

# Bedienungsanleitung

## Mode d'emploi

CD RDS-Empfänger

Récepteur RDS avec lecteur de CD

# DEH-P85BT

Deutsch

Français



# Declaration of Conformity with regard to the R&TTE Directive 1999/5/EC

Manufacturer:

**Pioneer Corporation**

4-1, Meguro 1-chome, Meguro-ku, TOKYO  
153-8654, JAPAN

EU Representative's:

**Pioneer Europe NV**

Haven 1087, Keetberglaan 1, B-9120  
Melsele, Belgium



English:

Hereby, Pioneer declares that this unit DEH-P85BT is in compliance with the essential requirements and other relevant provisions of Directive 1999/5/EC.

Suomi:

Pioneer vakuuttaa täten että DEH-P85BT tyyppinen laite on direktiivin 1999/5/EY oleellisten vaatimusten ja sitä koskevien direktiivin muiden ehtojen mukainen.

Nederlands:

Hierbij verklaart Pioneer dat het toestel DEH-P85BT in overeenstemming is met de essentiële eisen en de andere relevante bepalingen van richtlijn 1999/5/EG. Bij deze verklaart Pioneer dat deze DEH-P85BT voldoet aan de essentiële eisen en aan de overige relevante bepalingen van Richtlijn 1999/5/EC.

Français:

Par la présente Pioneer déclare que l'appareil DEH-P85BT est conforme aux exigences essentielles et aux autres dispositions pertinentes de la directive 1999/5/CE.

Par la présente, Pioneer déclare que ce DEH-P85BT est conforme aux exigences essentielles et aux autres dispositions de la directive 1999/5/CE qui lui sont applicables

Svenska:

Härmed intygar Pioneer att denna DEH-P85BT står i överensstämmelse med de väsentliga egenskapskrav och övriga relevanta bestämmelser som framgår av direktiv 1999/5/EG.

Dansk:

Undertegnede Pioneer erklærer herved, at følgende udstyr DEH-P85BT overholder de væsentlige krav og øvrige relevante krav i direktiv 1999/5/EF

Deutsch:

Hiermit erkläre Pioneer, dass sich dieser DEH-P85BT in Übereinstimmung mit den grundlegenden Anforderungen und den anderen relevanten Vorschriften der Richtlinie 1999/5/EG befindet". (BMW)

Hiermit erklärt Pioneer die Übereinstimmung des Gerätes DEH-P85BT mit den grundlegenden Anforderungen und den anderen relevanten Festlegungen der Richtlinie 1999/5/EG. (Wien)

Ελληνικά:

ΜΕ ΤΗΝ ΠΑΡΟΥΣΑ Pioneer ΔΗΛΩΝΕΙ ΟΤΙ  
DEH-P85BT ΣΥΜΜΟΡΦΩΝΕΤΑΙ ΠΡΟΣ ΤΙΣ  
ΟΥΣΙΩΔΕΙΣ ΑΠΑΙΤΗΣΕΙΣ ΚΑΙ ΤΙΣ ΛΟΙΠΕΣ ΣΧΕΤΙΚΕΣ  
ΔΙΑΤΑΞΕΙΣ ΤΗΣ ΟΔΗΓΙΑΣ 1999/5/ΕΚ

Italiano:

Con la presente Pioneer dichiara che questo DEH-P85BT è conforme ai requisiti essenziali ed alle altre disposizioni pertinenti stabilite dalla direttiva 1999/5/CE.

Español:

Por medio de la presente Pioneer declara que el DEH-P85BT cumple con los requisitos esenciales y cualesquiera otras disposiciones aplicables o exigibles de la Directiva 1999/5/CE

Português:

Pioneer declara que este DEH-P85BT está conforme com os requisitos essenciais e outras disposições da Directiva 1999/5/CE.

Malti:

Hawnhekk, Pioneer, jiddikjara li dan DEH-P85BT jikkonforma mal-htigijiet essenzjali u ma provvedimenti oħrajn relevanti li hemm fid-Direttiva 1999/5/EC.

Český:

"Pioneer tímto prohlašuje, že DEH-P85BT je v shodě se základními požadavky a s dalšími příslušnými ustanoveními Nařízení vlády č. 426/2000 Sb."

Eesti:

Sellega kinnitab Pioneer, et see DEH-P85BT vastab direktiivi 1999/5/EC põhilistele nõudmistele ja muudele asjakohastele määrustele.

Latviešu:

Ar šo, Pioneer, apstiprina, ka DEH-P85BT atbilst Direktīvas 1999/5/EK galvenajām prasībām un citiem tās nosacījumiem.

Lietuviškai:

Šiuo, Pioneer, pareiškia, kad šis DEH-P85BT atitinka pagrindinius Direktyvos 1999/5/EB reikalavimus ir kitas svarbias nuostatas.

Magyar:

Alulírott, Pioneer, kijelenti, hogy a jelen DEH-P85BT megfelel az 1999/5/EC irányelvben meghatározott alapvető követelményeknek és egyéb vonatkozó előírásoknak.

Polska:

Pioneer niniejszym oświadcza, że DEH-P85BT spełnia zasadnicze wymogi oraz inne istotne postanowienia dyrektywy 1999/5/EC.

Slovensko:

S tem Pioneer izjavlja, da je ta DEH-P85BT v skladu s osnovnimi zahtevami in ostalimi ustreznimi predpisi Direktive 1999/5/EC.

Slovensky:

Spoločnosť Pioneer týmto vyhlasuje, že DEH-P85BT spĺňa základné požiadavky a ďalšie príslušné ustanovenia Direktívy 1999/5/EC.

## Vielen Dank, dass Sie sich für dieses Pioneer-Produkt entschieden haben.

Lesen Sie sich diese Bedienungsanleitung bitte aufmerksam durch, um sich mit der richtigen Bedienungsweise für Ihr Modell vertraut zu machen. *Anschließend sollten Sie die Bedienungsanleitung an einem sicheren Ort griffbereit aufbewahren.*

### 01 Bevor Sie beginnen

- Wichtig **6**
- Zu diesem Gerät **6**
- Betriebsumgebung **8**
- Unsere Website **8**
- Im Störfall **8**
- Diebstahlschutz **8**
  - Abnehmen der Frontplatte **9**
  - Anbringen der Frontplatte **9**
- Zurücksetzen des Mikroprozessors **9**
- Zu den Demo-Modi **9**
- Handhabung und Pflege der Fernbedienung **10**
  - Einlegen der Batterie **10**
  - Gebrauch der Fernbedienung **10**

### 02 Bedienung des Geräts

- Die einzelnen Teile **11**
  - Hauptgerät **11**
  - Fernbedienung **12**
- Grundlegende Bedienvorgänge **13**
  - Ein-/Ausschalten **13**
  - Wählen einer Programmquelle **13**
  - Regeln der Lautstärke **13**
- Tuner **14**
  - Grundlegende Bedienvorgänge **14**
  - Speichern und Abrufen von Senderfrequenzen **15**
  - Einführung zu weiterführenden Operationen **15**
  - Speichern von Stationen mit den stärksten Sendesignalen **16**
  - Abstimmen von Stationen mit starken Sendesignalen **16**
  - Wählen alternativer Frequenzen **16**
  - Empfang von Verkehrsdurchsagen **17**
  - Gebrauch der PTY-Funktionen **18**
  - Gebrauch von Radiotext **19**
  - PTY-Liste **19**
- Eingebauter CD-Player **20**

- Grundlegende Bedienvorgänge **20**
- Direktes Wählen eines Titels **22**
- Einführung zu weiterführenden Operationen **22**
- Wählen eines Wiederholwiedergabebereichs **23**
- Abspielen von Titeln in zufälliger Reihenfolge **23**
- Abspielen von Ordnern und Titeln **23**
- Pausieren der Disc-Wiedergabe **23**
- Gebrauch von Kompression und BMX **24**
- Springen zu jedem 10. Titel auf einer Disc bzw. in einem Ordner **24**
- Gebrauch der Disc-Titelfunktionen **24**
- Anzeigen der Textinformationen auf einer Disc **25**
- Wählen von Titeln aus der Titelnamensliste **25**
- Wählen von Titeln aus der Dateinamensliste **26**
- Wiedergabe von Musiktiteln auf dem iPod **27**
  - Grundlegende Bedienvorgänge **27**
  - Durchsuchen der Listen nach Titeln **27**
  - Anzeigen der Textinformationen auf dem iPod **28**
  - Einführung zu weiterführenden Operationen **28**
  - Wiederholwiedergabe **29**
  - Abspielen von Titeln in zufälliger Reihenfolge (Shuffle) **29**
  - Abspielen aller Titel in zufälliger Reihenfolge (Shuffle All) **29**
  - Vorübergehendes Unterbrechen der Titelwiedergabe **29**
  - Ändern der Abspielgeschwindigkeit von Hörbüchern **29**
- Bluetooth Audio **30**

- Grundlegende Bedienvorgänge **30**
- Vorbereiten der Verwendung eines Bluetooth-Audio-Players **31**
- Einführung zu weiterführenden Operationen **32**
- Aufbauen einer Verbindung zu einem Bluetooth-Audio-Player **32**
- Trennen der Verbindung zu einem Bluetooth-Audio-Player **33**
- Den zuletzt angeschlossenen Bluetooth-Audio-Player anschließen **33**
- Abspielen von Titeln auf dem Bluetooth-Audio-Player **33**
- Beenden der Wiedergabe **33**
- Vorübergehendes Unterbrechen der Titelwiedergabe **33**
- Automatischer Verbindungsaufbau zu einem Bluetooth-Audio-Player **33**
- Anzeigen der Bluetooth-Geräteadresse (BD-Adresse) **34**
- Bluetooth-Telefon **34**
  - Grundlegende Bedienvorgänge **34**
  - Zur Telefon-Programmquelle **36**
  - Einrichten des Freisprech-Telefonierens **36**
  - Tätigen eines Anrufs **36**
  - Entgegennehmen eines Anrufs **37**
  - Einführung zu weiterführenden Operationen **38**
  - Aufbauen einer Verbindung zu einem Mobiltelefon **39**
  - Trennen der Verbindung zu einem Mobiltelefon **40**
  - Registrieren eines verbundenen Mobiltelefons **40**
  - Löschen eines registrierten Mobiltelefons **41**
  - Aufbauen einer Verbindung zu einem registrierten Mobiltelefon **42**
  - Gebrauch des Adressbuchs **43**
  - Gebrauch der Anruflisten **47**
  - Vorprogrammieren von Nummern **48**
  - Tätigen eines Anrufs durch Eingabe der Rufnummer **48**
  - Löschen des Speichers **49**
  - Einstellen der automatischen Rufabweisung **49**
  - Einstellen der automatischen Rufannahme **50**
  - Ändern des Klingeltons **50**
  - Echo- und Geräuschunterdrückung **50**
  - Anzeigen der Bluetooth-Geräteadresse (BD-Adresse) **51**
  - Wählen der Anzeige für eingehende Anrufe **51**
- Audio-Einstellungen **52**
  - Einführung zu den Audio-Einstellungen **52**
  - Gebrauch der Balance-Einstellung **52**
  - Gebrauch des Equalizers **53**
  - Einstellen von Loudness **54**
  - Gebrauch des Subwoofer-Ausgangs **54**
  - Verstärken der Basstöne **55**
  - Gebrauch des Hochpassfilters **55**
  - Einstellen der Programmquellenpegel **55**
  - Gebrauch des automatischen Klangnivellierers **56**
- Grundeinstellungen **57**
  - Anpassen der Grundeinstellungen **57**
  - Wählen der Anzeigesprache **57**
  - Einstellen des Datums **58**
  - Einstellen der Uhrzeit **58**
  - Ein- oder Ausschalten der Standby-Zeitanzeige **58**
  - Einstellen des UKW-Kanalrasters **58**

- Umschalten des Auto-PI-Suchlaufs **59**
  - Umschalten des Warntons **59**
  - Umschalten der automatischen Entriegelung der Frontplatte **59**
  - Umschalten der AUX-Einstellung **59**
  - Umschalten der Dimmer-Einstellung **59**
  - Einstellen der Helligkeit **59**
  - Einstellen des Heckausgangs und der Subwoofer-Steuerung **60**
  - Umschalten der Ton-Stummschaltung/-Dämpfung **60**
  - Umschalten des Funktions-Demo-Modus **61**
  - Umschalten des Rücklauf-Modus **61**
  - Umschalten des Nonstop-Scrollens **61**
  - Aktivieren der Programmquelle BT Audio **61**
  - Eingeben des PIN-Codes für den Aufbau einer Bluetooth-Wireless-Verbindung **62**
  - Gerätenamen bearbeiten **62**
  - Anzeigen der Systemversion für die Reparatur **63**
  - Zurücksetzen des Bluetooth-Moduls **63**
  - Andere Funktionen **64**
    - Gebrauch der AUX-Programmquelle **64**
    - Gebrauch verschiedener Unterhaltungsanzeigen **64**
    - Gebrauch der PGM-Taste **65**
- 03** **Verfügbares Zubehör**
- USB-Adapter **66**
    - Grundlegende Bedienvorgänge **66**
    - Direktes Wählen einer Audio-Datei im aktuellen Ordner **66**
    - Einführung zu weiterführenden Operationen **66**
    - Anzeigen von Textinformationen einer Audio-Datei **67**
    - Wählen von Dateien aus der Dateinamensliste **67**
- Multi-CD-Player **68**
- Grundlegende Bedienvorgänge **68**
  - Direktes Wählen eines Titels **68**
  - Einführung zu weiterführenden Operationen **68**
  - Gebrauch von ITS-Spiellisten **69**
  - Gebrauch der Disc-Titelfunktionen **71**
  - Gebrauch der CD TEXT-Funktionen **72**
- DVD-Player **72**
- Grundlegende Bedienvorgänge **72**
  - Wählen einer Disc **73**
  - Wählen eines Ordners **73**
  - Einführung zu weiterführenden Operationen **73**
- TV-Tuner **75**
- Grundlegende Bedienvorgänge **75**
  - Speichern und Abrufen von Sendern **75**
  - Speichern der stärksten Sender **76**
- **Zusätzliche Informationen**
- Fehlerbehebung **77**
  - Bedeutung der Fehlermeldungen **77**
  - Richtlinien für die Handhabung von Discs und Player **78**
  - Dual-Discs **78**
  - Komprimierte Audio-Dateien **79**
  - Beispiel für eine Disc-Struktur **80**
  - Kompatibilität mit Audio-Kompression **80**
  - Zur Handhabung des iPod **80**
  - Zu den iPod-Einstellungen **81**
  - Technische Daten **82**

## Wichtig



Mischen Sie dieses Produkt, wenn Sie es entsorgen wollen, nicht mit gewöhnlichen Haushaltsabfällen. Es gibt ein getrenntes Sammelsystem für gebrauchte elektronische Produkte, über das die richtige Behandlung, Rückgewinnung und Wiederverwertung gemäß der bestehenden Gesetzgebung gewährleistet wird.

Privathaushalte in den 25 Mitgliedsstaaten der EU, in der Schweiz und in Norwegen können ihre gebrauchten elektronischen Produkte an vorgesehenen Sammeleinrichtungen kostenfrei zurückgeben oder aber an einen Händler zurückgeben (wenn sie ein ähnliches neues Produkt kaufen).

Bitte wenden Sie sich in den Ländern, die oben nicht aufgeführt sind, hinsichtlich der korrekten Verfahrensweise der Entsorgung an die örtliche Kommunalverwaltung. Auf diese Weise stellen Sie sicher, dass das zu entsorgende Produkt der notwendigen Behandlung, Rückgewinnung und Wiederverwertung unterzogen wird, und so mögliche negative Einflüsse auf die Umwelt und die menschliche Gesundheit vermieden werden. ▣

## Zu diesem Gerät

Die Tuner-Frequenzen dieses Geräts sind für Westeuropa, Asien, den Mittleren Osten, Afrika und Ozeanien bestimmt. Der Gebrauch in anderen Gebieten kann zu mangelhaftem Empfang führen. Die RDS (Radio-Datensystem)-Funktion ist nur verfügbar in Gebieten mit UKW-Sendern, die RDS-Signale ausstrahlen.

### Wichtig

Bitte tragen Sie die folgenden Informationen in das dafür vorgesehene Formular auf der Rückseite der Anleitung ein.

- 14-stellige Seriennummer (an der Unterseite des Geräts angebracht)
- Kaufdatum (Datum der Quittung)
- Stempel des Händlers

Diese Informationen dienen als Eigentumsnachweis. Sollte das Gerät entwendet worden sein, teilen Sie der Polizei die 14-stellige Seriennummer und das Kaufdatum mit. Bewahren Sie die Bedienungsanleitung an einem sicheren Ort auf.

### ! VORSICHT

- Dieses Gerät darf keinesfalls mit Flüssigkeiten in Berührung kommen, da dies einen elektrischen Schlag verursachen könnte. Darüber hinaus kann der Kontakt mit Flüssigkeit eine Beschädigung des Geräts, Rauchentwicklung und Überhitzung nach sich ziehen.
- „LASERPRODUKT DER KLASSE 1“  
Dieses Produkt enthält eine Laserdiode einer höheren Klasse als Klasse 1. Um kontinuierliche Sicherheit zu gewährleisten, entfernen Sie keine Abdeckungen und versuchen Sie nicht, sich Zugang zum Geräteinneren zu verschaffen. Überlassen Sie alle Wartungsarbeiten qualifiziertem Personal.
- Bewahren Sie diese Anleitung zum Nachschlagen stets griffbereit auf.
- Wählen Sie stets eine Lautstärke, bei der Sie Umgebungsgeräusche noch deutlich wahrnehmen können.
- Setzen Sie dieses Gerät keiner Feuchtigkeit aus.
- Bei Entnahme oder Entladung der Batterie wird der Stationspeicher gelöscht und muss neu programmiert werden.

## Bevor Sie beginnen

### Zu WMA



Das auf der Verpackung ausgewiesene Logo Windows Media™ verweist darauf, dass dieses Gerät die Wiedergabe von WMA-Daten unterstützt.

WMA steht für „Windows Media Audio“ und bezeichnet eine von der Microsoft Corporation entwickelte Audio-Kompressionstechnologie. Die Codierung von WMA-Daten erfolgt mit Hilfe von Windows Media Player Version 7 oder höher.

Windows Media und das Windows-Logo sind Marken oder eingetragene Marken der Microsoft Corporation in den USA und/oder in anderen Ländern.

- Je nach der Anwendung, die für die Codierung der WMA-Dateien verwendet wurde, funktioniert dieses Gerät ggf. nicht ordnungsgemäß.

### Zu MP3

Die Bereitstellung dieses Produkts erfolgt in Verbindung mit einer Lizenz zur privaten, nicht-kommerziellen Nutzung und impliziert weder die Übertragung einer Lizenz noch die Einräumung eines Rechts zur Verwendung dieses Produkts in kommerziellen (d. h. ertragsorientierten) Live-Programmen (leitungsbasiert, per Satellit, Kabel und/oder über jedes beliebige andere Medium), zum Broadcasting/Streaming über das Internet, über Intranets und/oder andere Netzwerke oder in anderen elektronischen Inhalt-Vertriebssystemen, z. B. „Pay-Audio“- oder „Audio-on-demand“-Anwendungen. Für eine derartige Nutzung ist eine separate Lizenz erforderlich. Detaillierte Informationen hierzu finden Sie unter <http://www.mp3licensing.com>.

### Zu AAC

AAC steht für „Advanced Audio Coding“ und bezieht sich auf einen mit MPEG 2 und MPEG

4 verwendeten Standard der Audio-Kompressionstechnologie.

Für die Codierung von AAC-Dateien können verschiedene Anwendungen benutzt werden, allerdings fallen Dateiformat und Dateinamenserweiterung je nach der für die Codierung verwendeten Anwendung unterschiedlich aus.

Dieses Gerät unterstützt die Wiedergabe von AAC-Dateien, für deren Codierung iTunes®, Version 6.0.5 oder eine Vorgängerversion, verwendet wurde.

iTunes ist eine in den USA sowie in anderen Ländern eingetragene Marke der Apple Computer, Inc.

### Zu Bluetooth



Bluetooth ist eine Technologie für drahtlose Funkverbindungen von kurzer Reichweite. Sie wurde als Alternative zu drahtgestützten Verbindungen für Mobiltelefone, Handheld-PCs und andere Geräte entwickelt. Bluetooth nutzt das 2,4-GHz-Frequenzband und überträgt Sprache und Daten mit einer Geschwindigkeit von bis zu 1 MBit pro Sekunde. Die Markteinführung von Bluetooth im Jahre 1998 geht auf die Bluetooth SIG (Special Interest Group) zurück. Zu diesem Unternehmensverband gehören Ericsson Inc., Intel Corp., Nokia Corp., Toshiba und IBM. Derzeit wird Bluetooth weltweit von nahezu 2000 Unternehmen entwickelt.

- Bluetooth-Wortmarke und -Logos sind Eigentum der Bluetooth SIG, Inc. Jede Nutzung dieser Marken durch die Pioneer Corporation erfolgt unter entsprechender Lizenz. Andere Marken und Markennamen sind Eigentum ihrer jeweiligen Besitzer.

## Bevor Sie beginnen

### iPod®-Kompatibilität

Dieses Gerät ermöglicht die Steuerung eines iPods und die Wiedergabe der darauf gespeicherten Musiktitel.

- iPod ist eine in den USA sowie in anderen Ländern eingetragene Marke der Apple Computer, Inc.
- Dieses Gerät unterstützt ausschließlich iPods, die über einen Dock-Anschluss verfügen.
- Das Gerät bietet keine Unterstützung für Softwareversionen vor der iPod-Aktualisierung 2004-10-20. Eine Liste der unterstützten Versionen erhalten Sie bei Ihrem Pioneer-Fachhändler.
- Je nach der iPod-Softwareversion gestaltet sich die Bedienung ggf. etwas unterschiedlich. 

### Betriebsumgebung

Dieses Gerät sollte innerhalb der nachstehend angegebenen Temperaturbereiche verwendet werden.

Betriebstemperatur: -10 °C bis +60 °C (14 °F bis 140 °F)

EN300328 ETC-Testtemperatur: -20 °C bis +55 °C (-4 °F bis 131 °F) 

### Unsere Website

Besuchen Sie uns auf folgender Website:

  
**www.pioneer.de**

- Registrieren Sie Ihr Produkt. Wir speichern die Detaildaten Ihres Produktkaufs in einer Datei, sodass wir Ihnen diese Informationen bei Verlust oder Diebstahl des Produkts jederzeit für Ihre Versicherung bereitstellen können.
- Auf unserer Website finden Sie die jeweils neuesten Informationen der Pioneer Corporation. 

### Im Störfall

Sollte dieses Produkt nicht ordnungsgemäß funktionieren, dann wenden Sie sich bitte an Ihren Händler oder an die nächstgelegene Pioneer-Kundendienststelle. 

### Diebstahlschutz

Zum Schutz vor Diebstahl kann die Frontplatte vom Hauptgerät abgenommen werden.

- Wenn die Frontplatte nicht innerhalb von fünf Sekunden nach dem Ausschalten der Zündung abgenommen wird, wird ein Warnton ausgegeben und die Frontplatte entriegelt.
- Der Warnton kann abgeschaltet werden. Siehe *Umschalten des Warntons* auf Seite 59.
- Die automatische Entriegelung der Frontplatte kann abgeschaltet werden. Siehe *Umschalten der automatischen Entriegelung der Frontplatte* auf Seite 59.



#### Wichtig

- Beim Abnehmen bzw. Anbringen der Frontplatte ist mit größter Sorgfalt vorzugehen.
- Achten Sie darauf, die Frontplatte keinen übermäßigen Erschütterungen auszusetzen.
- Setzen Sie die Frontplatte weder direkter Sonnenbestrahlung noch hohen Temperaturen aus.
- Ein paar Sekunden nach dem Ein- bzw. Ausschalten der Zündung rückt die Frontplatte automatisch in ihre bzw. aus ihrer Position. Sie sollten dabei Ihre Hände von der Frontplatte fern halten, um Ihre Finger nicht einzuklemmen.



## Bevor Sie beginnen

### Abnehmen der Frontplatte

1 Drücken und halten Sie OPEN gedrückt, um die Frontplatte zu entriegeln.

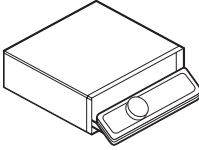

2 Ziehen Sie die Frontplatte zu sich her, sodass sie aus ihrer Halterung gleitet.

Achten Sie darauf, die Frontplatte nicht zu fest anzufassen oder fallen zu lassen. Jeder Kontakt mit Wasser oder anderen Flüssigkeiten sollte vermieden werden, da dies zu permanenten Schäden führen kann.

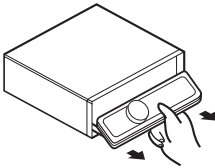

3 Bewahren Sie die Frontplatte zur Sicherheit in der mitgelieferten Schutzhülle auf.

### Anbringen der Frontplatte

1 Stellen Sie sicher, dass die innere Abdeckung geschlossen ist.

2 Setzen Sie die Frontplatte in ihre Halterung ein, sodass sie in der richtigen Position einrastet.

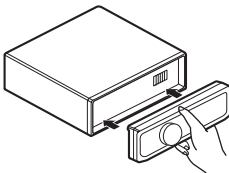

### Zurücksetzen des Mikroprozessors

Der Mikroprozessor muss in folgenden Fällen zurückgesetzt werden:

- Vor der ersten Verwendung dieses Geräts nach der Installation
- Bei einer Betriebsstörung des Geräts
- Bei Anzeige ungewöhnlicher oder eindeutig falscher Meldungen auf dem Display

● Drücken Sie RESET mit Hilfe eines Kugelschreibers oder eines anderen spitz zulaufenden Gegenstands.

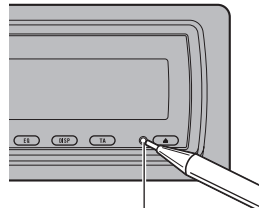

Taste RESET

### Zu den Demo-Modi

Dieses Gerät verfügt über zwei Demonstrationsmodi - den Rücklauf-Modus und den Funktions-Demo-Modus.

#### Wichtig

Das rote Kabel (ACC) dieses Geräts sollte an eine Klemme angeschlossen werden, die mit dem Ein-/Ausschaltbetrieb des Zündschalters gekoppelt ist. Andernfalls kann es zu einer Entleerung der Fahrzeugbatterie kommen.

## Bevor Sie beginnen

### Rücklauf-Modus

Wenn innerhalb von 30 Sekunden kein Bedienungsschritt vorgenommen wird, fangen die Bildschirmanzeigen an zurückzulaufen und laufen dann kontinuierlich alle 10 Sekunden weiter zurück. Durch Drücken der Taste **BAND** beim Ausschalten des Geräts wird der Rücklauf-Modus aufgehoben. Der Zündschalter muss sich dabei in der Position ACC oder ON befinden. Wenn Sie die Taste **BAND** erneut drücken, wird der Rücklauf-Modus wieder gestartet.

### Funktions-Demo-Modus

Der Funktions-Demo-Modus wird automatisch gestartet, wenn das Gerät ausgeschaltet wird, während sich der Zündschalter in der Position ACC oder ON befindet. Wenn Sie die Taste **DISPLAY** bei aktivem Funktions-Demo-Modus drücken, wird dieser aufgehoben. Durch erneutes Drücken der Taste **DISPLAY** wird der Funktions-Demo-Modus wieder gestartet. Bitte beachten Sie, dass es zu einer Entleerung der Fahrzeugbatterie kommen kann, wenn der Funktions-Demo-Modus nach dem Abstellen des Motors weiterläuft.

## Handhabung und Pflege der Fernbedienung

### Einlegen der Batterie

Ziehen Sie das Fach an der Rückseite der Fernbedienung heraus und legen Sie die Batterie unter Beachtung der richtigen Positionierung von Plus- (+) und Minuspol (-) ein.

- Ziehen Sie bei der ersten Verwendung die aus dem Fach hervorstehende Folie heraus.

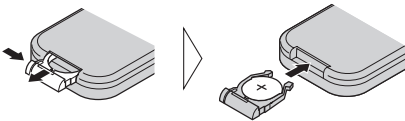

### ! WARNUNG

Halten Sie die Batterie von Kindern fern. Sollte eine Batterie verschluckt worden sein, ist unverzüglich ein Arzt aufzusuchen.

### ! VORSICHT

- Verwenden Sie nur eine Lithium-Batterie vom Typ **CR2025 (3 V)**.
- Nehmen Sie die Batterie heraus, wenn die Fernbedienung einen Monat oder länger nicht verwendet wird.
- Es besteht Explosionsgefahr, wenn die Batterie unsachgemäß ausgetauscht wird. Ersetzen Sie die Batterie ausschließlich durch eine Batterie desselben oder eines vergleichbaren Typs.
- Verwenden Sie bei der Handhabung der Batterie keine Werkzeuge aus Metall.
- Lagern Sie die Batterie nicht zusammen mit Gegenständen aus Metall.
- Falls die Batterie auslaufen sollte, reinigen Sie die Fernbedienung vollständig und setzen Sie eine neue Batterie ein.
- Halten Sie sich für die Entsorgung verbrauchter Batterien an die in Ihrem Land geltenden gesetzlichen Bestimmungen und Vorschriften der Umweltämter.

### Gebrauch der Fernbedienung

Halten Sie die Fernbedienung in Richtung Frontplatte, um die Funktionen bedienen zu können.

- In direktem Sonnenlicht funktioniert die Fernbedienung möglicherweise nicht ordnungsgemäß.

### 📌 Wichtig

- Bewahren Sie die Fernbedienung nicht bei hohen Temperaturen und direktem Sonnenlicht auf.
- Lassen Sie die Fernbedienung nicht auf den Boden fallen, wo sie unter der Bremse oder dem Gaspedal eingeklemmt werden könnte.

# Bedienung des Geräts

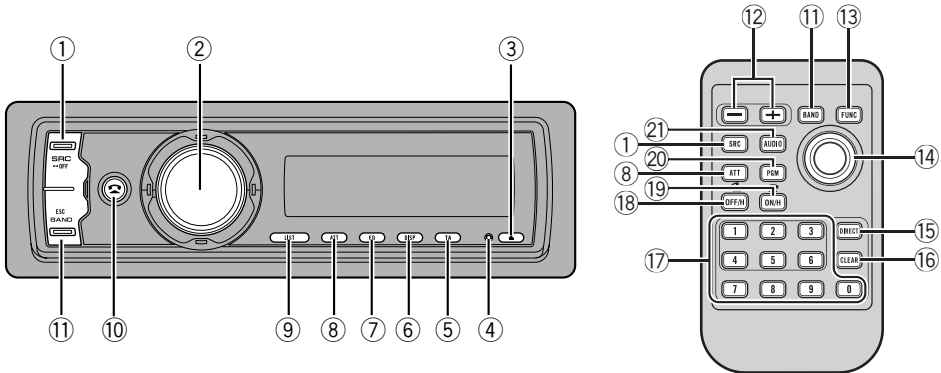

## Die einzelnen Teile

### Hauptgerät

#### ① Taste SOURCE

Dieses Gerät wird durch die Wahl einer Programmquelle eingeschaltet. Drücken, um alle verfügbaren Programmquellen zu durchlaufen.

#### ② MULTI-CONTROL

Bewegen, um eine manuelle Suchlaufabstimmung, einen Schnellvorlauf, Rücklauf oder Titelsuchlauf durchzuführen. Dient auch der Steuerung von Funktionen. Drehen, um die Lautstärke zu erhöhen oder zu vermindern.

#### ③ Taste EJECT

Zum Auswerfen einer CD aus dem eingebauten CD-Player. Drücken und gedrückt halten, um die Frontplatte zu verriegeln bzw. zu entriegeln.

#### ④ Taste RESET

Zum Zurücksetzen des Mikroprozessors.

#### ⑤ Taste TA/NEWS

Drücken, um die TA-Funktion ein- oder auszuschalten. Drücken und gedrückt halten, um die Nachrichtenfunktion ein- bzw. auszuschalten.

#### ⑥ Taste DISPLAY

Zur Wahl verschiedener Anzeigen.

#### ⑦ Taste EQ

Zu Wahl verschiedener Entzerrungskurven.

#### ⑧ Taste ATT

Drücken, um die Lautstärke direkt um etwa 90% zu reduzieren. Durch erneutes Drücken der Taste wird die ursprüngliche Lautstärke wiederhergestellt.

#### ⑨ Taste LIST

Zur Anzeige einer Liste je nach gewählter Programmquelle: Disc-Titelliste, Titelnamen-, Ordner- oder Dateinamensliste oder Liste vorprogrammierter Kanäle.

#### ⑩ Taste PHONE

Zur Wahl des Telefons als Programmquelle. Wenn das Telefon als Programmquelle gewählt wurde, wird durch Drücken dieser Taste ein aktiver Anruf beendet, ein eingehender Anruf abgewiesen oder der Wählvorgang für einen Anruf abgebrochen.

#### ⑪ Taste BAND

Zur Wahl zwischen drei UKW-Bändern und MW/LW sowie zur Aufhebung des Funktionssteuermodus.

## Fernbedienung

Der Gebrauch der Fernbedienung entspricht der Verwendung der Tasten am Hauptgerät.

### ⑫ Taste **VOLUME**

Zur schrittweisen Erhöhung oder Verminderung der Lautstärke.

### ⑬ Taste **FUNCTION**

Zur Wahl von Funktionen.

### ⑭ Joystick

Bewegen, um eine manuelle Suchlaufabstimmung, einen Schnellvorlauf, Rücklauf oder Titelsuchlauf durchzuführen. Dient auch der Steuerung von Funktionen.

Mit Ausnahme der Lautstärkeregelung entsprechen die Funktionen des Joysticks denjenigen der Taste **MULTI-CONTROL**.

Zur Anzeige einer Liste je nach gewählter Programmquelle: Disc-Titelliste, Titelnamen-, Ordner- oder Dateinamensliste oder Liste vorprogrammierter Kanäle.

### ⑮ Taste **DIRECT**

Drücken, um den gewünschten Titel direkt zu wählen.

Wenn das Telefon als Programmquelle gewählt wurde, drücken Sie für das direkte Eingeben einer Rufnummer diese Taste.

### ⑯ Taste **CLEAR**

Drücken, um die eingegebene Zahl zu löschen, wenn die Tasten **0** bis **9** verwendet werden.

### ⑰ Tasten **0 bis 9**

Drücken, um den gewünschten Titel, Sender oder Disc direkt zu wählen. Mit Hilfe der Tasten **1** bis **6** kann die Vorwahlabstimmung eines Senders oder die Disc-Nummernsuche bei Gebrauch eines Multi-CD-Players durchgeführt werden.

### ⑱ Taste **OFF HOOK**

Zur Verwendung des Telefons, wenn ein Telefon als Programmquelle gewählt wurde.

### ⑲ Taste **ON HOOK**

Wenn das Telefon als Programmquelle gewählt wurde, wird durch Drücken dieser Taste ein aktiver Anruf beendet oder ein eingehender Anruf abgewiesen.

### ⑳ Taste **PGM**

Drücken, um die vorprogrammierten Funktionen für die verschiedenen Programmquellen zu bedienen. (siehe *Gebrauch der PGM-Taste* auf Seite 65).

### ㉑ Taste **AUDIO**

Zur Wahl verschiedener Klangregler. 

# Bedienung des Geräts

## Grundlegende Bedienvorgänge

### Ein-/Ausschalten

#### Einschalten des Geräts

- Drücken Sie **SOURCE**, um das Gerät einzuschalten.

#### Ausschalten des Geräts

- Drücken und halten Sie **SOURCE** gedrückt, bis sich das Gerät ausschaltet.

### Wählen einer Programmquelle

Wählen Sie die gewünschte Programmquelle. Zum Umschalten auf den eingebauten CD-Player legen Sie eine Disc in das Gerät ein (siehe Seite 20).

- Drücken Sie **SOURCE**, um eine Programmquelle zu wählen.

Durch wiederholtes Drücken von **SOURCE** wird zwischen den folgenden Programmquellen umgeschaltet:

**Tuner—TV—DVD-Player/Multi-DVD-Player—Eingebauter CD-Player—Multi-CD-Player—iPod—USB—Externes Gerät 1—Externes Gerät 2—AUX1—AUX2—BT Audio—BT Telefon**



#### Hinweise

- In den folgenden Fällen ändert sich die Tonprogrammquelle nicht:
  - Wenn für die gewählte Programmquelle kein Gerät angeschlossen ist.
  - Wenn keine Disc bzw. kein Magazin in den Player eingelegt wurde.
  - Wenn AUX (Zusatz-Eingang) ausgeschaltet ist (siehe Seite 59).
  - Wenn die Programmquelle **BT Audio** ausgeschaltet ist (siehe *Aktivieren der Programmquelle BT Audio* auf Seite 61).
- Standardmäßig ist der AUX1-Zusatzgang eingeschaltet. Schalten Sie den AUX1-Zusatzgang aus, wenn er nicht verwendet wird

(siehe *Umschalten der AUX-Einstellung* auf Seite 59).

- Der Begriff „Externes Gerät“ bezieht sich auf ein Pioneer-Produkt (z. B. ein noch in der Entwicklung befindliches Gerät), das zwar als Programmquelle nicht kompatibel ist, dessen Hauptfunktionen jedoch durch dieses Gerät gesteuert werden können. Dieses Gerät ermöglicht die Steuerung von zwei externen Geräten. Sind zwei externe Geräte angeschlossen, dann werden sie von diesem Gerät automatisch als externes Gerät 1 und externes Gerät 2 identifiziert.
- Wenn das blau/weiße Kabel dieses Geräts an die Steuerklemme des Automatikantennenrelais des Kraftfahrzeugs angeschlossen wird, wird die Antenne ausgefahren, sobald das Gerät eingeschaltet wird. Zum Einfahren der Antenne schalten Sie die Programmquelle aus.

### Regeln der Lautstärke

- Mit **MULTI-CONTROL** wird die Lautstärke eingestellt. 

## Tuner

### Grundlegende Bedienvorgänge

Die AF-Funktion (Alternativfrequenz-Suchlauf) dieses Geräts kann ein- und ausgeschaltet werden. Für den normalen Abstimmetrieb sollte AF ausgeschaltet sein (siehe Seite 16).

### RDS

Das Radio-Daten-System (RDS) stellt nicht hörbare Informationen bereit, die die Suche nach bestimmten Radiosendern erleichtern.

- Der RDS-Service wird unter Umständen nicht von allen Stationen geboten.
- RDS-Funktionen, wie z. B. AF und TA, sind nur aktiv, wenn Sie eine RDS-Station eingestellt haben.

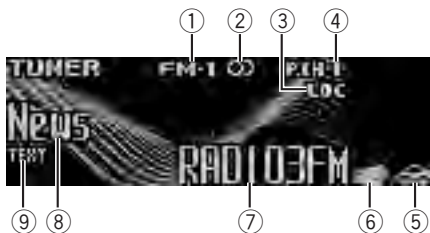

- 1 Wellenbereichsanzeige
  - 2 Stereo-Anzeige (◐)
  - 3 **LOC**-Anzeige
  - 4 Stationsnummernanzeige
  - 5 TP-Anzeige (🚗)
  - 6 Nachrichtenanzeige (📰)
  - 7 Programm-Service-Name
  - 8 PTY-Kennsatz-Anzeige
  - 9 **TEXT**-Anzeige
- Erscheint bei Empfang von Radiotext.

### Kein RDS oder MW/LW

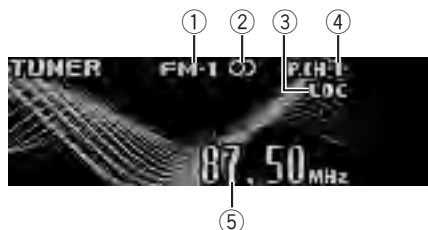

- 1 Wellenbereichsanzeige
- 2 Stereo-Anzeige (◐)
- 3 **LOC**-Anzeige
- 4 Stationsnummernanzeige
- 5 Frequenzanzeige

**1 Drücken Sie SOURCE, um den Tuner zu wählen.**

**2 Zur Wahl eines Wellenbereichs drücken Sie BAND.**

Drücken Sie **BAND**, bis der gewünschte Wellenbereich angezeigt wird: **FM-1**, **FM-2**, **FM-3** für UKW oder **MW/LW**.

**3 Für eine manuelle Abstimmung drücken Sie MULTI-CONTROL nach links oder rechts.**

**4 Für die Suchlaufabstimmung halten Sie MULTI-CONTROL etwa eine Sekunde lang nach links oder rechts gedrückt und lassen die Taste dann wieder los.**

Der Tuner durchläuft den Frequenzbereich, bis er einen Sender mit akzeptablem Empfang gefunden hat.

- Durch kurzes Drücken von **MULTI-CONTROL** nach links oder rechts kann die Suchlaufabstimmung aufgehoben werden.
- Durch Gedrückthalten von **MULTI-CONTROL** nach links oder rechts können Sender übersprungen werden. Die Suchlaufabstimmung beginnt, sobald **MULTI-CONTROL** losgelassen wird.

# Bedienung des Geräts

## Hinweis

Wenn Sie MW-Radio hören, während ein iPod an diesem Gerät angeschlossen ist, kann es zu Rauschen kommen. Entfernen Sie in diesem Fall den iPod und das Rauschen wird verschwinden.

## Speichern und Abrufen von Senderfrequenzen

Sie können problemlos bis zu sechs Senderfrequenzen speichern und diese dann jederzeit wieder abrufen.

- Es können bis zu 18 UKW-Sender, sechs für jedes der drei UKW-Bänder, und sechs MW/LW-Sender gespeichert werden.

**1 Wenn Sie eine Senderfrequenz abgestimmt haben, die Sie speichern möchten, drücken Sie LIST.**

**2 Verwenden Sie MULTI-CONTROL, um die abgestimmte Frequenz im Speicher abzulegen.**

Drehen Sie die Taste, um die Stationsnummer zu wechseln, drücken und halten Sie sie gedrückt, um den Sender zu speichern.

Die gewählte Stationsnummer blinkt zunächst im Display und leuchtet dann kontinuierlich. Die gewählte Senderfrequenz ist damit gespeichert.

**3 Verwenden Sie MULTI-CONTROL, um den gewünschten Senderkanal zu wählen.**

Drehen Sie die Taste, um den Sender zu wechseln, und drücken Sie sie, um den angezeigten Sender zu wählen.

- Zum Wechseln des Senders können Sie **MULTI-CONTROL** auch nach oben oder unten drücken.
- Wenn die Liste nicht innerhalb von 30 Sekunden bedient wird, schaltet das Display automatisch auf die normale Anzeige zurück.

## Gebrauch der Fernbedienung

- **Zum Speichern einer abgestimmten Frequenz drücken Sie eine der Stationstasten 1 bis 6 und halten diese gedrückt, bis die Stationsnummer nicht mehr blinkt.**

Die Nummer der Taste, die Sie gedrückt haben, blinkt zunächst in der Stationsnummernanzeige und leuchtet dann kontinuierlich. Die gewählte Senderfrequenz ist damit gespeichert.

Beim nächsten Drücken derselben Stationstaste wird die Senderfrequenz aus dem Speicher abgerufen.

- Die den Stationsnummern zugeordneten Senderfrequenzen können auch durch Drücken von **MULTI-CONTROL** nach oben oder unten während der Frequenzanzeige abgerufen werden.

## Einführung zu weiterführenden Operationen

**1 Drücken Sie MULTI-CONTROL, um das Hauptmenü anzuzeigen. FUNCTION, AUDIO und ENTERTAINMENT** erscheinen im Display.

**2 Verwenden Sie MULTI-CONTROL, um FUNCTION zu wählen.**

Drehen Sie die Taste, um die Menüoption zu wechseln, und drücken Sie sie, um die angezeigte Option zu wählen. Der Funktionsname erscheint im Display.

**3 Drehen Sie MULTI-CONTROL, um die gewünschte Funktion zu wählen.**

Drehen Sie **MULTI-CONTROL**, um die verfügbaren Funktionen in der folgenden Reihenfolge zu durchlaufen:

**BSM** (Best-Sender-Memory)—**Regional** (Regional)—**Local** (Lokal-Suchlaufabstimmung)—**PTY search** (Programmtyp-Wahl)—**Traffic Announce** (Verkehrsdurchsagebereitschaft)—**Alternative FREQ** (Alternativfrequenz-Suchlauf)—**News interrupt** (Nachrichtenunterbrechung)

- Zur Wahl einer Funktion können Sie auch **FUNCTION** auf der Fernbedienung drücken.
- Auf MW/LW stehen nur die Funktionen **BSM** und **Local** zur Auswahl.
- Zum Zurückschalten auf die Frequenzanzeige drücken Sie **BAND**.
- Wenn innerhalb von 30 Sekunden keine Funktion aktiviert wird, schaltet das Display automatisch auf die normale Anzeige zurück.

## Speichern von Stationen mit den stärksten Sendesignalen

Mit BSM (Best-Sender-Memory) lassen sich die sechs stärksten Sender automatisch den Stationstasten **1** bis **6** auf der Fernbedienung zuordnen, speichern und dann per Tastendruck wieder abrufen.

- Durch das Speichern von Frequenzen mit BSM werden ggf. bereits unter **1** bis **6** auf der Fernbedienung gespeicherte Frequenzen ersetzt.

**1 Verwenden Sie MULTI-CONTROL, um im Funktionsmenü die Funktion BSM zu wählen.**

**2 Drücken Sie MULTI-CONTROL, um BSM einzuschalten.**

Daraufhin werden die sechs stärksten Senderfrequenzen in der Reihenfolge ihrer Signalstärke gespeichert.

- Zum Abbrechen des Speichervorgangs drücken Sie **MULTI-CONTROL** erneut.

**3 Verwenden Sie MULTI-CONTROL, um den gewünschten Senderkanal zu wählen.**

Drehen Sie die Taste, um den Sender zu wechseln, und drücken Sie sie, um den angezeigten Sender zu wählen.

- Zum Wechseln des Senders können Sie **MULTI-CONTROL** auch nach oben oder unten drücken.

## Abstimmen von Stationen mit starken Sendesignalen

Mit der Lokal-Suchlaufabstimmung wird nur nach Stationen mit ausreichender Signalstärke für einen guten Empfang gesucht.

**1 Verwenden Sie MULTI-CONTROL, um im Funktionsmenü die Funktion Local zu wählen.**

**2 Drücken Sie MULTI-CONTROL, um die Lokal-Suchlaufabstimmung einzuschalten.**

- Zum Ausschalten der Lokal-Suchlaufabstimmung drücken Sie **MULTI-CONTROL** erneut.

**3 Drücken Sie MULTI-CONTROL nach links oder rechts, um die Empfindlichkeit einzustellen.**

Für UKW stehen vier, für MW/LW zwei Empfindlichkeitsstufen zur Verfügung:

UKW: **Level 1—Level 2—Level 3—Level 4**  
MW/LW: **Level 1—Level 2**

Bei Wahl von **Level 4** werden nur die stärksten Sender empfangen, während niedrigere Einstellungen zunehmend schwächere Sender zulassen.

## Wählen alternativer Frequenzen

Bei mangelhaftem Rundfunkempfang sucht das Gerät automatisch nach einem anderen Sender im gleichen Netz.

**1 Verwenden Sie MULTI-CONTROL, um im Funktionsmenü die Funktion Alternative FREQ zu wählen.**

**2 Drücken Sie MULTI-CONTROL, um AF einzuschalten.**

- Zum Ausschalten von AF drücken Sie **MULTI-CONTROL** erneut.



### Hinweise

- Bei der Suchlaufabstimmung oder bei BSM werden ausschließlich RDS-Stationen abgestimmt, wenn AF eingeschaltet ist.



## Bedienung des Geräts

- Wenn Sie eine programmierte Station abrufen, kann der Tuner diese mit einer neuen Frequenz aus der Stations-AF-Liste aktualisieren. Es erscheint keine Stationsnummer im Display, wenn sich die RDS-Daten der empfangenen Station von denen der ursprünglich gespeicherten Station unterscheiden.
- Während eines AF-Frequenzsuchlaufs kann der Ton vorübergehend durch ein anderes Programm unterbrochen werden.
- AF kann für jedes UKW-Band unabhängig ein- oder ausgeschaltet werden.

### Gebrauch von PI-Suchlauf

Wenn der Tuner keinen geeigneten Sender findet oder der Empfang schwach wird, sucht das Gerät automatisch nach einer anderen Station mit derselben Programmierung. Während des Suchlaufs wird **PI seek** angezeigt und der Ausgang stummgeschaltet.

### Gebrauch von Auto-PI-Suchlauf für gespeicherte Stationen

Wenn gespeicherte Stationen nicht abgerufen werden können, wie z. B. bei Langstreckenfahrten, kann das Gerät auch für einen PI-Suchlauf während eines Stationsabrufs eingestellt werden.

- Standardmäßig ist der automatische PI-Suchlauf ausgeschaltet. Siehe *Umschalten des Auto-PI-Suchlaufs* auf Seite 59.

### Begrenzen von Stationen auf die regionale Programmierung

Bei Verwendung von AF beschränkt die Regionalfunktion die Auswahl auf Sender, die regionale Programme ausstrahlen.

**1 Verwenden Sie MULTI-CONTROL, um im Funktionsmenü die Funktion Regional zu wählen.**

**2 Drücken Sie MULTI-CONTROL, um die Regionalfunktion einzuschalten.**

- Zum Ausschalten der Regionalfunktion drücken Sie **MULTI-CONTROL** erneut.



### Hinweise

- Regionale Programmierung und regionale Netzwerke sind je nach Land verschieden aufgebaut (d. h. sie können sich je nach Uhrzeit, Bundesland/Region und Empfangsgebiet ändern).
- Die Stationsnummer wird unter Umständen aus dem Display ausgeblendet, wenn der Tuner einen regionalen Sender wählt, der sich von der ursprünglich eingestellten Station unterscheidet.
- Die Regionalfunktion kann unabhängig für jedes UKW-Band ein- oder ausgeschaltet werden.

### Empfang von Verkehrsdurchsagen

Mit TA (Verkehrsdurchsagebereitschaft) werden automatisch Verkehrsmeldungen empfangen, ungeachtet der gerade gehörten Programmquelle. Die TA-Funktion kann sowohl für eine TP-Station (ein Sender, der Verkehrsdurchsagen ausstrahlt) als auch für eine verknüpfte Verkehrsfunk-Programmkette (ein Sender, der Informationen mit Verweis auf TP-Stationen bietet) aktiviert werden.

**1 Stimmen Sie eine TP-Station oder verknüpfte Verkehrsfunk-Programmkette ab.** Die TP-Anzeige (📡) leuchtet auf.

**2 Drücken Sie TA/NEWS, um die Verkehrsdurchsagebereitschaft einzuschalten.**

- Zum Ausschalten der Verkehrsdurchsagebereitschaft drücken Sie **TA/NEWS** erneut.

**3 Mit MULTI-CONTROL können Sie die TA-Lautstärke einstellen, wenn eine Verkehrsdurchsage startet.**

Die neu eingestellte Lautstärke wird gespeichert und für nachfolgende Verkehrsmeldungen abgerufen.

#### 4 Durch Drücken von TA/NEWS während des Empfangs einer Verkehrsmeldung wird diese abgebrochen.

Der Tuner schaltet auf die ursprüngliche Programmquelle zurück, bleibt jedoch auf Bereitschaft geschaltet, bis **TA/NEWS** erneut gedrückt wird.



#### Hinweise

- Die TA-Funktion kann auch über das Menü ein- oder ausgeschaltet werden, welches durch **MULTI-CONTROL** aufgerufen wird.
- Am Ende einer Verkehrsmeldung schaltet das System auf die ursprüngliche Programmquelle zurück.
- Bei der Suchlaufabstimmung oder bei BSM werden ausschließlich TP-Stationen und verknüpfte Verkehrsfunk-Programmketten abgestimmt, wenn TA eingeschaltet ist.

### Gebrauch der PTY-Funktionen

Sie können einen Sender anhand der PTY-Information (Programmtyp) abstimmen.

#### Suchen nach RDS-Stationen anhand der PTY-Information

Sie können nach Programmen eines generellen Typs suchen, wie auf Seite 19 aufgeführt.

#### 1 Verwenden Sie MULTI-CONTROL, um im Funktionsmenü die Funktion PTY search zu wählen.

#### 2 Drücken Sie MULTI-CONTROL nach links oder rechts, um den gewünschten Programmtyp zu wählen. News&Inf—Popular—Classics—Others

#### 3 Drücken Sie MULTI-CONTROL, um die Suche zu starten.

Das System sucht nach einer Station, die ein Programm des gewählten Typs ausstrahlt. Wenn eine solche Station gefunden wird, wird deren Programm-Service-Name angezeigt.

Die verschiedenen PTY-Informationen (Programmtyp-Kenncode) sind auf Seite 19 aufgeführt.

- Zum Aufheben des Suchlaufs drücken Sie **MULTI-CONTROL** erneut.
- Das Programm mancher Sender kann von dem durch den übertragenen PTY angezeigten Programm abweichen.
- Wird kein Sender gefunden, der ein Programm des gewählten Typs ausstrahlt, dann erscheint zwei Sekunden lang **Not found** und der Tuner schaltet auf die ursprüngliche Station zurück.

### Gebrauch der Nachrichtenunterbrechung

Wenn ein Nachrichtenprogramm von einer PTY-Code-Nachrichtenstation ausgestrahlt wird, kann das Gerät von jeder beliebigen Station aus auf die Nachrichtenstation umschalten. Am Ende des Nachrichtenprogramms wird der Empfang des vorigen Programms fortgesetzt.

#### ● Drücken und halten Sie TA/NEWS gedrückt, bis die Nachrichtenunterbrechung eingeschaltet ist.

Drücken Sie **TA/NEWS**, bis **NEWS ON** angezeigt wird.

- Zum Ausschalten der Nachrichtenunterbrechung halten Sie **TA/NEWS** gedrückt, bis **NEWS OFF** im Display erscheint.
- Der Empfang des Nachrichtenprogramms kann durch Drücken von **TA/NEWS** abgestellt werden.



#### Hinweis

Das Nachrichtenprogramm kann auch über das Menü ein- oder ausgeschaltet werden, welches mit Hilfe von **MULTI-CONTROL** aufgerufen wird.

## Bedienung des Geräts

### Empfang von PTY-Alarm-Sendungen

Bei Ausstrahlung des PTY-Notrufcodes wird dieser vom Gerät automatisch empfangen (im Display wird **ALARM** angezeigt). Am Ende der Ausstrahlung kehrt das System zur vorhergehenden Programmquelle zurück.

- Notstandsankündigungen können durch Drücken von **TA/NEWS** abgestellt werden.

### Gebrauch von Radiotext

Dieser Tuner kann die von RDS-Stationen übertragenen Radiotextdaten anzeigen, wie z. B. Senderinformationen, Titel des momentan gesendeten Musikstücks oder Name des Künstlers.

- Der Tuner speichert automatisch die drei zuletzt empfangenen Radiotextsendungen, wobei der Text des am weitesten zurückliegenden Empfangs gegebenenfalls durch neuen Text ersetzt wird.

### Anzeigen von Radiotext

Angezeigt werden können der momentan empfangene sowie die drei zuletzt empfangenen Radiotexte.

#### 1 Drücken und halten Sie **DISPLAY** gedrückt, um den Radiotext anzuzeigen.

Der Radiotext der empfangenen Station wird angezeigt.

- Die Anzeige des Radiotextes kann durch Drücken von **DISPLAY** oder **BAND** abgebrochen werden.
- Wenn kein Radiotext empfangen wird, erscheint **No text** im Display.

#### 2 Drücken Sie **MULTI-CONTROL** nach links oder rechts, um die drei zuletzt empfangenen Radiotexte abzurufen.

Durch Drücken von **MULTI-CONTROL** nach links oder rechts wird zwischen der Anzeige des momentanen und der drei zuletzt empfangenen Radiotexte umgeschaltet.

- Wenn sich keine Radiotextdaten im Speicher befinden, ändert sich die Anzeige nicht.

#### 3 Drücken Sie **MULTI-CONTROL** nach oben oder unten, um den Text zu durchlaufen.

Drücken Sie **MULTI-CONTROL** nach oben, um an den Textanfang zu gelangen. Drücken Sie **MULTI-CONTROL** nach unten, um die Radiotextdaten abzurufen.

### Speichern und Abrufen von Radiotext

Über die Tasten **1 bis 6** auf der Fernbedienung können die Daten von bis zu sechs Radiotextübertragungen gespeichert werden.

#### 1 Bringen Sie den Radiotext, den Sie speichern möchten, zur Anzeige.

Siehe *Anzeigen von Radiotext* auf Seite 19.

#### 2 Drücken und halten Sie eine der Tasten **1 bis 6** auf der Fernbedienung gedrückt, um den gewählten Radiotext zu speichern.

Die Speichernummer wird angezeigt und der gewählte Radiotext gespeichert. Wird das nächste Mal bei der Radiotextanzeige dieselbe Taste auf der Fernbedienung gedrückt, so wird der entsprechende Text aus dem Speicher abgerufen.

### PTY-Liste

Allgemein	Spezifisch	Programmtyp
<b>News&amp;Inf</b>	<b>News</b>	Nachrichten
	<b>Affairs</b>	Tagesereignisse
<b>Info</b>	<b>Info</b>	Allgemeine Informationen und Tipps
	<b>Sport</b>	Sport
<b>Weather</b>	<b>Weather</b>	Wetterberichte/Wetterinformationen
	<b>Finance</b>	Börsenberichte, Wirtschaft, Handel usw.

Popular	<b>Pop Mus</b>	Populäre Musik
	<b>Rock Mus</b>	Zeitgenössische moderne Musik
	<b>Easy Mus</b>	Leichte Hörmusik
	<b>Oth Mus</b>	Nicht-kategorisierte Musik
	<b>Jazz</b>	Jazz
	<b>Country</b>	Country
	<b>Nat Mus</b>	Landesmusik
	<b>Oldies</b>	Oldies, Golden Oldies
	<b>Folk mus</b>	Volksmusik
	Classics	<b>L. Class</b>
<b>Classic</b>		Klassik
Others	<b>Educate</b>	Bildungsprogramme
	<b>Drama</b>	Rundfunk-Hörspiele und Programmserien
	<b>Culture</b>	Nationale oder regionale Kultur
	<b>Science</b>	Natur, Wissenschaft und Technologie
	<b>Varied</b>	Leichte Unterhaltung
	<b>Children</b>	Kinderprogramme
	<b>Social</b>	Soziales
	<b>Religion</b>	Religiöse Themen/Gottesdienste
	<b>Phone In</b>	Telefongesprächsprogramme
	<b>Touring</b>	Reiseprogramme (ohne Verkehrsdurchsagen)
	<b>Leisure</b>	Freizeit und Hobby
	<b>Document</b>	Dokumentarsendungen



## Eingebauter CD-Player

### Grundlegende Bedienvorgänge

Mit dem eingebauten CD-Player können Audio-CDs (CD-DA) sowie auf CD-ROM aufgezeichnete komprimierten Audio-Dateien (WMA/MP3/AAC/WAV) wiedergegeben werden (für Informationen zu abspielbaren Dateien siehe Seite 79).

Lesen Sie sich die Richtlinien für die Handhabung von Discs und Player auf Seite 78 durch.

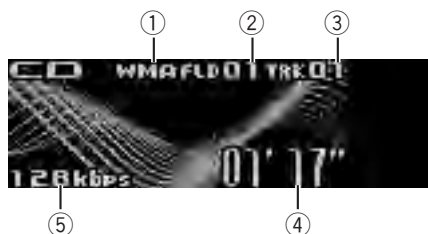

- ① **WMA/MP3/AAC/WAV-Anzeige**  
Gibt den Typ der gerade spielenden Audio-Datei an, wenn Dateien im komprimierten Audio-Format wiedergegeben werden.
- ② **Ordernummer-Anzeige**  
Gibt die Nummer des gerade spielenden Ordners an, wenn Dateien im komprimierten Audio-Format wiedergegeben werden.
- ③ **Titelnummernanzeige**
- ④ **Wiedergabezeitanzeige**
- ⑤ **Bitrate-/Abtastfrequenz-Anzeige**  
Gibt die Bitrate oder Abtastfrequenz des momentanen Titels (Datei) an, wenn Dateien im komprimierten Audio-Format wiedergegeben werden.
  - Bei der Wiedergabe von im VBR-Modus (Variable Bitrate) aufgezeichneten WMA-Dateien wird die durchschnittliche Bitrate angezeigt.
  - Bei der Wiedergabe von im VBR-Modus (variable Bitrate) aufgezeichneten MP3-Dateien erscheint an Stelle der Bitrate die Angabe **VBR** im Display.

# Bedienung des Geräts

## 1 Drücken Sie OPEN, um die Frontplatte zu entriegeln.

Der Disc-Ladeschacht wird freigegeben.

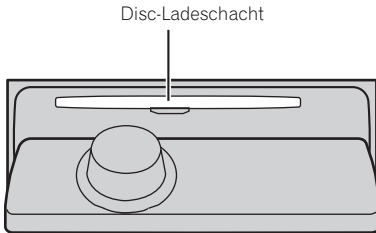

## 2 Führen Sie eine CD (CD-ROM) in den CD-Ladeschacht ein.

Die Frontplatte wird automatisch wieder verriegelt und die Wiedergabe beginnt.

### ■ Achten Sie darauf, dass die beschriftete Seite der Disc nach oben zeigt.

- Wenn bereits eine CD (CD-ROM) eingeführt wurde, drücken Sie **SOURCE**, um den eingebauten CD-Player zu wählen.
- Durch Drücken von **EJECT** wird die CD (CD-ROM) ausgeworfen.

## 3 Drücken Sie MULTI-CONTROL nach oben oder unten, um einen Ordner zu wählen, wenn komprimierte Audio-Dateien wiedergegeben werden sollen.

- Ordner, in denen keine komprimierten Audio-Dateien enthalten sind, können nicht gewählt werden.
- Um zu Ordner 01 (ROOT) zurückzukehren, halten Sie **BAND** gedrückt. Sollte Ordner 01 (ROOT) keine Dateien enthalten, dann beginnt die Wiedergabe mit Ordner 02.

## 4 Für einen schnellen Vor- oder Rücklauf drücken und halten Sie MULTI-CONTROL nach links oder rechts gedrückt.

- Wenn Sie die Suchmethode **Rough search** wählen, springen Sie durch Gedrückthalten von **MULTI-CONTROL** nach links oder rechts zu jedem 10. Titel auf der momentanen Disc (bzw. dem momentanen Ordner) (siehe *Springen zu jedem 10. Titel auf einer Disc bzw. in einem Ordner* auf Seite 24).

## 5 Um zu einem anderen Titel vor- oder zurückzuspringen, drücken Sie MULTI-CONTROL kurz nach links oder rechts.

### Hinweise

- Nach dem Start der Disc-Wiedergabe ist der Ton in manchen Fällen erst mit einiger Verzögerung zu hören. Während des Lesevorgangs wird **Format read** angezeigt.
- Sollte eine Fehlermeldung angezeigt werden, z. B. **ERROR-11**, dann siehe *Bedeutung der Fehlermeldungen* auf Seite 77.
- Bei der Wiedergabe von CD-EXTRA- oder MIXED-MODE-CDs kann durch Drücken von **BAND** zwischen dem komprimierten Audio-Format und dem CD-DA-Format umgeschaltet werden.
- Nach dem Umschalten zwischen komprimiertem Audio- und CD-DA-Format beginnt die Wiedergabe mit dem ersten Titel auf der Disc.
- Bei der Wiedergabe von im VBR-Modus (Variable Bitrate) aufgezeichneten Dateien wird ggf. nicht der richtige Wert für die abgelaufene Spielzeit angezeigt.
- Bei der Wiedergabe von Dateien im komprimierten Audio-Format wird beim schnellen Vor- und Rücklauf kein Ton ausgegeben.
- Beim Einlegen einer CD TEXT-Disc beginnen der Disc-Titel und die Namen der verschiedenen Musiktitel automatisch das Display zu durchlaufen. Wenn die Nonstop-Scrolling-Funktion „Ever Scroll“ in den Grundeinstellungen eingeschaltet wurde, durchlaufen Disc-Titel und Titelnamen das Display immer wieder von neuem. Für Informationen zur Funktion „Ever Scroll“ siehe *Umschalten des Nonstop-Scrollens* auf Seite 61.
- Die Wiedergabe erfolgt in der Reihenfolge der Dateinummern. Ordner, die keine Dateien enthalten, werden übersprungen. (Wenn Ordner 01 (ROOT) keine Dateien enthält, beginnt die Wiedergabe mit Ordner 02).

- Wenn sich eine Disc nicht vollständig einschleiben lässt oder nach dem Einführen nicht abgespielt wird, stellen Sie sicher, dass die Etikettenseite der Disc nach oben weist. Drücken Sie **EJECT**, um die Disc auszuwerfen und überprüfen Sie die Disc auf Schäden, bevor Sie sie wieder einführen.
- Wenn die Lade- bzw. Auswurffunktion für Discs nicht ordnungsgemäß funktioniert, können Sie diese durch Drücken und Gedrückthalten von **EJECT** bei der Entriegelung der Frontplatte auswerfen.
- Je nach den auf einer Disc verwendeten Zeichensätzen erscheint Text auf Russisch ggf. verstümmelt. Für Informationen zu den gültigen Zeichensätzen für russischen Text siehe *Komprimierte Audio-Dateien* auf Seite 79.

## Direktes Wählen eines Titels

Bei Verwendung der Fernbedienung haben Sie die Möglichkeit, einen Titel direkt durch Eingabe der entsprechenden Titelnummer zu wählen.

- Bei der Wiedergabe von Audio-Dateien können Sie einen Titel im momentanen Ordner wählen.

### 1 Drücken Sie **DIRECT**.

Das Display schaltet auf die Titelnummerneingabe um.

### 2 Drücken Sie die Tasten **0 bis 9**, um die gewünschte Titelnummer einzugeben.

- Die Nummerneingabe kann durch Drücken von **CLEAR** abgebrochen werden.

### 3 Drücken Sie **DIRECT**.

Der Titel mit der eingegebenen Nummer wird gespielt.

- Wenn nach Aktivierung des Nummerneingabemodus innerhalb von acht Sekunden keine Eingabe vorgenommen wird, wird der Modus automatisch wieder aufgehoben.

## Einführung zu weiterführenden Operationen

### 1 Drücken Sie **MULTI-CONTROL**, um das Hauptmenü anzuzeigen.

**FUNCTION**, **AUDIO** und **ENTERTAINMENT** erscheinen im Display.

### 2 Verwenden Sie **MULTI-CONTROL**, um **FUNCTION** zu wählen.

Drehen Sie die Taste, um die Menüoption zu wechseln, und drücken Sie sie, um die angezeigte Option zu wählen.

Der Funktionsname erscheint im Display.

### 3 Drehen Sie **MULTI-CONTROL**, um die gewünschte Funktion zu wählen.

Drehen Sie **MULTI-CONTROL**, um die verfügbaren Funktionen in der folgenden Reihenfolge zu durchlaufen:

**Play mode** (Wiederholwiedergabe)—

**Random mode** (Zufallsgesteuerte Wiedergabe)—

**Scan mode** (Anspielwiedergabe)—

**Pause** (Pause)—**Compression** (Kompression und BMX)—

**Search mode** (Suchmethode)—

**TitleInput "A"** (Disc-Titeleingabe)

- Zur Wahl einer Funktion können Sie auch **FUNCTION** auf der Fernbedienung drücken.
- Bei der Wiedergabe einer CD TEXT-Disc kann nicht auf die Disc-Titeleingabe umgeschaltet werden. Der Disc-Titel ist in diesem Fall bereits auf der CD TEXT-Disc aufgezeichnet.
- Bei der Wiedergabe einer Disc im komprimierten Audio-Format kann nicht auf die Disc-Titeleingabe umgeschaltet werden.
- Zum Zurückschalten auf die normale Anzeige drücken Sie **BAND**.
- Wenn innerhalb von 30 Sekunden keine Funktion außer **TitleInput "A"** aktiviert wird, schaltet das Display automatisch auf die normale Anzeige zurück.

## Bedienung des Geräts

### Wählen eines Wiederholwiedergabebereichs

Mithilfe der Wiederholwiedergabe kann ein Titel/Ordner innerhalb des gewählten Wiederholwiedergabebereichs mehrfach abgespielt werden.

Darüber hinaus bestimmt der Wiederholwiedergabebereich die Dateien, die bei der zufallsgesteuerten Wiedergabe und der Anspielwiedergabe berücksichtigt werden.

**1 Verwenden Sie MULTI-CONTROL, um im Funktionsmenü die Funktion Play mode zu wählen.**

**2 Drücken Sie MULTI-CONTROL, um einen Wiederholwiedergabebereich zu wählen.**

- **Disc repeat** – Wiederholung aller Titel
- **Track repeat** – Nur Wiederholung des momentanen Titels
- **Folder repeat** – Wiederholung des momentan spielenden Ordners
  - Wenn während der Wiederholwiedergabe ein anderer Ordner gewählt wird, ändert sich der Wiederholwiedergabebereich zu Disc-Wiederholung.
  - Wenn bei der CD-Wiedergabe der Titelsuchlauf oder der schnelle Vor-/Rücklauf aktiviert wird, wird die Wiederholwiedergabe automatisch aufgehoben.
  - Wenn bei der Wiedergabe von Dateien im komprimierten Audio-Format der Titelsuchlauf oder der schnelle Vor-/Rücklauf während **Track repeat** (Titel-Wiederholung) aktiviert wird, ändert sich der Wiederholwiedergabebereich zu Ordner-Wiederholung.
  - Wenn **Folder repeat** (Ordner-Wiederholung) gewählt wird, können keine Unterordner des betroffenen Ordners wiedergegeben werden.

### Abspielen von Titeln in zufälliger Reihenfolge

Die Funktion „Random“ ermöglicht die zufallsgesteuerte Wiedergabe der Titel innerhalb des gewählten Wiederholwiedergabebereichs.

Siehe *Wählen eines Wiederholwiedergabebereichs* auf Seite 23.

**1 Verwenden Sie MULTI-CONTROL, um im Funktionsmenü die Funktion Random mode zu wählen.**

**2 Drücken Sie MULTI-CONTROL, um die zufallsgesteuerte Wiedergabe einzuschalten.**

Die Titel werden in einer rein vom Zufall bestimmten Reihenfolge gespielt.

- Zum Ausschalten der zufallsgesteuerten Wiedergabe drücken Sie **MULTI-CONTROL** erneut.

### Anspielen von Ordnern und Titeln

Mit Hilfe der Anspielwiedergabe kann innerhalb des gewählten Wiederholwiedergabebereichs nach einem Titel gesucht werden.

Siehe *Wählen eines Wiederholwiedergabebereichs* auf Seite 23.

**1 Verwenden Sie MULTI-CONTROL, um im Funktionsmenü die Funktion Scan mode zu wählen.**

**2 Drücken Sie MULTI-CONTROL, um die Anspielwiedergabe einzuschalten.**

Von jedem Titel werden die ersten 10 Sekunden gespielt.

**3 Bei Erreichen des gewünschten Titels drücken Sie MULTI-CONTROL, um die Anspielwiedergabe auszuschalten.**

- Wenn die Anzeige automatisch auf Wiedergabe zurückgeschaltet wurde, wählen Sie **Scan mode** mit Hilfe von **MULTI-CONTROL** erneut.
- Nach dem Anspielen der gesamten Disc (des gesamten Ordners) beginnt wieder die normale Titelwiedergabe.

### Pausieren der Disc-Wiedergabe

**1 Verwenden Sie MULTI-CONTROL, um im Funktionsmenü die Funktion Pause zu wählen.**

## Bedienung des Geräts

### 2 Drücken Sie **MULTI-CONTROL**, um die **Pause einzuschalten**.

Die Wiedergabe des momentanen Titels wird auf Pause geschaltet.

- Zum Ausschalten der Pause drücken Sie **MULTI-CONTROL** erneut.

## Gebrauch von Kompression und BMX

Mit den Funktionen COMP (Kompression) und BMX (Bitmetrik-Equalizer) können Sie die Klangwiedergabequalität dieses Geräts einstellen.

### 1 Verwenden Sie **MULTI-CONTROL**, um im Funktionsmenü die Funktion **Compression** zu wählen.

### 2 Drücken Sie **MULTI-CONTROL**, um die von Ihnen bevorzugte Einstellung zu wählen.

**COMP/BMX OFF—COMP 1—COMP 2—  
COMP/BMX OFF—BMX 1—BMX 2**

## Springen zu jedem 10. Titel auf einer Disc bzw. in einem Ordner

Sie können für einen Suchlauf zwischen verschiedenen Suchmethoden wählen, dem schnellen Vor-/Rücklauf und dem direkten Springen zu jedem 10. Titel. Durch die Auswahl von **Rough search** gelangen Sie direkt zu jedem 10. Titel.

### 1 Verwenden Sie **MULTI-CONTROL**, um im Funktionsmenü die Funktion **Search mode** zu wählen.

### 2 Drücken Sie **MULTI-CONTROL**, um **Rough search** zu wählen.

- **FF/REV** – Schnellvorlauf/Rücklauf
- **Rough search** – Springen zu jedem 10. Titel
- Drücken Sie **MULTI-CONTROL** erneut, um die Suchmethode **FF/REV** zu wählen.

### 3 Zum Zurückschalten auf die Wiedergabeanzeige drücken Sie **BAND**.

### 4 Drücken und halten Sie **MULTI-CONTROL** nach links oder rechts gedrückt, um beim Suchlauf direkt zu jedem 10. Titel auf der Disc (bzw. im Ordner) zu springen.

- Wenn die Anzahl der restlichen Titel unter 10 liegt, erfolgt durch Drücken und Gedrückthalten von **MULTI-CONTROL** ein Sprung zum ersten (bzw. letzten) Titel.

## Gebrauch der Disc-Titelfunktionen

Sie haben die Möglichkeit, CD-Titel einzugeben und anzuzeigen. Beim erneuten Einlegen einer CD, deren Titel zuvor eingegeben wurde, wird automatisch der CD-Titel angezeigt.

### Eingeben von Disc-Titeln

Über die Funktion zur Eingabe von Disc-Titeln können Sie bis zu 48 CD-Titel im Gerät speichern. Jeder Titel kann dabei bis zu 10 Zeichen umfassen.

### 1 Spielen Sie die CD, für die Sie einen Titel eingeben möchten.

### 2 Verwenden Sie **MULTI-CONTROL**, um im Funktionsmenü die Funktion **TitleInput "A"** zu wählen.

### 3 Drücken Sie **DISPLAY**, um den gewünschten Zeichentyp zu wählen.

Drücken Sie **DISPLAY** wiederholt, um zwischen den folgenden Zeichentypen umzuschalten:

Alphabet (Großbuchstaben), Zahlen und Symbole—Alphabet (Kleinbuchstaben)—Sonderzeichen (akzentuierte Zeichen, z. B. á, à, ä, ç)  
—Zahlen und Symbole

### 4 Drücken Sie **MULTI-CONTROL** nach oben oder unten, um einen Buchstaben des Alphabets zu wählen.

### 5 Drücken Sie **MULTI-CONTROL** nach links oder rechts, um den Cursor auf die vorhergehende oder nächste Zeichenposition zu setzen.



## Bedienung des Geräts

### 6 Setzen Sie den Cursor nach der Eingabe des Titels auf die letzte Position, indem Sie **MULTI-CONTROL** nach rechts drücken.

Wenn Sie nun **MULTI-CONTROL** noch einmal nach rechts drücken, wird der eingegebene Titel gespeichert.

### 7 Zum Zurückschalten auf die Wiedergabeanzeige drücken Sie **BAND**.



#### Hinweise

- Der Titel verbleibt auch nach der Entnahme der Disc aus dem Gerät im Speicher und wird wieder abgerufen, sobald die Disc erneut eingelegt wird.
- Wenn bereits Daten für 48 Discs gespeichert wurden, werden die ältesten Daten durch die Daten der neuen Disc überschrieben.
- Wenn Sie einen Multi-CD-Player anschließen, können Sie Disc-Titel für bis zu 100 Discs eingeben.
- Beim Anschluss eines Multi-CD-Players, der keine Unterstützung für Disc-Titelfunktionen bietet, können keine Disc-Titel in diesem Gerät eingegeben werden.

## Anzeigen der Textinformationen auf einer Disc

### • Drücken Sie **DISPLAY**, um die gewünschten Textinformationen zu wählen. **CDs mit eingegebenem Titel**

Wiedergabezeit—: Disc-Titel und Wiedergabezeit

#### **CD TEXT-Discs**

Wiedergabezeit—: Disc-Künstler und : Titelname—: Disc-Künstler und : Disc-Titel—: Disc-Titel und : Titelname—: Titel-Künstler und : Titelname—: Titelname und Wiedergabezeit

#### **WMA/MP3/AAC-Discs**

Wiedergabezeit—: Ordnername und : Dateiname—: Künstlernamen und : Titelname—: Künstlernamen und : Albumtitel—: Albumtitel und : Titelname—: Titelname

und Wiedergabezeit—: Kommentar und Wiedergabezeit

#### **WAV-Discs**

Wiedergabezeit—: Ordnername und : Dateiname



#### Hinweise

- Sie können den Titel im Display nach links abrollen, indem Sie **DISPLAY** drücken und gedrückt halten.
- Audio-CDs, auf denen zusätzliche Informationen aufgezeichnet wurden, wie z. B. Text und/oder Nummern, werden als CD TEXT-Discs bezeichnet.
- Wenn keine speziellen Informationen auf einer Disc aufgezeichnet sind, werden Titel und Namen nicht angezeigt.
- Je nach der für das Schreiben der MP3-Dateien auf eine Disc verwendeten Version von iTunes® werden die Textinformationen ggf. nicht richtig angezeigt.
- Je nach der zur Codierung der WMA-Dateien verwendeten Version von Windows Media Player werden der Albumname und andere Textinformationen ggf. nicht richtig angezeigt.
- Die im Display angezeigte Abtastfrequenz ist ggf. abgekürzt.
- Wenn die Nonstop-Scrolling-Funktion „Ever Scroll“ in den Grundeinstellungen eingeschaltet wurde, durchlaufen die Textinformationen das Display kontinuierlich immer wieder von neuem. Siehe *Umschalten des Nonstop-Scrollens* auf Seite 61.

## Wählen von Titeln aus der Titelnamensliste

Die Titelnamensliste führt alle Titel auf einer CD TEXT-Disc auf, sodass Sie direkt einen Titel für die Wiedergabe wählen können.

### 1 Drücken Sie **LIST**, um in den Titellistenmodus umzuschalten.

## 2 Verwenden Sie **MULTI-CONTROL**, um den Namen des gewünschten Titels zu wählen.

Drehen Sie die Taste, um den Titelnamen zu wechseln, und drücken Sie sie, um den angezeigten Titel zu spielen.

- Zum Wechseln des Titelnamens können Sie **MULTI-CONTROL** auch nach oben oder unten drücken.
- Wenn die Liste nicht innerhalb von 30 Sekunden bedient wird, schaltet das Display automatisch auf die normale Anzeige zurück.

## Wählen von Titeln aus der Dateinamensliste

Die Dateinamensliste führt die Namen aller verfügbaren Dateien (bzw. Ordner) auf, sodass Sie direkt eine Auswahl für die Wiedergabe treffen können.

### 1 Drücken Sie **LIST**, um in den Dateilistenmodus umzuschalten.

Die Datei- und Ordnernamen werden im Display angezeigt.

### 2 Verwenden Sie **MULTI-CONTROL**, um den Namen der gewünschten Datei (bzw. des gewünschten Ordners) zu wählen.

Drehen Sie die Taste, um den Datei- bzw. Ordnernamen zu wechseln, und drücken Sie sie, um die angezeigte Datei bzw. den angezeigten Ordner abzuspielen. Durch Drücken nach rechts wird die Liste der im gewählten Ordner enthaltenen Dateien (oder Ordner) angezeigt.

- Zum Wechseln des Datei- bzw. Ordnernamens können Sie **MULTI-CONTROL** auch nach oben oder unten drücken.
- Zum Zurückschalten zur vorhergehenden Liste (zum übergeordneten Ordner) drücken Sie **MULTI-CONTROL** nach links.
- Von den Ordner-/Dateinummern über 100 werden die letzten 2 Ziffern angezeigt.
- Am rechten Rand des Displays wird die Anzahl der Ordner/Dateien im derzeit gewählten Ordner angegeben.

- Wenn Sie einen Ordner auswählen, der keine Ordner oder Dateien enthält, wird **NO FILES** angezeigt.
- Wenn die Liste nicht innerhalb von 30 Sekunden bedient wird, schaltet das Display automatisch auf die normale Anzeige zurück. 

## Bedienung des Geräts

### Wiedergabe von Musiktiteln auf dem iPod

#### Grundlegende Bedienvorgänge

Mit diesem Gerät kann über ein separat erhältliches Kabel (z. B. CD-I200) ein iPod gesteuert werden.

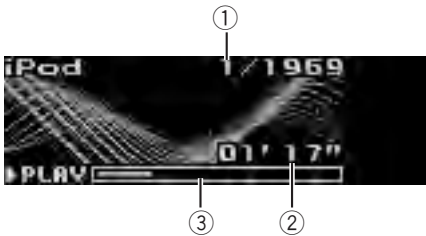

- ① Titelnummernanzeige
- ② Wiedergabezeitanzeige
- ③ Dauer des Musiktitels (Statusbalken)

#### 1 Schließen Sie den iPod an dieses Gerät an.

Die Wiedergabe startet automatisch. Solange der iPod mit diesem Gerät verbunden ist, erscheint die Angabe **PIONEER** (bzw. ein Häkchen ✓) auf dem iPod.

- Vor der Verbindung dieses Geräts mit dem iPod über den Dock-Anschluss müssen Sie die Kopfhörer vom iPod trennen.
- Nachdem der iPod mit diesem Gerät verbunden wurde, drücken Sie **SOURCE**, um den iPod zu wählen.
- Wenn Sie den iPod von diesem Gerät trennen, wird das Gerät ausgeschaltet.

#### 2 Bei der Wiedergabe von Hörbüchern oder Podcasts (mit Kapiteln) auf einem iPod wird durch Drücken von **MULTI-CONTROL** nach oben oder unten ein Kapitel gewählt.

#### 3 Für einen schnellen Vor- oder Rücklauf drücken und halten Sie **MULTI-CONTROL** nach links oder rechts gedrückt.

#### 4 Um zu einem anderen Musiktitel vor- oder zurückzuspringen, drücken Sie **MULTI-CONTROL** kurz nach links oder rechts.

#### Hinweise

- Lesen Sie sich die Vorsichtsmaßnahmen in Verbindung mit iPods auf Seite 80 durch.
- Sollte eine Fehlermeldung angezeigt werden, z. B. **ERROR-11**, dann siehe *Bedeutung der Fehlermeldungen* auf Seite 77.
- Verbinden Sie den Dock-Anschluss dieses Geräts direkt mit dem iPod, damit das Gerät ordnungsgemäß funktioniert.
- Wenn Sie den Zündschalter des Wagens auf ACC oder ON stellen, wird der Akku Ihres iPod aufgeladen, sofern der iPod mit diesem Gerät verbunden ist.
- Solange der iPod an dieses Gerät angeschlossen ist, kann er nicht unabhängig ein- oder ausgeschaltet werden.
- Wenn die Zündung des Wagens ausgeschaltet wird (Zündschalter in Position OFF), wird der mit diesem Gerät verbundene iPod nach etwa zwei Minuten ausgeschaltet.

### Durchsuchen der Listen nach Titeln

Bei der Bedienung dieses Geräts zur Steuerung eines iPods wird die direkte iPod-Bedienung weitgehend nachgeahmt, um Bedienung und Titelsuche so einfach wie möglich zu gestalten.

- Wenn Spielliste gewählt wurde, zeigt dieses Gerät eine Spielliste an, die wie Ihr iPod benannt ist. Diese Spielliste spielt alle Lieder Ihres iPods ab.
- Wenn die auf dem iPod gespeicherten Zeichen nicht mit diesem Gerät kompatibel sind, werden sie nicht angezeigt.

#### 1 Drücken Sie **LIST**, um das Hauptmenü der Listensuche aufzurufen.

## Bedienung des Geräts

### 2 Verwenden Sie MULTI-CONTROL, um eine Kategorie zu wählen.

Drehen Sie die Taste, um die Kategorie zu wechseln, und drücken Sie sie, um die angezeigte Kategorie zu wählen.

**Playlists** (Spiellisten)—**Artists** (Künstler)—**Albums** (Alben)—**Songs** (Titel)—**Podcasts** (Podcasts)—**Genres** (Musik-Genres)—**Audiobooks** (Hörbücher)

Die Liste der gewählten Kategorie wird angezeigt.

- Die Wiedergabe der gewählten Kategorie kann entweder durch Drücken und Gedrückthalten von **MULTI-CONTROL** oder durch nach rechts Drücken und Halten von

**MULTI-CONTROL** gestartet werden.

- Zum Wechseln der Kategorie können Sie **MULTI-CONTROL** auch nach oben oder unten drücken.

- Um eine Kategorie zu wählen, können Sie **MULTI-CONTROL** auch nach rechts drücken.
- Zum Zurückschalten auf die vorhergehende Liste drücken Sie **MULTI-CONTROL** nach links.

- Um direkt das Hauptmenü der Listensuche aufzurufen, drücken und halten Sie **MULTI-CONTROL** nach links gedrückt.







- Die Anzeigen **Podcasts** und **Audiobooks** (Hörbücher) erscheinen, wenn Ihr angeschlossener iPod über diese Kategorien verfügt.

- Wenn die Liste nicht innerhalb von 30 Sekunden bedient wird, wird die Listensuche automatisch wieder aufgehoben.

### 3 Wiederholen Sie Schritt 2, um den gewünschten Musiktitel ausfindig zu machen.

## Anzeigen der Textinformationen auf dem iPod

#### ● Drücken Sie DISPLAY, um die gewünschten Textinformationen zu wählen.

Wiedergabezeit—: Künstlertextname und : Titelname—: Künstlertextname und : Albumname—: Albumname und : Titelname—: Titelname und Wiedergabezeit

- Wenn die auf dem iPod gespeicherten Zeichen nicht mit diesem Gerät kompatibel sind, werden sie nicht angezeigt.



#### Hinweise

- Sie können die Textinformationen im Display nach links abrollen, indem Sie **DISPLAY** drücken und gedrückt halten.
- Wenn die Nonstop-Scrolling-Funktion „Ever Scroll“ in den Grundeinstellungen eingeschaltet wurde, durchlaufen die Textinformationen das Display kontinuierlich immer wieder von neuem. Siehe *Umschalten des Nonstop-Scrollens* auf Seite 61.

## Einführung zu weiterführenden Operationen

### 1 Drücken Sie MULTI-CONTROL, um das Hauptmenü anzuzeigen.

**FUNCTION**, **AUDIO** und **ENTERTAINMENT** erscheinen im Display.

### 2 Verwenden Sie MULTI-CONTROL, um FUNCTION zu wählen.

Drehen Sie die Taste, um die Menüoption zu wechseln, und drücken Sie sie, um die angezeigte Option zu wählen.

Der Funktionsname erscheint im Display.

### 3 Drehen Sie MULTI-CONTROL, um die gewünschte Funktion zu wählen.

Drehen Sie **MULTI-CONTROL**, um die verfügbaren Funktionen in der folgenden Reihenfolge zu durchlaufen:

**Play mode** (Wiederholwiedergabe)—

**Shuffle mode** (Shuffle)—**Shuffle all** (Shuffle All/Alles mischen)—**Pause** (Pause)—

**Audiobooks** (Hörbuch-Geschwindigkeit)

- Zur Wahl einer Funktion können Sie auch **FUNCTION** auf der Fernbedienung drücken.

- Zum Zurückschalten auf die Wiedergabeanzeige drücken Sie **BAND**.

- Wenn innerhalb von 30 Sekunden keine Funktion aktiviert wird, schaltet das Display automatisch auf die normale Anzeige zurück.

## Bedienung des Geräts

### Wiederholwiedergabe

Für die Wiedergabe der Musiktitel auf dem iPod stehen zwei Wiederholwiedergabebereiche zur Auswahl: **Repeat One** (Wiederholung eines Titels) und **Repeat All** (Wiederholung aller Titel in der Liste).

- Solange **Play mode** auf **Repeat One** eingestellt ist, können keine anderen Musiktitel gewählt werden.

**1 Verwenden Sie MULTI-CONTROL, um im Funktionsmenü die Funktion Play mode zu wählen.**

**2 Drücken Sie MULTI-CONTROL, um einen Wiederholwiedergabebereich zu wählen.**

- **Repeat One** – Nur Wiederholung des momentanen Titels
- **Repeat All** – Wiederholung aller Titel in der gewählten Liste

### Abspielen von Titeln in zufälliger Reihenfolge (Shuffle)

Für die Wiedergabe der Musiktitel auf dem iPod stehen zwei zufallsgesteuerte Wiedergabemethoden zur Auswahl: **Shuffle Songs** (Zufallsgesteuerte Wiedergabe von Titeln) und **Shuffle Albums** (Zufallsgesteuerte Wiedergabe von Alben).

**1 Verwenden Sie MULTI-CONTROL, um im Funktionsmenü die Funktion Shuffle mode zu wählen.**

**2 Drücken Sie MULTI-CONTROL, um die von Ihnen bevorzugte Einstellung zu wählen.**

- **Shuffle Songs** – Zufallsgesteuerte Wiedergabe der Titel in der gewählten Liste
- **Shuffle Albums** – Zufallsgesteuerte Auswahl eines Albums und Wiedergabe aller enthaltenen Titel in der vorgegebenen Reihenfolge
- **Shuffle OFF** – Aufheben der zufallsgesteuerten Wiedergabe

### Abspielen aller Titel in zufälliger Reihenfolge (Shuffle All)

Bei dieser Wiedergabemethode werden alle Musiktitel auf dem iPod in einer vom Zufall bestimmten Reihenfolge gespielt.

- **Drücken und halten Sie MULTI-CONTROL gedrückt, um die Funktion „Shuffle All“ bei aktiver Wiedergabeanzeige einzuschalten.**

Die Angabe **Shuffle All** erscheint kurz im Display und alle Titel auf dem iPod werden in einer vom Zufall bestimmten Reihenfolge abgespielt.

#### Hinweis

Sie können die Funktion „Shuffle All“ auch im Menü einschalten, dass über **MULTI-CONTROL** aufgerufen wird.

### Vorübergehendes Unterbrechen der Titelwiedergabe

**1 Verwenden Sie MULTI-CONTROL, um im Funktionsmenü die Funktion Pause zu wählen.**

**2 Drücken Sie MULTI-CONTROL, um die Pause einzuschalten.**

Die Wiedergabe des momentanen Musiktitels wird auf Pause geschaltet.

- Zum Ausschalten der Pause drücken Sie **MULTI-CONTROL** erneut.

### Ändern der Abspielgeschwindigkeit von Hörbüchern

Die Abspiel-Geschwindigkeit für Hörbücher kann verändert werden.

**1 Verwenden Sie MULTI-CONTROL, um im Funktionsmenü die Funktion Hörbuch-Geschwindigkeit Audiobooks zu wählen.**

## 2 Drücken Sie **MULTI-CONTROL**, um die von Ihnen bevorzugte Einstellung zu wählen.

Drücken Sie **MULTI-CONTROL** wiederholt, bis die gewünschte Einstellung im Display angezeigt wird.

- **Faster** – Schnellere Wiedergabe als normale Wiedergabegeschwindigkeit
- **Normal** – Normale Wiedergabegeschwindigkeit
- **Slower** – Langsamere Wiedergabe als normale Wiedergabegeschwindigkeit

## Bluetooth Audio

### Grundlegende Bedienvorgänge

*Mit diesem Gerät können Sie einen separat erworbenen, tragbaren Audio-Player steuern, wenn dieser die Bluetooth-Wireless-Technologie unterstützt (Bluetooth-Audio-Player).*



#### Wichtig

- Für die Steuerung eines Bluetooth-Audio-Players verwendet dieses Gerät die Profile A2DP und AVRCP. Somit können mit diesem Gerät alle Bluetooth-Audio-Player (bzw. Bluetooth-Adapter) verbunden werden, die mit diesen Profilen kompatibel sind.
  - Profil A2DP (Advanced Audio Distribution Profile): Auf Ihrem Audio-Player ist nur das Wiedergeben von Musiktiteln möglich.
  - Profil AVRCP (Audio/Video Remote Control Profile): Zur Verfügung stehen die Funktionen Wiedergabe, Pause, Titelauswahl usw.
- Da sehr viele verschiedene Bluetooth-Audio-Player auf dem Markt erhältlich sind, fallen die Bedienvorgänge für einen Bluetooth-Audio-Player auf diesem Gerät teilweise höchst unterschiedlich aus. Halten Sie sich bei der Bedienung des Players über dieses Gerät deshalb zusätzlich zu dieser Bedienungsanleitung bitte auch an die spezifische Bedienungsanleitung Ihres Bluetooth-Audio-Players.
- Informationen zu Musiktiteln (z. B. abgelaufene Spielzeit, Titelname, Titelindex usw.) können auf diesem Gerät nicht angezeigt werden.
- Während der Wiedergabe von Musiktiteln auf Ihrem Bluetooth-Audio-Player sollten Sie, soweit möglich, jede Bedienung Ihres Mobiltelefons vermeiden. Bei einer Bedienung des Mobiltelefons kann es durch die vom Telefon ausgegebenen Signale zu einer Erzeugung von Störgeräuschen bei der Titelwiedergabe kommen.

## Bedienung des Geräts

- Wenn Sie über das per Bluetooth mit diesem Gerät verbundene Mobiltelefon ein Gespräch führen, wird die Wiedergabe der Titel auf dem verbundenen Bluetooth-Audio-Player stummgeschaltet.
- Auch wenn Sie während der Wiedergabe eines Musiktitels auf Ihrem Bluetooth-Audio-Player zu einer anderen Programmquelle umschalten, wird die Titelwiedergabe fortgesetzt.

Auch wenn Ihr Audio-Player nicht mit einem Bluetooth-Modul ausgestattet ist, ist eine Steuerung per Bluetooth über dieses Gerät möglich. In diesem Fall müssen Sie einen (separat erhältlichen) Bluetooth-Adapter verwenden.



- ① **Gerätename**  
Zeigt den Gerätenamen des verbundenen Bluetooth-Audio-Players (oder Bluetooth-Adapters) an.

### 1 Drücken Sie SOURCE, um den Bluetooth-Audio-Player zu wählen.

- Sollte die Anzeige von **BT Audio** nicht möglich sein, dann aktivieren Sie zuerst die Programmquelle **BT Audio** in den Grundeinstellungen. Für Einzelheiten hierzu siehe *Aktivieren der Programmquelle BT Audio* auf Seite 61.
- Damit dieses Gerät den Bluetooth-Audio-Player steuern kann, muss per Bluetooth eine Verbindung zwischen den zwei Geräten hergestellt werden (siehe *Aufbauen einer Verbindung zu einem Bluetooth-Audio-Player* auf Seite 32).

### 2 Für einen schnellen Vor- oder Rücklauf drücken und halten Sie MULTI-CONTROL nach links oder rechts gedrückt.

### 3 Um zu einem anderen Titel vor- oder zurückzuspringen, drücken Sie MULTI-CONTROL kurz nach links oder rechts.

## Vorbereiten der Verwendung eines Bluetooth-Audio-Players

Bevor ein Bluetooth-Audio-Player verwendet werden kann, müssen an diesem Gerät einige Einstellungen vorgenommen werden.

### 1 Aktivieren der Programmquelle BT Audio

Für Anweisungen zur Aktivierung von **BT Audio** siehe *Aktivieren der Programmquelle BT Audio* auf Seite 61.

- Standardmäßig ist **BT Audio** als Programmquelle eingeschaltet.

### 2 Aufbauen einer Verbindung

Weitere Hinweise zum Anschließen eines Bluetooth-Audio-Players finden Sie unter *Den zuletzt angeschlossenen Bluetooth-Audio-Player anschließen* auf Seite 33 und *Aufbauen einer Verbindung zu einem Bluetooth-Audio-Player* auf Seite 32.

- Sobald eine Verbindung über die Bluetooth Wireless-Technologie hergestellt wurde, können nach der Auswahl der Programmquelle **BT Audio** die Funktionen „Wiedergabe“, „Stopp“ und „Pause“ auf dem Bluetooth-Audio-Player bedient werden.
- Um bestimmte Audio-Player verwenden zu können, müssen Sie ggf. zunächst den entsprechenden PIN-Code in dieses Gerät eingeben. Wenn für den Aufbau einer Verbindung zu einem Player die Eingabe eines PIN-Codes erforderlich ist, suchen Sie den einzugebenden Code auf dem Player selbst oder in den dazugehörigen Unterlagen. Für die Eingabe des PIN-Codes siehe *Eingeben des PIN-Codes für den Aufbau einer Bluetooth-Wireless-Verbindung* auf Seite 62.

## Einführung zu weiterführenden Operationen

**1 Drücken Sie MULTI-CONTROL, um das Hauptmenü anzuzeigen.**  
**FUNCTION, AUDIO** und **ENTERTAINMENT** erscheinen im Display.

**2 Verwenden Sie MULTI-CONTROL, um FUNCTION zu wählen.**

Drehen Sie die Taste, um die Menüoption zu wechseln, und drücken Sie sie, um die angezeigte Option zu wählen.

Der Funktionsname erscheint im Display.

**3 Drehen Sie MULTI-CONTROL, um die gewünschte Funktion zu wählen.**

Drehen Sie **MULTI-CONTROL**, um die verfügbaren Funktionen in der folgenden Reihenfolge zu durchlaufen:

**Connection open** (Verbindung verfügbar)—**Disconnect audio** (Verbindung zu Audiogerät trennen)—**Connect audio** (Verbindung zu Audiogerät herstellen)—**Play** (Wiedergabe)—**Stop** (Stopp)—**Pause** (Pause)—**Auto connect** (Autom. Verbindungsaufbau)—**Device info.** (Geräteinformationen)

- Wenn die Verbindung zu einem Bluetooth-Audio-Player unter Rückgriff auf das Profil A2DP hergestellt wurde, stehen im Funktionsmenü lediglich die Funktionen **Disconnect audio**, **Auto connect** und **Device info.** zur Auswahl.

- Wenn noch keine Verbindung zu einem Bluetooth-Audio-Player hergestellt wurde, werden **Connection open**, **Connect audio**,

**Auto connect** und **Device info.** im Funktionsmenü angezeigt, andere Funktionen sind nicht verfügbar.

- Zum Zurückschalten auf die Wiedergabeanzeige drücken Sie **BAND**.
- Wenn innerhalb von 30 Sekunden keine Funktion außer **Connection open**, **Disconnect audio** und **Connect audio** aktiviert wird, schaltet das Display automatisch auf die normale Anzeige zurück.



### Hinweis

Je nach dem mit diesem Gerät verbundenen Bluetooth-Audio-Player können die verschiedenen Bedienvorgänge ggf. nicht ordnungsgemäß durchgeführt werden.

## Aufbauen einer Verbindung zu einem Bluetooth-Audio-Player

Wenn Sie das Gerät in den Modus **Connection open** setzen, können Sie eine Bluetooth-Verbindung ausgehend von Ihrem Bluetooth-Audio-Player herstellen. Wenn Ihnen die genaue Vorgehensweise für den Aufbau einer Verbindung über Ihren Bluetooth-Audio-Player nicht bekannt ist, dann schlagen Sie in dessen Bedienungsanleitung nach.

**1 Verwenden Sie MULTI-CONTROL, um im Funktionsmenü die Funktion Connection open zu wählen.**

**2 Drücken Sie MULTI-CONTROL, um das Telefon in den Standby-Modus für einen Verbindungsaufbau zu setzen.**

Die Angabe **Always waiting** wird eingeblendet. Damit wird das Gerät auf Standby für einen Verbindungsaufbau ausgehend vom Bluetooth-Audio-Player geschaltet. Wenn Sie auf Ihrem Bluetooth-Audio-Player den Bluetooth-Verbindungsaufbau aktiviert haben, wird automatisch eine Verbindung zu diesem Gerät hergestellt.



### Hinweis

Um bestimmte Audio-Player verwenden zu können, müssen Sie ggf. zunächst den entsprechenden PIN-Code in dieses Gerät eingeben. Wenn für den Aufbau einer Verbindung zu einem Player die Eingabe eines PIN-Codes erforderlich ist, suchen Sie den einzugebenden Code auf dem Player selbst oder in den dazugehörigen Unterlagen. Für die Eingabe des PIN-Codes siehe *Eingeben des PIN-Codes für den Aufbau einer Bluetooth-Wireless-Verbindung* auf Seite 62.



## Bedienung des Geräts

### Trennen der Verbindung zu einem Bluetooth-Audio-Player

1 Verwenden Sie **MULTI-CONTROL**, um im Funktionsmenü die Funktion **Disconnect audio** zu wählen.

2 Drücken Sie **MULTI-CONTROL**, um die Verbindung zum Bluetooth-Audio-Player zu trennen.

Die Angabe **Disconnected** wird eingeblendet. Die Verbindung zwischen diesem Gerät und dem Bluetooth-Audio-Player wurde getrennt.

### Den zuletzt angeschlossenen Bluetooth-Audio-Player anschließen

Dieses Gerät sucht nach einem Bluetooth-Audio-Player innerhalb des Empfangsbereichs. Darüber hinaus stellt dieses Gerät automatisch mit dem zuletzt angeschlossenen Bluetooth-Audio-Player eine Verbindung her.

1 Verwenden Sie **MULTI-CONTROL**, um im Funktionsmenü die Funktion **Connect audio** zu wählen.

2 Drücken Sie **MULTI-CONTROL**, um die Verbindung zum Bluetooth-Audio-Player herzustellen.

Während des Verbindungsaufbaus wird **Connecting** angezeigt. Sobald die Verbindung hergestellt ist, erscheint **Connected** im Display.

### Abspielen von Titeln auf dem Bluetooth-Audio-Player

1 Verwenden Sie **MULTI-CONTROL**, um im Funktionsmenü die Funktion **Play** zu wählen.

2 Drücken Sie **MULTI-CONTROL**, um die Wiedergabe zu starten.

### Beenden der Wiedergabe

1 Verwenden Sie **MULTI-CONTROL**, um im Funktionsmenü die Funktion **Stop** zu wählen.

2 Drücken Sie **MULTI-CONTROL**, um die Wiedergabe zu beenden.

Die Wiedergabe des momentanen Musiktitels wird beendet.

### Vorübergehendes Unterbrechen der Titelwiedergabe

1 Verwenden Sie **MULTI-CONTROL**, um im Funktionsmenü die Funktion **Pause** zu wählen.

2 Drücken Sie **MULTI-CONTROL**, um die Pause einzuschalten.

Die Wiedergabe des momentanen Musiktitels wird auf Pause geschaltet.

- Zum Ausschalten der Pause drücken Sie **MULTI-CONTROL** erneut.

### Automatischer Verbindungsaufbau zu einem Bluetooth-Audio-Player

Dieses Gerät sucht automatisch nach dem zuletzt angeschlossenen Bluetooth-Audio-Player. Möchten Sie ein anderes Gerät anschließen, ist der automatische Verbindungsaufbau nicht möglich.

- Diese Funktion steht nicht zur Verfügung, wenn eine automatische Verbindung zu einem Mobiltelefon hergestellt wurde.
- Während der Bedienung des Funktionsmenüs für die Programmquelle **TEL** oder **BT Audio** ist kein automatischer Verbindungsaufbau zu einem Bluetooth-Audio-Player möglich.

1 Verwenden Sie **MULTI-CONTROL**, um im Funktionsmenü die Funktion **Auto connect** zu wählen.

2 Drücken Sie **MULTI-CONTROL**, um den automatischen Verbindungsaufbau einzuschalten.

- Zum Ausschalten des automatischen Verbindungsaufbaus drücken Sie **MULTI-CONTROL** erneut.

## Anzeigen der Bluetooth-Geräteadresse (BD-Adresse)

1 Verwenden Sie **MULTI-CONTROL**, um im Funktionsmenü die Funktion **Device info.** zu wählen.

Der Gerätename (z. B. **Pioneer BT unit**) wird im Display angezeigt.

- Sie haben die Möglichkeit, den Gerätenamen zu bearbeiten. Siehe *Gerätenamen bearbeiten* auf Seite 62.

2 Drücken Sie **MULTI-CONTROL** nach links, um zur zugehörigen Bluetooth-Geräteadresse umzuschalten.

Die 12-stellige hexadezimale Zeichenfolge erscheint im Display.

- Durch Drücken von **MULTI-CONTROL** nach rechts kehren Sie zur Anzeige des Gerätenamens zurück. 

## Bluetooth-Telefon

### Grundlegende Bedienvorgänge

*Wenn Ihr Mobiltelefon die Bluetooth-Wireless-Technologie unterstützt, können Sie eine Verbindung zu diesem Gerät herstellen und im Freisprechmodus telefonieren – selbst während des Fahrens.*



#### Wichtig

- Da dieses Gerät kontinuierlich auf Verbindungs-Standby geschaltet ist, um jederzeit per Bluetooth eine Verbindung zu Ihrem Mobiltelefon herstellen zu können, kann eine Verwendung des Geräts bei ausgeschaltetem Motor eine Entleerung der Fahrzeugbatterie zur Folge haben.
- Komplexere Bedienvorgänge, die Ihre gesamte Aufmerksamkeit beanspruchen, wie z. B. das Wählen einer Nummer auf dem Display oder die Verwendung des Adressbuchs usw., dürfen nicht während des Fahrens ausgeführt werden. Wenn Sie einen derartigen Bedienvorgang ausführen müssen, halten Sie Ihr Fahrzeug zuerst an einem sicheren Ort an.
- Wenn das Telefon als Programmquelle gewählt wurde, ist außer der Balance-Einstellung keine Anpassung der Audio-Einstellungen möglich. Die Front-/Heck-Lautsprecherbalance ist bei Wahl der Programmquelle Telefon standardmäßig auf **F 15** eingestellt.

## Bedienung des Geräts

Nachfolgend werden alle grundlegenden Schritte für ein Telefonieren im Freisprechmodus per Bluetooth beschrieben. Weiterführende Operationen beim Freisprech-Telefonieren werden ab *Einführung zu weiterführenden Operationen* auf Seite 38 behandelt.



- ① **Gerätename**  
Zeigt den Gerätenamen des Mobiltelefons an.
- ② **Signalstärke-Anzeige**  
Zeigt die Stärke des Signalempfangs für das Mobiltelefon an.
  - Die angezeigte Signalstärke kann sich von der tatsächlich empfangenen Signalstärke unterscheiden.
  - Falls kein Signal vorhanden ist, wird diese Anzeige nicht eingeblendet.
- ③ **Benutzernummer-Anzeige**  
Zeigt die Registrierungsnummer des Mobiltelefons an.
- ④ **Akku-Ladestandsanzeige**  
Zeigt den Ladestand des Mobiltelefon-Akkus an.
  - Der angezeigte Akku-Ladestand kann sich vom tatsächlichen Ladestand des Akkus unterscheiden.
  - Wenn keine Angaben zum Akku-Ladestand verfügbar sind, bleibt der für die Ladestandsanzeige vorgesehene Bereich im Display leer.
- ⑤ **Hinweis „Anruf in Abwesenheit“**  
Erscheint, wenn ein eingehender Anruf nicht entgegengenommen wurde.
- ⑥ **Anzeige „Automatische Rufannahme/Rufabweisung“**  
Wenn **AUTO** angezeigt wird, ist die Funktion zur automatischen Rufannahme eingeschaltet

(für weitere Einzelheiten siehe *Einstellen der automatischen Rufannahme* auf Seite 50). Wenn **REFUSE** angezeigt wird, ist die Funktion zur automatischen Rufabweisung eingeschaltet (für weitere Einzelheiten siehe *Einstellen der automatischen Rufabweisung* auf Seite 49).

- ⑦ **Zeitanzeige**  
Zeigt die Uhrzeit an (wenn eine Verbindung zu einem Mobiltelefon besteht).
- ⑧ **Kalenderanzeige**  
Zeigt das Datum und die Uhrzeit an (wenn eine Verbindung zu einem Mobiltelefon besteht).



### Hinweise

- Selbst bei der Wahl einer anderen Programmquelle, werden die Anzeigen ② bis ⑥ eingeblendet.
- Der Empfang von Telefonanrufen über dieses Gerät wird auf Standby geschaltet, sobald der Zündschlüssel in die Position ACC oder ON gedreht wird.
- Die Entfernung (Sichtlinie) zwischen diesem Gerät und Ihrem Mobiltelefon darf für das Senden und Empfangen von Sprache und Daten per Bluetooth nicht mehr als zehn Meter betragen. Je nach Umgebung fällt die Übertragungsentfernung u. U. noch geringer aus als diese geschätzte Entfernung.
- Um auf die Bluetooth Wireless-Technologie zurückgreifen zu können, müssen Geräte bestimmte Profile interpretieren können. Dieses Gerät ist mit den nachstehend aufgeführten Profilen kompatibel.
  - GAP (Generic Access Profile)
  - SDP (Service Discovery Protocol)
  - OPP (Object Push Profile)
  - HFP (Hands Free Profile)
  - A2DP (Advanced Audio Distribution Profile)
  - AVRCP (Audio/Video Remote Control Profile)

- Die Anzeigen für den Akku-Ladestand und die Signalstärke werden eingeblendet, wenn Ihr Mobiltelefon mit Hilfe der Bluetooth-Technologie an dieses Gerät angeschlossen ist.

## Zur Telefon-Programmquelle

### Standby-Modus

Nach dem Aufbau einer Bluetooth-Wireless-Verbindung verbleibt dieses Gerät im Telefon-Standbymodus, solange die Verbindung aufrecht erhalten wird. Damit können Sie alle anderen Funktionen des Geräts uneingeschränkt bedienen und dennoch jederzeit einen Anruf empfangen.

### ● Drücken Sie SOURCE, um das Telefon zu wählen.

Drücken Sie **SOURCE**, bis **TEL** angezeigt wird.

- Zur Wahl von **TEL** können Sie auch **PHONE** drücken.

## Einrichten des Freisprech-Telefonierens

Damit Sie auf die Freisprechfunktion zurückgreifen können, müssen Sie das Gerät für eine Verwendung mit dem Mobiltelefon einrichten. Dazu gehört der Aufbau einer Bluetooth-Verbindung zwischen diesem Gerät und Ihrem Mobiltelefon, die Registrierung des Mobiltelefons im Gerät und die Anpassung des Lautstärkepegels.

### 1 Aufbauen einer Verbindung

Für detaillierte Anweisungen zum Aufbau einer Verbindung zwischen Ihrem Telefon und diesem Gerät per Bluetooth siehe *Aufbauen einer Verbindung zu einem Mobiltelefon* auf Seite 39.

- Ihr Telefon ist dann vorübergehend mit diesem Gerät verbunden. Um die bereitgestellte Technologie optimal nutzen zu können, sollten Sie das Telefon im Gerät registrieren.

### 2 Registrieren des Mobiltelefons

Anweisungen zur Registrierung eines vorübergehend verbundenen Mobiltelefons finden Sie unter *Registrieren eines verbundenen Mobiltelefons* auf Seite 40.

### 3 Einstellen der Lautstärke

Stellen Sie die Lautstärke des Telefonhörers auf einen für Sie komfortablen Pegel ein. Der eingestellte Lautstärkepegel wird dann als Standardeinstellung im Gerät gespeichert.

- Die Lautstärke der Stimme des Anrufers und diejenige des Klingeltons können je nach Typ des Mobiltelefons unterschiedlich ausfallen.
- Wenn der Unterschied zwischen Klingelton- und Stimmlautstärke zu groß ausfällt, kann es zu einer Instabilität des globalen Lautstärkepegels kommen.
- Bevor Sie die Verbindung zwischen Ihrem Mobiltelefon und dem Gerät trennen, stellen Sie sicher, dass die Lautstärke auf einen geeigneten Pegel eingestellt ist. Wenn Sie Ihr Mobiltelefon stummgeschaltet haben (Lautstärkepegel Null), bleibt diese Einstellung auch nach der Verbindungstrennung für das Telefon aktiv.

## Tätigen eines Anrufs

### Wählen einer Nummer

Wenn Sie einen Anruf tätigen möchten, können Sie ganz einfach die entsprechende Rufnummer wählen.

Für detaillierte Anweisungen siehe *Tätigen eines Anrufs durch Eingabe der Rufnummer* auf Seite 48.

### Anrufen einer im Adressbuch oder in den Anruflisten gespeicherten Nummer

Für detaillierte Anweisungen siehe *Anrufen einer im Adressbuch gespeicherten Nummer* auf Seite 44 und *Anrufen einer in den Anruflisten gespeicherten Nummer* auf Seite 48.

## Bedienung des Geräts

### Vorprogrammierte Rufnummer

Rufnummern, die Sie häufig verwenden, können als vorprogrammierte Nummern gespeichert und dann direkt abgerufen werden. Für Anweisungen hinsichtlich der Vorprogrammierung einer Rufnummer siehe *Vorprogrammieren von Nummern* auf Seite 48.

#### 1 Drücken Sie MULTI-CONTROL nach oben oder unten, um eine vorprogrammierte Nummer auszuwählen.

- Eine vorprogrammierte Rufnummer kann auch durch Drücken der Zahlen von **0** bis **9** auf der Fernbedienung gewählt werden.
- Die Stationsnummer 10 liegt auf der Taste **0**.
- Wenn eine Rufnummer zudem im Adressbuch enthalten ist, wird ebenfalls der Name des Teilnehmers angezeigt.
- Für vorprogrammierte Nummern, denen keine Rufnummer zugeordnet wurde, wird **No data** im Display angezeigt.

#### 2 Drücken Sie MULTI-CONTROL, um einen Anruf zu tätigen.

### Spracherkennung

Wenn Ihr Mobiltelefon die Spracherkennungsfunktion unterstützt, können Sie Ihren Anruf über gesprochene Befehle tätigen.

- Die Bedienung dieser Funktion fällt je nach dem Typ Ihres Mobiltelefons unterschiedlich aus. Detaillierte Anweisungen hierzu können Sie der Bedienungsanleitung Ihres Mobiltelefons entnehmen.
- Diese Funktion ist nur verfügbar, wenn eine Verbindung per HFP (Hands Free Profile) hergestellt wird.

#### 1 Drücken und halten Sie BAND gedrückt, bis Voice dial angezeigt wird.

Sobald **Voice dial ON** angezeigt wird, ist die Spracherkennungsfunktion bereit.

- Wenn Ihr Mobiltelefon keine Spracherkennung unterstützt, erscheint **No voice dial** im Display und die Bedienung dieser Funktion ist nicht möglich.

#### 2 Sprechen Sie den Namen des gewünschten Teilnehmers.

### Entgegennehmen eines Anrufs

#### Annehmen eines eingehenden Anrufs

Auch wenn eine andere Programmquelle als **TEL** gewählt wurde oder das Gerät sogar ausgeschaltet ist, können Sie einen eingehenden Anruf annehmen. Wenn Sie die automatische Rufannahme für das Gerät einschalten möchten, siehe *Einstellen der automatischen Rufannahme* auf Seite 50.

#### 1 Wenn ein Anruf eingeht, drücken Sie MULTI-CONTROL.

- Ein Anruf kann auch durch Drücken der Taste **OFF HOOK** auf der Fernbedienung entgegenommen werden.
- Wenn auf dem Mobiltelefon der Privatmodus gewählt wurde, ist der Freisprechmodus ggf. nicht verfügbar.

#### 2 Um den Anruf zu beenden, drücken Sie PHONE.

Im Display wird die geschätzte Anrufdauer angezeigt (diese weicht ggf. leicht von der tatsächlichen Anrufdauer ab).

- Ein Anruf kann auch durch Drücken der Taste **ON HOOK** auf der Fernbedienung beendet werden.
- Beim Trennen der Verbindung ist u. U. ein Geräusch zu vernehmen.

### Abweisen eines eingehenden Anrufs

Sie können einen eingehenden Anruf auch abweisen. Weitere Hinweise zum Abweisen aller eingehenden Anrufe finden Sie unter *Einstellen der automatischen Rufabweisung* auf Seite 49.

#### ● Wenn ein Anruf eingeht, drücken Sie PHONE.

Der Anruf wird abgewiesen.

- Ein Anruf kann auch durch Drücken der Taste **ON HOOK** auf der Fernbedienung abgewiesen werden.
- Der abgewiesene Anruf wird in der Liste der Anrufe in Abwesenheit aufgezeichnet. Für Informationen zu dieser Liste siehe *Gebrauch der Anruflisten* auf Seite 47.

## Annehmen eines anklopfenden Anrufs

Wenn ein Anruf eingeht, während Sie bereits telefonieren, wird die Nummer des zweiten Anrufers (oder dessen Name, wenn dieser im Adressbuch gespeichert ist) im Display angezeigt, um Sie darauf zu verweisen, dass ein Anruf auf Annahme wartet. Sie können dann den ersten Anruf halten und den anklopfenden Anruf annehmen. Oder Sie weisen den anklopfenden Anruf ab. In diesem Fall wird die zugehörige Rufnummer in die Liste der Anrufe in Abwesenheit aufgenommen.

- Je nach Mobiltelefon steht diese Funktion ggf. nicht zur Verfügung.
- Dieses Gerät unterstützt die gleichzeitige Verwaltung von max. drei Anrufen. Aus diesem Grund kann es je nach verwendetem Mobiltelefon vorkommen, dass die Funktion nicht ordnungsgemäß ausgeführt wird.

### 1 Drücken Sie MULTI-CONTROL, um einen anklopfenden Anruf anzunehmen.

- Ein anklopfender Anruf kann auch durch Drücken der Taste **OFF HOOK** auf der Fernbedienung entgegengenommen werden.
- Durch Drücken von **MULTI-CONTROL** können Sie zwischen dem jeweils aktiven und dem gehaltenen Anruf umschalten.

### 2 Drücken Sie PHONE, um alle Anrufe zu beenden.

Durch Drücken von **PHONE** werden alle Anrufe, d. h. auch die Anrufe in der Warteschlange, beendet.

- Durch Drücken der Taste **ON HOOK** auf der Fernbedienung können alle Anrufe gleichzeitig beendet werden.
- Sie können zwar zwischen den verschiedenen (aktiven und gehaltenen) Anrufen umschalten, ein separates Beenden jedes einzelnen Anrufs ist jedoch nicht möglich. Durch Drücken von **PHONE** werden alle Anrufe gleichzeitig beendet.

## Abweisen eines anklopfenden Anrufs

Wenn Sie das laufende Gespräch nicht unterbrechen möchten, um einen anklopfenden Anruf anzunehmen, können Sie diesen abwei-

sen. Die Nummer wird dann in der Liste der Anrufe in Abwesenheit hinzugefügt.

### ● Drücken Sie PHONE, um einen anklopfenden Anruf abzuweisen.

- Ein anklopfender Anruf kann auch durch Drücken der Taste **ON HOOK** auf der Fernbedienung abgewiesen werden.

## Einführung zu weiterführenden Operationen

### 1 Drücken Sie MULTI-CONTROL, um das Hauptmenü anzuzeigen.

**FUNCTION, AUDIO, ENTERTAINMENT** und **RECEIVING MOVIE** erscheinen im Display.

### 2 Verwenden Sie MULTI-CONTROL, um FUNCTION zu wählen.

Drehen Sie die Taste, um die Menüoption zu wechseln, und drücken Sie sie, um die angezeigte Option zu wählen.

Der Funktionsname erscheint im Display.

### 3 Drehen Sie MULTI-CONTROL, um zwischen den Funktionen zu wechseln.

Drehen Sie **MULTI-CONTROL**, um zwischen den verfügbaren Funktionen umzuschalten. *Welche Funktionen im Display angezeigt werden, hängt vom Verbindungs- und Registrierungsstatus Ihres Mobiltelefons ab.*

### Es besteht noch keine Verbindung zu Ihrem Telefon:

**Search&Connect** (Suchen und Verbinden)—  
**Connection open** (Verbindung verfügbar)—  
**Connect phone** (Telefon verbinden)—  
**Delete phone** (Telefon löschen)—  
**PH.B.Transfer** (Adressbuch übertragen)—  
**Refuse calls** (Autom. Rufabweisung einstellen)—  
**Auto answer** (Autom. Rufannahme einstellen)—  
**Ring tone** (Klingelton wählen)—  
**Auto connect** (Autom. Verbindungsaufbau einstellen)—  
**Echo cancel** (Echounterdrückung)—  
**Device info.** (Geräteinformationen)  
Ihr Telefon ist verbunden, aber noch nicht registriert:

## Bedienung des Geräts

**Disconnect phone** (Telefonverbindung trennen)—**Set phone** (Telefon registrieren)—**Delete phone** (Telefon löschen)—**PH.B.Transfer** (Adressbuch übertragen)—**Number dial** (Anrufen durch Nummerneingabe)—**Refuse calls** (Autom. Rufabweisung einstellen)—**Auto answer** (Autom. Rufannahme einstellen)—**Ring tone** (Klingelton wählen)—**Auto connect** (Autom. Verbindungsaufbau einstellen)—**Echo cancel** (Echounterdrückung)—**Device info.** (Geräteinformationen)  
**Ihr Telefon ist verbunden und registriert:**  
**Disconnect phone** (Telefonverbindung trennen)—**Delete phone** (Telefon löschen)—**PH.B.Transfer** (Adressbuch übertragen)—**PH.B.Name view** (Adressbucheinträge sortieren)—**Clear memory** (Speicher löschen)—**Number dial** (Anrufen durch Nummerneingabe)—**Refuse calls** (Autom. Rufabweisung einstellen)—**Auto answer** (Autom. Rufannahme einstellen)—**Ring tone** (Klingelton wählen)—**Auto connect** (Autom. Verbindungsaufbau einstellen)—**Echo cancel** (Echounterdrückung)—**Device info.** (Geräteinformationen)

- Zum Zurückschalten auf die Wiedergabeanzeige drücken Sie **BAND**.
- Wenn innerhalb von 30 Sekunden keine Funktion außer **Search&Connect**, **Connection open**, **Connect phone**, **PH.B.Transfer**, **Disconnect phone**, **Number dial** und **Clear memory** aktiviert wird, schaltet das Display automatisch auf die normale Anzeige zurück.

### Aufbauen einer Verbindung zu einem Mobiltelefon

Um mit diesem Gerät ein Telefon drahtlos verwenden zu können, muss zunächst eine Verbindung über die Bluetooth Wireless-Technologie hergestellt werden. Dazu sind verschiedene Möglichkeiten gegeben.

- Es kann per Bluetooth eine Verbindung zu einem Telefon hergestellt werden, welches noch nicht in diesem Gerät registriert ist. In diesem Fall spricht man von einer vorübergehenden Verbindung, bei der nur bestimmte Funktionen zur Verfügung stehen. Um den gesamten Funktionsumfang nutzen zu können, sollten Sie das Telefon in

diesem Gerät registrieren. Für weitere Einzelheiten diesbezüglich siehe *Registrieren eines verbundenen Mobiltelefons* auf Seite 40.

### Suchen nach verfügbaren Mobiltelefonen

Dieses Gerät sucht in einem bestimmten Umkreis nach allen verfügbaren Mobiltelefonen, die die Bluetooth Wireless-Technologie unterstützen. In der anschließend angezeigten Liste können Sie dann das Telefon auswählen, zu dem Sie eine Verbindung herstellen möchten.

**1 Verwenden Sie MULTI-CONTROL, um im Funktionsmenü die Funktion Search&Connect zu wählen.**

**2 Drücken Sie MULTI-CONTROL, um nach verfügbaren Mobiltelefonen zu suchen.**

Während des Suchvorgangs wird **Searching** angezeigt. Sobald verfügbare, Bluetooth-fähige Mobiltelefone identifiziert werden, werden die entsprechenden Gerätenamen oder die Angabe **Not found** (wenn keine Namen abgerufen werden können) angezeigt.

- Sollte das Gerät keine verfügbaren Mobiltelefone identifizieren, dann wird **Not found** angezeigt.

**3 Drücken Sie MULTI-CONTROL nach oben oder unten, um den Gerätenamen des Telefons zu wählen, zu dem eine Verbindung hergestellt werden soll.**

**4 Drücken Sie MULTI-CONTROL, um eine Verbindung zum gewählten Mobiltelefon aufzubauen.**

Während des Verbindungsaufbaus wird **Connecting** angezeigt. Um den Verbindungsaufbau abzuschließen, prüfen Sie den Gerätenamen (z. B. **Pioneer BT unit**) und geben Sie auf Ihrem Mobiltelefon den Verbindungscod ein. Sobald die Verbindung hergestellt ist, wird **Connected** angezeigt.

- Sollte der Verbindungsaufbau fehlschlagen, dann wird **ERROR** angezeigt. Überprüfen Sie das Mobiltelefon und versuchen Sie es dann erneut.

## Bedienung des Geräts

- Standardmäßig wird **0000** als Verbindungscode verwendet. Sie können diesen Code allerdings in den Grundeinstellungen ändern. Siehe *Eingeben des PIN-Codes für den Aufbau einer Bluetooth-Wireless-Verbindung* auf Seite 62.

### Starten des Verbindungsaufbaus über das Mobiltelefon

Wenn Sie das Gerät in den Modus

**Connection open** setzen, können Sie eine Bluetooth-Verbindung ausgehend von Ihrem Telefon herstellen. Wenn Ihnen die genaue Vorgehensweise für den Aufbau einer Verbindung über Ihr Mobiltelefon nicht bekannt ist, dann schlagen Sie diese in der Bedienungsanleitung des Telefons nach.

**1 Verwenden Sie MULTI-CONTROL, um im Funktionsmenü die Funktion Connection open zu wählen.**

**2 Drücken Sie MULTI-CONTROL, um das Telefon in den Standby-Modus für einen Verbindungsaufbau zu setzen.**

Im Display wird **Always waiting** angezeigt, d. h. das Gerät wartet auf den Aufbau einer Verbindung ausgehend vom Mobiltelefon.

**3 Verwenden Sie das Mobiltelefon, um eine Verbindung zum Gerät herzustellen.**

- Die Bedienung dieser Funktion fällt je nach dem Typ Ihres Mobiltelefons unterschiedlich aus. Detaillierte Anweisungen hierzu können Sie der Bedienungsanleitung Ihres Mobiltelefons entnehmen.
- Gegebenenfalls müssen Sie den Verbindungscode auf Ihrem Mobiltelefon eingeben, um den Verbindungsaufbau abzuschließen.
- Standardmäßig wird **0000** als Verbindungscode verwendet. Sie können diesen Code allerdings in den Grundeinstellungen ändern. Siehe *Eingeben des PIN-Codes für den Aufbau einer Bluetooth-Wireless-Verbindung* auf Seite 62.

### Trennen der Verbindung zu einem Mobiltelefon

Wenn Sie Ihr Telefon nicht mehr benötigen, können Sie die Bluetooth-Verbindung zwischen Telefon und Gerät trennen.

**1 Verwenden Sie MULTI-CONTROL, um im Funktionsmenü die Funktion Disconnect phone zu wählen.**

Der Gerätenamen des verbundenen Telefons wird im Display angezeigt.

**2 Drücken Sie MULTI-CONTROL, um die Verbindung zwischen dem Mobiltelefon und diesem Gerät zu trennen.**

Sobald die Verbindung getrennt ist, erscheint **Disconnected** im Display.

### Registrieren eines verbundenen Mobiltelefons

Wenn Sie ein Telefon, zu dem eine vorübergehende Verbindung hergestellt wurde, registrieren, können Sie alle mit der Bluetooth-Wireless-Technologie bereitstehenden Funktionen uneingeschränkt nutzen. Insgesamt können drei Telefone registriert werden.

**1 Verwenden Sie MULTI-CONTROL, um im Funktionsmenü die Funktion Set phone zu wählen.**

**2 Drücken Sie MULTI-CONTROL nach oben oder unten, um eine Registrierung zu wählen.**

**P1** (Benutzertelefon 1)—**P2** (Benutzertelefon 2)—**P3** (Benutzertelefon 3)

- Beim Durchlaufen der verschiedenen Registrierungen wird ersichtlich, welche davon bereits einem Telefon zugewiesen wurden. Für eine Registrierung ohne zugewiesenes Telefon wird **No data** angezeigt. Für bereits verwendete Registrierungen wird der entsprechende Gerätenamen im Display ausgewiesen. Um eine bereits zugeordnete Registrierung einem neuen Telefon zuzuweisen, müssen Sie zuerst die derzeitige Zuweisung löschen. Für detaillierte Anweisungen hierzu siehe *Löschen eines registrierten Mobiltelefons* auf Seite 41.



## Bedienung des Geräts

- Wenn Sie die BD-Adresse (Bluetooth-Geräteadresse) des Telefons einsehen möchten, drücken Sie **MULTI-CONTROL** jetzt nach links.

**3 Drücken Sie MULTI-CONTROL, um das derzeit verbundene Telefon zu registrieren.** Nach Abschluss der Registrierung erscheint **Reg. Completed** im Display.

- Sollte die Registrierung fehlschlagen, dann wird **Reg. ERROR** angezeigt. Kehren Sie in diesem Fall zu Schritt 1 zurück und versuchen Sie es erneut.



### Hinweis

Je nach dem Typ Ihres Mobiltelefons ist die Registrierung ggf. nur über das Telefon möglich (siehe *Starten des Verbindungsaufbaus über das Mobiltelefon* auf Seite 40).

## Löschen eines registrierten Mobiltelefons

Wenn Sie ein registriertes Telefon nicht mehr mit diesem Gerät verwenden möchten, können Sie es in den Registrierungszuweisungen löschen und damit Platz für ein anderes Telefon schaffen.

- Beim Löschen eines registrierten Telefons in diesem Gerät werden gleichzeitig das Adressbuch sowie andere telefonspezifische Einstellungen gelöscht.

**1 Verwenden Sie MULTI-CONTROL, um im Funktionsmenü die Funktion Delete phone zu wählen.**

**2 Drücken Sie MULTI-CONTROL nach oben oder unten, um eine Registrierung zu wählen.**

**P1** (Benutzertelefon 1)—**P2** (Benutzertelefon 2)—**P3** (Benutzertelefon 3)

- Wenn einer Registrierung kein Telefon zugewiesen wurde, wird **No data** angezeigt. In diesem Fall kann der Vorgang nicht durchgeführt werden.
- Wenn Sie die BD-Adresse (Bluetooth-Geräteadresse) des Telefons einsehen möchten, drücken Sie **MULTI-CONTROL** jetzt nach links.

**3 Drücken Sie MULTI-CONTROL nach rechts, um Delete YES zu wählen.**

Die Angabe **Delete YES** wird eingeblendet. Der Löschvorgang für das Telefon ist auf Standby geschaltet.

- Wenn Sie das registrierte Mobiltelefon doch nicht löschen möchten, drücken Sie **MULTI-CONTROL** nach links. Sie kehren zur vorhergehenden Anzeige zurück.

**4 Drücken Sie MULTI-CONTROL, um das Telefon zu löschen.**

Nach dem Löschen des Telefons wird **Deleted** angezeigt.

## Aufbauen einer Verbindung zu einem registrierten Mobiltelefon

Wenn Sie Ihr Mobiltelefon in diesem Gerät registriert haben, ist der Aufbau einer Wireless-Verbindung per Bluetooth das reinste Kinderspiel. Sie können die Verbindung entweder manuell durch Auswahl einer Registrierung herstellen oder der Verbindungsaufbau erfolgt automatisch, wenn sich das registrierte Telefon innerhalb des Sende-/Empfangsbereichs befindet.

### Manuelles Aufbauen einer Verbindung zu einem registrierten Telefon

**1 Verwenden Sie MULTI-CONTROL, um im Funktionsmenü die Funktion Connect phone zu wählen.**

**2 Drücken Sie MULTI-CONTROL nach oben oder unten, um eine Registrierung zu wählen.**

**P1** (Benutzertelefon 1)—**P2** (Benutzertelefon 2)—**P3** (Benutzertelefon 3)

- Wenn einer Registrierung kein Telefon zugewiesen wurde, wird **No data** angezeigt. In diesem Fall kann der Vorgang nicht durchgeführt werden.

- Wenn Sie die BD-Adresse (Bluetooth-Geräteadresse) des Telefons einsehen möchten, drücken Sie **MULTI-CONTROL** jetzt nach links.

**3 Drücken Sie MULTI-CONTROL, um eine Verbindung zum gewählten Mobiltelefon aufzubauen.**

Während des Verbindungsaufbaus wird **Connecting** angezeigt. Sobald die Verbindung hergestellt ist, erscheint **Connected** im Display.

- Wenn die Funktion **Auto connect** eingeschaltet wurde, erfolgt der Verbindungsaufbau mit dem zuletzt verwendeten registrierten Mobiltelefon automatisch. Für weitere Einzelheiten siehe *Automatisches Aufbauen einer Verbindung zu einem registrierten Telefon* auf Seite 42.

- Sollte der Verbindungsaufbau fehlschlagen, dann wird **ERROR** angezeigt. Überprüfen Sie das Mobiltelefon und versuchen Sie es dann erneut.

### Automatisches Aufbauen einer Verbindung zu einem registrierten Telefon

Wenn die automatische Verbindung aktiviert ist, führt dieses Gerät automatisch eine Verbindung mit einem registrierten Mobiltelefon aus. Wenn das zuletzt angeschlossene registrierte Mobiltelefon in Empfangsreichweite kommt, wird automatisch eine Verbindung hergestellt.

- Diese Funktion steht eventuell nicht mit allen Mobiltelefonen zur Verfügung. Sollte mit Hilfe der Funktion zum automatischen Verbindungsaufbau keine Verbindung zu Ihrem registrierten Telefon hergestellt werden können, dann greifen Sie auf die manuelle Verbindungsmethode zurück (siehe die Beschreibung unter *Manuelles Aufbauen einer Verbindung zu einem registrierten Telefon* auf Seite 42).
- Diese Funktion ist nicht verfügbar, wenn Sie unter Rückgriff auf die Bluetooth-Wireless-Technologie Musiktitel auf Ihrem Bluetooth-Audio-Player abspielen. Beenden Sie in diesem Fall die Wiedergabe und schalten Sie auf eine andere Programmquelle um, damit über die Bluetooth-Funktion eine Verbindung zwischen Mobiltelefon und Gerät hergestellt werden kann.
- Während der Bedienung des Funktionsmenüs für die Programmquelle **TEL** oder **BT Audio** ist kein automatischer Verbindungsaufbau zu einem registrierten Telefon möglich.
- Diese Funktion kann nicht separat für jedes Mobiltelefon eingestellt werden.

**1 Verwenden Sie MULTI-CONTROL, um im Funktionsmenü die Funktion Auto connect zu wählen.**

## Bedienung des Geräts

### 2 Drücken Sie MULTI-CONTROL, um den automatischen Verbindungsaufbau einzuschalten.

Wenn Sie Ihr Mobiltelefon auf Standby für den Aufbau einer Bluetooth-Verbindung eingestellt haben, wird automatisch eine Verbindung zu diesem Gerät hergestellt.

- Zum Ausschalten des automatischen Verbindungsaufbaus drücken Sie **MULTI-CONTROL** erneut.

### Gebrauch des Adressbuchs

Im Adressbuch können bis zu 650 Namen und Rufnummern gespeichert werden. Sie können das Adressbuch auf dem Display des Geräts nach einer Nummer durchsuchen und eine Nummer auswählen, die angerufen werden soll. Die in einem registrierten Telefon gespeicherten Namen und Nummern können in das Adressbuch übertragen werden, sodass Ihnen Ihre Kontakte schnell und einfach zur Verfügung stehen.

### Übertragen von Einträgen in das Adressbuch

Um das Adressbuch schnell mit Einträgen zu füllen, können Sie die in einem registrierten Telefon gespeicherten Rufnummern übertragen.

Das Adressbuch kann insgesamt 650 Einträge aufnehmen: 400 von Benutzer 1, 200 von Benutzer 2 und 50 von Benutzer 3.

- Bei manchen Mobiltelefonen ist die Übertragung eines ganzen Adressbuchs in einem Schritt ggf. nicht möglich. In diesem Fall müssen Sie die gespeicherten Einträge ausgehend von Ihrem Mobiltelefon einzeln übertragen.
- Je nach dem per Bluetooth verbundenen Mobiltelefon kann das Adressbuch u. U. nicht ordnungsgemäß auf dem Gerät angezeigt werden (manche Zeichen erscheinen evtl. verformt).

- Wenn das Adressbuch im Mobiltelefon Bilddaten umfasst, wird es ggf. nicht fehlerfrei übertragen.

### 1 Verwenden Sie MULTI-CONTROL, um im Funktionsmenü die Funktion PH.B.Transfer zu wählen.

### 2 Drücken Sie MULTI-CONTROL, um den Standby-Modus für die Adressbuch-Übertragung zu aktivieren.

**Transfer** erscheint im Display.

- Wenn die Programmquelle **TEL** gewählt wurde, kann der Standby-Modus für die Adressbuch-Übertragung auch durch Drücken und Gedrückthalten von **PHONE** aktiviert werden.

### 3 Verwenden Sie Ihr Mobiltelefon, um das Adressbuch zu übertragen.

Führen Sie die Adressbuch-Übertragung ausgehend von Ihrem Mobiltelefon durch. Detaillierte Anweisungen hierzu können Sie der Bedienungsanleitung Ihres Mobiltelefons entnehmen.

- Im Display wird die Anzahl der bereits übertragenen sowie die Anzahl der insgesamt zu speichernden Einträge ausgewiesen.

### 4 Data transferred erscheint im Display, d. h. die Adressbuch-Übertragung ist abgeschlossen.

### Ändern der Anzeigereihenfolge der Adressbucheinträge

Adressbucheinträge können entweder nach dem Vor- oder dem Familiennamen sortiert angezeigt werden.

- Mit manchen Mobiltelefonen steht diese Funktion ggf. nicht zur Verfügung.

### 1 Verwenden Sie MULTI-CONTROL, um im Funktionsmenü die Funktion PH.B.Name view zu wählen.

**Invert names YES** erscheint im Display.

## 2 Drücken Sie **MULTI-CONTROL**, um die Reihenfolge der Namen für die Anzeige zu ändern.

Im Display wird **Inverted** angezeigt, d. h. die Anzeigereihenfolge wurde geändert. Durch wiederholtes Drücken von **MULTI-CONTROL** wird die Anzeigereihenfolge für die Adressbucheinträge zwischen Vornamen und Nachnamen umgeschaltet.

## Anrufen einer im Adressbuch gespeicherten Nummer



### Wichtig

Halten Sie Ihr Fahrzeug an einem sicheren Ort an und ziehen Sie die Handbremse fest, um diesen Vorgang auszuführen.

Suchen Sie im Adressbuch nach der Nummer, die Sie anrufen möchten. Wählen Sie den entsprechenden Adressbucheintrag und tätigen Sie Ihren Anruf.

## 1 Drücken Sie **LIST**, um das Adressbuch anzuzeigen.

Drücken Sie **LIST** wiederholt, um zwischen den folgenden Listen umzuschalten: Adressbuch—Anrufe in Abwesenheit—Getätigte Anrufe—Empfangene Anrufe

- Weitere Informationen zu Anrufen in Abwesenheit/Getätigte Anrufe/Empfangene Anrufe finden Sie unter *Gebrauch der Anruflisten* auf Seite 47.

## 2 Drücken Sie **MULTI-CONTROL** nach links oder rechts, um den ersten Buchstaben des gesuchten Teilnehmernamens zu wählen.

- Der erste Buchstabe des gesuchten Namens kann auch durch Drehen von **MULTI-CONTROL** gewählt werden.

## 3 Drücken Sie **MULTI-CONTROL**, um die zutreffenden Einträge anzuzeigen.

Im Display erscheint ein Adressbucheintrag, der mit dem gewählten Buchstaben beginnt (z. B. ein Name mit „B“, wenn der Buchstabe „B“ gewählt wurde).

## 4 Drücken Sie **MULTI-CONTROL** nach oben oder unten, um den gewünschten Adressbucheintrag auszuwählen.

- Durch Drehen von **MULTI-CONTROL** kann ein Adressbucheintrag ausgewählt werden, dessen Nummer angerufen werden soll.

## 5 Drücken Sie **MULTI-CONTROL** nach rechts, um die Rufnummern-/Typenliste für den gewählten Eintrag anzuzeigen.

- Drücken Sie **MULTI-CONTROL**, um die Kategorie und die Rufnummernliste für den gewählten Eintrag anzuzeigen.
- Wenn Sie **DISPLAY** gedrückt halten, werden der Name und die Nummer im Display abgerollt.
- Wenn für einen Eintrag mehrere Telefonnummern eingegeben wurden, drehen Sie **MULTI-CONTROL**, um eine der Nummern zu wählen.
- Wenn Sie zurückkehren und einen anderen Eintrag wählen möchten, drücken Sie **MULTI-CONTROL** nach links.

## 6 Drücken Sie **MULTI-CONTROL**, um einen Anruf zu tätigen.

## 7 Um den Anruf zu beenden, drücken Sie **PHONE**.

## Zuweisen eines Nummerentyps für eine Nummer



### Wichtig

Halten Sie Ihr Fahrzeug an einem sicheren Ort an und ziehen Sie die Handbremse fest, um diesen Vorgang auszuführen.

Wenn das Adressbuch zahlreiche Einträge umfasst, kann es sinnvoll sein, diesen spezielle Typen (Kategorien) zuzuweisen. Dadurch gestaltet sich die Suche nach einer bestimmten Nummer wesentlich einfacher. Ihnen stehen vier vordefinierte Typen zur Auswahl, die Sie Ihren Adressbucheinträgen zuweisen können: **Home**, **Mobile**, **Office** und **Other**.

## Bedienung des Geräts

### 1 Zeigen Sie die Rufnummern-/Typenliste für den gewünschten Adressbucheintrag an.

Siehe hierzu die Schritte 1 bis 5 unter *Anrufen einer im Adressbuch gespeicherten Nummer* auf Seite 44.

### 2 Drücken und halten Sie **MULTI-CONTROL** gedrückt, um den Bildschirm zur Typeingabe anzuzeigen.

Die Angabe **Edit genre** wird eingeblendet.

### 3 Drücken Sie **MULTI-CONTROL** nach oben oder unten, um einen Typ zu wählen.

Mit jedem Drücken von **MULTI-CONTROL** nach oben oder unten wird in der nachstehenden Reihenfolge ein Typ gewählt:

**Home** (Privat)—**Mobile** (Handy)—**Office** (Büro)—**Other** (Sonstige)

### 4 Drücken Sie **MULTI-CONTROL**, um der Telefonnummer den Typ zuzuweisen.

Die gewählte Kategorie wird der Telefonnummer zugewiesen. Anschließend kehrt die Anzeige zur Liste mit den Kategorien und Rufnummern zurück.

## Bearbeiten des Namens in einem Adressbucheintrag



### Wichtig

Halten Sie Ihr Fahrzeug an einem sicheren Ort an und ziehen Sie die Handbremse fest, um diesen Vorgang auszuführen.

Sie können die Namen in den Einträgen in Ihrem Adressbuch wunschgemäß bearbeiten. Jeder Name kann dabei bis zu 40 Zeichen umfassen.

### 1 Zeigen Sie die Rufnummern-/Typenliste für den gewünschten Adressbucheintrag an.

Siehe hierzu die Schritte 1 bis 5 unter *Anrufen einer im Adressbuch gespeicherten Nummer* auf Seite 44.

### 2 Drücken und halten Sie **MULTI-CONTROL** gedrückt, um den Bildschirm zur Typeingabe anzuzeigen.

Die Angabe **Edit genre** wird eingeblendet.

### 3 Drehen Sie **MULTI-CONTROL**, um zum Bildschirm für die Namenseingabe umzuschalten.

Beim Drehen von **MULTI-CONTROL** werden die verschiedenen Eingabebildschirme in der nachstehenden Reihenfolge durchlaufen:

**Edit genre** (Bildschirm zur Typeingabe)—**Edit name** (Bildschirm zur Namenseingabe)—**Edit number** (Bildschirm zur Zahleneingabe)—**Clear memory** (Bildschirm zum Löschen des Speichers)

### 4 Drücken Sie **DISPLAY**, um den gewünschten Zeichentyp zu wählen.

Mit jedem Drücken von **DISPLAY** wird zwischen den verschiedenen Zeichentypen in der nachstehenden Reihenfolge umgeschaltet: Alphabet (Großbuchstaben)—Alphabet (Kleinbuchstaben)—Zahlen und Symbole—Europäische Sonderzeichen, russische oder griechische Schriftzeichen

- Durch Drücken und Gedrückthalten der Taste **DISPLAY** wird abwechselnd zwischen den Zeichensätzen ISO8859-1 (europäische Zeichen), ISO8859-5 (russische Zeichen) und ISO8859-7 (griechische Zeichen) umgeschaltet.
- Eine Kombination aus europäischen, russischen und griechischen Zeichen ist nicht möglich.

### 5 Drücken Sie **MULTI-CONTROL** nach oben oder unten, um einen Buchstaben zu wählen.

- Zum Löschen eines Zeichens und Einfügen einer Leerstelle wählen Sie das Unterstrichszeichen „\_“.

## Bedienung des Geräts

### 6 Drücken Sie **MULTI-CONTROL** nach links oder rechts, um den Cursor auf die vorhergehende oder nächste Zeichenposition zu setzen.

Nach der Anzeige des gewünschten Zeichens drücken Sie **MULTI-CONTROL** nach rechts, um den Cursor auf die nächste Position zu setzen, und wählen dann das nächste Zeichen. Drücken Sie **MULTI-CONTROL** nach links, um den Cursor in der Anzeige rückwärts zu versetzen.

### 7 Drücken Sie **MULTI-CONTROL**, um den neuen Namen zu speichern.

## Bearbeiten der Telefonnummer in einem Adressbucheintrag



### Wichtig

Halten Sie Ihr Fahrzeug an einem sicheren Ort an und ziehen Sie die Handbremse fest, um diesen Vorgang auszuführen.

Sie können die Telefonnummern in den Einträgen in Ihrem Adressbuch wunschgemäß bearbeiten.

### 1 Zeigen Sie die Rufnummern-/Typenliste für den gewünschten Adressbucheintrag an.

Siehe hierzu die Schritte 1 bis 5 unter *Anrufen einer im Adressbuch gespeicherten Nummer* auf Seite 44.

### 2 Drücken und halten Sie **MULTI-CONTROL** gedrückt, um den Bildschirm zur Typeingabe anzuzeigen.

Die Angabe **Edit genre** wird eingeblendet.

### 3 Drehen Sie **MULTI-CONTROL**, um zum Bildschirm für die Zahleneingabe umzuschalten.

Beim Drehen von **MULTI-CONTROL** werden die verschiedenen Eingabebildschirme in der nachstehenden Reihenfolge durchlaufen:

**Edit genre** (Bildschirm zur Typeingabe)—  
**Edit name** (Bildschirm zur Namenseingabe)—  
**Edit number** (Bildschirm zur Zahleneingabe)

be)—**Clear memory** (Bildschirm zum Löschen des Speichers)

### 4 Drücken Sie **MULTI-CONTROL** nach links oder rechts, um den Cursor auf die Zahl zu setzen, die geändert werden soll.

5 Drücken Sie **MULTI-CONTROL** nach oben oder unten, um die Zahl zu ändern. Wiederholen Sie diese Schritte für alle erforderlichen Zahlenänderungen.

### 6 Drücken Sie **MULTI-CONTROL**, um die neue Nummer zu speichern.

## Löschen eines Adressbucheintrags



### Wichtig

Halten Sie Ihr Fahrzeug an einem sicheren Ort an und ziehen Sie die Handbremse fest, um diesen Vorgang auszuführen.

Sie können die Einträge in Ihrem Adressbuch einzeln löschen.

Wenn Sie alle Einträge im Adressbuch gleichzeitig löschen möchten, siehe *Löschen des Speichers* auf Seite 49.

### 1 Zeigen Sie die Rufnummern-/Typenliste für den gewünschten Adressbucheintrag an.

Siehe hierzu die Schritte 1 bis 5 unter *Anrufen einer im Adressbuch gespeicherten Nummer* auf Seite 44.

### 2 Drücken und halten Sie **MULTI-CONTROL** gedrückt, um den Bildschirm zur Typeingabe anzuzeigen.

Die Angabe **Edit genre** wird eingeblendet.

### 3 Drehen Sie **MULTI-CONTROL**, um zum Bildschirm für das Löschen des Speichers umzuschalten.

Beim Drehen von **MULTI-CONTROL** werden die verschiedenen Eingabebildschirme in der nachstehenden Reihenfolge durchlaufen:

## Bedienung des Geräts

**Edit genre** (Bildschirm zur Typeingabe)—  
**Edit name** (Bildschirm zur Namenseingabe)  
 —**Edit number** (Bildschirm zur Zahleneingabe)—**Clear memory** (Bildschirm zum Löschen des Speichers)

### 4 Drücken Sie MULTI-CONTROL nach rechts, um die Bestätigung des Vorgangs anzuzeigen.

Die Angabe **Clear memory YES** wird eingeblendet.

- Wenn Sie das gewählte Element doch nicht löschen möchten, drücken Sie **MULTI-CONTROL** nach links. Sie kehren zur vorhergehenden Anzeige zurück.

### 5 Drücken Sie MULTI-CONTROL, um den Adressbucheintrag zu löschen.

Die Angabe **Cleared** wird eingeblendet. Der betroffene Adressbucheintrag wird gelöscht und Sie kehren zur Anzeige der Adressbucheinträge zurück.

## Gebrauch der Anruflisten



### Wichtig

Halten Sie Ihr Fahrzeug an einem sicheren Ort an und ziehen Sie die Handbremse fest, um diesen Vorgang auszuführen.

In den Anruflisten werden die 12 zuletzt getätigten und empfangenen Anrufe sowie die Anrufe in Abwesenheit gespeichert. Sie können die Anruflisten durchlaufen und die darin enthaltenen Nummern direkt anrufen.

### Anzeigen der Anruflisten

Die Anruflisten bestehen aus drei Listen: Liste der Anrufe in Abwesenheit, Liste der getätigten Anrufe und Liste der empfangenen Anrufe. Für jeden Anruf können Sie die entsprechende Uhrzeit und das Datum sowie die zugehörige Rufnummer (und den Namen des Teilnehmers, sofern die Nummer im Adressbuch gespeichert ist) einsehen.

### 1 Drücken Sie LIST, um eine Liste anzuzeigen.

Drücken Sie **LIST** wiederholt, um zwischen den folgenden Listen umzuschalten: Adressbuch—Anrufe in Abwesenheit—Getätigte Anrufe—Empfangene Anrufe

- Für Informationen zum Adressbuch siehe *Gebrauch des Adressbuchs* auf Seite 43.
- Wenn in der gewählten Liste keine Rufnummern enthalten sind, wird **No data** angezeigt.
- Wenn der Rufnummer kein Name zugeordnet wurde, wird anstatt des Namens die Telefonnummer des Teilnehmers angezeigt.

### 2 Drehen Sie MULTI-CONTROL, um eine Telefonnummer zu wählen.

Drehen Sie **MULTI-CONTROL**, um zwischen den in der Liste gespeicherten Rufnummern zu wechseln.

- Wenn eine Rufnummer bereits im Adressbuch enthalten ist, wird ebenfalls der Name des Teilnehmers angezeigt.
- Zum Wechseln der Rufnummer können Sie **MULTI-CONTROL** auch nach oben oder unten drücken.

### 3 Drücken Sie MULTI-CONTROL nach rechts, um die Details anzuzeigen.

In den Details werden Name und Telefonnummer angezeigt.

- Wenn eine Rufnummer zudem im Adressbuch enthalten ist, wird ebenfalls der Name des Teilnehmers angezeigt.
- Durch Drehen von **MULTI-CONTROL** können Sie zur jeweils vorhergehenden bzw. zur nächsten Rufnummer in den Detailanzeige umschalten.
- Wenn Sie **DISPLAY** gedrückt halten, werden der Name und die Nummer im Display abgerollt.
- Wenn innerhalb von 30 Sekunden kein Bedienvorgang durchgeführt wird, wird die Listenanzeige automatisch wieder aufgehoben.

## Anrufen einer in den Anruflisten gespeicherten Nummer

### 1 Zeigen Sie die Liste an und wählen Sie die gewünschte Rufnummer.

Zeigen Sie die Telefonnummer an, die Sie anrufen möchten.

Siehe *Anzeigen der Anruflisten* auf Seite 47.

### 2 Drücken Sie MULTI-CONTROL, um einen Anruf zu tätigen.

Während des Anrufs wird die Telefonnummer eingeblendet.

- Wenn eine Rufnummer zudem im Adressbuch enthalten ist, wird ebenfalls der Name des Teilnehmers angezeigt.

### 3 Um den Anruf zu beenden, drücken Sie PHONE.

Im Display wird die geschätzte Anrufdauer angezeigt (diese weicht ggf. leicht von der tatsächlichen Anrufdauer ab).

## Anrufen einer in den Anruflisten gespeicherten Auslandsnummer

Wenn Sie eine Auslandsnummer in den Anruflisten anrufen möchten, geben Sie die internationale Vorwahl mit einem Pluszeichen + ein.

### 1 Zeigen Sie die Auslandsnummer an, die Sie anrufen möchten.

Siehe *Anrufen einer in den Anruflisten gespeicherten Auslandsnummer* auf Seite 48.

### 2 Drücken und halten Sie MULTI-CONTROL gedrückt, um das Zeichen + einzufügen.

- Um das Zeichen + zu löschen, drücken und halten Sie **MULTI-CONTROL** erneut gedrückt.

### 3 Drücken Sie MULTI-CONTROL, um einen Anruf zu tätigen.

Während des Wählvorgangs blinkt der Hinweis **Dialling** im Display.

### 4 Um den Anruf zu beenden, drücken Sie PHONE.

Im Display wird die geschätzte Anrufdauer angezeigt (diese weicht ggf. leicht von der tatsächlichen Anrufdauer ab).

## Vorprogrammieren von Nummern



### Wichtig

Halten Sie Ihr Fahrzeug an einem sicheren Ort an und ziehen Sie die Handbremse fest, um diesen Vorgang auszuführen.

Rufnummern, die Sie häufig verwenden, können als vorprogrammierte Nummern gespeichert und dann direkt abgerufen werden.

### 1 Wählen Sie eine Telefonnummer im Adressbuch oder in den Anruflisten.

Anweisungen zur Auswahl einer Rufnummer im Adressbuch oder in einer der Anruflisten finden Sie auf den vorhergehenden Seiten.

### 2 Drücken und halten Sie eine der Tasten von 0 bis 9 gedrückt, bis ein Signalton ausgegeben wird.

Die gewählte Telefonnummer ist damit gespeichert. Beim nächsten Drücken derselben vorprogrammierten Nummerntaste wird die Nummer aus dem Speicher abgerufen.

## Tätigen eines Anrufs durch Eingabe der Rufnummer



### Wichtig

Halten Sie Ihr Fahrzeug an einem sicheren Ort an und ziehen Sie die Handbremse fest, um diesen Vorgang auszuführen.

### 1 Verwenden Sie MULTI-CONTROL, um im Funktionsmenü die Funktion **Number dial** zu wählen.

- Sie können auch **DIRECT** auf der Fernbedienung drücken, um dieses Menü ausgehend von der Standby-Anzeige aufzurufen.



## Bedienung des Geräts

### 2 Drücken Sie MULTI-CONTROL nach oben oder unten, um eine Zahl zu wählen.

■ Für die Nummerneingabe können ebenfalls die Tasten **0** bis **9** auf der Fernbedienung gedrückt werden.

### 3 Drücken Sie MULTI-CONTROL nach links oder rechts, um den Cursor auf die vorhergehende bzw. die nächste Position zu setzen.

■ Sie können bis zu 24 Zahlen eingeben.

### 4 Drücken Sie nach der vollständigen Eingabe der Nummer MULTI-CONTROL.

### 5 Drücken Sie MULTI-CONTROL erneut, um einen Anruf zu tätigen.

### 6 Um den Anruf zu beenden, drücken Sie PHONE.

## Löschen des Speichers

Für jedes Element kann der zugehörige Speicher gelöscht werden: Adressbuch, Liste der getätigten Anrufe, Liste der empfangenen Anrufe, Liste der Anrufe in Abwesenheit und vorprogrammierte Rufnummern.

### 1 Verwenden Sie MULTI-CONTROL, um im Funktionsmenü die Funktion Clear memory zu wählen.

### 2 Drücken Sie MULTI-CONTROL nach oben oder unten, um ein Element zu wählen.

Mit jedem Drücken von **MULTI-CONTROL** nach oben oder unten wird in der nachstehenden Reihenfolge ein Element gewählt:

**Phone book** (Adressbuch)—**Missed calls**

(Liste der Anrufe in Abwesenheit)—

**Dialled calls** (Liste der getätigten Anrufe)—

**Received calls** (Liste der empfangenen Anrufe)—

**Dial preset** (Vorprogrammierte Rufnummern)—

**All clear** (Löschen des gesamten Speichers)

■ Wenn alle Elemente aus dem Speicher entfernt werden sollen, d.h. das Adressbuch, die

Liste der getätigten/empfangenen Anrufe und der Anrufe in Abwesenheit sowie die vorprogrammierten Rufnummern, dann wählen Sie **All clear**.

### 3 Drücken Sie MULTI-CONTROL nach rechts, um das Element zu bestimmen, dessen Speicher im Gerät gelöscht werden soll.

Die Angabe **Clear memory YES** wird eingeblendet. Der Löschvorgang für den Speicher ist auf Standby geschaltet.

■ Wenn Sie das gewählte Element doch nicht löschen möchten, drücken Sie **MULTI-CONTROL** nach links. Sie kehren zur vorhergehenden Anzeige zurück.

### 4 Drücken Sie MULTI-CONTROL, um den Speicher zu löschen.

**Cleared** wird im Display angezeigt und die Daten des gewählten Elements werden aus dem Speicher des Geräts entfernt.

## Einstellen der automatischen Rufabweisung

Wenn Sie diese Funktion einschalten, weist das Gerät automatisch alle eingehenden Anrufe ab.

- Die abgewiesenen Anrufe werden ebenfalls in die Liste der Anrufe bei Abwesenheit aufgenommen.
- Diese Funktion kann nicht separat für jedes Mobiltelefon eingestellt werden.

### 1 Verwenden Sie MULTI-CONTROL, um im Funktionsmenü die Funktion Refuse calls zu wählen.

### 2 Drücken Sie MULTI-CONTROL, um die automatische Rufabweisung einzuschalten.

■ Zum Ausschalten der automatischen Rufabweisung drücken Sie **MULTI-CONTROL** erneut.

### Hinweis

Wenn sowohl die automatische Rufabweisung als auch die automatische Rufannahme eingeschaltet ist, dann erhält die Rufabweisung Vorrang, d. h. alle eingehenden Anrufe werden automatisch abgewiesen.

## Einstellen der automatischen Rufannahme

Wenn Sie diese Funktion einschalten, nimmt das Gerät automatisch alle eingehenden Anrufe an.

- Diese Funktion kann nicht separat für jedes Mobiltelefon eingestellt werden.

**1 Verwenden Sie MULTI-CONTROL, um im Funktionsmenü die Funktion Auto answer zu wählen.**

**2 Drücken Sie MULTI-CONTROL, um die automatische Rufannahme einzuschalten.**

- Zum Ausschalten der automatischen Rufannahme drücken Sie **MULTI-CONTROL** erneut.

### Hinweis

Wenn sowohl die automatische Rufabweisung als auch die automatische Rufannahme eingeschaltet ist, dann erhält die Rufabweisung Vorrang, d. h. alle eingehenden Anrufe werden automatisch abgewiesen.

## Ändern des Klingeltons

Das Gerät stellt Ihnen eine ganze Reihe von Ruftönen für eingehende Anrufe sowie die Deaktivierung dieser Funktion zur Auswahl.

- Der für das Gerät gewählte Rufton wirkt sich in keiner Weise auf den von Ihrem Mobiltelefon verwendeten Rufton aus. Wenn Ihr Telefon und dieses Gerät nicht gleichzeitig einen Rufton ausgeben sollen, dann sollten Sie einen der beiden Ruftöne deaktivieren.

**1 Verwenden Sie MULTI-CONTROL, um im Funktionsmenü die Funktion Ring tone zu wählen.**

**2 Drücken Sie MULTI-CONTROL nach links oder rechts, um einen Rufton zu wählen.**

Mit jedem Drücken von **MULTI-CONTROL** nach links oder rechts wird in der nachstehenden Reihenfolge ein Rufton gewählt:

**OFF** (Rufton Aus)—**BEEP1** (Rufton 1)—**BEEP2** (Rufton 2)—**BEEP3** (Rufton 3)

## Echo- und Geräuschunterdrückung

Wenn Sie im Freisprechmodus in Ihrem Fahrzeug telefonieren, kann es vorkommen, dass ein unerwünschtes Echo zu hören ist. Über diese Funktion lassen sich Echo und Störgeräusche reduzieren, sodass eine präzise Sound-Qualität gewährleistet werden kann.

- Diese Funktion kann nicht separat für jedes Mobiltelefon eingestellt werden.

**1 Verwenden Sie MULTI-CONTROL, um im Funktionsmenü die Funktion Echo cancel zu wählen.**

**2 Drücken Sie MULTI-CONTROL, um die Echowunderdrückung einzuschalten.**

- Zum Ausschalten der Echowunderdrückung drücken Sie **MULTI-CONTROL** erneut.

## Bedienung des Geräts

### Anzeigen der Bluetooth-Geräteadresse (BD-Adresse)

Jedem Gerät, das die Bluetooth Wireless-Technologie unterstützt, wird eine einmalige 48-Bit-Geräteadresse zugewiesen. Diese Geräteadresse besteht aus einer 12-stelligen hexadezimalen Zeichenfolge.

Sie können die BD-Geräteadresse Ihres Mobiltelefons und dieses Geräts anzeigen.

### Anzeigen der Bluetooth-Adresse dieses Geräts

#### 1 Verwenden Sie MULTI-CONTROL, um im Funktionsmenü die Funktion Device info. zu wählen.

Der Gerätename (z. B. **Pioneer BT unit**) wird im Display angezeigt.

#### 2 Drücken Sie MULTI-CONTROL nach links, um zur zugehörigen Bluetooth-Geräteadresse umzuschalten.

Die 12-stellige hexadezimale Zeichenfolge erscheint im Display.

- Durch Drücken von **MULTI-CONTROL** nach rechts kehren Sie zur Anzeige des Gerätenamens zurück.

### Wählen der Anzeige für eingehende Anrufe

Sie können eine Anzeige für eingehende Anrufe wählen. Die Möglichkeit zur Anzeigenwahl ist für jeden Benutzer gegeben, d. h. es kann für jeden Benutzer eine unterschiedliche Anzeige gewählt werden.

#### 1 Drücken Sie MULTI-CONTROL, um das Hauptmenü anzuzeigen. **FUNCTION, AUDIO, ENTERTAINMENT** und **RECEIVING MOVIE** erscheinen im Display.

#### 2 Verwenden Sie MULTI-CONTROL, um **RECEIVING MOVIE** zu wählen.

Drehen Sie die Taste, um die Menüoption zu wechseln, und drücken Sie sie, um die angezeigte Option zu wählen.

#### 3 Drehen Sie **MULTI-CONTROL**, um die gewünschte Anzeige zu wählen.

Drehen Sie die Taste, um die Menüoption zu wechseln, und drücken Sie sie, um die angezeigte Option zu wählen.

Anzeige 1—Anzeige 2—Anzeige 3—Anzeige 4 

## Audio-Einstellungen

### Einführung zu den Audio-Einstellungen

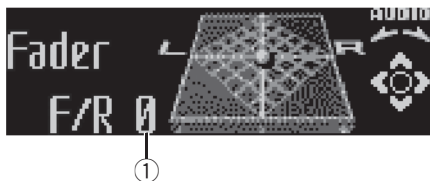

- ① Audio-Display  
Zeigt den Audio-Einstellstatus an.

**1 Drücken Sie MULTI-CONTROL, um das Hauptmenü anzuzeigen.**  
**FUNCTION, AUDIO** und **ENTERTAINMENT** erscheinen im Display.

**2 Verwenden Sie MULTI-CONTROL, um AUDIO zu wählen.**  
Drehen Sie die Taste, um die Menüoption zu wechseln, und drücken Sie sie, um die angezeigte Option zu wählen.  
Der Name einer Audio-Funktion erscheint im Display.

**3 Drehen Sie MULTI-CONTROL, um die gewünschte Audio-Funktion zu wählen.**  
Drehen Sie **MULTI-CONTROL**, um die verfügbaren Audio-Funktionen in der folgenden Reihenfolge zu durchlaufen:

**Fader** (Balance-Einstellung)—**Powerful** (Graphic-Equalizer-Einstellung)—**50Hz** (7-Band-Graphic-Equalizer-Einstellung)—**LOUD** (Loudness)—**Sub W.1** (Subwoofer Ein/Aus)—**Sub W.2** (Subwoofer-Einstellung)—**Bass** (Bassverstärkung)—**HPF** (Hochpassfilter)—**SLA** (Programmquellen-Pegeeinstellung)—**ASL** (Automatischer Klangnivellierer)

- Zur Wahl einer Audio-Funktion können Sie auch **AUDIO** auf der Fernbedienung drücken.
- Die Wahl von **Sub W.2** ist nur möglich, wenn der Subwoofer-Ausgang in **Sub W.1** eingeschaltet wurde.
- Bei Wahl des UKW-Tuners als Programmquelle kann nicht auf **SLA** geschaltet werden.

- Zum Zurückschalten auf die Anzeige jeder Programmquelle drücken Sie **BAND**.
- Wenn innerhalb von 30 Sekunden keine Funktion außer **50Hz** aktiviert wird, schaltet das Display automatisch auf die normale Anzeige zurück.

### Gebrauch der Balance-Einstellung

Sie können die Überblend-/Balance-Einstellung anpassen, um eine ideale Hörumgebung für alle Sitzplätze zu schaffen.

**1 Verwenden Sie MULTI-CONTROL, um Fader zu wählen.**

- Wenn die Balance zuvor eingestellt wurde, erscheint **Balance** im Display.

**2 Drücken Sie MULTI-CONTROL nach oben oder unten, um die Front-/Heck-Lautsprecherbalance einzustellen.**

Mit jedem Drücken von **MULTI-CONTROL** nach oben oder unten wird der Lautstärke-schwerpunkt nach vorn oder nach hinten verlagert.

Bei der Verlagerung der Front-/Heck-Lautsprecherbalance von vorn nach hinten wird **F 15** bis **R 15** angezeigt.

- **F/R 0** ist die geeignete Einstellung, wenn nur zwei Lautsprecher in Gebrauch sind.
- Wenn der Heckausgang auf **Rear SP:S/W** geschaltet ist, ist keine Einstellung der Front-/Heck-Lautsprecherbalance möglich. Siehe *Einstellen des Heckausgangs und der Subwoofer-Steuerung* auf Seite 60.

**3 Drücken Sie MULTI-CONTROL nach links oder rechts, um die Links-/Rechts-Lautsprecherbalance einzustellen.**

Mit jedem Drücken von **MULTI-CONTROL** nach links oder rechts wird der Lautstärke-schwerpunkt nach links oder nach rechts verlagert.

Bei der Verlagerung der Links-/Rechts-Lautsprecherbalance von links nach rechts wird **L 15** bis **R 15** angezeigt.

# Bedienung des Geräts

## Gebrauch des Equalizers

Mit dem Equalizer können Sie die Entzerrung wunschgemäß an die akustischen Eigenschaften des Fahrgastraums anpassen.

## Abrufen von Entzerrungskurven

Sieben gespeicherte Equalizer-Kurven sind jederzeit mühelos abrufbar. Nachfolgend sind die Entzerrungskurven aufgelistet:

Display	Entzerrungskurve
Powerful	Powerful (Kräftig)
Natural	Natürlich
Vocal	Gesang
Custom 1	Individuell 1
Custom 2	Individuell 2
Flat	Linear
SuperBass (S.Bass)	Super-Bass

- **Custom 1** und **Custom 2** sind spezielle Equalizer-Kurven, die Sie selbst erstellen können. Ihre Einstellungen können Sie mit Hilfe des 7-Band-Graphic-Equalizers vornehmen.
- Bei der Wahl von **Flat** bleibt der ursprüngliche Klang unverändert. Diese überaus nützliche Funktion ermöglicht eine Prüfung des Effekts der Entzerrungskurven durch Hin- und Herschalten zwischen **Flat** und einer bestimmten Entzerrungskurve.

### ● Drücken Sie EQ, um den Equalizer zu wählen.

Drücken Sie **EQ** wiederholt, um zwischen den folgenden Equalizer-Kurven umzuschalten:

**Powerful—Natural—Vocal—Custom 1—Custom 2—Flat—SuperBass (S.Bass)**

## Einstellen von Entzerrungskurven

Die werkseitig voreingestellten Equalizer-Kurven, mit Ausnahme von **Flat**, können feineingestellt werden (Nuance-Regelung).

### 1 Drücken Sie MULTI-CONTROL, um den „Graphic Equalizer“ zu wählen.

**Powerful** erscheint im Display.

Wenn zuvor bereits eine Equalizer-Kurve gewählt wurde, wird diese Kurve an Stelle von **Powerful** angezeigt.

### 2 Drücken Sie MULTI-CONTROL nach links oder rechts, um eine Equalizer-Kurve zu wählen.

Mit jedem Drücken von **MULTI-CONTROL** nach links oder rechts wird in der nachstehenden Reihenfolge eine Equalizer-Kurve gewählt: **Powerful—Natural—Vocal—Custom 1—Custom 2—Flat—SuperBass (S.Bass)**

### 3 Drücken Sie MULTI-CONTROL nach oben oder unten, um die Equalizer-Kurve einzustellen.

Mit jedem Drücken von **MULTI-CONTROL** nach oben oder unten wird die Equalizer-Kurve verstärkt bzw. abgeschwächt.

Während der Verstärkung bzw. Abschwächung der Equalizer-Kurve wird **+6** bis **-4** (oder **-6**) angezeigt.

- Der tatsächliche Einstellbereich hängt von der gewählten Equalizer-Kurve ab.
- Eine Equalizer-Kurve, deren Frequenzen ausnahmslos auf **0** eingestellt wurden, kann nicht angepasst werden.

## Einstellen des 7-Band-Graphic-Equalizers

Bei den Equalizer-Kurven **Custom 1** und **Custom 2** kann der Pegel für jedes Band eingestellt werden.

- Für jede Programmquelle kann eine separate Kurve **Custom 1** erstellt werden. (Der eingebaute CD-Player und der Multi-CD-Player werden automatisch auf dieselbe Equalizer-Einstellung geschaltet.) Sobald Sie an einer anderen Equalizer-Kurve als **Custom 2** Änderungen vornehmen, wird diese als spezielle Equalizer-Kurve unter **Custom 1** gespeichert.

## Bedienung des Geräts

- Für alle Programmquellen kann eine gemeinsame **Custom 2**-Kurve erstellt werden. Wenn Sie an der Equalizer-Kurve **Custom 2** Änderungen vornehmen, wird **Custom 2** entsprechend aktualisiert.

### 1 Rufen Sie die Equalizer-Kurve auf, die Sie anpassen möchten.

Siehe *Abrufen von Entzerrungskurven* auf Seite 53.

### 2 Drücken Sie **MULTI-CONTROL**, um den **7-Graphic-Equalizer** zu wählen.

Daraufhin werden Frequenz und Pegel (z. B. **50Hz +4**) im Display angezeigt.

### 3 Drücken Sie **MULTI-CONTROL** nach links oder rechts, um das einzustellende Equalizer-Band zu wählen.

Mit jedem Drücken von **MULTI-CONTROL** nach links oder rechts wird in der nachstehenden Reihenfolge ein Equalizer-Band gewählt:

**50Hz—125Hz—315Hz—800Hz—2KHz—5KHz—12.5KHz**

### 4 Drücken Sie **MULTI-CONTROL** nach oben oder unten, um den Pegel des Equalizer-Bands einzustellen.

Mit jedem Drücken von **MULTI-CONTROL** nach oben oder unten wird der Pegel des Equalizer-Bands erhöht oder vermindert. Während der Erhöhung bzw. Verminderung des Pegels wird **+6** bis **-6** angezeigt.

- Anschließend können Sie ein anderes Band wählen und dessen Pegel einstellen.

### 5 Drücken Sie **BAND**, um die **7-Band-Graphic-Equalizer-Anpassung** zu verlassen.

## Einstellen von Loudness

Die Loudness-Funktion schafft einen Ausgleich für die Schwäche des menschlichen Gehörs bei der Wahrnehmung von leisen Tönen im Tiefen- und Höhenbereich.

### 1 Verwenden Sie **MULTI-CONTROL**, um **LOUD** zu wählen.

### 2 Drücken Sie **MULTI-CONTROL**, um **Loudness einzuschalten**.

Der Loudness-Pegel (z. B. **Mid**) erscheint im Display.

- Zum Ausschalten von Loudness drücken Sie **MULTI-CONTROL** erneut.

### 3 Drücken Sie **MULTI-CONTROL** nach links oder rechts, um den gewünschten Pegel zu wählen.

Mit jedem Drücken von **MULTI-CONTROL** nach links oder rechts wird in der nachstehenden Reihenfolge ein Pegel gewählt:

**Low** (Niedrig)—**Mid** (Mittel)—**High** (Hoch)

## Gebrauch des Subwoofer-Ausgangs

Dieses Gerät ist mit einem Subwoofer-Ausgang ausgestattet, der ein- und ausgeschaltet werden kann.

### 1 Verwenden Sie **MULTI-CONTROL**, um **Sub W.1** zu wählen.

### 2 Drücken Sie **MULTI-CONTROL**, um den **Subwoofer-Ausgang einzuschalten**.

**Normal** erscheint im Display. Der Subwoofer-Ausgang ist damit eingeschaltet.

- Zum Ausschalten des Subwoofer-Ausgangs drücken Sie **MULTI-CONTROL** erneut.

### 3 Drücken Sie **MULTI-CONTROL** nach links oder rechts, um die **Phase des Subwoofer-Ausgangs zu wählen**.

Durch Drücken von **MULTI-CONTROL** nach links wird die Gegenphase gewählt. In diesem Fall erscheint **Reverse** im Display. Das Drücken von **MULTI-CONTROL** nach rechts bewirkt die Wahl der Normalphase. In diesem Fall wird **Normal** angezeigt.

## Anpassen der Subwoofer-Einstellungen

Wenn der Subwoofer-Ausgang eingeschaltet ist, können Trennfrequenz und Ausgangspegel des Subwoofers eingestellt werden.

## Bedienung des Geräts

### 1 Verwenden Sie MULTI-CONTROL, um Sub W.2 zu wählen.

- Der Subwoofer-Ausgang muss eingeschaltet sein, damit **Sub W.2** gewählt werden kann.

### 2 Drücken Sie MULTI-CONTROL nach links oder rechts, um die Trennfrequenz zu wählen.

Mit jedem Drücken von **MULTI-CONTROL** nach links oder rechts wird in der nachstehenden Reihenfolge eine Trennfrequenz gewählt: **50Hz—63Hz—80Hz—100Hz—125Hz**. Vom Subwoofer werden nur solche Frequenzen ausgegeben, die unter dem gewählten Bereich liegen.

### 3 Drücken Sie MULTI-CONTROL nach oben oder unten, um den Subwoofer-Ausgangspegel einzustellen.

Mit jedem Drücken von **MULTI-CONTROL** nach oben oder unten wird der Pegel des Subwoofers erhöht oder vermindert. Während der Erhöhung bzw. Verminderung des Pegels wird **+6** bis **-24** angezeigt.

## Verstärken der Basstöne

Die Funktion zur Bassverstärkung ermöglicht eine Pegelverstärkung der Basstöne unter 100 Hz. Je höher der Basspegel, umso stärker treten die Basstöne hervor und umso kraftvoller wird der globale Klangeindruck. Bei einer Verwendung dieser Funktion in Verbindung mit dem Subwoofer erfolgt eine Verstärkung der Töne unterhalb der Trennfrequenz.

### 1 Verwenden Sie MULTI-CONTROL, um Bass zu wählen.

### 2 Drücken Sie MULTI-CONTROL nach oben oder unten, um den gewünschten Pegel zu wählen.

Während der Erhöhung bzw. Verminderung des Pegels wird **0** bis **+6** angezeigt.

## Gebrauch des Hochpassfilters

Wenn die im Ausgabe-Frequenzbereich des Subwoofers enthaltenen Basstöne nicht über den Front- oder Hecklautsprecher ausgegeben werden sollen, schalten Sie HPF (Hochpassfilter) ein. Über den Front- oder Heckausgang werden dann nur Frequenzen ausgegeben, die über dem gewählten Bereich liegen.

### 1 Verwenden Sie MULTI-CONTROL, um HPF zu wählen.

### 2 Drücken Sie MULTI-CONTROL, um den Hochpassfilter einzuschalten.

**80Hz** erscheint im Display. Der Hochpassfilter ist damit eingeschaltet.

- Wenn der Hochpassfilter zuvor bereits eingestellt wurde, wird an Stelle von **80Hz** die dabei gewählte Frequenz angezeigt.
- Zum Ausschalten des Hochpassfilters drücken Sie **MULTI-CONTROL** erneut.

### 3 Drücken Sie MULTI-CONTROL nach links oder rechts, um die Trennfrequenz zu wählen.

Mit jedem Drücken von **MULTI-CONTROL** nach links oder rechts wird in der nachstehenden Reihenfolge eine Trennfrequenz gewählt: **50Hz—63Hz—80Hz—100Hz—125Hz**. Über den Front- oder Heckausgang werden dann nur Frequenzen ausgegeben, die über dem gewählten Bereich liegen.

## Einstellen der Programmquellenpegel

Mit SLA (Programmquellen-Pegeleinstellung) kann der Lautstärkepegel jeder Programmquelle eingestellt werden, um plötzliche Lautstärkeänderungen beim Umschalten von Programmquellen zu vermeiden.

- Die Einstellungen beruhen auf der UKW-Tuner-Lautstärke, die unverändert bleibt.

### 1 Vergleichen Sie die UKW-Tuner-Lautstärke mit dem Lautstärkepegel der Programmquelle, die Sie einstellen möchten.

## Bedienung des Geräts

**2 Verwenden Sie MULTI-CONTROL, um SLA zu wählen.**

**3 Drücken Sie MULTI-CONTROL nach oben oder unten, um die Programmquellen-Lautstärke einzustellen.**

Mit jedem Drücken von **MULTI-CONTROL** nach oben oder unten wird die Programmquellen-Lautstärke erhöht oder vermindert. Während der Erhöhung bzw. Verminderung der Programmquellen-Lautstärke wird **SLA +4** bis **SLA -4** angezeigt.



### Hinweise

- Die MW/LW-Tuner-Lautstärke kann mit SLA ebenfalls eingestellt werden.
- Der eingebaute CD-Player und der Multi-CD-Player werden automatisch auf denselben Programmquellen-Lautstärkepegel eingestellt.
- Auch das externe Gerät 1 und das externe Gerät 2 werden automatisch auf denselben Programmquellen-Lautstärkepegel geschaltet.

## Gebrauch des automatischen Klangnivellierers

Beim Fahren ändern sich die Geräusche im Wagen je nach Fahrtgeschwindigkeit und Straßenbedingungen. Der automatische Klangnivellierer (ASL) überwacht die Geräuschschwankungen und erhöht automatisch die Lautstärke, wenn die Geräusche zunehmen. Die Empfindlichkeit (Änderung der Lautstärke gegenüber dem Geräuschpegel) von ASL kann in fünf Stufen eingestellt werden.

**1 Verwenden Sie MULTI-CONTROL, um ASL zu wählen.**

**2 Drücken Sie MULTI-CONTROL, um ASL einzuschalten.**

**Mid** erscheint im Display.

- Zum Ausschalten von ASL drücken Sie **MULTI-CONTROL** erneut.

**3 Drücken Sie MULTI-CONTROL nach links oder rechts, um die gewünschte ASL-Stufe zu wählen.**

Mit jedem Drücken von **MULTI-CONTROL** nach links oder rechts wird in der nachstehenden Reihenfolge ein ASL-Pegel gewählt:

**Low** (Niedrig)—**Mid-L** (Mittelniedrig)—**Mid** (Mittel)—**Mid-H** (Mittelhoch)—**High** (Hoch)



# Bedienung des Geräts

## Grundeinstellungen

### Anpassen der Grundeinstellungen

In den Grundeinstellungen können Sie im Hinblick auf eine optimale Leistung des Geräts verschiedene Systemeinstellungen bedarfsgerecht anpassen.



- ① Funktionsdisplay  
Zeigt den Funktionsstatus an.

**1 Drücken und halten Sie SOURCE gedrückt, bis sich das Gerät ausschaltet.**

**2 Drücken und halten Sie MULTI-CONTROL gedrückt, bis Language select angezeigt wird.**

- Dieser Vorgang kann ebenfalls durch Drücken und Gedrückthalten von **FUNCTION** auf der Fernbedienung durchgeführt werden.

**3 Drehen Sie MULTI-CONTROL, um eine der Grundeinstellungen zu wählen.**

Drehen Sie **MULTI-CONTROL**, um die verfügbaren Funktionen in der folgenden Reihenfolge zu durchlaufen:

**Language select** (Sprachauswahl)—  
**Calendar** (Kalender)—**Clock** (Uhrzeit)—  
**Off clock** (Standby-Zeitanzeige)—**FM step**  
 (UKW-Kanalraster)—**Auto PI** (Auto-PI-Suchlauf)—**Warning tone** (Warnton)—  
**Face auto open** (Autom. Entriegelung der Frontplatte)—**AUX1** (Zusatzeingang 1)—  
**AUX2** (Zusatzeingang 2)—**Dimmer** (Dimmer)  
 —**Brightness** (Helligkeit)—**S/W control** (Hekausgang und Subwoofer-Steuerung)—**Mute**  
 (Ton-Stummschaltung/-Dämpfung)—  
**Demonstration** (Funktions-Demo-Modus)—  
**Reverse mode** (Rücklauf-Modus)—  
**Ever-scroll** (Nonstop-Scrollen)—**BT AUDIO**  
 (Bluetooth-Audio)—**Pin code input** (Pincode-

Eingabe)—**Edit device name** (Gerätenamen bearbeiten)—**BT Version Info.** (Information zur Bluetooth-Version)—**BT reset** (Bluetooth zurücksetzen)

Gehen Sie für jede Einstellung den nachfolgenden Anweisungen entsprechend vor.

- Zur Wahl einer Funktion können Sie auch **FUNCTION** auf der Fernbedienung drücken.
- Zum Verlassen der Grundeinstellungen drücken Sie **BAND**.
- Die Funktion **BT AUDIO** kann nicht ausgewählt werden, wenn ein Bluetooth-Audio-Player an das Gerät angeschlossen wurde.

### Wählen der Anzeigesprache

Für erhöhte Bedienerfreundlichkeit wurde dieses Gerät mit einer Anzeige in mehreren Sprachen ausgestattet. Sie können eine dieser Sprachen als Ihre Anzeigesprache wählen.

**1 Verwenden Sie MULTI-CONTROL, um Language select zu wählen.**

**2 Drücken Sie MULTI-CONTROL, um die Sprache zu wählen.**

Mit jedem Drücken von **MULTI-CONTROL** wird in der nachstehenden Reihenfolge eine Sprache gewählt:

**English—Français—Italiano—Español—Deutsch—Nederlands—РУССКИЙ**

## Einstellen des Datums

Die in diesem Modus angepasste Kalenderanzeige erscheint, wenn das Telefon als Programmquelle gewählt wird oder wenn alle Programmquellen und der Funktions-Demo-Modus ausgeschaltet sind.

**1 Verwenden Sie MULTI-CONTROL, um Calendar zu wählen.**

**2 Drücken Sie MULTI-CONTROL nach links oder rechts, um den Teil der Kalenderanzeige zu wählen, den Sie einstellen möchten.**

Durch Drücken von **MULTI-CONTROL** nach links oder rechts wird jeweils ein Teil der Kalenderanzeige gewählt:

Tag—Monat—Jahr

Beim Umschalten zwischen den Teilabschnitten der Kalenderanzeige wird der jeweils gewählte Kalenderteil durch Blinken ausgewiesen.

**3 Drücken Sie MULTI-CONTROL nach oben oder unten, um das Datum einzustellen.**

## Einstellen der Uhrzeit

Halten Sie sich an die nachfolgenden Anweisungen, um die Uhrzeit einzustellen.

**1 Verwenden Sie MULTI-CONTROL, um Clock zu wählen.**

**2 Drücken Sie MULTI-CONTROL nach links oder rechts, um den Teil der Zeitanzeige zu wählen, den Sie einstellen möchten.**

Durch Drücken von **MULTI-CONTROL** nach links oder rechts wird jeweils ein Teil der Zeitanzeige gewählt:

Stunde—Minute

Beim Umschalten zwischen den Teilabschnitten der Zeitanzeige wird der jeweils gewählte Teil der Uhrzeit durch Blinken ausgewiesen.

**3 Drücken Sie MULTI-CONTROL nach oben oder unten, um die Uhrzeit einzustellen.**



### Hinweis

Sie können die Uhr mit einem Zeitsignal abstimmen, indem Sie **MULTI-CONTROL** drücken.

- Wenn die Sekundenangabe **00** bis **29** entspricht, wird die Minute abgerundet (Beispiel: **10:18** wird zu **10:00**).
- Wenn die Sekundenangabe im Bereich **30** bis **59** liegt, wird die Minute aufgerundet (Beispiel: **10:36** wird zu **11:00**).

## Ein- oder Ausschalten der Standby-Zeitanzeige

Bei eingeschalteter Standby-Zeitanzeige erscheint die Uhrzeit auf dem Display, wenn Programmquellen und Funktions-Demo-Modus ausgeschaltet sind.

**1 Verwenden Sie MULTI-CONTROL, um Off clock zu wählen.**

**2 Drücken Sie MULTI-CONTROL, um die Standby-Zeitanzeige einzuschalten.**

- Zum Ausschalten der Standby-Zeitanzeige drücken Sie **MULTI-CONTROL** erneut.

## Einstellen des UKW-Kanalrasters

Bei der Suchlaufabstimmung wird normalerweise das 50-kHz-UKW-Kanalraster verwendet. Wenn AF oder TA eingeschaltet ist, ändert sich das Kanalraster automatisch zu 100 kHz. Es könnte vorteilhaft sein, das Kanalraster für den AF-Betrieb auf 50 kHz einzustellen.

**1 Verwenden Sie MULTI-CONTROL, um FM step zu wählen.**

**2 Drücken Sie MULTI-CONTROL, um die UKW-Kanalraster-Funktion zu wählen.**

Durch wiederholtes Drücken von **MULTI-CONTROL** wird das UKW-Kanalraster bei aktiviertem AF oder TA zwischen 50 kHz und 100 kHz umgeschaltet. Das jeweils gewählte UKW-Kanalraster wird im Display angezeigt.

# Bedienung des Geräts

## Hinweis

Bei der manuellen Abstimmung bleibt das Kanalaraster auf 50 kHz eingestellt.

## Umschalten des Auto-PI-Suchlaufs

Das System kann automatisch nach einer anderen Station mit derselben Programmierung suchen, selbst bei einem Stationsabruf.

**1 Verwenden Sie MULTI-CONTROL, um Auto PI zu wählen.**

**2 Drücken Sie MULTI-CONTROL, um den Auto-PI-Suchlauf einzuschalten.**

- Zum Ausschalten des Auto-PI-Suchlaufs drücken Sie **MULTI-CONTROL** erneut.

## Umschalten des Warntons

Wenn die Frontplatte nicht innerhalb von vier Sekunden nach dem Ausschalten der Zündung abgenommen wird, wird ein Warnton ausgegeben. Der Warnton kann abgeschaltet werden.

**1 Verwenden Sie MULTI-CONTROL, um Warning tone zu wählen.**

**2 Drücken Sie MULTI-CONTROL, um den Warnton einzuschalten.**

- Zum Ausschalten des Warntons drücken Sie **MULTI-CONTROL** erneut.

## Umschalten der automatischen Entriegelung der Frontplatte

Zum Schutz vor Diebstahl wurde dieses Gerät mit einer abnehmbaren Frontplatte ausgestattet. Damit die Frontplatte problemlos abgenommen werden kann, wird sie automatisch entriegelt. Diese Funktion ist standardmäßig eingeschaltet.

**1 Verwenden Sie MULTI-CONTROL, um Face auto open zu wählen.**

**2 Drücken Sie MULTI-CONTROL, um die automatische Frontplattenentriegelung einzuschalten.**

- Zum Ausschalten der automatischen Frontplattenentriegelung drücken Sie **MULTI-CONTROL** erneut.

## Umschalten der AUX-Einstellung

Die an dieses Gerät angeschlossenen Zusatzgeräte können einzeln aktiviert werden. Schalten Sie jede AUX-Zusatzquelle ein, die Sie verwenden. Für Informationen zum Anschluss und zur Verwendung von Zusatzgeräten siehe *Gebrauch der AUX-Programmquelle* auf Seite 64.

**1 Verwenden Sie MULTI-CONTROL, um AUX1/AUX2 zu wählen.**

**2 Drücken Sie MULTI-CONTROL, um AUX1/AUX2 einzuschalten.**

- Zum Ausschalten von AUX drücken Sie **MULTI-CONTROL** erneut.

## Umschalten der Dimmer-Einstellung

Um zu vermeiden, dass das Display bei Dunkelheit zu hell wird, blendet es automatisch ab, wenn die Scheinwerfer des Wagens eingeschaltet werden. Dieser Dimmer kann wunschgemäß ein- oder ausgeschaltet werden.

**1 Verwenden Sie MULTI-CONTROL, um Dimmer zu wählen.**

**2 Drücken Sie MULTI-CONTROL, um den Dimmer einzuschalten.**

- Zum Ausschalten des Dimmers drücken Sie **MULTI-CONTROL** erneut.

## Einstellen der Helligkeit

Sie können die Helligkeit des Displays einstellen. Die werkseitige Voreinstellung ist **12**.

## Bedienung des Geräts

**1 Verwenden Sie MULTI-CONTROL, um Brightness zu wählen.**

**2 Drücken Sie MULTI-CONTROL nach links oder rechts, um die Helligkeitsstufe einzustellen.**

Während der Erhöhung bzw. Verminderung des Pegels wird **0** bis **15** angezeigt.

- Bei aktivem Dimmer kann die Helligkeit innerhalb des Bereichs **0** bis **10** eingestellt werden.

### Einstellen des Heckausgangs und der Subwoofer-Steuerung

Der Heckausgang dieses Systems (Hecklautsprecher-Leitungsausgang und Cinch-Heckausgang) kann für einen Vollbereichslautsprecher- (**Rear SP:F.Range**) oder Subwoofer-Anschluss (**Rear SP:S/W**) verwendet werden. Wenn der Heckausgang auf **Rear SP:S/W** eingestellt wird, kann eine Hecklautsprecherzuleitung direkt ohne Verwendung eines zusätzlichen Verstärkers an einen Subwoofer angeschlossen werden. Werkseitig wurde das Gerät für den Anschluss von Vollbereichslautsprechern (**Rear SP:F.Range**) eingestellt.

**1 Verwenden Sie MULTI-CONTROL, um S/W control zu wählen.**

**2 Drücken Sie MULTI-CONTROL, um die Einstellung für den Heckausgang umzuschalten.**

Durch Drücken von **MULTI-CONTROL** wird zwischen **Rear SP:F.Range** (Vollbereichslautsprecher) und **Rear SP:S/W** (Subwoofer) umgeschaltet und der entsprechende Status angezeigt.

- Wenn an den Heckausgang kein Subwoofer angeschlossen ist, wählen Sie **Rear SP:F.Range**.
- Wenn ein Subwoofer an den Heckausgang angeschlossen ist, wählen Sie **Rear SP:S/W**.

#### Hinweise

- Auch wenn diese Einstellung geändert wird, erfolgt keine Ausgabe, solange der Subwoo-

fer-Ausgang nicht eingeschaltet wird (siehe *Gebrauch des Subwoofer-Ausgangs* auf Seite 54).

- Bei einer Änderung dieser Einstellung wird der Subwoofer-Ausgang im Audio-Menü wieder auf die werkseitigen Voreinstellungen zurückgesetzt.
- Durch diese Einstellung werden die Hecklautsprecher-Leitungsausgänge und der Cinch-Heckausgang gleichzeitig umgeschaltet.

### Umschalten der Ton-Stummschaltung/-Dämpfung

Die Klangwiedergabe dieses Geräts wird automatisch stummgeschaltet oder gedämpft, wenn das Signal eines Geräts mit Stummschaltung empfangen wird.

- Der Ton wird stummgeschaltet oder gedämpft, im Display wird **MUTE** oder **ATT** angezeigt und alle Audio-Einstellungen sind blockiert.
- Die Klangwiedergabe kehrt in den Normalzustand zurück, wenn die Stummschaltung oder Dämpfung aufgehoben wird.

**1 Verwenden Sie MULTI-CONTROL, um Mute zu wählen.**

**2 Drücken Sie MULTI-CONTROL, um die Telefon-Stummschaltung/-Dämpfung umzuschalten.**

Mit jedem Drücken von **MULTI-CONTROL** wird zwischen **TEL ATT** (Dämpfung) und **TEL mute** (Stummschaltung) umgeschaltet und der entsprechende Status angezeigt.

## Bedienung des Geräts

### Umschalten des Funktions-Demo-Modus

Der Funktions-Demo-Modus wird automatisch gestartet, wenn das Gerät ausgeschaltet wird, während sich der Zündschalter in der Position ACC oder ON befindet.

**1 Verwenden Sie MULTI-CONTROL, um Demonstration zu wählen.**

**2 Drücken Sie MULTI-CONTROL, um den Funktions-Demo-Modus einzuschalten.**

- Zum Ausschalten des Funktions-Demo-Modus drücken Sie **MULTI-CONTROL** erneut.



#### Hinweise

- Bitte beachten Sie, dass es zu einer Entleerung der Fahrzeugbatterie kommen kann, wenn der Funktions-Demo-Modus nach dem Abstellen des Motors weiterläuft.
- Sie können den Funktions-Demo-Modus auch durch Drücken von **DISPLAY** bei ausgeschaltetem Gerät ein- bzw. ausschalten. Für weitere Einzelheiten siehe *Funktions-Demo-Modus* auf Seite 10.

### Umschalten des Rücklauf-Modus

Wenn innerhalb von 30 Sekunden kein Bedienungsschritt vorgenommen wird, fangen die Bildschirmanzeigen an zurückzulaufen und laufen dann kontinuierlich alle 10 Sekunden weiter zurück.

**1 Verwenden Sie MULTI-CONTROL, um Reverse mode zu wählen.**

**2 Drücken Sie MULTI-CONTROL, um den Rücklauf-Modus einzuschalten.**

- Zum Ausschalten des Rücklauf-Modus drücken Sie **MULTI-CONTROL** erneut.



#### Hinweis

Sie können den Rücklauf-Modus auch durch Drücken von **BAND** bei ausgeschaltetem Gerät

ein- bzw. ausschalten. Für weitere Einzelheiten siehe *Rücklauf-Modus* auf Seite 10.

### Umschalten des Nonstop-Scrollens

Wenn die Nonstop-Scrolling-Funktion Ever Scroll eingeschaltet wurde, durchlaufen die auf der CD oder dem iPod aufgezeichneten Textinformationen das Display kontinuierlich immer wieder von neuem. Bei ausgeschalteter Funktion laufen die Informationen ein einziges Mal durch das Display.

**1 Verwenden Sie MULTI-CONTROL, um Ever-scroll zu wählen.**

**2 Drücken Sie MULTI-CONTROL, um das Nonstop-Scrollen einzuschalten.**

- Zum Ausschalten der Nonstop-Scrolling-Funktion drücken Sie **MULTI-CONTROL** erneut.

### Aktivieren der Programmquelle BT Audio

Sie müssen die Programmquelle **BT Audio** aktivieren, um einen Bluetooth-Audio-Player verwenden zu können.

Diese Einstellung ist standardmäßig eingeschaltet. Wenn Sie **BT Audio** nicht verwenden wollen, kann diese Funktion ausgeschaltet werden.

**1 Verwenden Sie MULTI-CONTROL, um BT AUDIO zu wählen.**

**2 Drücken Sie MULTI-CONTROL, um die Programmquelle BT Audio einzuschalten.**

- Zum Ausschalten der Programmquelle **BT Audio** drücken Sie **MULTI-CONTROL** erneut.
- Wenn **BT AUDIO** in den Grundeinstellungen ausgeschaltet wird, werden die gespeicherten Informationen des zuletzt angeschlossenen Bluetooth-Audio-Geräts gelöscht.

## Eingeben des PIN-Codes für den Aufbau einer Bluetooth-Wireless-Verbindung

Um Ihr Mobiltelefon über die Bluetooth-Wireless-Technologie mit diesem Gerät zu verbinden, müssen Sie einen PIN-Code auf Ihrem Telefon eingeben, um die Verbindung zu verifizieren. Als Standardcode wird **0000** verwendet, Sie können dies jedoch mithilfe dieser Funktion ändern.

- Bei manchen Bluetooth-Audio-Playern müssen Sie den PIN-Code des Players u. U. zuvor in diesem Gerät eingeben, um das Gerät für einen Verbindungsaufbau durch den Bluetooth-Audio-Player auf Standby zu schalten.

**1 Verwenden Sie MULTI-CONTROL, um Pin code input zu wählen.**

**2 Drücken Sie MULTI-CONTROL nach oben oder unten, um eine Zahl zu wählen.**

- Eine Zahl kann auch durch Drücken von **0** bis **9** auf der Fernbedienung gewählt werden.

**3 Drücken Sie MULTI-CONTROL nach links oder rechts, um den Cursor auf die vorhergehende bzw. die nächste Position zu setzen.**

**4 Drücken Sie nach der Eingabe des PIN-Codes (max. 16 Zeichen) MULTI-CONTROL, um die Information in diesem Gerät zu speichern.**

- Durch Drücken von **MULTI-CONTROL** nach rechts in der Bestätigungsanzeige kehren Sie zum Bildschirm der PIN-Code-Eingabe zurück, in dem Sie den PIN-Code ändern können.
- Wurde ein ungültiges Zeichen eingegeben, werden die nachfolgenden Zeichen nicht angezeigt.
- Bei der Eingabe von ungültigen Zeichen, kann der PIN-Code nicht gespeichert werden.

## Gerätenamen bearbeiten

Sie haben die Möglichkeit, den Gerätenamen zu bearbeiten.

Der Geräteiname lautet standardmäßig

**Pioneer BT unit.**

**1 Verwenden Sie MULTI-CONTROL, um Edit device name zu wählen.**

**2 Drücken Sie DISPLAY, um den gewünschten Zeichentyp zu wählen.**

Drücken Sie **DISPLAY** wiederholt, um zwischen den folgenden Zeichentypen umzuschalten:

Alphabet (Großbuchstaben)—Alphabet (Kleinbuchstaben)—Ziffern und Symbole

**3 Drücken Sie MULTI-CONTROL nach oben oder unten, um einen Buchstaben des Alphabets zu wählen.**

**4 Drücken Sie MULTI-CONTROL nach links oder rechts, um den Cursor auf die vorhergehende oder nächste Zeichenposition zu setzen.**

**5 Drücken Sie nach Beendigung der Namens eingabe MULTI-CONTROL, um die Daten in diesem Gerät zu speichern.**

- Durch nach rechts Drücken von **MULTI-CONTROL** in der Bestätigungsanzeige kehren Sie zum Bildschirm der Namenseingabe zurück und können diesen erneut ändern.
- Wurde ein ungültiges Zeichen eingegeben, werden die nachfolgenden Zeichen nicht angezeigt.
- Bei der Eingabe von ungültigen Zeichen, kann der PIN-Code nicht gespeichert werden.

## Bedienung des Geräts

### Anzeigen der Systemversion für die Reparatur

Sollten beim Betrieb dieses Geräts Probleme auftreten und Sie sich für eine Reparatur mit einem Fachhändler in Verbindung setzen, dann müssen Sie die Systemversion dieses Geräts sowie des Bluetooth-Moduls angeben. Sie können diese Versionen anzeigen, um sie zu überprüfen.

#### 1 Verwenden Sie MULTI-CONTROL, um BT Version Info. zu wählen.

Die Systemversion (Version des Mikroprozessors) des Geräts wird angezeigt.

#### 2 Wenn Sie MULTI-CONTROL nach links drücken, wird die Version des Bluetooth-Moduls dieses Geräts angezeigt.

- Durch Drücken von **MULTI-CONTROL** nach rechts kehren Sie zur Anzeige der Systemversion des Geräts zurück.

### Zurücksetzen des Bluetooth-Moduls

Bluetooth-Telefon- und Bluetooth-Audio-Daten können gelöscht werden. Zum Schutz Ihrer persönlichen Daten bei der Weitergabe dieses Geräts an Dritte wird empfohlen, diese Informationen zu entfernen. Die folgenden Einstellungen werden gelöscht:

- Telefonbucheinträge des Bluetooth-Telefons
- Voreingestellte Nummern des Bluetooth-Telefons
- Registrierungseinstellungen des Bluetooth-Telefons
- Anruflisten des Bluetooth-Telefons
- Informationen zu dem zuletzt angeschlossenen Bluetooth-Audio-Gerät

#### 1 Verwenden Sie MULTI-CONTROL, um BT reset zu wählen.

#### 2 Drücken Sie MULTI-CONTROL nach rechts, um die Bestätigung des Vorgangs anzuzeigen.

Die Angabe **Clear memory YES** wird eingeblendet. Der Löschvorgang für den Speicher ist auf Standby geschaltet.

- Wenn Sie den Telefonspeicher doch nicht zurücksetzen möchten, drücken Sie **MULTI-CONTROL** nach links. Sie kehren zur vorhergehenden Anzeige zurück.

#### 3 Drücken Sie MULTI-CONTROL, um den Speicher zu löschen.

Die Anzeige **Cleared** wird eingeblendet und alle Einstellungen wurden gelöscht.

## Andere Funktionen

### Gebrauch der AUX-Programmquelle

Dieses Gerät kann bis zu zwei zusätzliche Geräte steuern, z. B. Videorekorder oder bestimmte tragbare Geräte (separat erhältlich). Angeschlossene Zusatzgeräte werden automatisch als AUX-Programmquellen identifiziert und den Einstellungen **AUX1** und **AUX2** zugeordnet. Die Beziehung zwischen den AUX-Programmquellen **AUX1** und **AUX2** wird nachstehend erläutert.

#### Zu AUX1 und AUX2

Für den Anschluss von Zusatzgeräten an dieses Gerät sind zwei Möglichkeiten gegeben.

#### Programmquelle AUX1:

*Beim Anschluss eines Zusatzgeräts über ein Stereo-Mini-Klinkenkabel*

- **Verbinden Sie den Klinkenstecker mit dem entsprechenden Eingang dieses Geräts.**

Detaillierte Informationen hierzu finden Sie in der Installationsanleitung.

Dem Zusatzgerät wird dann automatisch die Einstellung **AUX1** zugeordnet.

#### Programmquelle AUX2:

*Beim Anschluss eines Zusatzgeräts über einen IP-BUS-CINCH-Zwischenverbinder (separat erhältlich)*

- **Verwenden Sie einen IP-BUS-Cinch-Zwischenverbinder, wie z. B. CD-RB20/CD-RB10 (separat erhältlich), um dieses Gerät mit einem Zusatzgerät mit Cinch-Ausgang zu verbinden.**

Für weitere Einzelheiten siehe die hersteller-spezifische Bedienungsanleitung des IP-BUS-Cinch-Zwischenbinders.

Dem Zusatzgerät wird dann automatisch die Einstellung **AUX2** zugeordnet.

- Dieser Anschluss kann nur vorgenommen werden, wenn das Zusatzgerät über einen Cinch-Ausgang verfügt.

### Wählen von AUX als Programmquelle

- **Drücken Sie SOURCE, um AUX als Programmquelle zu wählen.**
  - Wenn die AUX-Einstellung nicht eingeschaltet ist, kann **AUX** nicht gewählt werden. Für weitere Einzelheiten siehe *Umschalten der AUX-Einstellung* auf Seite 59.

### Einstellen des AUX-Namens

Der Name, der für die Programmquelle **AUX1** bzw. **AUX2** angezeigt wird, kann geändert werden.

- 1 Wählen Sie zunächst AUX als Programmquelle. Verwenden Sie dann MULTI-CONTROL, um FUNCTION zu wählen, und zeigen Sie TitleInput "A" an.**
- 2 Geben Sie einen Titel ein. Die Vorgehensweise bei der Titeleingabe entspricht derjenigen mit dem eingebauten CD-Player.**  
Detaillierte Anweisungen zu diesem Vorgang finden Sie unter *Eingeben von Disc-Titeln* auf Seite 24.

### Gebrauch verschiedener Unterhaltungsanzeigen

Sie können jede Programmquelle von unterhaltenden Anzeigen begleiten lassen.

- 1 Drücken Sie MULTI-CONTROL, um das Hauptmenü anzuzeigen. FUNCTION, AUDIO und ENTERTAINMENT erscheinen im Display.**
- 2 Verwenden Sie MULTI-CONTROL, um ENTERTAINMENT zu wählen.**  
Drehen Sie die Taste, um die Menüoption zu wechseln, und drücken Sie sie, um die angezeigte Option zu wählen.



## Bedienung des Geräts

### 3 Verwenden Sie MULTI-CONTROL, um die Anzeige zu ändern.

Drehen Sie die Taste, um die Menüoption zu wechseln, und drücken Sie sie, um die angezeigte Option zu wählen.

**BGV-1** (Hintergrundanzeige 1)—**BGV-2** (Hintergrundanzeige 2)—**BGP-1** (Hintergrundbild 1)—**BGP-2** (Hintergrundbild 2)—**BGP-3** (Hintergrundbild 3)—**BGP-4** (Hintergrundbild 4)—**SIMPLE-1** (Einfache Anzeige 1)—**SIMPLE-2** (Einfache Anzeige 2)—**LEVEL METER** (Pegelemesser)—**VISUALIZER-1** (Visualisierer 1)—**VISUALIZER-2** (Visualisierer 2)—**VISUALIZER-3** (Visualisierer 3)—**SPECTRUM ANALYZER-1** (Spektrumanalysator 1)—**SPECTRUM ANALYZER-2** (Spektrumanalysator 2)—**MOVIE** (Kino)—**ENT CLOCK** (Unterhaltungsuhr)

- Zum Zurückschalten auf die Wiedergabeanzeige drücken Sie **BAND**.

### Gebrauch der PGM-Taste

Über die Taste **PGM** auf der Fernbedienung können Sie die vorprogrammierten Funktionen für die verschiedenen Programmquellen bedienen.

#### ● Drücken Sie PGM, um bei der Wahl der folgenden Programmquellen auf Pause zu schalten:

- **CD** – Eingebauter CD-Player
- **iPod** – iPod
- **Multi CD** – Multi-CD-Player
- **USB** – Tragbarer USB-Audio-Player/USB-Speichermedium
- **BT Audio** – Bluetooth-Audio-Player
- **DVD** – DVD-Player/Multi-DVD-Player

- Zum Ausschalten der Pause drücken Sie **PGM** erneut.

#### ● Drücken und halten Sie PGM gedrückt, um BSM einzuschalten, wenn der Tuner als Programmquelle gewählt wurde.

Drücken und halten Sie **PGM** gedrückt, bis sich die BSM-Funktion einschaltet.

- Zum Abbrechen des Speichervorgangs drücken Sie **PGM** erneut.

#### ● Drücken und halten Sie PGM gedrückt, um BSSM einzuschalten, wenn TV als Programmquelle gewählt wurde.

Drücken und halten Sie **PGM** gedrückt, bis sich die BSSM-Funktion einschaltet.

- Zum Abbrechen des Speichervorgangs drücken Sie **PGM** erneut. 

## USB-Adapter

### Grundlegende Bedienvorgänge

Mit diesem Gerät kann ein als Sonderzubehör erhältlicher USB-Adapter gesteuert werden. Detaillierte Informationen zu Bedienvorgängen finden Sie in der Bedienungsanleitung des USB-Adapters. In diesem Abschnitt werden für den tragbaren USB-Audio-Player bzw. das USB-Speichermedium nur Bedienvorgänge bei Verwendung dieses Geräts erläutert, die sich von den in der Bedienungsanleitung des USB-Adapters beschriebenen Bedienvorgängen unterscheiden.

- Die optimale Leistungsfähigkeit dieses Geräts kann je nach angeschlossenem tragbaren USB-Audio-Player bzw. USB-Speichermedium möglicherweise nicht erreicht werden.



- WMA/MP3/AAC-Anzeige**  
Zeigt den Typ der momentan gespielten Datei an.
- Ordernummer-Anzeige**
- Titelnummernanzeige**
- Wiedergabezeitanzeige**
- Bitratenanzeige**

**1 Drücken Sie SOURCE, um USB zu wählen.**

**2 Drücken Sie MULTI-CONTROL nach oben oder unten, um einen Ordner zu wählen.**

- Ordner, in denen keine komprimierten Audio-Dateien enthalten sind, können nicht gewählt werden.
- Um zu Ordner 01 (ROOT) zurückzukehren, halten Sie **BAND** gedrückt. Sollte Ordner 01 (ROOT)

keine Dateien enthalten, dann beginnt die Wiedergabe mit Ordner 02.

**3 Für einen schnellen Vor- oder Rücklauf drücken und halten Sie MULTI-CONTROL nach links oder rechts gedrückt.**

**4 Um zu einer anderen komprimierten Audio-Datei vor- oder zurückzuspringen, drücken Sie MULTI-CONTROL kurz nach links oder rechts.**

### Direktes Wählen einer Audio-Datei im aktuellen Ordner

Dieser Vorgang entspricht der direkten Titelauswahl mit dem eingebauten CD-Player. Detaillierte Anweisungen zu diesem Vorgang finden Sie unter *Direktes Wählen eines Titels* auf Seite 22.

### Einführung zu weiterführenden Operationen

**1 Drücken Sie MULTI-CONTROL, um das Hauptmenü anzuzeigen.**  
**FUNCTION, AUDIO** und **ENTERTAINMENT** erscheinen im Display.

**2 Verwenden Sie MULTI-CONTROL, um FUNCTION zu wählen.**

Drehen Sie die Taste, um die Menüoption zu wechseln, und drücken Sie sie, um die angezeigte Option zu wählen.  
Der Funktionsname erscheint im Display.

**3 Drehen Sie MULTI-CONTROL, um die gewünschte Funktion zu wählen.**

Drehen Sie **MULTI-CONTROL**, um die verfügbaren Funktionen in der folgenden Reihenfolge zu durchlaufen:

- Play mode** (Wiederholwiedergabe)—
- Random mode** (Zufallsgesteuerte Wiedergabe)—
- Scan mode** (Anspielwiedergabe)—
- Pause** (Pause)
- Zur Wahl einer Funktion können Sie auch **FUNCTION** auf der Fernbedienung drücken.

## Verfügbares Zubehör

- Zum Zurückschalten auf die Wiedergabeanzeige drücken Sie **BAND**.
- Wenn innerhalb von 30 Sekunden keine Funktion aktiviert wird, schaltet das Display automatisch auf die normale Anzeige zurück.

### Funktionen und Bedienvorgänge

Die Bedienung der Funktionen **Play mode**, **Random mode**, **Scan mode** und **Pause** entspricht derjenigen mit dem eingebauten CD-Player.

Funktion	Bedienung
<b>Play mode</b>	<p>Siehe <i>Wählen eines Wiederholwiedergabebereichs</i> auf Seite 23.</p> <p>Die wählbaren Wiederholwiedergabebereiche unterscheiden sich von denjenigen des eingebauten CD-Players. Mit dem tragbaren USB-Audio-Player/USB-Speichermedium sind folgende Wiederholwiedergabebereiche verfügbar:</p> <ul style="list-style-type: none"> <li>• <b>Track repeat</b> – Nur Wiederholung der momentanen Datei</li> <li>• <b>Folder repeat</b> – Wiederholung des momentan spielenden Ordners</li> <li>• <b>All repeat</b> – Wiederholung aller Dateien</li> </ul>
<b>Random mode</b>	Siehe <i>Abspielen von Titeln in zufälliger Reihenfolge</i> auf Seite 23.
<b>Scan mode</b>	Siehe <i>Anspielen von Ordnern und Titeln</i> auf Seite 23.
<b>Pause</b>	Siehe <i>Pausieren der Disc-Wiedergabe</i> auf Seite 23.



#### Hinweise

- Wenn während der Wiederholwiedergabe ein anderer Ordner gewählt wird, ändert sich der Wiederholwiedergabebereich zu **All repeat**.
- Wenn während **Track repeat** der Titelschlauf oder der schnelle Vor-/Rücklauf aktiviert wird, ändert sich der Wiederholwiedergabebereich zu **Folder repeat**.
- Wenn **Folder repeat** gewählt wird, können keine Unterordner des betroffenen Ordners wiedergegeben werden.
- Mithilfe der Anspielwiedergabe kann innerhalb des gewählten Wiederholwiedergabebereichs nach einer Datei gesucht werden. Mit **Track repeat** oder **Folder repeat** wird der Anfang jeder Datei dieses Ordners etwa 10 Sekunden lang abgespielt. Mit **All repeat** wird der Anfang jeder Datei des tragbaren USB-Audio-Players bzw. des USB-Speichermediums etwa 10 Sekunden lang abgespielt.
- Nach dem Anspielen beginnt wieder die normale Wiedergabe der Dateien.

### Anzeigen von Textinformationen einer Audio-Datei

Dieser Vorgang entspricht der Anzeige von Disc-Titeln mit dem eingebauten CD-Player. Siehe *Anzeigen der Textinformationen auf einer Disc* auf Seite 25.

- Wenn die in der Audio-Datei gespeicherten Zeichen nicht mit diesem Gerät kompatibel sind, werden sie nicht angezeigt.

### Wählen von Dateien aus der Dateinamensliste

Dieser Vorgang entspricht der Anzeige von Disc-Titeln mit dem eingebauten CD-Player. Siehe *Wählen von Titeln aus der Dateinamensliste* auf Seite 26. 

## Multi-CD-Player

### Grundlegende Bedienvorgänge

Mit diesem Gerät kann ein als Sonderzubehör erhältlicher Multi-CD-Player gesteuert werden.

- Von 50-Disc-Multi-CD-Playern werden nur die in dieser Anleitung beschriebenen Funktionen unterstützt.
- Die Funktionen in Verbindung mit Disc-Titellisten stehen mit diesem Gerät für 50-Disc-Multi-CD-Player nicht zur Verfügung. Für Informationen zu den Disc-Titellistenfunktionen siehe Wählen von Discs aus der Disc-Titelliste auf Seite 71.



- ① Disc-Nummernanzeige
- ② Titelnummernanzeige
- ③ Wiedergabezeitanzeige

**1 Drücken Sie SOURCE, um den Multi-CD-Player zu wählen.**

**2 Drücken Sie MULTI-CONTROL nach oben oder unten, um die gewünschte Disc zu wählen.**

- Zur Wahl einer Disc können Sie auch die Tasten **1** bis **6** auf der Fernbedienung verwenden.
  - Für die Discs 1 bis 6 drücken Sie die entsprechende Zifferntaste.
  - Zur Wahl der Discs 7 bis 12 halten Sie die entsprechende Zifferntaste gedrückt, z. B. **1** für Disc 7, bis die zutreffende Disc-Nummer im Display erscheint.

**3 Für einen schnellen Vor- oder Rücklauf drücken und halten Sie MULTI-CONTROL nach links oder rechts gedrückt.**

**4 Um zu einem anderen Titel vor- oder zurückzuspringen, drücken Sie MULTI-CONTROL kurz nach links oder rechts.**



#### Hinweise

- Wenn der Multi-CD-Player die Vorbereitungs-schritte ausführt, wird **Ready** angezeigt.
- Sollte eine Fehlermeldung, wie z. B. **ERROR-11**, angezeigt werden, dann sehen Sie sich hierzu die herstellereigene Anleitung des Multi-CD-Players an.
- Wenn sich keine Disc im Multi-CD-Player-Magazin befindet, wird **No Disc** angezeigt.

### Direktes Wählen eines Titels

Dieser Vorgang entspricht der direkten Titelauswahl mit dem eingebauten CD-Player. Detaillierte Anweisungen zu diesem Vorgang finden Sie unter *Direktes Wählen eines Titels* auf Seite 22.

### Einführung zu weiterführenden Operationen

Die Funktion **Compression** (Kompression und DBE) ist nur mit einem Multi-CD-Player verfügbar, der Unterstützung dafür bietet.

**1 Drücken Sie MULTI-CONTROL, um das Hauptmenü anzuzeigen.**  
**FUNCTION, AUDIO** und **ENTERTAINMENT** erscheinen im Display.

**2 Verwenden Sie MULTI-CONTROL, um FUNCTION zu wählen.**

Drehen Sie die Taste, um die Menüoption zu wechseln, und drücken Sie sie, um die angezeigte Option zu wählen. Der Funktionsname erscheint im Display.

**3 Drehen Sie MULTI-CONTROL, um die gewünschte Funktion zu wählen.**

Drehen Sie **MULTI-CONTROL**, um die verfügbaren Funktionen in der folgenden Reihenfolge zu durchlaufen:

## Verfügbares Zubehör

**Play mode** (Wiederholwiedergabe)—  
**Random mode** (Zufallsgesteuerte Wiedergabe)—**Scan mode** (Anspielwiedergabe)—  
**Pause** (Pause)—**Compression** (Kompression und DBE)—**ITS play mode** (ITS-Wiedergabe)—  
**ITS memo** (ITS-Programmierung)—  
**TitleInput "A"** (Disc-Titeleingabe)

- Zur Wahl einer Funktion können Sie auch **FUNCTION** auf der Fernbedienung drücken.
- Zum Zurückschalten auf die Wiedergabeanzeige drücken Sie **BAND**.
- Wenn innerhalb von 30 Sekunden keine Funktion außer **ITS memo** und **TitleInput "A"** aktiviert wird, schaltet das Display automatisch auf die normale Anzeige zurück.

### Funktionen und Bedienvorgänge

Die Bedienung der Funktionen **Play mode**, **Random mode**, **Scan mode**, **Pause**, **Compression** und **TitleInput "A"** entspricht derjenigen mit dem eingebauten CD-Player.

Funktion	Bedienung
<b>Play mode</b>	<p>Siehe <i>Wählen eines Wiederholwiedergabebereichs</i> auf Seite 23.</p> <p>Die wählbaren Wiederholwiedergabebereiche unterscheiden sich von denjenigen des eingebauten CD-Players. Mit dem Multi-CD-Player sind folgende Wiederholwiedergabebereiche verfügbar:</p> <ul style="list-style-type: none"> <li>• <b>M-CD repeat</b> – Wiederholung aller Discs im Multi-CD-Player</li> <li>• <b>Track repeat</b> – Nur Wiederholung des momentanen Titels</li> <li>• <b>Disc repeat</b> – Wiederholung der momentanen Disc</li> </ul>
<b>Random mode</b>	Siehe <i>Abspielen von Titeln in zufälliger Reihenfolge</i> auf Seite 23.
<b>Scan mode</b>	Siehe <i>Anspielen von Ordnern und Titeln</i> auf Seite 23.
<b>Pause</b>	Siehe <i>Pausieren der Disc-Wiedergabe</i> auf Seite 23.

<b>Compression</b>	<p>Siehe <i>Gebrauch von Kompression und BMX</i> auf Seite 24.</p> <p>Der Multi-CD-Player stellt die Funktion DBE (Dynamische Bassverstärkung) an Stelle der Funktion BMX bereit.</p> <p>Sie können dabei zwischen folgenden Einstellungen umschalten:  <b>COMP OFF—COMP 1—COMP 2—COMP OFF—DBE 1—DBE 2</b></p>
<b>ITS play mode</b>	Siehe <i>Gebrauch von ITS-Spiellisten</i> auf Seite 69.
<b>ITS memo</b>	Siehe <i>Gebrauch von ITS-Spiellisten</i> auf Seite 69.
<b>TitleInput "A"</b>	Siehe <i>Eingeben von Disc-Titeln</i> auf Seite 71.



### Hinweise

- Wenn während der Wiederholwiedergabe andere Discs gewählt werden, ändert sich der Wiederholwiedergabebereich zu **M-CD repeat**.
- Wenn während **Track repeat** der Titelsuchlauf oder der schnelle Vor-/Rücklauf aktiviert wird, ändert sich der Wiederholwiedergabebereich zu **Disc repeat**.
- Nach dem Anspielen aller Titel oder Discs beginnt wieder die normale Titelwiedergabe.
- Bei der Wiedergabe einer CD TEXT-Disc auf einem CD TEXT-kompatiblen Multi-CD-Player kann nicht auf **TitleInput "A"** geschaltet werden. Der Disc-Titel ist in diesem Fall bereits auf der CD TEXT-Disc aufgezeichnet.

### Gebrauch von ITS-Spiellisten

Mit ITS (Sofort-Titelwahl) können Sie sich ausgehend von den Titeln auf den Discs im Multi-CD-Player-Magazin eine Spielliste mit Ihren Lieblingstiteln anlegen. Wenn Sie Ihre Lieblingstitel in die Spielliste aufgenommen haben, können Sie die ITS-Wiedergabe einschalten und nur diese Titel spielen.

## Anlegen einer Spielliste mit ITS-Programmierung

Mit ITS können Sie für bis zu 100 Discs (mit Disc-Titel) bis zu 99 Titel pro Disc eingeben und abspielen. (Bei Multi-CD-Playern, die vor den Modellen CDX-P1250 und CDX-P650 vertrieben wurden, können bis zu 24 Titel in der Spielliste gespeichert werden.)

### 1 Spielen Sie die CD ab, die Sie programmieren wollen.

Drücken Sie **MULTI-CONTROL** nach oben oder unten, um die CD zu wählen.

### 2 Verwenden Sie MULTI-CONTROL, um im Funktionsmenü die Funktion ITS memo zu wählen.

### 3 Drücken Sie MULTI-CONTROL nach links oder rechts, um den gewünschten Titel zu wählen.

### 4 Drücken Sie MULTI-CONTROL nach oben, um den momentan spielenden Titel in die Spielliste aufzunehmen.

**Memory complete** wird angezeigt und die gerade spielende Auswahl in die Spielliste aufgenommen.

### 5 Zum Zurückschalten auf die Wiedergabeanzeige drücken Sie **BAND**.



#### Hinweis

Wenn bereits Daten für 100 Discs gespeichert wurden, werden die ältesten Daten durch die Daten der neuen Disc überschrieben.

## Wiedergabe über Ihre ITS-Spielliste

Die ITS-Wiedergabe ermöglicht das Abspielen der Titel in der ITS-Spielliste. Nach der Aktivierung der ITS-Wiedergabe beginnt der Multi-CD-Player mit dem Abspielen der Titel in der ITS-Spielliste.

### 1 Wählen Sie den Wiederholbereich.

Siehe *Abspielen von Titeln in zufälliger Reihenfolge* auf Seite 23.

### 2 Verwenden Sie MULTI-CONTROL, um im Funktionsmenü die Funktion ITS play mode zu wählen.

### 3 Drücken Sie MULTI-CONTROL, um die ITS-Wiedergabe einzuschalten.

Die Wiedergabe beginnt für die Titel der Spielliste, die innerhalb des zuvor gewählten Bereichs liegen, **M-CD repeat** oder **Disc repeat**.

- Wenn keine Titel im momentanen Bereich für eine ITS-Wiedergabe programmiert sind, wird **ITS empty** angezeigt.
- Zum Ausschalten der ITS-Wiedergabe drücken Sie **MULTI-CONTROL** erneut.

## Löschen eines Titels aus der ITS-Spielliste

Zum Löschen eines Titels aus der ITS-Spielliste muss die ITS-Wiedergabe eingeschaltet sein. Wenn die ITS-Wiedergabe bereits eingeschaltet ist, fahren Sie mit Schritt 2 fort. Ist die ITS-Wiedergabe noch nicht eingeschaltet, dann verwenden Sie **MULTI-CONTROL**.

### 1 Spielen Sie die CD, die den Titel enthält, den Sie aus Ihrer ITS-Spielliste entfernen möchten, und schalten Sie die ITS-Wiedergabe ein.

Siehe *Wiedergabe über Ihre ITS-Spielliste* auf Seite 70.

### 2 Verwenden Sie MULTI-CONTROL, um im Funktionsmenü die Funktion ITS memo zu wählen.

### 3 Drücken Sie MULTI-CONTROL nach links oder rechts, um den gewünschten Titel zu wählen.

### 4 Drücken Sie MULTI-CONTROL nach unten, um den Titel aus Ihrer ITS-Spielliste zu löschen.

Der momentan spielende Titel wird aus der ITS-Spielliste gelöscht und die Wiedergabe des nächsten Titels der Liste beginnt.

## Verfügbares Zubehör

- Wenn sich keine weiteren Titel der Spielliste im momentanen Bereich befinden, wird **ITS empty** angezeigt, und die normale Wiedergabe wird fortgesetzt.

### 5 Zum Zurückschalten auf die Wiedergabeanzeige drücken Sie **BAND**.

### Löschen einer CD aus der ITS-Spielliste

Zum Löschen aller Titel einer CD aus der ITS-Spielliste muss die ITS-Wiedergabe ausgeschaltet sein.

#### 1 Spielen Sie die CD ab, die Sie löschen möchten.

Drücken Sie **MULTI-CONTROL** nach oben oder unten, um die CD zu wählen.

#### 2 Verwenden Sie **MULTI-CONTROL**, um im Funktionsmenü die Funktion **ITS memo** zu wählen.

#### 3 Drücken Sie **MULTI-CONTROL** nach unten, um alle Titel der momentan spielenden CD aus der ITS-Spielliste zu entfernen.

Alle Titel der momentan spielenden CD werden aus der Spielliste gelöscht, im Display wird **Memory deleted** angezeigt.

#### 4 Zum Zurückschalten auf die Wiedergabeanzeige drücken Sie **BAND**.

### Gebrauch der Disc-Titelfunktionen

Sie haben die Möglichkeit, für CDs Titel einzugeben und anzuzeigen. Dadurch können Sie dann mühelos nach einer bestimmten Disc suchen und diese direkt abspielen.

### Eingeben von Disc-Titeln

Über die Funktion zur Eingabe von Disc-Titeln können Sie bis zu 100 CD-Titel (über die ITS-Spielliste) im Multi-CD-Player speichern. Jeder Titel kann dabei bis zu 10 Zeichen umfassen. Detaillierte Anweisungen zu diesem Vorgang finden Sie unter *Eingeben von Disc-Titeln* auf Seite 24.

- Die Titel bleiben auch nach der Entnahme der Discs aus dem Magazin gespeichert und werden beim erneuten Einlegen der Discs wieder abgerufen.
- Wenn bereits Daten für 100 Discs gespeichert wurden, werden die ältesten Daten durch die Daten der neuen Disc überschrieben.

### Anzeigen von Disc-Titeln

Für jede Disc, für die zuvor ein Disc-Titel eingegeben wurde, können diese Textinformationen angezeigt werden.

Dieser Vorgang entspricht der Anzeige von Disc-Titeln mit dem eingebauten CD-Player. Siehe *Anzeigen der Textinformationen auf einer Disc* auf Seite 25.

### Wählen von Discs aus der Disc-Titelliste

Die Disc-Titelliste führt alle Disc-Titel auf, die in den Multi-CD-Player eingegeben wurden, sodass Sie direkt eine Auswahl für die Wiedergabe treffen können.

#### 1 Drücken Sie **LIST**, um bei der Wiedergabeanzeige in den Disc-Listenmodus umzuschalten.

#### 2 Verwenden Sie **MULTI-CONTROL**, um den gewünschten Disc-Titel zu wählen.

Drehen Sie die Taste, um den Disc-Titel zu wechseln, und drücken Sie sie, um den angezeigten Titel zu spielen.

- Zum Wechseln des Disc-Titels können Sie **MULTI-CONTROL** auch nach oben oder unten drücken.
- Wenn Sie bei der Wiedergabe einer CD **TEXT-Disc** **MULTI-CONTROL** nach rechts drücken, wird die Liste der Titel auf der gewählten Disc angezeigt. Durch Drücken von **MULTI-CONTROL** nach links kehren Sie zur Liste der Discs zurück.
- Wenn für eine Disc kein Titel eingegeben wurde, erscheint **No D.Title**.

- Neben Disc-Nummern, die auf eine leere Disc-Position im Magazin verweisen (es wurde keine Disc eingelegt), erscheint die Angabe **No Disc**.

## Gebrauch der CD TEXT-Funktionen

Diese Funktionen stehen nur bei Verwendung eines CD TEXT-kompatiblen Multi-CD-Players zur Verfügung.

Dieser Vorgang entspricht der Anzeige von Disc-Titeln mit dem eingebauten CD-Player. Siehe *Anzeigen der Textinformationen auf einer Disc* auf Seite 25. ■

## DVD-Player

### Grundlegende Bedienvorgänge

Mit diesem Gerät kann ein als Sonderzubehör erhältlicher DVD- oder Multi-DVD-Player gesteuert werden.

Detaillierte Informationen zu Bedienfunktionen finden Sie in der Bedienungsanleitung des DVD- bzw. Multi-DVD-Players. In diesem Abschnitt sind Informationen zu DVD-Operationen in Verbindung mit diesem Gerät enthalten, die von den in der Bedienungsanleitung des DVD- bzw. Multi-DVD-Players beschriebenen Operationen abweichen.



- ① **DVD-V/VCD/CD/MP3/WMA-Anzeige**  
Zeigt den Typ der momentan gespielten Disc an.
- ② **Disc-Nummernanzeige**  
Zeigt bei Verwendung eines Multi-DVD-Players die Nummer der momentan wiedergegebenen Disc an.
- ③ **Titel-/Ordernummernanzeige**  
Zeigt den gerade spielenden Titel (bei der Wiedergabe einer Video-DVD) oder den momentan spielenden Ordner (bei der Wiedergabe von komprimierten Audio-Dateien) an.
- ④ **Kapitel-/Titelnummernanzeige**  
Zeigt das gerade spielende Kapitel (bei der Wiedergabe einer Video-DVD) oder den momentan spielenden Titel (bei der Wiedergabe von Video-CDs, CDs oder komprimierten Audio-Dateien) an.
- ⑤ **Wiedergabezeitanzeige**

**1 Drücken Sie SOURCE, um den DVD-Player/Multi-DVD-Player zu wählen.**



## Verfügbares Zubehör

**2 Für einen schnellen Vor- oder Rücklauf drücken und halten Sie MULTI-CONTROL nach links oder rechts gedrückt.**

**3 Um zu einem anderen Kapitel/Titel vor- oder zurückzuspringen, drücken Sie MULTI-CONTROL nach links oder rechts.**

### Wählen einer Disc

- Diese Funktion ist nur verfügbar, wenn ein Multi-DVD-Player an das Gerät angeschlossen ist.
- **Drücken Sie eine der Tasten 1 bis 6 auf der Fernbedienung, um die entsprechende Disc zu wählen.**

### Wählen eines Ordners

- Diese Funktion ist nur verfügbar, wenn ein DVD-Player an das Gerät angeschlossen wurde, der die Wiedergabe von komprimierten Audio-Dateien unterstützt.
- **Drücken Sie MULTI-CONTROL nach oben oder unten, um einen Ordner zu wählen.**

### Einführung zu weiterführenden Operationen

**1 Drücken Sie MULTI-CONTROL, um das Hauptmenü anzuzeigen. FUNCTION, AUDIO und ENTERTAINMENT** erscheinen im Display.

**2 Verwenden Sie MULTI-CONTROL, um FUNCTION zu wählen.**

Drehen Sie die Taste, um die Menüoption zu wechseln, und drücken Sie sie, um die angezeigte Option zu wählen.  
Der Funktionsname erscheint im Display.

**3 Drehen Sie MULTI-CONTROL, um die gewünschte Funktion zu wählen.**

Drehen Sie **MULTI-CONTROL**, um die verfügbaren Funktionen in der folgenden Reihenfolge zu durchlaufen:

**Bei der Wiedergabe von Video-DVDs oder -CDs:**

**Play mode** (Wiederholwiedergabe)—**Pause** (Pause)

**Bei der CD-Wiedergabe:**

**Play mode** (Wiederholwiedergabe)—

**Random mode** (Zufallsgesteuerte Wiedergabe)—**Scan mode** (Anspielwiedergabe)—

**Pause** (Pause)—**ITS play mode** (ITS-Wiedergabe)—**ITS memo** (ITS-Eingabe)—

**TitleInput "A"** (Disc-Titeleingabe)

**Bei der Wiedergabe von komprimierten Audio-Dateien:**

**Play mode** (Wiederholwiedergabe)—

**Random mode** (Zufallsgesteuerte Wiedergabe)—**Scan mode** (Anspielwiedergabe)—

**Pause** (Pause)

- Zur Wahl einer Funktion können Sie auch **FUNCTION** auf der Fernbedienung drücken.

- Zum Zurückschalten auf die Wiedergabeanzeige drücken Sie **BAND**.

### Funktionen und Bedienvorgänge

Die Bedienung der Funktionen **Play mode**, **Random mode**, **Scan mode**, **Pause** und **TitleInput "A"** entspricht derjenigen mit dem eingebauten CD-Player.

Die Bedienung der Funktionen **ITS play mode** und **ITS memo** entspricht derjenigen mit einem Multi-CD-Player.

Funktion	Bedienung
<b>Play mode</b>	<p>Siehe <i>Wählen eines Wiederholwiedergabebereichs</i> auf Seite 23. Der wählbare Wiederholwiedergabebereich fällt je nach Disc- oder Systemtyp unterschiedlich aus. Mit dem DVD-Player/Multi-DVD-Player sind folgende Wiederholwiedergabebereiche verfügbar:</p> <p>Bei der PBC-Wiedergabe von Video-CDs kann diese Funktion nicht verwendet werden.</p> <ul style="list-style-type: none"> <li>• <b>Disc repeat</b> – Wiederholung der momentanen Disc</li> <li>• <b>Folder repeat</b> – Wiederholung des momentanen Ordners</li> <li>• <b>Title repeat</b> – Nur Wiederholung des momentanen Titels</li> <li>• <b>Chapter repeat</b> – Nur Wiederholung des momentanen Kapitels</li> <li>• <b>Track repeat</b> – Nur Wiederholung des momentanen Titels</li> </ul>
<b>Random mode</b>	Siehe <i>Abspielen von Titeln in zufälliger Reihenfolge</i> auf Seite 23.
<b>Scan mode</b>	Siehe <i>Anspielen von Ordnern und Titeln</i> auf Seite 23.
<b>Pause</b>	Siehe <i>Pausieren der Disc-Wiedergabe</i> auf Seite 23.
<b>ITS play mode</b>	Siehe <i>Gebrauch von ITS-Spiellisten</i> auf Seite 69.
<b>ITS memo</b>	Siehe <i>Gebrauch von ITS-Spiellisten</i> auf Seite 69.
<b>TitleInput "A"</b>	Siehe <i>Eingeben von Disc-Titeln</i> auf Seite 24.



### Hinweise

- Wenn während der Wiederholwiedergabe andere Discs gewählt werden, ändert sich der Wiederholwiedergabebereich zu **Disc repeat**.
- Wenn bei der Video-CD- oder CD-Wiedergabe während **Track repeat** der Titelsuchlauf oder der schnelle Vor-/Rücklauf aktiviert wird, ändert sich der Wiederholwiedergabebereich zu **Disc repeat**.
- Wenn während der Wiederholwiedergabe von komprimierten Audio-Dateien ein anderer

Ordner gewählt wird, ändert sich der Wiederholwiedergabebereich zu **Disc repeat**.

- Wenn bei der Wiedergabe von komprimierten Audio-Dateien während **Track repeat** der Titelsuchlauf oder der schnelle Vor-/Rücklauf aktiviert wird, ändert sich der Wiederholwiedergabebereich zu **Folder repeat**.
- Ein Multi-DVD-Player ausgestattet mit ITS-Funktionen und Disc-Titelfunktionen kann auch an dieses Gerät angeschlossen werden. Dadurch werden die Funktionen **ITS play mode**, **ITS memo** und Disc-Titelein-gabe verfügbar und können gesteuert werden.
- Die ITS-Funktion eines DVD-Players unterscheidet sich geringfügig von der ITS-Wiedergabe mit einem Multi-CD-Player. Bei Multi-DVD-Playern ist die ITS-Wiedergabe nur beim Abspielen von CDs verfügbar. Für detaillierte Informationen hierzu siehe *Gebrauch von ITS-Spiellisten* auf Seite 69.

## Verfügbares Zubehör

### TV-Tuner

#### Grundlegende Bedienvorgänge

Mit diesem Gerät kann ein als Sonderzubehör erhältlicher TV-Tuner gesteuert werden.

Detaillierte Informationen zu Bedienfunktionen finden Sie in der Bedienungsanleitung des TV-Tuners. Dieser Abschnitt enthält Informationen zum TV-Betrieb in Verbindung mit diesem Gerät, die von denjenigen in der Bedienungsanleitung des TV-Tuners abweichen.



- ① Wellenbereichsanzeige
- ② Stationsnummernanzeige
- ③ Kanalanzeige

**1 Drücken Sie SOURCE, um den TV-Tuner zu wählen.**

**2 Zur Wahl eines Wellenbereichs drücken Sie BAND.**

Drücken Sie **BAND**, bis der gewünschte Wellenbereich angezeigt wird, **TV-1** oder **TV-2**.

**3 Für eine manuelle Abstimmung drücken Sie MULTI-CONTROL nach links oder rechts.**

**4 Für die Suchlaufabstimmung halten Sie MULTI-CONTROL etwa eine Sekunde lang nach links oder rechts gedrückt und lassen die Taste dann wieder los.**

Der Tuner durchläuft die Kanäle, bis er einen Sender mit akzeptablem Empfang gefunden hat.

- Durch kurzes Drücken von **MULTI-CONTROL** nach links oder rechts kann die Suchlaufabstimmung aufgehoben werden.

- Durch Gedrückthalten von **MULTI-CONTROL** nach links oder rechts können Senderkanäle übersprungen werden. Die Suchlaufabstimmung beginnt, sobald **MULTI-CONTROL** losgelassen wird.

#### Speichern und Abrufen von Sendern

Sie können problemlos bis zu 12 Sender speichern und diese dann jederzeit wieder abrufen.

- Es können bis zu 24 Sender gespeichert werden - 12 für jedes der zwei TV-Bänder.

**1 Wenn Sie einen Sender abgestimmt haben, den Sie speichern möchten, drücken Sie LIST.**

**2 Verwenden Sie MULTI-CONTROL, um den abgestimmten Sender im Speicher abzulegen.**

Drehen Sie die Taste, um die Stationsnummer zu wechseln, drücken und halten Sie sie gedrückt, um den Sender zu speichern.

Die gewählte Stationsnummer blinkt zunächst im Display und leuchtet dann kontinuierlich. Der gewählte Sender ist damit gespeichert.

**3 Verwenden Sie MULTI-CONTROL, um den gewünschten Senderkanal zu wählen.**

Drehen Sie die Taste, um den Sender zu wechseln, und drücken Sie sie, um den angezeigten Sender zu wählen.

- Zum Wechseln des Senders können Sie **MULTI-CONTROL** auch nach oben oder unten drücken.
- Wenn die Liste nicht innerhalb von 30 Sekunden bedient wird, schaltet das Display automatisch auf die normale Anzeige zurück.

#### Gebrauch der Fernbedienung

Zum Speichern und Abrufen von Sendern, die zuvor einer bestimmten Stationsnummer zugeordnet wurden, können Sie auch die jeweils zugehörige Stationstaste **P.CH 1** bis **P.CH 6** auf der Fernbedienung drücken.

- **Zum Speichern eines abgestimmten Senders drücken Sie eine der Stationstasten 1 bis 6 und halten diese gedrückt, bis die Stationsnummer nicht mehr blinkt.**

Die Nummer der Taste, die Sie gedrückt haben, blinkt zunächst in der Stationsnummernanzeige und leuchtet dann kontinuierlich. Der gewählte Sender ist damit gespeichert.

Beim nächsten Drücken derselben Stationstaste wird der Sender aus dem Speicher abgerufen.

- Die den Stationsnummern zugeordneten Sender können auch durch Drücken von **MULTI-CONTROL** nach oben oder unten während der Kanalanzeige abgerufen werden.

## Speichern der stärksten Sender

- 1 Drücken Sie MULTI-CONTROL, um das Hauptmenü anzuzeigen.**  
**FUNCTION, AUDIO** und **ENTERTAINMENT** erscheinen im Display.

- 2 Verwenden Sie MULTI-CONTROL, um FUNCTION zu wählen, und zeigen Sie dann BSSM an.**

Drehen Sie die Taste, um die Menüoption zu wechseln, und drücken Sie sie, um die angezeigte Option zu wählen.

- Zur Wahl einer Funktion können Sie auch **FUNCTION** auf der Fernbedienung drücken.

- 3 Drücken Sie MULTI-CONTROL, um BSSM einzuschalten.**

Die Angabe **Searching** wird eingeblendet. Während der Anzeige von **Searching** werden die 12 stärksten Sender ausgehend vom niedrigsten Kanal aufwärts im Stationspeicher abgelegt. Nach Abschluss des Vorgangs wird die Liste der vorprogrammierten Kanäle angezeigt.

- Zum Abbrechen des Speichervorgangs drücken Sie **MULTI-CONTROL** erneut.

- 4 Verwenden Sie MULTI-CONTROL, um den gewünschten Senderkanal zu wählen.**

Drehen Sie die Taste, um den Sender zu wechseln, und drücken Sie sie, um den angezeigten Sender zu wählen.

- Zum Wechseln des Senders können Sie **MULTI-CONTROL** auch nach oben oder unten drücken.
- Zum Zurückschalten auf die Kanalanzeige drücken Sie **BAND**.
- Wenn die Liste nicht innerhalb von 30 Sekunden bedient wird, schaltet das Display automatisch auf die normale Anzeige zurück.



### Hinweis

Durch das Speichern von Sendern mit BSSM werden ggf. über die Stationstasten **P.CH 1** bis **P.CH12** gespeicherte Sender ersetzt. 

## Zusätzliche Informationen

### Fehlerbehebung

Symptom	Ursache	Abhilfemaßnahme
Der iPod funktioniert nicht ordnungsgemäß.	Die Kabel wurden nicht sachgemäß angeschlossen.	Trennen Sie das Kabel vom iPod. Sobald das Hauptmenü auf dem iPod erscheint, schließen Sie das Kabel erneut an. Starten Sie den iPod neu.



### Bedeutung der Fehlermeldungen

Vor der Kontaktaufnahme mit Ihrem Händler oder der nächstgelegenen Pioneer-Kundendienststelle sollten Sie sich die angezeigte Fehlermeldung notieren.

#### Eingebauter CD-Player

Meldung	Ursache	Abhilfemaßnahme
<b>ERROR-11, 12, 17, 30</b>	Disc verschmutzt	Disc reinigen.
<b>ERROR-11, 12, 17, 30</b>	Disc verkratzt	Disc auswechseln.
<b>ERROR-10, 11, 12, 15, 17, 30, A0</b>	Elektrische oder mechanische Störung	Zündung aus/einschalten oder auf eine andere Programmquelle um- und dann wieder zum CD-Player zurückschalten.
<b>ERROR-15</b>	Die eingelegte Disc enthält keine Daten.	Disc auswechseln.
<b>ERROR-22, 23</b>	Das CD-Format kann nicht wiedergegeben werden.	Disc auswechseln.
<b>No Audio</b>	Die eingelegte Disc enthält keine abspielbaren Dateien.	Disc auswechseln.

<b>PROTECT</b>	Alle Dateien auf der eingelegten Disc weisen einen DRM (Digital Rights Management)-Schutz auf	Disc auswechseln.
<b>TRK SKIPPED</b>	Die eingelegte Disc enthält WMA-Dateien mit DRM (Digital Rights Management)-Schutz.	Disc auswechseln.

#### iPod

Meldung	Ursache	Abhilfemaßnahme
<b>ERROR-11</b>	Kommunikation gestört	Trennen Sie das Kabel vom iPod. Sobald das Hauptmenü auf dem iPod erscheint, schließen Sie das Kabel erneut an. Starten Sie den iPod neu.
<b>ERROR-21</b>	Alte iPod-Version	Aktualisieren Sie die iPod-Version.
<b>ERROR-30</b>	iPod gestört	Starten Sie den iPod neu.
<b>ERROR-A0</b>	Der iPod wird nicht geladen, funktioniert jedoch ordnungsgemäß	Kontrollieren Sie zuerst, ob das iPod-Kabel nicht kurzgeschlossen (z. B. zwischen Gegenständen aus Metall eingeklemmt) wurde. Schalten Sie anschließend die Zündung aus und wieder ein bzw. entfernen und verbinden Sie den iPod erneut.
<b>No Songs</b>	Keine Musik	Übertragen Sie die Musiktitel auf den iPod.
<b>STOP</b>	Keine Musiktitel in der aktuellen Liste	Wählen Sie eine Liste, die Musiktitel enthält.

## Zusätzliche Informationen

### Bluetooth-Audio/-Telefon

Meldung	Ursache	Abhilfemaßnahme
<b>ERROR-10</b>	Im eingebauten Bluetooth-Gerät ist ein Fehler aufgetreten.	Schalten Sie die Zündung aus und wieder ein.
<b>ERROR-80</b>	Im eingebauten FLASH-ROM-Speicher ist ein Fehler aufgetreten.	Schalten Sie die Zündung aus und wieder ein.



### Richtlinien für die Handhabung von Discs und Player

- Verwenden Sie ausschließlich Discs, die eines der folgenden zwei Logos aufweisen:



- Verwenden Sie ausschließlich herkömmliche, runde Discs. Discs einer anderen Form sollten nicht verwendet werden.



- Sie können 12-cm- und 8-cm-CDs verwenden. Verwenden Sie keinen Adapter beim Abspielen einer 8-cm-CD.
- In den CD-Ladeschacht darf kein anderer Gegenstand als eine CD eingeführt werden.
- Verwenden Sie keinesfalls Discs, die Sprünge, Einkerbungen/Absplitterungen, Verformungen oder andere Beschädigungen aufweisen, da Sie dadurch den Player beschädigen könnten.
- CD-R/CD-RW-Discs, deren Aufzeichnungen nicht finalisiert wurden, können nicht abgespielt werden.

- Berühren Sie unter keinen Umständen die Disc-Oberfläche mit den aufgezeichneten Daten.
- Bewahren Sie die Discs bei Nichtgebrauch in deren Gehäuse auf.
- Bewahren Sie Discs weder bei extrem hohen Temperaturen noch bei direkter Sonneneinstrahlung auf.
- Kleben Sie keine Etiketten auf Discs, beschriften Sie sie nicht und wenden Sie keine Chemikalien auf die Disc-Oberfläche an.
- Zum Reinigen wischen Sie die Discs mit einem weichen Tuch von der Mitte zum Rand hin ab.
- Kondensation kann eine vorübergehende Störung der Player-Leistung zur Folge haben. Warten Sie in diesem Fall etwa eine Stunde ab, bis sich der Player an die höheren Temperaturen angepasst hat. Feuchte Discs sollten mit einem weichen Tuch trockengerieben werden.
- Unter Umständen ist eine Disc-Wiedergabe nicht möglich. Das kann auf die spezifischen Eigenschaften der Disc, das Disc-Format, die für die Aufzeichnung verwendete Software, die Wiedergabeumgebung, die Lagerbedingungen usw. zurückzuführen sein.
- Je nach der Aufzeichnungsumgebung können Textinformationen u.U. nicht ordnungsgemäß wiedergegeben werden.
- Erschütterungen aufgrund von Unebenheiten der Fahrbahn können die Disc-Wiedergabe unterbrechen.
- Lesen Sie sich vor der Verwendung von Discs die Disc-spezifischen Sicherheitshinweise durch. 

### Dual-Discs

- Dual-Discs sind doppelseitige Discs, die eine beschreibbare CD-Seite für Audiodaten und eine beschreibbare DVD-Seite für Videodaten bereitstellen.

## Zusätzliche Informationen

- Da die CD-Seite von Dual-Discs physikalisch nicht mit dem allgemeinen CD-Standard kompatibel ist, ist eine Wiedergabe der CD-Seite mit diesem Gerät ggf. nicht möglich.
- Das häufige Laden und Auswerfen einer Dual-Disc kann zu Kratzern auf der Disc führen, die wiederum, wenn sie besonders ausgeprägt sind, Probleme bei der Wiedergabe auf diesem Gerät zur Folge haben können. In manchen Fällen kann es sogar vorkommen, dass eine Dual-Disc im Disc-Ladeschacht eingeklemmt wird und nicht mehr ausgeworfen werden kann. Um dies zu vermeiden, sollten Sie die Verwendung von Dual-Discs mit diesem Gerät vermeiden.
- Detaillierte Angaben zu Dual-Discs können Sie den vom Hersteller der Disc bereitgestellten Informationen entnehmen. 

## Komprimierte Audio-Dateien

- Je nach der zur Codierung der WMA-Dateien verwendeten Version von Windows Media Player werden der Albumname und andere Textinformationen ggf. nicht richtig angezeigt.
- Je nach der Software (bzw. Softwareversion), die für die Codierung der Audio-Dateien verwendet wurde, funktioniert dieses Gerät u. U. nicht ordnungsgemäß.
- Unter Umständen kommt es zu einer kurzen Verzögerung, wenn die Wiedergabe von mit Bilddaten codierten WMA/AAC-Dateien gestartet wird.
- Konformität mit ISO 9660 Stufe 1 und 2. Das Romeo- und das Joliet-Dateisystem sind mit diesem Player kompatibel.
- Die Multi-Session-Wiedergabe wird unterstützt.
- Komprimierte Audio-Dateien sind nicht kompatibel mit Datenübertragungen im Paketverfahren.
- Von Dateinamen (einschließlich der Erweiterung, beispielsweise .wma, .mp3, .m4a oder .wav) bzw. von Ordnernamen können jeweils nur die ersten 64 Zeichen angezeigt werden.
- Die bei der Ordnerauswahl oder einem anderen Bedienvorgang angewendete Reihenfolge hängt von der jeweiligen Codierungs- bzw. Schreibsoftware ab.
- Ungeachtet der Länge der Leerstellen, die die Originalaufnahme zwischen den einzelnen Musiktiteln aufweist, wird bei der Wiedergabe von komprimierten Audio-Discs stets eine kurze Pause zwischen den Titeln eingefügt.
- Dateierweiterungen, wie .wma, .mp3, .m4a oder .wav, müssen richtig verwendet werden.
- Damit russischer Text auf diesem Gerät angezeigt werden kann, muss er mit einem der folgenden Zeichensätze codiert worden sein:
  - Unicode (UTF-8, UTF-16)
  - Andere Zeichensätze als Unicode, die in einer Windows-Umgebung verwendet und in den Sprachoptionen auf Russisch eingestellt werden.
- Von Dateinamen (einschließlich der Erweiterung, beispielsweise .wma, .mp3, .m4a oder .wav) bzw. von Ordnernamen können jeweils nur die ersten 32 Zeichen angezeigt werden, wenn russische Schriftzeichen verwendet werden.

## Zusätzliche Informationen

### Beispiel für eine Disc-Struktur

📁: Ordner

🎵: Komprimierte Audio-Datei

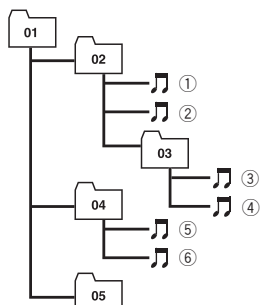

Stufe 1   Stufe 2   Stufe 3   Stufe 4

- Dieses Gerät weist Ordernummern zu. Der Benutzer selbst hat keine Möglichkeit, Ordernummern zuzuweisen.
- Die Ordnerstruktur kann bis zu acht Ebenen umfassen. Der Einfachheit halber sollen die Ordnerstruktur jedoch auf max. zwei Ebenen beschränkt bleiben.
- Auf einer Disc können bis zu 99 Ordner wiedergegeben werden.

### Kompatibilität mit Audio-Kompression

#### WMA

- Kompatibles Format: Mit Windows Media Player Version 7, 7.1, 8, 9 oder 10 codiertes WMA-Format
- Bitrate: 48 Kbit/s bis 320 Kbit/s (CBR - Constant Bit Rate, Konstante Bitrate), 48 Kbit/s bis 384 Kbit/s (VBR - Variable Bit Rate, Variable Bitrate).
- Abtastfrequenz: 32 kHz bis 48 kHz.
- Windows Media Audio 9 Professional, Lossless, Voice: Nein

#### MP3

- Bitrate: 8 Kbit/s bis 320 Kbit/s
- Abtastfrequenz: 16 kHz bis 48 kHz (32; 44,1; 48 kHz für Emphase).

- Kompatible ID3-Tag-Version: 1.0, 1.1, 2.2, 2.3, 2.4 (ID3-Tag-Version 2.x erhält Vorrang vor Version 1.x).
- M3u-Spielliste: Nein
- MP3i (MP3 interaktiv), mp3 PRO: Nein

#### AAC

- Kompatibles Format: AAC, Codierung mit iTunes®, Version 6.0.5 und ältere Versionen.
- Abtastfrequenz: 11,025 KHz bis 48 KHz.
- Übertragungsgeschwindigkeit: 16 Kbit/s bis 320 Kbit/s.
- Apple Lossless: Nein.

#### WAV

- Kompatibles Format: Lineare Pulscodemodulation (LPCM), Adaptive Differential-Pulscodemodulation (MS ADPCM)
- Quantisierungsbits: 8 und 16 (LPCM) / 4 (MS ADPCM)
- Abtastfrequenz: 16 kHz bis 48 kHz (LPCM); 22,05 kHz bis 44,1 kHz (MS ADPCM)

### Zur Handhabung des iPod

#### ⚠ VORSICHT

- Pioneer haftet in keinem Fall für den Verlust von Daten auf dem iPod, selbst dann nicht, wenn der Datenverlust während der Verwendung dieses Geräts aufgetreten ist.
- Setzen Sie den iPod keinesfalls während eines längeren Zeitraums direkter Sonneneinstrahlung aus. Die dabei entstehenden hohen Temperaturen können eine Funktionsstörung des iPod verursachen.
- Bewahren Sie den iPod nicht an Orten auf, an denen erhöhte Temperaturen herrschen.
- Sorgen Sie für eine sichere Befestigung des iPod während des Fahrens. Lassen Sie den iPod nicht auf den Boden fallen, wo er unter der Bremse oder dem Gaspedal eingeklemmt werden könnte.

Detaillierte Informationen diesbezüglich finden Sie in den Handbüchern Ihres iPod.



## Zusätzliche Informationen

### Zu den iPod-Einstellungen

- Der iPod-Equalizer kann in Verbindung mit Pioneer-Produkten nicht eingesetzt werden. Aus diesem Grund sollten Sie den iPod-Equalizer ausschalten, bevor Sie den iPod an dieses Gerät anschließen.
- Bei der Verwendung dieses Geräts lässt sich die Wiederholfunktion (Repeat) auf dem iPod nicht ausschalten. Selbst wenn Sie die Wiederholfunktion auf dem iPod deaktivieren, wird sie automatisch auf All (Alle) zurückgesetzt, sobald Sie den iPod an dieses Gerät anschließen.

# Zusätzliche Informationen

## Technische Daten

### Allgemein

Stromversorgung .....	14,4 V Gleichspannung (Toleranz 10,8 V bis 15,1 V)
Erdungssystem .....	Negativ
Max. Leistungsaufnahme ....	10,0 A
Abmessungen (B × H × T):	
DIN	
Einbaugröße .....	178 × 50 × 165 mm
Frontfläche .....	188 × 58 × 16 mm
D	
Einbaugröße .....	178 × 50 × 165 mm
Frontfläche .....	170 × 45 × 16 mm
Gewicht .....	1,68 kg

### Audio

Max. Ausgangsleistung .....	50 W × 4 50 W × 2/4 Ω + 70 W × 1/2 Ω (für Subwoofer)
Dauer-Ausgangsleistung .....	22 W × 4 (50 Hz bis 15 000 Hz, 5 % THD, bei 4-Ω-Last, beide Kanäle betrieben)
Lastimpedanz .....	4 Ω bis 8 Ω × 4 4 Ω bis 8 Ω × 2 + 2 Ω × 1
Max. Preout-Ausgangspegel/Ausgangsimpedanz .....	4 V/100 Ω
Equalizer (7-Band-Graphic-Equalizer):	
Frequenz .....	50/125/315/800/2k/5k/12,5k Hz
Verstärkung .....	±12 dB
Loudness-Kontur:	
Niedrig .....	+3,5 dB (100 Hz), +3 dB (10 kHz)
Mittel .....	+10 dB (100 Hz), +6,5 dB (10 kHz)
Hoch .....	+11 dB (100 Hz), +11 dB (10 kHz) (Lautstärke: -30 dB)
HPF:	
Frequenz .....	50/63/80/100/125 Hz
Steilheit .....	-12 dB/Okt.
Subwoofer (Mono):	
Frequenz .....	50/63/80/100/125 Hz
Steilheit .....	-18 dB/Okt
Verstärkung .....	+6 dB bis -24 dB
Phase .....	Normal/Gegen
Bassverstärkung:	
Verstärkung .....	+12 dB bis 0 dB

### CD-Player

Typ .....	Compact-Disc-Digital-Audiosystem
Kompatible Discs .....	Compact Disc

### Signalformat:

Abtastfrequenz .....	44,1 kHz
Anzahl der Quantisierungsbits .....	16; linear
Frequenzgang .....	5 Hz bis 20 000 Hz (±1 dB)
Signal-Rauschabstand .....	94 dB (1 kHz) (IEC-A-Netz)
Dynamikbereich .....	92 dB (1 kHz)
Anzahl der Kanäle .....	2 (Stereo)
MP3-Decodiermodus .....	MPEG-1 und 2 Audio Layer 3
WMA-Decodiermodus .....	Ver. 7, 7.1, 8, 9, 10 (Audio 2 Kanäle)
AAC-Decodiermodus .....	MPEG-4 AAC (nur Codierung mit iTunes®)
WAV-Signalformat .....	Lineare PCM und MS ADPCM

### UKW-Tuner

Frequenzbereich .....	87,5 MHz bis 108,0 MHz
Nutzempfindlichkeit .....	8 dBf (0,7 μV/75 Ω Mono, Signal-Rauschabstand: 30 dB)
Signal-Rauschabstand .....	75 dB (IEC-A-Netz)
Verzerrung .....	0,3 % (bei 65 dBf, 1 kHz, Stereo) 0,1 % (bei 65 dBf, 1 kHz, Mono)
Frequenzgang .....	30 Hz bis 15 000 Hz (±3 dB)
Stereotrennung .....	45 dB (bei 65 dBf, 1 kHz)

### MW-Tuner

Frequenzbereich .....	531 kHz bis 1 602 kHz (9 kHz)
Nutzempfindlichkeit .....	18 μV (Signal-Rauschabstand: 20 dB)
Signal-Rauschabstand .....	65 dB (IEC-A-Netz)

### LW-Tuner

Frequenzbereich .....	153 kHz bis 281 kHz
Nutzempfindlichkeit .....	30 μV (Signal-Rauschabstand: 20 dB)
Signal-Rauschabstand .....	65 dB (IEC-A-Netz)

### Bluetooth

Version .....	Bluetooth 1.2 zertifiziert
Ausgangsleistung .....	Max. +4 dBm (Leistungsklasse 2)



### Hinweis

Änderungen der technischen Daten und des Designs vorbehalten. ■

## *Nous vous remercions d'avoir acheté cet appareil Pioneer.*

Afin d'utiliser votre appareil correctement, veuillez lire ce mode d'emploi entièrement. *Après avoir lu ce mode d'emploi, conservez-le dans un endroit sûr pour pouvoir vous y référer ultérieurement.*

### **01 Avant de commencer**

- Quelques mots sur cet appareil **86**
- Environnement d'utilisation **87**
- Visitez notre site Web **88**
- En cas d'anomalie **88**
- Protection de l'appareil contre le vol **88**
  - Détacher la face avant **88**
  - Pose de la face avant **88**
- Réinitialisation du microprocesseur **89**
- Quelques mots sur le mode démonstration **89**
- Utilisation et soin de la télécommande **89**
  - Installation de la pile **89**
  - Utilisation de la télécommande **90**

### **02 Utilisation de l'appareil**

- Description de l'appareil **91**
  - Appareil central **91**
  - Télécommande **92**
- Opérations de base **93**
  - Mise en service, mise hors service **93**
  - Choix d'une source **93**
  - Réglage du volume **93**
- Syntoniseur **94**
  - Opérations de base **94**
  - Mise en mémoire et rappel des fréquences de stations **95**
  - Introduction aux opérations avancées **95**
  - Mise en mémoire des fréquences les plus puissantes **96**
  - Accord sur les signaux puissants **96**
  - Choix d'une autre fréquence possible **96**
  - Réception des bulletins d'informations routières **97**
  - Utilisation des fonctions PTY **98**
  - Réception d'un message écrit diffusé par radio **99**
  - Liste des codes PTY **100**
- Lecteur de CD intégré **101**
  - Opérations de base **101**
  - Sélection directe d'une plage **102**

- Introduction aux opérations avancées **103**
- Sélection d'une étendue de répétition de lecture **103**
- Écoute des plages musicales dans un ordre aléatoire **104**
- Examen du contenu des dossiers et des plages **104**
- Pause de la lecture **104**
- Utilisation de la compression et de la fonction BMX **104**
- Recherche toutes les 10 plages sur le disque ou dossier en cours **104**
- Utilisation des fonctions de titre de disque **105**
- Affichage d'informations textuelles sur le disque **105**
- Choix de plages musicales à partir de la liste des titres de pages **106**
- Choix des plages musicales à partir de la liste des noms de fichiers **106**
- Lecture de plages musicales sur l'iPod **107**
  - Opérations de base **107**
  - Recherche d'une plage musicale **108**
  - Affichage d'informations textuelles sur l'iPod **108**
  - Introduction aux opérations avancées **109**
  - Répétition de la lecture **109**
  - Lecture des plages musicales dans un ordre aléatoire (shuffle) **109**
  - Lecture de toutes les plages musicales dans un ordre aléatoire (shuffle all) **109**
  - Pause d'une plage musicale **110**
  - Modification de la vitesse d'un livre audio **110**
- Audio Bluetooth **110**
  - Opérations de base **110**
  - Réglages pour le lecteur audio Bluetooth **111**
  - Introduction aux opérations avancées **111**

- Connexion d'un lecteur audio Bluetooth **112**
- Déconnexion d'un lecteur audio Bluetooth **112**
- Connexion du lecteur audio Bluetooth connecté le plus récemment **112**
- Lecture de plages musicales sur un lecteur audio Bluetooth **113**
- Arrêt de la lecture **113**
- Pause d'une plage musicale **113**
- Connexion automatique à un lecteur audio Bluetooth **113**
- Affichage de l'adresse BD (Bluetooth Device) **113**
- Téléphone Bluetooth **114**
  - Opérations de base **114**
  - Quelques mots sur la source téléphone **115**
  - Réglage pour la téléphonie mains libres **115**
  - Exécution d'un appel **116**
  - Prise d'un appel **116**
  - Introduction aux opérations avancées **117**
  - Connexion d'un téléphone cellulaire **118**
  - Déconnexion d'un téléphone cellulaire **119**
  - Enregistrement d'un téléphone cellulaire connecté **120**
  - Suppression d'un téléphone enregistré **120**
  - Connexion à un téléphone cellulaire enregistré **121**
  - Utilisation de l'Annuaire **122**
  - Utilisation de l'Historique des appels **125**
  - Affectation des numéros de présélection **126**
  - Exécution d'un appel par saisie d'un numéro de téléphone **127**
  - Effacement de la mémoire **127**
  - Réglage du rejet automatique **128**
  - Réglage de la réponse automatique **128**
  - Changement de la tonalité de sonnerie **128**
  - Annulation d'écho et réduction de bruit **129**
  - Affichage de l'adresse BD (Bluetooth Device) **129**
  - Sélection de l'écran appel entrant **129**
- Réglages sonores **130**
  - Introduction aux réglages sonores **130**
  - Réglage de l'équilibre sonore **130**
  - Utilisation de l'égaliseur **131**
  - Réglage de la correction physiologique **132**
  - Utilisation de la sortie haut-parleur d'extrêmes graves **132**
  - Accentuation des graves **133**
  - Utilisation du filtre passe-haut **133**
  - Ajustement des niveaux des sources **134**
  - Utilisation de l'ajustement automatique du niveau sonore **134**
- Réglages initiaux **135**
  - Ajustement des réglages initiaux **135**
  - Sélection de la langue d'affichage **135**
  - Réglage de la date **135**
  - Réglage de l'horloge **136**
  - Mise en service ou hors service de l'affichage de l'horloge appareil éteint **136**
  - Sélection de l'incrément d'accord FM **136**
  - Mise en service ou hors service de la recherche automatique PI **136**
  - Mise en service ou hors service du signal sonore d'avertissement **137**
  - Mise en service ou hors service de l'ouverture automatique de la face avant **137**

- Mise en service ou hors service de l'entrée auxiliaire **137**
  - Mise en service ou hors service de l'atténuateur de luminosité **137**
  - Réglage de la luminosité **137**
  - Réglage de la sortie arrière et du contrôleur de haut-parleur d'extrêmes graves **138**
  - Mise en service ou hors service de la coupure/atténuation du son **138**
  - Mise en service/hors service de la fonction démonstration des fonctions **138**
  - Basculement du mode inverse **139**
  - Mise en service ou hors service de la fonction Ever Scroll (défilement permanent) **139**
  - Activation de la source BT Audio **139**
  - Saisie du code PIN pour la connexion sans fil Bluetooth **139**
  - Modification du nom d'appareil **140**
  - Affichage de la version du système pour les réparations **140**
  - Réinitialisation du module technologie sans fil Bluetooth **140**
  - Autres fonctions **141**
    - Utilisation de la source AUX **141**
    - Utilisation des divers affichages divertissants **142**
    - Utilisation de la touche PGM **142**
- 03 Accessoires disponibles**
- Adaptateur USB **143**
    - Opérations de base **143**
    - Sélection directe d'un fichier audio dans le dossier en cours **143**
    - Introduction aux opérations avancées **143**
    - Affichage des informations textuelles d'un fichier audio **144**
    - Choix des fichiers à partir de la liste des noms de fichiers **144**
  - Lecteur de CD à chargeur **145**
    - Opérations de base **145**
    - Sélection directe d'une page **145**
    - Introduction aux opérations avancées **145**
    - Utilisation des listes ITS **147**
    - Utilisation des fonctions de titre de disque **148**
    - Utilisation des fonctions CD TEXT **149**
  - Lecteur DVD **149**
    - Opérations de base **149**
    - Sélection d'un disque **150**
    - Sélection d'un dossier **150**
    - Introduction aux opérations avancées **150**
  - Sintoniseur TV **152**
    - Opérations de base **152**
    - Mise en mémoire et rappel des stations d'émission **152**
    - Mise en mémoire séquentielle des stations les plus fortes **153**
- **Informations complémentaires**
- Dépannage **154**
  - Signification des messages d'erreur **154**
  - Conseils sur la manipulation des disques et du lecteur **155**
  - Disques Duaux **155**
  - Fichiers audio compressés **156**
    - Exemple de hiérarchie **156**
    - Compatibilité des formats audio compressés **156**
  - Quelques mots sur la manipulation du iPod **157**
    - Quelques mots sur les réglages de l'iPod **157**
  - Caractéristiques techniques **158**



Si vous souhaitez vous débarrasser de cet appareil, ne le mettez pas à la poubelle avec vos ordures ménagères. Il existe un système de collecte séparé pour les appareils électroniques usagés, qui doivent être récupérés, traités et recyclés conformément à la législation.

Les habitants des 25 états membres de l'UE, de Suisse et de Norvège peuvent retourner gratuitement leurs appareils électroniques usagés aux centres de collecte agréés ou à un détaillant (si vous rachetez un appareil similaire neuf).

Dans les pays qui ne sont pas mentionnés ci-dessus, veuillez contacter les autorités locales pour savoir comment vous pouvez vous débarrasser de vos appareils.

Vous garantirez ainsi que les appareils dont vous vous débarrassez sont correctement récupérés, traités et recyclés et préviendrez de cette façon les impacts néfastes possibles sur l'environnement et la santé humaine. ■

## Quelques mots sur cet appareil

Les fréquences du syntoniseur de cet appareil sont attribuées pour une utilisation en Europe de l'Ouest, Asie, Moyen Orient, Afrique et Océanie. Son utilisation dans d'autres régions peut se traduire par une réception de mauvaise qualité. La fonction RDS (radio data system) n'est opérationnelle que dans les régions où des stations FM diffusent des signaux RDS.



### PRÉCAUTION

- Ne laissez pas cet appareil venir en contact avec des liquides. Cela pourrait provoquer une électrocution. Tout contact avec des liquides pourrait aussi provoquer des dommages, de la fumée et une surchauffe de l'appareil.

- "PRODUIT LASER CLASSE 1"  
Ce produit contient une diode laser de classe supérieure à 1. Pour assurer une sécurité permanente, n'enlevez aucun couvercle et n'essayez pas d'accéder à l'intérieur du produit. Faites effectuer l'entretien par du personnel qualifié.
- Le Pioneer CarStereo-Pass est utilisable seulement en Allemagne.
- Conservez ce mode d'emploi à portée de main afin de vous y référer pour les modes d'opération et les précautions.
- Maintenez toujours le niveau d'écoute à une valeur telle que vous puissiez entendre les sons provenant de l'extérieur du véhicule.
- Protégez l'appareil contre l'humidité.
- Si la batterie est débranchée ou déchargée, le contenu de la mémoire sera effacé et une nouvelle programmation sera nécessaire.

## Quelques mots sur WMA



Le logo Windows Media™ imprimé sur le coffret indique que ce produit peut lire les données WMA.

WMA est une abréviation pour Windows Media Audio et fait référence à une technologie de compression développée par Microsoft Corporation. Les données WMA peuvent être encodées en utilisant Windows Media Player version 7 ou ultérieure.

Windows Media et le logo Windows sont des marques commerciales ou des marques commerciales déposées de Microsoft Corporation aux États-Unis et/ou dans d'autres pays.

- Cet appareil peut ne pas fonctionner correctement selon l'application utilisée pour encoder les fichiers WMA.

## Avant de commencer

### Quelques mots sur MP3

La fourniture de ce produit comporte seulement une licence d'utilisation privée, non commerciale, et ne comporte pas de licence ni n'implique aucun droit d'utilisation de ce produit pour une diffusion commerciale (c'est-à-dire générant des revenus) en temps réel (terrestre, par satellite, câble et/ou tout autre média), diffusion/streaming via internet, des intranets et/ou d'autres systèmes électroniques de distribution de contenu, telles que les applications audio payante ou audio sur demande. Une licence indépendante est requise pour de telles utilisations. Pour les détails, veuillez visiter le site <http://mp3licensing.com>.

### Quelques mots sur AAC

AAC est une abréviation pour Advanced Audio Coding (Codage audio avancé) et fait référence à un standard de technologie de compression audio utilisé avec MPEG 2 et MPEG 4.

Plusieurs applications sont disponibles pour encoder des fichiers AAC, mais les formats de fichier et les extensions diffèrent selon les applications utilisées pour effectuer l'encodage. Cet appareil lit les fichiers AAC encodés par iTunes® version 6.0.5 et antérieures. iTunes est une marque commerciale de Apple Computer, Inc. déposée aux États-Unis et dans d'autres pays.

### Quelques mots sur Bluetooth



Bluetooth est une technologie de connexion par radio sans fil de courte portée qui est développée pour remplacer le câble pour les téléphones mobiles, les ordinateurs de poche et d'autres appareils. Bluetooth fonctionne dans la gamme de fréquences 2,4 GHz et transmet

la voix et les données à une vitesse allant jusqu'à 1 mégabit par seconde. Bluetooth a été lancé en 1998 par un groupe d'intérêt spécial (SIG) comprenant Ericsson Inc. Intel Corp., Nokia Corp., Toshiba et IBM, et est maintenant développé par près de 2 000 sociétés dans le monde.

- La marque Bluetooth et les logos associés sont la propriété de Bluetooth SIG, Inc. et toute utilisation de ces marques par Pioneer Corporation s'effectue sous licence. Les autres noms de marques et marques commerciales appartiennent à leurs propriétaires respectifs.

### Compatibilité iPod®

Cet appareil peut contrôler un iPod et écouter des plages musicales de l'iPod.

- iPod est une marque commerciale de Apple Computer, Inc. déposée aux États-Unis et dans d'autres pays.
- Cet appareil prend en charge uniquement un iPod avec Dock Connector.
- Il ne supporte pas les versions du logiciel antérieures à la mise à jour 2004-10-20. Consultez votre revendeur agréé Pioneer le plus proche pour avoir des informations sur les versions supportées.
- Les modes opératoires peuvent différer selon la version du logiciel iPod. 

### Environnement d'utilisation

Cet appareil doit être utilisé dans les plages de température ci-dessous.

Plage de température de fonctionnement : -10 °C à +60 °C (14 °F à 140 °F)

Température de test ETC EN300328 : -20 °C et +55 °C (-4 °F et 131 °F) 

## Visitez notre site Web

Rendez-nous visite sur le site suivant :



- Enregistrez votre produit. Nous conserverons les détails de votre achat dans nos fichiers pour vous aider à faire référence à ces informations pour une déclaration d'assurance en cas de perte ou de vol.
- Notre site Web fournit les informations les plus récentes sur la Pioneer Corporation. ■

## En cas d'anomalie

En cas d'anomalie, consultez le distributeur ou le centre d'entretien agréé par Pioneer le plus proche. ■

## Protection de l'appareil contre le vol

La face avant peut être enlevée pour décourager les vols.

- Si vous ne retirez pas la face avant de l'appareil central dans les cinq secondes qui suivent la coupure du contact, un signal sonore d'avertissement se fait entendre et la face avant s'ouvre.
- Vous pouvez mettre hors service ce signal sonore d'avertissement. Reportez-vous à la page 137, *Mise en service ou hors service du signal sonore d'avertissement*.
- Vous pouvez mettre hors service l'ouverture automatique de la face avant. Reportez-vous à la page 137, *Mise en service ou hors service de l'ouverture automatique de la face avant*.

### Important

- Lorsque vous enlevez ou remontez la face avant, manipulez-la doucement.

- Évitez de heurter la face avant.
- Conservez la face avant à l'abri des températures élevées et de la lumière directe du soleil.
- Quelques secondes après que vous ayez mis ou coupé le contact, la face avant se déplace automatiquement. À ce moment, vos doigts pourraient être coincés dans la face avant, vous devez donc tenir vos mains à l'écart de celle-ci.

## Détacher la face avant

- 1 Appuyez et maintenez la pression sur **OPEN** pour ouvrir la face avant.

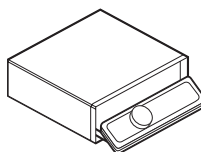

- 2 Faites glisser la face avant et retirez-la en la tirant vers vous.

Faites attention de ne pas trop serrer la face avant quand vous la saisissez, de ne pas la faire tomber et de la protéger de tout contact avec l'eau ou d'autres fluides pour éviter tout dommage permanent.

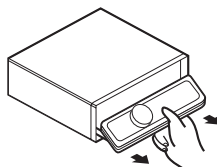

- 3 Rangez la face avant dans le boîtier de protection fourni à cet effet.

## Pose de la face avant

- 1 Assurez-vous que le couvercle interne est fermé.



## Avant de commencer

### 2 Remettez la face avant en place en l'enclipsant.

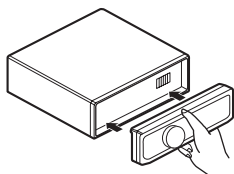

### Réinitialisation du microprocesseur

Le microprocesseur doit être réinitialisé dans les conditions suivantes :

- Avant la première utilisation de cet appareil après son installation
- En cas d'anomalie de fonctionnement de l'appareil
- Quand des messages étranges ou incorrects s'affichent sur l'écran

● **Appuyez sur RESET avec la pointe d'un stylo ou un autre instrument pointu.**

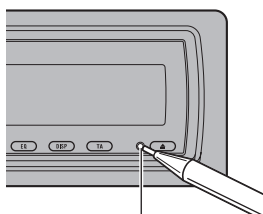

Touche **RESET**

### Quelques mots sur le mode démonstration

Cet appareil possède deux modes de démonstration. L'un est le mode inverse, l'autre le mode démonstration des fonctions.

### Important

Le fil rouge (ACC) de cet appareil doit être connecté à une borne couplée avec les opérations de mise en/hors fonction du contact d'allumage. Ne pas respecter cette condition peut conduire au déchargement de la batterie.

#### Mode inverse

Si vous n'effectuez pas une opération dans un délai d'environ 30 secondes, les indications de l'écran commencent à s'inverser, puis continuent à s'inverser toutes les 10 secondes. Appuyez sur la touche **BAND** quand l'alimentation de cet appareil est coupée alors que le contact d'allumage est dans la position ACC ou ON annule le mode inverse. Appuyez à nouveau sur la touche **BAND** pour démarrer le mode inverse.

#### Mode démonstration des fonctions

La démonstration des fonctions démarre automatiquement quand l'alimentation de cet appareil est coupée alors que le contact d'allumage est en position ACC ou ON. Appuyez sur **DISPLAY** pendant le fonctionnement du mode démonstration des fonctions annule ce mode. Appuyez à nouveau sur **DISPLAY** pour démarrer le mode démonstration des fonctions. Rappelez-vous que si la démonstration des fonctions continue à fonctionner quand le moteur est coupé, cela peut décharger la batterie. ■

### Utilisation et soin de la télécommande

#### Installation de la pile

Sortez le porte-pile de l'arrière de la télécommande et insérez la pile en respectant les polarités (+) et (-).

- Lors de la première utilisation, retirez le film qui dépasse du porte-pile.

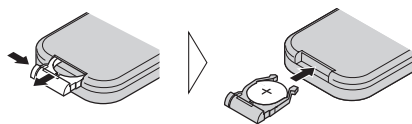

- Ne laissez pas la télécommande tomber sur le plancher, où elle pourrait gêner le bon fonctionnement de la pédale de frein ou d'accélérateur. ■

### ! ATTENTION

Conservez la pile hors de portée des enfants. Au cas où la pile serait avalée, consultez immédiatement un médecin.

### ! PRÉCAUTION

- Utilisez seulement une pile au lithium **CR2025 (3 V)**.
- Retirez la pile si la télécommande n'est pas utilisée pendant un mois ou plus.
- Le remplacement de la pile par une pile inappropriée peut provoquer une explosion. Remplacez la pile uniquement par une pile identique ou de type équivalent.
- Ne manipulez pas la pile avec un outil métallique.
- Ne conservez pas la pile avec des objets métalliques.
- En cas de fuite de la pile, nettoyez soigneusement la télécommande puis mettez en place une pile neuve.
- Lors de la mise au rebut des piles usagées, respectez les règlements nationaux ou les instructions locales en vigueur dans le pays ou la région en matière de conservation ou de protection de l'environnement.

## Utilisation de la télécommande

Pointez la télécommande dans la direction de la face avant de l'appareil à télécommander.

- La télécommande peut ne pas fonctionner correctement à la lumière directe du soleil.

### 👉 Important

- Ne laissez pas la télécommande exposée à des températures élevées ou à la lumière directe du soleil.

## Utilisation de l'appareil

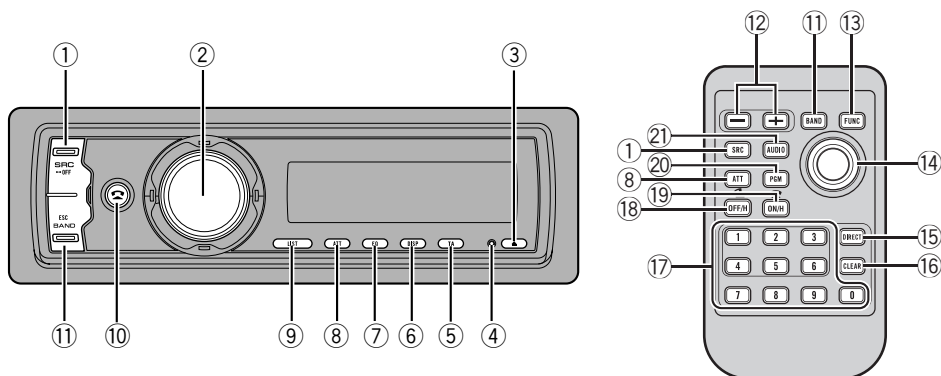

## Description de l'appareil

### Appareil central

#### ① Touche SOURCE

Cet appareil est mis en service en sélectionnant une source. Appuyez sur cette touche pour parcourir les différentes sources disponibles.

#### ② MULTI-CONTROL

Déplacez ce bouton pour exécuter les commandes d'accord manuel, avance rapide, retour rapide et recherche de plage musicale. Utilisé aussi pour contrôler les fonctions.

Tournez ce bouton pour augmenter ou diminuer le niveau sonore.

#### ③ Touche EJECT

Appuyez sur cette touche pour éjecter le CD que contient le lecteur de CD intégré. Appuyez et maintenez la pression sur cette touche pour ouvrir ou fermer la face avant.

#### ④ Touche RESET

Appuyez sur cette touche pour réinitialiser le microprocesseur.

#### ⑤ Touche TA/NEWS

Appuyez sur cette touche pour mettre en service ou hors service la fonction TA. Ap-

puyez de façon prolongée sur cette touche pour mettre en service ou hors service la fonction NEWS.

#### ⑥ Touche DISPLAY

Appuyez sur cette touche pour choisir un affichage différent.

#### ⑦ Touche EQ

Appuyez sur cette touche pour choisir les diverses courbes d'égalisation.

#### ⑧ Touche ATT

Appuyez sur cette touche pour diminuer rapidement le niveau du volume d'environ 90 %. Appuyez à nouveau pour revenir au niveau de volume initial.

#### ⑨ Touche LIST

Appuyez pour afficher la liste des titres des disques, la liste des titres des plages, la liste des dossiers, la liste des fichiers ou la liste des canaux présélectionnés selon la source.

#### ⑩ Touche PHONE

Appuyez sur cette touche pour choisir le téléphone comme source. Quand vous utilisez une source téléphone, appuyez pour terminer un appel, rejeter un appel entrant ou annuler l'émission d'un appel.

## Utilisation de l'appareil

### ⑪ Touche BAND

Appuyez sur cette touche pour choisir une des trois gammes FM ou les gammes MW/LW (PO/GO), ou pour abandonner le mode commande des fonctions.

## Télécommande

Le fonctionnement est le même qu'avec l'utilisation des touches de l'appareil central.

### ⑫ Touches VOLUME

Appuyez sur ces touches pour augmenter ou diminuer le niveau sonore.

### ⑬ Touche FUNCTION

Appuyez sur cette touche pour choisir des fonctions.

### ⑭ Joystick

Déplacez ce bouton pour exécuter les commandes d'accord manuel, avance rapide, retour rapide et recherche de plage musicale. Utilisé aussi pour contrôler les fonctions.

Ses fonctions sont les mêmes que celles de **MULTI-CONTROL** sauf pour la commande du volume.

Appuyez pour afficher la liste des titres des disques, la liste des titres des plages, la liste des dossiers, la liste des fichiers ou la liste des canaux présélectionnés selon la source.

### ⑮ Touche DIRECT

Appuyez sur cette touche pour choisir directement la plage désirée.

Lors de l'utilisation de la source téléphone, appuyez sur cette touche pour entrer directement un numéro de téléphone.

### ⑯ Touche CLEAR

Appuyez pour annuler les chiffres entrés quand vous utilisez les touches **0** à **9**.

### ⑰ Touches 0 à 9

Appuyez pour sélectionner directement la plage musicale, l'accord prédéfini ou le disque désiré. Les touches **1** à **6** permettent

d'effectuer la sélection d'accord prédéfini pour le syntoniseur ou la recherche de numéro de disque pour le lecteur de CD à chargeur.

### ⑱ Touche OFF HOOK

Appuyez pour commencer à parler au téléphone lors de l'utilisation d'une source téléphone.

### ⑲ Touche ON HOOK

Lors de l'utilisation de la source téléphone, appuyez pour terminer un appel ou rejeter un appel entrant.

### ⑳ Touche PGM

Appuyez sur cette touche pour utiliser les fonctions préprogrammées pour chaque source. (Reportez-vous à la page 142, *Utilisation de la touche PGM.*)

### ㉑ Touche AUDIO

Appuyez sur cette touche pour choisir les diverses commandes de correction sonore. 

## Utilisation de l'appareil

### Opérations de base

#### Mise en service, mise hors service

##### Mise en service de l'appareil

- Appuyez sur **SOURCE** pour mettre en service l'appareil.

##### Mise hors tension de l'appareil

- Maintenez la pression sur **SOURCE** jusqu'à ce que l'appareil soit mis hors tension.

### Choix d'une source

Vous pouvez sélectionner la source que vous voulez écouter. Pour basculer sur le lecteur de CD intégré, chargez un disque dans l'appareil (reportez-vous à la page 101).

- Appuyez sur **SOURCE** pour choisir une source.

Appuyez de manière répétée sur **SOURCE** pour choisir l'une après l'autre les sources suivantes :

**Syntoniseur—Télévision—Lecteur de DVD/Lecteur de DVD à chargeur—Lecteur de CD intégré—Lecteur de CD à chargeur—iPod—USB—Source extérieure 1—Source extérieure 2—AUX1—AUX2—Audio BT—Téléphone BT**

#### Remarques

- Dans les cas suivants, la source sonore ne pourra pas être sélectionnée :
  - Aucun appareil correspondant à la source sélectionnée n'est connecté à cet appareil.
  - L'appareil ne contient pas de disque ou de chargeur.
  - L'entrée AUX (entrée pour un appareil auxiliaire) est hors service (reportez-vous à la page 137).
  - La source **BT Audio** est mise hors service (reportez-vous à la page 139, *Activation de la source BT Audio*).
- Par défaut, l'entrée AUX1 est en service. Mettez l'entrée AUX1 hors service quand elle n'est

pas utilisée (reportez-vous à la page 137, *Mise en service ou hors service de l'entrée auxiliaire*).

- Source extérieure fait référence à un produit Pioneer (par exemple disponible dans le futur) qui, bien qu'incompatible en tant que source, permet la commande de fonctions élémentaires par cet appareil. Cet appareil peut contrôler deux sources extérieures. Quand deux sources extérieures sont connectées, leur affectation à la source extérieure 1 ou la source extérieure 2 est effectuée automatiquement par l'appareil.
- Si le fil bleu/blanc de l'appareil est relié à la prise de commande du relais de l'antenne motorisée du véhicule, celle-ci se déploie lorsque la source est mise en service. Pour rétracter l'antenne, mettez la source hors service.

### Réglage du volume

- Utilisez **MULTI-CONTROL** pour régler le niveau sonore. 

## Sintoniseur

### Opérations de base

La fonction AF (recherche des autres fréquences possibles) de cet appareil peut être mise en service ou hors service. La fonction AF doit être hors service pendant une opération d'accord normal (reportez-vous à la page 96).

### RDS

RDS (radio data system) contient des informations inaudibles qui facilitent la recherche des stations de radio.

- Toutes les stations n'offrent pas les services RDS.
- Les fonctions RDS telles que AF et TA sont actives seulement si votre radio est accordée sur une station RDS.

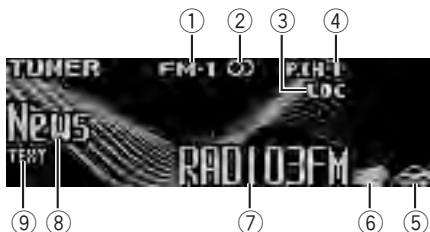

- ① Indicateur de gamme
- ② Indicateur de stéréo (◐)
- ③ Indicateur **LOC**  
Indique quand l'accord automatique sur une station locale est en service.
- ④ Indicateur de numéro de présélection
- ⑤ Indicateur TP (📶)  
S'éclaire lorsque le sintoniseur est accordé sur une station TP.
- ⑥ Indicateur Informations (📄)  
Indique la réception du programme d'informations programmé.
- ⑦ Nom du service de programme
- ⑧ Indicateur d'étiquette PTY
- ⑨ Indicateur **TEXT**  
Il indique quand un message écrit diffusé par radio est reçu.

### Non RDS ou MW/LW (PO/GO)

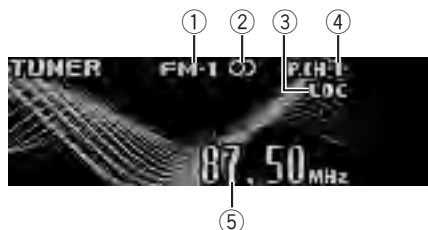

- ① Indicateur de gamme
- ② Indicateur de stéréo (◐)  
Signale que la station sélectionnée émet en stéréo.
- ③ Indicateur **LOC**  
Indique quand l'accord automatique sur une station locale est en service.
- ④ Indicateur de numéro de présélection
- ⑤ Indicateur de fréquence

**1 Pour choisir le sintoniseur, appuyez sur SOURCE.**

**2 Appuyez sur BAND pour choisir la gamme.**

Appuyez sur **BAND** jusqu'à ce que la gamme désirée, **FM-1**, **FM-2**, **FM-3** en FM ou **MW/LW** (PO/GO), soit affichée.

**3 Pour effectuer un accord manuel, poussez MULTI-CONTROL vers la gauche ou vers la droite.**

**4 Pour effectuer un accord automatique, poussez MULTI-CONTROL vers la gauche ou vers la droite pendant environ une seconde puis relâchez.**

Le sintoniseur examine les fréquences jusqu'à ce que se présente une émission dont la réception est jugée satisfaisante.

- Vous pouvez annuler l'accord automatique en poussant **MULTI-CONTROL** vers la gauche ou vers la droite.

## Utilisation de l'appareil

- Si vous poussez **MULTI-CONTROL** vers la gauche ou vers la droite et maintenez la pression, vous pouvez sauter des stations. L'accord automatique démarre dès que vous relâchez **MULTI-CONTROL**.



### Remarque

L'écoute de la radio MW (PO) lors de la connexion de l'iPod à cet appareil peut générer du bruit. Dans ce cas, déconnectez l'iPod de cet appareil pour que le bruit disparaisse.

## Mise en mémoire et rappel des fréquences de stations

Vous pouvez facilement mettre en mémoire jusqu'à six fréquences d'émission pour les rappeler ultérieurement.

- Vous pouvez enregistrer en mémoire jusqu'à 18 stations FM, six pour chacune des trois gammes FM, et six stations MW/LW (PO/GO).

**1 Quand vous trouvez une fréquence que vous voulez mettre en mémoire, appuyez sur LIST.**

**2 Utilisez MULTI-CONTROL pour enregistrer la fréquence sélectionnée en mémoire.**

Tournez pour changer le numéro de présélection, appuyez de façon prolongée pour enregistrer.

Le numéro de présélection que vous avez choisi clignote, puis reste allumé. La fréquence de la station de radio sélectionnée a été enregistrée en mémoire.

**3 Utilisez MULTI-CONTROL pour choisir la station désirée.**

Tournez pour changer la station; appuyez pour sélectionner.

- Vous pouvez aussi changer de station en poussant **MULTI-CONTROL** vers le haut ou vers le bas.
- Si vous ne réglez aucun paramètre de la liste pendant environ 30 secondes, l'écran revient automatiquement à l'affichage ordinaire.

## Utilisation de la télécommande

- Lorsque se présente une fréquence que vous désirez mettre en mémoire, maintenez la pression sur une des touches de présélection 1 à 6 jusqu'à ce que le numéro de la présélection cesse de clignoter.

Le nombre sur lequel vous avez appuyé clignote sur l'indicateur de numéro de présélection puis reste allumé. La fréquence de la station de radio sélectionnée a été enregistrée en mémoire.

Lorsque vous appuyez à nouveau sur cette même touche de présélection, la fréquence en mémoire est rappelée.

- Vous pouvez aussi rappeler les fréquences des stations radio mises en mémoire dans les numéros de présélection en poussant **MULTI-CONTROL** vers le haut ou vers le bas pendant l'affichage de la fréquence.

## Introduction aux opérations avancées

**1 Appuyez sur MULTI-CONTROL pour afficher le menu principal.**

**FUNCTION, AUDIO** et **ENTERTAINMENT** apparaissent sur l'écran.

**2 Utilisez MULTI-CONTROL pour choisir FUNCTION.**

Tournez pour changer l'option de menu; appuyez pour la sélectionner.

Le nom de la fonction s'affiche sur l'écran.

**3 Tourner MULTI-CONTROL pour sélectionner la fonction.**

Tournez **MULTI-CONTROL** pour parcourir les fonctions dans l'ordre suivant :

## Utilisation de l'appareil

**BSM** (mémoire des meilleures stations)—**Regional** (programme régional)—**Local** (accord automatique sur une station locale)—**PTY search** (choix du type d'émission - PTY)—**Traffic Announce** (attente d'un bulletin d'informations routières)—**Alternative FREQ** (recherche des autres fréquences possibles)—**News interrupt** (interruption pour réception d'un bulletin d'informations)

- Vous pouvez aussi sélectionner la fonction en appuyant sur **FUNCTION** de la télécommande.
- Avec les gammes MW/LW (PO/GO), seules les fonctions **BSM** et **Local** sont disponibles.
- Appuyez sur **BAND** pour revenir à l'affichage de la fréquence.
- Si vous n'utilisez aucune fonction pendant environ 30 secondes, l'écran revient automatiquement à l'affichage ordinaire.

### Mise en mémoire des fréquences les plus puissantes

La fonction BSM (mémoire des meilleures stations) vous permet d'utiliser les touches **1 à 6** de la télécommande pour mémoriser automatiquement les six fréquences d'émission les plus puissantes, fréquences que vous pouvez ultérieurement rappeler par une simple pression sur une de ces touches.

- La mise en mémoire de fréquences à l'aide de la fonction BSM peut provoquer le remplacement d'autres fréquences déjà enregistrées avec les touches **1 à 6** de télécommande.

**1 Utilisez MULTI-CONTROL pour sélectionner BSM dans le menu des fonctions.**

**2 Appuyez sur MULTI-CONTROL pour mettre en service BSM.**

Les six fréquences d'émission les plus fortes seront mémorisées dans l'ordre de la force du signal.

- Pour annuler la mise en mémoire, appuyez à nouveau sur **MULTI-CONTROL**.

**3 Utilisez MULTI-CONTROL pour choisir la station désirée.**

Tournez pour changer la station; appuyez pour sélectionner.

- Vous pouvez aussi changer de station en poussant **MULTI-CONTROL** vers le haut ou vers le bas.

### Accord sur les signaux puissants

L'accord automatique sur une station locale ne s'intéresse qu'aux stations de radio dont le signal reçu est suffisamment puissant pour garantir une réception de bonne qualité.

**1 Utilisez MULTI-CONTROL pour sélectionner Local dans le menu des fonctions.**

**2 Appuyez sur MULTI-CONTROL pour mettre en service l'accord automatique sur les stations locales.**

- Pour mettre l'accord automatique sur les stations locales hors service, appuyez à nouveau sur **MULTI-CONTROL**.

**3 Poussez MULTI-CONTROL vers la gauche ou vers la droite pour régler la sensibilité.**

En FM, la sensibilité peut prendre quatre valeurs; en MW/LW (PO/GO), deux valeurs :

FM : **Level 1—Level 2—Level 3—Level 4**  
MW/LW (PO/GO) : **Level 1—Level 2**

La valeur **Level 4** permet la réception des seules stations très puissantes; les autres valeurs autorisent, dans l'ordre décroissant, la réception de stations de moins en moins puissantes.

### Choix d'une autre fréquence possible

Quand le sintoniseur n'obtient pas une bonne réception, l'appareil recherche automatiquement une autre station sur le même réseau.

**1 Utilisez MULTI-CONTROL pour sélectionner Alternative FREQ dans le menu des fonctions.**



## Utilisation de l'appareil

### 2 Appuyez sur MULTI-CONTROL pour mettre AF en service.

- Appuyez à nouveau sur **MULTI-CONTROL** pour mettre la fonction AF hors service.

#### Remarques

- Lorsque la fonction AF est en service, l'accord automatique et la mémoire des meilleures stations (BSM) ne concernent que les stations RDS.
- Quand vous rappelez une fréquence en mémoire, le syntoniseur peut remplacer la fréquence en mémoire par une nouvelle fréquence de la liste AF de la station. Aucun numéro de présélection ne s'affiche si les données RDS pour la station reçue diffèrent de celles mises en mémoire originalement.
- Au cours d'une recherche AF (recherche d'une autre fréquence possible), les sons peuvent être interrompus par ceux d'une autre émission.
- La fonction AF peut être mise en service ou hors service, indépendamment pour chaque gamme FM.

### Utilisation de la recherche PI

Si le syntoniseur ne peut pas trouver une station adéquate, ou si l'état de la réception devient mauvais, l'appareil recherchera automatiquement une autre station avec le même programme. Pendant la recherche, **PI seek** est affiché et le son est coupé.

### Recherche automatique PI d'une station dont la fréquence est en mémoire

Si les fréquences mises en mémoire ne sont pas utilisables, par exemple parce que vous êtes très éloigné des émetteurs, vous pouvez décider que le syntoniseur procède à une recherche PI pendant le rappel d'une station dont la fréquence est en mémoire.

- Par défaut, la recherche automatique PI n'est pas en service. Reportez-vous à la page 136, *Mise en service ou hors service de la recherche automatique PI*.

### Restriction de la recherche aux stations régionales seulement

Quand la fonction AF est utilisée, la fonction recherche des stations régionales limite la sélection aux stations qui diffusent des programmes régionaux.

#### 1 Utilisez MULTI-CONTROL pour sélectionner Regional dans le menu des fonctions.

#### 2 Appuyez sur MULTI-CONTROL pour mettre en service la fonction stations régionales.

- Appuyez à nouveau sur **MULTI-CONTROL** pour mettre la fonction stations régionales hors service.

#### Remarques

- La programmation régionale et les réseaux régionaux dépendent de chaque pays (ils peuvent varier en fonction de l'heure, du département ou de la zone couverte).
- Le numéro de présélection peut disparaître de l'écran si le syntoniseur s'accorde sur une station régionale autre que celle dont la fréquence a été mise en mémoire originalement.
- La fonction de recherche des émissions régionales peut être mise en service ou hors service, indépendamment pour chaque gamme FM.

### Réception des bulletins d'informations routières

La fonction TA (attente de bulletins d'informations routières) vous permet de recevoir des bulletins d'informations routières automatiquement, quelle que soit la source que vous écoutez. La fonction TA peut être activée aussi bien pour une station TP (une station qui diffuse des informations routières) que pour une station TP de réseau étendu (une station donnant des informations qui établissent des références croisées avec des stations TP).

## Utilisation de l'appareil

### 1 Accordez le syntoniseur sur une station TP ou une station TP de réseau étendu.

L'indicateur TP (📶) s'allume.

### 2 Appuyez sur TA/NEWS pour mettre en service l'attente d'un bulletin d'informations routières.

- Pour abandonner l'attente d'un bulletin d'informations routières, appuyez une nouvelle fois sur **TA/NEWS**.

### 3 Utilisez MULTI-CONTROL pour régler le niveau sonore de la fonction TA au moment où débute un bulletin d'informations routières.

Le réglage du niveau sonore est mis en mémoire et utilisé lors de la réception d'un bulletin d'informations routières.

### 4 Appuyez sur TA/NEWS pendant la réception d'un bulletin d'informations routières pour abandonner cette réception.

La source d'origine est rétablie mais le syntoniseur demeure en attente d'un bulletin d'informations routières aussi longtemps que vous n'appuyez pas sur **TA/NEWS** de nouveau.



#### Remarques

- Vous pouvez également mettre la fonction TA en service ou hors service dans le menu qui s'affiche en utilisant **MULTI-CONTROL**.
- À la fin d'un bulletin d'informations routières, l'appareil choisit à nouveau la source écoutée avant la diffusion du bulletin.
- Lorsque la fonction TA est en service, l'accord automatique et la mémoire des meilleures stations (BSM) ne peuvent concerner qu'une station TP ou une station TP de réseau étendu.

## Utilisation des fonctions PTY

Vous pouvez rechercher une station par son code PTY (type de programme).

## Recherche d'une station RDS en utilisant le code PTY

Vous pouvez rechercher une station qui diffuse un type général de programme mentionné dans la liste à la page 100.

### 1 Utilisez MULTI-CONTROL pour sélectionner PTY search dans le menu des fonctions.

### 2 Poussez MULTI-CONTROL vers la gauche ou vers la droite pour choisir le type de programme.

**News&Inf—Popular—Classics—Others**

### 3 Appuyez sur MULTI-CONTROL pour lancer la recherche.

Cet appareil recherche une station qui diffuse ce type de programme. Quand une station est trouvée, son nom du service de programme est affiché.

La liste des types d'émission (code d'identification du type de programme) est donnée à la page 100.

- Appuyez à nouveau sur **MULTI-CONTROL** pour abandonner la recherche.
- Le type de l'émission captée peut différer de celui indiqué par le code PTY transmis.
- Si aucune station ne diffuse une émission du type choisi, l'indication **Not found** s'affiche pendant deux secondes puis le syntoniseur s'accorde sur la fréquence d'origine.

## Utilisation de l'interruption pour réception d'un bulletin d'informations

Quand un programme d'informations est diffusé par une station d'informations ayant un code PTY, l'appareil peut basculer de n'importe quelle station sur la station de diffusion d'informations. Quand le programme d'informations se termine, la réception du programme précédent reprend.

## Utilisation de l'appareil

- **Maintenez la pression sur TA/NEWS de manière à mettre en service l'interruption pour réception d'un bulletin d'informations.**

Appuyez sur **TA/NEWS** jusqu'à ce que **NEWS ON** apparaisse sur l'afficheur.

- Pour mettre hors service l'interruption pour réception d'un bulletin d'informations, maintenez la pression sur **TA/NEWS** jusqu'à ce que **NEWS OFF** apparaisse sur l'afficheur.
- La réception du programme d'informations peut être abandonnée en appuyant sur **TA/NEWS**.

### Remarque

Vous pouvez également mettre en service, ou hors service, la réception du bulletin d'informations grâce au menu qui s'affiche en utilisant **MULTI-CONTROL**.

### Réception d'une alarme PTY

Quand le code d'alerte PTY est émis, l'appareil reçoit automatiquement (**ALARM** s'affiche). Quand l'émission est terminée, le système revient à la source précédente.

- La réception du bulletin d'information d'urgence peut être abandonnée en appuyant sur **TA/NEWS**.

### Réception d'un message écrit diffusé par radio

Le syntoniseur est conçu pour afficher les messages écrits diffusés par radio qui peuvent être diffusés par les stations RDS ; ces messages peuvent être de nature diverse comme le nom de la station, le titre de l'œuvre diffusée ou le nom de l'artiste.

- Le syntoniseur sauvegarde automatiquement les trois derniers messages écrits diffusés par radio reçus ; le plus ancien de ces messages est effacé dès qu'un nouveau message est reçu.

### Affichage d'un message écrit diffusé par radio

Vous pouvez afficher le message écrit tout juste reçu, ou les trois derniers messages écrits diffusés par radio.

#### 1 Appuyez et maintenez la pression sur **DISPLAY** pour afficher le message écrit diffusé par radio.

Le message écrit diffusé par la station en cours d'émission est affiché.

- Vous pouvez supprimer l'affichage du message écrit diffusé par radio en appuyant sur **DISPLAY** ou **BAND**.
- L'indication **No text** s'affiche en l'absence de réception d'un message écrit diffusé par radio.

#### 2 Poussez **MULTI-CONTROL** vers la gauche ou vers la droite pour afficher l'un des trois derniers messages écrits diffusés par radio.

Pousser **MULTI-CONTROL** vers la gauche ou vers la droite bascule entre l'affichage en cours et celui des trois derniers messages sauvegardés.

- Si aucun message écrit diffusé par radio n'a été mis en mémoire, les indications affichées ne sont pas modifiées.

#### 3 Poussez **MULTI-CONTROL** vers le haut ou vers le bas pour faire défiler le texte.

Poussez **MULTI-CONTROL** vers le haut pour aller au début. Poussez **MULTI-CONTROL** vers le bas pour faire défiler les messages écrits diffusés par radio.

### Mise en mémoire puis rappel d'un message écrit diffusé par radio

Vous pouvez utiliser les touches **1 à 6** de la télécommande pour mettre en mémoire jusqu'à six messages écrits diffusés par radio.

#### 1 Affichez le message écrit diffusé par radio que vous désirez mettre en mémoire.

Reportez-vous à cette page, *Affichage d'un message écrit diffusé par radio*.

## Utilisation de l'appareil

### 2 Maintenez la pression sur l'une des touches 1 à 6 de la télécommande pour sauvegarder le message écrit diffusé par radio sélectionné.

Le numéro de la mémoire s'affiche et le message écrit diffusé par radio sélectionné est mis en mémoire.

Lorsque vous appuyez à nouveau sur la même touche de la télécommande, le message écrit diffusé par radio enregistré s'affiche.

### Liste des codes PTY

Généralités	Spécifique	Type de programme	
<b>News&amp;Inf</b>	<b>News</b>	Courts bulletins d'informations	
	<b>Affairs</b>	Actualités	
	<b>Info</b>	Informations générales et conseils	
	<b>Sport</b>	Sports	
	<b>Weather</b>	Bulletins et prévisions météorologiques	
	<b>Finance</b>	Cours de la bourse et compte-rendus commerciaux ou financiers, etc.	
	<b>Popular</b>	<b>Pop Mus</b>	Musique populaire
		<b>Rock Mus</b>	Musique contemporaine
		<b>Easy Mus</b>	Musique légère
<b>Oth Mus</b>		Autres genres musicaux n'appartenant pas aux catégories ci-dessus	
<b>Jazz</b>		Jazz	
<b>Country</b>		Musique Country	
<b>Nat Mus</b>		Musique nationale	
<b>Oldies</b>		Musique du bon vieux temps	
<b>Classics</b>	<b>Folk mus</b>	Musique folklorique	
	<b>L. Class</b>	Musique classique légère	
	<b>Classic</b>	Musique classique	

<b>Others</b>	<b>Educate</b>	Programmes éducatifs
	<b>Drama</b>	Pièces de théâtre et séries radiophoniques
	<b>Culture</b>	Émissions culturelles couvrant tous les aspects nationaux ou régionaux
	<b>Science</b>	Nature, science et technologie
	<b>Varied</b>	Émissions de variétés
	<b>Children</b>	Émissions destinées aux enfants
	<b>Social</b>	Sujets de société
	<b>Religion</b>	Émissions et services religieux
	<b>Phone In</b>	Programmes à ligne ouverte
	<b>Touring</b>	Programmes de voyage ; ne comprend pas les bulletins d'informations routières
	<b>Leisure</b>	Émissions traitant des passe-temps et des activités de divertissement
	<b>Document</b>	Émissions à caractère documentaire



## Utilisation de l'appareil

### Lecteur de CD intégré

#### Opérations de base

Le lecteur de CD intégré peut lire un CD audio (CD-DA) et des fichiers audio compressé (WMA/MP3/AAC/WAV) enregistrés sur un CD-ROM. (Reportez-vous à la page 156 pour des informations sur les fichiers qui peuvent être lus.)

Lisez les précautions concernant les disques et le lecteur à la page 155.



- ① Indicateur **WMA/MP3/AAC/WAV**  
Il indique le type de fichier audio en cours de lecture lors de la lecture d'audio compressée.
- ② Indicateur du numéro de dossier  
Indique le numéro du dossier en cours de lecture lors de la lecture d'audio compressé.
- ③ Indicateur du numéro de plage
- ④ Indicateur du temps de lecture
- ⑤ Indicateur de fréquence d'échantillonnage/débit binaire  
Il indique le débit binaire ou la fréquence d'échantillonnage de la plage (du fichier) en cours de lecture lors de la lecture d'audio compressée.
  - Lors de la lecture de fichiers WMA enregistrés en VBR (débit binaire variable), la valeur du débit binaire moyen est affichée.
  - Lors de la lecture de fichiers MP3 enregistrés en mode VBR (débit binaire variable), **VBR** est affiché au lieu de la valeur du débit binaire.

#### 1 Appuyez sur OPEN pour ouvrir la face avant.

Le logement de chargement des disques apparaît.

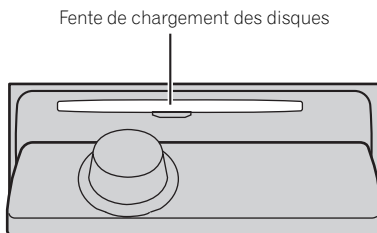

#### 2 Insérez un CD (CD-ROM) dans le logement pour le disque.

La face avant est fermée automatiquement et la lecture commence.

- **Assurez-vous de mettre le côté étiquette du disque vers le haut.**
- Après avoir inséré un CD (CD-ROM), appuyez sur **SOURCE** pour sélectionner le lecteur de CD intégré.
- Vous pouvez éjecter le CD (CD-ROM) en appuyant sur **EJECT**.

#### 3 Poussez MULTI-CONTROL vers le haut ou vers le bas pour sélectionner un dossier lors de la lecture d'audio compressé.

- Vous ne pouvez pas sélectionner un dossier qui ne contient pas de fichier audio compressé enregistré.
- Pour retourner au dossier 01 (ROOT), appuyez sur **BAND** et maintenez la pression. Toutefois, si le dossier 01 (ROOT) ne contient pas de fichier, la lecture commence au dossier 02.

## Utilisation de l'appareil

### 4 Pour une avance rapide ou un retour rapide, poussez et maintenez **MULTI-CONTROL** vers la gauche ou vers la droite.

- Si vous sélectionnez **Rough search**, une pression prolongée sur **MULTI-CONTROL** vers la gauche ou vers la droite vous permet d'effectuer une recherche par sauts de 10 plages dans le disque (dossier) en cours. (Reportez-vous à la page 104, *Recherche toutes les 10 plages sur le disque ou dossier en cours.*)

### 5 Pour atteindre une plage précédente ou suivante, poussez **MULTI-CONTROL** vers la gauche ou vers la droite.



#### Remarques

- Il y a parfois un délai entre la commande de lecture d'un disque et le début de l'émission du son. Au moment de la lecture du format, **Format read** s'affiche.
- Si un message d'erreur tel que **ERROR-11** s'affiche, reportez-vous à la page 154, *Signification des messages d'erreur.*
- Quand vous lisez des disques CD-EXTRA ou MIXED-MODE, vous pouvez basculer entre la lecture d'audio compressé et celle d'un CD-DA en appuyant sur **BAND**.
- Si vous avez basculé entre la lecture d'audio compressé et celle de données audio (CD-DA), la lecture commence à la première plage du disque.
- Lors de la lecture de fichiers enregistrés en VBR (débit binaire variable), la durée de lecture écoulée peut ne pas s'afficher correctement.
- Lors de la lecture d'un disque d'audio compressé, aucun son n'est émis pendant l'avance ou le retour rapide.
- Quand un disque CD TEXT est inséré, les titres du disque et des plages commencent à défiler automatiquement. Quand la fonction Ever Scroll est mise en service lors du réglage initial, les titres du disque et des plages défilent en permanence. À propos d'Ever Scroll, reportez-vous à la page 139, *Mise en service ou hors*

*service de la fonction Ever Scroll (défilement permanent).*

- La lecture s'effectue dans l'ordre des numéros de fichier. Les dossiers qui ne contiennent pas de fichiers sont sautés. (Si le dossier 01 (ROOT) ne contient pas de fichier, la lecture commence au dossier 02.)
- Si vous ne pouvez pas insérer un disque complètement ou si après avoir inséré un disque celui-ci ne se lit pas, vérifiez que le côté étiquette du disque est sur le dessus. Appuyez sur **EJECT** pour éjecter le disque, et vérifiez que le disque n'est pas endommagé avant de l'insérer à nouveau.
- Quand le chargement ou l'éjection du disque ne fonctionne pas correctement, vous pouvez éjecter le disque en appuyant de façon prolongée sur **EJECT** pendant que vous ouvrez la face avant.
- Selon les jeux de caractères sur le disque, les textes russes peuvent être altérés. Pour des informations sur les jeux de caractères permis pour les textes russes, reportez-vous à la page 156, *Fichiers audio compressés.*

## Sélection directe d'une plage

Quand vous utilisez la télécommande, vous pouvez sélectionner une plage directement en saisissant le numéro de plage désiré.

- Lors de la lecture de fichiers audio, vous pouvez sélectionner une plage musicale dans le dossier en cours.

### 1 Appuyez sur **DIRECT**.

L'écran de saisie du numéro de plage s'affiche.

### 2 Appuyez sur les touches **0 à 9** pour saisir le numéro de plage désiré.

- Vous pouvez annuler le numéro saisi en appuyant sur **CLEAR**.

### 3 Appuyez sur **DIRECT**.

La plage du numéro saisi est jouée.

## Utilisation de l'appareil

- Après être passé en mode saisie de numéro, ce mode est automatiquement annulé si vous n'effectuez aucune opération dans les huit secondes environ.

### Introduction aux opérations avancées

#### 1 Appuyez sur MULTI-CONTROL pour afficher le menu principal.

**FUNCTION**, **AUDIO** et **ENTERTAINMENT** apparaissent sur l'écran.

#### 2 Utilisez MULTI-CONTROL pour choisir FUNCTION.

Tournez pour changer l'option de menu; appuyez pour la sélectionner.

Le nom de la fonction s'affiche sur l'écran.

#### 3 Tourner MULTI-CONTROL pour sélectionner la fonction.

Tournez **MULTI-CONTROL** pour parcourir les fonctions dans l'ordre suivant :

**Play mode** (répétition de la lecture)—  
**Random mode** (lecture aléatoire)—  
**Scan mode** (examen du disque)—**Pause** (pause)—**Compression** (compression et BMX)—  
**Search mode** (méthode de recherche)—  
**TitleInput "A"** (saisie du titre du disque)

- Vous pouvez aussi sélectionner la fonction en appuyant sur **FUNCTION** de la télécommande.
- Lors de la lecture d'un disque CD TEXT, vous ne pouvez pas basculer sur l'écran de saisie de titre du disque. Sur un disque CD TEXT, le titre du disque a déjà été enregistré.
- Lors de la lecture d'un disque d'audio compressé, vous ne pouvez pas basculer sur l'écran de saisie de titre du disque.
- Appuyez sur **BAND** pour revenir à l'affichage ordinaire.
- Si vous n'utilisez pas de fonctions excepté **TitleInput "A"** dans un délai d'environ 30 secondes, l'écran revient automatiquement à l'affichage ordinaire.

### Sélection d'une étendue de répétition de lecture

La fonction répétition de la lecture lit la même plage/le même dossier à l'intérieur de l'étendue de répétition sélectionnée.

L'étendue de répétition détermine aussi l'étendue de lecture aléatoire et d'examen du disque.

#### 1 Utilisez MULTI-CONTROL pour sélectionner Play mode dans le menu des fonctions.

#### 2 Appuyez sur MULTI-CONTROL pour choisir l'étendue de répétition.

- **Disc repeat** – Répétition de toutes les plages
  - **Track repeat** – Répétition de la plage en cours de lecture seulement
  - **Folder repeat** – Répétition du dossier en cours de lecture
- Si vous choisissez un autre dossier pendant la répétition de la lecture, le mode de répétition se changera en répétition du disque.
  - Lors de la lecture d'un CD, l'exécution d'une recherche de plage ou d'une avance/d'un retour rapide annule automatiquement la répétition de la lecture.
  - Lors de la lecture d'un disque d'audio compressé, l'exécution d'une recherche de plage ou d'une avance/d'un retour rapide pendant **Track repeat** (répétition de plage) change l'étendue de répétition en répétition de dossier.
  - Quand **Folder repeat** (répétition de dossier) est sélectionné, il n'est pas possible de jouer un sous-dossier de ce dossier.

## Écoute des plages musicales dans un ordre aléatoire

La lecture aléatoire lit les plages dans un ordre aléatoire (au hasard) à l'intérieur de l'étendue de répétition sélectionnée.

Reportez-vous à la page précédente, *Sélection d'une étendue de répétition de lecture*.

**1 Utilisez MULTI-CONTROL pour sélectionner Random mode dans le menu des fonctions.**

**2 Appuyez sur MULTI-CONTROL pour activer la lecture aléatoire.**

Les plages musicales seront lues dans un ordre aléatoire.

- Appuyez à nouveau sur **MULTI-CONTROL** pour mettre hors service la fonction lecture aléatoire.

## Examen du contenu des dossiers et des plages

L'examen du disque recherche la plage à l'intérieur de l'étendue de répétition sélectionnée. Reportez-vous à la page précédente, *Sélection d'une étendue de répétition de lecture*.

**1 Utilisez MULTI-CONTROL pour sélectionner Scan mode dans le menu des fonctions.**

**2 Appuyez sur MULTI-CONTROL pour activer la lecture du contenu du disque.**

Les 10 premières secondes de chaque plage sont lues.

**3 Quand vous trouvez la plage désirée appuyez sur MULTI-CONTROL pour arrêter la lecture du contenu du disque.**

- Si les conditions de lecture se sont affichées d'elles-mêmes, choisissez **Scan mode** une fois encore en utilisant **MULTI-CONTROL**.
- Lorsque l'examen du disque (dossier) est terminé, la lecture normale reprend.

## Pause de la lecture

**1 Utilisez MULTI-CONTROL pour sélectionner Pause dans le menu des fonctions.**

**2 Appuyez sur MULTI-CONTROL pour activer la pause.**

La lecture de la plage en cours se met en pause.

- Appuyez à nouveau sur **MULTI-CONTROL** pour mettre la pause hors service.

## Utilisation de la compression et de la fonction BMX

L'utilisation des fonctions COMP (compression) et BMX vous permet d'ajuster la qualité sonore de cet appareil.

**1 Utilisez MULTI-CONTROL pour sélectionner Compression dans le menu des fonctions.**

**2 Appuyez sur MULTI-CONTROL pour choisir votre réglage favori.**

**COMP/BMX OFF—COMP 1—COMP 2—COMP/BMX OFF—BMX 1—BMX 2**

## Recherche toutes les 10 plages sur le disque ou dossier en cours

Vous pouvez choisir entre les méthodes recherche rapide avant, recherche rapide arrière et recherche toutes les 10 plages. Sélectionner **Rough search** vous permet d'effectuer une recherche toutes les 10 plages.

**1 Utilisez MULTI-CONTROL pour sélectionner Search mode dans le menu des fonctions.**

**2 Appuyez sur MULTI-CONTROL pour choisir Rough search.**

- **FF/REV** – Recherche rapide avant et arrière
- **Rough search** – Recherche toutes les 10 plages
- Pour sélectionner **FF/REV**, appuyez à nouveau sur **MULTI-CONTROL**.



## Utilisation de l'appareil

**3 Appuyez sur BAND pour revenir à l'affichage des conditions de lecture.**

**4 Poussez et maintenez MULTI-CONTROL vers la gauche ou vers la droite pour effectuer une recherche toutes les 10 pages sur un disque (dossier).**

■ Si le nombre de pages restantes est inférieur à 10, l'appui de façon prolongée sur **MULTI-CONTROL** rappelle la première (la dernière) page.

### Utilisation des fonctions de titre de disque

Vous pouvez saisir les titres des CD et les afficher. La prochaine fois que vous insérez un CD pour lequel vous avez saisi un titre, le titre de ce CD sera affiché.

#### Saisie des titres de disque

Utilisez la fonction saisie de titre de disque pour enregistrer jusqu'à 48 titres de CD dans l'appareil. Chaque titre peut avoir une longueur maximum de 10 caractères.

**1 Jouez un CD pour lequel vous voulez entrer un titre.**

**2 Utilisez MULTI-CONTROL pour sélectionner TitleInput "A" dans le menu des fonctions.**

**3 Appuyez sur DISPLAY pour choisir le type de caractères désiré.**

Appuyez de manière répétée sur la touche **DISPLAY** pour passer d'un des types de caractères suivants à l'autre :

Alphabet (majuscules), chiffres et symboles—  
Alphabet (minuscules)—Lettres européennes, telles que les lettres accentuées (exemple : á, à, ä, ç)—Chiffres et symboles

**4 Poussez MULTI-CONTROL vers le haut ou vers le bas pour choisir une lettre de l'alphabet.**

**5 Poussez MULTI-CONTROL vers la gauche ou vers la droite pour placer le curseur sur la position précédente ou suivante.**

**6 Après avoir entré le titre, placez le curseur sur la dernière position en poussant MULTI-CONTROL vers la droite.**

Lorsque vous poussez une nouvelle fois **MULTI-CONTROL** vers la droite, le titre saisi est mis en mémoire.

**7 Appuyez sur BAND pour revenir à l'affichage des conditions de lecture.**



#### Remarques

- Les titres demeurent en mémoire même après que vous ayez retiré le disque de l'appareil, et sont rappelés quand le disque est réinséré.
- Après l'entrée des données de 48 disques dans la mémoire, les données pour un nouveau disque écrasent les données les plus anciennes.
- Si vous connectez un lecteur de CD à chargeur, vous pouvez entrer les titres de disque pour 100 disques.
- Si vous connectez à l'appareil un lecteur de CD à chargeur qui ne supporte pas la saisie de titres, vous ne pouvez pas utiliser l'appareil pour entrer des titres.

### Affichage d'informations textuelles sur le disque

● **Appuyez sur DISPLAY pour choisir l'information textuelle désirée.**

#### Pour un CD avec un titre saisi









Temps de lecture— : titre du disque et temps de lecture

#### Pour les disques CD TEXT

Temps de lecture— : nom de l'interprète du disque et : titre de la plage musicale— : nom de l'interprète du disque et : titre du disque— : titre du disque et : titre de la plage musicale— : nom de l'interprète de la plage et : titre de la plage musicale— : titre de la plage et temps de lecture

## Utilisation de l'appareil

### Pour les disques WMA/MP3/AAC

Temps de lecture—: nom du dossier et : nom du fichier—: nom de l'artiste et : titre de la plage musicale—: nom de l'artiste et : titre de l'album et : titre de la plage musicale—: titre de la plage et temps de lecture—: commentaire et temps de lecture

### Pour les disques WAV

Temps de lecture—: nom du dossier et : nom du fichier



### Remarques

- Vous pouvez faire défiler l'affichage vers la gauche du titre en appuyant de façon prolongée sur **DISPLAY**.
- Un CD Audio qui contient des informations telles que du texte et/ou des numéros est un disque CD TEXT.
- Si aucune information spécifique n'a été enregistrée sur un disque, aucun titre ni nom n'est affiché.
- Selon la version de iTunes® utilisée pour enregistrer les fichiers MP3 sur un disque, les informations de commentaire peuvent ne pas s'afficher correctement.
- Selon la version de Windows Media Player utilisée pour encoder les fichiers WMA, les noms d'album et les autres informations textuelles peuvent ne pas s'afficher correctement.
- La fréquence d'échantillonnage affichée peut être abrégée.
- Quand la fonction Ever Scroll est mise en service lors du réglage initial, les informations textuelles défilent en permanence. Reportez-vous à la page 139, *Mise en service ou hors service de la fonction Ever Scroll (défilement permanent)*.

### Choix de plages musicales à partir de la liste des titres de plages

La liste des titres de plages vous permet de voir les titres des plages sur un CD TEXT et d'en choisir une pour la lire.

#### 1 Appuyez sur LIST pour passer en mode liste des titres des pages.

#### 2 Utilisez MULTI-CONTROL pour choisir le titre de plage désiré.

Tournez pour changer de titre de plage, appuyez pour sélectionner.

- Vous pouvez aussi changer de titre de plage en poussant **MULTI-CONTROL** vers le haut ou vers le bas.
- Si vous ne réglez aucun paramètre de la liste pendant environ 30 secondes, l'écran revient automatiquement à l'affichage ordinaire.

### Choix des plages musicales à partir de la liste des noms de fichiers

La fonction liste des noms de fichiers vous permet de voir la liste des noms de fichiers (ou de dossiers) et d'en choisir un pour le lire.

#### 1 Appuyez sur LIST pour passer en mode liste des noms de fichiers.

Les noms des fichiers et des dossiers apparaissent sur l'afficheur.

#### 2 Utilisez MULTI-CONTROL pour sélectionner le nom de fichier (ou nom de dossier) désiré.

Tournez pour changer de nom de fichier ou de dossier; appuyez pour lire; poussez vers la droite pour voir une liste des fichiers (ou des dossiers) contenus dans le dossier sélectionné.

- Vous pouvez aussi changer le nom du fichier ou du dossier en poussant **MULTI-CONTROL** vers le haut ou vers le bas.
- Pour revenir à la liste précédente (le dossier de niveau immédiatement supérieur), poussez **MULTI-CONTROL** vers la gauche.
- Si le numéro de dossier/de fichier est supérieur à 100, les deux derniers chiffres du numéro sont affichés.
- Le nombre de dossiers/fichiers dans le dossier actuellement sélectionné sera affiché sur le côté droit de l'écran.

## Utilisation de l'appareil

- Si vous sélectionnez un dossier qui ne contient pas de dossiers ni de fichiers, **NO FILES** est affiché.
- Si vous ne réglez aucun paramètre de la liste pendant environ 30 secondes, l'écran revient automatiquement à l'affichage ordinaire. ■

## Lecture de plages musicales sur l'iPod

### Opérations de base

*Vous pouvez utiliser cet appareil pour un iPod à l'aide d'un câble (par exemple, CD-I200), vendu séparément.*

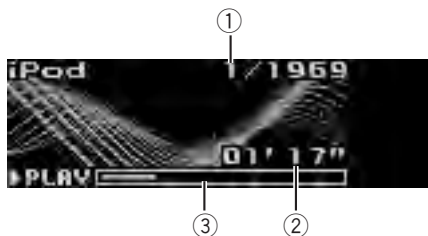

- ① Indicateur du numéro de plage musicale
- ② Indicateur du temps de lecture
- ③ Temps écoulé de la plage (barre d'avancement)

#### 1 Connectez l'iPod à l'appareil.

La lecture commence automatiquement. Lorsque l'iPod est connecté à cet appareil, **PIONEER** (ou ✓ (une coche)) est affiché(e) sur l'iPod.

- Avant de connecter le connecteur de station d'accueil de cet appareil à l'iPod, déconnectez les écouteurs de l'iPod.
- Après avoir connecté l'iPod à cet appareil, appuyez sur **SOURCE** pour sélectionner l'iPod.
- Quand vous débranchez l'iPod de cet appareil, l'appareil est mis hors service.

#### 2 Lors de la lecture d'un Audiobook ou Podcast (avec chapitre) sur un iPod, poussez MULTI-CONTROL vers le haut ou vers le bas pour sélectionner un chapitre.

#### 3 Pour une avance rapide ou un retour rapide, poussez et maintenez MULTI-CONTROL vers la gauche ou vers la droite.

#### 4 Pour atteindre une plage précédente ou suivante, poussez MULTI-CONTROL vers la gauche ou vers la droite.

**Remarques**

- Lisez les précautions relatives à l'iPod sur la page 157.
- Si un message d'erreur tel que **ERROR-11** s'affiche, reportez-vous à la page 154, *Signification des messages d'erreur*.
- Connectez directement le connecteur de la station d'accueil de cet appareil à l'iPod pour que cet appareil fonctionne correctement.
- Quand le contact d'allumage est sur ACC ou ON, la batterie de l'iPod est chargée quand celui-ci est connecté à cet appareil.
- Lorsque l'iPod est connecté à cet appareil, il ne peut pas lui-même être mis en service ou hors service.
- L'iPod connecté à cet appareil est mis hors service environ deux minutes après que le commutateur d'allumage est mis en position OFF (coupé).

**Recherche d'une plage musicale**

Pour faciliter l'utilisation d'un iPod et la recherche de plages musicales, le mode de contrôle de l'iPod par cet appareil est aussi proche que possible de l'utilisation habituelle d'un iPod.

- Si la liste de lecture a été sélectionnée, cet appareil indique d'abord la liste de lecture du nom de votre iPod. Cette liste de lecture joue toutes les plages de votre iPod.
- Si les caractères enregistrés sur l'iPod ne sont pas compatibles avec cet appareil, ils ne seront pas affichés.

**1 Appuyez sur LIST pour passer au menu principal de la recherche par liste.****2 Utilisez MULTI-CONTROL pour sélectionner une catégorie.**

Tournez pour changer de catégorie, appuyez pour sélectionner.

**Playlists** (listes de lecture)—**Artists** (interprètes)—**Albums** (albums)—**Songs** (plages musicales)—**Podcasts** (podcasts)—**Genres** (genres)—**Audiobooks** (livres audio)

La liste de la catégorie sélectionnée est affichée.

- Vous pouvez démarrer la lecture dans la catégorie sélectionnée en appuyant de façon prolongée sur **MULTI-CONTROL** ou en maintenant **MULTI-CONTROL** poussé vers la droite.
  - Vous pouvez aussi changer de catégorie en poussant **MULTI-CONTROL** vers le haut ou vers le bas.
  - Vous pouvez aussi sélectionner la catégorie en poussant **MULTI-CONTROL** vers la droite.
  - Pour revenir à la liste précédente, poussez **MULTI-CONTROL** vers la gauche.
  - Pour aller au menu principal de la recherche par liste, poussez **MULTI-CONTROL** de façon prolongée vers la gauche.
- **Podcasts** et **Audiobooks** s'affichent si l'iPod connecté est compatible avec ces catégories.
  - Si vous n'utilisez pas la liste dans les 30 secondes environ, le mode recherche par liste est annulé automatiquement.

**3 Répétez l'étape 2 pour trouver la plage musicale que vous voulez écouter.****Affichage d'informations textuelles sur l'iPod****● Appuyez sur DISPLAY pour choisir l'information textuelle désirée.**

Temps de lecture— : nom de l'interprète et : titre de la plage musicale— : nom de l'interprète et : nom de l'album— : nom de l'album et : titre de la plage musicale— : titre de la plage et temps de lecture

- Si les caractères enregistrés sur l'iPod ne sont pas compatibles avec cet appareil, ils ne seront pas affichés.

**Remarques**

- Vous pouvez faire défiler l'information textuelle vers la gauche en appuyant de façon prolongée sur **DISPLAY**.

## Utilisation de l'appareil

- Quand la fonction Ever Scroll est mise en service lors du réglage initial, les informations textuelles défilent en permanence. Reportez-vous à la page 139, *Mise en service ou hors service de la fonction Ever Scroll (défilement permanent)*.

### Introduction aux opérations avancées

**1 Appuyez sur MULTI-CONTROL pour afficher le menu principal.**

**FUNCTION**, **AUDIO** et **ENTERTAINMENT** apparaissent sur l'écran.

**2 Utilisez MULTI-CONTROL pour choisir FUNCTION.**

Tournez pour changer l'option de menu; appuyez pour la sélectionner.

Le nom de la fonction s'affiche sur l'écran.

**3 Tourner MULTI-CONTROL pour sélectionner la fonction.**

Tournez **MULTI-CONTROL** pour parcourir les fonctions dans l'ordre suivant :

**Play mode** (répétition de la lecture)—**Shuffle mode** (shuffle)—**Shuffle all** (shuffle all)—**Pause** (pause)—**Audiobooks** (vitesse du livre audio)

- Vous pouvez aussi sélectionner la fonction en appuyant sur **FUNCTION** de la télécommande.
- Appuyez sur **BAND** pour revenir à l'affichage des conditions de lecture.
- Si vous n'utilisez aucune fonction pendant environ 30 secondes, l'écran revient automatiquement à l'affichage ordinaire.

### Répétition de la lecture

Pour la lecture de plages musicales sur l'iPod, il existe deux étendues de répétition de la lecture : **Repeat One** (répétition d'une plage musicale) et **Repeat All** (répétition de toutes les plages musicales de la liste).

- Si **Play mode** est positionné sur **Repeat One**, vous ne pouvez pas sélectionner les autres plages.

**1 Utilisez MULTI-CONTROL pour sélectionner Play mode dans le menu des fonctions.**

**2 Appuyez sur MULTI-CONTROL pour choisir l'étendue de répétition.**

- **Repeat One** – Répétition de la plage en cours de lecture seulement
- **Repeat All** – Répétition de toutes les plages musicales de la liste sélectionnée

### Lecture des plages musicales dans un ordre aléatoire (shuffle)

Pour la lecture de plages musicales sur l'iPod, il existe deux méthodes de lecture aléatoire : **Shuffle Songs** (lecture des plages musicales dans un ordre aléatoire) et **Shuffle Albums** (lecture des albums dans un ordre aléatoire).

**1 Utilisez MULTI-CONTROL pour sélectionner Shuffle mode dans le menu des fonctions.**

**2 Appuyez sur MULTI-CONTROL pour choisir votre réglage favori.**

- **Shuffle Songs** – Lecture des plages musicales dans un ordre aléatoire à l'intérieur de la liste sélectionnée
- **Shuffle Albums** – Sélectionne un album au hasard, puis lit toutes les plages musicales de cet album dans l'ordre
- **Shuffle OFF** – Annulation de la lecture aléatoire

### Lecture de toutes les plages musicales dans un ordre aléatoire (shuffle all)

Cette méthode joue toutes les plages de l'iPod dans un ordre aléatoire.

## Utilisation de l'appareil

- Appuyez de façon prolongée sur **MULTI-CONTROL** pour mettre en service la lecture aléatoire de tout pendant l'affichage des conditions de lecture.

**Shuffle All** s'affiche brièvement et toutes les plages de l'iPod seront jouées au hasard.

### Remarque

Vous pouvez aussi mettre en service la lecture aléatoire de tout sur le menu qui s'affiche en utilisant **MULTI-CONTROL**.

## Pause d'une plage musicale

**1 Utilisez MULTI-CONTROL pour sélectionner Pause dans le menu des fonctions.**

**2 Appuyez sur MULTI-CONTROL pour activer la pause.**

La lecture de la plage en cours se met en pause.

- Appuyez à nouveau sur **MULTI-CONTROL** pour mettre la pause hors service.

## Modification de la vitesse d'un livre audio

La vitesse de lecture du livre audio peut être modifiée.

**1 Utilisez MULTI-CONTROL pour sélectionner Audiobooks dans le menu des fonctions.**

**2 Appuyez sur MULTI-CONTROL pour choisir votre réglage favori.**

Appuyez sur **MULTI-CONTROL** de façon répétée jusqu'à ce que le réglage désiré apparaisse sur l'afficheur.

- **Faster** – Lecture plus rapide que la vitesse normale
- **Normal** – Lecture à la vitesse normale
- **Slower** – Lecture plus lente que la vitesse normale 

## Audio Bluetooth

### Opérations de base

*Vous pouvez utiliser cet appareil pour contrôler un lecteur audio portable disposant de la technologie sans fil Bluetooth (lecteur audio Bluetooth), vendu séparément.*

### Important

- Cet appareil peut contrôler un lecteur audio Bluetooth via un profil A2DP ou AVRCP. Les lecteurs audio Bluetooth (ou adaptateurs Bluetooth) compatibles avec ces profils peuvent être connectés à cet appareil.
  - Profil A2DP (Advanced Audio Distribution Profile) : Seule la lecture de plages musicales sur votre lecteur audio est possible.
  - Profil AVRCP (Audio/Video Remote Control Profile) : La lecture, la pause, la sélection des plages, etc. sont possibles.
- Comme il existe un certain nombre de lecteurs audio Bluetooth disponibles sur le marché, l'utilisation de votre lecteur audio Bluetooth avec cet appareil peut présenter une large gamme de variations. Veuillez vous référer au mode d'emploi livré avec votre lecteur audio Bluetooth ainsi qu'au présent mode d'emploi pour utiliser votre lecteur sur cet appareil.
- Les informations sur les plages musicales (par exemple durée de lecture écoulée, titre de la plage, index de la plage, etc.) ne peuvent pas être affichées sur cet appareil.
- Quand vous écoutez des plages musicales sur votre lecteur audio Bluetooth, abstenez-vous autant que possible d'utiliser votre téléphone cellulaire. Si vous essayez d'utiliser votre téléphone cellulaire, le signal émis par celui-ci peut générer du bruit sur la lecture de la plage musicale.
- Quand vous parlez sur le téléphone cellulaire connecté à cet appareil via la technologie sans fil Bluetooth, le son de la lecture des plages de votre lecteur audio Bluetooth connecté à cet appareil est coupé.

## Utilisation de l'appareil

- Même si vous passez sur une autre source pendant que vous écoutez une plage musicale sur votre lecteur audio Bluetooth, la lecture de la plage se poursuit.

Même si votre lecteur audio ne contient pas de module Bluetooth, vous pouvez quand même le contrôler à partir de cet appareil via la technologie sans fil Bluetooth en utilisant un adaptateur Bluetooth (vendu séparément).



- ① Nom de l'appareil  
Indique le nom d'appareil du lecteur audio Bluetooth connecté (ou de l'adaptateur Bluetooth).

### 1 Appuyez sur SOURCE pour choisir le lecteur audio Bluetooth.

- Si vous ne pouvez pas afficher **BT Audio**, activez d'abord la source audio BT dans les réglages initiaux. Pour les détails, reportez-vous à la page 139, *Activation de la source BT Audio*.
- Pour que cet appareil contrôle votre lecteur audio Bluetooth, il doit établir une connexion sans fil Bluetooth. (Reportez-vous à la page suivante, *Connexion d'un lecteur audio Bluetooth*.)

**2 Pour une avance rapide ou un retour rapide, poussez et maintenez MULTI-CONTROL vers la gauche ou vers la droite.**

**3 Pour atteindre une plage précédente ou suivante, poussez MULTI-CONTROL vers la gauche ou vers la droite.**

## Réglages pour le lecteur audio Bluetooth

Cet appareil doit être configuré avant d'utiliser le lecteur audio Bluetooth.

### 1 Activation

Reportez-vous à la page 139, *Activation de la source BT Audio* pour des instructions sur la mise en service de la source **BT Audio**.

- Par défaut, **BT Audio** est en service.

### 2 Connexion

Pour connecter votre lecteur audio Bluetooth à cet appareil, reportez-vous à la page suivante, *Connexion du lecteur audio Bluetooth connecté le plus récemment* et à la page suivante, *Connexion d'un lecteur audio Bluetooth*.

- Une fois que votre lecteur audio Bluetooth est connecté via la technologie sans fil Bluetooth, les touches "Play", "Stop" et "Pause" du lecteur audio peuvent être commandées dans la source **BT Audio**.
- Avant de pouvoir utiliser des lecteurs audio, vous devrez peut-être entrer le code PIN dans cet appareil. Si votre lecteur nécessite un code PIN pour établir une connexion, recherchez le code sur le lecteur ou sur la documentation qui l'accompagne. Entrez le code PIN en vous reportant à la page 139, *Saisie du code PIN pour la connexion sans fil Bluetooth*.

## Introduction aux opérations avancées

### 1 Appuyez sur MULTI-CONTROL pour afficher le menu principal.

**FUNCTION, AUDIO** et **ENTERTAINMENT** apparaissent sur l'écran.

### 2 Utilisez MULTI-CONTROL pour choisir FUNCTION.

Tournez pour changer l'option de menu; appuyez pour la sélectionner.

Le nom de la fonction s'affiche sur l'écran.

### 3 Tourner MULTI-CONTROL pour sélectionner la fonction.

Tournez **MULTI-CONTROL** pour parcourir les fonctions dans l'ordre suivant :

**Connection open** (connexion ouverte)—**Disconnect audio** (déconnexion audio)—**Connect audio** (connexion audio)—**Play** (Lecture)—**Stop** (Stop)—**Pause** (pause)—

**Auto connect** (connexion auto)—

**Device info.** (informations sur l'appareil)

- Si le lecteur audio Bluetooth est connecté via le profil A2DP, seuls **Disconnect audio**,

**Auto connect** et **Device info.** s'affichent dans le menu des fonctions.

- Si aucun lecteur audio Bluetooth n'a été connecté à cet appareil, **Connection open**, **Connect audio**, **Auto connect** et **Device info.** apparaissent dans le menu des fonctions et les autres fonctions ne sont pas disponibles.

- Appuyez sur **BAND** pour revenir à l'affichage des conditions de lecture.

- Si vous n'utilisez pas de fonctions excepté **Connection open**, **Disconnect audio** et **Connect audio** dans un délai d'environ 30 secondes, l'écran revient automatiquement à l'affichage ordinaire.

### Remarque

Selon le type de lecteur audio Bluetooth connecté à cet appareil, l'utilisation de certaines fonctions peut ne pas s'exécuter correctement.

## Connexion d'un lecteur audio Bluetooth

Mettre l'appareil en mode **Connection open** vous permet d'établir une connexion sans fil Bluetooth à partir de votre lecteur audio Bluetooth. Vous devrez peut-être vous reporter au mode d'emploi fourni avec votre lecteur audio Bluetooth si vous n'êtes pas sûr de la procédure à suivre pour établir une connexion à partir de votre lecteur audio.

**1 Utilisez MULTI-CONTROL pour sélectionner Connection open dans le menu des fonctions.**

**2 Appuyez sur MULTI-CONTROL pour ouvrir la connexion.**

**Always waiting** s'affiche. Cet appareil est maintenant en attente de connexion à partir du lecteur audio Bluetooth.

Si votre lecteur audio Bluetooth est réglé prêt à une connexion sans fil Bluetooth, la connexion à cet appareil sera établie automatiquement.

### Remarque

Avant de pouvoir utiliser des lecteurs audio, vous devrez peut-être entrer le code PIN dans cet appareil. Si votre lecteur nécessite un code PIN pour établir une connexion, recherchez le code sur le lecteur ou sur la documentation qui l'accompagne. Entrez le code PIN en vous reportant à la page 139, *Saisie du code PIN pour la connexion sans fil Bluetooth*.

## Déconnexion d'un lecteur audio Bluetooth

**1 Utilisez MULTI-CONTROL pour sélectionner Disconnect audio dans le menu des fonctions.**

**2 Appuyez sur MULTI-CONTROL pour déconnecter le lecteur audio Bluetooth.** **Disconnected** s'affiche. Le lecteur audio Bluetooth est maintenant déconnecté de cet appareil.

## Connexion du lecteur audio Bluetooth connecté le plus récemment

Cet appareil recherche un lecteur audio Bluetooth dans la zone détectable. En outre, cet appareil se connecte automatiquement au lecteur audio Bluetooth connecté le plus récemment.

**1 Utilisez MULTI-CONTROL pour sélectionner Connect audio dans le menu des fonctions.**



## Utilisation de l'appareil

### 2 Appuyez sur **MULTI-CONTROL** pour connecter le lecteur audio Bluetooth.

Pendant la connexion, **Connecting** s'affiche. Quand la connexion est terminée, **Connected** s'affiche.

### Lecture de plages musicales sur un lecteur audio Bluetooth

#### 1 Utilisez **MULTI-CONTROL** pour sélectionner **Play** dans le menu des fonctions.

#### 2 Appuyez sur **MULTI-CONTROL** pour commencer la lecture.

### Arrêt de la lecture

#### 1 Utilisez **MULTI-CONTROL** pour sélectionner **Stop** dans le menu des fonctions.

#### 2 Appuyez sur **MULTI-CONTROL** pour arrêter la lecture.

La lecture de la plage en cours s'arrête.

### Pause d'une plage musicale

#### 1 Utilisez **MULTI-CONTROL** pour sélectionner **Pause** dans le menu des fonctions.

#### 2 Appuyez sur **MULTI-CONTROL** pour activer la pause.

La lecture de la plage en cours se met en pause.

- Appuyez à nouveau sur **MULTI-CONTROL** pour mettre la pause hors service.

### Connexion automatique à un lecteur audio Bluetooth

Cet appareil se connecte automatiquement au lecteur audio Bluetooth connecté le plus récemment. Remarquez que si vous voulez utiliser d'autres équipements, la connexion automatique ne peut pas s'exécuter.

- Cette fonction n'est pas disponible si la connexion automatique de cet appareil a été établie avec votre téléphone cellulaire.

- Lorsque vous utilisez le menu des fonctions de la source **TEL** ou de la source **BT Audio**, la connexion automatique à votre lecteur audio Bluetooth n'est pas établie.

#### 1 Utilisez **MULTI-CONTROL** pour sélectionner **Auto connect** dans le menu des fonctions.

#### 2 Appuyez sur **MULTI-CONTROL** pour activer la connexion automatique.

- Appuyez à nouveau sur **MULTI-CONTROL** pour désactiver la connexion automatique.

### Affichage de l'adresse BD (Bluetooth Device)

#### 1 Utilisez **MULTI-CONTROL** pour sélectionner **Device info.** dans le menu des fonctions.

Le nom d'appareil (par exemple **Pioneer BT unit**) de cet appareil apparaît sur l'afficheur.

- Vous pouvez modifier le nom d'appareil. Reportez-vous à la page 140, *Modification du nom d'appareil*.

#### 2 Poussez **MULTI-CONTROL** vers la gauche pour passer à l'adresse BD.

Une chaîne de 12 chiffres hexadécimaux s'affiche.

- Pousser **MULTI-CONTROL** vers la droite fait revenir au nom d'appareil. 

## Téléphone Bluetooth

### Opérations de base

Si votre téléphone cellulaire dispose de la technologie sans fil Bluetooth, vous pouvez connecter cet appareil pour effectuer des appels mains libres sans fil, même pendant que vous conduisez.

#### Important

- Comme cet appareil est en attente d'une connexion avec vos téléphones cellulaires via la technologie sans fil Bluetooth, son utilisation avec le moteur arrêté peut entraîner l'épuisement de la batterie.
- Les opérations avancées qui requièrent votre attention, telles que composer des numéros sur le moniteur, utiliser l'annuaire, etc. sont interdites pendant que vous conduisez. Si vous devez effectuer ces opérations évoluées, arrêtez votre véhicule dans un endroit sûr et effectuez ces opérations.
- Quand le téléphone est sélectionné comme source, aucun réglage audio n'est possible, sauf le réglage d'équilibre sonore. Par défaut, l'équilibre des haut-parleurs avant-arrière est réglé sur **F 15** pour la source téléphone.

Voici les opérations élémentaires pour utiliser la téléphonie mains libres via la technologie sans fil Bluetooth. Les utilisations plus avancées de la téléphonie mains libres sont expliquées à partir de la page 117, *Introduction aux opérations avancées*.



- ① Nom de l'appareil  
Indique le nom d'appareil du téléphone cellulaire.

- ② Indicateur de niveau du signal  
Indique la force du signal du téléphone cellulaire.
- L'indicateur de niveau du signal peut afficher une valeur différente du niveau de signal effectif.
  - Si le niveau du signal n'est pas disponible, cet indicateur n'est pas affiché.
- ③ Indicateur du numéro d'utilisateur  
Indique le numéro d'enregistrement du téléphone cellulaire.
- ④ Indicateur de force de la batterie  
Indique la force de la batterie du téléphone cellulaire.
- L'indicateur de force de la batterie peut afficher une valeur différente de la force effective de la batterie.
  - Si la force de la batterie n'est pas disponible, rien n'est affiché dans la zone indicateur de force de la batterie.
- ⑤ Indication notification d'appel manqué  
Indique quand un appel entrant a été reçu et non répondu.
- ⑥ Indicateur de réponse automatique/rejet automatique  
Affiche **AUTO** quand la fonction répondeur automatique est en service (pour plus de détails, reportez-vous à la page 128, *Réglage de la réponse automatique*).  
Affiche **REFUSE** quand la fonction rejet automatique est en service (pour plus de détails, reportez-vous à la page 128, *Réglage du rejet automatique*).
- ⑦ Affichage de l'horloge  
Indique l'heure (si l'appareil est connecté avec un téléphone).
- ⑧ Affichage du calendrier  
Indique le jour, le mois et l'année (si l'appareil est connecté avec un téléphone).

#### Remarques

- Même quand vous sélectionnez d'autres sources, les indicateurs ② à ⑥ sont affichés.
- La réception d'appel téléphonique de cet appareil est en attente quand le contact d'allumage est en position ACC ou ON.

## Utilisation de l'appareil

- La distance en ligne droite entre cet appareil et votre téléphone cellulaire ne doit pas dépasser 10 mètres pour l'émission et la réception de la voix et des données via la technologie sans fil Bluetooth. Toutefois, la distance de transmission peut devenir plus courte que la distance estimée, selon l'environnement d'utilisation.
- Pour utiliser la technologie sans fil Bluetooth, les appareils doivent pouvoir interpréter certains profils. Cet appareil est compatible avec les profils suivants.
  - GAP (Generic Access Profile)
  - SDP (Service Discovery Protocol)
  - OPP (Object Push Profile)
  - HFP (Hands Free Profile)
  - A2DP (Advanced Audio Distribution Profile)
  - AVRCP (Audio/Video Remote Control Profile)
- L'indicateur de force de la batterie et l'indicateur de niveau du signal sont affichés sur l'écran chaque fois que votre téléphone cellulaire est connecté à cet appareil via la technologie sans fil Bluetooth.

## Quelques mots sur la source téléphone

### Mode attente

Une fois connecté avec la technologie sans fil Bluetooth, cet appareil reste en attente de la source téléphonique en arrière-plan, aussi longtemps que la connexion est maintenue. Cela signifie que vous pouvez utiliser librement les autres fonctions de l'appareil, tout en restant prêt à recevoir un appel.

### ● Appuyez sur **SOURCE** pour choisir le téléphone.

Appuyez sur **SOURCE** jusqu'à ce que **TEL** s'affiche.

- Vous pouvez aussi sélectionner la source **TEL** en appuyant sur **PHONE**.

## Réglage pour la téléphonie mains libres

Avant de pouvoir utiliser la fonction téléphonie mains libres, vous devez préparer l'appareil pour une utilisation avec votre téléphone cellulaire. Ceci implique d'établir une connexion sans fil Bluetooth entre l'appareil et votre téléphone, d'enregistrer votre téléphone sur l'appareil, et de régler le niveau du volume sonore.

### 1 Connexion

Pour des instructions détaillées sur la connexion de votre téléphone à cet appareil via la technologie sans fil Bluetooth, reportez-vous à la page 118, *Connexion d'un téléphone cellulaire*.

- Votre téléphone doit maintenant être connecté temporairement ; toutefois, pour tirer le meilleur profit de la technologie, nous vous recommandons d'enregistrer le téléphone sur cet appareil.

### 2 Enregistrement

Pour enregistrer votre téléphone connecté temporairement, reportez-vous à la page 120, *Enregistrement d'un téléphone cellulaire connecté*.

### 3 Réglage du volume

Réglez le volume de l'écouteur sur votre téléphone cellulaire à un niveau confortable. Une fois réglé, le niveau du volume est mémorisé dans l'appareil en tant que réglage par défaut.

- Le volume de la voix de l'appelant et le volume de la sonnerie peuvent varier en fonction du type de téléphone cellulaire.
- Si la différence entre le volume de la sonnerie et le volume de la voix de l'appelant est importante, le niveau de volume global peut devenir instable.
- Avant de déconnecter le téléphone cellulaire de l'appareil, assurez-vous de régler le volume au niveau approprié. Si le volume a été réglé sur silencieux (niveau zéro) sur votre téléphone cellulaire, ce volume reste sur silencieux après la déconnexion de votre téléphone cellulaire de l'appareil.

## Exécution d'un appel

### Composition d'un numéro

La façon la plus élémentaire d'exécuter un appel consiste simplement à composer le numéro.

Reportez-vous à la page 127, *Exécution d'un appel par saisie d'un numéro de téléphone* pour des instructions détaillées.

### Appel d'un numéro à partir de l'Annuaire ou de l'Historique des appels

Reportez-vous à la page 122, *Appel d'un numéro de l'Annuaire* et la page 126, *Appel d'un numéro à partir de l'Historique des appels* pour des instructions détaillées.

### Numéro de présélection

Les numéros que vous appelez fréquemment peuvent être affectés à des numéros de présélection permettant de les rappeler rapidement. Reportez-vous à la page 126, *Affectation des numéros de présélection* pour la procédure d'affectation d'un numéro à un numéro de présélection.

#### 1 Poussez MULTI-CONTROL vers le haut ou vers le bas pour sélectionner un numéro de présélection.

- Vous pouvez aussi appuyer sur une des touches **0 à 9** de la télécommande pour sélectionner un numéro de présélection.
- Le numéro de présélection 10 est assigné à la touche **0**.
- Si le numéro est déjà dans l'Annuaire, le nom est aussi affiché.
- **No data** est affiché pour les numéros de présélection qui n'ont pas été affectés.

#### 2 Appuyez sur MULTI-CONTROL pour effectuer un appel.

### Reconnaissance vocale

Si votre téléphone cellulaire dispose de la technologie reconnaissance vocale, vous pou-

vez effectuer un appel en utilisant des commandes vocales.

- Le mode opératoire dépend du type de votre téléphone cellulaire. Reportez-vous au mode d'emploi fourni avec votre téléphone cellulaire pour les instructions détaillées.
- Cette fonction est utilisable seulement quand la connexion est établie avec HFP (Hands Free Profile).

#### 1 Appuyez sur BAND jusqu'à ce que Voice dial apparaisse sur l'afficheur.

Quand **Voice dial ON** est affiché, la fonction reconnaissance vocale est prête.

- Si votre téléphone cellulaire ne dispose pas de la fonction reconnaissance vocale, **No voice dial** s'affiche sur l'écran et l'opération n'est pas possible.

#### 2 Prononcez le nom de votre contact.

## Prise d'un appel

### Réponse à un appel entrant

Même quand une source autre que **TEL** est sélectionnée ou quand cet appareil est mis hors service, vous pouvez toujours répondre aux appels entrants. Si vous réglez cet appareil pour qu'il réponde automatiquement aux appels entrants, reportez-vous à la page 128, *Réglage de la réponse automatique*.

#### 1 Quand un appel arrive, appuyez sur MULTI-CONTROL.

- Vous pouvez aussi prendre un appel en appuyant sur **OFF HOOK** de la télécommande.
- Si le mode privé est sélectionné sur le téléphone cellulaire, la téléphonie mains libres n'est pas utilisable.

#### 2 Pour terminer l'appel, appuyez sur PHONE.

La durée estimée de l'appel est affichée (elle peut différer légèrement de la durée réelle de l'appel).

- Vous pouvez aussi terminer l'appel en appuyant sur **ON HOOK** de la télécommande.

## Utilisation de l'appareil

- Il est possible que vous entendiez un bruit quand vous déconnectez le téléphone.

### Rejet d'un appel entrant

Vous pouvez rejeter un appel entrant. Pour rejeter automatiquement tous les appels entrants, reportez-vous à la page 128, *Réglage du rejet automatique*.

#### ● Quand un appel arrive, appuyez sur PHONE.

L'appel est rejeté.

- Vous pouvez aussi rejeter un appel en appuyant sur **ON HOOK** de la télécommande.
- L'appel rejeté est enregistré dans l'historique des appels manqués. Pour des informations sur l'historique des appels manqués, reportez-vous à la page 125, *Utilisation de l'Historique des appels*.

### Réponse à un appel en attente

Si un autre appel arrive alors que vous êtes déjà en communication, le numéro (ou le nom si ce numéro est dans votre annuaire) du nouvel appelant s'affiche sur l'écran pour signaler que vous avez un appel en attente. Vous pouvez mettre le premier appelant en garde et répondre à l'appel en attente, ou choisir de rejeter l'appel, auquel cas le numéro est enregistré dans la liste des appels manqués.

- Avec certains téléphones cellulaires, cette fonction ne peut pas être utilisée.
- Cet appareil peut traiter seulement trois appels simultanément. Par conséquent, avec certains téléphones cellulaires utilisés avec cet appareil, cette fonction peut ne pas fonctionner correctement.

#### 1 Appuyez sur MULTI-CONTROL pour répondre à un appel en attente.

- Vous pouvez aussi répondre à un appel en attente en appuyant sur **OFF HOOK** de la télécommande.
- Appuyer sur **MULTI-CONTROL** fait basculer entre les appelants en garde.

#### 2 Appuyez sur PHONE pour terminer tous les appels.

Appuyer sur **PHONE** termine tous les appels y compris un appel en attente.

- Vous pouvez aussi terminer tous les appels en appuyant sur **ON HOOK** de la télécommande.
- Sauf pour le basculement entre les appels en ligne, vous ne pouvez pas terminer individuellement chaque appel en attente. Appuyer sur **PHONE** termine tous les appels.

### Rejet d'un appel en attente

Si vous préférez ne pas interrompre votre appel en cours pour répondre à un appel en attente, vous pouvez rejeter cet appel et faire ajouter le numéro à la liste historique des appels manqués.

#### ● Appuyez sur PHONE pour rejeter un appel en attente.

- Vous pouvez aussi rejeter un appel en attente en appuyant sur **ON HOOK** de la télécommande.

## Introduction aux opérations avancées

#### 1 Appuyez sur MULTI-CONTROL pour afficher le menu principal.

**FUNCTION**, **AUDIO**, **ENTERTAINMENT** et **RECEIVING MOVIE** apparaissent sur l'écran.

#### 2 Utilisez MULTI-CONTROL pour choisir FUNCTION.

Tournez pour changer l'option de menu; appuyez pour la sélectionner.  
Le nom de la fonction s'affiche sur l'écran.

#### 3 Tournez MULTI-CONTROL pour changer de fonction.

Tournez **MULTI-CONTROL** pour basculer entre les fonctions.

*Les noms des fonctions qui s'affichent sur l'écran diffèrent en fonction de la connexion de votre téléphone cellulaire et de son état d'enregistrement.*

**Si le téléphone n'est pas encore connecté**

**Search&Connect** (recherche et connexion)—  
**Connection open** (connexion ouverte)—  
**Connect phone** (connecter le téléphone)—  
**Delete phone** (supprimer le téléphone)—  
**PH.B.Transfer** (transfert d'annuaire)—  
**Refuse calls** (réglage du rejet automatique)—  
**Auto answer** (réglage de la réponse automatique)—  
**Ring tone** (sélection de la sonnerie)—  
**Auto connect** (réglage de la connexion automatique)—  
**Echo cancel** (annulation d'écho)—  
**Device info.** (informations sur l'appareil)  
**Si le téléphone est connecté mais non encore enregistré**

**Disconnect phone** (déconnecter le téléphone)—  
**Set phone** (enregistrer le téléphone)—  
**Delete phone** (supprimer le téléphone)—  
**PH.B.Transfer** (transfert d'annuaire)—  
**Number dial** (appel par composition du numéro)—  
**Refuse calls** (réglage du rejet automatique)—  
**Auto answer** (réglage de la réponse automatique)—  
**Ring tone** (sélection de la sonnerie)—  
**Auto connect** (réglage de la connexion automatique)—  
**Echo cancel** (annulation d'écho)—  
**Device info.** (informations sur l'appareil)

**Si le téléphone est déjà connecté et enregistré**

**Disconnect phone** (déconnecter le téléphone)—  
**Delete phone** (supprimer le téléphone)—  
**PH.B.Transfer** (transfert d'annuaire)—  
**PH.B.Name view** (mode d'affichage des noms de l'annuaire)—  
**Clear memory** (effacement de la mémoire)—  
**Number dial** (appel par composition du numéro)—  
**Refuse calls** (réglage du rejet automatique)—  
**Auto answer** (réglage de la réponse automatique)—  
**Ring tone** (sélection de la sonnerie)—  
**Auto connect** (réglage de la connexion automatique)—  
**Echo cancel** (annulation d'écho)—  
**Device info.** (informations sur l'appareil)

- Appuyez sur **BAND** pour revenir à l'affichage des conditions de lecture.

- Si vous n'utilisez pas de fonctions excepté

**Search&Connect, Connection open,**

**Connect phone, PH.B.Transfer,**

**Disconnect phone, Number dial** et

**Clear memory** dans un délai d'environ 30 secondes,

l'écran revient automatiquement à l'affichage ordinaire.

## Connexion d'un téléphone cellulaire

Pour utiliser un téléphone avec cet appareil en liaison sans fil, il faut d'abord établir une connexion en utilisant la technologie sans fil Bluetooth. Il existe plusieurs manières d'effectuer cette opération.

- Un téléphone peut être connecté via la téléphonie sans fil Bluetooth, mais non encore enregistré sur cet appareil. Dans ce cas, on dit qu'il est connecté temporairement, et les fonctions disponibles sont limitées. Pour profiter pleinement de toutes les fonctions disponibles, nous vous recommandons d'enregistrer votre téléphone sur cet appareil. Reportez-vous à la page 120, *Enregistrement d'un téléphone cellulaire connecté* pour des informations complémentaires sur cette opération.

## Utilisation de l'appareil

### Recherche des téléphones cellulaires disponibles

Vous pouvez demander à cet appareil de rechercher les téléphones équipés de la technologie sans fil Bluetooth disponibles dans le voisinage, puis sélectionner celui que vous voulez connecter à partir d'une liste affichée sur l'écran.

**1 Utilisez MULTI-CONTROL pour sélectionner Search&Connect dans le menu des fonctions.**

**2 Appuyez sur MULTI-CONTROL pour rechercher les téléphones cellulaires disponibles.**

Pendant la recherche, **Searching** s'affiche. Quand l'appareil trouve des téléphones cellulaires équipés de la technologie sans fil Bluetooth, les noms d'appareil de ces téléphones (ou **Not found** si le nom ne peut pas être obtenu) sont affichés.

- Si l'appareil ne trouve aucun téléphone cellulaire disponible, **Not found** est affiché.

**3 Poussez MULTI-CONTROL vers le haut ou vers le bas pour sélectionner un nom de téléphone que vous voulez connecter.**

**4 Appuyez sur MULTI-CONTROL pour connecter le téléphone cellulaire sélectionné.**

Pendant la connexion, **Connecting** est affiché. Pour achever la connexion, vérifiez le nom de l'appareil (par exemple **Pioneer BT unit**) et entrez le code de liaison sur votre téléphone cellulaire. Si la connexion est établie, **Connected** s'affiche.

- Si la connexion a échoué, **ERROR** s'affiche. Vérifiez le téléphone cellulaire, puis réessayez.
- Par défaut, le code de liaison est fixé à **0000**. Vous pouvez changer ce code dans les réglages initiaux. Reportez-vous à la page 139, *Saisie du code PIN pour la connexion sans fil Bluetooth*.

### Utilisation d'un téléphone cellulaire pour établir une connexion

Placer l'appareil en mode **Connexion open** vous permet d'établir une connexion sans fil Bluetooth à partir de votre téléphone. Vous devrez peut-être vous reporter au mode d'emploi fourni avec votre téléphone si vous n'êtes pas sûr de la procédure à suivre pour établir une connexion à partir de votre téléphone.

**1 Utilisez MULTI-CONTROL pour sélectionner Connexion open dans le menu des fonctions.**

**2 Appuyez sur MULTI-CONTROL pour ouvrir la connexion.**

**Always waiting** s'affiche et l'appareil est maintenant en attente de connexion à partir du téléphone cellulaire.

**3 Utilisez le téléphone cellulaire pour le connecter à cet appareil.**

- Le mode opératoire dépend du type de votre téléphone cellulaire. Reportez-vous au mode d'emploi fourni avec votre téléphone cellulaire pour les instructions détaillées.
- Vous devrez peut-être saisir le code de liaison sur votre téléphone cellulaire pour achever la connexion.
- Par défaut, le code de liaison est fixé à **0000**. Vous pouvez changer ce code dans les réglages initiaux. Reportez-vous à la page 139, *Saisie du code PIN pour la connexion sans fil Bluetooth*.

### Déconnexion d'un téléphone cellulaire

Quand vous avez fini d'utiliser votre téléphone avec cet appareil, vous pouvez fermer la connexion sans fil Bluetooth.

**1 Utilisez MULTI-CONTROL pour sélectionner Disconnect phone dans le menu des fonctions.**

Le nom d'appareil du téléphone connecté apparaît sur l'écran.

## 2 Appuyez sur MULTI-CONTROL pour déconnecter un téléphone cellulaire de cet appareil.

Quand la déconnexion est réalisée,

**Disconnected** s'affiche.

## Enregistrement d'un téléphone cellulaire connecté

Vous pouvez enregistrer un téléphone qui est connecté temporairement à cet appareil pour bénéficier de la totalité des fonctions disponibles avec la technologie sans fil Bluetooth. Un total de trois téléphones peut être enregistré.

### 1 Utilisez MULTI-CONTROL pour sélectionner Set phone dans le menu des fonctions.

### 2 Poussez MULTI-CONTROL vers le haut ou vers le bas pour sélectionner une affectation d'enregistrement.

**P1** (téléphone utilisateur 1)—**P2** (téléphone utilisateur 2)—**P3** (téléphone utilisateur 3)

- Lorsque vous sélectionnez chacune des affectations, vous pouvez voir si un téléphone est déjà enregistré pour cette affectation ou non. Si l'affectation est vacante, **No data** s'affiche. Si l'affectation est déjà prise, le nom de l'appareil s'affiche. Pour remplacer l'affectation par un nouveau téléphone, supprimez d'abord l'affectation actuelle. Pour avoir des instructions plus détaillées, reportez-vous à cette page, *Suppression d'un téléphone enregistré*.

- Si vous avez besoin de connaître l'adresse BD (Bluetooth Device) du téléphone, poussez **MULTI-CONTROL** vers la gauche ici.

### 3 Appuyez sur MULTI-CONTROL pour enregistrer le téléphone connecté actuellement.

Quand l'enregistrement est terminé,

**Reg. Completed** s'affiche.

- Si l'enregistrement a échoué, **Reg. ERROR** s'affiche. Dans ce cas, revenez à l'étape 1 et réessayez.



### Remarque

Pour certains types de téléphone cellulaire, l'enregistrement n'est réalisable qu'à partir d'un téléphone cellulaire. (Reportez-vous à la page précédente, *Utilisation d'un téléphone cellulaire pour établir une connexion*.)

## Suppression d'un téléphone enregistré

Si vous n'avez plus besoin d'utiliser un téléphone enregistré avec cet appareil, vous pouvez le supprimer des affectations d'enregistrement pour le remplacer par un autre téléphone.

- Si un téléphone enregistré est supprimé de cet appareil, l'Annuaire et les autres paramètres de ce téléphone sont effacés simultanément.

### 1 Utilisez MULTI-CONTROL pour sélectionner Delete phone dans le menu des fonctions.

### 2 Poussez MULTI-CONTROL vers le haut ou vers le bas pour sélectionner une affectation d'enregistrement.

**P1** (téléphone utilisateur 1)—**P2** (téléphone utilisateur 2)—**P3** (téléphone utilisateur 3)

- Si l'affectation est vide, **No data** s'affiche et l'opération n'est pas possible.

- Si vous avez besoin de connaître l'adresse BD (Bluetooth Device) du téléphone, poussez **MULTI-CONTROL** vers la gauche ici.

### 3 Poussez MULTI-CONTROL vers la droite pour sélectionner Delete YES.

**Delete YES** s'affiche. La suppression du téléphone est maintenant en attente.

- Si vous ne voulez pas supprimer un téléphone enregistré, poussez **MULTI-CONTROL** vers la gauche. L'écran revient à l'affichage précédent.

### 4 Appuyez sur MULTI-CONTROL pour supprimer le téléphone.

Quand le téléphone est supprimé, **Deleted** s'affiche.



## Utilisation de l'appareil

### Connexion à un téléphone cellulaire enregistré

Une fois que votre téléphone est enregistré sur cet appareil, l'établissement d'une connexion sans fil Bluetooth, manuellement en sélectionnant une affectation d'enregistrement ou automatiquement quand un téléphone enregistré est dans la zone de portée, est une opération simple.

### Connexion manuelle à un téléphone enregistré

**1 Utilisez MULTI-CONTROL pour sélectionner Connect phone dans le menu des fonctions.**

**2 Poussez MULTI-CONTROL vers le haut ou vers le bas pour sélectionner une affectation d'enregistrement.**

**P1** (téléphone utilisateur 1)—**P2** (téléphone utilisateur 2)—**P3** (téléphone utilisateur 3)

- Si l'affectation est vide, **No data** s'affiche et l'opération n'est pas possible.
- Si vous avez besoin de connaître l'adresse BD (Bluetooth Device) du téléphone, poussez **MULTI-CONTROL** vers la gauche ici.

**3 Appuyez sur MULTI-CONTROL pour connecter le téléphone cellulaire sélectionné.**

Pendant la connexion, **Connecting** s'affiche. Quand la connexion est terminée, **Connected** s'affiche.

- Si **Auto connect** est en service, le téléphone cellulaire enregistré connecté le plus récemment est connecté automatiquement. Pour les détails, reportez-vous à cette page, *Connexion automatique à un téléphone enregistré*.
- Si la connexion a échoué, **ERROR** s'affiche. Vérifiez le téléphone cellulaire, puis réessayez.

### Connexion automatique à un téléphone enregistré

Quand la connexion automatique est activée, cet appareil établira automatiquement une

connexion avec un téléphone cellulaire enregistré. Quand le téléphone enregistré connecté le plus récemment est à portée de connexion, la connexion automatique est effectuée.

- Cette fonctionnalité peut ne pas fonctionner avec tous les téléphones. Si votre téléphone enregistré ne parvient pas à se connecter en Connexion Automatique, utilisez la méthode de connexion manuelle expliquée à cette page, *Connexion manuelle à un téléphone enregistré*.
- L'exécution de cette fonction n'est pas possible pendant que vous lisez des plages musicales sur votre lecteur audio Bluetooth via la technologie sans fil Bluetooth. Dans ce cas, arrêtez la lecture et passez à une autre source pour que votre téléphone cellulaire se connecte à cet appareil au moyen de cette fonction.
- Si vous êtes en train d'utiliser le menu de fonctions de la source **TEL** ou de la source **BT Audio**, cet appareil n'établit pas de connexion automatique avec votre téléphone enregistré.
- Cette fonction ne peut pas être paramétrée pour les téléphones de chaque utilisateur.

**1 Utilisez MULTI-CONTROL pour sélectionner Auto connect dans le menu des fonctions.**

**2 Appuyez sur MULTI-CONTROL pour activer la connexion automatique.**

Si votre téléphone cellulaire est réglé prêt à une connexion sans fil Bluetooth, la connexion à cet appareil sera établie automatiquement.

- Appuyez à nouveau sur **MULTI-CONTROL** pour désactiver la connexion automatique.

## Utilisation de l'Annuaire

L'Annuaire peut stocker un maximum de 650 noms et numéros. Utilisez l'Annuaire pour rechercher les numéros sur l'afficheur de l'appareil et sélectionner les numéros à appeler. Les noms et les numéros de téléphone stockés dans le répertoire du téléphone d'un utilisateur enregistré peut être transféré sur l'Annuaire, ce qui vous permet de remplir celui-ci rapidement et facilement avec vos contacts.

### Transfert des entrées dans l'Annuaire

Pour remplir l'Annuaire vous pouvez transférer les numéros du répertoire d'un téléphone d'utilisateur enregistré.

L'Annuaire peut contenir un total de 650 entrées ; 400 de l'Utilisateur 1, 200 de l'Utilisateur 2 et 50 de l'Utilisateur 3.

- Avec certains téléphones cellulaires, le transfert de la totalité de l'annuaire en une seule fois peut être impossible. Dans ce cas, transférez les entrées d'annuaire une par une à partir de votre téléphone en utilisant votre téléphone cellulaire.
- Avec certains téléphones cellulaires connectés via la technologie sans fil Bluetooth, cet appareil ne peut pas afficher l'Annuaire correctement. (Certains caractères peuvent être altérés.)
- Si l'annuaire du téléphone cellulaire contient des données image, son transfert peut ne pas s'effectuer correctement.

**1 Utilisez MULTI-CONTROL pour sélectionner PH.B.Transfer dans le menu des fonctions.**

**2 Appuyez sur MULTI-CONTROL pour passer en mode attente de transfert d'annuaire.**

**Transfer** apparaît sur l'afficheur.

- Quand la source **TEL** est sélectionnée, vous pouvez aussi afficher le mode attente de transfert d'annuaire en appuyant de façon prolongée sur **PHONE**.

**3 Utilisez le téléphone cellulaire pour effectuer le transfert d'annuaire.**

Effectuez le transfert d'annuaire en utilisant le téléphone cellulaire. Pour des instructions détaillées sur cette opération, reportez-vous au mode d'emploi fourni avec votre téléphone cellulaire.

- L'écran affiche le nombre d'entrées transférées et le nombre total d'entrées pouvant être stockées dans cet appareil.

**4 Data transferred s'affiche et le transfert de l'annuaire est terminé.**

### Modification de l'ordre d'affichage de l'annuaire

Les entrées de l'Annuaire peuvent être affichées à partir des prénoms ou des noms de famille.

- Avec certains téléphones cellulaires, l'exécution de cette fonction peut ne pas être possible.

**1 Utilisez MULTI-CONTROL pour sélectionner PH.B.Name view dans le menu des fonctions.**

**Invert names YES** apparaît sur l'afficheur.

**2 Appuyez sur MULTI-CONTROL pour changer l'ordre d'affichage des noms.**

**Inverted** s'affiche et l'ordre d'affichage des noms est modifié.

Appuyer sur **MULTI-CONTROL** de façon répétée bascule l'ordre d'affichage entre prénom et nom de famille.

### Appel d'un numéro de l'Annuaire



#### Important

Pour effectuer cette opération, assurez-vous de garer votre véhicule et de mettre le frein à main.

Après avoir trouvé dans l'Annuaire le numéro que vous voulez appeler, vous pouvez sélectionner l'entrée et effectuer l'appel.

## Utilisation de l'appareil

### 1 Appuyez sur LIST pour afficher l'Annuaire.

Appuyez de manière répétée sur **LIST** pour passer d'une des listes suivantes à l'autre : Annuaire—Appel manqué—Appel composé—Appel reçu

- Pour des informations sur les Appels manqués/Appels composés/Appels reçus, reportez-vous à la page 125, *Utilisation de l'Historique des appels*.

### 2 Poussez MULTI-CONTROL vers la gauche ou vers la droite pour sélectionner la première lettre du nom que vous recherchez.

- Vous pouvez aussi sélectionner la première lettre du nom que vous recherchez en tournant **MULTI-CONTROL**.

### 3 Appuyez sur MULTI-CONTROL pour afficher les entrées.

L'écran affiche une entrée de l'Annuaire commençant par cette lettre (par exemple, des noms commençant par "B" quand "B" est sélectionné).

### 4 Poussez MULTI-CONTROL vers le haut ou vers le bas pour sélectionner une entrée de l'Annuaire que vous voulez appeler.

- Vous pouvez aussi sélectionner une entrée de l'Annuaire que vous voulez appeler en tournant **MULTI-CONTROL**.

### 5 Poussez MULTI-CONTROL vers la droite pour afficher le genre et la liste des numéros de téléphone de l'entrée sélectionnée.

- Vous pouvez aussi afficher la liste des genres et des numéros de téléphone de l'entrée sélectionnée en appuyant sur **MULTI-CONTROL**.

- Vous pouvez faire défiler le nom et le numéro de téléphone en maintenant la pression sur **DISPLAY**.

- Si une entrée comporte plusieurs numéros de téléphone, sélectionnez-en un en tournant **MULTI-CONTROL**.

- Si vous voulez revenir en arrière et sélectionner une autre entrée, poussez **MULTI-CONTROL** vers la gauche.

### 6 Appuyez sur MULTI-CONTROL pour effectuer un appel.

### 7 Pour terminer l'appel, appuyez sur PHONE.

## Affectation de genres aux numéros de téléphone

### Important

Pour effectuer cette opération, assurez-vous de garer votre véhicule et de mettre le frein à main.

Si l'Annuaire comporte de nombreuses entrées il peut être utile de les affecter à des genres (catégories) spécifiques pour faciliter la recherche. Il existe quatre genres prédéfinis auxquels vous pouvez affecter les entrées : **Home**, **Mobile**, **Office** et **Other**.

### 1 Affichez le genre et la liste des numéros de téléphone de l'entrée de l'Annuaire désirée.

Reportez-vous aux étapes 1 à 5 de la page précédente, *Appel d'un numéro de l'Annuaire* pour la procédure à suivre pour effectuer cette opération.

### 2 Appuyez de façon prolongée sur MULTI-CONTROL pour afficher l'écran d'entrée de genre.

**Edit genre** s'affiche.

### 3 Poussez MULTI-CONTROL vers le haut ou vers le bas pour sélectionner un genre.

Chaque fois que vous poussez **MULTI-CONTROL** vers le haut ou vers le bas, un genre est sélectionné dans l'ordre suivant : **Home** (domicile)—**Mobile** (mobile)—**Office** (bureau)—**Other** (autre)

### 4 Appuyez sur MULTI-CONTROL pour affecter le genre au numéro de téléphone.

Le genre sélectionné est affecté au numéro de téléphone, et l'affichage revient à l'affichage de la liste des genres et des numéros de téléphone.

## Modification du nom d'une entrée de l'Annuaire



### Important

Pour effectuer cette opération, assurez-vous de garer votre véhicule et de mettre le frein à main.

Vous pouvez modifier les noms des entrées de l'Annuaire. Chaque nom peut avoir une longueur maximum de 40 caractères.

### 1 Affichez le genre et la liste des numéros de téléphone de l'entrée de l'Annuaire désirée.

Reportez-vous aux étapes 1 à 5 de la page 122, *Appel d'un numéro de l'Annuaire* pour la procédure à suivre pour effectuer cette opération.

### 2 Appuyez de façon prolongée sur MULTI-CONTROL pour afficher l'écran d'entrée de genre.

**Edit genre** s'affiche.

### 3 Tournez MULTI-CONTROL pour passer à l'écran de saisie des noms.

Tourner **MULTI-CONTROL** fait parcourir les écrans de saisie dans l'ordre suivant :

**Edit genre** (écran saisie des genres)—

**Edit name** (écran saisie des noms)—

**Edit number** (écran saisie des numéros)—

**Clear memory** (écran effacement de la mémoire)

### 4 Appuyez sur DISPLAY pour choisir le type de caractères désiré.

Chaque pression sur la touche **DISPLAY** change le type de caractères dans l'ordre suivant :

Alphabet (majuscules)—Alphabet (minuscules)—nombres et symboles—Caractères européens, caractères russes ou caractères grecs

- Appuyer de façon prolongée sur **DISPLAY** vous permet de choisir alternativement entre les jeux de caractères ISO8859-1 (caractères européens), ISO8859-5 (caractères russes) et ISO8859-7 (caractères grecs).

- Les caractères européens, russes et grecs ne peuvent pas être mélangés.

### 5 Poussez MULTI-CONTROL vers le haut ou vers le bas pour sélectionner une lettre.

- Pour supprimer un caractère et laisser un espace, sélectionnez " \_ " (trait de soulignement).

### 6 Poussez MULTI-CONTROL vers la gauche ou vers la droite pour placer le curseur sur la position précédente ou suivante.

Lorsque la lettre que vous désirez utiliser est affichée, poussez **MULTI-CONTROL** vers la droite pour placer le curseur sur la position suivante puis choisissez la lettre suivante. Poussez **MULTI-CONTROL** vers la gauche pour vous déplacer vers l'arrière sur l'écran.

### 7 Appuyez sur MULTI-CONTROL pour mettre en mémoire le nouveau nom.

## Modification des numéros de téléphone



### Important

Pour effectuer cette opération, assurez-vous de garer votre véhicule et de mettre le frein à main.

Vous pouvez modifier les numéros de téléphone des entrées de l'Annuaire.

### 1 Affichez le genre et la liste des numéros de téléphone de l'entrée de l'Annuaire désirée.

Reportez-vous aux étapes 1 à 5 de la page 122, *Appel d'un numéro de l'Annuaire* pour la procédure à suivre pour effectuer cette opération.

### 2 Appuyez de façon prolongée sur MULTI-CONTROL pour afficher l'écran d'entrée de genre.

**Edit genre** s'affiche.

### 3 Tournez MULTI-CONTROL pour passer à l'écran de saisie des numéros.

Tourner **MULTI-CONTROL** fait parcourir les écrans de saisie dans l'ordre suivant :

**Edit genre** (écran saisie des genres)—

**Edit name** (écran saisie des noms)—

**Edit number** (écran saisie des numéros)—

**Clear memory** (écran effacement de la mémoire)

## Utilisation de l'appareil

**4 Poussez MULTI-CONTROL vers la gauche ou vers la droite pour déplacer le curseur sur le numéro que vous voulez modifier.**

**5 Poussez MULTI-CONTROL vers le haut ou vers le bas pour modifier les numéros.** Répétez ces étapes jusqu'à ce que vous ayez terminé les modifications.

**6 Appuyez sur MULTI-CONTROL pour mettre en mémoire le nouveau numéro.**

### Effacement d'une entrée de l'Annuaire



#### Important

Pour effectuer cette opération, assurez-vous de garer votre véhicule et de mettre le frein à main.

Vous pouvez supprimer des entrées d'Annuaire de l'Annuaire une par une. Pour effacer toutes les entrées de l'Annuaire, reportez-vous à la page 127, *Effacement de la mémoire*.

**1 Affichez le genre et la liste des numéros de téléphone de l'entrée de l'Annuaire désirée.**

Reportez-vous aux étapes 1 à 5 de la page 122, *Appel d'un numéro de l'Annuaire* pour la procédure à suivre pour effectuer cette opération.

**2 Appuyez de façon prolongée sur MULTI-CONTROL pour afficher l'écran d'entrée de genre.**  
**Edit genre** s'affiche.

**3 Tournez MULTI-CONTROL pour passer à l'écran d'effacement de la mémoire.**

Tourner **MULTI-CONTROL** fait parcourir les écrans de saisie dans l'ordre suivant :  
**Edit genre** (écran saisie des genres)—  
**Edit name** (écran saisie des noms)—  
**Edit number** (écran saisie des numéros)—  
**Clear memory** (écran effacement de la mémoire)

**4 Poussez MULTI-CONTROL vers la droite pour afficher un écran de confirmation.**  
**Clear memory YES** s'affiche.

- Si vous ne voulez pas effacer la mémoire que vous avez sélectionnée, poussez **MULTI-CONTROL** vers la gauche. L'écran revient à l'affichage précédent.

**5 Appuyez sur MULTI-CONTROL pour supprimer l'entrée de l'Annuaire.**  
**Cleared** s'affiche.

L'entrée de l'Annuaire est supprimée. L'écran revient à l'affichage de la liste des entrées de l'Annuaire.

### Utilisation de l'Historique des appels



#### Important

Pour effectuer cette opération, assurez-vous de garer votre véhicule et de mettre le frein à main.

Les 12 appels les plus récents effectués (composés), reçus et manqués sont enregistrés dans l'Historique des appels. Vous pouvez parcourir l'Historique des appels et appeler des numéros à partir de celui-ci.

### Affichage de l'Historique des appels

L'Historique des appels est divisé en trois groupes : Appels manqués, Appels composés, et Appels reçus. Vous pouvez voir l'heure et la date de l'appel, ainsi que le numéro (et le nom si le numéro est dans l'Annuaire).

**1 Appuyez sur LIST pour afficher la liste.**

Appuyez de manière répétée sur **LIST** pour passer d'une des listes suivantes à l'autre : Annuaire—Appel manqué—Appel composé—Appel reçu

- Pour des détails sur la liste de l'Annuaire, reportez-vous à la page 122, *Utilisation de l'Annuaire*.
- Si aucun numéro de téléphone n'a été stocké dans la liste sélectionnée, **No data** s'affiche.

## Utilisation de l'appareil

- Si aucun nom ne figure dans l'Annuaire, le numéro de téléphone est affiché au lieu du nom.

### 2 Tournez MULTI-CONTROL pour sélectionner un numéro de téléphone.

Tournez **MULTI-CONTROL** pour changer les numéros de téléphone enregistrés dans la liste.

- Si le numéro est déjà dans l'Annuaire, le nom est affiché.
- Vous pouvez aussi changer de numéro de téléphone en poussant **MULTI-CONTROL** vers le haut ou vers le bas.

### 3 Poussez MULTI-CONTROL vers la droite pour afficher la liste détaillée.

Le nom et le numéro de téléphone sont affichés dans la liste détaillée.

- Si le numéro est déjà dans l'Annuaire, le nom est aussi affiché.
- Tourner **MULTI-CONTROL** fait passer au numéro de téléphone précédent ou suivant affiché dans la liste détaillée.
- Vous pouvez faire défiler le nom et le numéro de téléphone en maintenant la pression sur **DISPLAY**.
- Si vous n'effectuez aucune fonction dans les 30 secondes environ, l'affichage de la liste est annulé automatiquement.

### Appel d'un numéro à partir de l'Historique des appels

#### 1 Affichez la liste et sélectionnez un numéro de téléphone.

Affichez le numéro de téléphone que vous voulez appeler.

Reportez-vous à la page précédente, *Affichage de l'Historique des appels*.

#### 2 Appuyez sur MULTI-CONTROL pour effectuer un appel.

Pendant l'appel, le numéro de téléphone est affiché.

- Si le numéro est déjà dans l'Annuaire, le nom est aussi affiché.

### 3 Pour terminer l'appel, appuyez sur PHONE.

La durée estimée de l'appel est affichée (elle peut différer légèrement de la durée réelle de l'appel).

### Appel d'un numéro international à partir de l'Historique des appels

Si vous appelez un numéro international enregistré dans l'Historique des appels, faites précéder le code pays d'un **+**.

#### 1 Affichez le numéro de téléphone international que vous voulez appeler.

Reportez-vous à cette page, *Appel d'un numéro international à partir de l'Historique des appels*.

#### 2 Appuyez de façon prolongée sur MULTI-CONTROL pour ajouter +.

- Pour supprimer le **+**, appuyez à nouveau de façon prolongée sur **MULTI-CONTROL**.

#### 3 Appuyez sur MULTI-CONTROL pour effectuer un appel.

**Dialling** clignote pendant l'appel.

#### 4 Pour terminer l'appel, appuyez sur PHONE.

La durée estimée de l'appel est affichée (elle peut différer légèrement de la durée réelle de l'appel).

### Affectation des numéros de présélection



#### Important

Pour effectuer cette opération, assurez-vous de garer votre véhicule et de mettre le frein à main.

Les numéros que vous appelez fréquemment peuvent être affectés à des numéros de présélection permettant de les rappeler rapidement.

## Utilisation de l'appareil

### 1 Sélectionnez le numéro de téléphone désiré dans l'Annuaire ou l'Historique des appels.

Reportez-vous aux instructions données dans les pages précédentes sur la façon de sélectionner un numéro de téléphone désiré dans l'Annuaire ou l'Historique des appels.

### 2 Appuyez sur une des touches 0 à 9 de la télécommande et maintenez l'appui jusqu'à ce qu'un bip soit émis.

Le numéro de téléphone sélectionné a été mis en mémoire. Lorsque vous appuyez à nouveau sur cette même touche de présélection, le numéro de téléphone est rappelé à partir de la mémoire.

## Exécution d'un appel par saisie d'un numéro de téléphone

### Important

Pour effectuer cette opération, assurez-vous de garer votre véhicule et de mettre le frein à main.

### 1 Utilisez MULTI-CONTROL pour sélectionner Number dial dans le menu des fonctions.

- Vous pouvez aussi appuyer sur la touche **DIRECT** de la télécommande pour entrer dans ce menu à partir de l'affichage d'attente.

### 2 Poussez MULTI-CONTROL vers le haut ou vers le bas pour sélectionner un numéro.

- Vous pouvez aussi saisir les numéros en appuyant sur les touches **0 à 9** de la télécommande.

### 3 Poussez MULTI-CONTROL vers la gauche ou vers la droite pour placer le curseur sur la position précédente ou suivante.

- Vous pouvez entrer un maximum de 24 chiffres.

### 4 Quand vous avez terminé la saisie du numéro, appuyez sur MULTI-CONTROL.

### 5 Appuyez à nouveau sur MULTI-CONTROL pour effectuer un appel.

### 6 Pour terminer l'appel, appuyez sur PHONE.

## Effacement de la mémoire

Vous pouvez effacer la mémoire de chaque élément ; Annuaire, historique des appels composés/reçus/manqués et numéros de téléphone présélectionnés.

### 1 Utilisez MULTI-CONTROL pour sélectionner Clear memory dans le menu des fonctions.

### 2 Poussez MULTI-CONTROL vers le haut ou vers le bas pour sélectionner un élément.

Chaque fois que vous poussez **MULTI-CONTROL** vers le haut ou vers le bas, un élément est sélectionné dans l'ordre suivant :

**Phone book** (annuaire)—**Missed calls** (historique des appels manqués)—**Dialled calls** (historique des appels composés)—**Received calls** (historique des appels reçus)—**Dial preset** (numéros de téléphone présélectionnés)—**All clear** (effacer toute la mémoire)

- Si vous voulez effacer la totalité de l'Annuaire, les historiques des appels composés/reçus/manqués et les numéros de téléphone présélectionnés, choisissez **All clear**.

### 3 Poussez MULTI-CONTROL vers la droite pour déterminer l'élément que vous voulez supprimer de cet appareil.

**Clear memory YES** s'affiche. L'effacement de la mémoire est maintenant en attente.

- Si vous ne voulez pas effacer la mémoire que vous avez sélectionnée, poussez **MULTI-CONTROL** vers la gauche. L'écran revient à l'affichage précédent.

## Utilisation de l'appareil

### 4 Appuyez sur MULTI-CONTROL pour effacer la mémoire.

**Cleared** s'affiche et les données de l'élément sélectionné sont effacées de la mémoire de l'appareil.

### Réglage du rejet automatique

Si cette fonction est en service, cet appareil rejette automatiquement tous les appels entrants.

- Même si vous avez rejeté un appel entrant, l'enregistrement de cet appel est mémorisé dans l'historique des appels manqués.
- Cette fonction ne peut pas être paramétrée pour les téléphones de chaque utilisateur.

#### 1 Utilisez MULTI-CONTROL pour sélectionner Refuse calls dans le menu des fonctions.

#### 2 Appuyez sur MULTI-CONTROL pour activer le rejet automatique des appels.

- Appuyez à nouveau sur **MULTI-CONTROL** pour désactiver le rejet automatique des appels.



#### Remarque

Si les fonctions rejet automatique et réponse automatique sont toutes deux activées, le rejet automatique a priorité et tous les appels entrants sont automatiquement rejetés.

### Réglage de la réponse automatique

Si cette fonction est en service, cet appareil répond automatiquement à tous les appels entrants.

- Cette fonction ne peut pas être paramétrée pour les téléphones de chaque utilisateur.

#### 1 Utilisez MULTI-CONTROL pour sélectionner Auto answer dans le menu des fonctions.

#### 2 Appuyez sur MULTI-CONTROL pour activer la réponse automatique.

- Appuyez à nouveau sur **MULTI-CONTROL** pour désactiver la fonction réponse automatique.



#### Remarque

Si les fonctions rejet automatique et réponse automatique sont toutes deux activées, le rejet automatique a priorité et tous les appels entrants sont automatiquement rejetés.

### Changement de la tonalité de sonnerie

L'appareil offre un choix de sonneries pour les appels entrants, ainsi qu'une position sonnerie hors service.

- La tonalité de sonnerie que vous sélectionnez pour cet appareil n'a pas d'effet sur la tonalité de sonnerie utilisée par votre téléphone. Si vous ne voulez pas que votre téléphone et cet appareil sonnent en même temps, nous vous recommandons de mettre l'une ou l'autre des tonalités de sonnerie hors service.

#### 1 Utilisez MULTI-CONTROL pour sélectionner Ring tone dans le menu des fonctions.

#### 2 Poussez MULTI-CONTROL vers la gauche ou vers la droite pour choisir une sonnerie.

Chaque fois que vous poussez **MULTI-CONTROL** vers la gauche ou vers la droite, une sonnerie est sélectionnée dans l'ordre suivant :

**OFF** (tonalité de sonnerie hors service)—**BEEP1** (tonalité de sonnerie 1)—**BEEP2** (tonalité de sonnerie 2)—**BEEP3** (tonalité de sonnerie 3)



## Utilisation de l'appareil

### Annulation d'écho et réduction de bruit

Quand vous utilisez la téléphonie mains libres dans le véhicule, il se peut que vous entendiez un écho indésirable. Cette fonction réduit l'écho et le bruit, et conserve une certaine qualité du son.

- Cette fonction ne peut pas être paramétrée pour les téléphones de chaque utilisateur.

**1 Utilisez MULTI-CONTROL pour sélectionner Echo cancel dans le menu des fonctions.**

**2 Appuyez sur MULTI-CONTROL pour mettre l'annulation d'écho en service.**

- Appuyez à nouveau sur **MULTI-CONTROL** pour mettre l'annulation d'écho hors service.

### Affichage de l'adresse BD (Bluetooth Device)

Une adresse d'appareil de 48 bits unique est attribuée à chaque appareil utilisant la technologie sans fil Bluetooth. Chaque adresse d'appareil est constituée d'une chaîne hexadécimale de 12 chiffres.

Vous pouvez afficher l'adresse BD de votre téléphone cellulaire et celle de cet appareil.

#### Affichage de l'adresse BD de cet appareil

**1 Utilisez MULTI-CONTROL pour sélectionner Device info. dans le menu des fonctions.**

Le nom d'appareil (par exemple **Pioneer BT unit**) de cet appareil apparaît sur l'afficheur.

**2 Poussez MULTI-CONTROL vers la gauche pour passer à l'adresse BD.**

Une chaîne de 12 chiffres hexadécimaux s'affiche.

- Pousser **MULTI-CONTROL** vers la droite fait revenir au nom d'appareil.

### Sélection de l'écran appel entrant

Vous pouvez sélectionner un écran d'appel entrant. Comme la sélection d'un écran est disponible pour chaque utilisateur, chaque utilisateur peut choisir un écran différent.

**1 Appuyez sur MULTI-CONTROL pour afficher le menu principal.**

**FUNCTION, AUDIO, ENTERTAINMENT** et **RECEIVING MOVIE** apparaissent sur l'écran.

**2 Utilisez MULTI-CONTROL pour choisir RECEIVING MOVIE.**

Tournez pour changer l'option de menu; appuyez pour la sélectionner.

**3 Utilisez MULTI-CONTROL pour sélectionner l'écran.**

Tournez pour changer l'option de menu; appuyez pour la sélectionner.

Écran 1—Écran 2—Écran 3—Écran 4

## Réglages sonores

### Introduction aux réglages sonores

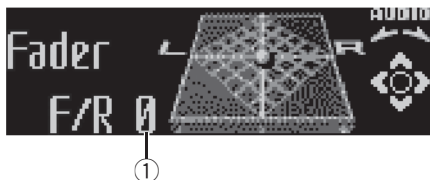

- ① Affichage des réglages sonores  
Indique l'état des réglages sonores.

#### 1 Appuyez sur **MULTI-CONTROL** pour afficher le menu principal.

**FUNCTION**, **AUDIO** et **ENTERTAINMENT** apparaissent sur l'écran.

#### 2 Utilisez **MULTI-CONTROL** pour choisir **AUDIO**.

Tournez pour changer l'option de menu; appuyez pour la sélectionner.

Le nom de la fonction audio s'affiche sur l'écran.

#### 3 Tourner **MULTI-CONTROL** pour sélectionner la fonction audio.

Tournez **MULTI-CONTROL** pour parcourir les fonctions audio dans l'ordre suivant :

**Fader** (réglage d'équilibre sonore)—**Powerful** (réglage de l'égaliseur graphique)—**50Hz** (réglage de l'égaliseur graphique 7 bandes)—**LOUD** (correction physiologique)—**Sub W.1** (réglage en/hors fonction du haut-parleur d'extrêmes graves)—**Sub W.2** (réglage du haut-parleur d'extrêmes graves)—**Bass** (accentuation des graves)—**HPF** (HPF (filtre passe-haut))—**SLA** (réglage du niveau de la source)—**ASL** (ajustement automatique du niveau sonore)

- Vous pouvez aussi sélectionner la fonction audio en appuyant sur **AUDIO** de la télécommande.
- Vous pouvez sélectionner le **Sub W.2** seulement quand la sortie haut-parleur d'extrêmes graves est activée dans **Sub W.1**.
- Si le syntoniseur FM a été choisi comme source, vous ne pouvez pas afficher la fonction **SLA**.

- Appuyez sur **BAND** pour revenir à l'affichage de l'état de chaque source.
- Si vous n'utilisez pas de fonctions excepté **50Hz** dans un délai d'environ 30 secondes, l'écran revient automatiquement à l'affichage ordinaire.

### Réglage de l'équilibre sonore

Vous pouvez modifier l'équilibre avant-arrière/droite-gauche afin d'obtenir un confort d'écoute idéal dans tous les sièges occupés.

#### 1 Utilisez **MULTI-CONTROL** pour choisir **Fader**.

- Si le réglage d'équilibre a été effectué précédemment, **Balance** est affiché.

#### 2 Poussez **MULTI-CONTROL** vers le haut ou vers le bas pour régler l'équilibre sonore entre les haut-parleurs avant et arrière.

Chaque fois que vous poussez **MULTI-CONTROL** vers le haut ou vers le bas, l'équilibre des haut-parleurs avant-arrière se déplace vers l'avant ou vers l'arrière.

Les valeurs **F 15** à **R 15** s'affichent tandis que l'équilibre entre les haut-parleurs avant et arrière se déplace de l'avant à l'arrière.

- **F/R 0** est le réglage convenable dans le cas où seulement deux haut-parleurs sont utilisés.
- Si le réglage pour la sortie arrière est **Rear SP:S/W**, vous ne pouvez pas régler l'équilibre des haut-parleurs avant-arrière. Reportez-vous à la page 138, *Réglage de la sortie arrière et du contrôleur de haut-parleur d'extrêmes graves*.

#### 3 Poussez **MULTI-CONTROL** vers la gauche ou vers la droite pour ajuster l'équilibre des haut-parleurs gauche-droite.

Chaque fois que vous poussez **MULTI-CONTROL** vers la gauche ou vers la droite, l'équilibre des haut-parleurs gauche-droite se déplace vers la gauche ou vers la droite.

Les valeurs **L 15** à **R 15** s'affichent tandis que l'équilibre entre les haut-parleurs gauche et droit se déplace de la gauche à la droite.

## Utilisation de l'appareil

### Utilisation de l'égaliseur

L'égaliseur vous permet de corriger les caractéristiques sonores de l'intérieur du véhicule en fonction de vos goûts.

#### Rappel d'une courbe d'égalisation

Il existe sept courbes d'égalisation enregistrées que vous pouvez facilement rappeler à n'importe quel moment. Voici une liste des courbes d'égalisation :

Affichage	Courbe d'égalisation
Powerful	Accentuation de la puissance
Natural	Sonorité naturelle
Vocal	Chant
Custom 1	Courbe personnalisée 1
Custom 2	Courbe personnalisée 2
Flat	Absence de correction
SuperBass (S.Bass)	Accentuation des graves

- **Custom 1** et **Custom 2** sont des courbes d'égalisation pré-réglées que vous avez créées. Des réglages peuvent être effectués avec un égaliseur graphique 7 bandes.
- Quand **Flat** est sélectionné aucune addition ni correction n'est effectuée sur le son. Ceci est utile pour tester l'effet des courbes d'égalisation en basculant entre **Flat** et une courbe d'égalisation définie.

#### ● Appuyez sur EQ pour sélectionner l'égaliseur.

Appuyez de manière répétée sur **EQ** pour choisir l'un des égaliseurs suivants :

**Powerful—Natural—Vocal—Custom 1—Custom 2—Flat—SuperBass (S.Bass)**

#### Réglage des courbes d'égalisation

Les courbes d'égalisation définies en usine peuvent être l'objet d'un réglage fin (réglage de la nuance), à l'exception de la courbe **Flat**.

#### 1 Utilisez MULTI-CONTROL pour choisir le réglage de l'égaliseur graphique.

**Powerful** apparaît sur l'afficheur.

Si la courbe de l'égaliseur a été sélectionnée précédemment, la courbe de cet égaliseur sélectionné s'affichera alors à la place de **Powerful**.

#### 2 Poussez MULTI-CONTROL vers la gauche ou vers la droite pour choisir une courbe d'égalisation.

Chaque fois que vous poussez **MULTI-CONTROL** vers la gauche ou vers la droite, une courbe d'égalisation est sélectionnée dans l'ordre suivant :

**Powerful—Natural—Vocal—Custom 1—Custom 2—Flat—SuperBass (S.Bass)**

#### 3 Poussez MULTI-CONTROL vers le haut ou vers le bas pour ajuster la courbe d'égalisation.

Chaque fois que vous poussez **MULTI-CONTROL** vers le haut ou vers le bas, la courbe d'égalisation augmente ou diminue. **+6 à -4** (ou **-6**) sont les valeurs affichées tandis que la courbe d'égalisation augmente ou diminue.

- La plage de réglage dépend de la courbe d'égalisation choisie.
- La courbe d'égalisation avec toutes les fréquences fixées à **0** ne peut pas être réglée.

#### Réglage de l'égaliseur graphique 7 bandes

Vous pouvez régler l'amplitude de chacune des bandes des courbes d'égalisation **Custom 1** et **Custom 2**.

- Une courbe **Custom 1** distincte peut être créée pour chaque source. (Le lecteur de CD intégré et le lecteur de CD à chargeur sont automatiquement placés dans les mêmes conditions d'égalisation.) Si vous effectuez des réglages quand une courbe d'égalisation autre que **Custom 2** est sélectionnée, les paramètres de la courbe d'égalisation seront mémorisés dans **Custom 1**.
- On peut aussi créer une courbe **Custom 2** commune à toutes les sources. Si vous effectuez des ajustements quand la courbe **Custom 2** est sélectionnée, la courbe **Custom 2** est mise à jour.

## Utilisation de l'appareil

### 1 Rappelez la courbe d'égalisation que vous voulez régler.

Reportez-vous à la page précédente, *Rappel d'une courbe d'égalisation*.

### 2 Utilisez MULTI-CONTROL pour choisir le réglage de l'égaliseur graphique 7 bandes.

La fréquence et le niveau (par exemple **50Hz +4**) apparaissent sur l'afficheur.

### 3 Poussez MULTI-CONTROL vers la gauche ou vers la droite pour choisir la bande de l'égaliseur à ajuster.

Chaque fois que vous poussez

**MULTI-CONTROL** vers la gauche ou vers la droite, une bande de l'égaliseur est sélectionnée dans l'ordre suivant :

**50Hz—125Hz—315Hz—800Hz—2kHz—5kHz—12.5kHz**

### 4 Poussez MULTI-CONTROL vers le haut ou vers le bas pour régler le niveau de la bande d'égalisation.

Chaque fois que vous poussez

**MULTI-CONTROL** vers le haut ou vers le bas, le niveau de la bande d'égalisation augmente ou diminue.

Les valeurs **+6** à **-6** s'affichent tandis que le niveau augmente ou diminue.

- Vous pouvez ensuite choisir une autre bande et régler son amplitude.

### 5 Appuyez sur BAND pour annuler le réglage de l'égalisateur graphique 7 bandes.

## Réglage de la correction physiologique

La correction physiologique a pour objet d'accentuer les graves et les aigus à bas niveaux d'écoute.

### 1 Utilisez MULTI-CONTROL pour choisir LOUD.

### 2 Appuyez sur MULTI-CONTROL pour mettre en service la correction physiologique.

Le niveau de correction physiologique (par exemple, **Mid**) apparaît sur l'afficheur.

- Appuyez à nouveau sur **MULTI-CONTROL** pour mettre hors service la correction physiologique.

### 3 Poussez MULTI-CONTROL vers la gauche ou vers la droite pour sélectionner le niveau désiré.

Chaque fois que vous poussez

**MULTI-CONTROL** vers la gauche ou vers la droite, un niveau est sélectionné dans l'ordre suivant :

**Low** (bas)—**Mid** (moyen)—**High** (élevé)

## Utilisation de la sortie haut-parleur d'extrêmes graves

Cet appareil est équipé d'une sortie haut-parleur d'extrêmes graves qui peut être mise en service ou hors service.

### 1 Utilisez MULTI-CONTROL pour choisir Sub W.1.

### 2 Appuyez sur MULTI-CONTROL pour mettre en service la sortie haut-parleur d'extrêmes graves.

**Normal** apparaît sur l'afficheur. La sortie haut-parleur d'extrêmes graves est maintenant en service.

- Pour mettre la sortie haut-parleur d'extrêmes graves hors service, appuyez à nouveau sur **MULTI-CONTROL**.

### 3 Poussez MULTI-CONTROL vers la gauche ou vers la droite pour choisir la phase de la sortie haut-parleur d'extrêmes graves.

Poussez **MULTI-CONTROL** vers la gauche pour choisir la phase inverse et **Reverse** apparaît sur l'afficheur. Poussez **MULTI-CONTROL** vers la droite pour choisir la phase normale et **Normal** apparaît sur l'afficheur.

## Utilisation de l'appareil

### Réglages du haut-parleur d'extrêmes graves

Lorsque la sortie haut-parleur d'extrêmes graves est en service, vous pouvez choisir la fréquence de coupure et régler le niveau de sortie du haut-parleur d'extrêmes graves.

#### 1 Utilisez MULTI-CONTROL pour choisir Sub W.2.

- Quand la sortie haut-parleur d'extrêmes graves est en service, vous pouvez sélectionner **Sub W.2**.

#### 2 Poussez MULTI-CONTROL vers la gauche ou vers la droite pour choisir la fréquence de coupure.

Chaque fois que vous poussez **MULTI-CONTROL** vers la gauche ou vers la droite, une fréquence de coupure est sélectionnée dans l'ordre suivant :

**50Hz—63Hz—80Hz—100Hz—125Hz**

Seules les fréquences inférieures à celles de la plage sélectionnée sont produites par le haut-parleur d'extrêmes graves.

#### 3 Poussez MULTI-CONTROL vers le haut ou vers le bas pour régler le niveau de sortie du haut-parleur d'extrêmes graves.

Chaque fois que vous poussez **MULTI-CONTROL** vers le haut ou vers le bas, le niveau du haut-parleur d'extrêmes graves augmente ou diminue. Les valeurs **+6** à **-24** s'affichent tandis que le niveau augmente ou diminue.

### Accentuation des graves

La fonction accentuation des graves augmente le niveau des graves pour les fréquences inférieures à 100 Hz. L'augmentation du niveau des graves accentue le son des graves et rend la sonorité globale plus puissante. Quand cette fonction est utilisée avec le haut-parleur d'extrêmes graves, les fréquences en dessous de la fréquence de coupure sont accentuées.

#### 1 Utilisez MULTI-CONTROL pour choisir Bass.

#### 2 Poussez MULTI-CONTROL vers le haut ou vers le bas pour sélectionner le niveau désiré.

Les valeurs **0** à **+6** s'affichent tandis que le niveau augmente ou diminue.

### Utilisation du filtre passe-haut

Quand vous ne voulez pas que les sons graves de la gamme de fréquence de la sortie haut-parleur d'extrêmes graves soient émis par les haut-parleurs avant ou arrière, mettez le filtre passe-haut (HPF) en service. Seules les fréquences supérieures à celles de la plage sélectionnée sont émises par les haut-parleurs avant ou arrière.

#### 1 Utilisez MULTI-CONTROL pour choisir HPF.

#### 2 Appuyez sur MULTI-CONTROL pour mettre en service le filtre passe-haut.

**80Hz** apparaît sur l'afficheur. Le filtre passe-haut est maintenant en service.

- Si le réglage du filtre passe-haut a été ajusté précédemment, la fréquence de cet ajustement précédent sera affichée au lieu de **80Hz**.
- Pour mettre hors service le filtre passe-haut, appuyez à nouveau sur **MULTI-CONTROL**.

#### 3 Poussez MULTI-CONTROL vers la gauche ou vers la droite pour choisir la fréquence de coupure.

Chaque fois que vous poussez **MULTI-CONTROL** vers la gauche ou vers la droite, une fréquence de coupure est sélectionnée dans l'ordre suivant :

**50Hz—63Hz—80Hz—100Hz—125Hz**

Seules les fréquences supérieures à celles de la plage sélectionnée sont émises par les haut-parleurs avant ou arrière.

## Ajustement des niveaux des sources

L'ajustement des niveaux sonores de chaque source au moyen de la fonction SLA (réglage du niveau de la source) évite que ne se produisent de fortes variations d'amplitude sonore lorsque vous passez d'une source à l'autre.

- Les réglages sont basés sur le niveau du signal FM qui lui, demeure inchangé.

**1 Comparez le niveau du volume du syntoniseur FM au niveau de la source que vous voulez régler.**

**2 Utilisez MULTI-CONTROL pour choisir SLA.**

**3 Poussez MULTI-CONTROL vers le haut ou vers le bas pour ajuster le volume de la source.**

Chaque fois que vous poussez

**MULTI-CONTROL** vers le haut ou vers le bas, le volume de la source augmente ou diminue. Les valeurs **SLA +4** à **SLA -4** s'affichent tandis que le niveau de la source augmente ou diminue.



### Remarques

- Le niveau du syntoniseur MW/LW (PO/GO) peut également être réglé à l'aide de cette fonction.
- Le lecteur de CD intégré et le lecteur de CD à chargeur sont automatiquement placés dans les mêmes conditions de niveau sonore.
- La source extérieure 1 et la source extérieure 2 sont automatiquement réglées sur le même volume.

## Utilisation de l'ajustement automatique du niveau sonore

Pendant la conduite, le bruit dans la voiture change selon la vitesse de conduite et les conditions de la route. L'ajustement automatique du niveau sonore (ASL) surveille cette variation du bruit et augmente automatiquement le volume sonore si le bruit augmente. La sensibilité (variation du volume

sonore en fonction du niveau de bruit) de l'ASL peut être programmée sur cinq niveaux.

**1 Utilisez MULTI-CONTROL pour choisir ASL.**

**2 Appuyez sur MULTI-CONTROL pour mettre en service la fonction ASL.**

**Mid** apparaît sur l'afficheur.

- Appuyez à nouveau sur **MULTI-CONTROL** pour mettre la fonction ASL hors service.

**3 Poussez MULTI-CONTROL vers la gauche ou vers la droite pour sélectionner le niveau d'ASL désiré.**

Chaque fois que vous poussez **MULTI-CONTROL** vers la gauche ou vers la droite, un niveau ASL est sélectionné dans l'ordre suivant :

**Low** (bas)—**Mid-L** (moyen-bas)—**Mid** (moyen)—**Mid-H** (moyen-élevé)—**High** (élevé) 

## Utilisation de l'appareil

### Réglages initiaux

#### Ajustement des réglages initiaux

À partir des réglages initiaux, vous pouvez personnaliser divers réglages du système pour obtenir un fonctionnement optimal de cet appareil.



- ① Afficheur de fonction  
Indique l'état de la fonction.

**1 Maintenez la pression sur SOURCE jusqu'à ce que l'appareil soit mis hors tension.**

**2 Appuyez sur MULTI-CONTROL jusqu'à ce que Language select apparaisse sur l'écran.**

- Vous pouvez aussi effectuer cette opération en appuyant de façon prolongée sur **FUNCTION** sur le boîtier de télécommande.

**3 Tournez MULTI-CONTROL pour choisir un des réglages initiaux.**

Tournez **MULTI-CONTROL** pour parcourir les fonctions dans l'ordre suivant :

**Language select** (choix de la langue)—**Calendar** (calendrier)—**Clock** (horloge)—**Off clock** (horloge appareil éteint)—**FM step** (incrément d'accord FM)—**Auto PI** (recherche automatique PI)—**Warning tone** (signal sonore d'avertissement)—**Face auto open** (ouverture automatique de la face avant)—**AUX1** (entrée auxiliaire 1)—**AUX2** (entrée auxiliaire 2)—**Dimmer** (atténuateur de luminosité)—**Brightness** (luminosité)—**S/W control** (sortie arrière et contrôleur de haut-parleur d'extrêmes graves)—**Mute** (coupure/atténuation du son)—**Demonstration** (démonstration des fonctions)—**Reverse mode** (mode inverse)—**Ever-scroll** (défilement permanent)—**BT AUDIO** (audio Bluetooth)—**Pin code input** (saisie du code PIN)—**Edit device name** (modification du nom d'appareil)—

**BT Version Info.** (informations sur la version Bluetooth)—**BT reset** (réinitialisation Bluetooth)

Pour de plus amples détails sur chaque réglage, reportez-vous aux instructions qui suivent.

- Vous pouvez aussi sélectionner la fonction en appuyant sur **FUNCTION** de la télécommande.
- Appuyez sur **BAND** pour abandonner les réglages initiaux.
- Vous ne pouvez pas sélectionner **BT AUDIO** lorsque le lecteur audio Bluetooth a été connecté.

#### Sélection de la langue d'affichage

Pour votre commodité, cet appareil dispose d'un affichage multilingue. Vous pouvez choisir la langue la mieux adaptée à votre langue maternelle.

**1 Utilisez MULTI-CONTROL pour choisir Language select.**

**2 Appuyez sur MULTI-CONTROL pour choisir la langue désirée.**

Chaque pression sur **MULTI-CONTROL** provoque la sélection d'une langue dans l'ordre suivant :

**English—Français—Italiano—Español—Deutsch—Nederlands—РУССКИЙ**

#### Réglage de la date

L'affichage du calendrier réglé dans ce mode apparaît quand la source téléphone est sélectionnée ou que les sources et la démonstration des fonctions sont hors service.

**1 Utilisez MULTI-CONTROL pour choisir Calendar.**

**2 Poussez MULTI-CONTROL vers la gauche ou vers la droite pour sélectionner le segment de l'affichage du calendrier que vous voulez régler.**

Pousser **MULTI-CONTROL** vers la gauche ou vers la droite sélectionnera un segment de l'affichage du calendrier :

Jour—Mois—Année

## Utilisation de l'appareil

La partie sélectionnée clignote sur l'affichage du calendrier.

**3 Poussez MULTI-CONTROL vers le haut ou vers le bas pour régler la date.**

### Réglage de l'horloge

Utilisez ces instructions pour régler l'horloge.

**1 Utilisez MULTI-CONTROL pour choisir Clock.**

**2 Poussez MULTI-CONTROL vers la gauche ou vers la droite pour sélectionner le segment de l'affichage de l'horloge que vous voulez régler.**

Pousser **MULTI-CONTROL** vers la gauche ou vers la droite sélectionnera un segment de l'affichage de l'horloge :

Heure—Minute

La partie sélectionnée clignote sur l'affichage de l'horloge.

**3 Poussez MULTI-CONTROL vers le haut ou vers le bas pour régler l'horloge.**

#### Remarque

Vous pouvez synchroniser l'horloge avec un signal temporel en appuyant sur

**MULTI-CONTROL.**

- Si la valeur des minutes est **00** à **29**, les minutes sont arrondies vers le bas. (par exemple, **10:18** devient **10:00**.)
- Si la valeur des minutes est **30** à **59**, les minutes sont arrondies vers le haut. (par exemple, **10:36** devient **11:00**.)

### Mise en service ou hors service de l'affichage de l'horloge appareil éteint

Si l'horloge appareil éteint est en service, l'affichage de l'horloge apparaît sur l'écran quand les sources et la démonstration des fonctions sont hors service.

**1 Utilisez MULTI-CONTROL pour choisir Off clock.**

**2 Appuyez sur MULTI-CONTROL pour mettre l'affichage de l'horloge appareil éteint en service.**

- Pour mettre hors service l'affichage de l'horloge appareil éteint, appuyez à nouveau sur **MULTI-CONTROL.**

### Sélection de l'incrément d'accord FM

Normalement, l'incrément d'accord FM employé par l'accord automatique est 50 kHz. Quand la fonction AF ou TA est en service, l'incrément d'accord passe automatiquement à 100 kHz. Il peut être préférable de régler l'incrément d'accord à 50 kHz quand la fonction AF est en service.

**1 Utilisez MULTI-CONTROL pour choisir FM step.**

**2 Appuyez sur MULTI-CONTROL pour choisir l'incrément d'accord FM.**

Appuyer répétitivement sur **MULTI-CONTROL** fera basculer l'incrément d'accord FM entre 50 kHz et 100 kHz quand la fonction AF ou TA est en service. L'incrément d'accord FM s'affiche sur l'écran.

#### Remarque

Pendant l'accord manuel, l'incrément d'accord est maintenu à 50 kHz.

### Mise en service ou hors service de la recherche automatique PI

L'appareil peut rechercher automatiquement une autre station avec le même type de programme, y compris si l'accord a été obtenu par le rappel d'une fréquence en mémoire.

**1 Utilisez MULTI-CONTROL pour choisir Auto PI.**

**2 Appuyez sur MULTI-CONTROL pour mettre en service la recherche automatique PI.**

- Appuyez à nouveau sur **MULTI-CONTROL** pour mettre la recherche automatique PI hors service.



## Utilisation de l'appareil

### Mise en service ou hors service du signal sonore d'avertissement

Si vous ne retirez pas la face avant de l'appareil central dans les quatre secondes qui suivent la coupure du contact, un signal sonore d'avertissement se fait entendre. Vous pouvez mettre hors service ce signal sonore d'avertissement.

**1 Utilisez MULTI-CONTROL pour choisir Warning tone.**

**2 Appuyez sur MULTI-CONTROL pour activer le signal sonore d'avertissement.**

- Appuyez à nouveau sur **MULTI-CONTROL** pour désactiver le signal sonore d'avertissement.

### Mise en service ou hors service de l'ouverture automatique de la face avant

Pour la protection contre le vol, cet appareil possède une face avant détachable. Pour détacher la face avant facilement, celle-ci s'ouvre automatiquement. Par défaut, cette fonction est en service.

**1 Utilisez MULTI-CONTROL pour choisir Face auto open.**

**2 Appuyez sur MULTI-CONTROL pour mettre l'ouverture automatique de la face avant en service.**

- Appuyez à nouveau sur **MULTI-CONTROL** pour mettre l'ouverture automatique de la face avant hors service.

### Mise en service ou hors service de l'entrée auxiliaire

Les équipements auxiliaires connectés à cet appareil peuvent être activés individuellement. Positionnez chaque source auxiliaire sur ON (en service) pour l'utiliser. Pour avoir des informations sur la connexion ou l'utilisation des équipements auxiliaires, reportez-vous à la page 141, *Utilisation de la source AUX*.

**1 Utilisez MULTI-CONTROL pour choisir AUX1/AUX2.**

**2 Appuyez sur MULTI-CONTROL pour mettre en service AUX1/AUX2.**

- Appuyez à nouveau sur **MULTI-CONTROL** pour mettre la fonction AUX hors service.

### Mise en service ou hors service de l'atténuateur de luminosité

Pour empêcher que l'afficheur soit trop lumineux la nuit, sa luminosité est automatiquement atténuée quand les phares de la voiture sont allumés. Vous pouvez mettre l'atténuateur de luminosité en service ou hors service.

**1 Utilisez MULTI-CONTROL pour choisir Dimmer.**

**2 Appuyez sur MULTI-CONTROL pour mettre en service l'atténuateur de luminosité.**

- Appuyez à nouveau sur **MULTI-CONTROL** pour mettre l'atténuateur de luminosité hors service.

### Réglage de la luminosité

Vous pouvez ajuster la luminosité de l'écran. Initialement, ce mode est réglé à **12**.

**1 Utilisez MULTI-CONTROL pour choisir Brightness.**

**2 Poussez MULTI-CONTROL vers la gauche ou vers la droite pour régler le niveau de luminosité.**

**0 à 15** sont les valeurs affichées tandis que le niveau augmente ou diminue.

- Quand l'atténuateur de luminosité est en fonction, le niveau de luminosité peut être réglé entre **0** et **10**.

## Réglage de la sortie arrière et du contrôleur de haut-parleur d'extrêmes graves

La sortie arrière de cet appareil (sortie de connexion des haut-parleurs arrière et sortie arrière RCA) peut être utilisée pour connecter un haut-parleur pleine gamme (**Rear SP:F.Range**) ou un haut-parleur d'extrêmes graves (**Rear SP:S/W**). Si vous mettez le réglage de la sortie arrière sur **Rear SP:S/W**, vous pouvez connecter la prise de sortie arrière directement à un haut-parleur d'extrêmes graves sans utiliser un amplificateur auxiliaire. Initialement, cet appareil est réglé pour la connexion d'un haut-parleur pleine gamme (**Rear SP:F.Range**).

**1 Utilisez MULTI-CONTROL pour choisir S/W control.**

**2 Appuyez sur MULTI-CONTROL pour basculer le réglage de la sortie arrière.**

Un appui sur **MULTI-CONTROL** permet de basculer alternativement entre

**Rear SP:F.Range** (haut-parleur pleine gamme) et **Rear SP:S/W** (haut-parleur d'extrêmes graves), et l'état est affiché.

- Quand aucun haut-parleur d'extrêmes graves n'est connecté à la sortie arrière, choisissez

**Rear SP:F.Range**.

- Quand un haut-parleur d'extrêmes graves est connecté à la sortie arrière, choisissez le réglage haut-parleur d'extrêmes graves **Rear SP:S/W**.

### Remarques

- Même si vous modifiez ce réglage, aucun signal n'est émis aussi longtemps que la sortie vers le haut-parleur d'extrêmes graves n'est pas en service (reportez-vous à la page 132, *Utilisation de la sortie haut-parleur d'extrêmes graves*).
- Si vous modifiez ce réglage, la sortie haut-parleur d'extrêmes graves est repositionnée sur les réglages d'usine dans le menu audio.
- Les sorties de connexion des haut-parleurs arrière et la sortie RCA sont commutées simultanément par ce réglage.

## Mise en service ou hors service de la coupure/atténuation du son

Le son émis par l'appareil est automatiquement coupé ou atténué quand un signal en provenance d'un équipement possédant la fonction silencieux est reçu.

- Le son est coupé ou atténué, **MUTE** ou **ATT** est affiché et aucun réglage audio n'est possible.
- Le son émis par l'appareil redevient normal quand la coupure ou atténuation du son est annulée.

**1 Utilisez MULTI-CONTROL pour choisir Mute.**

**2 Appuyez sur MULTI-CONTROL pour basculer entre coupure et atténuation du son pour le téléphone.**

Appuyer sur **MULTI-CONTROL** fait basculer alternativement entre **TEL ATT** (atténuation) et **TEL mute** (coupure), et l'état est affiché.

## Mise en service/hors service de la fonction démonstration des fonctions

La démonstration des fonctions démarre automatiquement quand l'alimentation de cet appareil est coupée alors que le contact d'allumage est en position ACC ou ON.

**1 Utilisez MULTI-CONTROL pour choisir Demonstration.**

**2 Appuyez sur MULTI-CONTROL pour mettre la démonstration des fonctions en service.**

- Appuyez à nouveau sur **MULTI-CONTROL** pour mettre la démonstration des fonctions hors service.

### Remarques

- Rappelez-vous que si la démonstration des fonctions continue à fonctionner quand le moteur est coupé, cela peut décharger la batterie.

## Utilisation de l'appareil

- Vous pouvez aussi mettre la démonstration des fonctions en service ou hors service en appuyant sur **DISPLAY** quand l'appareil est hors service. Pour avoir plus de détails, reportez-vous à la page 89, *Mode démonstration des fonctions*.

### Basculement du mode inverse

Si vous n'effectuez pas une opération dans un délai d'environ 30 secondes, les indications de l'écran commencent à s'inverser, puis continuent à s'inverser toutes les 10 secondes.

**1 Utilisez MULTI-CONTROL pour choisir Reverse mode.**

**2 Appuyez sur MULTI-CONTROL pour mettre le mode inverse en service.**

- Appuyez à nouveau sur **MULTI-CONTROL** pour mettre le mode inverse hors service.



#### Remarque

Vous pouvez aussi mettre le mode inverse en service ou hors service en appuyant sur **BAND** quand l'appareil est hors service. Pour avoir plus de détails, reportez-vous à la page 89, *Mode inverse*.

### Mise en service ou hors service de la fonction Ever Scroll (défilement permanent)

Quand la fonction Ever Scroll est en service, les informations textuelles enregistrées sur le CD ou l'iPod défilent en permanence. Mettez la fonction hors service si vous préférez que l'information défile une fois seulement.

**1 Utilisez MULTI-CONTROL pour choisir Ever-scroll.**

**2 Appuyez sur MULTI-CONTROL pour mettre la fonction Ever Scroll en service.**

- Appuyez à nouveau sur **MULTI-CONTROL** pour mettre la fonction Ever Scroll hors service.

### Activation de la source BT Audio

Pour utiliser un lecteur audio Bluetooth, vous devez activer la source **BT Audio**. Par défaut, cette source est en service. Si vous n'utilisez pas la source **BT Audio**, vous pouvez la mettre hors service.

**1 Utilisez MULTI-CONTROL pour choisir BT AUDIO.**

**2 Appuyez sur MULTI-CONTROL pour mettre la source BT Audio en service.**

- Pour mettre la source **BT Audio** hors service, appuyez à nouveau sur **MULTI-CONTROL**.
- Si vous mettez **BT AUDIO** hors service dans les réglages initiaux, l'historique de l'appareil audio Bluetooth connecté le plus récemment enregistré dans cet appareil est effacé.

### Saisie du code PIN pour la connexion sans fil Bluetooth

Pour connecter votre téléphone cellulaire à cet appareil via la technologie sans fil Bluetooth, vous devez entrer le code PIN sur votre téléphone pour vérifier la connexion. Le code par défaut est **0000**, mais vous pouvez le modifier en utilisant cette fonction.

- Avec certains lecteurs audio Bluetooth, vous devrez peut-être entrer auparavant le code PIN de votre lecteur audio Bluetooth dans cet appareil, pour rendre cet appareil prêt pour une connexion Bluetooth en provenance de votre lecteur audio Bluetooth.

**1 Utilisez MULTI-CONTROL pour choisir Pin code input.**

**2 Poussez MULTI-CONTROL vers le haut ou vers le bas pour sélectionner un numéro.**

- Vous pouvez aussi appuyer sur une des touches **0** à **9** de la télécommande pour sélectionner un numéro.

**3 Poussez MULTI-CONTROL vers la gauche ou vers la droite pour placer le curseur sur la position précédente ou suivante.**

## Utilisation de l'appareil

### 4 Après avoir entré le code PIN (jusqu'à 16 chiffres), appuyez sur **MULTI-CONTROL** pour l'enregistrer dans cet appareil.

- Pousser **MULTI-CONTROL** vers la droite dans l'écran de confirmation vous ramène à l'écran de saisie du code PIN, et vous pouvez changer le code PIN.
- Si un caractère non valide a été entré, les caractères suivants ne sont pas affichés.
- Si un caractère non valide a été entré au début, le code PIN ne peut pas être enregistré en mémoire.

### Modification du nom d'appareil

Vous pouvez modifier le nom d'appareil. Par défaut, le nom d'appareil est **Pioneer BT unit**.

#### 1 Utilisez **MULTI-CONTROL** pour choisir **Edit device name**.

#### 2 Appuyez sur **DISPLAY** pour choisir le type de caractères désiré.

Appuyez de manière répétée sur la touche **DISPLAY** pour passer d'un des types de caractères suivants à l'autre :  
Alphabet (majuscules)—Alphabet (minuscules)—Chiffres et symboles

#### 3 Poussez **MULTI-CONTROL** vers le haut ou vers le bas pour choisir une lettre de l'alphabet.

#### 4 Poussez **MULTI-CONTROL** vers la gauche ou vers la droite pour placer le curseur sur la position précédente ou suivante.

#### 5 Après avoir entré le nom d'appareil, appuyez sur **MULTI-CONTROL** pour l'enregistrer dans cet appareil.

- Pousser **MULTI-CONTROL** vers la droite dans l'écran de confirmation vous ramène à l'écran de saisie du nom d'appareil, et vous pouvez modifier le nom d'appareil.
- Si un caractère non valide a été entré, les caractères suivants ne sont pas affichés.
- Si un caractère non valide a été entré au début, le nom d'appareil ne peut pas être enregistré en mémoire.

### Affichage de la version du système pour les réparations

Au cas où cet appareil ne fonctionnerait pas correctement et où vous consulteriez votre revendeur pour le faire réparer, on pourrait vous demander d'indiquer les versions du système de cet appareil et du module Bluetooth. Vous pouvez afficher ces versions et les confirmer.

#### 1 Utilisez **MULTI-CONTROL** pour choisir **BT Version Info**.

La version du système (microprocesseur) de cet appareil est affichée.

#### 2 Pousser **MULTI-CONTROL** vers la gauche pour passer à la version du module Bluetooth de cet appareil.

- Pousser **MULTI-CONTROL** vers la droite ramène à l'affichage de la version du système de cet appareil.

### Réinitialisation du module technologie sans fil Bluetooth

Le téléphone Bluetooth et les données Audio Bluetooth peuvent être supprimés. Pour protéger vos informations personnelles, nous vous recommandons de supprimer ces données avant de transmettre l'appareil à d'autres personnes. Les réglages suivants seront supprimés.

- entrées d'annuaire sur le téléphone Bluetooth
- numéros de présélection sur le téléphone Bluetooth
- affectation d'enregistrement du téléphone Bluetooth
- historique des appels du téléphone Bluetooth
- historique de l'appareil audio Bluetooth le plus récemment connecté

#### 1 Utilisez **MULTI-CONTROL** pour choisir **BT reset**.

2 Poussez **MULTI-CONTROL** vers la droite pour afficher un écran de confirmation. **Clear memory YES** s'affiche. L'effacement de la mémoire est maintenant en attente.

## Utilisation de l'appareil

- Si vous ne voulez pas réinitialiser la mémoire du téléphone, appuyez sur **MULTI-CONTROL** vers la gauche. L'écran revient à l'affichage précédent.

### 3 Appuyez sur **MULTI-CONTROL** pour effacer la mémoire.

**Cleared** s'affiche et les réglages sont supprimés. 

## Autres fonctions

### Utilisation de la source AUX

Cet appareil peut contrôler un maximum de deux équipements auxiliaires tels qu'un magnétoscope ou des appareils portables (vendus séparément). Lorsque des équipements auxiliaires sont connectés, ils sont automatiquement lus en tant que sources AUX et affectés à **AUX1** ou **AUX2**. La relation entre les sources **AUX1** et **AUX2** est expliquée ci-dessous.

### Quelques mots sur AUX1 et AUX2

Vous disposez de deux méthodes pour connecter des équipements auxiliaires à cet appareil.

#### Source AUX1 :

*Lors de la connexion d'équipement auxiliaire avec un câble à mini prise stéréo*

- **Insérez la mini prise stéréo dans le jack d'entrée de cet appareil.**

Pour avoir plus de détails, reportez-vous au manuel d'installation.

L'affectation de l'équipement auxiliaire est automatiquement réglée sur **AUX1**.

#### Source AUX2 :

*Pour connecter un équipement auxiliaire utilisant un Interconnecteur IP-BUS-RCA (vendu séparément)*

- **Utilisez un Interconnecteur IP-BUS-RCA tel que le CD-RB20/CD-RB10 (vendu séparément) pour connecter cet appareil à un équipement auxiliaire disposant d'une sortie RCA.**

Pour avoir plus de détails, reportez-vous au mode d'emploi de l'Interconnecteur IP-BUS-RCA.

L'affectation de l'équipement auxiliaire est automatiquement réglée sur **AUX2**.

- Vous ne pouvez effectuer ce type de connexion que si l'équipement auxiliaire dispose de sorties RCA.

## Utilisation de l'appareil

### Choix de l'entrée AUX comme source

- Appuyez sur **SOURCE** pour choisir **AUX** comme source.

- Si le réglage source auxiliaire n'est pas activé, vous ne pouvez pas choisir **AUX**. Pour avoir plus de détails, reportez-vous à la page 137, *Mise en service ou hors service de l'entrée auxiliaire*.

### Définition du titre de l'entrée AUX

Vous pouvez modifier le titre affiché pour chacune des sources **AUX1** ou **AUX2**.

**1** Après avoir sélectionné **AUX** comme source, utilisez **MULTI-CONTROL** et sélectionnez **FUNCTION** pour afficher **TitleInput "A"**.

**2** Saisissez un titre de la même façon que pour le lecteur de CD intégré.

Pour des détails sur cette opération, reportez-vous à la page 105, *Saisie des titres de disque*.

### Utilisation des divers affichages divertissants

Vous pouvez profiter des affichages divertissants tout en écoutant chaque source sonore.

**1** Appuyez sur **MULTI-CONTROL** pour afficher le menu principal.

**FUNCTION**, **AUDIO** et **ENTERTAINMENT** apparaissent sur l'écran.

**2** Utilisez **MULTI-CONTROL** pour choisir **ENTERTAINMENT**.

Tournez pour changer l'option de menu; appuyez pour la sélectionner.

**3** Utilisez **MULTI-CONTROL** pour changer d'affichage.

Tournez pour changer l'option de menu; appuyez pour la sélectionner.

**BGV-1** (visuel d'arrière-plan 1)—**BGV-2** (visuel d'arrière-plan 2)—**BGP-1** (image d'arrière-plan 1)—**BGP-2** (image d'arrière-plan 2)—**BGP-3** (image d'arrière-plan 3)—**BGP-4** (image d'arrière-plan 4)—**SIMPLE-1** (affichage simple 1)—**SIMPLE-2** (affichage simple 2)—

**LEVEL METER** (mesureur de niveau)—

**VISUALIZER-1** (visualiseur 1)—**VISUALIZER-2**

(visualiseur 2)—**VISUALIZER-3** (visualiseur 3)—**SPECTRUM ANALYZER-1** (analyseur de spectre 1)—**SPECTRUM ANALYZER-2** (analyseur de spectre 2)—**MOVIE** (écran de cinéma)—**ENT CLOCK** (horloge divertissante)

- Appuyez sur **BAND** pour revenir à l'affichage des conditions de lecture.

### Utilisation de la touche PGM

Vous pouvez exécuter les fonctions préprogrammées pour chaque source en utilisant la touche **PGM** de la télécommande.

- Appuyez sur **PGM** pour activer la pause quand vous sélectionnez les sources suivantes :

- **CD** – Lecteur de CD intégré
- **iPod** – iPod
- **Multi CD** – Lecteur de CD à chargeur
- **USB** – Lecteur audio portable USB/Mémoire USB
- **BT Audio** – Lecteur audio Bluetooth
- **DVD** – Lecteur de DVD/Lecteur de DVD à chargeur

- Appuyez à nouveau sur **PGM** pour mettre la pause hors service.

- Appuyez sur **PGM** et maintenez la pression pour mettre la fonction **BSM** en service lors de la sélection du syntoniseur comme source.

Maintenez la pression sur **PGM** jusqu'à ce que la fonction **BSM** soit en service.

- Pour annuler la mise en mémoire, appuyez à nouveau sur **PGM**.

- Appuyez sur **PGM** et maintenez la pression pour mettre la fonction **BSSM** en service lors de la sélection de la télévision comme source.

Maintenez la pression sur **PGM** jusqu'à ce que la fonction **BSSM** soit en service.

- Pour annuler la mise en mémoire, appuyez à nouveau sur **PGM**. 

## Accessoires disponibles

### Adaptateur USB

#### Opérations de base

Vous pouvez utiliser cet appareil pour contrôler un adaptateur USB, vendu séparément.

Pour avoir des détails sur ce mode de fonctionnement, reportez-vous au mode d'emploi de l'adaptateur USB. Cette section donne des informations sur les opérations du lecteur audio portable USB/de la mémoire USB qui diffèrent sur cet appareil de celles qui sont décrites dans le mode d'emploi de l'adaptateur USB.

- Selon le lecteur audio portable USB connecté ou la mémoire USB connectée, les performances optimales de cet appareil peuvent ne pas être obtenues.



- ① Indicateur **WMA/MP3/AAC**  
Il indique le type du fichier en cours de lecture.
- ② Indicateur du numéro de dossier
- ③ Indicateur du numéro de page
- ④ Indicateur du temps de lecture
- ⑤ Indicateur de débit binaire

#### 1 Appuyez sur **SOURCE** pour choisir **USB**.

#### 2 Poussez **MULTI-CONTROL** vers le haut ou vers le bas pour choisir un dossier.

- Vous ne pouvez pas sélectionner un dossier qui ne contient pas de fichier audio compressé enregistré.
- Pour retourner au dossier 01 (ROOT), appuyez sur **BAND** et maintenez la pression. Toutefois, si le dossier 01 (ROOT) ne contient pas de fichier, la lecture commence au dossier 02.

3 Pour une avance rapide ou un retour rapide, poussez et maintenez **MULTI-CONTROL** vers la gauche ou vers la droite.

4 Pour atteindre un autre fichier audio compressé précédent ou suivant, poussez **MULTI-CONTROL** vers la gauche ou vers la droite.

### Sélection directe d'un fichier audio dans le dossier en cours

L'opération est essentiellement la même que celle du lecteur de CD intégré.

Pour des détails sur cette opération, reportez-vous à la page 102, *Sélection directe d'une plage*.

### Introduction aux opérations avancées

1 Appuyez sur **MULTI-CONTROL** pour afficher le menu principal. **FUNCTION**, **AUDIO** et **ENTERTAINMENT** apparaissent sur l'écran.

2 Utilisez **MULTI-CONTROL** pour choisir **FUNCTION**.

Tournez pour changer l'option de menu; appuyez pour la sélectionner.  
Le nom de la fonction s'affiche sur l'écran.

3 Tourner **MULTI-CONTROL** pour sélectionner la fonction.

Tournez **MULTI-CONTROL** pour parcourir les fonctions dans l'ordre suivant :

**Play mode** (répétition de la lecture)—

**Random mode** (lecture aléatoire)—

**Scan mode** (examen du disque)—**Pause** (pause)

- Vous pouvez aussi sélectionner la fonction en appuyant sur **FUNCTION** de la télécommande.
- Appuyez sur **BAND** pour revenir à l'affichage des conditions de lecture.

## Accessoires disponibles

- Si vous n'utilisez aucune fonction pendant environ 30 secondes, l'écran revient automatiquement à l'affichage ordinaire.

### Fonction et utilisation

Le fonctionnement de **Play mode**, **Random mode**, **Scan mode** et **Pause** est fondamentalement le même que celui de ces fonctions sur le lecteur de CD intégré.

Nom de la fonction	Utilisation
<b>Play mode</b>	Reportez-vous à la page 103, <i>Sélection d'une étendue de répétition de lecture</i> . Mais les étendues de répétition de lecture que vous pouvez choisir diffèrent de celles du lecteur de CD intégré. Les plages de répétition de lecture du lecteur audio portable USB/de la mémoire USB sont comme suit : <ul style="list-style-type: none"> <li>• <b>Track repeat</b> – Répétition du fichier en cours de lecture seulement</li> <li>• <b>Folder repeat</b> – Répétition du dossier en cours de lecture</li> <li>• <b>All repeat</b> – Répétition de tous les fichiers</li> </ul>
<b>Random mode</b>	Reportez-vous à la page 104, <i>Écoute des plages musicales dans un ordre aléatoire</i> .
<b>Scan mode</b>	Reportez-vous à la page 104, <i>Examen du contenu des dossiers et des plages</i> .
<b>Pause</b>	Reportez-vous à la page 104, <i>Pause de la lecture</i> .

### Remarques

- Si vous choisissez un autre dossier pendant la répétition de la lecture, l'étendue de répétition changera en **All repeat**.
- Si pendant la répétition **Track repeat**, vous recherchez une plage musicale ou commandez une avance rapide ou un retour rapide, l'étendue de répétition changera en **Folder repeat**.

- Quand **Folder repeat** est sélectionné, il n'est pas possible de jouer un sous-dossier de ce dossier.
- L'examen du disque recherche le fichier à l'intérieur de l'étendue de répétition sélectionnée. Quand vous utilisez **Track repeat** ou **Folder repeat**, le début de chaque fichier du dossier est joué pendant environ 10 secondes. Quand vous utilisez **All repeat**, le début de chaque fichier du lecteur audio portable USB/de la mémoire USB est joué pendant environ 10 secondes.
- Lorsque l'examen est terminé, la lecture normale des fichiers reprend.

### Affichage des informations textuelles d'un fichier audio

L'utilisation est la même que celle du lecteur de CD intégré.

Reportez-vous à la page 105, *Affichage d'informations textuelles sur le disque*.

- Si les caractères enregistrés sur le fichier audio ne sont pas compatibles avec cet appareil, ils ne seront pas affichés.

### Choix des fichiers à partir de la liste des noms de fichiers

L'utilisation est la même que celle du lecteur de CD intégré.

Reportez-vous à la page 106, *Choix des plages musicales à partir de la liste des noms de fichiers*. 



## Accessoires disponibles

### Lecteur de CD à chargeur

#### Opérations de base

Vous pouvez utiliser cet appareil pour commander un lecteur de CD à chargeur, vendu séparément.

- Seules les fonctions mentionnées dans ce mode d'emploi sont prises en compte par les lecteurs de CD 50 disques.
- Cet appareil n'est pas conçu pour utiliser les fonctions de liste des titres de disques avec un lecteur de CD à chargeur de 50 disques. Pour les fonctions de liste des titres de disques, reportez-vous à la page 149, *Choix d'un disque à partir de la liste des titres de disques*.



- ① Indicateur du numéro de disque
- ② Indicateur du numéro de page
- ③ Indicateur du temps de lecture

**1 Appuyez sur SOURCE pour choisir le lecteur de CD à chargeur.**

**2 Poussez MULTI-CONTROL vers le haut ou vers le bas pour choisir le disque que vous voulez écouter.**

- Vous pouvez aussi sélectionner un disque en utilisant les touches **1 à 6** de la télécommande.
  - Pour les disques 1 à 6, appuyez simplement sur la touche correspondante.
  - Pour les disques 7 à 12, appuyez sur la touche correspondante, par exemple **1** pour le disque 7, en maintenant la pression jusqu'à ce que le numéro du disque s'affiche.

**3 Pour une avance rapide ou un retour rapide, poussez et maintenez MULTI-CONTROL vers la gauche ou vers la droite.**

**4 Pour atteindre une plage précédente ou suivante, poussez MULTI-CONTROL vers la gauche ou vers la droite.**



#### Remarques

- **Ready** s'affiche tandis que le lecteur de CD à chargeur procède aux opérations préalables à la lecture.
- Si un message d'erreur tel que **ERROR-11** s'affiche, reportez-vous au mode d'emploi du lecteur de CD à chargeur.
- L'indication **No Disc** s'affiche si le lecteur de CD à chargeur ne contient aucun disque.

### Sélection directe d'une plage

L'opération est essentiellement la même que celle du lecteur de CD intégré. Pour des détails sur cette opération, reportez-vous à la page 102, *Sélection directe d'une plage*.

### Introduction aux opérations avancées

Vous pouvez utiliser **Compression** (compression et DBE) seulement avec un lecteur de CD à chargeur qui supporte ces fonctions.

**1 Appuyez sur MULTI-CONTROL pour afficher le menu principal.**

**FUNCTION, AUDIO** et **ENTERTAINMENT** apparaissent sur l'écran.

**2 Utilisez MULTI-CONTROL pour choisir FUNCTION.**

Tournez pour changer l'option de menu; appuyez pour la sélectionner.

Le nom de la fonction s'affiche sur l'écran.

## Accessoires disponibles

### 3 Tourner MULTI-CONTROL pour sélectionner la fonction.

Tournez **MULTI-CONTROL** pour parcourir les fonctions dans l'ordre suivant :

**Play mode** (répétition de la lecture)—

**Random mode** (lecture aléatoire)—

**Scan mode** (examen du disque)—**Pause**

(pause)—**Compression** (compression et DBE)

—**ITS play mode** (lecture ITS)—**ITS memo** (programmation ITS)—**TitleInput "A"** (entrée du titre du disque)

- Vous pouvez aussi sélectionner la fonction en appuyant sur **FUNCTION** de la télécommande.

- Appuyez sur **BAND** pour revenir à l'affichage des conditions de lecture.

- Si vous n'utilisez pas de fonctions excepté

**ITS memo** et **TitleInput "A"** dans un délai d'environ 30 secondes, l'écran revient automatiquement à l'affichage ordinaire.

### Fonction et utilisation

L'utilisation de **Play mode**, **Random mode**, **Scan mode**, **Pause**, **Compression** et **TitleInput "A"** est essentiellement la même que celle du lecteur de CD intégré.

Nom de la fonction	Utilisation
<b>Play mode</b>	Reportez-vous à la page 103, <i>Sélection d'une étendue de répétition de lecture.</i> Mais les étendues de répétition de la lecture que vous pouvez sélectionner diffèrent de celles du lecteur de CD intégré. Les étendues de répétition de la lecture du lecteur du CD à chargeur sont comme indiqué ci-dessous : <ul style="list-style-type: none"> <li>• <b>M-CD repeat</b> – Répétition de tous les disques que contient le lecteur de CD à chargeur</li> <li>• <b>Track repeat</b> – Répétition de la plage en cours de lecture seulement</li> <li>• <b>Disc repeat</b> – Répétition du disque en cours de lecture</li> </ul>
<b>Random mode</b>	Reportez-vous à la page 104, <i>Écoute des plages musicales dans un ordre aléatoire.</i>
<b>Scan mode</b>	Reportez-vous à la page 104, <i>Examen du contenu des dossiers et des pages.</i>
<b>Pause</b>	Reportez-vous à la page 104, <i>Pause de la lecture.</i>
<b>Compression</b>	Reportez-vous à la page 104, <i>Utilisation de la compression et de la fonction BMX.</i> Le lecteur de CD à chargeur possède la fonction DBE (accentuation dynamique des graves) au lieu de la fonction BMX. Les réglages peuvent être commutés comme suit : <b>COMP OFF—COMP 1—COMP 2—COMP OFF—DBE 1—DBE 2</b>
<b>ITS play mode</b>	Reportez-vous à la page suivante, <i>Utilisation des listes ITS.</i>
<b>ITS memo</b>	Reportez-vous à la page suivante, <i>Utilisation des listes ITS.</i>
<b>TitleInput "A"</b>	Reportez-vous à la page 148, <i>Saisie des titres de disque.</i>

## Accessoires disponibles

### Remarques

- Si vous choisissez un autre disque pendant la répétition de la lecture, l'étendue de répétition changera en **M-CD repeat**.
- Si pendant la répétition **Track repeat**, vous recherchez une plage musicale ou commandez une avance rapide ou un retour rapide, l'étendue de répétition changera en **Disc repeat**.
- Lorsque l'examen des plages ou des disques est terminé, la lecture normale des plages musicales reprend.
- Quand vous lisez un disque CD TEXT sur un lecteur de CD à chargeur compatible CD TEXT, vous ne pouvez pas passer à **TitleInput "A"**. Sur un disque CD TEXT, le titre du disque a déjà été enregistré.

## Utilisation des listes ITS

ITS (sélection instantanée des plages) vous permet de constituer une liste de lecture de vos plages favorites à partir de celles qui sont contenues dans le lecteur de CD à chargeur. Après avoir ajouté vos plages favorites à la liste de lecture vous pouvez activer la lecture ITS et jouer seulement ces sélections.

### Création d'une liste de lecture avec la sélection instantanée des plages ITS

Vous pouvez utiliser la fonction ITS pour entrer et jouer jusqu'à 99 plages par disque, en provenance d'un maximum de 100 disques (avec les titres des disques). (Avec les lecteurs de CD à chargeur vendus avant le CDX-P1250 et le CDX-P650, la liste de lecture est limitée à 24 plages.)

#### 1 Jouez un CD que vous voulez programmer.

Poussez **MULTI-CONTROL** vers le haut ou vers le bas pour choisir le CD.

#### 2 Utilisez **MULTI-CONTROL** pour sélectionner ITS memo dans le menu des fonctions.

#### 3 Sélectionnez la plage désirée en poussant **MULTI-CONTROL** vers la gauche ou vers la droite.

#### 4 Poussez **MULTI-CONTROL** vers le haut pour mémoriser la plage en cours de lecture dans la liste de lecture.

**Memory complete** est affiché et la sélection en cours de lecture est ajoutée à votre liste de lecture.

#### 5 Appuyez sur **BAND** pour revenir à l'affichage des conditions de lecture.

### Remarque

Après l'entrée des données de 100 disques dans la mémoire, les données pour un nouveau disque écrasent les données les plus anciennes.

## Lecture à partir de votre liste de lecture ITS

La lecture ITS vous permet d'écouter les plages que vous avez enregistrées dans votre liste de lecture ITS. Quand vous activez la lecture ITS, la lecture des plages incluses dans votre liste de lecture du lecteur de CD à chargeur commence.

#### 1 Choisissez l'étendue de répétition.

Reportez-vous à la page 104, *Écoute des plages musicales dans un ordre aléatoire*.

#### 2 Utilisez **MULTI-CONTROL** pour sélectionner ITS play mode dans le menu des fonctions.

#### 3 Appuyez sur **MULTI-CONTROL** pour activer la lecture ITS.

La lecture des plages extraites de votre liste de lecture incluses dans les étendues de répétition **M-CD repeat** ou **Disc repeat** commence.

- Si aucune plage incluse dans l'étendue de répétition en cours n'est programmée pour la lecture ITS, **ITS empty** est affiché.
- Pour mettre la lecture ITS hors service, appuyez à nouveau sur **MULTI-CONTROL**.

## Accessoires disponibles

### Suppression d'une plage de votre liste ITS

Vous pouvez supprimer une plage musicale de la liste de lecture ITS si la lecture ITS est en service.

Si la lecture ITS est déjà en service, passez à l'étape 2. Sinon, utilisez **MULTI-CONTROL**.

#### 1 Jouez le CD qui contient la plage que vous voulez supprimer de votre liste ITS, et activez la lecture ITS.

Reportez-vous à la page précédente, *Lecture à partir de votre liste de lecture ITS*.

#### 2 Utilisez **MULTI-CONTROL** pour sélectionner ITS memo dans le menu des fonctions.

#### 3 Sélectionnez la plage désirée en poussant **MULTI-CONTROL** vers la gauche ou vers la droite.

#### 4 Poussez **MULTI-CONTROL** vers le bas pour supprimer la plage de votre liste ITS.

La sélection en cours de lecture est effacée de votre liste ITS et la lecture de la plage suivante de votre liste ITS commence.

- S'il n'existe aucune plage incluse dans votre liste ITS dans l'étendue de répétition en cours, **ITS empty** s'affiche et la lecture normale reprend.

#### 5 Appuyez sur **BAND** pour revenir à l'affichage des conditions de lecture.

### Suppression d'un CD de votre liste ITS

Vous pouvez supprimer toutes les plages d'un CD de votre liste de lecture ITS quand la lecture ITS est hors service.

#### 1 Jouez le CD que vous voulez supprimer.

Poussez **MULTI-CONTROL** vers le haut ou vers le bas pour choisir le CD.

#### 2 Utilisez **MULTI-CONTROL** pour sélectionner ITS memo dans le menu des fonctions.

#### 3 Poussez **MULTI-CONTROL** vers le bas pour effacer toutes les plages du CD en cours de lecture de votre liste ITS.

Toutes les plages du CD en cours de lecture sont effacées de la liste de lecture et

**Memory deleted** est affiché.

#### 4 Appuyez sur **BAND** pour revenir à l'affichage des conditions de lecture.

### Utilisation des fonctions de titre de disque

Vous pouvez saisir les titres des CD et les afficher. Vous pouvez alors facilement rechercher et jouer le disque désiré.

#### Saisie des titres de disque

Utilisez la fonction saisie des titres de disques pour enregistrer jusqu'à 100 titres de CD (avec la liste ITS) dans le lecteur de CD à chargeur. Chaque titre peut avoir une longueur maximum de 10 caractères.

Pour des détails sur cette opération, reportez-vous à la page 105, *Saisie des titres de disque*.

- Les titres demeurent en mémoire même après que vous ayez retiré le disque du chargeur, et sont rappelés quand le disque est réinséré.
- Après l'entrée des données de 100 disques dans la mémoire, les données pour un nouveau disque écrasent les données les plus anciennes.

#### Affichage du titre d'un disque

Vous pouvez afficher les informations textuelles de n'importe quel disque pour lequel un titre de disque a été saisi.

L'utilisation est la même que celle du lecteur de CD intégré.

Reportez-vous à la page 105, *Affichage d'informations textuelles sur le disque*.

## Accessoires disponibles

### Choix d'un disque à partir de la liste des titres de disques

Vous pouvez choisir un disque sur la liste des titres de disques que contient le lecteur de CD à chargeur, puis commander la lecture du disque.

**1 Appuyez sur LIST pour passer au mode liste des titres de disques pendant l'affichage des conditions de lecture.**

**2 Utilisez MULTI-CONTROL pour choisir le titre de disque désiré.**

Tournez pour changer de titre de disque ; appuyez pour lire.

- Vous pouvez aussi changer de titre du disque en poussant **MULTI-CONTROL** vers le haut ou vers le bas.
- Lors de la lecture d'un disque CD TEXT, poussez **MULTI-CONTROL** vers la droite pour voir une liste des plages du disque sélectionné. Poussez **MULTI-CONTROL** vers la gauche pour revenir à la liste des disques.
- Si un disque ne porte pas de titre, **No D.Title** s'affiche.
- **No Disc** s'affiche près du numéro du disque s'il n'y a pas de disque dans le chargeur.

### Utilisation des fonctions CD TEXT

*Vous ne pouvez utiliser ces fonctions que si le lecteur de CD à chargeur est compatible avec CD TEXT.*

L'utilisation est la même que celle du lecteur de CD intégré.

Reportez-vous à la page 105, *Affichage d'informations textuelles sur le disque.* 

## Lecteur DVD

### Opérations de base

*Vous pouvez utiliser cet appareil pour commander un lecteur de DVD ou un lecteur de DVD à chargeur, vendu séparément.*

Pour des détails concernant leur utilisation, reportez-vous aux modes d'emploi du lecteur de DVD ou du lecteur de DVD à chargeur. Cette section donne des informations sur les opérations DVD avec cet appareil, qui diffèrent de celles qui sont décrites dans le mode d'emploi du lecteur de DVD ou du lecteur de DVD à chargeur.



- ① Indicateur **DVD-V/VCD/CD/MP3/WMA**  
Indique le type du disque en cours de lecture.
- ② Indicateur du numéro de disque  
Indique le numéro du disque en cours de lecture lors de l'utilisation d'un lecteur de DVD à chargeur.
- ③ Indicateur de numéro de titre/dossier  
Affiche le titre (pendant la lecture d'un DVD vidéo) ou le dossier (pendant la lecture d'audio compressé) de la sélection en cours de lecture.
- ④ Indicateur du numéro de chapitre/plage  
Affiche le chapitre (pendant la lecture d'un DVD vidéo) ou la plage (pendant la lecture d'un CD vidéo, d'un CD, ou d'audio compressé) en cours de lecture.
- ⑤ Indicateur du temps de lecture

**1 Appuyez sur SOURCE pour choisir le lecteur de DVD/lecteur de DVD à chargeur.**

## Accessoires disponibles

**2 Pour une avance rapide ou un retour rapide, poussez et maintenez MULTI-CONTROL vers la gauche ou vers la droite.**

**3 Pour atteindre un chapitre précédent ou suivant, ou une plage précédente ou suivante, poussez MULTI-CONTROL vers la gauche ou vers la droite.**

### Sélection d'un disque

- Cette fonction ne peut être utilisée que si un lecteur de DVD à chargeur est connecté à l'appareil.
- **Appuyez sur l'une des touches 1 à 6 de la télécommande pour sélectionner le disque désiré.**

### Sélection d'un dossier

- Vous pouvez utiliser cette fonction seulement quand un lecteur DVD qui correspond à une lecture d'audio compressé est connecté à cet appareil.
- **Poussez MULTI-CONTROL vers le haut ou vers le bas pour choisir un dossier.**

### Introduction aux opérations avancées

**1 Appuyez sur MULTI-CONTROL pour afficher le menu principal.**

**FUNCTION, AUDIO** et **ENTERTAINMENT** apparaissent sur l'écran.

**2 Utilisez MULTI-CONTROL pour choisir FUNCTION.**

Tournez pour changer l'option de menu; appuyez pour la sélectionner.  
Le nom de la fonction s'affiche sur l'écran.

**3 Tourner MULTI-CONTROL pour sélectionner la fonction.**

Tournez **MULTI-CONTROL** pour parcourir les fonctions dans l'ordre suivant :

### Pendant la lecture d'un DVD vidéo ou d'un CD Vidéo

**Play mode** (répétition de la lecture)—**Pause** (pause)

### Pendant la lecture d'un CD

**Play mode** (répétition de la lecture)—

**Random mode** (lecture aléatoire)—

**Scan mode** (examen du disque)—**Pause**

(pause)—**ITS play mode** (lecture ITS)—

**ITS memo** (saisie ITS)—**TitleInput "A"** (saisie du titre du disque)

### Pendant la lecture d'audio compressé

**Play mode** (répétition de la lecture)—

**Random mode** (lecture aléatoire)—

**Scan mode** (examen du disque)—**Pause**

(pause)

- Vous pouvez aussi sélectionner la fonction en appuyant sur **FUNCTION** de la télécommande.

- Appuyez sur **BAND** pour revenir à l'affichage des conditions de lecture.

### Fonction et utilisation

L'utilisation de **Play mode**, **Random mode**, **Scan mode**, **Pause** et **TitleInput "A"** est essentiellement la même que celle du lecteur de CD intégré.

De même, l'utilisation de **ITS play mode** et **ITS memo** est essentiellement la même que celle du lecteur de CD à chargeur.

## Accessoires disponibles

Nom de la fonction	Utilisation
<b>Play mode</b>	<p>Reportez-vous à la page 103, <i>Sélection d'une étendue de répétition de lecture</i>. Mais l'étendue de répétition de la lecture que vous pouvez choisir dépend du type de disque ou de système. Les étendues de répétition de la lecture du lecteur de DVD/lecteur de DVD à chargeur sont comme indiqué ci-dessous : Pendant la lecture PBC des CD Vidéo, cette fonction ne peut pas être utilisée.</p> <ul style="list-style-type: none"> <li>• <b>Disc repeat</b> – Répétition du disque en cours de lecture</li> <li>• <b>Folder repeat</b> – Répétition du dossier en cours de lecture</li> <li>• <b>Title repeat</b> – Répétition du titre en cours de lecture seulement</li> <li>• <b>Chapter repeat</b> – Répétition du chapitre en cours de lecture seulement</li> <li>• <b>Track repeat</b> – Répétition de la plage en cours de lecture seulement</li> </ul>
<b>Random mode</b>	Reportez-vous à la page 104, <i>Écoute des plages musicales dans un ordre aléatoire</i> .
<b>Scan mode</b>	Reportez-vous à la page 104, <i>Examen du contenu des dossiers et des plages</i> .
<b>Pause</b>	Reportez-vous à la page 104, <i>Pause de la lecture</i> .
<b>ITS play mode</b>	Reportez-vous à la page 147, <i>Utilisation des listes ITS</i> .
<b>ITS memo</b>	Reportez-vous à la page 147, <i>Utilisation des listes ITS</i> .
<b>TitleInput "A"</b>	Reportez-vous à la page 105, <i>Saisie des titres de disque</i> .

### Remarques

- Si vous choisissez un autre disque pendant la répétition de la lecture, l'étendue de répétition changera en **Disc repeat**.

- En lecture de CD ou CD vidéo, si vous recherchez une plage musicale ou commandez une avance rapide ou un retour rapide pendant une répétition **Track repeat**, l'étendue de répétition changera en **Disc repeat**.
- Lors de la lecture d'audio compressé, si vous choisissez un autre dossier pendant la répétition de la lecture, l'étendue de répétition changera en **Disc repeat**.
- Lors de la lecture d'audio compressé, si vous recherchez une plage musicale ou commandez une avance rapide ou un retour rapide pendant la répétition **Track repeat**, l'étendue de répétition se changera en **Folder repeat**.
- Un lecteur de DVD à chargeur disposant des fonctions ITS et des fonctions de titres de disque peut également être connecté à cet appareil. Dans ce cas, les fonctions **ITS play mode**, **ITS memo** et saisie du titre du disque peuvent être contrôlées.
- La fonction ITS d'un lecteur de DVD diffère légèrement de la lecture ITS avec un lecteur de CD à chargeur. Avec un lecteur de DVD à chargeur, la lecture ITS s'applique seulement au CD en cours de lecture. Pour les détails, reportez-vous à la page 147, *Utilisation des listes ITS*. 

## Syntoniseur TV

### Opérations de base

*Vous pouvez utiliser cet appareil pour commander un syntoniseur TV, vendu séparément.*

Pour avoir des détails sur ce mode de fonctionnement, reportez-vous au mode d'emploi du syntoniseur TV. Cette section donne des informations sur les opérations TV qui diffèrent sur cet appareil de celles qui sont décrites dans le mode d'emploi du syntoniseur TV.



- ① Indicateur de gamme
- ② Indicateur de numéro de présélection
- ③ Indicateur de canal

**1 Pour choisir le syntoniseur TV, appuyez sur SOURCE.**

**2 Appuyez sur BAND pour choisir la gamme.**

Appuyez sur **BAND** jusqu'à ce que la gamme désirée, **TV-1** ou **TV-2** soit affichée.

**3 Pour effectuer un accord manuel, poussez MULTI-CONTROL vers la gauche ou vers la droite.**

**4 Pour effectuer un accord automatique, poussez MULTI-CONTROL vers la gauche ou vers la droite pendant environ une seconde puis relâchez.**

Le syntoniseur examine les canaux jusqu'à ce que se présente une émission dont la réception est jugée satisfaisante.

- Vous pouvez annuler l'accord automatique en poussant **MULTI-CONTROL** vers la gauche ou vers la droite.

- Si vous poussez **MULTI-CONTROL** vers la gauche ou vers la droite et maintenez la pression, vous pouvez sauter des canaux. L'accord automatique démarre dès que vous relâchez

**MULTI-CONTROL.**

### Mise en mémoire et rappel des stations d'émission

Vous pouvez facilement mettre en mémoire jusqu'à 12 stations d'émission pour les rappeler ultérieurement.

- La mémoire peut contenir 24 stations, 12 pour chacune des deux bandes TV.

**1 Lorsque se présente une station que vous désirez mettre en mémoire, appuyez sur LIST.**

**2 Utilisez MULTI-CONTROL pour enregistrer la station sélectionnée en mémoire.**

Tournez pour changer le numéro de présélection, appuyez de façon prolongée pour enregistrer.

Le numéro de présélection que vous avez choisi clignote, puis reste allumé. La station sélectionnée a été mise en mémoire.

**3 Utilisez MULTI-CONTROL pour choisir la station désirée.**

Tournez pour changer la station; appuyez pour sélectionner.

- Vous pouvez aussi changer de station en poussant **MULTI-CONTROL** vers le haut ou vers le bas.
- Si vous ne réglez aucun paramètre de la liste pendant environ 30 secondes, l'écran revient automatiquement à l'affichage ordinaire.

### Utilisation de la télécommande

Vous pouvez aussi mémoriser et rappeler les stations affectées aux numéros de présélection **P.CH 1** à **P.CH 6** en utilisant la télécommande.



## Accessoires disponibles

- **Lorsque se présente une station que vous désirez mettre en mémoire, maintenez la pression sur une des touches de présélection 1 à 6 jusqu'à ce que le numéro de la présélection cesse de clignoter.**

Le nombre sur lequel vous avez appuyé clignote sur l'indicateur de numéro de présélection puis reste allumé. La station sélectionnée a été mise en mémoire.

Lorsque vous appuyez à nouveau sur cette même touche de présélection, la station en mémoire est rappelée.

- Vous pouvez aussi rappeler les stations mises en mémoire dans les numéros de présélection en poussant **MULTI-CONTROL** vers le haut ou vers le bas pendant l'affichage du canal.

- Vous pouvez aussi changer de station en poussant **MULTI-CONTROL** vers le haut ou vers le bas.
- Appuyez sur **BAND** pour revenir à l'affichage des canaux.
- Si vous ne réglez aucun paramètre de la liste pendant environ 30 secondes, l'écran revient automatiquement à l'affichage ordinaire.



### Remarque

La mise en mémoire de stations à l'aide de la fonction BSSM peut provoquer le remplacement de stations précédemment enregistrées en utilisant les touches **P.CH 1** à **P.CH12**.

## Mise en mémoire séquentielle des stations les plus fortes

- 1 Appuyez sur MULTI-CONTROL pour afficher le menu principal.**

**FUNCTION**, **AUDIO** et **ENTERTAINMENT** apparaissent sur l'écran.

- 2 Utilisez MULTI-CONTROL et sélectionnez FUNCTION pour afficher BSSM.**

Tournez pour changer l'option de menu; appuyez pour la sélectionner.

- Vous pouvez aussi sélectionner la fonction en appuyant sur **FUNCTION** de la télécommande.

- 3 Appuyez sur MULTI-CONTROL pour mettre BSSM en service.**

**Searching** s'affiche. Pendant que **Searching** est affiché, les 12 stations d'émission les plus fortes sont enregistrées dans l'ordre croissant des canaux. Quand l'enregistrement est terminé, la liste des canaux présélectionnés s'affiche.

- Pour annuler la mise en mémoire, appuyez à nouveau sur **MULTI-CONTROL**.

- 4 Utilisez MULTI-CONTROL pour choisir la station désirée.**

Tournez pour changer la station; appuyez pour sélectionner.

## Informations complémentaires

### Dépannage

Symptôme	Causes possibles	Action corrective
L'iPod ne fonctionne pas correctement.	Les câbles ne sont pas connectés correctement.	Déconnectez le câble de l'iPod. Quand le menu principal de l'iPod est affiché, reconnectez le câble. Réinitialisez l'iPod.



### Signification des messages d'erreur

Quand vous contactez votre distributeur ou le Service d'entretien agréé par Pioneer le plus proche, n'oubliez pas de noter le message d'erreur.

#### Lecteur de CD intégré

Message	Causes possibles	Action corrective
<b>ERROR-11, 12, 17, 30</b>	Disque sale	Nettoyez le disque.
<b>ERROR-11, 12, 17, 30</b>	Disque rayé	Utilisez un autre disque.
<b>ERROR-10, 11, 12, 15, 17, 30, A0</b>	Anomalie électrique ou mécanique	Basculez la position de la clé de contact, ou choisissez une autre source puis revenez au lecteur de CD.
<b>ERROR-15</b>	Le disque inséré ne contient pas de données	Utilisez un autre disque.
<b>ERROR-22, 23</b>	Le format de CD ne peut pas être lu	Utilisez un autre disque.
<b>No Audio</b>	Le disque inséré ne contient aucun fichier qui puisse être lu	Utilisez un autre disque.

<b>PROTECT</b>	Tous les fichiers sur le disque inséré sont protégés par DRM	Utilisez un autre disque.
<b>TRK SKIPPED</b>	Le disque inséré contient des fichiers WMA qui sont protégés par DRM	Utilisez un autre disque.

#### iPod

Message	Causes possibles	Action corrective
<b>ERROR-11</b>	Panne de communication	Déconnectez le câble de l'iPod. Quand le menu principal de l'iPod est affiché, reconnectez le câble. Réinitialisez l'iPod.
<b>ERROR-21</b>	Version iPod ancienne	Mettez à jour la version d'iPod.
<b>ERROR-30</b>	Panne iPod	Réinitialisez l'iPod.
<b>ERROR-A0</b>	l'iPod n'est pas chargé mais fonctionne correctement	Vérifiez si le câble de connexion de l'iPod n'est pas en court-circuit (par exemple n'est pas coincé dans des objets métalliques). Après avoir vérifié, basculez la clé de contact ou déconnectez l'iPod, puis reconnectez-le.
<b>No Songs</b>	Aucune plage musicale	Transférez les plages musicales sur l'iPod.
<b>STOP</b>	Aucune plage musicale dans la liste en cours	Sélectionnez une liste qui contient les plages musicales.

#### Audio/Téléphone Bluetooth

Message	Causes possibles	Action corrective
<b>ERROR-10</b>	Une erreur s'est produite sur l'appareil Bluetooth intégré	Coupez puis remettez le contact d'allumage.

## Informations complémentaires

### ERROR-80

Une erreur s'est produite sur FLASH ROM intégrée

Coupez puis remettez le contact d'alimentation.



## Conseils sur la manipulation des disques et du lecteur

- Utilisez uniquement des disques affichant l'un ou l'autre des logos suivants.



- Utilisez seulement des disques conventionnels de forme circulaire. N'utilisez pas de disques ayant une forme particulière.



- Utilisez un CD 12 cm ou 8 cm. N'utilisez pas un adaptateur lorsque vous lisez des CD 8 cm.
- N'introduisez aucun objet dans le logement pour CD autre qu'un CD.
- N'utilisez pas de disques fendillés, ébréchés, voilés ou présentant d'autres défauts, car ils peuvent endommager le lecteur.
- La lecture de disques CD-R/CD-RW non finalisés n'est pas possible.
- Ne touchez pas la surface enregistrée des disques.
- Rangez les disques dans leur coffret dès que vous ne les écoutez plus.
- Évitez de laisser les disques dans des environnements trop chauds, en particulier à la lumière directe du soleil.
- Ne posez aucune étiquette à la surface des disques, n'écrivez pas sur un disque, n'appliquez aucun agent chimique sur un disque.

- Pour nettoyer un CD, essuyez le disque avec un chiffon doux en partant du centre vers l'extérieur.
- La condensation peut perturber temporairement le fonctionnement du lecteur. Laissez celui-ci s'adapter à la température plus élevée pendant une heure environ. Essayez également les disques humides avec un chiffon doux.
- La lecture de certains disques peut être impossible en raison des caractéristiques du disque, de son format, de l'application qui l'a enregistré, de l'environnement de lecture, des conditions de stockage ou d'autres conditions.
- Les informations textuelles peuvent ne pas s'afficher correctement en fonction de leur environnement d'enregistrement.
- Les cahots de la route peuvent interrompre la lecture d'un disque.
- Lisez les précautions d'emploi des disques avant de les utiliser.

## Disques Duaux

- Les Disques Duaux sont des disques à deux faces avec un CD enregistrable pour l'audio sur une face et un DVD enregistrable pour la vidéo sur l'autre.
- Comme la face CD des Disques Duaux n'est pas physiquement compatible avec le standard CD général, la lecture de la face CD sur cet appareil peut ne pas être possible.
- Charger et éjecter fréquemment un Disque Dual peut provoquer des rayures sur le disque. Des rayures importantes peuvent entraîner des problèmes de lecture sur cet appareil. Dans certains cas, un Disque Dual peut se retrouver bloqué dans le logement pour CD et ne sera pas éjecté. Pour éviter cela, nous vous recommandons de vous abstenir d'utiliser des Disques Duaux avec cet appareil.

## Informations complémentaires

- Pour des informations plus détaillées sur les Disques Duaux, veuillez vous reporter aux informations fournies par le fabricant du disque. □

### Fichiers audio compressés

- Selon la version de Windows Media Player utilisée pour encoder les fichiers WMA, les noms d'album et les autres informations textuelles peuvent ne pas s'afficher correctement.
- Cet appareil peut ne pas fonctionner correctement selon le logiciel (ou la version du logiciel) utilisé pour encoder les fichiers audio.
- Il peut se produire un léger retard lors du démarrage de la lecture de fichiers WMA/AAC encodés avec des données image.
- Conforme à ISO 9660 Niveau 1 et 2. Les systèmes de fichiers Romeo et Joliet sont tous deux compatibles avec ce lecteur.
- La lecture de disques multi-session est possible.
- Les fichiers d'audio compressé ne sont pas compatibles avec le transfert de données en écriture par paquets.
- Seuls les 64 premiers caractères d'un nom de fichier (incluant l'extension telle que .wma, .mp3, .m4a ou .wav) ou d'un nom de dossier peuvent être affichés.
- La séquence de sélection des dossiers ou d'autres opérations peuvent différer en fonction du logiciel de codage ou d'écriture.
- Quelle que soit la durée du silence entre les plages musicales de l'enregistrement original, la lecture des disques d'audio compressé s'effectuera avec une courte pause entre les plages musicales.
- Les extensions de fichier telles que .wma, .mp3, .m4a ou .wav doivent être utilisées correctement.
- Les textes russes à afficher sur cet appareil doivent être codés avec les jeux de caractères suivants :

- Unicode (UTF-8, UTF-16)
- Les jeux de caractères autre que Unicode qui sont utilisés dans l'environnement Windows et sont paramétrés à Russe dans le paramétrage multilingue
- Seuls les 32 premiers caractères d'un nom de fichier (incluant l'extension telle que .wma, .mp3, .m4a ou .wav) ou d'un nom de dossier peuvent être affichés quand on utilise des textes russes.

### Exemple de hiérarchie

📁 : Dossier

🎵 : Fichier audio compressé

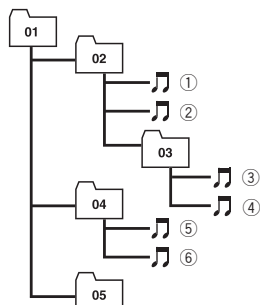

Niveau 1 Niveau 2 Niveau 3 Niveau 4

- Cet appareil attribue les numéros de dossier. L'utilisateur ne peut pas attribuer les numéros de dossier.
- Huit niveaux maximum sont autorisés pour la hiérarchie des dossiers. Toutefois, la hiérarchie des dossiers est dans la pratique inférieure à deux niveaux.
- L'appareil peut lire un maximum de 99 dossiers sur un disque.

### Compatibilité des formats audio compressés

#### WMA

- Format compatible : WMA encodé par Windows Media Player Ver. 7, 7.1, 8, 9 ou 10
- Débit binaire : 48 kbit/s à 320 kbit/s (CBR), 48 kbit/s à 384 kbit/s (VBR)

## Informations complémentaires

- Fréquence d'échantillonnage : 32 kHz à 48 kHz
- Windows Media Audio 9 Professional, Lossless, Voice : Non

### MP3

- Débit binaire : 8 kbit/s à 320 kbit/s
- Fréquence d'échantillonnage : 16 kHz à 48 kHz (32, 44,1, 48 kHz pour accentuation)
- Version étiquette ID3 compatible : 1.0, 1.1, 2.2, 2.3, 2.4 (la Version 2.x de l'étiquette ID3 a priorité sur la Version 1.x.)
- Liste de lecture m3u : Non
- MP3i (MP3 interactif), mp3 PRO : Non

### AAC

- Format compatible : AAC encodé par iTunes® version 6.0.5 et antérieures
- Fréquence d'échantillonnage : 11,025 kHz à 48 kHz
- Débit de transmission : 16 kbit/s à 320 kbit/s
- Apple Lossless : Non

### WAV

- Format compatible : PCM Linéaire (LPCM), MS ADPCM
- Bits de quantification : 8 et 16 (LPCM), 4 (MS ADPCM)
- Fréquence d'échantillonnage : 16 kHz à 48 kHz (LPCM), 22,05 kHz à 44,1 kHz (MS ADPCM)

## Quelques mots sur la manipulation du iPod

### PRÉCAUTION

- Pioneer n'accepte aucune responsabilité pour une perte de données sur l'iPod même si cette perte de données se produit pendant l'utilisation de cet appareil.
- Ne laissez pas l'iPod à la lumière directe du soleil pendant des périodes prolongées. Une exposition prolongée à la lumière directe du soleil peut entraîner un mauvais fonctionne-

ment de l'iPod à cause de la température élevée qui en résulte.

- Ne laissez pas l'iPod dans un endroit soumis à une température élevée.
- Attachez fermement l'iPod pendant que vous conduisez. Ne laissez pas l'iPod tomber sur le plancher, où il pourrait gêner le bon fonctionnement de la pédale de frein ou d'accélérateur.

Pour les détails, reportez-vous aux manuels de l'iPod.

## Quelques mots sur les réglages de l'iPod

- Vous ne pouvez pas utiliser l'Egaliseur iPod sur les produits Pioneer. Nous vous recommandons de mettre l'Egaliseur iPod hors service avant de connecter l'iPod à cet appareil.
- Vous ne pouvez pas mettre Repeat hors service sur l'iPod quand vous utilisez cet appareil. Même si vous mettez Repeat hors service sur l'iPod, Repeat est positionné automatiquement sur All quand vous connectez l'iPod à cet appareil.

# Informations complémentaires

## Caractéristiques techniques

### Généralités

Alimentation .....	14,4 V DC (10,8 V à 15,1 V acceptable)
Mise à la masse .....	Pôle négatif
Consommation maximale ...	10,0 A
Dimensions (L × H × P) :	
DIN	
Châssis .....	178 × 50 × 165 mm
Panneau avant .....	188 × 58 × 16 mm
D	
Châssis .....	178 × 50 × 165 mm
Panneau avant .....	170 × 45 × 16 mm
Poids .....	1,68 kg

### Audio

Puissance de sortie maximale	
.....	50 W × 4
	50 W × 2/4 Ω + 70 W × 1/2 Ω (pour le haut-parleur d'extrêmes graves)
Puissance de sortie continue	
.....	22 W × 4 (50 Hz à 15 000 Hz, DHT 5%, impédance de charge 4 Ω avec les deux canaux excités)
Impédance de charge .....	4 Ω à 8 Ω × 4
	4 Ω à 8 Ω × 2 + 2 Ω × 1
Niveau de sortie max/impédance de sortie de la sortie préamp .....	4 V/100 Ω
Égaliseur (Égaliseur graphique à 7 bandes) :	
Fréquence .....	50/125/315/800/2k/5k/12,5k Hz
Gain .....	± 12 dB
Correction physiologique :	
Basse .....	+3,5 dB (100 Hz), +3 dB (10 kHz)
Moyenne .....	+10 dB (100 Hz), +6,5 dB (10 kHz)
Élevée .....	+11 dB (100 Hz), +11 dB (10 kHz) (volume : -30 dB)
HPF :	
Fréquence .....	50/63/80/100/125 Hz
Pente .....	-12 dB/octave
Haut-parleur d'extrêmes graves (mono) :	
Fréquence .....	50/63/80/100/125 Hz
Pente .....	-18 dB/octave
Gain .....	+6 dB à -24 dB
Phase .....	Normale/Inverse
Accentuation des graves :	
Gain .....	+12 dB à 0 dB

### Lecteur de CD

Système .....	Compact Disc Digital Audio
---------------	----------------------------

Disques utilisables .....	Disques compacts
Format du signal :	
Fréquence d'échantillonnage .....	44,1 kHz
Nombre de bits de quantification .....	16 ; quantification linéaire
Réponse en fréquence .....	5 Hz à 20 000 Hz (± 1 dB)
Rapport signal/bruit .....	94 dB (1 kHz) (Réseau IEC-A)
Plage dynamique .....	92 dB (1 kHz)
Nombre de canaux .....	2 (stéréo)
Format de décodage MP3 ...	MPEG-1 & 2 Couche Audio 3
Format de décodage WMA .....	Ver. 7, 7.1, 8, 9, 10 (2can audio) (Windows Media Player)
Format de décodage AAC ...	MPEG-4 AAC (fichiers encodés iTunes® seulement)
Format du signal WAV .....	Linear PCM & MS ADPCM

### Syntoniseur FM

Gamme de fréquence .....	87,5 MHz à 108,0 MHz
Sensibilité utile .....	8 dBf (0,7 μV/75 Ω mono, S/B : 30 dB)
Rapport signal/bruit .....	75 dB (Réseau IEC-A)
Distorsion .....	0,3 % (à 65 dBf, 1 kHz, stéréo) 0,1 % (à 65 dBf, 1 kHz, mono)
Réponse en fréquence .....	30 Hz à 15 000 Hz (± 3 dB)
Séparation stéréo .....	45 dB (à 65 dBf, 1 kHz)

### Syntoniseur MW (PO)

Gamme de fréquence .....	531 kHz à 1 602 kHz (9 kHz)
Sensibilité utile .....	18 μV (S/B : 20 dB)
Rapport signal/bruit .....	65 dB (Réseau IEC-A)

### Syntoniseur LW (GO)

Gamme de fréquence .....	153 kHz à 281 kHz
Sensibilité utile .....	30 μV (S/B : 20 dB)
Rapport signal/bruit .....	65 dB (Réseau IEC-A)

### Bluetooth

Version .....	Certifié Bluetooth 1.2
Puissance de sortie .....	+4 dBm Max. (Classe de puissance 2)



### Remarque

Les caractéristiques et la présentation peuvent être modifiées sans avis préalable à fin d'amélioration.



Visit **www.pioneer.co.uk** (or **www.pioneer-eur.com**) to register your product.

Visite **www.pioneer.es** (o **www.pioneer-eur.com**) para registrar su producto.

Zum Registrieren Ihres Produktes besuchen Sie bitte **www.pioneer.de** (oder **www.pioneer-eur.com**).

Visitez **www.pioneer.fr** (ou **www.pioneer-eur.com**) pour enregistrer votre appareil.

Si prega di visitare il sito **www.pioneer.it** (o **www.pioneer-eur.com**) per registrare il prodotto.

Bezoek **www.pioneer.nl** (of **www.pioneer-eur.com**) om uw product te registreren.

Посетите **www.pioneer-rus.ru** (или **www.pioneer-eur.com**) для регистрации приобретенного Вами изделия.

**PIONEER CORPORATION**

4-1, MEGURO 1-CHOME, MEGURO-KU  
TOKYO 153-8654, JAPAN

**PIONEER ELECTRONICS (USA) INC.**

P.O. Box 1540, Long Beach, California 90801-1540, U.S.A.  
TEL: (800) 421-1404

**PIONEER EUROPE NV**

Haven 1087, Keetberglaan 1, B-9120 Melsele, Belgium  
TEL: (0) 3/570.05.11

**PIONEER ELECTRONICS ASIACENTRE PTE. LTD.**

253 Alexandra Road, #04-01, Singapore 159936  
TEL: 65-6472-7555

**PIONEER ELECTRONICS AUSTRALIA PTY. LTD.**

178-184 Boundary Road, Braeside, Victoria 3195, Australia  
TEL: (03) 9586-6300

**PIONEER ELECTRONICS OF CANADA, INC.**

300 Allstate Parkway, Markham, Ontario L3R 0P2, Canada  
TEL: 1-877-283-5901

**PIONEER ELECTRONICS DE MEXICO, S.A. de C.V.**

Bldv.Manuel Avila Camacho 138 10 piso  
Col.Lomas de Chapultepec, Mexico, D.F. 11000  
TEL: 55-9178-4270

**先鋒股份有限公司**

總公司：台北市中山北路二段44號13樓  
電話：(02) 2521-3588

**先鋒電子（香港）有限公司**

香港九龍尖沙咀海港城世界商業中心  
9樓901-6室  
電話：(0852) 2848-6488

**Pioneer CarStereo-Pass**

Bitte bei Kauf sofort ausfüllen.

Please fill out immediately after purchase.

Eingravierte 14-stellige Serien-Nummer:

Engraved 14-digit serial number:

P I [ ] [ ] [ ] [ ] [ ] [ ] [ ] [ ] [ ] [ ] [ ] [ ] [ ] [ ]

Kaufdatum:

Date of purchase:

[ ] [ ] [ ] [ ] [ ] [ ]

Händler-Stempel

Dealer's stamp

Herausgegeben von Pioneer Corporation.  
Copyright © 2006 by Pioneer Corporation.  
Alle Rechte vorbehalten.

Publié par Pioneer Corporation. Copyright  
© 2006 par Pioneer Corporation. Tous  
droits réservés.

Gedruckt in Thailand  
Imprimé en Thaïlande

<CRD4202-A/N> EW

<KMIZX> <06L00000>