

LOGICOM[®]



GT600/GT602/GT603

Manuel d'utilisation

Photo non contractuelle

A lire impérativement avant la mise en service de l'appareil.



DECLARATION DE CONFORMITE

Nous,
LOGICOM
55, rue de Lisbonne
75008 PARIS
France

Déclarons que les produits GT600 (solo), GT602 (duo) et GT603 (trio) sont en conformité avec les exigences essentielles applicables et en particulier celles de la directive 1999/5/CE suivantes :

Article 3.1a - (protection de la santé et de la sécurité de l'utilisateur):

- EN 60950-1 :2006/A11 :2009

Article 3.1b - (exigences de protection en ce qui concerne la compatibilité électromagnétique):

- EN 301 489-6 V1.3.1 (2008)

- EN 301 489-1 V1.8.1 (2008)

Article 3.2 – (bonne utilisation du spectre radioélectrique de façon à éviter les interférences dommageables) :

- EN 301 406 V2.1.1 (2009)

Nous déclarons que les produits GT 600/602/603 sont en conformité avec les exigences liées aux normes Européennes d'interfaces lignes.

Cet appareil est destiné à la France.



Cette conformité s'entend pour autant que le produit pour lequel elle est donnée est installé et utilisé suivant les instructions fournies dans le manuel d'utilisation.

Toute modification non autorisée du produit annule cette déclaration de conformité.

Paris, le 1er Décembre 2011
Bernard BESSIS
Président Directeur Général

1 - PRESENTATION DE L'APPAREIL	5
1-1 Caractéristiques générales	5
1-2 Précautions d'emploi.....	6
1.3 Contenu de l'emballage	7
1.4 Installation du téléphone	8
1.5 Installation des batteries rechargeables.....	8
1.6 Charge des batteries :.....	9
1.7 Schémas et fonctions.....	10
1.8 Icônes de l'écran	12
2 – FONCTIONS DU TELEPHONE.....	13
2.1 Utilisation d'un clavier alphanumérique.....	13
2-2 Composition d'un numéro	13
a) Composition normale d'un numéro	13
b) Pré numérotation d'un numéro.....	13
2-3 Réception d'un appel	14
2-4 Main libre	14
a) Pour appeler :	14
b) Pour recevoir	14
c) Basculer du mode main libre au mode combiné	14
d) Basculer du mode combiné au mode main libre	15
2-5 Réglage du volume d'écoute et du volume main libre.....	15
Mode Boost (amplification du son).....	15
2-6 Verrouiller et déverrouiller le clavier.....	16
2-7 Fonction Secret.....	17
2-8 Désactiver/réactiver la sonnerie d'un combiné :.....	17
a) Pour désactiver (couper) la sonnerie d'un combiné	17
b) Pour réactiver la sonnerie d'un combiné	18
2-9 La touche R	18
2-10 Appel combiné	18
2-11 Compteur de conversation.....	18
3 –REPERTOIRE ALPHANUMERIQUE.....	18
3-1 Enregistrement d'un contact (nom et numéro) dans le répertoire	18
3-2 Consulter le répertoire	19
a- Par le menu	19
b- Accès direct.....	20
3-3 Modifier un contact.....	20
3-4 Effacer un contact.....	21
3-5 Effacement total du répertoire.....	21
3-6 Voir l'état du répertoire.....	22
3-7 Touches de mémoire à accès direct	22
4- LISTE BIS.....	23
4-1 Consulter la liste BIS.....	23
4-2 Enregistrement d'un numéro contenu dans la liste BIS vers le répertoire.....	23
4-3 Effacer un numéro (ou un nom) de la liste BIS	24
4-4 Effacer toute la liste BIS.....	25
5- REGLAGES DE LA BASE	25
5-1 Annuler un combiné	25

5-2	Choix de la numérotation	26
5-3	Modifier le délai de la touche R.....	27
5-4	Modifier le code PIN (code confidentiel personnel).....	28
5-5	Effacer l'icône enveloppe.....	29
6-	REGLAGES DU COMBINE	29
6-1	Réglage de l'alarme	29
6-2	Choix d'une sonnerie sur le combiné	30
a-	Choix d'une sonnerie pour un appel interne.....	30
	Choix d'une sonnerie pour un appel externe	31
c-	Volume de la sonnerie sur un combiné	31
1)	Par le menu.....	32
2)	Pendant la réception d'un appel	32
6-3	Alertes sonores	32
a-	Activer/Désactiver les bips touches.....	32
b-	Activer/Désactiver l'alerte Batterie faible	33
c-	Activer/Désactiver l'alerte Hors de portée	34
6-4	Langue du combiné	34
6-5	Renommer un combiné.....	35
6-6	Réponse automatique.....	35
6-7	Réglages horaires.....	36
a-	Format date	36
b-	Format heure.....	37
c-	Régler l'heure et la date	37
6.8	Verrouillage automatique des touches	38
6.9	Fonction égaliseur.....	38
6.10	Réglage du contraste de l'écran LCD	39
6.11	Fonction Appel bébé	39
7	ASSOCIATION D'UN COMBINE AVEC UNE BASE	40
8-	REINITIALISATION DES REGLAGES PAR DEFAULT	41
9-	INTERPHONIE	43
9-1	Appel interphone.....	43
9-3	Réception d'un appel externe pendant un appel interne.....	43
9-4	Transfert d'un appel externe vers un autre combiné.....	43
9-5	Conférence à trois (deux combinés en interphone + un correspondant externe)...	44
10-	JOURNAL DES APPELS	44
10-1	Présentation du nom et du numéro.....	45
10-2	Consultation du journal des appels.....	45
10-3	Composition d'un numéro à partir du journal	45
10-4	Enregistrement d'un numéro du journal vers le répertoire	46
10-5	Effacement sélectif des appels	46
10-6	Effacement total des appels.....	47
11-	MESSAGERIE VOCALE DE FRANCE TELECOM	47
12-	AIDE	48
12-1	Le téléphone ne fonctionne pas	48
12-2	Pas de tonalité.....	48
12-3	Impossible d'effectuer ou de recevoir des appels.....	48
12-4	Vous avez une tonalité, mais le téléphone ne parvient pas à effectuer un appel	48

12-5 Le combiné ne sonne pas	48
12-6 Aucun affichage.....	48
12-7 L'icône  clignote.....	49
12-8 Vous entendez la tonalité occupé lorsque vous appuyez sur 	49
12-9 Aucun numéro / nom d'appelant ne s'affiche.....	49
12-10 Vous ne pouvez pas enregistrer un combiné sur une base.....	49
12-11 Vous entendez un bourdonnement dans votre téléphone ou un autre équipement électrique à proximité.....	49
13- INFORMATIONS GÉNÉRALES	50
13-1 Remplacement des batteries du combiné	50
13-2 Consignes de sécurité	50
13-3 Précautions d'emploi.....	51
13-4 Nettoyage	51
13-5 Environnement.....	51
13-6 Consignes de mise au rebut de l'appareil	52
13-7 Informations techniques.....	53
14 CHAMP D'APPLICATION DE LA GARANTIE	54

1 - PRESENTATION DE L'APPAREIL

1-1 Caractéristiques générales

Ses caractéristiques techniques principales sont :

Téléphone

- Écran LCD 3 lignes (2 lignes alphanumériques + 1 ligne d'icônes) rétro-éclairé
- Compatible GAP
- Possibilité d'associer jusqu'à 6 combinés sur la même base
- Portée : 50 mètres en intérieur et 300 mètres en champ libre
- Autonomie : 100 heures en veille
10 heures en communication
- Main libre
- Répertoire alphanumérique de 50 contacts (noms et numéros)
- Réglage de la date et l'heure
- Appel interphone entre 2 combinés
- Conférence à 3 (2 internes + 1 externe)
- Transfert d'un appel vers un autre combiné associé à la base
- Recomposition de l'un des 5 derniers numéros composés
- Choix de 9 sonneries sur le combiné
- Volume de la sonnerie réglable sur le combiné (5 niveaux)
- Volume d'écoute réglable sur le combiné (5 niveaux)
- Mode d'amplification du son (5 niveaux supplémentaires)
- Alertes sonores (bips touches, pile faible, hors portée)
- Verrouillage du clavier
- Compteur de durée de conversation
- Appel combiné
- Fonction secret
- Fonction horloge et affichage du nom du combiné au repos
- Personnalisation du nom d'un combiné
- Fonction Alarme
- Numérotation en fréquence vocale (par défaut) ou en décimale

Fonctions présentation du nom et du numéro

- Présentation du nom et du numéro
- Horodatage des appels
- Journal des appels de 40 noms et numéros
- Composition d'un numéro à partir du journal
- Effacement sélectif et total des appels

1-2 Précautions d'emploi

- Lire attentivement les instructions données.
- Utiliser uniquement l'adaptateur secteur fourni.
- Ne pas installer l'appareil dans un endroit sensible à la poussière ou susceptible de subir des perturbations dues à des vibrations ou à des chocs.
- Ne pas mettre votre appareil à côté d'une source magnétique (télévision, enceintes, etc.) sous risque de perturbations.
- Ne jamais verser de liquide sur l'appareil sous risque de court-circuit.
- Ne pas placer la base près d'un endroit humide.
- Ne jamais démonter l'appareil.
- Débrancher la connexion du téléphone avant de débrancher la prise électrique.
- Débrancher immédiatement un appareil endommagé et le faire réparer dans un service après-vente agréé.
- Après avoir déplacé l'appareil, commencer par rebrancher la prise électrique.
- Ne rien mettre sur le cordon électrique, éviter que des personnes puissent marcher dessus.
- Éviter de brancher trop d'appareils sur la même source de courant.
- Ne jamais installer durant un orage.
- Ne jamais toucher des fils de téléphone dénudés, à moins qu'ils soient débranchés.
- Débrancher l'appareil avant de le nettoyer, ne pas utiliser de nettoyeurs ou d'aérosols, utiliser un chiffon légèrement humide.
- Ne pas placer l'appareil sur un élément non stable, il ne doit pas tomber cela causerait de sérieux dommages.
- En l'absence d'alimentation secteur ou en cas de coupure secteur, l'appareil n'est plus fonctionnel. Vous ne pourrez pas passer ou recevoir d'appel en cas d'urgence. Pour cette raison, il est recommandé d'utiliser en complément un poste téléphonique conventionnel.
- Conserver précieusement ce manuel d'utilisation pour toute référence future.

IMPORTANT :

N'utiliser que le type de batteries fournies.

Ne pas jeter les batteries au feu ou dans une poubelle. Renseignez-vous auprès de votre revendeur pour connaître les dispositions spéciales pour leur recyclage.

Ne pas ouvrir les batteries, l'électrolyte qu'elles contiennent est corrosif, et pourrait causer des brûlures aux mains, à la peau et aux yeux et serait toxique si on l'avalait.

La base doit être raccordée au secteur en permanence. Ne connectez pas la ligne téléphonique avant d'avoir chargé complètement le combiné. Utilisez uniquement les câbles fournis avec le téléphone.

Performance de la batterie

Dans des conditions idéales, une batterie totalement chargée permet une autonomie de 10 heures de communication ou 100 heures de veille.

Des batteries neuves ne sont réellement performantes qu'après une utilisation de plusieurs jours.

Afin d'optimiser les performances de la batterie, tenez le combiné éloigné de la base durant quelques heures chaque jour. Un déchargement total de la batterie au moins une fois par semaine prolongera sa durée de vie.

La capacité de charge des batteries rechargeables réduit avec le temps en raison de leur usure, diminuant ainsi le temps d'autonomie de communication et de veille du combiné. Vous devrez procéder à leur remplacement. .

Après avoir chargé le combiné une première fois, les charges suivantes durent environ 6 à 8 heures. La batterie et le combiné peuvent devenir chauds lors du chargement : c'est tout à fait normal.

Vous utilisez votre GT600/602/603 avec une ligne ADSL ?

Si votre téléphone doit fonctionner avec une ligne ADSL, vous devez vous assurer qu'il est connecté via un filtre ADSL. Utiliser ce produit avec une ligne ADSL sans filtre peut engendrer des problèmes sur votre téléphone et sur votre ligne ADSL.

Date et heure

Si vous vous abonnez à la présentation du nom ou du numéro de France Télécom, la date (jour/mois) et l'heure s'affichent automatiquement sur tous les combinés lorsque vous recevez votre premier appel.

1.3 Contenu de l'emballage

- 1 combiné
- 1 base
- 2 batteries rechargeables Ni-Mh 500mAh (1,2V Type AAA)
- 1 adaptateur secteur
- 1 câble téléphonique

Si vous avez acheté un GT contenant plusieurs combinés (uniquement pour les packs GT602 et GT603), chaque combiné est accompagné des éléments suivants :

- 1 chargeur additionnel
- 2 batteries rechargeables Ni-Mh 500mAh (1,2V Type AAA)

1.4 Installation du téléphone

- 1- Choisissez un emplacement approprié pour la base. Assurez-vous que ce n'est pas près d'un autre téléphone, ni d'un appareillage électrique (ordinateur, télévision, etc.) pour éviter les interférences.
- 2- Connecter la fiche de l'adaptateur secteur (S003IV0600050 sortie 6V DC/500mA) dans la prise modulaire située derrière la base.
- 3- Connecter l'adaptateur secteur à la prise de courant 230 V AC 50 Hz.
- 4- Connecter le cordon téléphonique dans la prise modulaire située derrière la base et l'autre extrémité à votre prise téléphonique murale.
- 5- Relier les autres adaptateurs secteurs (S003IV0600015 sortie 6V DC/150mA) aux supports de charge (uniquement pour les packs GT602/603).
- 6- Connecter l'adaptateur secteur à la prise de courant 230 V AC, 50 Hz

1.5 Installation des batteries rechargeables

- 1- Ouvrez le compartiment des batteries.
- 2- Insérez les 2 batteries rechargeables (type AAA Ni-Mh/500 mAh) dans le compartiment en respectant les polarités.
- 3- Fermez le compartiment des batteries.

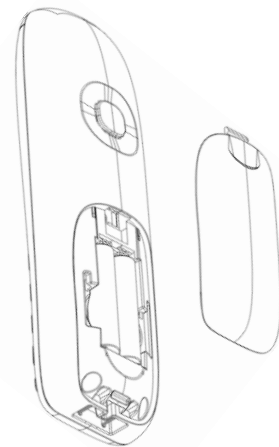

1.6 Charge des batteries :

Avant toute utilisation, il faut impérativement charger les batteries (pour la première fois) durant un minimum de 24 heures.

- Posez le combiné sur le support de charge, Un signal de confirmation est émis.
- Laissez les batteries se charger sans interruption pendant au moins 24 heures.

Remarque : Lorsque le combiné est en charge, l'icône  défile en permanence. Rien n'indiquera que la batterie est complètement chargée dans cette position.

Attention : Si vous ne laissez pas votre combiné se charger durant 24 heures pour la première fois, il ne fonctionnera pas au maximum de ses capacités.

La garantie ne prendra pas effet pour les dysfonctionnements dus à une charge incomplète lors de la première utilisation.

Important : Lorsque les batteries sont faibles, des variations de volume peuvent se faire ressentir, pensez à remettre en charge les batteries pour un meilleur confort d'écoute.

1.7 Schémas et fonctions

Téléphone :

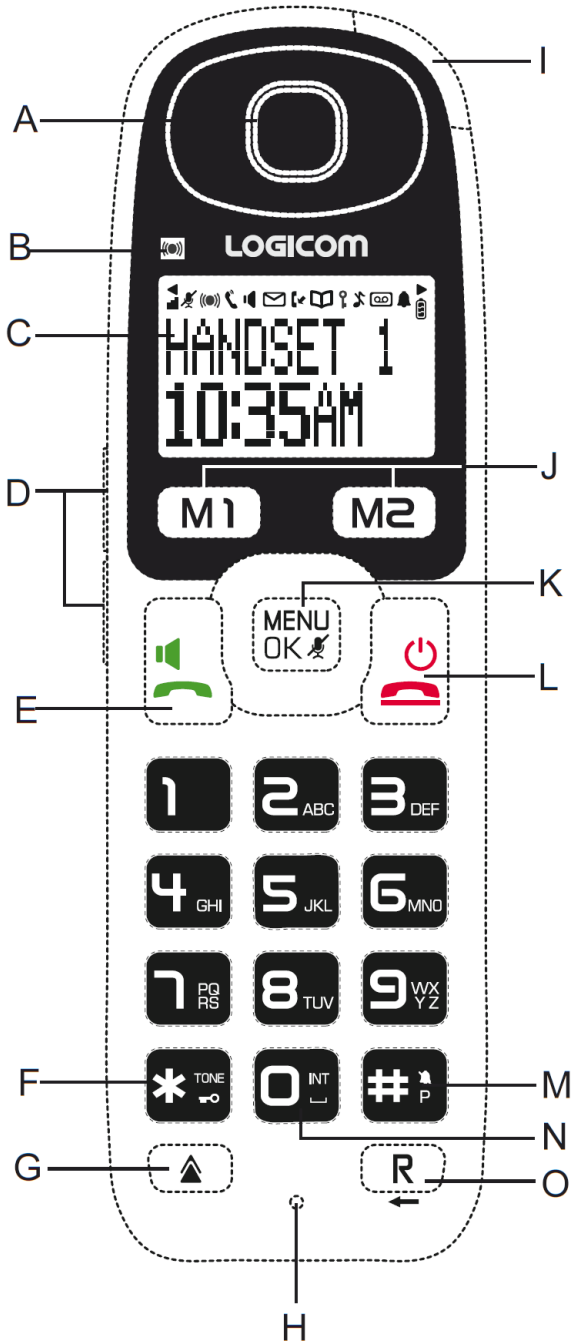

A Écouteur

B LED pour le mode boost du volume

C Afficheur LCD

D Bouton de Navigation :



Vers le haut pour augmenter le volume ou voir le journal d'appel



Vers le bas pour diminuer le volume ou accéder au répertoire

E Touche

-Permet de prendre la ligne ou de répondre à un appel
-Permet d'activer le haut parleur

F Touche

- Permet de verrouiller/déverrouiller le clavier

G Touche

-Permet d'accéder à la liste BIS

H Microphone

I LED d'avertissement sonnerie

J Touches mémoire M1 et M2

- Permet d'appeler un numéro de téléphone préalablement associé à la touche mémoire (1 numéro par touche)

K Touche

-Permet d'accéder au menu
-Permet de valider une fonction
-Permet, en communication, d'accéder au menu des appels

L Touche

-Permet d'allumer ou d'éteindre le combiné
-Permet de raccrocher
-Permet de quitter le menu ou l'action en cours

M Touche #

- Permet d'appeler un numéro de téléphone préalablement associé à la touche mémoire (1 numéro par touche)

N Touche [0]

-Permet d'insérer un espace

O Touche R

-Permet d'effacer un caractère
-Permet, en communication, d'accéder à certain services de votre opérateur

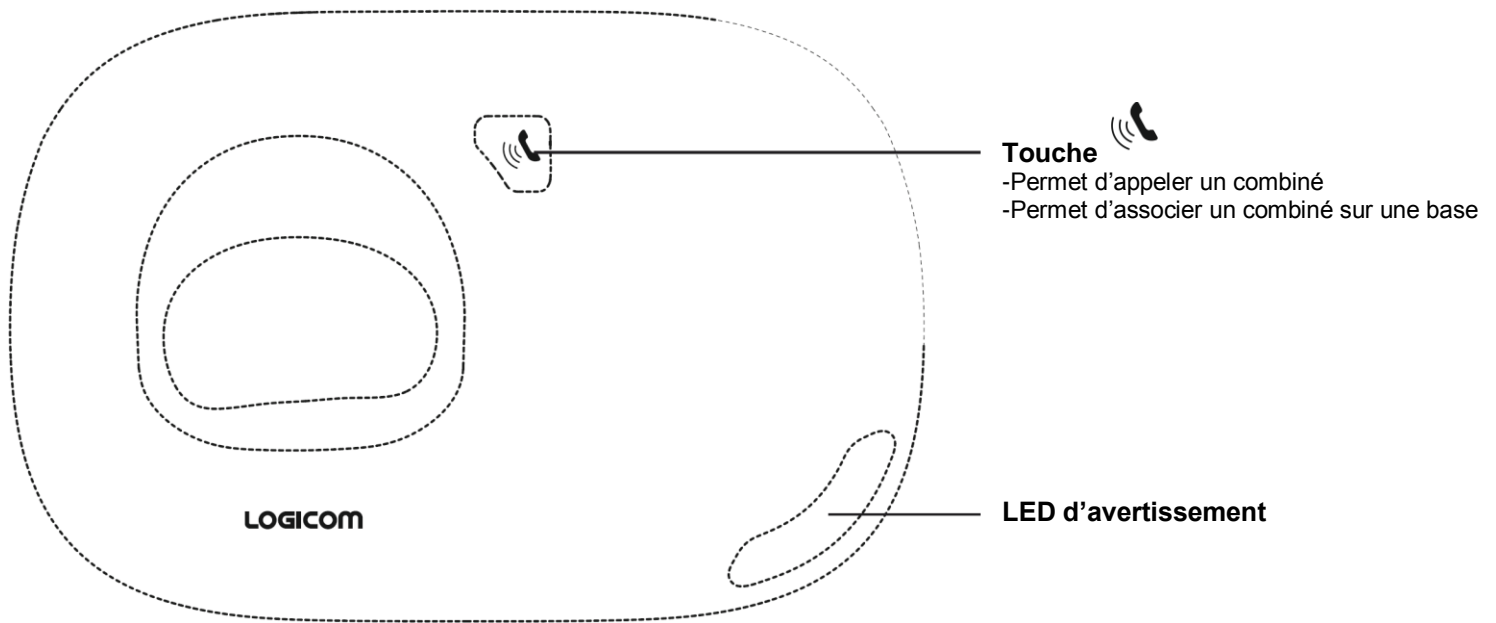

Les LEDs d'avertissement clignotent sur un combiné lors de la réception d'un appel entrant, lorsqu'il y a un appel dans la liste des appels manqués et enfin, lors de la réception d'un message sur la boîte vocale de France Télécom (notification). Pour la base, cette LED clignote lors de la réception d'un appel entrant et lorsque la base est en mode d'association.

Base :



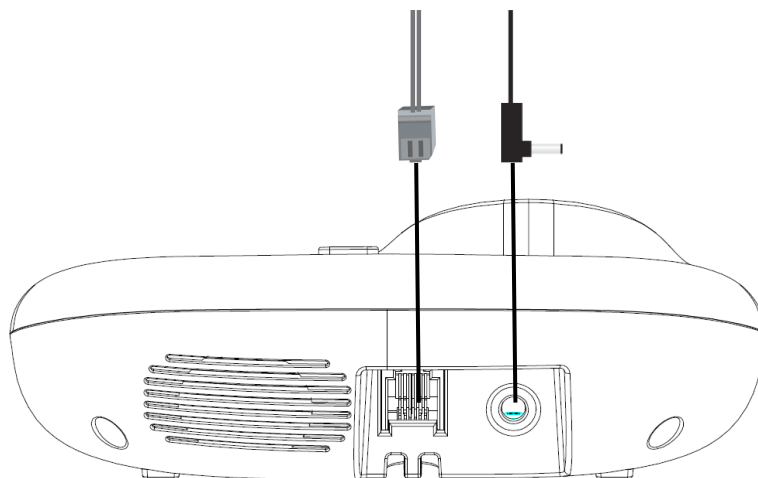





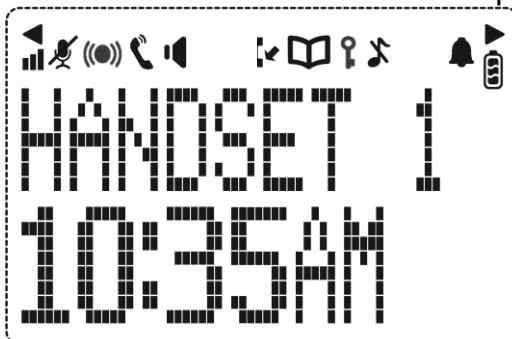







1. Choisissez un emplacement approprié pour la base. Assurez-vous que ce n'est pas près d'un autre téléphone, ni d'un appareillage électrique (ordinateur, télévision etc...) pour éviter les interférences.
2. Connectez la fiche de l'adaptateur secteur dans la prise jack située derrière la base.
3. Connectez l'adaptateur secteur (S003IV0600050 sortie 6V DC/500mA) à la prise de courant 230 V AC, 50Hz.
4. Connectez le cordon téléphonique dans la prise modulaire située derrière la base et l'autre extrémité à votre prise téléphonique murale.



1.8 Icônes de l'écran

L'écran du combiné permet de visualiser les fonctions du téléphone



	Indique que la batterie est chargée
	Clignote quand le combiné est hors de portée ou non associé à la base.
	Indique le niveau de réception du signal entre le combiné et la base
	Indique que le micro est en mode muet
	Indique que le mode boost (amplification du son) du volume est activé (niveau > 5)
	Clignote quand vous recevez un appel, reste constant durant la conversation
	Indique que le haut-parleur est activé
	Indique la réception d'un nouveau message sur la messagerie vocale (3103)
	Indique un appel reçu répondu dans le journal d'appel
	Indique un nouvel appel reçu non répondu dans le journal d'appel
	Indique que vous vous trouvez dans le répertoire
	Indique que les touches sont bloquées
	Indique que le volume sonnerie est désactivé
	Indique que l'alarme est activée
	Indique qu'il y a des caractères à gauche de l'écran
	Indique qu'il y a des caractères à droite de l'écran

2 – FONCTIONS DU TELEPHONE

2.1 Utilisation d'un clavier alphanumérique

Certaines fonctions telles que le répertoire nécessitent l'utilisation du clavier alphanumérique. Le clavier se met automatiquement en mode alphanumérique lorsque vous entrez dans une de ces fonctions.

Pour saisir une lettre, appuyez sur la touche correspondante au clavier autant de fois que nécessaire.

Exemples :

- Pour saisir un « **A** », appuyez une fois sur 2
- Pour saisir un « **B** », appuyez deux fois sur 2
- Pour saisir un « **A** » puis un « **B** » à la suite, saisir « **A** » puis attendre que le curseur soit passé au caractère suivant, puis saisir un « **B** ».
- Pour saisir un espace, appuyer une fois sur la touche 1.



Les caractères principaux disponibles sont réunis dans ce tableau :

Touches	1 ^{er} Appui	2 ^{ème} Appui	3 ^{ème} Appui	4 ^{ème} Appui	5 ^{ème} Appui
1	1	-	-		
2	A	B	C	2	
3	D	E	F	3	
4	G	H	I	4	
5	J	K	L	5	
6	M	N	O	6	
7	P	Q	R	S	7
8	T	U	V	8	
9	W	X	Y	Z	9
0	ESPACE		0		



Remarque : Des caractères spéciaux sont disponibles avec les touches * et #.

2-2 Composition d'un numéro

a) Composition normale d'un numéro



- Appuyez brièvement sur la touche .
- Composez le numéro de votre correspondant.
- A la fin de la communication, appuyez sur la touche .

b) Pré numérotation d'un numéro.



- Composez le numéro de votre correspondant
- Appuyez sur la touche .
- Une fois la communication terminée, appuyez sur la touche .

2-3 Réception d'un appel

a) Réception d'un appel extérieur

- Le combiné sonne (suivant réglages)
- Appuyez sur la touche  si le combiné n'est pas posé sur la base (Si le combiné est sur sa base, voir fonction *Réponse automatique*)
- Une fois la communication terminée, appuyez sur la touche .

b) Réception d'un appel interphone



- Le combiné sonne.
- Le numéro du combiné d'où provient l'appel (« **Combiné 2** » et en dessous « **Appel** » par exemple), et l'icône  clignote sur l'écran.
- Appuyez sur la touche .
- Une fois la communication terminée, appuyez sur la touche .

2-4 Main libre



Cette fonction vous permet :

- D'obtenir la tonalité.
- De composer le numéro de votre correspondant.
- D'écouter et de parler avec votre correspondant sans avoir à tenir le combiné en main.

a) Pour appeler :

- Appuyez sur la touche  puis appuyez une deuxième fois sur cette même touche.
- L'icône  s'affiche sur l'écran combiné.
- composez le numéro de votre correspondant.
- Parlez lorsque votre correspondant décroche.

b) Pour recevoir

- Lorsque le combiné sonne, appuyez sur la touche  pour prendre la ligne, puis appuyez une deuxième fois.
- L'icône  s'affiche sur l'écran de votre téléphone.
- Vous pouvez converser avec votre correspondant.

c) Basculer du mode main libre au mode combiné

- Lors d'une conversation main libre, appuyez sur la touche  pour couper le mode main libre.
- Prenez le combiné pour continuer à converser.

d) Basculer du mode combiné au mode main libre

- Lors d'une conversation en mode combiné, appuyez sur la touche  pour couper le mode combiné et passer en mode main libre.

ATTENTION : L'usage prolongé de la fonction main libre pendant une conversation entraîne une consommation importante sur les batteries réduisant ainsi considérablement l'autonomie de l'appareil.



2-5 Réglage du volume d'écoute et du volume main libre

Le volume peut être réglé sur 5 niveaux différents (de 1 à 5).

Niveau 5 : Le plus fort

Niveau 1 : Le plus faible

Vous êtes obligé d'être en conversation pour régler le volume d'écoute ou le volume de la main libre :

- Une fois en conversation, pour ajuster le niveau du volume, utilisez les touches  (diminuer) et  (augmenter).







Remarque : Le niveau du volume réglé est conservé entre chaque appel. La mémorisation du réglage du volume d'écoute dans le combiné n'est pas commune au réglage de volume du main libre.





Chaque réglage du niveau de volume est mémorisé indépendamment.

Vous pouvez par exemple conservé en permanence un niveau 2 pour le volume d'écoute et un niveau 5 pour le volume du main libre.

Mode Boost (amplification du son)

Lorsque le mode Boost (amplification du son) est activé, le volume peut être réglé sur 10 niveaux différents (de 1 à 10).

- Le combiné est au repos (aucune tonalité).
- Appuyez sur la touche .
- «**Interphone.**» s'affiche sur l'écran.
- Utilisez les touches de navigations  et  pour sélectionner « **Conf.comb.** »
- Appuyez sur la touche .
- « **Sons comb.** » s'affiche sur l'écran.
- Utilisez les touches de navigations  et  pour sélectionner « **Boost** »

- Appuyez sur la touche 
- « **Désactivé** » s'affiche sur l'écran.
- Utilisez les touches de navigations  et  pour sélectionner le mode désiré
- Appuyez sur la touche  pour valider

Les 3 modes disponibles pour le mode amplification du son sont :

Mém. activée : Le mode Boost (amplification du son) est activé. L'icône  s'affiche en permanence. Si vous montez le niveau de volume au-dessus de 5 (8 par exemple), ce niveau de volume sera sauvegardé lors de votre prochain appel.

Réinit. auto : Si vous montez le niveau de volume au-dessus de 5 pendant une conversation (8 par exemple), l'icône  s'affiche. À la fin de la conversation, le volume sera réinitialisé à 5, il ne conservera pas la valeur 8 pour le prochain appel.

Désactivé : Le mode Boost (amplification du son) est désactivé en permanence, il y a donc 5 niveaux pour le volume.

2-6 Verrouiller et déverrouiller le clavier



Le verrouillage du clavier permet d'empêcher la composition d'un numéro par mégarde.

Lorsque le clavier est verrouillé, l'icône  s'affiche dans le haut de l'écran.

a) Verrouillage du clavier



- Le combiné est sur l'écran principal :



- Maintenez enfoncée la touche  jusqu'à ce que l'icône  s'affiche sur l'écran.
- Le clavier est verrouillé.

Remarque : Lorsque le clavier est verrouillé, il est tout de même possible de répondre à un appel.





b) Déverrouillage du clavier

- Lorsque le clavier est verrouillé.
- Maintenez enfoncée la touche  jusqu'à ce que l'icône  disparaisse de l'écran.
- Le clavier est déverrouillé.



2-7 Fonction Secret

Cette fonction vous permet, **lors d'une communication**, de parler avec une tierce personne sans être entendu par votre correspondant.

• Vous êtes en communication avec votre correspondant :

- Appuyez sur la touche .
- Utilisez la touche de navigation  pour sélectionner « **Couper Micro** ».
- Appuyez sur la touche  pour valider. L'icône  s'affiche en haut de l'écran.

(Une autre manière de désactiver le micro est accessible en restant appuyé sur  pendant 3 secondes. Même manipulation pour réactiver le micro).

- Vous pouvez parler avec une tierce personne, votre correspondant n'entend plus rien.
- Pour désactiver cette fonction, appuyez sur . « **Activ.Micro** » s'affiche à l'écran.
- Appuyez sur  pour valider.
- Votre correspondant vous entend à nouveau.
- L'icône  disparaît de l'écran.

Remarque : La fonction Secret peut être utilisée en mode interphone.

2-8 Désactiver/réactiver la sonnerie d'un combiné :



Vous pouvez, si vous le souhaitez, désactiver (couper) temporairement la sonnerie d'un combiné.

Lorsque vous recevrez un appel, le combiné ne sonnera pas mais la réception de celui-ci sera indiquée sur l'écran.



Vous pourrez alors réactiver la sonnerie et récupérer automatiquement le niveau du volume de la sonnerie déjà réglé.

Vous pouvez également couper la sonnerie pendant la réception d'un appel, pour ne pas réveiller un enfant qui dort par exemple.

a) Pour désactiver (couper) la sonnerie d'un combiné

- Le combiné est au repos (aucune tonalité)
- Maintenez enfoncée la touche  jusqu'à ce que l'icône  s'affiche sur l'écran. Un bip sonore confirmera votre manipulation.

b) Pour réactiver la sonnerie d'un combiné

- Le combiné est au repos (aucune tonalité)
- Maintenez enfoncée la touche  jusqu'à ce que l'icône  disparaisse de l'écran. Un bip sonore confirmera votre manipulation.

2-9 La touche R

La touche R vous permet d'accéder à certains services de votre opérateur.



La touche R vous permet d'effacer un caractère.

La touche R vous permet de revenir à un menu précédent.

2-10 Appel combiné

Cette fonction permet d'appeler tous les combinés enregistrés sur une même base.

Elle est surtout utile lorsque vous ne savez pas où se trouve un combiné.

- Tous les combinés doivent être en position de repos (pas de tonalité).
- Appuyez brièvement sur la touche  située sur la base.
- Tous les combinés enregistrés sur la base émettent alors un signal sonore et « Recherche » s'affiche sur les écrans des combinés.
- Pour arrêter ce signal sonore, appuyez sur la touche  d'un combiné ou appuyez une nouvelle fois sur la touche .

2-11 Compteur de conversation

Le compteur de conversation s'active automatiquement à la prise de ligne ou après 15s de conversation à la réception d'un appel, en heures : minutes : secondes (ex : 01:34:45 pour 1 heure 34 minutes et 45 secondes)

A la fin de la communication, le temps de conversation reste affiché sur l'écran jusqu'à ce que vous pressiez la touche .

3 –REPERTOIRE ALPHANUMERIQUE

3-1 Enregistrement d'un contact (nom et numéro) dans le répertoire











Vous pouvez enregistrer jusqu'à 50 contacts dans le répertoire alphanumérique.

Chaque contact peut comporter un nom de 12 caractères et un numéro de 24 chiffres.

Remarques : - La saisie d'un nom est obligatoire.



- Si vous tentez d'enregistrer un contact avec un nom déjà existant, « **Nom existe** » s'affichera pour vous indiquer de changer de nom.

Pour enregistrer un nouveau contact (numéro et nom) dans le répertoire, suivez les manipulations suivantes:

- Le combiné est au repos (aucune tonalité).
- Appuyez sur la touche 
- « **Interphone.** » s'affiche sur l'écran
- Utilisez les touches de navigations  et  pour sélectionner « **Répertoire** »
- Appuyez sur la touche 
- « **Vide** » s'affiche sur l'écran
- Appuyez sur la touche 
- « **Ajouter** » s'affiche sur l'écran
- Appuyez sur la touche 
- « **Entrez nom** » s'affiche sur l'écran
- Saisissez le nom à mettre en mémoire en utilisant le clavier alphanumérique
- Appuyez sur la touche 
- « **Numéro** » s'affiche sur l'écran
- Composez le 1^{er} numéro à mettre en mémoire
- Appuyez sur la touche 
- « **Numéro** » s'affiche sur l'écran
- Composez le 2^e numéro à mettre en mémoire
- « **Mélodie VIP** » s'affiche sur l'écran
- Utilisez les touches  et  pour sélectionner la sonnerie à associer à ce contact
- Appuyez sur la touche 
- Un bip sonore vous informe que votre contact a été enregistré.

3-2 Consulter le répertoire

a- Par le menu



- Le combiné est au repos (aucune tonalité)
- Appuyez sur la touche 
- « **Interphone.** » s'affiche sur l'écran
- Utilisez les touches de navigations  et  pour sélectionner « **Répertoire** »

- Appuyez sur la touche 
- Le premier contact s'affiche sur l'écran
- Utilisez les touches  et  pour consulter les autres contacts









Ou

- Appuyez sur la première lettre du nom recherché (3 fois sur la « 5 » pour un « L » par exemple)





b- Accès direct

- Le combiné est au repos (aucune tonalité)
 - Appuyez sur la touche  pour accéder au répertoire
 - Le premier contact s'affiche sur l'écran
 - Utilisez les touches  et  pour consulter les autres contacts
- ou**
- Appuyez sur la première lettre du nom recherché









3-3 Modifier un contact

- Le combiné est au repos (aucune tonalité)
- Appuyez sur la touche 
- Le premier contact s'affiche sur l'écran
- Utilisez les touches  et  pour sélectionner le contact que vous souhaitez modifier
- Appuyez sur la touche 
- « **Ajouter** » s'affiche sur l'écran
- Utilisez les touches  et  pour sélectionner « **Modifier** » puis appuyez sur la touche 
- Appuyez sur la touche **R** pour effacer caractère par caractère le nom affiché puis utilisez les touches du clavier alphanumériques pour effectuer des modifications.
- Appuyez sur la touche  pour enregistrer les modifications du nom
- Appuyez sur la touche **R** pour effacer chiffre par chiffre le numéro affiché





puis utilisez les touches du clavier alphanumérique pour effectuer des modifications.





- Appuyez sur la touche  pour enregistrer vos modifications du numéro.
- Faites la même manipulation avec le second numéro.
- « **Mélodie VIP** » s'affiche sur l'écran
- Utilisez les touches  et  pour sélectionner la sonnerie à associer au contact
- Appuyez sur la touche 
- Un bip sonore vous informe que les modifications que vous avez effectuées ont été enregistrées et vous retournez sur le répertoire.

3-4 Effacer un contact

- Le combiné est au repos (aucune tonalité)
- Appuyez sur la touche 
- Le premier contact s'affiche sur l'écran
- Utilisez les touches  et  pour sélectionner le contact que vous souhaitez effacer
- Appuyez sur la touche 
- « **Ajouter** » s'affiche sur l'écran
- Utilisez les touches  et  pour sélectionner « **Supprimer** »
- Appuyez sur la touche 
- Un bip sonore vous informe que le contact a été effacé
- Appuyez sur la touche **R** pour revenir au menu précédent ou en appuyant sur la touche .

3-5 Effacement total du répertoire

- Le combiné est au repos (aucune tonalité)
- Appuyez sur la touche 
- Le premier contact s'affiche sur l'écran
- Utilisez les touches  et  pour sélectionner un contact
- Appuyez sur la touche 
- « **AJOUTER** » s'affiche sur l'écran







- Utilisez les touches  et  pour sélectionner « **Tout suppr.** »
- Appuyez sur la touche 
- « **Confirmer ?** » s'affiche sur l'écran
- Appuyez sur la touche 
- Un bip sonore vous informe que tous les contacts du répertoire ont été effacés
- Appuyez sur la touche  pour revenir au repos ou en appuyant sur **R**

3-6 Voir l'état du répertoire

Vous pouvez accéder à l'état actuel du répertoire permettant de voir le nombre de contacts enregistrés.

Exemple : Utilise. : 007
Totale :050

Pour accéder à l'état du répertoire :













- Le combiné est au repos (aucune tonalité)
- Appuyez sur la touche 
- Le premier contact s'affiche sur l'écran
- Appuyez sur la touche 
- Utilisez les touches  et  pour sélectionner « **MÉMOIRE** »
- Appuyez sur la touche 
- Appuyez sur la touche  pour revenir au repos

3-7 Touches de mémoire à accès direct

Il y a 2 touches mémoire à accès direct M1 et M2 sur votre combiné. Vous pouvez associer à chaque touche un de vos contacts du répertoire, puis appelez en appuyant sur la touche mémoire correspondante.

Pour associer un de vos contacts à une touche mémoire, suivez les manipulations suivantes:

- Le combiné est au repos (aucune tonalité)



- Appuyez sur la touche 
- Le premier contact s'affiche sur l'écran
- Utilisez les touches  et  pour sélectionner le contact que vous souhaitez associé à une touche mémoire.
- Appuyez sur la touche 
- Utilisez les touches  et  pour sélectionner « **Copier dans** »
- Appuyez sur la touche 
- **M1** s'affiche à l'écran
- Utilisez les touches  et  pour sélectionner à quelle touche mémoire associer ce contact (**M1** ou **M2**)
- Appuyez sur la touche 
- Le numéro s'affiche à l'écran
- Appuyez sur la touche 
- Un bip sonore vous informe que la manipulation a bien été effectuée
- Appuyez sur la touche  pour revenir au repos

4- LISTE BIS

La liste BIS vous permet de mémoriser les 5 derniers numéros composés.







Si le numéro était déjà enregistré dans le répertoire, c'est le nom qui lui est associé qui s'affiche.

4-1 Consulter la liste BIS







- Le combiné est au repos (aucune tonalité)
- Appuyez sur la touche 
- Le dernier numéro composé s'affiche (ou le nom)
- Utilisez les touches  et  pour consulter les autres numéros

4-2 Enregistrement d'un numéro contenu dans la liste BIS vers le répertoire







- Le combiné est au repos (aucune tonalité)
- Appuyez sur la touche 
- Le dernier numéro composé s'affiche (ou le nom)

- Utilisez les touches  et  pour sélectionner le numéro que vous souhaitez enregistrer dans le répertoire
- Appuyez sur la touche 
- « **Enreg. Num.** » s'affiche sur l'écran
- Appuyez sur la touche 
- « **Entrez nom** » s'affiche sur l'écran
- Saisissez le nom à mettre en mémoire en utilisant le clavier alphanumérique
- Appuyez sur la touche 
- « **Entrez num.** » s'affiche sur l'écran
- Le numéro s'affiche sur l'écran.
- Appuyez sur la touche 
- « **Enreg. Sous** » s'affiche à l'écran. Choisissez sous quel type de numéro vous souhaitez enregistrer.
- Appuyez sur la touche  pour valider et retourner sur la liste BIS

4-3 Effacer un numéro (ou un nom) de la liste BIS

- Le combiné est au repos (aucune tonalité)
- Appuyez sur la touche 
- Le dernier numéro composé s'affiche (ou le nom)
- Utilisez les touches  et  pour sélectionner le numéro (ou le nom) que vous souhaitez effacer de la liste BIS
- Appuyez sur la touche 
- Utilisez les touches  et  pour sélectionner « **Supprimer** »
- Appuyez sur la touche  pour valider et retourner à la liste BIS
- Un bip sonore vous informe que le numéro (ou le nom) sélectionné a été effacé de la liste BIS

4-4 Effacer toute la liste BIS

- Le combiné est au repos (aucune tonalité)
- Appuyez sur la touche 
- Le dernier numéro composé s'affiche (ou le nom)
- Appuyez sur la touche 
- Utilisez les touches  et  pour sélectionner « **Tout suppr.** »
- Appuyez sur la touche 
- « **Confirmer ?** » s'affiche sur l'écran
- Appuyez sur la touche 
- Un bip sonore vous informe que tous les numéros (ou noms) de la liste BIS sont effacés
- « **Vide** » s'affiche sur l'écran.
- Appuyez sur la touche  pour revenir au repos

5- REGLAGES DE LA BASE

Remarque : lorsque vous accédez à un réglage de la base, le code PIN de la base vous est toujours demandé par l'appareil (« **PIN ?** » s'affiche sur l'écran).
Par défaut, le code PIN est **0000**



5-1 Annuler un combiné











Cette fonction vous permet d'annuler un combiné enregistré sur votre base en vue de leur remplacement par de nouveaux.

On ne peut pas annuler un combiné s'il est le seul à être enregistré sur votre base.

Un combiné ne peut être annulé qu'à partir d'un autre combiné enregistré sur la même base.

Pour annuler un combiné, suivez les manipulations suivantes :

- Le combiné est au repos (aucune tonalité)
- Appuyez sur la touche 
- « **Interphone.** » s'affiche sur l'écran
- Utilisez les touches  et  pour sélectionner « **Config. base** »

- Appuyez sur la touche 
- « **Effac.VMWI** » s'affiche à l'écran
- Utilisez les touches  et  pour sélectionner « **Avancé** »
- Appuyez sur la touche 
- « **Mode numér.** » s'affiche à l'écran
- Utilisez les touches  et  pour sélectionner « **Annuler com** »
- « **Combiné** » s'affiche à l'écran
- Utilisez les touches  et  pour sélectionner le numéro du combiné à désassocier
- Appuyez sur la touche 
- Un bip sonore vous confirme que le combiné a été désassocié
- Appuyez sur la touche  pour revenir au repos.







Remarque : Lorsque vous annulez un combiné, celui-ci sera annulé de toutes les bases sur lesquelles il avait été associé. «**Recherche**» sera en permanence affiché sur l'écran de repos pour vous indiquer que ce combiné est annulé, il faudra de nouveau l'associer sur la base (voir chapitre 7).





5-2 Choix de la numérotation

Vous pouvez sélectionner le type de numérotation à utiliser sur votre appareil lorsque vous émettez un appel.

Nous vous recommandons fortement d'utiliser la numérotation à fréquence vocale, plus rapide et plus pratique (en effet, la numérotation décimale ne permet pas d'interroger un répondeur à distance ou d'utiliser des serveurs vocaux ou bancaires).

Pour sélectionner le type de numérotation, suivez les manipulations suivantes :

- Le combiné est en repos (aucune tonalité)
- Appuyez sur la touche 
- « **Interphone.** » s'affiche sur l'écran
- Utilisez les touches  et  pour sélectionner « **Config. base** »
- Appuyez sur la touche 
- « **Effac.VMWI** » s'affiche sur l'écran
- Utilisez les touches  et  pour sélectionner « **Avancé** »

- Appuyez sur la touche
- « **Mode numér.** » s'affiche sur l'écran.
- Utilisez les touches  et  pour sélectionner le type de numérotation souhaité.
- Appuyez sur la touche 
- Appuyez sur la touche 
- Un bip sonore vous informe que votre choix est validé.
- Appuyez sur la touche  pour revenir au repos.









5-3 Modifier le délai de la touche R





La touche R permet d'accéder à certains services de votre opérateur.
Pour tout renseignement, contactez votre opérateur.

ATTENTION : Nous vous conseillons fortement de laisser ce délai sur MEDIUM (réglage de 270ms par défaut). Certains services ne fonctionneraient pas sur un délai court ou long comme la gestion du signal d'appel de France Télécom, par exemple. Toutefois, pour des postes installés derrière certains standards PABX, le réglage sur COURT ou LONG peut s'avérer indispensable.

- LONG (600ms)
- MEDIUM (270ms)
- COURT (100ms)

Pour modifier le Délai Flash, suivez les manipulations suivantes :

- Le combiné est en repos (aucune tonalité)
- Appuyez sur la touche 
- « **Interphone.** » s'affiche sur l'écran
- Utilisez les touches  et  pour sélectionner « **Config. base** »
- Appuyez sur la touche 
- « **Vol. sonn.** » s'affiche sur l'écran.
- Utilisez les touches  et  pour sélectionner « **Avancé** »
- Appuyez sur la touche 
- « **Mode numér.** » s'affiche sur l'écran
- Utilisez les touches  et  pour sélectionner « **Délai Flash** »

- Appuyez sur 
- Utilisez les touches  et  pour sélectionner le délai (long, medium ou court) que vous souhaitez utiliser.
- Appuyez sur la touche 
- Un bip sonore vous informe que votre choix est validé.
- Appuyez sur la touche  pour revenir au repos.

REMARQUE : Après une réinitialisation des réglages par défaut, le Délai Flash revient toujours sur MEDIUM (270ms).











5-4 Modifier le code PIN (code confidentiel personnel)

Certaines fonctions ne sont accessibles que pour les utilisateurs ayant connaissance du code PIN.

Le code PIN de la base par défaut est **0000**

ATTENTION : Si vous souhaitez modifier le code PIN par défaut, notez le. En cas d'oubli, il faudra le modifier de nouveau.

Pour modifier le code PIN, suivez les manipulations suivantes :

- Le combiné est en repos (aucune tonalité)
- Appuyez sur la touche 
- « **Interphone.** » s'affiche sur l'écran
- Utilisez les touches  et  pour sélectionner « **Config. base** »
- Appuyez sur la touche 
- « **Vol. sonn.** » s'affiche sur l'écran.
- Utilisez les touches  et  pour sélectionner « **Avancé** »
- Appuyez sur la touche
- « **Mode numér.** » s'affiche sur l'écran.
- Utilisez les touches  et  pour sélectionner « **Changer PIN** »
- Appuyez sur la touche 
- Utilisez le clavier alphanumérique pour saisir le nouveau code PIN
- Appuyez sur la touche 









- Un bip sonore vous informe que le code PIN a été modifié
- Appuyez sur la touche  pour revenir au repos

REMARQUE : Après une réinitialisation des réglages par défaut, le code PIN revient toujours sur le code PIN par défaut (**0000**).

5-5 Effacer l'icône enveloppe



Lorsque vous recevez un message sur la boîte vocale d'Orange, vous êtes prévenu par l'icône de l'enveloppe . Une manipulation permet d'effacer cette enveloppe sans écouter le message.





Pour effacer l'icône enveloppe sans écouter le(s) message(s), suivez les instructions suivantes :

- Le combiné est en repos (aucune tonalité)
- Appuyez sur la touche 
- « **Interphone.** » s'affiche sur l'écran
- Utilisez les touches  et  pour sélectionner « **Config. base** »
- Appuyez sur la touche 
- « **Vol. sonn.** » s'affiche sur l'écran
- Utilisez les touches  et  pour sélectionner « **Effac.VMWI** »
- Appuyez sur la touche 
- Un bip sonore vous informe que la modification a été effectuée
- Appuyez sur la touche  pour revenir au repos

6- REGLAGES DU COMBINE

6-1 Réglage de l'alarme









- Le combiné est en repos (aucune tonalité)
- Appuyez sur la touche 
- « **Interphone.** » s'affiche sur l'écran
- Utilisez les touches  et  pour sélectionner « **Hori./Réveil** »

- Appuyez sur la touche 
- « **Régl. réveil** » s'affiche sur l'écran
- Appuyez sur la touche 
- « **Une fois** » s'affiche sur l'écran
- Utilisez les touches  et  pour sélectionner soit :

« **Une fois** » pour activer l'alarme une seule

ou

« **Chaque jour** » pour que l'alarme se déclenche tous les jours à l'heure fixée

- Quel que soit votre choix, validez avec 
- Utilisez les touches  et  pour sélectionner « **Activé** »
- Validez avec 
- Réglez l'heure du réveil (saisissez les heures, appuyez sur , puis saisissez les minutes et appuyez sur )
- Un bip sonore vous informe que l'heure du réveil a été enregistrée.
- Appuyez sur la touche  pour revenir au repos.
- L'icône  s'affiche sur l'écran, indiquant que l'alarme est activée

Remarque : Appuyez sur la touche  pour couper l'alarme lorsqu'elle se déclenche.

6-2 Choix d'une sonnerie sur le combiné

Vous disposez d'un choix de 9 sonneries (1 à 9) pour un appel externe et pour un appel interne.









Un appel externe provient de l'extérieur.

Un appel interne provient d'un autre combiné enregistré sur la même base.













Vous pouvez utiliser la même sonnerie pour un appel externe ou un appel interphone mais nous vous conseillons de les différencier afin de savoir d'où provient l'appel.

a- Choix d'une sonnerie pour un appel interne

- Appuyez sur la touche 
- « **Interphone.** » s'affiche sur l'écran
- Utilisez les touches  et  pour sélectionner « **Conf. comb** »

- Appuyez sur la touche 
- « **Sons comb** » s'affiche sur l'écran
- Appuyez sur la touche 
- « **Volume comb.** » s'affiche sur l'écran
- Utilisez les touches  et  pour sélectionner « **Sonn. int.** »
- Appuyez sur la touche 
- « **Mélodie VIP** » s'affiche sur l'écran
- Utilisez les touches  et  pour sélectionner une sonnerie interne.
- Appuyez sur la touche 
- Un bip sonore vous informe que la sonnerie sélectionnée a été validée.

Choix d'une sonnerie pour un appel externe











- Appuyez sur la touche 
- « **Interphone.** » s'affiche sur l'écran
- Utilisez les touches  et  pour sélectionner « **Conf. comb** »
- Appuyez sur la touche 
- « **Sons comb** » s'affiche sur l'écran
- Appuyez sur la touche 
- « **Volume comb.** » s'affiche sur l'écran
- Utilisez les touches  et  pour sélectionner « **Sonn. ext.** »
- Appuyez sur la touche 
- « **Mélodie VIP** » s'affiche sur l'écran
- Utilisez les touches  et  pour sélectionner une sonnerie interne.
- Appuyez sur la touche 
- Un bip sonore vous informe que la sonnerie sélectionnée a été validée.
- Appuyez sur la touche  pour revenir au repos.

c- Volume de la sonnerie sur un combiné

Vous pouvez régler le volume de la sonnerie pour un appel externe ou pour un appel interne sur 5 niveaux (1 à 5) ou sur arrêt (OFF).



Le réglage du niveau du volume entre la sonnerie interne et externe est commun.

1) Par le menu

- Appuyez sur la touche 
- « **Interphone.** » s'affiche sur l'écran
- Utilisez les touches  et  pour sélectionner « **Conf. comb** »
- Appuyez sur la touche 
- « **Sons comb** » s'affiche sur l'écran
- Appuyez sur la touche 
- « **Volume comb.** » s'affiche sur l'écran
- Appuyez sur la touche 
- Le volume de la sonnerie utilisée est diffusé et affichée « **VOLUME X** ».
- Utilisez les touches  et  pour sélectionner le volume de la sonnerie.
- Appuyez sur la touche 
- Un bip sonore vous informe que le volume de la sonnerie est enregistré.
- Appuyez sur la touche  pour revenir au repos.

2) Pendant la réception d'un appel

Vous êtes en ligne :





- Utilisez les touches  et  pour sélectionner le volume de la sonnerie
- Le dernier réglage sélectionné est mémorisé







6-3 Alertes sonores

a- Activer/Désactiver les bips touches

Cette fonction, quand elle est activée, vous permet d'entendre un bip sonore à chaque fois que vous appuyez sur une touche.

Pour activer ou désactiver les bips touches, vous devez suivre les manipulations suivantes :











- Appuyez sur la touche 
- « **Interphone.** » s'affiche sur l'écran
- Utilisez les touches  et  pour sélectionner « **Conf. comb** »
- Appuyez sur la touche 
- « **Sons comb** » s'affiche sur l'écran
- Appuyez sur la touche 
- « **Volume comb.** » s'affiche sur l'écran

- Utilisez les touches  et  pour sélectionner « **Bip touches** »
- Appuyez sur la touche 
- « **Mélodie** » s'affiche sur l'écran
- Utilisez les touches  et  pour sélectionner soit :
 - « **Mélodie** » pour activer les bips touches + le clavier musical
 - ou
 - « **Bip** » pour activer le bip des touches
 - ou
 - « **Désactivé** » pour désactiver les bips touches
- Un bip sonore vous informe que le paramètre est enregistré
- Appuyez sur la touche  pour revenir au repos.

b- Activer/Désactiver l'alerte Batterie faible

Cette fonction quand elle est activée, vous permet d'entendre un bip sonore informant que votre batterie est faible.









Pour activer ou désactiver cette fonction, vous devez suivre les manipulations suivantes :

- Le combiné est en repos (aucune tonalité)
- Appuyez sur la touche 
- « **Interphone.** » s'affiche sur l'écran
- Utilisez les touches  et  pour sélectionner « **Conf. comb** »
- Appuyez sur la touche 
- « **Sons comb** » s'affiche sur l'écran
- Appuyez sur la touche 
- « **Volume comb.** » s'affiche sur l'écran
- Utilisez les touches  et  pour sélectionner « **Pile faible** »
- Appuyez sur la touche 
 - « **Activé** » pour activer le signal sonore de batterie faible
 - ou
 - « **Désactivé** » pour désactiver le signal sonore de batterie faible
 - Validez avec 
- Un bip sonore vous informe que la modification est enregistrée.
- Appuyez sur la touche  pour revenir au repos.

c- Activer/Désactiver l'alerte Hors de portée

Cette fonction quand elle est activée, vous permet d'entendre un signal sonore informant que votre combiné est hors de portée.





Pour activer ou désactiver cette fonction, vous devez suivre les manipulations suivantes :







- Le combiné est en repos (aucune tonalité)
- Appuyez sur la touche 
- « **Interphone.** » s'affiche sur l'écran
- Utilisez les touches  et  pour sélectionner « **Conf. comb** »
- Appuyez sur la touche 
- « **Sons comb** » s'affiche sur l'écran
- Appuyez sur la touche 
- « **Volume comb.** » s'affiche sur l'écran
- Utilisez les touches  et  pour sélectionner « **Hors portée** »
- Appuyez sur la touche 
 - « **Activé** » pour activer le signal sonore de Hors portée
- **ou**
 - « **Désactivé** » pour désactiver le signal sonore de Hors portée
- Un bip sonore vous informe que la modification est enregistrée.
- Appuyez sur la touche  pour revenir au repos.

6-4 Langue du combiné

Vous disposez de 9 langues : Le français (par défaut), l'Anglais (English), le Néerlandais (Nederlands), l'Espagnol (Espanol), l'Italien (Italiano), Portuguais (Português), Turquie (Turkçe) et le Polonais (Polski).









Pour choisir une langue sur le combiné, vous devez suivre les manipulations suivantes :

- Le combiné est en repos (aucune tonalité)
- Appuyez sur la touche 
- « **Interphone.** » s'affiche sur l'écran
- Utilisez les touches  et  pour sélectionner « **Conf. comb** »
- Appuyez sur la touche 
- « **Sons comb** » s'affiche sur l'écran

- Utilisez les touches  et  pour sélectionner « **Langue** »
- Appuyez sur la touche 
- « **FRANÇAIS** » s'affiche sur l'écran
- Utilisez les touches  et  pour sélectionner la langue à choisir
- Appuyez sur la touche 
- Un bip sonore vous informe que la langue a été modifiée.
- Appuyez sur la touche  pour revenir au repos.

6-5 Renommer un combiné

Cette fonction vous permet de donner un nom à votre combiné.
Le nom du combiné ne doit pas dépasser 10 caractères.









- Le combiné est en repos (aucune tonalité)
- Appuyez sur la touche 
- « **Interphone** » s'affiche sur l'écran
- Utilisez les touches  et  pour sélectionner « **Conf. comb** »
- Appuyez sur la touche 
- « **Sons comb** » s'affiche sur l'écran
- Utilisez les touches  et  pour sélectionner « **Nom comb** »
- Appuyez sur la touche 
- Le nom actuel du combiné s'affiche sur l'écran
- Appuyez sur la touche **R** pour effacer caractère par caractère le nom affiché puis utiliser les touches du clavier alphanumérique pour effectuer des modifications.
- Appuyez sur la touche 
- Un bip sonore vous informe que le nom a été modifié.
- Appuyez sur la touche  pour revenir au repos.

6-6 Réponse automatique

Lorsque cette fonction est activée, la prise de ligne se fait automatiquement lorsque vous soulevez le combiné de la base (ne pas appuyer sur la touche  pour répondre à un appel.

Lorsque cette fonction est désactivée, lorsque vous soulevez le combiné de la base, vous devez impérativement appuyer sur la touche  pour répondre à un appel.









Pour activer ou désactiver cette fonction, suivez les manipulations suivantes :

- Le combiné est en repos (aucune tonalité)
- Appuyez sur la touche 
- « **Interphone.** » s'affiche sur l'écran
- Utilisez les touches  et  pour sélectionner « **Conf. comb** »
- Appuyez sur la touche 
- « **Sons comb** » s'affiche sur l'écran
- Utilisez les touches  et  pour sélectionner « **Décroch. auto** »
- Appuyez sur la touche 
- « **Activé** » pour activer cette fonction
- **ou**
- « **Désactivé** » pour désactiver cette fonction
- Appuyez sur la touche 
- Un bip sonore vous informe que la langue a été modifiée.
- Appuyez sur la touche  pour revenir au repos.

6-7 Réglages horaires

a- Format date











Vous pouvez choisir d'afficher la date au format mois/jour/année (**MM/JJ**) ou au format jour/mois/année (**JJ/MM**).

- Le combiné est en repos (aucune tonalité)
- Appuyez sur la touche 
- « **Interphone.** » s'affiche sur l'écran
- Utilisez les touches  et  pour sélectionner « **Horl./Réveil** »
- Appuyez sur la touche 
- « **Régl. réveil** » s'affiche sur l'écran
- Utilisez les touches  et  pour sélectionner « **Format date** »
- Appuyez sur la touche 
- « **JJ/MM** » s'affiche sur l'écran
- Utilisez les touches  et  pour sélectionner un format









- Appuyez sur la touche 
- Un bip sonore vous informe que le format a été validé.
- Appuyez sur la touche  pour revenir au repos.

b- Format heure

Vous pouvez choisir d'afficher l'heure au format 24H (Ex : 23H14) ou en format 12H (Ex : 11H14 P pour 23H14 ou 11H14 M pour 11H14).

- Le combiné est en repos (aucune tonalité)
- Appuyez sur la touche 
- « **Interphone.** » s'affiche sur l'écran
- Utilisez les touches  et  pour sélectionner « **Horl./Réveil** »
- Appuyez sur la touche 
- « **Régl. réveil** » s'affiche sur l'écran
- Utilisez les touches  et  pour sélectionner « **Format heure** »
- Appuyez sur la touche 
- « **24 heures** » s'affiche sur l'écran
- Utilisez les touches  et  pour sélectionner un format
- Appuyez sur la touche 
- Un bip sonore vous informe que le format a été validé.
- Appuyez sur la touche  pour revenir au repos.

c- Régler l'heure et la date









- Le combiné est en repos (aucune tonalité)
- Appuyez sur la touche 
- « **Interphone.** » s'affiche sur l'écran
- Utilisez les touches  et  pour sélectionner « **Horl./Réveil** »
- Appuyez sur la touche 
- « **Régl. réveil** » s'affiche sur l'écran
- Utilisez les touches  et  pour sélectionner « **Régl. heure** »
- Appuyez sur la touche 
- La date et l'heure actuelle s'affichent sur l'écran
- Utilisez le clavier alphanumérique pour saisir l'année, le moi, le jour, les heures puis les minutes. Validez à chaque fois avec la touche 

- Un bip sonore vous informe que l'heure a été validée.
- Appuyez sur la touche  pour revenir au repos.

6.8 Verrouillage automatique des touches





Vous pouvez choisir un mode de verrouillage automatique des touches.
Le verrouillage s'enclenche après 30 secondes lorsque votre téléphone est au repos.







Pour activer ou désactiver cette fonction, suivez les manipulations suivantes :

- Le combiné est en repos (aucune tonalité)
- Appuyez sur la touche 
- « **Interphone.** » s'affiche sur l'écran
- Utilisez les touches  et  pour sélectionner « **Conf. comb** »
- Appuyez sur la touche 
- « **Sons comb** » s'affiche sur l'écran
- Utilisez les touches  et  pour sélectionner « **Verrou. auto** »
- Appuyez sur 
 - « **Activé** » pour activer le verrouillage automatique
- ou
- « **Désactivé** » pour désactiver le verrouillage automatique
- Validez avec 
- Un bip sonore vous informe que la modification est enregistrée.
- Appuyez sur la touche  pour revenir au repos.

6.9 Fonction égaliseur











Vous pouvez régler l'égaliseur afin de faire varier le son entendu lors d'une conversation téléphonique :

- Le combiné est en repos (aucune tonalité)
- Appuyez sur la touche 
- « **Interphone.** » s'affiche sur l'écran
- Utilisez les touches  et  pour sélectionner « **Conf. comb** »
- Appuyez sur la touche 
- « **Sons comb** » s'affiche sur l'écran

- Utilisez les touches  et  pour sélectionner « **Égaliseur** »
- Appuyez sur , « **Naturel** » s'affiche à l'écran.
- Utilisez les touches  et  pour sélectionner :
 - Naturel
 - Basses
 - Aigus
- Un bip sonore vous informe que la modification est enregistrée.
- Appuyez sur la touche  pour revenir au repos.

6.10 Réglage du contraste de l'écran LCD

Vous pouvez régler le contraste de l'écran LCD de votre GT600/602/603











- Le combiné est en repos (aucune tonalité)
- Appuyez sur la touche 
- « **Interphone.** » s'affiche sur l'écran
- Utilisez les touches  et  pour sélectionner « **Conf. comb** »
- Appuyez sur la touche 
- « **Sons comb** » s'affiche sur l'écran
- Utilisez les touches  et  pour sélectionner « **Contrast.LCD** »
- Appuyez sur la touche 
- Utilisez les touches  et  pour sélectionner le niveau de contraste désiré sur une plage de 1 à 6.
- Validez avec 
- Un bip sonore vous informe que la modification est enregistrée
- Appuyez sur la touche  pour revenir au repos

6.11 Fonction Appel bébé



Cette fonction permet, en appuyant sur n'importe quelle touche du téléphone, d'appeler un numéro unique défini par l'utilisateur.

Seule la touche  garde son fonctionnement habituel (Pour aller désactiver l'appel bébé par exemple).

Pour activer la fonction Appel bébé :

- Le combiné est en repos (aucune tonalité)
- Appuyez sur la touche 
- « **Interphone.** » s'affiche sur l'écran
- Utilisez les touches  et  pour sélectionner « **Conf. comb** »
- Appuyez sur la touche 
- « **Sons comb** » s'affiche sur l'écran
- Utilisez les touches  et  pour sélectionner « **Appel bébé** »
- Appuyez sur la touche 
- « **Désactivé** » s'affiche sur l'écran
- Utilisez les touches  et  pour sélectionner
- « **Désactivé** » : pour désactivé l'appel bébé
 - Appuyez sur la touche 
 - Un bip sonore vous informe que la modification est enregistrée
 - Appuyez sur la touche  pour revenir au repos

OU

- « **Activé** » : pour activer l'appel bébé
 - Appuyez sur la touche 
 - Entrez le numéro qui sera appelé lorsque l'utilisateur appuiera sur une touche du combiné
 - Appuyez sur la touche 
 - Un bip sonore vous informe que la modification est enregistrée
 - Appuyez sur la touche  pour revenir au repos

7 ASSOCIATION D'UN COMBINÉ AVEC UNE BASE

L'accès à cette fonction nécessite la connaissance du code PIN de la base (**0000** par défaut).

Une base peut enregistrer jusqu'à 6 combinés.











Pour enregistrer un combiné sur une base, suivez les manipulations suivantes :

Sur la base :

- **Maintenez enfoncée la touche**  pendant environ 15 secondes

- La LED d'avertissement sonnerie clignote (1s allumée, 1s éteinte), La base est en mode d'association pendant 1 minute et demi, suivez désormais les manipulations à faire sur le combiné.

Sur le combiné à enregistrer :

- Le combiné est en repos (aucune tonalité)
- Appuyez sur la touche 
- « **Interphone.** » s'affiche sur l'écran
- Utilisez les touches  et  pour sélectionner « **Conf. comb** »
- Appuyez sur la touche 
- « **Effac.VMWI** » s'affiche à l'écran
- Utilisez les touches  et  pour sélectionner « **Associer** »
- Appuyez sur la touche 
- Utilisez les touches  et  pour sélectionner la base sur laquelle le combiné doit être enregistré.
- Appuyez sur la touche 
- « **PIN ?** » s'affiche sur l'écran.
- Utilisez le clavier alphanumérique pour saisir le code PIN de la base (**0000** par défaut) sur laquelle va s'enregistrer ce combiné
- Appuyez sur la touche 
 - « **Recherche** » s'affiche sur l'écran.
- Un bip sonore vous informe que le combiné a été enregistré sur la base.

8- REINITIALISATION DES REGLAGES PAR DEFAULT

Cette fonction vous permet de retrouver tous les réglages par défaut de la base et du combiné.

ATTENTION :

Le code PIN de la base n'est pas réinitialisé.

Les réglages par défaut sont :

Sur la base :













- Numérotation : FV (fréquence vocale)
- Touche R : MEDIUM

Sur le combiné :

- Langue : Français
- Sonnerie externe : 4

- Sonnerie interne : 2
- Volume de la sonnerie : 3
- Bips touches : Activés (ON)
- Alerte sonore de batterie faible : Activée (ON)
- Alerte sonore Hors de portée : Désactivée (OFF)
- Alarme désactivée (OFF)
- Heure : 00 :00
- Format de l'heure : 24 heures
- Nom du combiné : Combiné
- Réponse automatique : Activée (ON)









Pour réinitialiser les réglages, suivez les manipulations suivantes :

- Le combiné est au repos (aucune tonalité)
- Appuyez sur la touche 
- « **Interphone.** » s'affiche sur l'écran
- Utilisez les touches  et  pour sélectionner « **Config. base** »
- Appuyez sur la touche 
- « **Effac.VMWI** » s'affiche à l'écran
- Utilisez les touches  et  pour sélectionner « **Avancé** »
- Appuyez sur la touche 
- « **Mode numér.** » s'affiche à l'écran
- Utilisez les touches  et  pour sélectionner « **Réinit.** »
- Appuyez sur la touche 
- « **Confirmer ?** » s'affiche sur l'écran
- Appuyez sur la touche 
- Un bip sonore vous informe que la réinitialisation des réglages a été effectuée
- Appuyez sur la touche  pour revenir au repos

9- INTERPHONIE



Les fonctions suivantes sont accessibles uniquement si vous possédez au moins 2 combinés associés avec votre base (produit vendu en pack avec plusieurs combinés par exemple).

9-1 Appel interphone





- Le combiné est au repos (aucune tonalité)
- Appuyez sur la touche 
- « **Interphone.** » s'affiche sur l'écran.
- Utilisez les touches  et  pour sélectionner « **Interphone** »
- Appuyez sur la touche 
- Utilisez les touches  et  pour saisir le numéro du combiné que vous désirez appeler
- Appuyez sur la touche 
- « **Combiné X interphone** » s'affiche sur l'écran du combiné appelé (X représente le numéro du combiné appelant : Exemple : « **Combiné 1 interphone** »)
- Appuyez sur la touche 
- A la fin de la communication, appuyez sur la touche  ou raccrochez le téléphone sur sa base.





9-3 Réception d'un appel externe pendant un appel interne

Quand vous recevez un appel extérieur pendant un appel interphone, des bips sont émis dans les écouteurs des combinés en interphone.

- Vous êtes en communication interphone.
- Appuyez sur la touche  pour prendre l'appel externe.
- La communication avec le correspondant interne est automatiquement terminée.
- A la fin de la communication, appuyez sur la touche 







9-4 Transfert d'un appel externe vers un autre combiné

- **Vous conversez avec un correspondant externe.**
- Appuyez sur la touche 
- « **Répertoire** » s'affiche sur l'écran.
- Utilisez les touches  et  pour sélectionner « **Interphone** »
- Appuyez sur la touche 

- Utilisez les touches  et  pour saisir le numéro du combiné que vous désirez appeler
- Appuyez sur la touche 
- Le correspondant externe est mis en attente. « **Combiné X interphone** » s'affiche sur l'écran du combiné appelé (X représente le numéro du combiné appelant : Exemple : « **Combiné 1 interphone** »).
- Votre correspondant interne décroche (touche ). Vous êtes en communication interphone, l'appelant externe est toujours en attente.
- Appuyez sur la touche 
- Votre correspondant externe est en communication avec votre correspondant interne.

9-5 Conférence à trois (deux combinés en interphone + un correspondant externe)

Vous pouvez converser simultanément avec un correspondant interne et un correspondant externe.

- Appuyez sur la touche 
- « **Répertoire** » s'affiche sur l'écran.
- Utilisez les touches  et  pour sélectionner « **Interphone** »
- Appuyez sur la touche 
- Utilisez les touches  et  pour saisir le numéro du combiné que vous désirez appeler
- Appuyez sur la touche 
- Le correspondant externe est mis en attente. « **Combiné X interphone** » s'affiche sur l'écran du combiné appelé (X représente le numéro du combiné appelant : Exemple : « **Combiné 1 interphone** »).
- Dès que votre correspondant interne décroche, maintenez enfoncée la touche **0** «pendant 3 secondes.
- « **Conférence** » s'affiche sur l'écran.
- Vous êtes en conférence à trois.

10- JOURNAL DES APPELS

Le journal des appels vous permet de mémoriser les 40 derniers appels reçus. Dans le cas de plusieurs appels venant d'un même numéro, seul l'appel le plus récent est gardé dans la mémoire.

ATTENTION : Pour bénéficier de toutes les fonctions suivantes, vous devez souscrire un abonnement au service Présentation du nom ou du numéro d'Orange et sous réserve des disponibilités techniques d'Orange.



10-1 Présentation du nom et du numéro



- A la réception d'un appel le numéro de la ligne appelante est comparé aux numéros de téléphone mémorisés dans le répertoire. Si le numéro est trouvé dans le répertoire, l'appareil remplace le numéro reçu par le nom mémorisé dans le répertoire.
- L'appareil vous permet d'identifier le nom et le numéro (appuyez sur # pour avoir le numéro quand le nom est affiché) de vos correspondants ainsi que la date et l'heure de leurs appels.
- Lorsque « **XX Manqué** » est affiché au repos, cela indique vous avez reçu XX nouveaux appels manqués dans le journal.
- À la réception d'un appel avec le nom, le combiné affiche le nom + le numéro de l'appelant.
- Les appels répondus sont enregistrés dans le journal. Ils sont considérés comme lus.

10-2 Consultation du journal des appels

Vous disposez d'un journal des appels pouvant contenir les 10 derniers appels reçus. Au-delà, l'appel le plus récent remplace le plus ancien.



IMPORTANT : Dès que vous entrez en consultation du journal, un appel manqué (non répondu) **non lu** est indiqué par l'icône  clignotant sur l'écran. Cet icône disparaîtra

lorsque vous le consulerez à l'aide des touches  et .









- Le combiné est en repos (aucune tonalité)
- Appuyez sur la touche  pour entrer en mode consultation.
- Le numéro (ou le nom) le plus récent reçu s'affiche dans le journal.
- Utilisez les touches  et  pour consulter les autres numéros du journal.
- Le nom, la date et l'heure s'affichent pour chaque appel.
- Utilisez la touche dièse [#] pour afficher le numéro à la place du nom

10-3 Composition d'un numéro à partir du journal

- Le combiné est en repos (aucune tonalité)
- Appuyez sur la touche  pour entrer en mode consultation.
- Le numéro (ou le nom) le plus récent enregistré dans le journal s'affiche sur l'écran.





- Utilisez les touches  et  pour consulter les autres numéros du journal.
- Appuyez sur la touche .
- Le numéro affiché (ou le nom) est composé automatiquement.





10-4 Enregistrement d'un numéro du journal vers le répertoire

- Le combiné est en repos (aucune tonalité)
- Appuyez sur la touche  pour entrer en mode consultation.
- Le numéro le plus récent enregistré dans le journal s'affiche sur l'écran.
- Utilisez les touches  et  pour consulter les autres numéros du journal.
- Appuyez sur la touche .
- « **Enreg. Num.** » s'affiche sur l'écran.
- Appuyez sur la touche .
- Utilisez le clavier alphanumérique pour saisir le nom du correspondant
- Appuyez sur la touche .
- Le numéro du correspondant s'affiche sur l'écran.
- Appuyez sur la touche .
- Vous pouvez entrer un second numéro pour ce même nom
- Appuyez sur la touche .
- Un bip sonore vous informe que le nom et le numéro du contact ont été enregistrés.
- Appuyez sur la touche  pour revenir en mode repos.

10-5 Effacement sélectif des appels









Cette fonction vous permet d'effacer un appel du journal.

- Le combiné est en repos (aucune tonalité)
- Appuyez sur la touche  pour entrer en mode consultation.
- Le numéro (ou le nom) le plus récent enregistré dans le journal s'affiche sur l'écran.
- Utilisez les touches  et  pour sélectionner le nom ou le numéro (nom du répertoire) que vous désirez effacer.
- Appuyez sur la touche .
- « **Enreg. num.** » s'affiche sur l'écran.

- Utilisez les touches  et  pour sélectionner « **Supprimer** »
- Appuyez sur la touche 
- Un bip sonore vous informe que le nom ou le numéro du correspondant ont été effacés.
- Appuyez sur la touche  pour revenir en mode repos.

10-6 Effacement total des appels

Cette fonction vous permet d'effacer tous les appels enregistrés (lus ou non lus) dans le journal des appels.

- Le combiné est en repos (aucune tonalité)
- Appuyez sur la touche  pour entrer en mode consultation.
- Le numéro (ou le nom) le plus récent enregistré dans le journal s'affiche sur l'écran.
- Utilisez les touches  et  pour sélectionner le nom ou le numéro (nom du répertoire) que vous désirez effacer.
- Appuyez sur la touche 
- « **Enreg. num.** » s'affiche sur l'écran.
- Utilisez les touches  et  pour sélectionner « **Tout suppr** »
- Appuyez sur la touche 
- « **Confirmer** » s'affiche à l'écran
- Appuyez sur la touche 
- Un bip sonore vous informe que le nom ou le numéro du correspondant ont été effacés
- Appuyez sur la touche  pour revenir en mode repos

11- MESSAGERIE VOCALE DE FRANCE TELECOM

La messagerie vocale est un service gratuit d'Orange disponible sur simple demande (Contactez votre agence locale au 1014, appel gratuit).

Ce service devient le répondeur de votre ligne téléphonique.

L'icône  s'affiche sur l'écran pour vous indiquer la présence d'un ou plusieurs nouveaux messages sur la messagerie d'Orange.

Pour écouter vos nouveaux messages, vous devez appeler la messagerie vocale au 3103.

ATTENTION : Le numéro de la messagerie vocale peut changer. Si vous souscrivez votre ligne de téléphone fixe chez un autre opérateur que Orange, veuillez-vous rapprocher de celui-ci pour connaître les conditions d'accès au service de messagerie vocale.

12- AIDE

12-1 Le téléphone ne fonctionne pas

- Vérifiez que les batteries sont correctement insérées.
- Vérifiez que le cordon d'alimentation est branché correctement.
- Vérifiez que le cordon de ligne est branché correctement.

12-2 Pas de tonalité

- Vérifiez que le cordon téléphonique de la base est branché à la prise téléphonique murale.
- Vérifiez que le cordon d'alimentation est branché correctement.
- Utilisez uniquement le câble téléphonique fourni avec le téléphone.

12-3 Impossible d'effectuer ou de recevoir des appels

- Vérifiez que le cordon d'alimentation est branché correctement.
- Les batteries sont peut-être déchargées.
- Si une coupure de courant a eu lieu, remplacez le combiné sur la base pendant 10 secondes puis essayez de nouveau. Si le problème persiste, déconnectez les batteries et le cordon d'alimentation pendant 10 minutes puis essayez de nouveau.

12-4 Vous avez une tonalité, mais le téléphone ne parvient pas à effectuer un appel

- Vous devez peut-être modifier le mode de numérotation.
- Si vous êtes connecté à un standard, vérifiez si vous devez composer un code d'accès.

12-5 Le combiné ne sonne pas

- Le volume de la sonnerie peut être désactivé.
- Vérifiez que le cordon d'alimentation est branché correctement.
- Assurez-vous que le combiné est enregistré sur la base.

12-6 Aucun affichage

- La batterie peut être faible, hors d'usage ou mal insérée.
- Rechargez ou remplacez la batterie.

12-7 L'icône clignote

- Assurez-vous que le combiné est correctement enregistré sur la base.
- Vérifiez que le cordon d'alimentation est branché correctement.
- Vérifiez que le combiné se situe dans la portée de la base.
- La batterie est faible. Placez le combiné sur la base ou le chargeur afin de le recharger.

12-8 Vous entendez la tonalité occupé lorsque vous appuyez sur

- Vérifiez que le combiné se situe dans la portée de la base.
- Un autre combiné enregistré sur la base de votre GT600 peut occuper la ligne.

12-9 Aucun numéro / nom d'appelant ne s'affiche

- Vous êtes-vous abonné à la présentation du nom ou du numéro d'Orange ?
- L'appelant peut avoir masqué son numéro.
- Une entrée exacte du nom ou du numéro n'a pas été trouvée dans le répertoire. Vérifiez l'enregistrement de ce contact dans le répertoire.

12-10 Vous ne pouvez pas enregistrer un combiné sur une base

- Vous pouvez enregistrer 5 combinés maximum sur la base de votre GT600/602/603, vérifiez que vous n'avez pas dépassé ces limites.
- Vérifiez que vous avez entré le code PIN correct (**0000** par défaut).
- Vérifiez que vous vous tenez à au moins un mètre de tout autre équipement électrique afin d'éviter les interférences lors de l'enregistrement.

12-11 Vous entendez un bourdonnement dans votre téléphone ou un autre équipement électrique à proximité

- Votre GT600/602/603 peut parfois provoquer des interférences avec un autre équipement électrique lorsqu'il est placé trop près de ce dernier. Il est recommandé de placer votre GT600/602/603 à au moins un mètre d'équipements électriques ou d'obstructions métalliques pour éviter tout risque d'interférences.

13- INFORMATIONS GÉNÉRALES

IMPORTANT

Ce téléphone n'est pas conçu pour émettre des appels d'urgence lors d'une coupure de courant. Veillez à prendre d'autres dispositions en cas de besoin.

13-1 Remplacement des batteries du combiné

Après un certain temps, il se peut que les batteries du combiné se déchargent plus rapidement. Il s'agit d'une usure normale. Les batteries doivent être remplacées.

1. Ouvrez le couvercle des batteries.
2. Enlevez les batteries puis remplacez-les par des nouvelles batteries Ni-Mh.
3. Poussez le couvercle des batteries jusqu'au clic.

ATTENTION

Ne disposez pas les batteries dans l'eau ou le feu. Ne les jetez pas avec les ordures ménagères.

Renseignez-vous pour leur recyclage.

13-2 Consignes de sécurité

- L'appareil n'est pas connectable à un schéma d'alimentation **IT**.
- L'appareil est alimenté par un adaptateur secteur AC/DC, conforme à la norme EN 60950, branché sur une prise 230 V AC 50 Hz.
- L'adaptateur servant de dispositif de sectionnement, le socle de prise de courant doit être installé à proximité de l'appareil et doit être aisément accessible.
- La connexion à la ligne téléphonique répond au niveau de sécurité **TRT-3**.
- L'entrée d'alimentation répond au niveau de sécurité **TBTS**.
- La sécurité électrique correspond aux vérifications **EN 60950**.
- La température maximale d'utilisation est de 35° C.
- Cet appareil utilise des bandes de fréquences radio dont l'utilisation est harmonisée dans l'ensemble de la communauté européenne.
- Le marquage des équipements terminaux attestés conformes se situe sous la base.
- Le test pour le SAR n'est pas nécessaire pour les produits ayant une puissance inférieure ou égale à 20 mW. Ce produit ayant une puissance moyenne inférieure à cette limite, il n'est donc pas concerné par ce test.

13-3 Précautions d'emploi

- Utilisez uniquement le bloc d'alimentation fourni avec votre GT600/02. L'utilisation d'un bloc d'alimentation non autorisé annulera votre garantie et peut endommager le téléphone (ou les blocs d'alimentation fournis pour les supports de charge à l'intérieur des packs GT600/602/603).
- Utilisez uniquement les batteries rechargeables agréées fournies.
- N'essayez pas d'ouvrir le combiné (excepté pour remplacer les batteries) ou la base. Cela peut notamment vous exposer à des risques de haute tension. Contactez le service d'assistance téléphonique pour toute réparation.
- Si le téléphone est verrouillé, il n'est pas possible d'effectuer des appels.
- Le signal radio transmis entre le combiné et la base peut provoquer des interférences avec les prothèses auditives.
- Il est recommandé de demander l'avis d'un expert qualifié avant d'utiliser cet appareil à proximité d'équipements médicaux d'urgence ou de soins intensifs.
- Si vous avez un pacemaker, nous vous conseillons de demander l'avis d'un médecin avant d'utiliser cet appareil.
- Votre téléphone peut provoquer des interférences avec d'autres équipements électriques, tels que les postes de télévision et les postes de radio, les réveils/alarmes et les ordinateurs, lorsqu'il est placé trop près de ces derniers.
- Il est recommandé de placer votre téléphone à au moins un mètre de ces équipements pour minimiser tout risque d'interférences.
- Ne jetez pas les batteries dans le feu. Il existe un risque sérieux d'explosion et/ou d'émanation de gaz chimiques fortement toxiques.

13-4 Nettoyage

Nettoyez le combiné et la base (ou le chargeur) à l'aide d'un chiffon très légèrement humide ou d'une lingette anti-statique.

Remarque : *N'utilisez jamais de produits nettoyants. Cela pourrait endommager le téléphone. N'utilisez jamais de chiffon sec. Cela peut provoquer une charge statique.*

13-5 Environnement



- N'exposez pas l'appareil directement à la lumière du soleil.
- Le combiné peut devenir chaud lorsque la batterie est en charge ou lors de périodes d'utilisation prolongées. Cela est normal. Cependant, pour éviter tout dommage, il est recommandé de ne pas placer l'appareil sur du bois ancien ou plaqué.
- Ne placez pas votre appareil sur des tapis ou des surfaces fibreuses, et tenez-le éloigné des courants d'air.

- Ne placez aucune pièce de l'appareil dans l'eau et n'utilisez pas l'appareil dans des pièces humides, telles que les salles de bain.
- Ne placez pas votre appareil près d'une source de chaleur, d'un élément explosif ou autres situations dangereuses.
- Votre téléphone peut être endommagé lors d'un orage. Il est recommandé de débrancher l'alimentation et le câble téléphonique pendant un orage.

13-6 Consignes de mise au rebut de l'appareil

Le symbole indiqué ici et sur l'appareil signifie que l'appareil est classé comme un équipement électrique ou électronique et qu'il ne doit pas être mis au rebut avec d'autres déchets ménagers ou commerciaux en fin de vie.

La directive DEEE 2002/96/CE (directive relative aux déchets d'équipements électriques et électroniques) a été instaurée pour recycler les appareils à l'aide des techniques de récupération et de recyclage les plus performantes, afin de minimiser les effets sur l'environnement, traiter les substances dangereuses et éviter les décharges de plus en plus nombreuses.

	<p>Ce logo signifie qu'il s'agit d'un équipement électrique et électronique contenant des substances dangereuses pouvant avoir des effets potentiels sur l'environnement et la santé humaine.</p>
	<p>Ces produits sont donc à traiter en tant que déchets assujetties à la directive 2002/96/CE du 27 janvier 2003, relative aux déchets d'équipements électriques et électroniques. Ils ne doivent donc pas être jetés avec les déchets municipaux non triés, mais remis à des déchetteries ou des systèmes de reprise et de collecte mis à votre disposition par les collectivités locales.</p>

Consignes de mise au rebut de l'appareil pour les utilisateurs privés

Lorsque vous n'utilisez plus l'appareil, enlevez les batteries et mettez-les au rebut ainsi que l'appareil en respectant les processus de recyclage locaux. Pour de plus amples informations, contactez les autorités locales ou le revendeur de l'appareil.

Consignes de mise au rebut de l'appareil pour les utilisateurs professionnels

Les utilisateurs professionnels doivent contacter leurs fournisseurs, vérifier les conditions générales du contrat d'achat et s'assurer que cet appareil n'est pas mélangé à d'autres déchets commerciaux lors de sa mise au rebut.

13-7 Informations techniques

Insertion d'une pause

Avec certains standards, après avoir composé le préfixe, il se peut que vous deviez attendre que le standard prenne en charge une ligne externe. Vous devez alors insérer une pause lors de la composition du numéro.

Appuyez sur la touche 0 et maintenez-la enfoncée pour insérer une pause (P) avant de saisir le numéro de téléphone.

De plus, vous devez parfois insérer une pause lors de l'enregistrement de numéros internationaux.

Rappel

Vous pouvez avoir besoin d'utiliser la fonction rappel si vous êtes connecté à un standard ou un PABX. Pour de plus amples informations, veuillez contacter votre fournisseur PABX.

14 CHAMP D'APPLICATION DE LA GARANTIE

La garantie fournisseur LOGICOM est valable pour un usage normal de l'appareil tel qu'il est défini dans le cadre de la notice d'utilisation.

Sont exclues de cette garantie, les batteries, les détériorations dues à une cause étrangère à l'appareil. En particulier, la garantie ne s'applique pas si l'appareil a été endommagé à la suite d'un choc ou d'une chute, d'une fausse manœuvre, d'un branchement non conforme aux instructions mentionnées dans la notice ou aux prescriptions de France Télécom, de l'effet de foudre, de surtension secteur, d'une protection insuffisante contre la chaleur, l'humidité ou le gel. La garantie s'étend uniquement à la France Métropolitaine.

En tout état de cause, la garantie légale pour vices cachés s'appliquera conformément aux articles 1641 et suivants du Code Civil.

LOGICOM S.A.
55, rue de Lisbonne
75008 PARIS

Cet équipement est conforme à la directive R&TTE 1999/5/CE du Parlement Européen et du Conseil, concernant la connexion paneuropéenne de terminal unique aux réseaux téléphoniques publics commutés (RTCP).

Toutefois, comme il existe des différences d'un pays à l'autre entre les RTCP, la conformité en soi ne constitue pas une garantie absolue de fonctionnement optimal à chaque point de terminaison du réseau RTCP.

En cas de problème, vous devez contacter en premier lieu votre fournisseur.

Cet appareil est destiné à la France.