

LOGICOM®



PACK ILOA 352/353/354

ILOA 350

Manuel d'utilisation

A lire impérativement avant la mise en service de l'appareil.

CE 0165 

DECLARATION DE CONFORMITE

Le marquage CE atteste de la conformité des produits aux normes harmonisées applicables à la date de mise sur le marché du produit, conformément à la directive R&TTE 1999/5/CE du Parlement et du Conseil Européens pour la sécurité usager et les perturbations électromagnétiques.

Raccordement téléphonique : les tensions présentes sur ce réseau sont classées TRT-3 (Tension Réseau Téléphonique) au sens de la norme EN 60950.

La conformité du produit est régulièrement contrôlée.

SOMMAIRE

1	Présentation de l'appareil	page X
2	Fonctions téléphone	page X
3	Fonction présentation du numéro	page X
4	Les services contacts de France Télécom	page X
5	En cas de problèmes	page X
6	Procédure pour contacter le S.A.V	page X
7	Champ d'application de la garantie	page X

1 PRESENTATION

Vous venez d'acquérir un ILOA et nous vous en remercions.

*Intégrant les plus récentes technologies, il est l'outil indispensable pour communiquer aujourd'hui.
Vous disposez d'un téléphone sans fil multicanal avec présentation du numéro.*

Simple à utiliser, il tiendra peu de place sur votre bureau.

Merci de bien vouloir lire la notice entièrement pour l'utiliser au mieux.

1-1	Caractéristiques	page X
1-2	Précautions d'emploi	page X
1-3	Conditions de sécurité	page X

1-1 Caractéristiques

Ses caractéristiques techniques principales sont :

- Portée : 300 m (en champ libre).
- Autonomie : 3 jours en veille.
5 heures en conversation.
- Ecoute amplifiée avec volume réglable.
- Sonnerie du mobile réglable (Fort / Faible / Arrêt).
- Choix de 7 sonneries sur le mobile.
- 40 mémoires alphanumériques
 - 20 chiffres pour le numéro
 - 16 caractères pour le nom
- Appel combiné.
- Touche CANAL (**Ch**) .
- Volume d'écoute réglable sur le mobile (3 niveaux).
- 65 536 codes de sécurité.
- Recomposition des 5 derniers numéros composés (➤➤).
- Accès à certains services contacts de France Télécom (**Touche R**).
- Numérotation en Fréquence Vocale (**FV**) uniquement.
- Touche Secret.
- Fonction Horloge.
- Fonction pause.
- Réglage du contraste (5 niveaux).
- Touche ➤➤ pour utiliser le Service Signal d'appel de France Telecom.
- Accès direct au Service Top Message de France Télécom.
- Indicateur de prise de ligne/charge sur la base.
- Indicateur de prise de ligne sur le mobile.
- Indicateur visuel et sonore de batterie faible sur le mobile.
- Indicateur sonore de dépassement de portée.

La présentation du numéro :

- *Protocole ETSI FSK Type 1.*
- *Ecran LCD 3 lignes (afficheurs 12 segments + 7 segments + icônes).*
- *Journal des appels de 30 numéros.*
- *Horodatage des appels.*
- *Indicateur de nouveaux appels.*
- *Indicateur d'appels répétés.*
- *Composition d'un numéro à partir du journal des appels.*
- *Transfert d'un numéro du journal des appels vers une mémoire répertoire.*
- *Effacement sélectif ou total des appels.*
- *Indicateur Top Message.*
- *Fonction VIP.*

Les services Contacts de France Télécom :

- *Le 3131 (pour connaître le numéro de la dernière personne qui a tenté de vous joindre et à laquelle vous n'avez pas répondu).*
- *Accès au service Top Message.*
- *Transfert d'appel.*
- *Le 12 (les renseignements).*
- *Le 3000.*
- *Touche >> pour utiliser le service Signal d'appel.*

1-2 Précautions d'emploi

- Lire attentivement les instructions données.
- Utiliser uniquement l'adaptateur fourni.
- Ne pas installer l'appareil près d'une source de chaleur, sous la lumière directe du soleil, dans un endroit sensible à la poussière ou susceptible de subir des perturbations dues à des vibrations ou à des chocs.
- Ne pas placer la base près d'une télévision, ou d'un ordinateur afin d'éviter les parasites.
- Ne jamais verser de liquide sur l'appareil sous risque de court circuit.
- Ne jamais démonter l'appareil.
- Débrancher la connexion du téléphone avant de débrancher la prise électrique.
- Débrancher immédiatement un appareil endommagé et le faire réparer dans un service après-vente agréé.
- Après avoir déplacé l'appareil, commencer par rebrancher la prise électrique.
- Ne rien mettre sur le cordon électrique, éviter que des personnes puissent marcher dessus.
- Éviter de brancher trop d'appareils sur la même source de courant.
- Ne jamais installer durant un orage.
- Ne jamais installer les prises de téléphone dans un endroit humide.
- Ne jamais toucher des fils de téléphone dénudés, à moins qu'ils soient débranchés.
- Débrancher l'appareil avant de le nettoyer, ne pas utiliser de nettoyeurs ou d'aérosols, utiliser un chiffon légèrement humide.
- Ne pas utiliser l'appareil près d'une baignoire, d'un lavabo, d'un évier, d'une piscine ou dans un sous-sol humide.
- Ne pas placer l'appareil sur un élément non stable, il ne doit pas tomber cela causerait de sérieux dommages.
- En cas de coupure secteur de plus de 100 ms, la continuité des communications n'est pas assurée.
- En l'absence d'alimentation secteur ou en cas de coupure secteur, l'appareil n'est plus fonctionnel. Vous ne pourrez pas passer ou recevoir d'appels en cas d'urgence. Pour cette raison, il est recommandé d'utiliser en complément un poste téléphonique conventionnel.
- **Conserver précieusement ce manuel d'utilisation pour toute référence future.**

- IMPORTANT :**
- 1) N'utiliser que le type de batteries fournies.
 - 2) Ne pas jeter les batteries au feu ou dans une poubelle. Renseignez-vous auprès de votre revendeur pour connaître les dispositions spéciales pour leur recyclage.
 - 3) Ne pas ouvrir les batteries, l'électrolyte qu'elles contiennent est corrosif, et pourrait causer des brûlures aux mains, à la peau et aux yeux et serait toxique si on l'avait.

1-3 Conditions de sécurité

- L'appareil n'est pas connectable à un schéma d'alimentation **IT**.
- L'adaptateur servant de dispositif de sectionnement, le socle de prise de courant doit être installé à proximité de l'appareil et doit être aisément accessible.
- La connexion à la ligne téléphonique répond au niveau de sécurité **TRT-3**.
- L'entrée d'alimentation répond au niveau de sécurité **TBTS**.
- La sécurité électrique correspond aux vérifications **NF EN 60950**, octobre 2000.
- La température maximale d'utilisation est de 35° C.
- Cet appareil utilise des bandes de fréquences radio dont l'utilisation n'est pas harmonisée dans l'ensemble de la communauté européenne, son utilisation n'est autorisée qu'en France.
- Le marquage des terminaux attesté conforme se situe sous la base.

2 - FONCTIONS TELEPHONE

2-1	Schémas et fonctions	page 10
2-2	Témoin lumineux 	page 12
2-3	L'écran LCD	page 12
2-4	Charge de la batterie	page 13
2-5	Instructions d'installation	page 13
2-6	Fonction VIP	page 14
2-7	Choix d'une sonnerie (Normale ou VIP)	page 14
2-8	Réglage du volume de la sonnerie (Normale ou VIP)	page 16
2-9	Réglage du volume d'écoute du mobile	page 16
2-10	Réglage du contraste de l'écran LCD	page 16
2-11	Utilisation du clavier alphanumérique	page 17
2-12	Enregistrement d'un numéro et d'un nom dans une mémoire répertoire ou dans une mémoire VIP	page 18
2-13	Recherche d'une mémoire répertoire	page 19
2-14	Modification d'une mémoire répertoire	page 20
2-15	Effacement d'une mémoire répertoire	page 21
2-16	Code de sécurité	page 22
2-17	Réception d'un appel	page 22
2-18	Composition d'un numéro	page 23
2-19	Ecoute amplifiée	page 24
2-20	Appel combiné	page 24
2-21	Fonction secret	page 25
2-22	Fonction pause	page 25
2-23	Touche canal (Ch)	page 26
2-24	Affichage de la durée de communication	page 26
2-25	Dépassement de portée	page 26
2-26	Indicateur de batterie faible	page 27
2-27	Touche R	page 27
2-28	Fonction Horloge	page 27
2-29	Reprogrammation de tous les combinés	page 27

2-1 Schémas et fonctions

MOBILE

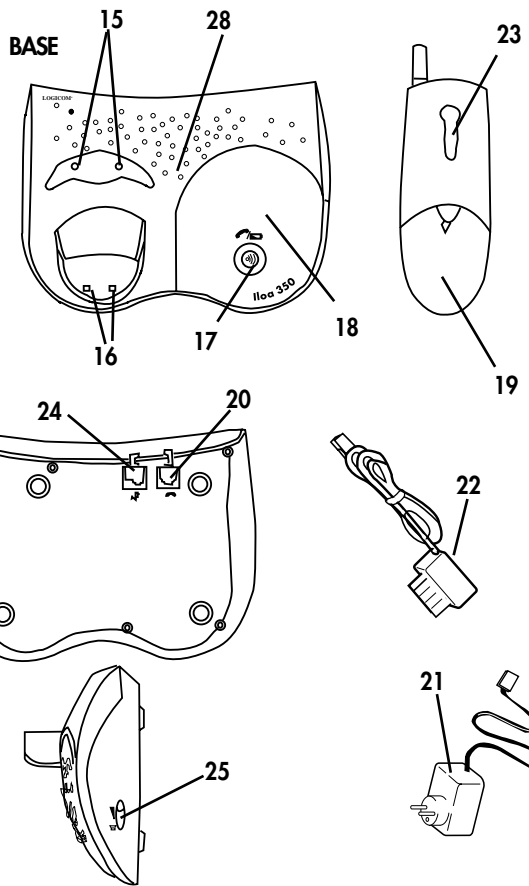
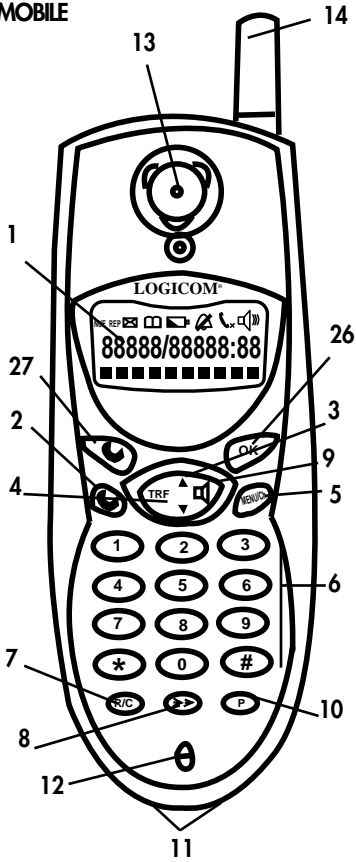





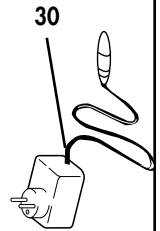
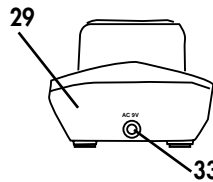
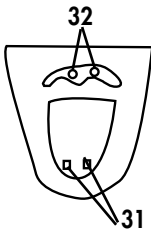



Ne concerne que les versions PACK ILOA 352/353/354

SUPPORT DE CHARGE



LOGICOM®

- 1) - Ecran LCD
Permet de visualiser certaines fonctions de l'appareil
- 2) - Touche 
Permet de prendre la ligne (obtenir la tonalité).
Permet de libérer la ligne (raccrocher)
- 3) - Touche ▲.
Permet de naviguer dans le menu
Permet d'entrer dans le journal des appels
- 4) - Touche ▼
Permet de naviguer dans le menu
Permet d'entrer dans le journal des appels
- 5) - Touche **MENU/Ch**
Permet d'entrer dans le menu et de changer de canal manuellement en communication
- 6) - Clavier alphanumérique
Permet de composer un numéro de téléphone ou d'entrer un nom
- 7) - Touche **R/C**
Permet d'effacer un caractère.
Permet l'accès à certains services contacts de France Télécom (Touche R)
- 8) - Touche ≥>
Permet la répétition automatique du dernier numéro composé
Permet d'utiliser le service Signal d'appel de France Télécom
- 9) - Touche 
Permet d'activer/désactiver l'écoute amplifiée
Hors ligne, réalise la même fonction que la touche OK
- 10) - Touche **P**
Permet l'insertion d'une pause
- 11) - Contacts de charge
Permettent de recharger la batterie d'un mobile
- 12) - Micro du mobile
Permet de parler avec votre correspondant
- 13) - Ecouteur du mobile
Permet d'écouter votre correspondant
- 14) - Antenne télescopique du mobile
Permet la liaison radio entre le mobile et la base
- 15) - Voyants lumineux
Clignotent quand la base sonne
- 16) - Contacts de charge
Permettent de recharger la batterie d'un mobile
- 17) - Touche 
Permet de faire un appel combiné
- 18) - Témoin lumineux 
Indique la prise de ligne
Indique la charge de la batterie
- 19) - Compartiment de la batterie
Permet de placer la batterie dans le mobile
- 20) - Prise modulaire 
Permet de raccorder le cordon téléphonique
- 21) - Adaptateur secteur de la base
Permet d'alimenter l'appareil (se raccorde à une prise de courant 220V ~)
- 22) - Cordon téléphonique
Permet de raccorder l'appareil à la prise téléphonique murale
- 23) - Clip ceinture
Permet d'accrocher le mobile à la ceinture.
- 24) - Prise modulaire 
Permet de raccorder l'adaptateur secteur à la base.
- 25) - Curseur 
Permet d'augmenter ou de diminuer le volume de l'écoute amplifiée.
- 26) - Touche **OK**
Permet de valider les fonctions du menu.
- 27) - Touche 
Permet de sortir du menu.
Permet d'activer/désactiver la fonction secret.
- 28) - Haut-parleur
Permet d'entendre votre correspondant lorsque l'écoute amplifiée est activée.
- 29) - Support de charge
Permet de recharger les batteries d'un mobile.
- 30) - Adaptateur secteur d'un support de charge
Permet d'alimenter le support de charge (se raccorde à une prise de courant 220 V ~)
- 31) - Contacts de charge
Permettent de recharger la batterie d'un mobile
- 32) - Voyants lumineux
Allumés quand un mobile est en charge
- 33) - Fiche d'alimentation
Permet de brancher l'adaptateur secteur d'un support de charge

2-2 Témoins lumineux

Témoins	N°	Fonctions	Indications
 Charge/Ligne (sur la base)	18	Le mobile est sur sa base	Allumé en permanence
		Le mobile n'est pas sur sa base	Eteint en permanence
		Hors communication	Eteint en permanence
		La base sonne	Clignote
		En communication	Allumé en permanence

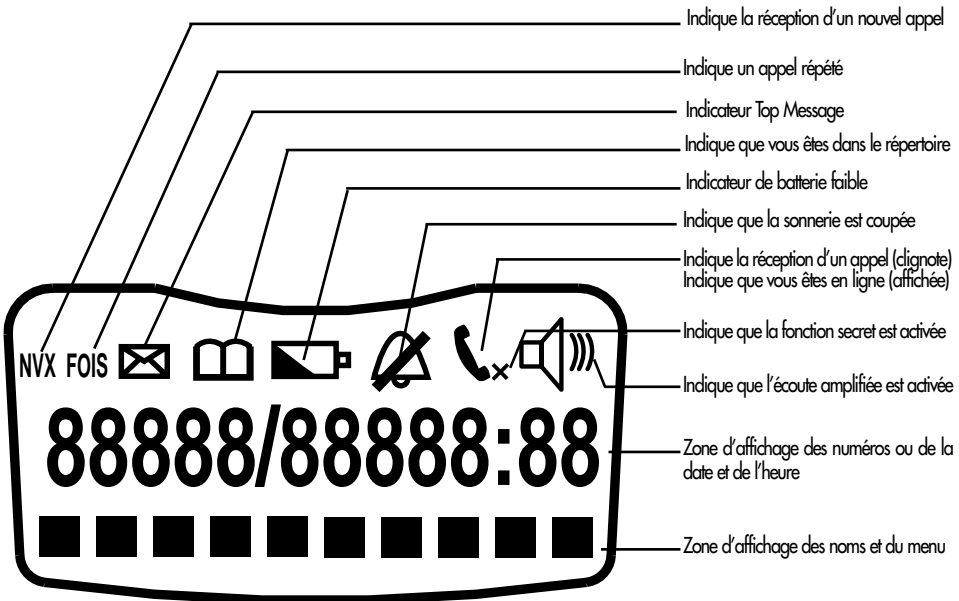

ATTENTION : Aucun témoin lumineux n'indique que la batterie est complètement chargée. Penser à remettre le mobile sur sa base pour recharger la batterie.

2-3 L'écran LCD



2-4 Charge de la batterie

Avant toute utilisation, il faut impérativement charger la batterie (pour la première fois) durant un minimum de 20 heures.

- Connecter l'adaptateur secteur (21) à la prise modulaire (24) .
- Brancher l'adaptateur secteur (21) sur une prise de courant (220 V ~).
- Insérer et connecter la batterie dans son compartiment (19).
- Placer le mobile sur la base.
- Le témoin lumineux (18)  s'allume.
- Un bip court est émis (transfert du code de sécurité).
- Laisser le mobile sur la base durant un minimum de **20 heures, sans interruption.**

Uniquement pour les packs ILOA 352/353/354

- Connecter l'adaptateur secteur (30) à la fiche d'alimentation (33) du support de charge (29)
- Brancher l'adaptateur secteur (30) sur une prise de courant (220 V ~)
- Insérer et connecter la batterie dans son compartiment (19).
- Placer le mobile sur le support de charge (29)
- Un bip court est émis (transfert du code de sécurité)
- Laisser le mobile sur la base durant un minimum de **20 heures, sans interruption.**

ATTENTION : - Si vous ne laissez pas votre mobile se charger durant 20 heures pour la première fois, il ne fonctionne pas au maximum de ses capacités.

- La garantie ne prendra pas effet pour les problèmes de dysfonctionnement dus à une charge incomplète lors de la première utilisation.

2-5 Instructions d'installation

Placer le téléphone sur une surface stable et plane en laissant de chaque côté au moins 25 mm d'espace libre pour l'aération.

- Après avoir bien respecté le temps de charge, brancher le cordon téléphonique (22) dans la prise modulaire (20)  de la base et l'autre extrémité à votre prise téléphonique murale.

Installation du clip ceinture :

- Positionner le clip ceinture dans les encoches (fig. 1) puis le faire tourner vers le bas dans le sens horaire.
- Le clip est verrouillé (fig. 2).
- Pour ôter le clip ceinture, le faire tourner vers le haut dans le sens anti-horaire (fig. 3).

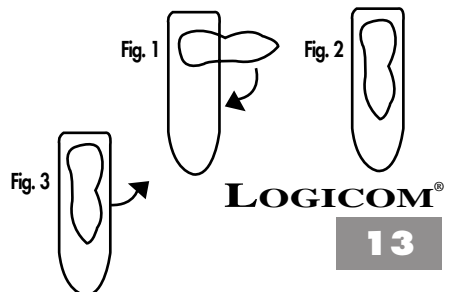

2-6 Fonction VIP

La fonction VIP fonctionne uniquement si vous êtes abonné au service Présentation du Numéro ou du nom de France Telecom (et sous réserve de disponibilités de France Telecom).

La fonction VIP permet de reconnaître facilement un correspondant lors de la réception d'un appel. Le correspondant doit être enregistré dans la mémoire VIP (voir chapitre 2-12). Lorsque vous recevez un appel d'un correspondant enregistré dans la mémoire VIP, le mobile sonne différemment car il utilise la sonnerie VIP sélectionnée (voir chapitre suivant) au lieu de la sonnerie normale.

2-7 Choix d'une sonnerie (Normale ou VIP)

Vous disposez d'une sonnerie **unique** sur la base.

Sur le combiné, la sonnerie VIP sera diffusée exclusivement lorsque vous recevez un appel d'un correspondant que vous aviez enregistré dans une **FICHE VIP**.

La sonnerie Normale sera diffusée pour tout autre appel. Il faut donc choisir une sonnerie pour la sonnerie Normale et une autre pour la sonnerie VIP.

a) Choix de la sonnerie normale :

Pour sélectionner la sonnerie normale, suivre la manipulation suivante :

- Le combiné est au repos (aucune tonalité)
- Appuyer sur la touche **(5) MENU**
- **"REPertoire"** s'affiche sur l'écran LCD
- Appuyer sur la touche **(3) ▲**
- **"REGLAGES"** s'affiche sur l'écran LCD.
- Appuyer sur la touche **(26) OK**
- **"SONNERIE"** s'affiche sur l'écran LCD.
- Appuyer sur la touche **(26) OK**
- **"NORMALE"** s'affiche sur l'écran LCD
- Appuyer sur la touche **(26) OK**
- **"NORMALE X"** est affiché. (X représente le numéro de la sonnerie utilisée)
- Appuyer sur une touche comprise entre 1 et 7 pour sélectionner la sonnerie désirée

⚠ Lors de cette manipulation, le mobile revient au repos automatiquement au bout de 20 secondes d'inactivité des touches.

- A ce stade, vous pouvez également régler le volume de la sonnerie (voir chapitre suivant).
 - La sonnerie sélectionnée est affichée (SONNERIE X) et diffusée
 - Appuyer sur la touche **(26) OK**
 - **"NORMALE"** s'affiche sur l'écran LCD
 - Appuyer 3 fois sur la touche **(27)**  pour revenir au repos.

b) Choix de la sonnerie VIP :

Pour sélectionner la sonnerie VIP, suivre la manipulation suivante :



- Le combiné est au repos (aucune tonalité)
 - Appuyer sur la touche **(5) MENU**
 - **"REPERTOIRE"** s'affiche sur l'écran LCD
 - Appuyer sur la touche **(3) ▲**
 - **"REGLAGES"** s'affiche sur l'écran LCD.
 - Appuyer sur la touche **(26) OK**
 - **"SONNERIE"** s'affiche sur l'écran LCD.
 - Appuyer sur la touche **(26) OK**
 - **"NORMALE"** s'affiche sur l'écran LCD
 - Appuyer sur l'une des touches **(3) ▲** et **(4) ▼**
 - **"VIP"** s'affiche sur l'écran LCD.
 - Appuyer sur la touche **(26) OK**
 - **"VIP X"** est affiché. (X représente le numéro de la sonnerie utilisée)
 - Appuyer sur une touche comprise entre 1 et 7 pour sélectionner la sonnerie VIP désirée
- A ce stade, vous pouvez également régler le volume de la sonnerie (voir chapitre suivant).
 - La sonnerie VIP sélectionnée est affichée (SONNERIE X) et diffusée
 - Appuyer sur la touche **(26) OK**
 - **"VIP"** est affiché sur l'écran LCD
 - Appuyer 3 fois sur la touche **(27)**  pour revenir au repos

2-8 Réglage du volume de la sonnerie (Normale ou VIP)

Vous pouvez régler le volume de la sonnerie sur 3 positions : **Fort**, **Faible** ou **Arrêt** (sonnerie coupée). Le volume de la sonnerie par défaut est sur la position **Fort**.

Lorsque la sonnerie est coupée, l'icône  clignote sur l'écran LCD.

Pendant la sélection de la sonnerie VIP ou Normale (voir chapitre précédent) :

- **"SONNERIE X"** est affiché. (X représente le numéro de la sonnerie utilisée)
- Appuyer sur la touche  du clavier alphanumérique (6) pour sélectionner la position **Faible**
- ou
- Appuyer sur la touche * du clavier alphanumérique (6) pour sélectionner la position **Fort**
- ou
- Appuyer sur la touche 0 pour sélectionner la position **Arrêt**
(l'icône  clignote sur l'écran LCD)
- Valider votre sélection en appuyant sur la touche (26) OK

2-9 Réglage du volume d'écoute du mobile

Vous pouvez régler le volume d'écoute du mobile **pendant une communication** sur 3 niveaux : (1 à 3)

Le niveau d'écoute est affiché à droite sur l'écran. Exemple : VOL 2 indique que vous utilisez le niveau 2.

- **Vous êtes en communication**

- Utiliser les touches (3) ▲ .ou (4) ▼ pour sélectionner le volume d'écoute.

NB : Le réglage du volume d'écoute est conservé entre chaque appel.

2-10 Réglage du contraste de l'écran LCD

Vous pouvez régler le contraste de l'écran LCD sur 5 niveaux.

Pour régler le contraste de l'écran LCD, suivre la manipulation suivante :

⚠ Lors de cette manipulation, le mobile revient au repos automatiquement au bout de 20 minutes d'inactivité des touches.

- Le mobile est au repos (aucune tonalité).

- Appuyer sur la touche (5) MENU.

- **"REPertoire"** s'affiche sur l'écran LCD.

LOGICOM[®]

- Appuyer sur la touche **(3) ▲** .
- **"REGLAGES"** s'affiche sur l'écran LCD.
- Appuyer sur la touche **(26) OK**.
- **"SONNERIE"** s'affiche sur l'écran LCD.
- Appuyer sur la touche **(3) ▲** ..
- **"CONTRASTE"** s'affiche sur l'écran.
- Appuyer sur la touche **(26) OK**.
- **"CONTRASTE X"** s'affiche sur l'écran LCD.
(X représente le niveau du contraste actuel)
- Utiliser les touches **(3) ▲** .ou **(4) ▼** pour ajuster le contraste au niveau souhaité (entre 0 et 5).
- Appuyer sur la touche **(26) OK** pour valider.
- **"CONTRASTE"** s'affiche sur l'écran LCD.
- Appuyer 2 fois sur la touche **(41) ↵** ..

2-11 Utilisation du clavier alphanumérique

Certaines fonctions comme la saisie d'un nom, nécessitent l'utilisation du clavier alphanumérique **(6)**. Le clavier se met automatiquement en mode alphanumérique lorsque vous entez dans une de ces fonctions.

Pour saisir une lettre, appuyez sur la touche correspondante du clavier autant de fois que nécessaire. Par exemple :

- Pour saisir un A, appuyez une fois sur 2;
- Pour saisir un B, appuyez 2 fois sur 2
- Pour saisir A puis B à la suite, saisir A, attendre que le curseur soit passé au caractère suivant et saisir B
- Pour saisir un espace, appuyez une fois sur 1.

Touches	Premier appui	Second appui	Troisième appui	Quatrième appui	Cinquième appui
1	ESPACE	1			
2	A	B	C	2	
3	D	E	F	3	
4	G	H	I	4	
5	J	K	L	5	
6	M	N	O	6	
7	P	Q	R	S	7
8	T	U	V	8	
9	W	X	Y	Z	9
0	0				

2-12 Enregistrement d'un numéro et d'un nom dans une mémoire répertoire ou dans une mémoire VIP

Vous pouvez enregistrer jusqu'à 40 mémoires alphanumériques (répertoire ou VIP).

Chaque mémoire (répertoire ou VIP) peut contenir un nom de 16 caractères et un numéro de 20 chiffres.

⚠ Lors de cette manipulation, le mobile revient au repos automatiquement au bout de 20 secondes d'inactivité des touches.

- *L'appareil est au repos (aucune tonalité).*
- Appuyer sur la touche **(5) MENU**
- **"REPertoire"** s'affiche sur l'écran LCD
- Appuyer sur la touche **(26) OK**
- **"LISTE"** s'affiche sur l'écran LCD
- Appuyer sur la touche **(4) ▼**
- **"ENR FICHE"** s'affiche sur l'écran LCD
- Appuyer sur la touche **(26) OK**
- Le curseur est affiché sur la 1ère ligne et le numéro de la fiche en cours sur la 2ème ligne de l'écran LCD.
- Composer le numéro de téléphone à mettre en mémoire en utilisant les touches du clavier alphanumérique **(6)** (voir chapitre précédent).
- Appuyer sur la touche **(26) OK** pour valider le numéro
- **"NOM :"** s'affiche sur l'écran LCD
- Entrer le nom correspondant au numéro entré précédemment en utilisant les touches du clavier alphanumérique **(6)** (voir chapitre précédent)
- Appuyer sur la touche **(26) OK**
- **"NORMALE?"** s'affiche sur l'écran LCD

A ce stade, vous pouvez soit :

a) Attribuer la sonnerie normale à ce correspondant

- Appuyer sur la touche **(26) OK**
- La sonnerie normale sera donc utilisée pour cette fiche

b) Attribuer la sonnerie VIP à ce correspondant

- Appuyer sur la touche **(4) ▼**.
- **"FICHE VIP?"** s'affiche sur l'écran LCD
- Appuyer sur la touche **(26) OK**
- La sonnerie VIP sera donc utilisée pour cette fiche.

NB :

- Lorsque vous entrez un numéro ou un nom, vous pouvez effacer le dernier caractère composé en appuyant sur la touche **(7) R/C**.
- Lorsque vous entrez un numéro ou un nom, vous pouvez utiliser les touches **(3) ▲** ou **(4) ▼** pour déplacer le curseur à l'endroit désiré pour insérer un caractère.
- Si vous essayez d'entrer un nom déjà existant dans le répertoire, l'appareil affiche **"REMP-PLACER?"** et vous propose de le remplacer. Appuyer sur la touche **(26) OK** si vous souhaitez le remplacer ou annuler avec la touche **(27) ⌫**.

2-13 Recherche d'une mémoire répertoire

Pour rechercher une mémoire dans le répertoire, suivre la manipulation suivante :

- *L'appareil est au repos (aucune tonalité)*
- Appuyer sur la touche **(5) MENU**
- **"REPERTOIRE"** s'affiche sur l'écran LCD
- Appuyer sur la touche **(26) OK**
- **"LISTE"** s'affiche sur l'écran LCD
- Appuyer sur la touche **(26) OK**
- *La première mémoire du répertoire s'affiche*
- *Utiliser les touches **(3) ▲** ou **(4) ▼** jusqu'à ce que le numéro et le nom souhaité soit affiché.*

NB : Les mémoires sont classées par ordre alphabétique.

2-14 Modification d'une mémoire répertoire

Pour modifier un numéro ou un nom, suivre la manipulation suivante :

- L'appareil est au repos (aucune tonalité)
- Appuyer sur la touche (5) **MENU**
- **"REPertoire"** s'affiche sur l'écran LCD
- Appuyer sur la touche (26) **OK**
- **"LISTE"** s'affiche sur l'écran LCD
- Appuyer sur la touche (3) **▲** jusqu'à ce que **"MODIF/EFF"** s'affiche sur l'écran LCD
- Appuyer sur la touche (26) **OK**
- La première mémoire du répertoire s'affiche sur l'écran LCD
- Utiliser les touches (3) **▲** ou (4) **▼** pour sélectionner la mémoire que vous désirez modifier
- Appuyer sur la touche (26) **OK** lorsque la mémoire sélectionnée est affichée
- Le curseur se positionne derrière le dernier chiffre du numéro
- Appuyer sur la touche (7) **R/C** pour effacer chiffre par chiffre le numéro puis utiliser le clavier alphanumérique (6) pour effectuer les modifications.
- Appuyer sur la touche (26) **OK**
- Le curseur se positionne derrière le dernier caractère du nom.
- Appuyer sur la touche (7) **R/C** pour effacer lettre par lettre le numéro puis utiliser le clavier alphanumérique (6) pour effectuer les modifications.
- Appuyer sur la touche (26) **OK**.
- **"NORMALE?"** s'affiche sur l'écran LCD.

A ce stade, vous pouvez soit :

a) Attribuer la sonnerie normale à ce correspondant

- Appuyer sur la touche (26) **OK**.
- La sonnerie normale sera donc utilisée pour cette fiche.

b) Attribuer la sonnerie VIP à ce correspondant

- Appuyer sur la touche (4) **▼**.
- **"FICHE VIP?"** s'affiche sur l'écran LCD.
- Appuyer sur la touche (26) **OK**.
- La sonnerie VIP sera donc utilisée pour cette fiche.

2-15 Effacement d'une mémoire répertoire

a) Effacement sélectif d'une mémoire

Pour effacer une mémoire dans le répertoire, suivre la manipulation suivante :

- l'appareil est au repos (aucune tonalité)
- Appuyer sur la touche **(5) MENU**
- **"REPertoire"** s'affiche sur l'écran LCD
- Appuyer sur la touche **(26) OK**
- **"LISTE"** s'affiche sur l'écran LCD
- Appuyer sur la touche **(3) ▲**
- **"MODIF/EFF"** s'affiche sur l'écran LCD
- Appuyer sur la touche **(26) OK**
- La première mémoire du répertoire s'affiche sur l'écran LCD
- Utiliser les touches **(3) ▲** ou **(4) ▼** pour sélectionner la mémoire à effacer
- Appuyer sur la touche **(7) R/C** pour effacer la mémoire affichée.
- **"EFFACE?"** s'affiche sur l'écran LCD
- Appuyer sur la touche **(26) OK** pour confirmer l'effacement
- La mémoire répertoire suivante s'affiche

b) Effacement total des mémoires répertoire

Pour effacer toutes les mémoires du répertoire, suivre la manipulation suivante :

- l'appareil est au repos (aucune tonalité)
- Appuyer sur la touche **(5) MENU**
- **"REPertoire"** s'affiche sur l'écran LCD
- Appuyer sur la touche **(26) OK**
- **"LISTE"** s'affiche sur l'écran LCD
- Utiliser les touches **(3) ▲** ou **(4) ▼** jusqu'à ce que **"MODIF/EFF"** s'affiche sur l'écran LCD
- Appuyer sur la touche **(26) OK**
- La première mémoire du répertoire s'affiche sur l'écran LCD.
- Maintenir enfoncée la touche **(7) R/C** jusqu'à ce que **"EFF TOUT?"** s'affiche sur l'écran LCD.
- Valider avec la touche **(26) OK**
- **"REP VIDE"** s'affiche sur l'écran LCD, le répertoire est vide.

2-16 Code de sécurité

Le code de sécurité sert à isoler votre installation téléphonique d'une autre installation voisine.









- Poser le mobile sur la base.
- Un code de sécurité est échangé automatiquement entre la base et le mobile.

NB : Il existe 65 536 codes de sécurités, pour éviter le piratage téléphonique.



ATTENTION : Si vous débranchez votre appareil du secteur, il faudra impérativement poser le mobile sur la base afin d'établir un nouveau code de sécurité sinon il ne fonctionnera pas.



2-17 Réception d'un appel

Le mobile n'est pas sur sa base :

- Déployer l'antenne (14) du mobile.
- La base sonne et le témoin lumineux (18)  clignote.
- Le mobile sonne et l'icône  clignote sur l'écran LCD.
- Appuyer sur la touche (2) .
- Le témoin lumineux (18)  reste allumé et l'icône  reste affiché.
- Parlez à votre correspondant.
- Lorsque la communication est terminée, appuyer sur la touche (2) .
- Le témoin lumineux (18)  s'éteint et l'icône  disparaît de l'écran LCD.
- L'appareil est en attente d'un appel.

Le mobile est sur sa base :

- La base sonne et le témoin lumineux (18)  clignote.
- Décrocher le mobile de la base et appuyer sur la touche (2) .



- Le témoin lumineux (18)  reste allumé et l'icône  disparaît de l'écran LCD.
- Déployer l'antenne (14) du mobile.
- Parlez à votre correspondant.
- Lorsque la communication est terminée :
- Appuyer sur la touche (2) .

ou

- Raccrocher le mobile sur sa base.

2-18 Composition d'un numéro

Composition normale d'un numéro

- Le mobile est au repos (aucune tonalité).
- Appuyer sur la touche (2) .
- Le témoin lumineux (18)  s'allume et l'icône  apparaît sur l'écran LCD.
- Vous obtenez la tonalité.
- Composez le numéro de votre correspondant.

Pré-numérotation manuelle

- Le mobile est au repos (aucune tonalité).
- Composer le numéro de votre correspondant.
- Appuyer sur la touche (2) .
- Le numéro affiché est composé automatiquement.

Recomposition de l'un des 5 derniers numéros appelés

- Le mobile est au repos (aucune tonalité).
- Appuyer sur la touche (8) \gg
- Le dernier numéro appelé s'affiche sur l'écran LCD.
- Sélectionner l'un des 5 derniers numéros appelés en appuyant plusieurs fois sur la touche (8) \gg .
- Appuyer sur la touche (2) .





- Le numéro affiché est composé automatiquement.

Composition d'un numéro contenu en mémoire

- Le mobile est au repos (aucune tonalité).
- Appuyer sur la touche **(5) MENU**.
- **"REPertoire"** s'affiche sur l'écran LCD.
- Appuyer sur la touche **(26) OK**.
- **"LISTE"** s'affiche sur l'écran LCD
- Appuyer sur la touche **(26) OK**.
- La première mémoire répertoire s'affiche sur l'écran LCD.
- Sélectionner le numéro que vous souhaitez appeler en utilisant les touches **(3)▲** ou **(4)▼**.
- Appuyer sur la touche **(2)↵**.
- Le numéro affiché est composé automatiquement.





2-19 Ecoute amplifiée



Cette fonction vous permet d'amplifier le son par le haut-parleur **(28)** pendant une conversation.

- **Vous êtes en communication.**
- Appuyer sur la touche **(9)**  sur le mobile pour activer l'écoute amplifiée.
- Régler le volume, à l'aide du curseur **(25)**   sur la base.
- Appuyer de nouveau sur la touche **(9)**  sur le mobile pour désactiver l'écoute amplifiée.

2-20 Appel combiné

(Le nombre de mobiles qui peuvent être appelés dépendent du pack Iloa que vous possédez)
 Cette fonction vous permet d'appeler un mobile à partir de la base. Suivre la manipulation suivante :

- Tous les mobiles sont au repos (aucune tonalité).
- Vous ne savez pas où se trouve le mobile.
- Appuyer 1 fois sur la touche **(17)**  pour trouver le mobile 1
- ou - Appuyez 2 fois sur la touche **(17)**  pour trouver le mobile 2
- ou - Appuyez 3 fois sur la touche **(17)**  pour trouver le mobile 3
- ou - Appuyez 4 fois sur la touche **(17)**  pour trouver le mobile 4
- ou - Maintenir enfoncée la touche **(17)**  jusqu'à ce que tous les mobiles sonnent.

- Le témoin lumineux (18)  clignote.
- Le mobile appelé émet un signal sonore.
- Vous pouvez retrouver le mobile grâce à ce signal sonore.
- Pour arrêter ce signal sonore, vous avez les possibilités suivantes :
 - Appuyer brièvement sur la touche (17) ).
 - Appuyer brièvement sur la touche (2) . **Attention** : vous obtenez directement la tonalité.

REMARQUE : Le signal sonore s'arrête automatiquement au bout de 60 secondes.





REMARQUE : Pour connaître rapidement le numéro d'un combiné :

- Maintenir enfoncée la touche (7) R/C jusqu'à ce que "CB-X" s'affiche, X indique le numéro du combiné

2-21 Fonction Secret

Cette fonction vous permet, **lors d'une communication**, de parler avec une tierce personne sans être entendu par votre correspondant.

Lors de la communication avec votre correspondant,

- Appuyer sur la touche (27)  pour activer cette fonction.
- L'icône "X" apparaît sur l'écran LCD (.
- Vous pouvez parler avec une tierce personne, votre correspondant n'entend plus rien.
- Appuyer sur la touche (27)  pour désactiver cette fonction.
- L'icône "X" disparaît de l'écran LCD (.
- Votre correspondant vous entend à nouveau.

2-22 Fonction Pause

Si vous voulez faire une pause lorsque vous composez un numéro, appuyez simplement sur la touche (10) P (après avoir composé au moins un chiffre) puis terminez votre numéro. Ceci insère automatiquement une pause dans le numéro composé. La fonction PAUSE peut être stockée comme un chiffre ordinaire dans une des 40 mémoires répertoires (un "P" s'affichera sur l'écran LCD).

NB : La touche (10) P n'exécutera pas la fonction PAUSE si aucun chiffre n'a été composé avant son enclenchement.

2-23 Touche canal (Ch)

Si vous avez une communication de mauvaise qualité (grésillements, interférences, ...), vous pouvez l'améliorer à l'aide de la touche **(5) MENU/Ch**. Cette touche permet de changer de canal manuellement.

Le canal utilisé est affiché sur la gauche de l'écran LCD dès la prise de ligne.

exemple : **CH05** indique que le canal **5** est utilisé.

- **Vous êtes en communication** (l'appareil choisit le meilleur canal).
- Vous vous éloignez de la base.
- Vous obtenez des grésillements ou des interférences.
- Appuyer sur la touche **(5) MENU/Ch**.
- L'appareil choisit un autre canal.

NB : Il existe 15 canaux différents.

2-24 Affichage de la durée de communication

La durée de communication s'affiche sur l'écran LCD dès que vous appuyez sur la touche (2)  en minutes-secondes ex : "05-20" pour 5 minutes et 20 secondes.

A la fin de chaque appel, la durée de communication reste affichée pendant 5 secondes.

2-25 Dépassement de portée

Si la distance entre la base et le mobile est supérieure à la portée de la liaison radio :

- Un signal sonore est émis par le mobile.
- Vous avez 20 secondes maximum pour vous rapprocher de la base, sinon la liaison est interrompue (**la communication est coupée**).

2-26 Indicateur de batterie faible

Lorsque la batterie est faible, l'icône  clignote sur l'écran LCD du mobile.

ATTENTION : Lorsque cette icône  clignote sur l'écran LCD, toutes les touches sont bloquées et il est impossible de recevoir un appel. Par conséquent, vous devez impérativement recharger les batteries du mobile.

Si vous êtes en communication :

- *Un signal sonore est émis par le mobile.*
- *Si vous n'avez toujours pas raccroché après 90 secondes, l'appareil coupe automatiquement la communication.*

2-27 Touche R

La touche **(7)R** permet l'accès à certains services Contacts de France Telecom. Pour tout renseignement, contacter votre agence France Telecom. (1014, appel gratuit ou 3614 France Telecom - sur votre Minitel).

2-28 Fonction Horloge

Cette fonction est utile **UNIQUEMENT** si vous n'êtes pas abonné au service *Présentation du numéro ou du nom de France Telecom*.

Pour régler l'horloge, suivre la manipulation suivante :

- *Le mobile est au repos (aucune tonalité).*
- Appuyer sur la touche **(5) MENU**.
- *"REPertoire" s'affiche sur l'écran LCD.*
- Appuyer sur la touche **(3) ▲** .
- *"REGLAGES" s'affiche sur l'écran LCD.*
- Appuyer sur la touche **(26) OK**.
- *"SONNERIE" s'affiche sur l'écran LCD.*
- Appuyer sur la touche **(4) ▼**
- *"HORLOGE" s'affiche sur l'écran LCD.*
- Appuyer sur la touche **(26) OK**.

- La date et l'heure courante s'affichent et le mois clignote sur l'écran LCD.
- Entrer le mois (entre 01 et 12) en utilisant le clavier alphanumérique (6).
Ex : pour Août, taper 0 puis 8.
- Appuyer sur la touche (26) OK pour valider le mois.
- Le jour clignote sur l'écran LCD.
- Entrer le jour (entre 01 et 31) en utilisant le clavier alphanumérique (6).
Ex : Pour le 25, taper 2 puis 5.
- Appuyer sur la touche (26) OK pour valider le jour.
- Les heures clignotent sur l'écran LCD.
- Entrer les heures (entre 00 et 23) en utilisant le clavier alphanumérique (6).
Ex : Pour Minuit, taper 0 puis 0.
- Appuyer sur la touche (26) OK pour valider les heures.
- Les minutes clignotent sur l'écran LCD.
- Entrer les minutes (entre 00 et 59) en utilisant le clavier alphanumérique (6).
Ex : Pour la 37e minute, taper 3 puis 7.
- Appuyer sur la touche (26) OK pour valider les minutes.
- "HORLOGE" s'affiche sur l'écran
- Appuyer 2 fois sur la touche (27) ↵* pour revenir au repos.
- La date et l'heure sont réglées.



2-29 Reprogrammer tous les mobiles

ATTENTION : La base de l'ILOA 350 n'est pas multi-combiné et ne fonctionne qu'avec son unique combiné. Il n'est donc pas possible pour ce modèle d'ajouter un combiné.

Concerne uniquement les versions Pack ILOA 352/353/354.

Vous pouvez programmer 4 combinés au maximum.

Pour ajouter un nouveau combiné ou en remplacer un, vous devez impérativement reprogrammer tous les combinés, de la façon suivante :

- Débrancher l'adaptateur secteur (21) de la base.
- Maintenir enfoncée la touche (17)  de la base **tout en rebranchant** l'adaptateur secteur (21) puis attendre que le témoin lumineux (18)  clignote (environ 10 secondes) avant de relâcher la touche (17) .
- Vous disposez désormais de 30 secondes seulement pour programmer **tous** les combinés.
- Maintenir enfoncée la touche (7) R/C du premier combiné jusqu'à entendre **deux** bips sonores (ne pas relâcher la touche au premier bip).
- Placer le premier combiné sur la base (vous disposez seulement de 4 secondes).
- Un bip est émis, le premier combiné est programmé (CB-1).
- Maintenir enfoncée la touche (7) R/C du second combiné jusqu'à entendre **deux** bips sonores (ne pas relâcher la touche au premier bip).
- Placer le second combiné sur la base (vous disposez seulement de 4 secondes).
- Un bip est émis, le second combiné est programmé (CB-2).
- Maintenir enfoncée la touche (7) R/C du troisième combiné jusqu'à entendre **deux** bips sonores (ne pas relâcher la touche au premier bip).
- Placer le troisième combiné sur la base (vous disposez seulement de 4 secondes).
- Un bip est émis, le troisième combiné est programmé (CB-3).
- Maintenir enfoncée la touche (7) R/C du quatrième combiné jusqu'à entendre **deux** bips sonores (ne pas relâcher la touche au premier bip).
- Placer le quatrième combiné sur la base (vous disposez seulement de 4 secondes).
- Un bip est émis, le quatrième combiné est programmé (CB-4).

Pour vérifier le numéro d'un combiné, maintenir enfoncée la touche (7) R/C jusqu'à entendre un bip "CB-X" s'affiche, X représente le numéro du combiné.

3 FONCTION PRESENTATION DU NUMERO

3-1	Fonctionnement de l'identificateur d'appel	page 30
3-2	Consultation du journal des appels	page 30
3-3	Ecran d'affichage en mode consultation	page 31
3-4	En mode consultation	page 32
3-5	Composition du numéro à partir du journal	page 33
3-6	Effacement sélectif ou total des appels	page 33
3-7	Service Top Message	page 34
3-8	Transfert d'un numéro du journal vers une mémoire répertoire	page 34

L'appareil vous permet d'identifier le numéro de téléphone de vos correspondants ainsi que la date et l'heure de leurs appels.

Toutes ces informations sont mémorisées dans un journal des appels pouvant contenir jusqu'à 30 numéros.

L'accès au service présentation du numéro ou du nom est soumis à la souscription d'un abonnement auprès de votre agence France Telecom (1014 appel gratuit ou 3614 France Telecom sur votre minitel) et sous réserve des disponibilités techniques de France Telecom.

3-1 Fonctionnement de l'identificateur d'appel

L'appareil garde en mémoire la liste des 30 derniers appels reçus. Cette liste est appelée "journal des appels".

- A réception d'un appel, le numéro de la ligne appelante est comparé aux numéros de téléphone mémorisés dans le répertoire. Si le numéro est trouvé dans le répertoire, le mobile affiche également le nom qui lui est associé dans le répertoire. Si la sonnerie VIP a été associée à ce numéro dans le répertoire (FICHE-VIP), celle-ci sera diffusée après la 1ère sonnerie
- L'appareil a une capacité de 16 caractères par nom et de 20 chiffres par numéro.
- A chaque numéro et nom enregistré dans le journal des appels est associé l'heure et la date de leur arrivée.
- A réception d'un appel le numéro ou le nom est remplacé par la durée de conversation.
- Lorsque "SECRET" s'affiche, cela indique que vous recevez un appel d'un correspondant qui a souhaité masquer son numéro. **Ces appels ne sont pas mémorisés dans le journal des appels.**
- L'icône NVX indique la réception d'un nouvel appel.
- Le nombre d'appels non lus est indiqué sur l'écran LCD au repos (ex : NOUV : 03, vous avez 3 nouveaux messages)
- L'icône **fois** s'affiche à la réception d'un appel répété.
- Lorsque le journal des appels est vide, si vous appuyez sur l'une des touches (3) ▲ ou (4) ▼ , "VIDE" s'affiche sur l'écran LCD.

3-2 Consultation du journal des appels

Les appels reçus sont mémorisés dans un journal (taille maximum : 30 numéros).

Début de la consultation du journal

- Le mobile est au repos.
- Appuyer brièvement sur l'une des touches (3) ▲ ou (4) ▼ pour commencer la consultation par l'appel le plus récent.
- Le numéro et le nom le plus récent enregistré dans le journal s'affiche sur l'écran LCD.
- Si le nom n'est pas disponible, "**-SANS NOM-**" s'affiche.
- A chaque numéro est associé la date et l'heure de leur arrivée.

LOGICOM®

- Appuyer brièvement sur l'une des touches (3) ▲ ou (4) ▼ pour consulter les autres numéros du journal.

• Lorsque la fin de la liste est atteint, "FIN LISTE" s'affiche sur l'écran LCD.

REMARQUES :

- Après 15 secondes d'inactivité des touches (3) ▲ ou (4) ▼, l'écran revient en mode repos.
- Après la réception de l'appel, l'écran affiche le numéro 15 secondes après la dernière sonnerie d'appel avant de revenir en mode repos.
- L'identification d'un appel est impossible lorsque vous êtes déjà en ligne.
- Quand le journal est plein le plus ancien s'efface pour être remplacé par l'appel le plus récent.

3-3 Ecrans d'affichages en mode consultation

• Les messages d'identification sont transmis par le central téléphonique après une brève sonnerie (250ms) et avant la sonnerie d'appel normale.

a) Appel sans le nom

Nvx 0148636795 -SANS NOM-

b) Appel avec le nom

Nvx 0148636794 LAURENT

Remarques :

- Après 20 secondes d'inactivité des touches (3) ▲ ou (4) ▼ l'écran revient en mode repos.
- Après la réception de l'appel, l'écran affiche le numéro 15 secondes après la dernière sonnerie d'appel avant de revenir en mode repos.
- L'identification d'un appel est impossible lorsque vous êtes déjà en ligne.
- Quand le journal est plein, l'appel le plus ancien s'efface pour être remplacé par l'appel le plus récent.
- L'icône NVX indique un appel non lu.

c) Appel répété

Le même correspondant vous a appelé plusieurs fois. L'appareil ne mémorise pas plusieurs fois le même numéro, par contre il vous indique que le correspondant vous a appelé plusieurs fois grâce à l'icône "fois".

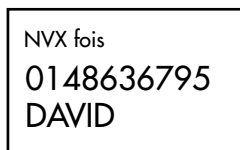

Le correspondant David a appelé plusieurs fois.

3-4 En mode consultation

L'écran s'affiche :

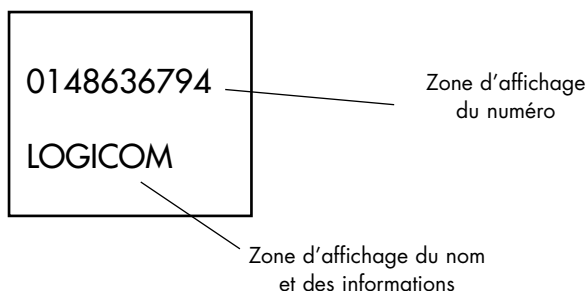

- Appuyer sur la touche Ø du clavier alphanumérique (6) pour connaître la date et l'heure d'arrivée d'un appel.

L'écran affiche :

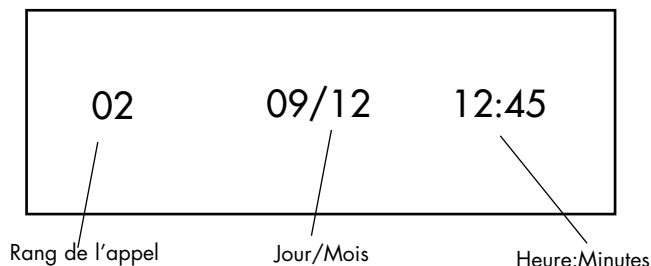

3-5 Composition d'un numéro à partir du journal

- L'appareil est au repos (aucune tonalité).
- Appuyer sur l'une des touches **(3) ▲** ou **(4) ▼** pour entrer en mode consultation.
- Utiliser les touches **(3) ▲** ou **(4) ▼** pour sélectionner le numéro dans le journal que vous souhaitez composer.
- Appuyer sur la touche **(2) ☎** pour composer le numéro affiché.

3-6 Effacement sélectif ou total des appels

a) Effacement sélectif

- L'appareil est au repos (aucune tonalité).
- Appuyer sur l'une des touches **(3) ▲** ou **(4) ▼** pour entrer en mode consultation.
- Utiliser les touches **(3) ▲** ou **(4) ▼** pour sélectionner le numéro à effacer.
- Appuyer sur la touche **(7) R/C**.
- **"EFFACE?"** s'affiche sur l'écran LCD
- Appuyer sur la touche **(26) OK**
- L'appel affiché s'efface et l'appel suivant s'affiche.

a) Effacement total

- L'appareil est au repos (aucune tonalité).
- Appuyer brièvement sur l'une des touches (3) ▲ ou (4) ▼ pour entrer en mode consultation.
- Maintenir enfoncée la touche (7) R/C jusqu'à ce que "EFF TOUT?" s'affiche sur l'écran LCD.
- Appuyer sur la touche (26) OK.
- Tous les appels sont effacés, "VIDE" s'affiche.

3-7 Service Top Message

Le service Top Message est disponible sur simple demande auprès de France Telecom (Sous réserve des conditions techniques de France Telecom). Top Message est le service de messagerie vocal de France Telecom. Il fonctionne comme un répondeur enregistreur dans le réseau.

Vos correspondants sont transférés vers ce service lorsque votre ligne est occupée ou que vous avez demandé un renvoi d'appel vers la messagerie (voir notice de service auprès de France Telecom).

Lorsqu'un message vocal est disponible sur le serveur l'appareil l'indique par l'icône ☒

L'icône ☒ restera présent, quel que soit l'affichage en cours, tant que le serveur n'aura pas envoyé une information indiquant que le message vocal a été consulté (même après effacement du message).

3-8 Transfert d'un numéro du journal vers une mémoire répertoire

- L'appareil est au repos (aucune tonalité).
- Appuyer brièvement sur l'une des touches (3) ▲ ou (4) ▼ pour entrer en mode consultation.
- Utiliser les touches (3) ▲ ou (4) ▼ pour sélectionner le numéro du journal que vous souhaitez transférer..
- Appuyer sur la touche (26) OK.
- L'icône ☐ s'affiche sur l'écran.

LOGICOM[®]

- Appuyer sur la touche **(26) OK** pour valider le numéro.
- Effacer **"SANS NOM"** en utilisant la touche **(7) R/C**, puis saisir le nom à associer au numéro précédemment enregistré à l'aide du clavier alphanumérique **(6)**.
- Appuyer sur la touche **(26) OK**.
- **"NORMALE?"** s'affiche sur l'écran LCD.

À ce stade, vous pouvez soit :

a) Attribuer la sonnerie normale à ce correspondant

- Appuyer sur la touche **(26) OK**.
- La sonnerie Normale sera donc utilisée pour cette fiche.

OU

b) Attribuer la sonnerie VIP à ce correspondant

- Appuyer sur la touche **(4) ▼**.
- **"FICHE VIP?"** s'affiche sur l'écran LCD.
- Appuyer sur la touche **(26) OK**.
- La sonnerie VIP sera donc utilisée sur cette fiche.

4 LES SERVICES CONTACTS

4-1	Top Message	page 37
4-2	Le 3131	page 38
4-3	Le 3000	page 38
4-4	Signal d'appel	page 39
4-5	Le 12 (les renseignements)	page 39
4-6	Transfert d'appel	page 40

4-1 Top Message

Top Message est le service vocal de France Telecom, il fonctionne comme un répondeur enregistré situé dans le réseau.

Vos correspondants sont transférés vers ce service lorsque la ligne est occupée ou que vous avez demandé un renvoi d'appel vers la messagerie (voir notice auprès de France Telecom).

Ce service est soumis à un abonnement gratuit sur demande.

(a) Accès direct au service Top message

Pour accéder directement au service Top message (3103) suivre la manipulation suivante :

- Appuyer sur la touche **(2)** .
- Maintenir enfoncée la touche **1** du clavier alphanumérique **(6)** pendant 3 secondes.
- L'appareil compose automatiquement le 3103, vous accédez ainsi au service vocal de Top message.

Pour obtenir des renseignements sur le service Top message, contacter votre agence France telecom (1014, appel gratuit ou 3614 France telecom - sur votre minitel).

(b) Accès au service Top message par le menu

- Le mobile est au repos (aucune tonalité).
- Appuyer sur la touche **(5) MENU**.
- **"REPertoire"** s'affiche sur l'écran LCD.
- Utiliser les touches **(3) ▲** ou **(4) ▼** jusqu'à ce que **"TOP MESS"** s'affiche sur l'écran LCD.
- Appuyer sur la touche **(2)** .
- L'appareil compose automatiquement le 3103.

Vous accédez ainsi au serveur vocal de Top message.

Pour obtenir des renseignements sur le service Top message, contacter votre agence France Telecom (1014, appel gratuit ou 3614 France telecom sur votre minitel).

4-2 Le 3131

Le 3131 est un service de France Telecom qui vous permet de connaître le numéro de la dernière personne qui a tenté de vous joindre et à laquelle vous n'avez pas pu répondre. Ce service est gratuit et sans abonnement. Pour tout renseignements, contactez votre agence France Telecom au 1014 appel gratuit ou 3614 France Telecom sur votre minitel. Le 3131 est intégré dans le menu.

Pour accéder au 3131, vous devez suivre la manipulation suivante :

- *Le mobile est au repos (aucune tonalité).*
- Appuyer sur la touche **(5) MENU**.
- **"REPertoire"** s'affiche sur l'écran LCD.
- Utiliser les touches **(3) ▲** ou **(4) ▼** jusqu'à ce que **"LE 3131"** s'affiche.
- Appuyer sur la touche **(2) ↵**.
- *L'appareil compose automatiquement le 3131.*

4-3 Le 3000

Le 3000 est un service de France Telecom.

Ce service à reconnaissance vocale permet d'accéder aux services de votre ligne téléphonique.

Ainsi grâce à un numéro unique et un code confidentiel unique, vous pouvez :

- *Régler vos conditions d'accès.*
- *Activer vos services téléphoniques.*
- *Vous informer et souscrire un nouveau service par la "Boutique du 3000".*

Pour accéder à cette fonction vous devez suivre les manipulations suivantes :

- Appuyer sur la touche **(5) MENU**.
- **"REPertoire"** s'affiche sur l'écran LCD.
- Utiliser les touches **(3) ▲** ou **(4) ▼** jusqu'à ce que **"LE 3000"** s'affiche.
- Appuyer sur la touche **(2) ↵**. L'appareil compose automatiquement le 3000.

- *Laissez-vous guider.*

NB : L'accueil de ce service est gratuit, il permet d'accéder aux services qui gardent leurs tarifications habituelles.

4-4 Signal d'appel

Le signal d'appel est un service de France Telecom.

Ce service permet de prendre un autre appel quand vous êtes déjà en ligne.

L'accès au service signal d'appel est soumis à la souscription d'un abonnement auprès de votre agence France Telecom et sous réserve des disponibilités techniques de France Telecom.

Pour tout renseignements, contactez votre agence France Telecom au 1014 (appel gratuit) ou 3614 France Telecom sur votre minitel.

Fonctionnement du signal d'appel :

Lorsque vous êtes en ligne et qu'un autre correspondant cherche à vous joindre, sa présence vous est signalée par un signal sonore. Votre correspondant, lui, entend le message suivant : "BIP-BIP Veuillez patientez, votre correspondant est déjà en ligne. Nous lui indiquons votre appel par un signal sonore, merci."

Pour prendre cet appel ou aller et venir d'un correspondant à l'autre, il vous suffit de maintenir appuyée la touche **(8)** >> pendant 1,5 seconde.

4-5 Le 12 (les renseignements)

Si vous désirez appeler les renseignements (12), vous devez suivre les manipulations suivantes :

- *Le mobile est au repos (aucune tonalité).*
- Appuyer sur la touche **(5) Menu**.
- **"REPERTOIRE"** s'affiche sur l'écran LCD.
- Utiliser les touches **(3) ▲** ou **(4) ▼** jusqu'à ce que **"LE 12"** s'affiche sur l'écran LCD.
- Appuyer sur la touche **(2)** .
- *L'appareil compose automatiquement le 12. Vous accédez ainsi aux renseignements.*

LOGICOM®

4-6 Transfert d'appel

Le transfert d'appel est un service de France telecom disponible sur simple demande. Pour tout renseignement, contactez votre agence France Telecom au 1014 (appel gratuit) ou 3614 France Telecom sur votre minitel.

Ce service vous permet de faire suivre vos appels vers un numéro de votre choix. Ainsi vos correspondants composent votre numéro de téléphone habituel et leurs appels vous parviennent au numéro que vous avez choisi.

a) Mise en service

- *Le mobile est au repos (aucune tonalité).*
 - Appuyer sur la touche **(5) MENU**.
 - **"REPertoire"** s'affiche sur l'écran LCD.
 - Utiliser les touches **(3) ▲** ou **(4) ▼** jusqu'à ce que **"TRANSFERT"** s'affiche sur l'écran LCD.
 - Appuyer sur la touche **(26) OK**.
 - **"VERS"** s'affiche sur l'écran LCD.
 - Appuyer sur la touche **(26) OK**.
 - Composer le numéro vers lequel sera transféré tous les appels.
 - Appuyer sur la touche **(2) ↵** pour valider la demande de transfert d'appel.
 - Vous entendez un message vocal de confirmation*.
 - Appuyer sur la touche **(2) ↵** pour raccrocher.
 - Tous vos appels sont désormais transférés vers le numéro entré précédemment.
- * Sous réserve des disponibilités techniques de France telecom.

b) Annulation

Le mobile est au repos (aucune tonalité)

- Appuyer sur la touche **(5) MENU**.
- **"REPertoire"** s'affiche sur l'écran LCD.

- Utiliser les touches (3) ▲ ou (4) ▼ jusqu'à ce que "TRANSFERT" s'affiche sur l'écran LCD.
- Appuyer sur la touche (26) OK.
- "VERS" s'affiche sur l'écran LCD.
- Appuyer sur l'une des touches (3) ▲ ou (4) ▼ .
- "ANNULER" s'affiche sur l'écran LCD.
- Appuyer sur la touche (2) ↵ pour valider la demande d'annulation.
- Vous entendez un message vocal de confirmation*.
- Appuyer sur la touche (2) ↵ pour raccrocher.
- Le transfert d'appel est annulé.

* Sous réserve des disponibilités techniques de France telecom.



5 EN CAS DE PROBLEMES

Vérifier les points ci-dessous avant de contacter le Service Après-Vente :

FONCTIONS TELEPHONE

Interférences :

- *Le mobile est trop loin de sa base.*
- *La base est placée près d'une télévision, d'un ordinateur, etc*
- *Isoler l'adaptateur secteur (21) sur une prise seule.*

Le mobile ne sonne pas :

- *L'antenne du mobile (14) n'est pas complètement déployée.*
- *La base est à côté d'une source parasite (télévision, ordinateur, ...).*
- *Le code de sécurité est effacé, pour le reprogrammer placer le mobile sur la base.*
- *Réinitialiser l'appareil **.*
- *Décharger complètement la batterie*, puis la remettre en charge pour une durée de 20 heures minimum.*

Pas de tonalité :

- *Remettre le mobile sur sa base pour établir un nouveau code de sécurité.*
- *Vérifier la prise téléphonique*
- *Réinitialiser l'appareil **.*
- *Décharger complètement la batterie*, puis la remettre en charge pour une durée de 20 heures minimum.*

Vous n'obtenez pas la ligne :

- *Remettre le mobile sur sa base pour établir un nouveau code de sécurité.*
- *Réinitialiser l'appareil **.*

La touche (8) >> ne fonctionne pas (fonction bis) :

- Le dernier numéro composé comprend plus de 32 chiffres.



Dysfonctionnement du téléphone :

- Réinitialiser l'appareil **.
- Décharger complètement la batterie *, puis la remettre en charge pour une durée de 20 heures minimum.

L'icône clignote et des bips sont émis en communication :

- La batterie est faible, remettre le mobile sur sa base pour le recharger.

(*) Pour décharger la batterie :

Débrancher le cordon téléphonique, puis appuyer sur la touche (2)  , le témoin lumineux (18)  s'allume. Attendre quelques heures que plus rien ne s'affiche sur l'écran LCD.

(**) Pour réinitialiser l'appareil :

Débrancher le cordon téléphonique, l'adaptateur secteur et la batterie du mobile. Attendre quelques secondes, puis rebrancher le tout dans l'ordre inverse.

FONCTIONS PRESENTATION DU NUMERO OU DU NOM

- L'accès au service **Présentation du numéro ou du nom** est soumis à la souscription d'un abonnement auprès de France telecom (sous réserve de disponibilités technique de France Telecom).
- L'heure et la date sont mis à jour **automatiquement** par le réseau à la réception du 1er appel.

6 PROCEDURE POUR CONTACTER LE S.A.V.

Remarque : Avant de rendre l'appareil au magasin, il est impératif de nous contacter afin d'être sûr que vous ayez une panne.

- Munissez-vous de votre appareil, branché (sauf si l'appareil est endommagé).
- Vous disposez de deux lignes clients : **01 48 63 67 94** ou **01 48 63 67 95**.
- Un serveur téléphonique vous donnera une solution à chacun de vos problèmes.

7 CHAMP D'APPLICATION DE LA GARANTIE

La garantie fournisseur LOGICOM est valable pour un usage normal de l'appareil tel qu'il est défini dans le cadre de la notice d'utilisation.

Sont exclues de cette garantie, les détériorations dues à une cause étrangère à l'appareil. En particulier, la garantie ne s'applique pas si l'appareil a été endommagé à la suite d'un choc ou d'une chute, d'une fausse manœuvre, d'un branchement non conforme aux instructions mentionnées dans la notice ou aux prescriptions de France Telecom, de l'effet de foudre, de surtension secteur, d'une protection insuffisante contre la chaleur, l'humidité ou le gel.

La garantie s'étend uniquement à la France Métropolitaine.

En tout état de cause, la garantie légale pour vices cachés s'appliquera conformément aux articles 1641 et suivants du Code Civil.



Cet équipement a reçu l'agrément conformément à la décision 98/482/CE du Conseil, concernant la connexion paneuropéenne de terminal unique aux réseaux téléphoniques publics commutés (RTCP).

Toutefois, comme il existe des différences d'un pays à l'autre entre les RTCP, l'agrément en soi ne constitue pas une garantie absolue de fonctionnement optimal à chaque point de terminaison du réseau RTCP.

En cas de problème, vous devez contacter en premier lieu votre fournisseur.

Cet appareil est destiné à la France.

**EN CAS DE PROBLEME ET POUR TOUT RENSEIGNEMENT
MERCİ DE CONTACTER NOTRE SERVICE APRÈS-VENTE**

**Tél. : 01 48 63 67 94
01 48 63 67 95**

LOGICOM S.A.

Z.I. PARIS NORD 2

74, rue de la Belle Etoile - B.P. 50338 - 95941 ROISSY CDG CEDEX