

LOGICOM[®]



FUSIO 300/302/303

Manuel d'utilisation

Photo non contractuelle

A lire impérativement avant la mise en service de l'appareil.



DECLARATION DE CONFORMITE

Nous, Logicom - 74, rue de la Belle Etoile - Z.I. Paris Nord II - B.P. 58338
95941 ROISSY CDG FRANCE

Déclarons que le produit FUSIO 300/302/303 est en conformité avec les exigences essentielles applicables et en particulier celles de la directive 1999/5/CE suivantes :

Article 3.1a - (protection de la santé et de la sécurité de l'utilisateur):

- EN60950-1 (2006)

Article 3.1b - (exigences de protection en ce qui concerne la compatibilité électromagnétique):

- EN301489-6 V1.2.1 (2002)

- EN301489-1 V1.6.1 (2005)

Article 3.2 – (bonne utilisation du spectre radioélectrique de façon à éviter les interférences dommageables) :

- EN301406 V 1.5.1 (2003)

Nous déclarons que le produit FUSIO 300/302/303 est en conformité avec les exigences liées aux normes Européennes d'interfaces lignes.

Cet appareil est destiné à la France.

Cette conformité à la directive R&TTE 1999/5/CE du Parlement et du Conseil Européen pour la sécurité des usagers et les perturbations électromagnétiques s'entend pour autant que le produit pour lequel elle est donnée est installé et utilisé suivant les instructions fournies dans le manuel d'utilisation.

Toute modification non autorisée du produit annule cette déclaration de conformité.

Roissy, le 14 juin 2008

Bernard BESSIS, Président Directeur Général

Présentation de l'appareil

- Combiné ultra plat
- Répertoire d'une capacité de 200 noms et numéros pour une numérotation facile
- Copie d'une entrée du répertoire ou du répertoire entier vers un autre combiné FUSIO 300
- Envoi et réception de SMS¹
- La présentation du nom ou du numéro vous permet de savoir qui vous appelle et votre téléphone stocke les détails des 20 derniers appels dans une liste des appels²
- Vous pouvez enregistrer jusqu'à 5 combinés sur la base sans câble supplémentaire
- Son numérique de qualité avec une portée de 300 mètres en extérieur (champ libre) et 50 mètres en intérieur (dans des conditions idéales)

1 Pour envoyer et recevoir des SMS, vous devez être abonné à la présentation du nom ou du numéro de France Télécom ET être inscrit au service mini message de France Télécom.

2 Pour bénéficier de ce service, vous devez vous abonner à la présentation du nom ou du numéro de France Télécom.

Veillez noter que ce téléphone n'est pas conçu pour émettre des appels d'urgence lors d'une coupure de courant. Veillez à prendre d'autres dispositions en cas de besoin en vous équipant d'un poste conventionnel.

Ce manuel d'utilisation vous fournit toutes les informations nécessaires pour une utilisation optimale de votre téléphone.

Avant d'effectuer votre premier appel, vous devez paramétrer votre téléphone. Suivez les instructions de la section « Prise en mains ».

IMPORTANT

Utilisez uniquement le câble téléphonique fourni.

Contenu de l'emballage

- 1 combiné
- 1 base
- 1 batterie rechargeable NiMH (pré-installée)
- 1 adaptateur secteur
- 1 câble téléphonique

Si vous avez acheté un FUSIO 300 contenant plusieurs combinés (uniquement pour les pack FUSIO 302/303), chaque combiné est accompagné des éléments suivants :

- 1 chargeur additionnel
- 1 batterie rechargeable NiMH (pré-installée)
- 1 adaptateur secteur pour le chargeur additionnel

Table des matières

PRISE EN MAIN	7
Emplacement	7
Configuration	7
Réglage des packs contenant plusieurs combinés	8
Réglage manuel de la date et l'heure	9
APPRENDRE À CONNAITRE VOTRE TÉLÉPHONE	11
Touches du combiné	11
Ecran du combiné	12
Icônes de l'écran	12
Base	13
Navigation dans les menus	13
Liste des menus	14
UTILISATION DU TÉLÉPHONE	15
Allumer ou éteindre le combiné	15
Effectuer un appel externe	15
Pré-numérotation	15
Terminer un appel	15
Recevoir un appel	15
Signal d'appel	16
Volume de l'écouteur / du haut-parleur	16
Fonction secret	16
Main libre	16
<i>Appeler avec la fonction main libre</i>	16
<i>Répondre à un appel avec la fonction mains libres</i>	17
<i>Basculer en mode main libre pendant une communication</i>	17
Fonction Bis	17
<i>Rappeler le dernier numéro composé</i>	17
<i>Rappeler un numéro de la liste Bis</i>	17
<i>Enregistrer un numéro de la liste Bis dans le répertoire</i>	17
<i>Effacer un numéro de la liste Bis</i>	17
<i>Effacement total de la liste Bis</i>	18
Verrouillage du clavier	18
<i>Verrouiller le clavier</i>	18
<i>Déverrouiller le clavier</i>	18
Localiser un combiné	19
Boîte de réception des messages et des appels	19
Répertoire d'un combiné	19
<i>Enregistrer un contact (nom et numéro)</i>	19
<i>Visualiser un contact</i>	20
<i>Afficher la capacité du répertoire</i>	20
<i>Composition d'un numéro à partir du répertoire</i>	20
<i>Editer un contact du répertoire d'un combiné</i>	20
<i>Copier un contact du répertoire d'un combiné</i>	21
<i>Copier tous les contacts du répertoire d'un combiné</i>	21
<i>Effacer un contact du répertoire d'un combiné</i>	21

<i>Effacement total du répertoire d'un combiné</i>	22
<i>Editer le nom d'un groupe</i>	22
<i>Changer la sonnerie d'un groupe</i>	22
Répertoire partagé	24
<i>Enregistrer/Modifier un contact (nom et numéro)</i>	24
<i>Visualiser un contact du répertoire partagé</i>	24
<i>Effacer un contact du répertoire partagé</i>	25
<i>Effacer tous les contacts du répertoire partagé</i>	25
SONS	26
Sonnerie du combiné	26
Alertes sonores	26
RÉGLAGES	27
Réglages du combiné	27
<i>Contraste de l'écran / nom du combiné</i>	27
<i>Réponse auto</i>	27
<i>Réinitialisation du combiné</i>	27
Réglages de la base	28
Sonnerie	28
<i>Priorité sonnerie</i>	28
<i>Numérotation</i>	29
<i>Préfixe pour la fonction Pause automatique</i>	29
<i>Code PIN</i>	29
<i>Réinitialisation du système</i>	30
Heure/Alarme	30
<i>Réglage de la date et de l'heure</i>	30
<i>Réglage de l'alarme</i>	30
<i>Arrêt de la sonnerie de l'alarme</i>	31
LISTES DES APPELS RECUS	31
Présentation du nom ou du numéro	31
Liste des appels reçus	32
Consulter les détails d'un appel reçu	32
Composition d'un numéro à partir de la liste des appels reçus	32
Copier un numéro de la liste des appels reçus dans le répertoire	33
Réglages de la liste des appels reçus	33
Effacement d'un appel reçu	33
Effacement total de la liste des appels reçus	33
FONCTION SMS	34
Envoyer des SMS	34
<i>Envoi d'un SMS</i>	34
<i>La boîte de sauvegarde (SMS envoyés et enregistrés)</i>	34
Utilisation de la boîte de sauvegarde	35
Recevoir des SMS	35
Lecture des SMS reçus	35
Éditer ou effacer des modèles	36
Numéros de serveurs SMS	36
<i>Ajouter ou modifier des numéros de serveurs SMS</i>	36
<i>Sélectionner le serveur SMS d'envoi</i>	37
Alerte SMS	37

<i>Activer et désactiver l'alerte SMS</i>	37
UTILISATION DE COMBINÉS SUPPLÉMENTAIRES	39
Enregistrement d'un combiné supplémentaire	39
Sélection de la base	39
Annulation de l'enregistrement d'un combiné	40
Appels internes	40
<i>Appeler un autre combiné</i>	40
<i>Transférer un appel</i>	40
Conférence à 3 participants	41
MESSAGERIE VOCALE DE FRANCE TÉLÉCOM	42
Accès direct à la messagerie vocale	42
Supprimer manuellement l'affichage « Message vocal »	42
Modifier le numéro pour accéder à la messagerie vocale	43
AIDE	44
INFORMATIONS GÉNÉRALES	47
Remplacement de la batterie du combiné	47
Consignes de sécurité	47
Précautions d'emploi	48
Nettoyage	48
Environnement	48
Consignes de mise au rebut de l'appareil	49
<i>Consignes de mise au rebut de l'appareil pour les utilisateurs privés</i>	49
<i>Consignes de mise au rebut de l'appareil pour les utilisateurs professionnels</i>	49
Informations techniques	50
<i>Insertion d'une pause</i>	50
<i>Rappel</i>	50
Champ d'application de la garantie	51
<i>Conditions de garantie des téléphones DECT</i>	51
<i>Sont exclus de la garantie</i>	52

PRISE EN MAIN

Emplacement

Placez votre FUSIO 300 à 2 mètres maximum de la prise murale et de la prise téléphonique, pour éviter que les câbles ne soient trop courts.

Veillez à ce qu'il se trouve à au moins un mètre de tout autre appareil électrique afin d'éviter les interférences.

Votre FUSIO 300 fonctionne par émission de signaux radio entre la base et le combiné. L'intensité du signal dépend de l'endroit où vous installez la base. Placez la base le plus en hauteur possible afin d'obtenir un signal optimal.

Configuration

1 Connectez l'alimentation à la prise indiquée par  à l'arrière de la base puis raccordez l'autre extrémité à la prise secteur murale. Mettez le téléphone sous tension. Vous pouvez placer le câble derrière le clip de retenue afin d'éviter tout débranchement accidentel.

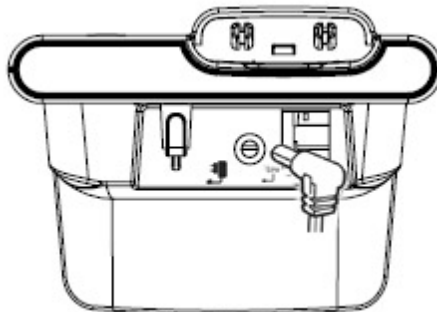

2 La batterie NiMH est déjà intégrée au combiné. Enlevez le couvercle du compartiment de la batterie en le faisant glisser vers le bas. Branchez les connecteurs de la batterie sur les prises situées à l'intérieur du compartiment de la batterie (**le câble rouge doit être à gauche**). Insérez les câbles dans l'espace situé au-dessus de la batterie puis refermez le compartiment en faisant glisser le couvercle vers le bas.

3 Placez le combiné sur la base durant un minimum de 20 heures afin de le charger. Lorsque le combiné est entièrement chargé, l'icône  s'affiche à l'écran.

4 Lorsque la batterie est entièrement chargée, connectez le câble téléphonique à la prise située à l'arrière de la base et l'autre extrémité à la prise téléphonique murale.

Réglage des packs contenant plusieurs combinés

Si vous avez acheté un pack FUSIO 302/303 contenant plusieurs combinés, vous devez procéder aux opérations d'installation pour chaque combiné et chargeur.



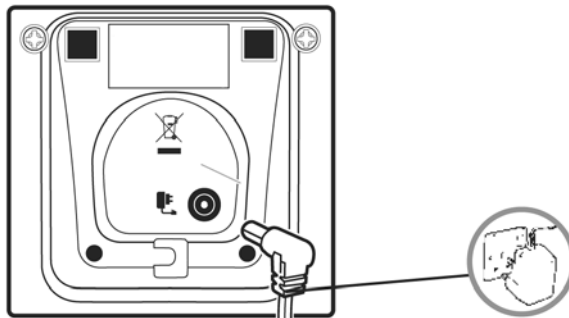





- 1 Passez le câble dans le passage situé à l'arrière du chargeur puis connectez-le à la prise du chargeur. Connectez l'autre extrémité à la prise secteur murale puis mettez l'appareil sous tension.



- 2 La batterie NiMH est déjà intégrée au combiné. Enlevez le couvercle du compartiment de la batterie en le faisant glisser vers le bas. Branchez les connecteurs de la batterie sur les prises situées à l'intérieur du compartiment de la batterie (**le câble rouge doit être à gauche**). Insérez les câbles dans l'espace situé au-dessus de la batterie puis refermez le compartiment en faisant glisser le couvercle vers le bas.

Tous les combinés supplémentaires sont pré-enregistrés sur la base. Une fois chargés, ils sont prêts à l'emploi. Le numéro du combiné s'affiche sur l'écran.

Réglage manuel de la date et l'heure

- 1 Appuyez sur **Menu**, faites défiler  jusqu'à **Réglages** puis appuyez sur **OK**.
- 2 Faites défiler  jusqu'à **Heure/Alarme** puis appuyez sur **OK**.
- 3 **Date/Heure** est en surbrillance. Appuyez sur **OK**.
- 4 Le format actuel de l'heure est en surbrillance. Faites défiler  ou  pour sélectionner le format **24 heures** ou **12 heures**.
- 5 Faites défiler  jusqu'à **Format Date** puis  ou  pour sélectionner **jj/mm** ou **mm/jj**.
- 6 Faites défiler  jusqu'à **Saisir Heure** puis Saisir l'heure, par exemple : 1705 pour 17h05.
- 7 Faites défiler  jusqu'à **Saisir Date** puis Saisir la date, par exemple : 09 06 07 pour le 9 juin 2007.
- 8 Appuyez sur **OK** pour enregistrer.
- 9 Appuyez plusieurs fois sur **Retour** pour revenir en mode veille.

Votre FUSIO 300 est prêt à l'emploi.

REMARQUE :

ATTENTION : ne placez pas votre FUSIO 300 dans la salle de bains ou dans une pièce humide.

Portée du combiné

Le FUSIO 300 a une portée de 300 mètres en extérieur lorsque le champ est libre entre la base et le combiné. Tout obstacle entre la base et le combiné réduit considérablement la portée. Lorsque la base se situe à l'intérieur et le combiné à l'intérieur ou l'extérieur, la portée est en principe de 50 mètres maximum. La portée peut être diminuée par d'épais murs de pierre.

Intensité du signal

L'icône  sur votre combiné indique que la liaison radio entre le combiné et la base est correcte.

Si vous vous éloignez trop de la base, le combiné est en limite de portée et l'icône clignote. Lorsqu'il n'y a plus de liaison radio entre le combiné et la base, votre communication est coupée.



Quel adaptateur secteur utiliser ?

Si vous avez acheté un pack contenant plusieurs combinés, vous devez utiliser l'adaptateur secteur qui dispose d'une grosse fiche sur le support des combinés supplémentaire, et utiliser l'adaptateur secteur qui dispose d'une petite fiche pour la base principale.

IMPORTANT

La base doit être raccordée au secteur en permanence. Ne connectez pas la ligne téléphonique avant d'avoir chargé complètement le combiné. Utilisez uniquement les câbles fournis avec le téléphone.

Indicateur de batterie faible

Si l'icône  clignote sur l'écran du combiné, vous devez recharger celui-ci avant de pouvoir l'utiliser à nouveau. Un faible signal sonore retentit également toutes les 60 secondes. Lorsque la batterie est en charge, l'icône  défile sur l'écran.

Performance de la batterie

Dans des conditions idéales, une batterie totalement chargée permet une autonomie de 10 heures de communication ou 100 heures de veille.

Des batteries neuves ne sont réellement performantes qu'après une utilisation de plusieurs jours.

Afin d'optimiser les performances de la batterie, tenez le combiné éloigné de la base durant quelques heures chaque jour. Un déchargement total de la batterie au moins une fois par semaine prolongera sa durée de vie.

La capacité de charge des batteries rechargeables réduit avec le temps en raison de leur usure, diminuant ainsi le temps d'autonomie de communication et de veille du combiné. Vous devrez procéder à leur remplacement. .

Après avoir chargé le combiné une première fois, les recharges suivantes durent environ 6 à 8 heures par jour. La batterie et le combiné peuvent devenir chauds lors du chargement : c'est tout à fait normal.

Vous utilisez votre FUSIO 300 avec une ligne ADSL ?

Si votre téléphone doit fonctionner avec une ligne ADSL, vous devez vous assurer qu'il est connecté via un filtre ADSL. Utiliser ce produit avec une ligne ADSL sans filtre peut engendrer des problèmes sur votre téléphone et sur votre ligne ADSL.

Date et heure

Si vous vous abonnez à la présentation du nom ou du numéro de France Télécom, la date (jour/mois) et l'heure s'affichent automatiquement sur tous les combinés lorsque vous recevez votre premier appel.

APPRENDRE À CONNAITRE VOTRE TÉLÉPHONE



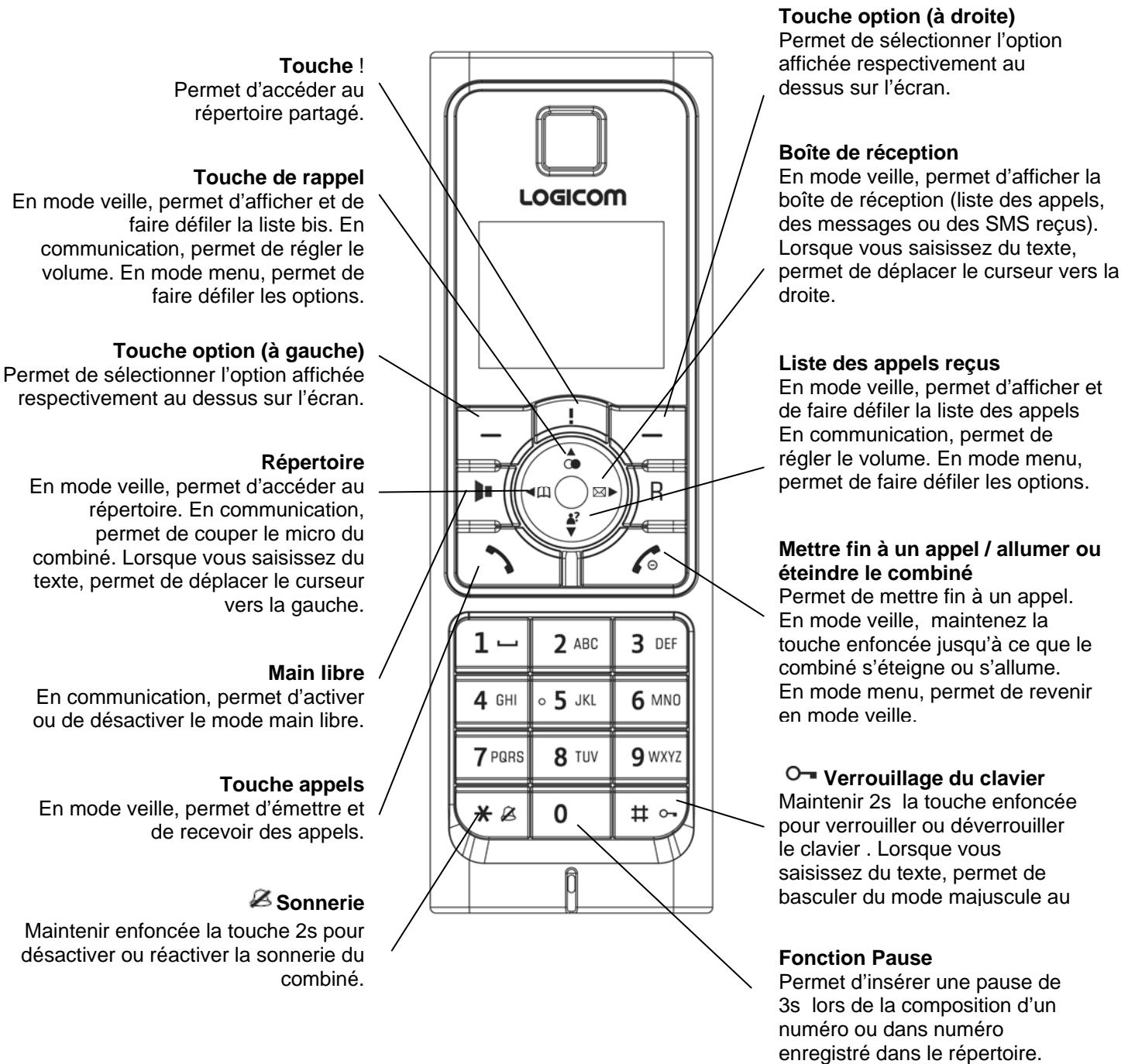







Touches du combiné



Ecran du combiné



Icônes de l'écran

	Indique que la batterie est déchargée.		Indique le niveau de charge de la batterie. Défile lorsque la batterie est en charge. Défilement s'arrête lorsque la batterie est chargée
	Affiché : indique que la liaison radio entre le combiné et la base est correcte. Clignote : indique que le combiné est en limite de portée. Eteint : indique qu'il n'y a plus de liaison radio entre le combiné et la base ou que le combiné n'arrive pas à se connecter à la base sélectionnée.		Affiché : indique la réception d'au moins un nouveau SMS. Clignote : indique que la boîte de réception SMS est pleine. Eteint : indique que tous les messages ont été lus.
	Affiché : en communication. Clignote : indique un appel entrant.		Affiché : indique que l'alarme est activée. Clignote : indique le déclenchement de l'alarme. Eteint : indique que l'alarme est désactivée.
	Affiché : indique que le mode main libre est activé.		Indique que le clavier est verrouillé.
	Affiché : indique un appel manqué dans la liste des appels reçus*		Indique que la sonnerie du combiné est coupée.

* Uniquement si vous êtes abonné à la présentation du nom ou du numéro de France Télécom.

Base

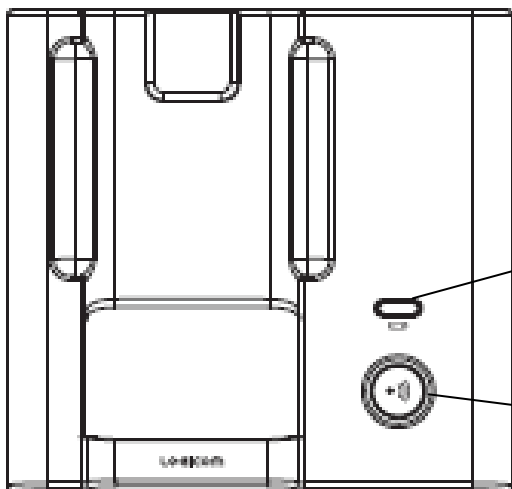

Voyant lumineux de charge

S'allume lorsque le combiné est en charge.

Touche Appel des combinés

Appui bref : Permet de localiser le (s) combiné (s).

Appui très long (environ 10s) : Permet de mettre la base en mode association.

Navigation dans les menus

Touches Options

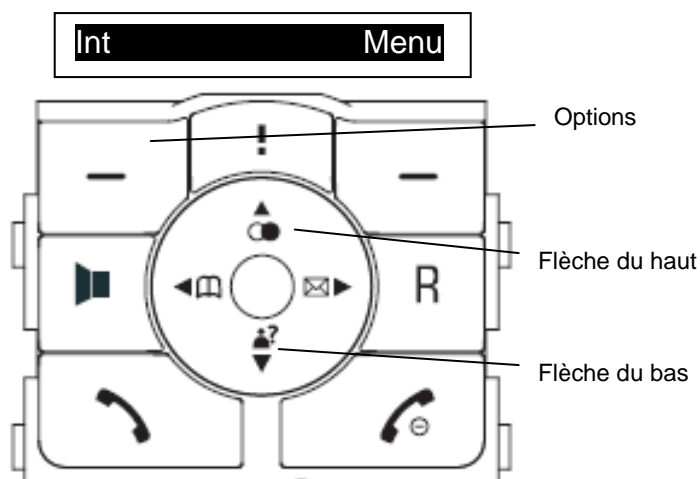

Appuyez pour sélectionner l'option affichée sur l'écran.



Si vous n'appuyez sur aucune touche dans les 30 secondes, le combiné revient automatiquement en mode veille.

Les menus de votre FUSIO 300 sont simples d'utilisation. Chaque menu contient une liste d'options listées à la page suivante.

Lorsque le combiné est sous tension ou en mode veille :

1. Appuyez sur **Menu** pour accéder au menu principal.
2. Utilisez les touches  ou  pour faire défiler les options disponibles.
3. Appuyez sur **OK** pour sélectionner une option du menu ou sur **Retour** pour revenir à l'écran précédent.

Pour sortir d'un menu et revenir en mode veille, appuyez sur la touche



Liste des menus



SMS

Rédiger SMS
Reçus
Envoyés
Modèles
SMS Réglages

Sons

Sonneries
Alertes sonore

Réglages

Réglag Combiné
Réglages Base
Heure/Alarme

Liste des menus et des touches permettant d'y accéder :

▲² ▼ ou	▲² ▼	◀ ou	◀	▲ ●
Liste des appels Vide	Affichage liste des appels , appuyez sur Option Détails Effacer Effacer tout Appeler N° Mémoriser N° Réglages	Affichage du répertoire , Ajouter sur Option Ajouter entrée Editer entrée Voir Copier Copier tout Effacer entrée Effacer tout Capacité Editer groupe Num. rapide	Vide Ajouter entrée Capacité	Affichage liste bis : appuyez sur Option Effacer Effacer tout Appeler N° Mémoriser N°

UTILISATION DU TÉLÉPHONE

Allumer ou éteindre le combiné

Éteindre

1. Appuyez et maintenir la touche  enfoncée pendant 2s.
2. **Eteindre CB?** s'affiche à l'écran. Appuyez sur **Oui** pour confirmer.

Allumer

1. Appuyez et maintenir la touche  enfoncée pendant 2s.
2. « **Recherche...** » S'affiche jusqu'à ce que le combiné trouve sa base de fonctionnement
3. « **Combiné** » s'affiche lorsque le combiné a trouvé sa base

Effectuer un appel externe

1. Appuyez sur .
2. Lorsque vous entendez la tonalité, composez le numéro.

Pré-numérotation

1. Composez le numéro. En cas d'erreur, appuyez sur **Efface** pour effacer le dernier chiffre.
2. Appuyer sur .
3. Le numéro affiché est composé automatiquement

Terminer un appel

1. Appuyez sur .

Recevoir un appel

Lorsque vous recevez un appel, le téléphone sonne.

Si vous êtes abonné à la présentation du nom de France Télécom, le nom et le numéro de l'appelant s'affichent sur l'écran.

Si vous êtes abonné à la présentation du numéro de France Télécom, le numéro de l'appelant (et le nom uniquement si celui-ci est enregistré dans le répertoire) s'affiche sur l'écran.

Si vous ne disposez pas d'aucun de ces services, **Appel externe** s'affiche sur l'écran.

1. Appuyez sur  pour répondre à un appel.

Signal d'appel

A condition d'avoir souscrit au service Signal d'appel de France Télécom, votre FUSIO 300 vous avertit si un second correspondant tente de vous joindre alors que vous êtes déjà en communication.

1. Vous entendez la tonalité d'appel en attente et le numéro de l'appelant ou son nom s'affiche sur l'écran si celui-ci est enregistré dans le répertoire.
2. Appuyez sur **R** puis la touche **2** du clavier pour répondre au second appel. Votre premier appel est mis en attente.
3. Appuyez sur **R** puis la touche **2** pour basculer d'un correspondant à l'autre.
4. Appuyez sur  pour mettre fin à l'appel en cours.

Volume de l'écouteur / du haut-parleur



Pendant un appel, vous pouvez régler le volume de l'écouteur ou du haut-parleur. Le volume peut être réglé sur 5 niveaux différents.

1. Appuyez sur  ou  pour augmenter ou diminuer le volume.

Remarque : Les réglages du volume de l'écouteur et du volume du haut-parleur sont indépendants et restent conservés entre chaque appel.

Fonction secret





Cette fonction vous permet, **lors d'une communication**, de parler avec une tierce personne sans être entendu par votre correspondant.

1. Appuyez sur  et **Muet** s'affiche sur l'écran, votre interlocuteur ne vous entend plus.
2. Appuyez de nouveau sur  pour reprendre la communication avec votre correspondant.

Main libre

Cette fonction vous permet de converser avec votre interlocuteur sans avoir à tenir le combiné. Elle permet également à d'autres personnes se trouvant dans la pièce d'écouter la conversation via le haut-parleur.

Appeler avec la fonction main libre



1. Composez le numéro puis appuyez sur . L'icône  s'affiche. Vous entendez votre correspondant via le haut-parleur du combiné. Appuyez sur la touche  pour basculer du mode main libre au mode combiné.
2. Appuyez sur  pour mettre fin à l'appel.

Répondre à un appel avec la fonction mains libres

Quand le téléphone sonne :

1. Appuyez sur . Vous pouvez entendre votre correspondant via le haut-parleur et lui parler via le micro du combiné.



Basculer en mode main libre pendant une communication

1. Pendant un appel, appuyez sur  pour prendre en charge l'appel via le haut parleur. Pour désactiver la fonction main libre et revenir en mode combiné, appuyez de nouveau sur .





Fonction Bis

La liste Bis mémorise les 20 derniers numéros composés. Vous pouvez sélectionner un numéro pour le rappeler, l'effacer ou le copier dans le répertoire.









Rappeler le dernier numéro composé

1. Appuyez sur . Le dernier numéro composé s'affiche.
2. Appuyez sur  pour composer le numéro.



Rappeler un numéro de la liste Bis

1. Appuyez sur . Le dernier numéro composé s'affiche.
2. Appuyez sur  ou  pour faire défiler jusqu'au numéro souhaité.
3. Appuyez sur  pour composer le numéro affiché.

Enregistrer un numéro de la liste Bis dans le répertoire



1. Appuyez sur  puis faites défiler  ou  jusqu'au numéro souhaité.
2. Appuyez sur **Option** puis faites défiler  jusqu'à **Mémoriser N°**.
3. Appuyez sur **OK**. Saisir un nom à l'aide du clavier.
4. Faites défiler  jusqu'à **Numéro**. Le numéro s'affiche.
5. Pour sélectionner un groupe, faites défiler  jusqu'à **Choix Groupe** puis appuyez sur  ou .
6. Appuyez sur **OK**. Le contact est enregistré. Appuyez sur **Retour** pour revenir au menu précédent.

Effacer un numéro de la liste Bis

1. Appuyez sur . Le dernier numéro composé s'affiche.
2. Faites défiler  ou  jusqu'au numéro souhaité.

3. Appuyez sur **Option**. **Effacer** est en surbrillance. Appuyez sur **OK**.
4. Appuyez sur **Oui** pour confirmer ou **Non** pour annuler.
5. Appuyez sur **Retour** pour revenir au menu précédent.



Effacement total de la liste Bis

1. Appuyez sur . Le dernier numéro composé s'affiche.
2. Appuyez sur **Option**. Faites défiler  jusqu'à **Effacer tout** puis appuyez sur **OK**.
3. Appuyez sur **Oui** pour confirmer ou **Non** pour annuler.
4. Appuyez sur  pour quitter et revenir en mode veille.

Verrouillage du clavier

Le verrouillage du clavier permet d'éviter des manipulations non souhaitées par mégarde.



Verrouiller le clavier

1. Maintenir la touche   enfoncée pendant 2s. Le combiné émet un signal sonore et **Clavier verr.** s'affiche.

ATTENTION



Lorsque le clavier est verrouillé, vous pouvez recevoir des appels et utiliser normalement le combiné. Lorsque l'appel est terminé, le verrouillage du clavier est de nouveau actif.

Déverrouiller le clavier

1. Maintenir la touche   enfoncée pendant 2s. Le combiné émet un signal sonore et **Clavier déver.** s'affiche puis revient au repos

Localiser un combiné



Vous pouvez faire sonner un combiné pour le localiser.

1. Appuyez sur  sur la base. Tous les combinés enregistrés sur la base sonnent pendant 30 secondes.
2. Appuyez de nouveau sur  pour arrêter la sonnerie ou appuyez sur la touche  du combiné.

Boîte de réception des messages et des appels

Votre FUSIO 300 dispose d'une boîte de réception indiquant le statut des messages et des appels. Un raccourci clavier permet d'y accéder.

- Appels manqués
- SMS reçus

1. Appuyez sur . La boîte de réception s'affiche.
2. Faites défiler  ou  jusqu'à l'option souhaitée puis appuyez sur OK.

Répertoire d'un combiné

Vous pouvez enregistrer jusqu'à 200 noms et numéros dans le répertoire. Les noms peuvent comporter jusqu'à 15 caractères et les numéros jusqu'à 24 chiffres.

Enregistrer un contact (nom et numéro)

Attention: La saisie d'un nom est obligatoire

1. En mode veille, appuyez sur . Le menu du répertoire s'affiche.
2. Lorsque vous enregistrez une entrée pour la première fois, **Ajouter entrée** est en surbrillance. Appuyez sur **OK**.

Lors des enregistrements suivants, les contacts du répertoire s'affichent avec la première entrée en surbrillance. Appuyez sur **Option**. **Ajouter entrée** est en surbrillance. Appuyez sur **OK**.

3. Saisir le nom.
4. Faites défiler  jusqu'à **Numéro** puis saisir le numéro.

5. Si vous souhaitez sélectionner un groupe, faites défiler \uparrow jusqu'à **Choix Groupe**. Faites défiler \leftarrow ou \rightarrow pour sélectionner le groupe souhaité. Appuyez sur **OK**. **Mémorisé!**s'affiche sur l'écran.
6. Appuyez sur **Retour** pour revenir menu précédent.

Remarque : Si le répertoire est plein, s'affiche sur l'écran **Mém.Rép.Sat.** et le numéro ne peut être enregistré. Vous devez d'abord supprimer un numéro du répertoire.

Visualiser un contact

1. Appuyez sur \leftarrow . Le premier contact s'affiche.
2. Faites défiler \uparrow ou \downarrow jusqu'au contact souhaité.
3. Appuyez sur **Option** puis faites \uparrow jusqu'à **Voir**.
4. Appuyez sur **OK**. Faites défiler \uparrow ou \downarrow pour visualiser le nom, le numéro et le groupe.
5. Appuyez sur **Retour** pour revenir au menu précédent.

Afficher la capacité du répertoire

1. En mode veille, appuyez sur \leftarrow . Le répertoire s'affiche.
2. Appuyez sur **Option**. Faites défiler \downarrow jusqu'à **Capacité** puis appuyez sur **OK**. Le nombre de mémoires disponibles s'affiche, par exemple 198/200 (2 contacts sont enregistrés dans le répertoire).
3. Appuyez sur **Retour** pour revenir au menu précédent.

Composition d'un numéro à partir du répertoire

1. En mode veille, appuyez sur \leftarrow . Le premier contact s'affiche.
2. Faites défiler \uparrow ou \downarrow jusqu'au contact souhaité ou faites une recherche alphabétique.
3. Appuyez sur \hookrightarrow pour composer le numéro.

Editer un contact du répertoire d'un combiné

1. Appuyez sur \leftarrow .
2. Faites défiler \uparrow ou \downarrow jusqu'au contact souhaité.
3. Appuyez sur **Option** puis faites défiler \downarrow jusqu'à **Editer** entrée. Appuyez sur **OK**.
4. Saisir un nouveau nom à l'aide du clavier.
5. Faites défiler \downarrow jusqu'à **Numéro** pour saisir un nouveau numéro
6. Faites défiler \downarrow jusqu'à **Groupe** pour sélectionner un groupe différent.
7. Appuyez sur **OK** pour enregistrer ou sur **Retour** pour revenir menu précédent.

Copier un contact du répertoire d'un combiné

1. Appuyez sur ◀. Faites défiler ▲ ou ▼ jusqu'au contact souhaité.
2. Appuyez sur **Option**. Faites défiler ▼ jusqu'à **Copier** puis appuyez sur OK.
3. Appuyez sur ◀ ou ▶ pour sélectionner le combiné sur lequel vous souhaitez copier le contact puis appuyez sur **OK**.

Sur le combiné récepteur :

4. **Recevoir les entrées?** s'affiche sur l'écran. Appuyez sur **Oui** pour confirmer ou **Non** pour annuler
5. L'écran affiche ✓ **Copié!** lorsque l'opération est terminée.
6. Appuyez sur **Retour** pour revenir au menu précédent.

Copier tous les contacts du répertoire d'un combiné

1. Appuyez sur ◀.
2. Le premier contact s'affiche.
3. Appuyez sur **Option** puis faites défiler à l'aide de la touche ▼ jusqu'à **Copier tout**. Appuyez sur **OK**.
4. Appuyez sur ◀ ou ▶ pour sélectionner le combiné sur lequel vous souhaitez copier les contacts puis appuyez sur **OK**.



Sur le combiné récepteur :

5. **Recevoir les entrées?** s'affiche sur l'écran. Appuyez sur **Oui** pour confirmer ou **Non** pour annuler.
6. ✓ **Copié !** s'affiche sur l'écran lorsque l'opération est terminée.
7. Appuyez sur **Retour** pour revenir au menu précédent.





Effacer un contact du répertoire d'un combiné

1. Appuyez sur ◀.
2. Faites défiler ▲ ou ▼ jusqu'au contact souhaité.
3. Appuyez sur **Option** puis faites défiler ▼ jusqu'à **Effacer Entrée**. Appuyez sur **OK**.
4. Appuyez sur **Oui** pour confirmer ou **Non** pour annuler.
5. Appuyez sur **Retour** pour revenir au menu précédent.









Effacement total du répertoire d'un combiné

1. Appuyez sur .
2. Appuyez sur **Option** puis faites défiler  ou  jusqu'à **Effacer tout**. Appuyez sur **OK**.
3. Appuyez sur **Oui** pour confirmer ou **Non** pour annuler.
4. Appuyez sur **Retour** pour revenir au menu précédent.

Editer le nom d'un groupe

1. Appuyez sur .
2. Appuyez sur **Option** puis faites défiler  ou  jusqu'à **Editer Groupe**. Appuyez sur **OK**.
3. Faites défiler  ou  jusqu'au groupe souhaité.
4. Appuyez sur **Option**. **Renomme Groupe** est en surbrillance. Appuyez sur **OK**.
5. Appuyez sur **Efface** pour effacer le nom en cours puis Saisir un nouveau nom.
6. Appuyez sur **OK** pour enregistrer.
7. Appuyez sur **Retour** pour revenir au menu précédent.

Changer la sonnerie d'un groupe

1. Appuyez sur .
2. Appuyez sur **Option** puis faites défiler  ou  jusqu'à **Editer Groupe**. Appuyez sur **OK**.
3. Faites défiler  ou  jusqu'au groupe souhaité.
4. Appuyez sur **Option**. Faites défiler  jusqu'à **Sonn. Alarme**. Appuyez sur **OK**.
5. Appuyez sur  ou  pour sélectionner la sonnerie. Chaque sonnerie vous est diffusé.
6. Appuyez sur **OK** pour enregistrer.
7. Appuyez sur **Retour** pour revenir au menu précédent.

REMARQUES

Lorsque vous effectuez un appel, le voyant  de la base clignote.



Affichage durée appel

Votre combiné calcule systématiquement la durée des appels externes. La durée de la communication s'affiche pendant l'appel (au bout de 10 secondes) et reste affiché à l'écran environ 5 secondes après la fin de la communication.

Avertissement hors de portée

Lorsque vous vous éloignez de la base avec le combiné, l'icône  clignote.
Si vous êtes en communication, celle-ci sera coupée. Rapprochez vous de la base. Le combiné se reconnecte automatiquement à la base.

Réponse automatique





Dès l'instant où la fonction **Réponse Auto** est activée (en service), vous pouvez répondre à un appel en soulevant le combiné de la base sans appuyer sur la touche .
Si vous avez désactivé (éteint) la fonction **Réponse Auto**, vous devez appuyer sur la touche  même si vous soulevez le combiné de la base à la réception d'un appel.
La fonction **Réponse Auto** (en service) est paramétrée par défaut.

Saisie des noms

Utilisez le clavier pour saisir les noms, par exemple TOM :

Appuyez une fois sur la touche **8** ^{TUV} pour saisir T.
Appuyez trois fois sur la touche **6** ^{MNO} pour saisir O.
Appuyez une fois sur la touche **6** ^{MNO} pour saisir M.

Astuces de saisie

Appuyez sur **Efface** pour supprimer le dernier caractère ou chiffre.
Appuyez sur  ou  pour avancer ou revenir en arrière.
Appuyez sur **#**  pour basculer entre le mode majuscules et le mode minuscules.
Appuyez sur **1**  pour insérer un espace.
Utilisez la touche **1**  ou la touche **0** pour obtenir d'autres signes de ponctuation.



Pour insérer une pause dans un numéro du répertoire

Lorsque vous enregistrez un numéro, maintenir enfoncée la touche **0** jusqu'à ce que la lettre **P** s'affiche. Pour de plus amples informations sur les pauses.

Répertoire vide

Si vous appuyez sur  lorsque le répertoire est vide, l'option du répertoire **Ajouter entrée** s'affiche sur l'écran. Une fois que le contact a été enregistré, le menu s'affiche dans sa totalité.

Pour faire une recherche par ordre alphabétique

Appuyez sur la touche correspondante du clavier. Par exemple, pour les entrées commençant par la lettre T, appuyez une fois sur la touche **8** ^{TUV} puis faites défiler les entrées à l'aide des touches  ou .

Groupes d'appel

Les options sont les suivantes :

Général
Famille
Bureau
Amis
Utiles
VIP
Autres
Sans groupe

Pour éditer un nom ou un numéro, appuyez sur **Efface** pour supprimer des caractères ou des chiffres.

Vous pouvez copier un contact sur un autre combiné enregistré sur la même base.

Si vous copiez un contact qui se trouve déjà sur le combiné récepteur, un second contact (doublet) est créé.

Vous pouvez copier la totalité du répertoire sur un autre combiné enregistré sur la même base.

Si le répertoire est plein lors de la copie, **Mém. Répert. Sat.** s'affiche sur l'écran.

Si la copie ne s'est pas effectuée correctement, **Echec de la copie.** s'affiche sur l'écran.

Répertoire partagé

Le répertoire partagé peut contenir jusqu'à 10 contacts (noms et numéros) enregistrés dans la base et est accessible par tous les combinés mais uniquement par un seul à la fois.





Les noms peuvent comporter jusqu'à 15 caractères et les numéros jusqu'à 24 chiffres.

Le répertoire partagé est indépendant du répertoire d'un combiné.

Les numéros des contacts enregistrés dans le répertoire partagé peuvent être utilisés uniquement pour la composition, car ils ne sont pas comparés à la réception d'un appel pour l'affichage du nom ou du numéro.





Enregistrer/Modifier un contact (nom et numéro)

Attention: La saisie d'un nom est obligatoire



1. Appuyez sur !
2. Faites défiler  ou  jusqu'à **Vide** (emplacement mémoire disponible)
3. Appuyez sur **Option** puis faites  jusqu'à **Editer entrée.**
4. Appuyez sur **OK**. Saisir ou modifier le nom puis
5. Faites défiler  jusqu'à **Numéro** puis saisir le numéro.
6. Appuyez sur **OK**. **Mémorisé!** s'affiche sur l'écran.
7. Appuyez sur **Retour** pour revenir menu précédent.

Visualiser un contact du répertoire partagé

Remarque : Les contacts du répertoire partagé ne sont pas affichés par ordre alphabétique mais par emplacement disponible (**Vide**) dans la mémoire, bien balayer toute la liste.

1. Appuyez sur !
2. Faites défiler  ou  jusqu'au contact souhaité.
3. Appuyez sur **Option** puis faites  jusqu'à **Voir Détails.**
4. Appuyez sur **OK**. Faites défiler  ou  pour visualiser le nom et le numéro.
5. Appuyez sur **Retour** pour revenir au menu précédent.

Effacer un contact du répertoire partagé

1. Appuyez sur !
2. Faites défiler  ou  jusqu'au contact souhaité.
3. Appuyez sur **Option** puis faites  jusqu'à **Effacer entrée**.
4. Appuyez sur **OK**. ✓ **Effacé**!s'affiche sur l'écran.
5. Appuyez sur **Retour** pour revenir au menu précédent.

Effacer tous les contacts du répertoire partagé

1. Appuyez sur !
2. Appuyez sur **Option** puis faites  jusqu'à **Effacer tout**.
3. Appuyez sur **OK**. ✓ **Effacé**!s'affiche sur l'écran.
4. Appuyez sur **Retour** pour revenir au menu précédent.

SONS

Sonnerie du combiné

1. Appuyez sur **Menu** puis faites défiler \updownarrow jusqu'à **Sons**. Appuyez sur **OK**.
2. **Sonnerie** est en surbrillance. Appuyez sur **OK**.
3. La mélodie actuellement utilisée pour les appels externes est en surbrillance. Appuyez sur \leftarrow ou \rightarrow pour sélectionner la sonnerie souhaitée pour les appels externes.
4. Faites défiler \updownarrow jusqu'au menu des sonneries pour les appels internes. Appuyez sur \leftarrow ou \rightarrow pour sélectionner la sonnerie souhaitée pour les appels internes.
5. Faites défiler \updownarrow jusqu'à **Volume Sonn.** Appuyez sur \leftarrow ou \rightarrow pour régler le niveau du volume ou le couper (**éteint**).
6. Faites défiler \updownarrow jusqu'à **Silence**. Appuyez sur \leftarrow ou \rightarrow pour sélectionner **Bip sonore** ou **éteint**.
7. Appuyez sur **OK** pour confirmer.
8. Appuyez sur **Retour** pour revenir au menu précédent.

REMARQUE

Vous pouvez régler différentes sonneries pour les appels externes et les appels internes. Choisissez parmi 10 sonneries polyphoniques et 5 sonneries classiques. Vous disposez de 5 niveaux de volume pour la sonnerie du combiné. Le volume peut également être coupé (éteint).

Alertes sonores

1. Appuyez sur **Menu** puis faites défiler \updownarrow jusqu'à **Sons**. Appuyez sur **OK**.
2. Faites défiler \updownarrow jusqu'à **Alertes sonore**. Appuyez sur **OK**.
3. L'option **Bips touches** est en surbrillance. Appuyez sur \leftarrow ou \rightarrow pour sélectionner **Oui** ou **Non**.
4. Faites défiler \updownarrow jusqu'à **Confirmation**. Appuyez sur \leftarrow ou \rightarrow pour sélectionner **Oui** ou **Non**.
5. Faites défiler \updownarrow jusqu'à **Batt. faible**. Appuyez sur \leftarrow ou \rightarrow pour sélectionner **Oui** ou **Non**.
6. Faites défiler \updownarrow jusqu'à **Hors portée**. Appuyez sur \leftarrow ou \rightarrow pour sélectionner **Oui** ou **Non**.
7. Appuyez sur **OK** pour confirmer.
8. Appuyez sur **Retour** pour revenir au menu précédent.

REMARQUES

Bips touches : Votre combiné peut émettre des bips à chaque fois que vous appuyez sur une touche. Vous pouvez activer ou désactiver ces sons individuellement.

Si vous coupez la sonnerie du combiné en appuyant sur ***2**, vous pouvez toujours être averti d'un appel entrant en basculant du mode silence au mode bips.





Confirmation : Votre combiné peut émettre un bip pour confirmer l'exécution d'une action, telle que l'enregistrement d'un nouveau contact dans le répertoire.

Hors portée : Votre combiné peut émettre des bips d'avertissement lorsque vous êtes hors de portée de la base ou lorsque la batterie est faible.





RÉGLAGES

Réglages du combiné



Contraste de l'écran / nom du combiné

1. Appuyez sur **Menu** puis faites défiler  jusqu'à **Réglages**. Appuyez sur **OK**.
2. **Réglag.Combiné** est en surbrillance. Appuyez sur **OK**.
3. Faites défiler  jusqu'à **Affichage** puis appuyez sur **OK**.
4. Appuyez sur  ou  pour sélectionner le réglage du contraste.
5. Faites défiler  jusqu'à **Nom**. Appuyez sur **Efface** pour supprimer le nom en cours.
Saisir un nouveau nom.
6. Appuyez sur **OK** pour enregistrer.
7. Appuyez sur **Retour** pour revenir menu précédent.

Réponse auto

1. Appuyez sur **Menu** puis faites défiler  jusqu'à **Réglages**. Appuyez sur **OK**.
2. **Réglag.Combiné** est en surbrillance. Appuyez sur **OK**.
3. Faites défiler  jusqu'à **Réponse Auto** puis appuyez sur **OK**.
4. Appuyez sur  ou  pour sélectionner **éteint** ou **en service**.
5. Appuyez sur **OK** pour enregistrer.
6. Appuyez sur **Retour** pour revenir au menu précédent.







Réinitialisation du combiné

1. Appuyez sur **Menu** puis faites défiler  jusqu'à **Réglages**. Appuyez sur **OK**.
2. **Réglag.Combiné** est en surbrillance. Appuyez sur **OK**.
3. Faites défiler  jusqu'à **RAZ Combiné** puis appuyez sur **OK**.
4. « **Réinitialiser les réglages ?** » s'affiche sur l'écran. Appuyez sur **Oui** pour confirmer ou **Non** pour annuler.

Réglages de la base

Sonnerie

Choisissez parmi 5 sonneries pour la base. Vous disposez de 5 niveaux de volume pour la sonnerie de la base. La sonnerie peut également être désactivée.



1. Appuyez sur **Menu** puis faites défiler  jusqu'à **Réglages**. Appuyez sur **OK**.
2. Faites défiler  jusqu'à **Réglages Base**. Appuyez sur **OK**.
3. **Sonneries** est en surbrillance. Appuyez sur **OK**.
4. L'option **Sonn.Alarme** est en surbrillance. Appuyez sur  ou  pour sélectionner la sonnerie.
5. Faites défiler  jusqu'à **Volume Sonn.** Appuyez sur  ou  pour sélectionner le niveau du volume ou pour couper le son (**éteint**).
6. Appuyez sur **OK** pour enregistrer.
7. Appuyez sur **Retour** pour revenir menu précédent.

Priorité sonnerie



Lorsque plusieurs combinés sont enregistrés sur la base, vous pouvez régler un combiné de telle sorte qu'il sonne avant les autres.



Lorsque plusieurs combinés sont enregistrés sur la base, vous pouvez régler un combiné de telle sorte qu'il sonne avant les autres.

Sélectionnez **Tous** si vous souhaitez que tous les combinés sonnent en même temps ou **Choix Combiné** pour sélectionner le combiné qui doit sonner avant les autres.

1. Appuyez sur **Menu** puis faites défiler  jusqu'à **Réglages**. Appuyez sur **OK**.
2. Faites défiler  jusqu'à **Réglages Base**. Appuyez sur **OK**.
3. Faites défiler  jusqu'à **Priorité Sonn.** Appuyez sur **OK**.
4. **Tous** est en surbrillance.
5. Appuyez sur **OK** pour faire sonner tous les combinés en même temps.

Ou





Faites défiler  jusqu'à **Choix Combiné**. Appuyez sur **OK** puis sur  ou  pour sélectionner le combiné qui doit sonner en premier.

L'option **X sonneries** est en surbrillance. Appuyez sur  ou  pour définir le nombre de sonneries avant que l'autre combiné ne sonne. Appuyez sur **OK**.

6. Appuyez sur **Retour** pour revenir menu précédent.

Numérotation



Vous pouvez utiliser la numérotation en fréquence vocale (FV) ou décimale (DC). Toutefois, nous vous conseillons vivement de conserver la numérotation à fréquence vocale car certains services (serveurs vocaux, services bancaires, etc) ne fonctionnent pas en numérotation décimale.

1. Appuyez sur **Menu** puis faites défiler  jusqu'à **Réglages**. Appuyez sur **OK**.
2. Faites défiler  jusqu'à **Réglages Base**. Appuyez sur **OK**.
3. Faites défiler  jusqu'à **Numérotation**. Appuyez sur **OK**.
4. Appuyez sur  ou  pour sélectionner le mode de numérotation souhaité.
5. Appuyez sur **OK** pour enregistrer.
6. Appuyez sur **Retour** pour revenir menu précédent.

Préfixe pour la fonction Pause automatique



Si vous mémorisez un préfixe, votre FUSIO 300 insère automatiquement une pause de 3 secondes après le premier chiffre lors de la numérotation, uniquement si celui-ci correspond au préfixe mémorisé..

*Si un code déjà mémorisé s'affiche, appuyez sur **Efface** pour supprimer des chiffres.*

1. Appuyez sur **Menu**, faites défiler  jusqu'à **Réglages** puis appuyez sur **OK**.
2. Faites défiler  jusqu'à **Réglages Base**. Appuyez sur **OK**.
3. Faites défiler  jusqu'à **Préfixe**. Appuyez sur **OK**.
4. Saisir le code souhaité puis appuyez sur **OK**.
5. Appuyez sur **Retour** pour revenir menu précédent.

Code PIN



*Le code PIN est utilisé lors de la modification de certains réglages et lors d'une association ou d'une annulation d'enregistrement sur une base.. Son réglage par défaut est **0000**. Vous pouvez le modifier en entrant votre propre code à 4 chiffres. En cas d'erreur, appuyez sur **Efface** pour effacer les chiffres.*

1. Appuyez sur **Menu** puis faites défiler  jusqu'à **Réglages**. Appuyez sur **OK**.
2. Faites défiler  jusqu'à **Réglages Base**. Appuyez sur **OK**.
3. Faites défiler  jusqu'à **Code PIN**. Appuyez sur **OK**.
4. Saisir l'ancien code PIN (réglage par défaut **0000**) puis appuyez sur **OK**.
5. Saisir le nouveau code PIN puis appuyez sur **OK**.
6. Saisir le nouveau code PIN une deuxième fois puis appuyez sur **OK**.
7. Appuyez sur **Retour** pour revenir au menu précédent.

Réinitialisation du système

Cette fonction vous permet de réinitialiser les réglages par défaut de votre FUSIO 300.
La réinitialisation des réglages d'usine n'a aucune conséquence sur :









- le répertoire
- les SMS stockés dans la boîte de réception ou les SMS envoyés
- la liste des appels

1. Appuyez sur **Menu** puis faites défiler  jusqu'à **Réglages**. Appuyez sur **OK**.
2. Faites défiler  jusqu'à **Réglages Base**. Appuyez sur **OK**.
3. Faites défiler  jusqu'à **Réinitialiser**. Appuyez sur **OK**.
4. Saisir le code PIN (réglage par défaut 0000) puis appuyez sur **OK**.
5. Appuyez sur **Oui** pour confirmer ou **Non** pour annuler.
6. Si vous sélectionnez **Oui**, le combiné revient en mode veille. Ou appuyez sur **Retour** pour revenir au menu précédent.



Heure/Alarme







Réglage de la date et de l'heure

Si vous êtes abonné à la présentation du nom ou du numéro de France Télécom, la date (jour/mois) et l'heure sont mises à jour par le réseau à chaque appel reçu.

1. Appuyez sur **Menu** puis faites défiler  jusqu'à **Réglages**. Appuyez sur **OK**.
2. Faites défiler  jusqu'à **Heure/Alarme**. Appuyez sur **OK**.
3. **Date/Heure** est en surbrillance. Appuyez sur **OK**.
4. Appuyez sur  ou  pour sélectionner le format de l'heure : **24 heures** ou **12 heures**.
5. Faites défiler  jusqu'à **Format Date**. Appuyez sur  ou  pour sélectionner **mm/jj** ou **jj/mm**.
6. Faites défiler  jusqu'à **Saisir Heure** et saisissez l'heure à l'aide du format 24 heures : 17.30 pour 17h30.
7. Faites défiler  jusqu'à **Saisir Date** puis saisissez la date (jj/mm/aa).
8. Appuyez sur **OK** pour enregistrer.
9. Appuyez sur **Retour** pour revenir au menu précédent.

Réglage de l'alarme

1. Appuyez sur **Menu**, faites défiler  jusqu'à **Réglages** puis appuyez sur **OK**.
2. Faites défiler  jusqu'à **Heure/Alarme**. Appuyez sur **OK**.
3. Faites défiler  jusqu'à **Alarme**. Appuyez sur **OK**.
4. Saisir l'heure de l'alarme en utilisant le format 24 heures, par exemple 0730 pour 7h30.

5. Faites défiler  jusqu'à **Alarme Oui/Non**. Appuyez sur  ou  pour sélectionner
6. **Quotidien, Unique** ou **éteint**.
7. Faites défiler  jusqu'à **Sonn. Alarme** puis appuyez sur  ou  pour sélectionner la sonnerie souhaitée pour l'alarme.
8. Appuyez sur **OK** pour enregistrer.
9. Appuyez sur **Retour** pour revenir au menu précédent.

Arrêt de la sonnerie de l'alarme

Lorsque l'alarme sonne, **<<Alarme>>** s'affiche sur l'écran. L'alarme sonne pendant 60 secondes.

1. Appuyez sur **Stop** pour arrêter l'alarme.

LISTES DES APPELS RECUS

Toutes les fonctions suivantes sont accessibles uniquement si vous êtes abonné à la présentation du nom ou du numéro de France Télécom.

Présentation du nom ou du numéro

Le combiné affiche le nom mémorisé dans le répertoire en priorité, ou celui du réseau le cas échéant pour les abonnés à la présentation du nom de France Télécom.



Le combiné affiche le nom uniquement si celui-ci a été mémorisé dans le répertoire, pour les abonnés à la présentation du numéro de France Télécom.

*Si le numéro est indisponible, **Indisponible** s'affiche. Si l'appelant appelle en masquant son numéro, **Secret** s'affiche.*

*Si l'appel fait suite à une demande de rappel automatique, **Autorappel** s'affiche.*

*Si vous n'êtes pas abonné au service de présentation du nom ou du numéro, **Appel Externe** s'affiche lors d'un appel externe.*

*Lorsqu' aucun appel n'est répertorié dans la liste des appels, l'écran affiche **Vide** puis propose l'option **Réglages**.*

Lorsque vous avez déjà accédé à la liste des appels reçus, appuyez sur  pour faire défiler la liste de l'appel le plus récent au plus ancien, ou sur  pour faire défiler la liste de l'appel le plus ancien au plus récent.

Tous appels mémorise tous les appels reçus (manqués et répondus)

Ap. Manqués mémorise uniquement les appels auxquels vous n'avez pas répondu.

Si l'alerte des nouveaux appels est activée (en service), le combiné émet un signal sonore lorsqu'un appel manqué est reçu.

Lorsqu'un appel manqué est reçu, l'icône  s'affiche sur l'écran





Liste des appels reçus

La liste des appels peut contenir jusqu'à 20 numéros. Si elles sont disponibles, la date et l'heure de l'appel sont également enregistrées.











Lorsque la liste est pleine, l'entrée la plus ancienne est automatiquement supprimée lors de la réception d'un nouvel appel.

La liste des appels peut contenir des numéros de 20 chiffres maximums. Les noms peuvent posséder jusqu'à 16 caractères.









Consulter les détails d'un appel reçu

1. Appuyez sur . L'appel le plus récent se situe en haut de la liste.
2. Appuyez sur  ou  pour faire défiler la liste.
3. Appuyez sur **Option. Détails** est en surbrillance. Appuyez sur **OK**.
4. Le numéro, la date et l'heure de l'appel s'affichent sur l'écran.
5. Appuyez sur  ou  pour afficher les détails de l'appel suivant.
6. Appuyez sur **Retour** pour revenir au menu précédent.

Composition d'un numéro à partir de la liste des appels reçus





1. Appuyez sur . L'appel le plus récent se situe en haut de la liste.
 2. Appuyez sur  ou  pour faire défiler la liste.
 3. Appuyez sur  ou  pour composer le numéro affiché (ou le nom).
- Ou
1. Appuyez sur .
 2. Appuyez sur  ou  pour faire défiler la liste jusqu'à l'appel souhaité.
 3. Appuyez sur **Option**. Faites défiler  jusqu'à **Appeler N°** puis appuyez sur **OK**.
 4. Si nécessaire, appuyez sur **Efface** pour tout d'abord éditer le numéro.
 5. Appuyez sur  ou  pour composer le numéro.

Copier un numéro de la liste des appels reçus dans le répertoire





1. Appuyez sur .
2. Appuyez sur  ou  pour faire défiler la liste jusqu'à l'appel souhaité.
3. Appuyez sur **Option**. Faites défiler  jusqu'à **Mémoriser N°** puis appuyez sur **OK**.
4. Saisir le nom.
5. Faites défiler  jusqu'à **Numéro** puis éditez le numéro si nécessaire.
6. Faites défiler  jusqu'à **Choix Groupe** puis appuyez sur  ou  pour sélectionner le groupe d'appels souhaité.
7. Appuyez sur **OK** pour enregistrer.
8. Appuyez sur **Retour** pour revenir au menu précédent.

Si vous souhaitez modifier le numéro ou le nom, appuyez sur **Efface** pour effacer les caractères incorrects, puis saisir les nouveaux caractères à l'aide du clavier.



Réglages de la liste des appels reçus

1. Appuyez sur .
2. Appuyez sur **Option**. Faites défiler  jusqu'à **Réglages** puis appuyez sur **OK**.
3. Appuyez sur  ou  pour sélectionner **Tous appels** ou **Ap. Manqués**.
4. Faites défiler  jusqu'à **Nvx Appels**.
5. Appuyez sur  ou  pour sélectionner **en service** ou **éteint**.
6. Appuyez sur **OK** pour enregistrer.
7. Appuyez sur **Retour** pour revenir au menu précédent.

Effacement d'un appel reçu

1. Appuyez sur .
2. Appuyez sur  ou  pour faire défiler la liste jusqu'à l'appel souhaité.
3. Appuyez sur **Option**. Faites défiler  jusqu'à **Effacer** puis appuyez sur **OK**. L'écran affiche **Effacé!**
4. Appuyez sur **Retour** pour revenir au menu précédent.

Effacement total de la liste des appels reçus

1. Appuyez sur .
2. Appuyez sur **Option**. Faites défiler  jusqu'à **Effacer tout** puis appuyez sur **OK**.
3. Appuyez sur **Oui** pour confirmer ou **Non** pour annuler.
4. Appuyez sur **Retour** pour revenir au menu précédent.



FONCTION SMS

Cet appareil peut envoyer et recevoir des SMS uniquement si vous êtes abonné à la présentation du nom ou du numéro de France Télécom ET si vous êtes inscrit au service mini message de France Télécom.

Votre FUSIO 300 peut stocker 30 SMS maximum partagés entre la boîte de réception et la boîte de sauvegarde.



Envoyer des SMS

Envoi d'un SMS



1. Appuyez sur **Menu**, **SMS** s'affiche. Appuyez sur **OK**.
2. **Rédiger SMS** est en surbrillance. Appuyez sur **OK**.
3. Saisir votre **SMS** à l'aide du clavier.
4. Appuyez sur **Option** puis faites défiler  ou  jusqu'à :

Envoi Appuyez sur **OK**.

Ou Saisir le numéro de téléphone puis appuyez sur **Envoi**.

Appuyez sur **Option** pour sélectionner un numéro dans le répertoire, la liste bis ou la liste des appels. Faites défiler  ou  jusqu'à l'option souhaitée puis appuyez sur **OK**. Faites défiler jusqu'à l'entrée ou jusqu'au numéro souhaité puis appuyez sur **OK**. Appuyez de nouveau sur **OK** pour envoyer.

Mémoriser Appuyez sur **OK** pour enregistrer le SMS dans la boîte de sauvegarde pour un envoi ultérieur.

Modèles Appuyez sur **OK**. Les modèles disponibles sont affichés. Appuyez sur  ou  pour mettre en surbrillance le modèle souhaité puis appuyez sur **OK** pour insérer le modèle dans votre message.

5. Lors de l'envoi d'un message, **Envoi du SMS** puis **SMS envoyé!** s'affichent sur l'écran
6. À tout moment, vous pouvez appuyer sur  pour annuler et revenir en mode veille.

La boîte de sauvegarde (SMS envoyés et enregistrés)

La boîte de sauvegarde de votre FUSIO 300 s'apparente à une liste bis. Elle conserve une copie des messages envoyés et enregistrés.

Utilisation de la boîte de sauvegarde

Les SMS enregistrés et envoyés sont conservés dans la boîte de sauvegarde (**Envoyés**).

Si un SMS n'a pas pu être envoyé, il est stocké dans la boîte de sauvegarde et « **Echec** » est indiqué.

Si un SMS a été enregistré, il est stocké dans la boîte de sauvegarde et « **Enr.** » est indiqué.

1. Appuyez sur **Menu**, **SMS** s'affiche. Appuyez sur **OK**.
2. Faites défiler \downarrow jusqu'à **Envoyés**. Appuyez sur **OK**.
3. Le nombre de SMS est affiché, par exemple 1/3. Faites défiler \uparrow ou \downarrow jusqu'au message souhaité puis appuyez sur **Editer**.

Recevoir des SMS

Lorsque vous recevez un nouveau SMS, l'icône  et **Nvx SMS** s'affichent. Le voyant lumineux SMS de la base clignote.

Les messages non lus sont indiqués par **Nvx**.

Les messages lus sont indiqués par **Anc**.

Lecture des SMS reçus

1. Appuyez sur **Menu**, **SMS** est en surbrillance. Appuyez sur **OK**. Faites défiler \downarrow jusqu'à **Reçus** puis appuyez sur **OK**.
2. Faites défiler \uparrow ou \downarrow jusqu'au SMS que vous souhaitez lire puis appuyez sur **Lire**.
3. Appuyez sur \uparrow ou \downarrow pour faire défiler le SMS.
4. Appuyez sur **Option** puis faites défiler \uparrow ou \downarrow jusqu'à :

Répondre Appuyez sur **OK**. Appuyez sur **Non** pour obtenir un écran vide ou sur **Oui** pour conserver le texte d'origine dans la réponse. Saisir votre message. Appuyez sur **Option** puis sur **OK**. Le numéro de l'expéditeur s'affiche. Appuyez sur **Envoi**.

Transférer Appuyez sur **OK**. Vous pouvez ajouter du texte si nécessaire. Appuyez sur **Option** puis sur **Envoi**.

Appeler N° Appuyez sur **OK**. Le numéro de l'expéditeur s'affiche. Vous pouvez éditer le numéro si nécessaire. Appuyez sur \hookrightarrow pour composer le numéro affiché.



Mémoriser N° Appuyez sur **OK**. Saisir le nom. Faites défiler \downarrow jusqu'à **Numéro** puis éditez le numéro si nécessaire. Faites défiler \downarrow jusqu'à **Choix Groupe** puis appuyez sur \leftarrow ou \rightarrow pour sélectionner le groupe. Appuyez sur **OK** pour enregistrer.

Effacer Appuyez sur **OK**. Le texte est effacé.

Effacer tout Appuyez sur **OK**. Appuyez sur **Oui** pour confirmer ou **Non** pour annuler.

5. À tout moment, vous pouvez appuyer sur  pour annuler et revenir en mode veille.

Éditer ou effacer des modèles

1. Appuyez sur **Menu**, **SMS** est en surbrillance. Appuyez sur **OK**.
2. Faites défiler  jusqu'à **Modèles** puis appuyez sur **OK**.
3. Faites défiler  ou  jusqu'au modèle que vous souhaitez éditer ou effacer. Appuyez sur **OK**.

Editer modèle Appuyez sur **OK**. Appuyez sur **Efface** pour supprimer des caractères. Saisir le texte du modèle puis appuyez sur **Enr**.

Eff. Modèle Appuyez sur **OK**. Appuyez sur **Oui** pour confirmer ou **Non** pour annuler.

4. Appuyez sur **Retour** pour revenir au menu précédent.

Numéros de serveurs SMS

Pour envoyer et recevoir des SMS, vous devez connaître le numéro de téléphone du serveur SMS de votre opérateur. Si vous effacez accidentellement les numéros des serveurs d'envoi et de réception, vous devez de nouveau les saisir pour pouvoir utiliser votre service SMS.

Vous pouvez saisir jusqu'à 4 numéros de serveurs SMS : deux serveurs de réception et deux serveurs d'envoi.





Les numéros de serveurs SMS par défaut sont ceux de l'opérateur France Télécom.

Nous vous déconseillons vivement de les modifier.

Le numéro de serveur d'émission de France Télécom est le : 08 09 10 10 00







Le numéro de serveur de réception de France Télécom est le : 01 41 00 49 00

Ajouter ou modifier des numéros de serveurs SMS

1. Appuyez sur **Menu**, **SMS** est en surbrillance. Appuyez sur **OK**.
2. Faites défiler  ou  jusqu'à **SMS Réglages** puis appuyez sur **OK**.
3. **Serveurs SMS** est en surbrillance. Appuyez sur **OK**.
4. Faites défiler  ou  jusqu'à **Serveur SMS 1, 2, 3 ou 4** puis appuyez sur **OK**.
5. Au besoin, appuyez sur **Efface** pour effacer le numéro en cours. Saisir le nouveau numéro de serveur SMS puis appuyez sur **Enr**.
6. Appuyez sur **Retour** pour revenir au menu précédent. Ou appuyez sur  pour revenir en mode veille.

Sélectionner le serveur SMS d'envoi

Seuls les serveurs SMS dont les numéros ont été enregistrés seront affichés en tant que serveurs SMS.

1. Appuyez sur **Menu**, **SMS** est en surbrillance. Appuyez sur **OK**.
2. Faites défiler  ou  jusqu'à **SMS Réglages** puis appuyez sur **OK**.
3. Faites défiler  jusqu'à **Serveur envoi** puis appuyez sur **OK**.
4. Appuyez sur  ou  pour sélectionner le serveur SMS puis appuyez sur **OK**.
5. Appuyez sur **Retour** pour revenir au menu précédent. Ou appuyez sur  pour revenir en mode veille.

Remarque : Par défaut, le serveur d'envoi est le serveur SMS 1 (Numéro du serveur d'émission de France Télécom).





Alerte SMS

Lorsque vous recevez un SMS :

- l'alerte sonore du nouveau SMS retentit (si cette fonction est activée) au niveau du combiné.
- l'icône du nouveau SMS s'affiche sur l'écran du combiné.
- le témoin lumineux de la base clignote.

Activer et désactiver l'alerte SMS

L'alerte sonore peut être activée ou désactivée.

1. Appuyez sur **Menu**, **SMS** est en surbrillance. Appuyez sur **OK**.
2. Faites défiler  ou  jusqu'à **SMS Réglages** puis appuyez sur **OK**.
3. Faites défiler  jusqu'à **Alerte SMS** puis appuyez sur **OK**.
4. Appuyez sur  ou  pour sélectionner **en service** ou **éteint** puis appuyez sur **OK**.
5. Appuyez sur **Retour** pour revenir au menu précédent.

IMPORTANT

Vous pouvez également envoyer des messages à des téléphones fixes NON compatibles avec la fonction SMS. Les messages vers des lignes non compatibles sont transformés en texte vocal et remis sous forme vocale lors d'un appel (Voir conditions et utilisations auprès de votre opérateur).

*À tout moment, appuyez sur **Retour** pour revenir à l'écran précédent ou sur  pour annuler et revenir en mode veille.*

*Si le texte n'est pas envoyé, **non envoyé** s'affiche sur l'écran. Il est enregistré dans la boîte de*

sauvegarde.

Astuces de saisie

Appuyez sur **Efface** pour supprimer des caractères incorrects.

Appuyez sur ◀ ou ▶ pour déplacer le curseur à l'endroit souhaité.

Utilisez ▲ ou ▼ pour déplacer le curseur au début ou à la fin du texte.

Écriture en majuscules et en minuscules

Appuyez sur # ↵ pour basculer entre le mode majuscules (ABC) et le mode minuscules (abc).

Un message texte peut contenir 160 caractères maximum. Un décompte des caractères, de 160 à 0 s'affiche sur l'écran.

Modèles

Cinq modèles prédéfinis sont disponibles.

Appelle moi

Je serai là à

Merci !

Je t'appellerai

J'arrive

Vous pouvez modifier les modèles et saisir vos propres messages. Chaque message peut contenir 20 caractères maximum.

Si vous effacez un modèle sans le remplacer, **Vide** s'affiche.

Tous les modèles sont rétablis lorsque vous réinitialisez les réglages par défaut de votre FUSIO 300. Si vous avez enregistré plusieurs numéros de serveurs SMS sur votre FUSIO 300, vous devez sélectionner celui que vous souhaitez utiliser pour l'envoi de SMS..

Réception d'un appel lors de la rédaction d'un SMS

Si vous recevez un appel alors que vous rédigez un SMS, le texte reste conservé dans l'éditeur de texte.

Si deux bases sont connectées à la même ligne téléphonique

Si vous utilisez deux bases connectées à une seule ligne, vous êtes susceptible de rencontrer des problèmes lors de la réception de SMS. En principe, une seule base compatible SMS (DECT ou sans fil) peut être connectée à une ligne.

Si vous souhaitez utiliser deux bases et recevoir des SMS, vous devez supprimer le numéro de serveur SMS de réception de l'une des bases. Vous pourrez alors envoyer des SMS à partir de n'importe quelle base mais les messages seront uniquement reçus sur la base dont le numéro de serveur SMS de réception est activé.

Si la base dont le numéro de serveur SMS de réception est activé est un produit DECT, tous les combinés enregistrés sur la base pourront recevoir des SMS.

UTILISATION DE COMBINÉS SUPPLÉMENTAIRES

Vous pouvez utiliser jusqu'à cinq combinés supplémentaires FUSIO 300 avec votre base FUSIO 300 afin d'étendre votre système téléphonique. Vous n'avez pas besoin d'installer des prises de raccordement pour chaque nouveau téléphone.

Le combiné FUSIO 300 peut également être enregistré sur quatre autres bases maximum. Vous pouvez alors sélectionner la base que vous souhaitez utiliser.

Si vous avez acheté un pack FUSIO 302/303 contenant plusieurs combinés, les combinés supplémentaires sont pré-enregistrés d'usine sur la base.





Si vous avez acheté un combiné supplémentaire séparément, vous devez l'enregistrer sur votre base FUSIO 300 avant de pouvoir l'utiliser.

Enregistrement d'un combiné supplémentaire

Sur la base :

1. Appuyer et maintenir la touche  enfoncée 10 secondes jusqu'à entendre un bref signal sonore.

Sur le combiné :





1. Appuyez sur **Menu**, faites défiler  jusqu'à **Réglages** puis appuyez sur **OK**.
2. **Réglag Combiné** est en surbrillance. Appuyez sur **OK**.
3. Faites défiler  ou  jusqu'à **Associer** puis appuyez sur **OK**.
4. Appuyez sur  ou  pour sélectionner la base souhaitée. Appuyez sur **OK**.
5. Saisir le code PIN de la base (**0000** par défaut) puis appuyez sur **OK**.

L'écran affiche **Association** pendant la procédure d'association





Un numéro de combiné disponible est automatiquement attribué par la base.

Sélection de la base

Un combiné peut fonctionner sur 4 bases mais ne peut pas fonctionner simultanément, il faut donc sélectionner une base de fonctionnement.

1. Appuyez sur **Menu**, faites défiler  jusqu'à **Réglages** puis appuyez sur **OK**.
2. **Réglag Combiné** est en surbrillance. Appuyez sur **OK**.
3. Faites défiler  jusqu'à **Choix Base** puis appuyez sur **OK**.
4. **Base 1** est en surbrillance. Faites défiler  ou  jusqu'à la base souhaitée puis appuyez sur **OK**.
5. **✓Méorisé!** s'affiche sur l'écran puis revient en mode veille.



Annulation de l'enregistrement d'un combiné

1. Appuyez sur **Menu**, faites défiler  jusqu'à **Réglages** puis appuyez sur **OK**.
2. **Réglag Combiné** est en surbrillance. Appuyez sur **OK**.
3. Faites défiler  jusqu'à **Annuler CB** puis appuyez sur **OK**.
4. Saisir le code PIN de la base (réglage par défaut = **0000**) puis appuyez sur **OK**.
5. L'option **Choix Combiné** est en surbrillance. Faites défiler  ou  jusqu'au combiné souhaité puis appuyez sur **OK**.
6. S'affiche sur l'écran **✓Annulé!**
7. Appuyez sur **Retour** pour revenir au menu précédent.

Appels internes



Appeler un autre combiné

Si plusieurs combinés sont enregistrés sur la même base, vous pouvez effectuer des appels internes entre deux combinés.

1. Si vous possédez deux combinés, appuyez sur **Int** pour appeler l'autre combiné.
Si vous possédez plus de deux combinés, appuyez sur  ou  pour sélectionner le combiné (1-5) que vous souhaitez appeler puis appuyez sur **OK**.

Transférer un appel

Vous pouvez transférer un appel externe à un autre combiné enregistré sur la base.

1. Pendant l'appel, appuyez sur **Int**. L'appelant externe est mis en attente.
2. Si vous possédez deux combinés, l'autre combiné est appelé automatiquement. Si vous possédez plus de deux combinés, appuyez sur  ou  pour sélectionner le combiné souhaité (1-5) puis appuyez sur **OK**.
3. Lorsque l'autre combiné répond, vous pouvez annoncer lui présenter l'appelant.
4. Appuyez sur **Basc.** pour basculer d'un interlocuteur à l'autre.

Si l'autre combiné ne répond pas, appuyez sur **Simple**. Vous êtes de nouveau en communication avec l'appelant externe.

Conférence à 3 participants

Il est possible de réaliser une conférence à trois participants entre deux appelants internes et un appelant externe.

1. Vous êtes déjà en conversation avec un correspondant externe. Appuyez sur **Int.** L'appelant externe est mis en attente.
2. Si vous possédez deux combinés, l'autre combiné est appelé automatiquement. Si vous possédez plus de deux combinés, appuyez sur ◀☎ ou ☎▶ pour sélectionner le combiné souhaité (1-5) puis appuyez sur OK.
3. Lorsque l'autre combiné répond, vous pouvez lui présenter le correspondant externe.
4. Appuyez sur **Conf** pour établir la communication entre tous les participants.

REMARQUES

Si l'enregistrement a échoué la première fois, répétez le processus dans le cas où la durée d'enregistrement sur la base est dépassée.

Si 5 combinés sont déjà enregistrés sur la base, l'enregistrement échoue. Vous devez annuler l'enregistrement d'un combiné avant de pouvoir enregistrer un nouveau.

Si votre combiné FUSIO 300 est enregistré sur plusieurs bases, vous pouvez sélectionner la base que vous souhaitez utiliser.

*Lorsqu'un combiné est enregistré sur plusieurs bases, si vous annulez son enregistrement sur une base, vous devez de nouveau sélectionner la base à utiliser. Le combiné affiche **A Associer** ! jusqu'à ce que la base soit sélectionnée.*

MESSAGERIE VOCALE DE FRANCE TÉLÉCOM

La messagerie vocale est un service gratuit de France Télécom disponible sur simple demande (Contacter votre agence locale au 1014, appel gratuit)

Ce service devient le répondeur de votre ligne.

Le message « *Msg vocal* » s'affichent sur l'écran pour vous indiquer la présence d'un ou plusieurs nouveaux messages sur la messagerie vocale de France Télécom.

Pour écouter vos nouveaux messages, vous devez appelez la messagerie vocale (3103).

Accès direct à la messagerie vocale







- Maintenir enfoncée la touche « 1 » du clavier alphanumérique jusqu'à ce que « 3103 » s'affiche sur l'écran, laisser vous guider par la messagerie vocale.

Après avoir écouté tous les nouveaux messages de la messagerie vocale de France Télécom puis raccroché, l'affichage du message « **Message vocal** » disparaîtront de l'écran.

Supprimer manuellement l'affichage « Message vocal »







Si un problème est survenu et que le message « Message vocal » reste affiché après avoir consulté tous les nouveaux messages de la messagerie vocale, vous avez toujours possibilité de le supprimer manuellement.

Suivre les manipulations suivantes :

- Le combiné est au repos (aucune tonalité).
- Appuyer sur la touche **Menu**.
- « **SMS** » s'affiche sur l'écran.
- Sélectionner « **Réglage** » à l'aide des touches  et 
- Appuyer sur la touche **OK**
- « **Réglages Combiné** » s'affiche sur l'écran.
- Sélectionner « **Réglages base** » à l'aide des touches  et 
- Appuyer sur la touche **OK**
- « **Sonneries** » s'affiche sur l'écran.
- Sélectionner « **Msg voc off ?** » à l'aide des touches  et 
- Appuyer sur la touche **OK**
- « **✓Mémorisé!** » s'affiche sur l'écran.
- Le message « Message vocal » disparaît de l'écran.
- Appuyer sur la touche  pour revenir à l'écran de repos.

Modifier le numéro pour accéder à la messagerie vocale

Si un jour France Télécom venait à changer le numéro d'accès à la messagerie vocale, suivre les manipulations suivantes pour actualiser ce numéro afin de pouvoir continuer à utiliser l'accès direct par la touche « 1 » du clavier alphanumérique.

- Le combiné est au repos (aucune tonalité).
- Appuyer sur la touche **Menu**.
- « **SMS** » s'affiche sur l'écran.
- Sélectionner « **Réglage** » à l'aide des touches  et .
- Appuyer sur la touche **OK**
- « **Réglages Combiné** » s'affiche sur l'écran.
- Sélectionner « **Réglages base** » à l'aide des touches  et .
- Appuyer sur la touche **OK**
- « **Sonneries** » s'affiche sur l'écran.
- Sélectionner « **Msgerie vocale** » à l'aide des touches  et .
- Appuyer sur la touche **OK**
- Le numéro 3103 s'affiche par défaut.
- Appuyer la touche **Effacer** pour effacer le numéro affiché.
- Saisir votre nouveau numéro en utilisant les touches du clavier alphanumérique.
- Appuyer sur la touche **OK** pour valider le nouveau numéro.
- « **✓Mémemorisé!** » s'affiche sur l'écran.
- Appuyer sur la touche  pour revenir à l'écran de repos.

AIDE

Le téléphone ne fonctionne pas

- Vérifiez que la batterie est correctement insérée.
- Vérifiez que le cordon d'alimentation est branché correctement.
- Vérifiez que le cordon de ligne est branché correctement.

Pas de tonalité

- Vérifiez que cordon téléphonique de la base est branché à la prise téléphonique murale.
- Vérifiez que le cordon d'alimentation est branché correctement.
- Utilisez uniquement le câble téléphonique fourni avec le téléphone.

Impossible d'effectuer ou de recevoir des appels

- Vérifiez que le cordon d'alimentation est branché correctement.
- Les batteries sont peut-être déchargées.
- Si une coupure de courant a eu lieu, remplacez le combiné sur la base pendant 10 secondes puis essayez de nouveau. Si le problème persiste, déconnectez les batteries et le cordon d'alimentation pendant 10 minutes puis essayez de nouveau.

Vous avez une tonalité, mais le téléphone ne parvient pas à effectuer un appel

- Vous devez peut-être modifier le mode de numérotation.
- Si vous êtes connecté à un standard, vérifiez si vous devez composer un code d'accès.

Le combiné ne sonne pas

- Le volume de la sonnerie peut être désactivé.
- Vérifiez que le cordon d'alimentation est branché correctement.
- Assurez-vous que le combiné est enregistré sur la base.

Aucun affichage

- La batterie peut être faible, hors d'usage ou mal insérée.
- Rechargez ou remplacez la batterie.

L'icône clignote

- Assurez-vous que le combiné est correctement enregistré sur la base.
- Vérifiez que le cordon d'alimentation est branché correctement.
- Vérifiez que le combiné se situe dans la portée de la base.
- La batterie est faible. Placez le combiné sur la base ou le chargeur afin de le recharger.

L'icône ne défile pas

- Essayez de nettoyer les contacts de charge.
- Vérifiez que le cordon d'alimentation est branché correctement.
- Lorsque la batterie est chargée, l'icône s'arrête de défiler

Vous entendez la tonalité occupé lorsque vous appuyez sur

- Vérifiez que le combiné se situe dans la portée de la base.
- Un autre combiné enregistré sur la base de votre FUSIO 300 peut occuper la ligne.

Aucun numéro / nom d'appelant ne s'affiche

- Vous êtes-vous abonné à la présentation du nom ou du numéro de France Télécom ?
- L'appelant peut avoir masqué son numéro.
- Une entrée exacte du nom ou du numéro n'a pas été trouvée dans le répertoire. Vérifiez l'enregistrement de ce contact dans le répertoire.

Vous ne pouvez pas enregistrer un combiné sur une base

- Vous pouvez enregistrer 5 combinés maximum sur la base de votre FUSIO 300. Le combiné du FUSIO 300 peut être enregistré sur 4 bases maximum. Vérifiez que vous n'avez pas dépassé ces limites.
- Vérifiez que vous avez entré le code PIN correct (**0000** par défaut).
- Vérifiez que vous vous tenez à au moins un mètre de tout autre équipement électrique afin d'éviter les interférences lors de l'enregistrement.

La base ne sonne pas, mais les voyants lumineux sont allumés

- Avez-vous branché la ligne téléphonique correctement ?
- La sonnerie de la base est-elle désactivée ?
- La ligne ou la prise peuvent présenter un défaut. Essayez une autre prise ou une autre ligne. Si le problème persiste, contactez votre opérateur.

Vous entendez un bourdonnement dans votre téléphone ou un autre équipement électrique à proximité

- Votre FUSIO 300 peut parfois provoquer des interférences avec un autre équipement électrique lorsqu'il est placé trop près de ce dernier. Il est recommandé de placer votre FUSIO 300 à au moins un mètre d'équipements électriques ou d'obstructions métalliques pour éviter tout risque d'interférences.

Vous ne pouvez pas envoyer de SMS et l'écran affiche « Echec d'envoi ! » ou « non envoyé »

- Vérifiez que l'alimentation de la base et que la ligne téléphonique sont branchées correctement.
- Vérifiez que l'alimentation de la base est branchée à la prise de courant et sous tension. Assurez-vous que le téléphone est connecté à la prise téléphonique murale.
- La ligne téléphonique peut présenter un défaut. Vérifier que votre ligne téléphonique fonctionne correctement.
- Vérifiez que vous n'avez pas effacé le numéro de serveur SMS par erreur. Pour saisir le numéro de serveur SMS.

Vous ne pouvez pas envoyer de SMS

- Vérifiez que le numéro du serveur d'émission SMS est correct.

Vous ne pouvez pas recevoir de SMS

- Plusieurs bases prenant en charge la réception de SMS sont raccordées à la ligne. Supprimez des bases.
- Vérifiez que le numéro du serveur de réception SMS est correct.
- Assurez-vous que vous êtes abonné au service de présentation du nom ou du numéro de France Télécom et que celui-ci est actif. Pour ce faire, vérifiez si votre téléphone affiche le numéro de l'appelant lorsque vous recevez un appel.
- Vous devez vous inscrire au service SMS de votre opérateur (service mini messages de France Télécom)

Vous entendez un bip d'erreur

- Lors d'une action sur votre téléphone, vous avez appuyé sur une touche incorrecte. Consultez ce qui est affiché sur l'écran ou les instructions de ce manuel d'utilisation.

INFORMATIONS GÉNÉRALES

IMPORTANT

Ce téléphone n'est pas conçu pour émettre des appels d'urgence lors d'une coupure de courant. Veuillez à prendre d'autres dispositions en cas de besoin.

Remplacement de la batterie du combiné

Après un certain temps, il se peut que la batterie du combiné se décharge plus rapidement. Il s'agit d'une usure normale. La batterie doit être remplacée.

1. Ouvrez le couvercle de la batterie.
2. Enlevez la batterie puis remplacez-la par une nouvelle batterie NiMH.
3. Poussez le couvercle de la batterie jusqu'au clic.

ATTENTION

Ne disposez pas les batteries dans l'eau ou le feu. Ne les jetez pas avec les ordures ménagères.

Renseignez vous pour leur recyclage.

Consignes de sécurité

- L'appareil n'est pas connectable à un schéma d'alimentation **IT**.
- L'appareil est alimenté par un adaptateur secteur AC/DC, conforme à la norme EN 60950, branché sur une prise 230 V AC 50 Hz.
- L'adaptateur servant de dispositif de sectionnement, le socle de prise de courant doit être installé à proximité de l'appareil et doit être aisément accessible.
- La connexion à la ligne téléphonique répond au niveau de sécurité **TRT-3**.
- L'entrée d'alimentation répond au niveau de sécurité **TBTS**.
- La sécurité électrique correspond aux vérifications **EN 60950**.
- La température maximale d'utilisation est de 35° C.
- Cet appareil utilise des bandes de fréquences radio dont l'utilisation est harmonisée dans l'ensemble de la communauté européenne.
- Le marquage des équipements terminaux attestés conformes se situe sous la base.
- Le test pour le SAR n'est pas nécessaire pour les produits ayant une puissance inférieure ou égale à 20 mW. Ce produit ayant une puissance moyenne inférieure à cette limite, il n'est donc pas concerné par ce test.

Précautions d'emploi

- Utilisez uniquement le bloc d'alimentation fourni avec votre FUSIO 300. L'utilisation d'un bloc d'alimentation non autorisé annulera votre garantie et peut endommager le téléphone. (ou les blocs d'alimentation fournis pour les supports de charge à l'intérieur des pack FUSIO 352/353)
- Utilisez uniquement les batteries rechargeables agréées fournies.
- N'essayez pas d'ouvrir le combiné (excepté pour remplacer les batteries) ou la base. Cela peut notamment vous exposer à des risques de haute tension. Contactez le service d'assistance téléphonique pour toute réparation.
- Si le téléphone est verrouillé, il n'est PAS possible d'effectuer des appels.
- Le signal radio transmis entre le combiné et la base peut provoquer des interférences avec les prothèses auditives.
- Il est recommandé de demander l'avis d'un expert qualifié avant d'utiliser cet appareil à proximité d'équipements médicaux d'urgence ou de soins intensifs.
- Si vous avez un pacemaker, nous vous conseillons de demander l'avis d'un médecin avant d'utiliser cet appareil.
- Votre téléphone peut provoquer des interférences avec d'autres équipements électriques, tels que les postes de télévision et les postes de radio, les réveils/alarmes et les ordinateurs, lorsqu'il est placé trop près de ces derniers.
- Il est recommandé de placer votre téléphone à au moins un mètre de ces équipements pour minimiser tout risque d'interférences.
- Ne jetez pas les batteries dans le feu. Il existe un risque sérieux d'explosion et/ou d'émanation de gaz chimiques fortement toxiques.

Nettoyage

Nettoyez le combiné et la base (ou le chargeur) à l'aide d'un chiffon très légèrement humide ou d'une lingette anti-statique.

Remarque : *N'utilisez jamais de produits nettoyant. Cela peut endommager le téléphone. N'utilisez jamais de chiffon sec. Cela peut provoquer une charge statique.*

Environnement

- N'exposez pas l'appareil directement à la lumière du soleil.
- Le combiné peut devenir chaud lorsque la batterie est en charge ou lors de périodes d'utilisation prolongées. Cela est normal. Cependant, pour éviter tout dommage, il est recommandé de ne pas placer l'appareil sur du bois ancien ou plaqué.
- Ne placez pas votre appareil sur des tapis ou des surfaces fibreuses, et tenez-le éloigné des courants d'air.

- Ne placez aucune pièce de l'appareil dans l'eau et n'utilisez pas l'appareil dans des pièces humides, telles que les salles de bain.
- Ne placez pas votre appareil près d'une source de chaleur, d'un élément explosif ou autres situations dangereuses.
- Votre téléphone peut être endommagé lors d'un orage. Il est recommandé de débrancher l'alimentation et le câble téléphonique pendant un orage.

Consignes de mise au rebut de l'appareil

Le symbole indiqué ici et sur l'appareil signifie que l'appareil est classé comme un équipement électrique ou électronique et qu'il ne doit pas être mis au rebut avec d'autres déchets ménagers ou commerciaux en fin de vie.

La directive WEEE 2002/96/EC (directive relative aux déchets d'équipements électriques et électroniques) a été instaurée pour recycler les appareils à l'aide des techniques de récupération et de recyclage les plus performantes, afin de minimiser les effets sur l'environnement, traiter les substances dangereuses et éviter les décharges de plus en plus nombreuses.



Votre produit est conçu et fabriqué avec des matériels et des composants de qualité supérieure qui peuvent être recyclés et réutilisés. Ce symbole signifie que les équipements électriques et électroniques en fin de vie doivent être éliminés séparément des ordures ménagères. Nous vous prions donc de confier cet équipement à votre centre local de collecte/recyclage. Dans l'Union Européenne, il existe des systèmes sélectifs de collecte pour les produits électriques et électroniques usagés.

Consignes de mise au rebut de l'appareil pour les utilisateurs privés

Lorsque vous n'utilisez plus l'appareil, enlevez les batteries et mettez-les au rebut ainsi que l'appareil en respectant les processus de recyclage locaux. Pour de plus amples informations, contactez les autorités locales ou le revendeur de l'appareil.

Consignes de mise au rebut de l'appareil pour les utilisateurs professionnels

Les utilisateurs professionnels doivent contacter leurs fournisseurs, vérifier les conditions générales du contrat d'achat et s'assurer que cet appareil n'est pas mélangé à d'autres déchets commerciaux lors de sa mise au rebut.

Informations techniques

Insertion d'une pause

Avec certains standards, après avoir composé le préfixe, il se peut que vous deviez attendre que le standard prenne en charge une ligne externe. Vous devez alors insérer une pause lors de la composition du numéro.

Appuyez sur la touche **0** et maintenez-la enfoncée pour insérer une pause (P) avant de saisir le numéro de téléphone.

De plus, vous devez parfois insérer une pause lors de l'enregistrement de numéros internationaux.

Rappel

Vous pouvez avoir besoin d'utiliser la fonction rappel si vous êtes connecté à un standard ou un PABX. Pour de plus amples informations, veuillez contacter votre fournisseur PABX.

Champ d'application de la garantie

Conditions de garantie des téléphones DECT

Le matériel neuf est garanti* par France Télécom, dans les conditions et selon les modalités ci-après, contre tous défauts de fabrication pendant une durée de 24 mois à compter de la date d'achat du matériel, la preuve d'achat faisant foi (pour les accessoires neufs (batterie, cordons, etc : 3 mois à compter de la date d'achat).

Nous vous recommandons donc de garder très précieusement votre facture d'achat ou ticket de caisse comme preuve de date d'achat.

Cette garantie s'applique pour autant que le matériel ait été utilisé dans des conditions normales et conformément à sa destination.

Avant tout, en cas de problème technique pendant la période de garantie, vous devrez impérativement téléphoner à notre Centre d'Appels (n° 39 0 0)** qui expertisera votre matériel à distance et déterminera la nature de la panne.

Si le Centre d'Appels ne peut résoudre la panne par téléphone, vous devrez vous rendre dans un point de vente.

Au titre de cette garantie, votre matériel sera échangé si les conditions d'utilisations sont conformes.

Avant de faire procéder à l'échange de votre téléphone veillez à :

- recopier des données de votre répertoire ainsi que de toutes autres données personnalisées contenues dans le matériel, France Télécom ne procédera pas à la réinstallation de ces données sur le matériel,
- joindre au matériel toutes vos coordonnées (nom, adresse et numéro de téléphone),
- vous assurer que tous les accessoires sont inclus avec le matériel, si possible dans le carton d'emballage initial,
- joindre également une copie de la preuve d'achat de votre matériel ou de la carte de garantie dûment datée et complétée, lors de l'achat, par votre vendeur.

Le matériel bénéficie en tout état de cause, de la garantie légale contre les conséquences des défauts ou vices cachés conformément aux articles 1641 et suivants du

Code Civil.

Les droits légaux dont bénéficient les consommateurs au titre de dispositions légales impératives restent en vigueur et ne sont en aucun cas affectés par la présente garantie.

** hors cas d'exclusions de garantie mentionnés plus loin dans ce document.*

*** Temps d'attente gratuit, puis prix d'une communication locale depuis une ligne fixe analogique France Télécom. Coût variable selon opérateur. Le prix d'une communication locale depuis une ligne fixe analogique France Télécom en métropole ou depuis le service de téléphone par internet Orange est de 0,078€TTC par appel, puis 0,028€TTC par minute du lundi au vendredi de 8 h à 19 h hors jours fériés, et de 0,078€TTC par appel, puis 0,014€TTC par minute le reste du temps. Si l'appel est passé depuis une ligne d'un autre opérateur, consultez ses tarifs.*

Sont exclus de la garantie

- 1) Les pannes ou les dysfonctionnements dus
 - au non-respect des consignes d'installation et d'utilisation, ou
 - à une cause extérieure au matériel (choc, foudre, incendie, vandalisme, malveillance, dégât des eaux de toute nature, contacts avec des liquides divers ou tout agent nuisible, tension électrique non appropriée...), ou
 - à des modifications du matériel effectuées sans accord écrit de France Télécom ou
 - à un défaut d'entretien courant, tel que décrit dans la documentation remise avec le matériel, de surveillance ou de soins, ou
 - aux mauvaises conditions de stockage, ou d'environnement du matériel (notamment celles liées aux conditions de température et d'hydrométrie, effets des variations de tensions électriques, parasites provenant du réseau électrique ou de la terre),
 - ou encore à une réparation, une intervention (ouverture ou tentatives d'ouverture du matériel) ou un entretien effectué par des personnes non-agrées par FranceTélécom.
- 2) L'usure normale du matériel ainsi que l'usure des accessoires.
- 3) Les problèmes de communication liés à un environnement défavorable et notamment :
 - les problèmes liés à l'accès au réseau téléphonique tels que les interruptions des réseaux d'accès, la défaillance de la ligne de l'abonné ou de son correspondant, la mauvaise qualité de la ligne téléphonique,
 - le défaut de transmission (interférences, brouillages, défaillance ou toutes interférences entre l'environnement et les émetteurs radio ...),
 - le changement de paramètres du réseau téléphonique intervenus après la vente du matériel.
- 4) La fourniture de nouvelles versions logicielles
- 5) Les travaux d'exploitation courante : livraison, mise en place ou échange d'accessoires,
- 6) Les interventions sur un matériel ou des logiciels modifiés ou ajoutés sans l'accord de France Telecom.
- 7) Les dérangements consécutifs à l'utilisation de produits ou accessoires non compatibles avec le matériel.

ATTENTION :

Les pièces défectueuses échangées deviendront la propriété de France Télécom. Sous réserve des dispositions légales impératives, France Télécom n'assume aucune garantie, explicite ou implicite, autre que celle expressément prévue ci-dessus. Notamment, France Télécom ne prend aucun engagement et ne consent aucune garantie sur la qualité ou la performance du matériel pour quelque usage particulier que ce soit.

La responsabilité de France Télécom, quelle qu'en soit la cause, est limitée au prix payé par le Client pour le matériel.

En aucun cas, France Télécom ne répondra des dommages moraux et/ou immatériels et/ou indirects (en ce compris notamment perte de commandes, perte de bénéfices, perte de données, manque à gagner, atteinte à l'image, interruption de service ou tout autre préjudice financier ou commercial) au titre ou non de la garantie.

Les dispositions ci-dessus sont applicables uniquement en France. Dans le cas où l'une de ces dispositions serait, en tout ou en partie, contraire à une règle impérative de droit dont pourraient bénéficier les consommateurs au titre de la législation française, cette disposition ne leur serait pas applicable, toutes les autres dispositions restant valables par ailleurs.

Cet équipement est conforme à la directive R&TTE 1999/5/CE du Parlement Européen et du Conseil, concernant la connexion paneuropéenne de terminal unique aux réseaux téléphoniques publics commutés (RTCP).

Toutefois, comme il existe des différences d'un pays à l'autre entre les RTCP, la conformité en soi ne constitue pas une garantie absolue de fonctionnement optimal à chaque point de terminaison du réseau RTCP.

En cas de problème, vous devez contacter en premier lieu votre fournisseur.

Cet appareil est destiné à la France.