



Guide utilisateur en ligne

HL-L5000D

HL-L5100DN

HL-L5100DNT

HL-L5200DW

HL-L5200DWT

HL-L6250DN

HL-L6300DW

HL-L6300DWT

HL-L6400DW

HL-L6400DWT

Table des matières

Avant d'utiliser votre appareil Brother	1
Modèles couverts	2
Définitions des notes.....	3
Marques commerciales	4
Remarque importante	5
Présentation de votre appareil Brother	6
Avant d'utiliser votre appareil	7
Vue de face et vue de derrière.....	8
Vue d'ensemble du panneau de commande.....	10
Vue d'ensemble de l'écran tactile LCD	14
Comment naviguer dans l'écran LCD tactile.....	16
Accéder aux utilitaires Brother (Windows®)	18
Désinstallation des logiciels et des pilotes Brother (Windows®)	20
Alimentation du papier	21
Charger du papier	22
Charger du papier et imprimer à partir du bac à papier	23
Charger du papier et imprimer à partir du bac universel	29
Paramètres de papier.....	36
Modification du format et du type de papier	37
Modification du réglage de contrôle du format de papier	38
Zone non imprimable	39
Supports d'impression recommandés.....	40
Utilisant d'un papier spécial	41
Imprimer	42
Imprimer à partir de l'ordinateur (Windows®).....	43
Imprimer un document (Windows®)	44
Imprimer plus d'une page sur une même feuille de papier (N en 1) (Windows®)	46
Imprimer sous forme de poster (Windows®)	47
Imprimer sur les deux faces du papier (Windows®)	48
Imprimer sous forme de livret (Windows®).....	51
Impression sécurisée (Windows®)	53
Utiliser une macro de votre ordinateur (Windows®)	55
Utiliser un profil d'impression prédéfini (Windows®).....	56
Modifier les paramètres d'impression par défaut (Windows®)	59
Imprimer un document à l'aide du pilote d'imprimante BR-Script3 (Émulation de langage PostScript® 3™) (Windows®).....	61
Surveiller l'état de l'appareil à partir de l'ordinateur (Windows®)	62
Paramètres d'impression (Windows®).....	63
Imprimer à partir de l'ordinateur (Macintosh)	68
Imprimer un document (Macintosh).....	69
Imprimer sur les deux faces du papier (Macintosh)	70
Imprimer plus d'une page sur une même feuille de papier (N en 1) (Macintosh).....	72
Impression sécurisée (Macintosh).....	73

Imprimer un document à l'aide du pilote d'imprimante BR-Script3 (Émulation de langage PostScript® 3™) (Macintosh)	75
Contrôler l'état de l'appareil depuis votre ordinateur (Macintosh)	76
Options d'impression (Macintosh)	78
Imprimer un double sur différents types de papier	84
Annuler un travail d'impression	86
Effectuer une impression test	87
Réseau	88
Mise en route	89
Fonctions réseau de base prises en charge	90
Logiciels et utilitaires de gestion du réseau	91
Découvrir les logiciels et utilitaires de gestion du réseau	92
Méthodes supplémentaires de configuration de votre appareil Brother pour un réseau sans fil	93
Avant de configurer l'appareil Brother pour un réseau sans fil	94
Configurer votre appareil pour un réseau sans fil	95
Configurer votre appareil pour un réseau sans fil avec la méthode à un seul bouton de Wi-Fi Protected Setup™ (WPS)	96
Configurer votre appareil pour un réseau sans fil avec la méthode PIN de Wi-Fi Protected Setup™ (WPS)	98
Configurer votre appareil pour un réseau sans fil en mode Ad hoc (pour IEEE 802.11b/g/n)	102
Configurer l'appareil pour un réseau sans fil à l'aide de l'Assistant de configuration du panneau de commande de l'appareil	108
Configurer votre appareil pour un réseau sans fil en l'absence de diffusion du SSID	111
Configurer l'appareil pour un réseau sans fil d'entreprise	114
Utilisation de Wi-Fi Direct®	119
Fonctions réseau avancées	133
Imprimer le rapport de configuration réseau	134
Imprimer le rapport WLAN	135
Configurer le protocole SNMP à l'aide de Gestion à partir du Web	139
Informations techniques pour les utilisateurs avancés	141
Gigabit Ethernet (réseau câblé uniquement)	142
Réinitialiser les réglages par défaut des paramètres réseau	144
Sécurité	145
Verrouiller les réglages de l'appareil	146
Utilisation du verrouillage des paramètres	147
Fonctions de sécurité réseau	151
Avant d'utiliser les fonctions de sécurité réseau	152
Secure Function Lock 3.0	153
Utiliser l'authentification Active Directory®	159
Utiliser l'authentification LDAP	163
Gérer votre appareil réseau en toute sécurité à l'aide de SSL/TLS	167
Gérer votre appareil réseau en toute sécurité à l'aide d'IPsec	202
Envoyer un e-mail en toute sécurité	224
Utiliser l'authentification IEEE 802.1x pour un réseau câblé ou sans fil	229
Enregistrement du journal d'impression sur le réseau	234
Mobile/Web Connect	239
Utilisation de Web Services à partir de l'appareil Brother	240

Imprimer avec Google Cloud Print™	241
Imprimer avec AirPrint.....	242
Impression avec Mopria™	243
Imprimer à partir d'un appareil mobile.....	244
Imprimer à l'aide de la fonction NFC (Near Field Communication).....	245
Dépistage des pannes	246
Messages d'erreur et de maintenance.....	247
Bourrages papier.....	255
Du papier est coincé à l'intérieur du bac universel.....	256
Du papier est coincé à l'intérieur du bac à papier	257
Papier coincé à l'arrière de l'appareil	259
Du papier est coincé à l'intérieur de l'appareil.....	261
Du papier est coincé au niveau du bac recto verso	263
Du papier est coincé dans l'unité de boîte aux lettres	265
Problèmes d'impression.....	266
Améliorer la qualité d'impression	269
Problèmes de réseau	274
Messages d'erreur.....	275
Utiliser l'Outil de réparation de la connexion réseau (Windows®).....	278
Où puis-je trouver les paramètres réseau de mon appareil Brother ?	280
Je ne parviens pas à configurer le réseau sans fil	281
Mon appareil Brother ne peut pas imprimer sur le réseau	283
Je souhaite vérifier que mes périphériques réseau fonctionnent correctement	285
Autres problèmes.....	287
Vérification des informations de l'appareil.....	289
Fonctions de réinitialisation.....	291
Réinitialisation réseau	292
Rétablissement des valeurs par défaut	293
Opérations de maintenance	294
Remplacer les consommables.....	295
Remplacer la cartouche de toner	297
Remplacer l'unité tambour	300
Nettoyer l'appareil	303
Nettoyer l'écran LCD tactile.....	305
Nettoyer le fil corona	306
Nettoyer l'unité tambour	307
Nettoyer les rouleaux d'entraînement du papier	314
Vérifier la durée de vie des pièces	316
Emballer et expédier l'appareil.....	317
Placez l'appareil et la cartouche de toner dans le même emballage	318
Placez l'appareil et la cartouche de toner dans des emballages distincts	320
Réglages de l'appareil	323
Modifier les paramètres de l'appareil depuis le panneau de commande	324
Réglages généraux	325
Tableaux des réglages et des fonctions	335
Modifier les réglages de l'appareil depuis votre ordinateur.....	354

Modifier les réglages de l'appareil à l'aide de Gestion à partir du Web.....	355
Annexe	360
Caractéristiques techniques.....	361
Mode de saisie du texte sur votre appareil Brother.....	369
Consommables	371
Accessoires.....	373
Unité de boîte aux lettres	374
Informations au sujet du papier recyclé	379
Glossaire	380

Avant d'utiliser votre appareil Brother

- [Modèles couverts](#)
- [Définitions des notes](#)
- [Marques commerciales](#)
- [Remarque importante](#)

Modèles couverts

Ce guide de l'utilisateur concerne les modèles suivants :

Modèles à écran LCD à 1 ligne : HL-L5000D/HL-L5100DN/HL-L5100DNT/HL-L5200DW/HL-L5200DWT/
HL-L6250DN

Modèles à écran tactile LCD 1,8 pouces : HL-L6300DW/HL-L6300DWT/HL-L6400DW/HL-L6400DWT









Information associée

- [Avant d'utiliser votre appareil Brother](#)
-

Définitions des notes

Les symboles et conventions suivants ont été utilisés tout au long de ce Guide de l'utilisateur :

 AVERTISSEMENT	AVERTISSEMENT indique une situation potentiellement dangereuse qui, si elle n'est pas évitée, pourrait provoquer des blessures graves, voire mortelles.
 ATTENTION	La mention ATTENTION indique une situation potentiellement dangereuse qui, si elle n'est pas évitée, peut entraîner des blessures légères ou modérées.
IMPORTANT	La mention IMPORTANT indique une situation potentiellement dangereuse qui, si elle n'est pas évitée, risque d'entraîner des dégâts matériels ou une perte de fonctionnalités de l'appareil.
REMARQUE	REMARQUE spécifie l'environnement d'exploitation, les conditions d'installation ou des conditions spéciales d'utilisation.
	Les icônes de conseils fournissent des astuces et des informations complémentaires.
	Les icônes de risque électrique vous avertissent d'un risque de choc électrique.
	Les icônes de danger d'incendie vous avertissent d'un risque d'incendie.
	Les icônes de température élevées vous indiquent les parties de l'appareil qui sont brûlantes et qu'il ne faut pas toucher.
	Les icônes d'interdiction signalent des actions qui ne doivent pas être effectuées.
Caractères gras	Le texte en gras identifie les boutons sur le panneau de commande de l'appareil ou sur l'écran de l'ordinateur.
<i>Caractères en italique</i>	Les caractères italiques mettent en valeur un point important ou signalent un sujet connexe.
Courier New	Le texte en police Courier New sert à identifier les messages à l'écran LCD.



Information associée

- [Avant d'utiliser votre appareil Brother](#)

Marques commerciales

BROTHER est une marque commerciale ou une marque déposée de Brother Industries, Ltd.

Microsoft, Windows, Windows Vista, Windows Server, Internet Explorer, Active Directory, OneNote, Windows phone et OneDrive sont des marques déposées ou des marques commerciales de Microsoft Corporation aux États-Unis et/ou dans d'autres pays.

Apple, Macintosh, Mac OS, Safari, iPad, iPhone, iPod touch et OS X sont des marques commerciales d'Apple Inc., déposées aux États-Unis et dans d'autres pays.

AirPrint est une marque commerciale d'Apple Inc.

PostScript et PostScript 3 sont des marques déposées ou des marques commerciales d'Adobe Systems Incorporated aux États-Unis et/ou dans d'autres pays.

Wi-Fi CERTIFIED, Wi-Fi, Wi-Fi Alliance, Wi-Fi Direct et Wi-Fi Protected Access sont des marques déposées de la Wi-Fi Alliance®.

WPA, WPA2, Wi-Fi Protected Setup et le logo Wi-Fi Protected Setup sont des marques commerciales de la Wi-Fi Alliance®.

Android, Google Cloud Print, Google Drive, Google Chrome et Google Play sont des marques commerciales de Google, Inc. L'utilisation de ces marques commerciales doit être autorisée par Google.

Mopria est une marque commerciale de Mopria Alliance, Inc.

Mozilla et Firefox sont des marques déposées de Mozilla Foundation.

UNIX est une marque déposée de The Open Group aux États-Unis et/ou dans d'autres pays.

Linux est la marque déposée de Linus Torvalds aux États-Unis et dans d'autres pays.

Intel est une marque commerciale d'Intel Corporation aux États-Unis et/ou dans d'autres pays.

Chaque société dont un logiciel est mentionné dans ce guide a un contrat de licence de logiciel spécifique à ses programmes exclusifs.

L'ensemble des appellations commerciales et noms de produits des sociétés apparaissant sur les produits Brother, les documents s'y rapportant et tout autre support sont tous des marques de commerce ou des marques déposées de ces sociétés respectives.



Information associée

- [Avant d'utiliser votre appareil Brother](#)

Remarque importante

- Ne l'utilisez pas dans d'autres pays, car cela pourrait enfreindre les réglementations relatives aux télécommunications sans fil et à l'alimentation électrique de ces pays.
- Les modèles ne sont pas tous disponibles dans chaque pays.
- Windows® XP dans ce document représente Windows® XP Professionnel, Windows® XP Professionnel Édition x64 et Windows® XP Édition familiale.
- Windows Server® 2003 dans ce document représente Windows Server® 2003, Windows Server® 2003 Édition x64, Windows Server® 2003 R2 et Windows Server® 2003 R2 Édition x64.
- Windows Server® 2008 dans ce document représente Windows Server® 2008 et Windows Server® 2008 R2.
- Sauf indication contraire, les messages affichés sur l'écran LCD représentés dans ce guide de l'utilisateur sont ceux du modèle HL-L5100DN/HL-L5200DW.
- Sauf indication contraire, les illustrations représentées dans ce guide de l'utilisateur sont celles du modèle HL-L6300DW/HL-L6400DW.
- Sauf stipulation contraire, les écrans de ce guide sont issus de Windows® 7 et OS X v10.9.x. Les écrans qui s'afficheront sur votre ordinateur dépendent du système d'exploitation utilisé.
- Les fonctions ne sont pas toutes disponibles dans les pays soumis à des restrictions en matière d'exportation.



Information associée

- [Avant d'utiliser votre appareil Brother](#)

Présentation de votre appareil Brother

- [Avant d'utiliser votre appareil](#)
- [Vue de face et vue de derrière](#)
- [Vue d'ensemble du panneau de commande](#)
- [Vue d'ensemble de l'écran tactile LCD](#)
- [Comment naviguer dans l'écran LCD tactile](#)
- [Accéder aux utilitaires Brother \(Windows®\)](#)

Avant d'utiliser votre appareil

Avant toute impression, vérifiez les points suivants :

- Assurez-vous d'avoir installé le pilote d'imprimante.
- Utilisateurs de câble réseau ou USB : vérifiez que le câble d'interface est physiquement sécurisé.

Firewall (Windows®)

Si votre ordinateur est protégé par un pare-feu et que vous ne parvenez pas à lancer une impression réseau, il peut-être nécessaire de configurer les paramètres du pare-feu. Si vous utilisez le pare-feu de Windows® et avez installé le pilote d'imprimante à partir du CD-ROM, les paramètres du pare-feu requis sont déjà configurés. Si vous utilisez un autre pare-feu qui vous est propre, consultez le Guide de l'utilisateur de celui-ci ou prenez contact avec l'éditeur du logiciel.



Information associée

- [Présentation de votre appareil Brother](#)
-

Vue de face et vue de derrière

HL-L5000D/HL-L5100DN/HL-L5100DNT/HL-L5200DW/HL-L5200DWT/HL-L6250DN

Vue de face

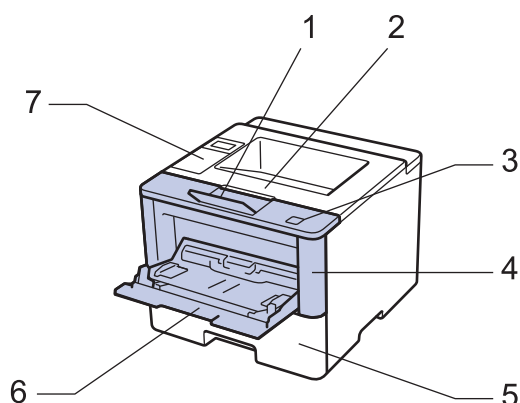

Vue de dos

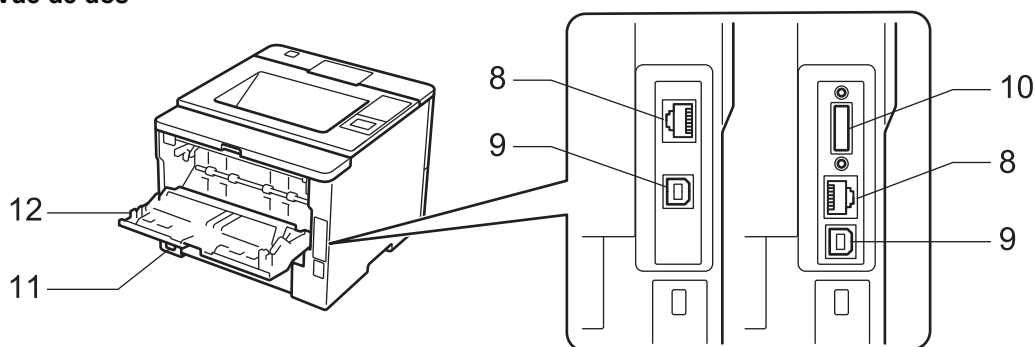

1. Rabat de support du bac de sortie face imprimée dessous (rabat de support)
2. Bac de sortie face imprimée dessous
3. Bouton de libération du capot avant
4. Capot avant
5. Bac à papier
6. Bac universel
7. Panneau de commande avec écran à cristaux liquides (LCD)
8. (pour les modèles réseau filaires)
Port 10BASE-T / 100BASE-TX / 1000BASE-T (modèles pris en charge uniquement)
9. Port USB
10. Port parallèle (modèles pris en charge uniquement)
11. Connecteur/cordon d'alimentation
12. Capot arrière (bac de sortie face imprimée dessus)



L'appareil est livré avec un cordon d'alimentation c.a. non amovible selon le modèle.

Vue de face

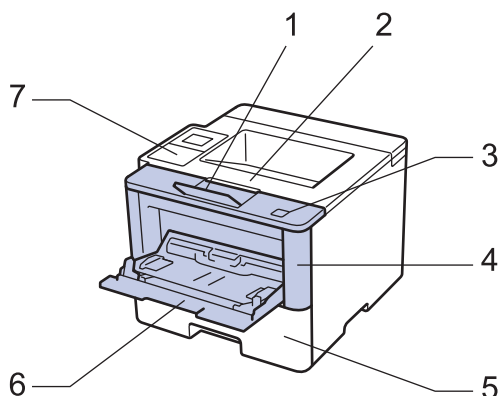

Vue de dos

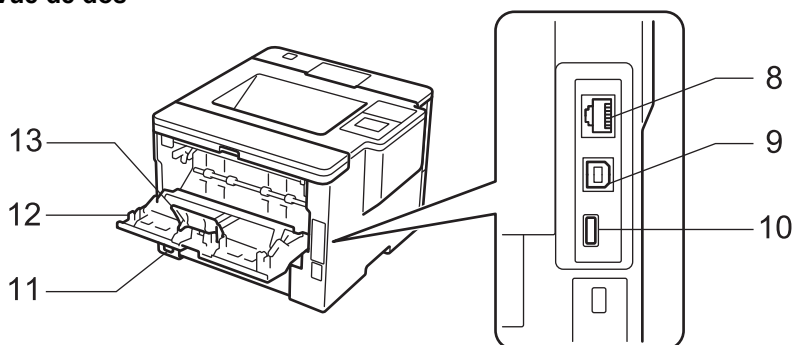

1. Rabat de support du bac de sortie face imprimée dessous (rabat de support)
2. Bac de sortie face imprimée dessous
3. Bouton de libération du capot avant
4. Capot avant
5. Bac à papier
6. Bac universel
7. Affichage tactile avec écran LCD inclinable
8. (pour les modèles réseau filaires)
Port 10BASE-T / 100BASE-TX / 1000BASE-T
9. Port USB
10. Port USB accessoire
11. Connecteur/cordon d'alimentation
12. Capot arrière (bac de sortie face imprimée dessus)
13. Butée de papier



L'appareil est livré avec un cordon d'alimentation c.a. non amovible selon le modèle.



Information associée

- [Présentation de votre appareil Brother](#)

Vue d'ensemble du panneau de commande

Le panneau de commande varie en fonction de votre modèle.

HL-L5000D/HL-L5100DN/HL-L5100DNT/HL-L5200DW/HL-L5200DWT/HL-L6250DN

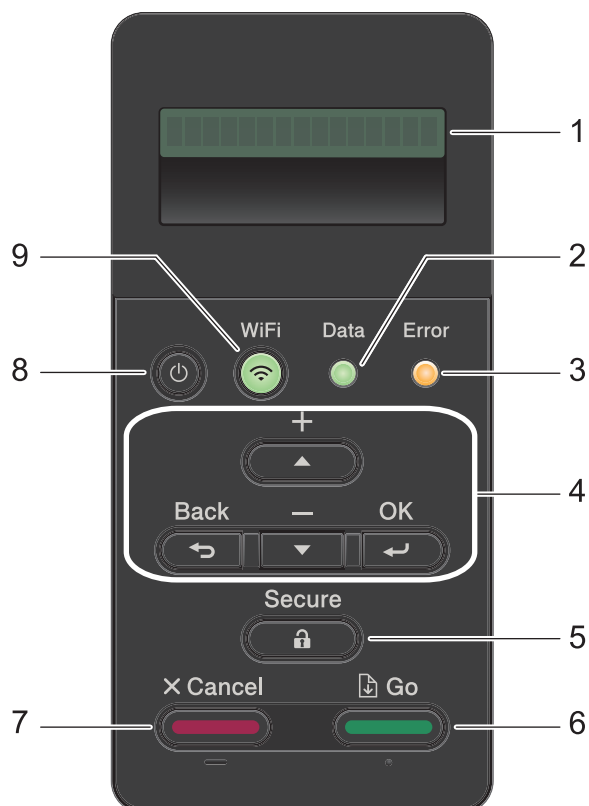

1. Écran à cristaux liquides (LCD)

Affiche des messages pour vous aider à configurer et utiliser l'appareil.

Modèles à réseau sans fil

Un témoin à quatre niveaux indique la force du signal sans fil lorsque vous utilisez une connexion sans fil.



2. DEL Data (Données)

Cette DEL **Data (Données)** clignote en fonction de l'état de l'appareil.

Lorsque la DEL **Data (Données)** est allumée, des données sont dans la mémoire de l'appareil. Lorsque la DEL **Data (Données)** clignote, l'appareil reçoit ou traite des données.

3. DEL Error (Erreur)

La DEL **Error (Erreur)** clignote lorsque l'écran LCD affiche une erreur ou un message d'état important.

4. Boutons de menu

OK

Appuyez sur ce bouton pour mémoriser les paramètres de l'appareil. Lorsque vous avez changé un paramètre, l'appareil revient au niveau de menu précédent.

Back (Retour)

- Appuyez sur cette touche pour reculer d'un niveau dans le menu.
- Appuyez sur ce bouton pour sélectionner le chiffre précédent lors de la saisie de nombres.

▲ ou ▼ (+ ou -)

- Appuyez sur ces touches pour faire défiler les menus et les options.
- Appuyez sur ces touches pour entrer un chiffre ou augmenter ou diminuer le chiffre. Maintenez la touche ▲ ou ▼ enfoncée pour faire défiler l'écran plus rapidement. Dès que le numéro qui vous intéresse apparaît, appuyez sur **OK**.

5. Secure (Sécurité)

Appuyez sur ce bouton pour imprimer les tâches enregistrées en mémoire lorsque vous saisissez votre mot de passe à quatre chiffres.



6. Go (Aller)

- Appuyez sur cette touche pour effacer certaines conditions d'erreur. Pour effacer toutes les autres conditions d'erreur, suivez les instructions de l'écran LCD.
- Appuyez sur cette touche pour imprimer les données restantes dans la mémoire de l'appareil.
- Appuyez sur cette touche pour sélectionner l'option affichée. Lorsque vous avez changé un paramètre, l'appareil repasse en mode Prêt.

7. Cancel (Annuler)

- Appuyez sur ce bouton pour annuler le paramètre actuel.
- Appuyez sur ce bouton pour annuler un travail d'impression programmé et l'effacer de la mémoire de l'appareil. Pour annuler plusieurs travaux d'impression, maintenez **Cancel (Annuler)** enfoncé jusqu'à ce que l'écran LCD affiche [Ann. ttes tâch.].

8. Marche/Arrêt

- Mettez l'appareil sous tension en appuyant sur .
- Mettez l'appareil hors tension en appuyant sur  et en le maintenant enfoncé. L'écran LCD affiche le message [Arrêt en cours] l'espace de quelques secondes avant de s'éteindre.

9. WiFi, Network (Réseau) ou Report (Rapport)

- Modèles non reliés à un réseau :

Report (Rapport)

Appuyez sur le bouton **Report (Rapport)** pour imprimer la page Paramètres de l'imprimante.

- Modèles à réseau câblé :

Network (Réseau)

Appuyez sur le bouton **Network (Réseau)** pour définir les paramètres du réseau câblé.

- Modèles à réseau sans fil :

WiFi

Lancez l'installateur sans fil sur votre ordinateur et appuyez sur le bouton **WiFi**. Conformez-vous aux instructions à l'écran pour configurer la connexion sans fil reliant l'appareil et le réseau.

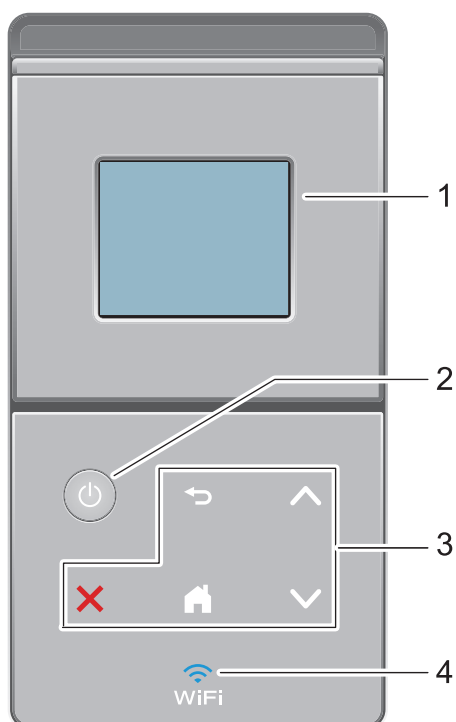

Le voyant **WiFi** s'allume pour signaler que votre appareil Brother est connecté à un point d'accès sans fil. Lorsque le voyant **WiFi** clignote, la connexion sans fil est inopérante ou bien votre appareil est sur le point de se connecter à un point d'accès sans fil.



1. Écran tactile à cristaux liquides (LCD)

Accédez aux menus et aux options en appuyant dessus sur cet écran tactile.

2. Marche/Arrêt

- Mettez l'appareil sous tension en appuyant sur .
- Mettez l'appareil hors tension en appuyant sur  et en le maintenant enfoncé. L'écran LCD affiche le message [Arrêt en cours] l'espace de quelques secondes avant de s'éteindre.

3. Panneau tactile

(Retour)

Appuyez sur ce bouton pour revenir au menu précédent.

(Accueil)

- Appuyez sur ce bouton pour revenir à l'écran d'accueil.
- Lorsque l'appareil est en mode Veille, l'icône Accueil clignote.

(Annuler)

- Appuyez ici pour annuler une opération (fonction disponible si le bouton est allumé).
- Appuyez sur ce bouton pour annuler un travail d'impression programmé et l'effacer de la mémoire de l'appareil. Pour annuler plusieurs travaux d'impression, maintenez  enfoncé jusqu'à ce que l'écran LCD affiche [Ann. ttes tâch.].

ou

Appuyez sur cette option pour afficher la page précédente ou la page suivante.

4. (WiFi)

(Pour le mode Infrastructure)

Le voyant **WiFi** s'allume pour signaler que votre appareil Brother est connecté à un point d'accès sans fil. Lorsque le voyant **WiFi** clignote, la connexion sans fil est inopérante ou bien votre appareil est sur le point de se connecter à un point d'accès sans fil.

(Pour le mode Ad hoc)

La DEL **WiFi** est toujours éteinte.



Information associée

- [Présentation de votre appareil Brother](#)

Vue d'ensemble de l'écran tactile LCD

Modèle associé: HL-L6300DW/HL-L6300DWT/HL-L6400DW/HL-L6400DWT

Dans l'écran d'accueil, vous pouvez accéder à la configuration Wi-Fi, au niveau du toner, aux réglages et à l'écran Fonctions.

L'écran d'accueil affiche l'état de l'appareil lorsque celui-ci est inactif. Cet écran est également appelé écran du mode Prêt. Lorsqu'il est affiché, cet écran indique que l'appareil est prêt pour la commande suivante.

Si l'authentification Active Directory® ou l'authentification LDAP est activée, le panneau de commande de l'appareil est bloqué.

Les fonctions disponibles varient selon votre modèle.

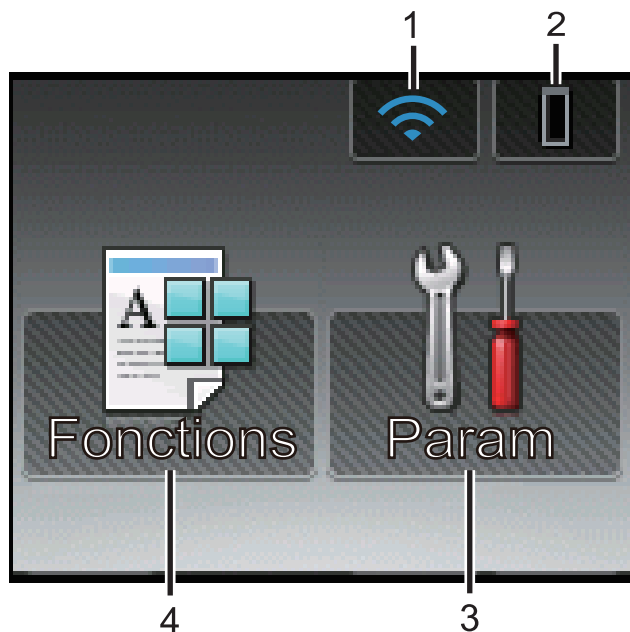

1. (Wireless Status)

Si vous utilisez une connexion sans fil, un indicateur à quatre niveaux sur l'écran d'accueil affiche l'intensité actuelle du signal sans fil.



- Si vous voyez  dans le haut de l'écran, appuyez dessus pour configurer les réglages sans fil.

2. (Toner)

Affiche la durée de vie restante de la cartouche de toner. Appuyez sur la touche pour voir le menu [Toner].

3. [Param]

Appuyez sur la touche pour voir le menu [Param].

Utilisez le menu des réglages pour accéder à tous les réglages de votre appareil Brother.

Si Setting Lock a été activé, une icône représentant un cadenas  apparaît sur l'écran LCD. Vous devez déverrouiller l'appareil pour utiliser les paramètres.

4. [Fonctions]

Appuyez ici pour accéder à l'écran Fonctions.

-  [Sécurité]

Appuyez sur cette option pour accéder au menu d'impression sécurisée.

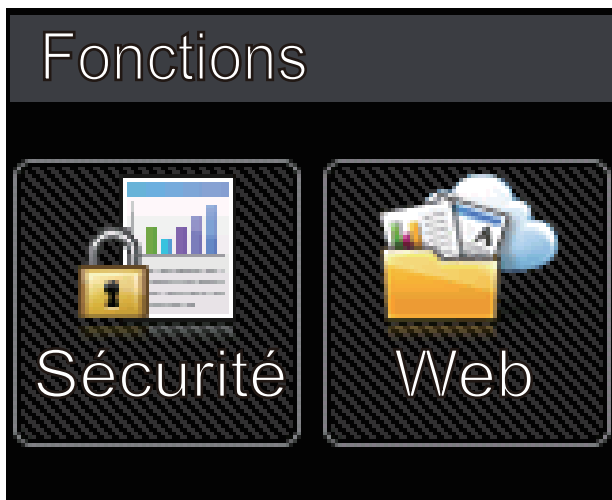

-  [Web]

Appuyez sur cette option pour connecter l'appareil Brother à un service Internet. Plus d'informations >> *Guide web connect* Accédez à la page **Manuels** de votre modèle sur le Brother Solutions Center à l'adresse support.brother.com pour télécharger le guide.



Icône d'avertissement



L'icône d'avertissement  s'affiche s'il existe un message d'erreur ou de maintenance. Appuyez sur  pour l'afficher, puis appuyez sur  pour revenir au mode Prêt.

Information associée

- [Présentation de votre appareil Brother](#)

Comment naviguer dans l'écran LCD tactile

Modèle associé: HL-L6300DW/HL-L6300DWT/HL-L6400DW/HL-L6400DWT

Touchez l'écran LCD avec votre doigt pour l'activer. Pour accéder à l'ensemble des options, appuyez sur ▲ ou sur ▼ sur le panneau tactile pour les faire défiler.

Les étapes suivantes expliquent comment passer d'un paramètre à un autre. Cet exemple illustre comment passer d'un rétroéclairage LCD [Clair] à [Moyen].

IMPORTANT

N'appuyez PAS sur l'écran LCD avec un objet pointu, par exemple un stylo ou stylet. Vous risquez d'endommager l'appareil.

REMARQUE

NE touchez PAS l'écran LCD immédiatement après avoir branché le cordon d'alimentation ou mis l'appareil sous tension. Cela pourrait provoquer une erreur.

1. Appuyez sur  [Paramètres].
2. Appuyez sur ▲ ou sur ▼ pour afficher l'option [Param. général], puis appuyez sur [Param. général].



3. Appuyez sur ▲ ou sur ▼ pour afficher l'option [Config panneau], puis appuyez sur [Config panneau].

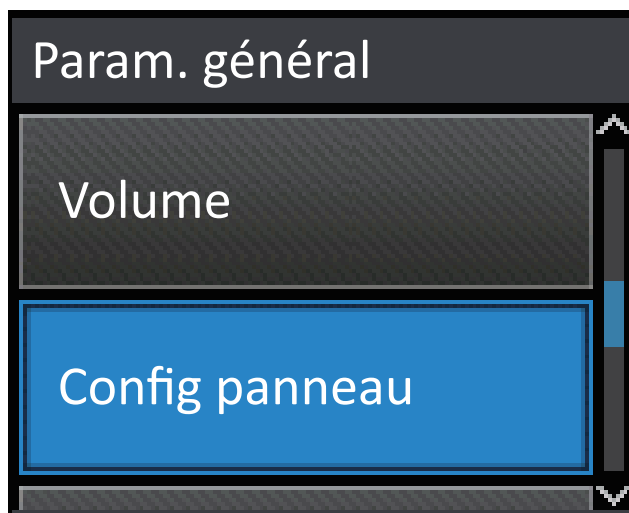

4. Appuyez sur [Réglage LCD].

Config panneau

Réglage LCD

5. Appuyez sur [Éclair.arrière].

Réglage LCD

Éclair.arrière

Clair

Tempor. attén.

Non

6. Appuyez sur ▲ ou sur ▼ pour afficher l'option [Moyen], puis appuyez sur [Moyen].

Éclair.arrière

Clair

Moyen

7. Appuyez sur .



Information associée

- [Présentation de votre appareil Brother](#)

Accéder aux utilitaires Brother (Windows®)

L'utilitaire **Brother Utilities** est un programme de lancement d'applications qui permet d'accéder facilement à toutes les applications Brother installées sur votre ordinateur.

1. Exécutez une des actions suivantes :

- (Windows® XP, Windows Vista®, Windows® 7, Windows Server® 2003, Windows Server® 2008 et Windows Server® 2008 R2)

Cliquez sur  (**Démarrer**) > **Tous les programmes** > **Brother** > **Brother Utilities**.

- (Windows® 8 et Windows Server® 2012)

Appuyez ou cliquez sur  (**Brother Utilities**) dans l'écran **Accueil** ou sur le bureau.

- (Windows® 8.1 et Windows Server® 2012 R2)

Positionnez la souris dans le coin inférieur gauche de l'écran **Accueil** et cliquez sur  (si vous utilisez un appareil tactile, faites glisser du bas vers le haut l'écran **Accueil** pour accéder à l'écran **Applications**).

Lorsque l'écran **Applications** apparaît, appuyez ou cliquez sur  (**Brother Utilities**).

2. Sélectionnez votre appareil (XXXX représentant le nom de votre modèle).

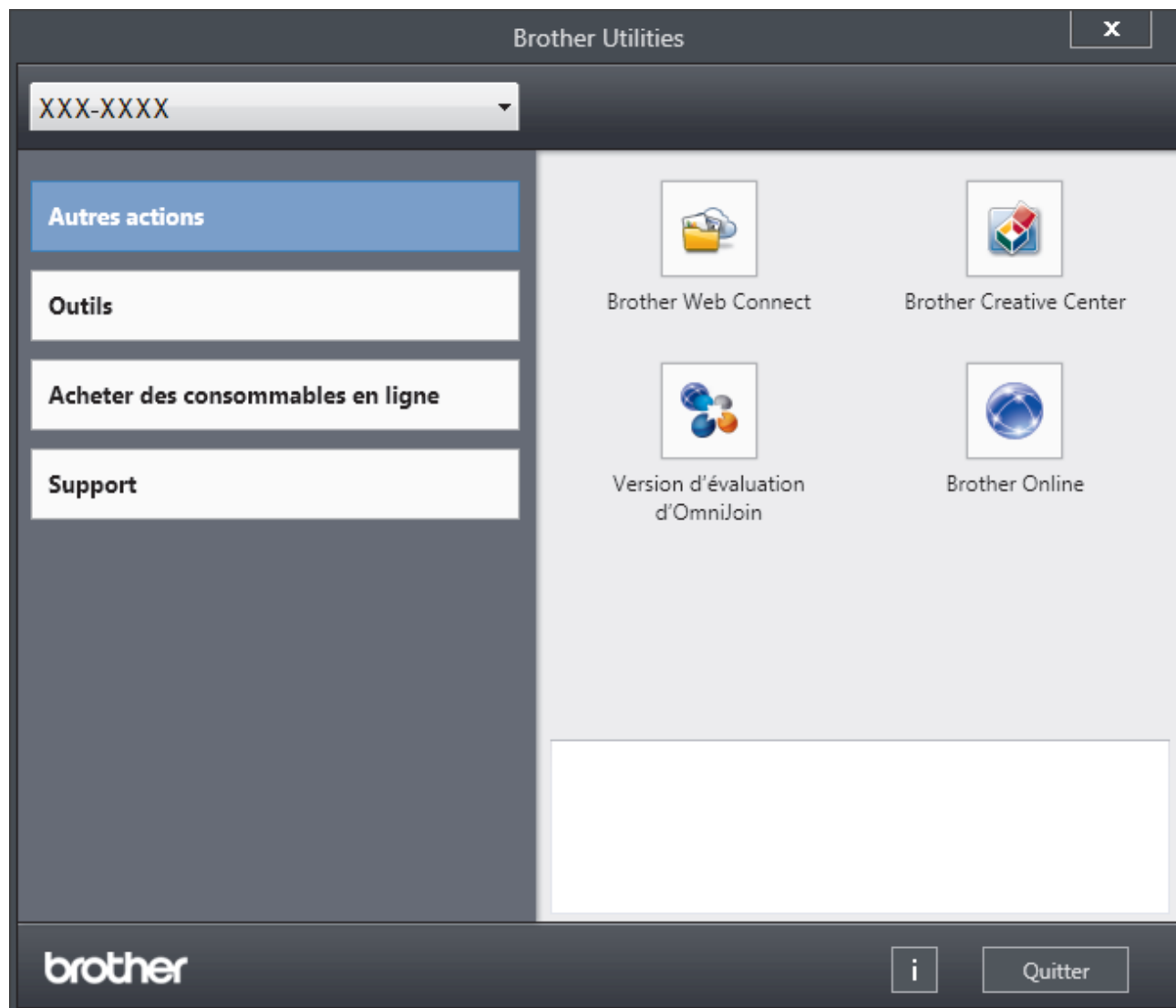

3. Choisissez l'opération que vous souhaitez utiliser.



Information associée

- Présentation de votre appareil Brother
- Désinstallation des logiciels et des pilotes Brother (Windows®)

Désinstallation des logiciels et des pilotes Brother (Windows®)

1. Exécutez une des actions suivantes :

- (Windows® XP, Windows Vista®, Windows® 7, Windows Server® 2003, Windows Server® 2008 et Windows Server® 2008 R2)

Cliquez sur  (**Démarrer**) > **Tous les programmes** > **Brother** > **Brother Utilities**.

- (Windows® 8 et Windows Server® 2012)

Appuyez ou cliquez sur  (**Brother Utilities**) sur l'écran **Accueil** ou sur le bureau.

- (Windows® 8.1 et Windows Server® 2012 R2)

Positionnez la souris dans le coin inférieur gauche de l'écran **Accueil** et cliquez sur  (si vous utilisez un appareil tactile, faites glisser du bas vers le haut l'écran **Accueil** pour accéder à l'écran **Applications**).

Lorsque l'écran **Applications** apparaît, appuyez ou cliquez sur  (**Brother Utilities**).

2. Cliquez sur la liste déroulante puis sélectionnez le nom de votre modèle (si ce n'est pas déjà fait). Cliquez sur **Outils** dans la barre de navigation de gauche, puis cliquez sur **Désinstaller**.

Suivez les instructions de la boîte de dialogue pour désinstaller les logiciels et les pilotes.



Information associée

- [Accéder aux utilitaires Brother \(Windows®\)](#)

Alimentation du papier

- [Charger du papier](#)
- [Paramètres de papier](#)
- [Zone non imprimable](#)
- [Supports d'impression recommandés](#)
- [Utilisant d'un papier spécial](#)

Charger du papier

- [Charger du papier et imprimer à partir du bac à papier](#)
- [Charger du papier et imprimer à partir du bac universel](#)

Charger du papier et imprimer à partir du bac à papier

- [Charger et imprimer du papier ordinaire, à en-tête, coloré, fin ou recyclé à partir du bac à papier](#)
- [Charger et imprimer du papier épais à partir du bac à papier](#)
- [Problèmes d'impression](#)
- [Messages d'erreur et de maintenance](#)

Charger et imprimer du papier ordinaire, à en-tête, coloré, fin ou recyclé à partir du bac à papier

- Si le paramètre de contrôle du papier est activé et que vous avez sorti le bac à papier de l'appareil, un message apparaît sur l'écran LCD pour vous inviter à changer les réglages de type et de format de papier. Le cas échéant, modifiez les réglages de type et de format de papier en suivant les instructions affichées à l'écran LCD.
 - Lorsque vous chargez du papier de format différent dans le bac, vous devez aussi modifier le réglage du format de papier et du type de papier sur l'appareil ou sur l'ordinateur.
1. Sortez complètement le bac à papier de l'appareil.

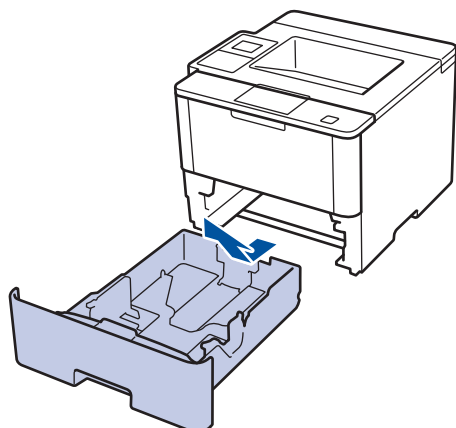

2. Appuyez sur les guide-papier et faites-les glisser pour les ajuster au format du papier. Appuyez sur les leviers de déverrouillage verts pour faire glisser les guide-papier.

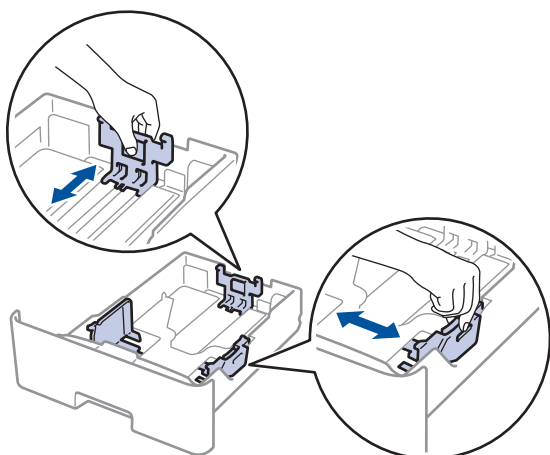

3. Déramez la pile de papier.
4. Chargez le papier dans le bac à papier en orientant la *face à imprimer vers le bas*.
Quand vous utilisez du papier à en-tête ou un formulaire préimprimé, chargez-le dans le bon sens, de la manière illustrée.

Orientation du papier à en-tête et des formulaires préimprimés

Pour l'impression recto

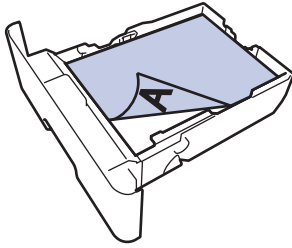

- face à imprimer tournée vers le bas
- bord supérieur vers l'avant du bac à papier

Pour l'impression recto verso automatique (reliure sur le bord long)

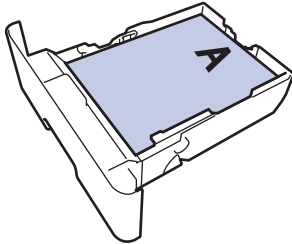

- face à imprimer tournée vers le haut
- bord inférieur vers l'avant du bac à papier



- NE chargez PAS simultanément du papier de différents formats ou de différents types dans le bac à papier. Cela pourrait entraîner un bourrage ou une mauvaise alimentation du papier.
- Quand vous utilisez du papier à en-tête ou des formulaires préimprimés pour l'impression recto verso, modifiez les réglages de l'appareil en procédant comme suit :
 - (HL-L5000D/HL-L5100DN/HL-L5100DNT/HL-L5200DW/HL-L5200DWT/HL-L6250DN)
Appuyez sur [Bac à papier] > [Recto-verso] > [Image simple] > [Alim. R/V].
 - (HL-L6300DW/HL-L6300DWT/HL-L6400DW/HL-L6400DWT)
Appuyez sur [Param] > [Bac à papier] > [Recto-verso] > [Image simple] > [Alim. R/V].

5. Assurez-vous que le papier se trouve sous le repère de hauteur maximale (▼▼▼).

Un trop grand remplissage du bac à papier entraînera des bourrages papier.

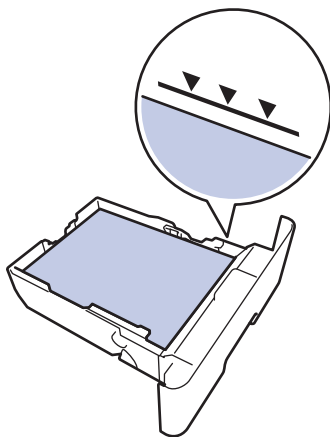

6. Poussez doucement le bac à papier jusqu'à ce qu'il soit complètement inséré dans l'appareil.

7. Relevez le volet du support pour empêcher le papier de glisser hors du bac de sortie.

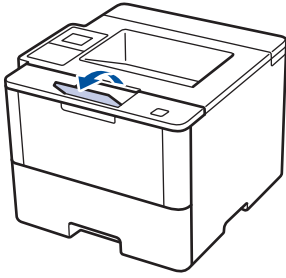

8. Envoyez votre travail d'impression à l'appareil.



Modifiez vos préférences d'impression dans la boîte de dialogue d'impression avant d'envoyer le travail d'impression depuis l'ordinateur.



Information associée

- [Charger du papier et imprimer à partir du bac à papier](#)
-

Charger et imprimer du papier épais à partir du bac à papier

- Si le paramètre de contrôle du papier est activé et que vous avez sorti le bac à papier de l'appareil, un message apparaît sur l'écran LCD pour vous inviter à changer les réglages de type et de format de papier. Le cas échéant, modifiez les réglages de type et de format de papier en suivant les instructions affichées à l'écran LCD.
 - Lorsque vous chargez du papier de format différent dans le bac, vous devez aussi modifier le réglage du format de papier et du type de papier sur l'appareil ou sur l'ordinateur.
1. Sortez complètement le bac à papier de l'appareil.

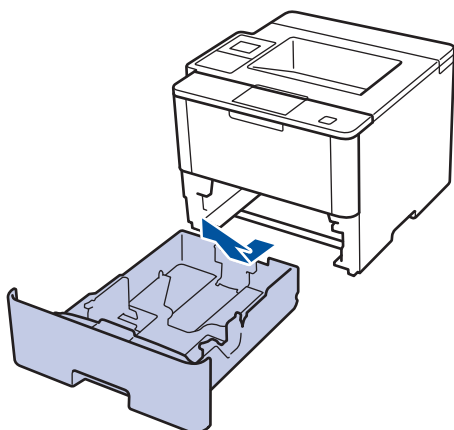

2. Appuyez sur les guide-papier et faites-les glisser pour les ajuster au format du papier. Appuyez sur les leviers de déverrouillage verts pour faire glisser les guide-papier.

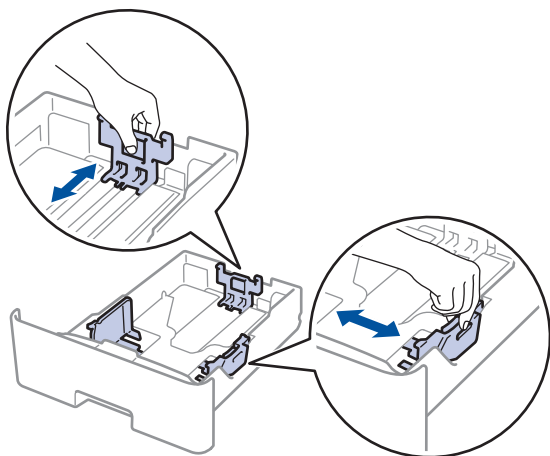

3. Déramez la pile de papier.
4. Chargez le papier dans le bac à papier en orientant la *face à imprimer vers le bas*.



NE chargez PAS simultanément du papier de différents formats ou de différents types dans le bac à papier. Cela pourrait entraîner un bouchage ou une mauvaise alimentation du papier.

-
5. Assurez-vous que le papier se trouve sous le repère de hauteur maximale (▼▼▼).
Un trop grand remplissage du bac à papier entraînera des bourrages papier.

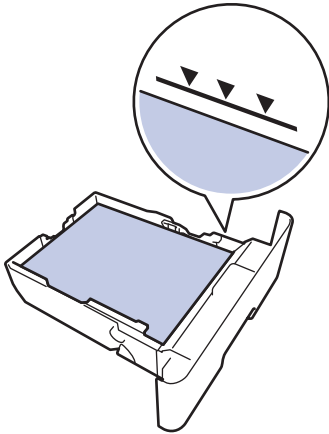

6. Poussez doucement le bac à papier jusqu'à ce qu'il soit complètement inséré dans l'appareil.
7. Ouvrez le capot arrière de l'appareil (bac de sortie face imprimée dessus).

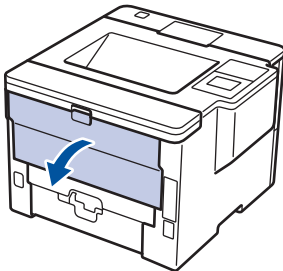

8. Ouvrez la butée de papier (Disponible uniquement pour certains modèles).

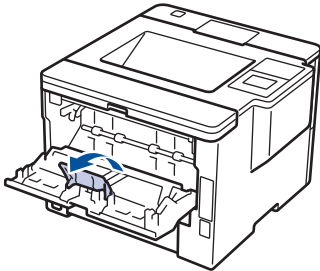

9. Envoyez votre travail d'impression à l'appareil.



Modifiez vos préférences d'impression dans la boîte de dialogue d'impression avant d'envoyer le travail d'impression depuis l'ordinateur.

10. Fermez la butée de papier.
11. Fermez le capot arrière (bac de sortie face imprimée dessus) jusqu'à ce qu'il soit bloqué en position fermée.



Information associée

- [Charger du papier et imprimer à partir du bac à papier](#)
-

Charger du papier et imprimer à partir du bac universel

Vous pouvez charger jusqu'à dix enveloppes, feuilles de papier à en-tête, papier de couleur, papier fin ou épais, papier recyclé, papier à lettres commercial, étiquettes ou jusqu' 50 feuilles de papier ordinaire dans le bac universel.

- [Charger et imprimer sur du papier ordinaire, du papier à en-tête, du papier de couleur, du papier fin, du papier recyclé et du papier à lettres commercial à partir du bac universel](#)
- [Charger et imprimer du papier épais et des étiquettes à partir du bac universel](#)
- [Charger et imprimer des enveloppes via le bac universel](#)
- [Problèmes d'impression](#)
- [Messages d'erreur et de maintenance](#)

Charger et imprimer sur du papier ordinaire, du papier à en-tête, du papier de couleur, du papier fin, du papier recyclé et du papier à lettres commercial à partir du bac universel

Lorsque vous chargez du papier de format différent dans le bac, vous devez aussi modifier le réglage du format de papier et du type de papier sur l'appareil ou sur l'ordinateur.

1. Relevez le volet du support pour empêcher le papier de glisser hors du bac de sortie face imprimée dessous.

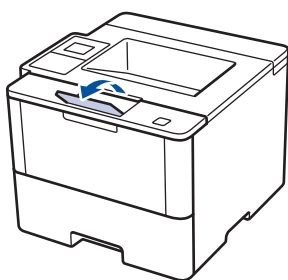

2. Ouvrez le bac U, puis abaissez-le délicatement.

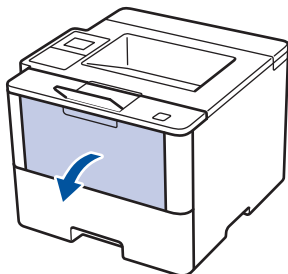

3. Sortez le support du bac universel (1), puis déployez le rabat (2).

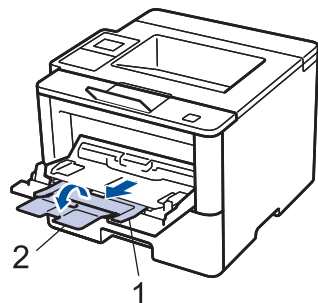

4. Faites coulisser les guides-papier du bac universel en fonction de la largeur de papier que vous utilisez. Si le guide-papier droit possède un levier, appuyez dessus et faites coulisser le guide-papier.

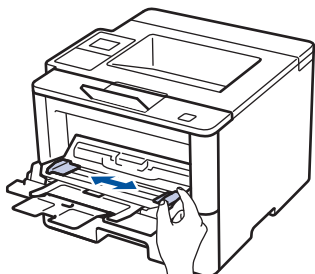

5. Chargez le papier face à imprimer *ournée vers le haut* dans le bac universel. Quand vous utilisez du papier à en-tête ou un formulaire préimprimé, chargez-le dans le bon sens, de la manière illustrée.

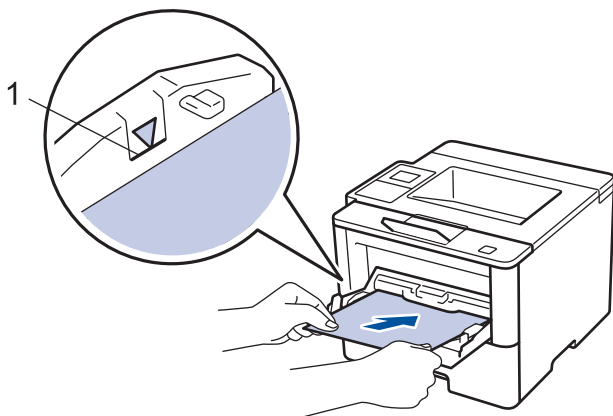

 Assurez-vous que le papier ne dépasse pas le repère de hauteur maximale (1).

Orientation du papier à en-tête et des formulaires préimprimés

Pour l'impression recto

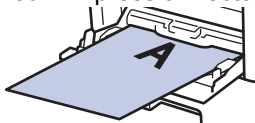

- face à imprimer tournée vers le haut
- bord supérieur en premier

Pour l'impression recto verso automatique (reliure sur le bord long)

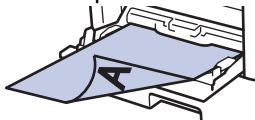

- face à imprimer tournée vers le bas
- bord inférieur en premier

 Quand vous utilisez du papier à en-tête ou des formulaires préimprimés pour l'impression recto verso, modifiez les réglages de l'appareil en procédant comme suit :

- (HL-L5000D/HL-L5100DN/HL-L5100DNT/HL-L5200DW/HL-L5200DWT/HL-L6250DN)
Appuyez sur [Bac à papier] > [Recto-verso] > [Image simple] > [Alim. R/V].
- (HL-L6300DW/HL-L6300DWT/HL-L6400DW/HL-L6400DWT)
Appuyez sur [Param] > [Bac à papier] > [Recto-verso] > [Image simple] > [Alim. R/V].

6. Envoyez votre travail d'impression à l'appareil.

 Modifiez vos préférences d'impression dans la boîte de dialogue d'impression avant d'envoyer le travail d'impression depuis l'ordinateur.

Information associée

- [Charger du papier et imprimer à partir du bac universel](#)

Charger et imprimer du papier épais et des étiquettes à partir du bac universel

Quand le capot arrière (bac de sortie face imprimée dessus) est tiré vers le bas, l'appareil utilise un trajet papier droit depuis le bac universel jusqu'au dos de l'appareil. Utilisez ce mode d'alimentation et de sortie pour imprimer sur du papier épais ou des étiquettes.

Lorsque vous chargez du papier de format différent dans le bac, vous devez aussi modifier le réglage du format de papier et du type de papier sur l'appareil ou sur l'ordinateur.

1. Ouvrez le capot arrière de l'appareil (bac de sortie face imprimée dessus).

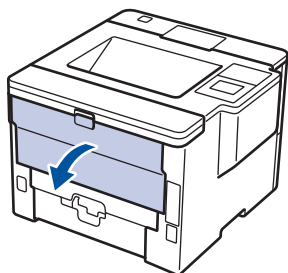

2. Ouvrez la butée de papier (Disponible uniquement pour certains modèles).

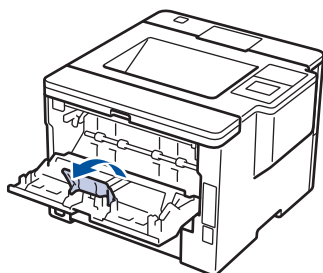

3. À l'avant de l'appareil, ouvrez le bac universel et abaissez-le délicatement.

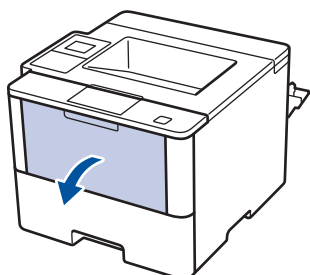

4. Sortez le support du bac universel (1), puis dépliez le rabat (2).

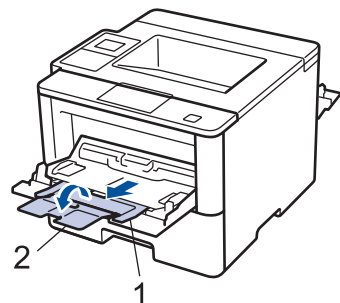

5. Faites coulisser les guides-papier du bac universel en fonction de la largeur de papier que vous utilisez. Si le guide-papier droit possède un levier, appuyez dessus et faites coulisser le guide-papier.

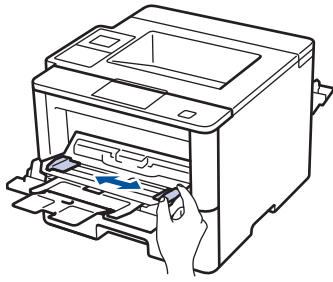

6. Chargez le papier ou les étiquettes dans le bac universel.

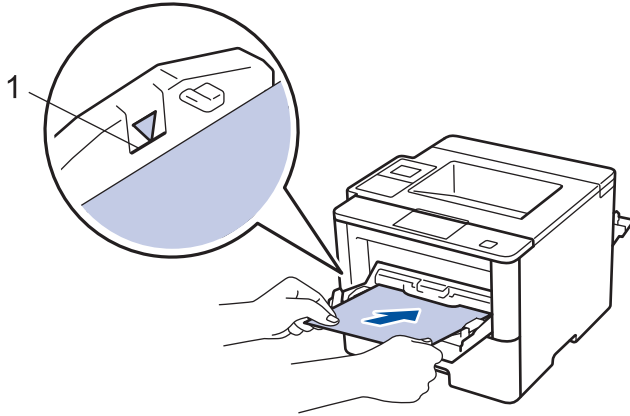

- Assurez-vous que le papier ne dépasse pas le repère de hauteur maximale (1).
- Chargez le papier dans le bac universel en veillant à placer la face à imprimer vers le haut.

7. Envoyez votre travail d'impression à l'appareil.



Changez vos préférences d'impression dans l'écran d'impression avant d'envoyer le travail d'impression à partir de l'ordinateur.

8. Fermez la butée de papier.

9. Fermez le capot arrière (bac de sortie face imprimée dessus) jusqu'à ce qu'il soit bloqué en position fermée.



Information associée

- [Charger du papier et imprimer à partir du bac universel](#)

Charger et imprimer des enveloppes via le bac universel

Vous pouvez charger jusqu'à dix enveloppes dans le bac universel.

Avant le chargement, exercez une pression sur les coins et les côtés des enveloppes afin de les aplanir le plus possible.

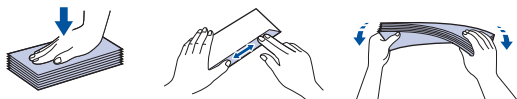

Lorsque vous chargez du papier de format différent dans le bac, vous devez aussi modifier le réglage du format de papier et du type de papier sur l'appareil ou sur l'ordinateur.

1. Ouvrez le capot arrière de l'appareil (bac de sortie face imprimée dessus).

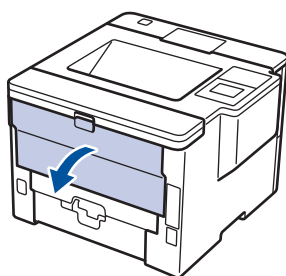

2. Ouvrez la butée de papier (Disponible uniquement pour certains modèles).

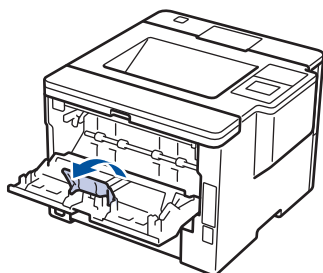

3. À l'avant de l'appareil, ouvrez le bac universel et abaissez-le délicatement.

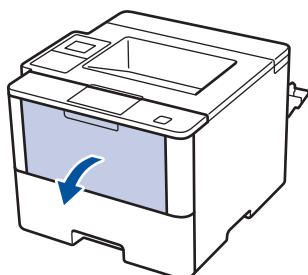

4. Sortez le support du bac universel (1), puis déployez le rabat (2).

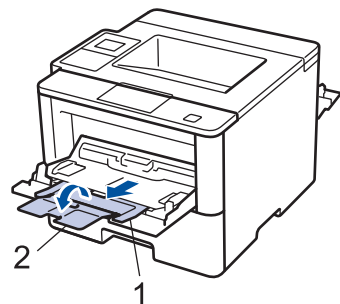

5. Faites coulisser les guides-papier du bac universel pour les ajuster à la largeur des enveloppes que vous utilisez. Si le guide-papier droit possède un levier, appuyez dessus et faites coulisser le guide-papier.

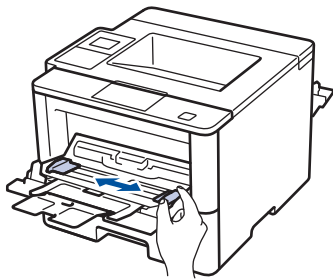

6. Chargez les enveloppes dans le bac universel.

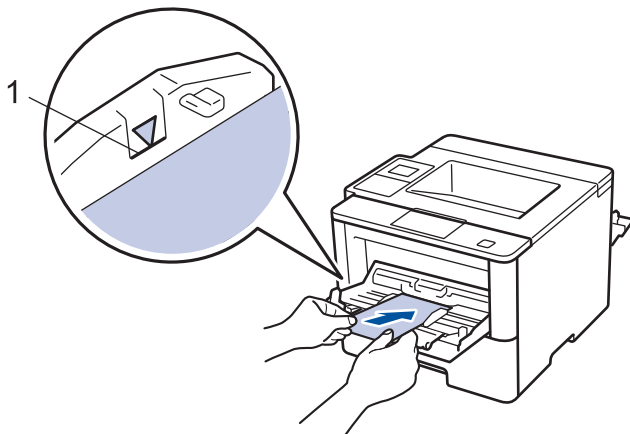

Chargez jusqu'à 10 enveloppes dans le bac universel en veillant à placer la face à imprimer vers le haut. Assurez-vous que les enveloppes ne dépassent pas le repère de hauteur maximale (1). Des bourrages papier risquent de se produire si vous chargez plus de 10 enveloppes.

7. Envoyez votre travail d'impression à l'appareil.

Modifiez vos préférences d'impression dans la boîte de dialogue d'impression avant d'envoyer le travail d'impression depuis l'ordinateur.

Réglages	Options pour les enveloppes
Format papier	Com-10 DL C5 Monarch
Type de support	Enveloppes Env. épaisses Env. fines

8. Fermez la butée de papier.

9. Fermez le capot arrière (bac de sortie face imprimée dessus) jusqu'à ce qu'il soit bloqué en position fermée.

✓ Information associée

- [Charger du papier et imprimer à partir du bac universel](#)

Paramètres de papier

- [Modification du format et du type de papier](#)
- [Modification du réglage de contrôle du format de papier](#)

Modification du format et du type de papier

Lorsque vous modifiez le format et le type de papier que vous chargez dans le bac, vous devez modifier le réglage du format et du type de papier en même temps sur l'écran LCD.



>> [HL-L5000D/HL-L5100DN/HL-L5100DNT/HL-L5200DW/HL-L5200DWT/HL-L6250DN](#)

>> [HL-L6300DW/HL-L6300DWT/HL-L6400DW/HL-L6400DWT](#)

HL-L5000D/HL-L5100DN/HL-L5100DNT/HL-L5200DW/HL-L5200DWT/HL-L6250DN

1. Appuyez sur ▲ ou sur ▼ pour sélectionner l'option [Bac à papier], puis appuyez sur **OK**.
2. Appuyez sur ▲ ou sur ▼ pour sélectionner l'option [Type papier], puis appuyez sur **OK**.
3. Appuyez sur ▲ ou sur ▼ pour sélectionner le bac à papier que vous voulez modifier, puis appuyez sur **OK**.
4. Appuyez sur ▲ ou sur ▼ pour sélectionner le type de papier souhaité, puis appuyez sur **OK**.
5. Appuyez sur **Back (Retour)**.
6. Appuyez sur ▲ ou sur ▼ pour sélectionner l'option [Format papier], puis appuyez sur **OK**.
7. Appuyez sur ▲ ou sur ▼ pour sélectionner le bac à papier que vous voulez modifier, puis appuyez sur **OK**.
8. Appuyez sur ▲ ou sur ▼ pour sélectionner le format de papier souhaité, puis appuyez sur **Go (Aller)**.

HL-L6300DW/HL-L6300DWT/HL-L6400DW/HL-L6400DWT

1. Appuyez sur  [Paramètres] > [Bac à papier] > [Type papier].
2. Appuyez sur ▲ ou sur ▼ pour afficher les options de bac à papier, puis appuyez sur l'option souhaitée.
3. Appuyez sur ▲ ou sur ▼ pour afficher les options de type de papier, puis appuyez sur l'option souhaitée.
4. Appuyez sur .
5. Appuyez sur ▲ ou sur ▼ pour afficher l'option [Format papier].
6. Appuyez sur ▲ ou sur ▼ pour afficher les options de bac à papier, puis appuyez sur l'option souhaitée.
7. Appuyez sur ▲ ou sur ▼ pour afficher les options de format de papier, puis appuyez sur le format désiré.
8. Appuyez sur .

Information associée

- [Paramètres de papier](#)

Modification du réglage de contrôle du format de papier

Si vous activez le paramètre de vérification du format de l'appareil et que vous retirez un bac à papier ou chargez du papier dans le bac universel, l'appareil affiche un message vous demandant si vous avez changé de format et de type de papier.

Ce réglage est activé par défaut.



>> HL-L5000D/HL-L5100DN/HL-L5100DNT/HL-L5200DW/HL-L5200DWT/HL-L6250DN

>> HL-L6300DW/HL-L6300DWT/HL-L6400DW/HL-L6400DWT

HL-L5000D/HL-L5100DN/HL-L5100DNT/HL-L5200DW/HL-L5200DWT/HL-L6250DN

1. Appuyez sur ▲ ou sur ▼ pour sélectionner l'option [Bac à papier], puis appuyez sur **OK**.
2. Appuyez sur ▲ ou sur ▼ pour sélectionner l'option [Vérifier format], puis appuyez sur **OK**.
3. Appuyez sur ▲ ou sur ▼ pour sélectionner l'option [Oui] ou [Non], puis appuyez sur **Go (Aller)**.

HL-L6300DW/HL-L6300DWT/HL-L6400DW/HL-L6400DWT

1. Appuyez sur  [Paramètres] > [Bac à papier] > [Vérifier le format].
2. Appuyez sur [Oui] ou [Non].
3. Appuyez sur .

Information associée

- [Paramètres de papier](#)

Zone non imprimable

Les chiffres ci-dessous indiquent les zones non imprimables maximales (à partir des bords des papiers les plus courants). Ces mesures peuvent varier en fonction du format de papier ou des paramètres de l'application que vous utilisez.

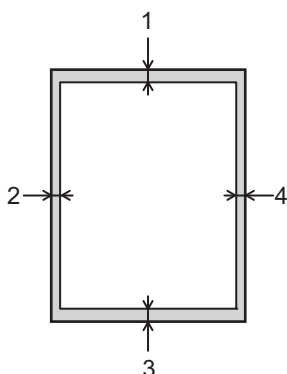

Prenez soin de ne pas imprimer dans ces zones ; votre impression ne reproduira aucune donnée dans ces zones.

Utilisation	Format du document	Haut (1) Bas (3)	Gauche (2) Droite (4)
Impression	Letter	4,23 mm	4,23 mm
	A4	4,23 mm	4,23 mm
	Legal	4,23 mm	4,23 mm



Information associée

- Alimentation du papier

Supports d'impression recommandés

Pour obtenir la meilleure qualité d'impression, nous vous conseillons d'utiliser le papier indiqué dans le tableau.

Type de papier	Élément
Papier ordinaire	Xerox Premier TCF 80 g/m ²
	Xerox Business 80 g/m ²
Papier recyclé	Steinbeis Evolution Blanc 80 g/m ²
Étiquettes	Étiquette laser Avery L7163
Enveloppes	Antalis River series (DL)



Information associée

- [Alimentation du papier](#)

Utilisant d'un papier spécial

Prenez toujours soin de tester les échantillons de papier avant de les acheter pour être sûr de leurs performances.

- N'utilisez PAS de papier pour imprimante à jet d'encre, car cela provoquerait un bourrage papier ou endommagerait votre appareil.
- Si vous utilisez du papier fort, du papier dont la surface n'est pas lisse ou encore du papier froissé ou plissé, vous risquez d'obtenir des résultats d'impression peu satisfaisants.

Conservez le papier dans son emballage d'origine et gardez-le fermé. Conservez le papier à plat et à l'abri de l'humidité, de la lumière directe du soleil et de la chaleur.

IMPORTANT

Certains types de papier peuvent ne pas bien se comporter ou endommager l'appareil.

NE PAS utiliser de papier :

- à forte texture
- extrêmement lisse ou brillant
- qui s'enroule ou se tord
- qui est couché ou a subi une finition chimique
- qui est endommagé, froissé ou plié
- qui dépasse les spécifications de grammage recommandés dans ce guide
- avec des agrafes ou des attaches
- avec un entête préimprimé avec une encre à basse température ou par procédé thermographique
- qui est en plusieurs parties ou sans carbone
- qui est prévu pour impression à jet d'encre

Si vous utilisez un des types de papier énumérés ci-dessus, cela endommagera votre appareil. Ces dommages ne sont pas couverts par la garantie ou le contrat d'entretien Brother.



Information associée

- [Alimentation du papier](#)

Imprimer

- Imprimer à partir de l'ordinateur (Windows®)
- Imprimer à partir de l'ordinateur (Macintosh)
- Imprimer un double sur différents types de papier
- Annuler un travail d'impression
- Effectuer une impression test

Imprimer à partir de l'ordinateur (Windows®)

- Imprimer un document (Windows®)
- Imprimer plus d'une page sur une même feuille de papier (N en 1) (Windows®)
- Imprimer sous forme de poster (Windows®)
- Imprimer sur les deux faces du papier (Windows®)
- Imprimer sous forme de livret (Windows®)
- Impression sécurisée (Windows®)
- Utiliser une macro de votre ordinateur (Windows®)
- Utiliser un profil d'impression prédéfini (Windows®)
- Modifier les paramètres d'impression par défaut (Windows®)
- Imprimer un document à l'aide du pilote d'imprimante BR-Script3 (Émulation de langage PostScript® 3™) (Windows®)
- Surveiller l'état de l'appareil à partir de l'ordinateur (Windows®)
- Paramètres d'impression (Windows®)

Imprimer un document (Windows®)

1. Sélectionnez la commande d'impression dans votre application.
2. Sélectionnez **Brother XXX-XXXX** (où XXXX désigne le nom de votre modèle), puis cliquez sur le bouton des propriétés ou préférences d'impression.

La fenêtre du pilote d'imprimante apparaît.

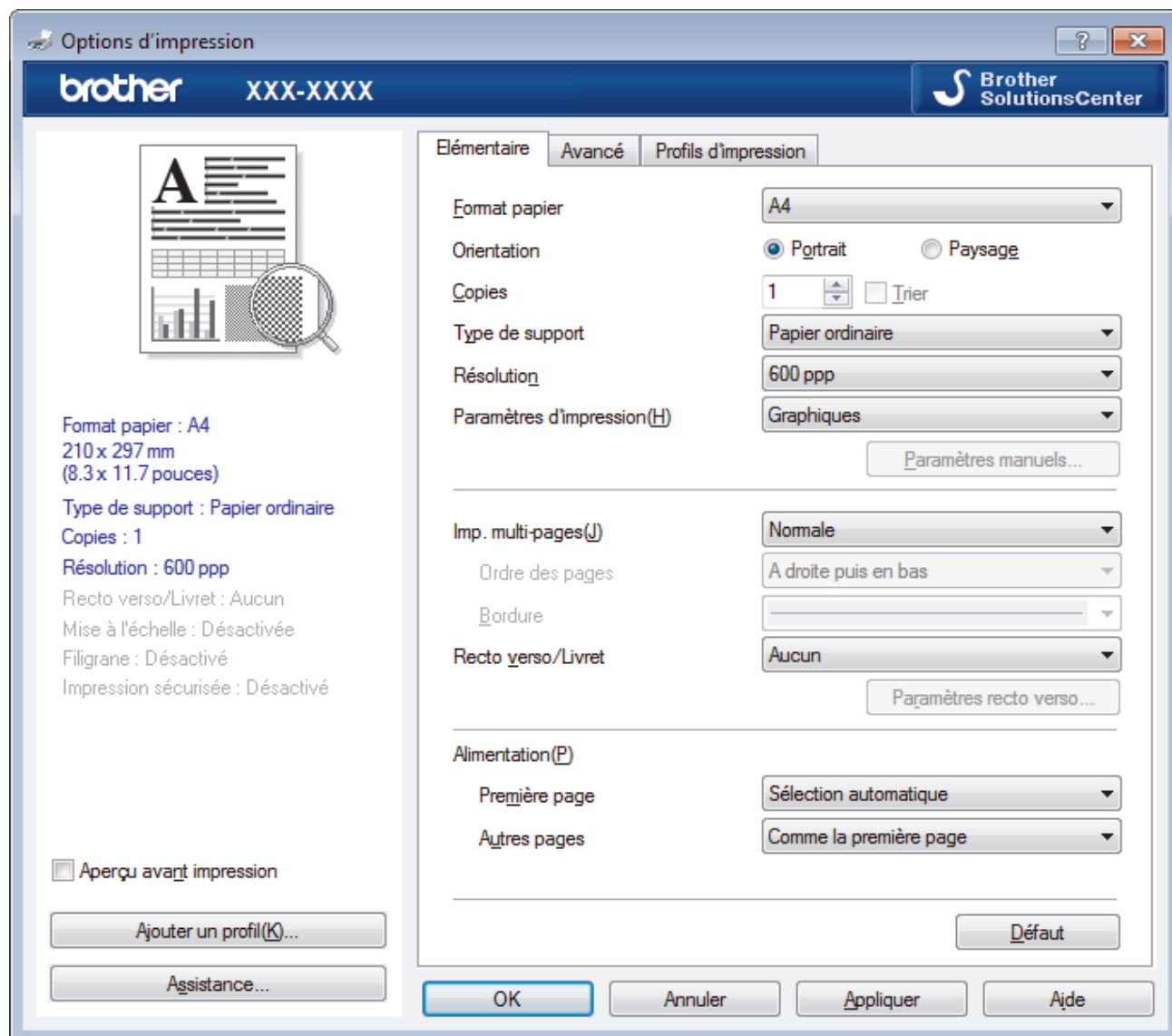

3. Assurez-vous d'avoir chargé le format de papier adéquat dans le bac à papier.
4. Cliquez sur la liste déroulante **Format papier**, puis sélectionnez votre format de papier.
5. Dans le champ **Orientation**, sélectionnez l'option **Portrait** ou **Paysage** pour définir l'orientation de l'impression.



Si votre application fournit un paramètre similaire, nous vous recommandons de définir l'orientation à l'aide de l'application.

6. Saisissez le nombre de copies souhaitées (1 à 999) dans le champ **Copies**.
7. Cliquez sur la liste déroulante **Type de support**, puis sélectionnez le type de papier que vous utilisez.
8. Pour imprimer plusieurs pages sur une seule feuille ou imprimer une page d'un document sur plusieurs feuilles, cliquez sur la liste déroulante **Imp. multi-pages** et sélectionnez vos options.
9. Changez les autres paramètres de l'imprimante si nécessaire.
10. Cliquez sur **OK**.

11. Terminez l'opération d'impression.



Information associée

- [Imprimer à partir de l'ordinateur \(Windows®\)](#)
 - [Paramètres d'impression \(Windows®\)](#)
-

Imprimer plus d'une page sur une même feuille de papier (N en 1) (Windows®)



1. Sélectionnez la commande d'impression dans votre application.
2. Sélectionnez **Brother XXX-XXXX** (XXXX représentant le nom de votre modèle), puis cliquez sur les propriétés d'impression ou le bouton des préférences.
La fenêtre du pilote d'imprimante apparaît.
3. Dans le champ **Orientation**, sélectionnez l'option **Portrait** ou **Paysage** pour définir l'orientation de l'impression.



Si votre application fournit un paramètre similaire, nous vous recommandons de définir l'orientation à l'aide de l'application.

4. Cliquez sur la liste déroulante **Imp. multi-pages** et sélectionnez l'option **2 en 1, 4 en 1, 9 en 1, 16 en 1** ou **25 en 1**.
5. Cliquez sur la liste déroulante **Ordre des pages**, puis sélectionnez l'ordre des pages.
6. Cliquez sur la liste déroulante **Bordure**, puis sélectionnez le type de bordure.
7. Changez les autres paramètres de l'imprimante si nécessaire.
8. Cliquez sur **OK**.
9. Terminez l'opération d'impression.



Information associée

- [Imprimer à partir de l'ordinateur \(Windows®\)](#)
- [Paramètres d'impression \(Windows®\)](#)

Imprimer sous forme de poster (Windows®)

Agrandissez votre format d'impression et imprimez le document en mode Affiche.

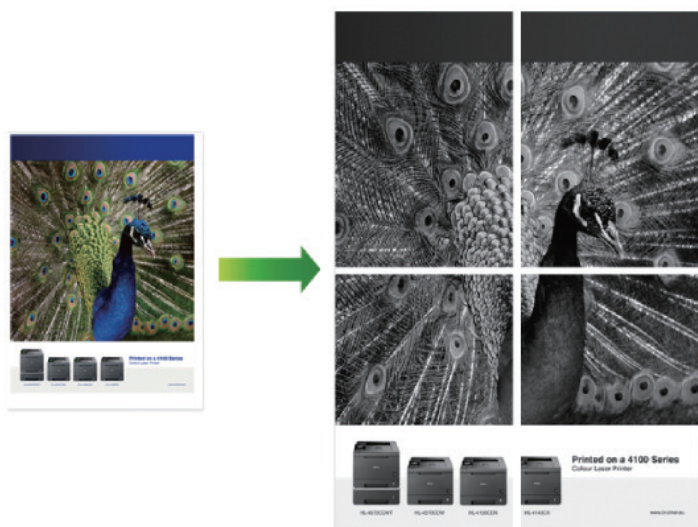

1. Sélectionnez la commande d'impression dans votre application.
2. Sélectionnez **Brother XXX-XXXX** (XXXX représentant le nom de votre modèle), puis cliquez sur les propriétés d'impression ou le bouton des préférences.
La fenêtre du pilote d'imprimante apparaît.
3. Cliquez sur la liste déroulante **Imp. multi-pages** et sélectionnez l'option **1 page sur 2x2 feuilles, 1 page sur 3x3 feuilles, 1 page sur 4x4 feuilles** ou **1 page sur 5x5 feuilles**.
4. Si nécessaire, cochez la case **Imprimer une ligne en pointillés**.

Imprimer une ligne en pointillés

Cette option permet d'imprimer une ligne de découpe de faible intensité autour de la zone imprimable afin d'en faciliter la découpe.

5. Changez les autres paramètres de l'imprimante si nécessaire.
6. Cliquez sur **OK**.
7. Terminez l'opération d'impression.



Information associée

- [Imprimer à partir de l'ordinateur \(Windows®\)](#)
- [Paramètres d'impression \(Windows®\)](#)

Imprimer sur les deux faces du papier (Windows®)

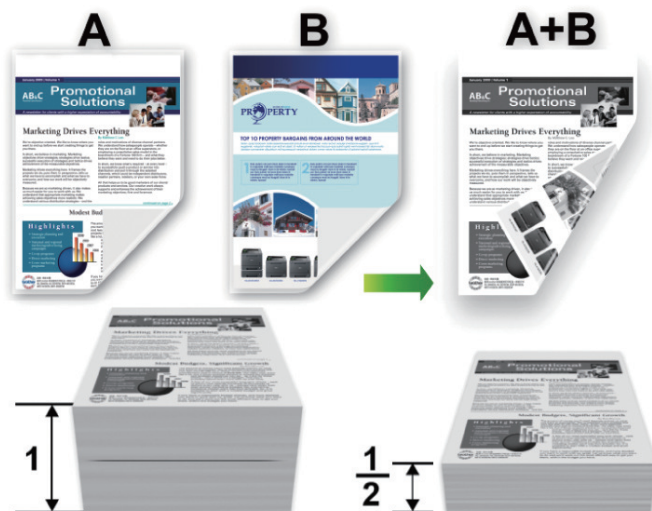

- Sélectionnez le format de papier A4 lorsque vous utilisez la fonction d'impression recto verso automatique.
 - Vérifiez que le capot arrière est fermé.
 - Si le papier s'enroule sur lui-même, aplatissez-le et replacez-le dans le bac à papier.
 - Utilisez du papier standard ou du papier fin. N'UTILISEZ PAS du papier de qualité supérieure.
 - Si le papier est trop fin, il risque de se froisser.
 - Lorsque vous utilisez la fonction d'impression recto verso manuelle, il se peut que des bourrages papier se produisent ou que la qualité d'impression soit médiocre.
1. Sélectionnez la commande d'impression dans votre application.
 2. Sélectionnez **Brother XXX-XXXX** (XXXX représentant le nom de votre modèle), puis cliquez sur les propriétés d'impression ou le bouton des préférences.
La fenêtre du pilote d'imprimante apparaît.
 3. Dans le champ **Orientation**, sélectionnez l'option **Portrait** ou **Paysage** pour définir l'orientation de l'impression.



Si votre application fournit un paramètre similaire, nous vous recommandons de définir l'orientation à l'aide de l'application.

4. Cliquez sur la liste déroulante **Recto verso/Livret** et sélectionnez l'option **Recto verso** ou **Recto verso (manuel)**.

Option	Description
Recto verso (Disponible uniquement pour certains modèles)	Imprime automatiquement sur les deux faces du papier.
Recto verso (manuel)	L'appareil commence par imprimer toutes les pages de numéro pair sur une face du papier. Ensuite, le pilote d'imprimante vous demande (par un message contextuel) de réinsérer le papier.

5. Cliquez sur le bouton **Paramètres recto verso**.
6. Sélectionnez une des options proposées dans le menu **Type de recto verso**.
Lorsque l'option recto-verso est sélectionnée, vous avez le choix entre quatre types de reliure recto-verso pour chaque orientation :

Option pour Portrait	Description
----------------------	-------------

Bord long (gauche)

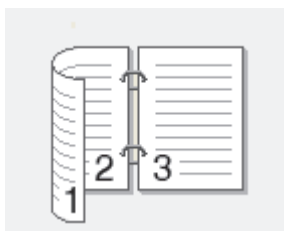

Bord long (droite)

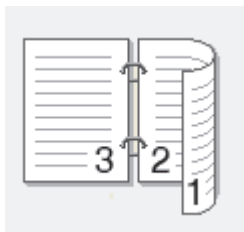

Bord court (haut)

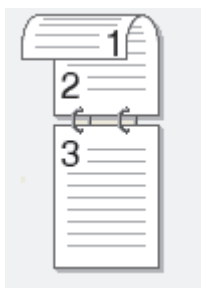

Bord court (bas)

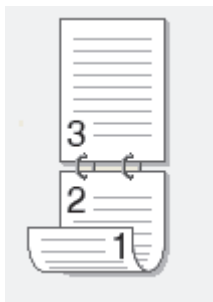

Option pour Paysage	Description
---------------------	-------------

Bord long (haut)

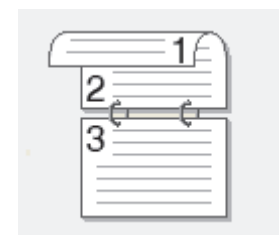

Bord long (bas)

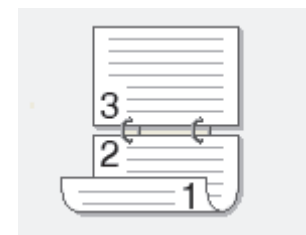

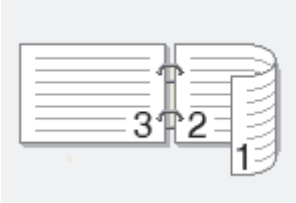
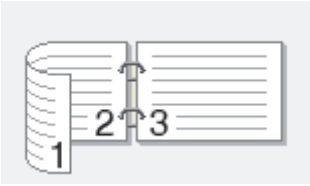
Option pour Paysage	Description
Bord court (droite)	
Bord court (gauche)	

7. Cochez la case **Marge de reliure** si vous voulez spécifier le décalage pour la reliure en pouces ou en millimètres.
8. Cliquez sur **OK**.
9. Changez les autres paramètres de l'imprimante si nécessaire.
10. Exécutez une des actions suivantes :
 - Pour l'impression recto verso automatique, cliquez à nouveau sur **OK**, puis terminez l'opération d'impression.
 - Pour une impression recto verso manuelle, cliquez à nouveau sur **OK** et suivez les instructions à l'écran.

Si le papier ne se charge pas correctement, il risque de s'enrouler. Dans ce cas, retirez le papier, déroulez-le, puis réintroduisez-le dans le bac à papier.



Information associée

- [Imprimer à partir de l'ordinateur \(Windows®\)](#)
- [Paramètres d'impression \(Windows®\)](#)

Imprimer sous forme de livret (Windows®)

Utilisez cette option pour imprimer un document au format livret via une impression recto verso. Les pages du document sont classées en fonction de leur numéro de page, ce qui permet de plier directement les impressions au milieu sans avoir à en changer l'ordre.

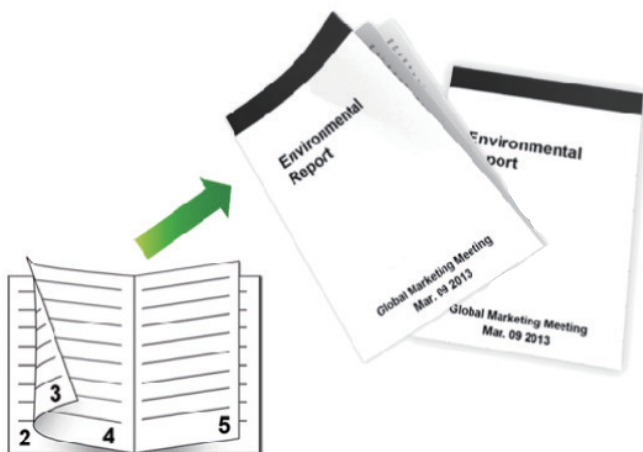

- Sélectionnez le format de papier A4 lorsque vous utilisez la fonction d'impression recto verso automatique.
 - Vérifiez que le capot arrière est fermé.
 - Si le papier s'enroule sur lui-même, aplatissez-le et replacez-le dans le bac à papier.
 - Utilisez du papier standard ou du papier fin. N'UTILISEZ PAS du papier de qualité supérieure.
 - Si le papier est trop fin, il risque de se froisser.
 - Lorsque vous utilisez la fonction d'impression recto verso manuelle, il se peut que des bourrages papier se produisent ou que la qualité d'impression soit médiocre.
1. Sélectionnez la commande d'impression dans votre application.
 2. Sélectionnez **Brother XXX-XXXX** (XXXX représentant le nom de votre modèle), puis cliquez sur les propriétés d'impression ou le bouton des préférences.
La fenêtre du pilote d'imprimante apparaît.
 3. Dans le champ **Orientation**, sélectionnez l'option **Portrait** ou **Paysage** pour définir l'orientation de l'impression.



Si votre application fournit un paramètre similaire, nous vous recommandons de définir l'orientation à l'aide de l'application.

4. Cliquez sur la liste déroulante **Recto verso/Livret** et sélectionnez l'option **Livret** ou **Livret (manuel)**.

Option	Description
Livret (Disponible uniquement pour certains modèles)	Imprime automatiquement au format livret.
Livret (manuel)	Imprime manuellement au format livret.

5. Cliquez sur le bouton **Paramètres recto verso**.
6. Sélectionnez une des options proposées dans le menu **Type de recto verso**.
Deux types de sens de reliure pour le recto-verso sont disponibles pour chaque orientation :

Option pour Portrait	Description
----------------------	-------------

Reliure gauche



Reliure droite

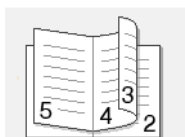

Option pour Paysage	Description
---------------------	-------------

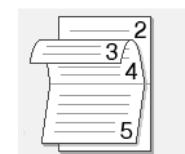

Reliure en haut

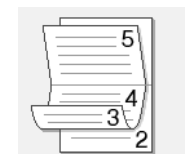

Reliure en bas



7. Sélectionnez une des options dans le menu **Méthode d'impression de livret**.

Option	Description
Toutes les pages ensemble	Chaque page est imprimée au format livret (quatre pages sur chaque feuille de papier, deux pages par face). Pliez votre impression en son milieu pour créer le livret. 
Diviser en jeux	Cette option imprime l'intégralité du livret en plusieurs petits lots distincts. Il est toujours possible de plier le document au milieu des lots sans avoir à changer l'ordre des pages. Vous pouvez spécifier le nombre de feuilles dans chaque petit lot (de 1 à 15). Cette option est utile lors du pliage d'un livret imprimé comportant de nombreuses pages. 

8. Cochez la case **Marge de reliure** si vous voulez spécifier le décalage pour la reliure en pouces ou en millimètres.

9. Cliquez sur **OK**.

10. Changez les autres paramètres de l'imprimante si nécessaire.

11. Exécutez une des actions suivantes :

- Pour l'impression automatique du livret, cliquez à nouveau sur **OK**, puis terminez l'opération d'impression.
- Pour l'impression manuelle du livret, cliquez à nouveau sur **OK** et suivez les instructions à l'écran.

Information associée

- [Imprimer à partir de l'ordinateur \(Windows®\)](#)
- [Paramètres d'impression \(Windows®\)](#)

Impression sécurisée (Windows®)

La fonction d'impression sécurisée empêche l'impression de documents confidentiels ou sensibles tant que vous ne saisissez pas un mot de passe sur le panneau de commande de l'appareil.

- Les données sécurisées sont effacées de l'appareil dès que vous l'éteignez.

>> [HL-L5000D/HL-L5100DN/HL-L5100DNT/HL-L5200DW/HL-L5200DWT/HL-L6250DN](#)

>> [HL-L6300DW/HL-L6300DWT/HL-L6400DW/HL-L6400DWT](#)

HL-L5000D/HL-L5100DN/HL-L5100DNT/HL-L5200DW/HL-L5200DWT/HL-L6250DN

1. Sélectionnez la commande d'impression dans votre application.
2. Sélectionnez **Brother XXX-XXXX** (XXXX représentant le nom de votre modèle), puis cliquez sur les propriétés d'impression ou le bouton des préférences.
La fenêtre du pilote d'imprimante apparaît.
3. Cliquez sur l'onglet **Avancé**.
4. Cliquez sur le bouton **Paramètres** dans le champ **Impression sécurisée**.
5. Cochez la case **Impression sécurisée**.
6. Saisissez votre mot de passe à quatre chiffres dans le champ **Mot de passe**, puis cliquez sur **OK**.



Vous devez définir un mot de passe différent pour chaque document.

7. Cliquez sur **OK**.
8. Terminez l'opération d'impression.
9. Sur le panneau de commande de l'appareil, appuyez sur **Secure (Sécurité)**.
10. Appuyez sur ▲ ou sur ▼ pour afficher votre nom d'utilisateur, puis appuyez sur **OK**.
L'écran LCD affiche la liste des travaux sécurisés pour ce nom.
11. Appuyez sur ▲ ou sur ▼ pour afficher le travail, puis appuyez sur **OK**.
12. Saisissez votre mot de passe à quatre chiffres.
Pour entrer chaque chiffre, appuyez sur ▲ ou sur ▼ pour sélectionner un numéro, puis appuyez sur **OK**.
13. Appuyez sur ▲ ou sur ▼ pour sélectionner l'option [Impr.], puis appuyez sur **OK**.
14. Appuyez sur ▲ ou sur ▼ pour spécifier le nombre de copies voulu.
15. Appuyez sur **OK**.
L'appareil imprime les données.

Après avoir imprimé les données sécurisées, elles seront effacées de la mémoire de l'appareil.

HL-L6300DW/HL-L6300DWT/HL-L6400DW/HL-L6400DWT

1. Sélectionnez la commande d'impression dans votre application.
2. Sélectionnez **Brother XXX-XXXX** (XXXX représentant le nom de votre modèle), puis cliquez sur les propriétés d'impression ou le bouton des préférences.
La fenêtre du pilote d'imprimante apparaît.
3. Cliquez sur l'onglet **Avancé**.
4. Cliquez sur le bouton **Paramètres** dans le champ **Impression sécurisée**.
5. Cochez la case **Impression sécurisée**.
6. Saisissez votre mot de passe à quatre chiffres dans le champ **Mot de passe**, puis cliquez sur **OK**.



Vous devez définir un mot de passe différent pour chaque document.

7. Cliquez sur **OK**.

-
8. Terminez l'opération d'impression.
 9. Sur le panneau de commande de l'appareil, appuyez sur  [Fonctions].
 10. Appuyez sur [Sécurité].
 11. Appuyez sur ▲ ou sur ▼ pour afficher les noms des utilisateurs, puis appuyez sur votre nom d'utilisateur.
La liste des travaux sécurisés correspondant à ce nom s'affiche sur l'écran LCD.
 12. Appuyez sur ▲ ou sur ▼ pour afficher le travail d'impression, puis appuyez dessus.
 13. Saisissez votre mot de passe à quatre chiffres, puis appuyez sur [OK].
 14. Saisissez le nombre de copies souhaitées.
 15. Appuyez sur [Marche].
L'appareil imprime les données.

Après avoir imprimé les données sécurisées, elles seront effacées de la mémoire de l'appareil.



Information associée

- [Imprimer à partir de l'ordinateur \(Windows®\)](#)

Utiliser une macro de votre ordinateur (Windows®)

Si vous avez stocké les formulaires électroniques (macros) dans la mémoire de votre appareil, vous pouvez utiliser la macro pour imprimer les données sous forme de superposition au cours du travail d'impression voulu.

1. Sélectionnez la commande d'impression dans votre application.
2. Sélectionnez **Brother XXX-XXXX** (XXXX représentant le nom de votre modèle), puis cliquez sur les propriétés d'impression ou le bouton des préférences.

La fenêtre du pilote d'imprimante apparaît.

3. Cliquez sur l'onglet **Avancé**.
4. Cliquez sur le bouton **Autres options d'impression**.
5. Sélectionnez **Macro**.
6. Cliquez sur le bouton **Paramètres macro**.
7. Saisissez l'**ID Macro** : et le **Nom de la macro** : que vous voulez utiliser.
8. Sélectionnez **Insérer la commande macro**.
9. Sélectionnez la page dans laquelle vous souhaitez superposer les données de la macro.

Option	Description
Toutes les pages	Permet d'insérer la macro sur toutes les pages.
Page	Permet d'insérer la macro sur une page spécifique. Sélectionnez cette option, puis saisissez un numéro de page compris entre 1 et 255.
Ajouter en haut de la page	Permet d'insérer les données de la macro en haut de la page.
Ajouter en bas de la page	Permet d'insérer les données de la macro en bas de la page.



Si vous avez sélectionné l'option **Livret**, le paramètre **Page** sous **Insérer la commande macro** est désactivé.

10. Cliquez sur **OK**.
11. Cliquez sur **OK** pour revenir à la fenêtre du pilote d'imprimante.
12. Cliquez sur **OK**.
13. Terminez l'opération d'impression.
Les données de la macro sont imprimées sous forme de superposition.



Information associée

- [Imprimer à partir de l'ordinateur \(Windows®\)](#)
- [Imprimer un double sur différents types de papier](#)

Utiliser un profil d'impression prédéfini (Windows®)

Les **Profils d'impression** sont des préréglages permettant d'accéder rapidement à des configurations d'impression fréquemment utilisées.

1. Sélectionnez la commande d'impression dans votre application.
2. Sélectionnez **Brother XXX-XXXX** (XXXX représentant le nom de votre modèle), puis cliquez sur les propriétés d'impression ou le bouton des préférences.

La fenêtre du pilote d'imprimante apparaît.

3. Cliquez sur l'onglet **Profils d'impression**.

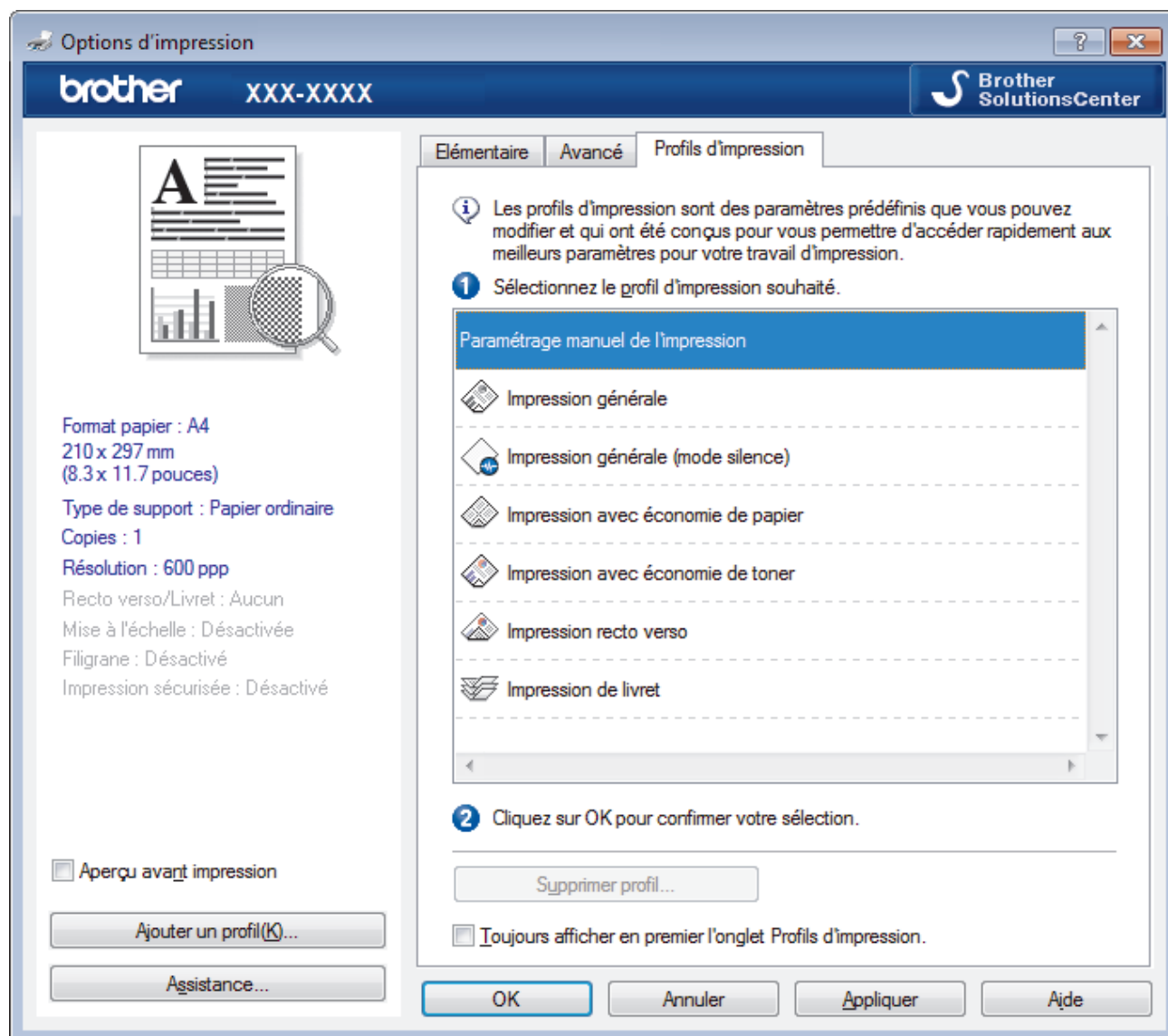

4. Choisissez votre profil dans la liste des profils d'impression.
Les paramètres du profil apparaissent dans la partie gauche de la fenêtre du pilote d'imprimante.
5. Exécutez une des actions suivantes :
 - Si les paramètres conviennent pour votre travail d'impression, cliquez sur **OK**.
 - Pour modifier les paramètres, revenez à l'onglet **Elémentaire** ou **Avancé**, modifiez les paramètres, puis cliquez sur **OK**.



Pour afficher l'onglet **Profils d'impression** dans la fenêtre lors de votre prochaine impression, cochez la case **Toujours afficher en premier l'onglet Profils d'impression**.



Information associée

- Imprimer à partir de l'ordinateur (Windows®)
- Création ou suppression de votre profil d'impression (Windows®)
- Paramètres d'impression (Windows®)

Création ou suppression de votre profil d'impression (Windows®)

Ajoutez jusqu'à 20 nouveaux profils d'impression avec des paramètres personnalisés.

1. Sélectionnez la commande d'impression dans votre application.
2. Sélectionnez **Brother XXX-XXXX** (XXXX représentant le nom de votre modèle), puis cliquez sur les propriétés d'impression ou le bouton des préférences.
La fenêtre du pilote d'imprimante apparaît.
3. Cliquez sur l'onglet **Elémentaire** et l'onglet **Avancé**, et configurez les paramètres d'impression souhaités pour le nouveau profil d'impression.
4. Cliquez sur l'onglet **Profils d'impression**.
5. Exécutez une des actions suivantes :

Pour créer un nouveau profil d'impression :

- a. Cliquez sur **Ajouter un profil**.
La boîte de dialogue **Ajouter un profil** s'affiche.
- b. Tapez le nom du nouveau profil dans le champ **Nom**.
- c. Cliquez sur l'icône qui doit représenter ce profil dans la liste des icônes.
- d. Cliquez sur **OK**.

Le nom du nouveau profil d'impression est ajouté à la liste dans l'onglet **Profils d'impression**.

Pour supprimer un profil d'impression que vous avez créé :

- a. Cliquez sur **Supprimer profil**.
La boîte de dialogue **Supprimer profil** s'affiche.
- b. Sélectionnez le profil à supprimer.
- c. Cliquez sur **Supprimer**.
- d. Cliquez sur **Oui**.
- e. Cliquez sur **Fermer**.





Information associée

- [Utiliser un profil d'impression prédéfini \(Windows®\)](#)

Modifier les paramètres d'impression par défaut (Windows®)

Lorsque vous modifiez les paramètres d'impression au sein d'un programme, les modifications ne concernent que ce que vous imprimez à ce moment-là à partir du programme en question. Pour sélectionner les paramètres d'impression pour tous les programmes Windows®, procédez comme suit. Vous modifiez ainsi les paramètres d'impression par défaut.

1. Exécutez une des actions suivantes :
 - (Pour Windows® XP et Windows Server® 2003)
Cliquez sur **Démarrer > Imprimantes et télécopieurs**.
 - (Pour Windows Vista® et Windows Server® 2008)
Cliquez sur  (**Démarrer**) > **Panneau de configuration > Matériel et audio > Imprimantes**.
 - (Pour Windows® 7 et Windows Server® 2008 R2)
Cliquez sur  (**Démarrer**) > **Périphériques et imprimantes**.
 - (Pour Windows® 8)
Positionnez la souris dans le coin inférieur droit de votre bureau. Lorsque la barre de menus apparaît, cliquez sur **Paramètres**, puis sur **Panneau de configuration**. Dans le groupe **Matériel et audio**, cliquez sur **Afficher les périphériques et imprimantes**.
 - (Pour Windows Server® 2012)
Positionnez la souris dans le coin inférieur droit de votre bureau. Lorsque la barre de menus apparaît, cliquez sur **Paramètres**, puis sur **Panneau de configuration**. Dans le groupe **Matériel**, cliquez sur **Afficher les périphériques et imprimantes**.
 - (Pour Windows Server® 2012 R2)
Cliquez sur **Panneau de configuration** dans l'écran **Start**. Dans le groupe **Matériel**, cliquez sur **Afficher les périphériques et imprimantes**.
2. Faites un clic droit sur l'icône **Brother XXX-XXXX** (où XXXX correspond au nom de votre modèle), puis sélectionnez **Propriétés de l'imprimante**. Si les options de pilote d'imprimante s'affichent, sélectionnez votre pilote d'imprimante.
3. Cliquez sur l'onglet **Général**, puis cliquez sur le bouton **Options d'impression** ou **Préférences...**
La boîte de dialogue du pilote d'imprimante s'affiche.
 -  Pour configurer les paramètres du bac, cliquez sur l'onglet **Paramètres du périphérique**.
 - Pour modifier le port d'imprimante, cliquez sur l'onglet **Ports**.
4. Sélectionnez les paramètres d'impression que vous souhaitez utiliser comme paramètres par défaut pour tous vos programmes Windows®.
5. Cliquez sur **OK**.
6. Fermez la boîte de dialogue des propriétés de l'imprimante.





Information associée

- [Imprimer à partir de l'ordinateur \(Windows®\)](#)
- [Configurer les paramètres du bac en option \(Windows®\)](#)
- [Paramètres d'impression \(Windows®\)](#)

Configurer les paramètres du bac en option (Windows®)

Accédez aux propriétés de votre appareil pour détecter de façon automatique le bac en option et le numéro de série de votre appareil.

Le pilote d'imprimante détecte automatiquement le bac en option au cours de l'installation du pilote. Si vous avez ajouté le bac en option après l'installation du pilote, procédez comme suit :

1. Exécutez une des actions suivantes :
 - (Pour Windows® XP et Windows Server® 2003)
Cliquez sur **Démarrer > Imprimantes et télécopieurs**.
 - (Pour Windows Vista® et Windows Server® 2008)
Cliquez sur  (**Démarrer**) > **Panneau de configuration > Matériel et audio > Imprimantes**.
 - (Pour Windows® 7 et Windows Server® 2008 R2)
Cliquez sur  (**Démarrer**) > **Périphériques et imprimantes**.
 - (Pour Windows® 8)
Positionnez la souris dans le coin inférieur droit de votre bureau. Lorsque la barre de menus apparaît, cliquez sur **Paramètres**, puis sur **Panneau de configuration**. Dans le groupe **Matériel et audio**, cliquez sur **Afficher les périphériques et imprimantes**.
 - (Pour Windows Server® 2012)
Positionnez la souris dans le coin inférieur droit de votre bureau. Lorsque la barre de menus apparaît, cliquez sur **Paramètres**, puis sur **Panneau de configuration**. Dans le groupe **Matériel**, cliquez sur **Afficher les périphériques et imprimantes**.
 - (Pour Windows Server® 2012 R2)
Cliquez sur **Panneau de configuration** dans l'écran **Start**. Dans le groupe **Matériel**, cliquez sur **Afficher les périphériques et imprimantes**.
2. Faites un clic droit sur l'icône **Brother XXX-XXXX** (où XXXX correspond au nom de votre modèle), puis sélectionnez **Propriétés de l'imprimante**. Si les options de pilote d'imprimante s'affichent, sélectionnez votre pilote d'imprimante.
3. Sélectionnez l'onglet **Paramètres du périphérique**.
4. Cliquez sur le bouton **Auto détection**.
Le bac en option et le numéro de série de l'appareil sont automatiquement détectés.
5. Cliquez sur le bouton **Appliquer**.

La fonction **Auto détection** n'est pas disponible dans certaines conditions :

- L'interrupteur Marche/Arrêt de l'appareil est sur Arrêt.
- L'appareil est dans un état d'erreur.
- L'appareil est dans un environnement partagé en réseau.
- Le câble n'est pas raccordé correctement à l'appareil.



Information associée

- [Modifier les paramètres d'impression par défaut \(Windows®\)](#)

Imprimer un document à l'aide du pilote d'imprimante BR-Script3 (Émulation de langage PostScript® 3™) (Windows®)

Le pilote d'imprimante BR-Script3 permet d'imprimer plus nettement des données PostScript®.

Pour installer le pilote PS (pilote d'imprimante BR-Script3), lancez le CD-ROM d'installation de Brother, sélectionnez **Personnalisée** dans la section Sélectionner l'appareil, puis cochez la case **Pilote PS**.

1. Sélectionnez la commande d'impression dans votre application.
2. Sélectionnez **Brother XXX-XXXX BR-Script3** (où XXXX désigne le nom de votre modèle), puis cliquez sur le bouton des propriétés ou préférences d'impression.

La fenêtre du pilote d'imprimante apparaît.

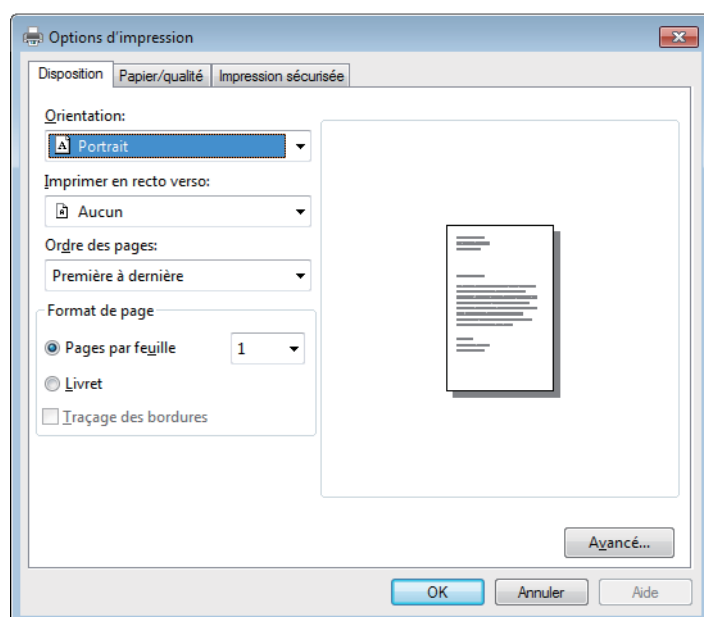

3. Cliquez sur l'onglet **Disposition**, **Papier/qualité** ou **Impression sécurisée** pour modifier les paramètres d'impression de base.

Cliquez sur l'onglet **Disposition** ou **Papier/qualité**, puis cliquez sur le bouton **Avancé...** pour changer les paramètres d'impression avancés.



4. Cliquez sur **OK**.
5. Terminez l'opération d'impression.

✓ Information associée





- [Imprimer à partir de l'ordinateur \(Windows®\)](#)

Surveiller l'état de l'appareil à partir de l'ordinateur (Windows®)

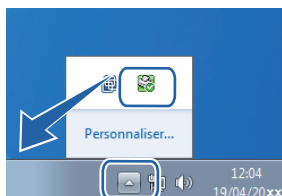
L'utilitaire Status Monitor est un outil logiciel configurable destiné à surveiller l'état d'un ou de plusieurs appareils ; il vous permet d'être immédiatement averti en cas d'erreurs.

- Pour afficher l'icône **Status Monitor** dans la zone de notification, cliquez sur le bouton . L'icône  (**Status Monitor**) s'affiche dans la petite fenêtre. Faites glisser l'icône  dans la zone de notification.



- Exécutez une des actions suivantes :
 - Double-cliquez sur l'icône  dans la zone de notification.
 - (Windows® XP, Windows Vista®, Windows® 7, Windows Server® 2003, Windows Server® 2008 et Windows Server® 2008 R2)
Cliquez sur  (**Démarrer**) > **Tous les programmes** > **Brother** > **Brother Utilities**.
Cliquez sur la liste déroulante et sélectionnez le nom de votre modèle (si ce n'est pas déjà fait). Cliquez sur **Outils** dans la barre de navigation de gauche, puis cliquez sur **Status Monitor**.
 - (Windows® 8 et Windows Server® 2012)
Cliquez sur  (**Brother Utilities**), puis cliquez sur la liste déroulante et sélectionnez le nom de votre modèle (si ce n'est pas déjà fait). Cliquez sur **Outils** dans la barre de navigation de gauche, puis cliquez sur **Status Monitor**.
 - (Windows® 8.1 et Windows Server® 2012 R2)
Positionnez la souris dans le coin inférieur gauche de l'écran **Accueil** et cliquez sur  (si vous utilisez un appareil tactile, faites glisser du bas vers le haut l'écran **Accueil** pour accéder à l'écran **Applications**).
Lorsque l'écran **Applications** s'affiche, appuyez ou cliquez sur  (**Brother Utilities**), puis cliquez sur la liste déroulante et choisissez le nom de votre modèle (s'il n'est pas déjà sélectionné). Cliquez sur **Outils** dans la barre de navigation de gauche, puis cliquez sur **Status Monitor**.

Dépannage

Cliquez sur le bouton **Dépannage** pour accéder au site Web de dépistage des pannes.

Visitez le site Web des fournitures d'origine

Cliquez sur le bouton **Visitez le site Web des fournitures d'origine** pour en savoir plus sur les consommables de marque Brother.



Si vous avez sélectionné de mettre à jour automatiquement le microprogramme au cours de l'installation et que vous activez Status Monitor, cette fonction détecte et télécharge toute nouvelle mise à jour pour votre appareil.



Information associée

- [Imprimer à partir de l'ordinateur \(Windows®\)](#)
- [Problèmes d'impression](#)

Paramètres d'impression (Windows®)

Onglet Élémentaire

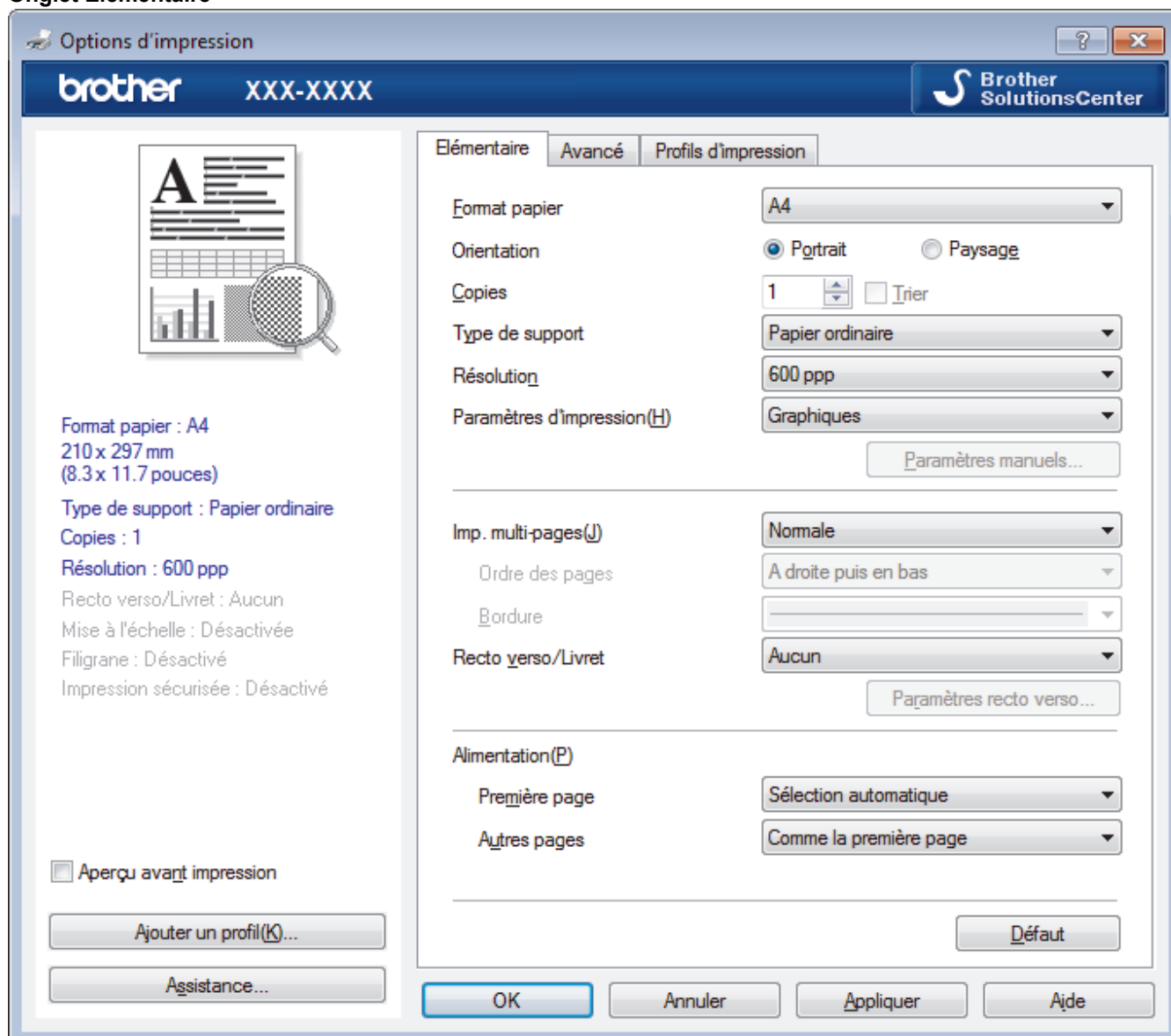

1. Format papier

Sélectionnez le format de papier que vous souhaitez utiliser. Vous avez le choix entre des formats de papier standard ou la création d'un format de papier personnalisé.

2. Orientation

Sélectionnez l'orientation (paysage ou portrait) de vos impressions.

Si votre application fournit un paramètre similaire, nous vous recommandons de définir l'orientation à l'aide de l'application.

3. Copies

Saisissez le nombre de copies que vous souhaitez imprimer (1 à 999) dans ce champ .

Trier

Sélectionnez cette option pour imprimer des lots de documents comportant plusieurs pages dans l'ordre original des pages. Lorsque cette option est sélectionnée, un exemplaire complet du document est imprimé puis réimprimé autant de fois que nécessaire pour obtenir le nombre de copies sélectionné. Si cette option n'est pas sélectionnée, chaque page du document est imprimée jusqu'à l'obtention du nombre de copies choisi avant de passer à l'impression de la page suivante.

4. Type de support

Sélectionnez le type de support que vous voulez utiliser. Pour obtenir des résultats d'impression optimaux, l'appareil ajuste automatiquement ses paramètres d'impression en fonction du type de support sélectionné.

5. Résolution

Sélectionnez la résolution d'impression. La résolution et la vitesse d'impression étant liées, plus la résolution est élevée, plus l'impression du document demande de temps.

6. Imprimer paramètres

Sélectionnez le type de document que vous voulez imprimer.

Paramètres manuels...

Spécifiez les paramètres avancés tels que la luminosité, le contraste et autres réglages.

Graphiques

Utiliser les demi-teintes de l'imprimante

Sélectionnez cette option pour utiliser le pilote d'imprimante de manière à faire ressortir les demi-teintes.

Luminosité

Spécifiez la luminosité.

Contraste

Spécifiez le contraste.

Qualité Graphique

Pour obtenir la meilleure qualité d'impression, sélectionnez Graphiques ou Texte selon le type de document que vous imprimer.

Améliorer l'impression des gris

Sélectionnez cette option pour améliorer la qualité d'image des zones ombrées.

Améliorer l'impression des motifs

Sélectionnez cette option pour améliorer l'impression de motifs si les pleins et les motifs imprimés n'ont pas le même aspect que les pleins et les motifs affichés sur l'écran de votre ordinateur.

Améliorer finesse de ligne

Sélectionnez cette option pour améliorer la qualité d'image des lignes fines.

Utiliser les demi-teintes du système

Sélectionnez cette option pour que Windows® applique les demi-teintes.

Mode TrueType

Mode

Sélectionnez la manière dont les polices sont traitées pour l'impression.

Utiliser les polices TrueType de l'imprimante

Sélectionnez s'il faut utiliser des polices intégrées pour le traitement des polices.

7. Imp. multi-pages

Sélectionnez cette option si vous voulez imprimer plusieurs pages sur une même feuille de papier ou imprimer une page de votre document sur plusieurs feuilles.

Ordre des pages

Sélectionnez l'ordre des pages si vous imprimez plusieurs pages sur une seule feuille de papier.

Bordure

Sélectionnez le type de bordure à utiliser si vous imprimez plusieurs pages sur une seule feuille de papier.

8. Recto verso/Livret

Sélectionnez cette option pour imprimer sur les deux côtés du papier ou pour imprimer un document au format livret avec l'impression recto verso.

Bouton Paramètres recto verso

Cliquez sur ce bouton pour sélectionner le type de reliure recto verso. Quatre types de reliure recto verso sont disponibles pour chaque orientation.

9. Alimentation

Sélectionnez la source de papier en fonction des conditions ou de vos besoins en matière d'impression.

Première page

Sélectionnez la source de papier à utiliser pour imprimer la première page.

Autres pages

Sélectionnez la source de papier à utiliser pour imprimer la seconde page et les pages suivantes.

Onglet Avancé

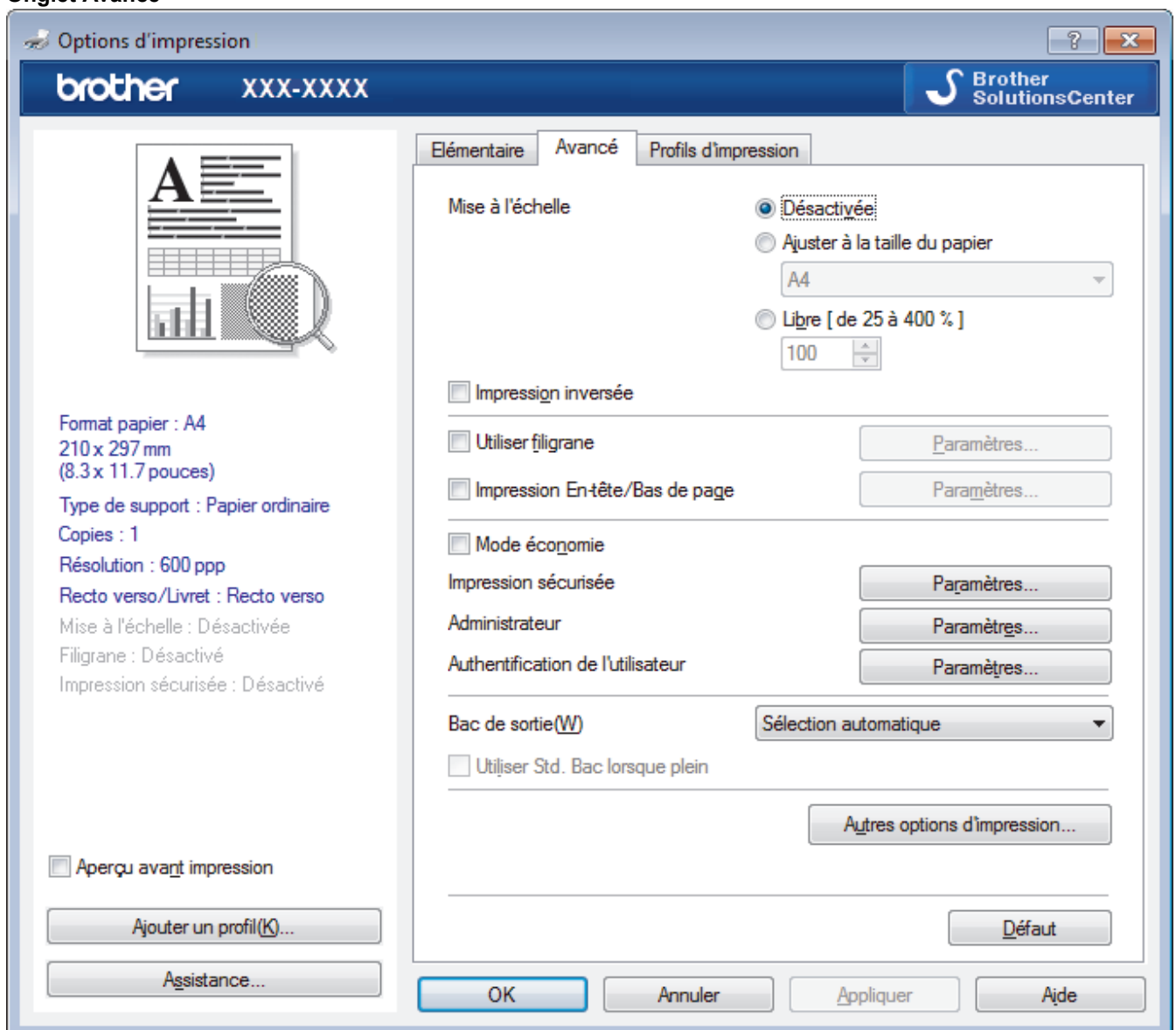

1. Mise à l'échelle

Sélectionnez ces options pour agrandir ou réduire la taille des pages dans votre document.

Ajuster à la taille du papier

Sélectionnez cette option pour agrandir ou réduire les pages de document pour les adapter à un format de papier spécifique. Lorsque vous sélectionnez cette option, sélectionnez le format de papier souhaité dans la liste déroulante.

Libre

Sélectionnez cette option pour agrandir ou réduire les pages de document manuellement. Lorsque vous sélectionnez cette option, saisissez une valeur dans le champ.

2. Impression inversée

Sélectionnez cette option pour faire pivoter l'image imprimée de 180 °.

3. Utiliser filigrane

Sélectionnez cette option pour imprimer un logo ou du texte sur votre document sous forme de filigrane. Sélectionnez un des filigranes prédéfinis, ajoutez un nouveau filigrane ou utilisez un fichier image que vous avez créé.

4. Impression En-tête/Bas de page

Sélectionnez cette option pour imprimer la date, l'heure et le nom d'utilisateur pour la connexion de l'ordinateur sur le document.

5. Mode économie

Sélectionnez cette fonction pour économiser le toner en utilisant moins de toner pour imprimer les documents. Les impressions semblent plus claires, mais sont toujours lisibles.

6. Impression sécurisée

Cette fonction permet de garantir que les documents confidentiels et sensibles ne sont pas imprimés tant que vous n'avez pas saisi un mot de passe à partir du panneau de commande de l'appareil.

7. Administrateur

Cette fonction permet de modifier le mot de passe administrateur et de limiter diverses fonctions d'impression.

8. Authentification de l'utilisateur

Cette fonction permet de confirmer les restrictions pour chaque utilisateur.

9. Bac de sortie (Disponible uniquement pour certains modèles)

Sélectionnez le bac de sortie pour les pages imprimées.

Pile MX

Achemine le papier dans le bac de sortie standard. Lorsque le bac de sortie standard est rempli, l'imprimante sélectionne automatiquement le bac suivant disponible.

Trieuse MX

Si vous imprimez plusieurs exemplaires, chaque exemplaire est acheminé dans un casier différent parmi les casiers 1 à 4.

Utiliser Std. Bac lorsque plein

Sélectionnez cette option pour continuer d'imprimer même si la boîte aux lettres est entièrement remplie. Lorsque vous avez sélectionné cette option, l'appareil continue d'imprimer le travail et place les pages restantes dans le bac de sortie principal de l'appareil dès que la boîte aux lettres est pleine.

10. Bouton Autres options d'impression

Passage en veille

Spécifiez la durée qui doit s'écouler avant que l'appareil passe en mode Veille.

Macro

Sélectionnez cette fonction pour imprimer un formulaire électronique (macro) que vous avez enregistré dans la mémoire de l'appareil comme superposition sur le travail d'impression.

Réglage densité

Spécifiez la densité d'impression.

Amélioration de l'impression

Sélectionnez cette option pour réduire la quantité de gondolement de papier et améliorer la fixation du toner.

Ignorer les pages vierges

Sélectionnez cette option pour que le pilote d'imprimante détecte automatiquement les pages vierges et les exclut de l'impression.

Imprimer le test en noir

Sélectionnez cette option lorsque vous souhaitez imprimer du texte couleur en noir.

Imprimer une archive

Sélectionnez cette option pour enregistrer les données d'impression sous forme de fichier PDF sur votre ordinateur.

Paramètres éco

Sélectionnez cette option pour réduire le bruit pendant l'impression.



Information associée

- [Imprimer à partir de l'ordinateur \(Windows®\)](#)
 - [Imprimer un document \(Windows®\)](#)
 - [Imprimer plus d'une page sur une même feuille de papier \(N en 1\) \(Windows®\)](#)
 - [Imprimer sous forme de poster \(Windows®\)](#)
 - [Imprimer sur les deux faces du papier \(Windows®\)](#)
 - [Imprimer sous forme de livret \(Windows®\)](#)
 - [Utiliser un profil d'impression prédéfini \(Windows®\)](#)
 - [Modifier les paramètres d'impression par défaut \(Windows®\)](#)
 - [Utiliser le bac standard lorsque celui-ci est plein](#)
 - [Affecter un casier de boîte aux lettres à un utilisateur ou un groupe](#)
 - [Unité de boîte aux lettres](#)
-

Imprimer à partir de l'ordinateur (Macintosh)

- [Imprimer un document \(Macintosh\)](#)
- [Imprimer sur les deux faces du papier \(Macintosh\)](#)
- [Imprimer plus d'une page sur une même feuille de papier \(N en 1\) \(Macintosh\)](#)
- [Impression sécurisée \(Macintosh\)](#)
- [Imprimer un document à l'aide du pilote d'imprimante BR-Script3 \(Émulation de langage PostScript® 3™\) \(Macintosh\)](#)
- [Contrôler l'état de l'appareil depuis votre ordinateur \(Macintosh\)](#)
- [Options d'impression \(Macintosh\)](#)

Imprimer un document (Macintosh)

1. Assurez-vous d'avoir chargé le format de papier adéquat dans le bac à papier.
2. Depuis une application telle que TextEdit d'Apple, cliquez sur le menu **Fichier**, puis sélectionnez **Imprimer**.
3. Sélectionnez **Brother XXX-XXXX** (XXXX représentant le nom du modèle).
4. Saisissez le nombre de copies souhaitées dans le champ **Copies**.
5. Cliquez sur le menu local **Taille du papier**, puis sélectionnez votre format de papier.
6. Sélectionnez l'option **Orientation** correspondant à la façon dont vous voulez imprimer le document.
7. Cliquez sur le menu local de l'application, puis sélectionnez **Paramètres d'impression**.
Les options de **Paramètres d'impression** s'affichent.
8. Cliquez sur le menu local **Type de support** et sélectionnez le type de papier que vous utilisez.
9. Si besoin, modifiez d'autres paramètres de l'imprimante.
10. Cliquez sur **Imprimer**.



Information associée

- [Imprimer à partir de l'ordinateur \(Macintosh\)](#)
- [Options d'impression \(Macintosh\)](#)

Imprimer sur les deux faces du papier (Macintosh)

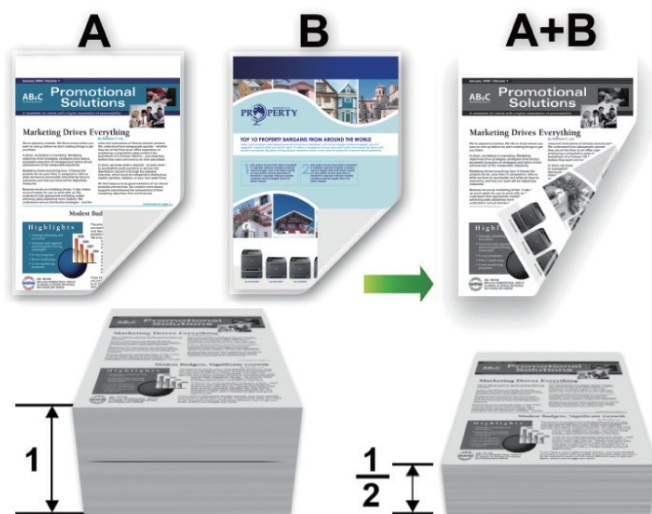

- Sélectionnez le format de papier A4 lorsque vous utilisez la fonction d'impression recto verso automatique.
 - Vérifiez que le capot arrière est fermé.
 - Si le papier s'enroule sur lui-même, aplatissez-le et replacez-le dans le bac à papier.
 - Utilisez du papier standard ou du papier fin. N'UTILISEZ PAS du papier de qualité supérieure.
 - Si le papier est trop fin, il risque de se froisser.
 - Lorsque vous utilisez la fonction d'impression recto verso manuelle, il se peut que des bourrages papier se produisent ou que la qualité d'impression soit médiocre.
1. Depuis une application telle que TextEdit d'Apple, cliquez sur le menu **Fichier**, puis sélectionnez **Imprimer**.
 2. Sélectionnez **Brother XXX-XXXX** (XXXX représentant le nom du modèle).
 3. Sélectionnez l'option **Orientation** correspondant à la façon dont vous voulez imprimer le document.
 4. Pour l'impression recto verso automatique, procédez comme suit :
 - a. Cliquez sur le menu local de l'application, puis sélectionnez **Mise en page**.
Les options correspondant aux paramètres **Mise en page** s'affichent.
 - b. Dans la section **Recto verso**, sélectionnez l'option **Reliure côté court** ou **Reliure côté long**.
 - c. Si besoin, modifiez d'autres paramètres de l'imprimante.
 - d. Cliquez sur **Imprimer**.
 5. Pour une impression recto verso manuelle, procédez comme suit :
 - a. Cliquez sur le menu local de l'application, puis sélectionnez **Gestion du papier**.
Les options de **Gestion du papier** s'affichent.
 - b. Dans le menu local **Pages à imprimer**, sélectionnez **Pages paires uniquement**.
 - c. Si besoin, modifiez d'autres paramètres d'impression.
 - d. Cliquez sur le bouton **Imprimer**.
 - e. Une fois que l'appareil a imprimé toutes les pages à nombre pair, retirez les pages imprimées du bac de sortie.
 - f. Vérifiez que les pages sont complètement aplaties et réinsérez le papier dans le bac, en orientant la face vierge vers le bas.
 - g. Répétez les étapes 1 à 3, en sélectionnant la même imprimante et les mêmes paramètres que vous avez utilisés pour imprimer les pages à nombre pair.
 - h. Cliquez sur le menu local de l'application, puis sélectionnez **Gestion du papier**. Les options de **Gestion du papier** s'affichent.

-
- i. Dans le menu local **Pages à imprimer**, sélectionnez **Pages impaires uniquement**.
 - j. Cliquez sur **Imprimer**.



Information associée

- [Imprimer à partir de l'ordinateur \(Macintosh\)](#)
 - [Options d'impression \(Macintosh\)](#)
-

Imprimer plus d'une page sur une même feuille de papier (N en 1) (Macintosh)



1. Depuis une application telle que TextEdit d'Apple, cliquez sur le menu **Fichier**, puis sélectionnez **Imprimer**.
2. Sélectionnez **Brother XXX-XXXX** (XXXX représentant le nom du modèle).
3. Cliquez sur le menu local de l'application, puis sélectionnez **Mise en page**.
Les options correspondant aux paramètres **Mise en page** s'affichent.
4. Cliquez sur le menu local **Pages par feuille**, puis sélectionnez le nombre de pages à imprimer sur chaque feuille.
5. Sélectionnez l'option **Orientation**.
6. Cliquez sur le menu local **Bordure**, puis sélectionnez le type de bordure.
7. Changez les autres paramètres de l'imprimante si nécessaire.
8. Cliquez sur **Imprimer**.

✓ Information associée

- [Imprimer à partir de l'ordinateur \(Macintosh\)](#)
- [Options d'impression \(Macintosh\)](#)

Impression sécurisée (Macintosh)

La fonction d'impression sécurisée empêche l'impression de documents confidentiels ou sensibles tant que vous ne saisissez pas un mot de passe sur le panneau de commande de l'appareil.

- Les données sécurisées sont effacées de l'appareil dès que vous l'éteignez.

>> [HL-L5000D/HL-L5100DN/HL-L5100DNT/HL-L5200DW/HL-L5200DWT/HL-L6250DN](#)

>> [HL-L6300DW/HL-L6300DWT/HL-L6400DW/HL-L6400DWT](#)

HL-L5000D/HL-L5100DN/HL-L5100DNT/HL-L5200DW/HL-L5200DWT/HL-L6250DN

1. Depuis une application telle que TextEdit d'Apple, cliquez sur le menu **Fichier**, puis sélectionnez **Imprimer**.
2. Sélectionnez **Brother XXX-XXXX** (XXXX représentant le nom du modèle).
3. Cliquez sur le menu local de l'application, puis sélectionnez l'option **Impression sécurisée**. Les options **Impression sécurisée** apparaissent.
4. Cochez la case **Impression sécurisée**.
5. Tapez votre nom d'utilisateur, le nom du travail et un mot de passe à quatre chiffres.
6. Cliquez sur **Imprimer**.
7. Sur le panneau de commande de l'appareil, appuyez sur **Secure (Sécurité)**.
8. Appuyez sur ▲ ou sur ▼ pour afficher votre nom d'utilisateur, puis appuyez sur **OK**.
L'écran LCD affiche la liste des travaux sécurisés pour ce nom.
9. Appuyez sur ▲ ou sur ▼ pour afficher le travail, puis appuyez sur **OK**.
10. Saisissez votre mot de passe à quatre chiffres.
Pour entrer chaque chiffre, appuyez sur ▲ ou sur ▼ pour sélectionner un numéro, puis appuyez sur **OK**.
11. Appuyez sur ▲ ou sur ▼ pour sélectionner l'option [Impr.], puis appuyez sur **OK**.
12. Appuyez sur ▲ ou sur ▼ pour spécifier le nombre de copies voulu.
13. Appuyez sur **OK**.
L'appareil imprime les données.

Après avoir imprimé les données sécurisées, elles seront effacées de la mémoire de l'appareil.

HL-L6300DW/HL-L6300DWT/HL-L6400DW/HL-L6400DWT

1. Depuis une application telle que TextEdit d'Apple, cliquez sur le menu **Fichier**, puis sélectionnez **Imprimer**.
2. Sélectionnez **Brother XXX-XXXX** (XXXX représentant le nom du modèle).
3. Cliquez sur le menu local de l'application, puis sélectionnez l'option **Impression sécurisée**. Les options **Impression sécurisée** apparaissent.
4. Cochez la case **Impression sécurisée**.
5. Tapez votre nom d'utilisateur, le nom du travail et un mot de passe à quatre chiffres.
6. Cliquez sur **Imprimer**.
7. Sur le panneau de commande de l'appareil, appuyez sur  [Fonctions].
8. Appuyez sur [Sécurité].
9. Appuyez sur ▲ ou sur ▼ pour afficher les noms des utilisateurs, puis appuyez sur votre nom d'utilisateur.
La liste des travaux sécurisés correspondant à ce nom s'affiche sur l'écran LCD.
10. Appuyez sur ▲ ou sur ▼ pour afficher le travail d'impression, puis appuyez dessus.
11. Saisissez votre mot de passe à quatre chiffres, puis appuyez sur [OK].
12. Saisissez le nombre de copies souhaitées.
13. Appuyez sur [Marche].
L'appareil imprime les données.

Après avoir imprimé les données sécurisées, elles seront effacées de la mémoire de l'appareil.

 **Information associée**

- [Imprimer à partir de l'ordinateur \(Macintosh\)](#)
-

Imprimer un document à l'aide du pilote d'imprimante BR-Script3 (Émulation de langage PostScript® 3™) (Macintosh)

Le pilote d'imprimante BR-Script3 permet d'imprimer plus nettement des données PostScript®.

- Accédez à la page **Téléchargement** de votre modèle sur le Brother Solutions Center à l'adresse support.brother.com pour télécharger le pilote PS (pilote d'imprimante BR-Script3).
 - Assurez-vous d'avoir ajouté le pilote d'imprimante BR-Script3 à partir de **Imprimantes et scanners** ou de **Imprimantes et scanners** dans la liste **Préférences Système** figurant sur votre Macintosh.
1. Assurez-vous d'avoir chargé le format de papier adéquat dans le bac à papier.
 2. Depuis une application telle que TextEdit d'Apple, cliquez sur le menu **Fichier**, puis sélectionnez **Imprimer**.
 3. Sélectionnez **Brother XXX-XXXX** (XXXX représentant le nom du modèle).
 4. Saisissez le nombre de copies souhaitées dans le champ **Copies**.
 5. Cliquez sur le menu local **Taille du papier**, puis sélectionnez votre format de papier.
 6. Sélectionnez l'option **Orientation** correspondant à la façon dont vous voulez imprimer le document.
 7. Cliquez sur le menu local des options d'impression et sur **Fonctions d'imprimante**.
Les options **Fonctions d'imprimante** apparaissent.
 8. Cliquez sur le menu local **Qualité d'impression** et sélectionnez la résolution.
 9. Cliquez sur le menu local **Type de support** et sélectionnez le type de papier que vous utilisez.
 10. Si besoin, modifiez d'autres paramètres de l'imprimante.
 11. Cliquez sur **Imprimer**.



Information associée

- [Imprimer à partir de l'ordinateur \(Macintosh\)](#)

Contrôler l'état de l'appareil depuis votre ordinateur (Macintosh)

Status Monitor est un logiciel utilitaire configurable qui vous permet de contrôler l'état d'un périphérique et d'être prévenu immédiatement en cas de messages d'erreur, tels que l'absence de papier ou la présence d'un bourrage papier, à des intervalles de mise à jour prédéfinis. Vous pouvez aussi accéder à l'application Gestion à partir du Web.

1. Cliquez sur le menu **Préférences Système**, choisissez **Imprimantes et scanners** ou **Imprimantes et scanners**, puis sélectionnez votre appareil.
2. Cliquez sur le bouton **Options et fournitures**.
3. Cliquez sur l'onglet **Utilitaire**, puis cliquez sur le bouton **Ouvrir l'utilitaire de l'imprimante**.

Status Monitor démarre.



Dépannage

Cliquez sur le bouton **Dépannage** pour accéder au site Web de dépiage des pannes.

Besoin d'un nouveau consommable pour votre imprimante?

Cliquez sur le bouton **Besoin d'un nouveau consommable pour votre imprimante?** pour obtenir de plus amples informations sur les fournitures Brother d'origine.

Mise à jour de l'état de l'appareil

Pour afficher le dernier état de l'appareil lorsque la fenêtre **Status Monitor** est ouverte, cliquez sur l'icône . Vous pouvez définir l'intervalle auquel le logiciel met à jour les informations d'état de l'appareil.

Cliquez sur **Brother Status Monitor** dans la barre de menus et sélectionnez **Préférences**.

Gestion à partir du Web (connexion réseau seulement)

Accédez à l'application Gestion à partir du Web en cliquant sur l'icône de l'appareil figurant dans l'écran **Status Monitor**. Vous pouvez utiliser un navigateur Web standard pour gérer votre appareil à l'aide du protocole HTTP (Hyper Text Transfer Protocol).



Information associée

- Imprimer à partir de l'ordinateur (Macintosh)
- Problèmes d'impression

Options d'impression (Macintosh)

Mise en page

The screenshot shows a dialog box titled 'Options d'impression (Macintosh)' with a 'Mise en page' section. It contains several settings:

- Réglages :** A dropdown menu set to 'Attributs de page'.
- Format pour :** A dropdown menu set to 'XXX-XXXX'.
- Taille du papier :** A dropdown menu set to 'A4', with the dimensions '210 par 297 mm' displayed below it.
- Orientation :** Two icons representing portrait and landscape orientations. The portrait icon is selected.
- Échelle :** A text input field containing '100' followed by a '%' symbol.

At the bottom of the dialog, there is a help icon (a question mark in a circle), an 'Annuler' button, and an 'OK' button.

1. Taille du papier

Sélectionnez le format de papier que vous souhaitez utiliser. Vous avez le choix entre des formats de papier standard ou la création d'un format de papier personnalisé.

2. Orientation

Sélectionnez l'orientation (paysage ou portrait) de vos impressions.

Si votre application fournit un paramètre similaire, nous vous recommandons de définir l'orientation à l'aide de l'application.

3. Échelle

Saisissez une valeur dans le champ pour agrandir ou réduire les pages dans votre document en fonction du format de papier sélectionné.



Imprimante : XXX-XXXX

Préréglages : Réglages par défaut

Copies : 1 Recto verso





Pages : toutes
 de : 1 à : 1

Taille du papier : A4 210 par 297 mm

Orientation :  

Mise en page

Pages par feuille : 1

Orientation :    

Bordure : Aucune

Recto verso : Reliure côté long

Inverser l'orientation de la page
 Retournement horizontal

Annuler Imprimer

1. Pages par feuille

Sélectionnez le nombre de pages à imprimer sur une seule feuille de papier.

2. Orientation

Sélectionnez l'ordre des pages si vous imprimez plusieurs pages sur une seule feuille de papier.

3. Bordure

Sélectionnez le type de bordure à utiliser si vous imprimez plusieurs pages sur une seule feuille de papier.

4. Recto verso(Disponible uniquement pour certains modèles)

Sélectionnez si vous souhaitez ou non imprimer sur les deux côtés du papier.

5. Inverser l'orientation de la page

Sélectionnez cette option pour faire pivoter l'image imprimée de 180 °.

6. Retournement horizontal

Sélectionnez cette option pour inverser l'image imprimée sur la page à l'horizontale de la gauche vers la droite.



Imprimante : XXX-XXXX

Préréglages : Réglages par défaut

Copies : 1 Recto verso

Pages : toutes
 de : 1 à : 1

Taille du papier : A4 210 par 297 mm

Orientation :  

Gestion du papier

Trier les pages

Pages à imprimer : Toutes les pages

Ordre des pages : Automatique

Taille du papier de destination : Adapter à la taille du papier
Papier suggéré : A4

Réduire seulement

Annuler Imprimer

1. Trier les pages

Sélectionnez cette option pour imprimer des lots de documents comportant plusieurs pages dans l'ordre original des pages. Lorsque cette option est sélectionnée, un exemplaire complet du document est imprimé puis réimprimé autant de fois que nécessaire pour obtenir le nombre de copies sélectionné. Si cette option n'est pas sélectionnée, chaque page du document est imprimée jusqu'à l'obtention du nombre de copies choisi avant de passer à l'impression de la page suivante.

2. Pages à imprimer

Sélectionnez les pages que vous souhaitez imprimer (pages paires ou impaires).

3. Ordre des pages

Sélectionnez l'ordre des pages.

4. Adapter à la taille du papier

Sélectionnez cette option pour agrandir ou réduire les pages de votre document pour les adapter au format de papier sélectionné.

5. Taille du papier de destination

Sélectionnez le format de papier d'impression.

6. Réduire seulement

Sélectionnez cette option pour réduire les pages de votre document lorsqu'elles sont trop grandes pour le format de papier sélectionné. Si vous sélectionnez cette option et que le document est formaté pour un papier plus petit que le papier utilisé, le document est imprimé dans son format d'origine.

Paramètres d'impression

Paramètres d'impression

Type de support: Papier ordinaire

Qualité d'impression: 600 ppp

Alimentation: Sélection automatique

Bac de sortie: Sélection automatique

Utiliser Std. Bac lorsque plein

► Avancé

Annuler Imprimer

1. Type de support

Sélectionnez le type de support que vous voulez utiliser. Pour obtenir des résultats d'impression optimaux, l'appareil ajuste automatiquement ses paramètres d'impression en fonction du type de support sélectionné.

2. Qualité d'impression

Sélectionnez la résolution d'impression souhaitée. La qualité d'impression et la vitesse étant liées, plus la qualité est élevée, plus l'impression du document demande de temps.

3. Alimentation

Sélectionnez la source de papier en fonction des conditions ou de vos besoins en matière d'impression.

4. Bac de sortie (Disponible uniquement pour certains modèles)

Sélectionnez le bac de sortie pour les pages imprimées.

Pile MX

Achemine le papier dans le bac de sortie standard. Lorsque le bac de sortie standard est rempli, l'imprimante sélectionne automatiquement le bac suivant disponible.

Trieuse MX

Si vous imprimez plusieurs exemplaires, chaque exemplaire est acheminé dans un casier différent parmi les casiers 1 à 4.

Utiliser Std. Bac lorsque plein

Sélectionnez cette option pour continuer d'imprimer même si la boîte aux lettres est entièrement remplie. Lorsque vous avez sélectionné cette option, l'appareil continue d'imprimer le travail et place les pages restantes dans le bac de sortie principal de l'appareil dès que la boîte aux lettres est pleine.

5. Avancé

Mode économie

Sélectionnez cette fonction pour économiser le toner en utilisant moins de toner pour imprimer les documents. Les impressions semblent plus claires, mais sont toujours lisibles.

Qualité Graphique

Pour obtenir la meilleure qualité d'impression, sélectionnez Graphiques ou Texte selon le type de document que vous imprimer.

Amélioration de l'impression

Sélectionnez cette option pour réduire la quantité de gondolement de papier et améliorer la fixation du toner.

Réglage densité

Spécifiez la densité d'impression.

Passage en veille

Spécifiez la durée qui doit s'écouler avant que l'appareil passe en mode Veille.

Mode silence

Sélectionnez cette option pour réduire le bruit pendant l'impression.

Autres options d'impression

Ignorer les pages vierges

Sélectionnez cette option pour que le pilote d'imprimante détecte automatiquement les pages vierges et les exclut de l'impression.

Impression sécurisée



Imprimante : XXX-XXXX

Préréglages : Réglages par défaut

Copies : 1 Recto verso

Pages : toutes
 de : 1 à : 1

Taille du papier : A4 210 par 297 mm

Orientation :  

Impression sécurisée

Impression sécurisée

Nom d'utilisateur :
brother

Nom de la tâche :
Sans titre

Mot de passe :

Annuler Imprimer

1. Impression sécurisée

Cette fonction permet de garantir que les documents confidentiels et sensibles ne sont pas imprimés tant que vous n'avez pas saisi un mot de passe à partir du panneau de commande de l'appareil.

Information associée

- Imprimer à partir de l'ordinateur (Macintosh)
- Imprimer un document (Macintosh)
- Imprimer sur les deux faces du papier (Macintosh)
- Imprimer plus d'une page sur une même feuille de papier (N en 1) (Macintosh)
- Utiliser le bac standard lorsque celui-ci est plein
- Affecter un casier de boîte aux lettres à un utilisateur ou un groupe
- Unité de boîte aux lettres

Imprimer un double sur différents types de papier

Utilisez la fonction Copie carbone pour réaliser plusieurs copies des mêmes données d'impression comme si vous imprimiez sur un papier carbone. Envoyez les données vers les différents bacs à papier chargés avec les différents types ou couleurs de papier.

Par exemple, vous pouvez configurer l'appareil pour qu'il envoie les données d'impression vers le bac 1 que vous avez préalablement chargé de papier de couleur bleue et réimprimez ces données à un emplacement donné de la page à partir du bac universel que vous avez chargé de papier de couleur jaune contenant déjà du texte.

Si vous chargez du papier bleu dans le bac 1 et du papier jaune dans le bac universel, l'imprimante chargera automatiquement du papier pour la feuille 1 à partir du bac 1 et la feuille 2 à partir du bac universel.

Si vous activez la fonction Copie carbone, l'appareil réalise automatiquement les copies en double.



(Windows®)

La fonction Copie carbone permet également de sélectionner une autre macro d'impression pour chaque page.

>> [HL-L5000D/HL-L5100DN/HL-L5100DNT/HL-L5200DW/HL-L5200DWT/HL-L6250DN](#)

>> [HL-L6300DW/HL-L6300DWT/HL-L6400DW/HL-L6400DWT](#)

HL-L5000D/HL-L5100DN/HL-L5100DNT/HL-L5200DW/HL-L5200DWT/HL-L6250DN

1. Appuyez sur ▲ ou sur ▼ pour afficher l'option [Menu Imprimer], puis appuyez sur **OK**.
2. Appuyez sur ▲ ou sur ▼ pour afficher l'option [Menu Carbone], puis appuyez sur **OK**.
3. Appuyez sur ▲ ou sur ▼ pour afficher l'option [Copie carbone], puis appuyez sur **OK**.
4. Appuyez sur ▲ ou sur ▼ pour afficher l'option [Oui], puis appuyez sur **OK**.
5. Appuyez sur ▲ ou sur ▼ pour afficher l'option [Copies], puis appuyez sur **OK**.
6. Appuyez sur ▲ ou sur ▼ pour sélectionner le nombre de copies souhaité puis appuyez sur **OK**.
7. Appuyez sur ▲ ou sur ▼ pour afficher l'option [Bac de copie 1], puis appuyez sur **OK**.
8. Appuyez sur ▲ ou sur ▼ pour afficher le bac de papier que vous souhaitez configurer en tant que [Bac de copie 1], puis appuyez sur **OK**.



(Windows®)

- a. Appuyez sur ▲ ou sur ▼ pour afficher l'option [Macro de copie 1], puis appuyez sur **OK**.
- b. Appuyez sur ▲ ou sur ▼ pour afficher le numéro de macro à utiliser, puis appuyez sur **OK**.

9. Répétez ces étapes jusqu'à ce que vous ayez sélectionné tous les paramètres relatifs aux bacs de chaque copie.
10. Envoyez votre travail d'impression à l'appareil.

HL-L6300DW/HL-L6300DWT/HL-L6400DW/HL-L6400DWT

1. Appuyez sur  [Paramètres] > [Menu Imprimer] > [Menu Carbone] > [Copie carbone] > [Oui].
2. Appuyez sur ▲ ou sur ▼ pour afficher l'option [Copies], puis appuyez sur l'option [Copies].
3. Saisissez le nombre de copies souhaitées et appuyez sur [OK].
4. Appuyez sur ▲ ou sur ▼ pour afficher l'option [Bac de copie 1], puis appuyez sur l'option [Bac de copie 1].
5. Appuyez sur ▲ ou sur ▼ pour afficher le bac de papier que vous souhaitez configurer en tant que [Bac de copie 1], puis appuyez sur le bac à papier.



(Windows®)

- a. Appuyez sur ▲ ou sur ▼ pour afficher l'option [Macro de copie 1], puis appuyez sur l'option [Macro de copie 1].
 - b. Appuyez sur ▲ ou sur ▼ pour afficher le numéro de macro à utiliser, puis appuyez dessus.
6. Répétez ces étapes jusqu'à ce que vous ayez sélectionné tous les paramètres relatifs aux bacs de chaque copie.
 7. Envoyez votre travail d'impression à l'appareil.



Information associée

- [Imprimer](#)
- [Utiliser une macro de votre ordinateur \(Windows®\)](#)

Annuler un travail d'impression

>> HL-L5000D/HL-L5100DN/HL-L5100DNT/HL-L5200DW/HL-L5200DWT/HL-L6250DN
>> HL-L6300DW/HL-L6300DWT/HL-L6400DW/HL-L6400DWT

HL-L5000D/HL-L5100DN/HL-L5100DNT/HL-L5200DW/HL-L5200DWT/HL-L6250DN

1. Appuyez sur **Cancel (Annuler)**.



Pour annuler plusieurs travaux d'impression, maintenez **Cancel (Annuler)** pendant quatre secondes.

HL-L6300DW/HL-L6300DWT/HL-L6400DW/HL-L6400DWT

1. Appuyez sur .



Pour annuler plusieurs travaux d'impression, maintenez  pendant quatre secondes.

Information associée

- [Imprimer](#)
- [Problèmes d'impression](#)

Effectuer une impression test

Si vous n'êtes pas satisfait de la qualité de l'impression, conformez-vous aux instructions suivantes pour procéder à un test de l'impression.

>> [HL-L5000D/HL-L5100DN/HL-L5100DNT/HL-L5200DW/HL-L5200DWT/HL-L6250DN](#)



>> [HL-L6300DW/HL-L6300DWT/HL-L6400DW/HL-L6400DWT](#)

HL-L5000D/HL-L5100DN/HL-L5100DNT/HL-L5200DW/HL-L5200DWT/HL-L6250DN

1. Appuyez sur ▲ ou sur ▼ pour afficher l'option [Info. appareil], puis appuyez sur **OK**.
2. Appuyez sur ▲ ou sur ▼ pour afficher l'option [Test imp.], puis appuyez sur **OK**.

L'appareil imprime la page de test.

HL-L6300DW/HL-L6300DWT/HL-L6400DW/HL-L6400DWT

1. Appuyez sur  [Paramètres] > [Infos appareil] > [Test imp.].
2. Appuyez sur [OK].
3. Appuyez sur .

Information associée

- [Imprimer](#)
- [Améliorer la qualité d'impression](#)

Réseau

- [Mise en route](#)
- [Logiciels et utilitaires de gestion du réseau](#)
- [Méthodes supplémentaires de configuration de votre appareil Brother pour un réseau sans fil](#)
- [Fonctions réseau avancées](#)
- [Informations techniques pour les utilisateurs avancés](#)

Mise en route

Nous vous recommandons d'utiliser le CD-ROM d'installation Brother pour la configuration et la connexion à votre réseau. Cette section fournit des informations complémentaires sur les types de connexion réseau, présente les différentes méthodes de gestion de votre réseau et décrit plusieurs fonctions réseau utiles de votre appareil Brother.

- [Fonctions réseau de base prises en charge](#)

Fonctions réseau de base prises en charge

Modèle associé: HL-L5100DN/HL-L5100DNT/HL-L5200DW/HL-L5200DWT/HL-L6250DN/HL-L6300DW/HL-L6300DWT/HL-L6400DW/HL-L6400DWT

Les fonctions que le serveur d'impression prend en charge varient selon le système d'exploitation. Utilisez le tableau suivant pour voir les fonctions et les connexions réseau prises en charge par chaque système d'exploitation.

Systèmes d'exploitation	Windows® XP Windows Vista® Windows® 7 Windows® 8	Windows Server® 2003/2008/2012/2012 R2	OS X v10.8.5 OS X v10.9.x OS X v10.10.x
Impression	Oui	Oui	Oui
BRAdmin Light	Oui	Oui	
BRAdmin Professional 3	Oui	Oui	
Gestion à partir du Web	Oui	Oui	Oui
Status Monitor	Oui		Oui
Assistant de déploiement de pilote	Oui	Oui	
Couplage vertical (Windows® 7 et Windows® 8 uniquement)	Oui		



- Accédez à la page **Téléchargement** correspondant à votre modèle dans le Brother Solutions Center à l'adresse support.brother.com pour télécharger la dernière version de BRAdmin Light de Brother.
- Accédez à la page **Téléchargement** correspondant à votre modèle dans le Brother Solutions Center à l'adresse support.brother.com pour télécharger la dernière version de l'utilitaire BRAdmin Professional 3 de Brother.



Information associée

- [Mise en route](#)

Logiciels et utilitaires de gestion du réseau

Configurez et changez les paramètres réseau de l'appareil Brother à l'aide d'un utilitaire des gestion.

- [Découvrir les logiciels et utilitaires de gestion du réseau](#)
- [Modifier les réglages de l'appareil depuis votre ordinateur](#)
- [Modifier les réglages de l'appareil à l'aide de Gestion à partir du Web](#)

Découvrir les logiciels et utilitaires de gestion du réseau

Modèle associé: HL-L5100DN/HL-L5100DNT/HL-L5200DW/HL-L5200DWT/HL-L6250DN/HL-L6300DW/HL-L6300DWT/HL-L6400DW/HL-L6400DWT

Gestion à partir du Web

Gestion à partir du Web est un utilitaire utilisant un navigateur web standard pour gérer votre appareil à l'aide du protocole HTTP (Hyper Text Transfer Protocol) ou HTTPS (Hyper Text Transfer Protocol over Secure Socket Layer). Saisissez l'adresse IP de votre appareil dans votre navigateur Web et modifiez les paramètres de votre serveur d'impression.

BRAdmin Light (Windows®)

BRAdmin Light est un utilitaire permettant d'effectuer la configuration initiale des appareils Brother connectés au réseau. Cet utilitaire peut rechercher les produits Brother sur votre réseau, afficher l'état et configurer les paramètres réseau de base, tels que l'adresse IP.

Accédez à la page **Téléchargement** correspondant à votre modèle dans le Brother Solutions Center à l'adresse support.brother.com pour télécharger BRAdmin Light.



- Si vous utilisez le Pare-feu Windows® ou la fonction de pare-feu d'une application anti-logiciel espion ou antivirus, désactivez-la provisoirement. Lorsque vous êtes sûr de pouvoir imprimer, configurez les paramètres logiciels en suivant les instructions.

BRAdmin Professional 3 (Windows®)

BRAdmin Professional 3 est un utilitaire permettant une gestion plus avancée des appareils Brother connectés au réseau. Cet utilitaire vous permet de rechercher des produits Brother sur votre réseau et d'afficher l'état des appareils à partir d'un écran convivial de type Explorateur Windows® où les différents états des appareils sont repérés par une couleur différente. Vous pouvez configurer les paramètres du réseau et des appareils et effectuer la mise à jour du microprogramme des appareils à partir de n'importe quel ordinateur Windows® de votre réseau local. BRAdmin Professional 3 peut également consigner l'activité des appareils Brother du réseau et exporter les données du journal au format HTML, CSV, TXT ou SQL. Pour les utilisateurs souhaitant surveiller les appareils connectés localement, installez le logiciel Print Auditor Client sur l'ordinateur client. Cet utilitaire permet d'utiliser BRAdmin Professional 3 pour surveiller les appareils connectés à un ordinateur client via l'interface USB.



- Accédez à la page **Téléchargement** correspondant à votre modèle dans le Brother Solutions Center à l'adresse support.brother.com pour télécharger la dernière version de l'utilitaire BRAdmin Professional 3 de Brother.
- Nom du nœud : le nom du nœud apparaît dans la fenêtre actuelle de BRAdmin Professional 3. Le nom du nœud par défaut est « BRNxxxxxxxxxxx » pour un réseau câblé ou « BRWxxxxxxxxxxx » pour un réseau sans fil (où « xxxxxxxxxxxx » représente l'adresse MAC/Ethernet de votre appareil).
- Si vous utilisez le Pare-feu Windows® ou la fonction de pare-feu d'une application anti-logiciel espion ou antivirus, désactivez-la provisoirement. Lorsque vous êtes sûr de pouvoir imprimer, configurez les paramètres logiciels en suivant les instructions.



Information associée

- [Logiciels et utilitaires de gestion du réseau](#)

Méthodes supplémentaires de configuration de votre appareil Brother pour un réseau sans fil

Pour connecter votre appareil à un réseau sans fil, nous vous recommandons d'utiliser le CD-ROM d'installation.

- Avant de configurer l'appareil Brother pour un réseau sans fil
- Configurer votre appareil pour un réseau sans fil
- Configurer votre appareil pour un réseau sans fil avec la méthode à un seul bouton de Wi-Fi Protected Setup™ (WPS)
- Configurer votre appareil pour un réseau sans fil avec la méthode PIN de Wi-Fi Protected Setup™ (WPS)
- Configurer votre appareil pour un réseau sans fil en mode Ad hoc (pour IEEE 802.11b/g/n)
- Configurer l'appareil pour un réseau sans fil à l'aide de l'Assistant de configuration du panneau de commande de l'appareil
- Configurer votre appareil pour un réseau sans fil en l'absence de diffusion du SSID
- Configurer l'appareil pour un réseau sans fil d'entreprise
- Utilisation de Wi-Fi Direct®

Avant de configurer l'appareil Brother pour un réseau sans fil

Modèle associé: HL-L5200DW/HL-L5200DWT/HL-L6300DW/HL-L6300DWT/HL-L6400DW/HL-L6400DWT

Avant de tenter de configurer un réseau sans fil, vérifiez les points suivants :

- Vous devez connaître le nom de votre réseau (SSID) et la clé du réseau pour pouvoir configurer les paramètres sans fil. Si vous utilisez un réseau d'entreprise sans fil, il vous faudra connaître votre nom d'utilisateur et votre mot de passe.



Si vous ne connaissez pas les informations relatives à la sécurité, veuillez consulter le fabricant du routeur, votre administrateur système ou votre fournisseur d'accès à Internet.

- Pour optimiser les résultats pour l'impression normale et quotidienne de documents, placez l'appareil Brother aussi près que possible du point d'accès/routeur sans fil avec un minimum d'obstacles. Les objets volumineux et les murs situés entre les deux périphériques ainsi que les interférences provenant d'autres appareils électroniques peuvent affecter la vitesse de transfert des données de vos documents.
C'est pour cette raison que les connexions sans fil ne sont pas forcément à privilégier pour tous les types de documents et d'applications. Si vous imprimez des fichiers volumineux, par exemple des documents de plusieurs pages comportant du texte et des graphiques de grande dimension, vous pouvez envisager d'utiliser la connexion Ethernet câblée pour un transfert de données plus rapide (modèles pris en charge uniquement) ou USB pour obtenir le débit le plus rapide.
- Bien que l'appareil Brother puisse être utilisé dans un réseau sans fil et dans un réseau câblé (modèles pris en charge uniquement), une seule méthode de connexion peut être utilisée à la fois. En revanche, il est possible d'utiliser simultanément une connexion réseau sans fil et une connexion Wi-Fi Direct, ou encore une connexion réseau câblée (modèles pris en charge uniquement) et une connexion Wi-Fi Direct.



Information associée

- [Méthodes supplémentaires de configuration de votre appareil Brother pour un réseau sans fil](#)

Configurer votre appareil pour un réseau sans fil

Modèle associé: HL-L5200DW/HL-L5200DWT/HL-L6300DW/HL-L6300DWT/HL-L6400DW/HL-L6400DWT

1. Allumez l'ordinateur et insérez le CD-ROM d'installation de Brother dans le lecteur.
 - Pour Windows®, suivez ces instructions.
 - Sur un Macintosh, cliquez sur **Driver Download** pour accéder au site Brother Solutions Center. Suivez les instructions à l'écran pour installer les pilotes d'imprimante.
2. L'écran d'accueil s'affiche automatiquement.
Choisissez votre langue, puis suivez les instructions à l'écran.



- (Windows® XP)
Si l'écran Brother n'apparaît pas automatiquement, accédez à **Poste de travail**. Double-cliquez sur l'icône du CD-ROM, puis double-cliquez sur **start.exe**.
- (Windows Vista® et Windows® 7)
Si l'écran Brother n'apparaît pas automatiquement, accédez à **Ordinateur**. Double-cliquez sur l'icône du CD-ROM, puis double-cliquez sur **start.exe**.
- (Windows® 8)
Cliquez sur l'icône  (**Explorateur de fichiers**) dans la barre des tâches, puis allez à **Ordinateur (Ce PC)**. Double-cliquez sur l'icône du CD-ROM, puis double-cliquez sur **start.exe**.
- Si l'écran **Contrôle de compte d'utilisateur** s'affiche, effectuez l'une des opérations suivantes :
 - (Windows Vista®) Cliquez sur **Autoriser**.
 - (Windows® 7/Windows® 8) Cliquez sur **Oui**.

3. Choisissez **Connexion réseau sans fil (Wi-Fi)**, puis cliquez sur **Suivant**.
4. Suivez les instructions à l'écran.

Après avoir terminé la configuration sans fil, le programme d'installation vous aidera à procéder à l'installation des pilotes. Cliquez sur **Suivant** dans la boîte de dialogue d'installation et suivez les instructions à l'écran.



Information associée

- [Méthodes supplémentaires de configuration de votre appareil Brother pour un réseau sans fil](#)

Configurer votre appareil pour un réseau sans fil avec la méthode à un seul bouton de Wi-Fi Protected Setup™ (WPS)

Modèle associé: HL-L5200DW/HL-L5200DWT/HL-L6300DW/HL-L6300DWT/HL-L6400DW/HL-L6400DWT

Si votre point d'accès ou routeur sans fil prend en charge le protocole WPS (Push Button Configuration), vous pouvez utiliser le protocole WPS via le menu du panneau de commande de l'appareil pour configurer les paramètres de votre réseau sans fil.



Les routeurs ou les points d'accès prenant en charge WPS arborent le symbole suivant :



>> [HL-L5200DW/HL-L5200DWT](#)

>> [HL-L6300DW/HL-L6300DWT/HL-L6400DW/HL-L6400DWT](#)

HL-L5200DW/HL-L5200DWT

1. Appuyez sur ▲ ou sur ▼ pour sélectionner l'option [Réseau], puis appuyez sur **OK**.
2. Appuyez sur ▲ ou sur ▼ pour sélectionner l'option [WLAN], puis appuyez sur **OK**.
3. Appuyez sur ▲ ou sur ▼ pour sélectionner l'option [WPS], puis appuyez sur **OK**.
4. Lorsque [WLAN activé ?] apparaît, appuyez sur ▲ pour l'activer.
Ceci lancera l'Assistant de configuration sans fil. Pour annuler, appuyez sur **Cancel (Annuler)**.
5. Lorsque l'écran LCD affiche [App touche rtr], appuyez sur le bouton WPS situé sur votre point d'accès/routeur sans fil. Sur le panneau de commande de l'appareil, appuyez sur ▲. Votre appareil détecte automatiquement votre point d'accès/routeur sans fil et tente de se connecter au réseau sans fil.

Si votre périphérique sans fil est correctement connecté, le message [Branché] s'affiche sur l'écran LCD.

Vous avez terminé la configuration du réseau sans fil. Pour installer les pilotes et les logiciels requis pour l'utilisation de votre appareil, insérez le CD-ROM d'installation de Brother dans votre ordinateur ou accédez à la page **Téléchargement** consacrée à votre modèle sur le site Brother Solutions Center, à l'adresse support.brother.com, afin d'installer ces pilotes et logiciels.

HL-L6300DW/HL-L6300DWT/HL-L6400DW/HL-L6400DWT

1. Appuyez sur  [Param] > [Réseau] > [WLAN] > [WPS].
2. Lorsque [Basculer interface réseau sur sans fil?] apparaît, appuyez sur [Oui].
Ceci lancera l'Assistant de configuration sans fil. Pour annuler, appuyez sur [Non].
3. Lorsque l'écran tactile affiche [Démarrez WPS sur un point d'accès/routeur sans fil et appuyez sur [OK].], appuyez sur le bouton WPS situé sur votre point d'accès/routeur sans fil. Appuyez ensuite sur [OK] sur votre appareil. Votre appareil détecte automatiquement votre point d'accès/routeur sans fil et tente de se connecter au réseau sans fil.

Si votre périphérique sans fil est correctement connecté, le message [Branché] s'affiche sur l'écran LCD.

Vous avez terminé la configuration du réseau sans fil. Pour installer les pilotes et les logiciels requis pour l'utilisation de votre appareil, insérez le CD-ROM d'installation de Brother dans votre ordinateur ou accédez à la page **Téléchargement** consacrée à votre modèle sur le site Brother Solutions Center, à l'adresse support.brother.com, afin d'installer ces pilotes et logiciels.



Information associée

- Méthodes supplémentaires de configuration de votre appareil Brother pour un réseau sans fil
 - Codes d'erreur du rapport sur le réseau local sans fil
-

Configurer votre appareil pour un réseau sans fil avec la méthode PIN de Wi-Fi Protected Setup™ (WPS)

Modèle associé: HL-L5200DW/HL-L5200DWT/HL-L6300DW/HL-L6300DWT/HL-L6400DW/HL-L6400DWT

Si votre point d'accès/routeur sans fil prend en charge WPS, vous pouvez utiliser la méthode PIN (Personal Identification Number) pour configurer vos paramètres réseau sans fil.

La méthode PIN est l'une des méthodes de connexion développées par Wi-Fi Alliance®. En soumettant un code PIN créé par un périphérique inscrit (votre appareil) au registraire (un périphérique qui gère le réseau sans fil), vous pouvez configurer les paramètres du réseau sans fil et les paramètres de sécurité. Pour plus d'informations sur la procédure d'accès au mode WPS, reportez-vous à la documentation fournie avec votre point d'accès/routeur sans fil.

Type A

Connexion lorsque le point d'accès/routeur sans fil (1) joue aussi le rôle de Registraire.

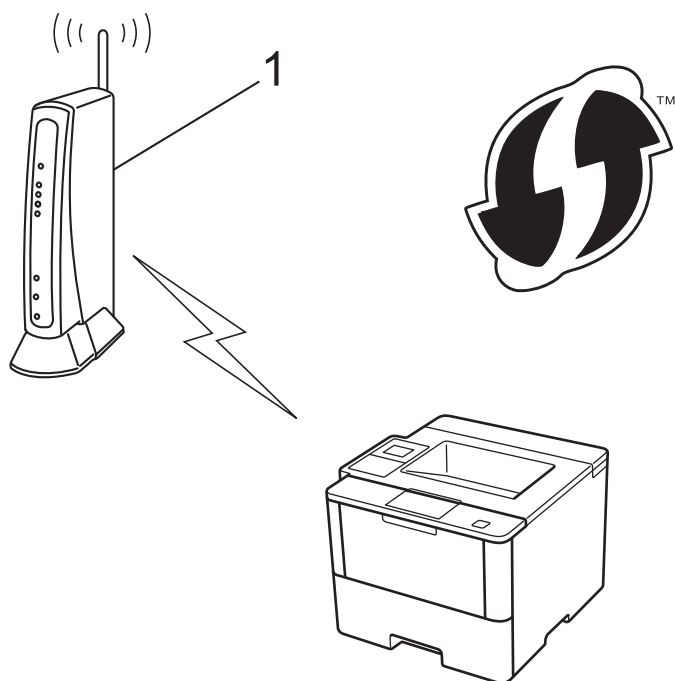

Type B

Connexion lorsqu'un autre périphérique (2), tel qu'un ordinateur, est utilisé comme Registraire.

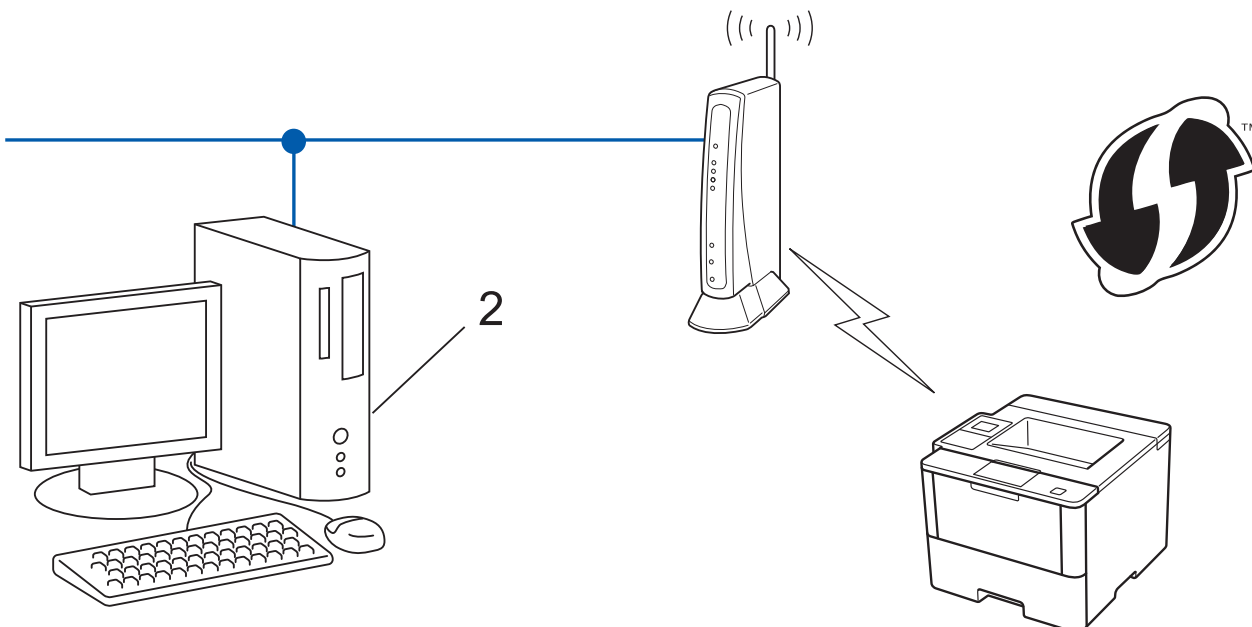

 Les routeurs ou les points d'accès prenant en charge WPS arborent le symbole suivant :



>> HL-L5200DW/HL-L5200DWT
>> HL-L6300DW/HL-L6300DWT/HL-L6400DW/HL-L6400DWT

HL-L5200DW/HL-L5200DWT

1. Appuyez sur ▲ ou sur ▼ pour sélectionner l'option [Réseau], puis appuyez sur **OK**.
2. Appuyez sur ▲ ou sur ▼ pour sélectionner l'option [WLAN], puis appuyez sur **OK**.
3. Appuyez sur ▲ ou sur ▼ pour sélectionner l'option [WPS avec PIN], puis appuyez sur **OK**.
4. Lorsque [WLAN activé ?] apparaît, appuyez sur ▲ pour l'activer.
Ceci lancera l'Assistant de configuration sans fil. Pour annuler, appuyez sur **Cancel (Annuler)**.
5. L'écran LCD affiche un code PIN à huit chiffres et l'appareil lance la recherche de point d'accès/routeur sans fil.
6. Depuis un ordinateur figurant sur le réseau, saisissez « http://adresse IP du point d'accès » dans votre navigateur (où « adresse IP du point d'accès » désigne l'adresse IP de l'appareil jouant le rôle de Registraire).
7. Accédez à la page de configuration de WPS et saisissez le code PIN, puis suivez les instructions qui s'affichent à l'écran.

-  • Le Registraire est généralement le point d'accès/routeur sans fil.
- La page des paramètres diffère selon la marque du point d'accès/routeur sans fil. Pour plus d'informations, reportez-vous à la documentation de votre point d'accès/routeur sans fil.

Si vous utilisez un ordinateur équipé de Windows Vista®, Windows® 7 ou Windows® 8 comme Registraire, utilisez la procédure ci-dessous :

8. Exécutez une des actions suivantes :

- (Windows Vista®)

Cliquez sur  (Démarrer) > Réseau > Ajouter un périphérique sans fil.

- (Windows® 7)

Cliquez sur  (Démarrer) > Périphériques et imprimantes > Ajouter un périphérique.

- (Windows® 8)

Positionnez la souris dans le coin inférieur droit de votre bureau. Lorsque la barre de menus apparaît, cliquez sur **Paramètres** > **Panneau de configuration** > **Matériel et audio** > **Périphériques et imprimantes** > **Ajouter un périphérique**.



- Pour utiliser un ordinateur équipé de Windows Vista®, Windows® 7 ou Windows® 8 comme Registraire, vous devez préalablement l'enregistrer sur votre réseau. Pour plus d'informations, reportez-vous à la documentation de votre point d'accès/routeur sans fil.
- Si Windows® 7 ou Windows® 8 fait office de Registraire, vous pouvez installer le pilote d'imprimante après la configuration sans fil en vous conformant aux instructions apparaissant à l'écran. Pour installer le Package Pilote & Logiciel complet, utilisez le CD-ROM d'installation Brother.

9. Sélectionnez votre appareil et cliquez sur **Suivant**.

10. Entrez le code PIN affiché sur l'écran LCD de l'appareil, puis cliquez sur **Suivant**.

11. Sélectionnez votre réseau, puis cliquez sur **Suivant**.

12. Cliquez sur **Fermer**.

Si votre périphérique sans fil est correctement connecté, le message [Branché] s'affiche sur l'écran LCD.

Vous avez terminé la configuration du réseau sans fil. Pour installer les pilotes et les logiciels requis pour l'utilisation de votre appareil, insérez le CD-ROM d'installation de Brother dans votre ordinateur ou accédez à la page **Téléchargement** consacrée à votre modèle sur le site Brother Solutions Center, à l'adresse support.brother.com, afin d'installer ces pilotes et logiciels.

HL-L6300DW/HL-L6300DWT/HL-L6400DW/HL-L6400DWT

1. Appuyez sur  [Param] > [Réseau] > [WLAN] > [WPS avec PIN].

2. Lorsque [Basculer interface réseau sur sans fil?] apparaît, appuyez sur [Oui].

Ceci lancera l'Assistant de configuration sans fil. Pour annuler, appuyez sur [Non].

3. L'écran LCD affiche un code PIN à huit chiffres et l'appareil lance la recherche de point d'accès/routeur sans fil.

4. Depuis un ordinateur figurant sur le réseau, saisissez « http://adresse IP du point d'accès » dans votre navigateur (où « adresse IP du point d'accès » désigne l'adresse IP de l'appareil jouant le rôle de Registraire).

5. Accédez à la page de configuration de WPS et saisissez le code PIN, puis suivez les instructions qui s'affichent à l'écran.



- Le Registraire est généralement le point d'accès/routeur sans fil.
- La page des paramètres diffère selon la marque du point d'accès/routeur sans fil. Pour plus d'informations, reportez-vous à la documentation de votre point d'accès/routeur sans fil.

Si vous utilisez un ordinateur équipé de Windows Vista®, Windows® 7 ou Windows® 8 comme Registraire, utilisez la procédure ci-dessous :

6. Exécutez une des actions suivantes :

- (Windows Vista®)

Cliquez sur  (Démarrer) > Réseau > Ajouter un périphérique sans fil.

- (Windows® 7)

Cliquez sur  (**Démarrer**) > **Périphériques et imprimantes** > **Ajouter un périphérique**.

- (Windows® 8)

Positionnez la souris dans le coin inférieur droit de votre bureau. Lorsque la barre de menus apparaît, cliquez sur **Paramètres** > **Panneau de configuration** > **Matériel et audio** > **Périphériques et imprimantes** > **Ajouter un périphérique**.



- Pour utiliser un ordinateur équipé de Windows Vista®, Windows® 7 ou Windows® 8 comme Registraire, vous devez préalablement l'enregistrer sur votre réseau. Pour plus d'informations, reportez-vous à la documentation de votre point d'accès/routeur sans fil.
- Si Windows® 7 ou Windows® 8 fait office de Registraire, vous pouvez installer le pilote d'imprimante après la configuration sans fil en vous conformant aux instructions apparaissant à l'écran. Pour installer le Package Pilote & Logiciel complet, utilisez le CD-ROM d'installation Brother.

7. Sélectionnez votre appareil et cliquez sur **Suivant**.
8. Entrez le code PIN affiché sur l'écran LCD de l'appareil, puis cliquez sur **Suivant**.
9. Sélectionnez votre réseau, puis cliquez sur **Suivant**.
10. Cliquez sur **Fermer**.

Si votre périphérique sans fil est correctement connecté, le message [Branché] s'affiche sur l'écran LCD.

Vous avez terminé la configuration du réseau sans fil. Pour installer les pilotes et les logiciels requis pour l'utilisation de votre appareil, insérez le CD-ROM d'installation de Brother dans votre ordinateur ou accédez à la page **Téléchargement** consacrée à votre modèle sur le site Brother Solutions Center, à l'adresse support.brother.com, afin d'installer ces pilotes et logiciels.



Information associée

- [Méthodes supplémentaires de configuration de votre appareil Brother pour un réseau sans fil](#)
 - [Codes d'erreur du rapport sur le réseau local sans fil](#)
-

Configurer votre appareil pour un réseau sans fil en mode Ad hoc (pour IEEE 802.11b/g/n)

- Configurer votre appareil pour un réseau sans fil en mode Ad hoc en utilisant un nouveau SSID
- Configurer votre appareil pour un réseau sans fil en mode Ad hoc en utilisant un SSID existant

Configurer votre appareil pour un réseau sans fil en mode Ad hoc en utilisant un nouveau SSID

Modèle associé: HL-L5200DW/HL-L5200DWT/HL-L6300DW/HL-L6300DWT/HL-L6400DW/HL-L6400DWT

Vous devez vous connecter au moyen d'un nouveau SSID sur votre ordinateur lorsqu'il est configuré en mode Ad hoc.

>> [HL-L5200DW/HL-L5200DWT](#)

>> [HL-L6300DW/HL-L6300DWT/HL-L6400DW/HL-L6400DWT](#)

HL-L5200DW/HL-L5200DWT

1. Appuyez sur ▲ ou sur ▼ pour sélectionner l'option [Réseau], puis appuyez sur **OK**.
2. Appuyez sur ▲ ou sur ▼ pour sélectionner l'option [WLAN], puis appuyez sur **OK**.
3. Appuyez sur ▲ ou sur ▼ pour sélectionner l'option [Assis. config.], puis appuyez sur **OK**.
4. Lorsque [WLAN activé ?] apparaît, appuyez sur ▲ pour l'activer.
Ceci lancera l'Assistant de configuration sans fil. Pour annuler, appuyez sur **Cancel (Annuler)**.
5. L'appareil va parcourir votre réseau et afficher une liste des SSID disponibles. Appuyez sur ▲ ou sur ▼ pour sélectionner l'option [<Nouveau SSID>], puis appuyez sur **OK**.
6. Entrez le nom SSID, puis cliquez sur **OK**.
7. Appuyez sur ▲ ou sur ▼ pour sélectionner l'option [Ad-hoc], puis appuyez sur **OK**.
8. Appuyez sur ▲ ou sur ▼ pour sélectionner le type de cryptage [Sans] ou [WEP], puis appuyez sur **OK**.
9. Si vous avez sélectionné l'option [WEP] comme type de cryptage, entrez la clé WEP, puis appuyez sur **OK**.



Votre appareil Brother ne prend en charge que la première clé WEP.

10. Pour appliquer les paramètres, appuyez sur ▲. Pour annuler, appuyez sur ▼.
11. L'appareil tente de se connecter au périphérique sans fil que vous avez sélectionné.

Si votre périphérique sans fil est correctement connecté, le message [Branché] s'affiche sur l'écran LCD.

Vous avez terminé la configuration du réseau sans fil. Pour installer les pilotes et les logiciels requis pour l'utilisation de votre appareil, insérez le CD-ROM d'installation de Brother dans votre ordinateur ou accédez à la page **Téléchargement** consacrée à votre modèle sur le site Brother Solutions Center, à l'adresse support.brother.com, afin d'installer ces pilotes et logiciels.

HL-L6300DW/HL-L6300DWT/HL-L6400DW/HL-L6400DWT

1. Appuyez sur  [Param] > [Réseau] > [WLAN] > [Assis. config.].
2. Lorsque [Basculer interface réseau sur sans fil?] apparaît, appuyez sur [Oui].
Ceci lancera l'Assistant de configuration sans fil. Pour annuler, appuyez sur [Non].
3. L'appareil va parcourir votre réseau et afficher une liste des SSID disponibles. Appuyez sur ▲ ou sur ▼ pour afficher l'option [<Nouveau SSID>].
4. Appuyez sur [<Nouveau SSID>].
5. Entrez le nom SSID, puis cliquez sur [OK].



Plus d'informations sur la façon de saisir du texte >>> [Guide de l'utilisateur](#)

6. Appuyez sur [Ad-hoc].

-
7. Appuyez sur [Sans] ou sur [WEP] pour sélectionner le type de cryptage.
 8. Si vous avez sélectionné [WEP] comme type de cryptage, entrez la clé WEP, puis appuyez sur [OK].



-
- Plus d'informations sur la façon de saisir du texte >> *Guide de l'utilisateur*
 - Votre appareil Brother ne prend en charge que la première clé WEP.
-

9. Pour appliquer les paramètres, appuyez sur [Oui]. Pour annuler, appuyez sur [Non].
10. L'appareil tente de se connecter au périphérique sans fil que vous avez sélectionné.

Si votre périphérique sans fil est correctement connecté, le message [Branché] s'affiche sur l'écran LCD.

Vous avez terminé la configuration du réseau sans fil. Pour installer les pilotes et les logiciels requis pour l'utilisation de votre appareil, insérez le CD-ROM d'installation de Brother dans votre ordinateur ou accédez à la page **Téléchargement** consacrée à votre modèle sur le site Brother Solutions Center, à l'adresse support.brother.com, afin d'installer ces pilotes et logiciels.



Information associée

- Configurer votre appareil pour un réseau sans fil en mode Ad hoc (pour IEEE 802.11b/g/n)
 - Mode de saisie du texte sur votre appareil Brother
 - Codes d'erreur du rapport sur le réseau local sans fil
-

Configurer votre appareil pour un réseau sans fil en mode Ad hoc en utilisant un SSID existant

Modèle associé: HL-L5200DW/HL-L5200DWT/HL-L6300DW/HL-L6300DWT/HL-L6400DW/HL-L6400DWT

Si vous essayez de coupler votre appareil Brother à un ordinateur déjà en mode Ad hoc et avec un SSID déjà configuré, procédez comme suit.

>> [HL-L5200DW/HL-L5200DWT](#)

>> [HL-L6300DW/HL-L6300DWT/HL-L6400DW/HL-L6400DWT](#)

HL-L5200DW/HL-L5200DWT

Avant de configurer votre appareil, nous vous recommandons de noter les paramètres de votre réseau sans fil. Vous aurez besoin de ces informations pour poursuivre la configuration.

1. Vérifiez et notez les paramètres actuels du réseau sans fil de l'ordinateur avec lequel vous souhaitez établir la connexion.



L'ordinateur avec lequel vous établissez la connexion sans fil doit être en mode Ad hoc et avoir un SSID déjà configuré. Pour savoir comment configurer votre ordinateur en mode Ad hoc, consultez le mode d'emploi de votre ordinateur ou contactez votre administrateur réseau.

Nom du réseau (SSID)		

Mode de communication	Mode de cryptage	Clé du réseau
Ad-Hoc	AUCUN	-
	WEP	

Par exemple :

Nom du réseau (SSID)		
HELLO		

Mode de communication	Mode de cryptage	Clé du réseau
Ad-Hoc	WEP	12345



Votre appareil Brother ne prend en charge que la première clé WEP.

2. Appuyez sur ▲ ou sur ▼ pour sélectionner l'option [Réseau], puis appuyez sur **OK**.
3. Appuyez sur ▲ ou sur ▼ pour sélectionner l'option [WLAN], puis appuyez sur **OK**.
4. Appuyez sur ▲ ou sur ▼ pour sélectionner l'option [Assis. config.], puis appuyez sur **OK**.
5. Lorsque [WLAN activé ?] apparaît, appuyez sur ▲ pour l'activer.
Ceci lancera l'Assistant de configuration sans fil. Pour annuler, appuyez sur **Cancel (Annuler)**.
6. L'appareil va parcourir votre réseau et afficher une liste des SSID disponibles. Lorsqu'une liste de SSID s'affiche, appuyez sur ▲ ou sur ▼ pour sélectionner le SSID à utiliser.
7. Appuyez sur **OK**.
8. Entrez la clé WEP, puis appuyez sur **OK**.
Pour appliquer les paramètres, appuyez sur ▲. Pour annuler, appuyez sur ▼.



Votre appareil Brother ne prend en charge que la première clé WEP.

9. L'appareil tente de se connecter au périphérique sans fil que vous avez sélectionné.

Si votre périphérique sans fil est correctement connecté, le message [Branché] s'affiche sur l'écran LCD.

Vous avez terminé la configuration du réseau sans fil. Pour installer les pilotes et les logiciels requis pour l'utilisation de votre appareil, insérez le CD-ROM d'installation de Brother dans votre ordinateur ou accédez à la page **Téléchargement** consacrée à votre modèle sur le site Brother Solutions Center, à l'adresse support.brother.com, afin d'installer ces pilotes et logiciels.

HL-L6300DW/HL-L6300DWT/HL-L6400DW/HL-L6400DWT

Avant de configurer votre appareil, nous vous recommandons de noter les paramètres de votre réseau sans fil. Vous aurez besoin de ces informations pour poursuivre la configuration.

1. Vérifiez et notez les paramètres actuels du réseau sans fil de l'ordinateur avec lequel vous souhaitez établir la connexion.



L'ordinateur avec lequel vous établissez la connexion sans fil doit être en mode Ad hoc et avoir un SSID déjà configuré. Pour savoir comment configurer votre ordinateur en mode Ad hoc, consultez le mode d'emploi de votre ordinateur ou contactez votre administrateur réseau.

Nom du réseau (SSID)		

Mode de communication	Mode de cryptage	Clé du réseau
Ad-Hoc	AUCUN	-
	WEP	

Par exemple :

Nom du réseau (SSID)		
HELLO		

Mode de communication	Mode de cryptage	Clé du réseau
Ad-Hoc	WEP	12345



Votre appareil Brother ne prend en charge que la première clé WEP.

2. Appuyez sur  [Param] > [Réseau] > [WLAN] > [Assis. config.].
3. Lorsque [Basculer interface réseau sur sans fil?] apparaît, appuyez sur [Oui].
Ceci lancera l'Assistant de configuration sans fil. Pour annuler, appuyez sur [Non].
4. L'appareil va parcourir votre réseau et afficher une liste des SSID disponibles. Lorsqu'une liste de SSID s'affiche, appuyez sur ▲ ou sur ▼ pour sélectionner le SSID à utiliser puis appuyez sur le nom du SSID.
Entrez la clé WEP, puis appuyez sur [OK].
Pour appliquer les paramètres, appuyez sur [Oui]. Pour annuler, appuyez sur [Non].



- Plus d'informations sur la façon de saisir du texte >>> *Guide de l'utilisateur*
- Votre appareil Brother ne prend en charge que la première clé WEP.

5. L'appareil tente de se connecter au périphérique sans fil que vous avez sélectionné.

Si votre périphérique sans fil est correctement connecté, le message [Branché] s'affiche sur l'écran LCD.

Vous avez terminé la configuration du réseau sans fil. Pour installer les pilotes et les logiciels requis pour l'utilisation de votre appareil, insérez le CD-ROM d'installation de Brother dans votre ordinateur ou accédez à la

page **Téléchargement** consacrée à votre modèle sur le site Brother Solutions Center, à l'adresse support.brother.com, afin d'installer ces pilotes et logiciels.



Information associée

- Configurer votre appareil pour un réseau sans fil en mode Ad hoc (pour IEEE 802.11b/g/n)
 - Mode de saisie du texte sur votre appareil Brother
 - Codes d'erreur du rapport sur le réseau local sans fil
-

Configurer l'appareil pour un réseau sans fil à l'aide de l'Assistant de configuration du panneau de commande de l'appareil

Modèle associé: HL-L5200DW/HL-L5200DWT/HL-L6300DW/HL-L6300DWT/HL-L6400DW/HL-L6400DWT

>> [HL-L5200DW/HL-L5200DWT](#)

>> [HL-L6300DW/HL-L6300DWT/HL-L6400DW/HL-L6400DWT](#)

HL-L5200DW/HL-L5200DWT

Avant de configurer votre appareil, nous vous recommandons de noter les paramètres de votre réseau sans fil. Vous aurez besoin de ces informations pour poursuivre la configuration.

1. Vérifiez et notez les paramètres actuels du réseau sans fil de l'ordinateur avec lequel vous souhaitez établir la connexion.

Nom du réseau (SSID)

Clé du réseau

Par exemple :

Nom du réseau (SSID)
HELLO

Clé du réseau
12345



- Votre point d'accès/routeur peut prendre en charge l'utilisation de plusieurs clés WEP. Toutefois, votre appareil Brother ne prend en charge que l'utilisation de la première clé WEP.
- Pour toute assistance durant la configuration et si vous souhaitez prendre contact avec le Service clientèle de Brother, veillez à avoir votre nom de réseau (SSID) et votre clé de réseau à portée de main. Nous ne pouvons pas vous aider à trouver ces informations.
- Si vous ne connaissez pas ces informations (SSID et clé du réseau), vous ne pouvez pas poursuivre la configuration sans fil.

Où puis-je trouver ces informations ?

- Consultez la documentation fournie avec votre point d'accès/routeur sans fil.
- Le SSID initial est susceptible d'être le nom du fabricant ou du modèle.
- Si vous ne connaissez pas les informations relatives à la sécurité, veuillez consulter le fabricant du routeur, votre administrateur système ou votre fournisseur d'accès à Internet.

2. Appuyez sur ▲ ou sur ▼ pour sélectionner l'option [Réseau], puis appuyez sur **OK**.
3. Appuyez sur ▲ ou sur ▼ pour sélectionner l'option [WLAN], puis appuyez sur **OK**.
4. Appuyez sur ▲ ou sur ▼ pour sélectionner l'option [Assis. config.], puis appuyez sur **OK**.
5. Lorsque [WLAN activé ?] apparaît, appuyez sur ▲ pour l'activer.
Ceci lancera l'Assistant de configuration sans fil. Pour annuler, appuyez sur **Cancel (Annuler)**.
6. L'appareil va parcourir votre réseau et afficher une liste des SSID disponibles. Lorsqu'une liste de SSID s'affiche, appuyez sur ▲ ou sur ▼ pour sélectionner le SSID à utiliser.

7. Appuyez sur **OK**.
8. Exécutez une des actions suivantes :
 - Si vous utilisez une méthode d'authentification et de cryptage qui nécessite une clé du réseau, saisissez la clé du réseau notée au cours de la première étape.
Entrez la clé, puis appuyez sur **OK** pour appliquer vos réglages.
Pour appliquer les paramètres, appuyez sur **▲**. Pour annuler, appuyez sur **▼**.
 - Si votre méthode d'authentification est Système ouvert et si votre mode de cryptage est Aucun, passez à l'étape suivante.
9. L'appareil tente de se connecter au périphérique sans fil que vous avez sélectionné.

Si votre périphérique sans fil est correctement connecté, le message [Branché] s'affiche sur l'écran LCD.

Vous avez terminé la configuration du réseau sans fil. Pour installer les pilotes et les logiciels requis pour l'utilisation de votre appareil, insérez le CD-ROM d'installation de Brother dans votre ordinateur ou accédez à la page **Téléchargement** consacrée à votre modèle sur le site Brother Solutions Center, à l'adresse support.brother.com, afin d'installer ces pilotes et logiciels.

HL-L6300DW/HL-L6300DWT/HL-L6400DW/HL-L6400DWT

Avant de configurer votre appareil, nous vous recommandons de noter les paramètres de votre réseau sans fil. Vous aurez besoin de ces informations pour poursuivre la configuration.

1. Vérifiez et notez les paramètres actuels du réseau sans fil de l'ordinateur avec lequel vous souhaitez établir la connexion.

Nom du réseau (SSID)

Clé du réseau

Par exemple :

Nom du réseau (SSID)
HELLO

Clé du réseau
12345



- Votre point d'accès/routeur peut prendre en charge l'utilisation de plusieurs clés WEP. Toutefois, votre appareil Brother ne prend en charge que l'utilisation de la première clé WEP.
- Pour toute assistance durant la configuration et si vous souhaitez prendre contact avec le Service clientèle de Brother, veillez à avoir votre nom de réseau (SSID) et votre clé de réseau à portée de main. Nous ne pouvons pas vous aider à trouver ces informations.
- Si vous ne connaissez pas ces informations (SSID et clé du réseau), vous ne pouvez pas poursuivre la configuration sans fil.

Où puis-je trouver ces informations ?

- Consultez la documentation fournie avec votre point d'accès/routeur sans fil.
- Le SSID initial est susceptible d'être le nom du fabricant ou du modèle.
- Si vous ne connaissez pas les informations relatives à la sécurité, veuillez consulter le fabricant du routeur, votre administrateur système ou votre fournisseur d'accès à Internet.

2. Appuyez sur  [Param] > [Réseau] > [WLAN] > [Assis. config.].
3. Lorsque [Basculer interface réseau sur sans fil?] apparaît, appuyez sur [Oui].
Ceci lancera l'Assistant de configuration sans fil. Pour annuler, appuyez sur [Non].

-
4. L'appareil va parcourir votre réseau et afficher une liste des SSID disponibles.
Si une liste de SSID s'affiche, appuyez sur ▲ ou sur ▼ pour afficher le SSID à utiliser, puis appuyez sur le nom du SSID.
 5. Exécutez une des actions suivantes :
 - Si vous utilisez une méthode d'authentification et de cryptage qui nécessite une clé du réseau, saisissez la clé du réseau notée au cours de la première étape.
Après avoir saisi tous les caractères, appuyez sur [OK], puis sur [Oui] pour appliquer vos paramètres.
 - Si votre méthode d'authentification est Système ouvert et si votre mode de cryptage est Aucun, passez à l'étape suivante.
 6. L'appareil tente de se connecter au périphérique sans fil que vous avez sélectionné.

Si votre périphérique sans fil est correctement connecté, le message [Branché] s'affiche sur l'écran LCD.

Vous avez terminé la configuration du réseau sans fil. Pour installer les pilotes et les logiciels requis pour l'utilisation de votre appareil, insérez le CD-ROM d'installation de Brother dans votre ordinateur ou accédez à la page **Téléchargement** consacrée à votre modèle sur le site Brother Solutions Center, à l'adresse support.brother.com, afin d'installer ces pilotes et logiciels.



Information associée

- Méthodes supplémentaires de configuration de votre appareil Brother pour un réseau sans fil
 - Mode de saisie du texte sur votre appareil Brother
 - Codes d'erreur du rapport sur le réseau local sans fil
-

Configurer votre appareil pour un réseau sans fil en l'absence de diffusion du SSID

Modèle associé: HL-L5200DW/HL-L5200DWT/HL-L6300DW/HL-L6300DWT/HL-L6400DW/HL-L6400DWT

>> [HL-L5200DW/HL-L5200DWT](#)

>> [HL-L6300DW/HL-L6300DWT/HL-L6400DW/HL-L6400DWT](#)

HL-L5200DW/HL-L5200DWT

Avant de configurer votre appareil, nous vous recommandons de noter les paramètres de votre réseau sans fil. Vous aurez besoin de ces informations pour poursuivre la configuration.

1. Vérifiez et notez les paramètres actuels du réseau sans fil.

Nom du réseau (SSID)			
Mode de communication	Méthode d'authentification	Mode de cryptage	Clé du réseau
Infrastructure	Système ouvert	AUCUN	-
		WEP	
	Clé partagée	WEP	
	WPA/WPA2-PSK	AES	
TKIP (TKIP n'est pris en charge que pour WPA-PSK.)			

Par exemple :

Nom du réseau (SSID)			
HELLO			
Mode de communication	Méthode d'authentification	Mode de cryptage	Clé du réseau
Infrastructure	WPA2-PSK	AES	12345678



Si votre routeur utilise le cryptage WEP, entrez la clé utilisée comme première clé WEP. Votre appareil Brother ne prend en charge que la première clé WEP.

2. Appuyez sur ▲ ou sur ▼ pour sélectionner l'option [Réseau], puis appuyez sur **OK**.
3. Appuyez sur ▲ ou sur ▼ pour sélectionner l'option [WLAN], puis appuyez sur **OK**.
4. Appuyez sur ▲ ou sur ▼ pour sélectionner l'option [Assis. config.], puis appuyez sur **OK**.
5. Lorsque [WLAN activé ?] apparaît, appuyez sur ▲ pour l'activer.
Ceci lancera l'Assistant de configuration sans fil. Pour annuler, appuyez sur **Cancel (Annuler)**.
6. L'appareil va parcourir votre réseau et afficher une liste des SSID disponibles. Appuyez sur ▲ ou sur ▼ pour sélectionner l'option [<Nouveau SSID>], puis appuyez sur **OK**.
7. Entrez le nom SSID, puis cliquez sur **OK**.
8. Appuyez sur ▲ ou sur ▼ pour sélectionner l'option [Infrastructure], puis appuyez sur **OK**.
9. Appuyez sur ▲ ou sur ▼ pour sélectionner la méthode d'authentification souhaitée, puis appuyez sur **OK**.
10. Exécutez une des actions suivantes :

- Si vous avez sélectionné l'option [Système ouvert], appuyez sur ▲ ou sur ▼ pour sélectionner le type de cryptage [Sans] ou [WEP], puis appuyez sur **OK**.
Si vous avez sélectionné l'option [WEP] comme type de cryptage, entrez la clé WEP, puis appuyez sur **OK**.
- Si vous avez sélectionné l'option [Touche partagée], entrez la clé WEP, puis appuyez sur **OK**.
- Si vous avez sélectionné l'option [WPA/WPA2-PSK], appuyez sur ▲ ou sur ▼ pour sélectionner le type de cryptage [TKIP+AES] ou [AES], puis appuyez sur **OK**.
Entrez la clé WPA, puis appuyez sur **OK**.



Votre appareil Brother ne prend en charge que la première clé WEP.

11. Pour appliquer les paramètres, appuyez sur ▲. Pour annuler, appuyez sur ▼.
12. L'appareil tente de se connecter au périphérique sans fil que vous avez sélectionné.

Si votre périphérique sans fil est correctement connecté, le message [Branché] s'affiche sur l'écran LCD.

Vous avez terminé la configuration du réseau sans fil. Pour installer les pilotes et les logiciels requis pour l'utilisation de votre appareil, insérez le CD-ROM d'installation de Brother dans votre ordinateur ou accédez à la page **Téléchargement** consacrée à votre modèle sur le site Brother Solutions Center, à l'adresse support.brother.com, afin d'installer ces pilotes et logiciels.

HL-L6300DW/HL-L6300DWT/HL-L6400DW/HL-L6400DWT

Avant de configurer votre appareil, nous vous recommandons de noter les paramètres de votre réseau sans fil. Vous aurez besoin de ces informations pour poursuivre la configuration.

1. Vérifiez et notez les paramètres actuels du réseau sans fil.

Nom du réseau (SSID)			
Mode de communication	Méthode d'authentification	Mode de cryptage	Clé du réseau
Infrastructure	Système ouvert	AUCUN	-
		WEP	
	Clé partagée	WEP	
		WPA/WPA2-PSK	AES
		TKIP (TKIP n'est pris en charge que pour WPA-PSK.)	

Par exemple :

Nom du réseau (SSID)			
HELLO			
Mode de communication	Méthode d'authentification	Mode de cryptage	Clé du réseau
Infrastructure	WPA2-PSK	AES	12345678



Si votre routeur utilise le cryptage WEP, entrez la clé utilisée comme première clé WEP. Votre appareil Brother ne prend en charge que la première clé WEP.

2. Appuyez sur  [Param] > [Réseau] > [WLAN] > [Assis. config.].
3. Lorsque [Basculer interface réseau sur sans fil?] apparaît, appuyez sur [Oui].
Ceci lancera l'Assistant de configuration sans fil. Pour annuler, appuyez sur [Non].

4. L'appareil va parcourir votre réseau et afficher une liste des SSID disponibles. Appuyez sur ▲ ou sur ▼ pour afficher l'option [<Nouveau SSID>].
5. Appuyez sur [<Nouveau SSID>].
6. Entrez le nom SSID, puis cliquez sur [OK].



Plus d'informations sur la façon de saisir du texte >> *Guide de l'utilisateur*

7. Appuyez sur [Infrastructure].
8. Appuyez sur ▲ ou sur ▼ pour afficher la méthode d'authentification souhaitée.
9. Appuyez sur la méthode d'authentification souhaitée.
10. Exécutez une des actions suivantes :
 - Si vous avez sélectionné l'option [Système ouvert], appuyez soit sur [Sans], soit sur [WEP].
Si vous avez sélectionné l'option [WEP] comme type de cryptage, entrez la clé WEP, puis appuyez sur [OK].
 - Si vous avez sélectionné l'option [Touche partagée], entrez la clé WEP, puis appuyez sur [OK].
 - Si vous avez sélectionné l'option [WPA/WPA2-PSK], appuyez soit sur [TKIP+AES], soit sur [AES] comme type de cryptage.
Entrez la clé WPA, puis appuyez sur [OK].



- Plus d'informations sur la façon de saisir du texte >> *Guide de l'utilisateur*
- Votre appareil Brother ne prend en charge que la première clé WEP.

11. Pour appliquer les paramètres, appuyez sur [Oui]. Pour annuler, appuyez sur [Non].
12. L'appareil tente de se connecter au périphérique sans fil que vous avez sélectionné.

Si votre périphérique sans fil est correctement connecté, le message [Branché] s'affiche sur l'écran LCD.

Vous avez terminé la configuration du réseau sans fil. Pour installer les pilotes et les logiciels requis pour l'utilisation de votre appareil, insérez le CD-ROM d'installation de Brother dans votre ordinateur ou accédez à la page **Téléchargement** consacrée à votre modèle sur le site Brother Solutions Center, à l'adresse support.brother.com, afin d'installer ces pilotes et logiciels.



Information associée

- Méthodes supplémentaires de configuration de votre appareil Brother pour un réseau sans fil
- Je ne parviens pas à configurer le réseau sans fil
- Mode de saisie du texte sur votre appareil Brother
- Codes d'erreur du rapport sur le réseau local sans fil

Configurer l'appareil pour un réseau sans fil d'entreprise

Modèle associé: HL-L5200DW/HL-L5200DWT/HL-L6300DW/HL-L6300DWT/HL-L6400DW/HL-L6400DWT

>> [HL-L5200DW/HL-L5200DWT](#)

>> [HL-L6300DW/HL-L6300DWT/HL-L6400DW/HL-L6400DWT](#)

HL-L5200DW/HL-L5200DWT

Avant de configurer votre appareil, nous vous recommandons de noter les paramètres de votre réseau sans fil. Vous aurez besoin de ces informations pour poursuivre la configuration.

1. Vérifiez et notez les paramètres actuels du réseau sans fil.

Nom du réseau (SSID)

Mode de communication	Méthode d'authentification	Mode de cryptage	Nom d'utilisateur	Mot de passe
Infrastructure	LEAP	CKIP		
		AES		
	EAP-FAST/AUCUN	TKIP		
		AES		
	EAP-FAST/MS-CHAPv2	TKIP		
		AES		
	EAP-FAST/GTC	TKIP		
		AES		
	PEAP/MS-CHAPv2	TKIP		
		AES		
	PEAP/GTC	TKIP		
		AES		
	EAP-TTLS/CHAP	TKIP		
		AES		
	EAP-TTLS/MS-CHAP	TKIP		
		AES		
	EAP-TTLS/MS-CHAPv2	TKIP		
		AES		
	EAP-TTLS/PAP	TKIP		
		AES		
EAP-TLS	TKIP			-
	AES			-

Par exemple :

Nom du réseau (SSID)
HELLO

Mode de communication	Méthode d'authentification	Mode de cryptage	Nom d'utilisateur	Mot de passe
Infrastructure	EAP-FAST/MS-CHAPv2	AES	Brother	12345678



- Si vous configurez votre appareil à l'aide de l'authentification EAP-TLS, vous devez installer le certificat client émis par une autorité de certification avant de démarrer la configuration. Contactez votre administrateur réseau au sujet du certificat client. Si vous avez installé plus d'un certificat, nous vous recommandons de noter le nom du certificat que vous souhaitez utiliser.
- Si vous vérifiez votre appareil en utilisant le nom courant du certificat serveur, nous vous recommandons de noter le nom courant avant de démarrer la configuration. Contactez votre administrateur réseau pour connaître le nom courant du certificat serveur.

- Appuyez sur ▲ ou sur ▼ pour sélectionner l'option [Réseau], puis appuyez sur **OK**.
- Appuyez sur ▲ ou sur ▼ pour sélectionner l'option [WLAN], puis appuyez sur **OK**.
- Appuyez sur ▲ ou sur ▼ pour sélectionner l'option [Assis. config.], puis appuyez sur **OK**.
- Lorsque [WLAN activé ?] apparaît, appuyez sur ▲ pour l'activer.
Ceci lancera l'Assistant de configuration sans fil. Pour annuler, appuyez sur **Cancel (Annuler)**.
- L'appareil va parcourir votre réseau et afficher une liste des SSID disponibles. Appuyez sur ▲ ou sur ▼ pour sélectionner l'option [<Nouveau SSID>], puis appuyez sur **OK**.
- Entrez le nom SSID, puis cliquez sur **OK**.
- Appuyez sur ▲ ou sur ▼ pour sélectionner l'option [Infrastructure], puis appuyez sur **OK**.
- Appuyez sur ▲ ou sur ▼ pour sélectionner la méthode d'authentification souhaitée, puis appuyez sur **OK**.
- Exécutez une des actions suivantes :
 - Si vous avez sélectionné l'option [LEAP], saisissez le nom d'utilisateur, puis appuyez sur **OK**.
Saisissez le mot de passe, puis appuyez sur **OK**.
 - Si vous avez sélectionné l'option [EAP-FAST], [PEAP] ou [EAP-TTLS], appuyez sur ▲ ou ▼ pour sélectionner la méthode d'authentification interne : [NONE], [CHAP], [MS-CHAP], [MS-CHAPv2], [PAP] ou [GTC], puis appuyez sur **OK**.



Les méthodes d'authentification internes proposées diffèrent selon la méthode d'authentification utilisée.

Appuyez sur ▲ ou sur ▼ pour sélectionner le type de cryptage [TKIP+AES] ou [AES], puis appuyez sur **OK**.

Appuyez sur ▲ ou sur ▼ pour sélectionner la méthode de vérification : [Pas de vérif.], [CA] ou [AC + ID serveur], puis appuyez sur **OK**.

- Si vous avez sélectionné l'option [AC + ID serveur], saisissez l'identifiant du serveur, le nom d'utilisateur et son mot de passe (si demandé), puis appuyez sur **OK** pour chaque option.
- Pour les autres options, saisissez le nom d'utilisateur et le mot de passe, puis appuyez sur **OK**.



Si vous n'avez pas importé de certificat d'une autorité de certification dans l'appareil, le message [Pas de vérif.] s'affiche sur celui-ci.

- Si vous avez sélectionné l'option [EAP-TLS], appuyez sur ▲ ou sur ▼ pour sélectionner le type de cryptage [TKIP+AES] ou [AES], puis appuyez sur **OK**.
Lorsque l'appareil affiche une liste des certificats clients disponibles, sélectionnez le certificat de votre choix.
Appuyez sur ▲ ou sur ▼ pour sélectionner la méthode de vérification : [Pas de vérif.], [CA] ou [AC + ID serveur], puis appuyez sur **OK**.
 - Si vous avez sélectionné l'option [AC + ID serveur], saisissez l'identifiant du serveur, le nom d'utilisateur et son mot de passe, puis appuyez sur **OK**.
 - Pour les autres options, saisissez le nom d'utilisateur, puis appuyez sur **OK**.



Si vous n'avez pas importé de certificat d'une autorité de certification dans l'appareil, le message [Pas de vérif.] s'affiche sur celui-ci.

11. Pour appliquer les paramètres, appuyez sur ▲. Pour annuler, appuyez sur ▼.
12. L'appareil tente de se connecter au périphérique sans fil que vous avez sélectionné.

Si votre périphérique sans fil est correctement connecté, le message [Branché] s'affiche sur l'écran LCD.

Vous avez terminé la configuration du réseau sans fil. Pour installer les pilotes et les logiciels requis pour l'utilisation de votre appareil, insérez le CD-ROM d'installation de Brother dans votre ordinateur ou accédez à la page **Téléchargement** consacrée à votre modèle sur le site Brother Solutions Center, à l'adresse support.brother.com, afin d'installer ces pilotes et logiciels.

HL-L6300DW/HL-L6300DWT/HL-L6400DW/HL-L6400DWT

Avant de configurer votre appareil, nous vous recommandons de noter les paramètres de votre réseau sans fil. Vous aurez besoin de ces informations pour poursuivre la configuration.

1. Vérifiez et notez les paramètres actuels du réseau sans fil.

Nom du réseau (SSID)

Mode de communication	Méthode d'authentification	Mode de cryptage	Nom d'utilisateur	Mot de passe
Infrastructure	LEAP	CKIP		
		AES		
	EAP-FAST/AUCUN	TKIP		
		AES		
	EAP-FAST/MS-CHOPv2	TKIP		
		AES		
	EAP-FAST/GTC	TKIP		
		AES		
	PEAP/MS-CHAPv2	TKIP		
		AES		
	PEAP/GTC	TKIP		
		AES		
	EAP-TTLS/CHAP	TKIP		
		AES		
	EAP-TTLS/MS-CHAP	TKIP		
		AES		
	EAP-TTLS/MS-CHAPv2	TKIP		
		AES		
EAP-TTLS/PAP	TKIP			
	AES			
EAP-TLS	TKIP			-
	AES			-

Par exemple :

Nom du réseau (SSID)
HELLO

Mode de communication	Méthode d'authentification	Mode de cryptage	Nom d'utilisateur	Mot de passe
Infrastructure	EAP-FAST/MS-CHOPv2	AES	Brother	12345678



- Si vous configurez votre appareil à l'aide de l'authentification EAP-TLS, vous devez installer le certificat client émis par une autorité de certification avant de démarrer la configuration. Contactez votre administrateur réseau au sujet du certificat client. Si vous avez installé plus d'un certificat, nous vous recommandons de noter le nom du certificat que vous souhaitez utiliser.
- Si vous vérifiez votre appareil en utilisant le nom courant du certificat serveur, nous vous recommandons de noter le nom courant avant de démarrer la configuration. Contactez votre administrateur réseau pour connaître le nom courant du certificat serveur.

- Appuyez sur  [Param] > [Réseau] > [WLAN] > [Assis. config.].
- Lorsque [Basculer interface réseau sur sans fil?] apparaît, appuyez sur [Oui]. Ceci lancera l'Assistant de configuration sans fil. Pour annuler, appuyez sur [Non].
- L'appareil va parcourir votre réseau et afficher une liste des SSID disponibles. Appuyez sur ▲ ou sur ▼ pour afficher l'option [<Nouveau SSID>].
- Appuyez sur [<Nouveau SSID>].
- Entrez le nom SSID, puis cliquez sur [OK].



Plus d'informations sur la façon de saisir du texte ►► *Guide de l'utilisateur*

- Appuyez sur [Infrastructure].
- Appuyez sur ▲ ou sur ▼ pour afficher la méthode d'authentification souhaitée.
- Appuyez sur la méthode d'authentification souhaitée.
- Exécutez une des actions suivantes :
 - Si vous avez sélectionné l'option [LEAP], saisissez le nom d'utilisateur, puis appuyez sur [OK]. Saisissez le mot de passe, puis appuyez sur [OK].
 - Si vous avez sélectionné l'option [EAP-FAST], [PEAP] ou [EAP-TTLS], appuyez sur ▲ ou ▼ pour sélectionner la méthode d'authentification interne : [AUCUNE], [CHAP], [MS-CHAP], [MS-CHAPv2], [GTC] ou [PAP].



Les méthodes d'authentification internes proposées diffèrent selon la méthode d'authentification utilisée.

Appuyez sur ▲ ou sur ▼ pour sélectionner le type de cryptage [TKIP+AES] ou [AES].

Appuyez sur ▲ ou sur ▼ pour sélectionner la méthode de vérification : [No Verification Pas de vérif.], [CA] ou [AC + ID Serveur].

- Si vous avez sélectionné l'option [AC + ID Serveur], saisissez l'identifiant du serveur, le nom d'utilisateur et son mot de passe (si demandé), puis appuyez sur [OK] pour chaque option.
- Pour les autres options, saisissez le nom d'utilisateur et le mot de passe, puis appuyez sur [OK] pour chaque option.



Si vous n'avez pas importé de certificat d'une autorité de certification dans l'appareil, le message [No Verification Pas de vérif.] s'affiche sur celui-ci.

- Si vous avez sélectionné l'option [EAP-TLS], appuyez sur ▲ ou sur ▼ pour sélectionner le type de cryptage [TKIP+AES] ou [AES].
Lorsque l'appareil affiche une liste des certificats clients disponibles, sélectionnez le certificat de votre choix.
Appuyez sur ▲ ou sur ▼ pour sélectionner la méthode de vérification : [No Verification Pas de vérif.], [CA] ou [AC + ID Serveur].

-
- Si vous avez sélectionné l'option [AC + ID Serveur], saisissez l'identifiant du serveur, le nom d'utilisateur et son mot de passe, puis appuyez sur [OK].
 - Pour les autres options, saisissez le nom d'utilisateur, puis appuyez sur [OK].



Si vous n'avez pas importé de certificat d'une autorité de certification dans l'appareil, le message [No Verification Pas de vérif.] s'affiche sur celui-ci.

11. Pour appliquer les paramètres, appuyez sur [Oui]. Pour annuler, appuyez sur [Non].
12. L'appareil tente de se connecter au périphérique sans fil que vous avez sélectionné.

Si votre périphérique sans fil est correctement connecté, le message [Branché] s'affiche sur l'écran LCD.

Vous avez terminé la configuration du réseau sans fil. Pour installer les pilotes et les logiciels requis pour l'utilisation de votre appareil, insérez le CD-ROM d'installation de Brother dans votre ordinateur ou accédez à la page **Téléchargement** consacrée à votre modèle sur le site Brother Solutions Center, à l'adresse support.brother.com, afin d'installer ces pilotes et logiciels.



Information associée

- Méthodes supplémentaires de configuration de votre appareil Brother pour un réseau sans fil
 - Codes d'erreur du rapport sur le réseau local sans fil
-

Utilisation de Wi-Fi Direct®

- Imprimer depuis votre appareil mobile avec Wi-Fi Direct
- Configurer un réseau Wi-Fi Direct
- Je ne parviens pas à configurer le réseau sans fil

Imprimer depuis votre appareil mobile avec Wi-Fi Direct

Modèle associé: HL-L5200DW/HL-L5200DWT/HL-L6300DW/HL-L6300DWT/HL-L6400DW/HL-L6400DWT

Wi-Fi Direct est l'une des méthodes de configuration sans fil mises au point par la Wi-Fi Alliance®. Elle vous permet de configurer un réseau sans fil sécurisé entre votre appareil Brother et un appareil mobile, comme un appareil Android™ ou Windows Phone®, un iPhone, un iPod touch ou encore un iPad, sans devoir utiliser de point d'accès. Wi-Fi Direct prend en charge la configuration des réseaux sans fil à l'aide de la méthode « presse-bouton » ou de la méthode PIN du Wi-Fi Protected Setup™ (WPS). Vous pouvez également configurer un réseau sans fil en configurant manuellement un SSID et un mot de passe. La fonction Wi-Fi Direct de votre appareil Brother prend en charge la sécurité WPA2™ avec cryptage AES.

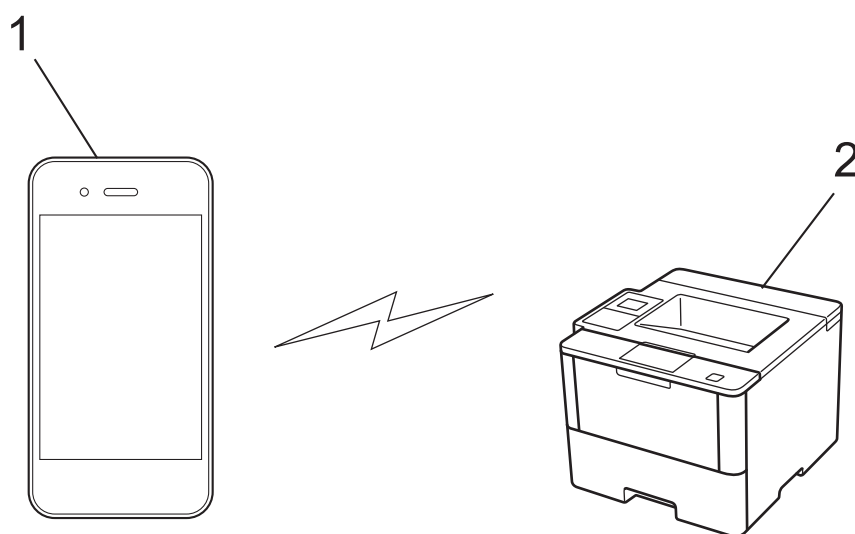

1. Appareil mobile
2. Votre appareil Brother



- Bien que l'appareil Brother puisse être utilisé dans un réseau sans fil et dans un réseau câblé, une seule méthode de connexion peut être utilisée à la fois. Toutefois, il est possible d'utiliser simultanément une connexion réseau sans fil et une connexion Wi-Fi Direct ou une connexion réseau câblée (modèles pris en charge uniquement) et une connexion Wi-Fi Direct.
- Un appareil prenant en charge le Wi-Fi Direct peut servir de propriétaire du groupe (P/G). Lors de la configuration d'un réseau Wi-Fi Direct, le P/G sert de point d'accès.
- Il n'est pas possible d'utiliser simultanément le mode Ad hoc et Wi-Fi Direct. Désactivez une fonction pour activer l'autre. Si vous souhaitez utiliser Wi-Fi Direct pendant que vous êtes en mode Ad hoc, réglez l'interface réseau sur LAN câblé ou désactivez le mode Ad hoc et connectez votre appareil Brother au point d'accès.



Information associée

- [Utilisation de Wi-Fi Direct®](#)

Configurer un réseau Wi-Fi Direct

Configurez les paramètres de votre réseau Wi-Fi Direct depuis le panneau de commande de l'appareil.

- [Vue d'ensemble de la configuration d'un réseau Wi-Fi Direct](#)
- [Configurer un réseau Wi-Fi Direct à l'aide de la méthode « presse-bouton »](#)
- [Configurer un réseau Wi-Fi Direct à l'aide de la méthode « presse-bouton » et du Wi-Fi Protected Setup™ \(WPS\)](#)
- [Configurer un réseau Wi-Fi Direct à l'aide de la méthode PIN](#)
- [Configurer un réseau Wi-Fi Direct à l'aide de la méthode PIN du Wi-Fi Protected Setup™ \(WPS\)](#)
- [Configurer votre réseau Wi-Fi Direct manuellement](#)

Vue d'ensemble de la configuration d'un réseau Wi-Fi Direct

Modèle associé: HL-L5200DW/HL-L5200DWT/HL-L6300DW/HL-L6300DWT/HL-L6400DW/HL-L6400DWT

Les instructions suivantes vous proposent cinq méthodes de configuration de votre appareil Brother dans un environnement réseau sans fil. Sélectionnez celle qui vous paraît la plus adaptée à votre environnement.

Vérifiez que votre appareil mobile peut être configuré de la façon souhaitée.

1. Votre appareil mobile prend-il en charge le Wi-Fi Direct ?

Option	Description
Oui	Passez à l'étape 2
Non	Passez à l'étape 3

2. Votre appareil mobile prend-il en charge la configuration « presse-bouton » pour le Wi-Fi Direct ?

Option	Description
Oui	➤➤ <i>Information associée:</i> Configurer un réseau Wi-Fi Direct à l'aide de la méthode « presse-bouton »
Non	➤➤ <i>Information associée:</i> Configurer un réseau Wi-Fi Direct à l'aide de la méthode PIN

3. Votre appareil mobile prend-il en charge le WPS (Wi-Fi Protected Setup™) ?

Option	Description
Oui	Passez à l'étape 4
Non	➤➤ <i>Information associée:</i> Configurer votre réseau Wi-Fi Direct manuellement

4. Votre appareil mobile prend-il en charge la configuration « presse-bouton » pour le WPS (Wi-Fi Protected Setup™) ?

Option	Description
Oui	➤➤ <i>Information associée:</i> Configurer un réseau Wi-Fi Direct à l'aide de la méthode « presse-bouton » et du Wi-Fi Protected Setup™ (WPS)
Non	➤➤ <i>Information associée:</i> Configurer un réseau Wi-Fi Direct à l'aide de la méthode PIN du Wi-Fi Protected Setup™ (WPS)

Pour utiliser la fonction Brother iPrint&Scan dans un réseau Wi-Fi Direct configuré par la méthode « presse-bouton » ou par la méthode PIN à l'aide du Wi-Fi Direct, l'appareil utilisé pour configurer le Wi-Fi Direct doit exécuter Android™ 4.0 ou une version ultérieure.



Information associée

- [Configurer un réseau Wi-Fi Direct](#)
- [Configurer un réseau Wi-Fi Direct à l'aide de la méthode « presse-bouton »](#)
- [Configurer un réseau Wi-Fi Direct à l'aide de la méthode « presse-bouton » et du Wi-Fi Protected Setup™ \(WPS\)](#)

-
- Configurer un réseau Wi-Fi Direct à l'aide de la méthode PIN
 - Configurer un réseau Wi-Fi Direct à l'aide de la méthode PIN du Wi-Fi Protected Setup™ (WPS)
 - Configurer votre réseau Wi-Fi Direct manuellement
-

Configurer un réseau Wi-Fi Direct à l'aide de la méthode « presse-bouton »

Modèle associé: HL-L5200DW/HL-L5200DWT/HL-L6300DW/HL-L6300DWT/HL-L6400DW/HL-L6400DWT

>> [HL-L5200DW/HL-L5200DWT](#)

>> [HL-L6300DW/HL-L6300DWT/HL-L6400DW/HL-L6400DWT](#)



HL-L5200DW/HL-L5200DWT

Si votre appareil mobile prend en charge le Wi-Fi Direct, suivez les étapes suivantes pour configurer un réseau Wi-Fi Direct :

1. Appuyez sur ▲ ou sur ▼ pour sélectionner l'option [Réseau], puis appuyez sur **OK**.
2. Appuyez sur ▲ ou sur ▼ pour sélectionner l'option [Wi-Fi Direct], puis appuyez sur **OK**.
3. Appuyez sur ▲ ou sur ▼ pour sélectionner l'option [Bout-poussoir], puis appuyez sur **OK**.
4. Lorsque [Wi-Fi Direct ?] apparaît, appuyez sur ▲ pour accepter. Pour annuler, appuyez sur ▼.
5. Activez le Wi-Fi Direct sur votre appareil mobile (voir le mode d'emploi de votre appareil mobile) lorsque le message [Activez Wi-Fi Direct sur un autre appareil et appuyez sur OK.] apparaît sur l'écran LCD de l'appareil Brother. Appuyez sur **OK** sur l'appareil Brother.
Ceci lancera la configuration du Wi-Fi Direct. Pour annuler, appuyez sur **Cancel (Annuler)**.
6. Exécutez une des actions suivantes :
 - Si votre appareil Brother est le propriétaire du groupe (P/G), connectez votre appareil mobile directement à l'appareil Brother.
 - Si votre appareil Brother n'est pas le propriétaire de groupe (P/G), il affichera les noms des appareils disponibles pour configurer un réseau Wi-Fi Direct. Appuyez sur ▲ ou sur ▼ pour sélectionner l'appareil mobile avec lequel établir la connexion, puis appuyez sur **OK**. Recherchez de nouveau les appareils disponibles en appuyant sur [Renumeriser].
7. Une fois votre appareil mobile connecté, le message [Branché] s'affiche sur l'écran LCD de l'appareil. La configuration du réseau Wi-Fi Direct est terminée. Pour obtenir des informations sur l'impression via votre appareil mobile, accédez à la page **Manuels** correspondant à votre modèle sur le Brother Solutions Center à l'adresse support.brother.com. Vous pourrez alors afficher le Guide d'impression/numérisation mobile pour Brother iPrint&Scan.

HL-L6300DW/HL-L6300DWT/HL-L6400DW/HL-L6400DWT

Si votre appareil mobile prend en charge le Wi-Fi Direct, suivez les étapes suivantes pour configurer un réseau Wi-Fi Direct :

1. Appuyez sur  [Param] > [Réseau] > [Wi-Fi Direct] > [Bout-poussoir].
2. Lorsque [Wi-Fi Direct activé?] apparaît, appuyez sur [Oui] pour accepter. Pour annuler, appuyez sur [Non].
3. Activez le Wi-Fi Direct sur votre appareil mobile (voir le mode d'emploi de votre appareil mobile) lorsque le message [Activez Wi-Fi Direct sur un autre périphérique. Puis appuyez sur [OK]] apparaît sur l'écran LCD de l'appareil. Appuyez sur [OK] sur l'appareil Brother.
Ceci lancera la configuration du Wi-Fi Direct. Pour annuler, appuyez sur .
4. Exécutez une des actions suivantes :
 - Si votre appareil Brother est le propriétaire du groupe (P/G), connectez votre appareil mobile directement à l'appareil Brother.
 - Si votre appareil Brother n'est pas le propriétaire de groupe (P/G), il affichera les noms des appareils disponibles pour configurer un réseau Wi-Fi Direct. Sélectionnez l'appareil mobile avec lequel établir la

connexion, puis appuyez sur [OK]. Recherchez de nouveau les appareils disponibles en appuyant sur [Renumériser].

5. Une fois votre appareil mobile connecté, le message [Branché] s'affiche sur l'écran LCD de l'appareil. La configuration du réseau Wi-Fi Direct est terminée. Pour obtenir des informations sur l'impression via votre appareil mobile, accédez à la page **Manuels** correspondant à votre modèle sur le Brother Solutions Center à l'adresse support.brother.com. Vous pourrez alors afficher le Guide d'impression/numérisation mobile pour Brother iPrint&Scan.



Information associée

- [Configurer un réseau Wi-Fi Direct](#)
 - [Vue d'ensemble de la configuration d'un réseau Wi-Fi Direct](#)
-

Configurer un réseau Wi-Fi Direct à l'aide de la méthode « presse-bouton » et du Wi-Fi Protected Setup™ (WPS)

Modèle associé: HL-L5200DW/HL-L5200DWT/HL-L6300DW/HL-L6300DWT/HL-L6400DW/HL-L6400DWT

>> HL-L5200DW/HL-L5200DWT

>> HL-L6300DW/HL-L6300DWT/HL-L6400DW/HL-L6400DWT

HL-L5200DW/HL-L5200DWT

Si votre appareil mobile prend en charge le WPS (PBC ; Push Button Configuration [configuration « presse-bouton »]), suivez les étapes suivantes pour configurer un réseau Wi-Fi Direct :

1. Appuyez sur ▲ ou sur ▼ pour sélectionner l'option [Réseau], puis appuyez sur **OK**.
2. Appuyez sur ▲ ou sur ▼ pour sélectionner l'option [Wi-Fi Direct], puis appuyez sur **OK**.
3. Appuyez sur ▲ ou sur ▼ pour sélectionner l'option [Propr. groupe], puis appuyez sur **OK**.
4. Appuyez sur ▲ ou sur ▼ pour sélectionner l'option [Oui], puis appuyez sur **OK**.
5. Appuyez sur ▲ ou sur ▼ pour sélectionner l'option [Bout-poussoir], puis appuyez sur **OK**.
6. Lorsque [Wi-Fi Direct ?] apparaît, appuyez sur ▲ pour accepter. Pour annuler, appuyez sur ▼.
7. Activez la méthode de configuration « presse-bouton » WPS de votre appareil mobile (voir le mode d'emploi de votre appareil mobile) lorsque le message [Activez Wi-Fi Direct sur un autre appareil et appuyez sur OK.] apparaît sur l'écran LCD de l'appareil Brother. Appuyez sur **OK** sur l'appareil Brother. Ceci lancera la configuration du Wi-Fi Direct. Pour annuler, appuyez sur **Cancel (Annuler)**.
8. Une fois votre appareil mobile connecté, le message [Branché] s'affiche sur l'écran LCD de l'appareil. La configuration du réseau Wi-Fi Direct est terminée. Pour obtenir des informations sur l'impression via votre appareil mobile, accédez à la page **Manuels** correspondant à votre modèle sur le Brother Solutions Center à l'adresse support.brother.com. Vous pourrez alors afficher le Guide d'impression/numérisation mobile pour Brother iPrint&Scan.

HL-L6300DW/HL-L6300DWT/HL-L6400DW/HL-L6400DWT

Si votre appareil mobile prend en charge le WPS (PBC ; Push Button Configuration [configuration « presse-bouton »]), suivez les étapes suivantes pour configurer un réseau Wi-Fi Direct.

1. Appuyez sur  [Param] > [Réseau] > [Wi-Fi Direct] > [Propr. groupe].
2. Appuyez sur [Oui].
3. Appuyez sur ▲ ou sur ▼ pour sélectionner l'option [Bout-poussoir]. Appuyez sur [Bout-poussoir].
4. Lorsque [Wi-Fi Direct activé?] apparaît, appuyez sur [Oui] pour accepter. Pour annuler, appuyez sur [Non].
5. Activez la méthode de configuration « presse-bouton » WPS de votre appareil mobile (voir le mode d'emploi de votre appareil mobile) lorsque le message [Activez Wi-Fi Direct sur un autre périphérique. Puis appuyez sur [OK]] apparaît sur l'écran LCD de l'appareil. Appuyez sur [OK] sur l'appareil Brother.

Ceci lancera la configuration du Wi-Fi Direct. Pour annuler, appuyez sur .

6. Une fois votre appareil mobile connecté, le message [Branché] s'affiche sur l'écran LCD de l'appareil. La configuration du réseau Wi-Fi Direct est terminée. Pour obtenir des informations sur l'impression via votre appareil mobile, accédez à la page **Manuels** correspondant à votre modèle sur le Brother Solutions Center à l'adresse support.brother.com. Vous pourrez alors afficher le Guide d'impression/numérisation mobile pour Brother iPrint&Scan.



Information associée

- Configurer un réseau Wi-Fi Direct
- Vue d'ensemble de la configuration d'un réseau Wi-Fi Direct

Configurer un réseau Wi-Fi Direct à l'aide de la méthode PIN

Modèle associé: HL-L5200DW/HL-L5200DWT/HL-L6300DW/HL-L6300DWT/HL-L6400DW/HL-L6400DWT

>> [HL-L5200DW/HL-L5200DWT](#)
>> [HL-L6300DW/HL-L6300DWT/HL-L6400DW/HL-L6400DWT](#)

HL-L5200DW/HL-L5200DWT

Si votre appareil mobile prend en charge la méthode PIN du Wi-Fi Direct, suivez les étapes suivantes pour configurer un réseau Wi-Fi Direct :

1. Appuyez sur ▲ ou sur ▼ pour sélectionner l'option [Réseau], puis appuyez sur **OK**.
2. Appuyez sur ▲ ou sur ▼ pour sélectionner l'option [Wi-Fi Direct], puis appuyez sur **OK**.
3. Appuyez sur ▲ ou sur ▼ pour sélectionner l'option [Code PIN], puis appuyez sur **OK**.
4. Lorsque [Wi-Fi Direct ?] apparaît, appuyez sur ▲ pour accepter. Pour annuler, appuyez sur ▼.
5. Activez le Wi-Fi Direct sur votre appareil mobile (voir le mode d'emploi de votre appareil mobile) lorsque le message [Activez Wi-Fi Direct sur un autre appareil et appuyez sur OK.] apparaît sur l'écran LCD de l'appareil Brother. Appuyez sur **OK** sur l'appareil Brother.

Ceci lancera la configuration du Wi-Fi Direct. Pour annuler, appuyez sur **Cancel (Annuler)**.

6. Exécutez une des actions suivantes :
 - Si votre appareil Brother est le propriétaire du groupe (P/G), il va attendre une demande de connexion de votre appareil mobile. Lorsque l'invite [Saisie code PIN] apparaît, saisissez le code PIN affiché par votre appareil mobile sur votre appareil Brother. Appuyez sur **OK** pour terminer la configuration.
Si le code PIN s'affiche sur l'appareil Brother, saisissez-le sur votre appareil mobile.
 - Si votre appareil Brother n'est pas le propriétaire de groupe (P/G), il affichera les noms des appareils disponibles pour configurer un réseau Wi-Fi Direct. Appuyez sur ▲ ou sur ▼ pour sélectionner l'appareil mobile avec lequel établir la connexion, puis appuyez sur **OK**. Recherchez de nouveau les appareils disponibles en appuyant sur [Renommer], puis passez à l'étape suivante.
7. Exécutez une des actions suivantes :
 - Appuyez sur ▲ pour afficher le code PIN sur votre appareil Brother, saisissez-le dans votre appareil mobile puis passez à l'étape suivante.
 - Appuyez sur ▼ pour saisir le code PIN affiché par votre appareil mobile sur votre appareil Brother. Appuyez sur **OK**, puis passez à l'étape suivante.
Si votre appareil mobile n'affiche pas de code PIN, appuyez sur **Cancel (Annuler)** sur l'appareil Brother. Repassez à la première étape et essayez de nouveau.
8. Une fois votre appareil mobile connecté, le message [Branché] s'affiche sur l'écran LCD de l'appareil. La configuration du réseau Wi-Fi Direct est terminée. Pour obtenir des informations sur l'impression via votre appareil mobile, accédez à la page **Manuels** correspondant à votre modèle sur le Brother Solutions Center à l'adresse support.brother.com. Vous pourrez alors afficher le Guide d'impression/numérisation mobile pour Brother iPrint&Scan.

HL-L6300DW/HL-L6300DWT/HL-L6400DW/HL-L6400DWT

Si votre appareil mobile prend en charge la méthode PIN du Wi-Fi Direct, suivez les étapes suivantes pour configurer un réseau Wi-Fi Direct :

1. Appuyez sur  [Param] > [Réseau] > [Wi-Fi Direct] > [Code PIN].
2. Lorsque [Wi-Fi Direct activé?] apparaît, appuyez sur [Oui] pour accepter. Pour annuler, appuyez sur [Non].

-
3. Activez le Wi-Fi Direct sur votre appareil mobile (voir le mode d'emploi de votre appareil mobile) lorsque le message [Activez Wi-Fi Direct sur un autre périphérique. Puis appuyez sur [OK]] apparaît sur l'écran LCD de l'appareil. Appuyez sur [OK] sur l'appareil Brother.

Ceci lancera la configuration du Wi-Fi Direct. Pour annuler, appuyez sur .

4. Exécutez une des actions suivantes :

- Si votre appareil Brother est le propriétaire du groupe (P/G), il va attendre une demande de connexion de votre appareil mobile. Lorsque l'invite [Code PIN] apparaît, saisissez le code PIN affiché par votre appareil mobile dans l'appareil Brother. Appuyez sur [OK] pour terminer la configuration.

Si le code PIN s'affiche sur l'appareil Brother, saisissez-le sur votre appareil mobile.

- Si votre appareil Brother n'est pas le propriétaire de groupe (P/G), il affichera les noms des appareils disponibles pour configurer un réseau Wi-Fi Direct. Sélectionnez l'appareil mobile avec lequel établir la connexion, puis appuyez sur [OK]. Recherchez de nouveau les appareils disponibles en appuyant sur [Renumériser], puis passez à l'étape suivante.

5. Exécutez une des actions suivantes :

- Appuyez sur [Affichage Code PIN] pour afficher le code PIN sur l'appareil Brother et saisissez-le sur votre appareil mobile. Passez à l'étape suivante.
- Appuyez sur [Entrée Code PIN] pour saisir le code PIN affiché par votre appareil mobile dans l'appareil, puis appuyez sur [OK]. Passez à l'étape suivante.

Si votre appareil mobile n'affiche pas de code PIN, appuyez sur  sur l'appareil Brother. Repassez à la première étape et essayez de nouveau.

6. Une fois votre appareil mobile connecté, le message [Branché] s'affiche sur l'écran LCD de l'appareil. La configuration du réseau Wi-Fi Direct est terminée. Pour obtenir des informations sur l'impression via votre appareil mobile, accédez à la page **Manuels** correspondant à votre modèle sur le Brother Solutions Center à l'adresse support.brother.com. Vous pourrez alors afficher le Guide d'impression/numérisation mobile pour Brother iPrint&Scan.



Information associée

- [Configurer un réseau Wi-Fi Direct](#)
 - [Vue d'ensemble de la configuration d'un réseau Wi-Fi Direct](#)
-

Configurer un réseau Wi-Fi Direct à l'aide de la méthode PIN du Wi-Fi Protected Setup™ (WPS)

Modèle associé: HL-L5200DW/HL-L5200DWT/HL-L6300DW/HL-L6300DWT/HL-L6400DW/HL-L6400DWT

>> HL-L5200DW/HL-L5200DWT

>> HL-L6300DW/HL-L6300DWT/HL-L6400DW/HL-L6400DWT

HL-L5200DW/HL-L5200DWT

Si votre appareil mobile prend en charge la méthode PIN du Wi-Fi Protected Setup™ (WPS), suivez les étapes suivantes pour configurer un réseau Wi-Fi Direct.

1. Appuyez sur ▲ ou sur ▼ pour sélectionner l'option [Réseau], puis appuyez sur **OK**.
2. Appuyez sur ▲ ou sur ▼ pour sélectionner l'option [Wi-Fi Direct], puis appuyez sur **OK**.
3. Appuyez sur ▲ ou sur ▼ pour sélectionner l'option [Propr. groupe], puis appuyez sur **OK**.
4. Appuyez sur ▲ ou sur ▼ pour sélectionner l'option [Oui], puis appuyez sur **OK**.
5. Appuyez sur ▲ ou sur ▼ pour sélectionner l'option [Code PIN], puis appuyez sur **OK**.
6. Lorsque [Wi-Fi Direct ?] apparaît, appuyez sur ▲ pour accepter. Pour annuler, appuyez sur ▼.
7. Activez la méthode de configuration PIN du WPS de votre appareil mobile (voir le mode d'emploi de votre appareil mobile) lorsque le message [Activez Wi-Fi Direct sur un autre appareil et appuyez sur OK.] apparaît sur l'écran LCD de l'appareil Brother. Appuyez sur **OK** sur l'appareil Brother. Ceci lancera la configuration du Wi-Fi Direct. Pour annuler, appuyez sur **Cancel (Annuler)**.
8. L'appareil va attendre une demande de connexion de votre appareil mobile. Lorsque l'invite [Saisie code PIN] apparaît, saisissez le code PIN affiché sur votre appareil mobile dans l'appareil.
9. Appuyez sur **OK**.
10. Une fois votre appareil mobile connecté, le message [Branché] s'affiche sur l'écran LCD de l'appareil. La configuration du réseau Wi-Fi Direct est terminée. Pour obtenir des informations sur l'impression via votre appareil mobile, accédez à la page **Manuels** correspondant à votre modèle sur le Brother Solutions Center à l'adresse support.brother.com. Vous pourrez alors afficher le Guide d'impression/numérisation mobile pour Brother iPrint&Scan.

HL-L6300DW/HL-L6300DWT/HL-L6400DW/HL-L6400DWT

Si votre appareil mobile prend en charge la méthode PIN du Wi-Fi Protected Setup™ (WPS), suivez les étapes suivantes pour configurer un réseau Wi-Fi Direct.

1. Appuyez sur  [Param] > [Réseau] > [Wi-Fi Direct] > [Propr. groupe].
2. Appuyez sur [Oui].
3. Appuyez sur ▲ ou sur ▼ pour sélectionner le [Code PIN], puis appuyez sur [OK].
4. Lorsque [Wi-Fi Direct activé?] apparaît, appuyez sur [Oui] pour accepter. Pour annuler, appuyez sur [Non].
5. Activez la méthode PIN du WPS de votre appareil mobile (voir le mode d'emploi de votre appareil mobile) lorsque le message [Activez Wi-Fi Direct sur un autre périphérique. Puis appuyez sur [OK]] apparaît sur l'écran LCD de l'appareil.
6. Appuyez sur [OK] sur l'appareil Brother.

Ceci lancera la configuration du Wi-Fi Direct. Pour annuler, appuyez sur .

7. L'appareil Brother attend une demande de connexion de votre appareil mobile. Lorsque l'invite [Code PIN] apparaît, saisissez le code PIN affiché sur votre appareil mobile dans l'appareil Brother. Appuyez sur [OK].

-
8. Une fois votre appareil mobile connecté, le message [Branché] s'affiche sur l'écran LCD de l'appareil. La configuration du réseau Wi-Fi Direct est terminée. Pour obtenir des informations sur l'impression via votre appareil mobile, accédez à la page **Manuels** correspondant à votre modèle sur le Brother Solutions Center à l'adresse support.brother.com. Vous pourrez alors afficher le Guide d'impression/numérisation mobile pour Brother iPrint&Scan.



Information associée

- Configurer un réseau Wi-Fi Direct
 - Vue d'ensemble de la configuration d'un réseau Wi-Fi Direct
-

Configurer votre réseau Wi-Fi Direct manuellement

Modèle associé: HL-L5200DW/HL-L5200DWT/HL-L6300DW/HL-L6300DWT/HL-L6400DW/HL-L6400DWT

>> [HL-L5200DW/HL-L5200DWT](#)
>> [HL-L6300DW/HL-L6300DWT/HL-L6400DW/HL-L6400DWT](#)

HL-L5200DW/HL-L5200DWT

Si votre appareil mobile ne prend pas en charge le Wi-Fi Direct ou le WPS, vous devez configurer un réseau Wi-Fi Direct manuellement.

1. Appuyez sur ▲ ou sur ▼ pour sélectionner l'option [Réseau], puis appuyez sur **OK**.
2. Appuyez sur ▲ ou sur ▼ pour sélectionner l'option [Wi-Fi Direct], puis appuyez sur **OK**.
3. Appuyez sur ▲ ou sur ▼ pour sélectionner l'option [Manuel], puis appuyez sur **OK**.
4. Lorsque [Wi-Fi Direct ?] apparaît, appuyez sur ▲ pour accepter. Pour annuler, appuyez sur ▼.
5. L'appareil affiche le nom SSID et le mot de passe pendant deux minutes. Accédez à l'écran des paramètres réseau sans fil de votre appareil mobile, sélectionnez le nom SSID et tapez le mot de passe.
6. Une fois votre appareil mobile connecté, le message [Branché] s'affiche sur l'écran LCD de l'appareil. La configuration du réseau Wi-Fi Direct est terminée. Pour obtenir des informations sur l'impression via votre appareil mobile, accédez à la page **Manuels** correspondant à votre modèle sur le Brother Solutions Center à l'adresse support.brother.com. Vous pourrez alors afficher le Guide d'impression/numérisation mobile pour Brother iPrint&Scan ou le Guide AirPrint.

HL-L6300DW/HL-L6300DWT/HL-L6400DW/HL-L6400DWT

Si votre appareil mobile ne prend pas en charge le Wi-Fi Direct ou le WPS, vous devez configurer un réseau Wi-Fi Direct manuellement.

1. Appuyez sur  [Param] > [Réseau] > [Wi-Fi Direct] > [Conf.manuelle].
2. Lorsque [Wi-Fi Direct activé?] apparaît, appuyez sur [Oui] pour accepter. Pour annuler, appuyez sur [Non].
3. L'appareil affiche le nom SSID et le mot de passe pendant deux minutes. Accédez à l'écran des paramètres réseau sans fil de votre appareil mobile, sélectionnez le nom SSID et tapez le mot de passe.
4. Une fois votre appareil mobile connecté, le message [Branché] s'affiche sur l'écran LCD de l'appareil. La configuration du réseau Wi-Fi Direct est terminée. Pour obtenir des informations sur l'impression via votre appareil mobile, accédez à la page **Manuels** correspondant à votre modèle sur le Brother Solutions Center à l'adresse support.brother.com. Vous pourrez alors afficher le Guide d'impression/numérisation mobile pour Brother iPrint&Scan ou le Guide AirPrint.

✓ Information associée

- [Configurer un réseau Wi-Fi Direct](#)
- [Vue d'ensemble de la configuration d'un réseau Wi-Fi Direct](#)

Fonctions réseau avancées

- [Imprimer le rapport de configuration réseau](#)
- [Imprimer le rapport WLAN](#)
- [Configurer le protocole SNTP l'aide de Gestion à partir du Web](#)

Imprimer le rapport de configuration réseau

Modèle associé: HL-L5100DN/HL-L5100DNT/HL-L5200DW/HL-L5200DWT/HL-L6250DN/HL-L6300DW/HL-L6300DWT/HL-L6400DW/HL-L6400DWT

Le rapport de configuration réseau indique la configuration réseau et notamment les paramètres du serveur d'impression réseau.





- Nom du nœud : le nom du nœud apparaît dans le rapport de configuration réseau actuel. Le nom du nœud par défaut est « BRNxxxxxxxxxxx » pour un réseau câblé ou « BRWxxxxxxxxxxx » pour un réseau sans fil (où « xxxxxxxxxxxxxx » représente l'adresse MAC/Ethernet de votre appareil).
- Si le rapport de configuration réseau indique « 0.0.0.0 » comme [IP Address], patientez une minute, puis essayez de l'imprimer à nouveau.
- Le rapport présente les paramètres de votre appareil, tels que l'adresse IP, le masque de sous-réseau, le nom du nœud et l'adresse MAC. Exemple :
 - Adresse IP : 192.168.0.5
 - Masque de sous-réseau : 255.255.255.0
 - Nom du nœud : BRN000ca0000499
 - Adresse MAC : 00-0c-a0-00-04-99

>> HL-L5100DN/HL-L5100DNT/HL-L5200DW/HL-L5200DWT/HL-L6250DN
>> HL-L6300DW/HL-L6300DWT/HL-L6400DW/HL-L6400DWT

HL-L5100DN/HL-L5100DNT/HL-L5200DW/HL-L5200DWT/HL-L6250DN

1. Appuyez sur ▲ ou sur ▼ pour sélectionner l'option [Info. appareil], puis appuyez sur **OK**.
2. Appuyez sur ▲ ou sur ▼ pour sélectionner [Impr conf réseau].
3. Appuyez sur **OK**.

HL-L6300DW/HL-L6300DWT/HL-L6400DW/HL-L6400DWT

1. Appuyez sur  [Param] > [Infos appareil] > [Impr conf réseau].
2. Appuyez sur [OK].
3. Appuyez sur .

✓ Information associée

- [Fonctions réseau avancées](#)
- [Où puis-je trouver les paramètres réseau de mon appareil Brother ?](#)
- [Utiliser l'Outil de réparation de la connexion réseau \(Windows®\)](#)
- [Je souhaite vérifier que mes périphériques réseau fonctionnent correctement](#)
- [Accéder à Gestion à partir du Web](#)
- [Configurez les paramètres Gigabit Ethernet à l'aide de l'application Gestion à partir du Web](#)

Imprimer le rapport WLAN

Modèle associé: HL-L5200DW/HL-L5200DWT/HL-L6300DW/HL-L6300DWT/HL-L6400DW/HL-L6400DWT

Le rapport WLAN indique l'état sans fil de votre appareil. Si la connexion sans fil échoue, vérifiez le code d'erreur sur le rapport imprimé.



>> [HL-L5200DW/HL-L5200DWT](#)

>> [HL-L6300DW/HL-L6300DWT/HL-L6400DW/HL-L6400DWT](#)

HL-L5200DW/HL-L5200DWT

1. Appuyez sur ▲ ou sur ▼ pour sélectionner l'option [Info. appareil], puis appuyez sur **OK**.
2. Appuyez sur ▲ ou sur ▼ pour sélectionner l'option [Imp. RapportWLAN], puis appuyez sur **OK**.
L'appareil imprime le rapport sur le réseau sans fil.

HL-L6300DW/HL-L6300DWT/HL-L6400DW/HL-L6400DWT

1. Appuyez sur  [Param] > [Infos appareil] > [Imp. RapportWLAN].
2. Appuyez sur [OK].
L'appareil imprime le rapport sur le réseau sans fil.
3. Appuyez sur .

Si le rapport WLAN n'est pas imprimé, vérifiez si une erreur ne s'est pas produite sur votre appareil. Si vous ne remarquez aucune erreur, patientez une minute, puis relancez l'impression du rapport.

Information associée

- [Fonctions réseau avancées](#)
- [Codes d'erreur du rapport sur le réseau local sans fil](#)
- [Mon appareil Brother ne peut pas imprimer sur le réseau](#)
- [Je souhaite vérifier que mes périphériques réseau fonctionnent correctement](#)

Codes d'erreur du rapport sur le réseau local sans fil

Modèle associé: HL-L5200DW/HL-L5200DWT/HL-L6300DW/HL-L6300DWT/HL-L6400DW/HL-L6400DWT

Si le rapport sur le réseau local sans fil indique un échec de la connexion, vérifiez le code d'erreur sur le rapport imprimé et reportez-vous aux instructions correspondantes dans le tableau suivant :

Code d'erreur	Problème et solutions recommandées
TS-01	<p>La configuration sans fil n'est pas activée, activez la configuration sans fil.</p> <p>Si un câble réseau est connecté à votre appareil, déconnectez-le et activez la configuration sans fil de votre appareil.</p>
TS-02	<p>Le point d'accès/routeur sans fil ne peut pas être détecté.</p> <p>1. Vérifiez les deux points suivants :</p> <ul style="list-style-type: none">• Débranchez l'alimentation de votre point d'accès/routeur sans fil, attendez 10 secondes, puis rebranchez-la.• Si votre point d'accès/routeur WLAN utilise le filtrage d'adresse MAC, vérifiez que l'adresse MAC de l'appareil Brother est autorisée dans le filtre. <p>2. Si vous avez entré manuellement les informations relatives au SSID et à la sécurité (SSID/méthode d'authentification/méthode de cryptage/clé de réseau), il se peut que les informations soient incorrectes.</p> <p>Revérifiez les informations relatives au SSID et à la sécurité et entrez à nouveau les informations correctes comme nécessaire.</p> <p>Comment vérifier les informations de sécurité sans fil (SSID/Méthode d'authentification/Méthode de cryptage/Clé de réseau)</p> <p>a. Les paramètres de sécurité par défaut peuvent être indiqués sur l'étiquette apposée au routeur/point d'accès WLAN. Ou encore le nom du fabricant ou le n° de modèle du routeur/point d'accès WLAN peut être utilisé comme paramètres de sécurité par défaut.</p> <p>b. Reportez-vous à la documentation fournie avec votre routeur/point d'accès WLAN pour savoir comment trouver les paramètres de sécurité.</p> <ul style="list-style-type: none">• Si le routeur/point d'accès WLAN est défini pour ne pas diffuser le SSID, celui-ci ne sera pas détecté de façon automatique. Vous devrez saisir manuellement le nom du SSID.• La clé du réseau peut également être décrite comme le mot de passe, la clé de sécurité ou la clé de cryptage. <p>Cet appareil ne prend pas en charge un SSID/ESSID de 5 GHz ; vous devez sélectionner un SSID/ESSID de 2,4 GHz. Assurez-vous que le routeur/point d'accès est configuré sur le mode mixte 2,4 GHz ou 2,4 GHz/5 GHz.</p> <p>Si vous ignorez le SSID et les paramètres de sécurité sans fil de votre routeur/point d'accès WLAN ou ne savez pas modifier la configuration, consultez la documentation accompagnant votre routeur/point d'accès WLAN, consultez le fabricant de ce matériel, votre fournisseur d'accès Internet ou l'administrateur réseau.</p>
TS-03	<p>Les paramètres du réseau sans fil et les paramètres de sécurité que vous avez saisis sont peut-être incorrects. Vérifiez à nouveau les paramètres du réseau sans fil.</p> <p>Si vous ignorez ces informations, contactez votre administrateur réseau.</p>

Code d'erreur	Problème et solutions recommandées
TS-04	<p>Les méthodes d'authentification/de cryptage utilisées par le point d'accès/routeur sans fil sélectionné ne sont pas pris en charge par votre appareil.</p> <p>Pour le mode Infrastructure, modifiez les méthodes d'authentification et de cryptage du point d'accès/routeur sans fil. Votre appareil prend en charge les méthodes d'authentification suivantes :</p> <ul style="list-style-type: none"> • WPA-Personal TKIP ou AES • WPA2-Personal AES • Ouvert WEP ou Aucun (sans cryptage) • Clé partagée WEP <p>Si votre problème n'est pas résolu, il se peut que le SSID ou les paramètres réseau saisis soient incorrects. Vérifiez les paramètres du réseau sans fil.</p> <p>Pour le mode Ad Hoc, modifiez les méthodes d'authentification et de cryptage de votre ordinateur pour la configuration sans fil. Votre appareil prend uniquement en charge l'authentification Ouvert, avec cryptage WEP en option.</p>
TS-05	<p>Les informations de sécurité (SSID/Clé de réseau) ne sont pas correctes.</p> <p>Vérifiez le SSID et la clé de réseau. Si votre routeur utilise le cryptage WEP, entrez la clé utilisée comme première clé WEP. Votre appareil Brother ne prend en charge que la première clé WEP.</p>
TS-06	<p>Les informations de sécurité sans fil (Méthode d'authentification/Méthode de cryptage/Clé de réseau) ne sont pas correctes.</p> <p>Vérifiez les informations de sécurité sans fil (Méthode d'authentification/Méthode de cryptage/Clé de réseau) indiquées dans TS-04. Si votre routeur utilise le cryptage WEP, entrez la clé utilisée comme première clé WEP. Votre appareil Brother ne prend en charge que la première clé WEP.</p>
TS-07	<p>L'appareil ne peut pas détecter un point d'accès/routeur WLAN sur lequel WPS est activé.</p> <p>Si vous souhaitez vous connecter à WPS, vous devez utiliser à la fois votre appareil et le point d'accès/routeur WLAN. Vérifiez la méthode de connexion WPS sur le point d'accès/routeur WLAN et recommencez l'opération.</p> <p>Si vous ne savez pas comment utiliser votre point d'accès/routeur sans fil à l'aide de WPS, reportez-vous à la documentation fournie avec votre point d'accès/routeur WLAN ou adressez-vous au fabricant de cet équipement ou à votre administrateur réseau.</p>
TS-08	<p>Au moins deux points d'accès WLAN disposant de WPS ont été détectés.</p> <ul style="list-style-type: none"> • Vérifiez que la méthode WPS est active sur un seul point d'accès/routeur WLAN dans la portée, puis réessayez. • Essayez de démarrer à nouveau après quelques minutes pour éviter les interférences d'autres points d'accès.



Information associée

- [Imprimer le rapport WLAN](#)
- [Mon appareil Brother ne peut pas imprimer sur le réseau](#)
- [Je souhaite vérifier que mes périphériques réseau fonctionnent correctement](#)
- [Configurer votre appareil pour un réseau sans fil avec la méthode à un seul bouton de Wi-Fi Protected Setup™ \(WPS\)](#)
- [Configurer votre appareil pour un réseau sans fil avec la méthode PIN de Wi-Fi Protected Setup™ \(WPS\)](#)
- [Configurer votre appareil pour un réseau sans fil en mode Ad hoc en utilisant un SSID existant](#)
- [Configurer votre appareil pour un réseau sans fil en mode Ad hoc en utilisant un nouveau SSID](#)
- [Configurer l'appareil pour un réseau sans fil à l'aide de l'Assistant de configuration du panneau de commande de l'appareil](#)

-
- Configurer votre appareil pour un réseau sans fil en l'absence de diffusion du SSID
 - Configurer l'appareil pour un réseau sans fil d'entreprise
-

Configurer le protocole SNTP l'aide de Gestion à partir du Web

Modèle associé: HL-L5100DN/HL-L5100DNT/HL-L5200DW/HL-L5200DWT/HL-L6250DN/HL-L6300DW/HL-L6300DWT/HL-L6400DW/HL-L6400DWT

Configurez le protocole SNTP pour synchroniser l'heure utilisée par l'appareil pour l'authentification avec l'heure du serveur de temps SNTP.

1. Lancez votre navigateur Web.
2. Saisissez « http://adresse IP de l'appareil » dans la barre d'adresse de votre navigateur (« adresse IP de l'appareil » remplace à l'adresse IP de l'appareil).
Par exemple :
http://192.168.1.2
3. Par défaut, il est inutile de saisir un mot de passe. Saisissez un mot de passe si vous en avez défini un, puis cliquez sur .
4. Cliquez sur l'onglet **Réseau**.
5. Cliquez sur **Protocole** dans la barre de navigation de gauche.
6. Cochez la case **SNTP** pour activer les réglages.
7. A côté de la case à cocher SNTP, cliquez sur **Paramètres avancés** et suivez les instructions ci-dessous :

SNTP

Etat	Activé
État de la synchronisation	Succès

Méthode du serveur SNTP	AUTO 
Adresse du serveur SNTP principal	<input type="text"/>
Port du serveur SNTP principal	<input type="text"/>
Adresse du serveur SNTP secondaire	<input type="text"/>
Port du serveur SNTP secondaire	<input type="text"/>
Intervalle de synchronisation	<input type="text"/> heure(s)

Option	Description
Etat	Indique si le protocole SNTP est activé ou désactivé.
État de la synchronisation	Vérifiez l'état de la dernière synchronisation.
Méthode du serveur SNTP	Sélectionnez AUTO ou STATIQUE . <ul style="list-style-type: none">• AUTO Si vous avez un serveur DHCP sur votre réseau, le serveur SNTP obtient automatiquement l'adresse de ce serveur.• STATIQUE

Option	Description
	Saisissez l'adresse que vous souhaitez utiliser.
Adresse du serveur SNTP principal	Entrez l'adresse du serveur (64 caractères maximum).
Adresse du serveur SNTP secondaire	L'adresse du serveur SNTP secondaire est utilisée comme adresse de secours pour compléter l'adresse du serveur SNTP principal. Si le serveur principal n'est pas disponible, l'appareil contacte le serveur SNTP secondaire.
Port du serveur SNTP principal	Saisissez le numéro de port (1-65535).
Port du serveur SNTP secondaire	Le port du serveur SNTP secondaire est utilisé comme adresse de secours pour compléter le port du serveur SNTP principal. Si le port principal n'est pas disponible, l'appareil contacte le port SNTP secondaire.
Intervalle de synchronisation	Saisissez le nombre d'heures qui doivent s'écouler entre les tentatives de synchronisation avec le serveur (1-168 heures).

8. Cliquez sur **Envoyer**.



Information associée

- [Fonctions réseau avancées](#)
-

Informations techniques pour les utilisateurs avancés

- [Gigabit Ethernet \(réseau câblé uniquement\)](#)
- [Réinitialiser les réglages par défaut des paramètres réseau](#)

Gigabit Ethernet (réseau câblé uniquement)

Modèle associé: HL-L6250DN/HL-L6300DW/HL-L6300DWT/HL-L6400DW/HL-L6400DWT

Votre appareil prend en charge le Gigabit Ethernet 1000BASE-T. Pour connecter l'appareil à un réseau Gigabit Ethernet 1000BASE-T, vous devez régler son mode de liaison Ethernet sur Auto depuis son panneau de commande ou depuis l'application Gestion à partir du Web (navigateur Web).



- Utilisez un câble à paire torsadée blindée (STP) de catégorie 5 (ou supérieure) de liaison directe pour les réseaux Fast Ethernet 10BASE-T, 100BASE-TX ou Gigabit Ethernet 1000BASE-T. Lorsque vous connectez l'appareil à un réseau Gigabit Ethernet, utilisez des équipements de réseau conformes au 1000BASE-T.



Information associée

- [Informations techniques pour les utilisateurs avancés](#)
- [Configurez les paramètres Gigabit Ethernet à l'aide de l'application Gestion à partir du Web](#)

Configurez les paramètres Gigabit Ethernet à l'aide de l'application Gestion à partir du Web

Modèle associé: HL-L6250DN/HL-L6300DW/HL-L6300DWT/HL-L6400DW/HL-L6400DWT

1. Lancez votre navigateur Web.
2. Saisissez « [http://adresse IP de l'appareil](#) » dans la barre d'adresse de votre navigateur (« adresse IP de l'appareil » remplace à l'adresse IP de l'appareil).
Par exemple :
`http://192.168.1.2`
3. Par défaut, il est inutile de saisir un mot de passe. Saisissez un mot de passe si vous en avez défini un, puis cliquez sur .
4. Cliquez sur l'onglet **Réseau**.
5. Cliquez sur **Câblé**.
6. Cliquez sur **Ethernet** dans la barre de navigation de gauche.
7. Sélectionnez **Auto** dans la liste déroulante **Mode Ethernet**.
8. Cliquez sur **Envoyer**.
9. Redémarrez l'appareil pour activer les paramètres.

Vous pouvez vérifier vos paramètres en imprimant le rapport de configuration réseau.



Information associée

- [Gigabit Ethernet \(réseau câblé uniquement\)](#)
- [Imprimer le rapport de configuration réseau](#)

Réinitialiser les réglages par défaut des paramètres réseau

Modèle associé: HL-L5100DN/HL-L5100DNT/HL-L5200DW/HL-L5200DWT/HL-L6250DN/HL-L6300DW/HL-L6300DWT/HL-L6400DW/HL-L6400DWT

Vous pouvez utiliser le panneau de commande de l'appareil pour rétablir les réglages par défaut du serveur d'impression. Cette opération réinitialise toutes les informations, notamment le mot de passe et l'adresse IP.



- Cette fonction permet de rétablir tous les paramètres de réseau câblé (modèles pris en charge) et sans fil aux réglages d'usine.
- Vous pouvez également réinitialiser les valeurs du serveur d'impression à l'aide de BRAdmin Light, BRAdmin Professional 3 ou de Gestion à partir du Web.

>> [HL-L5100DN/HL-L5100DNT/HL-L5200DW/HL-L5200DWT/HL-L6250DN](#)

>> [HL-L6300DW/HL-L6300DWT/HL-L6400DW/HL-L6400DWT](#)

HL-L5100DN/HL-L5100DNT/HL-L5200DW/HL-L5200DWT/HL-L6250DN

1. Appuyez sur ▲ ou sur ▼ pour sélectionner l'option [Réseau], puis appuyez sur **OK**.
2. Appuyez sur ▲ ou sur ▼ pour sélectionner l'option [Réinit. réseau], puis appuyez sur **OK**.
3. Appuyez sur ▲ pour [Oui].
L'appareil redémarre.

HL-L6300DW/HL-L6300DWT/HL-L6400DW/HL-L6400DWT

1. Appuyez sur  [Param] > [Réseau] > [Réinit. réseau] > [Oui].
2. Appuyez sur [Oui] pendant deux secondes pour confirmer.
L'appareil redémarre.

Information associée

- [Informations techniques pour les utilisateurs avancés](#)

■ Sécurité

- Verrouiller les réglages de l'appareil
- Fonctions de sécurité réseau

Verrouiller les réglages de l'appareil

Avant d'activer le verrouillage d'accès à l'appareil, notez soigneusement votre mot de passe. Si vous avez oublié le mot de passe, vous devez réinitialiser tous les mots de passe conservés dans l'appareil en appelant votre administrateur ou le service clientèle de Brother.

- [Utilisation du verrouillage des paramètres](#)

Utilisation du verrouillage des paramètres

Utilisez la fonction de verrouillage des paramètres pour empêcher un accès non autorisé aux réglages de l'appareil.

Lorsque le verrouillage des réglages est défini sur [Oui], vous ne pouvez pas accéder aux réglages de l'appareil sans saisir le mot de passe.

- [Définir le mot de passe du verrouillage des réglages](#)
- [Modifier le mot de passe du verrouillage des réglages](#)
- [Activation du verrouillage des paramètres](#)



Définir le mot de passe du verrouillage des réglages

>> HL-L5000D/HL-L5100DN/HL-L5100DNT/HL-L5200DW/HL-L5200DWT/HL-L6250DN
>> HL-L6300DW/HL-L6300DWT/HL-L6400DW/HL-L6400DWT

HL-L5000D/HL-L5100DN/HL-L5100DNT/HL-L5200DW/HL-L5200DWT/HL-L6250DN

1. Appuyez sur ▲ ou sur ▼ pour afficher l'option [Param. général], puis appuyez sur **OK**.
2. Appuyez sur ▲ ou sur ▼ pour afficher l'option [Verr paramètre], puis appuyez sur **OK**.
3. Saisissez un nombre à quatre chiffres pour le mot de passe.
Pour entrer chaque chiffre, appuyez sur ▲ ou sur ▼ pour sélectionner un numéro, puis appuyez sur **OK**.
4. Lorsque l'écran LCD affiche [Vérifier], saisissez une nouvelle fois le nouveau mot de passe.
5. Appuyez sur **Go (Aller)**.

HL-L6300DW/HL-L6300DWT/HL-L6400DW/HL-L6400DWT

1. Appuyez sur  [Param] > [Param. général] > [Verr paramètre].
2. Entrez un nombre à quatre chiffres pour le mot de passe.
3. Appuyez sur [OK].
4. Lorsque l'écran LCD affiche [Vérifier], saisissez une nouvelle fois le nouveau mot de passe.
5. Appuyez sur [OK].
6. Appuyez sur .

✓ Information associée

- [Utilisation du verrouillage des paramètres](#)

Modifier le mot de passe du verrouillage des réglages



>> HL-L5000D/HL-L5100DN/HL-L5100DNT/HL-L5200DW/HL-L5200DWT/HL-L6250DN

>> HL-L6300DW/HL-L6300DWT/HL-L6400DW/HL-L6400DWT

HL-L5000D/HL-L5100DN/HL-L5100DNT/HL-L5200DW/HL-L5200DWT/HL-L6250DN

1. Appuyez sur ▲ ou sur ▼ pour afficher l'option [Param. général], puis appuyez sur **OK**.
2. Appuyez sur ▲ ou sur ▼ pour afficher l'option [Verr paramètre], puis appuyez sur **OK**.
3. Appuyez sur ▲ ou sur ▼ pour sélectionner l'option [Entrer Mot Passe], puis appuyez sur **OK**.
4. Saisissez le mot de passe à quatre chiffres actuel.
Pour entrer chaque chiffre, appuyez sur ▲ ou sur ▼ pour sélectionner un numéro, puis appuyez sur **OK**.
5. Saisissez un nouveau mot de passe à quatre chiffres.
Pour entrer chaque chiffre, appuyez sur ▲ ou sur ▼ pour sélectionner un numéro, puis appuyez sur **OK**.
6. Lorsque l'écran LCD affiche [Vérifier], saisissez une nouvelle fois le nouveau mot de passe.
7. Appuyez sur **Go (Aller)**.

HL-L6300DW/HL-L6300DWT/HL-L6400DW/HL-L6400DWT

1. Appuyez sur  [Param] > [Param. général] > [Verr paramètre] > [Entrer Mot Passe].
2. Saisissez le mot de passe à quatre chiffres actuel.
3. Appuyez sur [OK].
4. Saisissez un nouveau mot de passe à quatre chiffres.
5. Appuyez sur [OK].
6. Lorsque l'écran LCD affiche [Vérifier], saisissez une nouvelle fois le nouveau mot de passe.
7. Appuyez sur [OK].
8. Appuyez sur .

✓ Information associée

- [Utilisation du verrouillage des paramètres](#)

Activation du verrouillage des paramètres

>> HL-L5000D/HL-L5100DN/HL-L5100DNT/HL-L5200DW/HL-L5200DWT/HL-L6250DN
>> HL-L6300DW/HL-L6300DWT/HL-L6400DW/HL-L6400DWT

HL-L5000D/HL-L5100DN/HL-L5100DNT/HL-L5200DW/HL-L5200DWT/HL-L6250DN

1. Appuyez sur ▲ ou sur ▼ pour afficher l'option [Param. général], puis appuyez sur **OK**.
2. Appuyez sur ▲ ou sur ▼ pour afficher l'option [Verr paramètre], puis appuyez sur **OK**.
3. Appuyez sur **OK** quand l'écran LCD affiche [Oui].
4. Saisissez le mot de passe à quatre chiffres actuel.
Pour entrer chaque chiffre, appuyez sur ▲ ou sur ▼ pour sélectionner un numéro, puis appuyez sur **OK**.



Pour définir le verrouillage des paramètres sur [Non], appuyez sur **OK**. Appuyez sur ▲ pour sélectionner [Oui] lorsque l'écran LCD indique [Déverrouiller ?], tapez le mot de passe à quatre chiffres, puis appuyez sur **OK**.

HL-L6300DW/HL-L6300DWT/HL-L6400DW/HL-L6400DWT

1. Appuyez sur  [Param] > [Param. général] > [Verr paramètre] > [Verr.OFF⇒ON].
2. Saisissez le mot de passe à quatre chiffres actuel.
3. Appuyez sur [OK].



Pour définir le verrouillage des paramètres sur [Non], appuyez sur  dans l'écran LCD, tapez le mot de passe à quatre chiffres, puis appuyez sur [OK].



Information associée

- [Utilisation du verrouillage des paramètres](#)

Fonctions de sécurité réseau

- Avant d'utiliser les fonctions de sécurité réseau
- Secure Function Lock 3.0
- Utiliser l'authentification Active Directory®
- Utiliser l'authentification LDAP
- Gérer votre appareil réseau en toute sécurité à l'aide de SSL/TLS
- Gérer votre appareil réseau en toute sécurité à l'aide d'IPsec
- Envoyer un e-mail en toute sécurité
- Utiliser l'authentification IEEE 802.1x pour un réseau câblé ou sans fil
- Enregistrement du journal d'impression sur le réseau

Avant d'utiliser les fonctions de sécurité réseau

Modèle associé: HL-L5100DN/HL-L5100DNT/HL-L5200DW/HL-L5200DWT/HL-L6250DN/HL-L6300DW/
HL-L6300DWT/HL-L6400DW/HL-L6400DWT

Votre appareil Brother emploie certains des protocoles de sécurité réseau et de cryptage les plus récents. Ces fonctions réseau peuvent être intégrées à votre plan général de sécurité réseau pour vous aider à protéger vos données et empêcher un accès non autorisé à votre appareil.



Il est recommandé de désactiver les protocoles Telnet, serveur FTP et TFTP. L'accès à l'appareil à l'aide de ces protocoles n'est pas sécurisé.



Information associée

- [Fonctions de sécurité réseau](#)

Secure Function Lock 3.0

La fonction Secure Function Lock 3.0 de Brother renforce la sécurité en limitant les fonctions disponibles sur votre appareil Brother.

- [Avant d'utiliser Secure Function Lock 3.0](#)
- [Configurer Secure Function Lock 3.0 à l'aide de Gestion à partir du Web](#)
- [Configurer le mode public pour Secure Function Lock 3.0](#)
- [Autres fonctions de Secure Function Lock 3.0](#)
- [Enregistrer une nouvelle carte d'identité à partir du panneau de commande de l'appareil](#)

Avant d'utiliser Secure Function Lock 3.0

Modèle associé: HL-L5100DN/HL-L5100DNT/HL-L5200DW/HL-L5200DWT/HL-L6250DN/HL-L6300DW/HL-L6300DWT/HL-L6400DW/HL-L6400DWT

Utilisez Secure Function Lock pour configurer des mots de passe, définir des limites de pages selon les utilisateurs spécifiques et donner accès à une partie ou à la totalité des fonctions énumérées ici.

Vous pouvez configurer et modifier les paramètres suivants de Secure Function Lock 3.0 à l'aide de l'application Gestion à partir du Web ou de BRAdmin Professional 3 (Windows®) :

- **Imprimer**

L'impression inclut les travaux d'impression envoyés via AirPrint, Google Cloud Print™ et Brother iPrint&Scan.

Si vous enregistrez à l'avance les noms de connexion des utilisateurs, ces derniers n'auront pas besoin d'entrer leurs mots de passe lorsqu'ils utilisent la fonction d'impression.

- **Limites de pages**

- **Web Connect** (modèles pris en charge uniquement)

- **Applications** (modèles pris en charge uniquement)

- **Compteurs de pages**

- **ID carte (ID NFC)** (modèles pris en charge uniquement)

Si vous enregistrez à l'avance les identifiants de carte des utilisateurs, tout utilisateur enregistré peut activer l'appareil en approchant sa carte du logo NFC de l'appareil.



Information associée

- [Secure Function Lock 3.0](#)

Configurer Secure Function Lock 3.0 à l'aide de Gestion à partir du Web

Modèle associé: HL-L5100DN/HL-L5100DNT/HL-L5200DW/HL-L5200DWT/HL-L6250DN/HL-L6300DW/HL-L6300DWT/HL-L6400DW/HL-L6400DWT

1. Lancez votre navigateur Web.
2. Saisissez « http://adresse IP de l'appareil » dans la barre d'adresse de votre navigateur (« adresse IP de l'appareil » remplace à l'adresse IP de l'appareil).
Par exemple :
http://192.168.1.2
3. Cliquez sur l'onglet **Administrateur**.
4. Cliquez sur le menu **Fonction de restrictions utilisateur** dans la barre de navigation de gauche.
5. Sélectionnez **Verrouill. fonction sécurisée**.
6. Cliquez sur **Envoyer**.
7. Cliquez sur le menu **Fonctions restreintes** dans la barre de navigation de gauche.
8. Dans le champ **Liste utilisateurs/Fonctions restreintes**, saisissez un nom de groupe ou un nom d'utilisateur (alphanumérique, jusqu'à 15 caractères).
9. Dans la colonne **Imprimer** et les autres colonnes, cochez une case pour autoriser la fonction indiquée, ou décochez une case pour la restreindre.
10. Pour configurer le nombre de pages maximum, cochez la case **Oui** dans la colonne **Limites de pages**, puis entrez le nombre maximum dans le champ **Max. pages**.
11. Cliquez sur **Envoyer**.
12. Cliquez sur le menu **Liste des utilisateurs** dans la barre de navigation de gauche.
13. Dans le champ **Liste des utilisateurs**, saisissez le nom d'utilisateur.
14. Dans le champ **Code PIN**, tapez un mot de passe à quatre chiffres.
15. Pour enregistrer l'identifiant de carte de l'utilisateur, saisissez le numéro de carte dans le champ **ID carte (ID NFC)** (Disponible uniquement pour certains modèles).
16. Cliquez sur la liste déroulante **Sortie**, puis sélectionnez le bac de sortie de chacun des utilisateurs (Disponible uniquement pour certains modèles).
17. Sélectionnez **Liste utilisateurs/Fonctions restreintes** dans la liste déroulante pour chaque utilisateur.
18. Cliquez sur **Envoyer**.



Information associée

- [Secure Function Lock 3.0](#)
- [Affecter un casier de boîte aux lettres à un utilisateur ou un groupe](#)

Configurer le mode public pour Secure Function Lock 3.0

Modèle associé: HL-L5100DN/HL-L5100DNT/HL-L5200DW/HL-L5200DWT/HL-L6250DN/HL-L6300DW/HL-L6300DWT/HL-L6400DW/HL-L6400DWT

Utilisez l'écran Secure Function Lock pour configurer le mode public qui limite les fonctions disponibles pour les utilisateurs publics. Les utilisateurs publics n'ont pas besoin d'entrer de mot de passe pour accéder aux fonctionnalités disponibles via les paramètres du mode public.



Le mode public inclut les travaux d'impression envoyés via AirPrint, Google Cloud Print™ et Brother iPrint&Scan.

1. Lancez votre navigateur Web.
2. Saisissez « http://adresse IP de l'appareil » dans la barre d'adresse de votre navigateur (« adresse IP de l'appareil » remplace à l'adresse IP de l'appareil).
Par exemple :
http://192.168.1.2
3. Cliquez sur l'onglet **Administrateur**.
4. Cliquez sur le menu **Fonction de restrictions utilisateur** dans la barre de navigation de gauche.
5. Sélectionnez **Verrouill. fonction sécurisée**.
6. Cliquez sur **Envoyer**.
7. Cliquez sur le menu **Fonctions restreintes**.
8. Dans la ligne **Mode public**, cochez une case pour autoriser la fonction indiquée ou décochez une case pour la restreindre.
9. Cliquez sur **Envoyer**.



Information associée

- [Secure Function Lock 3.0](#)

Autres fonctions de Secure Function Lock 3.0

Modèle associé: HL-L5100DN/HL-L5100DNT/HL-L5200DW/HL-L5200DWT/HL-L6250DN/HL-L6300DW/HL-L6300DWT/HL-L6400DW/HL-L6400DWT

Configurez les fonctionnalités suivantes dans l'écran Secure Function Lock :

Réinit. tous les compteurs

Cliquez sur **Réinit. tous les compteurs**, dans la colonne **Compteurs de pages**, afin de réinitialiser le compteur de pages.

Exporter vers un fichier CSV

Cliquez sur **Exporter vers un fichier CSV**, pour exporter le compteur de pages actuel en incluant les informations **Liste utilisateurs/Fonctions restreintes** en tant que fichier CSV.

ID carte (ID NFC) (modèles pris en charge uniquement)

Cliquez sur le menu **Liste des utilisateurs**, puis saisissez un identifiant de carte d'utilisateur dans le champ **ID carte (ID NFC)**. Vous pouvez utiliser votre carte d'utilisateur pour vous authentifier.

Sortie (modèles disponibles seulement)

Si une unité de boîte aux lettres est installée sur votre appareil, sélectionnez le bac de sortie pour chaque utilisateur dans la liste déroulante.

Enregistrement dernier compteur

Cliquez sur **Enregistrement dernier compteur**, si vous souhaitez que l'appareil mémorise le nombre de pages une fois le compteur réinitialisé.



Information associée

- [Secure Function Lock 3.0](#)

Enregistrer une nouvelle carte d'identité à partir du panneau de commande de l'appareil

Modèle associé: HL-L6300DW/HL-L6300DWT/HL-L6400DW/HL-L6400DWT

1. Approchez une carte d'identité enregistrée du logo NFC situé sur le panneau de commande de l'appareil.
2. Appuyez sur [Enregistrer carte].
3. Approchez une carte d'identité enregistrée du logo NFC.

Le numéro de la nouvelle carte d'identité est enregistré sur l'appareil.



Pour en savoir plus sur les types de cartes prises en charge, visitez le Brother Solutions Center à l'adresse support.brother.com et consultez la section **FAQ et Diagnostic**.



Information associée

- [Secure Function Lock 3.0](#)

Utiliser l'authentification Active Directory®

- [Introduction à l'authentification Active Directory®](#)
- [Configurer l'authentification Active Directory® à l'aide de Gestion à partir du Web](#)
- [Se connecter pour modifier les réglages de l'appareil à l'aide du panneau de commande de l'appareil \(authentification Active Directory®\)](#)

Introduction à l'authentification Active Directory®

Modèle associé: HL-L6300DW/HL-L6300DWT/HL-L6400DW/HL-L6400DWT

L'authentification Active Directory® permet de restreindre l'utilisation de votre appareil Brother. Si l'authentification Active Directory® est activée, le panneau de commande de l'appareil est bloqué. Il est impossible de modifier les réglages de l'appareil sans saisir le nom d'utilisateur et le mot de passe associé.

L'authentification Active Directory® offre la fonction suivante :

- L'enregistrement des données d'impression entrantes

Vous pouvez modifier les paramètres d'authentification Active Directory® à l'aide de l'application Gestion à partir du Web ou BRAdmin Professional 3 (Windows®).



Information associée

- [Utiliser l'authentification Active Directory®](#)

Configurer l'authentification Active Directory® à l'aide de Gestion à partir du Web

Modèle associé: HL-L6300DW/HL-L6300DWT/HL-L6400DW/HL-L6400DWT

L'authentification Active Directory® prend en charge l'authentification Kerberos et l'authentification NTLMv2. Vous devez configurer le protocole SNTP (serveur de synchronisation du réseau) et la configuration du serveur DNS pour l'authentification.

1. Lancez votre navigateur Web.
2. Saisissez « http://adresse IP de l'appareil » dans la barre d'adresse de votre navigateur (« adresse IP de l'appareil » remplace à l'adresse IP de l'appareil).
Par exemple :
http://192.168.1.2
3. Cliquez sur l'onglet **Administrateur**.
4. Cliquez sur le menu **Fonction de restrictions utilisateur** dans la barre de navigation de gauche.
5. Sélectionnez **Authentification Active Directory**.
6. Cliquez sur **Envoyer**.
7. Sélectionnez **Authentification Active Directory** dans la barre de navigation de gauche.
8. Configurez les paramètres suivants :

Option	Description
Stockage de données d'impression PC	Sélectionnez cette option pour enregistrer les données d'impression. Après vous être connecté à l'appareil, vos travaux d'impression PC seront automatiquement imprimés. Cette fonction est seulement disponible pour les données d'impression créées par un pilote d'imprimante Brother natif.
Mémoriser l'ID utilisateur	Sélectionnez cette option pour enregistrer votre nom d'utilisateur.
Adresse serveur Active Directory	Saisissez l'adresse IP ou le nom de serveur (ad.exemple.com, par exemple) du serveur Active Directory®.
Nom de domaine Active Directory	Saisissez le nom de domaine Active Directory®.
Protocole et méthode d'authentification	Sélectionnez le protocole et la méthode d'authentification.
Port serveur LDAP	Saisissez le numéro de port du serveur LDAP (disponible seulement pour la méthode d'authentification LDAP + kerberos).

9. Cliquez sur **Envoyer**.



Information associée

- [Utiliser l'authentification Active Directory®](#)

🏠 Accueil > Sécurité > Fonctions de sécurité réseau > Utiliser l'authentification Active Directory® > Se connecter pour modifier les réglages de l'appareil à l'aide du panneau de commande de l'appareil (authentification Active Directory®)

Se connecter pour modifier les réglages de l'appareil à l'aide du panneau de commande de l'appareil (authentification Active Directory®)

Modèle associé: HL-L6300DW/HL-L6300DWT/HL-L6400DW/HL-L6400DWT

Lorsque l'authentification Active Directory® est activée, vous devez saisir vos nom d'utilisateur et mot de passe à l'aide du panneau de commande pour débloquer celui-ci.

1. Sur le panneau de commande de l'appareil, saisissez votre nom d'utilisateur.
2. Appuyez sur [Connex.].
3. Saisissez votre mot de passe.
4. Appuyez sur [OK].
5. Lorsque l'authentification est réussie, le panneau de commande de l'appareil est débloqué.



Information associée

- [Utiliser l'authentification Active Directory®](#)

Utiliser l'authentification LDAP

- [Introduction à l'authentification LDAP](#)
- [Configurer l'authentification LDAP à l'aide de Gestion à partir du Web](#)
- [Se connecter pour modifier les réglages de l'appareil à l'aide du panneau de commande de l'appareil \(authentification LDAP\)](#)

Introduction à l'authentification LDAP

Modèle associé: HL-L6300DW/HL-L6300DWT/HL-L6400DW/HL-L6400DWT

L'authentification LDAP permet de restreindre l'utilisation de votre appareil Brother. Si l'authentification LDAP est activée, le panneau de commande de l'appareil est bloqué. Il est impossible de modifier les réglages de l'appareil sans saisir le nom d'utilisateur et le mot de passe associé.

L'authentification LDAP offre la fonction suivante :

- L'enregistrement des données d'impression entrantes

Vous pouvez modifier les paramètres d'authentification Active Directory à l'aide de l'application Gestion à partir du Web ou BRAdmin Professional 3 (Windows®).



Information associée

- [Utiliser l'authentification LDAP](#)

Configurer l'authentification LDAP à l'aide de Gestion à partir du Web

Modèle associé: HL-L6300DW/HL-L6300DWT/HL-L6400DW/HL-L6400DWT

1. Lancez votre navigateur Web.
2. Saisissez « http://adresse IP de l'appareil » dans la barre d'adresse de votre navigateur (« adresse IP de l'appareil » remplace à l'adresse IP de l'appareil).
Par exemple :
http://192.168.1.2
3. Cliquez sur l'onglet **Administrateur**.
4. Cliquez sur le menu **Fonction de restrictions utilisateur** dans la barre de navigation de gauche.
5. Sélectionnez **Authentification LDAP**.
6. Cliquez sur **Envoyer**.
7. Cliquez sur **Authentification LDAP** dans la barre de navigation de gauche.
8. Configurez les paramètres suivants :

Option	Description
Stockage de données d'impression PC	Sélectionnez cette option pour enregistrer les données d'impression. Après vous être connecté à l'appareil, vos travaux d'impression PC seront automatiquement imprimés. Cette fonction est seulement disponible pour les données d'impression créées par un pilote d'imprimante Brother natif.
Mémoriser l'ID utilisateur	Sélectionnez cette option pour enregistrer votre nom d'utilisateur.
Adresse du serveur LDAP	Saisissez l'adresse IP ou le nom de serveur (ad.exemple.com, par exemple) du serveur LDAP.
Port serveur LDAP	Saisissez le numéro de port du serveur LDAP.

9. Cliquez sur **Envoyer**.



Information associée

- [Utiliser l'authentification LDAP](#)

Se connecter pour modifier les réglages de l'appareil à l'aide du panneau de commande de l'appareil (authentification LDAP)

Modèle associé: HL-L6300DW/HL-L6300DWT/HL-L6400DW/HL-L6400DWT

Lorsque l'authentification LDAP est activée, le panneau de commande de l'appareil reste verrouillé tant que vous n'avez pas spécifié vos nom d'utilisateur et mot de passe sur le panneau de commande.

1. Sur le panneau de commande de l'appareil, saisissez votre nom d'utilisateur et votre mot de passe.
2. Appuyez sur [Connex.].
3. Lorsque l'authentification est réussie, le panneau de commande de l'appareil est débloqué.



Information associée

- [Utiliser l'authentification LDAP](#)

Gérer votre appareil réseau en toute sécurité à l'aide de SSL/TLS

- [Introduction au protocole SSL/TLS](#)
- [Certificats et application Gestion à partir du Web](#)
- [Gérer votre appareil réseau en toute sécurité à l'aide de Gestion à partir du Web](#)
- [Gérer votre appareil réseau en toute sécurité à l'aide de BRAdmin Professional 3 \(Windows®\)](#)
- [Imprimer des documents en toute sécurité avec le protocole SSL/TLS](#)

Introduction au protocole SSL/TLS

Modèle associé: HL-L5100DN/HL-L5100DNT/HL-L5200DW/HL-L5200DWT/HL-L6250DN/HL-L6300DW/HL-L6300DWT/HL-L6400DW/HL-L6400DWT

La méthode SSL (Secure Socket Layer) ou TSL (Transport Layer Security) est une méthode efficace de protection des données envoyées sur un réseau local ou étendu (LAN ou WAN). Elle fonctionne en cryptant les données envoyées sur un réseau (par exemple un travail d'impression). De cette façon, une personne tentant de les capturer ne pourra pas les lire.

SSL/TLS peut être configuré sur des réseaux câblés ou sans fil et fonctionnera avec d'autres formes de sécurité telles que des clés WPA et des pare-feu.



Information associée

- [Gérer votre appareil réseau en toute sécurité à l'aide de SSL/TLS](#)
- [Bref historique du protocole SSL/TLS](#)
- [Les avantages de l'utilisation du protocole SSL/TLS](#)

Bref historique du protocole SSL/TLS

Modèle associé: HL-L5100DN/HL-L5100DNT/HL-L5200DW/HL-L5200DWT/HL-L6250DN/HL-L6300DW/HL-L6300DWT/HL-L6400DW/HL-L6400DWT

Le protocole SSL/TLS a été initialement créé pour sécuriser les informations circulant sur le Web, en particulier les données transmises entre les navigateurs Web et les serveurs. Par exemple, lorsque vous utilisez Internet Explorer® pour faire une opération dans une banque en ligne, « https:// » et une petite icône en forme de cadenas apparaissent dans le navigateur Web pour indiquer que vous utilisez le protocole SSL. SSL a ensuite été amélioré pour être utilisé avec d'autres applications, telles que Telnet, les imprimantes et le logiciel FTP, et est devenu une solution universelle pour la sécurité en ligne. Sa fonction originale est toujours utilisée par de nombreux sites commerciaux et bancaires en ligne pour sécuriser les données sensibles, telles que les numéros de carte de crédit, les informations sur les clients, etc.

Le protocole SSL/TLS utilise des niveaux extrêmement élevés de cryptage et bénéficie de la confiance des banques partout dans le monde.



Information associée

- [Introduction au protocole SSL/TLS](#)

Les avantages de l'utilisation du protocole SSL/TLS

Modèle associé: HL-L5100DN/HL-L5100DNT/HL-L5200DW/HL-L5200DWT/HL-L6250DN/HL-L6300DW/HL-L6300DWT/HL-L6400DW/HL-L6400DWT

Le principal intérêt de l'utilisation du protocole SSL/TLS sur les appareils Brother est qu'elle garantit la sécurité des impressions réalisées sur un réseau IP en empêchant les utilisateurs non autorisés de lire les données envoyées aux appareils. Le principal intérêt de SSL est qu'il permet d'imprimer des données confidentielles en toute sécurité. Prenons l'exemple d'un service des ressources humaines d'une grande entreprise qui imprime des bulletins de salaire tous les mois. Sans cryptage, les données contenues sur ces bulletins de salaire peuvent être lues par les autres utilisateurs du réseau. En revanche, avec le protocole SSL/TLS, quiconque qui essaierait d'intercepter les données n'obtiendra qu'une page de codes incompréhensibles au lieu du bulletin de salaire original.



Information associée

- [Introduction au protocole SSL/TLS](#)

Certificats et application Gestion à partir du Web

Configurez un certificat pour gérer de façon sécurisée votre appareil Brother en réseau par le biais de SSL/TLS. Utilisez l'application Gestion à partir du Web pour configurer un certificat.

- [Fonctionnalités des certificats de sécurité pris en charge](#)
- [Créer et installer un certificat](#)
- [Gérer plusieurs certificats](#)

Fonctionnalités des certificats de sécurité pris en charge

Modèle associé: HL-L5100DN/HL-L5100DNT/HL-L5200DW/HL-L5200DWT/HL-L6250DN/HL-L6300DW/HL-L6300DWT/HL-L6400DW/HL-L6400DWT

Votre appareil Brother prend en charge l'utilisation de plusieurs certificats de sécurité, ce qui permet d'assurer la sécurité de gestion, d'authentification et de communication avec l'appareil. Les fonctionnalités de certificat de sécurité qui peuvent être utilisées avec l'appareil sont les suivantes :

- Communication SSL/TLS
- Communication SSL pour SMTP
- Authentification IEEE 802.1x
- IPsec

L'appareil Brother prend en charge les certificats suivants :

- Certificat préinstallé

Votre appareil possède un certificat préinstallé autosigné. Ce certificat vous permet d'utiliser la communication SSL/TLS sans créer ou installer un certificat différent.



Le certificat auto-signé pré-installé ne peut pas empêcher vos communications d'être compromises. Il est conseillé d'utiliser un certificat émis par une organisation fiable afin de garantir une meilleure sécurité.

- Certificat autosigné

Ce serveur d'impression émet son propre certificat. Ce certificat vous permet d'utiliser facilement la communication SSL/TLS sans créer ou installer un autre certificat émis par une autorité de certification.

- Certificat d'une autorité de certification (CA)

Il existe deux méthodes d'installation d'un certificat émis par une autorité de certification. Si vous avez déjà un certificat d'une autorité de certification ou si vous souhaitez utiliser le certificat d'une autorité de certification externe fiable :

- Lors de l'utilisation d'une demande de signature de certificat (CSR) depuis ce serveur d'impression.
- Lors de l'importation d'un certificat et d'une clé privée.

- Certificat d'une autorité de certification (CA)

Pour utiliser un certificat CA identifiant l'autorité de certification et possédant sa propre clé privée, vous devez importer ce certificat CA à partir de l'autorité de certification avant de configurer les fonctions de sécurité du réseau.



- Si vous comptez utiliser la communication SSL/TLS, nous vous recommandons de contacter d'abord votre administrateur système.
- Si vous restaurez les paramètres par défaut d'origine du serveur d'impression, le certificat et la clé privée installés sont supprimés. Si vous souhaitez conserver le même certificat et la clé privée après la réinitialisation du serveur d'impression, exportez-les avant de procéder à la réinitialisation et réinstallez-les par la suite.



Information associée

- [Certificats et application Gestion à partir du Web](#)

Créer et installer un certificat

- [Guide étape par étape pour créer et installer un certificat](#)
- [Créer et installer un certificat auto-signé](#)
- [Créer et installer un certificat d'une autorité de certification \(CA\)](#)
- [Importer et exporter un certificat d'autorité de certification](#)

■ [Accueil](#) > [Sécurité](#) > [Fonctions de sécurité réseau](#) > [Gérer votre appareil réseau en toute sécurité à l'aide de SSL/TLS](#) > [Certificats et application Gestion à partir du Web](#) > [Créer et installer un certificat](#) > [Guide étape par étape pour créer et installer un certificat](#)

Guide étape par étape pour créer et installer un certificat

Modèle associé: HL-L5100DN/HL-L5100DNT/HL-L5200DW/HL-L5200DWT/HL-L6250DN/HL-L6300DW/HL-L6300DWT/HL-L6400DW/HL-L6400DWT

Il existe deux façons de sélectionner un certificat de sécurité : utiliser un certificat auto-signé ou utiliser le certificat d'une autorité de certification (CA).

Voici un bref récapitulatif des actions requises en fonction de l'option que vous choisissez.

Option 1

Certificat auto-signé

1. Créez un certificat auto-signé à l'aide de l'application Gestion à partir du Web.
2. Installez le certificat auto-signé sur votre ordinateur.

Option 2

Certificat émis par une autorité de certification

1. Créez une demande de signature de certificat (CSR, Certificate Signing Request) à partir de Gestion à partir du Web.
2. Installez le certificat émis par l'autorité de certification sur votre appareil Brother à l'aide de l'application Gestion à partir du Web.
3. Installez le certificat sur votre ordinateur.



Information associée

- [Créer et installer un certificat](#)

▲ Accueil > Sécurité > Fonctions de sécurité réseau > Gérer votre appareil réseau en toute sécurité à l'aide de SSL/TLS > Certificats et application Gestion à partir du Web > Créer et installer un certificat > Créer et installer un certificat auto-signé

Créer et installer un certificat auto-signé

- Créer un certificat auto-signé
- Installer le certificat auto-signé pour les utilisateurs Windows® munis de droits d'administration
- Importer et exporter le certificat auto-signé sur votre appareil Brother

Créer un certificat auto-signé

Modèle associé: HL-L5100DN/HL-L5100DNT/HL-L5200DW/HL-L5200DWT/HL-L6250DN/HL-L6300DW/HL-L6300DWT/HL-L6400DW/HL-L6400DWT

1. Lancez votre navigateur Web.
2. Saisissez « http://adresse IP de l'appareil » dans la barre d'adresse de votre navigateur (« adresse IP de l'appareil » est l'adresse IP de l'appareil).

Par exemple :

http://192.168.1.2



- Si vous utilisez un DNS (Domain Name System) ou si vous avez activé un nom NetBIOS, vous pouvez entrer un autre nom, tel que « ImprimantePartagée », à la place de l'adresse IP.

- Exemple :

http://ImprimantePartagée

Si vous activez un nom NetBIOS, vous pouvez également utiliser le nom du nœud.

- Exemple :

http://brnxxxxxxxxxxxx

Le nom NetBIOS figure sur le Rapport de configuration réseau.

- Sur Macintosh, accédez à Gestion à partir du Web en cliquant sur l'icône de l'appareil figurant dans l'écran **Status Monitor**.

3. Par défaut, il est inutile de saisir un mot de passe. Saisissez un mot de passe si vous en avez défini un, puis cliquez sur .
4. Cliquez sur l'onglet **Réseau**.
5. Cliquez sur **Sécurité**.
6. Cliquez sur **Certificat**.
7. Cliquez sur **Créer un certificat auto signé**.
8. Saisissez un **Nom commun** et une **Date de validité**.
 - La longueur du **Nom commun** est inférieure à 64 octets. Saisissez un identifiant, comme une adresse IP, un nom de nœud ou un nom de domaine, à utiliser pour accéder à cet appareil via une communication SSL/TLS. Le nom de nœud est affiché par défaut.
 - Un avertissement s'affiche si vous utilisez le protocole IPPS ou HTTPS et si vous saisissez un nom dans l'URL différent du **Nom commun** utilisé pour le certificat.
9. Sélectionnez votre réglage dans la liste déroulante **Algorithme de clé publique**. Le réglage par défaut est **RSA (2048 bits)**.
10. Sélectionnez votre réglage dans la liste déroulante **Algorithme de chiffrement**. Le réglage par défaut est **SHA256**.
11. Cliquez sur **Envoyer**.
12. Cliquez sur **Réseau**.
13. Cliquez sur **Protocole**.
14. Cliquez sur **Paramètres du serveur HTTP**.
15. Sélectionnez le certificat à configurer dans la liste déroulante de **Sélectionnez le certificat**.
16. Cliquez sur **Envoyer**.

L'écran suivant apparaît.

Paramètres du serveur HTTP

Le paramètre de haute sécurité des communications a été défini.

Pour activer vos nouveaux paramètres, il est nécessaire de redémarrer ce périphérique.

Remarque : tous les travaux en cours seront interrompus.

Pour activer d'autres protocoles disposant de paramètres sécurisés après le redémarrage, activez la case à cocher ci-dessous.

Activer d'autres protocoles disposant de paramètres sécurisés.

Souhaitez-vous redémarrer immédiatement ?

17. Cliquez sur **Oui** pour redémarrer votre serveur d'impression.

Le certificat auto-signé est correctement créé et enregistré dans la mémoire de votre appareil.

Pour utiliser la communication SSL/TLS, le certificat auto-signé doit également être installé sur votre ordinateur.



Information associée

- [Créer et installer un certificat auto-signé](#)

■ Accueil > Sécurité > Fonctions de sécurité réseau > Gérer votre appareil réseau en toute sécurité à l'aide de SSL/TLS > Certificats et application Gestion à partir du Web > Créer et installer un certificat > Créer et installer un certificat auto-signé > Installer le certificat auto-signé pour les utilisateurs Windows® munis de droits d'administration

Installer le certificat auto-signé pour les utilisateurs Windows® munis de droits d'administration

Modèle associé: HL-L5100DN/HL-L5100DNT/HL-L5200DW/HL-L5200DWT/HL-L6250DN/HL-L6300DW/HL-L6300DWT/HL-L6400DW/HL-L6400DWT

Les étapes suivantes concernent Microsoft® Internet Explorer®. Si vous utilisez un autre navigateur Web, consultez la documentation de celui-ci pour obtenir de l'aide quant à l'installation de certificats.

1. Exécutez une des actions suivantes :

- (Windows® XP et Windows Server® 2003)
Lancez votre navigateur Web, puis passez à l'étape 3.
- (Windows Vista®, Windows® 7, Windows Server® 2008)
Cliquez sur  (**Démarrer**) > **Tous les programmes**.
- (Windows® 8)
Cliquez avec le bouton droit sur l'icône  (**Internet Explorer**) sur la barre des tâches.
- (Windows Server® 2012 et Windows Server® 2012 R2)
Cliquez sur  (**Internet Explorer**), puis cliquez avec le bouton droit sur l'icône  (**Internet Explorer**) qui est apparue sur la barre des tâches.

2. Cliquez avec le bouton droit sur **Internet Explorer**, puis cliquez sur **Exécuter en tant qu'administrateur**.

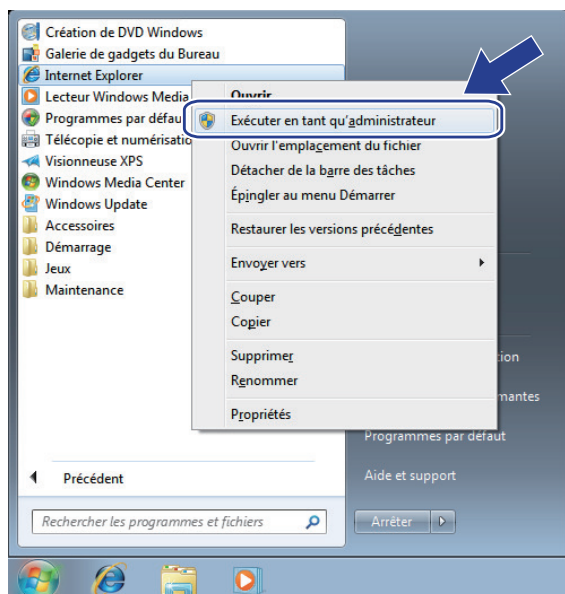

Si l'écran **Contrôle de compte d'utilisateur** s'affiche,

- (Windows Vista®) Cliquez sur **Continuer (Autoriser)**.
 - (Windows® 7/Windows® 8) Cliquez sur **Oui**.
3. Saisissez « http://adresse IP de l'appareil/ » dans la barre d'adresse de votre navigateur pour accéder à votre appareil (« adresse IP de l'appareil » est l'adresse IP de l'appareil ou le nom de nœud que vous avez attribué au certificat).

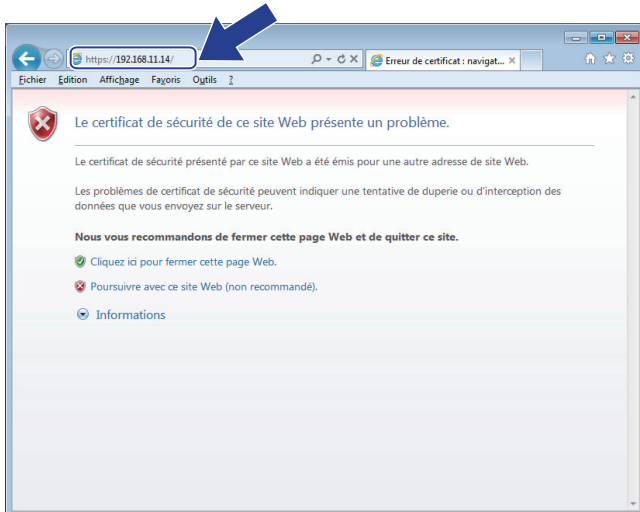

4. Cliquez sur **Poursuivre sur ce site Web (non recommandé)**.

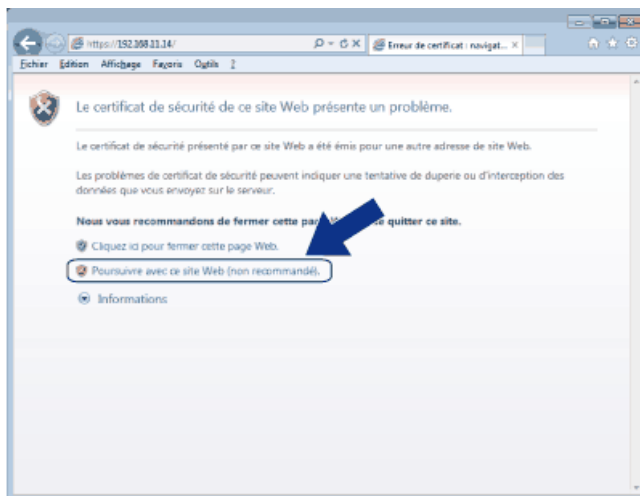

(Windows® XP et Windows Server® 2003)

Lorsque la boîte de dialogue suivante s'affiche, cliquez sur **Afficher le certificat**, puis passez à l'étape 6.

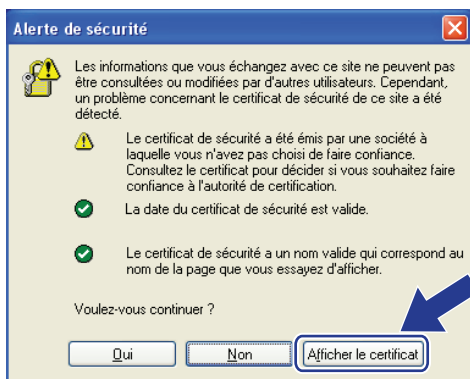

5. Cliquez sur **Erreur de certificat** puis sur **Afficher le certificat**.

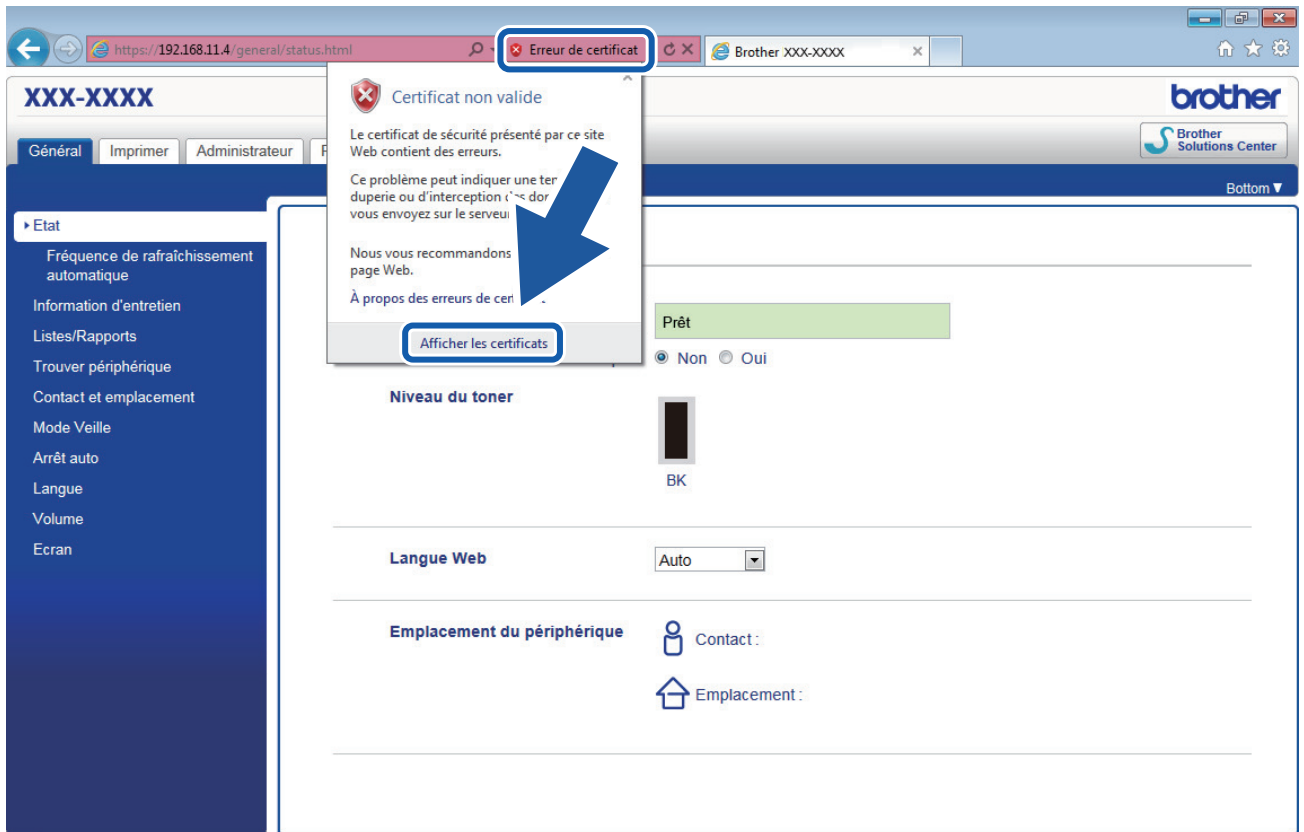

6. Cliquez sur **Installer le certificat...**

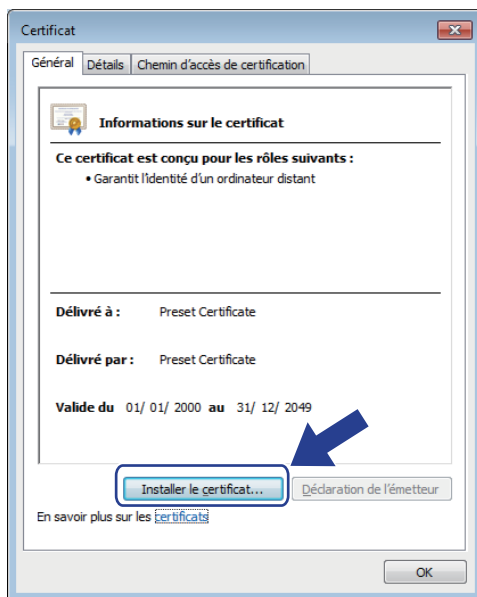

7. Lorsque **Assistant Importation de certificat** apparaît, cliquez sur **Suivant**.

8. Sélectionnez **Placer tous les certificats dans le magasin suivant**, puis cliquez sur **Parcourir...**

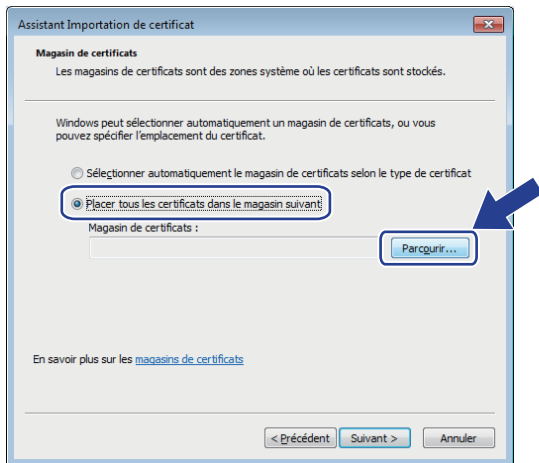

9. Sélectionnez **Autorités de certification racines de confiance**, puis cliquez sur **OK**.

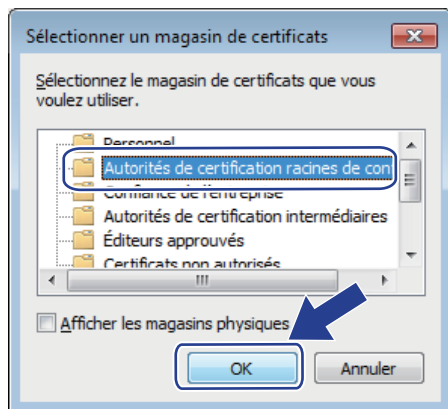

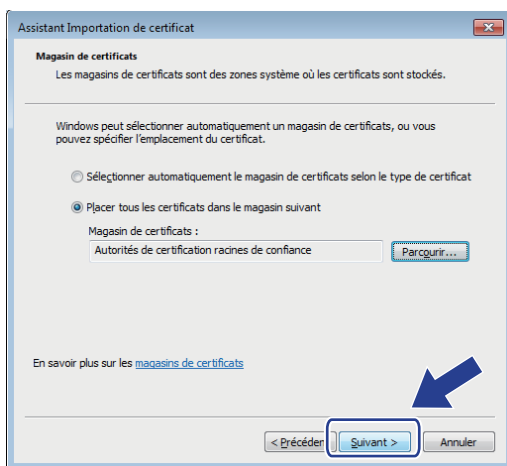

10. Cliquez sur **Suivant**.

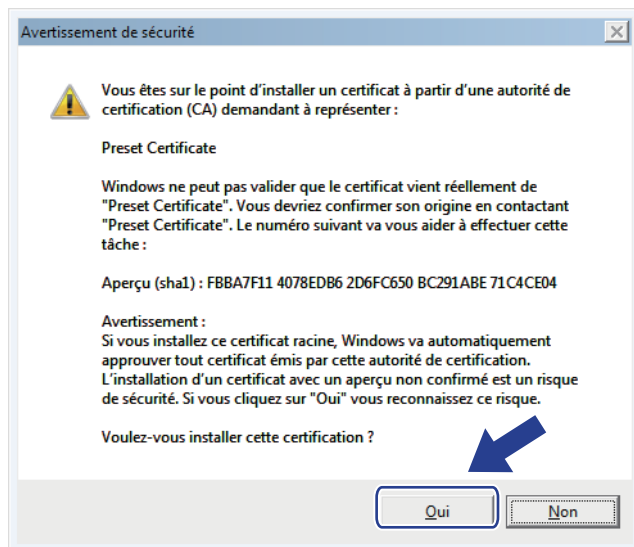

11. Cliquez sur **Terminer**.

12. Cliquez sur **Oui**, si l’empreinte digitale (empreinte du pouce) est correcte.



 L'empreinte digitale (empreinte du pouce) est imprimée sur le rapport de configuration réseau.

13. Cliquez sur **OK**.

Le certificat auto-signé est à présent installé sur votre ordinateur et la communication SSL/TLS est disponible.

Information associée

- [Créer et installer un certificat auto-signé](#)

▲ [Accueil](#) > [Sécurité](#) > [Fonctions de sécurité réseau](#) > [Gérer votre appareil réseau en toute sécurité à l'aide de SSL/TLS](#) > [Certificats et application Gestion à partir du Web](#) > [Créer et installer un certificat](#) > [Créer et installer un certificat auto-signé](#) > Importer et exporter le certificat auto-signé sur votre appareil Brother

Importer et exporter le certificat auto-signé sur votre appareil Brother

Vous pouvez enregistrer les certificats auto-signés sur votre appareil Brother et les gérer en les important et en les exportant.

- [Importer le certificat auto-signé](#)
- [Exporter le certificat auto-signé](#)

Importer le certificat auto-signé

Modèle associé: HL-L5100DN/HL-L5100DNT/HL-L5200DW/HL-L5200DWT/HL-L6250DN/HL-L6300DW/HL-L6300DWT/HL-L6400DW/HL-L6400DWT

1. Lancez votre navigateur Web.
2. Saisissez « http://adresse IP de l'appareil » dans la barre d'adresse de votre navigateur (« adresse IP de l'appareil » est l'adresse IP de l'appareil).

Par exemple :

http://192.168.1.2



- Si vous utilisez un DNS (Domain Name System) ou si vous avez activé un nom NetBIOS, vous pouvez entrer un autre nom, tel que « ImprimantePartagée », à la place de l'adresse IP.

- Exemple :

http://ImprimantePartagée

Si vous activez un nom NetBIOS, vous pouvez également utiliser le nom du nœud.

- Exemple :

http://brnxxxxxxxxxxxx

Le nom NetBIOS figure sur le Rapport de configuration réseau.

- Sur Macintosh, accédez à Gestion à partir du Web en cliquant sur l'icône de l'appareil figurant dans l'écran **Status Monitor**.

3. Par défaut, il est inutile de saisir un mot de passe. Saisissez un mot de passe si vous en avez défini un, puis cliquez sur .
4. Cliquez sur l'onglet **Réseau**.
5. Cliquez sur **Sécurité**.
6. Cliquez sur **Certificat**.
7. Cliquez sur **Importer le certificat et la clé privée**.
8. Accédez au fichier à importer.
9. Saisissez le mot de passe si le fichier est crypté, puis cliquez sur **Envoyer**.

Le certificat auto-signé est importé sur votre appareil.

Pour utiliser la communication SSL/TLS, le certificat auto-signé doit également être installé sur votre ordinateur. Contactez votre administrateur réseau.



Information associée

- [Importer et exporter le certificat auto-signé sur votre appareil Brother](#)

Exporter le certificat auto-signé

Modèle associé: HL-L5100DN/HL-L5100DNT/HL-L5200DW/HL-L5200DWT/HL-L6250DN/HL-L6300DW/HL-L6300DWT/HL-L6400DW/HL-L6400DWT

1. Lancez votre navigateur Web.
2. Saisissez « http://adresse IP de l'appareil » dans la barre d'adresse de votre navigateur (« adresse IP de l'appareil » est l'adresse IP de l'appareil).

Par exemple :

http://192.168.1.2



- Si vous utilisez un DNS (Domain Name System) ou si vous avez activé un nom NetBIOS, vous pouvez entrer un autre nom, tel que « ImprimantePartagée », à la place de l'adresse IP.

- Exemple :

http://ImprimantePartagée

Si vous activez un nom NetBIOS, vous pouvez également utiliser le nom du nœud.

- Exemple :

http://brnxxxxxxxxxxxx

Le nom NetBIOS figure sur le Rapport de configuration réseau.

- Sur Macintosh, accédez à Gestion à partir du Web en cliquant sur l'icône de l'appareil figurant dans l'écran **Status Monitor**.

3. Par défaut, il est inutile de saisir un mot de passe. Saisissez un mot de passe si vous en avez défini un, puis cliquez sur .
4. Cliquez sur l'onglet **Réseau**.
5. Cliquez sur **Sécurité**.
6. Cliquez sur **Certificat**.
7. Cliquez sur **Exporter**.
8. Si vous voulez chiffrer le fichier, saisissez un mot de passe dans le champ **Entrez un mot de passe**.
Si le champ **Entrez un mot de passe** est vide, votre fichier produit ne sera pas chiffré.
9. Saisissez de nouveau le mot de passe dans le champ **Retaper le nouveau mot de passe**, puis cliquez sur **Envoyer**.
10. Spécifiez l'endroit où vous souhaitez enregistrer le fichier.

Le certificat auto-signé est exporté sur votre ordinateur.

Vous pouvez également importer le certificat auto-signé sur votre ordinateur.



Information associée

- [Importer et exporter le certificat auto-signé sur votre appareil Brother](#)

▲ [Accueil](#) > [Sécurité](#) > [Fonctions de sécurité réseau](#) > [Gérer votre appareil réseau en toute sécurité à l'aide de SSL/TLS](#) > [Certificats et application Gestion à partir du Web](#) > [Créer et installer un certificat](#) > [Créer et installer un certificat d'une autorité de certification \(CA\)](#)

Créer et installer un certificat d'une autorité de certification (CA)

Si vous avez déjà un certificat d'une autorité de certification externe fiable, vous pouvez enregistrer le certificat et la clé privée dans l'appareil et les gérer en les important et en les exportant. Si vous n'avez aucun certificat d'une autorité de certification externe fiable, créez un une demande de signature de certificat (CSR, Certificate Signing Request), envoyez-la à une autorité de certification et installez le certificat que vous recevrez sur votre appareil.

- [Créer une demande de signature de certificat \(CSR, Certificate Signing Request\)](#)
- [Installer un certificat sur votre appareil Brother](#)
- [Importer et exporter le certificat et la clé privée](#)

Créer une demande de signature de certificat (CSR, Certificate Signing Request)

Modèle associé: HL-L5100DN/HL-L5100DNT/HL-L5200DW/HL-L5200DWT/HL-L6250DN/HL-L6300DW/HL-L6300DWT/HL-L6400DW/HL-L6400DWT

Une demande de signature de certificat (CSR, Certificate Signing Request) est une demande adressée à une autorité de certification pour authentifier les justificatifs d'identité contenus dans le certificat.

Il est conseillé d'installer un certificat racine de l'autorité de certification sur votre ordinateur avant de créer la demande CSR.

1. Lancez votre navigateur Web.
2. Saisissez « http://adresse IP de l'appareil » dans la barre d'adresse de votre navigateur (« adresse IP de l'appareil » est l'adresse IP de l'appareil).

Par exemple :

http://192.168.1.2



- Si vous utilisez un DNS (Domain Name System) ou si vous avez activé un nom NetBIOS, vous pouvez entrer un autre nom, tel que « ImprimantePartagée », à la place de l'adresse IP.

- Exemple :

http://ImprimantePartagée

Si vous activez un nom NetBIOS, vous pouvez également utiliser le nom du nœud.

- Exemple :

http://brnxxxxxxxxxxxx

Le nom NetBIOS figure sur le Rapport de configuration réseau.

- Sur Macintosh, accédez à Gestion à partir du Web en cliquant sur l'icône de l'appareil figurant dans l'écran **Status Monitor**.

3. Par défaut, il est inutile de saisir un mot de passe. Saisissez un mot de passe si vous en avez défini un, puis cliquez sur .
4. Cliquez sur l'onglet **Réseau**.
5. Cliquez sur **Sécurité**.
6. Cliquez sur **Certificat**.
7. Cliquez sur **Créer un CSR**.
8. Saisissez un **Nom commun** (obligatoire) et ajoutez d'autres informations sur votre **Organisation** (facultatif).



- Les coordonnées de votre société sont nécessaires pour que l'autorité de certification puisse confirmer votre identité et la valider auprès du monde extérieur.
- La longueur du **Nom commun** doit être inférieure à 64 octets. Saisissez un identifiant, comme une adresse IP, un nom de nœud ou un nom de domaine, à utiliser pour accéder à cette imprimante via une communication SSL/TLS. Le nom de nœud est affiché par défaut. Le **Nom commun** est obligatoire.
- Un avertissement s'affiche si vous saisissez un nom dans l'URL différent du nom commun utilisé pour le certificat.
- La longueur de l'**Organisation**, de l'**Unité d'organisation**, de la **Ville/localité** et du **Département** est inférieure à 64 octets.
- Le **Pays** doit correspondre à un code de pays ISO 3166 de deux caractères.
- Si vous configurez une extension de certificat X.509v3, cochez la case **Configurer la partition étendue** et sélectionnez **Automatique (Enregistrer IPv4)** ou **Manuel**.

-
9. Sélectionnez votre réglage dans la liste déroulante **Algorithme de clé publique**. Le réglage par défaut est **RSA (2048 bits)**.
 10. Sélectionnez votre réglage dans la liste déroulante **Algorithme de chiffrement**. Le réglage par défaut est **SHA256**.
 11. Cliquez sur **Envoyer**.
Le CSR s'affiche sur votre écran. Enregistrez le CSR sous forme de fichier et copiez-le ou collez-le dans un formulaire CSR en ligne fourni par une autorité de certification.
 12. Cliquez sur **Enregistrer**.



- Suivez la procédure de votre autorité de certification pour lui envoyer une demande CSR.
 - Si vous utilisez l'autorité de certification d'entreprise de Windows Server® 2003/2008/2012/2012 R2, il est conseillé d'utiliser le serveur Web pour le modèle de certificat afin de créer un certificat client sécurisé. Si vous créez un certificat client pour un environnement IEEE 802.1x avec l'authentification EAP-TLS, il est conseillé d'utiliser Utilisateur pour le modèle de certificat. Pour obtenir plus d'informations, accédez à la page correspondant à votre modèle sur le Brother Solutions Center à l'adresse support.brother.com.
-



Information associée

- [Créer et installer un certificat d'une autorité de certification \(CA\)](#)
-

Installer un certificat sur votre appareil Brother

Modèle associé: HL-L5100DN/HL-L5100DNT/HL-L5200DW/HL-L5200DWT/HL-L6250DN/HL-L6300DW/HL-L6300DWT/HL-L6400DW/HL-L6400DWT

Lorsque vous recevez un certificat d'une autorité de certification, suivez les étapes suivantes pour l'installer dans le serveur d'impression :

Seul un certificat émis avec une demande de signature de certificat (CSR) de cet appareil peut être installé sur l'appareil. Si vous voulez créer une autre demande CSR, assurez-vous que le certificat est installé avant de la créer. Créez une autre demande CSR seulement après avoir installé le certificat sur l'appareil. Dans le cas contraire, la CSR que vous créeriez ne serait pas valide.

1. Lancez votre navigateur Web.
2. Saisissez « http://adresse IP de l'appareil » dans la barre d'adresse de votre navigateur (« adresse IP de l'appareil » est l'adresse IP de l'appareil).

Par exemple :

http://192.168.1.2



- Si vous utilisez un DNS (Domain Name System) ou si vous avez activé un nom NetBIOS, vous pouvez entrer un autre nom, tel que « ImprimantePartagée », à la place de l'adresse IP.

- Exemple :

http://ImprimantePartagée

Si vous activez un nom NetBIOS, vous pouvez également utiliser le nom du nœud.

- Exemple :

http://brnxxxxxxxxxxxx

Le nom NetBIOS figure sur le Rapport de configuration réseau.

- Sur Macintosh, accédez à Gestion à partir du Web en cliquant sur l'icône de l'appareil figurant dans l'écran **Status Monitor**.

3. Par défaut, il est inutile de saisir un mot de passe. Saisissez un mot de passe si vous en avez défini un, puis cliquez sur .
4. Cliquez sur l'onglet **Réseau**.
5. Cliquez sur **Sécurité**.
6. Cliquez sur **Certificat**.
7. Cliquez sur **Installer le certificat**.
8. Accédez au fichier qui contient le certificat émanant d'une autorité de certification, puis cliquez sur **Envoyer**.
Le certificat a correctement été créé et enregistré dans la mémoire de votre appareil.

Pour utiliser la communication SSL/TLS, le certificat racine de l'autorité de certification doit être installé sur votre ordinateur. Contactez votre administrateur réseau.



Information associée

- [Créer et installer un certificat d'une autorité de certification \(CA\)](#)

Importer et exporter le certificat et la clé privée

Enregistrez le certificat et la clé privée sur l'appareil et gérez-les en les important et en les exportant.

- [Importer un certificat et une clé privée](#)
- [Exporter le certificat et la clé privée](#)

Importer un certificat et une clé privée

Modèle associé: HL-L5100DN/HL-L5100DNT/HL-L5200DW/HL-L5200DWT/HL-L6250DN/HL-L6300DW/HL-L6300DWT/HL-L6400DW/HL-L6400DWT

1. Lancez votre navigateur Web.
2. Saisissez « http://adresse IP de l'appareil » dans la barre d'adresse de votre navigateur (« adresse IP de l'appareil » est l'adresse IP de l'appareil).

Par exemple :

http://192.168.1.2



- Si vous utilisez un DNS (Domain Name System) ou si vous avez activé un nom NetBIOS, vous pouvez entrer un autre nom, tel que « ImprimantePartagée », à la place de l'adresse IP.

- Exemple :

http://ImprimantePartagée

Si vous activez un nom NetBIOS, vous pouvez également utiliser le nom du nœud.

- Exemple :

http://brnxxxxxxxxxxxxx

Le nom NetBIOS figure sur le Rapport de configuration réseau.

- Sur Macintosh, accédez à Gestion à partir du Web en cliquant sur l'icône de l'appareil figurant dans l'écran **Status Monitor**.

3. Par défaut, il est inutile de saisir un mot de passe. Saisissez un mot de passe si vous en avez défini un, puis cliquez sur .
4. Cliquez sur l'onglet **Réseau**.
5. Cliquez sur **Sécurité**.
6. Cliquez sur **Certificat**.
7. Cliquez sur **Importer le certificat et la clé privée**.
8. Accédez au fichier à importer.
9. Saisissez le mot de passe si le fichier est crypté, puis cliquez sur **Envoyer**.

Le certificat et la clé privée sont importés sur votre appareil.

Pour utiliser la communication SSL/TLS, le certificat racine de l'autorité de certification doit également être installé sur votre ordinateur. Contactez votre administrateur réseau.



Information associée

- [Importer et exporter le certificat et la clé privée](#)

Exporter le certificat et la clé privée

Modèle associé: HL-L5100DN/HL-L5100DNT/HL-L5200DW/HL-L5200DWT/HL-L6250DN/HL-L6300DW/HL-L6300DWT/HL-L6400DW/HL-L6400DWT

1. Lancez votre navigateur Web.
2. Saisissez « http://adresse IP de l'appareil » dans la barre d'adresse de votre navigateur (« adresse IP de l'appareil » est l'adresse IP de l'appareil).

Par exemple :

http://192.168.1.2



- Si vous utilisez un DNS (Domain Name System) ou si vous avez activé un nom NetBIOS, vous pouvez entrer un autre nom, tel que « ImprimantePartagée », à la place de l'adresse IP.

- Exemple :

http://ImprimantePartagée

Si vous activez un nom NetBIOS, vous pouvez également utiliser le nom du nœud.

- Exemple :

http://brnxxxxxxxxxxxx

Le nom NetBIOS figure sur le Rapport de configuration réseau.

- Sur Macintosh, accédez à Gestion à partir du Web en cliquant sur l'icône de l'appareil figurant dans l'écran **Status Monitor**.

3. Par défaut, il est inutile de saisir un mot de passe. Saisissez un mot de passe si vous en avez défini un, puis cliquez sur .
4. Cliquez sur l'onglet **Réseau**.
5. Cliquez sur **Sécurité**.
6. Cliquez sur **Certificat**.
7. Cliquez sur **Exporter** affiché avec **Liste des certificats**.
8. Saisissez le mot de passe si vous souhaitez crypter le fichier.
Si aucun mot de passe n'est saisi, le fichier n'est pas crypté.
9. Saisissez de nouveau le mot de passe pour confirmation, puis cliquez sur **Envoyer**.
10. Spécifiez l'endroit où vous souhaitez enregistrer le fichier.

Le certificat et la clé privée sont exportés sur votre ordinateur.

Vous pouvez également importer le certificat sur votre ordinateur.



Information associée

- [Importer et exporter le certificat et la clé privée](#)

▲ [Accueil](#) > [Sécurité](#) > [Fonctions de sécurité réseau](#) > [Gérer votre appareil réseau en toute sécurité à l'aide de SSL/TLS](#) > [Certificats et application Gestion à partir du Web](#) > [Créer et installer un certificat](#) > [Importer et exporter un certificat d'autorité de certification](#)

Importer et exporter un certificat d'autorité de certification

Vous pouvez importer, exporter et enregistrer des certificats d'autorité de certification sur votre appareil Brother.

- [Importer un certificat d'autorité de certification](#)
- [Exporter un certificat d'autorité de certification](#)

Importer un certificat d'autorité de certification

Modèle associé: HL-L5100DN/HL-L5100DNT/HL-L5200DW/HL-L5200DWT/HL-L6250DN/HL-L6300DW/HL-L6300DWT/HL-L6400DW/HL-L6400DWT

1. Lancez votre navigateur Web.
2. Saisissez « http://adresse IP de l'appareil » dans la barre d'adresse de votre navigateur (« adresse IP de l'appareil » est l'adresse IP de l'appareil).

Par exemple :

http://192.168.1.2



- Si vous utilisez un DNS (Domain Name System) ou si vous avez activé un nom NetBIOS, vous pouvez entrer un autre nom, tel que « ImprimantePartagée », à la place de l'adresse IP.

- Exemple :

http://ImprimantePartagée

Si vous activez un nom NetBIOS, vous pouvez également utiliser le nom du nœud.

- Exemple :

http://brnxxxxxxxxxxxx

Le nom NetBIOS figure sur le Rapport de configuration réseau.

- Sur Macintosh, accédez à Gestion à partir du Web en cliquant sur l'icône de l'appareil figurant dans l'écran **Status Monitor**.

3. Par défaut, il est inutile de saisir un mot de passe. Saisissez un mot de passe si vous en avez défini un, puis cliquez sur .
4. Cliquez sur l'onglet **Réseau**.
5. Cliquez sur **Sécurité**.
6. Cliquez sur **Certificat AC**.
7. Cliquez sur **Importer un certificat AC** et sélectionnez le certificat.
8. Cliquez sur **Envoyer**.



Information associée

- [Importer et exporter un certificat d'autorité de certification](#)

Exporter un certificat d'autorité de certification

Modèle associé: HL-L5100DN/HL-L5100DNT/HL-L5200DW/HL-L5200DWT/HL-L6250DN/HL-L6300DW/HL-L6300DWT/HL-L6400DW/HL-L6400DWT

1. Lancez votre navigateur Web.
2. Saisissez « http://adresse IP de l'appareil » dans la barre d'adresse de votre navigateur (« adresse IP de l'appareil » est l'adresse IP de l'appareil).

Par exemple :

http://192.168.1.2



- Si vous utilisez un DNS (Domain Name System) ou si vous avez activé un nom NetBIOS, vous pouvez entrer un autre nom, tel que « ImprimantePartagée », à la place de l'adresse IP.

- Exemple :

http://ImprimantePartagée

Si vous activez un nom NetBIOS, vous pouvez également utiliser le nom du nœud.

- Exemple :

http://brnxxxxxxxxxxxx

Le nom NetBIOS figure sur le Rapport de configuration réseau.

- Sur Macintosh, accédez à Gestion à partir du Web en cliquant sur l'icône de l'appareil figurant dans l'écran **Status Monitor**.

3. Par défaut, il est inutile de saisir un mot de passe. Saisissez un mot de passe si vous en avez défini un, puis cliquez sur .
4. Cliquez sur l'onglet **Réseau**.
5. Cliquez sur **Sécurité**.
6. Cliquez sur **Certificat AC**.
7. Sélectionnez le certificat que vous souhaitez exporter et cliquez sur **Exporter**.
8. Cliquez sur **Envoyer**.
9. Cliquez sur **Enregistrer**.
10. Indiquez l'emplacement sur votre ordinateur où vous souhaitez conserver le certificat exporté et enregistrez-le.



Information associée

- [Importer et exporter un certificat d'autorité de certification](#)

Gérer plusieurs certificats

Modèle associé: HL-L5100DN/HL-L5100DNT/HL-L5200DW/HL-L5200DWT/HL-L6250DN/HL-L6300DW/HL-L6300DWT/HL-L6400DW/HL-L6400DWT

La fonctionnalité des certificats multiples permet d'utiliser l'application Gestion à partir du Web pour gérer chaque certificat que vous avez installé sur l'appareil. Dans Gestion à partir du Web, accédez à l'écran **Certificat** ou **Certificat AC** pour afficher le contenu d'un certificat, supprimer ou encore exporter vos certificats.

	Nombre maximal de certificats enregistrés sur l'appareil Brother
Certificat auto-signé ou certificat émis par une autorité de certification	5
Certificat d'autorité de certification	6

Nous vous recommandons d'enregistrer un certificat de moins que le nombre autorisé, en réservant un emplacement vide en cas d'expiration d'un certificat. À l'expiration de ce certificat, importez un nouveau certificat dans l'emplacement de réserve, puis supprimez le certificat qui a expiré. Vous éviterez ainsi tout problème de configuration.



- Si vous utilisez HTTPS/IPPS, IEEE 802.1x, vous devez sélectionner le certificat que vous utilisez.
- Si vous utilisez SSL pour les communications SMTP, vous n'avez pas à choisir le certificat. Le certificat nécessaire sera choisi automatiquement.



Information associée

- [Certificats et application Gestion à partir du Web](#)

Gérer votre appareil réseau en toute sécurité à l'aide de Gestion à partir du Web

Modèle associé: HL-L5100DN/HL-L5100DNT/HL-L5200DW/HL-L5200DWT/HL-L6250DN/HL-L6300DW/HL-L6300DWT/HL-L6400DW/HL-L6400DWT

Pour gérer votre appareil réseau en toute sécurité, vous devez utiliser des utilitaires de gestion avec les protocoles de sécurité.

Il est conseillé d'utiliser le protocole HTTPS pour la gestion sécurisée. Pour utiliser ce protocole, HTTPS doit être activé sur votre appareil.



- Le protocole HTTPS est activé par défaut.
- Vous pouvez modifier les paramètres du protocole HTTPS dans l'écran Gestion à partir du Web.
 1. Cliquez sur l'onglet **Réseau**.
 2. Cliquez sur le menu **Protocole** dans la barre de navigation de gauche.
 3. Cliquez sur **Paramètres du serveur HTTP**.

1. Lancez votre navigateur Web.
2. Saisissez « https://Nom commun » dans la barre d'adresse de votre navigateur (« Nom commun » remplace le nom commun que vous avez donné au certificat ; il peut s'agir d'une adresse IP, d'un nom de nœud ou d'un nom de domaine).
3. Par défaut, il est inutile de saisir un mot de passe. Saisissez un mot de passe si vous en avez défini un, puis cliquez sur .
4. Vous pouvez maintenant accéder à l'appareil avec le protocole HTTPS.



- Si vous utilisez le protocole SNMPv3, suivez les étapes suivantes.
- Vous pouvez également modifier les paramètres du protocole SNMP à l'aide de BRAdmin Professional 3.

5. Cliquez sur l'onglet **Réseau**.
6. Cliquez sur **Protocole**.
7. Assurez-vous que le paramètre **SNMP** est activé, puis cliquez sur **Paramètres avancés**.
8. Configurez les réglages SNMP.

SNMP



Etat

Activé

Mode de fonctionnement SNMP

- Accès SNMP v1/v2c en lecture/écriture
- Accès SNMPv3 en lecture/écriture et accès v1/v2c en lecture seule
- Accès SNMPv3 en lecture/écriture

Annuler

Envoyer

Il existe trois options pour **Mode de fonctionnement SNMP**.

- **Accès SNMP v1/v2c en lecture/écriture**

Dans ce mode, le serveur d'impression utilise la version 1 et la version 2c du protocole SNMP. Vous pouvez utiliser toutes les applications Brother avec ce mode. Cependant, il n'est pas sécurisé car il n'y a pas d'authentification des utilisateurs, ni de cryptage des données.

- **Accès SNMPv3 en lecture/écriture et accès v1/v2c en lecture seule**

Dans ce mode, le serveur d'impression utilise l'accès en lecture-écriture de la version 3 et l'accès en lecture seule des versions 1 et 2c du protocole SNMP.



Lorsque vous utilisez le mode **Accès SNMPv3 en lecture/écriture et accès v1/v2c en lecture seule**, certaines applications Brother (comme BRAdmin Light) ayant accès au serveur d'impression ne fonctionnent pas correctement, car elles autorisent l'accès en lecture seule des versions 1 et 2c. Si vous souhaitez utiliser toutes les applications, il est recommandé d'utiliser le mode **Accès SNMP v1/v2c en lecture/écriture**.

- **Accès SNMPv3 en lecture/écriture**

Dans ce mode, le serveur d'impression utilise la version 3 du protocole SNMP. Si vous voulez gérer le serveur d'impression en toute sécurité, utilisez ce mode.



Notez les points suivants lorsque vous utilisez le mode **Accès SNMPv3 en lecture/écriture** :

- Vous pouvez seulement utiliser BRAdmin Professional 3 ou Gestion à partir du Web pour gérer le serveur d'impression.
- À part BRAdmin Professional 3, toutes les applications qui utilisent les protocoles SNMPv1/v2c seront soumises à restriction. Pour pouvoir utiliser les applications SNMPv1/v2c, utilisez le mode **Accès SNMPv3 en lecture/écriture et accès v1/v2c en lecture seule** ou **Accès SNMP v1/v2c en lecture/écriture**.



Information associée

- Gérer votre appareil réseau en toute sécurité à l'aide de SSL/TLS

Gérer votre appareil réseau en toute sécurité à l'aide de BRAdmin Professional 3 (Windows®)

Modèle associé: HL-L5100DN/HL-L5100DNT/HL-L5200DW/HL-L5200DWT/HL-L6250DN/HL-L6300DW/HL-L6300DWT/HL-L6400DW/HL-L6400DWT

Pour utiliser l'utilitaire BRAdmin Professional 3, vous devez :

- Utilisez la dernière version de BRAdmin Professional 3. Accédez à la page **Téléchargement** correspondant à votre modèle sur le Brother Solutions Center figurant à l'adresse support.brother.com. Si vous utilisez une ancienne version de BRAdmin pour gérer vos appareils Brother, l'authentification utilisateur ne sera pas sécurisée.
- Utilisez la Gestion à partir du Web avec le protocole HTTPS si vous utilisez simultanément les utilitaires BRAdmin Professional 3 et Gestion à partir du Web.
- Utilisez un mot de passe différent pour chaque groupe si vous gérez un groupe hétérogène de nouveaux et anciens serveurs d'impression avec BRAdmin Professional 3. Cela permettra de maintenir la sécurité sur les nouveaux serveurs d'impression.



- Par « anciennes versions de BRAdmin » on entend les versions de BRAdmin Professional antérieures à la version 2.80 et les versions de BRAdmin Light pour Macintosh antérieures à la version 1.10.
- Les « anciens serveurs d'impression » comprennent les serveurs de la gamme NC-2000 et les serveurs NC-2100p, NC-3100h, NC-3100s, NC-4100h, NC-5100h, NC-5200h, NC-6100h, NC-6200h, NC-6300h, NC-6400h, NC-8000, NC-100h, NC-110h, NC-120w, NC-130h, NC-140w, NC-8100h, NC-9100h, NC-7100w, NC-7200w et NC-2200w.



Information associée

- [Gérer votre appareil réseau en toute sécurité à l'aide de SSL/TLS](#)

Imprimer des documents en toute sécurité avec le protocole SSL/TLS

Modèle associé: HL-L5100DN/HL-L5100DNT/HL-L5200DW/HL-L5200DWT/HL-L6250DN/HL-L6300DW/HL-L6300DWT/HL-L6400DW/HL-L6400DWT

Pour imprimer des documents en toute sécurité avec un protocole IPP, utilisez le protocole IPPS.

1. Lancez votre navigateur Web.
2. Saisissez « http://adresse IP de l'appareil » dans la barre d'adresse de votre navigateur (« adresse IP de l'appareil » est l'adresse IP de l'appareil).

Par exemple :

http://192.168.1.2



- Si vous utilisez un DNS (Domain Name System) ou si vous avez activé un nom NetBIOS, vous pouvez entrer un autre nom, tel que « ImprimantePartagée », à la place de l'adresse IP.

- Exemple :

http://ImprimantePartagée

Si vous activez un nom NetBIOS, vous pouvez également utiliser le nom du nœud.

- Exemple :

http://brnxxxxxxxxxxxx

Le nom NetBIOS figure sur le Rapport de configuration réseau.

- Sur Macintosh, accédez à Gestion à partir du Web en cliquant sur l'icône de l'appareil figurant dans l'écran **Status Monitor**.

3. Par défaut, il est inutile de saisir un mot de passe. Saisissez un mot de passe si vous en avez défini un, puis cliquez sur .
4. Cliquez sur l'onglet **Réseau**.
5. Cliquez sur **Protocole**. Vérifiez que la case **IPP** est cochée.



Si la case **IPP** n'est pas cochée, cochez la case **IPP**, puis cliquez sur **Envoyer**.

Redémarrez l'appareil pour activer la configuration.

Après le redémarrage de l'appareil, revenez à la page Web de l'appareil, cliquez sur l'onglet **Réseau**, puis sur **Protocole**.

6. Cliquez sur **Paramètres du serveur HTTP**.
7. Cochez la case **HTTPS(Port443)**, puis cliquez sur **Envoyer**.
8. Redémarrez l'appareil pour activer la configuration.

Une communication utilisant le protocole IPPS ne peut pas empêcher un accès non autorisé au serveur d'impression.



Information associée

- [Gérer votre appareil réseau en toute sécurité à l'aide de SSL/TLS](#)

Gérer votre appareil réseau en toute sécurité à l'aide d'IPsec

- [Introduction au protocole IPsec](#)
- [Configurer une connexion IPsec à l'aide de Gestion à partir du Web](#)
- [Configurer un modèle d'adresse IPsec à l'aide de Gestion à partir du Web](#)
- [Configurer un modèle IPsec à l'aide de Gestion à partir du Web](#)

Introduction au protocole IPsec

Modèle associé: HL-L5100DN/HL-L5100DNT/HL-L5200DW/HL-L5200DWT/HL-L6250DN/HL-L6300DW/HL-L6300DWT/HL-L6400DW/HL-L6400DWT

IPsec (Internet Protocol Security) est un protocole de sécurité qui exploite une fonction facultative du protocole Internet pour assurer l'intégrité et la confidentialité des données transmises en tant que paquets IP. IPsec crypte les données qui transitent sur le réseau, notamment les données d'impression envoyées depuis les ordinateurs vers une imprimante. Le cryptage des données s'effectuant au niveau de la couche réseau, les applications qui emploient un protocole de plus haut niveau exploitent IPsec sans que l'utilisateur ne s'en aperçoive.

Le protocole IPsec prend en charge les fonctions suivantes :

- Les transmissions IPsec

Selon les conditions de paramétrage du protocole IPsec utilisées, l'ordinateur connecté au réseau envoie des données à et reçoit des données de l'appareil spécifié en utilisant le protocole IPsec. Lorsque les appareils commencent à communiquer en utilisant IPsec, des clés sont d'abord échangées à l'aide du protocole Internet Key Exchange (IKE), puis les données cryptées sont transmises en utilisant ces clés.

De plus, le protocole IPsec comprend deux modes opérationnels : le mode Transport et le mode Tunnel. Le mode Transport est surtout utilisé pour la communication entre les appareils, et le mode Tunnel est utilisé dans des environnements tels qu'un réseau privé virtuel (VPN, Virtual Private Network).



Pour les transmissions IPsec, les conditions suivantes doivent être remplies :

- Un ordinateur pouvant communiquer à l'aide du protocole IPsec est connecté au réseau.
- Votre appareil Brother est configuré pour la communication IPsec.
- L'ordinateur connecté à votre appareil Brother est configuré pour les connexions IPsec.

- Paramètres IPsec

Il s'agit des paramètres qui sont nécessaires pour les connexions utilisant le protocole IPsec. Ces paramètres peuvent être configurés à l'aide de l'application Gestion à partir du Web.



Pour configurer les paramètres IPsec, vous devez utiliser le navigateur d'un ordinateur connecté au réseau.



Information associée

- [Gérer votre appareil réseau en toute sécurité à l'aide d'IPsec](#)

Configurer une connexion IPsec à l'aide de Gestion à partir du Web

Modèle associé: HL-L5100DN/HL-L5100DNT/HL-L5200DW/HL-L5200DWT/HL-L6250DN/HL-L6300DW/HL-L6300DWT/HL-L6400DW/HL-L6400DWT

Les conditions de connexion IPsec comprennent deux types de **Modèle** : un modèle d'**Adresse** et un modèle **IPsec**. Vous pouvez configurer jusqu'à 10 conditions de connexion.

1. Lancez votre navigateur Web.
2. Saisissez « http://adresse IP de l'appareil » dans la barre d'adresse de votre navigateur (« adresse IP de l'appareil » remplace à l'adresse IP de l'appareil).
Par exemple :
http://192.168.1.2
3. Par défaut, il est inutile de saisir un mot de passe. Saisissez un mot de passe si vous en avez défini un, puis cliquez sur .
4. Cliquez sur l'onglet **Réseau**.
5. Cliquez sur **Sécurité**.
6. Cliquez sur le menu **IPsec** dans la barre de navigation de gauche.

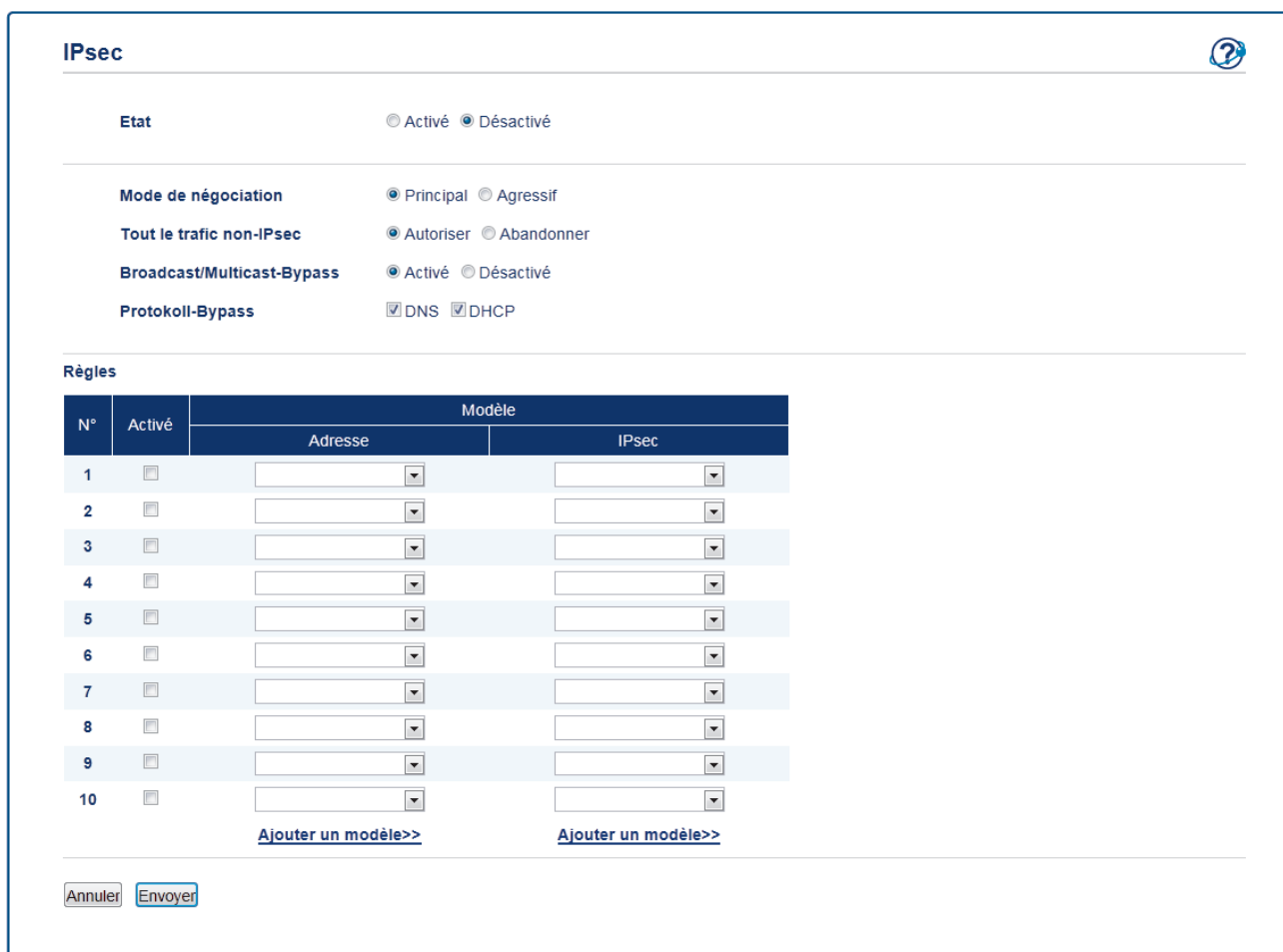

IPsec

Etat Activé Désactivé

Mode de négociation Principal Agressif

Tout le trafic non-IPsec Autoriser Abandonner

Broadcast/Multicast-Bypass Activé Désactivé

Protokoll-Bypass DNS DHCP

Règles

N°	Activé	Modèle	
		Adresse	IPsec
1	<input type="checkbox"/>	<input type="text"/>	<input type="text"/>
2	<input type="checkbox"/>	<input type="text"/>	<input type="text"/>
3	<input type="checkbox"/>	<input type="text"/>	<input type="text"/>
4	<input type="checkbox"/>	<input type="text"/>	<input type="text"/>
5	<input type="checkbox"/>	<input type="text"/>	<input type="text"/>
6	<input type="checkbox"/>	<input type="text"/>	<input type="text"/>
7	<input type="checkbox"/>	<input type="text"/>	<input type="text"/>
8	<input type="checkbox"/>	<input type="text"/>	<input type="text"/>
9	<input type="checkbox"/>	<input type="text"/>	<input type="text"/>
10	<input type="checkbox"/>	<input type="text"/>	<input type="text"/>

[Ajouter un modèle>>](#) [Ajouter un modèle>>](#)

7. Dans le champ **Etat**, activez ou désactivez IPsec.
8. Sélectionnez **Mode de négociation** pour IKE Phase 1.

IKE est un protocole qui est utilisé pour échanger des clés de cryptage pour exécuter les communications cryptées à l'aide du protocole IPsec.

En mode **Principal**, le traitement est lent, mais la sécurité est élevée. En mode **Agressif**, le traitement est plus rapide qu'en mode **Principal**, mais la sécurité est plus faible.

-
9. Dans le champ **Tout le trafic non-IPsec**, sélectionnez l'action à prendre pour les paquets non IPsec.
Si vous utilisez Web Services, vous devez sélectionner **Autoriser** pour **Tout le trafic non-IPsec**. Si vous sélectionnez **Abandonner**, il est impossible d'utiliser Web Services.
 10. Dans le champ **Broadcast/Multicast Bypass**, saisissez **Activé** ou **Désactivé**.
 11. Dans le champ **Bypass Protocol**, cochez la case de l'option ou des options que vous souhaitez.
 12. Dans le tableau **Règles**, cochez la case **Activé** pour activer le modèle.
Si vous cochez plusieurs cases, les cases avec les valeurs les plus petites sont prioritaires en cas de conflits entre les paramètres des cases cochées.
 13. Cliquez sur la liste déroulante correspondante pour sélectionner le **Modèle d'adresse** à utiliser pour les conditions de connexion IPsec.
Pour ajouter un **Modèle d'adresse**, cliquez sur **Ajouter un modèle**.
 14. Cliquez sur la liste déroulante correspondante pour sélectionner le **Modèle IPsec** à utiliser pour les conditions de connexion IPsec.
Pour ajouter un **Modèle IPsec**, cliquez sur **Ajouter un modèle**.
 15. Cliquez sur **Envoyer**.
Si l'ordinateur doit être redémarré pour enregistrer les nouveaux paramètres, l'écran de confirmation du redémarrage s'affiche.
Si un élément n'est pas renseigné dans le modèle que vous avez activé dans le tableau **Règles**, un message d'erreur apparaît. Confirmez vos sélections et recommencez l'envoi.



Information associée

- [Gérer votre appareil réseau en toute sécurité à l'aide d'IPsec](#)
-

Configurer un modèle d'adresse IPsec à l'aide de Gestion à partir du Web

Modèle associé: HL-L5100DN/HL-L5100DNT/HL-L5200DW/HL-L5200DWT/HL-L6250DN/HL-L6300DW/HL-L6300DWT/HL-L6400DW/HL-L6400DWT

1. Lancez votre navigateur Web.
2. Saisissez « http://adresse IP de l'appareil » dans la barre d'adresse de votre navigateur (« adresse IP de l'appareil » remplace à l'adresse IP de l'appareil).
Par exemple :
http://192.168.1.2
3. Par défaut, il est inutile de saisir un mot de passe. Saisissez un mot de passe si vous en avez défini un, puis cliquez sur .
4. Cliquez sur l'onglet **Réseau**.
5. Cliquez sur **Sécurité**.
6. Cliquez sur le menu **Modèle d'adresse IPsec** dans la barre de navigation de gauche.
La liste des modèles s'affiche et présente 10 modèles d'adresse IPsec.
Cliquez sur le bouton **Supprimer** pour supprimer un **Modèle d'adresse**. Lorsqu'un **Modèle d'adresse** est en cours d'utilisation, sa suppression est impossible.
7. Cliquez sur le **Modèle d'adresse** à créer. Le **Modèle d'adresse IPsec** apparaît.

Modèle d'adresse IPsec 1

Nom du modèle

Adresse IP locale

Adresse IP
 Plage d'adresses IP
 Adresse IP / préfixe

TOUTES les adresses IPv4

Adresse IP distante

Tous
 Adresse IP
 Plage d'adresses IP
 Adresse IP / préfixe

8. Dans le champ **Nom du modèle**, saisissez un nom pour le modèle (jusqu'à 16 caractères).
9. Sélectionnez une option **Adresse IP locale** pour spécifier les conditions d'adresse IP pour l'expéditeur :
 - **Adresse IP**
Spécifiez l'adresse IP. Sélectionnez **TOUTES les adresses IPv4**, **TOUTES les adresses IPv6**, **TOUTES les adresses IPv6 locales de lien** ou **Personnalisé** dans la liste déroulante.
Si vous sélectionnez **Personnalisé** dans la liste déroulante, tapez l'adresse IP (IPv4 ou IPv6) dans la zone de texte.
 - **Plage d'adresses IP**

Saisissez la première et la dernière adresse IP de la plage d'adresses IP dans les zones de texte. Si la première et la dernière adresse IP ne sont pas normalisées pour IPv4 ou IPv6, ou que la dernière adresse IP est inférieure à la première adresse IP, une erreur se produit.

- **Adresse IP / préfixe**

Spécifiez l'adresse IP à l'aide d'une notation CIDR.

Par exemple : 192.168.1.1/24

Le préfixe étant défini sous la forme d'un masque de sous-réseau 24 bits (255.255.255.0) pour 192.168.1.1, les adresses 192.168.1.xxx sont valides.

10. Sélectionnez une option **Adresse IP distante** pour spécifier les conditions d'adresse IP pour le destinataire :

- **Tous**

Si vous sélectionnez **Tous**, toutes les adresses IP sont activées.

- **Adresse IP**

Saisissez l'adresse IP spécifiée (IPv4 ou IPv6) dans la zone de texte.

- **Plage d'adresses IP**

Saisissez la première et la dernière adresse IP de la plage d'adresses IP. Si la première et la dernière adresse IP ne sont pas normalisées pour IPv4 ou IPv6, ou que la dernière adresse IP est inférieure à la première adresse IP, une erreur se produit.

- **Adresse IP / préfixe**

Spécifiez l'adresse IP à l'aide d'une notation CIDR.

Par exemple : 192.168.1.1/24

Le préfixe étant défini sous la forme d'un masque de sous-réseau 24 bits (255.255.255.0) pour 192.168.1.1, les adresses 192.168.1.xxx sont valides.

11. Cliquez sur **Envoyer**.



Lorsque vous modifiez les paramètres du modèle en cours d'utilisation, l'écran IPsec dans l'application Gestion à partir du Web se ferme puis s'ouvre de nouveau.



Information associée

- [Gérer votre appareil réseau en toute sécurité à l'aide d'IPsec](#)
-

Configurer un modèle IPsec à l'aide de Gestion à partir du Web

Modèle associé: HL-L5100DN/HL-L5100DNT/HL-L5200DW/HL-L5200DWT/HL-L6250DN/HL-L6300DW/HL-L6300DWT/HL-L6400DW/HL-L6400DWT

1. Lancez votre navigateur Web.
2. Saisissez « http://adresse IP de l'appareil » dans la barre d'adresse de votre navigateur (« adresse IP de l'appareil » remplace à l'adresse IP de l'appareil).
Par exemple :
http://192.168.1.2
3. Par défaut, il est inutile de saisir un mot de passe. Saisissez un mot de passe si vous en avez défini un, puis cliquez sur .
4. Cliquez sur l'onglet **Réseau**.
5. Cliquez sur **Sécurité**.
6. Cliquez sur **Modèle IPsec** dans la barre de navigation de gauche.
La liste des modèles s'affiche et présente 10 modèles IPsec.
Cliquez sur le bouton **Supprimer** pour supprimer un **Modèle IPsec**. Lorsqu'un **Modèle IPsec** est en cours d'utilisation, sa suppression est impossible.
7. Cliquez sur le **Modèle IPsec** à créer. L'écran **Modèle IPsec** apparaît. Les champs de configuration diffèrent selon les valeurs que vous sélectionnez pour **Utiliser un modèle prédéfini** et **Internet Key Exchange (IKE)**.
8. Dans le champ **Nom du modèle**, saisissez un nom pour le modèle (jusqu'à 16 caractères).
9. Sélectionnez les options **Internet Key Exchange (IKE)**.
10. Cliquez sur **Envoyer**.

Modèle IPsec 1



Nom du modèle
Utiliser un modèle prédéfini

Internet Key Exchange (IKE) IKEv1

Type d'authentification

Groupe Diffie-Hellman

Cryptage

Hachage

Durée de vie SA

Sécurité d'encapsulation

Protocole
Cryptage

Hachage

Durée de vie SA

Mode d'encapsulation Transport Tunnel

Adresse IP routeur distant

Perfect Forward Secrecy (PFS) Activé Désactivé

Méthode d'authentification Clé pré-partagée
 Certificats

Clé pré-partagée

Local

Type d'identifiant
Identifiant

Distant

Type d'identifiant
Identifiant

[Certificat>>](#)

✓ Information associée

- Gérer votre appareil réseau en toute sécurité à l'aide d'IPsec
- Réglages IKEv1 pour un modèle IPsec

-
- Réglages IKEv2 pour un modèle IPsec
 - Réglages manuels pour un modèle IPsec
-

▲ [Accueil](#) > [Sécurité](#) > [Fonctions de sécurité réseau](#) > [Gérer votre appareil réseau en toute sécurité à l'aide d'IPsec](#) > [Configurer un modèle IPsec à l'aide de Gestion à partir du Web](#) > [Réglages IKEv1 pour un modèle IPsec](#)

Réglages IKEv1 pour un modèle IPsec

Modèle associé: HL-L5100DN/HL-L5100DNT/HL-L5200DW/HL-L5200DWT/HL-L6250DN/HL-L6300DW/
HL-L6300DWT/HL-L6400DW/HL-L6400DWT

Modèle IPsec 1



Nom du modèle
Utiliser un modèle prédéfini

Internet Key Exchange (IKE) IKEv1 IKEv2 Manuel

Type d'authentification

Groupe Diffie-Hellman
Cryptage
Hachage
Durée de vie SA seconde(s)
(240 – 83072000)
 ko
(10 – 2097152)

Sécurité d'encapsulation

Protocole ESP AH AH+ESP
Cryptage
Hachage
Durée de vie SA seconde(s)
(120 – 4233600)
 ko
(10 – 4194304)
Mode d'encapsulation Transport Tunnel
Adresse IP routeur distant

Perfect Forward Secrecy (PFS) Activé Désactivé

Méthode d'authentification Clé pré-partagée
 Certificats

Clé pré-partagée

Local

Type d'identifiant
Identifiant

Distant

Type d'identifiant
Identifiant

[Certificat>>](#)

Nom du modèle

Saisissez un nom pour le modèle (jusqu'à 16 caractères).

Utiliser un modèle prédéfini

Sélectionnez **Personnalisé**, **Sécurité élevée IKEv1** ou **Sécurité moyenne IKEv1**. Les éléments de paramétrage diffèrent selon le modèle sélectionné.



Le modèle par défaut diffère selon que vous sélectionnez **Principal** ou **Agressif** dans **Mode de négociation** sur l'écran de configuration **IPsec**.

Internet Key Exchange (IKE)

IKE est un protocole de communication qui est utilisé pour échanger des clés de cryptage pour exécuter les communications cryptées à l'aide du protocole IPsec. Pour exécuter la communication cryptée pour cette fois uniquement, l'algorithme de cryptage qui est nécessaire pour le protocole IPsec est déterminé et les clés de cryptage sont partagées. Pour le protocole IKE, les clés de cryptage sont échangées à l'aide de la méthode d'échange de clés de Diffie-Hellman, et la communication cryptée qui est limitée au protocole IKE est exécutée.

Si vous avez sélectionné **Personnalisé** dans **Utiliser un modèle prédéfini**, sélectionnez **IKEv1**.

Type d'authentification

Configurez l'authentification et le cryptage IKE.

- **Groupe Diffie-Hellman**

Cette méthode d'échange de clés permet d'échanger des clés secrètes en toute sécurité sur un réseau non protégé. La méthode d'échange de clés de Diffie-Hellman utilise un problème du logarithme discret, et non pas une clé secrète, pour envoyer et recevoir des informations ouvertes qui ont été générées à l'aide d'un nombre aléatoire et d'une clé secrète.

Sélectionnez **Groupe1**, **Groupe2**, **Groupe5** ou **Groupe14**.

- **Cryptage**

Sélectionnez **DES**, **3DES**, **AES-CBC 128** ou **AES-CBC 256**.

- **Hachage**

Sélectionnez **MD5**, **SHA1**, **SHA256**, **SHA384** ou **SHA512**.

- **Durée de vie SA**

Spécifiez la durée de vie SA IKE.

Saisissez la durée (secondes) et le nombre de kilo-octets (Ko).

Sécurité d'encapsulation

- **Protocole**

Sélectionnez **ESP**, **AH+ESP** ou **AH**.



- ESP est un protocole utilisé pour exécuter les communications cryptées à l'aide du protocole IPsec. Le protocole ESP crypte les données utiles (le contenu communiqué) et y ajoute des informations supplémentaires. Le paquet IP est constitué d'un en-tête et des données utiles cryptées qui suivent l'en-tête. En plus des données cryptées, le paquet IP comprend également des informations concernant la méthode de cryptage et la clé de cryptage, des données d'authentification, etc.

- Le protocole AH est la partie du protocole IPsec qui authentifie l'expéditeur et empêche la manipulation (assure l'intégrité) des données. Dans le paquet IP, les données sont insérées immédiatement après l'en-tête. En outre, les paquets comprennent des valeurs de hachage, qui sont calculées à l'aide d'une équation du contenu communiqué, de la clé secrète et d'autres facteurs, de façon à empêcher la falsification de l'expéditeur et la manipulation des données. Contrairement au protocole ESP, le contenu communiqué n'est pas crypté, et les données sont envoyées et reçues sous forme de texte en clair.

- **Cryptage**

Sélectionnez **DES**, **3DES**, **AES-CBC 128** ou **AES-CBC 256**. Le cryptage ne peut être sélectionné que si **ESP** est sélectionné dans **Protocole**.

- **Hachage**

Sélectionnez **Aucun**, **MD5**, **SHA1**, **SHA256**, **SHA384** ou **SHA512**. **Aucun** ne peut être sélectionné que si **ESP** est sélectionné dans **Protocole**.

Lorsque **AH+ESP** est sélectionné dans **Protocole**, sélectionnez chaque protocole pour **Hachage(AH)** et **Hachage(ESP)**.

- **Durée de vie SA**

Spécifiez la durée de vie SA IPsec.

Indiquez le nombre de secondes et le nombre de kilo-octets (Ko) au bout desquels IPsec SA expire.

- **Mode d'encapsulation**

Sélectionnez **Transport** ou **Tunnel**.

- **Adresse IP routeur distant**

Spécifiez l'adresse IP (IPv4 ou IPv6) du routeur à distance. Spécifiez cette information seulement si le mode **Tunnel** est sélectionné.



SA (Security Association) est une méthode de communication cryptée utilisant le protocole IPsec ou IPv6, qui échange et partage des informations, telles que la méthode de cryptage et la clé de cryptage, afin d'établir un canal de communication sécurisé avant que la communication ne commence. Le terme SA peut également désigner le canal de communication cryptée virtuel qui a été établi. La méthode SA utilisée pour le protocole IPsec établit la méthode de cryptage et les échanges de clés et assure l'authentification mutuelle selon la procédure standard IKE (Internet Key Exchange). De plus, elle est régulièrement mise à jour.

Perfect Forward Secrecy

La confidentialité persistante assure qu'aucune clé n'est dérivée des clés antérieures qui ont été utilisées pour crypter les messages. En outre, si une clé utilisée pour crypter un message a été dérivée d'une clé primaire, cette clé primaire n'est pas utilisée pour dériver d'autres clés. Par conséquent, même si une clé est compromise, la perte de confidentialité sera limitée aux seuls messages qui ont été cryptés avec cette clé.

Sélectionnez **Activé** ou **Désactivé**.

Méthode d'authentification

Sélectionnez la méthode d'authentification. Sélectionnez **Clé pré-partagée** ou **Certificats**.

Clé pré-partagée

Lors du cryptage d'une communication, la clé de cryptage est échangée et partagée à l'avance par un autre canal.

Si vous avez sélectionné **Clé pré-partagée** en guise de **Méthode d'authentification**, saisissez la **Clé pré-partagée** (32 caractères maximum).

- **Local/Type d'identifiant/Identifiant**

Sélectionnez le type d'identifiant de l'expéditeur, puis saisissez l'identifiant.

Sélectionnez **Adresse IPv4**, **Adresse IPv6**, **FQDN**, **Adresse e-mail** ou **Certificat** comme type.

Si vous avez sélectionné **Certificat**, saisissez le nom commun du certificat dans le champ **Identifiant**.

- **Distant/Type d'identifiant/Identifiant**

Sélectionnez le type d'identifiant du destinataire, puis saisissez l'identifiant.

Sélectionnez **Adresse IPv4**, **Adresse IPv6**, **FQDN**, **Adresse e-mail** ou **Certificat** comme type.

Si vous avez sélectionné **Certificat**, saisissez le nom commun du certificat dans le champ **Identifiant**.

Certificats

Si vous avez sélectionné **Certificats** dans **Méthode d'authentification**, sélectionnez le certificat.



Vous ne pouvez sélectionner que les certificats qui ont été créés dans la page **Certificat** de l'écran de configuration de la sécurité de l'application Gestion à partir du Web.



Information associée

- Configurer un modèle IPsec à l'aide de Gestion à partir du Web

▲ [Accueil](#) > [Sécurité](#) > [Fonctions de sécurité réseau](#) > [Gérer votre appareil réseau en toute sécurité à l'aide d'IPsec](#) > [Configurer un modèle IPsec à l'aide de Gestion à partir du Web](#) > [Réglages IKEv2 pour un modèle IPsec](#)

■ Réglages IKEv2 pour un modèle IPsec

Modèle associé: HL-L5100DN/HL-L5100DNT/HL-L5200DW/HL-L5200DWT/HL-L6250DN/HL-L6300DW/
HL-L6300DWT/HL-L6400DW/HL-L6400DWT

Modèle IPsec 1



Nom du modèle
Utiliser un modèle prédéfini

Internet Key Exchange (IKE) IKEv1 IKEv2 Manuel

Type d'authentification

Groupe Diffie-Hellman Groupe1 Groupe2 Groupe5 Groupe14

Cryptage DES 3DES AES-CBC 128
 AES-CBC 256

Hachage MD5 SHA1 SHA256 SHA384
 SHA512

Durée de vie SA seconde(s)
(240 – 63072000)
 ko
(10 – 2097152)

Sécurité d'encapsulation

Protocole ESP

Cryptage DES 3DES AES-CBC 128
 AES-CBC 256

Hachage MD5 SHA1 SHA256 SHA384
 SHA512

Durée de vie SA seconde(s)
(120 – 4233600)
 ko
(10 – 4194304)

Mode d'encapsulation Transport Tunnel

Adresse IP routeur distant

Perfect Forward Secrecy (PFS) Activé Désactivé

Méthode d'authentification Clé pré-partagée
 Certificats
 EAP - MD5
 EAP - MS-CHAPv2

Clé pré-partagée

Local

Type d'identifiant
Identifiant

Distant

Type d'identifiant
Identifiant

[Certificat>>](#)

Nom du modèle

Saisissez un nom pour le modèle (jusqu'à 16 caractères).

Utiliser un modèle prédéfini

Sélectionnez **Personnalisé**, **Sécurité élevée IKEv2** ou **Sécurité moyenne IKEv2**. Les éléments de paramétrage diffèrent selon le modèle sélectionné.

Internet Key Exchange (IKE)

IKE est un protocole de communication qui est utilisé pour échanger des clés de cryptage pour exécuter les communications cryptées à l'aide du protocole IPsec. Pour exécuter la communication cryptée pour cette fois uniquement, l'algorithme de cryptage qui est nécessaire pour le protocole IPsec est déterminé et les clés de cryptage sont partagées. Pour le protocole IKE, les clés de cryptage sont échangées à l'aide de la méthode d'échange de clés de Diffie-Hellman, et la communication cryptée qui est limitée au protocole IKE est exécutée.

Si vous avez sélectionné **Personnalisé** dans **Utiliser un modèle prédéfini**, sélectionnez **IKEv2**.

Type d'authentification

Configurez l'authentification et le cryptage IKE.

- **Groupe Diffie-Hellman**

Cette méthode d'échange de clés permet d'échanger des clés secrètes en toute sécurité sur un réseau non protégé. La méthode d'échange de clés de Diffie-Hellman utilise un problème du logarithme discret, et non pas une clé secrète, pour envoyer et recevoir des informations ouvertes qui ont été générées à l'aide d'un nombre aléatoire et d'une clé secrète.

Sélectionnez **Groupe1**, **Groupe2**, **Groupe5** ou **Groupe14**.

- **Cryptage**

Sélectionnez **DES**, **3DES**, **AES-CBC 128** ou **AES-CBC 256**.

- **Hachage**

Sélectionnez **MD5**, **SHA1**, **SHA256**, **SHA384** ou **SHA512**.

- **Durée de vie SA**

Spécifiez la durée de vie SA IKE.

Saisissez la durée (secondes) et le nombre de kilo-octets (Ko).

Sécurité d'encapsulation

- **Protocole**

Sélectionnez **ESP**.



ESP est un protocole utilisé pour exécuter les communications cryptées à l'aide du protocole IPsec. Le protocole ESP crypte les données utiles (le contenu communiqué) et y ajoute des informations supplémentaires. Le paquet IP est constitué d'un en-tête et des données utiles cryptées qui suivent l'en-tête. En plus des données cryptées, le paquet IP comprend également des informations concernant la méthode de cryptage et la clé de cryptage, des données d'authentification, etc.

- **Cryptage**

Sélectionnez **DES**, **3DES**, **AES-CBC 128** ou **AES-CBC 256**.

- **Hachage**

Sélectionnez **MD5**, **SHA1**, **SHA256**, **SHA384** ou **SHA512**.

- **Durée de vie SA**

Spécifiez la durée de vie SA IPsec.

Indiquez le nombre de secondes et le nombre de kilo-octets (Ko) au bout desquels IPsec SA expire.

- **Mode d'encapsulation**

Sélectionnez **Transport** ou **Tunnel**.

- **Adresse IP routeur distant**

Spécifiez l'adresse IP (IPv4 ou IPv6) du routeur à distance. Spécifiez cette information seulement si le mode **Tunnel** est sélectionné.



SA (Security Association) est une méthode de communication cryptée utilisant le protocole IPsec ou IPv6, qui échange et partage des informations, telles que la méthode de cryptage et la clé de cryptage, afin d'établir un canal de communication sécurisé avant que la communication ne commence. Le terme SA peut également désigner le canal de communication cryptée virtuel qui a été établi. La méthode SA utilisée pour le protocole IPsec établit la méthode de cryptage et les échanges de clés et assure l'authentification mutuelle selon la procédure standard IKE (Internet Key Exchange). De plus, elle est régulièrement mise à jour.

Perfect Forward Secrecy

La confidentialité persistante assure qu'aucune clé n'est dérivée des clés antérieures qui ont été utilisées pour crypter les messages. En outre, si une clé utilisée pour crypter un message a été dérivée d'une clé primaire, cette clé primaire n'est pas utilisée pour dériver d'autres clés. Par conséquent, même si une clé est compromise, la perte de confidentialité sera limitée aux seuls messages qui ont été cryptés avec cette clé.

Sélectionnez **Activé** ou **Désactivé**.

Méthode d'authentification

Sélectionnez la méthode d'authentification. Sélectionnez **Clé pré-partagée**, **Certificats**, **EAP - MD5** ou **EAP - MS-CHAPv2**.

Clé pré-partagée

Lors du cryptage d'une communication, la clé de cryptage est échangée et partagée à l'avance par un autre canal.

Si vous avez sélectionné **Clé pré-partagée** en guise de **Méthode d'authentification**, saisissez la **Clé pré-partagée** (32 caractères maximum).

- **Local/Type d'identifiant/Identifiant**

Sélectionnez le type d'identifiant de l'expéditeur, puis saisissez l'identifiant.

Sélectionnez **Adresse IPv4**, **Adresse IPv6**, **FQDN**, **Adresse e-mail** ou **Certificat** comme type.

Si vous avez sélectionné **Certificat**, saisissez le nom commun du certificat dans le champ **Identifiant**.

- **Distant/Type d'identifiant/Identifiant**

Sélectionnez le type d'identifiant du destinataire, puis saisissez l'identifiant.

Sélectionnez **Adresse IPv4**, **Adresse IPv6**, **FQDN**, **Adresse e-mail** ou **Certificat** comme type.

Si vous avez sélectionné **Certificat**, saisissez le nom commun du certificat dans le champ **Identifiant**.

Certificats

Si vous avez sélectionné **Certificats** dans **Méthode d'authentification**, sélectionnez le certificat.



Vous ne pouvez sélectionner que les certificats qui ont été créés dans la page **Certificat** de l'écran de configuration de la sécurité de l'application Gestion à partir du Web.

EAP

Le protocole d'identification EAP est une extension du protocole PPP. Si vous utilisez EAP avec IEEE802.1x, une clé différente est utilisée pour l'authentification de l'utilisateur lors de chaque session.

Les réglages suivants ne sont nécessaires que si **EAP - MD5** ou **EAP - MS-CHAPv2** est sélectionné dans **Méthode d'authentification** :

- **Mode**

Sélectionnez **Mode serveur** ou **Mode client**.

- **Certificat**

Sélectionnez le certificat.

- **Nom d'utilisateur**

Saisissez le nom d'utilisateur (32 caractères maximum).

- **Mot de passe**

Saisissez le mot de passe (32 caractères maximum). Le mot de passe doit être saisi deux fois de suite pour le confirmer.

- **Certificat**

Cliquez sur ce bouton pour passer à l'écran de configuration **Certificat**.



Information associée

- [Configurer un modèle IPsec à l'aide de Gestion à partir du Web](#)
-

Réglages manuels pour un modèle IPsec

Modèle associé: HL-L5100DN/HL-L5100DNT/HL-L5200DW/HL-L5200DWT/HL-L6250DN/HL-L6300DW/HL-L6300DWT/HL-L6400DW/HL-L6400DWT

Modèle IPsec 1 ?

Nom du modèle

Utiliser un modèle prédéfini

Internet Key Exchange (IKE) IKEv1 IKEv2 Manuel

Clé d'authentification (ESP, AH)

Entrée

Sortie

Clé de code (ESP)

Entrée

Sortie

SPI

Entrée

Sortie

Sécurité d'encapsulation

Protocole ESP AH

Cryptage

Hachage

Durée de vie SA seconde(s)
(120 – 4233600)

ko
(10 – 4194304)

Mode d'encapsulation Transport Tunnel

Adresse IP routeur distant

[Certificat>>](#)

Nom du modèle

Saisissez un nom pour le modèle (jusqu'à 16 caractères).

Utiliser un modèle prédéfini

Sélectionnez **Personnalisé**.

Internet Key Exchange (IKE)

IKE est un protocole de communication qui est utilisé pour échanger des clés de cryptage pour exécuter les communications cryptées à l'aide du protocole IPsec. Pour exécuter la communication cryptée pour cette fois uniquement, l'algorithme de cryptage qui est nécessaire pour le protocole IPsec est déterminé et les clés de cryptage sont partagées. Pour le protocole IKE, les clés de cryptage sont échangées à l'aide de la méthode d'échange de clés de Diffie-Hellman, et la communication cryptée qui est limitée au protocole IKE est exécutée.

Sélectionnez **Manuel**.

Clé d'authentification (ESP, AH)

Spécifiez la clé à utiliser pour l'authentification. Saisissez les valeurs pour **Entrée/Sortie**.

Ces réglages sont nécessaires si **Personnalisé** est sélectionné pour **Utiliser un modèle prédéfini**, si **Manuel** est sélectionné pour **Internet Key Exchange (IKE)** et si tout autre réglage que **Aucun** est sélectionné pour **Hachage** dans la section **Sécurité d'encapsulation**.



Le nombre de caractères que vous pouvez définir varie selon le paramètre sélectionné pour **Hachage** dans la section **Sécurité d'encapsulation**.

Si la longueur de la clé d'authentification spécifiée diffère de celle de l'algorithme de hachage sélectionné, une erreur se produit.

- **MD5** : 128 bits (16 octets)
- **SHA1** : 160 bits (20 octets)
- **SHA256** : 256 bits (32 octets)
- **SHA384** : 384 bits (48 octets)
- **SHA512** : 512 bits (64 octets)

Si vous spécifiez la clé en code ASCII, mettez les caractères entre guillemets doubles ("").

Clé de code (ESP)

Spécifiez la clé à utiliser pour le cryptage. Saisissez les valeurs pour **Entrée/Sortie**.

Ces réglages sont nécessaires si **Personnalisé** est sélectionné dans **Utiliser un modèle prédéfini**, si **Manuel** est sélectionné dans **Internet Key Exchange (IKE)** et si **ESP** est sélectionné dans **Protocole** dans **Sécurité d'encapsulation**.



Le nombre de caractères que vous pouvez définir varie selon le paramètre sélectionné pour **Cryptage** dans la section **Sécurité d'encapsulation**.

Si la longueur de la clé de cryptage spécifiée diffère de celle de l'algorithme de cryptage sélectionné, une erreur se produit.

- **DES** : 64 bits (8 octets)
- **3DES** : 192 bits (24 octets)
- **AES-CBC 128** : 128 bits (16 octets)
- **AES-CBC 256** : 256 bits (32 octets)

Si vous spécifiez la clé en code ASCII, mettez les caractères entre guillemets doubles ("").

SPI

Ces paramètres sont utilisés pour identifier les informations de sécurité. En général, un hôte dispose de plusieurs associations de sécurité (SA, Security Associations) pour plusieurs types de communication IPsec. Il faut donc identifier la SA applicable lorsqu'un paquet IP est reçu. Le paramètre SPI, qui identifie la SA, est inclus dans l'en-tête d'authentification AH (Authentication Header) et dans l'en-tête ESP (Encapsulating Security Payload).

Ces réglages sont nécessaires si **Personnalisé** est sélectionné pour **Utiliser un modèle prédéfini** et si **Manuel** est sélectionné pour **Internet Key Exchange (IKE)**.

Saisissez les valeurs pour **Entrée/Sortie**. (3 à 10 caractères)

Sécurité d'encapsulation

- **Protocole**

Sélectionnez **ESP** ou **AH**.



- ESP est un protocole utilisé pour exécuter les communications cryptées à l'aide du protocole IPsec. Le protocole ESP crypte les données utiles (le contenu communiqué) et y ajoute des informations supplémentaires. Le paquet IP est constitué d'un en-tête et des données utiles cryptées qui suivent l'en-tête. En plus des données cryptées, le paquet IP comprend également des informations concernant la méthode de cryptage et la clé de cryptage, des données d'authentification, etc.
- Le protocole AH est la partie du protocole IPsec qui authentifie l'expéditeur et empêche la manipulation des données (assure l'intégrité des données). Dans le paquet IP, les données sont insérées immédiatement après l'en-tête. En outre, les paquets comprennent des valeurs de hachage, qui sont calculées à l'aide d'une équation du contenu communiqué, de la clé secrète et d'autres facteurs, de façon à empêcher la falsification de l'expéditeur et la manipulation des données. Contrairement au protocole ESP, le contenu communiqué n'est pas crypté, et les données sont envoyées et reçues sous forme de texte en clair.

- **Cryptage**

Sélectionnez **DES**, **3DES**, **AES-CBC 128** ou **AES-CBC 256**. Le cryptage ne peut être sélectionné que si **ESP** est sélectionné dans **Protocole**.

- **Hachage**

Sélectionnez **Aucun**, **MD5**, **SHA1**, **SHA256**, **SHA384** ou **SHA512**. **Aucun** ne peut être sélectionné que si **ESP** est sélectionné dans **Protocole**.

- **Durée de vie SA**

Spécifiez la durée de vie SA IKE.

Indiquez le nombre de secondes et le nombre de kilo-octets (Ko) au bout desquels IPsec SA expire.

- **Mode d'encapsulation**

Sélectionnez **Transport** ou **Tunnel**.

- **Adresse IP routeur distant**

Spécifiez l'adresse IP (IPv4 ou IPv6) de la destination de la connexion. Spécifiez cette information seulement si le mode **Tunnel** est sélectionné.



SA (Security Association) est une méthode de communication cryptée utilisant le protocole IPsec ou IPv6, qui échange et partage des informations, telles que la méthode de cryptage et la clé de cryptage, afin d'établir un canal de communication sécurisé avant que la communication ne commence. Le terme SA peut également désigner le canal de communication cryptée virtuel qui a été établi. La méthode SA utilisée pour le protocole IPsec établit la méthode de cryptage et les échanges de clés et assure l'authentification mutuelle selon la procédure standard IKE (Internet Key Exchange). De plus, elle est régulièrement mise à jour.

Envoyer

Cliquez sur ce bouton pour enregistrer les paramètres.



Lorsque vous modifiez les paramètres du modèle en cours d'utilisation, l'écran IPsec dans l'application Gestion à partir du Web se ferme puis s'ouvre de nouveau.



Information associée

- [Configurer un modèle IPsec à l'aide de Gestion à partir du Web](#)

Envoyer un e-mail en toute sécurité

- Configurer l'envoi d'e-mails à l'aide de Gestion à partir du Web
- Envoyer un e-mail en utilisant l'authentification utilisateur
- Envoyer un e-mail en toute sécurité avec le protocole SSL/TLS

Configurer l'envoi d'e-mails à l'aide de Gestion à partir du Web

Modèle associé: HL-L5100DN/HL-L5100DNT/HL-L5200DW/HL-L5200DWT/HL-L6250DN/HL-L6300DW/HL-L6300DWT/HL-L6400DW/HL-L6400DWT

Il est conseillé d'utiliser l'application Gestion à partir du Web pour configurer l'envoi sécurisé d'e-mails avec authentification de l'utilisateur ou l'envoi d'e-mails à l'aide du protocole SSL/TLS.

1. Lancez votre navigateur Web.
2. Saisissez « http://adresse IP de l'appareil » dans la barre d'adresse de votre navigateur (« adresse IP de l'appareil » est l'adresse IP de l'appareil).

Par exemple :

http://192.168.1.2



- Si vous utilisez un DNS (Domain Name System) ou si vous avez activé un nom NetBIOS, vous pouvez entrer un autre nom, tel que « ImprimantePartagée », à la place de l'adresse IP.

- Exemple :

http://ImprimantePartagée

Si vous activez un nom NetBIOS, vous pouvez également utiliser le nom du nœud.

- Exemple :

http://brnxxxxxxxxxxxx

Le nom NetBIOS figure sur le Rapport de configuration réseau.

- Sur Macintosh, accédez à Gestion à partir du Web en cliquant sur l'icône de l'appareil figurant dans l'écran **Status Monitor**.

3. Par défaut, il est inutile de saisir un mot de passe. Saisissez un mot de passe si vous en avez défini un, puis cliquez sur .
4. Cliquez sur l'onglet **Réseau**.
5. Cliquez sur **Protocole** dans la barre de navigation de gauche.
6. Dans le champ **SMTP**, cliquez sur **Paramètres avancés** et assurez-vous que le statut de **SMTP** est **Activé**.
7. Configurez les paramètres **SMTP**.
 - Vérifiez que les paramètres de la messagerie électronique sont corrects après les avoir configurés en envoyant un e-mail de test.
 - Si vous ne connaissez pas les paramètres du serveur SMTP, contactez votre administrateur réseau ou votre fournisseur d'accès Internet (FAI) pour plus de détails.
8. Lorsque vous avez terminé, cliquez sur **Envoyer**.

La boîte de dialogue **Tester la configuration de l'envoi des e-mails** s'affiche.
9. Suivez les instructions de la boîte de dialogue pour tester les paramètres actuels.



Information associée

- [Envoyer un e-mail en toute sécurité](#)

Envoyer un e-mail en utilisant l'authentification utilisateur

Modèle associé: HL-L5100DN/HL-L5100DNT/HL-L5200DW/HL-L5200DWT/HL-L6250DN/HL-L6300DW/HL-L6300DWT/HL-L6400DW/HL-L6400DWT

Votre appareil Brother prend en charge la méthode SMTP-AUTH pour envoyer un e-mail par l'intermédiaire d'un serveur de messagerie exigeant l'authentification utilisateur. Cette méthode empêche que des utilisateurs non autorisés n'accèdent au serveur de messagerie.

Vous pouvez utiliser la méthode SMTP-AUTH pour les notifications d'e-mail et les rapports par e-mail (disponibles sur certains modèles).



Il est conseillé d'utiliser l'application Gestion à partir du Web pour configurer l'authentification SMTP.

Paramètres du serveur de messagerie

Vous devez configurer la méthode d'authentification SMTP de votre appareil pour qu'elle corresponde à la méthode utilisée par votre serveur de messagerie. Pour des détails sur les paramètres du serveur de messagerie, contactez votre administrateur réseau ou votre fournisseur d'accès Internet (FAI).



Pour activer l'authentification du serveur SMTP, dans l'écran **SMTP** de l'application Gestion à partir du Web, sous **Méthode d'authentification sur le serveur**, vous devez sélectionner **SMTP-AUTH**.



Information associée

- [Envoyer un e-mail en toute sécurité](#)

Envoyer un e-mail en toute sécurité avec le protocole SSL/TLS

Modèle associé: HL-L5100DN/HL-L5100DNT/HL-L5200DW/HL-L5200DWT/HL-L6250DN/HL-L6300DW/HL-L6300DWT/HL-L6400DW/HL-L6400DWT

Votre appareil Brother prend en charge les méthodes SSL/TLS pour envoyer un e-mail via un serveur de messagerie exigeant une communication SSL/TLS sécurisée. Pour envoyer un e-mail via un serveur de messagerie utilisant la communication SSL/TLS, vous devez configurer SMTP via SSL/TLS.



Il est conseillé d'utiliser l'application Gestion à partir du Web pour configurer SSL/TLS.

Vérifier le certificat de serveur

Sous **SSL/TLS**, si vous choisissez **SSL** ou **TLS**, la case **Vérifier le certificat de serveur** est automatiquement cochée.

SMTP

Etat Activé

Paramètres d'envoi des e-mails (SMTP)

Adresse du serveur

Port

Méthode d'authentification sur le serveur Aucun SMTP-AUTH

Nom du compte SMTP-AUTH

Mot de passe du compte SMTP-AUTH

Entrez un mot de passe

Retapez le mot de passe

SSL/TLS Aucun SSL TLS Vérifier le certificat de serveur

Adresse e-mail du périphérique

[Certificat AC>>](#)

[Rapport de messagerie>>](#)

[Avis>>](#)



- Avant de vérifier le certificat du serveur, vous devez importer le certificat d'autorité de certification émis par l'autorité de certification qui a signé le certificat du serveur. Contactez votre administrateur réseau ou votre fournisseur d'accès Internet (FAI) pour vérifier s'il est nécessaire d'importer un certificat d'autorité de certification.
- Si vous n'avez pas besoin de vérifier le certificat de serveur, désélectionnez la case **Vérifier le certificat de serveur**.

Numéro de port

Si vous sélectionnez **SSL**, la valeur pour le port **Port** est modifiée en fonction du protocole utilisé. Pour modifier manuellement le numéro de port, saisissez le numéro de port après avoir choisi **SSL/TLS**.

Vous devez configurer la méthode de communication SMTP de votre appareil pour qu'elle corresponde à la méthode utilisée par votre serveur de messagerie. Pour des détails sur les paramètres du serveur de messagerie, contactez votre administrateur réseau ou votre FAI.

Dans la plupart des cas, les services Webmail sécurisés nécessitent les paramètres suivants :

SMTP	Port	587
	Méthode d'authentification sur le serveur	SMTP-AUTH
	SSL/TLS	TLS



Information associée

- [Envoyer un e-mail en toute sécurité](#)

Utiliser l'authentification IEEE 802.1x pour un réseau câblé ou sans fil

- [Présentation de l'authentification IEEE 802.1x](#)
- [Configurer l'authentification IEEE 802.1x pour un réseau câblé ou sans fil à l'aide de l'application Gestion à partir du Web \(navigateur Web\)](#)
- [Méthodes d'authentification IEEE 802.1x](#)

Présentation de l'authentification IEEE 802.1x

Modèle associé: HL-L5100DN/HL-L5100DNT/HL-L5200DW/HL-L5200DWT/HL-L6250DN/HL-L6300DW/HL-L6300DWT/HL-L6400DW/HL-L6400DWT

L'IEEE 802.1x est un standard de l'IEEE pour les réseaux câblés et sans fil qui limite l'accès des appareils réseaux non autorisés. Votre appareil Brother (le demandeur) envoie une demande d'authentification à un serveur RADIUS (le serveur d'authentification) via votre point d'accès ou concentrateur. Une fois que votre demande a été vérifiée par le serveur RADIUS, votre appareil peut accéder au réseau.



Information associée

- [Utiliser l'authentification IEEE 802.1x pour un réseau câblé ou sans fil](#)

Configurer l'authentification IEEE 802.1x pour un réseau câblé ou sans fil à l'aide de l'application Gestion à partir du Web (navigateur Web)

Modèle associé: HL-L5100DN/HL-L5100DNT/HL-L5200DW/HL-L5200DWT/HL-L6250DN/HL-L6300DW/HL-L6300DWT/HL-L6400DW/HL-L6400DWT

- Si vous configurez votre appareil à l'aide de l'authentification EAP-TLS, vous devez installer le certificat client émis par une autorité de certification avant de démarrer la configuration. Contactez votre administrateur réseau au sujet du certificat client. Si vous avez installé plus d'un certificat, nous vous recommandons de noter le nom du certificat que vous souhaitez utiliser.
- Avant de vérifier le certificat du serveur, vous devez importer le certificat d'autorité de certification émis par l'autorité de certification qui a signé le certificat du serveur. Contactez votre administrateur réseau ou votre fournisseur d'accès Internet (FAI) pour vérifier s'il est nécessaire d'importer un certificat d'autorité de certification.



Vous pouvez également configurer l'authentification IEEE 802.1x à l'aide de :

- BRAdmin Professional 3 (réseau câblé et sans fil)
- l'assistant de configuration sans fil à partir du panneau de commande (réseau sans fil)
- l'assistant de configuration sans fil du CD-ROM (réseau sans fil)

1. Lancez votre navigateur Web.
2. Saisissez « http://adresse IP de l'appareil » dans la barre d'adresse de votre navigateur (« adresse IP de l'appareil » est l'adresse IP de l'appareil).

Par exemple :

http://192.168.1.2



- Si vous utilisez un DNS (Domain Name System) ou si vous avez activé un nom NetBIOS, vous pouvez entrer un autre nom, tel que « ImprimantePartagée », à la place de l'adresse IP.

- Exemple :

http://ImprimantePartagée

Si vous activez un nom NetBIOS, vous pouvez également utiliser le nom du nœud.

- Exemple :

http://brnxxxxxxxxxxxx

Le nom NetBIOS figure sur le Rapport de configuration réseau.

- Sur Macintosh, accédez à Gestion à partir du Web en cliquant sur l'icône de l'appareil figurant dans l'écran **Status Monitor**.

3. Par défaut, il est inutile de saisir un mot de passe. Saisissez un mot de passe si vous en avez défini un, puis cliquez sur .
4. Cliquez sur l'onglet **Réseau**.
5. Exécutez une des actions suivantes :

Option	Description
Réseau câblé	Cliquez sur Câblé puis sélectionnez État 802.1x authentification .
Réseau sans fil	Cliquez sur Sans fil puis sélectionnez Sans fil (Entreprise) .

6. Configurez les paramètres d'authentification IEEE 802.1x.



- Pour activer l'authentification IEEE 802.1x pour le réseau câblé, sélectionnez **Activé** pour **État 802.1x câblé** sur la page **État 802.1x authentification**.
- Si vous utilisez l'authentification **EAP-TLS**, vous devez sélectionner le certificat client qui a été installé (indiqué par le nom du client) pour vérification dans la liste déroulante **Certificat client**.
- Si vous sélectionnez l'authentification **EAP-FAST**, **PEAP**, **EAP-TTLS**, or **EAP-TLS**, sélectionnez la méthode de vérification dans la liste déroulante **Vérification du certificat de serveur**. Vérifiez le certificat du serveur à l'aide du certificat de l'autorité de certification, importé dans l'appareil à l'avance, qui a été émis par l'autorité de certification ayant signé le certificat du serveur.

Vous pouvez sélectionner une des méthodes de vérification suivantes dans la liste déroulante **Vérification du certificat de serveur** :

Option	Description
Aucune vérification	Le certificat est toujours fiable. La vérification n'est pas exécutée.
Cert. AC	Méthode de vérification pour vérifier la fiabilité de l'autorité de certification du certificat du serveur à l'aide du certificat de l'autorité de certification qui a été émis par l'autorité de certification qui a signé le certificat du serveur.
Cert. AC + ID serveur	La méthode de vérification pour vérifier le nom commun ¹ du certificat du serveur, en plus de la fiabilité de l'autorité de certification du certificat du serveur.

7. Lorsque vous avez terminé la configuration, cliquez sur **Envoyer**.

Pour les réseaux câblés : une fois la configuration faite, connectez votre appareil à un réseau pris en charge par IEEE 802.1x. Après quelques minutes, imprimez le rapport de configuration réseau pour vérifier l'état du réseau <**Wired IEEE 802.1x**>.

Option	Description
Success	La fonction IEEE 802.1x câblé est activée et l'authentification est réussie.
Failed	La fonction IEEE 802.1x câblé est activée, mais l'authentification a échoué.
Non	La fonction IEEE 802.1x câblé n'est pas disponible.



Information associée

- [Utiliser l'authentification IEEE 802.1x pour un réseau câblé ou sans fil](#)

¹ La vérification du nom commun compare le nom courant du certificat du serveur à la chaîne de caractères configurée pour l'**ID serveur**. Avant d'utiliser cette méthode, demandez le nom courant du certificat du serveur à votre administrateur système, puis configurez la valeur de l'**ID serveur**.

Méthodes d'authentification IEEE 802.1x

Modèle associé: HL-L5100DN/HL-L5100DNT/HL-L5200DW/HL-L5200DWT/HL-L6250DN/HL-L6300DW/HL-L6300DWT/HL-L6400DW/HL-L6400DWT

LEAP (réseau sans fil)

Le protocole LEAP (Lightweight Extensible Authentication Protocol) est une méthode EAP propriétaire développée par Cisco Systems, Inc., qui utilise un nom d'utilisateur et un mot de passe pour l'authentification.

EAP-FAST

Le protocole EAP-FAST (Extensible Authentication Protocol-Flexible Authentication via Secured Tunneling) développé par Cisco Systems, Inc., utilise un nom d'utilisateur et un mot de passe pour l'authentification et des algorithmes à clé symétrique pour réaliser un processus d'authentification en tunnel.

L'appareil Brother prend en charge les méthodes d'authentification interne suivantes :

- EAP-FAST/AUCUN
- EAP-FAST/MS-CHAPv2
- EAP-FAST/GTC

EAP-MD5 (réseau câblé)

Le protocole EAP-MD5 (Extensible Authentication Protocol-Message Digest Algorithm 5) utilise un nom d'utilisateur et un mot de passe pour effectuer une authentification de type « challenge-réponse ».

PEAP

Le protocole PEAP (Protected Extensible Authentication Protocol) est une version de la méthode EAP développée par Cisco Systems, Inc., Microsoft® Corporation et RSA Security. PEAP crée un tunnel SSL (Secure Sockets Layer)/TLS (Transport Layer Security) entre un client et un serveur d'authentification pour l'envoi d'un nom d'utilisateur et d'un mot de passe. PEAP assure une authentification mutuelle entre le serveur et le client.

L'appareil Brother prend en charge les authentifications internes suivantes :

- PEAP/MS-CHAPv2
- PEAP/GTC

EAP-TTLS

Le protocole EAP-TTLS (Extensible Authentication Protocol-Tunneled Transport Layer Security) a été développé par Funk Software et Certicom. EAP-TTLS crée un tunnel crypté SSL, similaire à celui du protocole PEAP, entre un client et un serveur d'authentification pour l'envoi d'un nom d'utilisateur et d'un mot de passe. EAP-TTLS assure une authentification mutuelle entre le serveur et le client.

L'appareil Brother prend en charge les authentifications internes suivantes :

- EAP-TTLS/CHAP
- EAP-TTLS/MS-CHAP
- EAP-TTLS/MS-CHAPv2
- EAP-TTLS/PAP

EAP-TLS

Le protocole EAP-TLS (Extensible Authentication Protocol-Transport Layer Security) nécessite l'authentification d'un certificat numérique par un client et par un serveur d'authentification.



Information associée

- [Utiliser l'authentification IEEE 802.1x pour un réseau câblé ou sans fil](#)

Enregistrement du journal d'impression sur le réseau

- Présentation de la fonction d'enregistrement du journal d'impression sur le réseau
- Configurer les paramètres de l'enregistrement du journal d'impression sur le réseau à l'aide de Gestion à partir du Web
- Utiliser le réglage de la détection d'erreurs de l'enregistrement du journal d'impression sur le réseau

Présentation de la fonction d'enregistrement du journal d'impression sur le réseau

Modèle associé: HL-L5100DN/HL-L5100DNT/HL-L5200DW/HL-L5200DWT/HL-L6250DN/HL-L6300DW/HL-L6300DWT/HL-L6400DW/HL-L6400DWT

La fonction Enregistrement du journal d'impression sur le réseau vous permet d'enregistrer le fichier du journal d'impression de votre appareil Brother sur un serveur réseau utilisant le protocole CIFS (Common Internet File System). Vous pouvez enregistrer l'identifiant, le type de travail d'impression, le nom d'utilisateur, la date, l'heure et le nombre de pages imprimées pour chaque travail d'impression. CIFS est un protocole exécuté en plus du protocole TCP/IP pour permettre aux ordinateurs connectés à un réseau de partager des fichiers via un intranet ou l'Internet.

Les fonctions d'impression suivantes sont enregistrées dans le journal d'impression :

- Travaux d'impression depuis votre ordinateur
- Impression Web Connect



- La fonction d'enregistrement du journal d'impression sur le réseau prend en charge les authentifications Kerberos et NTLMv2. Vous devez configurer le protocole SNTP (serveur de synchronisation du réseau) pour l'authentification.
- Vous pouvez sélectionner TXT ou CSV pour le type de fichier lors de l'enregistrement d'un fichier sur le serveur.





Information associée

- [Enregistrement du journal d'impression sur le réseau](#)

Configurer les paramètres de l'enregistrement du journal d'impression sur le réseau à l'aide de Gestion à partir du Web

Modèle associé: HL-L5100DN/HL-L5100DNT/HL-L5200DW/HL-L5200DWT/HL-L6250DN/HL-L6300DW/HL-L6300DWT/HL-L6400DW/HL-L6400DWT

1. Lancez votre navigateur Web.
2. Saisissez « http://adresse IP de l'appareil » dans la barre d'adresse de votre navigateur (« adresse IP de l'appareil » remplace à l'adresse IP de l'appareil).
Par exemple :
http://192.168.1.2
3. Par défaut, il est inutile de saisir un mot de passe. Saisissez un mot de passe si vous en avez défini un, puis cliquez sur .
4. Cliquez sur l'onglet **Administrateur**.
5. Cliquez sur le menu **Enreg journal d'impr sur réseau**.
6. Dans le champ **Imprimer le journal**, cliquez sur **Oui**.
7. Configurez les paramètres suivants :

Option	Description
Chemin d'accès au dossier réseau	Saisissez le dossier de destination dans lequel votre journal sera enregistré sur le serveur CIFS (par exemple : brother\abc).
Nom de fichier	Saisissez le nom du fichier à utiliser pour le journal d'impression (32 caractères maximum).
Type de fichier	Sélectionnez l'option TXT ou CSV comme type de fichier pour le journal d'impression.
Méthode d'authentification	<p>Sélectionnez la méthode d'authentification nécessaire pour accéder au serveur CIFS : Auto, Kerberos ou NTLMv2. Kerberos est un protocole d'authentification qui permet à des périphériques ou des individus de prouver leur identité de façon sécurisée aux serveurs de réseau en utilisant une connexion unique. NTLMv2 est la méthode d'authentification utilisée par Windows® pour la connexion aux serveurs.</p> <ul style="list-style-type: none">• Auto : si vous sélectionnez Auto, NTLMv2 servira de méthode d'authentification.• Kerberos : sélectionnez l'option Kerberos pour utiliser uniquement l'authentification Kerberos.• NTLMv2 : sélectionnez l'option NTLMv2 pour utiliser uniquement l'authentification NTLMv2. <p> Pour les authentifications Kerberos et NTLMv2, vous devez également configurer le protocole SNTP (serveur de synchronisation réseau) et le serveur DNS.</p>
Nom de l'utilisateur	<p>Saisissez le nom d'utilisateur pour l'authentification (96 caractères maximum).</p> <p> Si le nom d'utilisateur fait partie d'un domaine, saisissez-le comme suit (au choix) : utilisateur@domaine ou domaine/utilisateur.</p>

Option	Description
Mot de passe	Saisissez le mot de passe pour l'authentification (32 caractères maximum).
Adresse du serveur Kerberos (si nécessaire)	Saisissez l'adresse de l'hôte KDC (par exemple, kerberos.exemple.com ; 64 caractères maximum) ou l'adresse IP (par exemple, 192.168.56.189).
Réglage de la détection d'erreurs	Choisissez la mesure à prendre si le journal d'impression ne peut être enregistré sur le serveur à cause d'une erreur réseau.

8. Dans le champ **État de la connexion**, confirmez l'état du dernier journal.



Vous pouvez également confirmer l'état d'erreur sur l'écran LCD de votre appareil.

9. Cliquez sur **Envoyer** pour afficher la page **Test Journal impressions > Réseau**.

Pour tester les paramètres, cliquez sur **Oui**, puis passez à l'étape suivante.

Si vous ne voulez pas tester vos réglages, cliquez sur **Non**. Vos réglages seront automatiquement soumis.

10. L'appareil va tester vos réglages.

11. Si vos réglages sont acceptés, le message **Test OK** apparaît sur la page.

Si le message **Test: Erreur** s'affiche, vérifiez tous les réglages, puis cliquez sur **Envoyer** pour afficher de nouveau la page de test.



Information associée

- [Enregistrement du journal d'impression sur le réseau](#)
-

Utiliser le réglage de la détection d'erreurs de l'enregistrement du journal d'impression sur le réseau

Modèle associé: HL-L5100DN/HL-L5100DNT/HL-L5200DW/HL-L5200DWT/HL-L6250DN/HL-L6300DW/HL-L6300DWT/HL-L6400DW/HL-L6400DWT

Servez-vous des paramètres de détection d'erreurs pour déterminer l'action à entreprendre si le journal d'impression ne peut pas être enregistré sur le serveur à cause d'une erreur réseau.

1. Lancez votre navigateur Web.
2. Saisissez « http://adresse IP de l'appareil » dans la barre d'adresse de votre navigateur (« adresse IP de l'appareil » remplace à l'adresse IP de l'appareil).

Par exemple :

http://192.168.1.2

3. Cliquez sur l'onglet **Administrateur**.
4. Cliquez sur le menu **Enreg journal d'impr sur réseau** dans la barre de navigation de gauche.
5. Dans la section **Réglage de la détection d'erreurs**, sélectionnez l'option **Annuler l'impr.** ou **Ignorer Journal & Impr.**

Option	Description
Annuler l'impr.	Si vous sélectionnez l'option Annuler l'impr. , les travaux d'impression sont annulés lorsque le journal d'impression ne peut pas être enregistré sur le serveur.
Ignorer Journal & Impr	Si vous sélectionnez l'option Ignorer Journal & Impr , l'appareil imprime les documents même si le journal d'impression ne peut pas être enregistré sur le serveur. Lorsque la fonction d'enregistrement du journal d'impression est rétablie, le journal d'impression est enregistré comme suit :

```
Id, Type, Job Name, User Name, Date, Time, Print Pages
1, Print (xxxxxxx), "Document01.doc", "user01", 03/03/20xx, 14:01:32, 52
2, Print (xxxxxxx), "Document02.doc", "user01", 03/03/20xx, 14:45:30, ?
3, <Error>, ?, ?, ?, ?
4, Print (xxxxxxx), "Report01.xls", "user02", 03/03/20xx, 19:30:40, 4
```

- a. Si le journal ne peut être enregistré à la fin de l'impression, le journal d'impression sera enregistré sans le nombre de pages imprimées.
- b. Si le journal ne peut être enregistré au début et à la fin de l'impression, le journal d'impression du travail n'est pas enregistré. Lorsque la fonction est rétablie, l'erreur est signalée dans le journal.

6. Cliquez sur **Envoyer** pour afficher la page **Test Journal impressions > Réseau**.
Pour tester les paramètres, cliquez sur **Oui**, puis passez à l'étape suivante.
Si vous ne voulez pas tester vos réglages, cliquez sur **Non**. Vos réglages seront automatiquement soumis.
7. L'appareil va tester vos réglages.
8. Si vos réglages sont acceptés, le message **Test OK** apparaît sur la page.
Si le message **Test: Erreur** s'affiche, vérifiez tous les réglages, puis cliquez sur **Envoyer** pour afficher de nouveau la page de test.

Information associée

- [Enregistrement du journal d'impression sur le réseau](#)

Mobile/Web Connect

- Utilisation de Web Services à partir de l'appareil Brother
- Imprimer avec Google Cloud Print™
- Imprimer avec AirPrint
- Impression avec Mopria™
- Imprimer à partir d'un appareil mobile
- Imprimer à l'aide de la fonction NFC (Near Field Communication)

Utilisation de Web Services à partir de l'appareil Brother

Modèle associé: HL-L6300DW/HL-L6300DWT/HL-L6400DW/HL-L6400DWT

Certains sites Web fournissent des services qui permettent aux utilisateurs de charger et d'afficher des images et des fichiers sur le site Web. Votre appareil Brother peut télécharger et imprimer des images déjà chargées sur ces services.

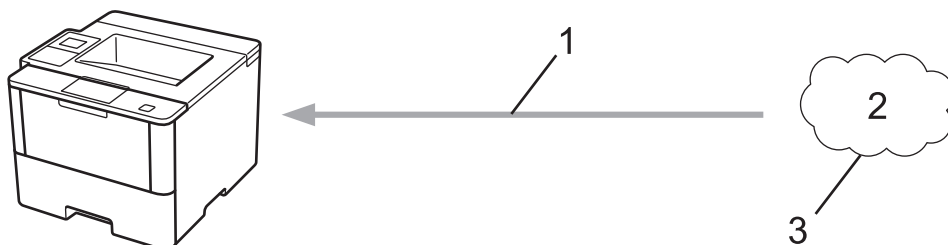

1. Impression
2. Photos, images, documents et autres fichiers
3. Web Services

Vous pouvez accéder aux services suivants à partir de votre appareil Brother : Google Drive™, Dropbox, OneDrive® et Box.

Plus d'informations >> *Guide web connect* Accédez à la page **Manuels** correspondant à votre modèle sur le Brother Solutions Center figurant à l'adresse support.brother.com.



Information associée

- [Mobile/Web Connect](#)

Imprimer avec Google Cloud Print™

Modèle associé: HL-L5100DN/HL-L5100DNT/HL-L5200DW/HL-L5200DWT/HL-L6250DN/HL-L6300DW/HL-L6300DWT/HL-L6400DW/HL-L6400DWT

Google Cloud Print™ est un service fourni par Google qui vous permet d'imprimer sur une imprimante enregistrée sur votre compte Google à partir d'un appareil compatible réseau (par exemple un téléphone mobile ou un ordinateur) sans devoir installer le pilote d'imprimante sur cet appareil.

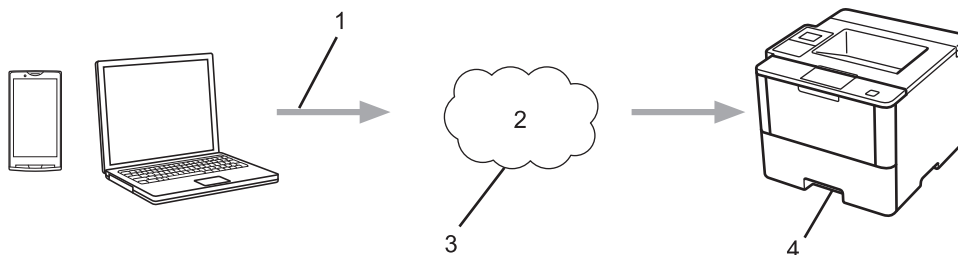

1. Demande d'impression
2. Internet
3. Google Cloud Print™
4. Impression

Plus d'informations >> *Guide d'impression Google Cloud* Accédez à la page **Manuels** correspondant à votre modèle sur le Brother Solutions Center figurant à l'adresse support.brother.com.



Information associée

- [Mobile/Web Connect](#)

Imprimer avec AirPrint

Modèle associé: HL-L5100DN/HL-L5100DNT/HL-L5200DW/HL-L5200DWT/HL-L6250DN/HL-L6300DW/HL-L6300DWT/HL-L6400DW/HL-L6400DWT

Utilisez Brother AirPrint pour imprimer sans fil des photos, des e-mails, des pages Web et des documents depuis un iPad, un iPhone ou un iPod touch sans devoir installer un pilote d'imprimante sur l'appareil.

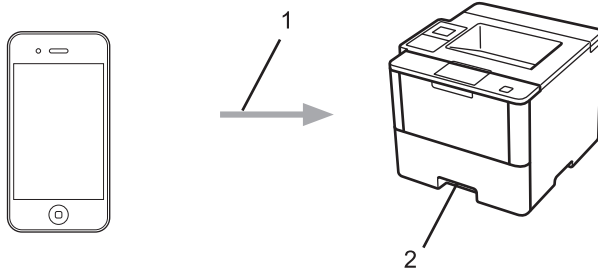

1. Demande d'impression
2. Photos, e-mails, pages Web et documents imprimés

Plus d'informations ►► *Guide AirPrint* Accédez à la page **Manuels** correspondant à votre modèle sur le Brother Solutions Center figurant à l'adresse support.brother.com.



Information associée

- [Mobile/Web Connect](#)

Impression avec Mopria™

Modèle associé: HL-L5100DN/HL-L5100DNT/HL-L5200DW/HL-L5200DWT/HL-L6250DN/HL-L6300DW/HL-L6300DWT/HL-L6400DW/HL-L6400DWT

Le service d'impression Mopria™ est une fonctionnalité d'impression disponible sur les appareils mobiles Android™ (version 4.4 ou ultérieure d'Android™) développée par Mopria™ Alliance. Avec ce service, vous pouvez vous connecter au même réseau que votre appareil et imprimer sans configuration supplémentaire. De nombreuses applications Android™ natives, notamment Google Chrome™, Gmail et Gallery, prennent en charge l'impression.

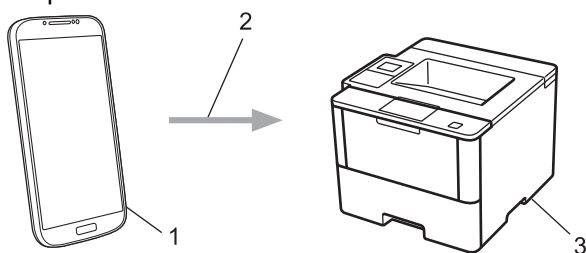

1. Android™ 4.4 ou ultérieur
2. Connexion Wi-Fi®
3. Votre appareil Brother

Vous devez télécharger le service d'impression Mopria™ à partir de Google Play™ et l'installer sur votre appareil Android™. Veillez à activer le service avant d'utiliser cette fonction.



Information associée

- [Mobile/Web Connect](#)

Imprimer à partir d'un appareil mobile

Modèle associé: HL-L5100DN/HL-L5100DNT/HL-L5200DW/HL-L5200DWT/HL-L6250DN/HL-L6300DW/HL-L6300DWT/HL-L6400DW/HL-L6400DWT

Utilisez Brother iPrint&Scan pour imprimer à partir de divers appareils mobiles.

- Pour appareils Android™
Brother iPrint&Scan permet d'utiliser les fonctions de votre appareil Brother à partir de votre appareil mobile Android™ sans utiliser d'ordinateur.
Téléchargez et installez Brother iPrint&Scan à partir de Google Play™.
- Pour appareils iOS
Brother iPrint&Scan vous permet d'utiliser les fonctions de votre appareil Brother directement depuis votre iPhone, iPod touch, iPad et iPad mini.
Téléchargez et installez Brother iPrint&Scan depuis l'App Store.
- Pour appareils Windows Phone®
Brother iPrint&Scan vous permet d'utiliser les fonctions de votre appareil Brother directement à partir de votre appareil mobile Windows Phone®, sans utiliser d'ordinateur.
Téléchargez et installez Brother iPrint&Scan depuis Windows Phone® Store (Windows Phone® Marketplace).

Plus d'informations ►► *Guide d'impression/numérisation mobile pour Brother iPrint&Scan* Accédez à la page **Manuels** correspondant à votre modèle sur le Brother Solutions Center figurant à l'adresse support.brother.com.



Information associée

- [Mobile/Web Connect](#)

Imprimer à l'aide de la fonction NFC (Near Field Communication)

Modèle associé: HL-L6300DW/HL-L6300DWT/HL-L6400DW/HL-L6400DWT

La fonction NFC (Near Field Communication) facilite les transactions, échanges de données et connexions sans fil entre deux appareils situés à proximité l'un de l'autre.

Si votre appareil Android™ est compatible NFC, imprimez des données (photos, fichiers PDF, fichiers texte, pages Web et messages e-mail) à partir de ce dernier en l'approchant du logo NFC situé sur le côté droit du panneau de commande de l'appareil.

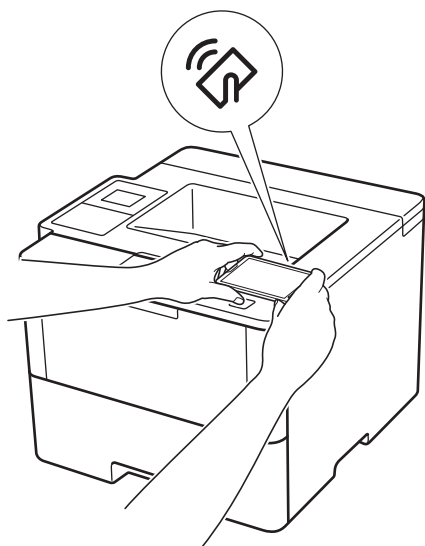

Pour pouvoir utiliser cette fonction, vous devez télécharger et installer l'application Brother iPrint&Scan sur votre appareil Android™. Plus d'informations >> *Guide d'impression/numérisation mobile pour Brother iPrint&Scan*. Accédez à la page **Manuels** correspondant à votre modèle sur le Brother Solutions Center figurant à l'adresse support.brother.com.



Information associée

- [Mobile/Web Connect](#)

Dépistage des pannes

Procédez comme indiqué dans cette section pour résoudre les problèmes que vous risquez de rencontrer lors de l'utilisation de votre appareil Brother. Vous pouvez corriger vous-même la plupart des problèmes.

IMPORTANT

Pour tout problème d'ordre technique, vous devez contacter l'assistance clientèle de Brother ou votre revendeur Brother local.

L'utilisation de consommables d'autres marques que Brother peut nuire à la qualité de l'impression, aux performances matérielles ainsi qu'à la fiabilité de l'appareil.



Si vous avez besoin d'une aide supplémentaire, accédez au Brother Solutions Center à l'adresse suivante : support.brother.com.

Veillez d'abord vérifier les points suivants :

- Le cordon d'alimentation de l'appareil est branché correctement et l'appareil est sous tension. >> *Guide d'installation rapide*
- Tous les matériaux de protection ont été retirés. >> *Guide d'installation rapide*
- Le papier est chargé correctement dans le bac à papier.
- Les câbles d'interface sont reliés en toute sécurité à l'appareil et à l'ordinateur, ou la connexion sans fil est configurée à la fois sur l'appareil et sur l'ordinateur.
- Messages d'erreur et de maintenance

Si ces contrôles n'ont pas permis de résoudre le problème, identifiez le problème puis >> *Information associée*



Information associée

- [Messages d'erreur et de maintenance](#)
- [Bourrages papier](#)
- [Problèmes d'impression](#)
- [Améliorer la qualité d'impression](#)
- [Problèmes de réseau](#)
- [Autres problèmes](#)
- [Vérification des informations de l'appareil](#)
- [Fonctions de réinitialisation](#)

Messages d'erreur et de maintenance



(HL-L6300DW/HL-L6300DWT/HL-L6400DW/HL-L6400DWT)

Si des erreurs s'affichent sur l'écran LCD et que votre appareil Android™ est compatible avec la fonction NFC, approchez votre appareil du logo NFC figurant sur l'appareil Brother pour accéder au Brother Solutions Center et accédez aux FAQ les plus récents depuis votre appareil. (Les tarifs de votre fournisseur de téléphone portable pour les messages et les données peuvent s'appliquer.)

Assurez-vous que les réglages NFC de votre appareil Brother et de l'appareil Android™ sont activés.

Comme avec tout produit bureautique sophistiqué, des erreurs peuvent survenir et il est parfois nécessaire de remplacer des consommables. Si tel est le cas, votre appareil identifie l'erreur ou l'opération de maintenance requise et affiche le message approprié. Les messages d'erreur et de maintenance les plus courants sont regroupés dans le tableau.

Suivez les instructions figurant dans la colonne **Action** pour résoudre l'erreur et supprimer le message.

Vous pouvez corriger la plupart des erreurs et procéder à l'entretien courant vous-même. Si vous avez besoin de plus de conseils, visitez : support.brother.com et cliquez sur **FAQ et Diagnostic**.

HL-L5000D/HL-L5100DN/HL-L5100DNT/HL-L5200DW/HL-L5200DWT/HL-L6250DN

Message d'erreur	Cause	Action
Auto-diagnostic	La température de l'unité de fusion n'augmente pas à une température spécifique dans le délai spécifié. L'unité de fusion est trop chaude.	Appuyez sur  et maintenez ce bouton enfoncé pour mettre l'appareil hors tension, attendez quelques secondes, puis remettez-le sous tension. Laissez l'appareil en veille pendant 15 minutes tout en le maintenant sous tension.
Bourrage arrière	Le papier est coincé à l'arrière de l'appareil.	Ouvrez le capot de l'unité de fusion et retirez tout le papier coincé. Fermez le capot de l'unité de fusion.
Bourrage bac 1 Bourrage bac 2 Bourrage bac 3 Bourrage bac 4	Le papier est coincé dans le bac à papier indiqué.	Sortez le bac à papier indiqué sur l'écran LCD et retirez tout le papier coincé.
Bourrage bac MU	Le papier est coincé au niveau du bac universel.	Retirez tout le papier coincé dans le bac universel et autour de ce dernier. Appuyez sur Go (Aller) .
Bourrage interne	Le papier est coincé à l'intérieur de l'appareil.	Ouvrez le capot avant, retirez la cartouche de toner et l'unité tambour, puis retirez tout le papier coincé. Fermez le capot avant.
Bourrage recto-verso	Le papier est coincé au niveau du bac recto verso ou à l'intérieur du capot arrière.	Sortez le bac recto verso et ouvrez le capot arrière pour retirer tout le papier coincé.
Capot ouvert.	Le capot avant n'est pas complètement fermé.	Ouvrez puis refermez à fond le capot avant de l'appareil.
Conflit taille	Le format du papier chargé dans le bac n'est pas correct.	Chargez du papier de format adéquat dans le bac indiqué sur l'écran LCD et définissez ce format de papier pour le bac. Appuyez sur Go (Aller) .
Couvercle ouvert	Le capot de l'unité de fusion n'est pas complètement fermé.	Fermez le capot de l'unité de fusion situé à l'intérieur du capot arrière de l'appareil.
Données pleines	La mémoire de l'appareil est saturée.	Appuyez sur Cancel (Annuler) et supprimez les données d'impression sécurisée précédemment enregistrées.

Message d'erreur	Cause	Action
Échec impr. ##	L'appareil rencontre un problème mécanique.	<ul style="list-style-type: none"> Appuyez sur  et maintenez ce bouton enfoncé pour mettre l'appareil hors tension, attendez quelques secondes, puis remettez-le sous tension. Si le problème persiste, contactez le service clientèle de Brother.
Erreur cartouche	La cartouche de toner n'est pas correctement installée.	Retirez l'ensemble cartouche de toner et tambour. Sortez la cartouche de toner et remettez-la dans le tambour. Réinstallez l'ensemble cartouche de toner et tambour dans l'appareil. Si le problème persiste, contactez le service clientèle de Brother ou votre revendeur Brother local.
Erreur de taille	Le format de papier défini dans le pilote d'imprimante n'est pas pris en charge par le bac défini.	Sélectionnez un format de papier compatible avec le bac défini.
Erreur format DX	Le format de papier spécifié dans le réglage du format de papier de l'appareil n'est pas disponible pour l'impression recto verso automatique.	Appuyez sur Cancel (Annuler) (le cas échéant). Chargez du papier de format adéquat dans le bac et réglez le bac pour ce format de papier. Sélectionnez un format de papier compatible avec l'impression recto verso.
	Le format du papier chargé dans le bac n'est pas compatible avec l'impression recto verso automatique.	Le format de papier disponible pour l'impression recto verso automatique est le format A4.
Erreur support	Le type de support spécifié dans le pilote de l'imprimante diffère du type de papier spécifié dans le menu de l'appareil.	Chargez dans le bac le type de papier indiqué sur l'écran LCD, puis sélectionnez le type de support qui convient dans le paramètre Type papier sur l'appareil.
Fin prochaine tambour	Le tambour arrive en fin de vie.	Commandez une nouvelle unité tambour avant que le message <code>Remplac. tambour</code> ne s'affiche sur l'écran LCD.
Limite dépassée	La limite d'impression définie dans Secure Function Lock 3.0 a été atteinte.	Contactez votre administrateur pour vérifier vos paramètres Secure Function Lock.
Mémoire saturée	La mémoire de l'appareil est saturée.	Appuyez sur Cancel (Annuler) et réduisez la résolution d'impression.
Pas de bac B1 Pas de bac B2 Pas de bac B3 Pas de bac B4	Le bac à papier n'est pas correctement installé.	Réinstallez le bac à papier indiqué sur l'écran LCD.
Pas de papier	Il n'y a plus de papier dans l'appareil ou le papier n'est pas correctement chargé dans le bac à papier.	<ul style="list-style-type: none"> Chargez du papier dans le bac à papier. Vérifiez que les guide-papier sont réglés sur le format correct. Si le papier est dans le bac, retirez-le et chargez-le à nouveau. Vérifiez que les guide-papier sont réglés sur le format correct. Ne surchargez pas le bac à papier.

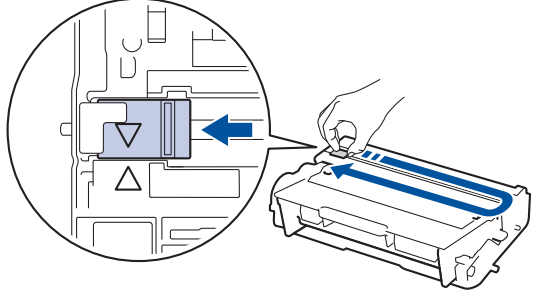

Message d'erreur	Cause	Action
Pas de papier B1 Pas de papier B2 Pas de papier B3 Pas de papier B4	L'appareil n'a pas réussi à charger le papier à partir du bac à papier indiqué.	Effectuez l'une des actions suivantes : <ul style="list-style-type: none"> • Réapprovisionnez le bac à papier comme indiqué dans l'écran LCD. Vérifiez que les guide-papier sont réglés sur le format correct. • Si le papier est dans le bac, retirez-le et chargez-le à nouveau. Vérifiez que les guide-papier sont réglés sur le format correct. • Ne surchargez pas le bac à papier.
Pas de papier B2 Pas de papier B3 Pas de papier B4	L'appareil n'a pas réussi à charger le papier à partir du bac à papier indiqué.	Sortez le bac à papier indiqué sur l'écran LCD et retirez tout le papier coincé.
Pas de papier MU	Le papier n'est pas correctement chargé dans le bac universel ou est épuisé.	Effectuez l'une des actions suivantes : <ul style="list-style-type: none"> • Réapprovisionnez le bac universel en papier. Vérifiez que les guide-papier sont réglés sur le format correct. • Si le papier est dans le bac, retirez-le et chargez-le à nouveau. Vérifiez que les guide-papier sont réglés sur le format correct.
Pas de tambour	Le tambour n'est pas installé correctement.	Réinstallez l'ensemble cartouche de toner et unité tambour.
Pas de toner	La cartouche de toner ou l'ensemble cartouche de toner et tambour n'est pas correctement installé.	Retirez l'ensemble cartouche de toner et tambour. Sortez la cartouche de toner du tambour et réinstallez-la dans le tambour. Réinstallez l'ensemble cartouche de toner et tambour dans l'appareil. Si le problème persiste, remplacez la cartouche de toner par une nouvelle.
R-V désactivé	Le capot arrière de l'appareil n'est pas complètement fermé.	Fermez le capot arrière de l'appareil jusqu'à ce qu'il soit bloqué en position fermée.
	Le bac recto verso n'est pas inséré à fond.	Introduisez le bac recto verso jusqu'au fond de l'appareil.
Refroidissement	La température interne de l'appareil est trop élevée. L'appareil interrompt son travail d'impression en cours et bascule en mode de refroidissement.	Vérifiez que vous entendez le ventilateur tourner dans l'appareil et que la sortie d'air n'est pas obstruée. Si le ventilateur tourne, dégagez tout obstacle qui pourrait obstruer la sortie d'air et puis laissez l'appareil allumé mais ne l'utilisez pas pendant plusieurs minutes. Si le ventilateur ne tourne pas, débranchez l'appareil du secteur puis rebranchez-le après plusieurs minutes.
Refus d'accès	La fonction que vous voulez utiliser est soumise à restriction par Secure Function Lock 3.0.	Contactez votre administrateur pour vérifier vos paramètres Secure Function Lock.
Remplacer le tambour	Il est temps de remplacer le tambour.	Remplacez le tambour par un nouveau. »» <i>Information associée: Remplacer l'unité tambour</i>
	Le compteur des tambours n'a pas été remis à zéro lors de l'installation d'un nouveau tambour.	Remettez le compteur des tambours à zéro. Reportez-vous aux instructions fournies avec la nouvelle unité tambour.

Message d'erreur	Cause	Action
Remplacer toner	La cartouche de toner a atteint sa fin de vie. L'appareil arrête toutes les opérations d'impression.	Remplacez la cartouche de toner par une nouvelle.
Tambour !	Le fil corona du tambour doit être nettoyé.	Nettoyez le fil corona de l'unité tambour.  <p>➤➤ <i>Information associée: Nettoyer le fil corona</i> Si le problème persiste, remplacez le tambour par un tambour neuf.</p>
	Le tambour ou l'ensemble cartouche de toner et tambour n'est pas correctement installé.	Sortez le tambour, retirez la cartouche de toner du tambour et replacez la cartouche de toner dans le tambour. Réinstallez le tambour dans l'appareil.
Toner bas	Si l'écran LCD affiche ce message, vous pouvez continuer d'imprimer. La cartouche de toner arrive en fin de vie.	Commandez dès à présent une nouvelle cartouche de toner afin de disposer d'une cartouche lorsque l'écran LCD indique Remplacer toner.
Trop de bacs	Le nombre de bacs en option installés est supérieur au maximum autorisé.	Réduisez le nombre de bacs en option.

HL-L6300DW/HL-L6300DWT/HL-L6400DW/HL-L6400DWT

Message d'erreur	Cause	Action
Auto-diagnostic	La température de l'unité de fusion n'augmente pas à une température spécifique dans le délai spécifié.	Appuyez sur  et maintenez ce bouton enfoncé pour mettre l'appareil hors tension, attendez quelques secondes, puis remettez-le sous tension. Laissez l'appareil en veille pendant 15 minutes tout en le maintenant sous tension.
	L'unité de fusion est trop chaude.	
Bac de sortie plein	Le bac à papier de sortie est plein.	Enlevez le papier imprimé du bac de sortie indiqué sur l'écran LCD.
Bac MU sans pap.	Le papier n'est pas correctement chargé dans le bac universel ou est épuisé.	Effectuez l'une des actions suivantes : <ul style="list-style-type: none"> • Réapprovisionnez le bac universel en papier. Vérifiez que les guide-papier sont réglés sur le format correct. • Si le papier est dans le bac, retirez-le et chargez-le à nouveau. Vérifiez que les guide-papier sont réglés sur le format correct.
Bourrage arrière	Le papier est coincé à l'arrière de l'appareil.	Ouvrez le capot de l'unité de fusion et retirez tout le papier coincé. Fermez le capot de l'unité de fusion.

Message d'erreur	Cause	Action
Bourrage bac Bourrage bac1 Bourrage bac2 Bourrage bac3 Bourrage bac4	Le papier est coincé dans le bac à papier indiqué.	Sortez complètement le bac à papier, puis retirez tout le papier coincé comme indiqué dans l'animation figurant sur l'écran LCD.
Bourrage bac MU	Le papier est coincé au niveau du bac universel.	Retirez tout le papier coincé dans le bac universel et autour de ce dernier. Appuyez sur Réessayer.
Bourrage interne	Le papier est coincé à l'intérieur de l'appareil.	Ouvrez le capot avant, retirez la cartouche de toner et l'unité tambour, puis retirez tout le papier coincé. Fermez le capot avant.
Bourrage r/v	Le papier est coincé au niveau du bac recto verso ou à l'intérieur du capot arrière.	Sortez le bac recto verso et ouvrez le capot arrière pour retirer tout le papier coincé.
Bourrage Trieuse	Le papier est coincé dans l'unité de boîte aux lettres.	Retirez tout le papier coincé dans l'unité de boîte aux lettres comme indiqué sur l'écran LCD.
Capot ouvert	Le capot de l'unité de boîte aux lettres n'est pas complètement fermé.	Fermez le capot arrière de la boîte aux lettres.
Capot ouvert.	Le capot avant n'est pas complètement fermé.	Ouvrez puis refermez à fond le capot avant de l'appareil.
Conflit taille	Le format du papier chargé dans le bac n'est pas correct.	Chargez du papier de format adéquat dans le bac indiqué sur l'écran LCD et définissez ce format de papier pour le bac. Appuyez sur Réessayer.
Consommables Fin prochaine tambour	Le tambour arrive en fin de vie.	Commandez une nouvelle unité tambour avant que le message Remplac. tambour ne s'affiche sur l'écran LCD.
Consommables Remplacer le tambour	Il est temps de remplacer le tambour.	Remplacez le tambour par un nouveau. ➤➤ <i>Information associée: Remplacer l'unité tambour</i>
	Le compteur des tambours n'a pas été remis à zéro lors de l'installation d'un nouveau tambour.	Remettez le compteur des tambours à zéro. Reportez-vous aux instructions fournies avec la nouvelle unité tambour.
Consommables Toner bas	Si l'écran LCD affiche ce message, vous pouvez continuer d'imprimer. La cartouche de toner arrive en fin de vie.	Commandez dès à présent une nouvelle cartouche de toner afin de disposer d'une cartouche lorsque l'écran LCD indique Remplacer toner.
Couvercle ouvert	Le capot de l'unité de fusion n'est pas complètement fermé.	Fermez le capot de l'unité de fusion situé à l'intérieur du capot arrière de l'appareil.
Échec impr. ##	L'appareil rencontre un problème mécanique.	<ul style="list-style-type: none"> Appuyez sur  et maintenez ce bouton enfoncé pour mettre l'appareil hors tension, attendez quelques secondes, puis remettez-le sous tension. Si le problème persiste, contactez le service clientèle de Brother.

Message d'erreur	Cause	Action
Echec init. écran	Une pression a été exercée sur l'écran tactile avant la fin de l'initialisation à la mise sous tension.	Assurez-vous que rien ne touche l'écran tactile.
	Des débris peuvent être coincés entre la partie inférieure de l'écran tactile et son cadre.	Insérez un morceau de papier rigide entre la partie inférieure de l'écran tactile et son cadre et faites-le coulisser d'avant en arrière pour faire sortir les débris.
Erreur cartouche	La cartouche de toner n'est pas correctement installée.	Retirez l'ensemble cartouche de toner et tambour. Sortez la cartouche de toner et remettez-la dans le tambour. Réinstallez l'ensemble cartouche de toner et tambour dans l'appareil. Si le problème persiste, contactez le service clientèle de Brother ou votre revendeur Brother local.
Erreur de taille	Le format de papier défini dans le pilote d'imprimante n'est pas pris en charge par le bac défini.	Sélectionnez un format de papier compatible avec le bac défini.
Erreur format r/v	Le format de papier spécifié dans le réglage du format de papier de l'appareil n'est pas disponible pour l'impression recto verso automatique.	Appuyez sur  (le cas échéant). Chargez du papier de format adéquat dans le bac et réglez le bac pour ce format de papier. Sélectionnez un format de papier compatible avec l'impression recto verso.
	Le format du papier chargé dans le bac n'est pas compatible avec l'impression recto verso automatique.	Le format de papier disponible pour l'impression recto verso automatique est le format A4.
Erreur type support	Le type de support spécifié dans le pilote de l'imprimante diffère du type de papier spécifié dans le menu de l'appareil.	Chargez dans le bac le type de papier indiqué sur l'écran LCD, puis sélectionnez le type de support qui convient dans le paramètre Type papier sur l'appareil.
Impr données compl	La mémoire de l'appareil est saturée.	Appuyez sur  et supprimez les données d'impression sécurisée précédemment enregistrées.
Limite dépassée	La limite d'impression définie dans Secure Function Lock 3.0 a été atteinte.	Contactez votre administrateur pour vérifier vos paramètres Secure Function Lock.
Mémoire saturée	La mémoire de l'appareil est saturée.	Appuyez sur  et réduisez la résolution d'impression.
Pas de bac1 Pas de bac2 Pas de bac B3 Pas de bac B4	Le bac à papier n'est pas correctement installé.	Réinstallez le bac à papier indiqué sur l'écran LCD.
Pas de papier	Il n'y a plus de papier dans l'appareil ou le papier n'est pas correctement chargé dans le bac à papier.	<ul style="list-style-type: none"> Chargez du papier dans le bac à papier. Vérifiez que les guide-papier sont réglés sur le format correct. Si le papier est dans le bac, retirez-le et chargez-le à nouveau. Vérifiez que les guide-papier sont réglés sur le format correct. Ne surchargez pas le bac à papier.

Message d'erreur	Cause	Action
Pas de papier B1 Pas de papier B2 Pas de papier B3 Pas de papier B4	L'appareil n'a pas réussi à charger le papier à partir du bac à papier indiqué.	Sortez le bac à papier indiqué sur l'écran LCD et retirez tout le papier coincé.
Pas de papier B1 Pas de papier B2 Pas de papier B3 Pas de papier B4	L'appareil n'a pas réussi à charger le papier à partir du bac à papier indiqué.	Effectuez l'une des actions suivantes : <ul style="list-style-type: none"> • Réapprovisionnez le bac à papier comme indiqué dans l'écran LCD. Vérifiez que les guide-papier sont réglés sur le format correct. • Si le papier est dans le bac, retirez-le et chargez-le à nouveau. Vérifiez que les guide-papier sont réglés sur le format correct. • Ne surchargez pas le bac à papier.
Pas de tambour	Le tambour n'est pas installé correctement.	Réinstallez l'ensemble cartouche de toner et unité tambour.
Pas de toner	La cartouche de toner ou l'ensemble cartouche de toner et tambour n'est pas correctement installé.	Retirez l'ensemble cartouche de toner et tambour. Sortez la cartouche de toner du tambour et réinstallez-la dans le tambour. Réinstallez l'ensemble cartouche de toner et tambour dans l'appareil. Si le problème persiste, remplacez la cartouche de toner par une nouvelle.
Pas prise charge HUB	Un concentrateur USB est connecté au connecteur hôte USB.	Déconnectez l'appareil à concentrateur USB du connecteur hôte USB.
Périph inutilis.	Un appareil USB non pris en charge a été connecté au connecteur hôte USB.	Débranchez l'appareil du connecteur hôte USB.
Peu de papier Peu de papier Bac 1 Peu de papier Bac 2 Peu de papier Bac 3 Peu de papier Bac 4	Le bac à papier est presque plein.	Réapprovisionnez le bac à papier comme indiqué dans l'écran LCD.
R-V désactivé	Le capot arrière de l'appareil n'est pas complètement fermé.	Fermez le capot arrière de l'appareil jusqu'à ce qu'il soit bloqué en position fermée.
	Le bac recto verso n'est pas inséré à fond.	Introduisez le bac recto verso jusqu'au fond de l'appareil.
Refroidissement	La température interne de l'appareil est trop élevée. L'appareil interrompt son travail d'impression en cours et bascule en mode de refroidissement.	Vérifiez que vous entendez le ventilateur tourner dans l'appareil et que la sortie d'air n'est pas obstruée. Si le ventilateur tourne, dégagez tout obstacle qui pourrait obstruer la sortie d'air et puis laissez l'appareil allumé mais ne l'utilisez pas pendant plusieurs minutes. Si le ventilateur ne tourne pas, débranchez l'appareil du secteur puis rebranchez-le après plusieurs minutes.
Refus d'accès	La fonction que vous voulez utiliser est soumise à restriction par Secure Function Lock 3.0.	Contactez votre administrateur pour vérifier vos paramètres Secure Function Lock.
Rempl. toner	La cartouche de toner a atteint sa fin de vie. L'appareil arrête toutes les opérations d'impression.	Remplacez la cartouche de toner par une nouvelle.

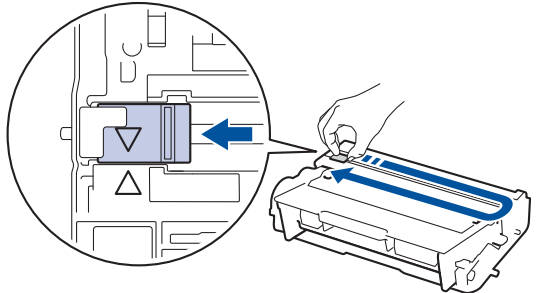
Message d'erreur	Cause	Action
Tambour !	Le fil corona du tambour doit être nettoyé.	Nettoyez le fil corona de l'unité tambour.  »» Information associée: Nettoyer le fil corona Si le problème persiste, remplacez le tambour par un tambour neuf.
	Le tambour ou l'ensemble cartouche de toner et tambour n'est pas correctement installé.	Sortez le tambour, retirez la cartouche de toner du tambour et remplacez la cartouche de toner dans le tambour. Réinstallez le tambour dans l'appareil.
Trop d'emplacements	Le bac à 2 emplacements ou le bac à 4 emplacements a été retiré de l'unité de boîte aux lettres.	Pour utiliser l'unité de boîte aux lettres en mode 2 emplacements, enlevez les bacs à 2 emplacements et 4 emplacements. Pour utiliser l'unité de boîte aux lettres en mode 4 bacs, installez les bacs à 2 emplacements et 4 emplacements.
Trop de bacs	Le nombre de bacs en option installés est supérieur au maximum autorisé.	Réduisez le nombre de bacs en option.



Information associée

- Dépistage des pannes
- Remplacer les consommables
- Charger du papier et imprimer à partir du bac à papier
- Charger du papier et imprimer à partir du bac universel
- Remplacer l'unité tambour
- Nettoyer le fil corona

Bourrages papier

Prenez soin de retirer les feuilles de papier qui se trouvent dans le bac à papier et veillez à former une pile de papier lorsque vous rajoutez du papier. Cela permet d'éviter le chargement simultané de plusieurs feuilles de papier dans l'appareil et d'écarter le risque de bourrages papier.

- Du papier est coincé à l'intérieur du bac universel
- Du papier est coincé à l'intérieur du bac à papier
- Papier coincé à l'arrière de l'appareil
- Du papier est coincé à l'intérieur de l'appareil
- Du papier est coincé au niveau du bac recto verso
- Du papier est coincé dans l'unité de boîte aux lettres

Du papier est coincé à l'intérieur du bac universel

Si le panneau de commande de l'appareil ou le Status Monitor signale un bourrage dans le bac universel de l'appareil, procédez comme suit :

1. Retirez le papier du bac U.
2. Retirez tout papier coincé dans le bac U et autour de ce dernier.

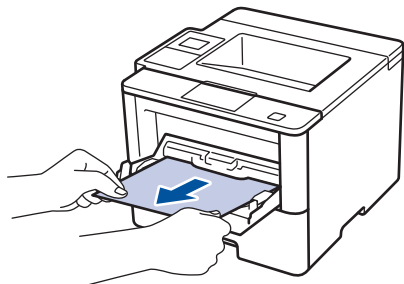

3. Déramez la pile de papier, puis remettez-la dans le bac U.
4. Rechargez du papier dans le bac universel, veillez à ce que le papier ne dépasse pas les guides de hauteur maximale (1) situés de part et d'autre du bac.

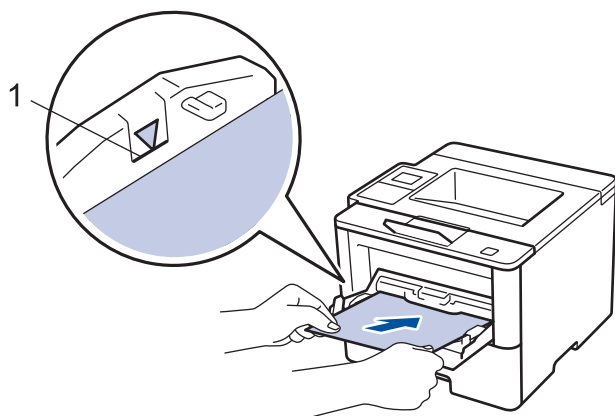

5. Effectuez l'une des actions suivantes :
 - (HL-L5000D/HL-L5100DN/HL-L5100DNT/HL-L5200DW/HL-L5200DWT/HL-L6250DN)
Appuyez sur **Go (Aller)** pour reprendre l'impression.
 - (HL-L6300DW/HL-L6300DWT/HL-L6400DW/HL-L6400DWT)
Appuyez sur [Réessayer] pour reprendre l'impression.



Information associée

- [Bourrages papier](#)

Du papier est coincé à l'intérieur du bac à papier

Si le panneau de commande de l'appareil ou le Status Monitor signale un bouchage dans le bac à papier, procédez comme suit :

1. Sortez complètement le bac à papier de l'appareil.

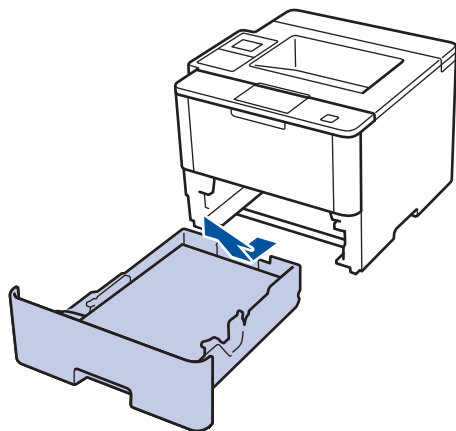

2. Retirez doucement le papier coincé.

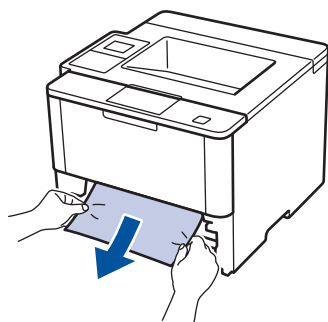

Pour plus de facilité, tirez le papier coincé vers le bas avec les deux mains.

3. Déramez la pile de papier pour éviter d'autres bouchages et faites glisser les guide-papier pour les ajuster au format du papier.

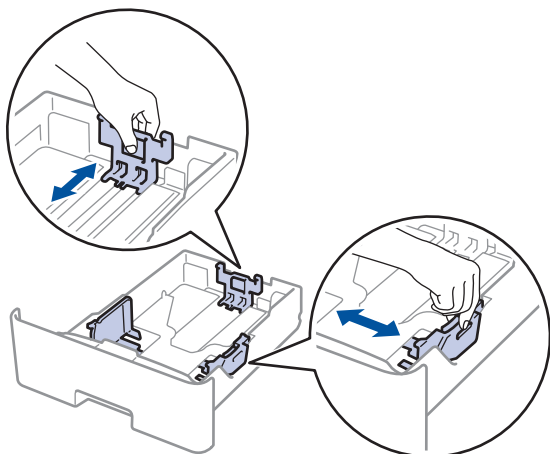

4. Assurez-vous que le papier ne dépasse pas le repère de hauteur maximale (▼▼▼).

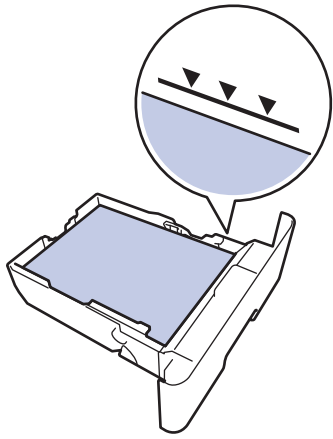

5. Réinstallez le bac à papier à fond dans l'appareil.



Information associée

- [Bourrages papier](#)
-

Papier coincé à l'arrière de l'appareil

Si le panneau de commande de l'appareil ou le Status Monitor signale un bouchage à l'arrière de l'appareil, procédez comme suit :

1. Laissez l'appareil allumé pendant 10 minutes pour que le ventilateur interne ait le temps de refroidir les parties très chaudes à l'intérieur de l'appareil.
2. Ouvrez le capot arrière.

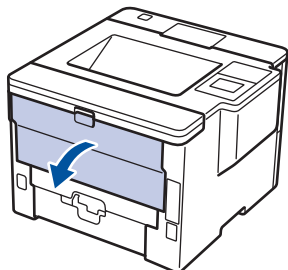

3. Tirez vers vous les leviers verts à gauche et à droite pour libérer le capot de l'unité de fusion.

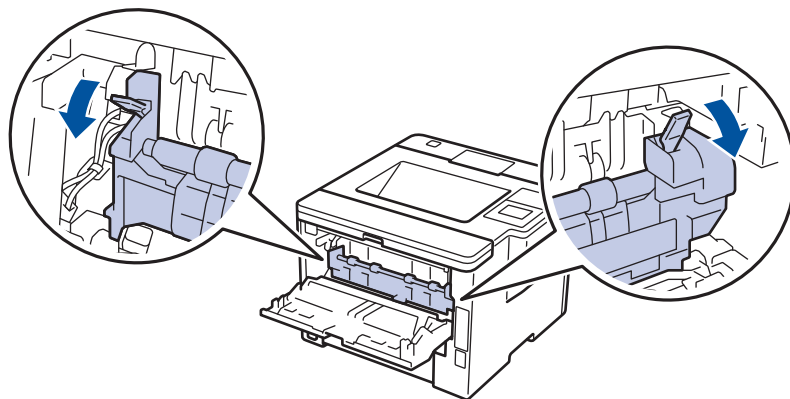

⚠ AVERTISSEMENT

SURFACE BRÛLANTE

L'intérieur de l'appareil est extrêmement chaud. Laissez refroidir l'appareil avant d'intervenir.

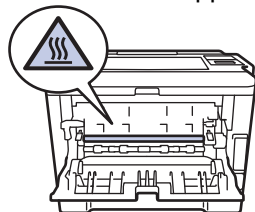

4. Utilisez vos deux mains pour sortir délicatement le papier coincé de l'unité de fusion.

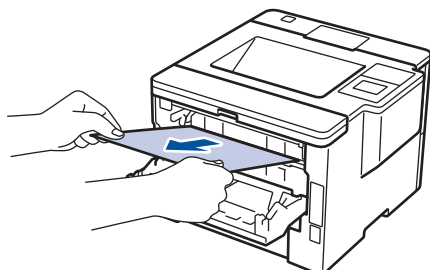

5. Fermez le capot de l'unité de fusion.

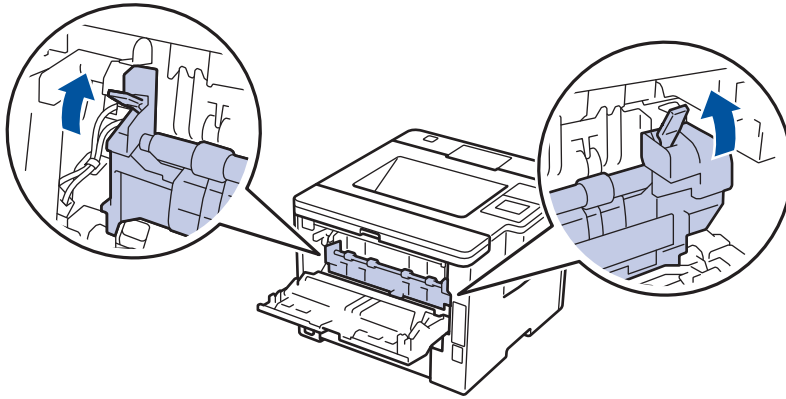

6. Fermez le capot arrière jusqu'à ce qu'il soit bloqué en position fermée.



Information associée

- [Bourrages papier](#)

Du papier est coincé à l'intérieur de l'appareil

Si le panneau de commande de l'appareil ou le Status Monitor signale un bouchage à l'intérieur de l'appareil, procédez comme suit :

1. Laissez l'appareil allumé pendant 10 minutes pour que le ventilateur interne ait le temps de refroidir les parties très chaudes à l'intérieur de l'appareil.
2. Ouvrez le capot avant.

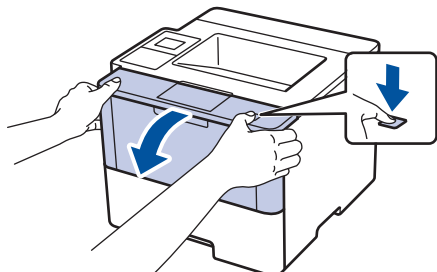

3. Retirez l'ensemble cartouche de toner et tambour.

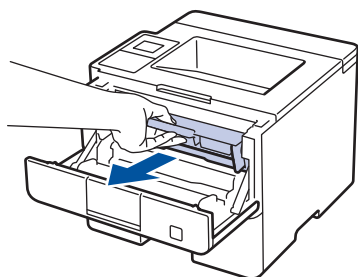

AVERTISSEMENT

SURFACE BRÛLANTE

L'intérieur de l'appareil est extrêmement chaud. Laissez refroidir l'appareil avant d'intervenir.

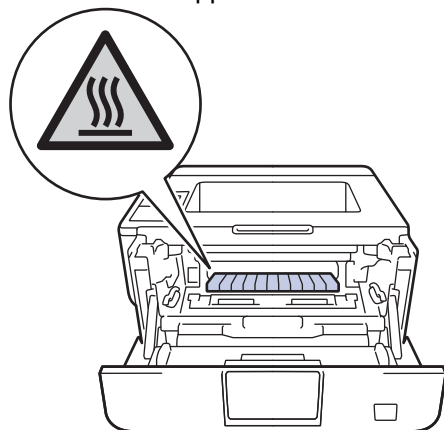

4. Sortez doucement le papier coincé.

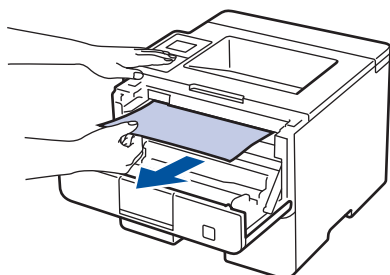

5. Installez la cartouche de toner et le tambour dans l'appareil.

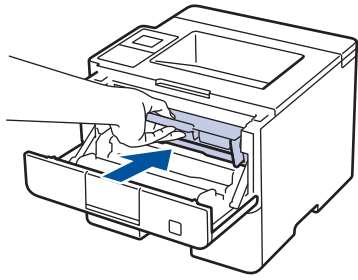

6. Fermez le capot avant.

 **Information associée**

- [Bourrages papier](#)
-

Du papier est coincé au niveau du bac recto verso

Si le panneau de commande de l'appareil ou le Status Monitor signale un bouchage dans le bac recto verso, procédez comme suit :

1. Laissez l'appareil sous tension pendant 10 minutes afin que le ventilateur interne refroidisse les composants internes de l'appareil qui sont extrêmement chauds.
2. Sortez complètement le bac à papier de l'appareil.

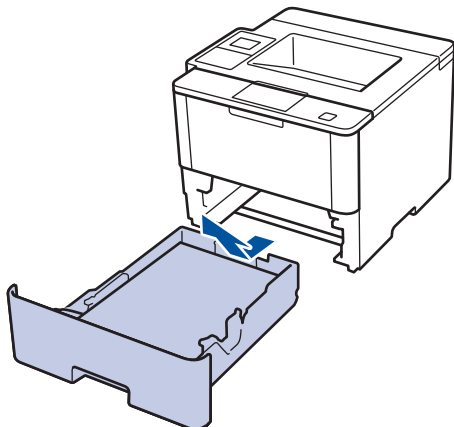

3. À l'arrière de l'appareil, sortez entièrement le bac recto verso de l'appareil.

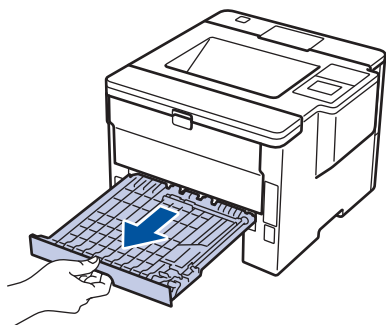

4. Retirez le papier coincé de l'appareil ou du bac recto verso.

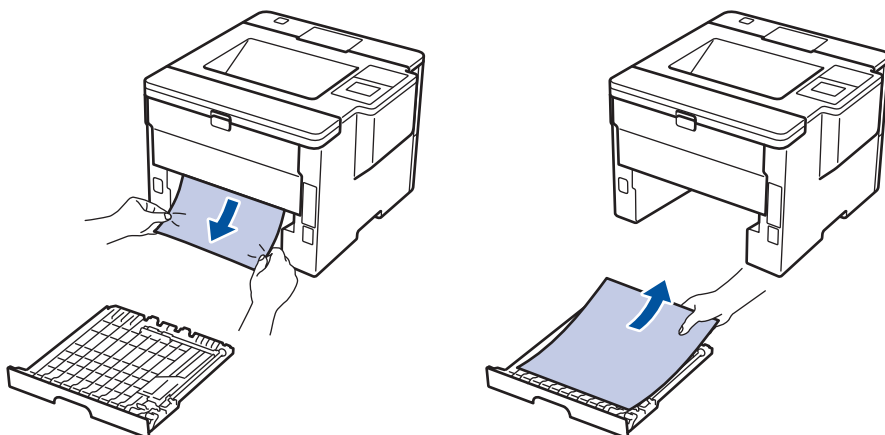

5. Enlevez le papier éventuellement coincé sous l'appareil du fait de l'électricité statique.

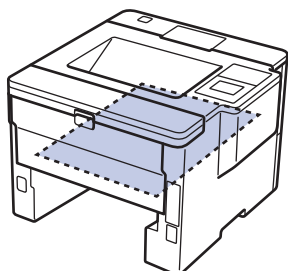

-
6. Si le papier n'est pas entraîné à l'intérieur du bac recto verso, ouvrez le capot arrière.

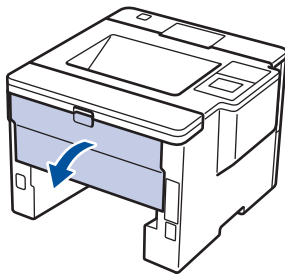

AVERTISSEMENT

SURFACE BRÛLANTE

L'intérieur de l'appareil est extrêmement chaud. Laissez refroidir l'appareil avant d'intervenir.

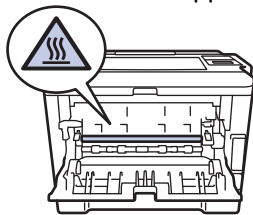

-
7. Utilisez vos deux mains pour sortir délicatement le papier coincé à l'arrière de l'appareil.

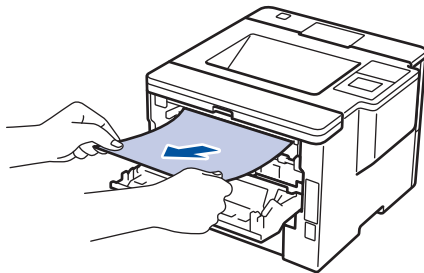

8. Fermez le capot arrière jusqu'à ce qu'il soit bloqué en position fermée.
9. Réinstallez le bac à papier recto verso à fond dans l'appareil par l'arrière.
10. Réinstallez le bac à papier à fond dans l'appareil par l'avant.

Information associée

- [Bourrages papier](#)

Du papier est coincé dans l'unité de boîte aux lettres

Modèle associé: HL-L6300DW/HL-L6300DWT/HL-L6400DW/HL-L6400DWT

Si le panneau de commande de l'appareil ou le Status Monitor signale un bouchage dans l'unité de boîte aux lettres, procédez comme suit :

1. Éliminez le papier coincé dans le casier de la boîte aux lettres qui est indiqué sur l'écran LCD.

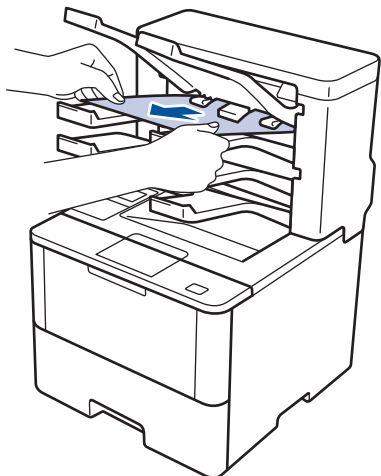

2. Si l'erreur persiste, ouvrez le capot arrière de la boîte aux lettres.

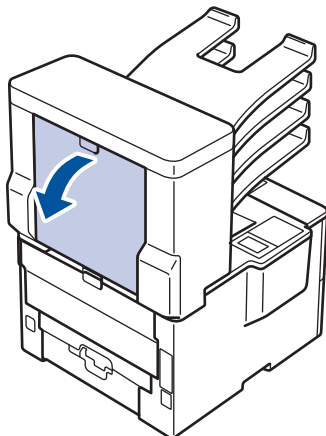

3. Retirez le papier coincé hors de l'unité de la boîte aux lettres.

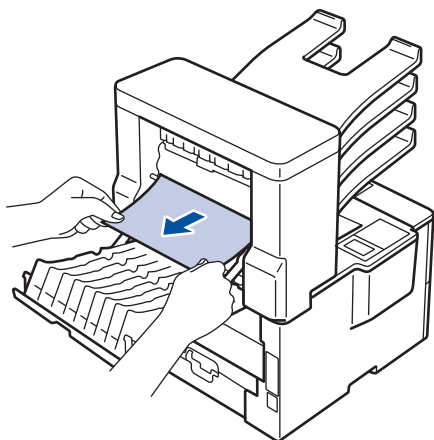



4. Fermez le capot arrière de la boîte aux lettres jusqu'à ce qu'il soit bloqué en position fermée.





Information associée

- [Bouchages papier](#)

Problèmes d'impression

Difficultés	Suggestions
Aucune impression	<p>Vérifiez que le bon pilote d'imprimante est installé et sélectionné.</p> <p>Vérifiez si l'utilitaire Status Monitor ou le panneau de commande de l'appareil affiche une condition d'erreur.</p> <p>Vérifiez que l'appareil est en ligne :</p> <ul style="list-style-type: none"> • Windows® 7 et Windows Server® 2008 R2 Cliquez sur /Démarrer > Périphériques et imprimantes. Cliquez avec le bouton droit de la souris sur Brother XXX-XXXX, puis cliquez sur Afficher les travaux d'impression en cours. Cliquez sur Imprimante dans la barre de menus. Assurez-vous que Utiliser l'imprimante hors connexion n'est pas sélectionné. • Windows Vista® et Windows Server® 2008 Cliquez sur /Démarrer > Panneau de configuration > Matériel et audio > Imprimantes. Cliquez avec le bouton droit de la souris sur Brother XXX-XXXX. Vérifiez que Utiliser l'imprimante hors connexion ne figure pas dans la liste. Si cette option y figure, cliquez dessus pour mettre l'imprimante en ligne. • Windows® XP et Windows Server® 2003 Cliquez sur Démarrer > Imprimantes et télécopieurs. Cliquez avec le bouton droit de la souris sur Brother XXX-XXXX. Vérifiez que Utiliser l'imprimante hors connexion ne figure pas dans la liste. Si cette option y figure, cliquez dessus pour mettre l'imprimante en ligne. • Windows® 8 et Windows Server® 2012 Positionnez la souris dans le coin inférieur droit de votre bureau. Lorsque la barre de menus apparaît, cliquez sur Paramètres > Panneau de configuration > Matériel et audio > Afficher les périphériques et imprimantes. Cliquez avec le bouton droit de la souris sur Brother XXX-XXXX. Cliquez sur Afficher les travaux d'impression en cours. Si les options de pilote d'imprimante s'affichent, sélectionnez votre pilote d'imprimante. Cliquez sur Imprimante dans la barre de menus et assurez-vous que Utiliser l'imprimante hors connexion n'est pas sélectionné. • Windows Server® 2012 R2 Cliquez sur Panneau de configuration, sur l'écran Start. Dans le groupe Matériel, cliquez sur Afficher les périphériques et imprimantes. Cliquez avec le bouton droit de la souris sur Brother XXX-XXXX. Cliquez sur Afficher les travaux d'impression en cours. Si les options de pilote d'imprimante s'affichent, sélectionnez votre pilote d'imprimante. Cliquez sur Imprimante dans la barre de menus et assurez-vous que Utiliser l'imprimante hors connexion n'est pas sélectionné. <p>Contrôlez que l'appareil n'est pas hors tension.</p>

Difficultés	Suggestions
	Si l'appareil est hors tension (mode Arrêt), appuyez sur le bouton  du panneau de commande, puis renvoyez les données d'impression.
L'appareil n'imprime pas ou a cessé d'imprimer.	(HL-L5000D/HL-L5100DN/HL-L5100DNT/HL-L5200DW/HL-L5200DWT/HL-L6250DN) Appuyez sur Cancel (Annuler) . (HL-L6300DW/HL-L6300DWT/HL-L6400DW/HL-L6400DWT) Appuyez sur  . L'appareil annule le travail d'impression et l'efface de la mémoire. Cela peut générer une impression incomplète. Renvoyez les données d'impression.
L'appareil imprime de façon inopinée ou imprime un texte illisible. Les entêtes et les pieds de page sont visibles lorsque le document est à l'écran, mais n'apparaissent pas sur l'impression.	Une zone non imprimable existe en haut et en bas de la page. Ajustez les marges en haut et en bas de votre document. (HL-L5000D/HL-L5100DN/HL-L5100DNT/HL-L5200DW/HL-L5200DWT/HL-L6250DN) Appuyez sur Cancel (Annuler) . (HL-L6300DW/HL-L6300DWT/HL-L6400DW/HL-L6400DWT) Appuyez sur  . Vérifiez les paramètres dans votre application pour vous assurer qu'ils sont conformes au fonctionnement de votre appareil. Confirmez que le pilote d'imprimante Brother est sélectionné dans la fenêtre d'impression de votre application.
L'appareil imprime les premières pages correctement, mais ensuite une partie du texte manque sur certaines pages.	Vérifiez les paramètres dans votre application pour vous assurer qu'ils sont conformes au fonctionnement de votre appareil. Votre ordinateur ne reconnaît pas l'intégralité du signal de la mémoire tampon en entrée de l'appareil. Vérifiez que le câble de l'interface est correctement branché.
L'appareil n'imprime pas sur les deux faces du papier même si le pilote d'imprimante est défini sur recto verso et que l'appareil prend en charge l'impression recto verso.	Vérifiez le paramètre Format papier dans le pilote d'imprimante. Vous devez sélectionner du papier A4 de 60 à 105 g/m ² .
La vitesse d'impression est trop lente.	Essayez de modifier la configuration du pilote d'imprimante. Une résolution élevée allonge le traitement des données, la durée des envois et le temps de l'impression.
L'appareil ne s'alimente pas en papier.	Si du papier se trouve dans le bac à papier, assurez-vous qu'il est plat. Si le papier est enroulé, déroulez-le. Il est parfois pratique de retirer le papier, de retourner la pile et de la replacer dans le bac à papier. Réduisez la quantité de papier qui se trouve dans le bac à papier, puis recommencez. Assurez-vous que Bac MU n'est pas sélectionné pour Alimentation dans le pilote d'imprimante. Nettoyez les rouleaux d'entraînement du papier.
L'appareil ne charge pas le papier à partir du bac U.	Déramez la pile de papier, puis remettez-la correctement dans le bac universel. Vérifiez que Bac MU est sélectionné pour Alimentation dans le pilote d'imprimante.

Difficultés	Suggestions
L'appareil ne s'alimente pas en enveloppes.	Chargez les enveloppes dans le bac universel. Votre application doit être configurée pour imprimer le format d'enveloppe que vous utilisez. En général, cette configuration se fait par le menu Format d'impression ou Configuration du document de votre application.



Information associée

- Dépistage des pannes
 - Surveiller l'état de l'appareil à partir de l'ordinateur (Windows®)
 - Contrôler l'état de l'appareil depuis votre ordinateur (Macintosh)
 - Annuler un travail d'impression
 - Charger du papier et imprimer à partir du bac à papier
 - Nettoyer les rouleaux d'entraînement du papier
 - Charger du papier et imprimer à partir du bac universel
-



Améliorer la qualité d'impression







En cas de problèmes de qualité d'impression, imprimez d'abord une page de test. Si l'impression est correcte, le problème ne vient probablement pas de l'appareil. Vérifiez les branchements du câble d'interface et essayez d'imprimer un autre document. Si l'impression ou la page de test présente un problème de qualité d'impression, vérifiez les exemples de mauvaises qualités d'impression dans le tableau et suivez les recommandations proposées.

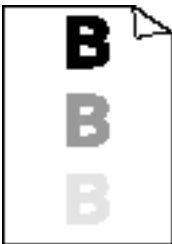



IMPORTANT



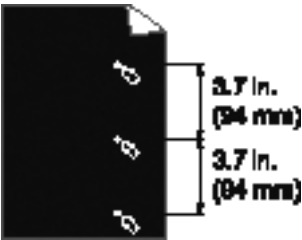
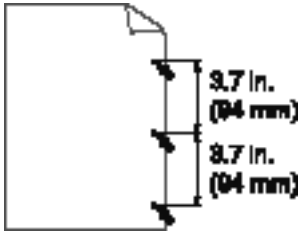

L'utilisation de consommables d'autres marques que Brother peut nuire à la qualité de l'impression, aux performances matérielles ainsi qu'à la fiabilité de l'appareil.

1. Pour obtenir la meilleure qualité d'impression, nous vous suggérons d'utiliser les supports d'impression recommandés. Assurez-vous d'utiliser un papier qui correspond à nos spécifications.
2. Vérifiez si la cartouche de toner et le tambour sont correctement installés.

Exemples de mauvaise qualité d'impression	Recommandation
 <p>Terne</p>	<ul style="list-style-type: none"> • Si l'affichage de l'appareil affiche le statut Rempl. toner, insérez une nouvelle cartouche de toner. • Vérifiez l'environnement de l'appareil. Les conditions telles qu'un haut degré d'humidité et de fortes températures, etc., risque d'entraîner une panne de l'imprimante. • Si la page entière est trop claire, le mode Économie de toner est vraisemblablement activé. Désactivez ce mode dans les réglages du menu de l'appareil ou dans le pilote d'imprimante. • Nettoyez le tambour. • Nettoyez le fil corona dans le tambour. • Remplacez la cartouche de toner par une nouvelle. • Remplacez le tambour par un nouveau.
 <p>Fond gris</p>	<ul style="list-style-type: none"> • Vérifiez l'environnement de l'appareil. Les conditions telles que de fortes températures et un taux d'humidité élevé peut entraîner la formation d'un arrière-plan grisé. • Nettoyez le tambour. • Remplacez la cartouche de toner par une nouvelle. • Remplacez le tambour par un nouveau.
 <p>Fantôme</p>	<ul style="list-style-type: none"> • Vérifiez l'environnement de l'appareil. Les conditions comme des températures basses ou un faible taux d'humidité peuvent être à l'origine de ce problème de qualité d'impression. • Sélectionnez le type de support approprié dans le pilote d'imprimante. • Sélectionnez le type de support approprié dans le réglage de menu. • Nettoyez le tambour. • Remplacez le tambour par un nouveau. • Remplacez la cartouche de toner par une nouvelle. • L'unité de fusion peut être endommagée. Contactez le service clientèle de Brother.

Exemples de mauvaise qualité d'impression	Recommandation
 <p>Mouchetures de toner</p>	<ul style="list-style-type: none"> • Vérifiez que le réglage du type de support dans le pilote corresponde au type de papier que vous utilisez. • Nettoyez le tambour. • La cartouche de toner peut être endommagée. Remplacez la cartouche de toner par une nouvelle. • Le tambour peut être endommagé. Remplacez le tambour par un nouveau. • L'unité de fusion peut être endommagée. Contactez le service clientèle de Brother.
 <p>Impression incomplète</p>	<ul style="list-style-type: none"> • Sélectionnez le mode Papier épais dans le pilote d'imprimante ou choisissez du papier plus fin que celui que vous utilisez actuellement. • Sélectionnez le type de support approprié dans le réglage de menu. • Vérifiez l'environnement de l'appareil. Des conditions telles qu'une forte humidité peuvent entraîner une impression incomplète. • Le tambour peut être endommagé. Remplacez le tambour par un nouveau.
 <p>Page toute noire</p>	<ul style="list-style-type: none"> • Nettoyez le fil corona à l'intérieur du tambour. • Le tambour peut être endommagé. Remplacez le tambour par un nouveau.
 <p>Lignes blanches à travers la page</p>	<ul style="list-style-type: none"> • Sélectionnez le type de support approprié dans le pilote d'imprimante. • Sélectionnez le type de support approprié dans le réglage de menu. • Le problème disparaît de lui-même. Imprimez plusieurs pages vierges pour résoudre ce problème, notamment si l'appareil n'a pas été utilisé pendant une période prolongée. • Nettoyez le tambour. • Le tambour peut être endommagé. Remplacez le tambour par un nouveau.
 <p>Lignes à travers la page</p>	<ul style="list-style-type: none"> • Nettoyez le tambour. • Le tambour peut être endommagé. Remplacez le tambour par un nouveau.
	<ul style="list-style-type: none"> • Vérifiez l'environnement de l'appareil. Les conditions comme des températures élevées et un fort taux d'humidité peuvent être à l'origine de ce problème de qualité d'impression. • Nettoyez le tambour. • Si le problème n'est pas résolu après l'impression de plusieurs pages, remplacez le tambour.

Exemples de mauvaise qualité d'impression	Recommandation
<p data-bbox="177 168 774 226">Lignes ou bandes blanches sur toute la largeur de la page</p>  <p data-bbox="172 488 778 546">Points blancs sur du texte noir et des images tous les 94 mm</p>  <p data-bbox="316 792 635 824">Points noirs tous les 94 mm</p>	<ul data-bbox="820 241 1458 517" style="list-style-type: none"> • Si le problème ne disparaît pas après l'impression de quelques pages, un corps étranger se trouve vraisemblablement sur le tambour (il reste de la colle provenant d'une étiquette sur l'unité tambour, par exemple). Nettoyez l'unité tambour. <ul data-bbox="858 405 1417 436" style="list-style-type: none"> ➤➤ <i>Information associée: Nettoyer l'unité tambour</i> • Le tambour peut être endommagé. Remplacez le tambour par un nouveau.
 <p data-bbox="284 1077 671 1108">Marques de toner noir sur la page</p>	<ul data-bbox="820 840 1458 1397" style="list-style-type: none"> • Si vous utilisez des feuilles d'étiquettes pour les imprimantes laser, il arrive parfois que la colle des feuilles adhère à la surface du tambour. Nettoyez le tambour. <ul data-bbox="858 972 1417 1003" style="list-style-type: none"> ➤➤ <i>Information associée: Nettoyer l'unité tambour</i> • Si vous avez utilisé du papier sur lequel figure un trombone ou des agrafes, le tambour peut être endommagé. • Si le tambour déballé est exposé aux rayons direct du soleil (ou à la lumière artificielle pendant une longue période temps), le tambour peut être endommagé. • Nettoyez le tambour. • La cartouche de toner peut être endommagée. Remplacez la cartouche de toner par une nouvelle. • Le tambour peut être endommagé. Remplacez le tambour par un nouveau.
 <p data-bbox="272 1653 683 1684">Lignes noires verticales sur la page</p> <p data-bbox="172 1688 778 1747">Les pages imprimées comportent des traces de toner verticalement</p>	<ul data-bbox="820 1415 1458 1778" style="list-style-type: none"> • Nettoyez le fil corona qui se trouve à l'intérieur du tambour en faisant glisser l'onglet vert. Assurez-vous que l'onglet vert de l'unité tambour est dans sa position initiale. • La cartouche de toner peut être endommagée. Remplacez la cartouche de toner par une nouvelle. • Le tambour peut être endommagé. Remplacez le tambour par un nouveau. • L'unité de fusion peut être endommagée. Contactez le service clientèle de Brother.
 <p data-bbox="325 2033 628 2065">Lignes blanches verticales</p>	<ul data-bbox="820 1796 1458 2069" style="list-style-type: none"> • Assurez-vous qu'aucun corps étranger (des bouts de papier, des post-it ou de la poussière) ne se trouve pas à l'intérieur l'appareil, sur la cartouche d'encre et le tambour. • La cartouche de toner peut être endommagée. Remplacez la cartouche de toner par une nouvelle. • Le tambour peut être endommagé. Remplacez le tambour par un nouveau.

Exemples de mauvaise qualité d'impression	Recommandation
 <p>Image en oblique</p>	<ul style="list-style-type: none"> Assurez-vous que le papier ou tout autre support d'impression est correctement chargé dans le bac à papier et que les guides maintiennent la pile de papier, sans trop la serrer. Positionnez correctement les guide-papier. Le bac à papier peut être trop rempli. Vérifiez le type et la qualité du papier. Vérifiez l'absence d'objets (des bouts de papier, par exemple) qui se déplacent librement dans l'appareil. Si le problème se produit seulement pendant l'impression recto verso automatique, vérifiez la présence de papier déchiré dans le bac recto verso. Vérifiez si le bac recto est inséré à fond et si le capot arrière est bien refermé.
 <p>Enroulé ou ondulé</p>	<ul style="list-style-type: none"> Vérifiez le type et la qualité du papier. De fortes températures et un taux d'humidité élevé peuvent être à l'origine de l'enroulement du papier. Si vous n'utilisez pas souvent l'appareil, le papier risque de rester trop longtemps dans le bac à papier. Retournez la pile de papier dans le bac. Pensez aussi à déramer la pile de papier et à la placer tête bêche (en la tournant à 180°) dans le bac à papier. Ouvrez le capot arrière (bac de sortie face imprimée dessus) pour permettre au papier imprimé de sortir par le bac de sortie face imprimée dessus. Choisissez le mode Réduire l'ondulation du papier dans le pilote d'imprimante lorsque vous ne choisissez pas notre support d'impression recommandé.
 <p>Papier froissé</p>	<ul style="list-style-type: none"> Assurez-vous que le papier se charge correctement. Vérifiez le type et la qualité du papier. Retournez la pile de papier dans le bac ou placez-la tête bêche (en la tournant à 180°) dans le bac d'entrée.
 <p>Mauvaise tenue</p>	<ul style="list-style-type: none"> Vérifiez que le réglage du type de support dans le pilote corresponde au type de papier que vous utilisez. Choisissez le mode Améliorer la tenue du toner dans le pilote d'imprimante. <p>Si l'option n'apporte aucune amélioration, remplacez le paramètre du pilote d'imprimante dans Type de support par un support épais. Si vous imprimez une enveloppe, choisissez Env. épaisses comme paramètre du type de support.</p>
 <p>Enveloppe froissée</p>	<ul style="list-style-type: none"> Assurez-vous que les enveloppes s'impriment en veillant à ce que le capot arrière (bac de sortie face imprimée dessus) soit ouvert. Vérifiez que les enveloppes ne soient chargées que par le bac universel.



Information associée

- Dépistage des pannes
- Effectuer une impression test
- Nettoyer l'unité tambour

Problèmes de réseau

- Messages d'erreur
- Utiliser l'Outil de réparation de la connexion réseau (Windows®)
- Où puis-je trouver les paramètres réseau de mon appareil Brother ?
- Je ne parviens pas à configurer le réseau sans fil
- Mon appareil Brother ne peut pas imprimer sur le réseau
- Je souhaite vérifier que mes périphériques réseau fonctionnent correctement

Messages d'erreur

Modèle associé: HL-L5100DN/HL-L5100DNT/HL-L5200DW/HL-L5200DWT/HL-L6250DN/HL-L6300DW/HL-L6300DWT/HL-L6400DW/HL-L6400DWT

Votre appareil Brother affiche un message d'erreur lorsqu'une erreur se produit. Le tableau explique les messages d'erreur les plus fréquents.

HL-L5100DN/HL-L5100DNT/HL-L5200DW/HL-L5200DWT/HL-L6250DN

Messages d'erreur	Cause	Action
Erreur d'authentification. Contactez votre administrateur.	Votre configuration d'authentification pour la fonction d'enregistrement du journal d'impression sur le réseau est incorrecte.	<ul style="list-style-type: none"> Vérifiez que le Nom de l'utilisateur et le Mot de passe dans Paramètre d'authentification sont corrects. Si le nom d'utilisateur fait partie d'un domaine, saisissez-le comme suit (au choix) : utilisateur@domaine ou domaine\utilisateur. Vérifiez que les paramètres du serveur de synchronisation SNTP sont configurés correctement pour que l'heure concorde avec l'heure utilisée pour l'authentification par Kerberos ou NTLMv2.
Erreur connect.	D'autres appareils essaient de se connecter également au réseau Wi-Fi Direct.	Assurez-vous qu'aucun autre appareil n'essaie de se connecter au réseau Wi-Fi Direct, puis réessayez de configurer les paramètres Wi-Fi Direct.
Erreur connexion	L'appareil Brother et votre appareil mobile ne peuvent pas communiquer pendant la configuration du réseau Wi-Fi Direct.	<ul style="list-style-type: none"> Rapprochez l'appareil mobile de l'appareil Brother. Déplacez l'appareil Brother et l'appareil mobile dans un endroit sans obstruction. Si vous utilisez la méthode PIN du WPS, assurez-vous d'avoir saisi le bon code PIN.
Erreur d'accès au fichier. Contactez votre administrateur.	L'appareil Brother ne peut pas accéder au dossier de destination pour l'enregistrement du journal d'impression sur le réseau.	<ul style="list-style-type: none"> Assurez-vous que le nom du répertoire enregistré est correct. Assurez-vous que le répertoire enregistré est accessible en écriture. Vérifiez que le fichier n'est pas verrouillé.
Err. acc. journ.	Dans l'application Gestion à partir du Web, vous avez sélectionné l'option Annuler l'impr. pour le Réglage de la détection d'erreurs de Enreg journal d'impr sur réseau.	Attendez environ 60 secondes, le temps que ce message disparaisse de l'écran LCD.
Aucun périph.	Lors de la configuration du réseau Wi-Fi Direct, l'appareil Brother ne parvient pas à trouver votre appareil mobile.	<ul style="list-style-type: none"> Vérifiez que l'appareil Brother et l'appareil mobile sont en mode Wi-Fi Direct. Rapprochez l'appareil mobile de l'appareil Brother. Déplacez l'appareil Brother et l'appareil mobile dans un endroit sans obstruction. Si vous configurez manuellement le réseau Wi-Fi Direct, assurez-vous d'avoir saisi le bon mot de passe. Si votre appareil mobile a une page de configuration pour le mode d'obtention d'une adresse IP, assurez-vous que l'adresse IP de votre appareil mobile a été configurée via DHCP.

Messages d'erreur	Cause	Action
Délai d'expiration du serveur. Contactez votre administrateur.	L'appareil Brother ne peut pas se connecter au serveur pour utiliser la fonction d'enregistrement du journal d'impression sur le réseau.	<ul style="list-style-type: none"> Assurez-vous l'adresse de votre réseau est correcte. Vérifiez que votre serveur est connecté au réseau. Vérifiez que l'appareil est connecté au réseau.
Date et heure erronées. Contactez votre administrateur.	L'appareil Brother n'obtient pas l'heure par le serveur de synchronisation SNTP.	<ul style="list-style-type: none"> Vérifiez que les paramètres pour accéder au serveur de synchronisation SNTP sont correctement configurés dans Gestion à partir du Web.

HL-L6300DW/HL-L6300DWT/HL-L6400DW/HL-L6400DWT

Messages d'erreur	Cause	Action
Un périphérique est déjà connecté. Appuyez sur [OK].	Deux appareils mobiles sont déjà connectés au réseau Wi-Fi Direct lorsqu'un appareil Brother fait partie du propriétaire du groupe (P/G).	Après la fin de la connexion entre votre appareil Brother et l'autre appareil mobile, réessayez de reconfigurer les paramètres Wi-Fi Direct. Vous pouvez vérifier l'état de la connexion en imprimant le rapport de configuration réseau.
Erreur d'authentification, contactez votre administrateur.	Votre configuration d'authentification pour la fonction d'enregistrement du journal d'impression sur le réseau est incorrecte.	<ul style="list-style-type: none"> Vérifiez que le Nom de l'utilisateur et le Mot de passe dans Paramètre d'authentification sont corrects. Si le nom d'utilisateur fait partie d'un domaine, saisissez-le comme suit (au choix) : utilisateur@domaine ou domaine\utilisateur. Vérifiez que les paramètres du serveur de synchronisation SNTP sont configurés correctement pour que l'heure concorde avec l'heure utilisée pour l'authentification par Kerberos ou NTLMv2.
Vérifiez ID utilisateur et mot de passe.	Erreur d'authentification Kerberos.	Vérifiez que le nom d'utilisateur et le mot de passe que vous avez saisis pour le serveur Kerberos sont correctes. Pour de plus amples informations sur les paramètres du serveur Kerberos, contactez votre administrateur réseau.
	Les paramètres pour la date, l'heure et le fuseau horaire de l'appareil Brother ne sont pas corrects.	Vérifiez la date, l'heure et le fuseau horaire de votre appareil.
	La configuration du serveur DNS n'est pas correcte.	Contactez votre administrateur réseau pour toute information sur les paramètres du serveur DNS.
	L'appareil Brother ne peut pas se connecter au serveur Kerberos.	Contactez votre administrateur réseau pour toute information sur les paramètres du serveur Kerberos.
Erreur connect.	D'autres appareils essaient de se connecter également au réseau Wi-Fi Direct.	Assurez-vous qu'aucun autre appareil n'essaie de se connecter au réseau Wi-Fi Direct, puis réessayez de configurer les paramètres Wi-Fi Direct.
Erreur connexion	L'appareil Brother et votre appareil mobile ne peuvent pas communiquer pendant la configuration du réseau Wi-Fi Direct.	<ul style="list-style-type: none"> Rapprochez l'appareil mobile de l'appareil Brother. Déplacez l'appareil Brother et l'appareil mobile dans un endroit sans obstruction. Si vous utilisez la méthode PIN du WPS, assurez-vous d'avoir saisi le bon code PIN.
Erreur d'accès au fichier, contactez votre administrateur.	L'appareil Brother ne peut pas accéder au dossier de destination pour	<ul style="list-style-type: none"> Assurez-vous que le nom du répertoire enregistré est correct. Assurez-vous que le répertoire enregistré est accessible en écriture.

Messages d'erreur	Cause	Action
	l'enregistrement du journal d'impression sur le réseau.	<ul style="list-style-type: none"> • Vérifiez que le fichier n'est pas verrouillé.
Erreur accès ouverture de session	Dans l'application Gestion à partir du Web, vous avez sélectionné l'option Annuler l'impr. pour le Réglage de la détection d'erreurs de Enreg journal d'impr sur réseau.	Attendez environ 60 secondes, le temps que ce message disparaisse de l'écran LCD.
Aucun périph.	Lors de la configuration du réseau Wi-Fi Direct, l'appareil Brother ne parvient pas à trouver votre appareil mobile.	<ul style="list-style-type: none"> • Vérifiez que l'appareil Brother et l'appareil mobile sont en mode Wi-Fi Direct. • Rapprochez l'appareil mobile de l'appareil Brother. • Déplacez l'appareil Brother et l'appareil mobile dans un endroit sans obstruction. • Si vous configurez manuellement le réseau Wi-Fi Direct, assurez-vous d'avoir saisi le bon mot de passe. • Si votre appareil mobile a une page de configuration pour le mode d'obtention d'une adresse IP, assurez-vous que l'adresse IP de votre appareil mobile a été configurée via DHCP.
Délai serveur dépassé. Contactez votre administrateur.	L'appareil Brother ne peut pas se connecter au serveur pour utiliser la fonction d'enregistrement du journal d'impression sur le réseau.	<ul style="list-style-type: none"> • Assurez-vous l'adresse de votre réseau est correcte. • Vérifiez que votre serveur est connecté au réseau. • Vérifiez que l'appareil est connecté au réseau.
	L'appareil Brother ne peut pas se connecter au serveur LDAP.	<ul style="list-style-type: none"> • Assurez-vous l'adresse de votre réseau est correcte. • Vérifiez que votre serveur est connecté au réseau. • Vérifiez que l'appareil est connecté au réseau.
	L'appareil Brother ne peut pas se connecter au serveur Active Directory®.	<ul style="list-style-type: none"> • Assurez-vous l'adresse de votre réseau est correcte. • Vérifiez que votre serveur est connecté au réseau. • Vérifiez que l'appareil est connecté au réseau.
Date & heure erronées. Contactez votre administrateur.	L'appareil Brother n'obtient pas l'heure par le serveur de synchronisation SNTP.	<ul style="list-style-type: none"> • Vérifiez que les paramètres pour accéder au serveur de synchronisation SNTP sont correctement configurés dans Gestion à partir du Web.
Erreur interne	Le protocole LDAP de l'appareil Brother est désactivé.	Confirmez votre méthode d'authentification, puis activez la définition du protocole qui convient dans la Gestion à partir du Web.
	Le protocole CIFS de l'appareil Brother est désactivé.	



Information associée



- [Problèmes de réseau](#)

Utiliser l'Outil de réparation de la connexion réseau (Windows®)

Modèle associé: HL-L5100DN/HL-L5100DNT/HL-L5200DW/HL-L5200DWT/HL-L6250DN/HL-L6300DW/HL-L6300DWT/HL-L6400DW/HL-L6400DWT

Utilisez l'Outil de réparation de la connexion réseau pour corriger les paramètres réseau de l'appareil Brother. Il attribuera l'adresse IP et le masque de sous-réseau corrects.

- (Windows® XP/XP Professionnel Édition x64/Windows Vista®/Windows® 7/Windows® 8)
Vous devez vous connecter avec des droits d'administrateur.
 - Assurez-vous que l'appareil Brother est sous tension et est connecté au même réseau que votre ordinateur.
1. Exécutez une des actions suivantes :

Option	Description
Windows® XP	Cliquez sur Démarrer > Tous les programmes > Accessoires > Explorateur Windows > Poste de travail .
Windows Server® 2003/2008	Cliquez sur Démarrer > Tous les programmes > Accessoires > Explorateur Windows > Ordinateur .
Windows Vista®/Windows® 7	Cliquez sur  (Démarrer) > Ordinateur .
Windows® 8	Cliquez sur l'icône  (Explorateur de fichiers) dans la barre des tâches, puis cliquez sur Ordinateur (Ce PC) dans la barre de navigation de gauche.
Windows Server® 2012/2012 R2	Cliquez sur Ordinateur (This PC) dans l'écran Start .

2. Double-cliquez sur **XXX(C:)** (où XXX est le nom de votre lecteur de disque local) > **Programmes** > **Brownny02** > **Brother** > **BrotherNetTool.exe**.



- Pour les utilisateurs de la version 64 bits, double-cliquez sur **XXX(C:)** (où XXX est le nom de votre lecteur de disque local) > **Program Files (x86)** > **Brownny02** > **Brother** > **BrotherNetTool.exe**.
- Si l'écran **Contrôle de compte d'utilisateur** s'affiche, effectuez l'une des opérations suivantes :
 - (Windows Vista®) Cliquez sur **Autoriser**.
 - (Windows® 7/Windows® 8) Cliquez sur **Oui**.

3. Suivez les instructions à l'écran.
4. Vérifiez le diagnostic en imprimant le rapport de configuration réseau.



L'Outil de réparation de la connexion réseau démarre automatiquement si vous sélectionnez l'option **Activer l'outil de réparation de la connexion** dans Status Monitor. Cliquez avec le bouton droit sur l'écran Status Monitor, puis cliquez sur **Autres paramètres** > **Activer l'outil de réparation de la connexion**. Ceci n'est pas recommandé lorsque votre administrateur réseau a réglé l'adresse IP sur Statique, car cela modifiera automatiquement l'adresse IP.

Si l'adresse IP et le masque de sous-réseau corrects ne sont toujours pas attribués, même après l'utilisation de l'Outil de réparation de la connexion réseau, consultez votre administrateur réseau pour obtenir ces informations.



Information associée

- [Problèmes de réseau](#)

-
- Imprimer le rapport de configuration réseau
 - Mon appareil Brother ne peut pas imprimer sur le réseau
 - Je souhaite vérifier que mes périphériques réseau fonctionnent correctement
-

Où puis-je trouver les paramètres réseau de mon appareil Brother ?

- [Imprimer le rapport de configuration réseau](#)
- [Modifier les réglages de l'appareil depuis votre ordinateur](#)

Je ne parviens pas à configurer le réseau sans fil

Modèle associé: HL-L5200DW/HL-L5200DWT/HL-L6300DW/HL-L6300DWT/HL-L6400DW/HL-L6400DWT

Mettez votre routeur sans fil hors tension puis à nouveau sous tension. Essayez ensuite de configurer à nouveau les paramètres sans fil. Si vous ne parvenez pas à résoudre le problème, suivez les instructions ci-dessous :

Consultez le rapport WLAN pour essayer de cerner le problème.

Cause	Action	Interface
Vos paramètres de sécurité (SSID/Clé de réseau) ne sont pas corrects.	<ul style="list-style-type: none"> • Vérifiez les paramètres de sécurité à l'aide de l'utilitaire Assistant de configuration sans fil. Pour plus d'informations et pour télécharger l'utilitaire, accédez à la page Téléchargement de votre modèle sur le Brother Solutions Center à l'adresse suivante : support.brother.com. • Sélectionnez et vérifiez que vous utilisez les paramètres de sécurité corrects. <ul style="list-style-type: none"> - Reportez-vous aux instructions fournies avec votre point d'accès/routeur sans fil pour savoir comment trouver les paramètres de sécurité. - Le nom du fabricant ou le numéro de modèle du point d'accès/routeur sans fil peut être utilisé comme paramètres de sécurité par défaut. - Consultez le fabricant de votre point d'accès/routeur sans fil, votre fournisseur Internet ou votre administrateur réseau. • Pour connaître les définitions du SSID et de la clé de réseau, reportez-vous aux entrées SSID, Clé de réseau et Canaux dans le Glossaire. 	Sans fil
L'adresse MAC de votre appareil Brother n'est pas autorisée.	Vérifiez que l'adresse MAC de votre appareil Brother est autorisée dans le filtre. Vous pouvez trouver l'adresse MAC sur le panneau de commande de l'appareil Brother.	Sans fil
Votre point d'accès/routeur sans fil est en mode furtif (pas de diffusion du SSID).	<ul style="list-style-type: none"> • Entrez le nom SSID correct ou saisissez la clé de réseau manuellement. • Vérifiez le nom SSID ou la clé de réseau dans les instructions fournies avec votre point d'accès/routeur sans fil et reconfigurez le réseau sans fil. 	Sans fil
Vos paramètres de sécurité (SSID/mot de passe) ne sont pas corrects.	<ul style="list-style-type: none"> • Confirmez le SSID et le mot de passe. <ul style="list-style-type: none"> - Lorsque vous configurez le réseau de façon manuelle, le SSID et le mot de passe s'affichent sur votre appareil Brother. Si votre appareil mobile prend en charge la configuration manuelle, le SSID et le mot de passe apparaissent sur l'écran de votre appareil mobile. • Pour connaître la définition du SSID, reportez-vous au Glossaire. 	Wi-Fi Direct
Vous utilisez Android™ 4.0.	Si votre appareil mobile se déconnecte (six minutes environ après avoir utilisé Wi-Fi Direct), essayez la méthode « presse-bouton » WPS (recommandée) et configurez l'appareil Brother comme un P/G.	Wi-Fi Direct
Votre appareil Brother est trop éloigné de votre appareil mobile.	Éloignez votre appareil Brother d'environ 1 mètre de l'appareil mobile lorsque vous configurez les paramètres du réseau Wi-Fi Direct.	Wi-Fi Direct
Il existe des obstacles (murs ou meubles, par exemple) entre votre appareil et l'appareil mobile.	Placez votre appareil Brother dans une zone dégagée.	Wi-Fi Direct

Cause	Action	Interface
Un ordinateur sans fil, un appareil pris en charge par Bluetooth, un four à micro-ondes ou un téléphone numérique sans fil se trouve à proximité de l'appareil Brother ou de l'appareil mobile.	Éloignez les appareils de l'appareil Brother ou de l'appareil mobile.	Wi-Fi Direct
Si vous avez vérifié et essayé toutes les solutions décrites ci-dessus, mais ne parvenez toujours pas à procéder à la configuration de Wi-Fi Direct, procédez comme suit :	<ul style="list-style-type: none"> • Éteignez et rallumez votre appareil Brother. Essayez de reconfigurer les paramètres Wi-Fi Direct. • Si vous utilisez votre appareil Brother comme client, recherchez le nombre d'appareils autorisés dans le réseau Wi-Fi Direct actuel, puis vérifiez le nombre d'appareils connectés. 	Wi-Fi Direct

Pour Windows®

Si votre connexion sans fil a été interrompue et que vous avez procédé à toutes les vérifications et essayé toutes les solutions ci-dessus, utilisez l'Outil de réparation de la connexion réseau.





Information associée

- [Problèmes de réseau](#)
- [Configurer votre appareil pour un réseau sans fil en l'absence de diffusion du SSID](#)
- [Utilisation de Wi-Fi Direct®](#)

Mon appareil Brother ne peut pas imprimer sur le réseau

Modèle associé: HL-L5100DN/HL-L5100DNT/HL-L5200DW/HL-L5200DWT/HL-L6250DN/HL-L6300DW/HL-L6300DWT/HL-L6400DW/HL-L6400DWT

Cause	Action	Interface
Votre logiciel de sécurité bloque l'accès de l'appareil au réseau.	Certains logiciels de sécurité peuvent bloquer l'accès sans afficher de boîte de dialogue d'alerte de sécurité, même après une installation correcte. Pour accorder l'accès, reportez-vous aux instructions du logiciel de sécurité ou consultez son éditeur.	Câblé/sans fil
Aucune adresse IP disponible n'est attribuée à votre appareil Brother.	<ul style="list-style-type: none"> • Vérifiez l'adresse IP et le masque de sous-réseau. Vérifiez que l'adresse IP et le masque de sous-réseau de votre ordinateur et de l'appareil Brother sont corrects et se trouvent sur le même réseau. Pour savoir comment vérifier l'adresse IP et le masque de sous-réseau, consultez votre administrateur réseau. • (Windows®) Vérifiez l'adresse IP et le masque de sous-réseau à l'aide de l'Outil de réparation de la connexion réseau. 	Câblé/sans fil
Le travail d'impression qui a échoué est toujours dans la file d'attente d'impression de votre ordinateur.	<ul style="list-style-type: none"> • Si le travail d'impression qui a échoué est toujours dans la file d'attente d'impression de votre ordinateur, supprimez-le. • Sinon, double-cliquez sur l'icône de l'imprimante dans le dossier suivant et annulez tous les documents : <ul style="list-style-type: none"> - (Windows® XP/Windows Server® 2003) Cliquez sur Démarrer > Imprimantes et télécopieurs. - (Windows Vista®) Cliquez sur  (Démarrer) > Panneau de configuration > Matériel et audio > Imprimantes. - (Windows® 7) Cliquez sur  (Démarrer) > Périphériques et imprimantes > Imprimantes et télécopieurs. - (Windows® 8) Positionnez la souris dans le coin inférieur droit de votre bureau. Lorsque la barre de menus apparaît, cliquez sur Paramètres > Panneau de configuration. Dans le groupe Matériel et audio, cliquez sur Afficher les périphériques et imprimantes > Imprimantes. - (Windows Server® 2008) Cliquez sur Démarrer > Panneau de configuration > Imprimantes. - (Windows Server® 2012) Positionnez la souris dans le coin inférieur droit de votre bureau. Lorsque la barre de menus apparaît, cliquez sur Paramètres > Panneau de configuration. Dans le groupe Matériel, cliquez sur Afficher les périphériques et imprimantes > Imprimante. - (Windows Server® 2012 R2) Cliquez sur Panneau de configuration dans l'écran Start. Dans le groupe Matériel, cliquez sur Afficher les périphériques et imprimantes. 	Câblé/sans fil

Cause	Action	Interface
	<ul style="list-style-type: none"> - (OS X v10.8.5) Cliquez sur Préférences Système > Imprimantes et scanners. - (OS X v10.9.x, 10.10.x) Cliquez sur Préférences Système > Imprimantes et scanners. 	
Votre appareil Brother n'est pas relié au réseau sans fil.	Imprimez le rapport WLAN pour vérifier le code d'erreur sur le rapport imprimé.	Sans fil

Si vous avez procédé à toutes les vérifications et essayé toutes les solutions ci-dessus, mais que l'appareil Brother ne peut toujours pas imprimer, désinstallez le pilote d'imprimante puis réinstallez-le.



Information associée

- [Problèmes de réseau](#)
- [Imprimer le rapport WLAN](#)
- [Codes d'erreur du rapport sur le réseau local sans fil](#)
- [Utiliser l'Outil de réparation de la connexion réseau \(Windows®\)](#)
- [Je souhaite vérifier que mes périphériques réseau fonctionnent correctement](#)

Je souhaite vérifier que mes périphériques réseau fonctionnent correctement

Modèle associé: HL-L5100DN/HL-L5100DNT/HL-L5200DW/HL-L5200DWT/HL-L6250DN/HL-L6300DW/HL-L6300DWT/HL-L6400DW/HL-L6400DWT

Vérification	Action	Interface
Vérifiez que votre appareil Brother, le point d'accès/routeur ou le concentrateur réseau sont allumés.	<p>Vérifiez les points suivants :</p> <ul style="list-style-type: none"> Le cordon d'alimentation est correctement connecté et l'appareil Brother est sous tension. Le point d'accès/routeur ou le concentrateur est allumé et son bouton de liaison clignote. Toutes les protections d'emballage ont été retirées de l'appareil. La cartouche de toner et le tambour sont correctement installés. Les capots avant et arrière sont complètement fermés. Le papier est correctement inséré dans le bac à papier. (Pour les réseaux câblés) Un câble réseau est solidement raccordé à l'appareil Brother, ainsi qu'au routeur ou au concentrateur. 	Câblé/sans fil
Vérifiez si Link Status figure dans le rapport de configuration réseau.	Imprimez le rapport de configuration réseau et vérifiez que Ethernet Link Status ou Wireless Link Status est Link OK .	Câblé/sans fil
Vérifiez que vous pouvez « lancer un ping » vers l'appareil Brother depuis votre ordinateur.	<p>Lancez un ping vers l'appareil Brother depuis votre ordinateur en tapant l'adresse IP ou le nom de nœud dans l'invite de commande Windows® ou dans l'application Macintosh Terminal :</p> <p>Lancez un ping sur <ipaddress> ou <nodename>.</p> <ul style="list-style-type: none"> Réussite : votre appareil Brother fonctionne correctement et est connecté au même réseau que votre ordinateur. Échec : votre appareil Brother n'est pas connecté au même réseau que l'ordinateur. <p>(Windows®) Consultez l'administrateur réseau et utilisez l'Outil de réparation de la connexion réseau pour corriger automatiquement l'adresse IP et le masque de sous-réseau.</p> <p>(Macintosh) Vérifiez que l'adresse IP et le masque de sous-réseau sont définis correctement.</p>	Câblé/sans fil
Vérifiez que l'appareil Brother est connecté au réseau sans fil.	Imprimez le rapport WLAN pour vérifier le code d'erreur sur le rapport imprimé.	Sans fil

Si vous avez vérifié tous les éléments et essayé toutes les solutions ci-dessus, mais que les problèmes persistent, consultez les instructions fournies avec votre point d'accès/routeur sans fil pour trouver les informations relatives au SSID et à la clé du réseau, et paramétrez-les correctement.





Information associée

- [Problèmes de réseau](#)
- [Imprimer le rapport de configuration réseau](#)
- [Imprimer le rapport WLAN](#)
- [Codes d'erreur du rapport sur le réseau local sans fil](#)
- [Utiliser l'Outil de réparation de la connexion réseau \(Windows®\)](#)

-
- Mon appareil Brother ne peut pas imprimer sur le réseau
-

Autres problèmes

Difficultés	Suggestions
L'appareil ne s'allume pas.	<p>Des conditions défavorables au raccordement électrique (un orage ou une surtension, par exemple) peuvent avoir déclenché des mécanismes de protection interne de l'appareil. Débranchez le cordon d'alimentation. Patientez dix minutes, rebranchez le cordon d'alimentation et appuyez sur  pour rallumer l'appareil.</p> <p>Si le problème n'est pas résolu et que vous utilisez un disjoncteur, débranchez-le pour vérifier s'il n'est pas à l'origine du problème. Branchez directement le cordon d'alimentation de l'appareil sur une autre prise murale qui fonctionne. S'il n'y a toujours pas de courant, essayez un autre cordon d'alimentation.</p>
L'appareil n'imprime pas des données EPS contenant des données binaires avec le pilote d'imprimante BR-Script3.	<p>(Windows®)</p> <p>Pour imprimer des données EPS, procédez comme suit :</p> <ol style="list-style-type: none"> Pour Windows® 7 et Windows Server® 2008 R2 : Cliquez sur le bouton  (Démarrer) > Périphériques et imprimantes. Pour Windows Vista® et Windows Server® 2008 : Cliquez sur le bouton  (Démarrer) > Panneau de configuration > Matériel et audio > Imprimantes. Pour Windows® XP et Windows Server® 2003 : Cliquez sur le bouton Démarrer > Imprimantes et télécopieurs. Pour Windows® 8 et Windows Server® 2012 : Positionnez la souris dans le coin inférieur droit de votre bureau. Lorsque la barre de menus apparaît, cliquez sur Paramètres > Panneau de configuration. Dans le groupe Matériel et audio¹, cliquez sur Afficher les périphériques et imprimantes. Pour Windows Server® 2012 R2 : Cliquez sur Panneau de configuration dans l'écran Start. Dans le groupe Matériel, cliquez sur Afficher les périphériques et imprimantes. Cliquez avec le bouton droit sur Brother XXX-XXXX BR-Script3 et sélectionnez Propriétés de l'imprimante. À partir de l'onglet Paramètres du périphérique, choisissez TBCP (Tagged binary communication protocol) dans Protocole de sortie. <p>(Macintosh)</p> <p>Si votre appareil est connecté à un ordinateur par l'intermédiaire d'une interface USB, vous ne pouvez pas imprimer des données EPS comportant des données binaires. Il est possible d'imprimer les données EPS à partir de l'appareil via un réseau. Pour obtenir de l'aide sur l'installation du pilote d'imprimante BR-Script3 sur le réseau, accédez au Brother Solutions Center à l'adresse support.brother.com.</p>
Le logiciel Brother ne peut pas être installé.	(Windows®)

Difficultés	Suggestions
	<p>Si l'avertissement du logiciel de sécurité apparaît sur l'écran de l'ordinateur pendant l'installation, changez les paramètres du logiciel de sécurité pour permettre l'exécution du programme de configuration du produit Brother ou d'un autre programme.</p> <p>(Macintosh)</p> <p>Si vous utilisez la fonction Pare-feu d'un logiciel anti-logiciel espion ou antivirus, désactivez-la provisoirement puis installez le logiciel Brother.</p>

¹ Pour Windows Server® 2012 : **Matériel et audio**



Information associée

- [Dépistage des pannes](#)

Vérification des informations de l'appareil

Suivez ces instructions pour vérifier le numéro de série et la version de microprogramme de votre appareil Brother.

>> HL-L5000D/HL-L5100DN/HL-L5100DNT/HL-L5200DW/HL-L5200DWT/HL-L6250DN

>> HL-L6300DW/HL-L6300DWT/HL-L6400DW/HL-L6400DWT

HL-L5000D/HL-L5100DN/HL-L5100DNT/HL-L5200DW/HL-L5200DWT/HL-L6250DN

1. Appuyez sur ▲ ou sur ▼ pour sélectionner l'option [Info. appareil], puis appuyez sur **OK**.
2. Appuyez sur ▲ ou sur ▼ pour sélectionner l'une des options suivantes :

Option	Description
Param d'impr	Imprimez la liste de vos paramètres.
Impr conf réseau (Pour les modèles réseau)	Imprimez la liste de vos paramètres réseau.
Imp. RapportWLAN (Pour les modèles sans fil)	Permet d'imprimer les résultats de la connexion LAN sans fil.
Impr. list fich.	Permet d'imprimer la liste des données enregistrées dans la mémoire.
Test imp.	Imprimez une page de test.
Imp. pts tamb.	Imprimez une feuille de contrôle des points du tambour.
Imprimer polices	Imprimez une liste des polices internes de l'appareil.
No. de série	Permet de vérifier le numéro de série de votre appareil.
Version	Permet de vérifier la version de microprogramme de votre appareil.
Compteur de pages	Vérifiez le nombre total de pages que l'appareil a imprimé.
Vie des pièces	Vérifiez le pourcentage de la durée de vie des consommables encore disponible.

3. Appuyez sur **OK**.

HL-L6300DW/HL-L6300DWT/HL-L6400DW/HL-L6400DWT

1. Appuyez sur  [Paramètres] > [Infos appareil].
2. Appuyez sur l'une des options suivantes :

Option	Description
Param. impress	Imprimez la liste de vos paramètres.
Impr conf réseau (Pour les modèles réseau)	Imprimez la liste de vos paramètres réseau.
Imp. RapportWLAN (Pour les modèles sans fil)	Permet d'imprimer les résultats de la connexion LAN sans fil.
Impr. list fich.	Permet d'imprimer la liste des données enregistrées dans la mémoire.

Option	Description
Test imp.	Imprimez une page de test.
Imp. pts tamb.	Imprimez une feuille de contrôle des points du tambour.
Imprimer polices	Imprimez une liste des polices internes de l'appareil.
No. de série	Permet de vérifier le numéro de série de votre appareil.
Version	Permet de vérifier la version de microprogramme de votre appareil.
Compteur de pages	Vérifiez le nombre total de pages que l'appareil a imprimé.
Durée de vie pièces	Vérifiez le pourcentage de la durée de vie des consommables encore disponible.

3. Appuyez sur .



Information associée

- [Dépistage des pannes](#)
-

Fonctions de réinitialisation

- [Réinitialisation réseau](#)
- [Rétablissement des valeurs par défaut](#)

Réinitialisation réseau

Modèle associé: HL-L5100DN/HL-L5100DNT/HL-L5200DW/HL-L5200DWT/HL-L6250DN/HL-L6300DW/HL-L6300DWT/HL-L6400DW/HL-L6400DWT

Utilisez la fonction de réinitialisation réseau pour rétablir les paramètres réseau par défaut du serveur d'impression, comme le mot de passe et l'adresse IP.

- Débranchez tous les câbles d'interface avant de procéder à une réinitialisation réseau.

>> [HL-L5100DN/HL-L5100DNT/HL-L5200DW/HL-L5200DWT/HL-L6250DN](#)

>> [HL-L6300DW/HL-L6300DWT/HL-L6400DW/HL-L6400DWT](#)

HL-L5100DN/HL-L5100DNT/HL-L5200DW/HL-L5200DWT/HL-L6250DN

1. Appuyez sur ▲ ou sur ▼ pour sélectionner l'option [Réinitialiser menu], puis appuyez sur **OK**.
2. Appuyez sur ▲ ou sur ▼ pour sélectionner l'option [Réseau], puis appuyez sur **OK**.
3. Appuyez sur ▲ pour sélectionner [Oui].

L'appareil redémarre automatiquement.

HL-L6300DW/HL-L6300DWT/HL-L6400DW/HL-L6400DWT

1. Appuyez sur  [Param] > [Menu initial.] > [Réseau].
2. Appuyez sur l'option présentée dans le tableau pour réinitialiser l'appareil ou quitter le processus.

Option	Description
Oui	Réinitialisez l'appareil.
Non	L'appareil quitte le processus et annule le menu de réinitialisation.

3. Vous êtes invité à redémarrer l'appareil. Appuyez sur l'option présentée dans le tableau pour redémarrer l'appareil ou quitter le processus.

Option	Description
Appuyez sur Oui pendant 2 secondes	Redémarrez l'appareil. L'appareil commence la réinitialisation.
Non	L'appareil quitte le processus sans redémarrer.



Si vous ne redémarrez pas votre appareil, le processus de réinitialisation ne sera pas terminé et vos réglages resteront inchangés.

4. Appuyez sur .



Vous pouvez également réinitialiser les paramètres réseau en appuyant sur  [Param] > [Réseau] > [Réinit. réseau].



Information associée

- [Fonctions de réinitialisation](#)

Rétablissement des valeurs par défaut

Utilisez la fonction de rétablissement des valeurs par défaut pour réinitialiser tous les paramètres selon leurs valeurs initialement définies.

Débranchez tous les câbles d'interface avant de procéder à la réinitialisation des paramètres.

>> HL-L5000D/HL-L5100DN/HL-L5100DNT/HL-L5200DW/HL-L5200DWT/HL-L6250DN

>> HL-L6300DW/HL-L6300DWT/HL-L6400DW/HL-L6400DWT

HL-L5000D/HL-L5100DN/HL-L5100DNT/HL-L5200DW/HL-L5200DWT/HL-L6250DN

1. Appuyez sur ▲ ou sur ▼ pour sélectionner l'option [Réinitialiser menu], puis appuyez sur **OK**.
2. Appuyez sur ▲ ou sur ▼ pour sélectionner l'option [Réinit usine], puis appuyez sur **OK**.
3. Appuyez sur ▲ pour sélectionner [Init.].

HL-L6300DW/HL-L6300DWT/HL-L6400DW/HL-L6400DWT

1. Appuyez sur  [Param] > [Menu initial.] > [Réinit.d'usine].
2. Appuyez sur l'option présentée dans le tableau pour réinitialiser l'appareil ou quitter le processus.

Option	Description
Oui	Réinitialisez l'appareil.
Non	L'appareil quitte le processus et annule le menu de réinitialisation.

3. Vous êtes invité à redémarrer l'appareil. Appuyez sur l'option présentée dans le tableau pour redémarrer l'appareil ou quitter le processus.

Option	Description
Appuyez sur Oui pendant 2 secondes	Redémarrez l'appareil. L'appareil commence la réinitialisation.
Non	L'appareil quitte le processus sans redémarrer.



Si vous ne redémarrez pas votre appareil, le processus de réinitialisation ne sera pas terminé et vos réglages resteront inchangés.

4. Appuyez sur .

✓ Information associée

- [Fonctions de réinitialisation](#)

Opérations de maintenance

- Remplacer les consommables
- Nettoyer l'appareil
- Vérifier la durée de vie des pièces
- Emballer et expédier l'appareil

Remplacer les consommables

Vous devez remplacer les consommables lorsque l'appareil indique qu'ils sont en fin de vie.

L'utilisation de consommables d'une marque autre que Brother peut affecter la qualité d'impression, le fonctionnement du matériel et la fiabilité de l'appareil.



- La cartouche de toner et l'unité tambour sont deux pièces indépendantes. Assurez-vous qu'ils forment un ensemble.
- Le nom de modèle des consommables peut varier d'un pays à l'autre.

Ce tableau répertorie les avertissements, matérialisés par les différents voyants, vous invitant à remplacer les consommables avant qu'ils arrivent en fin de vie. Pour éviter tout souci, il est conseillé d'acheter des consommables de rechange avant que l'appareil ne soit plus en mesure d'imprimer.

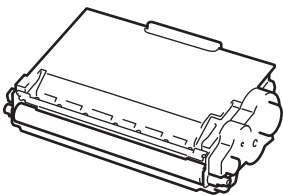
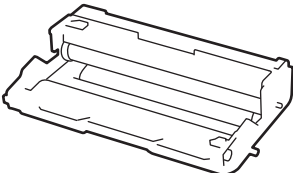
Voyant	Fourniture	Nom de modèle	Durée de vie approximative
Toner bas	 Cartouche de toner	TN-3430 ¹	Environ 3 000 pages ^{1 5 6}
Remplacer toner		TN-3480 ²	Environ 8 000 pages ^{2 5 6}
		TN-3512 ³	Environ 12 000 pages ^{3 5 6}
		TN-3520 ⁴	Environ 20 000 pages ^{4 5 6}
Tambour !	 Unité tambour	DR-3400	Environ 30 000 pages / 50 000 pages ⁷
Fin prochaine tambour			
Remplacer le tambour			

¹ Cartouche de toner standard

² Cartouche de toner haute capacité

³ Cartouche de toner très haute capacité (Disponible uniquement pour certains modèles)

⁴ Cartouche de toner ultra haut rendement (Disponible uniquement pour certains modèles)

⁵ Pages recto A4 ou Letter.

⁶ Valeur de rendement approximative déclarée selon la norme ISO/IEC 19752.

⁷ Environ 30 000 pages à raison d'1 page par tâche et 50 000 pages à raison de 3 pages par tâche [pages recto A4/Letter]. Le nombre de pages obtenues peut varier selon une série de facteurs notamment, sans que cela soit limitatif, le type et la taille du support utilisé.

REMARQUE

- Prenez soin de placer les consommables usagés dans un sac hermétiquement fermé pour éviter toute fuite de la poudre de toner.
- Rendez-vous sur <http://www.brother.com/original/index.html> pour savoir comment recycler vos consommables usagés dans le cadre du programme de collecte Brother. Si vous décidez de ne pas renvoyer vos consommables usagés, mettez-les au rebut conformément aux réglementations locales, en les séparant des déchets domestiques. Si vous avez des questions, adressez-vous à votre centre de traitement des déchets local.
- Il vous est conseillé de placer les consommables usagés sur une feuille de papier pour éviter les renversements accidentels.
- Si le papier utilisé n'est pas un équivalent direct du format d'impression recommandé, vous risquez de réduire la durée de vie des consommables et des pièces de l'appareil.
- Les différentes durées de vie de cartouches de toner prévues sont basées sur la norme ISO/CEI 19752. La fréquence de remplacement varie en fonction du volume d'impression, du pourcentage de couverture, du type de support utilisé et de la mise sous/hors tension de l'appareil.

- La fréquence de remplacement des consommables, à l'exception des cartouches de toner, sera fonction du volume d'impression, du type de support utilisé et de la mise sous/hors tension de l'appareil.
- Manipulez la cartouche de toner avec précaution. Si vous renversez du toner sur vos mains ou sur vos vêtements, essuyez-les ou rincez-les immédiatement à l'eau froide.
- Pour éviter tout problème lié à la qualité de l'impression, NE touchez PAS les parties grisées indiquées dans les illustrations.

Cartouche de toner

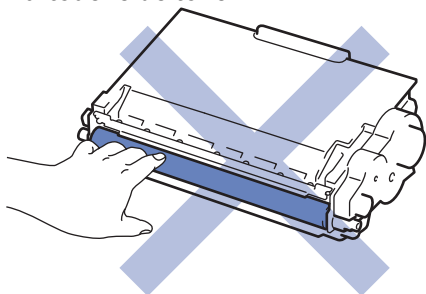

Unité tambour

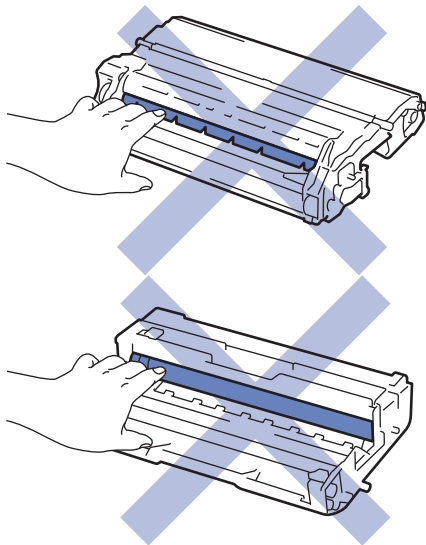

Information associée

- [Opérations de maintenance](#)
- [Remplacer la cartouche de toner](#)
- [Remplacer l'unité tambour](#)
- [Messages d'erreur et de maintenance](#)
- [Consommables](#)

Remplacer la cartouche de toner

1. Assurez-vous que l'appareil est sous tension.
2. Ouvrez le capot avant.

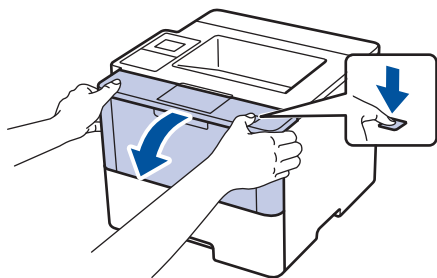

3. Retirez l'ensemble cartouche de toner et unité tambour de l'appareil.

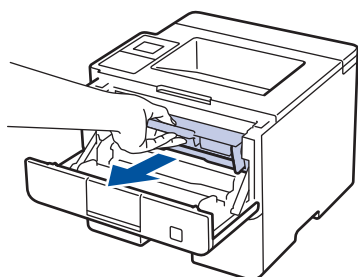

4. Abaissez le levier de verrouillage vert et sortez la cartouche de toner du tambour.

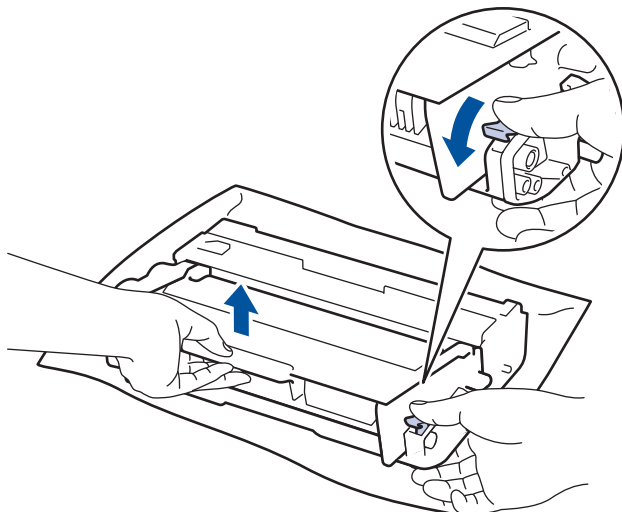

5. Déballez la nouvelle cartouche de toner.
6. Retirez les matériaux de protection.

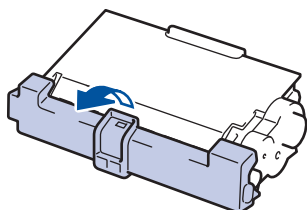

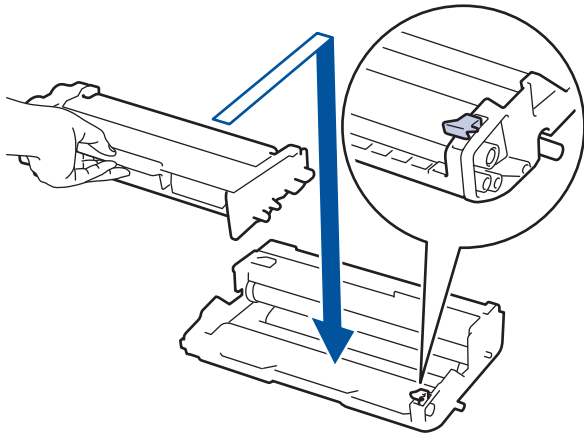

7. Placez la nouvelle cartouche de toner fermement dans le tambour ; vous devez entendre un déclic lorsqu'elle se met en place.

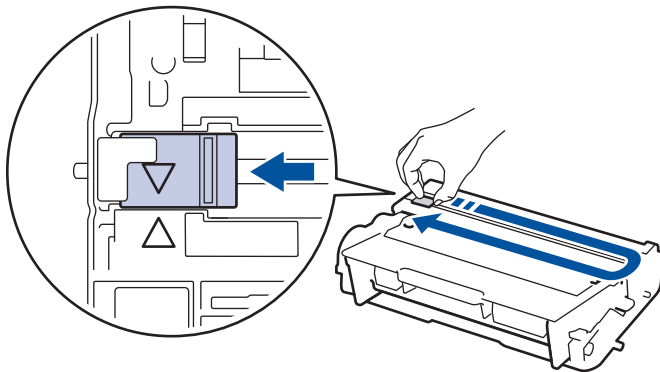

 Assurez-vous d'avoir introduit à fond la cartouche de toner sinon elle risque de se détacher de l'unité tambour.

8. Nettoyez le fil corona de l'unité tambour en faisant glisser délicatement l'onglet de la gauche vers la droite et inversement à plusieurs reprises.



 Veillez à replacer l'onglet dans sa position initiale (▲). La flèche de l'onglet doit être alignée avec la flèche figurant sur l'unité tambour. Si tel n'est pas le cas, les pages imprimées risquent d'être marquées d'une bande verticale.

9. Réinstallez la cartouche de toner et le tambour dans l'appareil.

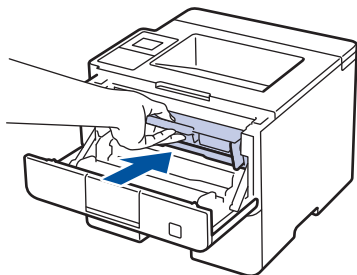

10. Fermez le capot avant de l'appareil.



- N'éteignez pas l'appareil ou n'ouvrez pas le capot avant tant que l'appareil n'est pas repassé en mode Prêt.
- La cartouche de toner livrée avec votre appareil Brother est une cartouche de toner en série.
- Il est préférable d'avoir toujours une cartouche de toner de rechange au cas où l'avertissement signalant que le toner est presque épuisé s'afficherait.
- Pour garantir une impression de qualité, utilisez seulement des cartouches de toner Brother d'origine. Pour acheter des cartouches de toner, contactez un revendeur Brother.
- NE PAS déballer la nouvelle cartouche de toner tant que vous n'êtes pas prêt à l'installer.
- La durée de vie du toner est moins longue si vous laissez la cartouche déballée pendant une longue période.
- Brother conseille vivement de NE PAS recharger la cartouche de toner livrée avec votre appareil. Il est également fortement recommandé de continuer à utiliser exclusivement des cartouches de rechange Brother d'origine. Si vous essayez d'utiliser du toner et/ou des cartouches d'une autre marque dans l'appareil Brother, vous risquez d'endommager l'appareil et/ou de dégrader la qualité d'impression. Notre garantie limitée ne couvre pas les problèmes liés à l'utilisation du toner et/ou des cartouches d'une tierce partie. Pour pérenniser votre investissement et obtenir des performances optimales de l'appareil Brother, l'utilisation de consommables Brother d'origine est fortement recommandée.



Information associée

- [Remplacer les consommables](#)

Remplacer l'unité tambour

1. Assurez-vous que l'appareil est sous tension.
2. Ouvrez le capot avant.

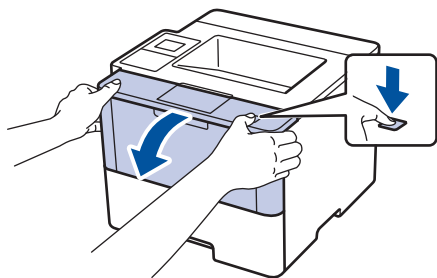

3. Retirez l'ensemble cartouche de toner et unité tambour de l'appareil.

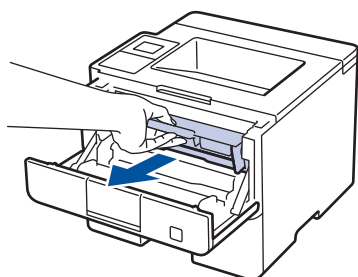

4. Abaissez le levier de verrouillage vert et sortez la cartouche de toner du tambour.

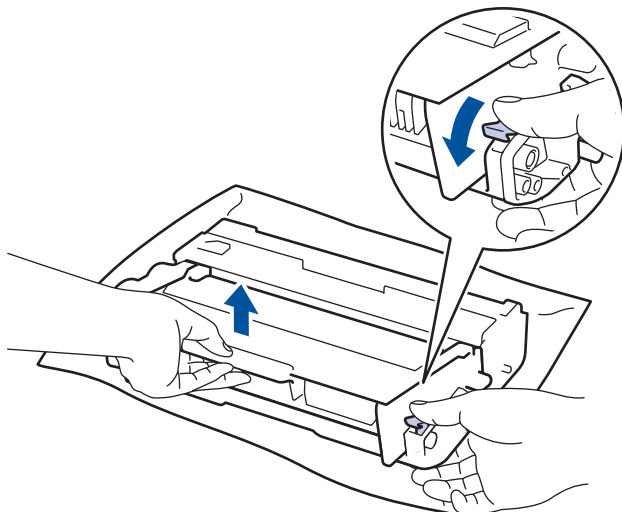

5. Déballez le nouveau tambour.
6. Placez la cartouche de toner fermement dans la nouvelle unité tambour ; vous devez entendre un déclic lorsqu'elle se met en place.

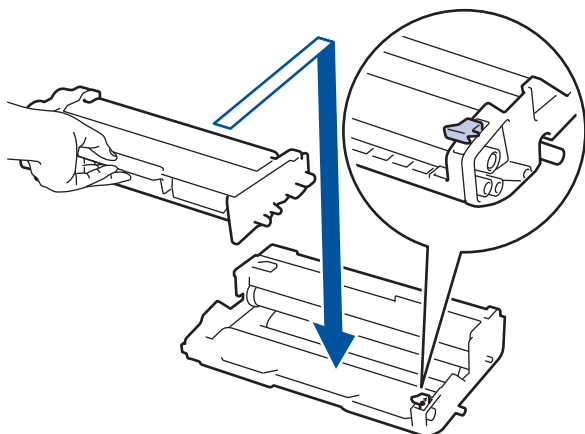



Assurez-vous d'avoir introduit à fond la cartouche de toner sinon elle risque de se détacher de l'unité tambour.

- Nettoyez le fil corona de l'unité tambour en faisant glisser délicatement l'onglet de la gauche vers la droite et inversement à plusieurs reprises.

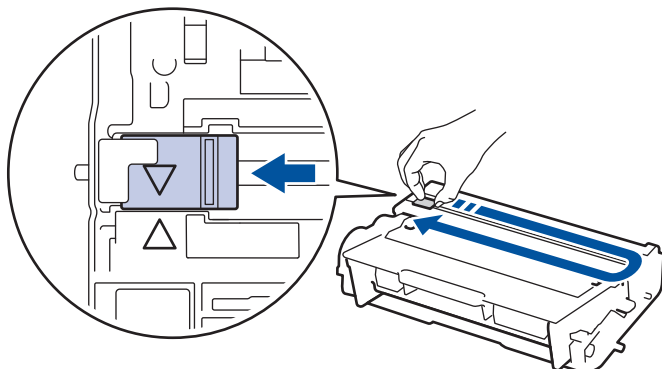

Veillez à replacer l'onglet dans sa position initiale (▲). La flèche de l'onglet doit être alignée avec la flèche figurant sur l'unité tambour. Si tel n'est pas le cas, les pages imprimées risquent d'être marquées d'une bande verticale.

- Réinstallez la cartouche de toner et le tambour dans l'appareil.

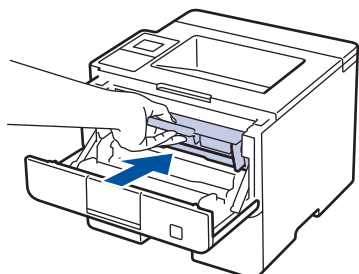

- Fermez le capot avant de l'appareil.

REMARQUE

- Une usure normale se produit en raison de l'utilisation et de la rotation du tambour et de l'interaction avec le papier, le toner et les autres matériaux au cours du trajet du papier. Lors de la conception de ce produit, Brother a décidé de se baser sur le nombre de rotations du tambour pour déterminer sa durée de vie. Lorsqu'un tambour atteint le nombre limite de rotations (défini en usine) correspondant au rendement de pages nominal, l'écran LCD du produit vous invite à remplacer le tambour. Le produit continuera à fonctionner, mais la qualité d'impression risque de ne pas être optimale.
- Si vous exposez un tambour déballé aux rayons directs du soleil (ou à la lumière artificielle pendant une longue période de temps), le tambour peut être endommagé.
- De nombreux facteurs (température, humidité, type de papier, type de toner, etc.) peuvent avoir une incidence sur la durée de vie réelle du tambour. Dans des conditions idéales, la durée de vie moyenne d'un tambour est estimée à 30 000 pages sur la base d'1 page par travail et 50 000 pages sur la base de 3 pages par travail [pages A4/recto format Lettre]. Le nombre de pages obtenues peut varier selon une série de facteurs notamment, sans que cela soit limitatif, le type et la taille du support utilisé.

Comme nous n'avons aucun contrôle sur les facteurs en question, nous ne pouvons pas garantir un nombre minimal de pages imprimées par votre tambour.

- Pour garantir de meilleures performances, utilisez exclusivement du toner Brother d'origine.
- L'appareil est prévu pour fonctionner dans un environnement propre, exempt de poussières et ventilé de façon adéquate.

L'utilisation d'un tambour d'une autre marque que Brother risque non seulement de dégrader la qualité d'impression, mais aussi de limiter la durée de vie de l'appareil. Notre garantie ne couvre pas les problèmes liés à l'utilisation d'un tambour non conçu par Brother.



Information associée

- Remplacer les consommables
- Messages d'erreur et de maintenance

Nettoyer l'appareil

Nettoyez l'extérieur de l'appareil régulièrement à l'aide d'un chiffon doux non pelucheux sec.

Lorsque vous remplacez la cartouche de toner ou l'unité tambour, veillez à nettoyer l'intérieur de l'appareil. Si les pages imprimées sont tachées par du toner, nettoyez l'intérieur de l'appareil à l'aide d'un chiffon doux non pelucheux sec.

⚠ AVERTISSEMENT

- NE PAS utiliser de substances inflammables, ni de spray, de solvants/liquides organiques à base d'alcool ou d'ammoniac pour nettoyer l'intérieur ou l'extérieur du produit. Le non-respect de cette consigne peut entraîner un début d'incendie. Utilisez plutôt un chiffon sec et non pelucheux.



IMPORTANT

- NE PAS utiliser d'alcool isopropylique pour détacher le panneau de commande. Cela risquerait de le fissurer.
- Pour éviter les problèmes de qualité d'impression, NE TOUCHEZ PAS aux parties indiquées en grisé sur les illustrations.

Cartouche de toner

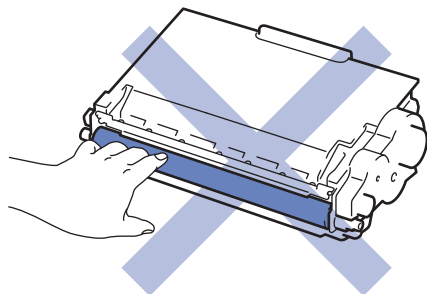

Unité tambour

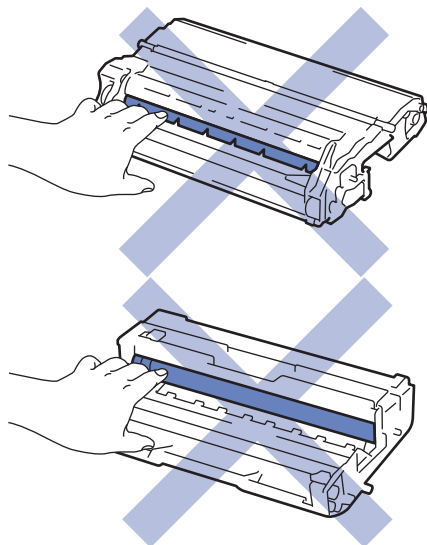

✓ Information associée

- [Opérations de maintenance](#)

-
- Nettoyer l'écran LCD tactile
 - Nettoyer le fil corona
 - Nettoyer l'unité tambour
 - Nettoyer les rouleaux d'entraînement du papier
-

Nettoyer l'écran LCD tactile

Modèle associé: HL-L6300DW/HL-L6300DWT/HL-L6400DW/HL-L6400DWT

IMPORTANT

NE PAS utiliser d'autres types de solutions (notamment de l'éthanol).

1. Maintenez  pour éteindre l'appareil.
2. Nettoyez l'écran tactile à l'aide d'un chiffon doux non pelucheux sec.

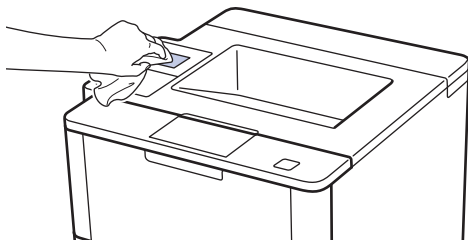

3. Appuyez sur  pour mettre l'appareil sous tension.



Information associée

- [Nettoyer l'appareil](#)

Nettoyer le fil corona

Si vous rencontrez des difficultés d'impression ou si le panneau de commande affiche le message d'état [Tambour !], nettoyez le fil corona.

1. Ouvrez le capot avant.



2. Retirez l'ensemble cartouche de toner et unité tambour de l'appareil.

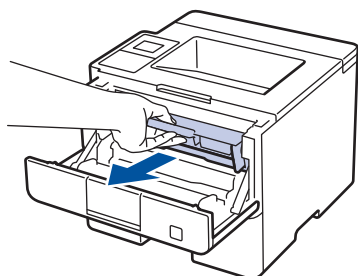

3. Nettoyez le fil corona de l'unité tambour en faisant glisser délicatement l'onglet de la gauche vers la droite et inversement à plusieurs reprises.

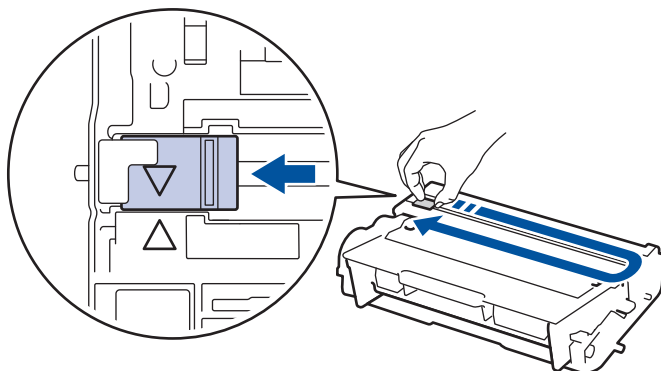

Veillez à replacer l'onglet dans sa position initiale (▲). La flèche de l'onglet doit être alignée avec la flèche figurant sur l'unité tambour. Si tel n'est pas le cas, les pages imprimées risquent d'être marquées d'une bande verticale.

4. Réinstallez la cartouche de toner et le tambour dans l'appareil.

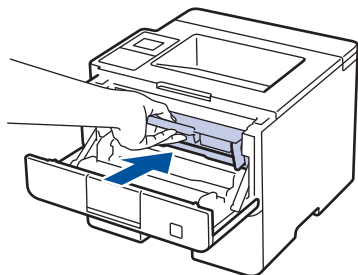

5. Fermez le capot avant de l'appareil.



Information associée

- Nettoyer l'appareil
- Messages d'erreur et de maintenance

Nettoyer l'unité tambour

Si vos impressions comportent des points noirs ou d'autres marques tous les , un corps étranger se trouve vraisemblablement sur le tambour (il reste de la colle provenant d'une étiquette à la surface du tambour, par exemple).

>> HL-L5000D/HL-L5100DN/HL-L5100DNT/HL-L5200DW/HL-L5200DWT/HL-L6250DN

>> HL-L6300DW/HL-L6300DWT/HL-L6400DW/HL-L6400DWT

HL-L5000D/HL-L5100DN/HL-L5100DNT/HL-L5200DW/HL-L5200DWT/HL-L6250DN

1. Vérifiez que l'appareil est en mode Prêt.
2. Appuyez sur ▲ ou sur ▼ pour afficher l'option [Info. appareil], puis appuyez sur **OK**.
3. Appuyez sur ▲ ou sur ▼ pour sélectionner l'option [Imp. pts tamb.].
4. Appuyez sur **OK**.
L'appareil imprime la page de vérification des taches du tambour.
5. Maintenez  pour éteindre l'appareil.
6. Ouvrez le capot avant.

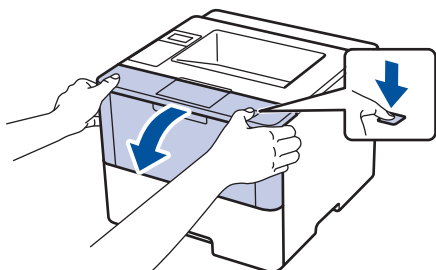

7. Retirez l'ensemble cartouche de toner et unité tambour de l'appareil.

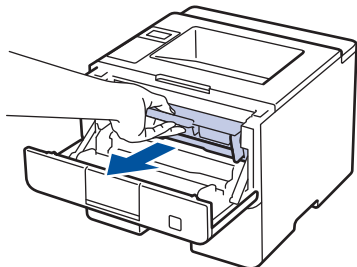

8. Abaissez le levier de verrouillage vert et sortez la cartouche de toner du tambour.

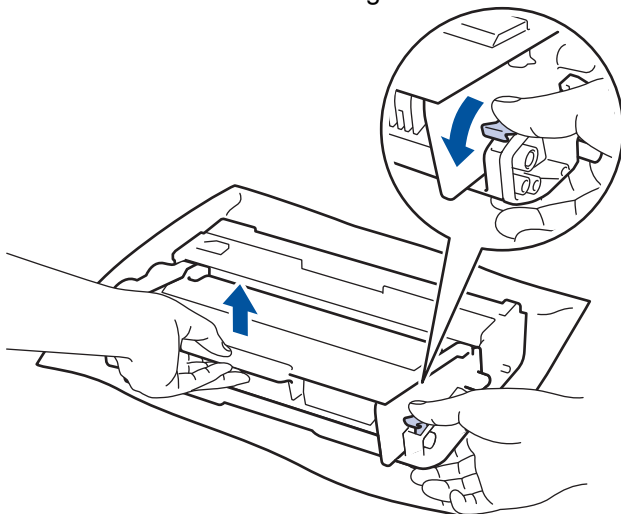

9. Tournez le tambour comme indiqué dans l'illustration. Assurez-vous que l'entraînement du tambour est à gauche.

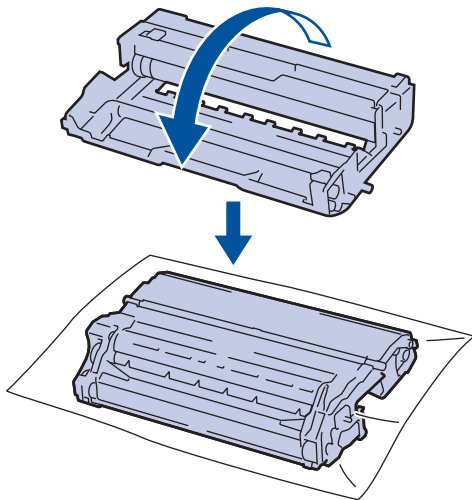

10. Utilisez les repères numérotés en regard du rouleau de tambour afin de localiser la trace sur le tambour. Par exemple, un point dans la colonne 2 de la fiche de vérification indique qu'une trace se trouve dans la région 2 du tambour.

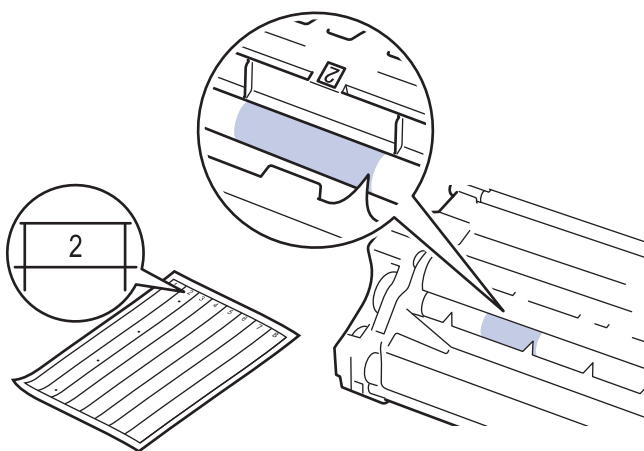

11. Orientez le bord de l'unité tambour vers vous en la tournant à la main tout en observant la surface pour repérer le problème.

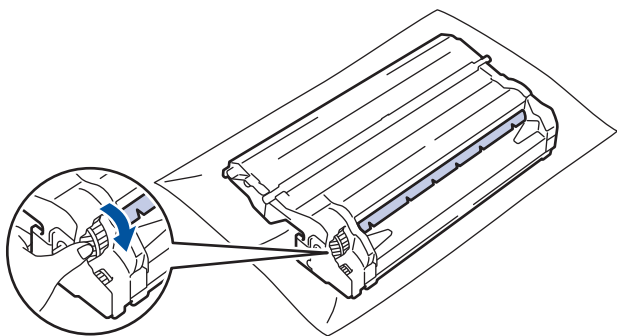



- Pour éviter un problème lié à la qualité de l'impression, NE touchez PAS la surface de l'unité tambour hormis le bord.
- Vous pouvez faire tourner l'entraînement de l'unité tambour plus aisément en tirant les leviers noirs. Après avoir fait pivoté l'entraînement, repoussez les leviers pour les placer dans leur position initiale.

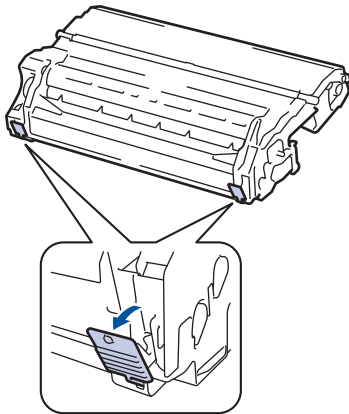

12. Essayez délicatement la surface du tambour à l'aide d'un tampon de coton sec pour faire disparaître les marques.

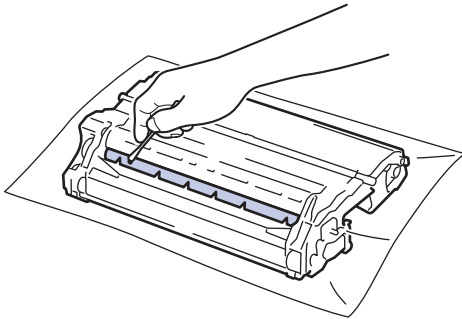

REMARQUE

NE nettoyez PAS la surface du tambour photosensible à l'aide d'un objet pointu ou encore d'un liquide.

13. Placez la cartouche de toner fermement dans l'unité tambour ; vous devez entendre un déclic lorsqu'elle se met en place.

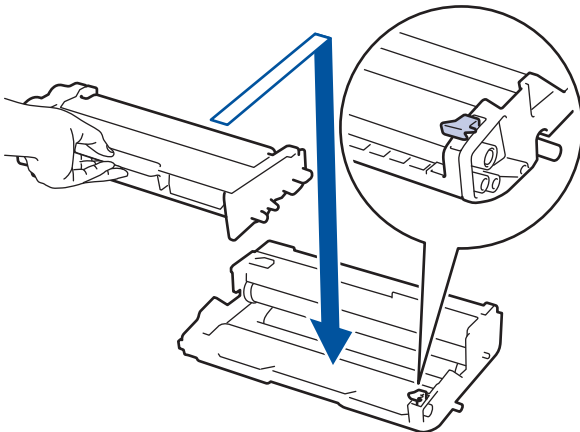

Assurez-vous d'avoir introduit à fond la cartouche de toner sinon elle risque de se détacher de l'unité tambour.

14. Réinstallez la cartouche de toner et le tambour dans l'appareil.

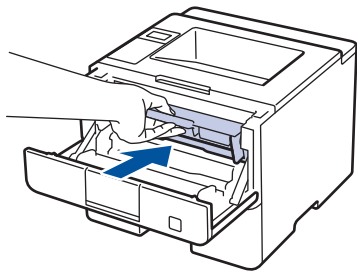

15. Fermez le capot avant de l'appareil.

16. Appuyez sur  pour mettre l'appareil sous tension.

HL-L6300DW/HL-L6300DWT/HL-L6400DW/HL-L6400DWT

1. Vérifiez que l'appareil est en mode Prêt.

2. Appuyez sur  [Paramètres] > [Infos appareil] > [Imp. pts tamb.].

3. Appuyez sur [OK].

L'appareil imprime la page de vérification des taches du tambour.

4. Maintenez  pour éteindre l'appareil.

5. Ouvrez le capot avant.

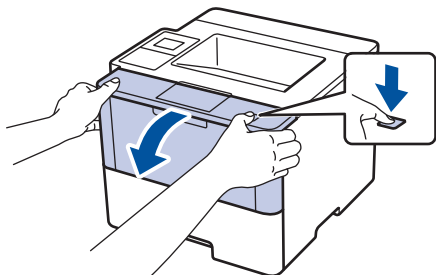

6. Retirez l'ensemble cartouche de toner et unité tambour de l'appareil.

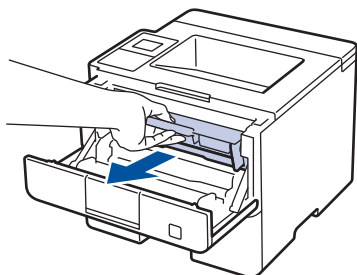

7. Abaissez le levier de verrouillage vert et sortez la cartouche de toner du tambour.

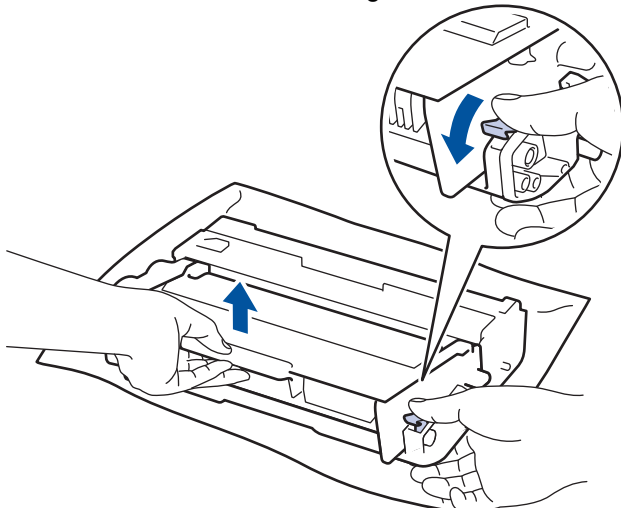

8. Tournez le tambour comme indiqué dans l'illustration. Assurez-vous que l'entraînement du tambour est à gauche.

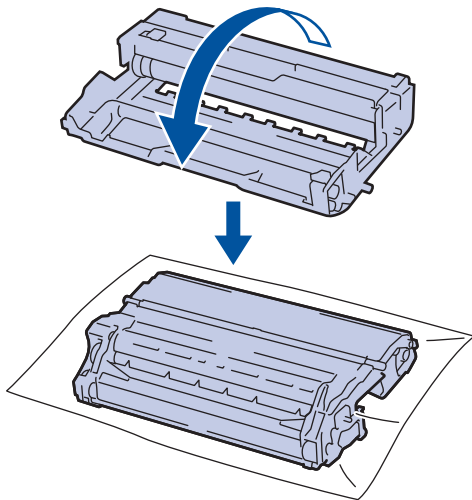

9. Utilisez les repères numérotés en regard du rouleau de tambour afin de localiser la trace sur le tambour. Par exemple, un point dans la colonne 2 de la fiche de vérification indique qu'une trace se trouve dans la région 2 du tambour.

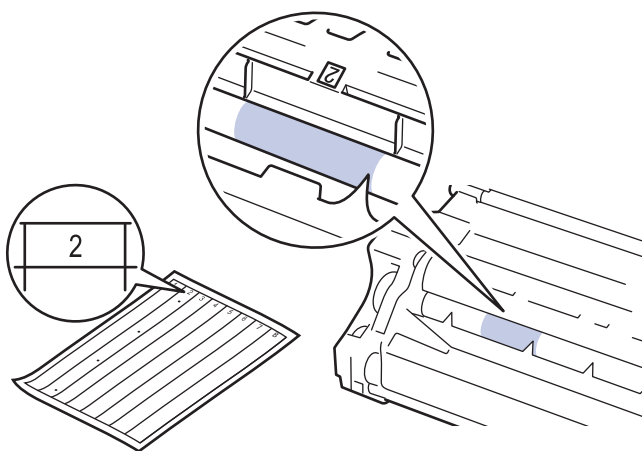

10. Orientez le bord de l'unité tambour vers vous en la tournant à la main tout en observant la surface pour repérer le problème.

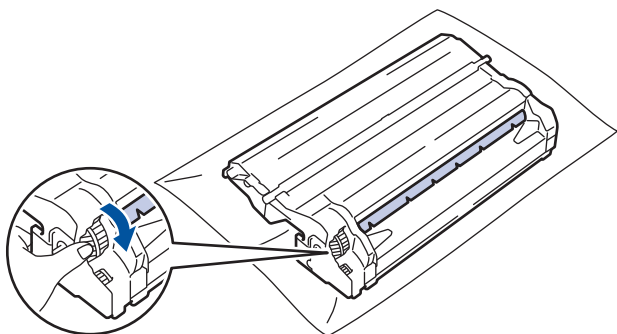



- Pour éviter un problème lié à la qualité de l'impression, NE touchez PAS la surface de l'unité tambour hormis le bord.
- Vous pouvez faire tourner l'entraînement de l'unité tambour plus aisément en tirant les leviers noirs. Après avoir fait pivoté l'entraînement, repoussez les leviers pour les placer dans leur position initiale.

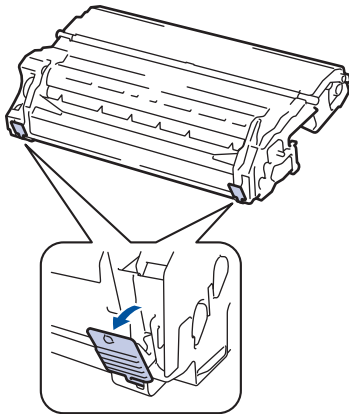

11. Essuyez délicatement la surface du tambour à l'aide d'un tampon de coton sec pour faire disparaître les marques.

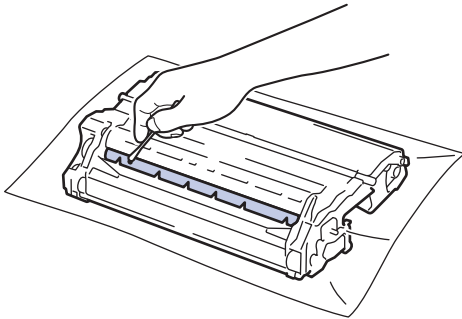

REMARQUE

NE nettoyez PAS la surface du tambour photosensible à l'aide d'un objet pointu ou encore d'un liquide.

12. Placez la cartouche de toner fermement dans l'unité tambour ; vous devez entendre un déclic lorsqu'elle se met en place.

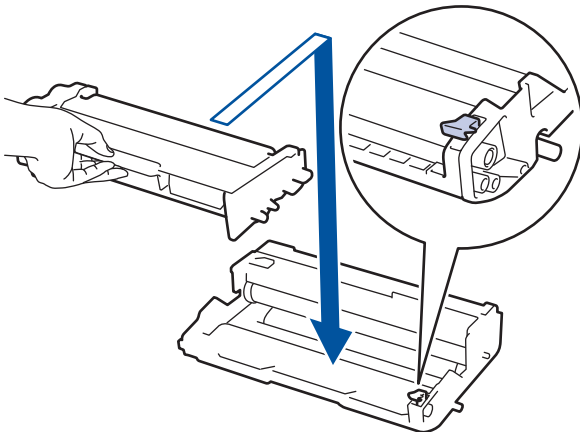

Assurez-vous d'avoir introduit à fond la cartouche de toner sinon elle risque de se détacher de l'unité tambour.

13. Réinstallez la cartouche de toner et le tambour dans l'appareil.

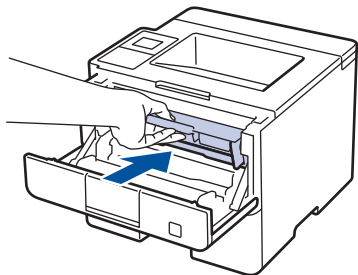

14. Fermez le capot avant de l'appareil.

15. Appuyez sur  pour mettre l'appareil sous tension.



Information associée

- Nettoyer l'appareil
 - Améliorer la qualité d'impression
-

Nettoyer les rouleaux d'entraînement du papier

Le nettoyage régulier des rouleaux d'entraînement du papier peut éviter les bourrages papier, en garantissant une introduction correcte du papier.

Si vous rencontrez des difficultés lors de l'alimentation du papier, nettoyez les rouleaux d'alimentation du papier comme suit :

1. Maintenez  pour éteindre l'appareil.
2. Sortez complètement le bac à papier de l'appareil.

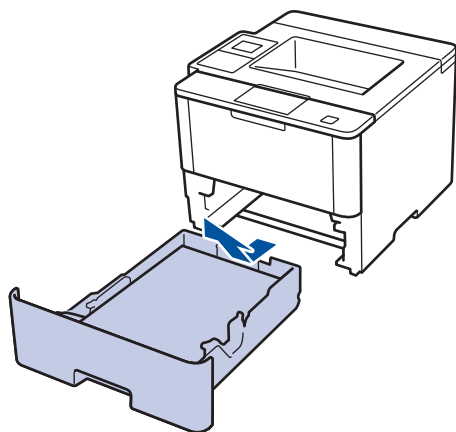

3. Si du papier est chargé ou qu'un objet est coincé dans le bac à papier, retirez-le.
4. Essorez un chiffon doux non pelucheux mouillé dans de l'eau tiède et essuyez le tampon séparateur du bac à papier pour enlever la poussière.

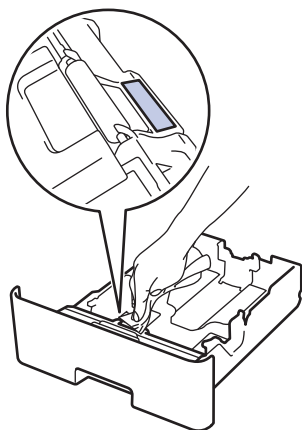

5. Nettoyez les deux rouleaux d'alimentation du papier à l'intérieur de l'appareil pour enlever la poussière.

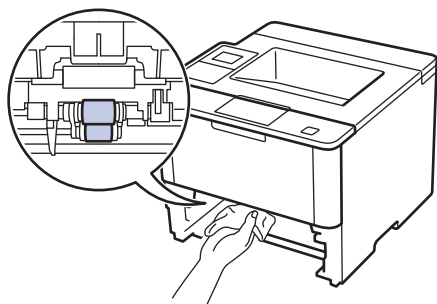

6. Rechargez le papier et réinstallez le bac à papier à fond dans l'appareil.
7. Appuyez sur  pour mettre l'appareil sous tension.



Information associée

- Nettoyer l'appareil
 - Problèmes d'impression
-

Vérifier la durée de vie des pièces



>> HL-L5000D/HL-L5100DN/HL-L5100DNT/HL-L5200DW/HL-L5200DWT/HL-L6250DN

>> HL-L6300DW/HL-L6300DWT/HL-L6400DW/HL-L6400DWT

HL-L5000D/HL-L5100DN/HL-L5100DNT/HL-L5200DW/HL-L5200DWT/HL-L6250DN

1. Appuyez sur ▲ ou sur ▼ pour afficher l'option [Info. appareil], puis appuyez sur **OK**.
2. Appuyez sur ▲ ou sur ▼ pour sélectionner l'option [Vie des pièces], puis appuyez sur **OK**.
3. Appuyez sur ▲ ou sur ▼ pour sélectionner la partie de l'appareil à examiner, puis appuyez sur **OK**.
L'écran LCD affiche la durée de vie restante approximative de la pièce.

HL-L6300DW/HL-L6300DWT/HL-L6400DW/HL-L6400DWT

1. Appuyez sur  [Paramètres] > [Infos appareil] > [Durée de vie des pièces].
2. Appuyez sur ▲ ou sur ▼ pour afficher les pièces de l'appareil, puis appuyez sur la pièce de l'appareil à vérifier.
L'écran LCD affiche la durée de vie restante approximative de la pièce.
3. Appuyez sur .

✓ Information associée

- [Opérations de maintenance](#)

Emballer et expédier l'appareil

Vous pouvez emballer et expédier l'appareil de deux façons différentes. Pour déterminer la méthode la plus appropriée, vérifiez si un tampon de toner se trouve avec le matériel d'emballage d'origine.

- Si le tampon de toner ne figure PAS dans le carton d'origine >> *Information associée: Placez l'appareil et la cartouche de toner dans le même emballage*
- Si le tampon de toner se trouve dans le carton d'origine >> *Information associée: Placez l'appareil et la cartouche de toner dans des emballages distincts*

Tampon de toner

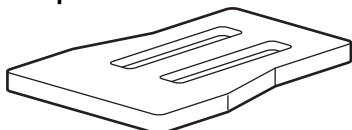

✓ Information associée

- [Opérations de maintenance](#)
- [Placez l'appareil et la cartouche de toner dans le même emballage](#)
- [Placez l'appareil et la cartouche de toner dans des emballages distincts](#)

Placez l'appareil et la cartouche de toner dans le même emballage

⚠ AVERTISSEMENT

- Lorsque vous déplacez l'appareil, transportez-le comme illustré ci-dessous.

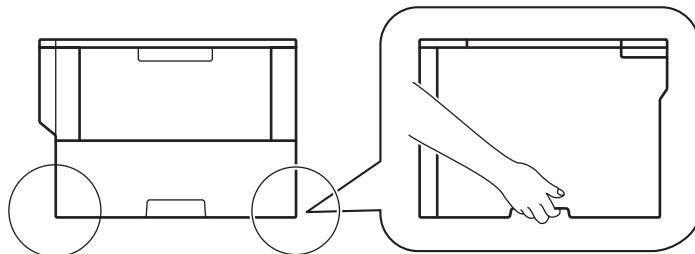

- Si l'appareil comporte un ou plusieurs bacs en option, retirez-les AVANT de déplacer l'appareil. Si vous ne respectez pas cette précaution, vous risquez de vous blesser ou d'endommager l'appareil.
- Emballez le ou les bacs en option dans son/leur carton d'origine avec le matériel d'emballage d'origine.



- Si vous devez transporter l'appareil pour quelque motif que ce soit, veuillez le remballer avec soin dans son conditionnement d'origine pour éviter de l'endommager lors du transport. L'appareil doit être couvert par une assurance appropriée du transporteur.

1. Maintenez  pour éteindre l'appareil. Laissez l'appareil hors tension pendant au moins 10 minutes afin de lui permettre de refroidir.
2. Débranchez tous les câbles, puis débranchez le cordon d'alimentation de la prise électrique.



L'appareil est livré avec un cordon d'alimentation c.a. non amovible selon le modèle.

3. Emballez l'appareil dans son sac d'origine.
4. Emballez l'appareil, la documentation imprimée et le cordon d'alimentation c.a. (le cas échéant) dans le carton d'origine avec le matériau d'emballage d'origine comme illustré.

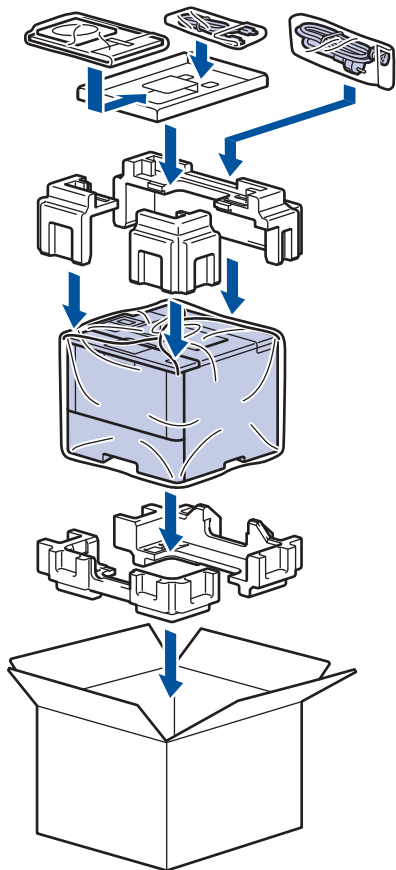

5. Fermez le carton à l'aide de ruban adhésif.
6. Si vous possédez un bac inférieur, remballer-le comme illustré.

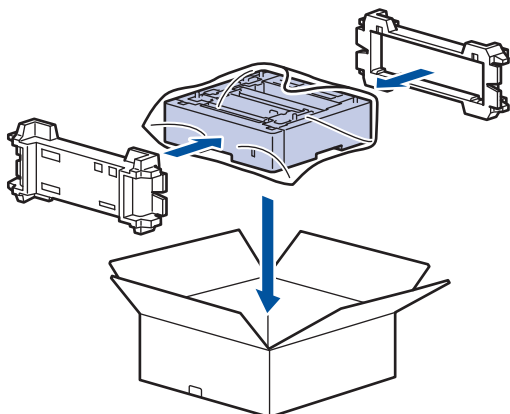

✓ Information associée

- Emballer et expédier l'appareil

Placez l'appareil et la cartouche de toner dans des emballages distincts

⚠ AVERTISSEMENT

- Lorsque vous déplacez l'appareil, transportez-le comme illustré ci-dessous.

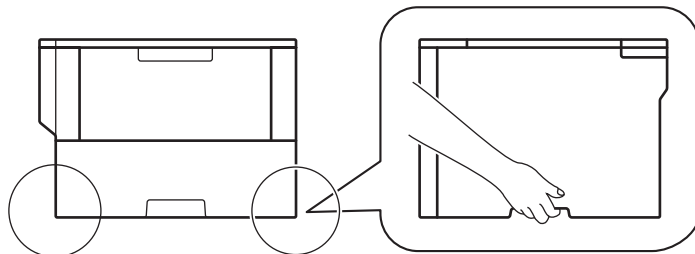

- Si l'appareil comporte un ou plusieurs bacs en option, retirez-les AVANT de déplacer l'appareil. Si vous ne respectez pas cette précaution, vous risquez de vous blesser ou d'endommager l'appareil.
- Emballez le ou les bacs en option dans son/leur carton d'origine avec le matériel d'emballage d'origine.



- Si vous devez transporter l'appareil pour quelque motif que ce soit, veuillez le remballer avec soin dans son conditionnement d'origine pour éviter de l'endommager lors du transport. L'appareil doit être couvert par une assurance appropriée du transporteur.

1. Maintenez  pour éteindre l'appareil. Laissez l'appareil hors tension pendant au moins 10 minutes afin de lui permettre de refroidir.
2. Débranchez tous les câbles, puis débranchez le cordon d'alimentation de la prise électrique.



L'appareil est livré avec un cordon d'alimentation c.a. non amovible selon le modèle.

3. Retirez l'ensemble cartouche de toner et unité tambour.

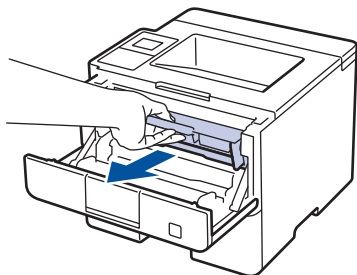

4. Abaissez le levier de verrouillage vert et sortez la cartouche de toner de l'unité tambour.

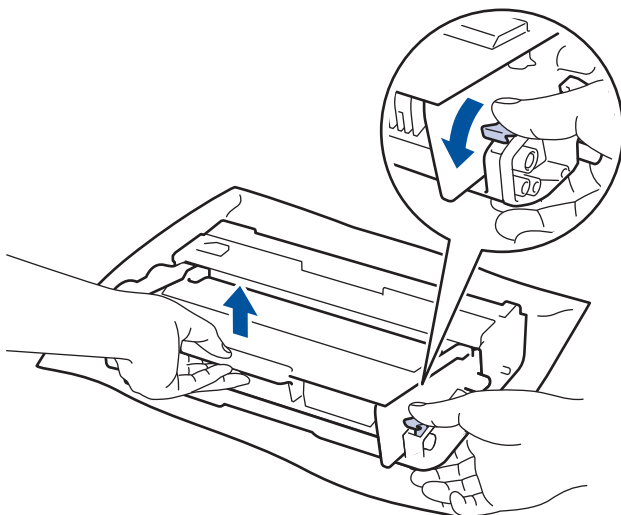

5. Placez le matériau de protection sur la cartouche de toner. Emballez le tout dans un sac en plastique.

6. Réinstallez uniquement l'unité tambour à l'intérieur de l'appareil.

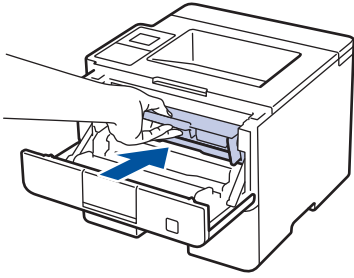

7. Fermez le capot avant.

8. Emballez l'appareil dans son sac d'origine.

9. Emballez l'appareil, la documentation imprimée et le cordon d'alimentation c.a. (le cas échéant) dans le carton d'origine avec le matériau d'emballage d'origine comme illustré.

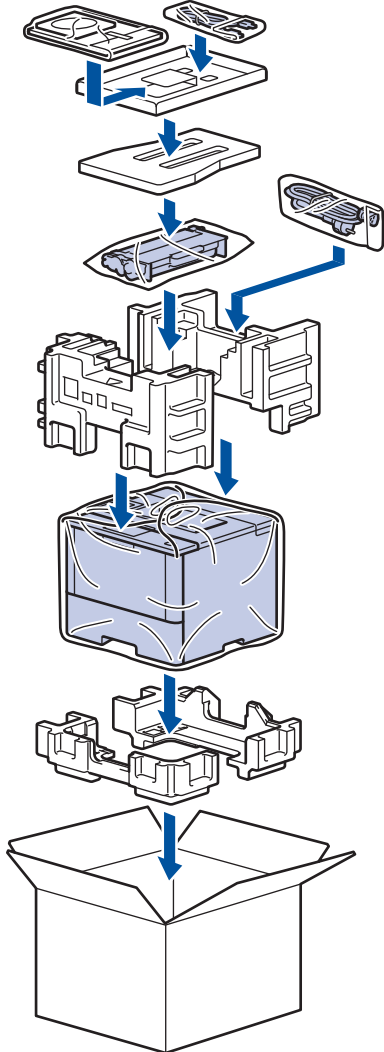

10. Fermez le carton à l'aide de ruban adhésif.

11. Si vous possédez un bac inférieur, remballer-le comme illustré.

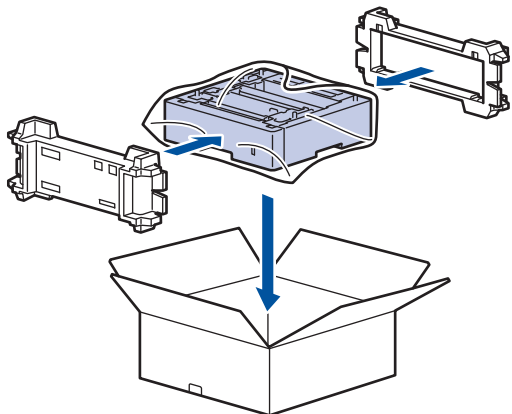

Information associée

- Emballer et expédier l'appareil
-

■ Réglages de l'appareil

Personnalisez les réglages et les fonctions, créez des raccourcis et utilisez les options affichées sur l'écran LCD de l'appareil pour faire de votre appareil Brother un outil de travail encore plus efficace.

- [Modifier les paramètres de l'appareil depuis le panneau de commande](#)
- [Modifier les réglages de l'appareil depuis votre ordinateur](#)

Modifier les paramètres de l'appareil depuis le panneau de commande



- [Réglages généraux](#)
- [Tableaux des réglages et des fonctions](#)

Réglages généraux

- Régler le volume de l'appareil
- Définir le compte à rebours du mode veille
- À propos du mode veille prolongée
- Définir le mode d'extinction automatique
- Régler la luminosité du rétroéclairage de l'écran LCD
- Modifier la durée pendant laquelle le rétroéclairage LCD reste allumé
- Réduire la consommation de toner
- Réduire le bruit pendant l'impression
- Modifier la langue de l'écran LCD

Régler le volume de l'appareil

Modèle associé: HL-L6300DW/HL-L6300DWT/HL-L6400DW/HL-L6400DWT

1. Appuyez sur  [Param] > [Param. général] > [Volume] > [Signal sonore].
2. Appuyez sur ▲ ou sur ▼ pour afficher l'option [Non], [Bas], [Moyen] ou [Haut], puis appuyez sur l'option désirée.
3. Appuyez sur .



Information associée

- [Réglages généraux](#)

Définir le compte à rebours du mode veille

Le réglage Mode veille (ou le mode Économie d'énergie) peut réduire la consommation d'énergie. Sélectionnez le délai d'inactivité au terme duquel l'appareil passe en mode veille. La minuterie du mode veille est réinitialisée lorsque l'appareil reçoit un travail d'impression.

Lorsque l'appareil est en mode veille, il se comporte comme s'il était éteint. L'appareil se réveille et lance une impression dès qu'il reçoit un travail d'impression. Utilisez ces instructions pour configurer un délai avant le passage de l'appareil en mode veille.



>> [HL-L5000D/HL-L5100DN/HL-L5100DNT/HL-L5200DW/HL-L5200DWT/HL-L6250DN](#)

>> [HL-L6300DW/HL-L6300DWT/HL-L6400DW/HL-L6400DWT](#)

HL-L5000D/HL-L5100DN/HL-L5100DNT/HL-L5200DW/HL-L5200DWT/HL-L6250DN

1. Appuyez sur ▲ ou sur ▼ pour sélectionner l'option [Param. général], puis appuyez sur **OK**.
2. Appuyez sur ▲ ou sur ▼ pour sélectionner l'option [Ecologie], puis appuyez sur **OK**.
3. Appuyez sur ▲ ou sur ▼ pour sélectionner l'option [Tps Veille], puis appuyez sur **OK**.
4. Appuyez sur ▲ ou sur ▼ pour spécifier le délai d'inactivité, en nombre de minutes, au terme duquel l'appareil passe en mode veille.
Appuyez sur **Go (Aller)**.

HL-L6300DW/HL-L6300DWT/HL-L6400DW/HL-L6400DWT



1. Appuyez sur  [Param] > [Param. général] > [Ecologie] > [Tps Veille].
2. Spécifiez le délai d'inactivité (50 minutes au maximum) pendant lequel l'appareil reste inactif avant de basculer en mode veille, puis appuyez sur [OK].
3. Appuyez sur .

Information associée

- [Réglages généraux](#)

À propos du mode veille prolongée

Si l'appareil est en mode veille prolongée et ne reçoit aucune tâche pendant un certain laps de temps, l'appareil passe automatiquement en mode veille prolongée. Le laps de temps dépend de votre modèle et de paramètres. Le mode veille prolongée consomme moins d'énergie que le mode veille.

Modèles concernés	Écran LCD de l'appareil en mode veille prolongée	Conditions ayant pour effet de réveiller l'appareil
Modèles à écran LCD à 1 ligne	L'écran LCD affiche <i>veille profonde</i> .	<ul style="list-style-type: none">L'appareil reçoit un travail.Quelqu'un appuie sur un bouton du panneau de commande.
Modèles à écran tactile LCD	Le rétroéclairage LCD s'éteint et  clignote.	<ul style="list-style-type: none">L'appareil reçoit un travail.Quelqu'un appuie sur  ou sur l'écran LCD tactile.



Information associée

- [Réglages généraux](#)

Définir le mode d'extinction automatique

Si l'appareil est en mode veille prolongée pendant un certain temps, l'appareil passe en mode d'extinction automatique selon votre modèle et les paramètres définis. L'appareil ne peut pas passer en mode d'extinction automatique s'il est relié à un réseau ou s'il comporte des données d'impression sécurisée en mémoire.

- Pour lancer l'impression, appuyez sur  à partir du panneau de commande, puis envoyez un travail d'impression.

>> HL-L5000D/HL-L5100DN/HL-L5100DNT/HL-L5200DW/HL-L5200DWT/HL-L6250DN

>> HL-L6300DW/HL-L6300DWT/HL-L6400DW/HL-L6400DWT



HL-L5000D/HL-L5100DN/HL-L5100DNT/HL-L5200DW/HL-L5200DWT/HL-L6250DN



Définissez le laps de temps durant lequel l'appareil doit rester en mode veille prolongée avant de passer en mode d'extinction automatique.

1. Appuyez sur ▲ ou sur ▼ pour afficher l'option [Param. général], puis appuyez sur **OK**.
2. Appuyez sur ▲ ou sur ▼ pour afficher l'option [Ecologie], puis appuyez sur **OK**.
3. Appuyez sur ▲ ou sur ▼ pour sélectionner l'option [Extinction auto], puis appuyez sur **OK**.
4. Appuyez sur ▲ ou ▼ pour sélectionner l'option souhaitée, puis appuyez sur **Go (Aller)**.

HL-L6300DW/HL-L6300DWT/HL-L6400DW/HL-L6400DWT

1. Appuyez sur  [Param] > [Param. général] > [Ecologie] > [Extinct auto].
2. Appuyez sur ▲ ou sur ▼ pour afficher l'option [Non], [1heure], [2heures], [4heures] ou [8heures], puis appuyez sur l'option désirée.
3. Appuyez sur .



✓ Information associée

- Réglages généraux

Régler la luminosité du rétroéclairage de l'écran LCD

Modèle associé: HL-L6300DW/HL-L6300DWT/HL-L6400DW/HL-L6400DWT

Si vous éprouvez des difficultés à lire l'écran LCD, la modification du réglage de la luminosité peut améliorer la lisibilité.

1. Appuyez sur  [Param] > [Param. général] > [Config panneau] > [Réglage LCD] > [Éclair.arrière].
2. Appuyez sur ▲ ou sur ▼ pour afficher l'option [Clair], [Moyen], ou [Foncé], puis appuyez sur l'option désirée.
3. Appuyez sur .



Information associée

- [Réglages généraux](#)

Modifier la durée pendant laquelle le rétroéclairage LCD reste allumé

Modèle associé: HL-L6300DW/HL-L6300DWT/HL-L6400DW/HL-L6400DWT

Définissez la durée pendant laquelle l'écran LCD reste allumé après son retour à l'affichage de l'écran LCD d'accueil.

1. Appuyez sur  [Param] > [Param. général] > [Config panneau] > [Réglage LCD] > [Tempor. attén.].
2. Appuyez sur ▲ ou sur ▼ pour afficher l'option [Non], [10 sec], [20 sec] ou [30 sec], puis appuyez sur l'option désirée.
3. Appuyez sur .

Information associée

- [Réglages généraux](#)

Réduire la consommation de toner

L'utilisation de la fonction d'économie de toner peut réduire la consommation de toner. Lorsque la fonction d'économie de toner est activée, les impressions sont plus claires.

Il n'est PAS conseillé d'utiliser la fonction d'économie de toner pour imprimer une photo ou des images en nuances de gris.



>> HL-L5000D/HL-L5100DN/HL-L5100DNT/HL-L5200DW/HL-L5200DWT/HL-L6250DN

>> HL-L6300DW/HL-L6300DWT/HL-L6400DW/HL-L6400DWT

HL-L5000D/HL-L5100DN/HL-L5100DNT/HL-L5200DW/HL-L5200DWT/HL-L6250DN

1. Appuyez sur ▲ ou sur ▼ pour afficher l'option [Param. général], puis appuyez sur **OK**.
2. Appuyez sur ▲ ou sur ▼ pour afficher l'option [Ecologie], puis appuyez sur **OK**.
3. Appuyez sur ▲ ou sur ▼ pour afficher l'option [Économie toner], puis appuyez sur **OK**.
4. Appuyez sur ▲ ou sur ▼ pour afficher [Oui], puis appuyez sur **Go (Aller)**.

HL-L6300DW/HL-L6300DWT/HL-L6400DW/HL-L6400DWT

1. Appuyez sur  [Param] > [Param. général] > [Ecologie] > [Economie de toner].
2. Appuyez sur [Oui] ou sur [Non].
3. Appuyez sur .

✓ Information associée

- [Réglages généraux](#)

Réduire le bruit pendant l'impression



Le réglage Mode silencieux permet de réduire le bruit émis pendant l'impression. Lorsque le mode silencieux est activé, la vitesse d'impression est réduite. Ce mode est désactivé par défaut.

>> HL-L5000D/HL-L5100DN/HL-L5100DNT/HL-L5200DW/HL-L5200DWT/HL-L6250DN
>> HL-L6300DW/HL-L6300DWT/HL-L6400DW/HL-L6400DWT

HL-L5000D/HL-L5100DN/HL-L5100DNT/HL-L5200DW/HL-L5200DWT/HL-L6250DN

1. Appuyez sur ▲ ou sur ▼ pour afficher l'option [Param. général], puis appuyez sur **OK**.
2. Appuyez sur ▲ ou sur ▼ pour afficher l'option [Ecologie], puis appuyez sur **OK**.
3. Appuyez sur ▲ ou sur ▼ pour sélectionner l'option [Mode Silence], puis appuyez sur **OK**.
4. Appuyez sur ▲ ou sur ▼ pour afficher l'option [Oui] ou [Non], puis appuyez sur **Go (Aller)**.

HL-L6300DW/HL-L6300DWT/HL-L6400DW/HL-L6400DWT

1. Appuyez sur  [Param] > [Param. général] > [Ecologie] > [Mode Silence].
2. Appuyez sur [Oui] ou sur [Non].
3. Appuyez sur .

Information associée

- [Réglages généraux](#)

Modifier la langue de l'écran LCD

Modifiez, au besoin, la langue de l'écran LCD.

Cette fonction n'est pas disponible dans certains pays.



>> HL-L5000D/HL-L5100DN/HL-L5100DNT/HL-L5200DW/HL-L5200DWT/HL-L6250DN

>> HL-L6300DW/HL-L6300DWT/HL-L6400DW/HL-L6400DWT

HL-L5000D/HL-L5100DN/HL-L5100DNT/HL-L5200DW/HL-L5200DWT/HL-L6250DN

1. Appuyez sur ▲ ou sur ▼ pour afficher l'option [Param. général], puis appuyez sur **OK**.
2. Appuyez sur ▲ ou sur ▼ pour afficher l'option [Langue locale], puis appuyez sur **OK**.
3. Appuyez sur ▲ ou sur ▼ pour afficher votre langue, puis appuyez sur **Go (Aller)**.

HL-L6300DW/HL-L6300DWT/HL-L6400DW/HL-L6400DWT

1. Appuyez sur  [Param] > [Param. général] > [Langue locale].
2. Appuyez sur votre langue.
3. Appuyez sur .

Information associée

- Réglages généraux

Tableaux des réglages et des fonctions

Les tableaux des réglages vous aident à comprendre les sélections de menu et les options qui se trouvent dans les programmes de l'appareil.

- [Accéder aux menus et modifier les réglages de votre appareil](#)
- [Tableaux des réglages \(modèles LCD à 1 ligne\)](#)
- [Tableaux des réglages \(modèles à écran tactile 1,8 pouce\)](#)
- [Tableaux des fonctions \(modèles à écran tactile 1,8 pouce\)](#)

Accéder aux menus et modifier les réglages de votre appareil

Modèle associé: HL-L5000D/HL-L5100DN/HL-L5100DNT/HL-L5200DW/HL-L5200DWT/HL-L6250DN

Utilisez le panneau de commande pour accéder au menus de l'appareil et modifier divers réglages.

1. Faites défiler chaque niveau de menu en appuyant sur ▲ ou sur ▼.
2. Lorsque l'option qui vous intéresse apparaît sur l'écran LCD, appuyez sur **OK**.
L'écran LCD affiche alors le niveau de menu suivant.
3. Appuyez sur ▲ ou sur ▼ pour accéder à votre sélection.
4. Appuyez sur **OK** ou **Go (Aller)**.
5. Lorsque vous avez fini de définir une option, l'écran LCD affiche [Confirmé].



Information associée

- [Tableaux des réglages et des fonctions](#)

Tableaux des réglages (modèles LCD à 1 ligne)

Modèle associé: HL-L5000D/HL-L5100DN/HL-L5100DNT/HL-L5200DW/HL-L5200DWT/HL-L6250DN

Utilisez ces tableaux pour comprendre les différents menus et options que vous utiliserez pour définir les préférences de l'appareil.

[Info. appareil]

Niveau 1	Niveau 2	Description
Param d'impr	-	Imprimez la page des paramètres de l'imprimante.
Impr conf réseau (Pour les modèles réseau)	-	Imprimez le rapport de configuration réseau.
Imp. RapportWLAN (Pour les modèles sans fil)	-	Imprimez le résultat du diagnostic de connectivité LAN sans fil.
Impr. list fich.	-	Permet d'imprimer la liste des données enregistrées dans la mémoire.
Test imp.	-	Imprimez la page de test.
Imp. pts tamb.	-	Imprimer une feuille de contrôle des points du tambour.
Imprimer polices	HP LaserJet	Permet d'imprimer la liste des polices et des échantillons de HP LaserJet.
	BR-Script 3	Imprime la liste des polices et des échantillons BR-Script.
No. de série	-	Affichez le numéro de série de l'appareil.
Version	Version Main	Affichez la version du microprogramme principal.
	Version Sub1	Affichez la version du microprogramme secondaire.
Compteur de pages	-	Affichez le nombre total de pages imprimées.
Vie des pièces ¹	Durée vie toner	Vérifiez la durée de vie restante de la cartouche de toner.
	Vie du tambour	Affichez la durée de vie restante de l'unité tambour.
	Vie Kit MU PF	Affichez la durée de vie restante du kit d'alimentation papier du bac universel.
	Vie Kit 1 PF	Affichez la durée de vie restante du kit d'alimentation papier 1.
	Vie Kit 2 PF ²	Affichez la durée de vie restante du kit d'alimentation papier 2.
	Vie Kit 3 PF ²	Affichez la durée de vie restante du kit d'alimentation papier 3.
	Vie Kit 4 PF ²	Affichez la durée de vie restante du kit d'alimentation papier 4.
	Durée vie four	Affichez la durée de vie restante de l'unité de fusion.
Durée vie laser	Affichez la durée de vie restante de l'unité laser.	

¹ La durée est approximative et peut varier selon les conditions d'utilisation.

² Disponible avec le(s) bac(s) inférieur(s) installé(s).

[Bac à papier]

Niveau 1	Niveau 2	Description
Usage bac	-	Sélectionnez le bac à utiliser.
Priorité	-	Si Auto est sélectionné dans Usage bac, choisissez l'ordre selon lequel l'appareil utilise les bacs à papier qui contiennent le papier de même format.

Niveau 1	Niveau 2	Description
Ignorer le bac	-	Sélectionnez le bac que vous ne voulez pas utiliser s'il contient du papier au format incorrect.
Bac séparateur	-	Sélectionnez le bac qui contient le papier utilisé comme papier intercalaire, inséré entre chaque travail d'impression.
Recto-verso	Impression R/V	Indiquez si vous voulez imprimer sur les deux faces du papier.
	Image simple	Pour un travail d'impression dans lequel la dernière page est une image recto, sélectionnez l'option <i>Alim. recto</i> pour réduire le temps d'impression. Lorsque vous utilisez du papier à en-tête ou un formulaire préimprimé, vous devez sélectionner l'option <i>Alim. R/V</i> . Si vous sélectionnez <i>Alim. recto</i> pour du papier à en-tête ou un formulaire préimprimé, la dernière page sera imprimée sur le mauvais côté.
Type papier	Bac MU	Sélectionnez le type de papier qui correspond au papier présent dans le bac universel.
	Bac1	Sélectionnez le type de papier qui correspond au papier placé dans le bac standard.
	Bac2 ¹	Sélectionnez le type de papier qui correspond au papier placé dans le bac en option (bac 2).
	Bac3 ¹	Sélectionnez le type de papier qui correspond au papier placé dans le bac en option (bac 3).
	Bac4 ¹	Sélectionnez le type de papier qui correspond au papier placé dans le bac en option (bac 4).
Format papier	Bac MU	Sélectionnez le format du papier que vous avez chargé dans le bac universel.
	Bac1	Sélectionnez la taille du papier que vous avez chargé dans le bac à papier standard.
	Bac2 ¹	Sélectionnez le format de papier que vous avez chargé dans le bac en option (bac 2).
	Bac3 ¹	Sélectionnez le format de papier que vous avez chargé dans le bac en option (bac 3).
	Bac4 ¹	Sélectionnez le format de papier que vous avez chargé dans le bac en option (bac 4).
Vérifier format	-	Indiquez si vous souhaitez afficher un message vous invitant à vérifier que le format du papier chargé dans l'appareil et le paramètre de format de papier de l'appareil concordent.

¹ Disponible avec le(s) bac(s) en option installé(s).

[Param. général]

Niveau 1	Niveau 2	Description
Langue locale	-	Sélectionnez la langue de l'écran LCD pour votre pays.
Résolution	-	Choisissez une résolution d'impression.
Densité	-	Augmentez ou diminuez la densité d'impression.
Ecologie	Économie toner	Permet d'augmenter le rendement en pages de la cartouche de toner.
	Tps Veille	Indiquez le laps de temps qui doit s'écouler avant que l'appareil ne bascule en mode d'économie d'énergie.
	Mode Silence	Diminuez le bruit d'impression.
	Extinction auto	Configurez le nombre d'heures pendant lesquelles l'appareil sera en mode Veille prolongée avant de s'éteindre.

Niveau 1	Niveau 2	Description
Config panneau	Bouton répét.	Définissez le délai au bout duquel le message sur l'écran LCD change lorsque vous maintenez enfoncé ▲ ou ▼.
	Défil. message	Définissez le nombre de secondes pendant lequel un message défile sur l'écran LCD. Du niveau 1=0,2 sec au niveau 10=2,0 sec.
	Contraste LCD	Ajustez le contraste de l'écran LCD.
	En ligne auto	Configure l'appareil afin qu'il revienne en mode Prêt après 30 secondes d'inactivité.
Verr paramètre	-	Verrouillez les paramètres de l'appareil en utilisant le du mot de passe de verrouillage des paramètres.
Interface	Sélectionner	Sélectionnez l'interface à utiliser. Si vous sélectionnez <i>Auto</i> , l'appareil passe automatiquement à l'interface USB ou Réseau selon l'interface qui reçoit les données.
	Temps Auto IF	Définissez le délai imparti à la sélection automatique de l'interface.
	Tampon d'entrée	Augmentez ou diminuez la capacité du tampon d'entrée.
	Inputprime (Disponible uniquement pour certains modèles)	Indiquez si vous désirez utiliser le signal des ports parallèle pour la réinitialisation.
Eff Don Stockees	ID Macro=	Supprimez les données relatives aux macros enregistrées.
	ID Police=	Supprimez les données relatives aux polices enregistrées.
	Format	Permet de rétablir les valeurs par défaut des données relatives aux macros et aux polices de votre appareil.

[Menu Imprimer]

Niveau 1	Niveau 2	Description
Emulation	-	Choisissez le mode d'émulation mode.
Auto continu	-	Sélectionnez ce réglage si vous voulez que l'appareil efface les erreurs de format papier ou de types de support et utilise le papier chargé dans d'autres bacs à papier.
Type papier	-	Définissez le type de papier.
Format papier	-	Définissez le format de papier.
Copies	-	Permet de définir le nombre de pages imprimées.
Orientation	-	Définissez les pages pour les imprimer en mode portrait ou paysage.
Imprim. position	X Offset	Déplacez la position de départ d'impression (en haut à gauche des pages) horizontalement, dans une plage comprise entre -500 points (gauche) et +500 points (droite) pour une résolution de 300 dpi.
	Y Offset	Déplacez la position de départ d'impression (en haut à gauche des pages) verticalement, dans une plage comprise entre -500 points (haut) et +500 points (bas) pour une résolution de 300 dpi.
FF auto	-	Permet à l'appareil d'imprimer automatiquement les données restantes.
HP LaserJet	No. police	Définit le numéro de police.
	Pas police	Définissez le pas de la police. Le menu <i>Pas police</i> s'affiche si vous choisissez un numéro compris entre I012 et I018, I031 et I037 ou I097 et I109 pour le réglage No. police.
	Point police	Permet de définir la taille de la police.

Niveau 1	Niveau 2	Description
HP LaserJet		Le menu <code>Point police</code> s'affiche si vous choisissez un numéro compris entre I000 et I011, I019 et I030 ou I038 et I096 pour le réglage <code>No. police</code> .
	Jeu de symboles	Sélectionnez le jeu de symboles ou de caractères.
	Imprimer table	Imprimez la table de codes.
	Chgt ligne auto	Oui : CR -> CR+LF, Non : CR -> CR
	Retour char auto	Oui : LF -> LF+CR, FF -> FF+CR ou VT -> VT+CR Non : LF -> LF, FF -> FF ou VT -> VT
	WRAP automatique	Déterminez si un saut de ligne et un retour chariot sont insérés lorsque l'appareil atteint la marge droite.
	Saut page auto	Permet de déterminer si un saut de ligne et un retour chariot sont insérés lorsque le chariot atteint la marge du bas.
	Marge gauche	Réglez la marge gauche entre la colonne 0 et la colonne 70 par incrément d'1 caractère par pouce.
	Marge droite	Réglez la marge droite entre la colonne 10 et la colonne 80 par incrément d'1 caractère par pouce.
	Marge supérieure	Réglez la marge supérieure par rapport à une distance donnée du bord supérieur de la feuille de papier.
	Marge inférieure	Réglez la marge inférieure par rapport à une distance donnée du bord inférieur de la feuille de papier.
	Lignes	Définissez le nombre de lignes sur chaque page.
Commande du bac	Sélectionnez ce réglage si une incohérence relative à un bac apparaît lorsque vous utilisez les pilotes HP.	
Epson FX-850	No. police	Définit le numéro de police.
	Pas police	Définissez le pas de la police. Le menu <code>Pas police</code> s'affiche si vous choisissez un numéro compris entre I012 et I018, I031 et I037 ou I097 et I109 pour le réglage <code>No. police</code> .
	Point police	Permet de définir la taille de la police. Le menu <code>Point police</code> s'affiche si vous choisissez un numéro compris entre I000 et I011, I019 et I030 ou I038 et I096 pour le réglage <code>No. police</code> .
	Jeu caractères	Sélectionnez le jeu de symboles ou de caractères.
	Imprimer table	Imprimez la table de codes.
	Chgt ligne auto	Oui : CR -> CR+LF, Non : CR -> CR
	Masque auto	Définissez les marges haut et bas sur deux lignes chacune. Lorsque vous définissez <code>Masque auto</code> sur <code>Oui</code> , ce réglage remplace les réglages <code>Marge supérieure</code> et <code>Marge inférieure</code> .
	Marge gauche	Réglez la marge gauche entre la colonne 0 et la colonne 70 par incrément d'1 caractère par pouce.
	Marge droite	Réglez la marge droite entre la colonne 10 et la colonne 80 par incrément d'1 caractère par pouce.
	Marge supérieure	Réglez la marge supérieure par rapport à une distance donnée du bord supérieur de la feuille de papier.
	Marge inférieure	Réglez la marge inférieure par rapport à une distance donnée du bord inférieur de la feuille de papier.
Lignes	Définissez le nombre de lignes sur chaque page.	
IBM Proprinter	No. police	Définit le numéro de police.

Niveau 1	Niveau 2	Description
IBM Proprinter	Pas police	Définissez le pas de la police. Le menu <code>Pas police</code> s'affiche si vous choisissez un numéro compris entre I012 et I018, I031 et I037 ou I097 et I109 pour le réglage No. police.
	Point police	Permet de définir la taille de la police. Le menu <code>Point police</code> s'affiche si vous choisissez un numéro compris entre I000 et I011, I019 et I030 ou I038 et I096 pour le réglage No. police.
	Jeu caractères	Sélectionnez le jeu de symboles ou de caractères.
	Imprimer table	Imprimez la table de codes.
	Chgt ligne auto	Oui : CR -> CR+LF, Non : CR -> CR
	Retour char auto	Oui : LF -> LF+CR, FF -> FF+CR ou VT -> VT+CR Non : LF -> LF, FF -> FF ou VT -> VT
	Masque auto	Définissez les marges haut et bas sur deux lignes chacune. Lorsque vous définissez <code>Masque auto</code> sur Oui, ce réglage remplace les réglages <code>Marge supérieure</code> et <code>Marge inférieure</code> .
	Marge gauche	Réglez la marge gauche entre la colonne 0 et la colonne 70 par incrément d'1 caractère par pouce.
	Marge droite	Réglez la marge droite entre la colonne 10 et la colonne 80 par incrément d'1 caractère par pouce.
	Marge supérieure	Réglez la marge supérieure par rapport à une distance donnée du bord supérieur de la feuille de papier.
	Marge inférieure	Réglez la marge inférieure par rapport à une distance donnée du bord inférieur de la feuille de papier.
	Lignes	Définissez le nombre de lignes sur chaque page.
BR-Script 3	Imprimer erreurs	Choisissez si l'appareil imprime les informations relatives à l'erreur lorsqu'une erreur se produit.
Menu Carbone	Copie carbone	Activez ou désactivez la fonction Copie carbone.
	Copies	Permet de définir le nombre de pages imprimées.
	Bac de copie 1	Permet de sélectionner le bac que vous utilisez pour Copie1.
	Macro de copie 1 (Disponible uniquement pour certains modèles)	Permet de sélectionner une macro pour Copie1.
	Bac de copie 2 ... Bac de copie 8	Permet de sélectionner le bac que vous utilisez pour Copie2 à 8. Le menu s'affiche lorsque vous imprimez plusieurs pages.
	Macro de copie 2 ... Macro de copie 8 (Disponible uniquement pour certains modèles)	Permet de sélectionner une macro pour Copie2 à 8. Le menu s'affiche lorsque vous imprimez plusieurs pages.

[Réseau] (HL-L5100DN/HL-L5100DNT/HL-L6250DN)

Niveau 1	Niveau 2	Description
TCP/IP	Méthode Boot	Sélectionnez la méthode IP la mieux adaptée à vos besoins.
	Adresse IP	Spécifiez l'adresse IP.
	Masq. SS. réseau	Saisissez le masque de sous-réseau.

Niveau 1	Niveau 2	Description
TCP/IP	Passerelle	Entrez l'adresse de la passerelle.
	Essai IP Boot	Indiquez le nombre de tentatives que l'appareil fera pour obtenir une adresse IP pour tout réglage de la Méthode Boot autre que Statique.
	APIPA	Attribuez automatiquement l'adresse IP de la plage d'adresses « Link-Local » ¹ .
	IPv6	Activer ou désactiver le protocole IPv6.
Ethernet	-	Sélectionner le mode de liaison Ethernet.
Etat câblé	-	Affichez l'état de la liaison Ethernet.
Adresse MAC	-	Affichez l'adresse MAC de l'appareil.
IPsec	-	IPsec est une fonction de sécurité facultative du protocole IP, qui offre des services d'authentification et de cryptage. Nous vous recommandons de contacter votre administrateur réseau avant de modifier ce paramètre.
Réinit. réseau	-	Rétablissez les valeurs par défaut de tous les réglages réseau de votre appareil.

- ¹ Lors de la connexion au réseau, si la méthode de démarrage de l'appareil est réglée sur Auto, l'appareil essaie de configurer l'adresse IP et le masque de sous-réseau à partir d'un serveur de démarrage tel que DHCP. Si aucun serveur de démarrage n'est disponible, une adresse IP APIPA est allouée, telle que 169. 254. [001-254]. [000-255]. Si la méthode de démarrage de l'appareil est réglée sur Statique, vous devez saisir manuellement une adresse IP à partir du panneau de commande de l'appareil.

[Réseau] (HL-L5200DW/HL-L5200DWT)

Niveau 1	Niveau 2	Niveau 3	Description
LAN câblé	TCP/IP	Méthode Boot	Sélectionnez la méthode IP la mieux adaptée à vos besoins.
		Adresse IP	Spécifiez l'adresse IP.
		Masq. SS. réseau	Saisissez le masque de sous-réseau.
		Passerelle	Entrez l'adresse de la passerelle.
		Essai IP Boot	Indiquez le nombre de tentatives que l'appareil fera pour obtenir une adresse IP pour tout réglage de la Méthode Boot autre que Statique.
		APIPA	Attribuez automatiquement l'adresse IP de la plage d'adresses « Link-Local » ¹ .
		IPv6	Activer ou désactiver le protocole IPv6.
	Ethernet	-	Sélectionner le mode de liaison Ethernet.
	Etat câblé	-	Affichez l'état de la liaison Ethernet.
	Adresse MAC	-	Affichez l'adresse MAC de l'appareil.
	Réin par déft	-	Rétablissez les valeurs par défaut de tous les paramètres réseau câblé de votre appareil.
Câblé activé	-	Activez ou désactivez l'interface filaire.	
WLAN	TCP/IP	Méthode Boot	Sélectionnez la méthode IP la mieux adaptée à vos besoins.
		Adresse IP	Spécifiez l'adresse IP.
		Masq. SS. réseau	Saisissez le masque de sous-réseau.
		Passerelle	Entrez l'adresse de la passerelle.
		Essai IP Boot	Indiquez le nombre de tentatives que l'appareil fera pour obtenir une adresse IP pour tout réglage de la Méthode Boot autre que Statique.

Niveau 1	Niveau 2	Niveau 3	Description
WLAN	TCP/IP	APIPA	Attribuez automatiquement l'adresse IP de la plage d'adresses « Link-Local » ¹ .
		IPv6	Activer ou désactiver le protocole IPv6.
	Assis. config.	-	Configurez les paramètres du réseau sans fil à l'aide de l'Assistant de configuration.
	Assistant WLAN	-	Permet de configurer vos réglages réseau sans fil en utilisant le CD-ROM Brother.
	WPS	-	Permet de configurer vos réglages réseau sans fil à l'aide d'un seul bouton.
	WPS avec PIN	-	Configurez les paramètres de réseau sans fil en utilisant WPS et un code PIN.
	Etat WLAN	Etat	Affichez l'état de la liaison Ethernet sans fil.
		Signal	Affichez l'état du signal.
		Canal	Affichez le canal en cours d'utilisation lorsque <i>Etat</i> est réglé sur <i>Actif</i> .
		Vitesse	Affichez la vitesse de connexion lorsque l'option <i>Etat</i> est réglée sur <i>Actif</i> .
		SSID	Affichez le SSID.
		Mode de commu.	Permet d'afficher le mode de communication actuel.
	Adresse MAC	-	Affichez l'adresse MAC de l'appareil.
	Réin par déft	-	Rétablisser les valeurs par défaut de tous les paramètres réseau sans fil de votre appareil.
	WLAN activé	-	Activez ou désactivez l'interface sans fil.
Wi-Fi Direct	Bout-poussoir	-	Permet de configurer rapidement vos réglages réseau Wi-Fi Direct à l'aide de la méthode « presse-bouton ».
	Code PIN	-	Permet de configurer rapidement vos réglages réseau Wi-Fi Direct en utilisant le WPS avec un code PIN.
	Manuel	-	Permet de configurer manuellement vos réglage réseau Wi-Fi Direct.
	Propr. groupe	-	Permet de configurer votre appareil comme propriétaire du groupe.
	Infos périph.	Nom périph.	Permet d'afficher le nom de périphérique de votre appareil.
		SSID	Affichez le SSID du propriétaire du groupe.
		Adresse IP	Affichez l'adresse IP de votre appareil.
	Infos statut	Etat	Affichez l'état du réseau Wi-Fi Direct.
		Signal	Affichez la puissance actuelle du signal réseau Wi-Fi Direct. Lorsque l'appareil agit comme un propriétaire du groupe, l'écran LCD affiche toujours <i>Fort</i> .
		Canal	Affichez le canal utilisé lorsque l'option <i>Etat</i> est réglée sur <i>P/G actif</i> ou sur <i>Client actif</i> .
		Vitesse	Affichez la vitesse de connexion lorsque <i>Etat</i> est réglé sur <i>P/G actif</i> ou sur <i>Client actif</i> .
Activ. interf.	-	Activez ou désactivez la connexion Wi-Fi Direct.	
IPsec	-	-	IPsec est une fonction de sécurité facultative du protocole IP, qui offre des services d'authentification et de

Niveau 1	Niveau 2	Niveau 3	Description
			cryptage. Nous vous recommandons de contacter votre administrateur réseau avant de modifier ce paramètre.
Réinit. réseau	-	-	Rétablissez les valeurs par défaut de tous les réglages réseau de votre appareil.

- ¹ Lors de la connexion au réseau, si la méthode de démarrage de l'appareil est réglée sur Auto, l'appareil essaie de configurer l'adresse IP et le masque de sous-réseau à partir d'un serveur de démarrage tel que DHCP. Si aucun serveur de démarrage n'est disponible, une adresse IP APIPA est allouée, telle que 169. 254. [001-254]. [000-255]. Si la méthode de démarrage de l'appareil est réglée sur Statique, vous devez saisir manuellement une adresse IP à partir du panneau de commande de l'appareil.

[Réinit usine] (Disponible uniquement pour certains modèles)

Description
Réinitialisez l'appareil et rétablissez les valeurs par défaut de ses paramètres (y compris les paramètres de commande).

[Menu initial.] (Disponible uniquement pour certains modèles)

Niveau 1	Description
Réseau	Rétablissez les valeurs par défaut de tous les réglages réseau de votre appareil.
Réinit usine	Réinitialisez l'appareil et rétablissez les valeurs par défaut de ses paramètres (y compris les paramètres de commande).



Information associée

- [Tableaux des réglages et des fonctions](#)

Tableaux des réglages (modèles à écran tactile 1,8 pouce)

Modèle associé: HL-L6300DW/HL-L6300DWT/HL-L6400DW/HL-L6400DWT



[Param] > [Infos appareil]

Niveau 2	Niveau 3	Descriptions
Param. impress	-	Imprimez la page des paramètres de l'imprimante.
Impr conf réseau	-	Imprimez le rapport de configuration réseau.
Imp. RapportWLAN (Pour les modèles sans fil)	-	Imprimez le résultat du diagnostic de connectivité LAN sans fil.
Impr. list fich.	-	Permet d'imprimer la liste des données enregistrées dans la mémoire.
Test imp.	-	Imprimez la page de test.
Imp. pts tamb.	-	Imprimer une feuille de contrôle des points du tambour.
Imprimer polices	HP LaserJet	Permet d'imprimer la liste des polices et des échantillons de HP LaserJet.
	BR-Script 3	Imprime la liste des polices et des échantillons BR-Script.
No. de série	-	Affichez le numéro de série de l'appareil.
Version	Version Main	Affichez la version du microprogramme principal.
	Version Sub1	Affichez la version du microprogramme secondaire.
Compteur de pages	-	Affichez le nombre total de pages imprimées.
Durée de vie pièces ¹	Durée vie toner	Vérifiez la durée de vie restante de la cartouche de toner.
	Vie du tambour	Affichez la durée de vie restante de l'unité tambour.
	Vie Kit MU PF	Affichez la durée de vie restante du kit d'alimentation papier du bac universel.
	Vie Kit 1 PF	Affichez la durée de vie restante du kit d'alimentation papier 1.
	Vie Kit 2 PF ²	Affichez la durée de vie restante du kit d'alimentation papier 2.
	Vie Kit 3 PF ²	Affichez la durée de vie restante du kit d'alimentation papier 3.
	Vie Kit 4 PF ²	Affichez la durée de vie restante du kit d'alimentation papier 4.
	Durée vie four	Affichez la durée de vie restante de l'unité de fusion.
	Durée vie laser	Affichez la durée de vie restante de l'unité laser.

¹ La durée est approximative et peut varier selon les conditions d'utilisation.

² Disponible avec le(s) bac(s) en option installé(s).



[Param] > [Bac à papier]

Niveau 2	Niveau 3	Descriptions
Usage bac	-	Sélectionnez le bac à utiliser.
Priorité	-	Si Auto est sélectionné dans Usage bac, choisissez l'ordre selon lequel l'appareil utilise les bacs à papier qui contiennent le papier de même format.

Niveau 2	Niveau 3	Descriptions
Bac de sortie ¹	-	Sélectionnez le bac de sortie qui vous intéresse.
MX continu ¹	-	Indiquez si vous voulez que l'appareil poursuive l'impression dès que de l'espace se libère dans la boîte aux lettres.
Ignorer le bac	-	Sélectionnez le bac que vous ne voulez pas utiliser s'il contient du papier au format incorrect.
Bac séparateur	-	Sélectionnez le bac qui contient le papier utilisé comme papier intercalaire, inséré entre chaque travail d'impression.
Recto-verso	Impression R/V	Indiquez si vous voulez imprimer sur les deux faces du papier.
	Image simple	Pour un travail d'impression dans lequel la dernière page est une image recto, sélectionnez l'option <i>Alim. recto</i> pour réduire le temps d'impression. Lorsque vous utilisez du papier à en-tête ou un formulaire préimprimé, vous devez sélectionner l'option <i>Alim. R/V</i> . Si vous sélectionnez <i>Alim. recto</i> pour du papier à en-tête ou un formulaire préimprimé, la dernière page sera imprimée sur le mauvais côté.
Type papier	Bac MU	Sélectionnez le type de papier qui correspond au papier présent dans le bac universel.
	Bac 1	Sélectionnez le type de papier qui correspond au papier placé dans le bac standard.
	Bac 2 ²	Sélectionnez le type de papier qui correspond au papier placé dans le bac en option (bac 2).
	Bac 3 ²	Sélectionnez le type de papier qui correspond au papier placé dans le bac en option (bac 3).
	Bac 4 ²	Sélectionnez le type de papier qui correspond au papier placé dans le bac en option (bac 4).
Format papier	Bac MU	Sélectionnez le format du papier que vous avez chargé dans le bac universel.
	Bac 1	Sélectionnez la taille du papier que vous avez chargé dans le bac à papier standard.
	Bac 2 ²	Sélectionnez le format de papier que vous avez chargé dans le bac en option (bac 2).
	Bac 3 ²	Sélectionnez le format de papier que vous avez chargé dans le bac en option (bac 3).
	Bac 4 ²	Sélectionnez le format de papier que vous avez chargé dans le bac en option (bac 4).
Not. peu papier	Not. peu papier	Indiquez si vous désirez qu'un message vous signale que le bac à papier est presque vide.
	Niveau de notif.	Sélectionnez le niveau minimal de papier déclenchant le message.
Vérifier le format	-	Indiquez si vous souhaitez afficher un message vous invitant à vérifier que le format du papier chargé dans l'appareil et le paramètre de format de papier de l'appareil concordent.

¹ Disponible si la boîte aux lettres est installée.

² Disponible avec le(s) bac(s) en option installé(s).



[Param] > [Param. général]

Niveau 2	Niveau 3	Niveau 4	Descriptions
Langue locale	-	-	Sélectionnez la langue de l'écran LCD pour votre pays.
Résolution	-	-	Choisissez une résolution d'impression.

Niveau 2	Niveau 3	Niveau 4	Descriptions
Densité	-	-	Augmentez ou diminuez la densité d'impression.
Écologie	Economie de toner	-	Permet d'augmenter le rendement en pages de la cartouche de toner.
	Tps Veille	-	Indiquez le laps de temps qui doit s'écouler avant que l'appareil ne bascule en mode d'économie d'énergie.
	Mode Silence	-	Diminuez le bruit d'impression.
	Extinct auto	-	Configurez le nombre d'heures pendant lesquelles l'appareil sera en mode Veille prolongée avant de s'éteindre.
Volume	Signal sonore	-	Permet de régler le volume du bip sonore.
Config panneau	Réglage LCD	Éclair.arrière	Permet de régler la luminosité du rétroéclairage LCD.
		Tempor. attén.	Permet de définir la durée pendant laquelle le rétroéclairage de l'écran LCD reste en fonction après le dernier contact digital.
Verr paramètre	Entrer Mot Passe	-	Permet d'empêcher tout utilisateur non autorisé de modifier les réglages de l'appareil.
	Verr.OFF⇒ON	-	
Interface	Sélectionner	-	Sélectionnez l'interface à utiliser. Si vous sélectionnez <i>Auto</i> , l'appareil passe automatiquement à l'interface USB ou Réseau selon l'interface qui reçoit les données.
	Temps Auto IF	-	Définissez le délai imparti à la sélection automatique de l'interface.
	Tampon d'entrée	-	Augmentez ou diminuez la capacité du tampon d'entrée.
Eff Don Stockees	ID Macro=	-	Supprimez les données relatives aux macros enregistrées.
	ID Police=	-	Supprimez les données relatives aux polices enregistrées.
	Format	-	Permet de rétablir les valeurs par défaut des données relatives aux macros et aux polices de votre appareil.



[Param] > [Menu Imprimer]

Niveau 2	Niveau 3	Descriptions
Emulation	-	Choisissez le mode d'émulation mode.
Auto Continu	-	Sélectionnez ce réglage si vous voulez que l'appareil efface les erreurs de format papier ou de types de support et utilise le papier chargé dans d'autres bacs à papier.
Type papier	-	Définissez le type de papier.
Format papier	-	Définissez le format de papier.
Copies	-	Permet de définir le nombre de pages imprimées.
Orientation	-	Définissez les pages pour les imprimer en mode portrait ou paysage.
Imprim. position	X Offset	Déplacez la position de départ d'impression (en haut à gauche des pages) horizontalement, dans une plage comprise entre -500 points (gauche) et +500 points (droite) pour une résolution de 300 dpi.

Niveau 2	Niveau 3	Descriptions
Imprim. position	Y Offset	Déplacez la position de départ d'impression (en haut à gauche des pages) verticalement, dans une plage comprise entre -500 points (haut) et +500 points (bas) pour une résolution de 300 dpi.
FF auto	-	Permet à l'appareil d'imprimer automatiquement les données restantes.
HP LaserJet	No. police	Définit le numéro de police.
	Pas police	Définissez le pas de la police. Le menu Pas police s'affiche si vous choisissez un numéro compris entre I012 et I018, I031 et I037 ou I097 et I109 pour le réglage No. police .
	Point police	Permet de définir la taille de la police. Le menu Point police s'affiche si vous choisissez un numéro compris entre I000 et I011, I019 et I030 ou I038 et I096 pour le réglage No. police .
	Jeu de symboles	Sélectionnez le jeu de symboles ou de caractères.
	Imprimer table	Imprimez la table de codes.
	Chgt ligne auto	Oui : CR -> CR+LF, Non : CR -> CR
	Retour char auto	Oui : LF -> LF+CR, FF -> FF+CR ou VT -> VT+CR Non : LF -> LF, FF -> FF ou VT -> VT
	WRAP automatique	Déterminez si un saut de ligne et un retour chariot sont insérés lorsque l'appareil atteint la marge droite.
	Saut page auto	Permet de déterminer si un saut de ligne et un retour chariot sont insérés lorsque le chariot atteint la marge du bas.
	Marge gauche	Réglez la marge gauche entre la colonne 0 et la colonne 70 par incrément d'1 caractère par pouce.
	Marge droite	Réglez la marge droite entre la colonne 10 et la colonne 80 par incrément d'1 caractère par pouce.
	Marge supérieure	Réglez la marge supérieure par rapport à une distance donnée du bord supérieur de la feuille de papier.
	Marge inférieure	Réglez la marge inférieure par rapport à une distance donnée du bord inférieur de la feuille de papier.
	Lignes	Définissez le nombre de lignes sur chaque page.
Commande du bac	Sélectionnez ce réglage si une incohérence relative à un bac apparaît lorsque vous utilisez les pilotes HP.	
Epson FX-850	No. police	Définit le numéro de police.
	Pas police	Définissez le pas de la police. Le menu Pas police s'affiche si vous choisissez un numéro compris entre I012 et I018, I031 et I037 ou I097 et I109 pour le réglage No. police .
	Point police	Permet de définir la taille de la police. Le menu Point police s'affiche si vous choisissez un numéro compris entre I000 et I011, I019 et I030 ou I038 et I096 pour le réglage No. police .
	Jeu de caractères	Sélectionnez le jeu de symboles ou de caractères.
	Imprimer table	Imprimez la table de codes.
	Chgt ligne auto	Oui : CR -> CR+LF, Non : CR -> CR

Niveau 2	Niveau 3	Descriptions
Epson FX-850	Masque auto	Définissez les marges haut et bas sur deux lignes chacune. Lorsque vous définissez Masque auto sur Oui , ce réglage remplace les réglages Marge supérieure et Marge inférieure .
	Marge gauche	Réglez la marge gauche entre la colonne 0 et la colonne 70 par incrément d'1 caractère par pouce.
	Marge droite	Réglez la marge droite entre la colonne 10 et la colonne 80 par incrément d'1 caractère par pouce.
	Marge supérieure	Réglez la marge supérieure par rapport à une distance donnée du bord supérieur de la feuille de papier.
	Marge inférieure	Réglez la marge inférieure par rapport à une distance donnée du bord inférieur de la feuille de papier.
	Lignes	Définissez le nombre de lignes sur chaque page.
IBM Proprinter	No. police	Définit le numéro de police.
	Pas police	Définissez le pas de la police. Le menu Pas police s'affiche si vous choisissez un numéro compris entre I012 et I018, I031 et I037 ou I097 et I109 pour le réglage No. police .
	Point police	Permet de définir la taille de la police. Le menu Point police s'affiche si vous choisissez un numéro compris entre I000 et I011, I019 et I030 ou I038 et I096 pour le réglage No. police .
	Jeu de caractères	Sélectionnez le jeu de symboles ou de caractères.
	Imprimer table	Imprimez la table de codes.
	Chgt ligne auto	Oui : CR -> CR+LF, Non : CR -> CR
	Retour char auto	Oui : LF -> LF+CR, FF -> FF+CR ou VT -> VT+CR Non : LF -> LF, FF -> FF ou VT -> VT
	Masque auto	Définissez les marges haut et bas sur deux lignes chacune. Lorsque vous définissez Masque auto sur Oui , ce réglage remplace les réglages Marge supérieure et Marge inférieure .
	Marge gauche	Réglez la marge gauche entre la colonne 0 et la colonne 70 par incrément d'1 caractère par pouce.
	Marge droite	Réglez la marge droite entre la colonne 10 et la colonne 80 par incrément d'1 caractère par pouce.
	Marge supérieure	Réglez la marge supérieure par rapport à une distance donnée du bord supérieur de la feuille de papier.
	Marge inférieure	Réglez la marge inférieure par rapport à une distance donnée du bord inférieur de la feuille de papier.
	Lignes	Définissez le nombre de lignes sur chaque page.
BR-Script 3	Imprimer erreurs	Choisissez si l'appareil imprime les informations relatives à l'erreur lorsqu'une erreur se produit.
Menu Carbone	Copie carbone	Activez ou désactivez la fonction Copie carbone.
	Copies	Permet de définir le nombre de pages imprimées.
	Bac de copie 1	Permet de sélectionner le bac que vous utilisez pour Copie1.
	Macro de copie 1	Permet de sélectionner une macro pour Copie1.
	Bac de copie 2... Bac de copie 8	Permet de sélectionner le bac que vous utilisez pour Copie2 à 8. Le menu s'affiche lorsque vous imprimez plusieurs pages.

Niveau 2	Niveau 3	Descriptions
Menu Carbone	Macro de copie 2... Macro de copie 8	Permet de sélectionner une macro pour Copie2 à 8. Le menu s'affiche lorsque vous imprimez plusieurs pages.



[Param] > [Réseau]

Niveau 2	Niveau 3	Niveau 4	Niveau 5	Descriptions
LAN câblé	TCP/IP	Méthode Boot	-	Sélectionnez la méthode IP la mieux adaptée à vos besoins.
		Adresse IP	-	Spécifiez l'adresse IP.
		Masq. SS. réseau	-	Saisissez le masque de sous-réseau.
		Passerelle	-	Entrez l'adresse de la passerelle.
		Configuration WINS	-	Permet de sélectionner le mode de configuration WINS.
		Serveur WINS	Primaire	Spécifiez l'adresse IP du serveur WINS primaire.
			Secondaire	Spécifiez l'adresse IP du serveur WINS secondaire.
		Serveur DNS	Primaire	Permet de spécifier l'adresse IP du serveur DNS principal.
			Secondaire	Permet de spécifier l'adresse IP du serveur DNS secondaire.
		Essai IP Boot	-	Indiquez le nombre de tentatives que l'appareil fera pour obtenir une adresse IP pour tout réglage de la Méthode Boot autre que Statique.
	APIPA	-	Attribue automatiquement l'adresse IP de la plage d'adresses « Link-Local » ¹ .	
	IPv6	-	Activer ou désactiver le protocole IPv6.	
	Ethernet	-	-	Sélectionner le mode de liaison Ethernet.
	Etat câblé	-	-	Affichez l'état de la liaison Ethernet.
Adresse MAC	-	-	Affichez l'adresse MAC de l'appareil.	
Cfg. par défaut	-	-	Rétablissez les valeurs par défaut de tous les paramètres réseau câblé de votre appareil.	
Activer câblé	-	-	Activez ou désactivez l'interface filaire.	
WLAN	TCP/IP	Méthode Boot	-	Sélectionnez la méthode IP la mieux adaptée à vos besoins.
		Adresse IP	-	Spécifiez l'adresse IP.
		Masq. SS. réseau	-	Saisissez le masque de sous-réseau.
		Passerelle	-	Entrez l'adresse de la passerelle.
		Configuration WINS	-	Permet de sélectionner le mode de configuration WINS.
		Serveur WINS	Primaire	Spécifiez l'adresse IP du serveur WINS primaire.

Niveau 2	Niveau 3	Niveau 4	Niveau 5	Descriptions
WLAN	TCP/IP	Serveur WINS	Secondaire	Spécifiez l'adresse IP du serveur WINS secondaire.
		Serveur DNS	Primaire	Permet de spécifier l'adresse IP du serveur DNS principal.
			Secondaire	Permet de spécifier l'adresse IP du serveur DNS secondaire.
		Essai IP Boot	-	Indiquez le nombre de tentatives que l'appareil fera pour obtenir une adresse IP pour tout réglage de la Méthode Boot autre que Statique.
		APIPA	-	Attribue automatiquement l'adresse IP de la plage d'adresses « Link-Local » ¹ .
		IPv6	-	Activer ou désactiver le protocole IPv6.
	Assis. config.	-	-	Configurez les paramètres du réseau sans fil à l'aide de l'Assistant de configuration.
	Assistant WLAN	-	-	Permet de configurer vos réglages réseau sans fil en utilisant le CD-ROM Brother.
	WPS	-	-	Permet de configurer vos réglages réseau sans fil à l'aide d'un seul bouton.
	WPS avec code PIN	-	-	Configurez les paramètres de réseau sans fil en utilisant WPS et un code PIN.
	Etat WLAN	Etat	-	Affichez l'état de la liaison Ethernet sans fil.
		SignalSignal	-	Affichez l'état du signal.
		SSID	-	Affichez le SSID.
		Mode de commu.	-	Permet d'afficher le mode de communication actuel.
	Adresse MAC	-	-	Affichez l'adresse MAC de l'appareil.
	Cfg.par défaut	-	-	Rétablissez les valeurs par défaut de tous les paramètres réseau sans fil de votre appareil.
WLAN activé	-	-	Activez ou désactivez l'interface sans fil.	
Wi-Fi Direct	Bout-poussoir	-	-	Permet de configurer rapidement vos réglages réseau Wi-Fi Direct à l'aide de la méthode « presse-bouton ».
	Code PIN	-	-	Permet de configurer rapidement vos réglages réseau Wi-Fi Direct en utilisant le WPS avec un code PIN.
	Conf.manuelle	-	-	Permet de configurer manuellement vos réglage réseau Wi-Fi Direct.
	Propr. groupe	-	-	Permet de configurer votre appareil comme propriétaire du groupe.
	Infos périph.	Nom périph.	-	Permet d'afficher le nom de périphérique de votre appareil.

Niveau 2	Niveau 3	Niveau 4	Niveau 5	Descriptions
Wi-Fi Direct	Infos périph.	SSID	-	Affichez le SSID du propriétaire du groupe.
		Adresse IP	-	Affichez l'adresse IP de votre appareil.
	Infos statut	Etat	-	Affichez l'état du réseau Wi-Fi Direct.
		SignalSignal	-	Affichez la puissance actuelle du signal réseau Wi-Fi Direct.
Activ. interf.	-	-	Activez ou désactivez la connexion Wi-Fi Direct.	
NFC	-	-	-	Permet d'activer ou de désactiver la fonctionnalité NFC.
Param connexion Web	Paramètres proxy	Connexion proxy	-	Permet de modifier les réglages de connexion Web.
		Adresse	-	
		Port	-	
		Nom d'util.	-	
		Mot Passe	-	
Sécurité	IPsec	-	-	IPsec est une fonction de sécurité facultative du protocole IP, qui offre des services d'authentification et de cryptage. Nous vous recommandons de contacter votre administrateur réseau avant de modifier ce paramètre.
Réinit. réseau	-	-	-	Rétablissez les valeurs par défaut de tous les réglages réseau de votre appareil.

¹ Lors de la connexion au réseau, si la méthode de démarrage de l'appareil est réglée sur Auto, l'appareil essaie de configurer l'adresse IP et le masque de sous-réseau à partir d'un serveur de démarrage tel que DHCP. En l'absence d'un serveur d'amorçage, une adresse IP APIPA sera attribuée, comme 169. 254. [001-254]. [000-255]. Si la méthode de démarrage de l'appareil est réglée sur Statique, vous devez saisir manuellement une adresse IP à partir du panneau de commande de l'appareil.



[Param] > [Menu initial.]

Niveau 2	Niveau 3	Descriptions
Réseau	-	Rétablissez les valeurs par défaut de tous les réglages réseau de votre appareil.
Réinit. usine	-	Réinitialisez l'appareil et rétablissez les valeurs par défaut de ses paramètres (y compris les paramètres de commande).



Information associée

- [Tableaux des réglages et des fonctions](#)
- [Boîte aux lettres en continu](#)

Tableaux des fonctions (modèles à écran tactile 1,8 pouce)

Modèle associé: HL-L6300DW/HL-L6300DWT/HL-L6400DW/HL-L6400DWT

(Toner)

Niveau 2	Niveau 3	Descriptions
 (Toner)	Durée vie toner	Permet d'afficher la durée de vie restante approximative du toner.
	Test imp.	Imprimez la page de test.

(Configuration Wi-Fi)

Niveau 2	Niveau 3	Descriptions
 (Configuration Wi-Fi)	Assis. config.	Configurez les paramètres du réseau sans fil à l'aide de l'Assistant de configuration.
	Assistant WLAN	Permet de configurer vos réglages réseau sans fil en utilisant le CD-ROM Brother.
	WPS	Permet de configurer vos réglages réseau sans fil à l'aide d'un seul bouton.

[Web]

Niveau 2	Niveau 3	Descriptions
Web	OneDrive®	Connectez l'appareil Brother à un service Internet.
	Box	Il est possible que des services Web aient été ajoutés et des noms de service aient été modifiés par le fournisseur depuis la publication de ce document.
	Google Drive™	
	Dropbox	Visitez la page Manuels de votre modèle sur le site Brother Solutions Center à l'adresse support.brother.com pour télécharger le Guide web connect.



Information associée

- [Tableaux des réglages et des fonctions](#)

Modifier les réglages de l'appareil depuis votre ordinateur

- [Modifier les réglages de l'appareil à l'aide de Gestion à partir du Web](#)
- [Où puis-je trouver les paramètres réseau de mon appareil Brother ?](#)
- [Logiciels et utilitaires de gestion du réseau](#)

Modifier les réglages de l'appareil à l'aide de Gestion à partir du Web

Gestion à partir du Web est un utilitaire utilisant un navigateur Web standard pour gérer votre appareil à l'aide du protocole HTTP (Hyper Text Transfer Protocol) ou HTTPS (Hyper Text Transfer Protocol over Secure Socket Layer).

- [Présentation de l'application Gestion à partir du Web](#)
- [Accéder à Gestion à partir du Web](#)
- [Définir un mot de passe de connexion pour Gestion à partir du Web](#)
- [Logiciels et utilitaires de gestion du réseau](#)

Présentation de l'application Gestion à partir du Web

Modèle associé: HL-L5100DN/HL-L5100DNT/HL-L5200DW/HL-L5200DWT/HL-L6250DN/HL-L6300DW/HL-L6300DWT/HL-L6400DW/HL-L6400DWT

Gestion à partir du Web est un utilitaire utilisant un navigateur web standard pour gérer votre appareil à l'aide du protocole HTTP (Hyper Text Transfer Protocol) ou HTTPS (Hyper Text Transfer Protocol over Secure Socket Layer). Saisissez l'adresse IP de votre appareil dans votre navigateur Web et modifiez les paramètres de votre serveur d'impression.



- Nous recommandons Microsoft® Internet Explorer® 8.0/10.0/11.0 pour Windows® et Safari 8.0 pour Macintosh. Assurez-vous également que JavaScript et les cookies sont toujours activés dans le navigateur que vous utilisez. Si vous utilisez un navigateur Web différent, veillez à ce qu'il soit compatible avec HTTP 1.0 et HTTP 1.1.
- Vous devez utiliser le protocole TCP/IP sur votre réseau et disposer d'une adresse IP valide programmée dans le serveur d'impression et votre ordinateur.

The screenshot shows the 'Etat' (Status) page of the Brother web management interface. The page has a dark blue header with the Brother logo and 'Brother Solutions Center' text. Below the header is a navigation bar with tabs for 'Général', 'Imprimer', 'Administrateur', and 'Réseau'. The 'Etat' tab is selected. On the left is a sidebar menu with options like 'Fréquence de rafraîchissement automatique', 'Information d'entretien', 'Listes/Rapports', etc. The main content area displays the following information:

- Etat du périphérique:** Prêt (indicated by a green bar)
- Rafraîchissement automatique:** Non (selected with a radio button), Oui
- Niveau du toner:** BK (indicated by a toner level icon)
- Langue Web:** Auto (dropdown menu)
- Emplacement du périphérique:** Contact: (with a person icon), Emplacement: (with a house icon)

- L'écran réel peut différer de l'écran montré ci-dessus.
- Les explications suivantes sont des exemples. Les fonctions disponibles varient selon le modèle.

Général

Utilisez cet onglet pour vérifier l'état actuel de votre appareil Brother et pour modifier les paramètres de base, tels que les paramètres de minuterie.

Imprimer

Utilisez cet onglet pour vérifier et modifier les paramètres d'impression.

Administrateur

Utilisez cet onglet pour configurer le mot de passe pour la Gestion à partir du Web, réinitialiser divers réglages et configurer les paramètres des fonctions principalement utilisées par les administrateurs. Vous pouvez également utiliser la fonction Verrouillage fonction sécurisée pour limiter les fonctions en fonction de l'utilisateur.

Réseau

Utilisez cet onglet pour modifier les paramètres de réseau, activer ou désactiver les protocoles réseau et configurer les paramètres de sécurité et liés aux certificats.



Information associée

- [Modifier les réglages de l'appareil à l'aide de Gestion à partir du Web](#)
-

Accéder à Gestion à partir du Web

Modèle associé: HL-L5100DN/HL-L5100DNT/HL-L5200DW/HL-L5200DWT/HL-L6250DN/HL-L6300DW/HL-L6300DWT/HL-L6400DW/HL-L6400DWT

- Nous vous conseillons d'utiliser le protocole sécurisé HTTPS lorsque vous configurez les paramètres à l'aide de l'application Gestion à partir du Web.
 - Lorsque vous utilisez le protocole HTTPS pour la configuration à l'aide de l'application Gestion à partir du Web, votre navigateur affiche une boîte de dialogue d'avertissement.
1. Lancez votre navigateur Web.
 2. Saisissez « http://adresse IP de l'appareil » dans la barre d'adresse de votre navigateur (« adresse IP de l'appareil » est l'adresse IP de l'appareil).

Par exemple :

http://192.168.1.2



- Si vous utilisez un DNS (Domain Name System) ou si vous avez activé un nom NetBIOS, vous pouvez entrer un autre nom, tel que « ImprimantePartagée », à la place de l'adresse IP.

- Exemple :

http://ImprimantePartagée

Si vous activez un nom NetBIOS, vous pouvez également utiliser le nom du nœud.

- Exemple :

http://brnxxxxxxxxxxxx

Le nom NetBIOS figure sur le Rapport de configuration réseau.

- Sur Macintosh, accédez à Gestion à partir du Web en cliquant sur l'icône de l'appareil figurant dans l'écran **Status Monitor**.

3. Par défaut, il est inutile de saisir un mot de passe. Saisissez un mot de passe si vous en avez défini un, puis cliquez sur .

Vous pouvez maintenant changer les réglages du serveur d'impression.

Si vous modifiez les paramètres du protocole, vous devez effectuer un redémarrage de l'appareil après avoir cliqué sur **Envoyer** pour activer la configuration.



Information associée

- [Modifier les réglages de l'appareil à l'aide de Gestion à partir du Web](#)
- [Imprimer le rapport de configuration réseau](#)

Définir un mot de passe de connexion pour Gestion à partir du Web

Modèle associé: HL-L5100DN/HL-L5100DNT/HL-L5200DW/HL-L5200DWT/HL-L6250DN/HL-L6300DW/HL-L6300DWT/HL-L6400DW/HL-L6400DWT

Il est recommandé de définir un mot de passe de connexion afin d'empêcher tout accès non autorisé à l'application Gestion à partir du Web.

1. Lancez votre navigateur Web.
2. Saisissez « http://adresse IP de l'appareil » dans la barre d'adresse de votre navigateur (« adresse IP de l'appareil » est l'adresse IP de l'appareil).

Par exemple :

http://192.168.1.2



- Si vous utilisez un DNS (Domain Name System) ou si vous avez activé un nom NetBIOS, vous pouvez entrer un autre nom, tel que « ImprimantePartagée », à la place de l'adresse IP.

- Exemple :

http://ImprimantePartagée

Si vous activez un nom NetBIOS, vous pouvez également utiliser le nom du nœud.

- Exemple :

http://brnxxxxxxxxxxxx

Le nom NetBIOS figure sur le Rapport de configuration réseau.

- Sur Macintosh, accédez à Gestion à partir du Web en cliquant sur l'icône de l'appareil figurant dans l'écran **Status Monitor**.

3. Par défaut, il est inutile de saisir un mot de passe. Saisissez un mot de passe si vous en avez défini un, puis cliquez sur .
4. Cliquez sur **Administrateur**.
5. Saisissez le mot de passe à utiliser (32 caractères maximum) dans le champ **Entrer nouveau mot de passe**.
6. Saisissez à nouveau le mot de passe dans le champ **Confirmer nouveau mot de passe**.
7. Cliquez sur **Envoyer**.

À l'avenir, chaque fois que vous accédez à l'application Gestion à partir du Web, saisissez le mot de passe dans le champ **Connexion**, puis cliquez sur .

Après avoir configuré les paramètres, déconnectez-vous en cliquant sur .



- Si vous ne définissez pas un mot de passe de connexion, vous pouvez également définir un mot de passe en cliquant sur le bouton **Configurez le mot de passe** sur la page Web de l'appareil.



Information associée

- [Modifier les réglages de l'appareil à l'aide de Gestion à partir du Web](#)

Annexe

- [Caractéristiques techniques](#)
- [Mode de saisie du texte sur votre appareil Brother](#)
- [Consommables](#)
- [Accessoires](#)
- [Informations au sujet du papier recyclé](#)

Caractéristiques techniques

Spécifications générales

Type d'imprimante		Laser
Méthode d'impression		Imprimante laser électrophotographique
Capacité de la mémoire	Standard	<ul style="list-style-type: none"> (HL-L5000D) 128 Mo (HL-L5100DN/HL-L5100DNT/HL-L5200DW/HL-L5200DWT/HL-L6250DN/HL-L6300DW/HL-L6300DWT) 256 Mo (HL-L6400DW/HL-L6400DWT) 512 Mo
Écran LCD (affichage à cristaux liquides)		<ul style="list-style-type: none"> (HL-L5000D/HL-L5100DN/HL-L5100DNT/HL-L5200DW/HL-L5200DWT/HL-L6250DN) 16 caractères x 1 lignes (HL-L6300DW/HL-L6300DWT/HL-L6400DW/HL-L6400DWT) Écran tactile LCD couleur TFT 1,8 pouces ¹
Source d'alimentation		220-240 V c.a. 50/60 Hz
Consommation électrique (moyenne)	Maximum ²	<ul style="list-style-type: none"> 1 344 W environ
	Impression ²	<ul style="list-style-type: none"> (HL-L5000D/HL-L5100DN/HL-L5100DNT/HL-L5200DW/HL-L5200DWT) 640 W environ à 25 °C (HL-L6250DN/HL-L6300DW/HL-L6300DWT) 740 W environ à 25 °C (HL-L6400DW/HL-L6400DWT) 770 W environ à 25 °C
	Impression (mode silencieux) ²	<ul style="list-style-type: none"> 390 W environ à 25 °C
	Prêt ²	32 W environ à 25 °C
	Veille ²	<ul style="list-style-type: none"> (HL-L5000D/HL-L5100DN/HL-L5100DNT/HL-L5200DW/HL-L5200DWT/HL-L6250DN) 6,5 W environ (HL-L6300DW/HL-L6300DWT/HL-L6400DW/HL-L6400DWT) 7,3 W environ
	Veille prolongée ²	<ul style="list-style-type: none"> (HL-L5000D/HL-L5100DN/HL-L5100DNT/HL-L5200DW/HL-L5200DWT/HL-L6250DN) 1,2 W environ (HL-L6300DW/HL-L6300DWT/HL-L6400DW/HL-L6400DWT) 1,6 W environ
	Appareil éteint ^{3 4}	0,04 W environ

¹ Mesure de la diagonale

² Mesure effectuée lorsque l'appareil est connecté à l'interface USB.

<p>Dimensions</p>	<p>Unité : mm</p> <ul style="list-style-type: none"> • (HL-L5000D/HL-L5100DN/HL-L5200DW) <ul style="list-style-type: none"> * 373 ** 255 **** 388 • (HL-L6250DN) <ul style="list-style-type: none"> * 373 ** 287 **** 388 • (HL-L5100DNT/HL-L5200DWT) <ul style="list-style-type: none"> * 373 *** 387 **** 388
	<p>Unité : mm</p> <ul style="list-style-type: none"> • (HL-L6300DW/HL-L6400DW) <ul style="list-style-type: none"> * 400 ** 288 **** 396 • (HL-L6300DWT/HL-L6400DWT) <ul style="list-style-type: none"> * 400 *** 420 **** 396
<p>Poids (avec consommables)</p>	<ul style="list-style-type: none"> • (HL-L5000D/HL-L5100DN/HL-L5200DW) 10,7 kg • (HL-L6250DN) 12,4 kg • (HL-L6300DW) 13,2 kg • (HL-L6400DW) 13,4 kg • (HL-L5100DNT/HL-L5200DWT) 14,6 kg • (HL-L6300DWT) 17,1 kg • (HL-L6400DWT) 17,3 kg

³ Mesure conforme à la norme IEC 62301 Edition 2.0.

⁴ La consommation électrique varie légèrement selon les conditions d'utilisation.

Niveau sonore	Pression audio	Impression	<ul style="list-style-type: none"> (HL-L5000D/HL-L5100DN/HL-L5100DNT/HL-L5200DW/HL-L5200DWT) LpAm = 52,0 dB (A) (HL-L6250DN/HL-L6300DW/HL-L6300DWT/HL-L6400DW/HL-L6400DWT) LpAm = 54,0 dB (A)
		Impression (mode silencieux)	LpAm = 50,0 dB (A)
		Prêt	<ul style="list-style-type: none"> (HL-L5000D/HL-L5100DN/HL-L5100DNT/HL-L5200DW/HL-L5200DWT) LpAm = 34,0 dB (A) (HL-L6250DN/HL-L6300DW/HL-L6300DWT/HL-L6400DW/HL-L6400DWT) LpAm = 35,0 dB (A)
	Puissance sonore	Impression ^{5 6}	<ul style="list-style-type: none"> (HL-L5000D/HL-L5100DN/HL-L5100DNT/HL-L5200DW/HL-L5200DWT) LWAd = 6,80 B (A) (HL-L6250DN/HL-L6300DW/HL-L6300DWT) LWAd = 6,84 B (A) (HL-L6400DW/HL-L6400DWT) LWAd = 6,92 B (A)
		Impression (mode silencieux)	LWAd = 6,47 B (A)
		Prêt ^{5 6}	<ul style="list-style-type: none"> (HL-L5000D/HL-L5100DN/HL-L5100DNT/HL-L5200DW/HL-L5200DWT) LWAd = 4,75 B (A) (HL-L6250DN/HL-L6300DW/HL-L6300DWT) LWAd = 4,98 B (A) (HL-L6400DW/HL-L6400DWT) LWAd = 4,70 B (A)
Température	Fonctionnement	10 à 32 °C	
	Stockage	0 à 40 °C	
Humidité	Fonctionnement	20 à 80 % (sans condensation)	
	Stockage	35 à 85 % (sans condensation)	

Caractéristiques des supports d'impression

Entrée du papier	Bac à papier (Standard)	Type de papier	Papier ordinaire, papier à en-tête, papier de couleur, papier fin, papier recyclé, papier épais ⁷
		Format du papier	A4, Letter, A5, A5 (bord long), A6, Executive, Legal, Folio, Mexico Legal, India Legal
		Grammage du papier	60 à 120 g/m ²
		Capacité maximale	<ul style="list-style-type: none"> (HL-L5000D/HL-L5100DN/HL-L5100DNT/HL-L5200DW/HL-L5200DWT) Jusqu'à 250 feuilles de papier ordinaire de 80 g/m²

⁵ Mesures conformes à la méthode décrite dans RAL-UZ171.

⁶ Les équipements bureautiques avec LWAd>6,30 B(A) ne sont pas adaptés aux environnements qui nécessitent de hauts niveaux de concentration. Un tel équipement doit être placé dans une pièce séparée en raison du bruit qu'il émet.

⁷ Ouvrez le capot arrière (bac de sortie face imprimée dessus) pour permettre au papier imprimé de sortir par le bac de sortie face imprimée dessus.

Entrée du papier	Bac à papier (Standard)		<ul style="list-style-type: none"> (HL-L6250DN/HL-L6300DW/HL-L6300DWT/HL-L6400DW/HL-L6400DWT) Jusqu'à 520 feuilles de papier ordinaire de 80 g/m ²
	Bac universel	Type de papier	Papier ordinaire, papier à en-tête, papier de couleur, papier fin, papier épais, papier très épais, papier recyclé, papier à lettres commercial, étiquettes, enveloppe, env. fine, env. épaisse
		Format du papier	Largeur : 76,2 à 215,9 mm Longueur : 127 à 355,6 mm
		Grammage du papier	60 à 200 g/m ²
		Capacité maximale	Jusqu'à 50 feuilles de papier ordinaire de 80 g/m ² Enveloppe : 10 enveloppes jusqu'à 10 mm d'épaisseur
	Bac à papier 2, 3, 4 (En option) ^{8 9 10}	Type de papier	Papier ordinaire, papier à en-tête, papier de couleur, papier fin, papier recyclé, papier épais ⁷
		Format du papier	A4, Letter, A5, Executive, Legal, Folio, Mexico Legal, India Legal
		Grammage du papier	60 à 120 g/m ²
		Capacité maximale	LT-5500/LT-5505 Jusqu'à 250 feuilles de papier ordinaire de 80 g/m ² LT-6500/LT-6505 Jusqu'à 520 feuilles de papier ordinaire de 80 g/m ²
	Sortie du papier ¹¹	Bac de sortie face imprimée dessous	<ul style="list-style-type: none"> (HL-L5000D/HL-L5100DN/HL-L5100DNT/HL-L5200DW/HL-L5200DWT/HL-L6250DN) Jusqu'à 150 feuilles de papier ordinaire de 80 g/m ² (sortie face imprimée dessous dans le bac à papier de sortie face imprimée dessous) <ul style="list-style-type: none"> (HL-L6300DW/HL-L6300DWT/HL-L6400DW/HL-L6400DWT) Jusqu'à 250 feuilles de papier ordinaire de 80 g/m ² (sortie face imprimée dessous dans le bac à papier de sortie face imprimée dessous)
Bac de sortie face imprimée dessus		<ul style="list-style-type: none"> (HL-L5000D/HL-L5100DN/HL-L5100DNT/HL-L5200DW/HL-L5200DWT/HL-L6250DN) Une feuille (sortie face imprimée dessus dans le bac de sortie face imprimée dessus) <ul style="list-style-type: none"> (HL-L6300DW/HL-L6300DWT/HL-L6400DW/HL-L6400DWT) Jusqu'à 10 feuilles (sortie face imprimée dessus dans le bac de sortie face imprimée dessus)	
Boîte aux lettres MX-4000 (En option)		(HL-L6300DW/HL-L6300DWT/HL-L6400DW/HL-L6400DWT)	

⁸ HL-L5000D/HL-L5100DN/HL-L5200DW : vous pouvez installer jusqu'à deux bacs inférieurs de 250 feuilles (LT-5500) ou de 520 feuilles (LT-6500).

⁹ HL-L6250DN/HL-L6300DW/HL-L6400DW : vous pouvez installer jusqu'à deux bacs inférieurs de 250 feuilles (LT-5500/LT-5505) ou de 520 feuilles (LT-6500/LT-6505) ou trois bacs inférieurs de 250 feuilles (LT-5500/LT-5505)

¹⁰ HL-L5100DNT/HL-L5200DWT/HL-L6300DWT/HL-L6400DWT : vous pouvez installer un bac inférieur de 250 feuilles (LT-5500/LT-5505) ou de 520 feuilles (LT-6500/LT-6505).

¹¹ Pour les étiquettes, il est recommandé de retirer les feuilles imprimées du bac de sortie immédiatement pour éviter de tacher les documents.

Sortie du papier ¹¹			100 feuilles x 4 casiers de 80 g/m ² 400 feuilles x 2 casiers de 80 g/m ²
Recto verso	Impression recto verso automatique	Type de papier	Papier ordinaire, papier à en-tête, papier de couleur, papier fin, papier recyclé
		Format du papier	A4
		Grammage du papier	60 à 105 g/m ²

Spécifications de l'imprimante

Impression recto verso automatique		Oui
Émulation		PCL6, BR-Script3, IBM Proprinter XL, Epson FX-850, PDF version 1.7, XPS version 1.0
Résolution		Jusqu'à 1200 x 1200 ppp
Vitesse d'impression ¹² ¹³	Impression recto	<ul style="list-style-type: none"> (HL-L5000D/HL-L5100DN/HL-L5100DNT/HL-L5200DW/HL-L5200DWT) Jusqu'à 42 pages/minute (format Letter) Jusqu'à 40 pages/minute (format A4) (HL-L6250DN/HL-L6300DW/HL-L6300DWT) Jusqu'à 48 pages/minute (format Letter) Jusqu'à 46 pages/minute (format A4) (HL-L6400DW/HL-L6400DWT) Jusqu'à 52 pages/minute (format Letter) Jusqu'à 50 pages/minute (format A4)
	Impression recto verso	<ul style="list-style-type: none"> (HL-L5000D/HL-L5100DN/HL-L5100DNT/HL-L5200DW/HL-L5200DWT) Jusqu'à 20 pages/minute (jusqu'à 10 feuilles/minute) (format Letter ou A4) (HL-L6250DN/HL-L6300DW/HL-L6300DWT/HL-L6400DW/HL-L6400DWT) Jusqu'à 24 pages/minute (jusqu'à 12 feuilles/minute) (format Letter ou A4)
Durée de la première impression ¹⁴		<ul style="list-style-type: none"> (HL-L5000D/HL-L5100DN/HL-L5100DNT/HL-L5200DW/HL-L5200DWT) Moins de 7,2 secondes à 23 °C / 230 V (HL-L6250DN/HL-L6300DW/HL-L6300DWT/HL-L6400DW/HL-L6400DWT) Moins de 7,5 secondes à 23 °C / 230 V

Spécifications de l'interface

Parallèle ¹⁵	HL-L5000D	Conformité IEEE1284
USB ^{16 17}	Tous	USB haute vitesse 2.0

¹² La vitesse d'impression peut varier en fonction du type de document imprimé.

¹³ La vitesse d'impression peut être plus lente quand l'appareil est connecté à un LAN sans fil.

¹⁴ En mode Prêt et à partir du bac standard

¹⁵ Si le câble parallèle n'est pas fourni avec l'appareil dans votre pays ou votre région, veuillez contacter le service clientèle de Brother ou votre revendeur Brother local afin de vous procurer le câble parallèle en option (PC-5000).

¹⁶ Votre appareil est doté d'une interface USB 2.0 haute vitesse. Il peut également être connecté à un ordinateur muni d'une interface USB 1.1.

¹⁷ Les ports USB tiers ne sont pas pris en charge.

		Utilisez un câble USB 2.0 d'une longueur inférieure à 2 mètres.
LAN	HL-L5100DN/HL-L5100DNT/ HL-L5200DW/HL-L5200DWT	10BASE-T / 100BASE-TX ¹⁸
	HL-L6250DN/HL-L6300DW/ HL-L6300DWT/HL-L6400DW/ HL-L6400DWT	10BASE-T / 100BASE-TX /1000Base-T ^{18 19}
Réseau sans fil	HL-L5200DW/HL-L5200DWT/ HL-L6300DW/HL-L6300DWT/ HL-L6400DW/HL-L6400DWT	IEEE 802.11b/g/n (mode Infrastructure/Ad hoc) IEEE 802.11g/n (Wi-Fi Direct)
NFC	HL-L6300DW/HL-L6300DWT/ HL-L6400DW/HL-L6400DWT	Oui

Protocoles et fonctions de sécurité pris en charge

Ethernet

10Base-T/100Base-TX/1000Base-T

Réseau sans fil

IEEE 802.11b/g/n (mode Infrastructure/mode Ad hoc), IEEE 802.11g/n (Wi-Fi Direct)

Protocoles (IPv4)

ARP, RARP, BOOTP, DHCP, APIPA(Auto IP), résolution de noms WNS/NetBIOS, DNS Resolver, mDNS, LLMNR responder, LPR/LPD, Custom Raw Port/Port9100, IPP/IPPS, serveur FTP, serveur TELNET, serveur HTTP/HTTPS, client et serveur TFTP, client SMTP, SNMPv1/v2c/ v3, ICMP, Web Services (Print), client CIFS, client SNTP, LDAP (disponible uniquement pour certains modèles)

Protocoles (IPv6)

NDP, RA, DNS resolver, mDNS, LLMNR responder, LPR/LPD, Custom Raw Port/Port9100, IPP/IPPS, serveur FTP, serveur TELNET, serveur HTTP/HTTPS, client et serveur TFTP, client SMTP, SNMPv1/v2c, ICMPv6, Web Services (Print), client CIFS, client SNTP, LDAP (disponible uniquement pour certains modèles)

Sécurité réseau (câblé)

SMTP-AUTH, SSL/TLS (IPPS, HTTPS, SMTP), SNMP v3 802.1x (EAP-MD5, EAP-FAST, PEAP, EAP-TLS, EAP-TTLS), Kerberos, IPSec

Sécurité réseau (sans fil)

SMTP-AUTH, SSL/TLS (IPPS, HTTPS, SMTP), SNMP v3 802.1x (LEAP, EAP-FAST, PEAP, EAP-TLS, EAP-TTLS), Kerberos, IPSec

Sécurité du réseau sans fil

WEP 64/128 bits, WPA-PSK (TKIP/AES), WPA2-PSK (AES)

Certification sans fil

Licence de marque de certification Wi-Fi (WPA™/WPA2™ - entreprise, personnelle), licence de marque d'identifiant Wi-Fi Protected Setup (WPS), Wi-Fi Direct CERTIFIÉ Wi-Fi

Spécifications de la configuration requise de l'ordinateur

Systèmes d'exploitation et fonctions logicielles pris en charge

Plate-forme et version du système d'exploitation	Interface de l'ordinateur				Pr oc es se ur	Espace libre sur le disque dur pour
	Parallèle ¹ (IEEE1284)	USB ²	10Base-T / 100Base-TX / 1000Base-T ^{3 4}	Sans fil ⁵ 802.11b/g/n		

¹⁸ Utilisez un câble à paire torsadée blindée de catégorie 5 (ou supérieure) de liaison directe.

¹⁹ Lorsque vous connectez l'appareil à un réseau Gigabit Ethernet, utilisez des équipements de réseau conformes à la spécification 1000BASE-T.

			(Ethernet)			l'installati on			
Système d'exploitation Windows®	Windows® XP Édition familiale	Impression				Pr oc es se ur 32 bit s (x8 6) ou 64 bit s (x6 4)			
	Windows® XP Professionnel								
	Windows Vista®								
	Windows® 7								
	Windows® 8								
	Windows® 8.1								
	Windows Server® 2003	Impression							Pr oc es se ur 32 bit s (x8 6) ou 64 bit s (x6 4)
	Windows Server® 2003 Édition x64								
	Windows Server® 2008								
	Windows Server® 2008 R2								
Windows Server® 2012									
Windows Server® 2012 R2									
Système d'exploitation Macintosh	OS X v10.8.5	S.O.	Impression						Pr oc es se ur Int el®
	OS X v10.9.x								
	OS X v10.10.x								

1 HL-L5000D

2 Les ports USB tiers ne sont pas pris en charge.

3 HL-L5100DN/HL-L5100DNT/HL-L5200DW/HL-L5200DWT prennent en charge 10Base-T/100Base-TX

4 HL-L6250DN/HL-L6300DW/HL-L6300DWT/HL-L6400DW/HL-L6400DWT prennent en charge 10Base-T/100Base-TX/1000Base-T

5 HL-L5200DW/HL-L5200DWT/HL-L6300DW/HL-L6300DWT/HL-L6400DW/HL-L6400DWT

Pour obtenir les dernières mises à jour des pilotes, accédez à la page **Téléchargement** correspondant à votre modèle sur le site support.brother.com.

Les marques commerciales et les noms de marques et de produits sont la propriété de leurs détenteurs respectifs.



Information associée

- [Annexe](#)

Mode de saisie du texte sur votre appareil Brother

>> HL-L5000D/HL-L5100DN/HL-L5100DNT/HL-L5200DW/HL-L5200DWT/HL-L6250DN

>> HL-L6300DW/HL-L6300DWT/HL-L6400DW/HL-L6400DWT

HL-L5000D/HL-L5100DN/HL-L5100DNT/HL-L5200DW/HL-L5200DWT/HL-L6250DN

Pour configurer certaines options (spécification de la clé de réseau, par exemple), il convient d'entrer des caractères sur l'appareil :

- Appuyez plusieurs fois de suite sur ▲ ou ▼ (ou maintenez ces boutons enfoncés) pour sélectionner un caractère dans cette liste :
0123456789abcdefghijklmnopqrstuvwxyzABCDEFGHIJKLMNOPQRSTUVWXYZ(space)!"#\$%&'()*
+,-./:;<=>?@[]^_
- Appuyez sur **OK** dès que le symbole ou caractère voulu apparaît, puis entrez le caractère suivant.
- Appuyez sur **Back (Retour)** pour supprimer les caractères saisis par erreur.

HL-L6300DW/HL-L6300DWT/HL-L6400DW/HL-L6400DWT

Lorsque du texte doit être saisi, un clavier apparaît sur l'écran LCD de votre appareil.

- Les caractères varient selon le pays.
- La disposition du clavier peut différer selon l'opération que vous réalisez.



- Appuyez sur pour afficher des lettres, des chiffres ou des caractères spéciaux.
- Pour déplacer le curseur vers la gauche ou la droite, appuyez respectivement sur ◀ ou sur ▶.

Insertion d'espaces

- Pour insérer un espace, appuyez deux fois sur pour choisir les caractères spéciaux, puis appuyez sur le bouton d'espacement.

Corrections

- Pour corriger un caractère saisi par erreur, appuyez sur ◀ ou sur ▶ pour déplacer le curseur sur le caractère incorrect, puis appuyez sur . Entrez le caractère correct.
- Pour insérer un caractère, appuyez sur ◀ ou sur ▶ pour positionner le curseur à l'endroit qui convient, puis entrez le caractère.
- Appuyez sur pour effacer les caractères un à un, ou maintenez le bouton enfoncé pour effacer tous les caractères.



Information associée

- Annexe
- Configurer votre appareil pour un réseau sans fil en mode Ad hoc en utilisant un SSID existant
- Configurer l'appareil pour un réseau sans fil à l'aide de l'Assistant de configuration du panneau de commande de l'appareil
- Configurer votre appareil pour un réseau sans fil en mode Ad hoc en utilisant un nouveau SSID
- Configurer votre appareil pour un réseau sans fil en l'absence de diffusion du SSID

Consommables

Lorsqu'il est temps de remplacer les consommables (tels que le toner ou le tambour), un message d'erreur s'affiche sur le panneau de commande de l'appareil ou dans l'utilitaire Status Monitor. Pour plus d'informations au sujet des consommables de votre appareil, visitez <http://www.brother.com/original/index.html> ou contactez votre revendeur Brother local.

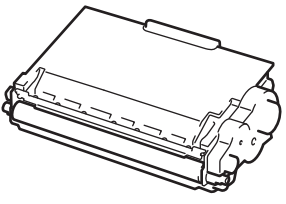
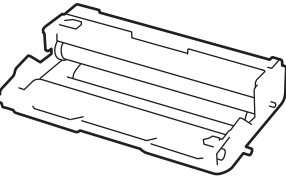

- La cartouche de toner et l'unité tambour sont deux pièces indépendantes.
- Le numéro de la cartouche de toner varie selon le pays et la région.

Fournitures	Nom de modèle de consommable	Durée de vie approximative (rendement de pages)	Modèles couverts
Cartouche de toner 	Toner standard : TN-3430	Environ 3 000 pages ¹ (page A4 ou Letter)	HL-L5000D/HL-L5100DN/ HL-L5100DNT/ HL-L5200DW/ HL-L5200DWT/ HL-L6250DN/HL-L6300DW/ HL-L6300DWT/ HL-L6400DW/ HL-L6400DWT
	Toner à haut rendement : TN-3480	Environ 8 000 pages ¹ (page A4 ou Letter)	HL-L5000D/HL-L5100DN/ HL-L5100DNT/ HL-L5200DW/ HL-L5200DWT/ HL-L6250DN/HL-L6300DW/ HL-L6300DWT/ HL-L6400DW/ HL-L6400DWT
	Toner très haut rendement : TN-3512	Environ 12 000 pages ¹ (page A4 ou Letter)	HL-L6250DN/HL-L6300DW/ HL-L6300DWT/ HL-L6400DW/ HL-L6400DWT
	Toner ultra haut rendement : TN-3520	Environ 20 000 pages ¹ (page A4 ou Letter)	HL-L6400DW/ HL-L6400DWT
	Toner dans le carton : fourni avec votre appareil	Environ 2 000 pages ¹ (page A4 ou Letter)	HL-L5000D
		Environ 3 000 pages ¹ (page A4 ou Letter)	HL-L5100DN/ HL-L5100DNT/ HL-L5200DW/ HL-L5200DWT
Environ 8 000 pages ¹ (page A4 ou Letter)		HL-L6300DW/ HL-L6300DWT	
Environ 12 000 pages ¹ (page A4 ou Letter)		HL-L6250DN/HL-L6400DW/ HL-L6400DWT	
Unité tambour 	DR-3400	Environ 30 000 pages / 50 000 pages ²	HL-L5000D/HL-L5100DN/ HL-L5100DNT/ HL-L5200DW/ HL-L5200DWT/ HL-L6250DN/HL-L6300DW/ HL-L6300DWT/ HL-L6400DW/ HL-L6400DWT

¹ Valeur de rendement approximative déclarée selon la norme ISO/IEC 19752.

² Environ 30 000 pages à raison d'1 page par tâche et 50 000 pages à raison de 3 pages par tâche [pages recto A4/Letter]. Le nombre de pages obtenues peut varier selon une série de facteurs notamment, sans que cela soit limitatif, le type et la taille du support utilisé.



Information associée

- [Annexe](#)
 - [Remplacer les consommables](#)
-

Accessoires

La disponibilité des accessoires peut varier en fonction de votre pays/région. Pour plus d'informations au sujet des accessoires de votre appareil, visitez le site <http://www.brother.com/original/index.html> ou contactez votre revendeur Brother local ou le service clientèle de Brother.

Nom du modèle	Article	Modèles couverts
LT-5500 (Gris)	Bac inférieur (250 feuilles)	HL-L5000D/HL-L5100DN/HL-L5100DNT/HL-L5200DW/ HL-L5200DWT/HL-L6250DN
LT-5505 (Blanc)		HL-L6300DW/HL-L6300DWT/HL-L6400DW/ HL-L6400DWT
LT-6500 (Gris)	Bac inférieur (520 feuilles)	HL-L5000D/HL-L5100DN/HL-L5100DNT/HL-L5200DW/ HL-L5200DWT/HL-L6250DN
LT-6505 (Blanc)		HL-L6300DW/HL-L6300DWT/HL-L6400DW/ HL-L6400DWT
MX-4000	Boîte aux lettres	HL-L6300DW/HL-L6300DWT/HL-L6400DW/ HL-L6400DWT
PC-5000	Câble Parallèle IEEE 1284	HL-L5000D



Information associée

- [Annexe](#)
- [Unité de boîte aux lettres](#)

Unité de boîte aux lettres

Modèle associé: HL-L6300DW/HL-L6300DWT/HL-L6400DW/HL-L6400DWT

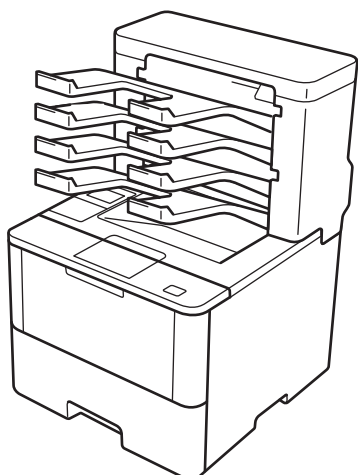

L'unité de boîte aux lettres (MX) en option renforce le contrôle que vous avez sur les impressions de votre appareil Brother. Vous pouvez attribuer les quatre casiers de sortie à des utilisateurs, organiser plus efficacement des travaux d'impression et augmenter la capacité d'impression de l'appareil.

Utilisez l'unité de boîte aux lettres comme :

- Boîte aux lettres : attribuez un casier à un utilisateur ou à un groupe et envoyer les travaux d'impression directement dans le casier de chaque destinataire.
- Empileuse : lors de l'impression de documents de gros volumes, utilisez les casiers pour augmenter la capacité du bac de sortie de l'appareil. Lorsque le bac de sortie de l'appareil est entièrement rempli, l'appareil achemine les pages vers les casiers de la boîte aux lettres.
Pour élever la capacité d'impression de l'appareil à un maximum de 1 050 feuilles (bac de sortie standard inclus), retirez les casiers 2 et 4.
- Trieuse : lorsque vous imprimez plusieurs exemplaires, définissez le pilote d'imprimante pour qu'il envoie chaque exemplaire dans un casier distinct.

Définissez vos préférences relatives à l'empileuse (**Pile MX**) et à la trieuse (**Trieuse MX**) dans le pilote d'imprimante ou via l'écran LCD de votre appareil Brother.

Pour configurer l'empileuse ou la trieuse de la boîte aux lettres dans votre pilote d'imprimante (sous Windows®)

Dans votre pilote d'imprimante, cliquez sur l'onglet **Avancé**, cliquez sur le menu déroulant **Bac de sortie** et sélectionnez soit **Pile MX**, soit **Trieuse MX**. Cliquez sur **OK**.

Pour configurer l'empileuse ou la trieuse de la boîte aux lettres dans votre pilote d'imprimante (sur Macintosh)

Dans votre pilote d'imprimante, sélectionnez **Paramètres d'impression**, cliquez sur le menu local **Bac de sortie** et sélectionnez soit **Pile MX**, soit **Trieuse MX**.



Pour plus d'informations sur les paramètres du pilote d'imprimante, >> *Information associée*

Pour configurer l'empileuse ou la trieuse de la boîte aux lettres à partir de l'écran LCD de l'appareil

Dans l'écran LCD de l'appareil, appuyez sur  [Paramètres] > [Bac à papier] > [Bac de sortie] > [Bac de réception MX] OU [Trieuse MX].



Information associée

- Accessoires
- Utiliser le bac standard lorsque celui-ci est plein
- Boîte aux lettres en continu
- Affecter un casier de boîte aux lettres à un utilisateur ou un groupe
- Paramètres d'impression (Windows®)
- Options d'impression (Macintosh)

Utiliser le bac standard lorsque celui-ci est plein

Modèle associé: HL-L6300DW/HL-L6300DWT/HL-L6400DW/HL-L6400DWT

La fonction **Utiliser Std. Bac lorsque plein** permet l'impression sans interruption d'un travail d'impression de grande taille même si tous les casiers de la boîte aux lettres sont pleins. Si vous avez sélectionné cette option dans votre pilote d'imprimante, l'appareil continue d'imprimer le travail et place les pages restantes dans le bac de sortie principal de l'appareil dès que les casiers de la boîte aux lettres sont remplis.

Pour en savoir plus sur les paramètres du pilote d'imprimante >> *Information associée*



Le nom de ce paramètre s'applique à un environnement Windows et peut varier pour les systèmes Macintosh selon votre pays.



Information associée

- [Unité de boîte aux lettres](#)
- [Paramètres d'impression \(Windows®\)](#)
- [Options d'impression \(Macintosh\)](#)

Boîte aux lettres en continu

Modèle associé: HL-L6300DW/HL-L6300DWT/HL-L6400DW/HL-L6400DWT

Si un travail s'interrompt suite au remplissage de tous les casiers, la fonction MX (Mailbox, boîte aux lettres) continu permet à l'appareil de reprendre le travail d'impression dès que vous avez enlevé les pages imprimées de n'importe quel emplacement.

Réglage	Description
Oui	Votre appareil reprend le travail d'impression en utilisant le premier bac de sortie ou casier de boîte aux lettres vide.
Non	Vous devez retirer les pages imprimées du bac de sortie et de tous les casiers de boîte aux lettres pour que l'impression continue.

Par défaut, MX continu est désactivé. Pour activer MX continu :

Appuyez sur  [Param] > [Bac à papier] > [MX continu] > [Oui].

Information associée

- [Unité de boîte aux lettres](#)
- [Tableaux des réglages \(modèles à écran tactile 1,8 pouce\)](#)

Affecter un casier de boîte aux lettres à un utilisateur ou un groupe

Modèle associé: HL-L6300DW/HL-L6300DWT/HL-L6400DW/HL-L6400DWT

Pour organiser les travaux d'impression en les envoyant à un destinataire donné, affectez chaque casier de boîte aux lettres à une personne ou un groupe.



- Cette fonction est seulement disponible si Secure Function Lock 3.0 est activée.
- Assurez-vous d'avoir sélectionné **Auto** (réglage par défaut) pour **Bac de sortie** dans le pilote d'impression au moment de l'envoi du travail d'impression.
- Le nom de ce paramètre s'applique à un environnement Windows et peut varier pour les systèmes Macintosh selon votre pays.

Toute personne utilisant votre appareil Brother peut envoyer un travail d'impression vers un casier particulier à condition que l'administrateur ait d'abord affecté les casiers à des utilisateurs ou des groupes.

1. Lancez votre navigateur Web.
2. Saisissez « <http://adresse IP de l'appareil> » dans la barre d'adresse de votre navigateur (« adresse IP de l'appareil » remplace à l'adresse IP de l'appareil).

Par exemple :

<http://192.168.1.2>

3. Cliquez sur l'onglet **Administrateur**.
4. Cliquez sur le menu **Fonction de restrictions utilisateur** dans la barre de navigation de gauche.
5. Sélectionnez **Verrouill. fonction sécurisée**.
6. Cliquez sur **Envoyer**.
7. Cliquez sur le menu **Liste des utilisateurs** dans la barre de navigation de gauche.
8. Dans le champ **Liste des utilisateurs**, saisissez le nom d'utilisateur.
9. Dans le champ **Code PIN**, tapez un mot de passe à quatre chiffres.
10. Cliquez sur la liste déroulante **Sortie**, puis sélectionnez le bac de sortie de chacun des utilisateurs.
11. Sélectionnez **Liste utilisateurs/Fonctions restreintes** dans la liste déroulante pour chaque utilisateur.
12. Cliquez sur **Envoyer**.
13. Cliquez sur l'onglet **Imprimer**.
14. Cliquez sur le menu **Bac** dans la barre de navigation de gauche.
15. Cliquez sur la liste déroulante **Sortie**, puis sélectionnez **Paramètre SFL**.
16. Cliquez sur **Envoyer**.



Information associée

- [Unité de boîte aux lettres](#)
- [Paramètres d'impression \(Windows®\)](#)
- [Options d'impression \(Macintosh\)](#)
- [Configurer Secure Function Lock 3.0 à l'aide de Gestion à partir du Web](#)

Informations au sujet du papier recyclé

- Le papier recyclé est de la même qualité que le papier fabriqué à partir de fibres vierges forestières. Les dernières normes en matière de papier recyclé ont pour but de s'assurer qu'il répond aux plus hautes exigences de qualité requises pour les différents processus d'impression. L'équipement d'imagerie fourni par les signataires de l'accord volontaire est destiné à être utilisé avec du papier recyclé conforme à la norme EN 12281:2002.
- L'achat de papier recyclé permet d'économiser les ressources naturelles et de favoriser le développement de l'économie circulaire. Le papier brut est fabriqué à partir de fibres de cellulose issues du bois. La collecte et le recyclage du papier permettent de prolonger la durée de vie des fibres (celles-ci sont réutilisées au cours de plusieurs cycles) et de mieux gérer les ressources.
- Le cycle de production du papier recyclé est plus court. Comme les fibres ont déjà été traitées, il faut moins d'eau, moins d'énergie et moins de produits chimiques.
- Le recyclage du papier est un bon moyen de diminuer notre empreinte carbone et de valoriser les déchets, dans la mesure où il évite la mise à la décharge et l'incinération. Or, les décharges émettent du méthane, un gaz qui contribue fortement à l'effet de serre.



Information associée

- [Annexe](#)

Glossaire

Voici une liste complète des caractéristiques et des termes qui apparaissent dans les guides de Brother. La disponibilité de ces caractéristiques dépend du modèle acheté.

A B C D E G H I L M N O P R S T W

A

- Adresse IP
- Adresse MAC
- AES
- APIPA
- ARP
- Assistant de déploiement de pilote
- Authentification
- Authentification par Active Directory®
- Autorité de certification

B

- BOOTP
- BRAdmin Light (Windows®)
- BRAdmin Professional 3 (Windows®)
- BRPrint Auditor (Windows®)

C

- Canaux
- Certificat
- Certificat d'autorité de certification
- CIFS
- Clé du réseau

- [Client DNS](#)
- [Client SMTP](#)
- [Couplage vertical](#)
- [Cryptage](#)
- [Cryptosystème à clé partagée](#)
- [Cryptosystème à clé publique](#)
- [Custom Raw Port](#)

D

- [Demande de signature de certificat CSR](#)
- [Densité](#)
- [DHCP](#)

E

- [Enregistrement du journal d'impression sur le réseau](#)

G

- [Gestion à partir du Web](#)

H

- [HTTP \(Serveur Web\)](#)
- [HTTPS](#)

I

- [IEEE 802.1x](#)
- [Impression partagée en réseau](#)
- [IPP](#)
- [IPPS](#)
- [IPsec](#)
- [IPv6](#)

L

- [LEAP](#)
- [LLMNR](#)
- [LPD](#)
- [LPR](#)

M

- [Masque de sous-réseau](#)
- [mDNS](#)
- [Méthode d'authentification WPA-PSK/WPA2-PSK](#)
- [Mode Ad-Hoc](#)
- [Mode Infrastructure](#)

N

- [Nom du nœud](#)

O

- [Outil de réparation de la connexion réseau](#)

P

- [Passerelle](#)
- [PEAP](#)
- [Peer-to-Peer](#)
- [Protocoles](#)

R

- [Rapport de configuration réseau](#)
- [Rapport WLAN](#)
- [RARP](#)

- [Résolution](#)
- [Résolution de noms NetBIOS](#)

S

- [Secure Function Lock 3.0](#)
- [Serveur DNS](#)
- [Serveur WINS](#)
- [SMTP over SSL](#)
- [SMTP-AUTH](#)
- [SNMP](#)
- [SNMPv3](#)
- [SNTP](#)
- [SSID](#)
- [SSL/TLS](#)
- [Status Monitor](#)
- [Système ouvert](#)

T

- [Tableaux de réglages](#)
- [TCP/IP](#)
- [TELNET](#)
- [TKIP](#)

W

- [Web Services](#)
- [WEP](#)
- [Wi-Fi Direct[®]](#)
- [WINS](#)

▲ Accueil > Glossaire

- [WPS](#)

Adresse IP

Une adresse IP (Internet Protocol) est une suite de chiffres qui identifie chaque périphérique connecté à un réseau. Elle est constituée de quatre nombres séparés par des points. Chaque nombre est compris entre 0 et 255.

Par exemple : dans un réseau de petite taille, vous modifiez en principe le dernier chiffre.

192.168.1.1

192.168.1.2

192.168.1.3

Méthode d'affectation de l'adresse IP à votre serveur d'impression :

Si vous possédez un serveur DHCP/BOOTP/RARP sur votre réseau, le serveur d'impression obtient automatiquement son adresse IP à partir de ce serveur.



Sur les plus petits réseaux, le serveur DHCP peut aussi être le routeur.

Si vous ne possédez pas de serveur DHCP/BOOTP/RARP, le protocole APIPA (Automatic Private IP Addressing) affecte automatiquement une adresse IP comprise entre 169.254.1.0 et 169.254.254.255.

Adresse MAC

L'adresse MAC (adresse Ethernet) est un numéro unique attribué à l'interface réseau de l'appareil.

AES

AES (Advanced Encryption Standard) désigne une norme de cryptage puissante autorisée par Wi-Fi®.

APIPA

Si vous n'affectez pas une adresse IP manuellement ou automatiquement (en utilisant un serveur DHCP, BOOTP ou RARP), le protocole APIPA (Automatic Private IP Addressing) affecte automatiquement une adresse IP comprise entre 169.254.1.0 et 169.254.254.255.

ARP

Le protocole ARP (Address Resolution Protocol) effectue le mappage d'une adresse IP vers une adresse MAC sur un réseau TCP/IP.

Assistant de déploiement de pilote

Le CD-ROM d'installation Brother inclut le pilote d'imprimante Windows® et le pilote de port réseau Brother (LPR et NetBIOS). S'il installe le pilote d'imprimante et le pilote de port à l'aide de cette application, l'administrateur peut enregistrer le fichier sur le serveur de fichiers ou l'envoyer aux utilisateurs par e-mail. Chaque utilisateur n'a plus qu'à cliquer sur le fichier pour que le pilote d'imprimante, le pilote de port, l'adresse IP et d'autres éléments soient automatiquement copiés sur son ordinateur.

Authentification

La plupart des réseaux sans fil utilisent des paramètres de sécurité. Ces paramètres définissent l'authentification (la façon dont l'appareil s'identifie auprès du réseau) et le cryptage (la façon dont les données sont codées).

quand elles sont envoyées sur le réseau). Si vous ne spécifiez pas ces options correctement quand vous configurez votre appareil sans fil Brother, il ne pourra pas se connecter au réseau sans fil. Il est donc essentiel de bien les configurer avec soin.

Méthodes d'authentification pour un réseau sans fil personnel

Un réseau sans fil personnel est un réseau de petite taille (par exemple un réseau sans fil de maison) sans prise en charge de la norme IEEE 802.1x.

- Système ouvert

Les appareils sans fil sont autorisés à accéder au réseau sans authentification.

- Clé partagée

Une clé secrète prédéfinie est partagée par tous les périphériques qui accèdent au réseau sans fil. L'appareil sans fil Brother utilise la clé WEP comme clé prédéfinie.

- WPA-PSK/WPA2-PSK

Cette méthode active une clé Wi-Fi Protected Access® (WPA-PSK/WPA2-PSK) prépartagée qui permet à l'appareil sans fil Brother d'établir des liens avec des points d'accès au moyen de TKIP pour WPA-PSK ou AES pour WPA-PSK et WPA2-PSK (WPA-Personal).

Méthodes d'authentification pour un réseau sans fil d'entreprise

Un réseau sans fil d'entreprise est un réseau de grande taille, tel qu'un réseau utilisant votre appareil dans un réseau sans fil d'entreprise, avec prise en charge de IEEE 802.1x. Si vous configurez votre appareil dans un réseau sans fil prenant en charge IEEE 802.1x, vous pouvez utiliser les méthodes d'authentification suivantes.

- LEAP
- EAP-FAST
- PEAP
- EAP-TTLS
- EAP-TLS



Les méthodes d'authentification ci-dessus utilisent un nom d'utilisateur comportant moins de 64 caractères et un mot de passe comportant moins de 32 caractères.

Authentification par Active Directory®

L'authentification par Active Directory® limite l'utilisation de l'appareil Brother. Vous ne pouvez pas utiliser votre appareil tant que vous ne vous êtes pas identifié en saisissant votre identifiant utilisateur et votre mot de passe.

Autorité de certification

Une autorité de certification (CA) est une entité habilitée à émettre des certificats numériques (tout particulièrement des certificats X.509) et garantissant la liaison entre les éléments de données dans un certificat.

BOOTP

Le protocole BOOTP (Bootstrap Protocol) est un protocole utilisé par un client réseau pour obtenir une adresse IP à partir d'un serveur de configuration.



Pour utiliser le protocole BOOTP, adressez-vous à votre administrateur réseau.

BRAdmin Light (Windows®)

BRAdmin Light est un utilitaire permettant d'effectuer la configuration initiale des appareils Brother connectés au réseau. Cet utilitaire peut rechercher les produits Brother sur votre réseau, afficher l'état et configurer les paramètres réseau de base, tels que l'adresse IP.

Accédez à la page **Téléchargement** correspondant à votre modèle dans le Brother Solutions Center à l'adresse support.brother.com pour télécharger BRAdmin Light.

BRAdmin Professional 3 (Windows®)

BRAdmin Professional 3 est un utilitaire permettant une gestion plus avancée des appareils Brother connectés au réseau. Cet utilitaire vous permet de rechercher des produits Brother sur votre réseau et d'afficher l'état des appareils à partir d'un écran convivial de type Explorateur Windows® où les différents états des appareils sont repérés par une couleur différente. Vous pouvez configurer les paramètres du réseau et des appareils et effectuer la mise à jour du microprogramme des appareils à partir de n'importe quel ordinateur Windows® de votre réseau local. BRAdmin Professional 3 peut également consigner l'activité des appareils Brother du réseau et exporter les données du journal au format HTML, CSV, TXT ou SQL. Pour les utilisateurs souhaitant surveiller les appareils connectés localement, installez le logiciel Print Auditor Client sur l'ordinateur client. Cet utilitaire permet d'utiliser BRAdmin Professional 3 pour surveiller les appareils connectés à un ordinateur client via l'interface USB.

Accédez à la page **Téléchargement** correspondant à votre modèle dans le Brother Solutions Center à l'adresse support.brother.com pour télécharger le logiciel.



- Cet utilitaire est seulement disponible sous Windows®.
- Accédez à la page **Téléchargement** correspondant à votre modèle dans le Brother Solutions Center à l'adresse support.brother.com pour télécharger la dernière version de l'utilitaire BRAdmin Professional 3 de Brother.
- Nom du nœud : le nom du nœud apparaît dans la fenêtre actuelle de BRAdmin Professional 3. Le nom du nœud par défaut est « BRNxxxxxxxxxxx » pour un réseau câblé ou « BRWxxxxxxxxxxx » pour un réseau sans fil (où « xxxxxxxxxxxxxx » représente l'adresse MAC/Ethernet de votre appareil).
- Si vous utilisez le Pare-feu Windows® ou la fonction de pare-feu d'une application anti-logiciel espion ou antivirus, désactivez-la provisoirement. Lorsque vous êtes sûr de pouvoir imprimer, configurez les paramètres logiciels en suivant les instructions.

BRPrint Auditor (Windows®)

Le logiciel BRPrint Auditor de Brother met la puissance de la surveillance des outils de gestion réseau Brother au service des appareils connectés localement. Cet utilitaire permet à un ordinateur client de collecter les informations d'état et d'utilisation de votre appareil Brother connecté via une interface parallèle ou USB. L'utilitaire BRPrint Auditor peut ensuite transmettre ces informations à un autre ordinateur exécutant BRAdmin Professional 3. Cela permet à l'administrateur de vérifier différents éléments, comme le nombre de pages imprimées, l'état du toner et du tambour et la version du microprogramme. En plus de rendre compte aux applications de gestion réseau Brother, cet utilitaire peut transmettre les informations d'état et d'utilisation par e-mail directement à une adresse e-mail prédéfinie dans un format de fichier CSV ou XML (nécessite la prise en charge du protocole SMTP). L'utilitaire BRPrint Auditor prend également en charge la notification par e-mail pour signaler les avertissements et les erreurs.

Canaux

Les réseaux sans fil utilisent des canaux. Chaque canal sans fil se trouve sur une fréquence différente. Jusqu'à 14 canaux différents peuvent être utilisés pour un réseau sans fil. Toutefois, dans de nombreux pays, le nombre de canaux disponibles est restreint.

Certificat

Le certificat est l'information permettant de relier une clé publique à une identité. Le certificat peut être utilisé pour vérifier qu'une clé publique appartient à une personne. Le format est défini par la norme X.509.

Certificat d'autorité de certification

Un certificat d'autorité de certification est la certification qui identifie l'autorité de certification (CA) elle-même et possède sa propre clé privée. Il permet de vérifier un certificat émis par l'autorité de certification.

CIFS

CIFS (Common Internet File System) est le système standard qui permet aux utilisateurs de l'ordinateur de partager des fichiers et des imprimantes dans Windows®.

Clé du réseau

La clé de réseau est un mot de passe utilisé lors du cryptage ou du décodage des données. Elle est également appelée mot de passe, clé de sécurité ou clé de cryptage. Le tableau indique le nombre de caractères utilisés par la clé selon le mode.

Système ouvert/Clé partagée avec WEP

Cette clé est une valeur de 64 ou 128 bits qui doit être saisie en format ASCII ou hexadécimal.

	ASCII	Hexadécimal
64 (40) bits	Utilise cinq caractères textuels, par exemple « WSLAN » (sensible à la casse).	Utilise des données hexadécimales de 10 caractères, par exemple « 71f2234aba » (non sensible à la casse).
128 (104) bits	Utilise 13 caractères textuels, par exemple « Wirelesscomms » (sensible à la casse).	Utilise des données hexadécimales de 26 caractères, par exemple « 71f2234ab56cd709e5412aa2ba » (non sensible à la casse).

WPA-PSK/WPA2-PSK et TKIP ou AES

Utilise une clé pré-partagée (PSK) composée de huit caractères au minimum, avec un maximum de 63 caractères.

Client DNS

Le serveur d'impression Brother prend en charge la fonction client DNS (Domain Name System). Cette fonction permet au serveur d'impression de communiquer avec d'autres périphériques en utilisant leur nom DNS.

Client SMTP

Le client SMTP (Simple Mail Transfer Protocol) est utilisé pour envoyer des e-mails via Internet ou un intranet.

Couplage vertical

Le couplage vertical est une technologie pour Windows® permettant à votre appareil sans fil compatible avec le couplage vertical de se connecter à votre réseau Infrastructure à l'aide de la méthode PIN du WPS (Wi-Fi Protected Setup™) et de la fonction Web Services. Il permet également d'installer les pilotes d'imprimante depuis l'icône de l'imprimante dans l'écran **Ajouter un périphérique**.

Cryptage

La plupart des réseaux sans fil utilisent des paramètres de sécurité. Ces paramètres définissent l'authentification (la façon dont l'appareil s'identifie auprès du réseau) et le cryptage (la façon dont les données sont codées quand elles sont envoyées sur le réseau). Si vous ne spécifiez pas ces options correctement quand vous configurez votre appareil sans fil Brother, il ne pourra pas se connecter au réseau sans fil. Il est donc essentiel de les configurer avec soin.

Méthodes de cryptage pour un réseau sans fil personnel

Un réseau sans fil personnel est un réseau de petite taille (par exemple un réseau sans fil de maison) sans prise en charge de la norme IEEE 802.1x.

- Sans
Aucune méthode de cryptage n'est utilisée.
- WEP
Avec WEP (Wired Equivalent Privacy), les données sont transmises et reçues avec une clé sécurisée.
- TKIP
Le protocole TKIP (Temporal Key Integrity Protocol) fournit un mixage de clés (key mixing) par paquets, un contrôle de l'intégrité des messages et un mécanisme de mise à jour de la clé (rekeying).
- AES
AES (Advanced Encryption Standard) renforce la protection des données grâce au cryptage à clé symétrique.



- La norme IEEE 802.11n ne prend pas en charge les méthodes de cryptage WEP ou TKIP.
- Pour vous connecter à votre réseau sans fil en utilisant IEEE 802.11n, il est recommandé de sélectionner AES.

Méthodes de cryptage pour un réseau sans fil d'entreprise

Un réseau sans fil d'entreprise est un réseau de grande taille, tel qu'un réseau utilisant votre appareil dans un réseau sans fil d'entreprise, avec prise en charge de la norme IEEE 802.1x. Si vous configurez votre appareil dans un réseau sans fil prenant en charge IEEE 802.1x, vous pouvez utiliser les méthodes d'authentification suivantes.

- TKIP
- AES
- CKIP
Protocole Cisco Key Integrity Protocol pour LEAP conçu par Cisco Systems, Inc.

Cryptosystème à clé partagée

Un cryptosystème à clé partagée est une branche de la cryptographie qui fait intervenir des algorithmes utilisant la même clé pour deux étapes différentes de l'algorithme (par exemple le cryptage et le décryptage).

Cryptosystème à clé publique

Un cryptosystème à clé publique est une branche récente de la cryptographie dans laquelle les algorithmes font appel à une paire de clés (une clé publique et une clé privée) et utilisent un composant différent de la paire pour différentes étapes de l'algorithme.

Custom Raw Port

Custom Raw Port est un protocole d'impression communément employé sur un réseau TCP/IP en vue d'activer la transmission de données interactive. Le port utilisé par défaut est le port 9100.

Demande de signature de certificat CSR

Une demande de signature de certificat (CSR, Certificate Signing Request) est un message envoyé par un demandeur à une autorité de certification pour demander l'émission d'un certificat. La demande CSR contient des informations identifiant le demandeur, la clé publique générée par le demandeur ainsi que la signature numérique du demandeur.

Densité

En faisant varier la densité, il est possible de rendre l'image plus claire ou plus foncée.

DHCP

Le protocole DHCP (Dynamic Host Configuration Protocol) est un protocole utilisé pour configurer les périphériques réseau de manière à ce qu'ils puissent communiquer sur un réseau IP.



Pour utiliser le protocole DHCP, adressez-vous à votre administrateur réseau.

Enregistrement du journal d'impression sur le réseau

La fonction Enregistrement du journal d'impression sur le réseau vous permet d'enregistrer le fichier du journal d'impression de votre appareil Brother sur un serveur réseau utilisant le système CIFS.

Gestion à partir du Web

Cette application permet d'utiliser un navigateur Web standard pour gérer votre appareil à l'aide du protocole HTTP (Hyper Text Transfer Protocol) ou HTTPS (Hyper Text Transfer Protocol over Secure Socket Layer). Elle donne accès aux fonctions et aux informations de l'appareil présentées ci-dessous via un navigateur web :

- Informations sur l'état de l'appareil
- Modification des paramètres réseau, tels que les informations TCP/IP
- Configurer Gigabit Ethernet
- Configuration de Secure Function Lock 3.0
- Configuration de l'enregistrement du journal d'impression sur le réseau
- Configuration du LDAP
- Informations relatives à la version logicielle de l'appareil et du serveur d'impression
- Modification de la configuration du réseau et de l'appareil



Pour utiliser l'application Gestion à partir du Web, vous devez utiliser le protocole TCP/IP sur votre réseau et disposer d'une adresse IP valide programmée dans le serveur d'impression et votre ordinateur.

HTTP (Serveur Web)

Le protocole HTTP (Hypertext Transfer Protocol) est utilisé pour transmettre des données entre un serveur Web et un navigateur Web. Le serveur d'impression Brother est équipé d'un serveur Web intégré qui vous permet de surveiller son état ou de modifier certains de ses paramètres de configuration à l'aide d'un navigateur Web.

HTTPS

Le protocole HTTPS (HTTP over SSL/TLS) est la version du protocole HTTP (Hypertext Transfer Protocol) qui fait appel au mécanisme de sécurité SSL/TLS pour transférer et afficher les contenus Web en toute sécurité.

IEEE 802.1x

IEEE 802.1x est un standard d'authentification réseau utilisé pour les connexions à un réseau local (LAN) câblé ou sans fil. Il restreint les connexions non authentifiées et seuls les utilisateurs authentifiés par une autorité centrale sont autorisés à se connecter.

Impression partagée en réseau

L'impression partagée en réseau est un type d'impression dans un environnement partagé en réseau. Dans un environnement partagé en réseau, chaque ordinateur envoie les données via un serveur ou un serveur d'impression.

IPP

Le protocole IPP version 1.0 (Internet Printing Protocol) vous permet d'imprimer directement des documents sur tous les appareils accessibles par Internet.

IPPS

Le protocole IPPS (Internet Printing Protocol) est le protocole d'impression qui utilise le mécanisme de sécurisation SSL. Il est utilisé pour envoyer et recevoir les données d'impression et pour gérer les imprimantes.

IPsec

IPsec est une fonction de sécurité optionnelle du protocole IP utilisées pour l'authentification des utilisateurs et le cryptage des données.

IPv6

IPv6 est le protocole Internet nouvelle génération. Pour plus d'informations sur le protocole IPv6, accédez à la page correspondant à votre modèle sur le Brother Solutions Center à l'adresse suivante : support.brother.com.

LEAP

Le protocole LEAP (Lightweight Extensible Authentication Protocol) est une méthode EAP propriétaire développée par Cisco Systems, Inc., qui utilise un nom d'utilisateur et un mot de passe pour l'authentification. Il est utilisé dans les réseaux sans fil.

LLMNR

Le protocole LLMNR (Link-Local Multicast Name Resolution) résout les noms des ordinateurs voisins si le réseau ne dispose pas d'un serveur DNS (Domain Name System). La fonction LLMNR Responder peut être utilisée dans un environnement IPv4 ou IPv6 fonctionnant sous Windows Vista® ou ultérieur.

LPD

Line Printer Daemon (LPD ou LPR) désigne un protocole d'impression communément employé sur un réseau TCP/IP, principalement pour les systèmes d'exploitation UNIX®.

LPR

Le protocole LPD ou LPR (Line Printer Daemon) est un protocole d'impression couramment utilisé sur un réseau TCP/IP.

Masque de sous-réseau

Un masque de sous-réseau vous permet d'identifier la partie d'une adresse IP qui est utilisée comme adresse réseau, et la partie qui est utilisée comme adresse hôte.

Dans l'exemple suivant, le dernier segment de l'adresse IP est l'adresse hôte et les trois premiers segments constituent l'adresse réseau.

Exemple : l'ordinateur 1 communique avec l'ordinateur 2

- Ordinateur 1
Adresse IP : 192.168.1.2
Masque de sous-réseau : 255.255.255.0
- Ordinateur 2
Adresse IP : 192.168.1.3
Masque de sous-réseau : 255.255.255.0



0 indique qu'il n'y a pas de limite à la communication au niveau de cette partie de l'adresse.

mDNS

mDNS (Multicast DNS) permet au serveur d'impression Brother de se configurer lui-même pour fonctionner sur un système OS X avec une configuration de réseau simple.

Méthode d'authentification WPA-PSK/WPA2-PSK

La méthode d'authentification WPA-PSK/WPA2-PSK active une clé pré-partagée Wi-Fi Protected Access® (WPA-PSK/WPA2-PSK), laquelle permet d'associer l'appareil sans fil Brother aux points d'accès via TKIP pour WPA-PSK ou AES pour WPA-PSK et WPA2-PSK (WPA-Personal).

Mode Ad-Hoc

Mode de fonctionnement dans un réseau sans fil sur lequel tous les périphériques (appareils et ordinateurs) sont connectés sans point d'accès/routeur.

Mode Infrastructure

Mode de fonctionnement dans un réseau sans fil sur lequel tous les périphériques (appareils et ordinateurs) sont connectés via un point d'accès/routeur.

Nom du nœud

Le nom de nœud est le nom d'un appareil sur le réseau. Ce nom est souvent appelé nom NetBIOS et il s'agit du nom inscrit par le serveur WINS sur votre réseau. Brother recommande le nom « BRNxxxxxxxxxxx » pour un réseau câblé ou « BRWxxxxxxxxxxx » pour un réseau sans fil (où « xxxxxxxxxxxxxx » représente l'adresse MAC/Ethernet de votre appareil).

Outil de réparation de la connexion réseau

L'Outil de réparation de la connexion réseau est un programme Brother permettant de corriger les paramètres du pilote afin qu'ils correspondent aux paramètres réseau de l'appareil. Pour utiliser l'Outil de réparation de la connexion réseau, adressez-vous à votre administrateur réseau.

Passerelle

Une passerelle est un point du réseau qui fait office d'entrée vers un autre réseau et envoie les données transmises via le réseau à une destination précise. Le routeur sait où envoyer les données qui arrivent à la passerelle. Si une destination se trouve sur un réseau externe, le routeur lui transmet les données. Si votre réseau communique avec d'autres réseaux, il vous faudra peut-être configurer l'adresse IP de la passerelle. Si vous ne connaissez pas l'adresse IP de la passerelle, contactez votre administrateur réseau.

PEAP

Le protocole PEAP (Protected Extensible Authentication Protocol) est une version de la méthode EAP développée par Cisco Systems, Inc., Microsoft® Corporation et RSA Security. PEAP crée un tunnel SSL (Secure Sockets Layer)/TLS (Transport Layer Security) entre un client et un serveur d'authentification pour l'envoi d'un nom d'utilisateur et d'un mot de passe. PEAP assure une authentification mutuelle entre le serveur et le client.

L'appareil Brother prend en charge les authentifications internes suivantes :

- PEAP/MS-CHAPv2
- PEAP/GTC

Peer-to-Peer

Peer to Peer est un type d'impression dans un environnement Peer to Peer. Dans un environnement Peer to Peer, un ordinateur envoie et reçoit directement des données depuis et vers l'autre appareil. Il n'y a pas de serveur central contrôlant l'accès ou le partage des appareils.

Protocoles

Les protocoles sont des ensembles de règles standardisées qui permettent de transmettre des données sur un réseau. Grâce aux protocoles, les utilisateurs ont accès aux ressources connectées au réseau. Le serveur d'impression utilisé sur l'appareil Brother fonctionne avec le protocole TCP/IP (Transmission Control Protocol/Internet Protocol).

Rapport de configuration réseau

Le rapport de configuration réseau est un rapport qui dresse la liste des paramètres de configuration réseau actuels, notamment les paramètres du serveur d'impression réseau.

Rapport WLAN

Le rapport WLAN permet d'imprimer le rapport d'état sans fil de l'appareil. Si la connexion sans fil échoue, vérifiez le code d'erreur sur le rapport imprimé.

RARP

Le protocole RARP (Reverse Address Resolution Protocol) recherche l'adresse logique d'un appareil qui connaît uniquement son adresse physique.



Pour utiliser le protocole RARP, adressez-vous à votre administrateur réseau.

Résolution

Nombre de lignes verticales et horizontales par pouce.

Résolution de noms NetBIOS

La résolution de noms NetBIOS (Network Basic Input/Output System) permet d'obtenir l'adresse IP de l'autre périphérique à l'aide de son nom NetBIOS pendant la connexion au réseau.

Secure Function Lock 3.0

Secure Function Lock 3.0 renforce la sécurité en limitant l'usage des fonctions.

Serveur DNS

Le DNS (Domain Name System) est une technologie utilisée pour gérer les noms des sites Web et des domaines Internet. Un serveur DNS permet à votre ordinateur de trouver automatiquement son adresse IP.

Serveur WINS

Le serveur WINS (Windows® Internet Name Service) mappe les adresses IP avec les noms d'ordinateur (noms NetBIOS) dans un réseau Windows®.

SMTP over SSL

La fonction SMTP over SSL permet d'activer l'envoi d'e-mail crypté à l'aide de SSL.

SMTP-AUTH

SMTP Authentication (SMTP-AUTH) complète SMTP (protocole d'envoi d'e-mails par Internet) en y intégrant une méthode d'authentification garantissant que la véritable identité de l'expéditeur est connue.

SNMP

Le protocole SNMP (Simple Network Management Protocol) permet de gérer des appareils réseau tels que des ordinateurs, des routeurs ou des appareils réseau Brother. Le serveur d'impression Brother prend en charge SNMPv1, SNMPv2c et SNMPv3.

SNMPv3

Le protocole SNMPv3 (Simple Network Management Protocol version 3) assure l'authentification utilisateur et le cryptage des données afin de gérer les appareils du réseau en toute sécurité.

SNTP

Le protocole Simple Network Time Protocol (SNTP) permet de synchroniser les horloges des ordinateurs sur un réseau TCP/IP. Vous pouvez configurer les paramètres SNTP à l'aide de l'application Gestion à partir du Web.

SSID

Chaque réseau sans fil possède son propre nom de réseau unique dont la désignation technique est « SSID » (Service Set Identifier). Le SSID est une valeur de 32 octets au maximum qui est attribuée au point d'accès. Les appareils réseau sans fil que vous voulez associer au réseau sans fil doivent avoir le même point d'accès. Le point d'accès et les appareils réseau sans fil envoient régulièrement des paquets sans fil (appelés beacons) contenant les informations SSID. Quand votre appareil réseau sans fil reçoit un beacon, il vous est possible d'identifier le réseau sans fil ; ce réseau est suffisamment proche pour que ses ondes radio atteignent votre appareil.

SSL/TLS

La méthode SSL (Secure Socket Layer) ou TLS (Transport Layer Security) est une méthode efficace de protection des données envoyées sur un réseau local ou étendu. Elle fonctionne en cryptant les données envoyées sur un réseau (par exemple un travail d'impression). De cette façon, une personne tentant de les capturer ne pourra pas les lire.

SSL/TLS peut être configuré sur des réseaux câblés ou sans fil et fonctionnera avec d'autres formes de sécurité notamment des clés WPA et des pare-feu.

Status Monitor

Status Monitor est un utilitaire configurable qui permet de contrôler l'état d'un ou de plusieurs périphériques et d'être prévenu immédiatement en cas de problème, par exemple si le papier est épuisé ou en cas de bourrages.

Systeme ouvert

Le système ouvert est une des méthodes d'authentification réseau. Lorsque vous utilisez l'authentification sous système ouvert, tous les périphériques sans fil sont autorisés à accéder au réseau sans qu'une clé WEP soit nécessaire.

Tableaux de réglages

Instructions présentant, sous forme concise, les réglages et options disponibles pour la configuration de votre appareil.

TCP/IP

Le protocole TCP/IP (Transmission Control Protocol/Internet Protocol) est le protocole le plus utilisé pour les communications, notamment sur Internet et pour la messagerie électronique. Ce protocole sert dans presque tous les systèmes d'exploitation dont Windows®, Windows Server®, OS X et Linux®.

TELNET

Le protocole TELNET vous permet de commander les appareils distants d'un réseau TCP/IP depuis votre ordinateur.

TKIP

TKIP (Temporal Key Integrity Protocol) est une des méthodes de cryptage adoptées par WPA™ qui peut être utilisée sur un réseau sans fil. Ce protocole fournit un mixage de clés (key mixing) par paquets, un contrôle de l'intégrité des messages et un mécanisme de mise à jour de la clé (rekeying).

Web Services

Le protocole Web Services permet aux utilisateurs Windows Vista®, Windows® 7 ou Windows® 8 d'installer les pilotes destinés à l'impression en cliquant avec le bouton droit sur l'icône de l'appareil dans le dossier **Réseau**. Web Services sert également à vérifier l'état actuel de l'appareil à partir de votre ordinateur.

WEP

WEP (Wired Equivalent Privacy) est l'une des méthodes de cryptage utilisées sur un réseau sans fil. Lorsque la méthode WEP est utilisée, les données sont transmises et reçues avec une clé sécurisée.

Wi-Fi Direct®

Wi-Fi Direct est l'une des méthodes de configuration sans fil mises au point par la Wi-Fi Alliance®. Ce type de connexion est une norme Wi-Fi qui permet aux appareils de se connecter les uns aux autres sans point d'accès sans fil, en utilisant une méthode sécurisée.

WINS

Windows® Internet Name Service (WINS) est un service de fourniture d'informations pour la résolution de noms NetBIOS. Il consolide une adresse IP et un nom NetBIOS sur le réseau local.

WPS

WPS (Wi-Fi Protected Setup™) est une norme permettant de configurer facilement des réseaux sans fil sécurisés. WPS a été créé par la Wi-Fi Alliance® en 2007.

brother

Visitez notre site Web
www.brother.com

