

Innov-is I



LA NOUVELLE VISION CREATIVE

- ✓ Un grand espace de travail efficace
- ✓ Un éclairage super lumineux
- ✓ Un grand écran tactile haute résolution
- ✓ Une caméra vidéo intégrée exclusive
- ✓ Des nouvelles méthodes de Couture & Broderie
- ✓ Une fonction Imprimer & Broder : agitateur d'esprit créatif
- ✓ Le pouvoir de l'expression personnelle

LES ATOUTS

Dés la première prise en main, ce système personnel de broderie séduira les utilisatrices les plus expertes en recherche de nouvelles technologies et de confort d'utilisation inégalé.

Alliant puissance & élégance, tout à été pensé et l'essentiel de l'attention peut donc se focaliser sur la création de l'ouvrage.

Marquant la nouvelle génération de système personnel de broderie. Cette machine, aux courbes affinées et fluides, propose un concept 4 en 1 répondant à toutes les envies créatives : Quilting/Couture/Broderie/Décoration. Mais surtout, elle intègre 4 innovations qui va bousculer la vision que nous nous faisons de l'Art de l'Aiguille.

Nous vous invitons donc à découvrir cette Innov-is I qui s'inscrira dans les esprits. Un éventail de caractéristiques pour un véritable moment de plaisir. Préparez-vous à l'émerveillement créatif !

brother[®]
at your side

UN ESPACE DE TRAVAIL EFFICACE

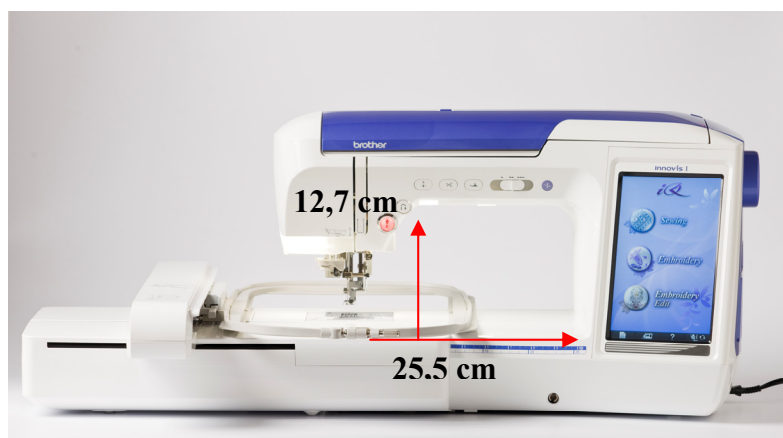

Plus de facilité, quelque soit la grandeur du tissu utilisé, ce grand espace de travail évite les manipulations laborieuses. Il représente aujourd'hui le plus grand espace de travail du marché.



Très recherché par les passionnées de Quilting/Patchwork. Il facilitera leur manipulation même sur des ouvrages d'une très grande dimension.

UN ECLAIRAGE SUPER LUMINEUX

Extra-lumineux, l'Innov-is I est équipée d'un éclairage à diodes LED reproduisant la «lumière du jour», fini la fatigue des yeux après plusieurs heures passées.

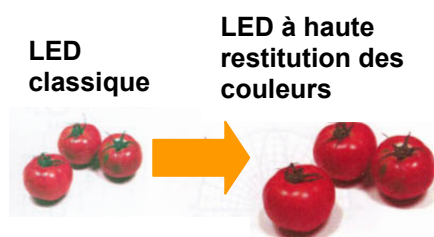

L'ajustement de l'intensité de cette source de lumière naturelle, permet un réglage idéal à la vue de l'utilisateur.

La zone de travail est plus largement éclairée pour un confort optimal. Les nouvelles diodes assurent un rayon d'illumination de la zone de travail de 25,4 cm.

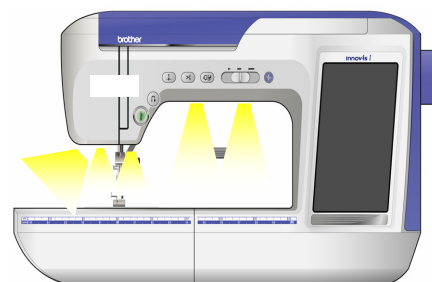

brother[®]
at your side

UN GRAND ECRAN TACTILE



Ergonomique, cet écran de grande taille de 11,1 (l) x 18,5 (h) cm, le plus grand du marché, permet une surface de vision étonnante.

Intuitif, la sélection rapide de toutes les fonctions grâce à son action tactile rend son utilisation conviviale.



UN GRAND ECRAN TACTILE AVEC UN ANGLE DE VISION UNIQUE

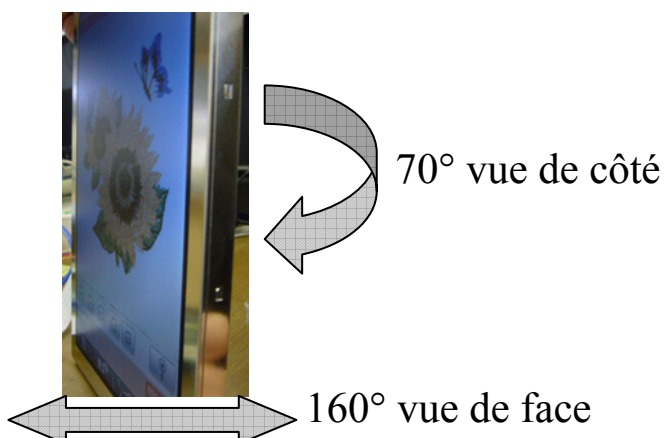

Parfaite lisibilité, vous apprécierez son angle de vision exceptionnel que vous soyez de face (160°) ou de côté (70°).

UN GRAND ECRAN TACTILE HAUTE RESOLUTION



Plus de finesse, un écran haute définition WVGA proposant 480 x 800 pixels aussi efficace que les télévisions à écran plat 16:9 de salon.



Ses 260.000 couleurs assurent une qualité de reproduction surprenante. D'une très haute résolution cet écran projette toutes les images de votre création.

brother[®]
at your side

UNE CAMERA VIDEO INTEGREE EXCLUSIVE



Innovant, Brother est le 1^{er} fabricant à adapter une caméra vidéo sur les machines à coudre et à broder.

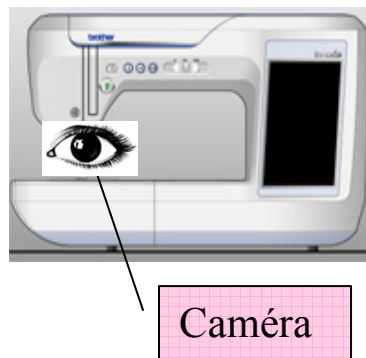

Cet « œil intelligent » marque une nouvelle génération qui en étonnera plus d'un. Très efficace, pour rendre l'Art de l'Aiguille si plaisant.

UNE NOUVELLE METHODE DE COUTURE

Cet « œil intelligent » permet de visualiser sur l'écran la plaque à aiguille pour vérifier le point de chute de l'aiguille, même lorsque l'aiguille n'est pas encore abaissée.

Deux vues sont à votre disposition : frontale ou sur l'angle supérieur. Vous pourrez également agrandir votre image à l'écran comme vous le souhaitez.

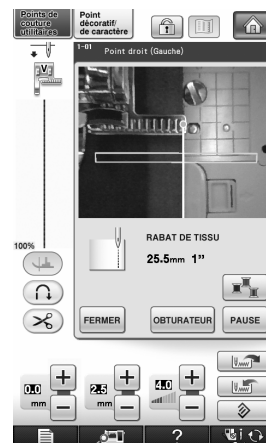

Il permet également de mesurer automatiquement la largeur de la zone entre le bord du tissu et la couture. Cette fonction facilitera grandement la couture en bordure.

Cette nouvelle technologie va bousculer les habitudes de toutes les couturières.



brother[®]
at your side

La couture en bordure est maintenant tellement simple. 5 étapes seulement !

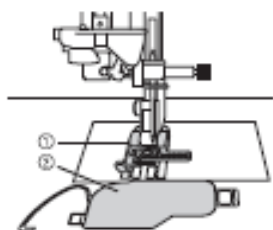

- ① Pied d'alignement pour couture verticale « V »
- ② Capot du compartiment à canette pour couture en bordure

ETAPE 1

En fonction du type de tissu, positionnez une feuille de couture en bordure (livrée avec la machine) sur le capot du compartiment à canette.

Installez le pied d'alignement pour couture verticale « V » (livré avec la machine).

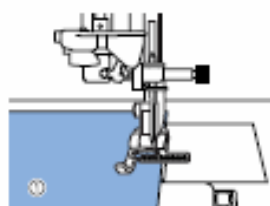

- ① Tissu

ETAPE 2

Positionnez le bord de votre tissu sous le pied presseur de la machine.

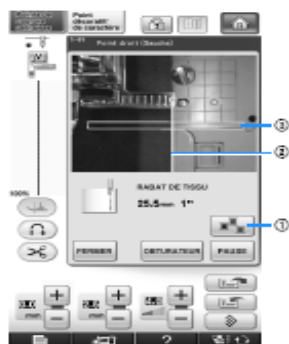

- ① Touche de modification de couleur de ligne témoin de bord du tissu
- ② Ligne témoin de bord du tissu
- ③ Zone libre

ETAPE 3

Assurez-vous à l'écran que la caméra détecte correctement votre tissu.

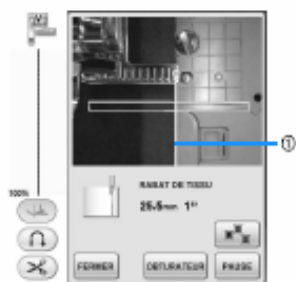

- ① Ligne témoin de bord du tissu

ETAPE 4

Lorsque la caméra détecte le bord de votre tissu, la ligne témoin de bord du tissu s'affiche à l'écran. Cette ligne témoin suit fidèlement le bord de votre tissu.

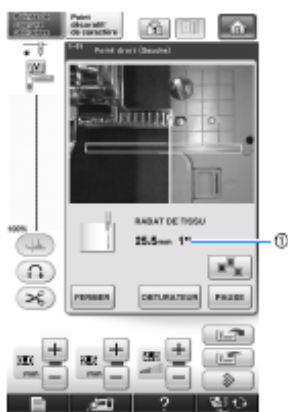

- ① Distance du bord du tissu

ETAPE 5

Positionnez votre tissu comme souhaité tout en contrôlant à l'écran la distance séparant le bord de votre tissu et la ligne témoin.

Abaissez le pied presseur. Appuyez sur la touche Marche/Arrêt et la couture peut commencer.

brother
at your side

UNE NOUVELLE METHODE DE BRODERIE

Cet « œil intelligent » va également révolutionner le monde de la broderie en apportant de nouvelles méthodes plus simples et plus créatives.

Très astucieux, le positionnement d'un motif de broderie dans le cadre à broder n'a jamais été aussi facile et rapide.

3 étapes seulement
C'est facile !
C'est rapide !
C'est ludique !

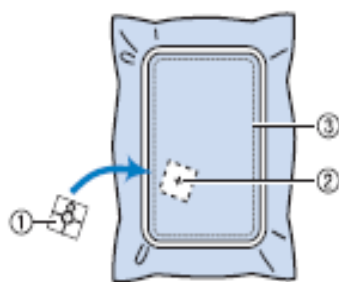

- ① Vignette de positionnement
- ② Centre du motif
- ③ Cadre à broder

ETAPE 1

Fixez la vignette de positionnement (livrée avec la machine) sur l'emplacement où vous souhaitez positionner votre motif de broderie. La vignette de positionnement représentant le centre de votre motif.



ETAPE 2

4 zones du cadre s'affichent à l'écran. Sélectionnez la zone où vous avez fixé précédemment la vignette de positionnement.

La caméra recherche automatiquement cette vignette de positionnement et déplace le cadre à broder.

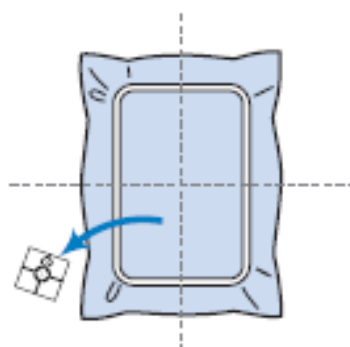

ETAPE 3

Découpez la vignette de positionnement dans votre cadre à broder.

Brodez !

FONCTION IMPRIMER & BRODER : AGITATEUR D'ESPRITS CREATIFS

Entrez dans un nouveau monde de création en combinant des motifs de broderie avec une image d'arrière-plan. Vous pourrez ainsi imaginer des créations uniques et en 3 Dimensions.

Simplement, en transférant une image sur un tissu avec du papier-transfert ou en imprimant directement sur du tissu imprimable. Vous pourrez broder un ou plusieurs motifs au-dessus de cette image d'arrière-plan ce qui donnera un tout nouvel aspect à tous vos ouvrages de broderie.

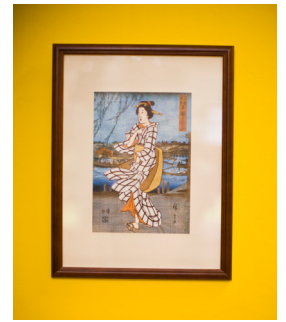

4 étapes pour une création unique !



ETAPE 1

Imprimez l'image d'arrière-plan (format .jpeg) sur du papier-transfert ou sur le tissu imprimable.



ETAPE 2

Repassez le papier-transfert sur le textile au fer à repasser.

Ensuite, positionnez le textile dans le cadre à broder.

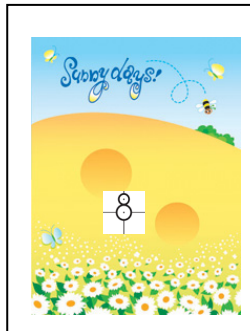

ETAPE 3

Imprimez sur une feuille de papier standard l'image d'arrière-plan.

Fixez sur cette feuille la vignette de positionnement . Posez-la dans votre cadre à broder.

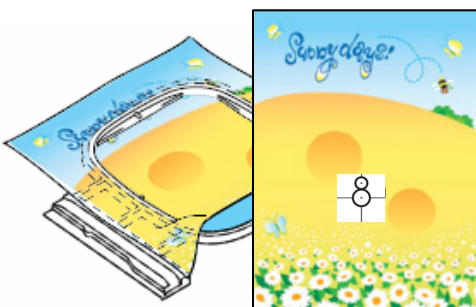

ETAPE 4

“L’œil intelligent” va détecter automatiquement la vignette de positionnement (centre du motif).

Retirez la feuille de papier standard de votre cadre à broder.

Maintenant brodez !

L’Innov-Is dispose d’images d’arrière-plan pour vous permettre d’essayer sans attendre cette nouvelle technique créative.

brother[®]
at your side

LE POUVOIR DE L'EXPRESSION PERSONNELLE

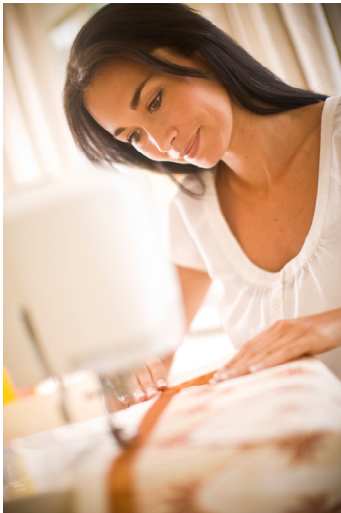

COUTURE

Il était une fois la créativité...Des points utilitaires, décoratifs, des caractères alphabétiques et des centaines de combinaisons de points possibles, vous trouverez toujours le point idéal.

Puissante, même lorsque vous vous trouvez face au plus difficile des tissus, vous aurez toujours la solution.



BRODERIE

L'InnovIs-I propose un choix de 441 motifs de broderie pour répondre à tous les élans créatifs.

Elle a su s'adapter aux envies des utilisateurs en proposant des motifs de broderie d'une finesse extrême et très recherchés.

Sa surface de broderie allant jusqu'à 30 x 20 cm permet une liberté de créativité sans limite.



De nombreux monogrammes et alphabets sont proposés pour personnaliser tous les ouvrages dont 1 alphabet floral. Vous disposerez également d'un alphabet Grecque exclusif.



Pour les admiratifs de l'Extrême-Orient, vous pourrez réaliser des effets très « japonisant » en brodant les 10 motifs et calligraphies Japonaises.

Egalement, de nombreux motifs de broderie en petit ou grande taille sont disponibles pour libérez la créativité qui est en vous !

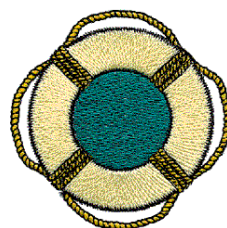

brother[®]
at your side



La Customisation est en plein essor, chacun est en recherche de sa touche personnelle pour ne ressembler à personne d'autre. L'Innov-Is I propose de nombreux motifs pour réaliser des bordures très personnelles et transformer des points de couture en broderie.



DECORATION



Une folle envie d'inventer et de créer votre intérieur ? Alors, ouvrez grand les yeux et découvrez un nouveau monde.

Rien que pour vous ! 11 motifs de broderie Brother exclusifs d'une qualité exceptionnelle. Vous pourrez créer des centaines de combinaisons qui feront pâlire votre entourage.



Et comme le goût de chacun est très personnel, Brother s'est associé avec des Designers Européens pour vous proposer des motifs de broderie très « Européens » ainsi que des motifs « Vintage » des années 1900.



QUILTING

Le Quilting/Patchwork est une vraie passion.

C'est pour cette raison que l'Innov-Is I vous propose 26 motifs « Quilt » exclusifs. Simples ou très sophistiqués, vous pourrez vous consacrer tout entier à cet art.

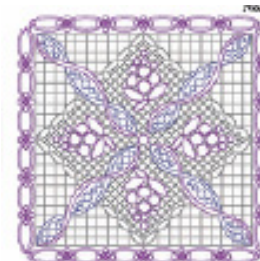

brother[®]
at your side

COUP D'ŒIL SUR LE CONTENU DE L'EMBALLAGE

Carton principal

L:790mm

l:700mm

H:648mm

40,5 kg

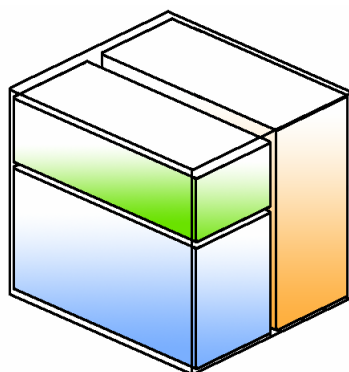

Un carton divisible en plusieurs autres cartons pour faciliter le stockage.

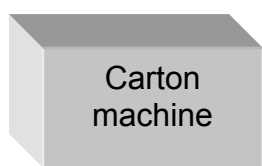

L:685mm
l:390mm
H:470mm

+

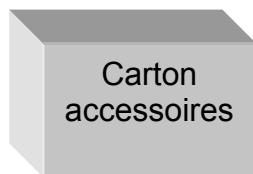

L:685mm
l:390mm
H:152mm

+

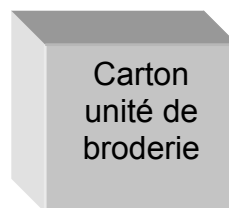

L:685mm
l:236mm
H:622mm

Féminine, cette boîte à accessoires a été pensée dans l'esprit « cosmétique ».

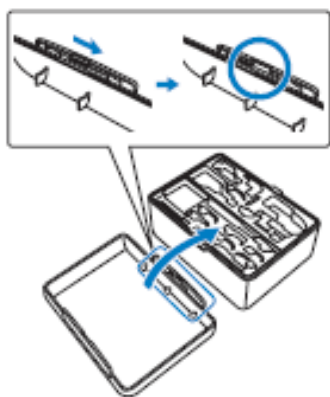

Astucieuse, il suffit de faire coulisser les barres de chaque côté du couvercle pour découvrir le rangement malin pour tous vos accessoires.

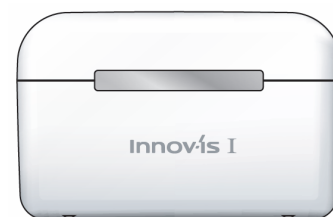

Discrète, lorsque vous n'utiliserez plus votre machine, vous pourrez glisser la boîte à accessoires sur le plan de travail où elle trouvera vite sa place.



brother[®]
at your side

L'Innov-Is I est livré avec :

Pied zigzag « J » (sur la machine)
Pied pour monogrammes « N »
Pied pour faufilage « G »
Pied pour fermetures à glissière « I »
Pied pour boutons « A »
Pied pour point invisible « R »
Pied pour bouton « M »
Pied double entraînement
Pied couteau raseur
Pied pour point droit
Pied pour quilting en mouvement libre « C »
Pied pour quilting en écho en mouvement libre « E »
Pied pour quilting ouvert en mouvement libre « O »
Pied de broderie « W »
Pied d'alignement pour couture verticale « V »
2 Jeux d'aiguilles + Aiguille jumelée
Canette + Clip de canette × 10
Découd-vite + Ciseaux + Brosse de nettoyage/Perce-oeillet
3 Tournevis/3 Couvercles de bobine
Support de bobine + Feutre de bobine + 2 Filets de bobine
Capot de la plaque de l'aiguille pour broderie
3 Capots du compartiment à canette
Plaque d'aiguille point droit
Styler
Genouillère/Rhéostat
Cadre à broder (petit) H 2 cm × L 6 cm
Cadre à broder (moyen) H 10 cm × L 10 cm
Cadre à broder (quilting) H 20 cm × L 20 cm
Cadre à broder (très grand) H 30 cm x L 20 cm
Fil de canette à broder
3 Planches de vignettes de positionnement de broderie
Feuille de couture en bordure (noire/motif pointillé)
Renfort de broderie/Jeu de feuilles quadrillées/Craie
Souris + Câble USB
Tissu de nettoyage pour écran
Housse de protection souple
Valise de transport d'unité de broderie
Boîte à accessoires
Manuel d'instructions + Guide de référence rapide



Ses accessoires en option :

Cadre à bordure H 18 cm × L 10 cm (BF6000)
Support multi-10 bobines (TS4)
Table large et poignée à mouvement libre (TFM3)
Cadre à broder (grand) H 18 cm × L 13 cm (EF75)
Lecteur de carte de broderie (SAECRI)
Guide de pied pour quilting ¼ (F057N)
Guide de couture (SG1)



brother[®]
at your side

SPECIFICATIONS TECHNIQUES

ECRAN

- LCD tactile de 11,1 (l) x 18,5 (h) cm
- Haute définition WVGA
- 480 x 800 pixels
- Reproduction de 260.000 couleurs
- Angle de vision horizontal de 160° & vertical 70°
- Aperçu réaliste

GENERALITES

- Plan de travail : 12,7 x 25,5 cm
- Eclairage ajustable par diodes LED «lumière du jour»
- Rayon d'illumination de 25,4 cm
- 3 ports USB
- Connexion souris
- Enfilage automatisé de l'aiguille

COUTURE

- Vitesse de couture jusqu'à 1.000 points/minute
- 7 griffes d'entraînement
- Genouillère
- Vérification du point de chute de l'aiguille via la caméra intégrée
- Réalisation de la couture en bordure via la caméra intégrée
- Variateur de vitesse
- «My Custom Stitch» création de points de couture personnels
- Pression du pied presseur ajustable

BRODERIE

- 441 motifs de broderie
- Surface de broderie jusqu'à 30 x 20 cm
- Fonction Imprimer & Broder : combinaison d'une image d'arrière-plan (.jpeg) et de motifs de broderie.
- Positionnement du motif de broderie via la caméra intégrée

EMBALLAGE

Carton principal : 790 (L) x 700 (l) x 648 (H) mm

Poids : 40,5 kg