

FAURE

notice
d'utilisation

Séche linge
à
condensation



FTK113





Lors de sa fabrication, cet appareil a été construit selon des normes, directives et/ou décrets pour une utilisation sur le territoire français.

Pour la sécurité des biens et des personnes ainsi que pour le respect de l'environnement, vous devez d'abord lire impérativement les préconisations suivantes avant toute utilisation de votre appareil.

 Pour éviter tout risque de détérioration de l'appareil, transportez-le dans sa position d'utilisation muni de ses cales de transport (selon modèle).

Au déballage de celui-ci, et pour empêcher des risques d'asphyxie et corporel, tenez les matériaux d'emballage hors de la portée des enfants.

 Pour éviter tout risque (mobilier, immobilier, corporel,...), l'installation, les raccordements (eau, gaz, électricité, évacuation selon modèle), la mise en service et la maintenance de votre appareil doivent être effectués par un professionnel qualifié.

 Votre appareil a été conçu pour être utilisé par des adultes. Il est destiné à un usage domestique normal. Ne l'utilisez pas à des fins commerciales ou industrielles ou pour d'autres buts que ceux pour lesquels il a été conçu. Vous éviterez ainsi des risques matériel et corporel.

 Débranchez votre appareil avant toute opération de nettoyage manuel. N'utilisez que des produits du commerce non corrosifs ou non inflammables. Toute projection d'eau ou de vapeur est proscrite pour écarter le risque d'électrocution.

 Si votre appareil est équipé d'un éclairage, débranchez l'appareil avant de procéder au changement de l'ampoule (ou du néon, etc.) pour éviter de s'électrocuter.

 Afin d'empêcher des risques d'explosion et d'incendie, ne placez pas de produits inflammables ou d'éléments imbibés de produits inflammables à l'intérieur, à proximité ou sur l'appareil.

 Lors de la mise au rebut de votre appareil, et pour écarter tout risque corporel, mettez hors d'usage ce qui pourrait présenter un danger : coupez le câble d'alimentation au ras de l'appareil. Informez-vous auprès des services de votre commune des endroits autorisés pour la mise au rebut de l'appareil.

 Pendant le cycle de séchage, n'utilisez que des produits de nettoyage (voile, lingette, ...) adaptés à cet appareil pour exclure tout risque d'incendie.

Veillez maintenant lire attentivement cette notice pour une utilisation optimale de votre appareil.



Nous vous remercions d'avoir choisi cet appareil.

Nous vous souhaitons de profiter pleinement de votre nouvel appareil et nous espérons que vous choisirez de nouveau notre marque lors de votre prochain achat d'appareil électroménager.

Veuillez lire attentivement cette notice d'utilisation et conservez-la comme documentation de référence pendant toute la durée de vie du produit. Si l'appareil devait être vendu ou cédé à une autre personne, assurez-vous que la notice d'utilisation l'accompagne.

Comment lire votre notice d'utilisation?

Les symboles suivants vous guideront tout au long de la lecture de votre notice d'utilisation:



Instructions de sécurité



Conseils et recommandations



Informations liées à la protection de l'environnement

Sommaire

Avertissements importants	4	En cas d'anomalie defonctionnement . .	17
Description de l'appareil	7	Caractéristiques techniques	19
Le bandeau de commandes	8	Données de consommation	20
Guide des programmes	9	Protection de l'environnement	21
Avant la première utilisation	10	Installation	22
Guide de séchage	10	Garantie	24
Utilisation au quotidien	12		
Entretien et nettoyage	14		

Avertissements importants

Pour des raisons de sécurité et dans le but de garantir un usage correct de l'appareil, nous vous invitons à lire attentivement cette notice d'utilisation ainsi que les recommandations et les avertissements qu'elle contient avant de procéder à l'installation et à la première utilisation de l'appareil. Pour éviter toute erreur ou accident, assurez-vous que les utilisateurs de cet appareil aient pris parfaitement connaissance de son fonctionnement et des mesures à observer en matière de sécurité.

Conservez cette notice d'utilisation avec votre appareil. Si l'appareil devait être vendu ou cédé à une autre personne, assurez-vous que la notice d'utilisation l'accompagne. Le nouvel utilisateur pourra alors être informé du fonctionnement de celui-ci et des avertissements s'y rapportant.

Sécurité

- Il est dangereux de modifier ou d'essayer de modifier les caractéristiques techniques de cet appareil.
- Cet appareil n'est pas destiné à être utilisé par des enfants ou des personnes dont les capacités physiques, sensorielles ou mentales, ou le manque d'expérience et de connaissance les empêchent d'utiliser l'appareil sans risque lorsqu'ils sont sans surveillance ou en l'absence d'instruction d'une personne responsable qui puisse leur assurer une utilisation de l'appareil sans danger.
- Assurez-vous qu'aucun petit animal domestique ne grimpe dans le sèche-linge. Pour éviter cela, vérifiez l'intérieur du tambour avant chaque utilisation de l'appareil.
- Les objets tels que les pièces de monnaie, les épingles de sûreté, les clous, les vis, les cailloux ou tout autre objet dur, tranchant, peuvent provoquer d'importants dégâts et ne doivent pas être placés dans le sèche-linge.
- Débranchez toujours l'appareil après son utilisation.
- Tout le linge à sécher doit être essoré avant d'être introduit dans le tambour.
- L'appareil ne convient pas aux textiles contenant du caoutchouc mousse (mousse de latex) ou autres matériaux s'apparentant au caoutchouc, tels que les bonnets de bain, les textiles imperméables, les textiles pourvus d'une couche de caoutchouc et les vêtements ou coussins avec rembourrage en caoutchouc mousse.
- Ne tirez jamais sur le câble d'alimentation pour débrancher l'appareil, mais saisissez-le au niveau de la prise.
- N'essayez jamais de réparer l'appareil vous-même. Les réparations effectuées par du personnel non qualifié peuvent provoquer des dommages importants. Seul un Service Après-Vente recommandé est habilité à intervenir. En cas d'intervention, exigez des pièces de rechange certifiées constructeur.
- Le linge entré en contact avec des substances telles que l'huile, l'acétone, l'alcool, l'essence, le kérosène, les détachants, la térébenthine, la cire ou les détachants pour la cire, doit être lavé soigneusement à la main, à l'eau chaude avec de la lessive, avant le séchage ou le repassage.
- Risque d'incendie : ne faites pas sécher dans votre appareil du linge qui a été taché ou imbibé d'huile végétale ou d'huile de cuisson.

- Risque d'incendie : si vous avez prétraité votre linge avec du détachant (spray ou liquide) avant lavage, effectuez un cycle de rinçage supplémentaire avant de le charger dans votre sèche linge.
- Ne mettez pas de pièces de linge contenant une garniture (par ex. des oreillers) dans le sèche-linge. Danger d'incendie !
- Laissez la porte entrouverte lorsque le sèche-linge n'est pas utilisé, mais veillez à ce que les enfants ne s'enferment pas dans l'appareil.
- Les filtres doivent être nettoyés après chaque utilisation. N'utilisez jamais l'appareil avec des filtres endommagés ou sans filtres. Cela pourrait provoquer un incendie.

Installation

- Tous les dispositifs de protection pour le transport doivent être retirés avant l'utilisation de l'appareil. En cas de non respect de cette recommandation, l'appareil ou les accessoires risquent d'être sérieusement endommagés. Reportez vous au chapitre concerné.
- Lors du déballage, vérifiez que l'appareil n'est pas endommagé. En cas de doute, ne l'utilisez pas et contactez le magasin vendeur.
- Si le sèche-linge est installé sur un sol recouvert de moquette, réglez les pieds de façon à ce que l'air puisse circuler librement autour de l'appareil.
- La machine une fois installée, vérifiez régulièrement qu'elle ne repose pas et qu'elle n'exerce aucune pression sur le câble d'alimentation. Si le sèche-linge est placé audessus d'une machine à laver, utilisez le kit de superposition (accessoire en option).
- Ne mettez jamais le sèche-linge en fonctionnement lorsque le câble d'alimentation électrique est endommagé ou bien lorsque le bandeau de commande, le plan de travail ou le socle sont si endommagés que l'intérieur de l'appareil présente une ouverture béante accessible.
- Ne séchez en aucun cas des chaussures (tennis, etc.), car elles pourraient s'encaster entre le hublot et le tambour, bloquant ce dernier.
- Ne séchez pas d'articles ayant été traités avec des produits chimiques, tels que les produits utilisés pour le nettoyage à sec, car ils pourraient provoquer une explosion.
- Ne séchez en aucun cas des chaussures (tennis, etc.) sans le panier à chaussures (si votre appareil en est équipé) car elles pourraient s'encaster entre la porte et le tambour, bloquant ce dernier.

Sécurité des enfants

- Cet appareil a été conçu pour être utilisé par des adultes. Les enfants ne sont souvent pas en mesure de reconnaître les risques émanant des appareils ménagers. Il est donc indispensable de les garder sous surveillance lorsque l'appareil fonctionne. Veillez à ce que les enfants n'y touchent pas et qu'ils ne l'utilisent pas comme un jouet.
- Les éléments constituant l'emballage (les films en plastique, les morceaux de polystyrène par ex.) peuvent présenter un dan-
- Votre appareil est destiné à un usage domestique. Ne l'utilisez pas à des fins commerciales ou industrielles ou pour d'autres buts que celui pour lequel il a été conçu.
- Ne séchez pas dans votre appareil du linge non lavé et sale.
- Contrôlez qu'un briquet n'est pas resté dans une poche.



ger pour les enfants. Risque d'asphyxie!
Gardez les éléments d'emballage hors de la portée des enfants.

- Assurez-vous que les enfants en bas âge ou vos animaux domestiques ne puissent pas pénétrer dans le tambour du sèche-linge. Contrôlez le tambour avant de mettre l'appareil en fonctionnement.
- Si vous procédez à la mise à la casse de votre appareil, veillez à mettre hors d'usage ce qui pourrait représenter un danger: coupez le câble d'alimentation au ras de l'appareil et détériorez le dispositif de fermeture de la porte.

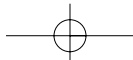
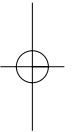
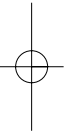

Description de l'appareil

- 1 Le bandeau de commandes
- 2 Filtres
- 3 Plaque signalétique
- 4 Condenseur d'air
- 5 Bac d'eau de condensation
- 6 Pieds réglables

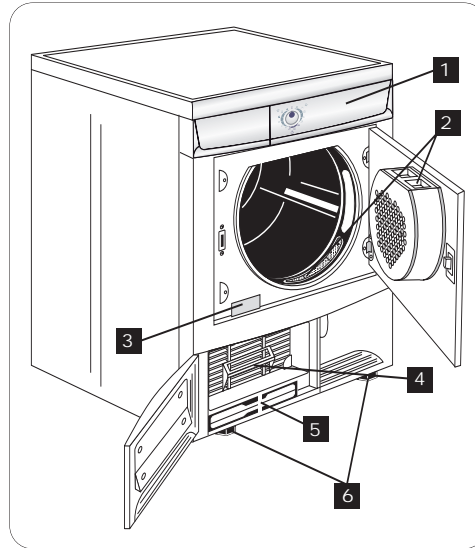

Le bandeau de commandes

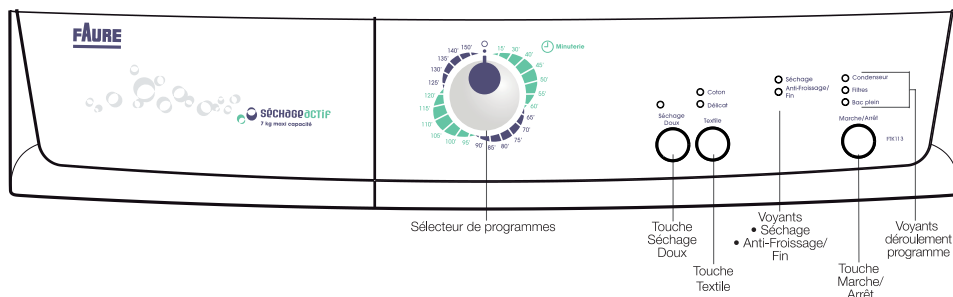

Sélecteur de programmes

Tournez le sélecteur de programmes sur le programme désiré. Le voyant Marche/Arrêt commence à clignoter.

Touche Séchage Doux

Cette touche permet d'effectuer un séchage à basse température, pour les textiles fragiles.

Touche Textile

Appuyez à plusieurs reprises sur cette touche pour sélectionner l'option désirée.

- Coton
- Délicat

Voyants

Voyants:

- Séchage
- Anti-Froissage/Fin

Touche Marche/Arrêt

Démarrez le programme en appuyant sur la touche Marche/Arrêt: le voyant correspondant arrête de clignoter et seul le voyant de la phase en cours reste allumé.

Voyants déroulement programme

Ces voyants vous indiquent les différentes phases du programme que l'appareil est en train d'effectuer et vous rappellent des opérations d'entretien:

Guide des programmes

Programmes	Type de linge	Utilisation/propriétés
Minuterie	140-150	Coton Très sec Séchage complet de textiles épais ou multicouches, par ex. du linge en tissu éponge ou des peignoirs de bain.
	130-140	Coton Sec Séchage complet de textiles épais, par ex. du linge en tissu éponge ou des serviettes éponge.
	125-130	Coton Prêt à ranger Séchage intégral de textiles d'épaisseur homogène, par ex. du linge en tissu éponge, des serviettes éponge ou des lainages.
	100-125	Coton Légèrement humide Pour textiles fins à repasser, par ex. les lainages, les chemises en coton.
	95-100	Coton Prêt à repasser Pour le linge en coton ou en lin d'épaisseur normale, par ex. le linge de lit ou de table.
	60-95	Coton Prêt à repasser Pour le linge en coton ou en lin à repasser, par ex. le linge de lit ou de table.
	55-60	Synthétiques Très sec Séchage intégral de textiles épais ou multicouches, par ex. les pulls, le linge de lit ou de table.
	40-55	Synthétiques Prêt à ranger Pour les textiles fins ne nécessitant pas de repassage, par ex. les chemises en textiles mélangés, le linge de table, les vêtements de bébé, les chaussettes, les gaines et les corsets.
	30-40	Synthétiques Prêt à ranger Pour les textiles fins à repasser, par ex. les lainages, les chemises en coton.

Charge maxi:

- Coton: 7 kg
- Synthétiques: 3 kg

Avant la première utilisation

- Assurez-vous que les raccordements électriques sont conformes à la notice d'installation.
 - Retirez le bloc en polystyrène et tout autre matériel se trouvant dans le tambour.
 - Enlevez le sachet en polyéthylène avec le rembourrage en polystyrène avant d'utiliser l'appareil pour la première fois.
- Avant la première utilisation de votre sèche-linge, faites le fonctionner pendant 20 minutes environ en chargeant le tambour de quelques chiffons humides (essorés), ceci afin d'éliminer d'éventuelles traces de poussières ou de graisses.

Guide de séchage

Avant d'introduire le linge

- Ne faites jamais sécher en machine:
 - les lainages, les soieries et les voilages, les articles en chlorofibres (Thermolactyl etc...).
 - les matières caoutchoutées, les tissus plastifiés et les articles ouatinés (anoraks, couettes etc...)
 - les articles ayant été précédemment nettoyés avec des produits inflammables
 - les tissus ayant tendance à s'effiloche.
- Conformez-vous scrupuleusement aux étiquettes d'entretien de votre linge et assurez-vous que l'article peut être séché en machine.



Séchage en tambour permis



Séchage en tambour à haute température



Séchage en tambour à température modérée



Séchage en tambour interdit

- Fermez les boutons pression et les fermetures à glissière et recousez les boutons si nécessaire.
- Veillez à nouer les ceintures et les rubans des vêtements avant de les introduire dans le tambour.
- Vous obtiendrez un séchage homogène si vous prenez la précaution de trier chaque catégorie de linge selon son épaisseur, par exemple séchez séparément les tissus-éponges.
- Séchez un par un les articles tels que housses de couette, draps, draps housse afin d'éviter qu'ils ne s'enroulent et forment des noeuds.
- Retournez sur l'envers les articles molletonnés et pelucheux, ainsi que les poches de pantalon afin d'éviter les épaisseurs longues à sécher.
- Tout le linge à sécher doit être essoré avant de procéder au séchage.
- Evitez de sécher le linge trop longtemps: vous économiserez de l'énergie et éviterez également la formation de faux plis dans le linge.

- L'adjonction d'assouplissant au dernier rinçage (en lave-linge) permet de réduire l'électricité statique sur le linge.
- Choisissez, pour les tissus en coton épais, un temps de séchage qui rend le linge prêt au repassage (c'est-à-dire imprégné de l'humidité que requiert un repassage immédiat). Si le repassage ne peut pas se faire immédiatement, enrroulez le linge pour obtenir un degré d'humidité uniforme.
- Les articles tissés ont tendance à rétrécir. Un séchage excessif renforce cet effet. Il faut, par conséquent, sélectionner une durée de séchage très courte pour ces textiles. Nous vous recommandons de tenir compte des possibilités de rétrécissement de ces textiles lors de nouvelles acquisitions.
- Si le linge devait être encore humide à la fin du séchage, affichez un temps supplémentaire **d'au moins 30 minutes** pour parfaire le séchage.

encore la charge.

Une surcharge du tambour prolongerait anormalement le temps de séchage et pourrait être cause du froissement du linge.

Charge

Nous vous donnons à titre indicatif les poids moyens des pièces les plus communes:

drap	1200 g
nappe	100 g
blouse	100 g
torchon	100 g
serviette	500 g
serviette-éponge	100 g
peignoir	250 g
taie d'oreiller	200 g
chemise d'homme	100 g
chemise de nuit	200 g
pyjama	100 g

Videz les poches. Enlevez les objets en métal (agrafes de bureau, épingles de sûreté,...).

Charge maximale

Respectez la charge maximale de chargement (voir Guide des programmes)

Il est souvent difficile d'estimer le poids des articles à sécher. C'est pourquoi nous vous conseillons de remplir le tambour:

- en totalité mais sans pression excessive, pour le linge en coton, lin, métis;
- à moitié de son volume pour les cotons traités et les fibres synthétiques;
- au tiers environ de son volume pour les articles très fragiles.

Ne surchargez pas le tambour de votre sèche-linge. Pour les articles particulièrement fragiles, il est recommandé de réduire

Utilisation au quotidien

Charge de linge

Branchez l'appareil. Ouvrez la porte en appuyant sur le point de pression marqué sur la porte (voir croquis).



Dépliez les pièces de linge une à une et introduisez-les dans le tambour.

Fermez la porte. Assurez-vous que le linge ne reste pas coincé entre la porte et le filtre.



Sélectionnez le programme souhaité

Tournez le sélecteur de programmes sur le programme désiré. Le voyant Marche/Arrêt commence à clignoter.

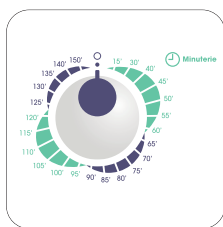

Gradué jusqu'à 150 minutes, le minuteur vous permet d'afficher un temps de séchage en fonction de la nature et de la quantité de linge à sécher, ainsi que de niveau de séchage désiré.

Pour afficher le temps choisi, tournez la manette jusqu'à ce que la graduation correspondante coïncide avec le repère situé sur la bandeau de commandes.

Le minuteur peut être tourné vers la droite ou vers la gauche.

Le linge doit être convenablement essoré en machine avant d'être introduit dans le sèche linge (500 tr/min) minimum.

La durée de séchage est variable selon:

- la nature du linge,
- l'importance de la charge
- l'intensité de l'essorage
- le degré de séchage souhaité.

Touches de programmes additionnels

Le programme additionnel doit être sélectionné après avoir choisi le programme désiré et avant d'avoir appuyé sur la touche Marche/Arrêt.

Si cette touche est actionnée, le voyant correspondant s'allume. Si vous appuyez, de nouveau, le voyant s'éteint.

Séchage doux

L'enclenchement de

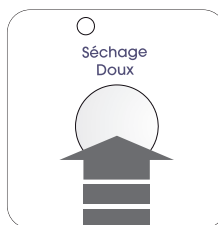

cette touche vous per-

met d'effectuer un séchage à une température inférieure pour du linge en coton particulièrement délicat.

Le voyant correspondant s'allume. Cette option est utilisable aussi dans le séchage chronométrique. Il convient alors de prolonger le temps de séchage.

Le programme SÉCHAGE DOUX n'est significatif qu'avec une charge de maximum 3kg de linge.

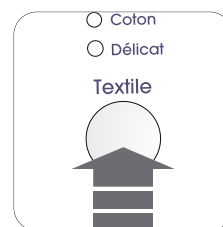

Textile

Appuyez à plusieurs reprises sur cette touche pour sélectionner l'option désirée.

Le voyant correspondant s'allumera.

Vous avez le choix entre 2 options :

- **Coton** : à utiliser

pour les textiles coton.

- **Délicat:** à utiliser pour les articles synthétiques ou délicats.

Le programme une fois terminé, le voyant fin s'allume.



Marche/Arrêt

Appuyez sur cette touche pendant 1 seconde environ pour mettre le sèche-linge en fonctionnement après avoir sélectionné le programme et les options.

Si la porte de l'appareil ou le portillon en bas sont ouverts en cours de programme, cette touche doit être enclenchée à nouveau après fermeture pour que le programme démarre là où il a été interrompu.

Cette touche doit être enclenchée aussi après une coupure de courant et après avoir

remis en place le bac d'eau de condensation s'il a été vidé en cours de programme. Le voyant audessus de la touche clignote pour vous rappeler que la touche départ doit être enclenchée à nouveau.

Voyants déroulement programme

Ces voyants vous indiquent les différentes phases du programme que l'appareil est en train d'exécuter et vous rappellent des opérations d'entretien:

Voyant CONDENSEUR

Il s'allume tous les 80 cycles de séchage pour vous rappeler que le condenseur doit être nettoyé.

Voyant FILTRES

Il s'allume à la fin du programme pour vous rappeler que les filtres doivent être nettoyés.

Voyant BAC PLEIN

Il s'allume à la fin du programme pour vous rappeler que le bac d'eau de condensation doit être vidé. S'il s'allume au cours

du programme cela signifie que le bac est plein.

Un signal sonore retentit, le programme s'interrompt, le voyant de la touche Marche/Arrêt clignote.

A la fin du programme

Si le linge n'est pas retiré en fin de cycle, le sèche-linge effectue la phase anti-froissage (durée: 30 minutes maximum).

Si vous n'intervenez pas durant cette phase, le sèche-linge s'arrête automatiquement à la fin de la phase antifroissage. Les voyants **Fin** et **BAC PLEIN** restent allumés.

Tournez le programmeur sur "0", tous les voyants s'éteignent. Si vous ouvrez et puis fermez la porte avant de tourner le programmeur sur "0", les voyants correspondant aux phases du programme qui vient d'être achevé s'allument.

L'appareil sera alors prêt à recommencer le même programme.

Sortez le linge.

Après chaque utilisation

- Nettoyez les filtres.
- Videz le bac d'eau de condensation.

Modification du programme

Pour changer un programme en cours il faut d'abord annuler celui-ci en tournant le minuteur sur "0", sélectionnez le nouveau programme et pressez la touche Marche/Arrêt.

Entretien et nettoyage

Débranchez l'appareil avant toute opération d'entretien.

Nettoyage extérieur

Utilisez de l'eau savonneuse. Rincez et séchez soigneusement.

Important:

N'utilisez jamais de produits abrasifs ou caustiques.

Nettoyage de la porte

Nettoyez périodiquement l'intérieur de la porte et tout autour du filtre pour enlever d'éventuelles peluches. Un nettoyage soigneux est indispensable pour un séchage correct.

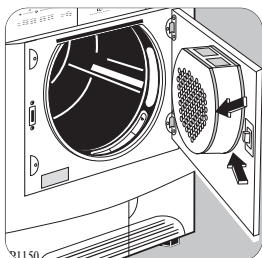

Nettoyage des filtres

Situés dans la contreporte et dans l'ouverture du hublot, les filtres doivent être nettoyés après chaque utilisation à l'aide d'un chiffon humide avant de sortir le linge. L'allumage du voyant correspondant sur le bandeau de commandes vous rappelle cette opération d'entretien.

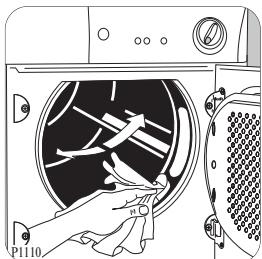

Le filtre à l'intérieur de la porte doit être enlevé pour pouvoir le nettoyer. A cet effet, tirez sur la poignée vers le haut.

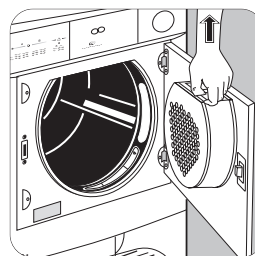

La quantité de peluches recueillies ne doit pas vous inquiéter, elle est due à une usure normale du linge et non à un mauvais fonctionnement de l'appareil.

Un frottement des fibres et du tissu se produit pendant l'utilisation et le lavage du linge provoquant une formation de peluches. Si le séchage du linge est effectué sur un séchoir ou un fil ces peluches s'envolent, tandis qu'à l'intérieur du sèche-linge elles s'accumulent et se gonflent fortement sous l'action du séchage.

Si une légère couche blanchâtre due aux résidus de lessive dans le linge, se forme sur les filtres, ceux-ci doivent être nettoyés sous l'eau courante à l'aide d'une brosse. Dans cas, enlevez aussi le filtre situé dans l'ouverture du hublot comme indiqué dans le croquis. Il peut être remis en place la languette tournée à gauche ou à droite.

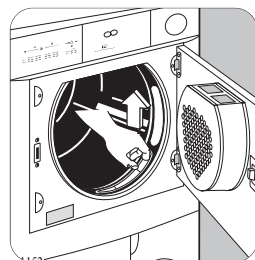

⚠ Important:

N'utilisez jamais votre sèche-linge sansfiltres.

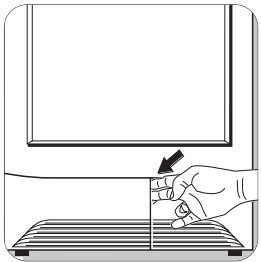
**Nettoyage du condenseur d'air**

Nettoyez le condenseur d'air lorsque le voyant correspondant sur le bandeau de commandes est allumé.

Le condenseur d'air est situé à la partie avant, en bas, derrière un portillon. Pour ouvrir ce dernier, pressez la touche se trouvant à l'intérieur, comme indiqué dans le croquis.

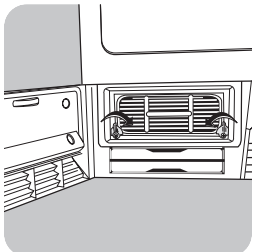

Pendant ou à la fin du cycle de séchage, il est normal de trouver de l'eau sur le plan d'introduction du condenseur.

Pour pouvoir sortir le condenseur, tournez d'abord les deux butées rouges vers le bas et après retirez le condenseur en le saisissant par sa poignée.

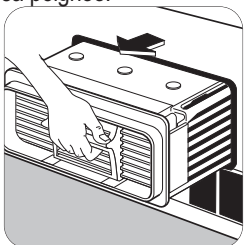

Nettoyez le condenseur avec une brosse et rincez éventuellement comme indiqué sur la figure.

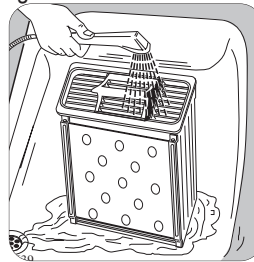

Nettoyez aussi l'extérieur du condenseur d'air et le cas échéant, enlevez également les peluches.

Nettoyez le joint autour du condenseur à l'avant et à l'arrière ainsi que le joint à la partie intérieure du portillon à l'aide d'un chiffon humide.

⚠ Important:

N'utilisez jamais d'objets pointus pour le nettoyage du condenseur, vous risqueriez de l'endommager.

⚠ Important:

Remettez le condenseur à sa place, tournez les deux butées vers le haut et fermez le portillon.

⚠ Important:

Ne faites jamais fonctionner l'appareil sans condenseur d'air.

Vidange du bac d'eau de condensation

Videz le bac d'eau de condensation à la fin de chaque cycle de séchage de manière à obtenir un séchage correct du linge au cours du séchage suivant (l'eau extraite du linge pendant le séchage se condense à l'intérieur du sèche-linge et est récupérée dans le bac d'eau de condensation). Pour cela, tirez le bac, videz l'eau et remettez le bac en place en prenant soin de bien l'engager au fond de son logement. Procédez comme suit:

- Ouvrez le portillon en bas de l'appareil.
- Tournez l'arrêt jaune de bas en haut.
- Retirez le réservoir.
- Retirez le bouchon et faites évacuer l'eau.
- Remplacez le bouchon et remettez correctement en place le réservoir.
- Poussez le réservoir jusqu'à ce qu'il s'engage et tournez l'arrêt jaune de haut en bas pour leverrouiller fermement.
- Refermez le portillon et appuyez de nouveau sur la touche Marche/Arrêt pour poursuivre le programme nécessaire.

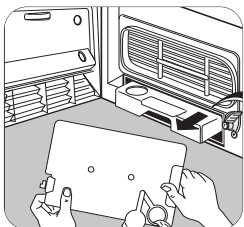

Si la vidange du bac d'eau de condensation n'est pas régulièrement faite, le voyant "bac plein" s'allume en cours de programme et celui-ci s'interrompt automatiquement. Le voyant de fonctionnement s'éteint.

Remarque: L'eau de condensation récupérée peut s'utiliser dans un fer à repasser à vapeur. Effectuez alors le filtrage de cette eau (par exemple dans un filtre à café).

Nettoyage de la grille d'aspiration

Enlevez les peluches et la poussière sur la grille postérieure à l'aide d'un aspirateur.

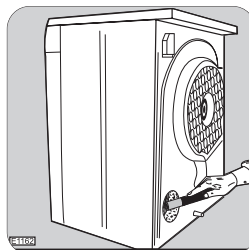

En cas d'anomalie defonctionnement

Nous vous recommandons vivement de faire les vérifications suivantes sur votre appareil avant d'appeler votre service après-vente. Il se peut que le problème soit simple et que vous puissiez y remédier vous-même.

En cours de fonctionnement, il est possible que le voyant rouge Marche/Arrêt clignote pour indiquer une anomalie. Le problème une fois résolu, appuyez sur la touche Marche/Arrêt pour redémarrer le programme. Si l'anomalie persiste malgré toutes les vérifications, contactez votre service après-vente.

Symptômes	Cause possible	Solutions
Le sèche linge ne fonctionne pas..	<ul style="list-style-type: none"> • Il est débranché ou le fusible est défectueux ou a disjoncté. • La porte est ouverte. • La touche Marche/Arrêt n'a pas été activée. 	<ul style="list-style-type: none"> • Branchez l'appareil. Vérifiez le fusible dans le boîtier (installation domestique). • Fermez la porte. • Appuyez sur la touche Marche/Arrêt.
Le résultat de séchage n'est pas satisfaisant.	<ul style="list-style-type: none"> • Vous n'avez pas sélectionné le programme approprié. • Les filtres à peluches sont obstrués. • Le condenseur n'a pas été nettoyé. • La charge est inadéquate. • La grille d'aération à l'arrière de l'appareil est recouverte. 	<ul style="list-style-type: none"> • Lors du prochain séchage, sélectionnez le programme approprié (voir chapitre "Tableau récapitulatif des programmes"). • Nettoyez les filtres à peluches. • Nettoyez le condenseur thermique. • Respectez les charges indiquées. • Veillez à ce que l'air circule librement devant la grille d'aération.
Il est impossible de fermer la porte.	<ul style="list-style-type: none"> • Le filtre fin n'est pas installé et/ou le filtre grossier n'est pas verrouillé. 	<ul style="list-style-type: none"> • Installez le filtre fin et/ou verrouillez le filtre grossier.

Symptômes	Cause possible	Solutions
Le cycle de séchage s'arrête juste après le démarrage du programme. Le voyant FIN s'allume.	<ul style="list-style-type: none"> Pour le programme sélectionné, vous avez mis trop peu de linge ou du linge trop sec. 	<ul style="list-style-type: none"> Sélectionnez une autre durée ou un degré de séchage plus élevé.
Le programme s'immobilise, le voyant BAC s'allume.	<ul style="list-style-type: none"> Le bac d'eau de condensation est plein. 	<ul style="list-style-type: none"> Videz le bac d'eau de condensation puis démarrez le programme en appuyant sur la touche Marche/Arrêt.
Le cycle de séchage est plus long que d'habitude. Remarque : Le cycle de séchage s'arrête automatiquement au bout de 5 heures maximum (voir "Fin du cycle de séchage").	<ul style="list-style-type: none"> les filtres à peluches sont obstrués. Le condenseur n'a pas été nettoyé. Le programme DELICAT est sélectionné et la charge est trop importante. Charge trop importante. Le linge n'a pas été suffisamment préessoré. 	<ul style="list-style-type: none"> Nettoyez les filtres à peluches Nettoyez le condenseur thermique. Le programme DELICAT n'est utile que pour des charges inférieures à un maximum de 3kg! Réduisez la charge. Essorez suffisamment le linge avant de le mettre dans le sèche-linge.

Si vous appelez un service après-vente, indiquez-lui le modèle, le numéro de produit et le numéro de série de l'appareil. Ces indications figurent sur l'étiquette signalétique.

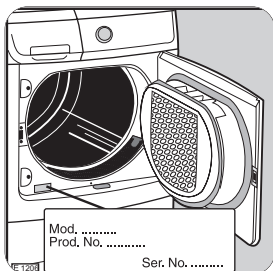

⚠ Important:

si vous faites appel à un technicien pour résoudre l'un des problèmes cités plus haut ou pour une réparation ayant pour origine une mauvaise utilisation ou installation, son intervention vous sera facturée même si l'appareil se trouve encore sous garantie.

Caractéristiques techniques

Caractéristiques techniques		
DIMENSIONS:	hauteur	60 cm
	largeur	85 cm
	profondeur	58 cm
Branchement électrique Courant - Puissance totale absorbée: - Fusible:	Les indications relatives au type de courant et au fusible requis se trouvent sur la plaque signalétique	
Profondeur hublot ouvert		109 cm
Capacité de séchage:	Coton, lin	7 kg
	Synthétiques:	3 kg
Utilisation		Domestique + 5°C + 35°C

CE Cet appareil est conforme aux Directives Communautaires suivantes:
 - 73/23 CEE 19/02/73 (Basse tension) et modifications successives;
 - 89/336 CEE 03/05/89 (Compatibilité Electromagnétique) et modifications successiveve

Données de consommation

Données de consommation (*)			
Programme	Temps (en minutes)	Consommation électrique (en kWh)	Tours par minute
Coton, prêt à ranger ¹⁾	130	4,4	1000
Coton prêt à repasser ¹⁾	100	3,4	1000
Coton prêt à ranger ²⁾	115	3,9	1400
Coton prêt à repasser ²⁾	85	2,8	1400
Synthétiques ²⁾	57	1,6	1200

Charge maxi:

¹⁾ Coton:

7 kg

²⁾ Synthétiques prêt à ranger:

3 kg

(*) Les données de consommation ont été établies en fonction des normes en vigueur. Elles peuvent varier lors de l'utilisation domestique de l'appareil.

Protection de l'environnement

Élimination du matériel d'emballage

Les matériaux d'emballage sont écologiques et recyclables.

Les matières plastiques portent un signe distinctif, par ex. >PE<, >PS<, etc. Éliminez les matériaux d'emballage en fonction de leur signe distinctif dans les conteneurs prévus à cet effet sur le site de collecte de votre commune.

Élimination de l'ancien appareil!

Informez-vous auprès de la municipalité au sujet de l'endroit où déposer l'ancien appareil pour qu'il puisse être ensuite recyclé ou détruit.

Le symbole  sur le produit ou son emballage indique que ce produit ne peut être traité comme déchet ménager. Il doit être remis au point de collecte dédié à cet effet (collecte et recyclage du matériel électrique et électronique). En procédant à la mise au rebut de l'appareil dans les règles de l'art, nous préservons l'environnement et notre sécurité, assurant ainsi que les déchets seront traités dans des conditions optimum. Pour obtenir plus de détails sur le recyclage de ce produit, veuillez prendre contact avec les services de votre commune ou le magasin où vous avez effectué l'achat.

Conseils écologiques

Afin de réaliser des économies d'énergie, nous vous conseillons de respecter les instructions suivantes:

- Utilisez si possible l'appareil à pleine capacité; des charges partielles sont peu économiques.
- Tout le linge à sécher doit être essoré avant d'être introduit dans le tambour. Plus la vitesse d'essorage sera importante, plus courte sera la durée du séchage d'où économie d'énergie.
- Évitez de sécher le linge trop longtemps: choisissez le programme de séchage en fonction de la nature des textiles et du degré de séchage désiré.
- Pour utiliser l'appareil à pleine capacité vous pouvez sécher en une fois du linge "prêt à ranger" avec du linge "prêt à repasser". Sélectionnez le programme de séchage pour "prêt à repasser" et à la fin du programme retirez ce linge. Complétez le programme en sélectionnant un séchage chronométrique pour le linge "prêt à ranger".
- Nettoyez régulièrement les filtres pour éviter des temps de séchage trop longs: vous économiserez de l'énergie.
- Pendant le fonctionnement de l'appareil, la température ambiante ne doit pas dépasser + 35°C.

Installation

Débridage

Enlevez le sachet en polyéthylène avec l'embourrage en polystyrène avant d'utiliser l'appareil pour la première fois. Enlevez le urbanadhésif de la partie supérieure à l'intérieur du tambour.

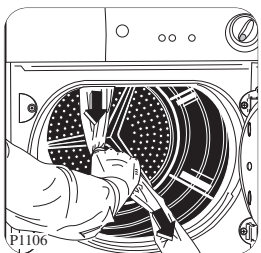

Si l'appareil doit être déplacé par la suite, il devra être transporté verticalement.

N'installez pas l'appareil derrière

- une porte verrouillable
- une porte coulissante
- une porte dotée d'une charnière se trouvant en face de la charnière de l'appareil

Emplacement

N'installez pas l'appareil dans un endroit où sont placés ou stockés des produits inflammables ou des produits pouvant créer des vapeurs inflammables. Il y a un risque d'explosion, d'incendie. L'installation de votre appareil nécessite un local convenablement aéré. Pour que l'appareil fonctionne dans les meilleures conditions, il est indispensable de le mettre parfaitement de niveau (emploi d'un niveau à bulle) en agissant sur les quatre pieds réglables. Un fonctionnement correct exige une arrivée d'air exempte de poussière, ainsi qu'une évacuation de l'air chaud à travers les fentes d'aération situées à l'avant, en bas, dans le socle

du sèche-linge.

Ne démontez pas les pieds, ne limitez pas la circulation de l'air au sol par des tapis à longspois, des moulures, etc. Il pourrait se produire une accumulation de chaleur qui nuirait au bon fonctionnement du moteur ou risquerait de l'endommager.

Remarque:

Pendant le fonctionnement du sèche-linge, la température ambiante ne doit pas être inférieure à +5°C ou supérieure à +35°C pour ne pas compromettre le bon fonctionnement de l'appareil.

L'air doit pouvoir circuler librement à l'arrière de l'appareil. La grille d'aspiration arrière ne doit pas être obstruée.

Installation en colonne

Ce sèche-linge peut être installé en colonne sur certains lave-linge de notre marque à chargement frontal ayant une profondeur du couvercle entre 48 et 60 cm. La fixation de ces deux appareils s'effectue à l'aide d'un kit de superposition (en option) que vous pourrez vous procurer auprès de votre magasin vendeur. Les instructions de montage se trouvent dans l'emballage.

Veuillez les lire attentivement

Kit de vidange de l'eau de condensation

Votre appareil est livré avec un kit spécial qui permet de vidanger directement dans l'évier l'eau de condensation qui se forme pendant chaque cycle de séchage. Suivez attentivement les instructions qui se trouvent dans le kit.

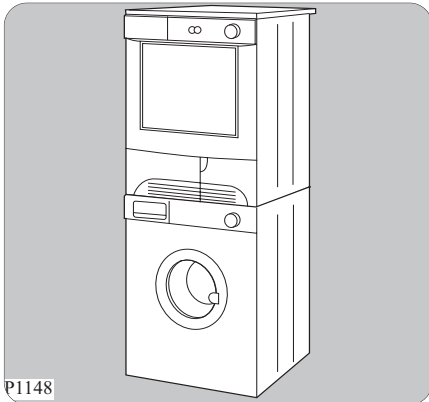
**Réversibilité de la porte**

Si nécessaire, le sens d'ouverture de la porte peut être changé de droite à gauche.

Cette opération ne doit être effectuée que par un technicien qualifié.

⚠ Important:

Pour ce faire adressez-vous au service après-vente de votre magasin vendeur.

Raccordement électrique

Ce sèche-linge ne peut être branché qu'en 230V/ 50 Hz, 10 A. Vérifiez que le compteur et les fusibles peuvent supporter l'intensité absorbée par l'appareil, en tenant compte des autres appareils électriques branchés. Utilisez un socle de prise de courant comportant une borne de mise à la terre qui doit être obligatoirement raccordée conformément aux normes en vigueur N.F.C 15100 et aux prescriptions de l'E.D.F. L'appareil ne doit pas être raccordé à l'aide d'un prolongateur ou d'une prise multiple (risque d'incendie).

⚠ Important:

Notre responsabilité ne saurait être engagée en cas d'incident ou d'accident provoqué par une mise à la terre défectueuse ou inexistante. Le remplacement éventuel du câble d'alimentation ne devra être effectué que par votre service après-vente.

⚠ Important:

Le câble d'alimentation doit être facilement accessible après l'installation de l'appareil.

Garantie

Conformément à la Législation en vigueur, votre Vendeur est tenu, lors de l'acte d'achat de votre appareil, de vous garantir et sa mise en oeuvre appliquées sur celui-ci.

Sous son entière initiative et responsabilité, votre Vendeur répondra à toutes vos questions concernant l'achat de votre appareil et les garanties qui y sont attachées.

N'hésitez pas à le contacter.

APRES L'ACHAT

Exprimez-vous sur la perception que vous avez de nos produits et votre satisfaction à l'usage. Mais interrogez aussi nos spécialistes sur l'utilisation et l'entretien de vos appareils. C'est alors que notre mission prend tout son sens. Ecouter, comprendre, agir : trois temps essentiels pour tenir l'engagement de la marque dans le plus grand respect du Consommateur.

A bientôt !

FAURE

Electrolux Home Products France -
S.A.S. au capital de 67 500 000€ -
552 042 285 RCS SENLIS

FAURE

Pour tenir nos engagements, nous écoutons les Consommateurs.

Info Conso Electrolux est le lien privilégié entre la marque et ses Consommateurs. Il assure en permanence une double mission : satisfaire au mieux vos exigences et tirer parti de cette proximité pour améliorer sans cesse les produits que nous vous proposons.

AVANT L'ACHAT

Toute une équipe répond avec clarté et précision à vos sollicitations concernant l'éventail de nos gammes de produits et vous apporte des infos pour vous aider dans votre choix en fonction de vos propres besoins.

Dans le souci d'une amélioration constante de nos produits, nous nous réservons le droit d'apporter à leurs caractéristiques toutes modifications liées à l'évolution technique (décret du 24.03.78).

Info Conso

 **Electrolux**



BP 50142 - 60307 SENLIS CEDEX
Tél. : 08 90 71 03 44 (0,15€ TTC/mn)
Fax : 03 44 62 21 54
e-mail : info.conso@electrolux.fr
Permanence téléphonique du lundi au vendredi

Pour toute question technique :
Centre Contact Consommateurs
BP 20139 - 60307 SENLIS CEDEX
Tél. : 08 92 68 24 33 (0,34€ TTC/mn)
Fax : 03 44 62 26 53
e-mail : ehp.consommateur@electrolux.fr
Permanence téléphonique du lundi au vendredi



FAURE

www.electrolux.com

