

LAVE-VAISSELLE



**FAURE LVI 663**

## Chère cliente, cher client,

conservez cette notice d'utilisation avec l'appareil. Si l'appareil devait être vendu ou cédé à une autre personne, assurez-vous que la notice d'utilisation l'accompagne. Le nouvel utilisateur pourra alors être informé du fonctionnement de celui-ci et des avertissements s'y rapportant.



Le triangle de secours et/ou les mots d'avertissement (**Avertissement!**, **Prudence!**, **Attention!**) mettent en évidence des indications importantes pour votre sécurité ou pour le bon fonctionnement de l'appareil.

Respectez-le absolument.

Des indications numérotées vous guident pas à pas pour l'utilisation de l'appareil.



Ce symbole indique la présence d'informations complémentaires sur la manipulation et l'utilisation pratique de l'appareil.



Le trèfle signale les conseils et indications concernant un emploi rentable et écologique de l'appareil.

En cas de pannes éventuelles, les instructions destinées à l'utilisateur contiennent des indications de dépannage autonome, voir section «Que faire si...».

Si ces indications ne suffisent pas, veuillez vous adresser au service après-vente de votre magasin vendeur.



**Votre lave-vaisselle possède le nouveau système de lavage «LAVAGE PAR IMPULSION».**

**Afin de réaliser un meilleur lavage de la vaisselle, ce système de lavage fait varier la vitesse du moteur et la pression d'aspersion durant le programme de lavage. Dès lors, le niveau de bruit varie également durant le programme en cours.**

# Sommaire

<b>Consignes de sécurité</b> .....	5
<b>Protection de l'environnement</b> .....	6
<b>Laver la vaisselle de manière économique et ménageant l'environnement</b> .....	7
<b>Vue de l'appareil</b> .....	8
Bandeau de commande et d'affichage .....	9
<b>Avant la première utilisation</b> .....	9
Adoucisseur d'eau .....	10
Réglage de l'adoucisseur d'eau .....	10
Le sel régénérant .....	12
Remplissage du réservoir de sel régénérant .....	13
Produit de rinçage .....	14
Activer ou désactiver l'alimentation en produit de rinçage .....	14
Verser le produit de rinçage .....	15
Régler la dose de produit de rinçage .....	15
Activer, désactiver le signal sonore .....	16
<b>Utilisation journalière</b> .....	17
Disposez les couverts et la vaisselle .....	17
Panier à couverts .....	18
Disposition de la vaisselle (casseroles, poêles et grandes assiettes) .....	19
Disposition de la vaisselle (tasses, verres, ...) .....	20
Réglage en hauteur du panier supérieur .....	20
Remplissage du produit de lavage .....	21
Utilisation des tablettes de détergent combinées "3 en 1" .....	22
Produits de lavage compacts .....	22
Sélection du programme de lavage (tableau des programmes) .....	23
Démarrer le programme de lavage .....	24
Modifier/interrompre/arrêter le programme de lavage .....	24
Reconnaissance de charge .....	24
Programmation ou modification du départ différé .....	25
Désactiver le lave-vaisselle .....	26
<b>Entretien et nettoyage</b> .....	27
Nettoyage du filtre .....	27
<b>Que faire quand...</b> .....	28
...les anomalies sont signalées. ....	28
... vous avez des problèmes lors de l'utilisation du lave-vaisselle. ....	30
... le résultat de lavage n'est pas satisfaisant. ....	30
<b>Caractéristiques techniques</b> .....	31
<b>Indications à l'attention des instituts d'essai</b> .....	32

# Sommaire

<b>Instructions d'installation et de raccordement</b> .....	34
<b>Mise en place du lave-vaisselle</b> .....	34
Montage de la plaque décor .....	34
<b>Raccordement du lave-vaisselle</b> .....	35
Arrivée d'eau .....	35
Pression d'eau admissible .....	35
Raccorder le tuyau d'alimentation .....	35
Evacuation de l'eau .....	37
Système de protection contre les fuites d'eau .....	38
Raccordement électrique .....	38
Technique de raccordement .....	39
<b>Conditions de garantie</b> .....	40
<b>Service</b> .....	42



# Consignes de sécurité

La sécurité des appareils électroménagers FAURE est conforme aux Règles reconnues de la technique et à la législation portant sur la sécurité des appareils. En tant que fabricant, nous attirons cependant votre attention sur les indications supplémentaires suivantes:

## Installation, raccordement, mise en service

- Le lave-vaisselle peut uniquement être transporté debout.
- Contrôlez le lave-vaisselle pour dégâts de transport éventuels. Ne raccorder en aucun cas un appareil endommagé. En cas de dégâts, adressez-vous à votre revendeur.
- Avant la mise en service, assurez-vous que la tension nominale et le type de courant figurant sur la plaque signalétique de l'appareil correspondent à la tension d'alimentation et au type de courant présents au lieu d'installation. La protection électrique requise (fusibles) figure également sur la plaque signalétique.
- Vous lirez au chapitre «Installation» comment installer et raccorder correctement le lave-vaisselle. N'utilisez pas de fiches multiples, raccords et rallonges. Danger d'incendie par surchauffe.

## Sécurité des enfants

- Les enfants ne sont souvent pas en mesure de reconnaître les risques émanant des appareils ménagers. Il est donc indispensable de les garder sous surveillance lorsque l'appareil fonctionne. Ne pas les laisser jouer avec le lave-vaisselle – vous courriez le risque qu'ils s'y enferment (danger d'asphyxie!).
- Les éléments constituant l'emballage (les films en plastique, les morceaux de polystyrène par ex.) peuvent présenter un danger pour les enfants. Risque d'asphyxie! Garder les éléments d'emballage hors de la portée des enfants.
- Les détergents peuvent provoquer des brûlures aux yeux, à la bouche et dans la gorge ou même conduire à l'asphyxie! Respectez les recommandations de sécurité des fabricants de détergents et produits de lavage.
- L'eau dans le lave-vaisselle n'est pas de l'eau potable. Les restes éventuels de produits de lavage peuvent provoquer des brûlures.
- Lors de la mise au rebut du lave-vaisselle: coupez le câble d'alimentation au ras de l'appareil et neutralisez le dispositif de fermeture de porte.

## Sécurité générale

- Toutes les réparations sur le lave-vaisselle doivent être effectuées par du personnel qualifié. S'il est nécessaire d'effectuer une réparation, veuillez vous adresser au Service Après Vente de votre magasin vendeur.
- Ne mettez jamais le lave-vaisselle en service si le câble d'alimentation, le tuyau d'arrivée ou d'évacuation d'eau sont endommagés ou si le bandeau de commande, le plan de travail ou le socle sont endommagés de manière telle à exposer l'intérieur de l'appareil.
- Si le tuyau d'arrivée d'eau est endommagé ou doit être remplacé par un tuyau d'arrivée d'eau plus long, celui-ci (disponible auprès du service après vente FAURE) doit être remplacé par un technicien de service après vente agréé par FAURE.
- Ne tirez jamais la fiche de la prise de courant en tirant sur le câble, mais toujours sur la fiche.
- Ne modifiez pas ou n'essayez pas de modifier les caractéristiques de cet appareil.
- Veillez à ce que la porte du lave-vaisselle soit toujours fermée sauf pour placer ou retirer la vaisselle. Vous éviterez ainsi que quelqu'un ne trébuche sur la porte ouverte et ne se blesse. Une porte ouverte représente toujours un danger.
- Si le lave-vaisselle possède un tiroir à couteaux, les couteaux pointus et les parties tranchantes des couverts doivent être placés dans le tiroir à couteaux.  
Si le lave-vaisselle ne possède pas de tiroir à couteaux, les couteaux pointus et les parties tranchantes des couverts doivent être placés dans le tiroir supérieur ou avec la pointe vers le bas dans le panier à couverts.

## Utilisation conforme à la destination

- Ne lavez au lave-vaisselle que de la vaisselle domestique. Si l'appareil est utilisé de manière non conforme ou en cas d'erreur de manipulation, le fabricant se dégage la responsabilité d'éventuels dommages.
- Avant l'utilisation de sel régénérant, de produit de lavage et de produit de rinçage, vérifiez que le fabricant de ces produits autorise expressément leur utilisation dans des lave-vaisselle ménagers.
- N'introduisez pas de solvants dans le lave-vaisselle.
- Le système de protection contre les fuites d'eau protège de manière fiable contre les dégâts des eaux. Les conditions suivantes doivent cependant être remplies à cet effet:

- L'appareil doit également rester raccordé à l'alimentation électrique lorsqu'il n'est pas en service.
- Le lave-vaisselle doit être installé correctement.
- Fermez toujours le robinet d'arrivée d'eau lorsque le lave-vaisselle n'est pas utilisé.
- Ne montez pas et ne vous placez pas sur la porte ouverte de l'appareil, celui-ci pourrait basculer.
- En cas d'anomalie, fermez le robinet d'arrivée d'eau, puis débranchez la prise de courant. En cas de raccordement fixe: retirez les fusibles ou coupez le disjoncteur.



## Protection de l'environnement

### Elimination du matériel d'emballage

Tous les matériaux marqués par le symbole  sont recyclables. Déposez-les dans une déchetterie prévue à cet effet (renseignez-vous auprès des services de votre commune) pour qu'ils puissent être récupérés et recyclés.

- Les pièces en matière plastique sont identifiées par des abréviations normalisées sur le plan international:
  - >PE< pour polyéthylène, p. ex. films d'emballage
  - >PS< pour polystyrène, p. ex. coussins (par principe sans HCFC)
  - >POM< pour polyoxyméthylène, p. ex. pinces en plastique
- Les parties en carton sont réalisées à partir de vieux papiers et sont destinées à la collecte de vieux papiers.

### Mise au rebut

Si vous procédez à la mise à la casse de votre ancien appareil, mettez hors d'usage ce qui pourrait représenter un danger: coupez le câble d'alimentation au ras de l'appareil et neutralisez le dispositif de fermeture de porte.



## Laver la vaisselle de manière économique et ménageant l'environnement

- Ne raccordez le lave-vaisselle à une alimentation en eau chaude que si vous disposez d'une installation d'eau chaude qui ne chauffe pas à l'électricité.
- Réglez correctement l'adoucisseur.
- Ne rincez pas préalablement la vaisselle à l'eau courante.
- Si vous faites fonctionner le lave-vaisselle avec une faible charge, le système de reconnaissance de charge calcule la quantité d'eau nécessaire et raccourcit la durée du programme. Le plus économique est de toujours faire fonctionner le lave-vaisselle à pleine charge.
- Sélectionnez le programme de lavage en fonction du type de vaisselle et son degré de salissure.
- Evitez les surdosages inutiles de produit de lavage de sel régénérant et de liquide de rinçage. Observez les recommandations de dosage données dans cette notice d'utilisation ainsi que les indications fournies par les fabricants de ces produits.

# Vue de l'appareil

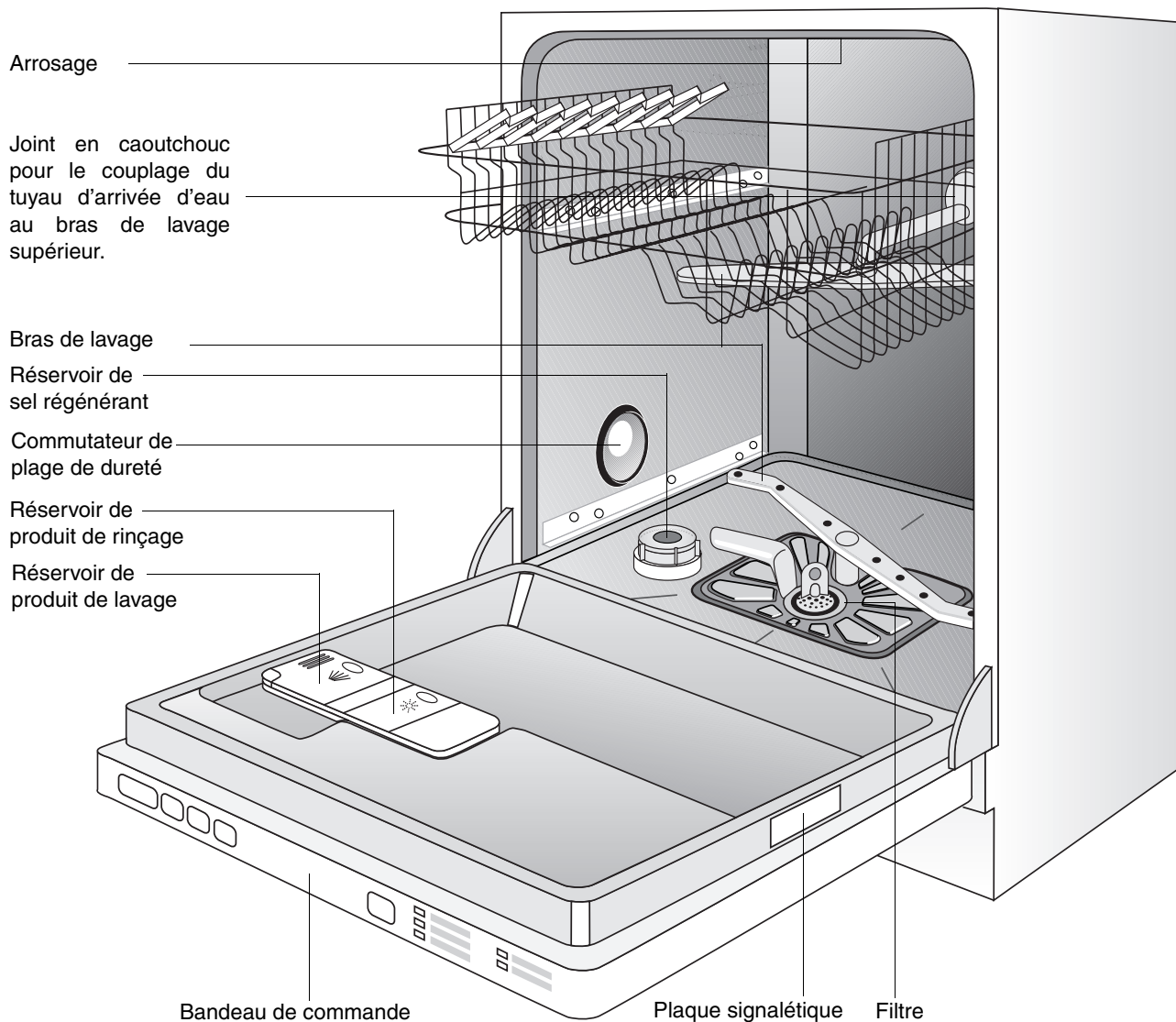



## Bandeau de commande et d'affichage

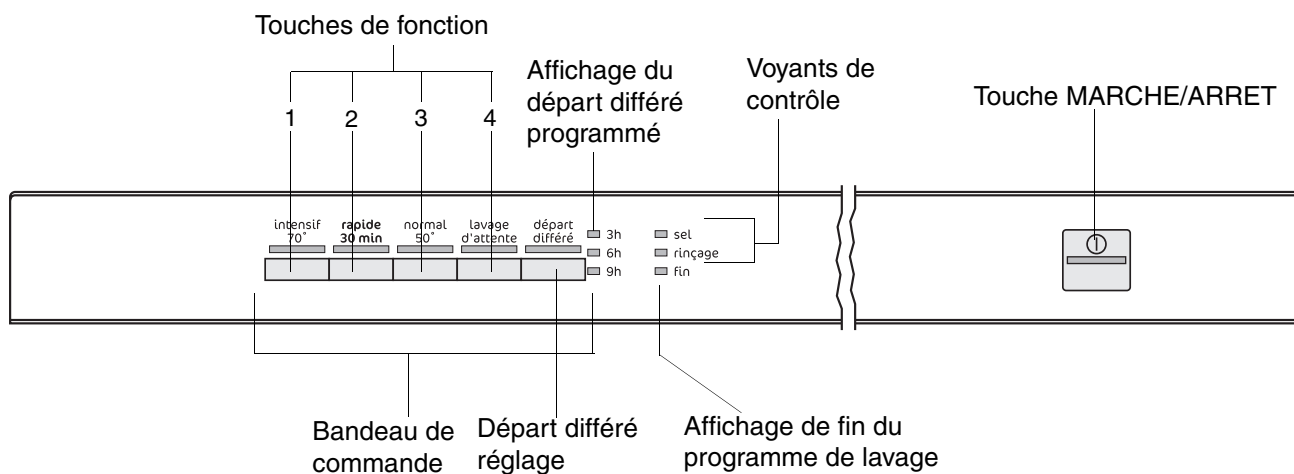

Le **bandeau de commande** comporte les touches de programme avec voyants lumineux et la touche de programmation du départ différé.

**Touches de fonction** : en plus du programme de lavage en cours ou du départ différé, ces touches permettent aussi d'accéder aux fonctions suivantes :

<b>Touche de fonction 1</b>	Réglage de l'adoucisseur d'eau
<b>Touche de fonction 2</b>	Produit de rinçage Activer ou désactiver l'alimentation en produit de rinçage
<b>Touche de fonction 3</b>	Activer, désactiver le signal sonore
<b>Touche de fonction 4</b>	- non opérationnelle -

Les **voyants de contrôle** ont les significations suivantes :

<b>SEL</b>	Verser le sel spécial
<b>RINÇAGE</b>	Verser le produit de rinçage



Les voyants de contrôle ne s'allument jamais lorsqu'un programme de lavage est en cours.

## Avant la première utilisation

Avant la mise en service, retirez les attaches en plastique avec lesquelles les paniers à vaisselle ont été bloqués pendant le transport.

Procédez ensuite aux étapes suivantes:

1. Réglez l'adoucisseur
2. Remplissez le réservoir de sel régénérant
3. Remplissez le réservoir de liquide de rinçage

# Adoucisseur d'eau

Afin d'éviter des dépôts de calcaire sur la vaisselle et à l'intérieur du lave-vaisselle, la vaisselle doit être lavée à l'eau douce, c'est-à-dire avec de l'eau pauvre en calcaire. C'est pourquoi le lave-vaisselle est équipé d'un adoucisseur d'eau permettant de détartre l'eau du robinet à partir du seuil de dureté de 4° d (degré allemand) à l'aide d'un sel spécial.



La société de distribution d'eau dont dépend votre résidence vous renseignera sur la dureté et sur les plages de dureté de l'eau dans votre région.

L'adoucisseur peut à la fois être réglé manuellement à l'aide d'un bouton de réglage du degré de dureté et automatiquement à l'aide de touches situées sur le bandeau de commande.

Dureté de l'eau			Réglage du degré de dureté de l'eau		Nombre de voyants clignotants et de signaux sonores <sup>1</sup>	
en °th <sup>2</sup>	En mmol/l <sup>3</sup>	Plage	Manuellement	Automatiquement		
90 - 125	9,0 - 12,5	IV	1	10 <sup>4</sup>	10	
76 - 89	7,6 - 8,9			9	9	
65 - 75	6,5 - 7,5			8	8	
51 - 64	5,1 - 6,4			7	7	
40 - 50	4,0 - 5,0			6	6	
33 - 39	3,3 - 3,9	III	0 *	5	5	
26 - 32	2,6 - 3,2			4 *	4	
19 - 25	1,9 - 2,5	II		3	3	
7 - 18	0,7 - 1,8	I/II		2	2	
moins de 7	Au-dessous de 0,7	I		1	1	
				le sel est inutile		

1) Le degré de dureté de l'eau n'est signalé que si le signal sonore est activé.

2) (°th) degrés français, unité de mesure de la dureté de l'eau

3) L'unité internationale de mesure de la dureté de l'eau s'exprime en millimol par litre (mmol/l)

4) Cette modalité de réglage peut susciter une légère prolongation du programme.

\* Préréglage usine

## Réglage de l'adoucisseur d'eau

Réglez l'adoucisseur comme indiqué sur le tableau en fonction de la dureté de l'eau dans la région où vous habitez :

Le lave-vaisselle doit être désactivé.

### Réglage manuel :

1. Ouvrir la porte du lave-vaisselle.
2. Retirer le panier à vaisselle inférieur du lave-vaisselle.
3. Positionner le sélecteur de dureté de l'eau sur O ou sur 1 (voir tableau).
4. Réinsérer le panier à vaisselle inférieur.

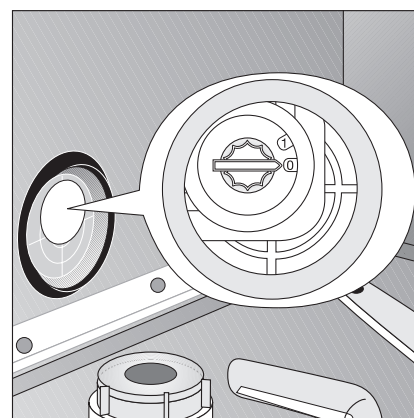

## Réglage automatique :

5. Appuyer sur la touche MARCHE/ARRET.

Tous les voyants lumineux correspondant aux touches programmables s'allument sur le bandeau de commande.



L'affichage du voyant lumineux d'une seule touche du programme indique que le programme de lavage correspondant est activé. Désélectionner le programme de lavage (RESET) :

Maintenir simultanément les touches de fonction **2** et **3** enfoncées pendant environ 1 seconde.

Tous les voyants lumineux correspondant aux touches programmables s'allument sur le bandeau de commande.

6. Presser et maintenir simultanément enfoncées les touches de fonction **2** et **3**.

Le voyant lumineux des touches de fonction **1** à **3** clignote.

7. Appuyer sur la touche de fonction **1**.

Le voyant lumineux de la touche de fonction **1** clignote. Le voyant lumineux affichant la fin du programme de lavage clignote et on entend simultanément des signaux sonores (seulement si le signal sonore est activé) :

- Le nombre des clignotements du voyant lumineux indiquant la fin du programme de lavage et le nombre de signaux sonores correspondent au réglage de la dureté de l'eau.
- Ces clignotements et ces signaux sonores se répètent plusieurs fois à 5 secondes d'intervalle.

8. En appuyant sur la touche de fonction **1**, on augmente la dureté de l'eau d'un degré.

(exception : au-delà de 10, on revient au degré de dureté 1).

9. Après avoir correctement réglé la dureté de l'eau, appuyer sur le bouton MARCHE/ARRET.

Le réglage de la dureté de l'eau est alors mémorisé.

# Le sel régénérant



Si la dureté de votre eau correspond aux degrés de niveau 1, il n'est pas nécessaire d'utiliser du sel régénérant car elle est déjà douce.

## Il existe 2 façons différentes d'utiliser le sel régénérant :

- Si vous utilisez du produit de lavage pour lave vaisselle qui contient du sel celui-ci doit être déposé dans le réservoir du produit de lavage.
  - Dans ce cas, l'adoucisseur d'eau doit être réglé **manuellement sur 0 et automatiquement sur 1**.
- Si vous utilisez du produit de lavage pour lave vaisselle et du sel séparément, le sel régénérant pour lave vaisselle doit être ajouté dans le réservoir de sel.
  - Dans ce cas, l'adoucisseur d'eau doit être réglé **manuellement sur 0 ou 1 et automatiquement entre 2 et 10** (selon la dureté de l'eau de votre région).



Utilisez exclusivement un sel spécifique pour lave-vaisselle. Ne versez jamais d'autres sels (par ex. du sel de cuisine) ou du produit de lavage dans le réservoir de sel. Cela endommagerait l'adoucisseur d'eau.

Assurez-vous qu'il n'y ait pas de dépôt de sel à l'extérieur du réservoir : un résidu de sel qui stagne sur la cuve pendant un certain temps perce la cuve.

## Réglage de l'utilisation du sel régénérant



Certains appareils sont équipés d'une touche « **3 en 1** ».

Si vous utilisez du produit de lavage en pastille 3 en 1 et que vous sélectionnez la touche « **3 en 1** », le distributeur de produit de rinçage ne doit pas être désactivé (voir fonction « **3 en 1** »).

Réglage manuel et automatique de l'adoucisseur d'eau

Réglage manuel	Réglage automatique	Nombre de clignotements	Alimentation en sel régénérant
0	1	1	Le sel régénérant est inutile.
0 - 1	2 - 10	2 - 10	Ajout de sel régénérant dans le réservoir prévu à cet effet. (préréglage en usine)



Si vous utilisez un produit de lavage contenant du sel régénérant, le réglage automatique de l'adoucisseur d'eau sur "1" permet de désactiver le voyant de contrôle sel.

## Remplissage du réservoir de sel régénérant

Si vous utilisez séparément un produit de lavage et du sel régénérant, versez le sel spécifique :

- Avant la première utilisation du lave-vaisselle.
- Quand le voyant de contrôle **SEL** s'allume sur le bandeau de commande.

1. Ouvrez la porte, retirez le panier inférieur.
2. Dévissez et ôtez le bouchon du réservoir de sel.
3. **Uniquement lors de la première utilisation:**  
Remplissez entièrement d'eau le réservoir de sel.
4. Placez l'entonnoir livré avec l'appareil sur le réservoir de sel.  
Versez le sel régénérant dans le réservoir de sel (env. 1,0-1,5 kg). Ne remplissez pas le réservoir de sel spécial de manière excessive.



L'eau qui déborde lors du remplissage du réservoir de sel par du sel spécial régénérant s'écoule dans le fond de l'appareil. Cette eau sera vidangée au départ du prochain programme de lavage.

5. Nettoyez l'ouverture du réservoir des éventuels restes de sel.
6. Revissez soigneusement le bouchon du réservoir de sel à fond, afin d'éviter que du sel parvienne dans l'eau de rinçage. La conséquence en serait des verres troubles. Pour cette raison, lancez un programme de lavage après avoir rempli le réservoir de sel. De la sorte, l'eau salée et les grains de sel ayant débordé seront évacués.



En fonction de la granulométrie, plusieurs heures peuvent s'écouler avant que le sel ne se soit dissout dans l'eau et que le voyant SEL s'éteigne à nouveau.

Le réglage de l'adoucisseur et dès lors la consommation de sel dépendent de la dureté locale de l'eau.

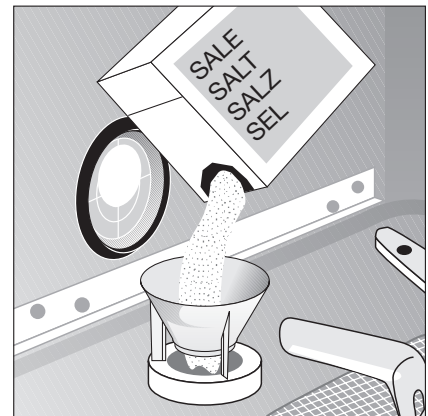

# Produit de rinçage

Le produit de rinçage permet d'obtenir une vaisselle immaculée et brillante ainsi que des verres transparents.

## Il existe deux modalités de verser le produit de rinçage :

- Si le produit vaisselle utilisé contient un produit de rinçage, verser ce produit vaisselle dans le bac pour produit vaisselle.
  - Dans ce cas, le bac pour produit de rinçage doit être **déconnecté** afin d'éviter un double dosage.
- En cas d'utilisation séparée d'un produit vaisselle et d'un produit de rinçage, verser le produit de rinçage dans le bac prévu à cet effet.
  - Dans ce cas, le bac pour produit de rinçage doit être **connecté**.
  - Le dosage du produit de rinçage **doit être** réglé.



Utiliser exclusivement un produit de rinçage de marque pour lave-vaisselle. Ne jamais verser d'autres produits (par ex. de l'essence de vinaigre) ou un produit vaisselle dans le bac pour produit de rinçage. Cela endommagerait l'appareil.

## Activer ou désactiver l'alimentation en produit de rinçage

1. Appuyer sur la touche MARCHE/ARRET.  
Tous les voyants lumineux correspondant aux touches programmables s'allument sur le bandeau de commande.



L'affichage du voyant lumineux d'une seule touche du programme indique que le programme de lavage correspondant est activé. Désélectionner le programme de lavage (RESET) :

Maintenir simultanément les touches de fonction **2** et **3** enfoncées pendant 1 seconde environ.

Tous les voyants lumineux correspondant aux touches programmables s'allument sur le bandeau de commande.

2. Presser et maintenir simultanément enfoncées les touches de fonction **2** et **3**.  
Le voyant lumineux des touches de fonction **1** à **3** clignote.

3. Appuyer sur la touche de fonction **2**.  
Le voyant lumineux de la touche de fonction **2** clignote.

Le voyant **FIN** indique le réglage en cours :

Le voyant <b>FIN</b> clignote :	L'alimentation en produit de rinçage est activée (préréglage en usine)
Le voyant <b>FIN</b> ne s'allume pas :	L'alimentation en produit de rinçage est désactivée

4. Une pression sur la touche de fonction **2** permet d'activer ou de désactiver l'alimentation en produit de rinçage.
5. Après avoir correctement réglé l'alimentation en produit de rinçage, appuyer sur la touche MARCHE/ARRET.  
Le réglage de l'alimentation en produit de rinçage est alors mémorisé.

## Verser le produit de rinçage

En cas d'utilisation séparée d'un produit vaisselle et d'un produit de rinçage, verser le produit de rinçage :

- avant la première utilisation du lave-vaisselle.
- lorsque sur le bandeau de commande le voyant de contrôle **RINCAGE** s'allume.

Le réservoir de produit de rinçage se trouve sur la face intérieure de la porte du lave-vaisselle.

1. Ouvrez la porte.
2. Appuyez sur la touche de déverrouillage du réservoir de produit de rinçage.
3. Ouvrez entièrement le couvercle du réservoir de produit de rinçage.

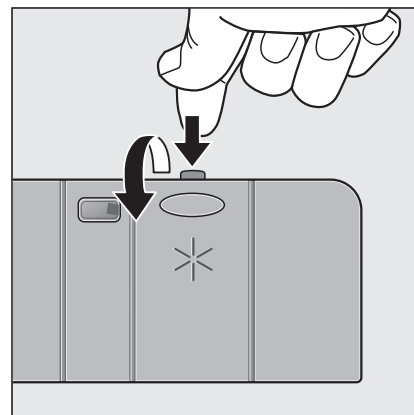

4. Versez le produit de rinçage dans l'orifice de remplissage sans dépasser le repère maximum (ligne en pointillé) qui correspond à une quantité maximale de remplissage d'env. 140 ml.
5. Refermez le couvercle et appuyez dessus jusqu'au verrouillage.
6. Epongez soigneusement tout débordement pour éviter une formation excessive de mousse lors d'un futur lavage.

Utilisez uniquement du produit de rinçage spécial lave-vaisselle. Tout autre produit risque d'endommager votre appareil.

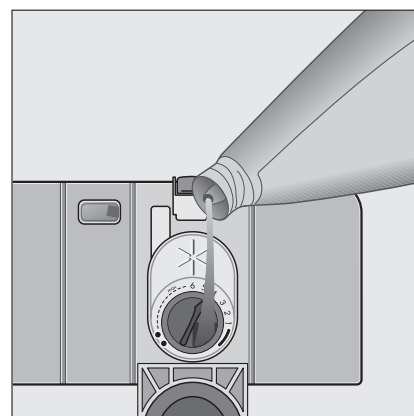

## Régler la dose de produit de rinçage



Ce produit évite que l'eau ne reste sur la vaisselle sous forme de gouttelettes laissant des taches blanches après séchage. L'admission du produit de rinçage se fait automatiquement. Vous pouvez régler le dosage de 1 à 6. A la livraison, votre appareil est réglé sur la position 4. Ne modifiez le dosage que si vous constatez de mauvais résultats de rinçage.

1. Ouvrez la porte du lave-vaisselle.
2. Appuyez sur la touche de déverrouillage du réservoir de produit de rinçage.
3. Ouvrez entièrement le couvercle du réservoir de produit de rinçage.
4. Réglez le dosage.
5. Refermez le couvercle et appuyez dessus jusqu'au verrouillage.
6. Epongez soigneusement si du produit de rinçage s'est écoulé pour éviter une formation excessive de mousse lors d'un futur lavage.

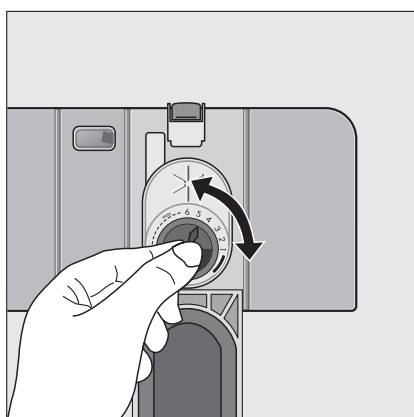

# Activer, désactiver le signal sonore

Le signal sonore indique :

- soit le réglage de la dureté de l'eau de l'adoucisseur.
- soit la fin d'un programme de lavage.
- soit une anomalie éventuelle du lave-vaisselle.

Activez/désactivez le signal sonore comme suit :

**1.** Appuyer sur la touche **MARCHE/ARRET**.

Tous les voyants lumineux correspondant aux touches programmables s'allument sur le bandeau de commande.



L'affichage du voyant lumineux d'une seule touche du programme indique que le programme de lavage correspondant est activé. Désélectionner le programme de lavage (RESET) :

Maintenir simultanément les touches de fonction **2** et **3** enfoncées pendant 1 seconde environ.

Tous les voyants lumineux correspondant aux touches programmables s'allument sur le bandeau de commande.

**2.** Presser et maintenir simultanément enfoncées les touches de fonction **2** et **3**.

Le voyant lumineux des touches de fonction **1** à **3** clignote.

**3.** Appuyer sur la touche de fonction **3**.

Le voyant lumineux de la touche de fonction **3** clignote.

Le voyant **FIN** indique le réglage en cours :

Le voyant <b>FIN</b> s'allume:	Le signal d'alarme est activé (préréglage en usine)
Le voyant <b>FIN</b> ne s'allume pas :	Le signal sonore est désactivé

**4.** Une pression sur la touche de fonction **3** permet de modifier le réglage.

**5.** Dès que le voyant **FIN** affiche le réglage désiré, appuyez sur la touche **MARCHE/ARRET**. Le réglage est alors mémorisé.



# Utilisation journalière

- Faut-il compléter le sel régénérant ou le produit de rinçage?
- Disposez les couverts et la vaisselle dans le lave-vaisselle
- Remplissez le réservoir de produit de lavage pour lave-vaisselle
- Sélectionnez un programme de lavage convenant aux couverts et à la vaisselle
- Lancez le programme de lavage

## Disposez les couverts et la vaisselle



Les éponges, serviettes de ménage et tous les objets susceptibles de se saturer en eau, ne peuvent pas être lavés au lave-vaisselle.

<b>Pour le lavage au lave-vaisselle, les couverts/la vaisselle qui suivent</b>	
<b>ne conviennent pas:</b>	<b>conviennent sous réserves:</b>
<ul style="list-style-type: none"><li>– Les couverts avec poignées en bois, corne, porcelaine ou nacre</li><li>– Les pièces en plastique ne résistant pas à la chaleur</li><li>– Les couverts anciens, dont le mastic d'assemblage est fragile à l'eau chaude</li><li>– La vaisselle ou les couverts collés</li><li>– Les objets en étain ou en cuivre</li><li>– Les cristaux</li><li>– Les pièces en acier sensibles à la corrosion</li><li>– Les planchettes en bois</li><li>– Les objets d'art</li></ul>	<ul style="list-style-type: none"><li>– Ne lavez de la vaisselle en faïence au lave-vaisselle que si elle est garantie comme convenant pour lave-vaisselle par le fabricant.</li><li>– Les décors vernis peuvent pâlir en cas de lavages fréquents au lave-vaisselle.</li><li>– Les pièces en argent et aluminium tendent à changer de couleur au lavage. Les restes d'aliments, tels que p. ex. le blanc d'œufs, le jaune d'œufs, la moutarde, provoquent souvent des changements de couleur ou des taches sur l'argent. Pour cette raison débarrassez, toujours les pièces en argent des restes d'aliments si elles ne sont pas lavées immédiatement après utilisation.</li><li>– Certaines sortes de verre peuvent devenir opaques après de nombreux lavages.</li></ul>

- Avant de disposer la vaisselle:
  - enlevez les restes grossiers d'aliments
  - faites tremper les casseroles contenant des restes d'aliments brûlés.
- Lors de la disposition de la vaisselle et des couverts, veillez à ce que:
  - la vaisselle et les couverts ne puissent pas gêner la rotation des bras d'aspersion.
  - les récipients tels que tasses, verres, casseroles, etc., soient disposés avec l'ouverture vers le bas, afin que l'eau puisse s'écouler facilement
  - la vaisselle et les couverts ne s'enchevêtrent ou ne s'imbriquent pas les uns dans les autres
  - les verres ne se touchent pas afin d'éviter les bris de verre et la formation des taches de contact qui peuvent se produire au séchage
  - placer les petits objets (p. ex. couvercles) soient placés dans le panier à couverts

## Panier à couverts



Ne placez pas de pièces longues dans le panier à **couverts**. Cela pourrait bloquer le bras de lavage et être une source de danger, en particulier pour les enfants. Ils doivent pour cette raison être placés dans le panier supérieur.

Afin que chaque face de couverts puisse être aspergée d'eau, vous pouvez

1. insérez l'élément grille sur le panier à couverts
2. placez les couteaux courts, les fourchettes et les cuillères avec la poignée vers le bas sur la grille du bac à couverts.

Certains modèles de lave-vaisselle ont des paniers à couverts sans grille à couverts.

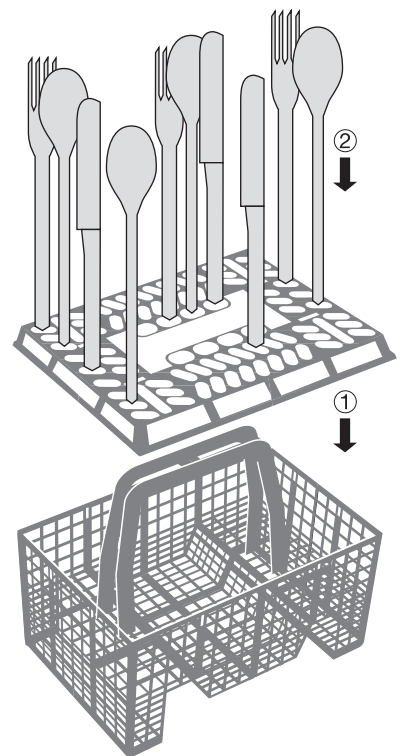

## Disposition de la vaisselle (casseroles, poêles et grandes assiettes)

Placez les grandes pièces de vaisselle très sales dans le panier inférieur (Assiettes jusqu'à un diamètre de 29 cm).

Votre lave-vaisselle dispose de l'une des deux variantes de panier inférieur suivantes

### Variante 1 : le support à assiettes à l'arrière du panier inférieur est extractible



- Afin de placer plus facilement les récipients les plus grands, il est également possible
- de retirer le support à assiettes arrière du panier inférieur.
  - de déplacer latéralement le panier à couverts dans le panier inférieur.

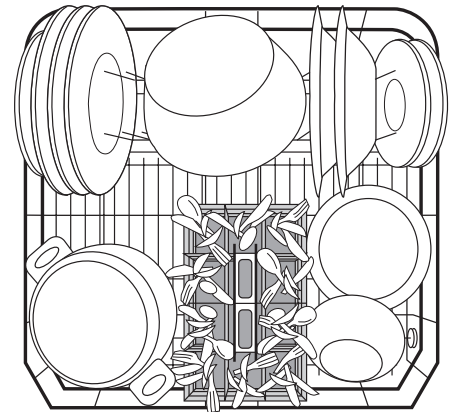

### Variante 2 : le support à assiettes à l'arrière du panier inférieur est rabattable



- Afin de placer plus facilement les récipients les plus grands, il est également possible :
- de rabattre les rayonnages du support à assiettes arrière du panier inférieur.
  - de déplacer latéralement le panier à couverts dans le panier inférieur.

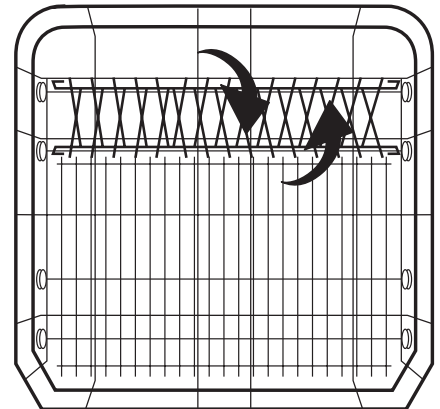

## Disposition de la vaisselle (tasses, verres, ...)

Placez les petites pièces de vaisselle, fragiles et les longs couverts dans le panier supérieur.

- Disposez les pièces de vaisselle en quinconce sur les supports à tasses amovibles et en dessous de ceux-ci afin que l'eau de lavage atteigne toutes les pièces de vaisselle.
- Pour les pièces de vaisselle hautes, rabattez les supports à tasses.
- Les verres à vin, les verres à champagne ainsi que les verres à cognac peuvent être maintenus ou suspendus aux armatures des supports à tasses.
- Les verres, gobelets, etc. peuvent également être placés sur les deux rangées d'ergots à gauche dans le panier supérieur.

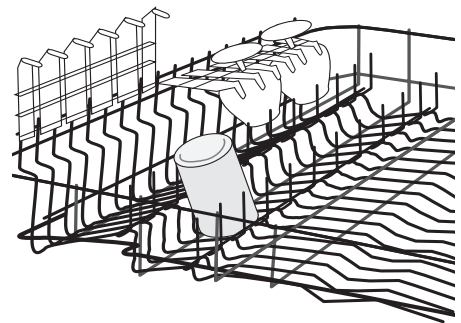
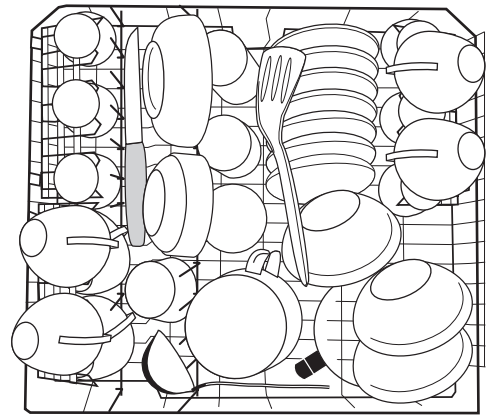

## Réglage en hauteur du panier supérieur

	Hauteur maximale de la vaisselle dans	
	le panier supérieur	le panier inférieur
avec le panier supérieur soulevé	22 cm	30 cm
avec le panier supérieur abaissé	24 cm	29 cm



Le réglage en hauteur est également possible lorsque les paniers sont remplis.

### Mise en position basse du panier supérieur:

1. Sortez entièrement le panier supérieur.
2. Soulevez le panier supérieur jusqu'à la butée et laissez-le descendre verticalement. Le panier supérieur se verrouille dans la position inférieure.

### Mise en position haute du panier supérieur:

1. Sortez entièrement le panier supérieur.
2. Soulevez le panier supérieur jusqu'à la butée et laissez-le descendre verticalement. Le panier supérieur se verrouille dans la position supérieure.

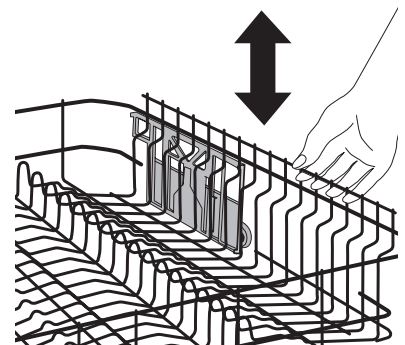

# Remplissage du produit de lavage



N'utilisez que des produits de lavage pour des lave-vaisselle ménagers.

## Le produit de lavage est dangereux!

Le réservoir de produit de lavage doit être rempli avant chaque programme de lavage, à l'exception du programme pré-lavage. Le produit de lavage est libéré automatiquement au cours du programme de lavage.



Veillez respecter les recommandations de dosage et de stockage du fabricant mentionnées sur les emballages des produits de lavage.

Le réservoir de produit de lavage se trouve sur la partie intérieure de la porte du lave-vaisselle.

1. Si le couvercle est verrouillé:  
Appuyez sur la touche de déverrouillage (1). Le couvercle s'ouvre.

2. Versez le produit de lavage dans le réservoir. Des traits horizontaux servent de repère pour le dosage:  
«20» correspond à env. 20 ml de produit de lavage,  
«30» correspond à env. 30 ml de produit de lavage.

3. Refermez le couvercle et appuyez dessus jusqu'au verrouillage.



Pour les programmes avec pré-lavage, vous avez la possibilité d'ajouter du produit de lavage dans le compartiment annexe (2). Ce produit de lavage agira dès le pré-lavage.

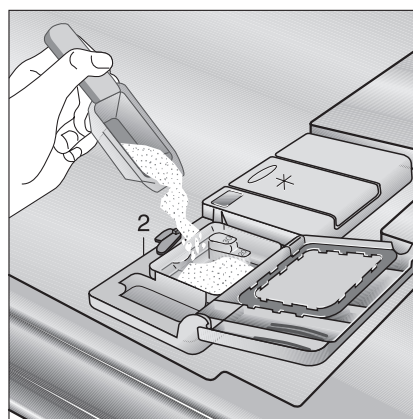
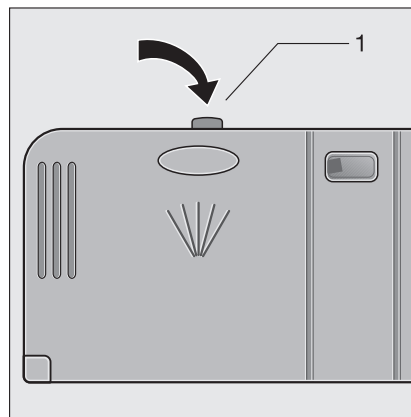

## Utilisation des tablettes de détergent combinées “3 en 1”

### Recommandations générales

Ces produits sont des tablettes qui combinent les fonctions détergent / aide au rinçage et sel.

1. Avant d'utiliser ces produits, vous devriez d'abord vérifier que la dureté de l'eau de votre alimentation en eau est compatible avec l'utilisation de ces produits en vous référant aux instructions fournies par le fabricant du détergent (Voir sur l'emballage).
2. Ces produits doivent être scrupuleusement utilisés en respectant les instructions données par le fabricant du détergent.



**Ne placez pas les tablettes dans le bac ou le panier des couverts car vous obtiendriez un mauvais résultat de lavage. Les tablettes devraient être placées dans le doseur à détergent.**

3. Si vous rencontrez des problèmes la première fois que vous utilisez les produits “3 en 1”, veuillez prendre contact avec la ligne service clientèle du fabricant du détergent (le numéro de téléphone est indiqué sur l'emballage).

### Recommandations particulières

Quand vous utilisez des produits aux fonctions combinées, les témoins indiquant l'aide au rinçage et le sel ne sont plus nécessaires. C'est pourquoi il est peut-être utile de déconnecter l'aide au rinçage – nous vous rappelons que seuls quelques lave-vaisselle ont cette fonction – et de sélectionner le paramétrage de dureté de l'eau le plus bas possible.

Pour plus d'informations, merci de vous reporter à la notice d'utilisation.

Si vous décidez de repasser à l'utilisation d'un système détersif classique, nous vous conseillons :

- de remplir à nouveau les deux compartiments des sels et de l'aide au rinçage.
- de changer le paramétrage de dureté de l'eau sur la position la plus élevée possible et de faire tourner trois cycles normaux sans charge.
- de réajuster le paramétrage de dureté de l'eau en fonction des conditions spécifiques à votre région (comme indiqué dans la notice d'utilisation).

## Produits de lavage compacts

Les produits de lavage pour lave-vaisselle peuvent se diviser en deux catégories principales selon leur composition chimique:

- les **produits de lavage alcalins traditionnels**, à base de substances corrosives.
- les **produits de lavage compacts** faiblement alcalins, à base d'enzymes naturelles.



Associés à des produits de lavage compacts, les programmes de lavage à 50 °C préservent l'environnement et ménagent votre vaisselle car ils sont tout spécialement adaptés aux propriétés détachantes des enzymes du produit de lavage compact. C'est la raison pour laquelle les programmes de lavage à 50 °C associés à des produits de lavage compacts permettent d'obtenir les mêmes résultats que les programmes à 65 °C.

## Pastilles de lavage



**Les pastilles de lavage** de divers fabricants se dissolvent plus ou moins rapidement. Il est de ce fait possible que certaines pastilles ne libèrent pas tout leur pouvoir détergent lors des programmes courts. En cas d'utilisation de pastilles de lavage, choisissez par conséquent des programmes de lavage avec pré-lavage.

# Sélection du programme de lavage (tableau des programmes)

Sélectionnez le programme de lavage adéquat à l'aide de ce tableau:

Type de vaisselle:	Service de table et plats			Tous les types de vaisselle
Type de salissures:	Fortement sale, restes d'aliments séchés, en particulier protéines et amidon	Convient uniquement pour une charge limitée équivalente à 4/5 couverts normalement sale et sans restes séchés d'aliment	Salissures normales, restes d'aliments séchés	Vaisselle utilisée qui a été rassemblée dans le lave-vaisselle, mais ne doit être lavée qu'à un moment ultérieur.
		convient particulièrement en cas d'utilisation de détergents compacts		
Programme de lavage approprié:	↓	↓	↓	↓
	INTENSIF 70 °	RAPIDE 30 MIN. <sup>3)</sup>	NORMAL 50 ° <sup>4)</sup>	LAVAGE D'ATTENTE
Déroulement de programme: <sup>1)</sup>	Prélavage Lavage 2 rinçages intermédiaires Rinçage Séchage	- Lavage - Rinçage -	Prélavage Lavage Rinçage intermédiaire Rinçage Séchage	Prélavage - - - -
Chiffres de consommation: <sup>2)</sup>	↓	↓	↓	↓
Durée	110 - 120 min.	30 min.	130 - 150 min.	12 minutes
Energie	1,75 - 1,95 kWh	0,8 kWh	0,95 - 1,05 kWh	< 0,1 kWh
Eau	19 - 21 litres	9 litres	14 - 16 litres	4 litres

1) Les étapes de programmes ont des niveaux sonores différents, la vaisselle étant plus fortement rincée pendant de courtes périodes lors de certaines étapes de lavage afin d'obtenir un meilleur lavage.

2) Les chiffres de consommation ont été déterminés dans des conditions normalisées. Ils dépendent du remplissage des paniers à vaisselle. Des variations sont dès lors possibles dans des conditions réelles.

3) Ce programme ne convient pas aux restes séchés d'aliments.

4) Programme de test

## Démarrer le programme de lavage

1. Vérifier que la vaisselle et les couverts sont disposés de manière telle que les bras d'aspersion puissent tourner librement.
2. Ouvrir complètement le robinet d'eau.
3. Appuyer sur la touche MARCHE/ARRET.  
Tous les voyants lumineux correspondant aux touches programmables s'allument sur le bandeau de commande.
4. Appuyer sur la touche du programme sélectionné (voir "tableau des programmes").  
Le voyant du programme correspondant s'allume.
5. Fermer la porte du lave-vaisselle. Le programme de lavage démarre.



Si, après le démarrage du programme, des signaux sonores signalent un dérangement, veuillez vous reporter au chapitre "Que faire, si ...".

## Modifier/interrompre/arrêter le programme de lavage



Ne modifier ou n'interrompre un programme de lavage en cours qu'en cas d'absolue nécessité. L'air ayant pénétré dans l'appareil après avoir refermé la porte de l'appareil est fortement réchauffé et se dilate. Cela peut provoquer un écoulement d'eau dans la vanne au fond de l'appareil et éventuellement activer le système anti-inondation.

## Modifier le programme de lavage



Pour modifier le programme de lavage avant d'avoir refermé la porte du lave-vaisselle, appuyez brièvement sur la touche du nouveau programme.

Pour modifier le programme de lavage après démarrage, procédez comme suit :



Lors de l'ouverture de la porte du lave-vaisselle, de la vapeur d'eau bouillante peut s'écouler. Danger de brûlure par aspersion ! Ouvrir la porte avec précaution.

1. Ouvrir la porte du lave-vaisselle. Le programme de lavage s'arrête.
2. Maintenir la touche du nouveau programme sélectionné enfoncée.  
Le voyant du programme de lavage en cours clignote d'abord.  
Après quelques secondes, seul le voyant du nouveau programme reste allumé.
3. Relâcher la touche-programme.
4. Fermer la porte du lave-vaisselle. Le nouveau programme sélectionné recommence dès le début.

## Interruption du programme de lavage en ouvrant la porte du lave-vaisselle

1. Ouvrir la porte du lave-vaisselle. Le programme de lavage s'arrête.
2. Fermer la porte du lave-vaisselle. Le programme de lavage se poursuit.

## Interruption du programme de lavage (RESET)

1. Ouvrir la porte du lave-vaisselle.
2. Maintenir simultanément les touches de fonction 2 et 3 enfoncées pendant environ 1 seconde.  
Tous les voyants lumineux correspondant aux touches programmables s'allument sur le bandeau de commande.
3. Relâcher les touches de fonction.  
Le programme de lavage est interrompu.
4. Arrêter le lave-vaisselle à l'aide de la touche MARCHE/ARRET.

## Reconnaissance de charge

Lorsqu'un programme de lavage démarre bien que le panier supérieur et/ou le panier inférieur ne soient que partiellement chargés, la haute technologie électronique équipant cet appareil adapte la quantité d'eau de lavage ainsi que la durée du programme de lavage à la quantité de vaisselle. De la sorte, il est possible de laver également une petite quantité de vaisselle rapidement et économiquement. A demi-charge (6 couverts normalisés), on économise environ 2 litres d'eau et 0,2 kWh.



## Programmation ou modification du départ différé

Le départ différé permet de programmer le démarrage du programme de lavage dans les 3, 6 ou 9 heures qui suivent.

### Réglage du départ différé :

1. Ouvrir la porte du lave-vaisselle
2. Appuyer sur la touche MARCHE/ARRET.  
Tous les voyants lumineux correspondant aux touches programmables s'allument sur le bandeau de commande.
3. Appuyer sur la touche **DEPART DIFFERE** jusqu'à ce que le voyant indiquant le nombre d'heures après lequel le programme de lavage doit démarrer s'allume.
4. Appuyer sur la touche du programme sélectionné.  
Le voyant lumineux correspondant au programme de lavage sélectionné et le voyant indiquant le nombre d'heures de différé s'allument.
5. Fermer la porte.  
Dès que le délai est écoulé, le programme de lavage démarre automatiquement.

### Modification du départ différé :

Tant que le programme de lavage n'a pas démarré, il est possible, en appuyant sur la touche **DEPART DIFFERE** de modifier la programmation du départ différé.

### Annulation du départ différé :

Tant que le programme de lavage n'a pas démarré, il est possible d'annuler le départ différé. Appuyer sur la touche **DEPART DIFFERE** jusqu'à ce qu'aucun des voyants indiquant le nombre d'heures de différé ne soit plus allumé. Le programme de lavage sélectionné démarre aussitôt après fermeture de la porte du lave-vaisselle.

### Modifier le programme de lavage après programmation du départ différé :

Tant que le programme de lavage n'a pas démarré, il est possible de le modifier en appuyant sur la touche d'un autre programme.

1. Maintenir la touche du nouveau programme sélectionné enfoncée.  
Le voyant du programme déjà sélectionné clignote d'abord.  
Après quelques secondes, seul le voyant du nouveau programme reste allumé.
2. Relâcher la touche-programme.
3. Fermer la porte.  
Dès que le délai est écoulé, le programme de lavage démarre automatiquement.

## Désactiver le lave-vaisselle

Lorsque le signal sonore est activé, un signal continu retentit pendant 15 secondes à la fin du programme de lavage.



Lors de l'ouverture de la porte immédiatement après l'arrêt du programme, il se peut que de la vapeur d'eau brûlante s'échappe de l'appareil. C'est pourquoi

1. il faut ouvrir la porte avec précaution.
2. Arrêter le lave-vaisselle à l'aide de la touche MARCHE/ARRET.

Tous les voyants s'éteignent.

Si le lave-vaisselle n'est pas désactivé, le signal sonore retentit au bout de 3 minutes puis au bout de 6 minutes.



### Vider le lave-vaisselle

- La vaisselle chaude est sensible aux chocs. Laissez-la par conséquent refroidir avant de vider le lave-vaisselle.
- Lorsque le programme est terminé, laissez la vaisselle environ 15 minutes de plus dans le lave-vaisselle pour qu'elle ait le temps de mieux sécher et de se refroidir.
- Commencez par vider la panier inférieur puis passez au panier supérieur. Ce faisant, vous évitez que la vaisselle se trouvant dans le panier inférieur ne soit pas tachée par des gouttes d'eau résiduelles provenant du panier supérieur.

# Entretien et nettoyage



Nettoyez régulièrement les surfaces extérieures de l'appareil et le bandeau de commande avec un chiffon doux humide et si nécessaire, uniquement avec des détergents doux. N'employez jamais de produits abrasifs ou de solvants (acétone, trichloréthylène, etc ...).

Nettoyez les joints d'étanchéité de la porte et les distributeurs de produit de lavage et de rinçage avec un chiffon humide.

## Nettoyage du filtre



Les filtres sont situés au fond de la cuve. Ils doivent être nettoyés très régulièrement. Des filtres non nettoyés nuisent au résultat de lavage.

1. Ouvrez la porte, sortez le panier inférieur.
2. Le système de filtrage du lave-vaisselle se compose d'un filtre mixte grossier/fin, d'un microfiltre et d'un filtre plat.
3. Tournez la poignée de l'ensemble filtre mixte grossier/fin et microfiltre d'¼ de tour vers la gauche puis soulevez le tout.
4. Saisissez le filtre mixte grossier/fin (1/2) par la poignée annulaire et retirez-le du microfiltre (3)
5. Nettoyez soigneusement tous les filtres sous l'eau courante.
6. Retirez le filtre plat (4) en le soulevant et nettoyez-le sous l'eau courante des deux côtés.
7. Remettez le filtre plat en vérifiant que les bords du filtre s'applique correctement sur le fond de la cuve.
8. Placez le filtre mixte grossier/fin dans le microfiltre et assemblez-les.
9. Remettez l'ensemble de ces 3 filtres et verrouillez le tout en basculant le levier dans le sens des aiguilles d'une montre jusqu'à la butée.



Ne faites jamais fonctionner l'appareil sans les filtres.

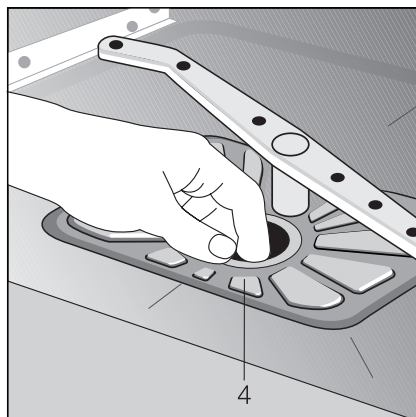
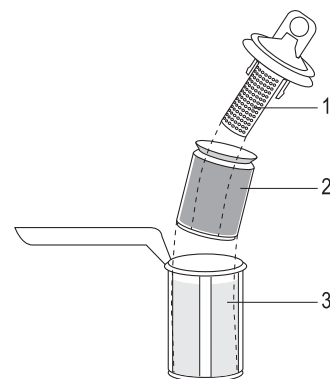
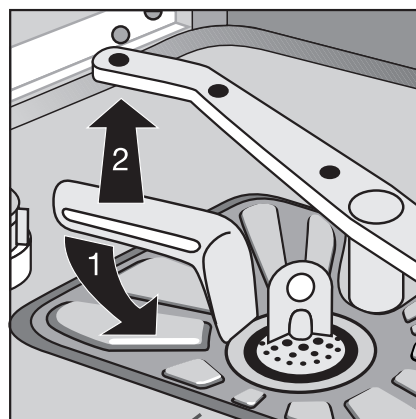

# Que faire quand...

Si vous constatez une anomalie dans le lavage ou le fonctionnement de votre appareil, consultez les indications données dans cette notice d'utilisation avant de faire appel au Service Après Vente. Dans la majorité des cas, vous pourrez y remédier vous-même.

Si malgré toutes les vérifications, une intervention s'avère nécessaire, le vendeur de votre appareil est le premier habilité à intervenir. A défaut (déménagement de votre part, fermeture du magasin où vous avez effectué l'achat...), veuillez consulter l'**Assistance Technique Consommateurs** qui vous communiquera alors l'adresse d'un Service Après Vente.

## ...les anomalies sont signalées.

Si l'appareil est équipé d'un signal lumineux au sol, un point lumineux clignote sur le sol pour signaler tout message d'erreur.



La signalisation acoustique des anomalies ne se déclenche que si le signal sonore est activé.

Si certains voyants lumineux clignotent ou s'allument sur le bandeau de commande et d'affichage et/ou si des signaux sonores se font entendre comme cela est indiqué dans la tableau ci-après, il est alors éventuellement possible de réparer soi-même l'anomalie :

Dérangement	Cause possible	Solution
On entend se répéter <b>1 bref signal d'alarme</b> , le voyant du programme de lavage sélectionné clignote, le voyant indiquant la fin du programme de lavage ne cesse de clignoter <b>une fois</b> : l'eau ne pénètre pas dans le lave-vaisselle.	Le robinet d'eau est bouché ou entartré.	Nettoyer le robinet d'eau.
	Le robinet d'eau est fermé.	Ouvrir le robinet d'eau.
	Le filtre (s'il existe) situé à l'ancrage du tuyau sur le robinet d'eau est bouché.	Nettoyer le filtre situé à l'ancrage du tuyau.
	Les filtres situés au fond de l'appareil sont bouchés.	Appuyer sur la touche du programme de lavage en cours puis interrompre le programme de lavage à l'aide de RESET ; (voir chapitre : démarrer le programme de lavage) ; nettoyer les filtres. (voir chapitre : nettoyage des filtres)
On entend se répéter <b>2 brefs signaux d'alarme</b> , le voyant du programme de lavage sélectionné clignote, le voyant de fin du programme de lavage ne cesse de clignoter <b>deux fois</b> .	Le tuyau d'alimentation d'eau n'est pas installé correctement.	Vérifier la disposition du tuyau.
	Le siphon est bouché.	Nettoyer le siphon.
	Le tuyau d'évacuation d'eau n'est pas installé correctement.	Vérifier la disposition du tuyau.

Dérangement	Cause possible	Solution
On entend se répéter <b>3 brefs signaux d'alarme</b> , le voyant de fin du programme de lavage ne cesse de clignoter <b>trois fois</b> .	Le système anti-inondation est activé.	Fermer le robinet d'eau et contacter le service après vente.

Après réparation des anomalies signalées par 1 ou par 2 signaux sonores, appuyer sur la touche du programme de lavage en cours. Le programme de lavage se poursuit.

Si le dérangement se reproduit, veuillez contacter le service après vente.



Pour tout autre dérangement, veuillez contacter le service après-vente et leur décrire le type d'anomalie (voir chapitre service après-vente).

## ... vous avez des problèmes lors de l'utilisation du lave-vaisselle.

Symptômes	Cause possible	Solutions
Le programme ne démarre pas.	La porte du lave-vaisselle n'est pas fermée correctement.	Refermez la porte.
	La fiche secteur n'est pas branchée.	Branchez la prise.
	Le fusible de l'installation électrique de la maison n'est pas en bon état.	Remplacez le fusible.
	Pour les modèles de lave-vaisselle avec départ différé: un départ différé est sélectionné.	Si la vaisselle doit être rincée immédiatement, pour les appareils - avec multiafficheur, régler l'heure de départ sur 0 heure. - sans multiafficheur, effacer la pré-sélection de l'heure de départ.
Des taches de rouille sont visibles à l'intérieur de la cuve.	L'intérieur de la cuve est en acier inoxydable. Des taches de rouille dans la cuve ne peuvent venir que de rouille venue de l'extérieur (particules de rouille de la tuyauterie d'eau, de casseroles, couverts, etc.). Éliminez de telles taches à l'aide d'un produit de nettoyage pour acier inoxydable du commerce.	Ne lavez que des couverts et de la vaisselle convenant pour lave-vaisselle.
		Fermez correctement le couvercle du réservoir pour sel spécial de régénération.
Sifflement pendant le lavage.	Le sifflement ne gêne pas.	Employer un détergent d'une autre marque.

## ... le résultat de lavage n'est pas satisfaisant.

### La vaisselle n'est pas propre.

- Le programme sélectionné ne convient pas au type de salissure sur la vaisselle.
- La vaisselle n'est pas correctement placée. Les paniers à vaisselle ne peuvent pas être surchargés.
- Les filtres ne sont pas propres ou sont mal placés.
- Le produit de lavage n'est pas correctement dosé ou ne convient pas au lavage en lave-vaisselle.
- En cas de dépôts de calcaire sur la vaisselle: le réservoir de sel régénérant est vide ou l'adoucisseur est mal réglé.
- Le tuyau d'écoulement n'est pas placé correctement.

### La vaisselle ne sèche pas ou ne brille pas.

- La vaisselle est restée trop longtemps dans l'appareil.
- Le réservoir pour le liquide de rinçage est vide.

### Les verres présentent des stries, des taches blanchâtres ou un dépôt aux reflets bleus.

- Dosez correctement la quantité de produit de rinçage.

### Les verres présentent des taches d'eau séchées.

- Augmentez le dosage de produit de rinçage.
- Vérifiez que le produit de lavage est correctement dosé et convient au lavage en lave-vaisselle.

# Caractéristiques techniques

Capacité:	12 couverts normalisés y compris vaisselle de service
Pression d'eau autorisée:	1-10 bar (=10-100 N/cm <sup>2</sup> = 0.1-1.0 MPa)
Raccordement électrique:	Les informations concernant le raccordement électrique se trouvent sur la plaque signalétique placée sur le côté droit de la porte du lave-vaisselle.
<b>Lave-vaisselle: «pose-libres»</b>	
Dimensions:	850 x 600 x 600 (H x L x P en mm)
poids max.:	54 kg
<b>Lave-vaisselle intégrables et habillables</b>	
Dimensions:	820 – 880 x 596 x 570 (H x L x P en mm)
poids max.:	50 kg
<b>Lave-vaisselle encastrés entièrement intégrables</b>	
Dimensions:	820 – 880 x 596 x 546 - 550 (H x L x P en mm)
poids max.:	50 kg

**CE** Cet appareil est conforme aux directives Communautaires suivantes:

- 73/23/CEE du 19. 02. 1973 – Directive basse tension et modifications successives
- 89/336/CEE du 03. 05. 1989 concernant la compatibilité électromagnétique et modifications successives (y compris directive modificatrice 92/31/CEE)  
– Directive CME

# Indications à l'attention des instituts d'essai

L'essai selon la norme **EN 60704** doit être effectué à pleine charge avec le programme de test (voir tableau des programmes).

Les essais selon la norme **EN 50242** doivent être effectués avec le bac à sel de l'adoucisseur d'eau plein, avec le bac d'alimentation du produit de rinçage plein et avec le programme de test (voir tableau des programmes).

	<b>Pleine charge:</b> 12 couverts, y compris la vaisselle de service	<b>Mi-charge:</b> 6 couverts, y compris la vaisselle de service, avec un emplacement sur deux laissé libre
Dosage du produit de lavage:	5g + 25g (type B)	20g (type B)
Réglage du produit de rinçage:	4 (type III)	4 (type III)

Exemple de rangement: Panier supérieur

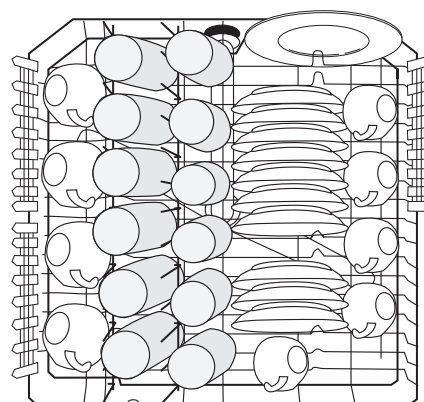

Exemple de rangement: Panier supérieur

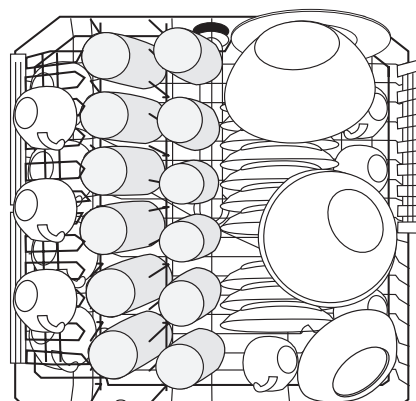

Exemple de rangement: Panier inférieur

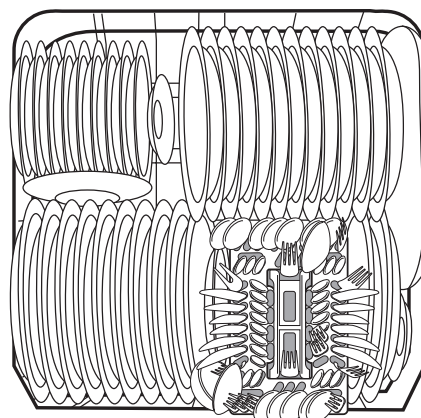



Exemple de rangement: Panier à couverts

Certains modèles de lave-vaisselle possèdent des paniers à couverts non équipés d'une grille.

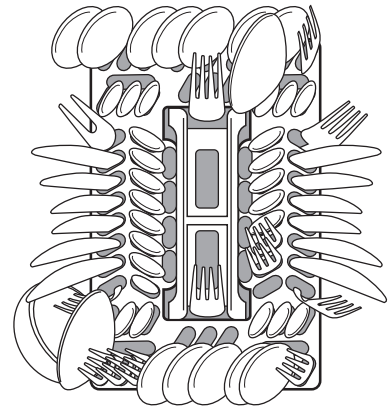

# INSTRUCTIONS D'INSTALLATION ET DE RACCORDEMENT

## Mise en place du lave-vaisselle

- Le lave-vaisselle doit être mis correctement d'aplomb et de niveau.
- Dévisser les pieds réglables afin de compenser les inégalités du sol et d'adapter la hauteur de l'appareil aux meubles adjacents :
  - à l'aide d'un tournevis.
- Pour les lave-vaisselle sur socle indépendant, intégrables et encastrables, les pieds arrières de l'appareil doivent être réglés de l'avant de l'appareil à l'aide d'un tournevis.
- Le tuyau d'évacuation, le tuyau d'arrivée d'eau et le câble d'alimentation électrique doivent pouvoir bouger librement à l'intérieur du retour de socle, afin de n'être ni écrasés ni pliés.
- Le lave-vaisselle doit être immobilisé dans son logement pour éviter le basculement en avant de l'appareil.  
La conception de votre lave-vaisselle ne permet pas l'encastrement d'une table de cuisson.

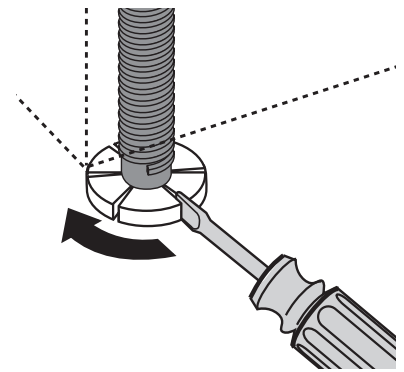

## Montage de la plaque décor

(voir schéma de montage en annexe)



La porte de l'appareil peut être garnie à l'aide d'une plaque de bois/plaque décor aux dimensions suivantes:

Largeur:	591 mm – 594 mm
Épaisseur:	16 mm – 24 mm
Hauteur:	max. 715 mm
Poids:	max. 10 kg

# Raccordement du lave-vaisselle

## Arrivée d'eau

Le lave-vaisselle possède des dispositifs de sécurité qui empêchent le reflux de l'eau de lavage dans le réseau de distribution d'eau potable et sont conformes aux prescriptions de sécurité en vigueur en matière de sécurité hydraulique.

- Le lave-vaisselle peut être alimenté en eau froide et en eau chaude jusqu'à 60 °C max.
- Le lave-vaisselle **ne peut pas** être raccordé à un chauffe-eau.

## Pression d'eau admissible

Pression d'eau minimale admissible: 1 bar (=10 N/cm <sup>2</sup> =100 kPa)	Si la pression de l'eau est inférieure à 1 bar, veuillez demander conseil à votre installateur.
Pression d'eau maximale admissible: 10 bars (=100 N/cm <sup>2</sup> =1 MPa)	Si la pression de l'eau est supérieure à 10 bars, un réducteur de pression doit être installé en amont de l'appareil (disponible en option chez votre vendeur).

## Raccorder le tuyau d'alimentation



Le tuyau d'alimentation ne peut pas être plié, écrasé ni enroulé sur lui-même lors du raccordement.

Raccordez le tuyau d'alimentation avec le raccord vissé pour flexible (ISO 228-1:2000) à un robinet d'eau avec filet mâle (¾ pouce). Serrez l'écrou du raccordement pour flexible **uniquement à la main**.



Afin que la prise d'eau ne soit pas limitée dans la cuisine, nous recommandons d'installer un robinet d'eau supplémentaire ou de monter une dérivation sur le robinet d'eau existant.

- Si le tuyau d'arrivée d'eau fourrai est trop court pour votre installation, utilisez exclusivement un tuyau complet normalisé disponible auprès de votre vendeur. Ne le coupez en aucun cas.



Le chapitre suivant concerne uniquement les lave-vaisselle qui ont un clapet de sécurité au raccord vissé au niveau du robinet d'eau :

## Tuyau d'alimentation avec clapet de sécurité

Après avoir raccordé le tuyau d'alimentation à double conduit, le clapet de sécurité se situe directement au contact du robinet. De ce fait, le tuyau d'alimentation n'est sous pression que pendant l'alimentation en eau. Si à ce moment-là le tuyau d'alimentation devait ne pas être étanche, le clapet de sécurité interrompt l'arrivée d'eau et la pompe de vidange du lave-vaisselle se met en marche.



**Pour la pose du tuyau d'alimentation, prière de respecter les consignes suivantes :**

- La distance entre le bord inférieur du clapet de sécurité et la surface au sol du lave-vaisselle doit être supérieure à au moins 30 cm :
- A l'intérieur du tuyau d'alimentation à double conduit, il y a le câble électrique pour le clapet de sécurité. Ni le tuyau d'alimentation, ni le clapet de sécurité ne doivent être plongés sous l'eau.
- En cas de défectuosité du tuyau d'alimentation, retirer immédiatement la fiche secteur.
- Le tuyau d'alimentation avec clapet de sécurité ne doit être remplacé que par un spécialiste/le service après-vente.
- Poser le tuyau d'alimentation de telle manière qu'il ne soit jamais situé plus haut que le bord inférieur du clapet de sécurité.

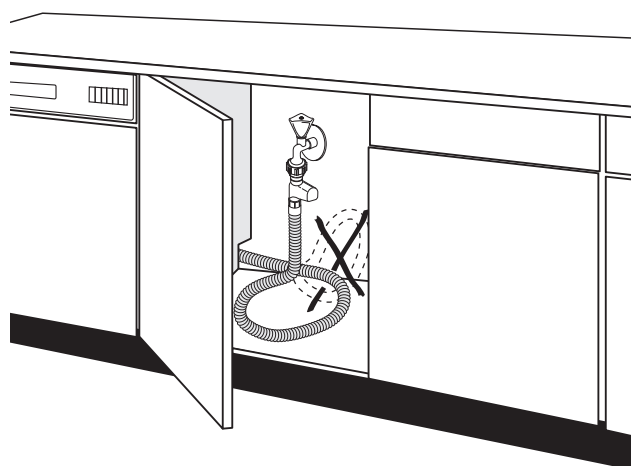
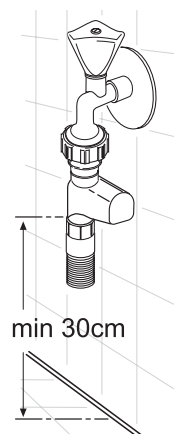

## Evacuation de l'eau

### Tuyau d'évacuation



Le tuyau d'évacuation ne peut être ni plié, ni écrasé ni replié sur lui-même.

- Raccordement du tuyau d'évacuation:
  - hauteur maximum: 1 mètre.
  - hauteur minimum nécessaire, 40 cm.

### Tuyaux de prolongement

- Les tuyaux de prolongement sont disponibles chez votre magasin vendeur. Le diamètre intérieur des flexibles de prolongement doit être de 19 mm.
- Les tuyaux de prolongement peuvent au maximum être posés sur 3 m à l'horizontale et la hauteur maximum admissible pour le raccordement du flexible d'évacuation est alors de 85 cm.

### Raccordement au siphon

- L'embout du flexible d'évacuation ( $\varnothing$  19 mm) s'adapte sur tous les types courants de siphon. Le diamètre extérieur du raccordement au siphon doit être d'au moins 15 mm.
- Le flexible d'évacuation doit être fixé au raccordement de siphon à l'aide du collier de serrage.

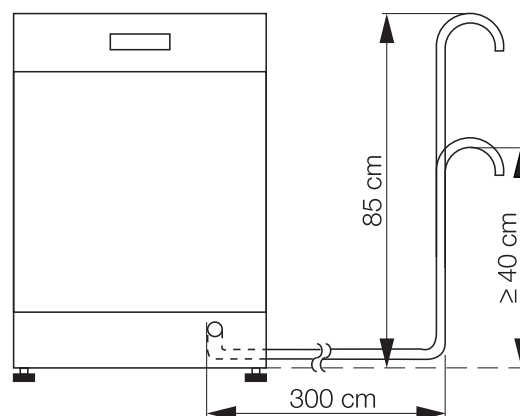

### Evacuation de l'eau dans le cas d'un lave-vaisselle encastré en hauteur

Si le lave-vaisselle est encastré en hauteur et si la hauteur du raccordement du tuyau d'évacuation est inférieure à 30 cm, le kit ET 111099520 doit être encastré par le service après-vente.

### Evacuation de l'eau dans l'évier (possible uniquement pour les appareils «pose-libre»)

Si vous voulez accrocher le tuyau d'évacuation au rebord de l'évier, utilisez une crosse en plastique spéciale. Vous l'obtiendrez auprès de votre magasin vendeur.

1. Emboîtez le coude sur le flexible d'évacuation.
2. Fixez le flexible d'évacuation pour l'empêcher de glisser du bord de l'évier. Tirez le cordon à travers l'orifice du coude de flexible et fixez-le au mur ou au robinet.

## Système de protection contre les fuites d'eau

A titre de protection contre les dégâts des eaux, le lave-vaisselle est équipé d'un système de protection contre les fuites d'eau.

En cas d'anomalie, la soupape de sécurité dans le tuyau d'alimentation interrompt immédiatement l'arrivée d'eau et la pompe d'évacuation se met en marche. De cette manière, l'eau ne peut ni s'écouler ni déborder. L'eau résiduelle se trouvant dans l'appareil est évacuée automatiquement par pompage.



Le système de protection contre les fuites d'eau fonctionne également lorsque l'appareil est hors service.

## Raccordement électrique



Suivant les conditions techniques de raccordement en vigueur de la compagnie d'électricité, un raccordement fixe au réseau électrique peut uniquement être effectué par un électricien agréé.

Lors du raccordement, veillez à respecter les prescriptions VDE et le cas échéant les stipulations supplémentaires de la compagnie d'électricité locale. Après le montage, les éléments sous tension et les conducteurs isolés en fonctionnement ne peuvent plus pouvoir être touchés avec l'éprouvette en forme de doigt suivant EN 60335/DIN VDE 0700.

Vous trouverez toutes les données nécessaires pour le branchement électrique sur la plaque signalétique qui se trouve sur le bord intérieur droit de la porte du lave-vaisselle. Si l'appareil est commutable, il faut en outre respecter les indications du schéma de commutation se trouvant dans le boîtier de raccordement au réseau.

Vérifiez avant le raccordement que la tension nominale et le type de courant mentionnés sur la plaque signalétique de l'appareil correspondent à la tension nominale et au type de courant du lieu d'installation. La protection électrique nécessaire est également mentionnée sur la plaque signalétique.

Pour isoler le lave-vaisselle du réseau, tirez la fiche de la prise.

**Attention:** La fiche doit également être accessible après l'installation de l'appareil.

Si l'appareil est raccordé au moyen d'un raccordement fixe, il faut prévoir un dispositif (p. ex. disjoncteur différentiel) permettant de séparer l'appareil du réseau **sur tous les pôles (N, L1)** avec un interstice d'ouverture de contact de > 3 mm.

# Technique de raccordement

Les tuyaux d'alimentation en eau et d'évacuation ainsi que le câble d'alimentation électrique se raccordent sur le côté du lave-vaisselle, aucune place n'étant disponible à cet effet à l'arrière de l'appareil. L'exemple suivant d'une installation sanitaire et électrique ne peut constituer qu'une recommandation, les circonstances locales étant déterminantes (raccordements disponibles, prescriptions locales de raccordement des sociétés de distribution d'eau et d'électricité, etc.).

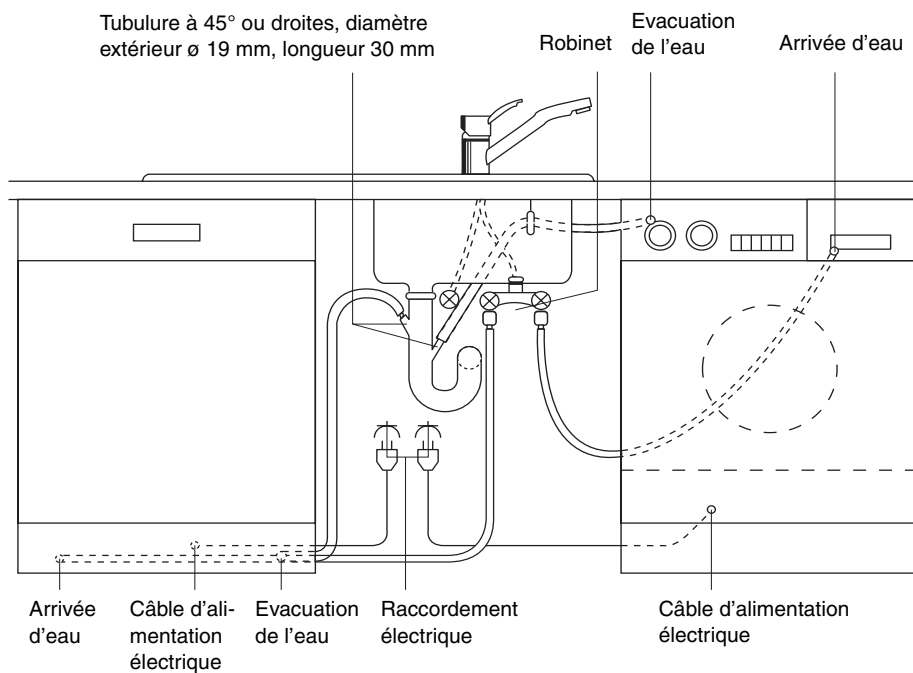

# Conditions de garantie

## **GARANTIE**

Conformément à la Législation en vigueur, votre Vendeur est tenu, lors de l'acte d'achat de votre appareil, de vous communiquer par écrit les conditions de garantie et sa mise en œuvre appliquées sur celui-ci.

Sous son entière initiative et responsabilité, votre Vendeur répondra à toutes vos questions concernant l'achat de votre appareil et les garanties qui y sont attachées. N'hésitez pas à le contacter.





# SERVICE

au chapitre «Que faire si...» sont rassemblées les sources de panne les plus fréquentes, auxquelles vous pouvez remédier vous-même.

Si vous faites malgré tout appel au service après-vente pour un des problèmes mentionnés ou suite à une erreur de manipulation, la visite du technicien de service après-vente ne sera pas gratuite pendant la période de garantie non plus.

Si vous ne trouvez pas d'indication pour une panne dans ce mode d'emploi, veuillez vous adresser au service après-vente.

Donnez au service après vente le numéro PNC et le numéro de série, que vous trouverez sur la plaque signalétique. Celle-ci se trouve sur le bord intérieur droit de la porte.

Afin de toujours avoir les numéros à la main, nous recommandons de les introduire ici:

Modèle: .....

PNC : .....

S-No : .....

Date d'achat: .....

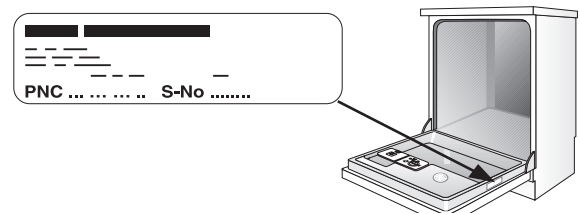



ANC 822 960 414 - 00 - 0303