

**Pioneer**

Mode d'emploi

Récepteur audiovisuel multicanal

VSX-LX55  
VSX-2021-K

## IMPORTANT



Ce symbole de l'éclair, placé dans un triangle équilatéral, a pour but d'attirer l'attention de l'utilisateur sur la présence, à l'intérieur du coffret de l'appareil, de "tensions dangereuses" non isolées d'une grandeur suffisante pour représenter un risque d'électrocution pour les êtres humains.

### ATTENTION

**DANGER D'ÉLECTROCUTION  
NE PAS OUVRIR**

**ATTENTION :**  
POUR ÉVITER TOUT RISQUE D'ÉLECTROCUTION, NE PAS ENLEVER LE COUVERCLE (NI LE PANNEAU ARRIÈRE). AUCUNE PIÈCE RÉPARABLE PAR L'UTILISATEUR NE SE TROUVE À L'INTÉRIEUR. CONFIER TOUT ENTRETIEN À UN PERSONNEL QUALIFIÉ UNIQUEMENT.



Ce point d'exclamation, placé dans un triangle équilatéral, a pour but d'attirer l'attention de l'utilisateur sur la présence, dans les documents qui accompagnent l'appareil, d'explications importantes du point de vue de l'exploitation ou de l'entretien.

D3-4-2-1-1\_A1\_Fr

### AVERTISSEMENT

Cet appareil n'est pas étanche. Pour éviter les risques d'incendie et de décharge électrique, ne placez près de lui un récipient rempli d'eau, tel qu'un vase ou un pot de fleurs, et ne l'exposez pas à des gouttes d'eau, des éclaboussures, de la pluie ou de l'humidité.

D3-4-2-1-3\_A1\_Fr

### AVERTISSEMENT

Avant de brancher l'appareil pour la première, lisez attentivement la section suivante.

**La tension de l'alimentation électrique disponible varie selon le pays ou la région. Assurez-vous que la tension du secteur de la région où l'appareil sera utilisé correspond à la tension requise (par ex. 230 V ou 120 V), indiquée sur le panneau arrière.**

D3-4-2-1-4\*\_A1\_Fr

### PRÉCAUTION DE VENTILATION

Lors de l'installation de l'appareil, veillez à laisser un espace suffisant autour de ses parois de manière à améliorer la dissipation de chaleur (au moins 40 cm sur le dessus, 10 cm à l'arrière et 20 cm de chaque côté).

### AVERTISSEMENT

Les fentes et ouvertures du coffret sont prévues pour la ventilation, pour assurer un fonctionnement stable de l'appareil et pour éviter sa surchauffe. Pour éviter les risques d'incendie, ne bouches jamais les ouvertures et ne les recouvrez pas d'objets, tels que journaux, nappes ou rideaux, et n'utilisez pas l'appareil posé sur un tapis épais ou un lit.

D3-4-2-1-7b\*\_A1\_Fr

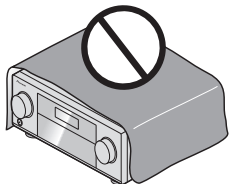

### AVERTISSEMENT

Pour éviter les risques d'incendie, ne placez aucune flamme nue (telle qu'une bougie allumée) sur l'appareil.

D3-4-2-1-7a\_A1\_Fr

Si la fiche d'alimentation secteur de cet appareil ne convient pas à la prise secteur à utiliser, la fiche doit être remplacée par une appropriée. Ce remplacement et la fixation d'une fiche secteur sur le cordon d'alimentation de cet appareil doivent être effectués par un personnel de service qualifié. En cas de branchement sur une prise secteur, la fiche de coupure peut provoquer une sérieuse décharge électrique. Assurez-vous qu'elle est éliminée correctement après sa dépose. L'appareil doit être déconnecté en débranchant sa fiche secteur au niveau de la prise murale si vous prévoyez une période prolongée de non utilisation (par exemple avant un départ en vacances).

D3-4-2-2-1a\_A1\_Fr

### ATTENTION

L'interrupteur  **STANDBY/ON** de cet appareil ne coupe pas complètement celui-ci de sa prise secteur. Comme le cordon d'alimentation fait office de dispositif de déconnexion du secteur, il devra être débranché au niveau de la prise secteur pour que l'appareil soit complètement hors tension. Par conséquent, veillez à installer l'appareil de telle manière que son cordon d'alimentation puisse être facilement débranché de la prise secteur en cas d'accident. Pour éviter tout risque d'incendie, le cordon d'alimentation sera débranché au niveau de la prise secteur si vous prévoyez une période prolongée de non utilisation (par exemple avant un départ en vacances).

D3-4-2-2-2a\*\_A1\_Fr

## Information à destination des utilisateurs sur la collecte et l'élimination des équipements et batteries usagés

(Marquage pour les équipements)



(Exemples de marquage pour les batteries)



Ces symboles qui figurent sur les produits, les emballages et/ou les documents d'accompagnement signifient que les équipements électriques et électroniques et batteries usagés ne doivent pas être jetés avec les déchets ménagers et font l'objet d'une collecte sélective.

Pour assurer l'enlèvement et le traitement appropriés des produits et batteries usagés, merci de les retourner dans les points de collecte sélective habilités conformément à la législation locale en vigueur.

En respectant les circuits de collecte sélective mis en place pour ces produits, vous contribuerez à économiser des ressources précieuses et à prévenir les impacts négatifs éventuels sur la santé humaine et l'environnement qui pourraient résulter d'une mauvaise gestion des déchets.

Pour plus d'information sur la collecte et le traitement des produits et batteries usagés, veuillez contacter votre municipalité, votre service de gestion des déchets ou le point de vente chez qui vous avez acheté ces produits.

**Ces symboles ne sont valables que dans les pays de l'Union Européenne. Pour les pays n'appartenant pas à l'Union Européenne :**

Si vous souhaitez jeter ces articles, veuillez contacter les autorités ou revendeurs locaux pour connaître les méthodes d'élimination appropriées.

K058a\_A1\_Fr

Ce produit est destiné à une utilisation domestique générale. Toute panne due à une utilisation autre qu'à des fins privées (comme une utilisation à des fins commerciales dans un restaurant, dans un autocar ou sur un bateau) et qui nécessite une réparation sera aux frais du client, même pendant la période de garantie.

K041\_A1\_Fr







### Milieu de fonctionnement

Température et humidité du milieu de fonctionnement : De +5 °C à +35 °C (de +41 °F à +95 °F) ; Humidité relative inférieure à 85 % (orifices de ventilation non obstrués)

N'installez pas l'appareil dans un endroit mal ventilé ou un lieu soumis à une forte humidité ou en plein soleil (ou à une forte lumière artificielle).

D3-4-2-1-7c\*\_A1\_Fr

## Traduction de l'étiquette collée sur le panneau avant

 <b>7ch</b>	 <b>dlna</b> CERTIFIED	 <b>192 kHz 24 bit</b> FLAC WAV
 <b>1080p</b> UPSCALING	 <b>HDMI™ (3D,ARC)</b> 7 in / 2 out	 for <b>iPod iPhone iPad</b> included
Mise à l'échelle	entrées sorties	pour inclus

*Nous vous remercions d'avoir acheté ce produit Pioneer. Veuillez lire soigneusement ce mode d'emploi. Vous saurez ainsi comment utiliser votre appareil correctement. Après avoir terminé de lire le mode d'emploi, rangez-les dans un endroit sûr pour pouvoir vous y référer ultérieurement.*

## Table des matières

### 01 Avant de commencer

Notre philosophie .....	6
Caractéristiques.....	6
Vérification du contenu de la boîte .....	6
Installation du récepteur.....	6
Mise en place des piles.....	6
Portée de la télécommande.....	7
À propos de l'AVNavigator (CD-ROM inclus).....	7

### 02 Commandes et affichages

Télécommande .....	9
Afficheur.....	10
Panneau avant.....	11

### 03 Raccordement de votre équipement

Raccordement de votre équipement.....	12
Panneau arrière.....	12
Détermination des enceintes à utiliser .....	13
Disposition des enceintes.....	14
Raccordement des enceintes .....	14
Installation de votre système d'enceintes.....	15
Sélection du système d'enceintes .....	16
À propos de la liaison audio .....	17
À propos du convertisseur vidéo.....	17
À propos de l'HDMI .....	18
Raccordement d'un téléviseur ou de lecteurs.....	19

Raccordement d'un enregistreur HDD/DVD, d'un enregistreur BD et d'autres sources vidéo .....	20
Connexion d'un récepteur satellite/câble ou d'un autre type de décodeur .....	21
Raccordement d'autres composants audio .....	21
Connexion d'autres amplificateurs.....	22
Raccordement des antennes AM/FM .....	22
Configuration MULTI-ZONE.....	23
Raccordement au réseau par l'interface LAN .....	23
Raccordement d'un ADAPTEUR Bluetooth en option .....	24
Raccordement d'un iPod.....	24
Raccordement d'un dispositif USB .....	24
Raccordement d'un composant pourvu d'une prise HDMI à l'entrée du panneau avant .....	24
Raccordement à un réseau LAN sans fil....	24
Raccordement d'un récepteur infrarouge.....	25
Fonctionnement d'autres composants Pioneer avec le capteur de cette unité .....	25
Mise sous/hors tension de composants avec le déclencheur 12 volts.....	26
Branchement du récepteur .....	26

### 04 Configuration de base

Réglage de l'impédance des enceintes .....	27
Changement de la langue de l'affichage sur écran (OSD Language).....	27
Obtention automatique d'un réglage sonore optimal (Full Auto MCACC).....	27
Le menu Input Setup.....	29
Configuration du mode de fonctionnement .....	30

### 05 Lecture de base

Lecture d'une source .....	31
Lecture d'un iPod .....	31
Lecture d'un dispositif USB.....	32
Écoute de la radio .....	34
ADAPTEUR Bluetooth pour l'écoute de musique sans fil .....	35

### 06 Écoute par votre système

Écoute de sources variées grâce aux divers modes d'écoute .....	38
Sélection des préréglages MCACC.....	40
Choix du signal d'entrée .....	40
Contrôle de phase pour un son de meilleure qualité .....	40
Amélioration du son avec le contrôle de phase et le contrôle de phase pleine bande .....	41

### 07 Lecture par les entrées HOME MEDIA GALLERY

Utilisation de Home Media Gallery .....	42
Caractéristiques de Home Media Gallery .....	42
Introduction.....	42
Lecture avec Home Media Gallery .....	43
Fonctions avancées de radio Internet .....	44
À propos de la lecture en réseau.....	44
À propos des formats de fichiers lisibles ..	46

### 08 Commande par l'HDMI

À propos de la commande par l'HDMI.....	47
Raccordements pour la Commande par l'HDMI .....	47
Réglage de l'HDMI .....	47
Avant la synchronisation .....	48
À propos des opérations synchronisées ..	48
Réglage de la fonction PQLS.....	48
Précautions concernant la fonction Commande par l'HDMI.....	49

### 09 Utilisation d'autres fonctions

Réglage des options audio .....	50
Réglages des options vidéo .....	52
Commutation du bornes d'enceintes.....	53
Utilisation des commandes MULTI-ZONE .....	54
Réalisation d'un enregistrement audio ou vidéo.....	54
Réduction du niveau d'un signal analogique.....	55
Utilisation de la minuterie sommeil.....	55
Régler la luminosité de l'afficheur .....	55
Commutation de la sortie HDMI .....	55

Vérification des réglages de votre système.....	55
Réinitialisation du système.....	55

### 10 Commander le reste de votre système

À propos du menu de configuration de la télécommande.....	57
Exploitation de plusieurs récepteurs .....	57
Réglage de la télécommande pour la commande d'autres composants.....	57
Sélection directe des codes de préréglage .....	58
Programmation de signaux depuis d'autres télécommandes.....	58
Effacement de la programmation d'une touche de la télécommande.....	59
Effacement de tous les réglages appris pour une fonction d'entrée .....	59
Fonction directe.....	59
Réglage du mode d'éclairage.....	59
Série d'opérations et Extinction automatique de la chaîne .....	59
Réinitialisation des réglages de la télécommande.....	60
Commande des composants .....	61

### 11 Le menu MCACC avancé

Réglages du récepteur depuis le menu MCACC avancé.....	64
MCACC automatique (Expert).....	64
Configuration MCACC manuelle .....	66
Vérification des données MCACC.....	69
Gestion des données.....	70

### 12 Menus de configuration du système et d'autres configurations

Réglages du récepteur depuis le menu de Configuration du système .....	72
Configuration manuelle des enceintes .....	72
Menu de configuration du réseau.....	75
Vérification des informations concernant le réseau .....	77
Menu Autre configuration .....	77

### 13 Informations supplémentaires

Guide de dépannage 1 .....	79
Guide de dépannage 2 .....	86
Guide de dépannage du réseau LAN sans fil .....	89
À propos des messages d'état .....	90
Réglage des enceintes .....	90
Informations importantes concernant la liaison HDMI .....	91
Nettoyage de l'appareil .....	91
Déclaration de conformité à la Directive R&TTE 1999/5/EC .....	92
Formats de son surround .....	93
À propos de THX .....	93
À propos de l'iPod .....	94
À propos de FLAC .....	94
Surround automatique, ALC et flux direct avec différents formats de signal d'entrée .....	95
Glossaire .....	96
Index des fonctions .....	99
Spécifications .....	100
Liste des codes pré-réglés .....	101



# Organigramme des réglages sur le récepteur

## Organigramme pour les raccordements réglages du récepteur

Cet appareil est un récepteur AV à part entière présentant un grand nombre de fonctions et de prises. Il peut être utilisé facilement lorsque les raccordements et les réglages mentionnés ci-dessous ont été effectués.

**Point de réglage nécessaire: 1, 2, 3, 4, 6, 8, 10**

**Réglage à effectuer si nécessaire: 5, 7, 9, 11, 12, 13, 14**



### Important

Les réglages initiaux du récepteur peuvent être effectués sur l'ordinateur à l'aide de **Wiring Navi** sur le CD-ROM AVNavigator livré avec le récepteur. Dans ce cas, pratiquement les mêmes raccordements et réglages que ceux mentionnés aux étapes **2, 3, 4, 6, 7, 8 et 9** peuvent être effectués de manière interactive. Pour les instructions concernant l'emploi de l'AVNavigator, consultez la section *À propos de l'AVNavigator (CD-ROM inclus)* à la page 7.

#### 1 Avant de commencer

- Vérification du contenu de la boîte à la page 6
- Mise en place des piles à la page 6



#### 2 Détermination de l'application des enceintes (page 13)

- Système surround 7.2 canaux (Avant Haut)
- Système surround 7.2 canaux (Avant Large)
- Système surround 7.2 canaux et raccordement des enceintes B
- Système surround 5.2 canaux et raccordement avant pour la double amplification (Surround haute qualité)
- Système surround 5.2 canaux et raccordement de la ZONE 2 (Multizone)



#### 3 Raccordement des enceintes

- Disposition des enceintes à la page 14
- Raccordement des enceintes à la page 14
- Installation de votre système d'enceintes à la page 15
- Double amplification des enceintes à la page 16



#### 4 Raccordement des composants

- À propos de la liaison audio à la page 17
- À propos du convertisseur vidéo à la page 17
- Raccordement d'un téléviseur ou de lecteurs à la page 19
- Raccordement des antennes AM/FM à la page 22
- Branchement du récepteur à la page 26



#### 5 Réglage de l'impédance des enceintes (page 27)

(Seulement si les enceintes raccordées ont une impédance de 6 Ω à 8 Ω)



#### 6 Mise sous tension



#### 7 Changement de la langue de l'affichage sur écran (OSD Language) (page 27)



#### 8 Réglages des enceintes MCACC

- Obtention automatique d'un réglage sonore optimal (Full Auto MCACC) à la page 27



#### 9 Le menu Input Setup (page 29)

(Si vous voulez effectuer d'autres liaisons que celles recommandées)



#### 10 Lecture de base (page 31)



#### 11 Commutation de la sortie HDMI (page 55)



#### 12 Réglage de la qualité du son et de l'image selon ses préférences

- Utilisation des divers modes d'écoute (page 38)
- Contrôle de phase pour un son de meilleure qualité (page 40)
- Amélioration du son avec le contrôle de phase et le contrôle de phase pleine bande (page 41)
- Mesure de toutes les courbes d'égalisation (SYMMETRY/ALL CH ADJ/FRONT ALIGN) (page 64)
- Changement du niveau des canaux pendant l'écoute (page 74)
- Mise en ou hors service de l'égaliseur du calibrage acoustique, de la correction automatique du son ou de l'optimisation des dialogues (page 50)
- Réglage de la fonction PQLS (page 48)
- Réglage des options audio (page 50)
- Réglages des options vidéo (page 52)



#### 13 Autres ajustements et réglages facultatifs

- Commande par l'HDMI (page 47)
- Le menu MCACC avancé (page 64)
- Menus de configuration du système et d'autres configurations (page 72)



#### 14 Utilisation optimale de la télécommande

- Exploitation de plusieurs récepteurs (page 57)
- Réglage de la télécommande pour la commande d'autres composants (page 57)

# Avant de commencer

## Notre philosophie

Pioneer s'engage à vous proposer des systèmes home cinéma dont les caractéristiques sonores se rapprochent le plus possible des aspirations des réalisateurs et de l'ingénieur en matriçage lorsqu'ils ont élaboré la bande sonore originale. Nous y parvenons en nous concentrant sur trois étapes essentielles :

**1 Concevoir avec des composants sélectionnés avec soin un appareil capable de restituer avec précision la bande sonore originale**

**2 Permettre un calibrage acoustique personnalisé pour n'importe quelle zone d'écoute**

**3 Permettre une diffusion radio attachante**

## Caractéristiques

### ● HDMI (3D, Canal de retour audio)

Pour utiliser cette fonction un composant compatible est nécessaire.

### ● HOME MEDIA GALLERY

Ce récepteur peut lire les enregistrements sauvegardés sur un ordinateur si celui-ci est relié au récepteur par la borne LAN.

### ● À propos du fonctionnement du récepteur avec un terminal mobile (iPod, iPhone, etc.)

Le récepteur peut être contrôlé depuis le terminal mobile après avoir installé une application spéciale sur le terminal mobile. Pour le détail, reportez-vous aux informations produites sur le site Pioneer.

Cette application spéciale peut être changée ou arrêtée sans avis préalable.

### ● Commande à distance depuis l'iPod touch, l'iPhone ou l'iPad

La commande depuis un iPod touch, iPhone ou iPad via un réseau LAN est possible en téléchargeant une application originale Pioneer (iControlAV2) de l'iTunes Store.

### ● AVNavigator

Le CD-ROM (AVNavigator) fourni avec ce produit offre une grande variété de fonctions, comme par exemple **Wiring Navi** avec un guide de connexion de l'appareil et d'installation depuis l'ordinateur et un **Interactive Manual** pour opérer sur l'appareil tout en lisant le manuel.

### ● PQLS

Le raccordement d'un lecteur compatible PQLS par une liaison HDMI permet une lecture de grande qualité et sans fluctuation.

### ● Lecture sur l'iPod

Votre iPod peut être raccordé à la prise USB du récepteur pour la lecture des fichiers audio/vidéo sur l'iPod.

L'iPod est également chargé lorsqu'il est raccordé au récepteur.

### ● Conception à énergie directe avancée

Ce récepteur présente une nouvelle évolution de la conception discrète, caractéristique de Pioneer, dans le but d'augmenter la puissance, de réduire la distorsion et d'assurer une image sonore stable.

### ● Compatible Dolby Pro Logic IIz

L'adjonction d'une paire d'enceintes au-dessus des enceintes avant gauche et droite ajoute de l'expressivité dans le sens vertical au champ sonore antérieur orienté horizontalement. Le canal haut renforce la sensation de tridimensionnalité et d'espace du champ

sonore, résultant en une meilleure présence et spatialisation.

### ● Radio Internet

Raccordé au réseau par la borne LAN, ce récepteur permet d'écouter les stations radio Internet.

### ● Compatible Bluetooth

L'emploi de l'ADAPTEUR *Bluetooth* (AS-BT100 ou AS-BT200) permet d'écouter les fichiers de musique enregistrés sur un iPhone ou un autre dispositif sans fil Bluetooth sans câble.

### ● Correction automatique du son

La correction automatique du son emploie une technologie DSP pour rétablir la pression sonore et égaliser les irrégularités résultant de la compression.

### ● Configuration facile grâce à l'Advanced MCACC

La configuration MCACC automatique garantit une configuration rapide et précise du son surround. Celle-ci inclut les fonctions avancées de l'égaliseur du calibrage acoustique professionnel.

## Vérification du contenu de la boîte

Veillez vérifier que vous avez reçu tous les accessoires suivants :

- Microphone de configuration (câble : 5 m)
- Télécommande
- Piles sèches IEC R03 de taille AAA (pour vérifier si le système fonctionne) x 2
- Antenne cadre AM
- Antenne fil FM
- Câble d'iPod
- Convertisseur LAN sans fil (AS-WL300) (VSX-LX55 seulement)
  - Guide rapide
  - CD-ROM (Mode d'emploi)
  - Câble de liaison

- Cordon d'alimentation
- CD-ROM (AVNavigator)
- Carte de garantie
- Guide rapide

## Installation du récepteur

- Veillez à bien installer cet appareil sur une surface plane et stable.
- Ne l'installez pas aux endroits suivants :
  - sur un téléviseur couleur (de la distorsion pourrait apparaître sur l'image)
  - près d'une platine à cassette (ou près d'un appareil générant un champ magnétique). Ceci peut produire des interférences sonores.
  - en plein soleil
  - à un endroit humide
  - à un endroit très chaud ou très froid
  - à un endroit exposé à des vibrations ou d'autres mouvements
  - à un endroit très poussiéreux
  - à un endroit exposé aux fumées ou huiles chaudes (une cuisine, par exemple)
- Ne touchez pas le panneau inférieur du récepteur lorsque celui-ci est allumé ou juste après son extinction. Le panneau inférieur devient très chaud lorsque le récepteur est allumé (ou juste après son extinction) et peut causer des brûlures.

## Mise en place des piles

Les piles fournies avec l'appareil sont destinées à vérifier le bon fonctionnement de l'appareil et risquent de ne pas durer longtemps. Nous vous conseillons d'utiliser des piles alcalines dont l'autonomie est plus longue.

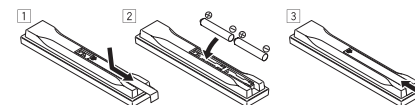

## ⚠ AVERTISSEMENT

- N'utilisez pas ou ne rangez pas les piles en plein soleil ou à un endroit très chaud, comme dans une voiture ou près d'un appareil de chauffage. Les piles pourraient fuir, surchauffer, exploser ou prendre feu. Cela peut aussi réduire leur durée de vie et leurs performances.

## ⚠ ATTENTION

Toute utilisation incorrecte des piles peut causer des accidents, comme une fuite ou une explosion. Prenez les précautions suivantes :

- N'utilisez jamais une pile neuve avec une pile usagée.
- Insérez correctement les pôles positif et négatif des piles en suivant les marques du boîtier.
- Des piles de forme identique peuvent avoir des tensions différentes. Utilisez uniquement des piles de même type.
- Lorsque vous éliminez des piles / batteries usées, veuillez vous conformer aux normes gouvernementales ou aux règles des institutions publiques environnementales en vigueur dans votre pays ou région.

## Portée de la télécommande

La télécommande peut ne pas fonctionner correctement si :

- Des obstacles se dressent entre la télécommande et le capteur de la télécommande sur le récepteur.
- Le capteur de la télécommande est exposé au soleil ou à une lumière fluorescente.
- Le récepteur est installé à proximité d'un dispositif émettant des rayons infrarouges.
- La télécommande du récepteur fonctionne en même temps qu'une autre télécommande infrarouge.

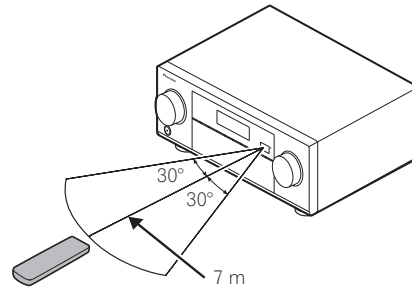

## À propos de l'AVNavigator (CD-ROM inclus)

Le CD-ROM AVNavigator inclus contient **Wiring Navi**, une application permettant de faire facilement les liaisons et les réglages initiaux de manière interactive. Vous obtiendrez facilement des réglages initiaux très précis simplement en suivant les instructions apparaissant à l'écran pour effectuer les raccordements et réglages.

Vous trouverez aussi d'autres caractéristiques facilitant l'emploi de diverses fonctions, par exemple un Manuel interactif fonctionnant avec le récepteur, la possibilité de mettre à jour les divers logiciels et une application MCACC qui permet de vérifier les mesures obtenues sur des graphiques en 3 dimensions.

## Installation de l'AVNavigator

### 1 Posez le CD-ROM AVNavigator inclus dans le lecteur CD de votre ordinateur.

- L'écran d'installation s'affiche. Passez à l'étape 2.
- Si l'écran d'installation n'apparaît pas, double-cliquez sur l'icône de CD-ROM puis démarrez l'installateur (AVNV\_XXX\_XXX.exe).

### 2 Suivez les instructions apparaissant à l'écran pour installer l'application.

Lorsque "Finish" est sélectionné, l'installation est terminée.

### 3 Retirez le CD-ROM AVNavigator inclus du lecteur CD de votre ordinateur.

## Traitement du CD-ROM

### Environnement d'exploitation

- Ce CD-ROM peut être utilisé avec Microsoft® Windows® XP/Vista/7.
- Un navigateur est parfois utilisé pour les fonctions de l'AVNavigator. Le navigateur pris en charge est Microsoft Internet Explorer 6, 7 et 8. Avec d'autres navigateurs, certaines fonctions peuvent être limitées ou ne pas s'afficher correctement. De plus, même si le navigateur est pris en charge, selon ses réglages, certaines fonctions peuvent être restreintes et les informations peuvent ne pas s'afficher correctement.

### Précautions d'utilisation

- Ce CD-ROM est conçu pour être utilisé avec un ordinateur personnel. Il ne peut pas être utilisé avec un lecteur de DVD ni un lecteur de CD audio. Essayer de lire ce CD-ROM avec un lecteur de DVD ou un lecteur de CD audio peut endommager les enceintes ou causer une altération auditive à cause du volume sonore élevé qui pourrait être produit.

### Licence

- Veillez accepter les "Conditions d'utilisation" indiquées ci-dessous avant d'utiliser ce CD-ROM. Ne l'utilisez pas si vous ne souhaitez pas accepter les conditions d'utilisation. Vous devez aussi accepter le "Contrat de licence" qui s'affiche lors de l'installation de l'AVNavigator.

## Conditions d'utilisation

- Les droits d'auteur des données de ce CD-ROM appartiennent à PIONEER CORPORATION. Un transfert, une copie, une diffusion, une transmission publique, une traduction, une vente, un prêt ou toute autre action non autorisée qui sort des limites de "l'utilisation personnelle" ou d'une "citation", comme défini par les lois sur les droits d'auteur, peut être soumise à des actions pénales. L'autorisation d'utiliser ce CD-ROM est donnée sous licence de PIONEER CORPORATION.

## Avis de non-responsabilité

- PIONEER CORPORATION ne garantit pas le fonctionnement de ce CD-ROM pour les ordinateurs personnels utilisant n'importe lequel des systèmes d'exploitation applicables. De plus, PIONEER CORPORATION ne peut être tenu responsable des dommages subis à la suite de l'utilisation de ce CD-ROM et n'est tenu à aucune compensation. Les noms des sociétés privées, des produits ou d'autres entités citées ici sont des marques déposées ou des marques de commerce de leur entreprise respective.

## Utilisation de l'AVNavigator

### 1 Cliquez sur [AVNavigator] sur le bureau pour lancer l'AVNavigator.

L'AVNavigator s'ouvre et **Wiring Navi** démarre. L'écran de sélection de langue apparaît. Suivez les instructions apparaissant à l'écran pour effectuer les raccordements et les réglages automatiques.

**Wiring Navi** démarre automatiquement seulement la première fois que l'AVNavigator est ouvert.

## 2 Sélectionnez et utilisez la fonction souhaitée.

L'AVNavigator comprend les fonctions suivantes :

- **Wiring Navi** – Vous indique de manière interactive comment effectuer les raccordements et les réglages initiaux. Des réglages initiaux extrêmement précis peuvent facilement être effectués.
- **Interactive Manual** – Affiche automatiquement les pages décrivant les fonctions mises en service sur le récepteur. Le récepteur peut aussi être actionné depuis le Manuel interactif.
- **Glossary** – Affiche des pages du glossaire.
- **MCACC Appli** – Affiche les mesures obtenues à la suite de la configuration MCACC avancée de manière vivante sur l'ordinateur. Des instructions spéciales sont présentes pour l'application MCACC. Ces instructions se trouvent dans les menus de l'AVNavigator **Interactive Manual**. Consultez-les lorsque vous utilisez l'application MCACC.
- **Software Update** – Permet la mise à jour de divers types de logiciels.
- **Settings** – Sert à effectuer divers réglages de l'AVNavigator.
- **Detection** – Sert à détecter le récepteur.



### Remarque

Pour utiliser l'AVNavigator d'un autre modèle, désinstallez d'abord (supprimez) l'AVNavigator de ce récepteur, puis installez l'AVNavigator de l'autre modèle.

## Suppression de l'AVNavigator

Vous pouvez procéder de la façon suivante pour désinstaller (supprimer) l'AVNavigator de l'ordinateur.

### ● Supprimez-le du panneau de commande de l'ordinateur.

Depuis le menu Démarrer, cliquez sur "Program" → "PIONEER CORPORATION" → "AVNavigator(VSX-LX55 ou VSX-2021)" → "Uninstall".

# Commandes et affichages

## Télécommande

Cette section explique comment utiliser la télécommande du récepteur.

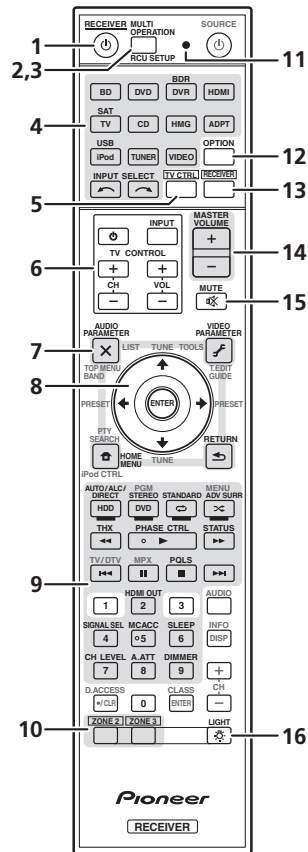

La télécommande présente les deux codes couleurs suivants, selon le composant utilisé :

- **Blanc** – Commande du récepteur, Commande du téléviseur
- **Bleu** – Autres commandes (Voir pages 31, 32, 34, 35 et 61.)

### 1 RECEIVER

Permet de commuter le récepteur entre veille et mise sous tension.

### 2 MULTI OPERATION

Permet d'effectuer une série d'opérations (page 59).

### 3 RCU SETUP

Sert à saisir le code de pré-réglage lors des réglages de la télécommande et à spécifier le mode de commande à distance (page 57).

### 4 Touches de fonction d'entrée

Servent à sélectionner la commande d'autres composants (page 57).

Utilisez **INPUT SELECT** ←/→ pour sélectionner la fonction d'entrée (page 31).

### 5 TV CTRL

Sert à spécifier le code de fabrication du téléviseur pour la commande du téléviseur (page 58).

### 6 Touches TV CONTROL

Ces touches sont réservées à la commande du téléviseur affecté à la touche **TV CTRL**.

### 7 Touches de réglage du récepteur

Appuyez d'abord sur **RECEIVER** pour accéder à :

- **AUDIO PARAMETER** – Pour accéder aux options Audio (page 50).
- **VIDEO PARAMETER** – Pour accéder aux options Vidéo (page 52).
- **HOME MENU** – Pour accéder au menu principal (pages 27, 29, 47, 64 et 72).
- **RETURN** – Pour valider le réglage et quitter la page actuelle du menu.

### 8 ↑/↓/←/→/ENTER

Utilisez les flèches lors de la configuration de votre système surround (voir page 64) et des options Audio ou Vidéo (page 50 ou 52).

### 9 Touches de commande du récepteur

Appuyez d'abord sur **RECEIVER** pour accéder à :

- **AUTO/ALC/DIRECT** – Pour commuter entre les modes de Surround automatique (page 38), Contrôle automatique des niveaux, Surround optimal et Flux direct (page 39).
- **STEREO** – Pour sélectionner le mode de lecture stéréo (page 38).
- **STANDARD** – Pour accéder au décodage standard et basculer sur les différents modes (Dolby Pro Logic, Neo:6, etc.) (page 38).
- **ADV SURR** – Pour basculer entre les différents modes surround (page 39).
- **THX** – Pour sélectionner un mode d'écoute Home THX (page 39).
- **PHASE CTRL** – Pour activer/désactiver la correction de phase (page 40). Le contrôle de phase pleine bande peut aussi être commuté (page 41).
- **STATUS** – Pour vérifier les réglages du récepteur sélectionné (page 55).
- **PQLS** – Pour sélectionner le réglage PQLS (page 48).
- **HDMI OUT** – Pour commuter la prise de sortie HDMI (page 55).
- **SIGNAL SEL** – Sert à sélectionner un signal d'entrée (page 40).
- **MCACC** – Pour commuter entre les pré-réglages MCACC (page 40).
- **SLEEP** – Pour mettre le récepteur en mode sommeil et sélectionner le temps devant s'écouler avant le sommeil (page 55).
- **CH LEVEL** – Appuyez plusieurs fois sur cette touche pour sélectionner un canal, puis utilisez ←/→ pour régler le niveau (page 74).
- **A.ATT** – Pour atténuer (diminuer) le niveau d'un signal d'entrée analogique et éliminer la distorsion (page 55).
- **DIMMER** – Pour obscurcir ou éclaircir l'affichage (page 55).

### 10 Sélecteurs MULTI-ZONE

Permet d'agir sur les appareils de la zone principale, de la **ZONE 2** et de la **ZONE 3** (page 54).

### 11 Témoin de télécommande

S'allume lorsqu'un signal de commande est envoyé par la télécommande.

### 12 OPTION

Les codes pré-réglés des dispositifs qui seront utilisés peuvent être enregistrés sur la télécommande et les commandes peuvent être enregistrées par le mode d'apprentissage.

### 13 RECEIVER

Sert à basculer la télécommande sur la commande du récepteur (permet de sélectionner les commandes blanches).

Cette touche est utilisée pour effectuer des opérations dans la zone principale. Elle sert également à configurer le son surround.

### 14 MASTER VOLUME +/-

Sert à régler le volume d'écoute.

### 15 MUTE

Sert à couper le son ou à le rétablir s'il a été coupé (le réglage du volume rétablit également le son).

### 16 LIGHT

Sert à allumer ou éteindre l'éclairage des touches. Il y a quatre modes d'éclairage des touches (page 59).

## Afficheur

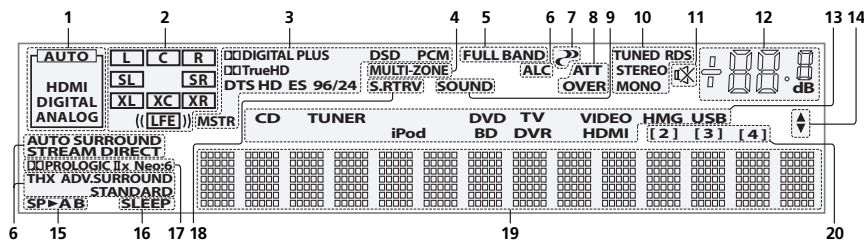

## 1 Témoins de signaux

S'allument pour indiquer le signal d'entrée actuellement sélectionné. **AUTO** s'allume lorsque le récepteur est réglé pour sélectionner automatiquement le signal d'entrée (page 40).

## 2 Indicateurs de format de programme

S'allument pour indiquer les canaux auxquels des signaux numériques sont transmis.

- **L/R** – Canal avant gauche/avant droit
- **C** – Canal central
- **SL/SR** – Canal surround gauche/surround droit
- **LFE** – Canal des effets basse fréquence (les indicateurs **(L)** s'allument lors de l'entrée d'un signal LFE)
- **XL/XR** – Deux canaux différents de ceux mentionnés ci-dessus
- **XC** – Un canal différent de ceux mentionnés ci-dessus, le canal surround mono ou une insigne du codage matriciel

## 3 Indicateurs de format numérique

S'allume lorsqu'un signal codé dans le format correspondant est détecté.

- **DIGITAL** – S'allume pendant le décodage d'un signal Dolby Digital.
- **DIGITAL PLUS** – S'allume pendant le décodage d'un signal Dolby Digital Plus.
- **TrueHD** – S'allume pendant le décodage d'un signal Dolby TrueHD.

- **DTS** – S'allume pendant le décodage d'un signal DTS.

- **DTS HD** – S'allume pendant le décodage d'un signal DTS-HD.
- **96/24** – S'allume pendant le décodage d'un signal DTS 96/24.
- **DSD PCM** – S'allume pendant la conversion DSD (Flux direct numérique) en signal PCM de disques SACD.
- **PCM** – S'allume pendant la lecture de signaux PCM.
- **MSTR** – S'allume pendant la lecture de signaux DTS-HD Master Audio.

## 4 MULTI-ZONE

S'allume lorsque la fonction **MULTI-ZONE** est active (page 54).

## 5 FULL BAND

S'allume lorsque la fonction de contrôle de phase pleine bande est activée (page 41).

## 6 Indicateurs de mode d'écoute

- **AUTO SURROUND** – S'allume lorsque la fonction Auto Surround est en activée (page 38).
- **ALC** – S'allume lorsque le mode ALC (Contrôle automatique de niveau) est sélectionné (page 38).
- **STREAM DIRECT** – S'allume lorsque Direct/Direct pur est sélectionné (page 39).

- **ADV.SURROUND** – S'allume lorsque l'un des modes Advanced Surround est sélectionné (page 39).
- **STANDARD** – S'allume lorsque l'un des modes Standard Surround est activé (page 38).
- **THX** – S'allume lorsque l'un des modes Home THX est activé (page 39).

## 7 PHASE CONTROL

S'allume lorsque la fonction de contrôle de phase (page 40) ou de contrôle de phase pleine bande (page 41) est activée.

## 8 Indicateurs de signal analogique

S'allument pour indiquer le niveau d'un signal analogique (page 55).

## 9 SOUND

S'allume lorsque l'option **DIALOG E** (Optimisation des dialogues) ou **TONE** (Réglages de tonalité) est sélectionnée (page 50).

## 10 Indicateurs du tuner

- **TUNED** – S'allume lors de la réception d'une émission.
- **STEREO** – S'allume lors de la réception d'une émission FM stéréo en mode stéréo auto.
- **MONO** – S'allume lorsque le mode mono est activé avec **MPX**.
- **RDS** – S'allume lors de la réception d'une émission RDS.

## 11

S'allume lorsque le son est coupé.

## 12 Niveau du volume général

Indique le niveau du volume général. "----" indique le niveau minimum et "+12dB" indique le niveau maximum.

## 13 Indicateurs de fonction d'entrée

S'allument pour indiquer la fonction d'entrée sélectionnée.

## 14 Indicateurs de défilement

S'allument lorsque d'autres éléments peuvent être sélectionnés pendant les différents réglages.

## 15 Indicateurs d'enceintes

S'allument pour indiquer le système d'enceintes activé avec **SPEAKERS** (page 53).

## 16 SLEEP

S'allume lorsque le récepteur est en mode sommeil (page 55).

## 17 Indicateurs de format de décodage matrice

- **PRO LOGIC IIx** – S'allume pour indiquer le décodage **PRO LOGIC II** / **PRO LOGIC IIx** (page 38).
- **Neo:6** – S'allume pour indiquer un traitement Neo:6 (page 38) lorsque l'un des modes Neo:6 du récepteur est activé.

## 18 S.RTRV

S'allume lorsque la correction automatique du son compressée est active (page 50).

## 19 Afficheur alphanumérique

Affiche diverses informations sur le système.

## 20 Indicateur du mode de commande à distance

S'allume pour indiquer le mode de commande à distance spécifié pour le récepteur. (N'apparaît pas quand **1** est spécifié.) (page 78)



## Panneau avant

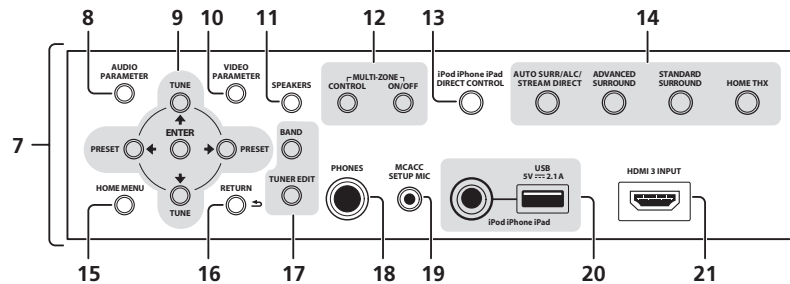
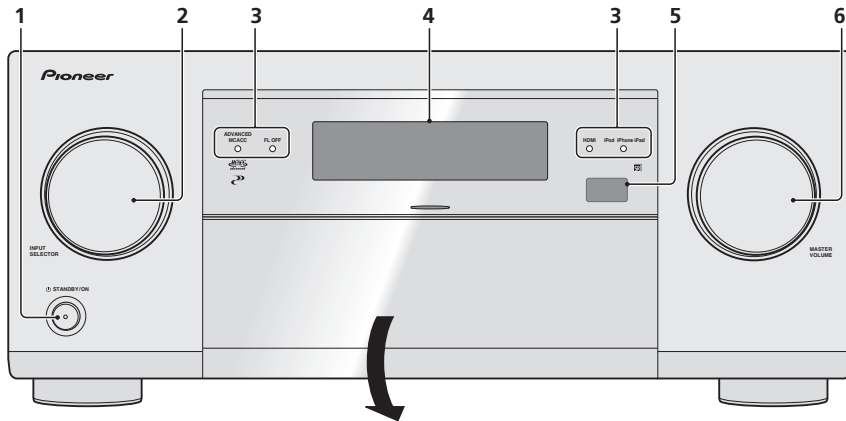

### 1 **STANDBY/ON**

Permet de commuter le récepteur entre veille et mise sous tension.

### 2 **Molette INPUT SELECTOR**

Sert à sélectionner une fonction d'entrée.

### 3 **Indicateurs**

- **ADVANCED MCACC** – S'allume lorsque EQ est réglé sur ON dans le menu **AUDIO PARAMETER** (page 50).

- **FL OFF** – S'allume lorsque "off" (aucun affichage) est sélectionné comme réglage de luminosité de l'afficheur (page 55).
- **HDMI** – Clignote lorsqu'un composant HDMI est raccordé; s'allume lorsque ce composant est connecté (page 19).
- **iPod iPhone iPad** – S'allume pour indiquer qu'un iPod/iPhone/iPad est raccordé (page 24).

### 4 **Afficheur alphanumérique**

Consultez la section *Afficheur* à la page 10.

### 5 **Capteur de la télécommande**

Reçoit les signaux provenant de la télécommande (page 7).

### 6 **Molette MASTER VOLUME**

### 7 **Commandes du panneau avant**

Pour accéder aux commandes du panneau avant, saisissez les côtés du volet avec les doigts et tirez vers l'avant.

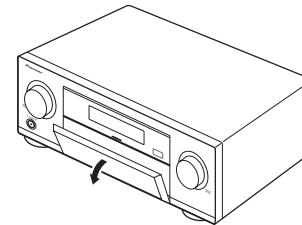

### 8 **AUDIO PARAMETER**

Pour accéder aux options Audio (page 50).

### 9 **↑/↓/←/→ (TUNE/PRESET)/ENTER**

Utilisez les flèches lors de la configuration de votre **Home Menu**. **TUNE** ↑/↓ permettent de trouver les fréquences radio et **PRESET** ←/→ permettent de trouver les stations préréglées (page 34).

### 10 **VIDEO PARAMETER**

Pour accéder aux options Vidéo (page 52).

### 11 **SPEAKERS**

Sert à changer la borne d'enceintes (page 53).

### 12 **Commandes MULTI-ZONE**

Si vous avez effectué des liaisons MULTI-ZONE (page 23), utilisez ces commandes pour agir sur l'appareil de la seconde zone depuis la zone principale (page 54).

### 13 **iPod iPhone iPad DIRECT CONTROL**

Sert à régler l'entrée du récepteur sur l'iPod et à activer le fonctionnement de l'iPod par l'iPod (page 32).

### 14 **Touches de mode d'écoute**

- **AUTO SURR/ALC/STREAM DIRECT** – Pour commuter entre les modes de

Surround automatique (page 38), Contrôle automatique des niveaux, Surround optimal et Flux direct (page 39).

- **STANDARD SURROUND** – Pour accéder au décodage standard et basculer sur les différents modes (Dolby Pro Logic, Neo:6, Stéréo, etc.) (page 38).
- **ADVANCED SURROUND** – Pour basculer entre les différents modes surround (page 39).
- **HOME THX** – Pour sélectionner un mode d'écoute Home THX (page 39).

### 15 **HOME MENU**

Pour accéder au menu principal (page 27, 29, 47, 64 et 72).

### 16 **RETURN**

Permet de confirmer et de quitter la page actuelle du menu.

### 17 **Commandes TUNER**

- **BAND** – Permet de commuter entre les bandes radio AM et FM (page 34).
- **TUNER EDIT** – Permet, en combinaison avec les touches **TUNE** ↑/↓, **PRESET** ←/→ et **ENTER** de mémoriser et de nommer les stations pour pouvoir les rappeler par la suite (page 34).

### 18 **Prise PHONES**

Sert à raccorder un casque. Lorsque le casque est branché, les enceintes ne fournissent aucun son.

### 19 **Prise MCACC SETUP MIC**

Sert à raccorder le microphone fourni (page 27).

### 20 **Prises iPod iPhone iPad USB**

Servent à raccorder votre iPod/iPhone/iPad Apple comme source audio et vidéo (page 24) ou à raccorder un dispositif USB pour écouter du son ou voir des photos (page 24).

### 21 **Prise d'entrée HDMI**

Sert à relier un appareil HDMI compatible (Caméscope, etc.) (page 24).

# Raccordement de votre équipement

## Raccordement de votre équipement

Ce récepteur vous offre de nombreuses possibilités de liaisons, ce qui ne signifie pas nécessairement que cela soit compliqué. Ce chapitre explique les différents types de composants que vous pouvez raccorder pour réaliser votre système de home cinéma.

### ATTENTION

- Avant de réaliser ou de modifier des liaisons, éteignez les appareils et débranchez le cordon d'alimentation de la prise électrique. Le cordon d'alimentation se branche en tout dernier lieu.
- Lorsque vous raccordez des appareils, laissez les cordons d'alimentation des appareils à raccorder débranchés des prises murales.
- Selon l'appareil à raccorder (amplificateur, récepteur, etc.), les méthodes de raccordement et les noms des prises peuvent être différents de ce qui est indiqué dans ce manuel. Reportez-vous aussi au mode d'emploi des appareils respectifs.

## Panneau arrière

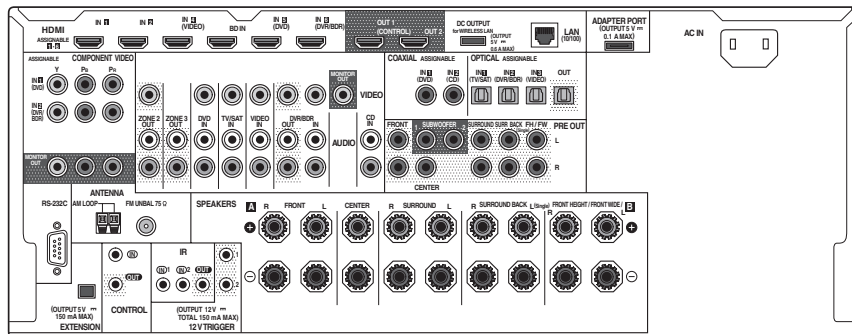

### Remarque

- Les fonctions d'entrée suivantes sont affectées par défaut aux différentes prises d'entrée du récepteur. Reportez-vous à *Le menu Input Setup* à la page 29 pour changer les composants affectés si d'autres liaisons sont effectuées.

Fonction d'entrée	Prises d'entrée		
	HDMI	Numérique	Composantes
BD	(BD)		
DVD	IN 5	COAX-1	IN 1
TV/SAT		OPT-1	
DVR/BDR	IN 6	OPT-2	IN 2
VIDEO	IN 4	OPT-3	
HDMI 1	IN 1		
HDMI 2	IN 2		
HDMI 3 (panneau avant)	IN 3		
CD		COAX-2	

- La télécommande omnidirectionnelle CU-RF100 (vendue séparément) peut être raccordée aux prises **RS-232C** et **EXTENSION**. La CU-RF100 permet d'afficher sur l'afficheur de la télécommande que vous avez en main les informations apparaissant normalement sur l'afficheur du récepteur et d'effectuer les opérations souhaitées sans vous soucier des obstacles ou de la direction dans laquelle pour diriger la télécommande.

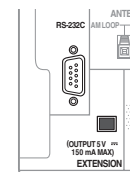



## Détermination des enceintes à utiliser

Cet appareil permet de réaliser différents systèmes surround selon le nombre d'enceintes que vous possédez.

- Des enceintes doivent être raccordées aux canaux avant gauche et droit (**L** et **R**).
- Il est également possible de ne raccorder qu'une seule des enceintes surround arrière (**SB**), voire aucune.
- Si vous possédez deux caissons de grave, le second caisson de grave peut être raccordé à la prise **SUBWOOFER 2**. Avec deux caissons de grave vous augmenterez les sons graves et obtiendrez un son plus puissant. Dans ce cas, les deux caissons de grave produiront le même son.

Choisissez votre configuration parmi les Plans [A] à [E] ci-dessous.

### Important

- Vous devrez effectuer le réglage **Speaker System** si vous utilisez une des liaisons mentionnées ci-dessous, sauf la liaison [A] (consultez *Réglage du système d'enceintes* à la page 72).
- Le son n'est pas restitué simultanément par les enceintes avant en position haute, avant en position large, de la paire d'enceintes B et surround arrière. Les enceintes sollicitées sont différentes selon le signal d'entrée ou le mode d'écoute.

### [A] Système surround 7.2 canaux (Avant Haut)

\*Réglage par défaut

- Réglage du **Speaker System** : **Normal(SB/FH)**

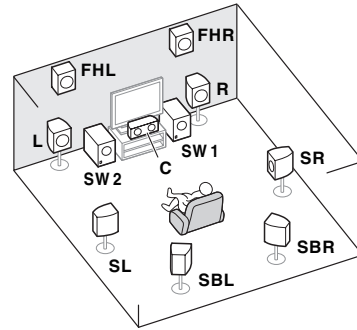

Dans un système surround impliquant 7,2 canaux, les enceintes avant gauche et droite (**L/R**), l'enceinte centrale (**C**), les enceintes avant gauche et droite en position haute (**FHL/FHR**), les enceintes surround gauche et droite (**SL/SR**), les enceintes surround arrière gauche et droite (**SBL/SBR**) et les caissons de grave (**SW 1/SW 2**) doivent être raccordés.

Il n'est pas possible de restituer simultanément le son des enceintes avant en position haute ou large et des enceintes arrière surround. Ce système surround produit un son plus fidèle à la réalité, du haut.

### [B] Système surround 7.2 canaux (Avant Large)

- Réglage du **Speaker System** : **Normal(SB/FW)**

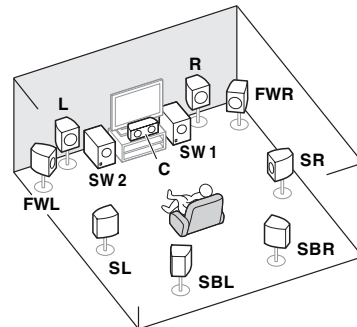

Selon ce plan, les enceintes avant gauche et droite en position haute, comme indiqué en [A], sont remplacées par des enceintes avant gauche et droite en position large (**FWL/FWR**). Il n'est pas possible de restituer simultanément le son des enceintes avant en position haute ou large et des enceintes arrière surround. Ce système surround produit un son fidèle à la réalité sur une surface plus large.

### [C] Système surround 7.2 canaux et raccordement des enceintes B

- Réglage du **Speaker System** : **Speaker B**

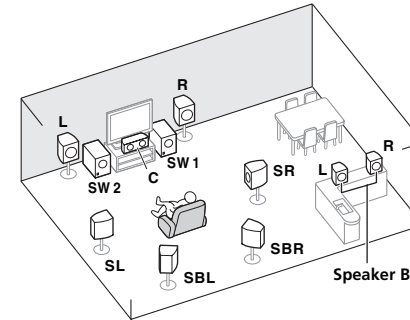

Ces liaisons permettent de bénéficier d'un son surround 5.2 canaux dans la zone principale et du même son en stéréo restitué par les enceintes B. Si les enceintes B ne sont pas utilisées, les mêmes liaisons permettent de bénéficier d'un son surround 7.2 canaux dans la zone principale.

### [D] Système surround 5.2 canaux et raccordement avant pour la double amplification (Surround haute qualité)

- Réglage du **Speaker System** : **Front Bi-Amp**
- Liaison à double amplification des enceintes avant pour un son surround 5.2 canaux de grande qualité.

### Front Bi-Amp

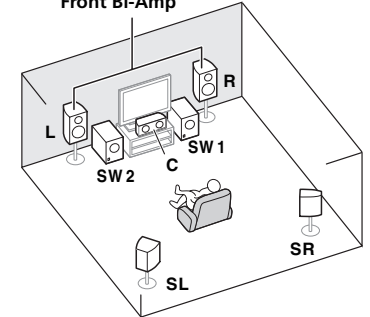

### [E] Système surround 5.2 canaux et raccordement de la ZONE 2 (Multizone)

- Réglage du **Speaker System** : **ZONE 2**
- Ces liaisons permettent de bénéficier du son surround 5.2 canaux simultanément dans la zone principale et d'un son en stéréo sur l'appareil de la ZONE 2. (Les dispositifs pouvant être sélectionnés sont limités.)

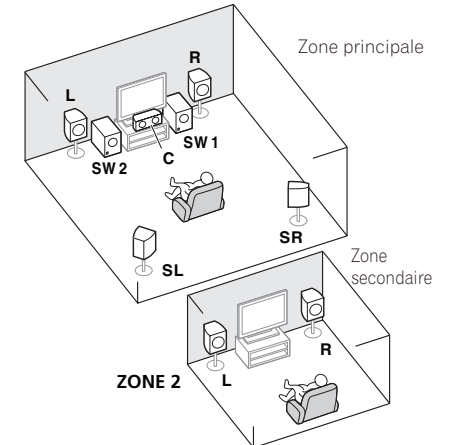

### Autres liaisons d'enceintes

- Vous pouvez sélectionner vos liaisons préférées même si vous disposez de moins de 5.2 enceintes (à l'exception des enceintes avant gauche/droite).
- Si vous ne raccordez pas de caisson de grave, raccordez des enceintes capables de reproduire les basses fréquences sur le canal avant. (Sinon, les basses fréquences des graves étant restituées par les enceintes avant, celles-ci pourraient être endommagées.)
- Après avoir raccordé les enceintes, effectuez la configuration **Full Auto MCACC** (réglage de l'environnement des enceintes). Consultez la section *Obtention automatique d'un réglage sonore optimal (Full Auto MCACC)* à la page 27.

### Disposition des enceintes

Référez-vous au schéma ci-dessous pour la disposition des enceintes que vous voulez raccorder.

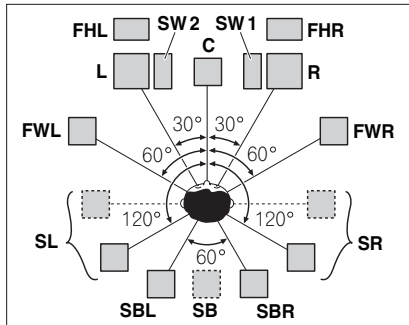

- Positionnez les enceintes surround à 120° du centre. Si vous (1) utilisez l'enceinte surround arrière et (2) n'utilisez pas les enceintes avant en position haute / les enceintes avant

en position large, il est conseillé de placer l'enceinte surround juste à côté de vous.

- Si vous voulez raccorder seulement une enceinte arrière surround, placez-la directement derrière vous.
- Placez les enceintes avant gauche et droite en position haute à au moins un mètre des enceintes avant gauche et droite, et directement au-dessus.

### Configuration du système d'enceintes THX

Si vous utilisez un caisson de grave certifié THX, utilisez la prise **THX INPUT** située sur le caisson de grave (le cas échéant) ou commutez la position du filtre sur **THX** sur votre caisson de grave.

Consultez également la section *Réglage audio THX* à la page 74 pour définir les réglages garantissant une expérience sonore optimale à l'aide des modes Home THX (page 39).

### Quelques conseils pour améliorer la qualité du son

L'emplacement des enceintes dans la pièce a une grande incidence sur la qualité du son. Voici quelques lignes directrices qui vous aideront à obtenir une qualité sonore optimale de votre système.

- Le caisson de grave peut être posé sur le sol. L'idéal est de placer les autres enceintes à hauteur d'oreilles en position d'écoute. Il est déconseillé de poser les enceintes sur le sol (à l'exception du caisson de grave) ou de les installer très haut en position murale.
- Pour obtenir un effet stéréo optimal, placez les enceintes avant à environ 2 m à 3 m l'une de l'autre, à égale distance du téléviseur.
- Si vous devez placer des enceintes autour d'un téléviseur à tube cathodique, utilisez des enceintes blindées ou placez les enceintes à une distance suffisante du téléviseur.

- Si vous utilisez une enceinte centrale, placez les enceintes avant à un angle plus grand. Sinon, placez-les à un angle plus étroit.
- Placez l'enceinte centrale au-dessus ou en dessous du téléviseur de telle sorte que le son du canal central soit situé au niveau de l'écran du téléviseur. Assurez-vous également que l'enceinte centrale est en retrait par rapport à la ligne reliant les façades des enceintes avant gauche et droite.
- Il vaut mieux orienter les enceintes vers la position d'écoute. L'angle formé par les enceintes dépend de la taille de la pièce. L'angle doit être plus ouvert pour les pièces plus grandes.
- Les enceintes surround et surround arrière doivent être placées entre 60 cm et 90 cm au-dessus du niveau des oreilles et légèrement inclinées vers le bas. Elles ne doivent pas être en face à face. Pour les DVD-Audio, les enceintes doivent être situées derrière la personne qui écoute mais plus près que pour le visionnage de films.
- N'essayez pas de placer les enceintes surround à une distance plus grande que les enceintes avant et centrale. Sinon l'effet du son surround risque d'être atténué.

### Raccordement des enceintes

Pour chaque enceinte le récepteur comporte une borne positive (+) et une borne négative (-). Prenez soin de les faire correspondre aux bornes situées sur les enceintes.

#### ATTENTION

- Ces bornes d'enceintes sont soumises à une tension **DANGEREUSE**. Pour éviter tout risque de décharge électrique lors du branchement ou débranchement des câbles d'enceintes, débranchez le cordon d'alimentation avant de toucher les parties non isolées.
- Assurez-vous que toute la partie dénudée du fil d'enceinte est torsadé et inséré entièrement dans la borne d'enceinte. Si l'un des fils d'enceinte dénudés devait toucher le panneau arrière, l'alimentation pourrait être coupée par mesure de sécurité.

### Raccordement des fils dénudés

#### ATTENTION

Assurez-vous que toutes les enceintes sont installées de manière stable. Cela permet non seulement d'améliorer la qualité sonore, mais aussi de réduire les risques de dommage ou de blessure si l'enceinte venait à tomber en raison de chocs extérieurs, tels qu'un tremblement de terre.

- 1 Torsadez les fils ensemble.
- 2 Dévissez la borne et insérez la partie dénudée des fils.
- 3 Serrez la borne.

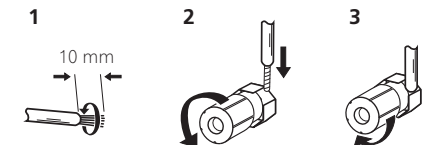



### Remarque

- Pour plus d'informations sur le branchement de l'autre extrémité des câbles d'enceinte à vos enceintes, consultez le mode d'emploi fourni avec vos enceintes.
- Utilisez un câble à fiche RCA pour raccorder le caisson de grave. Il n'est pas possible d'utiliser des câbles d'enceintes.
- Si vous possédez deux caissons de grave, le second caisson de grave peut être raccordé à la prise **SUBWOOFER 2**. Avec deux caissons de grave vous augmenterez les sons graves et obtiendrez un son plus puissant. Dans ce cas, les deux caissons de grave produiront le même son.

## Installation de votre système d'enceintes

Les enceintes avant gauche et droite sont les seules obligatoires. Notez que vos enceintes surround principales doivent toujours être raccordées par paire. Cependant, si vous le souhaitez, vous pouvez ne raccorder qu'une seule enceinte surround arrière (elle doit être raccordée à la borne surround arrière gauche).

### Raccordement surround standard

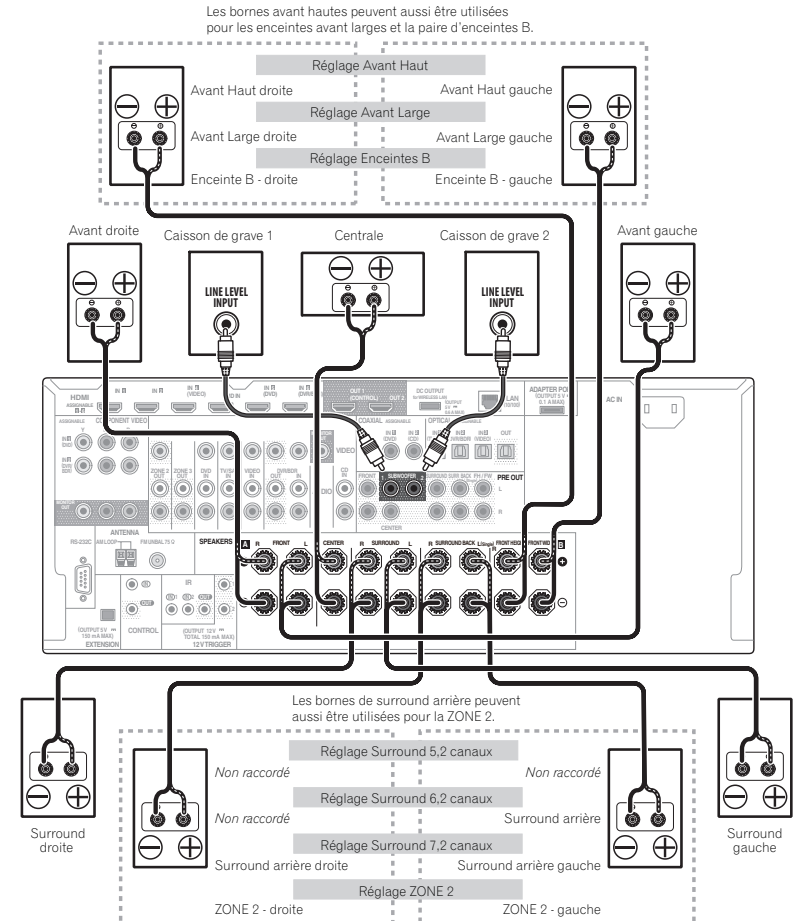

## Double amplification des enceintes

Il y a double amplification lorsque vous reliez les amplificateurs internes hautes et basses fréquences des enceintes à différents amplificateurs externes pour obtenir une meilleure répartition des fréquences. Pour cela, vos enceintes doivent supporter la double amplification (en disposant de bornes distinctes pour les hautes et les basses fréquences) et l'amélioration de la qualité du son dépendra du type d'enceintes utilisées.

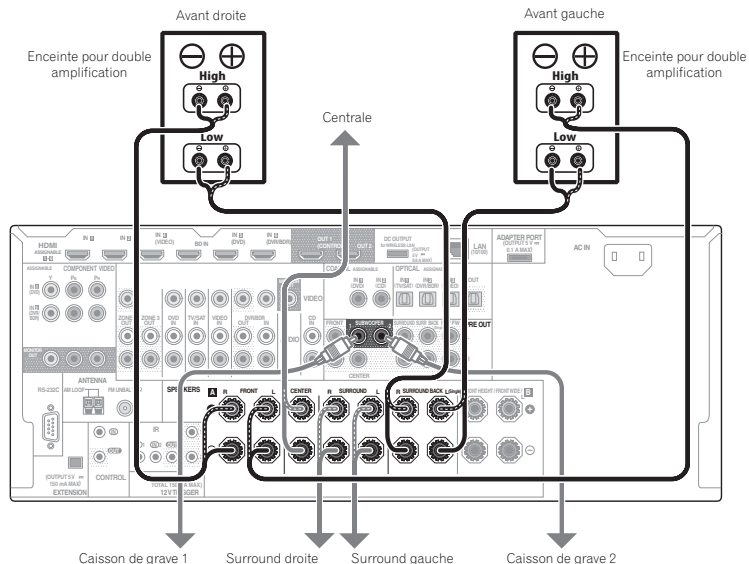

### ATTENTION

- La plupart des enceintes dotées de bornes **High** et **Low** arborent deux plaques métalliques reliant les bornes **High** et les bornes **Low**. Il faut retirer ces plaques lors de la double amplification des enceintes, sans quoi vous pourriez sérieusement endommager l'amplificateur. Consultez le mode d'emploi des enceintes pour de plus amples informations.
- Si vos enceintes disposent d'un circuit d'aiguillage amovible, assurez-vous qu'il n'a pas été retiré si vous utilisez la double amplification. Sans quoi vos enceintes pourraient être endommagées.

## Double câblage de vos enceintes

Vos enceintes peuvent aussi recevoir un double câblage si elles acceptent la double amplification.

- Avec ces liaisons, le réglage **Speaker System** n'a pas d'importance.

### ATTENTION

- Ne raccordez pas de cette façon différentes enceintes à la même borne.
- Lors du double câblage, prenez les mêmes précautions que pour la double amplification, comme indiqué ci-dessus.
- Pour le double câblage d'une enceinte, raccordez deux cordons d'enceinte à la borne d'enceinte sur le récepteur.**

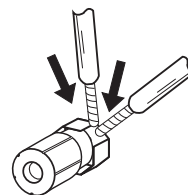

## Sélection du système d'enceintes

Les bornes avant haut peuvent être utilisées pour raccorder des enceintes avant en position large et la paire d'enceintes B, en plus des enceintes avant en position haute. De même, les bornes surround arrière peuvent être utilisées pour les liaisons à double amplification et de la ZONE 2, en plus des enceintes surround arrière. Effectuez ce réglage selon la situation.

### Réglage pour les enceintes avant en position haute

*\*Réglage par défaut*

- Raccordez une paire d'enceintes aux bornes d'enceintes avant en position haute.

Consultez la section *Raccordement surround standard* à la page 15.

- Si nécessaire, sélectionnez '**Normal(SB/FH)**' dans le menu **Speaker System**.

Pour ce faire, consultez la section *Réglage du système d'enceintes* à la page 72.

### Réglage pour les enceintes avant en position large

- Raccordez une paire d'enceintes aux bornes d'enceintes avant en position haute.

Consultez la section *Raccordement surround standard* à la page 15.

- Sélectionnez '**Normal(SB/FW)**' sur le menu **Speaker System**.

Pour ce faire, consultez la section *Réglage du système d'enceintes* à la page 72.

## Réglage pour les enceintes B

Vous pouvez écouter le son en stéréo dans une autre pièce.

### 1 Raccordez une paire d'enceintes aux bornes d'enceintes avant en position haute.

Consultez la section *Raccordement surround standard* à la page 15 .

### 2 Sélectionnez 'Speaker B' sur le menu Speaker System.

Pour ce faire, consultez la section *Réglage du système d'enceintes* à la page 72 .

## Réglage pour la double amplification

Liaison à double amplification des enceintes avant pour un son surround 5.2 canaux de grande qualité.

### 1 Raccordez des enceintes compatibles avec la double amplification aux bornes d'enceintes avant et surround arrière.

Consultez la section *Double amplification des enceintes* à la page 16 .

### 2 Sélectionnez 'Front Bi-Amp' sur le menu Speaker System.

Pour ce faire, consultez la section *Réglage du système d'enceintes* à la page 72 .

## Réglage pour la ZONE 2

Ces liaisons permettent à l'appareil de la zone principale de restituer un son surround à 5.2 canaux et à l'appareil de la ZONE 2 de restituer un son en stéréo.



### 1 Raccordez une paire d'enceintes aux bornes d'enceintes surround arrière.

Consultez la section *Raccordement surround standard* à la page 15 .

### 2 Sélectionnez 'ZONE 2' sur le menu Speaker System.

Pour ce faire, consultez la section *Réglage du système d'enceintes* à la page 72 .

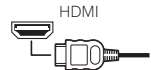
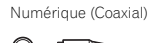
## À propos de la liaison audio

↑ Priorité des signaux audio	Types de câbles et de bornes		Signaux audio transférables
		HDMI	Audio HD
		Numérique (Coaxial)	Audio numérique conventionnel
		Numérique (Optique)	
	RCA (Analogique) (Blanc/Rouge)	Audio analogique conventionnel	

- Avec un câble HDMI les signaux vidéo et audio peuvent être transférés par un seul câble tout en conservant leur grande qualité.

## À propos du convertisseur vidéo

Avec le convertisseur vidéo, vous avez la garantie que toutes les sources vidéo seront restituées par toutes les prises **MONITOR VIDEO OUT**. À l'exception toutefois des sources HDMI, vu l'impossibilité de sous-échantillonner cette résolution, vous devrez raccorder votre moniteur/téléviseur à la sortie HDMI du récepteur pour relier cette source vidéo.

Si plusieurs composants vidéo sont affectés à la même fonction d'entrée (consultez la section *Le menu Input Setup* à la page 29 ), le convertisseur donne la priorité aux sources HDMI, composantes, puis composites (dans cet ordre).

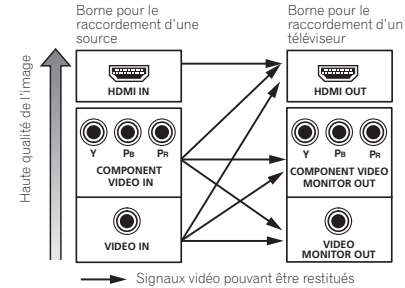

### Remarque

- Si le signal vidéo n'apparaît sur votre téléviseur, essayez d'ajuster les réglages de la résolution de votre composant ou écran. Notez que pour certains composants (comme les consoles de jeux vidéo), la conversion des résolutions est impossible. Dans ce cas, essayez de mettre la conversion vidéo numérique (dans *Réglages des options vidéo* à la page 52 ) hors service **OFF**.
- Les signaux de l'entrée vidéo à composantes ayant une résolution de 480i/576i, 480p/576p, 720p et 1080i peuvent être convertis pour être restitués par la sortie HDMI. Les signaux 1080p ne peuvent pas être convertis.
- Seuls les signaux de l'entrée vidéo à composantes ayant en entrée une résolution de 480i/576i peuvent être convertis pour être restitués par les prises **MONITOR OUT** composites.
- Pour optimiser les performances vidéo, THX recommande de désactiver la conversion vidéo numérique (**OFF**) (dans la section *Réglages des options vidéo* à la page 52 ).

*Ce produit fait appel à des principes technologiques destinés à interdire la piraterie des œuvres protégées par des droits d'auteur, principes qui sont eux-mêmes couverts aux États-Unis par des brevets et d'autres formes de propriété intellectuelle appartenant à Rovi Corporation. La rétro-technologie et le désassemblage sont proscrits.*

## À propos de l'HDMI

La liaison HDMI permet de transmettre des signaux vidéo numériques non compressés de même que la plupart des signaux audio numériques.

Ce récepteur intègre l'Interface Multimédia Haute Définition (HDMI®).

Il prend en charge les fonctions suivantes lorsque les liaisons HDMI sont utilisées.

- Transfert numérique de vidéo non compressée (contenu protégé par l'HDCP (1080p/24, 1080p/60, etc.))
- Transfert de signaux 3D
- Transfert de signaux Deep Color
- Transfert de signaux x.v.Color
- ARC (Canal de retour audio)
- Entrée de signaux audio numériques PCM linéaires multicanaux (192 kHz ou inférieur) jusqu'à 8 canaux
- Entrée des signaux audio numériques aux formats suivants :
  - Dolby Digital, Dolby Digital Plus, DTS, Son à débit élevé (Dolby TrueHD, DTS-HD Master Audio, DTS-HD High Resolution Audio), DVD-Audio, CD, SACD (signal DSD), Video CD, Super VCD
- Fonctionnement synchronisé sur d'autres composants via la **Control** de la fonction HDMI (consultez la section *Commande par l'HDMI* à la page 47 )



### Remarque

- Une connexion HDMI ne peut être réalisée qu'avec les composants équipés de prises DVI compatibles avec le DVI et HDCP (High Bandwidth Digital Content Protection). Si vous choisissez une prise DVI, vous devez disposer d'un adaptateur séparé (DVI → HDMI). Toutefois, une liaison DVI ne prend pas les signaux audio en charge. Consultez votre revendeur local de matériel audio pour plus d'informations.

- Si vous raccordez un composant non compatible HDCP, le message **HDCP ERROR** apparaît sur l'afficheur du panneau avant. Avec certains composants compatibles avec le HDCP, ce message s'affiche aussi, mais dans la mesure où l'image est normale, il n'y a pas lieu de s'inquiéter.
- Selon le composant raccordé, l'utilisation d'une liaison DVI peut entraîner des transferts de signaux peu fiables.
- Ce récepteur prend en charge les SACD, Dolby Digital Plus, Dolby TrueHD et DTS-HD Master Audio. Pour bénéficier de ces formats, il faut toutefois s'assurer que le composant raccordé à ce récepteur prend également en charge le format correspondant.
- Utilisation d'un câble HDMI haute vitesse. Si le câble HDMI utilisé n'est pas un câble HDMI haute vitesse, l'interface peut ne pas fonctionner correctement.
- Quand un câble HDMI avec égaliseur intégré est raccordé, l'interface peut ne pas fonctionner correctement.
- Le transfert de ces signaux n'est possible que lorsqu'un appareil compatible est raccordé.
- Les transmissions de son numérique sous forme HDMI ne sont pas immédiatement reconnues. C'est pourquoi, une coupure de son peut se produire au moment où l'on change de format audio ou lance la lecture.
- La mise sous/hors tension du dispositif raccordé à la prise **HDMI OUT** de cet appareil pendant la lecture, ou le débranchement/branchement du câble HDMI pendant la lecture, peut occasionner du bruit ou des coupures de son.

*HDMI, le logo HDMI, et High-Definition Multimedia Interface sont des marques commerciales ou des marques déposées de HDMI Licensing LLC aux États-Unis et dans d'autres pays.*

*"x.v.Color" et **x.v.Color** sont des marques commerciales de Sony Corporation.*

## Raccordement d'un téléviseur ou de lecteurs

### Connexion via HDMI

Si vous avez un composant équipé d'une prise HDMI ou DVI (avec HDCP) (Lecteur Blu-ray Disc (BD), etc.), vous pouvez le raccorder à ce récepteur à l'aide d'un câble HDMI en vente dans le commerce. Si le téléviseur et les lecteurs prennent en charge la fonction **Control** par l'HDMI, cette commande pratique peut être utilisée (consultez *Commande par l'HDMI* à la page 47).

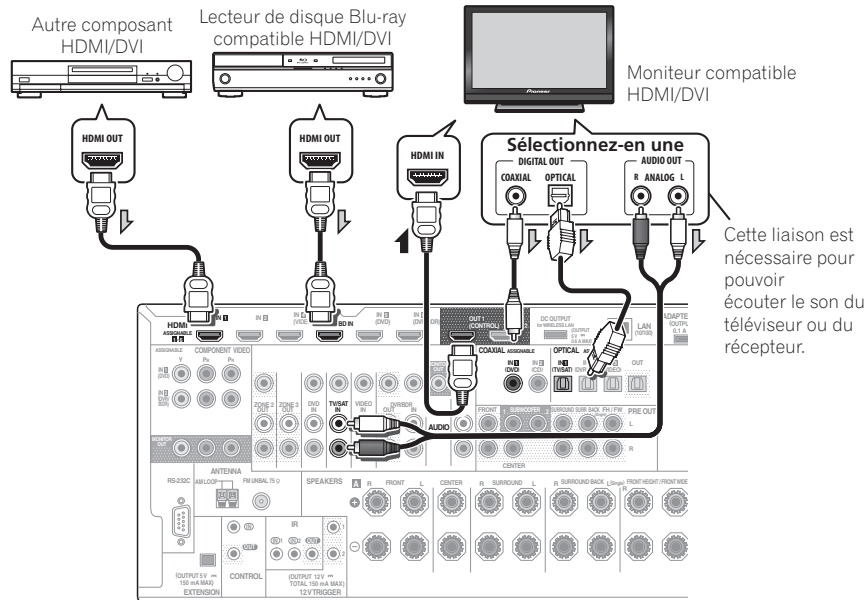

- Si vous raccordez un moniteur compatible HDMI/DVI par la prise **HDMI OUT 2**, réglez la sortie HDMI sur **HDMI OUT 2** ou **HDMI OUT ALL**. Consultez la section *Commutation de la sortie HDMI* à la page 55.
  - Les lecteurs peuvent aussi être raccordés à d'autres prises que la prise HDMI (consultez la section *Raccordement d'un lecteur DVD sans sortie HDMI* à la page 19).
  - Pour que le récepteur puisse restituer le son du téléviseur, il faut raccorder le récepteur et le téléviseur à l'aide de câbles audio.
- Lorsque le téléviseur et le récepteur sont raccordés par des liaisons HDMI, le son du téléviseur est transmis au récepteur par la prise **HDMI OUT**, et aucun autre câble audio n'est nécessaire, dans la mesure où le téléviseur présente le ARC (Canal de retour audio) comme fonction HDMI. Dans ce cas, Réglez **TV Audio** dans **HDMI Setup** sur **via HDMI** (consultez la section *Réglage de l'HDMI* à la page 47).

### Raccordement d'un lecteur DVD sans sortie HDMI

Le schéma montre comment raccorder un téléviseur (avec entrée HDMI) et un lecteur DVD (ou un autre lecteur sans entrée HDMI) au récepteur.

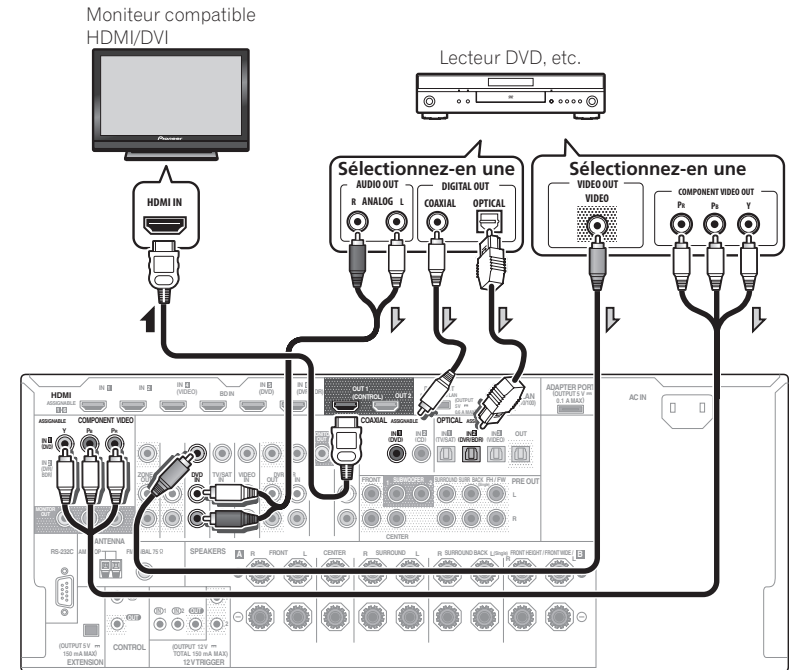

- Pour que le récepteur puisse restituer le son du téléviseur, il faut raccorder le récepteur et le téléviseur à l'aide de câbles audio (page 19).
- Lorsque le téléviseur et le récepteur sont raccordés par des liaisons HDMI, le son du téléviseur est transmis au récepteur par la prise **HDMI OUT**, et aucun autre câble audio n'est nécessaire, dans la mesure où le téléviseur présente le ARC (Canal de retour audio) comme fonction HDMI. Dans ce cas, Réglez **TV Audio** dans **HDMI Setup** sur **via HDMI** (consultez la section *Réglage de l'HDMI* à la page 47).
- Si vous utilisez un câble audio numérique optique, vous devrez indiquer au récepteur l'entrée numérique à laquelle le lecteur est raccordé (consultez la section *Le menu Input Setup* à la page 29).



### Raccordement d'un téléviseur sans entrée HDMI

Le schéma montre comment raccorder un téléviseur (sans entrée HDMI) et un lecteur DVD (ou un autre lecteur) au récepteur.

- Avec ces liaisons, le signal vidéo n'est pas transmis au téléviseur même si le lecteur DVD est raccordé à l'aide d'un câble HDMI. Reliez le récepteur et le téléviseur avec le type de câble vidéo utilisé pour relier le récepteur et le lecteur.

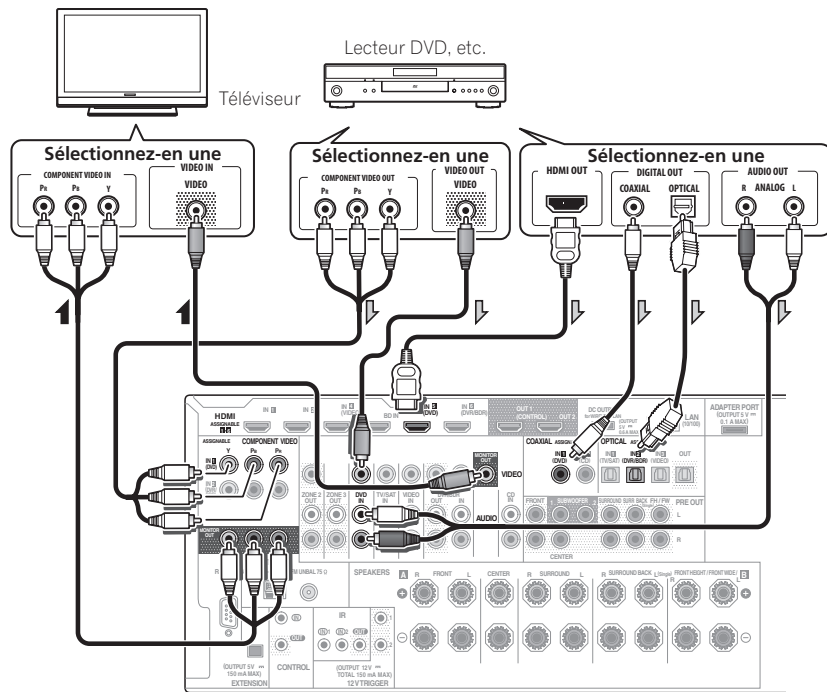

- Raccordez les appareils à l'aide d'un câble HDMI pour écouter le son HD par le récepteur. N'utilisez pas de câble HDMI pour transmettre les signaux vidéo. Selon le composant vidéo, il peut être impossible de transmettre simultanément des signaux par la liaison HDMI et par d'autres prises et des réglages peuvent être nécessaires pour les signaux de sortie. Veuillez vous reporter au mode d'emploi du composant pour plus d'informations à ce sujet.
- Pour que le récepteur puisse restituer le son du téléviseur, il faut raccorder le récepteur et le téléviseur à l'aide de câbles audio (page 19).
- Si vous utilisez un câble audio numérique optique, vous devrez indiquer au récepteur l'entrée numérique à laquelle le lecteur est raccordé (consultez la section *Le menu Input Setup* à la page 29).

### Raccordement d'un enregistreur HDD/DVD, d'un enregistreur BD et d'autres sources vidéo

Ce récepteur est équipé de deux séries d'entrées et de sorties audio/vidéo adaptées au raccordement d'appareils vidéo analogiques ou numériques, y compris des enregistreurs HDD/DVD et des enregistreurs BD. Lors de la configuration du récepteur, vous devrez lui indiquer l'entrée à laquelle vous avez raccordé l'enregistreur (consultez la section *Le menu Input Setup* à la page 29).

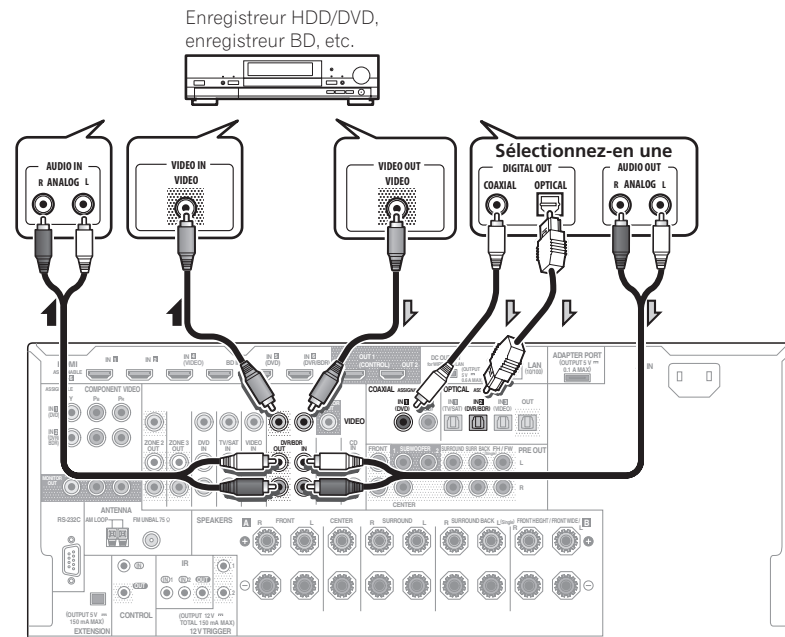

- Pour effectuer des enregistrements, vous devez raccorder des câbles audio analogiques (la liaison numérique est destinée à la lecture seulement) (page 54).
- Si votre enregistreur HDD/DVD, enregistreur BD, etc., est équipé d'une prise de sortie HDMI, il est conseillé de le raccorder à la prise **HDMI DVR/BDR IN** du récepteur. Dans ce cas, raccordez aussi le téléviseur par la prise HDMI (consultez la section *Connexion via HDMI* à la page 19).



## Connexion d'un récepteur satellite/câble ou d'un autre type de décodeur

Les récepteurs satellite/câble et les tuners de télévision numérique terrestre (TNT) sont appelés communément 'décodeurs' (STB).

Lors de la configuration du récepteur, vous devrez lui indiquer l'entrée à laquelle vous avez raccordé le décodeur (consultez la section *Le menu Input Setup* à la page 29).

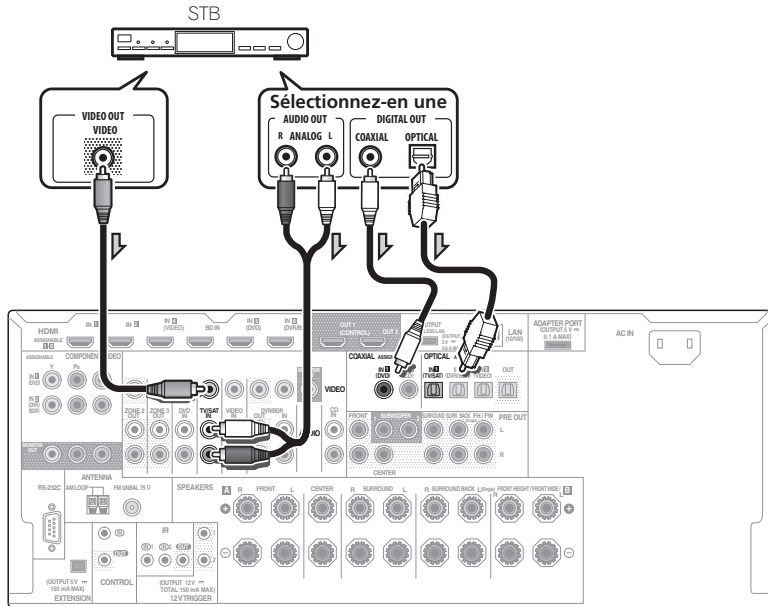

- Si votre décodeur est équipé d'une prise de sortie HDMI, il est conseillé de le raccorder à la prise **HDMI IN 1** ou **IN 2** du récepteur. Dans ce cas, raccordez aussi le téléviseur par la prise HDMI (consultez la section *Connexion via HDMI* à la page 19).

## Raccordement d'autres composants audio

Ce récepteur est pourvu d'entrées à la fois numériques et analogiques, ce qui permet de raccorder des composants audio pour la lecture.

Lors de la configuration du récepteur, vous devrez lui indiquer l'entrée à laquelle vous avez raccordé le composant (consultez également la section *Le menu Input Setup* à la page 29).

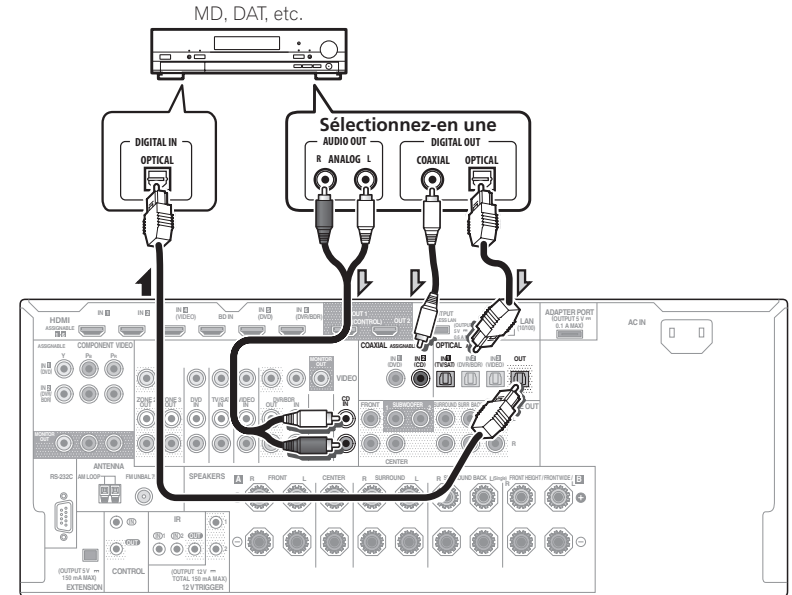

- Si votre platine disque possède des sorties de niveau de ligne (parce qu'elle dispose d'un pré-amplificateur intégré), reliez-la plutôt aux entrées **CD**.
- Vous ne pouvez pas écouter le son HDMI par la prise de sortie numérique de ce récepteur.

### Connexion d'autres amplificateurs

Ce récepteur offre une puissance plus que suffisante pour une utilisation domestique, mais il est possible d'ajouter d'autres amplificateurs sur chaque canal de votre système en utilisant les bornes de préampli. Effectuez les raccordements ci-dessous pour ajouter des amplificateurs afin d'alimenter vos enceintes.

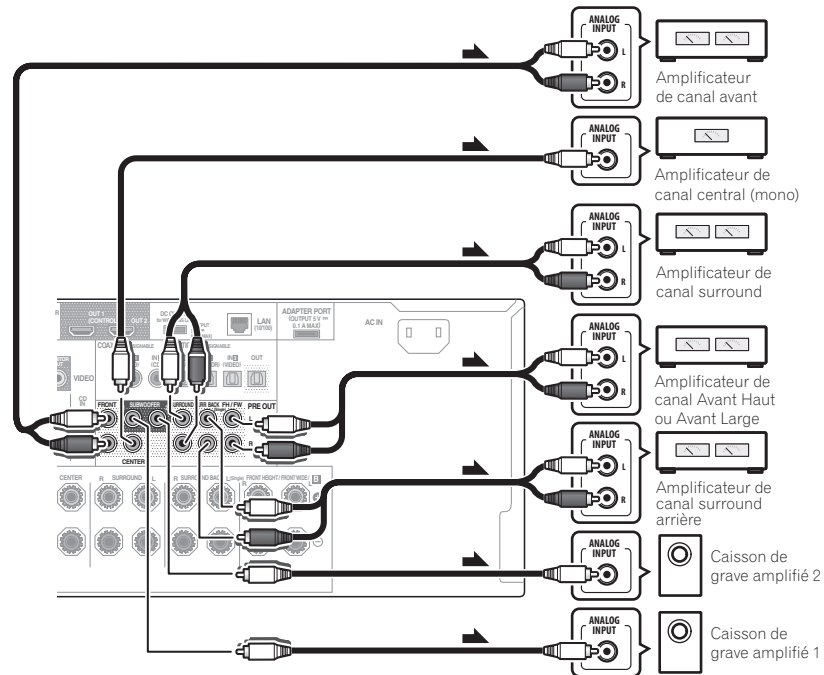

- Si vous n'utilisez pas de caisson de grave, réglez l'enceinte avant sur **LARGE** (consultez la section *Réglage des enceintes* à la page 69).
- Vous pouvez également utiliser l'amplificateur supplémentaire sur les bornes de préampli du canal surround arrière pour une seule enceinte. Dans ce cas, branchez l'amplificateur sur la borne gauche (**SURROUND BACK L (Single)**) uniquement.
- Le son provenant des bornes surround arrière dépend de la configuration effectuée à la section *Réglage du système d'enceintes* à la page 72.
- Si vous possédez deux caissons de grave, le second caisson de grave peut être raccordé à la prise **SUBWOOFER 2**. Avec deux caissons de grave vous augmenterez les sons graves et obtiendrez un son plus puissant. Dans ce cas, les deux caissons de grave produiront le même son.
- Pour que seules les sorties de préampli transmettent le son, réglez le système d'enceintes sur **OFF** ou débranchez simplement toutes les enceintes reliées directement au récepteur.

### Raccordement des antennes AM/FM

Raccordez l'antenne cadre AM et l'antenne fil FM de la façon suivante. Pour améliorer la réception et la qualité sonore, raccordez des antennes externes (consultez la section *Raccordement d'antennes extérieures* à la page 22).

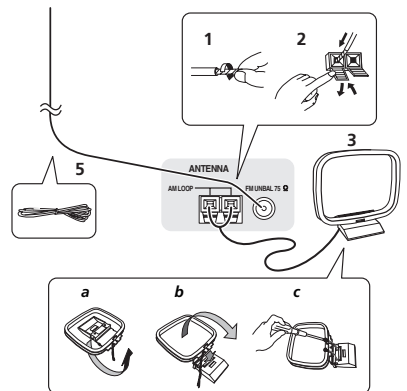

**1 Retirez les protections des deux fils d'antenne AM.**

**2 Appuyez sur les onglets pour ouvrir les orifices et insérez un fil à fond dans chaque borne, puis relâchez les onglets pour fixer les fils d'antennes AM.**

**3 Fixez l'antenne cadre AM au support rattaché.**

Pour fixer le support à l'antenne, pliez-le dans le sens indiqué par la flèche (fig. a), puis insérez le cadre dans le support (fig. b).

- Si vous prévoyez de fixer l'antenne AM à un mur ou une autre surface, fixez le support avec des vis (fig. c) avant d'insérer le cadre sur le support. Assurez-vous que la réception est nette.

**4 Placez l'antenne AM sur une surface plane et orientez-la dans la direction qui offre la meilleure réception.**

**5 Raccordez l'antenne fil FM à la prise d'antenne FM.**

Pour obtenir les meilleurs résultats, étendez complètement l'antenne fil FM et fixez-la à un mur ou un encadrement de porte. Ne la laissez pas pendre et ne la laissez pas enroulée.

### Raccordement d'antennes extérieures

Pour améliorer la qualité de réception FM, raccordez une antenne FM extérieure à **FM UNBAL 75 Ω**.

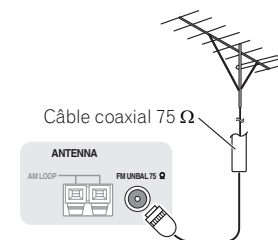

Pour améliorer la qualité de la réception AM, raccordez un fil à gaine en vinyle de 5 m à 6 m de long aux bornes **AM LOOP** sans débrancher l'antenne cadre AM fournie.

Pour obtenir le meilleur son possible, suspendez l'antenne à l'horizontale à l'extérieur.

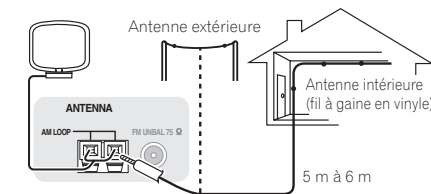

## Configuration MULTI-ZONE

Ce récepteur peut entraîner jusqu'à trois systèmes indépendants, situés dans différentes pièces, lorsque les liaisons MULTI-ZONE adéquates ont été effectuées.

Différentes sources peuvent être lues simultanément dans les trois zones, ou bien si vous préférez, la même source peut être lue. Les zones principale et secondaires disposent d'alimentations indépendantes (l'alimentation de la zone principale peut être coupée alors que la (les) zone(s) secondaire(s) est (sont) alimentée(s) et les zones secondaires peuvent être commandées par la télécommande ou les commandes du panneau avant.

## Raccordement pour une configuration MULTI-ZONE

Vous pouvez effectuer ces liaisons si la première zone secondaire (**ZONE 2**) dispose d'un téléviseur et d'enceintes distincts et si la deuxième zone secondaire (**ZONE 3**) dispose d'un téléviseur et d'un amplificateur (et d'enceintes) distincts. Vous aurez besoin d'un autre amplificateur si vous n'utilisez pas la *Configuration MULTI-ZONE en utilisant les bornes d'enceintes (ZONE 2)* à la page 23 pour votre première zone secondaire. Ce système propose deux configurations pour la première zone secondaire. Choisissez celle qui vous convient le mieux.

## Options d'écoute MULTI-ZONE

Le tableau suivant montre les signaux pouvant être transmis aux ZONE 2 et ZONE 3 :

Zone secondaire	Fonctions d'entrée disponibles
<b>ZONE 2</b>	DVD, TV/SAT, DVR/BDR, VIDEO, HOME MEDIA GALLERY, iPod/USB, CD, TUNER, ADAPTER PORT (Transmet des signaux audio analogiques, vidéo composites.)

Zone secondaire	Fonctions d'entrée disponibles
<b>ZONE 3</b>	DVD, TV/SAT, DVR/BDR, VIDEO, CD, TUNER, ADAPTER PORT (Transmet des signaux audio analogiques)

Il n'est pas possible de convertir à la baisse les signaux d'entrée audio et vidéo provenant des prises d'entrée **HDMI**, des prises d'entrée numériques (**OPTICAL** et **COAXIAL**) et des prises d'entrée **COMPONENT VIDEO** avant de les transmettre à la ZONE 2.

## Configuration de base MULTI-ZONE (ZONE 2)

### 1 Raccordez un amplificateur indépendant aux prises AUDIO ZONE 2 OUT de ce récepteur.

Vous devez disposer de deux enceintes reliées à l'amplificateur de la zone secondaire, comme sur l'illustration suivante.

### 2 Raccordez un téléviseur à la prise VIDEO ZONE 2 OUT de ce récepteur.

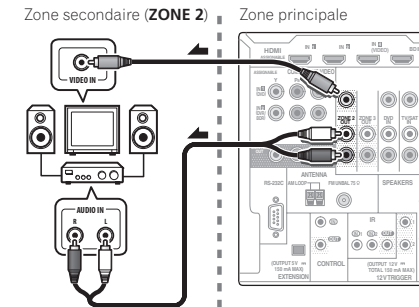

## Configuration MULTI-ZONE en utilisant les bornes d'enceintes (ZONE 2)

Vous devez sélectionner **ZONE 2** dans *Réglage du système d'enceintes* à la page 72 pour pouvoir utiliser cette configuration.

### 1 Raccordez une paire d'enceintes aux bornes d'enceintes surround arrière.

### 2 Raccordez un téléviseur à la prise VIDEO ZONE 2 OUT de ce récepteur.

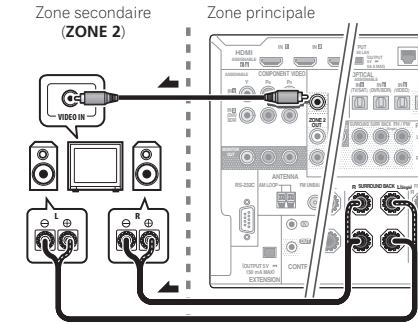

## Configuration de base MULTI-ZONE (ZONE 3)

### ● Raccordez un amplificateur indépendant aux prises AUDIO ZONE 3 OUT de ce récepteur.

Vous devez disposer de deux enceintes reliées à l'amplificateur de la zone secondaire, comme sur l'illustration suivante.

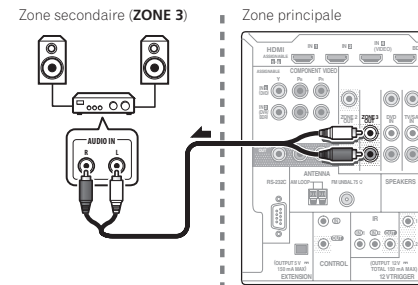

## Raccordement au réseau par l'interface LAN

Raccordé au réseau par la borne LAN, ce récepteur permet d'écouter les stations radio Internet. Pour pouvoir écouter des stations radio Internet, il faut s'abonner auprès d'un fournisseur de service Internet (FSI). Lorsque cette connexion est établie, les fichiers audio enregistrés sur des composants en réseau, y compris l'ordinateur, peuvent être lus via les entrées HOME MEDIA GALLERY.

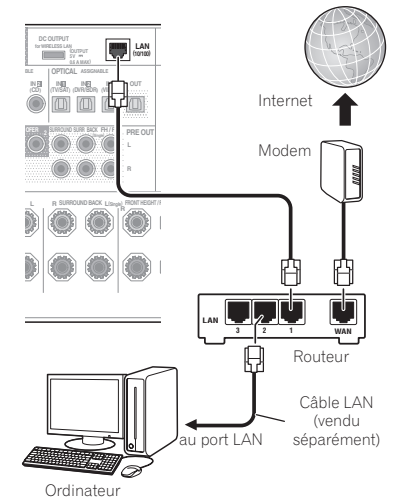

Raccordez la borne LAN de ce récepteur à la borne LAN de votre routeur (avec ou sans fonction de serveur DHCP) par un câble LAN direct (CAT 5 ou supérieur).

Mettez la fonction de serveur DHCP de votre routeur en service. Si votre routeur ne présente pas cette fonction, il faudra paramétrer le réseau manuellement. Pour plus d'informations, consultez la section *Menu de configuration du réseau* à la page 75.

**Spécifications de la borne LAN**

- Borne LAN : Prise Ethernet (10BASE-T/100BASE-TX)

**Remarque**

- Reportez-vous au mode d'emploi de l'appareil utilisé, car les appareils raccordés et les méthodes de raccordement peuvent être différents selon l'environnement Internet.
- Pour utiliser une connexion Internet à haut débit, il faut être abonné à un fournisseur de service Internet. Pour le détail, contactez le fournisseur de service Internet le plus proche.

**Raccordement d'un ADAPTATEUR Bluetooth en option**

Lorsque l'ADAPTATEUR Bluetooth® (AS-BT100 ou AS-BT200) est raccordé à ce récepteur, un produit sans fil de type Bluetooth (téléphone portable, lecteur de musique numérique, etc.) peut être utilisé pour écouter de la musique sans fil.

- Le dispositif intégrant la technologie sans fil Bluetooth doit prendre en charge les profils A2DP.
- Pioneer ne garantit pas que tous les dispositifs intégrant la technologie sans fil Bluetooth pourront se connecter et fonctionner.

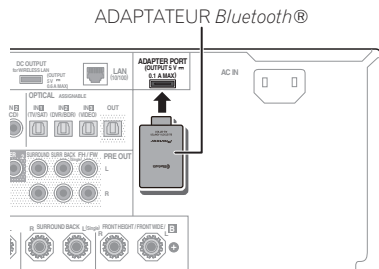

**Important**

- Ne bougez pas le récepteur lorsque l'ADAPTATEUR Bluetooth est raccordé. Ceci pourrait l'endommager ou entraîner de faux contacts.
- **Mettez le récepteur en veille et raccordez l'ADAPTATEUR Bluetooth au ADAPTER PORT.**
- Pour les instructions concernant la lecture sur le dispositif sans fil Bluetooth, consultez la section *Jumelage de l'ADAPTATEUR Bluetooth et d'un dispositif sans fil Bluetooth* à la page 36.

**Raccordement d'un iPod**

Ce récepteur dispose d'une prise spéciale iPod permettant de lire les contenus audio de votre iPod en utilisant les commandes de ce récepteur.

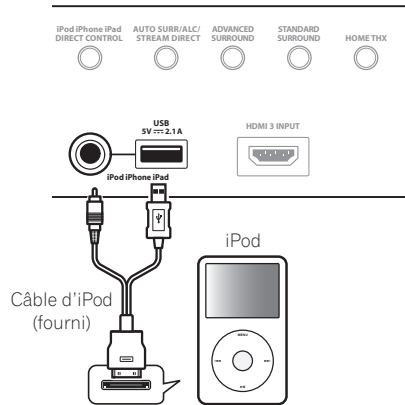

- **Mettez ce récepteur en veille et utilisez le câble d'iPod fourni pour raccorder votre iPod à la prise iPod iPhone iPad USB sur le panneau avant de ce récepteur.**

- Le câble fourni avec votre iPod peut également être utilisé, mais dans ce cas vous ne pourrez pas voir les images via le récepteur.
- Pour le raccordement du câble, reportez-vous au mode d'emploi de votre iPod.
- Pour les instructions concernant la lecture sur le iPod, consultez la section *Lecture d'un iPod* à la page 31.

**Raccordement d'un dispositif USB**

Il est possible de lire des fichiers audio et photo en raccordant des dispositifs USB à ce récepteur. Un clavier USB (Qwerty US International) peut aussi être raccordé au récepteur pour saisir du texte sur les pages GUI et effectuer les opérations suivantes.

- Changer le nom d'une entrée sur le menu de **Input Setup** (page 29).
- Ajouter des noms aux préréglages de stations radio (page 34).

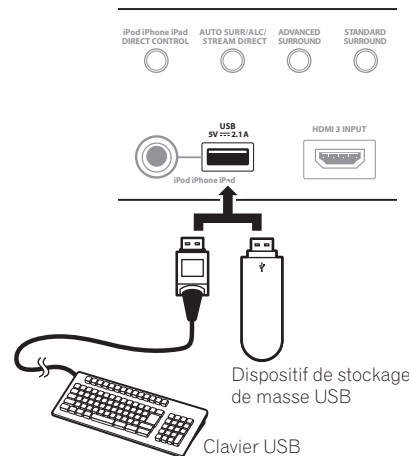

- **Mettez ce récepteur en veille et raccordez votre dispositif USB à la prise USB sur le panneau avant de ce récepteur.**

- Ce récepteur ne peut pas être raccordé par un concentrateur USB.
- Pour les instructions concernant la lecture sur le dispositif USB, consultez la section *Lecture d'un dispositif USB* à la page 32.

**Raccordement d'un composant pourvu d'une prise HDMI à l'entrée du panneau avant**

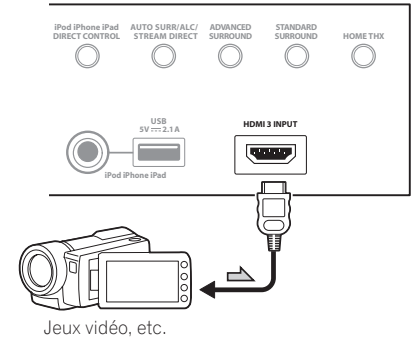

**Raccordement à un réseau LAN sans fil**

La connexion sans fil à un réseau s'effectue par une connexion LAN sans fil. Utilisez le AS-WL300 pour la connexion.

- Le convertisseur LAN sans fil (AS-WL300) est fourni avec le VSX-LX55, vendu séparément avec le VSX-2021.
- N'utilisez que le câble de liaison d'accessoire fourni.
- Pour les instructions sur le réglage du convertisseur LAN sans fil, reportez-vous à *Menu de configuration du réseau* à la page 75.

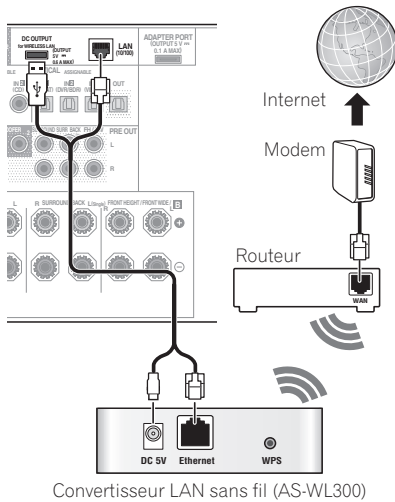

## Raccordement d'un récepteur infrarouge

Si vos composants stéréo se trouvent dans un placard ou une étagère close, ou si vous voulez utiliser la télécommande de la zone secondaire dans une autre zone, vous pourrez utiliser un récepteur infrarouge en option, (comme un Niles ou Xantech), pour commander votre système, au lieu du capteur de la télécommande du panneau avant de ce récepteur.

- Si la fenêtre du capteur du récepteur infrarouge est directement exposée à la lumière d'une lampe fluorescente puissante, il se peut que la télécommande ne fonctionne pas.
- Notez que certains fabricants peuvent ne pas utiliser le terme infrarouge pour désigner ce type d'appareil. Consultez le mode d'emploi fourni avec votre composant pour vérifier la compatibilité infrarouge.
- Si vous utilisez deux télécommandes en même temps, le détecteur de télécommande du récepteur infrarouge aura priorité sur le détecteur du panneau avant.

### 1 Raccordez le détecteur du récepteur infrarouge à la prise IR IN à l'arrière de ce récepteur.

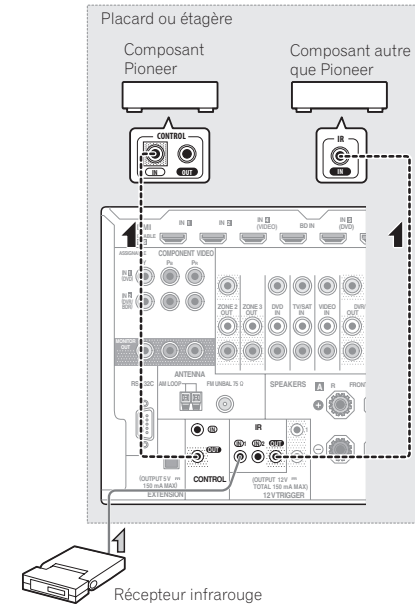

### 2 Reliez la prise IR IN de l'autre composant à la prise IR OUT à l'arrière de ce récepteur pour établir une liaison avec le récepteur infrarouge.

Consultez le mode d'emploi fourni avec votre récepteur infrarouge pour connaître le type de câble nécessaire pour la liaison.

- Si vous souhaitez relier un composant Pioneer à un récepteur infrarouge, consultez la section *Fonctionnement d'autres composants Pioneer avec le capteur de cette unité* à la page 25 pour le raccorder aux prises **CONTROL** plutôt qu'à la prise **IR OUT**.

## Fonctionnement d'autres composants Pioneer avec le capteur de cette unité

De nombreux composants Pioneer possèdent des prises **SR CONTROL** pouvant être utilisées pour relier des composants de telle sorte que vous pouvez utiliser le capteur de la télécommande d'un seul composant. Lorsque vous utilisez une télécommande, le signal de commande est acheminé le long de la chaîne jusqu'au composant approprié.

- Si vous souhaitez commander tous les composants avec la télécommande de ce récepteur, consultez la section page 57.
- Si vous avez raccordé une télécommande à la prise **CONTROL IN** (en utilisant un câble à mini-prise), vous ne pourrez pas commander cet appareil via le capteur de la télécommande.

### Important

- Notez que si vous utilisez cette fonction, vous devez vous assurer de disposer également d'au moins un groupe de prises analogiques audio, vidéo ou HDMI raccordés à un autre composant pour la mise à la terre.

### 1 Choisissez le capteur de la télécommande du composant que vous souhaitez utiliser.

Si vous souhaitez commander un composant de la chaîne, vous devez diriger la télécommande correspondante vers le capteur de la télécommande.

### 2 Reliez la prise CONTROL OUT de ce composant à la prise CONTROL IN d'un autre composant Pioneer.

Utilisez un câble avec une mini-prise mono à chaque extrémité pour le raccordement.

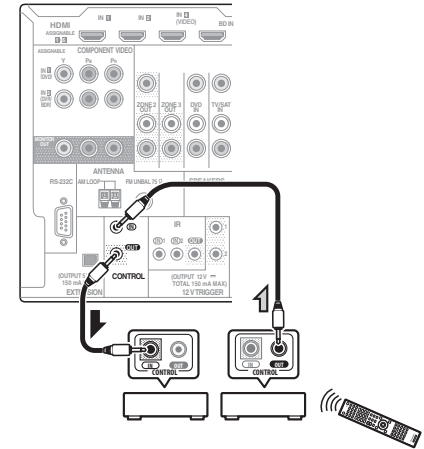

### 3 Continuez la chaîne de la même façon pour tous les composants que vous possédez.

## Mise sous/hors tension de composants avec le déclencheur 12 volts

Vous pouvez connecter des composants de votre système (un écran ou un projecteur) à ce récepteur sorte qu'ils soient mis sous/hors tension par des déclencheurs 12 volts lorsque vous sélectionnez une fonction d'entrée. Toutefois, vous devez indiquer quelles fonctions d'entrée seront activées par le déclencheur grâce dans la section *Le menu Input Setup* à la page 29 . Notez que ce système ne fonctionne qu'avec des composants disposant d'un mode veille.

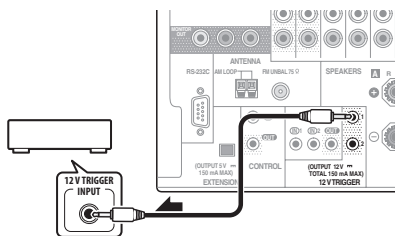

### ● Reliez la prise 12 V TRIGGER de ce récepteur au déclencheur 12 volts d'un autre composant.

Utilisez un câble avec une mini-prise mono à chaque extrémité pour le raccordement. Lorsque vous avez spécifié les fonctions d'entrée qui seront activées par le déclencheur, il vous suffit d'appuyer sur l'entrée spécifiée à la page 29 pour mettre l'appareil en ou hors service.

### Remarque

- Il est également possible de choisir d'activer/désactiver le composant non pas lorsque la fonction d'entrée est sélectionnée mais lorsque la sortie **HDMI OUT** est activée/désactivée. Pour plus d'informations, consultez la section *Réglage de l'HDMI* à la page 47 .

## Branchement du récepteur

N'effectuez le branchement qu'après avoir raccordé tous les composants au récepteur, y compris les enceintes.

### ATTENTION

- Saisissez le cordon d'alimentation par la prise. Ne débranchez jamais la fiche en tirant sur le cordon et ne touchez jamais le cordon d'alimentation lorsque vous avez les mains mouillées, car cela pourrait causer un court-circuit ou une électrocution. Ne placez pas l'appareil, un meuble ou tout autre objet sur le cordon d'alimentation et ne coincez pas le cordon. Ne faites jamais de nœud sur le cordon, et ne le nouez pas avec d'autres câbles. Les cordons d'alimentation doivent être placés de telle sorte que l'on ne risque pas de marcher dessus. Un cordon d'alimentation endommagé peut entraîner un incendie ou une électrocution. Vérifiez le cordon d'alimentation de temps en temps. Si vous le trouvez abîmé, demandez à votre service après-vente Pioneer le plus proche de le remplacer.
- Utilisez exclusivement le cordon d'alimentation fourni avec cet appareil.
- N'utilisez pas ce cordon à d'autres fins que celle indiquée ci-dessous.
- Lorsque le récepteur n'est pas utilisé régulièrement (pendant les vacances, par exemple), il doit être débranché de la prise d'alimentation murale.
- Si des enceintes de 6  $\Omega$  d'impédance sont raccordées, changez le réglage de l'impédance avant de mettre le récepteur sous tension.
- V SX-LX55 uniquement:* Avant de le débrancher, assurez-vous que le témoin bleu  $\odot$  **STANDBY/ON** est éteint.

### 1 Branchez le cordon d'alimentation fourni à la prise AC IN située à l'arrière du récepteur.

### 2 Branchez l'autre extrémité sur une prise électrique.

- Lorsque ce récepteur est relié à une prise secteur, un processus d'initialisation de l'HDMI de 2 à 10 secondes commence. Durant celui-ci il n'est pas possible d'effectuer d'autres opérations. Le témoin **HDMI** clignote sur l'afficheur du panneau avant pendant l'initialisation, et vous pouvez mettre le récepteur sous tension lorsque le clignotement a cessé. L'initialisation ne sera pas effectuée si la fonction **Control** par leur sous tension lorsque le clignotement HDMI est réglée sur **OFF**. Pour plus d'informations sur la fonction **Control** par l'HDMI, consultez la section *Commande par l'HDMI* à la page 47 .



# Configuration de base

## Réglage de l'impédance des enceintes

Nous conseillons l'utilisation d'enceintes de 8 Ω avec ce système, mais il est possible de commuter le réglage de l'impédance si vous envisagez d'utiliser des enceintes avec une impédance de 6 Ω.

**1 Mettez le récepteur en veille.**

**2 Tout en tenant ENTER enfoncée sur le panneau avant, appuyez sur ◻ STANDBY/ON.**

L'écran affiche **RESET ◀ NO ▶**.

**3 Utilisez TUNE ↑/↓ pour sélectionner SPEAKER ◀ 8Ω ▶, puis utilisez PRESET ◀/➡ pour sélectionner SPEAKER 8Ω ou SPEAKER 6Ω.**

- **SPEAKER 8Ω** – Utilisez ce réglage si vos enceintes ont une impédance supérieure ou égale à 8 Ω.
- **SPEAKER 6Ω** – Utilisez ce réglage si vos enceintes ont une impédance de 6 Ω.

## Changement de la langue de l'affichage sur écran (OSD Language)

La langue utilisée sur l'écran de l'interface graphique peut être changée.

- Dans ce mode d'emploi, les explications font référence au menu anglais de l'écran GUI.

**1 Appuyez sur ◻ RECEIVER pour allumer le récepteur et votre téléviseur.**

Assurez-vous que l'entrée vidéo du téléviseur est réglée sur ce récepteur (par exemple, si vous avez raccordé ce récepteur aux prises **VIDEO** de votre téléviseur, assurez-vous que l'entrée **VIDEO** est bien sélectionnée).

**2 Appuyez sur **RECEIVER** de la télécommande, puis sur HOME MENU.**

Un écran à interface graphique (GUI) apparaît sur votre téléviseur. Utilisez ↑/↓/◀/➡ et **ENTER** pour naviguer sur les pages et sélectionner les éléments de menu. Appuyez sur **RETURN** pour sortir du menu actuel.

**3 Sélectionnez 'System Setup' sur la page Home Menu.**

**4 Sélectionnez 'OSD Language' sur le menu System Setup.**

**5 Sélectionnez la langue souhaitée.**

**6 Sélectionnez 'OK' pour changer la langue.**

Ce réglage est terminé et le menu **System Setup** réapparaît automatiquement.

## Obtention automatique d'un réglage sonore optimal (Full Auto MCACC)

La configuration MCACC automatique intégrale mesure les caractéristiques acoustiques de votre salle d'écoute, en tenant compte du bruit ambiant, des enceintes raccordées et de leurs tailles, et elle teste à la fois le retard et le niveau des différents canaux. Après l'installation du microphone fourni avec votre système, le récepteur utilise les informations obtenues à la suite de l'émission d'une série de tonalités de test pour optimiser les réglages et l'égalisation des enceintes pour votre pièce précise.

Lors de la configuration MCACC automatique intégrale, les caractéristiques fréquence-phase des enceintes raccordées sont également calibrées.

Lorsque la configuration MCACC automatique intégrale est terminée, le contrôle de phase pleine bande s'active automatiquement (page 41).

## Important

- Veillez à ne pas déplacer le microphone et les enceintes pendant la configuration MCACC automatique intégrale.
- L'utilisation de la configuration MCACC automatique intégrale efface et remplace tous les réglages existants du préréglage MCACC sélectionné.
- Avant d'effectuer la configuration MCACC automatique intégrale, vous devez débrancher le casque d'écoute.

## ATTENTION

- Les tonalités de test utilisées pour la configuration MCACC automatique intégrale sont émises à un volume élevé.

## THX®

- THX est une marque commerciale de THX Ltd. qui est déposée sous certaines juridictions. Tous droits réservés.

**1 Appuyez sur ◻ RECEIVER pour allumer le récepteur et votre téléviseur.**

Assurez-vous que l'entrée vidéo du téléviseur est réglée sur ce récepteur.

**2 Raccordez le microphone à la prise MCACC SETUP MIC sur le panneau avant.**

Appuyez sur la partie inférieure du volet du panneau avant pour accéder à la prise **MCACC SETUP MIC**.

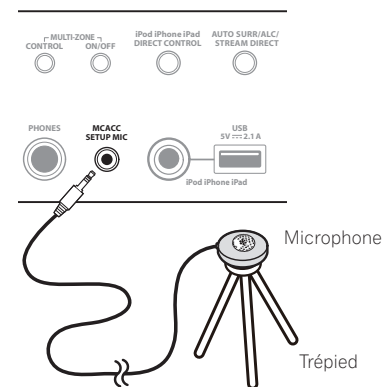

Veillez à ce qu'il n'y ait aucun obstacle entre les enceintes et le microphone.

Positionnez le microphone sur un trépied (si vous en avez un) pour qu'il se trouve à hauteur d'oreilles en position d'écoute normale. Sinon, utilisez autre chose pour poser le microphone. Installez le microphone sur une surface stable. Ne le posez pas sur les surfaces suivantes sinon les mesures risquent de ne pas être précises :

- Sur un fauteuil ou une surface molle.
- À des endroits élevés, comme sur une étagère ou le haut d'un fauteuil.

L'indication Full Auto MCACC apparaît lorsque le microphone est branché.

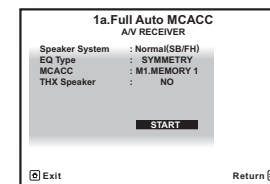

- Si vous laissez un écran GUI affiché pendant plus de cinq minutes, l'économiseur d'écran apparaîtra.

### 3 Sélectionnez les paramètres que vous voulez régler.

- Lorsque des mesures sont effectuées, les données des caractéristiques de la réverbération (avant et après le calibrage) enregistrées dans le récepteur sont écrasées.
- Quand la mesure effectuée concerne d'autres données de réverbération que celles de **SYMMETRY**, les données ne sont pas mesurées après la correction. Si vous devez prendre une mesure après la correction des données, utilisez le menu **EQ Professional** de la configuration **Manual MCACC** (page 66).

Si les enceintes ne sont pas raccordées de la façon indiquée dans **Normal(SB/FH)**, veuillez à régler **Speaker System** avant la configuration MCACC automatique intégrale. Consultez la section *Réglage du système d'enceintes* à la page 72.

- **Speaker System** – Indique les réglages actuels. Lorsque cette option est sélectionnée et validez avec **ENTER**, l'écran de sélection du système d'enceintes apparaît. Sélectionnez le système d'enceintes approprié, puis appuyez sur **RETURN**.  
Si vous envisagez une double amplification de vos enceintes avant ou l'installation d'un système d'enceintes distinct dans une autre pièce, lisez la section *Réglage du système d'enceintes* à la page 72 et veuillez à connecter correctement vos enceintes avant de passer à l'étape 4.
- **EQ Type** – Détermine la façon dont les fréquences sont équilibrées.
- **MCACC** – Les six préréglages MCACC sont utilisés pour mémoriser les réglages du son surround pour différentes positions d'écoute. Choisissez un préréglage non utilisé pour le moment (vous pourrez le renommer ultérieurement, à la section *Gestion des données* à la page 70).

- **THX Speaker** – Sélectionnez **YES** si des enceintes THX sont utilisées (toutes les enceintes à part les enceintes avant sont réglées sur **SMALL**). Dans les autres cas, laissez sur **NO**.

### 4 Appuyez sur **RECEIVER** puis sélectionnez **START**.

### 5 Suivez les instructions affichées à l'écran.

Assurez-vous que le microphone est connecté et, si vous utilisez un caisson de grave, que celui-ci est allumé et réglé sur un volume agréable.

### 6 Attendez la fin des tonalités de test, puis confirmez la configuration des enceintes sur l'écran GUI.

Un rapport de progression s'affiche à l'écran tandis que le récepteur génère des tonalités de test pour déterminer les enceintes présentes dans votre configuration. Essayez d'être aussi silencieux que possible pendant cette opération.

Si aucune opération n'est effectuée durant les 10 secondes où l'écran de vérification de la configuration des enceintes est affiché, la configuration MCACC automatique intégrale se poursuit automatiquement. Dans ce cas, il est inutile de sélectionner **'OK'** et d'appuyer sur **ENTER** à l'étape 7.

- En cas de messages d'erreur (du type **Too much ambient noise!** ou **Check microphone.**), sélectionnez **RETRY** après avoir vérifié le bruit ambiant (consultez la section *Problèmes lors de l'utilisation de la configuration MCACC automatique* à la page 29) et le branchement du microphone. Si vous ne constatez aucun problème, sélectionnez simplement **GO NEXT** et continuez.

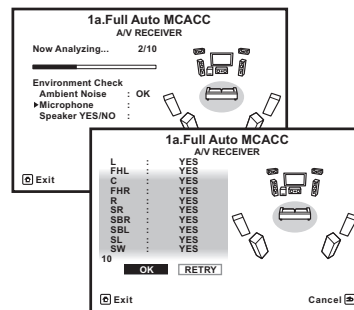

La configuration affichée à l'écran doit refléter les enceintes physiques dont vous disposez.

- Si vous voyez un message d'erreur **ERR** (ou si la configuration des enceintes indiquée est incorrecte), il se peut qu'il y ait un problème au niveau des liaisons des enceintes. Si vous ne parvenez pas à résoudre le problème en sélectionnant **RETRY**, coupez l'alimentation et vérifiez les liaisons des enceintes. Si vous ne constatez aucun problème, utilisez simplement **↑/↓** pour sélectionner l'enceinte et **←/→** pour modifier le réglage, puis continuez.
- Si l'enceinte n'est pas orientée vers le microphone (position d'écoute) ou lorsque les enceintes sont affectées par la phase (enceintes dipôles, enceintes réfléchissantes, etc.), **Reverse Phase** peut s'afficher même si les enceintes sont bien raccordées.  
Si **Reverse Phase** s'affiche, les fils du cordon d'enceinte (+ et -) ont peut-être été inversés. Vérifiez les liaisons des enceintes.
  - Si les liaisons ne sont pas bonnes, coupez l'alimentation, débranchez le cordon d'alimentation et raccordez les enceintes correctement. Ensuite, effectuez une nouvelle fois toute la configuration MCACC automatique.
  - Si les liaisons sont bonnes, sélectionnez **GO NEXT** et continuez.

### 7 Assurez-vous que 'OK' est sélectionné, puis appuyez sur ENTER.

Un rapport de progression s'affiche à l'écran tandis qu'un plus grand nombre de tonalités de test est émis pour permettre de déterminer les réglages optimaux du récepteur. Une fois encore, essayez d'être aussi silencieux que possible pendant cette opération. Elle peut prendre 3 à 10 minutes.

### 8 La configuration MCACC automatique intégrale est terminée et le menu Home Menu réapparaît automatiquement.

Lorsque la configuration MCACC automatique intégrale est terminée, n'oubliez pas de débrancher le microphone du récepteur.

Les réglages effectués dans la configuration MCACC automatique intégrale permettent d'obtenir normalement un excellent son surround de votre système, mais il est également possible d'effectuer manuellement ces réglages avec le *Le menu MCACC avancé* à la page 64 ou *Menus de configuration du système et d'autres configurations* à la page 72.

- En fonction des caractéristiques de votre pièce, des enceintes semblables dotées d'un cône de 12 cm environ afficheront parfois des réglages de taille différents. Vous pouvez corriger ce réglage manuellement grâce à la section *Configuration manuelle des enceintes* à la page 72.
- La valeur du réglage de la distance du caisson de grave peut être supérieure à la distance réelle de la position d'écoute. Ce réglage doit être précis (en tenant compte des caractéristiques de retard de la pièce) et n'a généralement pas besoin d'être modifié.
- Si une interaction des enceintes et de l'environnement ne vous permet pas d'obtenir des mesures correctes avec la configuration MCACC automatique intégrale, nous vous conseillons de faire vous-même les réglages.



## Problèmes lors de l'utilisation de la configuration MCACC automatique

Si l'environnement de la pièce n'est pas idéal pour la configuration MCACC automatique (trop de bruit de fond, écho contre les murs, obstacles entre les enceintes et le microphone), les réglages finaux risquent d'être incorrects. Vérifiez si certains appareils domestiques (climatiseur, réfrigérateur, ventilateur, etc.) sont susceptibles d'affecter l'environnement et éteignez-les si nécessaire. Si l'afficheur du panneau avant affiche des instructions, veuillez les suivre.

- Certains téléviseurs assez anciens peuvent troubler le fonctionnement du microphone. Si tel semble être le cas, éteignez le téléviseur lors de la configuration MCACC automatique.

## Le menu Input Setup

Vous ne devez effectuer ces réglages sur le menu **Input Setup** que si vous n'avez pas raccordé votre équipement numérique selon les réglages par défaut (consultez la section *Réglages possibles et par défaut de la fonction d'entrée* à la page 29). Dans ce cas, vous devez indiquer au récepteur la prise à laquelle l'appareil numérique est raccordé de sorte que les touches de la télécommande correspondent aux appareils raccordés.

### 1 Appuyez sur **RECEIVER** de la télécommande, puis sur **HOME MENU**.

Un écran à interface graphique (GUI) apparaît sur votre téléviseur. Utilisez **↑/↓/←/→** et **ENTER** pour naviguer sur les pages et sélectionner les éléments de menu. Appuyez sur **RETURN** pour sortir du menu actuel.

### 2 Sélectionnez 'System Setup' sur le Home Menu.

### 3 Sélectionnez 'Input Setup' sur le menu System Setup.

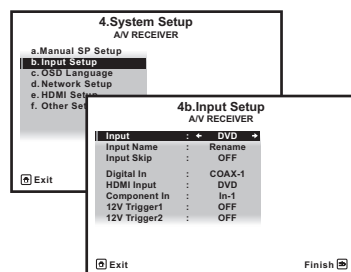

### 4 Sélectionnez la fonction d'entrée que vous souhaitez configurer.

Les noms par défaut correspondent aux noms indiqués à côté des bornes sur le panneau arrière (comme **DVD** ou **BD**), qui correspondent quant à eux aux noms indiqués sur la télécommande.

### 5 Sélectionnez la (les) entrée(s) à laquelle (auxquelles) vous avez connecté votre composant.

Par exemple, si votre lecteur de DVD n'est pourvu que d'une seule sortie optique, vous devrez changer le réglage **DVD** de l'entrée **Digital In** et choisir l'entrée optique à laquelle vous l'avez raccordé au lieu de **COAX-1** (réglage par défaut). Les numéros (**OPT-1** à **OPT-2**) correspondent aux nombres indiqués à côté des entrées à l'arrière du récepteur.

### 6 Lorsque vous avez terminé, procédez au réglage des autres entrées.

Il y a des réglages optionnels en plus de la fonction affectée aux prises d'entrée :

- Input Name** – Vous pouvez choisir de renommer la fonction d'entrée pour l'identifier plus facilement. Pour ce faire, sélectionnez **Rename** ou **Default** pour revenir aux réglages par défaut du système.
- Input Skip** – Lorsque **ON** est spécifié, cette entrée est ignorée par la sélection de l'entrée à l'aide de **INPUT SELECT**. (**DVD** et d'autres entrées peuvent cependant être sélectionnées directement avec les touches de fonction d'entrée.)
- 12V Trigger1/2** – Après avoir raccordé un composant à l'un des déclencheurs 12 volts (consultez la section *Mise sous/hors tension de composants avec le déclencheur 12 volts* à la page 26), sélectionnez **MAIN**, **ZONE 2**, **ZONE 3** ou **OFF** comme réglage de déclencheur pour que ce composant s'allume automatiquement en même temps que celui de la zone (principale ou secondaire) spécifiée.
  - Les composants raccordés aux déclencheurs 12 volts peuvent être associés à la commutation de **HDMI OUT**. Pour plus d'informations, consultez la section *Réglage de l'HDMI* à la page 47.

### 7 Lorsque vous avez terminé, appuyez sur **RETURN**.

Vous revenez alors au menu **System Setup**.

## Réglages possibles et par défaut de la fonction d'entrée

Les prises du récepteur correspondent généralement au nom de l'une des fonctions d'entrée. Si vous avez raccordé des composants à ce récepteur différemment (ou en plus) des réglages par défaut ci-dessous, consultez la section *Le menu Input Setup* à la page 29 pour indiquer au récepteur comment vous l'avez connecté. Les points (●) indiquent les affectations possibles.

Fonction d'entrée	Prises d'entrée		
	HDMI	Numérique	Composantes
BD	(BD)		
DVD	IN 5	COAX-1	IN 1
TV/SAT	● <a>	OPT-1	●
DVR/BDR	IN 6	OPT-2	IN 2
VIDEO	IN 4	OPT-3	●
HDMI 1	IN 1		
HDMI 2	IN 2		
HDMI 3 (panneau avant)	IN 3		
HOME MEDIA GALLERY			
iPod/USB			
CD		COAX-2	
TUNER			
ADAPTER PORT			

- a Lorsque la fonction **Control** par l'HDMI est réglée sur **ON**, l'affectation des prises n'est pas possible (consultez la section *Commande par l'HDMI* à la page 47).

## Configuration du mode de fonctionnement

Ce récepteur présente un grand nombre de fonctions et réglages. Le mode de fonctionnement est destiné aux utilisateurs qui ont de la peine à maîtriser toutes ces fonctions et tous ces réglages.

Vous avez le choix entre les deux réglages suivants comme **Operation Mode** : **Expert** et **Basic**.

### 1 Appuyez sur **RECEIVER** de la télécommande, puis sur **HOME MENU**.

Un écran à interface graphique (GUI) apparaît sur votre téléviseur. Utilisez **↑/↓/←/→** et **ENTER** pour naviguer sur les pages et sélectionner les éléments de menu. Appuyez sur **RETURN** pour sortir du menu actuel.

### 2 Sélectionnez 'Operation Mode Setup' sur le Home Menu.

### 3 Sélectionnez le réglage de mode de fonctionnement souhaité.

- **Expert** (défaut) – Permet aux utilisateurs de régler eux-mêmes toutes les fonctions.
- **Basic** – Le nombre de fonctions paramétrables est restreint, et les fonctions dont le paramétrage est restreint se réglent automatiquement de manière à obtenir la qualité de son et d'image recommandée par Pioneer. Les fonctions paramétrables sont les suivantes. Elles peuvent être réglées selon le goût de chacun en se référant au mode d'emploi.

Fonctions/ éléments paramétrables	Descriptions	Page
HOME MENU		
Full Auto MCACC	Facilite les réglages précis de champ sonore.	27

Fonctions/ éléments paramétrables	Descriptions	Page
Input Name	Change les noms d'entrées selon les besoins de chacun.	29
Input Skip	Omet les entrées qui ne sont pas utilisées (pas affichées).	29
Software Update	Met à jour le logiciel.	78
Network Information	Vérifie l'adresse IP du récepteur.	77
Pairing Bluetooth Setup	Jumelle un dispositif Bluetooth utilisant un AS-BT100 ou AS-BT200.	36
Paramètres audio		
MCACC (Préréglage MCACC)	Sélectionne la mémoire de préréglages MCACC préférée.	50
DELAY (Retard du son)	Ajuste le temps de retard du son général.	50
S.RTRV (Correction automatique du son)	Reproduit du son compressé avec une grande qualité sonore.	50
DUAL (Double mono)	Réglage audio mono double.	50
V.SB (Surround arrière virtuel)	Crée un son surround arrière virtuel pour la lecture.	50
V.HEIGHT (Virtual Haut)	Crée un son virtuel venant du haut pour la lecture.	50
V.DEPTH (Profondeur virtuelle)	Reproduit un champ sonore adapté aux images 3D.	50
Autres fonctions		
INPUT SELECT (INPUT SELECTOR)	Change d'entrée.	31
MASTER VOLUME +/-, MUTE	Sert à régler le volume d'écoute.	31

Fonctions/ éléments paramétrables	Descriptions	Page
LISTENING MODE	Seuls les modes recommandés par Pioneer peuvent être sélectionnés.	38
PQLS	Effectue la lecture avec la fonction PQLS.	48
PHASE CTRL (Contrôle de phase)	Effectue la lecture en corrigeant le décalage de phase dans le grave.	40
PHASE CTRL (Contrôle de phase pleine bande)	Le contrôle de phase pleine bande permet de calibrer les caractéristiques de fréquence-phase des enceintes raccordées.	41
iPod iPhone iPad DIRECT CONTROL	Bascule sur l'entrée iPod/USB et sélectionne le mode permettant d'opérer depuis l'iPod.	32

### 4 Lorsque vous avez terminé, appuyez sur **RETURN**.

Vous revenez alors au **Home Menu**.

# Lecture de base

## Lecture d'une source

Voici les instructions de base pour la lecture d'une source (telle qu'un DVD) avec votre chaîne home cinéma.

### 1 Allumez les composants de votre chaîne et votre récepteur.

Allumez en premier lieu le lecteur (par exemple, un lecteur DVD), votre téléviseur et le caisson de grave (si vous en avez un), puis le récepteur (appuyez sur **RECEIVER**).

Assurez-vous que l'entrée vidéo du téléviseur est réglée sur ce récepteur.

### 2 Sélectionnez la fonction d'entrée que vous souhaitez lire.

Vous pouvez utiliser les touches de fonction d'entrée de la télécommande, **INPUT SELECT** ou encore la molette **INPUT SELECTOR** du panneau avant.

- Si vous devez modifier manuellement le type de signal d'entrée, appuyez sur **SIGNAL SEL** (page 40).

### 3 Appuyez sur **RECEIVER** pour sélectionner le mode de fonctionnement du récepteur.

### 4 Appuyez sur **AUTO/ALC/DIRECT (AUTO SURR/ALC/STREAM DIRECT)** pour sélectionner 'AUTO SURROUND', puis lancez la lecture de la source.

Si vous lisez une source audio surround Dolby Digital ou DTS, vous devrez entendre un son surround. Si vous lisez une source stéréo, vous entendrez uniquement du son provenant des enceintes avant gauche/droite en mode d'écoute par défaut.

- Vous devrez peut-être vérifier les réglages de la sortie audio numérique de votre lecteur DVD ou de votre récepteur satellite numérique. Celle-ci doit être réglée pour restituer un son Dolby Digital, DTS et PCM

(2 canaux) 88,2 kHz / 96 kHz ; s'il existe une option pour le son MPEG, activez-la pour convertir le son MPEG en PCM.

- Consultez également la section *Écoute par votre système* à la page 38 pour plus d'informations sur les diverses écoutes possibles des sources.

Vous pouvez vérifier sur l'afficheur du panneau avant si la lecture s'effectue ou non correctement sur les différents canaux. Pour plus d'informations, consultez la section *Surround automatique, ALC et flux direct avec différents formats de signal d'entrée* à la page 95.

Si vous utilisez une enceinte surround arrière, **DIGITAL** s'affiche pour la lecture des signaux Dolby Digital 5.1 canaux et **DTS** s'affiche pour la lecture des signaux DTS 5.1 canaux.

Si l'affichage ne correspond pas aux signaux présents et au mode d'écoute, vérifiez les liaisons et les réglages.

### 5 Utilisez **MASTER VOLUME +/-** pour régler le volume.

Coupez le volume de votre téléviseur pour que le son provienne intégralement des enceintes raccordées à ce récepteur.

## Lecture d'une source avec une liaison HDMI

### ● Utilisez **INPUT SELECT** pour sélectionner l'entrée associée aux prises d'entrée HDMI du récepteur.

Vous pouvez aussi utiliser la molette **INPUT SELECTOR** sur le panneau avant ou appuyer plusieurs fois de suite sur **HDMI** sur la télécommande.

- Réglez le paramètre **HDMI** dans *Réglage des options audio* à la page 50 sur **THROUGH** si le signal audio HDMI doit être retransmis par

votre téléviseur (ce récepteur ne retransmettra aucun son).

- Si le signal vidéo n'apparaît sur votre téléviseur, essayez d'ajuster les réglages de la résolution de votre composant ou écran. Notez que pour certains composants (comme les consoles de jeux vidéo), la conversion des résolutions est impossible. Dans ce cas, utilisez une liaison vidéo analogique.

## Lecture d'un iPod

Ce récepteur dispose d'une prise **iPod iPhone iPad USB** permettant de lire le contenu audio de votre iPod en utilisant les commandes de ce récepteur.

- Ce récepteur peut restituer les signaux audio et vidéo des iPod nano (audio seulement pour les iPod nano 1G/2G), iPod cinquième génération (audio seulement), iPod classic, iPod touch, iPhone, iPhone 3G, iPhone 3GS, iPhone 4 et iPad. Toutefois, certaines fonctions peuvent être restreintes pour certains modèles. Ce récepteur n'est pas compatible avec l'iPod shuffle.
- Ce récepteur a été conçu et testé pour la version du logiciel iPod/iPhone/iPad indiquée sur le site Pioneer (<http://pioneer.jp/homeav/support/ios/eu/>).
- L'installation d'autres versions que celle indiquée sur le site Pioneer sur votre iPod/iPhone/iPad peut entraîner une incompatibilité avec ce récepteur.
- Les iPod, iPhone et iPad ne peuvent être utilisés que pour la reproduction des matériaux non protégés par des droits d'auteur ou des matériaux que l'utilisateur peut légalement reproduire.
- Des fonctions comme l'égaliseur ne peuvent être contrôlées avec ce récepteur ; nous vous conseillons donc de désactiver l'égaliseur avant le raccordement.

- Pioneer décline toute responsabilité quant aux pertes directes ou indirectes liées à un problème ou aux pertes d'enregistrement résultant d'une panne de l'iPod.
- Lorsque vous écoutez un morceau de l'iPod dans la zone principale, il est possible d'agir sur l'appareil de la seconde zone mais pas d'écouter dans la seconde zone un autre morceau que celui qui est lu dans la zone principale.

### 1 Appuyez sur **RECEIVER** pour allumer le récepteur et votre téléviseur.

Consultez la section *Raccordement d'un iPod* à la page 24.

- Il est également possible d'agir sur l'iPod en utilisant ses propres commandes, sans passer par l'écran de télévision. Pour plus d'informations, consultez la section *Commutation des commandes de l'iPod* à la page 32.

### 2 Appuyez sur **iPod USB** de la télécommande pour mettre le récepteur en mode iPod/USB.

**Loading** apparaît sur l'affichage sur l'écran GUI pendant que le récepteur vérifie la liaison et extrait les données de l'iPod.

Lorsque l'écran affiche le menu **iPod Top**, vous pouvez écouter de la musique depuis l'iPod.

- Les commandes de votre iPod ne fonctionnent pas lorsque celui-ci est raccordé à ce récepteur.

## Lecture de fichiers audio enregistrés sur un iPod

Pour localiser des morceaux sur votre iPod, vous pouvez utiliser l'écran GUI s'affichant sur le téléviseur raccordé au récepteur. Pour gérer toutes les opérations ayant rapport à l'écoute de la musique, vous pouvez aussi utiliser l'affichage du panneau avant du récepteur.

- Notez que les caractères qui ne peuvent pas être affichés par ce récepteur sont remplacés par #.
- Ceci ne s'applique pas aux photos enregistrés sur votre iPod. Pour voir des photos, réglez la commande de l'iPod sur iPod (consultez la section *Commutation des commandes de l'iPod* à la page 32).

## Recherche des éléments que vous souhaitez lire

Lorsque votre iPod est raccordé à ce récepteur, vous pouvez localiser les chansons enregistrées sur votre iPod d'après la liste d'écoute, le nom d'auteur, le nom d'album, le nom de la chanson, le genre ou le compositeur, comme sur l'iPod proprement dit.

**1 Utilisez ↑/↓ pour sélectionner 'Music' sur le menu iPod Top.**

**2 Utilisez ↑/↓ pour sélectionner une catégorie, puis appuyez sur ENTER pour naviguer dans cette catégorie.**

- Pour revenir à tout moment au niveau précédent, appuyez sur **RETURN**.

**3 Utilisez ↑/↓ pour naviguer dans la catégorie sélectionnée (par exemple, albums).**

- Utilisez ←/→ pour passer au niveau précédent/suivant.

**4 Poursuivez votre navigation jusqu'à atteindre les éléments que vous souhaitez lire, puis appuyez sur ► pour lancer la lecture.**

### Remarque

- Vous pouvez lire toutes les chansons d'une catégorie précise en sélectionnant l'élément **All**, au sommet de chaque liste de catégorie. Vous pouvez par exemple lire toutes les chansons d'un artiste précis.

## Commandes de lecture de base

Les touches de la télécommande de ce récepteur peuvent être utilisées pour la lecture de base des fichiers enregistrés sur un iPod.

- Appuyez sur **iPod USB** pour mettre la télécommande en mode de fonctionnement iPod/USB.

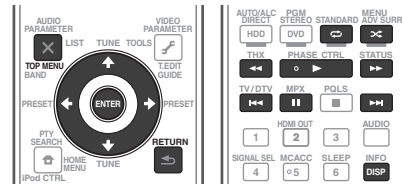

- Pendant la lecture d'un livre audio, appuyez sur ↑/↓ pour changer la vitesse de la lecture : Plus rapide ↔ Normal ↔ Plus lent.

## Commutation des commandes de l'iPod

Vous pouvez changer le rôle des commandes de l'iPod pour qu'elles agissent sur l'iPod ou sur le récepteur.

- Vous ne pouvez pas utiliser cette fonction, si un iPod de la cinquième génération ou un iPod nano de la première génération est raccordé.

**1 Appuyez sur iPod CTRL pour passer aux commandes de l'iPod.**

Vous pouvez alors utiliser les commandes et l'écran de votre iPod tandis que la télécommande du récepteur et l'écran GUI sont inactifs.

**2 Appuyez une nouvelle fois sur iPod CTRL pour revenir aux commandes du récepteur.**

### Remarque

- Change l'entrée du récepteur et bascule sur l'iPod simplement par une pression sur la touche **iPod iPhone iPad DIRECT CONTROL** du panneau avant pour permettre la commande de l'iPod depuis l'iPod.

## Lecture d'un dispositif USB

Il est possible de lire des fichiers en utilisant l'interface USB située sur le panneau avant de ce récepteur.

- Les dispositifs USB compatibles comprennent les disques durs magnétiques externes, les mémoires flash portables (en particulier les clés) et les lecteurs audio numériques (lecteurs MP3) de format FAT16/32.
- Pioneer ne peut pas garantir la compatibilité (fonctionnement et/ou alimentation) de tous les dispositifs de grande capacité USB et décline toute responsabilité quant à la perte de données pouvant survenir lors de la connexion à ce récepteur.

**1 Appuyez sur RECEIVER pour allumer le récepteur et votre téléviseur.**

Consultez la section *Raccordement d'un dispositif USB* à la page 24.

- Assurez-vous que le récepteur est en mode de veille avant de débrancher le dispositif USB.

**2 Appuyez sur iPod USB de la télécommande pour mettre le récepteur en mode iPod/USB.**

**Loading** apparaît sur l'écran GUI lorsque le récepteur reconnaît le dispositif USB raccordé. Lorsque l'écran affiche le menu **USB Top**, la lecture est possible depuis le dispositif USB.

### Remarque

Si le message **Over Current** s'éclaire sur l'afficheur, cela signifie que la consommation du dispositif USB est trop élevée pour ce récepteur. Vérifiez les points ci-dessous :

- Éteignez le récepteur puis rallumez-le.
- Raccordez une nouvelle fois le dispositif USB lorsque le récepteur est éteint.
- Utilisez l'adaptateur secteur approprié (fourni avec le dispositif) pour alimenter le dispositif USB.

Si ces conseils ne permettent pas de résoudre le problème, c'est que votre dispositif USB n'est pas compatible.

## Lecture de fichiers audio enregistrés sur un dispositif USB

Un maximum de 8 niveaux peuvent être sélectionnés à l'étape 2 (ci-dessous). Vous pouvez aussi afficher et lire un maximum de 30 000 dossiers et fichiers présents sur un dispositif USB.

- Notez que les caractères non romains des listes de lecture sont remplacés par #.

**1 Utilisez ↑/↓ pour sélectionner 'Music' sur le menu USB Top.**

**2 Utilisez ↑/↓ pour sélectionner un dossier, puis appuyez sur ENTER pour naviguer dans ce dossier.**

- Pour revenir à tout moment au niveau précédent, appuyez sur **RETURN**.

**3 Poursuivez votre navigation jusqu'à atteindre les éléments que vous souhaitez lire, puis appuyez sur ► pour lancer la lecture.**

- Les fichiers audio protégés contre la copie ne peuvent pas être lus sur ce récepteur.
- Les fichiers audio protégés par le système DRM ne peuvent pas être lus sur ce récepteur.

## Commandes de lecture de base

Les touches de la télécommande de ce récepteur peuvent être utilisées pour la lecture de base des fichiers enregistrés sur des dispositifs USB.

- Appuyez sur **iPod USB** pour mettre la télécommande en mode de fonctionnement iPod/USB.

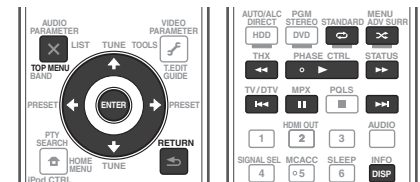

## Lecture de fichiers photo enregistrés sur un dispositif USB

- Les fichiers photos ne peuvent pas être lus dans la zone secondaire.

1 Utilisez **↑/↓** pour sélectionner 'Photos' sur le menu USB Top.

2 Utilisez **↑/↓** pour sélectionner un dossier, puis appuyez sur **ENTER** pour naviguer dans ce dossier.

- Pour revenir à tout moment au niveau précédent, appuyez sur **RETURN**.

3 Poursuivez votre navigation jusqu'à atteindre les éléments que vous souhaitez lire, puis appuyez sur **▶** pour lancer la lecture.

Le contenu sélectionné s'affiche en grand sur l'écran et le diaporama démarre.

Lorsque le diaporama commence, appuyez sur **ENTER** pour faire une pause et pour continuer (seulement lorsque **Theme** est **Normal (OFF)** dans le **Slideshow Setup**).

- Si une photo du diaporama reste cinq minutes affichée, la liste réapparaît.

## Commandes de lecture de base

Touche(s)	Action
<b>ENTER</b> , <b>▶</b>	Affiche une photo et lance le diaporama.
<b>RETURN</b> , <b>←</b>	Arrête le lecteur et revient au menu précédent.
<b>◀◀</b> <a>	Affiche la photo précédente.
<b>▶▶</b> <a>	Affiche la photo suivante.
<b>  </b> <a>	Met le diaporama en pause ou hors pause.
<b>DISP</b> <a>	Affiche les informations de la photo.

a Vous ne pouvez utiliser cette touche que lorsque **Theme** est **Normal (OFF)** dans le **Slideshow Setup**.

## Réglage du diaporama

Les différents réglages nécessaires pour voir des diaporamas de vos fichiers photos s'effectuent ici.

1 Utilisez **↑/↓** pour sélectionner 'Slideshow Setup' sur le menu USB Top.

2 Sélectionnez le réglage souhaité.

- Theme** – Ajoute divers effets au diaporama.
- Interval** – Règle l'intervalle entre les photos. Selon l'option sélectionnée pour **Theme**, ce réglage n'est pas toujours possible.
- BGM** – Lit les fichiers musique enregistrés sur le dispositif USB pendant l'affichage des photos.
- Music Select** – Sélectionne le dossier contenant les fichiers de musique devant être lus lorsque **ON** est sélectionné pour **BGM**.

3 Lorsque vous avez terminé, appuyez sur **RETURN**.

Vous revenez alors au menu **USB Top**.

## À propos des formats de fichiers lisibles

La fonction USB de ce récepteur prend en charge les formats de fichiers suivants. Notez que certains formats de fichiers ne sont pas disponibles pour la lecture bien qu'ils figurent comme formats de fichiers lisibles.

## Fichiers de musique

Catégorie	Extension		Flux	
MP3 <a>	.mp3	MPEG-1, 2, 2.5 Audio Layer-3	Fréquence d'échantillonnage	8 kHz à 48 kHz
			Débit binaire requis pour la quantification	16 bits
			Canal	2 canaux
			Débit binaire	8 kbps à 320 kbps
			VBR/CBR	Pris en charge/Pris en charge
WAV	.wav	LPCM	Fréquence d'échantillonnage	32 kHz, 44,1 kHz, 48 kHz
			Débit binaire requis pour la quantification	8 bits, 16 bits
			Canal	2 canaux, monophonique
			Fréquence d'échantillonnage	8 kHz à 48 kHz
			Débit binaire requis pour la quantification	16 bits
			Canal	2 canaux
			Débit binaire	8 kbps à 320 kbps
			VBR/CBR	Pris en charge/Pris en charge

a "Technologie de décodage audio MPEG Layer-3 sous licence de Fraunhofer IIS et Thomson Multimedia."

b Les fichiers codés avec Windows Media Codec 9 peuvent être lus mais certains codecs ne sont pas pris en charge, en particulier Pro, Lossless, Voice.

## Fichiers photos

Catégorie	Extension		
JPEG	.jpg .jpeg .jpe .jif .jfif	Format	Remplissant les conditions suivantes :
			• Format JPEG Baseline (y compris les fichiers enregistrés dans le format Exif/DCF)
			• Y:Cb:Cr - 4:4:4, 4:2:2 ou 4:2:0
			Résolution

## Écoute de la radio

Les étapes suivantes vous expliquent comment régler les émissions de radio FM et AM grâce aux fonctions de réglage automatique (recherche) et manuel (pas). Si vous connaissez déjà la fréquence de la station que vous souhaitez écouter, consultez la section Réglage direct d'une station ci-dessous. Après avoir trouvé une station, vous pouvez en mémoriser la fréquence pour la rappeler ultérieurement ; consultez la section *Sauvegarde des stations pré-réglées* à la page 34 pour plus d'informations sur cette fonction.

- 1 Appuyez sur **TUNER** pour sélectionner le tuner.
- 2 Utilisez **BAND** pour changer la bande (FM ou AM), si nécessaire.
- 3 Réglez une station.

Vous pouvez le faire de trois façons différentes :

- **Réglage automatique** – Pour rechercher les stations sur la bande sélectionnée, appuyez sur **TUNE** ↑/↓ et maintenez-la enfoncée pendant une seconde environ. Le récepteur commence à chercher la station suivante et s'arrête lorsqu'il en a trouvée une. Répétez l'opération pour chercher d'autres stations.
- **Réglage manuel** – Pour changer la fréquence pas à pas, appuyez sur **TUNE** ↑/↓.
- **Réglage rapide** – Appuyez sur **TUNE** ↑/↓ et maintenez-la enfoncée pour effectuer un réglage rapide. Relâchez la touche lorsque vous atteignez la fréquence souhaitée.

## Amélioration du son FM

Si, en raison d'un signal faible, les indicateurs **TUNED** ou **STEREO** ne s'allument pas lorsque vous faites l'accord sur une station FM, appuyez sur **MPX** pour passer au mode de réception en

mono. Cela doit améliorer la qualité du son et permettre de profiter davantage de l'émission.

## Utilisation de Neural Surround

Cette fonction emploie les technologies Neural Surround™ pour diffuser des émissions radio FM d'une qualité sonore optimale.

- Pendant la réception d'une émission radio FM, appuyez sur **AUTO/ALC/DIRECT** pour l'écouter en Neural Surround.
- Le mode **Neural Surround** peut être sélectionné aussi avec **STANDARD**.

## Réglage direct d'une station

- 1 Appuyez sur **TUNER** pour sélectionner le tuner.
- 2 Utilisez **BAND** pour changer la bande (FM ou AM), si nécessaire.
- 3 Appuyez sur **D.ACCESS** (Direct Access).
- 4 Utilisez les touches numériques pour saisir la fréquence de la station radio.

Par exemple, pour accéder à la station **106.00** (FM), appuyez sur **1, 0, 6, 0, 0**.

Si vous commettez une erreur lors de la saisie, appuyez deux fois sur **D.ACCESS** pour effacer la fréquence et recommencer.

## Sauvegarde des stations pré-réglées

Si vous écoutez souvent une station radio précise, il est intéressant d'en mémoriser la fréquence pour faire l'accord rapidement sur cette station lorsque vous souhaitez l'écouter. Vous évitez ainsi de devoir régler manuellement la station à chaque fois. Ce récepteur peut mémoriser jusqu'à 63 stations, enregistrées dans sept banques ou classes (A à G) de 9 canaux chacune.

## 1 Réglez une station que vous souhaitez mémoriser.

Pour plus d'informations, consultez la section *Écoute de la radio* à la page 34 .

## 2 Appuyez sur T.EDIT (TUNER EDIT).

L'écran affiche **PRESET MEMORY**, puis une classe de mémoire qui clignote.

## 3 Appuyez sur CLASS pour sélectionner l'une des sept classes, puis appuyez sur PRESET ←/→ pour sélectionner la station pré-réglée souhaitée.

Vous pouvez également utiliser les touches numériques pour sélectionner une station pré-réglée.

## 4 Appuyez sur ENTER.

Après avoir appuyé sur **ENTER**, la classe et le numéro pré-réglés cessent de clignoter et le récepteur enregistre la station.

## Écouter des stations pré-réglées

- 1 Appuyez sur **TUNER** pour sélectionner le tuner.
- 2 Appuyez sur **CLASS** pour sélectionner la classe où enregistrer la station. Appuyez plusieurs fois pour faire défiler les classes A à G.
- 3 Appuyez sur **PRESET** ←/→ pour sélectionner la station pré-réglée de votre choix.

- Vous pouvez également utiliser les touches numériques de la télécommande pour rappeler la station pré-réglée.

## Nommer des stations pré-réglées

Pour reconnaître plus facilement les stations pré-réglées, vous pouvez leur donner un nom.

## 1 Choisissez la station pré-réglée que vous souhaitez nommer.

Consultez la section *Écouter des stations pré-réglées* à la page 34 pour le détail à ce sujet.

## 2 Appuyez sur T.EDIT (TUNER EDIT).

L'écran affiche **PRESET NAME**, puis un curseur qui clignote à l'emplacement du premier caractère.

## 3 Saisissez le nom souhaité.

Utilisez ↑/↓ pour sélectionner un caractère, ←/→ pour spécifier la position et **ENTER** pour valider votre sélection.



### Remarque

- Pour effacer un nom de station, répétez simplement les étapes 1 à 3 et introduisez huit espaces au lieu du nom.
- Après avoir nommé une station pré-réglée, vous pouvez appuyer sur **DISP** lors de l'écoute d'une station pour alterner l'affichage du nom et de la fréquence.

## Introduction au RDS

Le système de données radiophoniques, ou RDS, est un système utilisé par la plupart des stations de radio FM pour fournir aux auditeurs différents types d'informations, comme le nom de la station et le type d'émission en cours de transmission.

L'une des caractéristiques du RDS est la recherche par type de programme. Par exemple, vous pouvez rechercher une station qui diffuse une émission dont le type de programme est **JAZZ**.

Vous pouvez faire une recherche parmi les types de programmes suivants :

- Il existe en outre deux autres types de programmes, **TEST** et **NONE**. Vous ne pouvez pas les rechercher.



<b>NEWS</b> - Informations	<b>WEATHER</b> - Bulletins météorologiques
<b>AFFAIRES</b> - Analyse de l'actualité	<b>FINANCE</b> - Rapports de bourse, commerce, ventes, etc.
<b>INFO</b> - Informations générales	<b>CHILDREN</b> - Programmes pour enfants
<b>SPORT</b> - Sport	<b>SOCIAL</b> - Affaires sociales
<b>EDUCATE</b> - Matériaux éducatifs	<b>RELIGION</b> - Programmes religieux
<b>DRAMA</b> - Pièces radio-phoniques, etc.	<b>PHONE IN</b> - Opinion publique par téléphone
<b>CULTURE</b> - Culture nationale ou régionale, théâtre, etc.	<b>TRAVEL</b> - Voyages et vacances, plutôt qu'annonces de circulation routière
<b>SCIENCE</b> - Science et technologie	<b>LEISURE</b> - Loisirs et hobbies
<b>VARIED</b> - Habituellement programmes de discussion, comme des quiz ou des entretiens.	<b>JAZZ</b> - Jazz
<b>POP M</b> - Musique pop	<b>COUNTRY</b> - Musique country
<b>ROCK M</b> - Musique rock	<b>NATION M</b> - Musique populaire dans une langue autre que l'Anglais
<b>EASY M</b> - Variétés	<b>OLDIES</b> - Musique populaire des années 50 et 60
<b>LIGHT M</b> - Musique classique 'légère'	<b>FOLK M</b> - Musique folk
<b>CLASSICS</b> - Musique classique plus 'sérieuse'	<b>DOCUMENT</b> - Documentaires
<b>OTHER M</b> - Autres styles de musique ne correspondant à aucune des catégories ci-dessus	

## Recherche de programmes RDS

L'une des fonctions les plus utiles du RDS est sa capacité de recherche par type de programme. Vous pouvez rechercher n'importe lequel des types de programmes répertoriés dans la liste précédente.

### 1 Appuyez sur TUNER pour sélectionner la bande FM.

- La fonction RDS n'est disponible que pour la bande FM.

### 2 Appuyez sur PTY SEARCH.

PTY SEARCH apparaît sur l'afficheur.

### 3 Appuyez sur PRESET ←/→ pour sélectionner le type de programme que vous souhaitez écouter.

### 4 Appuyez sur ENTER pour lancer la recherche du type de programme.

La recherche d'un programme approprié parmi toutes les fréquences commence. Lorsqu'il en trouve un, la recherche s'arrête et la station est audible pendant cinq secondes.

### 5 Si vous voulez continuer d'écouter cette station, appuyez sur ENTER dans les cinq secondes.

Si vous n'appuyez pas sur **ENTER**, la recherche reprend. Si **NO PTY** est affiché, cela signifie que le tuner n'a pas pu trouver le type de programme que vous cherchiez.

- Le RDS s'applique à toutes les fréquences. Si le type de programme recherché n'a pas pu être trouvé parmi toutes les fréquences, **NO PTY** s'affiche.

## Affichage d'informations RDS

Utilisez la touche **DISP** pour afficher les différents types d'informations RDS disponibles.

- Si des parasites sont captés pendant que RT défile sur l'affichage, certains caractères peuvent s'afficher de façon incorrecte.
- Si vous voyez **NO RT DATA** dans l'affichage RT, cela signifie qu'aucune donnée RT n'est transmise par la station.
- Si **NO PS DATA** apparaît dans l'affichage PS cela signifie qu'aucune donnée PS ne peut être reçue.
- Si **NO PTY DATA** apparaît dans l'affichage PTY, cela signifie qu'aucune donnée PTY ne peut être reçue.

### • Appuyez sur DISP pour afficher les informations RDS.

Chaque pression fait changer l'affichage dans l'ordre suivant :

- Radio Text (**RT**) – Messages envoyés par la station de radio. Par exemple, le RT d'une station de radio de discussion peut être un numéro de téléphone.
- Program Service Name (**PS**) – Nom de la station de radio.
- Program Type (**PTY**) – Indique le type de programme en cours de diffusion.
- Fréquence actuelle du tuner.

## ADAPTATEUR Bluetooth pour l'écoute de musique sans fil



## Écoute de musique sans fil

Lorsque l'ADAPTATEUR Bluetooth (AS-BT100 ou AS-BT200) est raccordé à cet appareil, un produit sans fil de type Bluetooth (téléphone portable, lecteur de musique numérique, etc.) peut être utilisé pour écouter de la musique sans fil. De plus, si vous utilisez un émetteur du commerce prenant en charge la technologie sans fil Bluetooth, vous pourrez écouter de la

musique sur un dispositif n'intégrant pas la technologie sans fil *Bluetooth*. Les modèles AS-BT100 et AS-BT200 comprennent la méthode de protection de contenus SCMS-T et de la musique peut être écoutée sur les dispositifs intégrant la technologie sans fil *Bluetooth* de type SCMS-T.

- Avec l'AS-BT100, certaines fonctions ne seront pas disponibles sur ce récepteur.

### Fonctionnement de la télécommande

La télécommande fournie avec cet appareil permet de démarrer et d'arrêter la lecture et d'effectuer certaines opérations.

- Le dispositif sans fil *Bluetooth* doit prendre en charge le profil AVRCP.
- Le fonctionnement de la télécommande n'est pas garanti pour tous les dispositifs sans fil *Bluetooth*.

### Jumelage de l'ADAPTATEUR Bluetooth et d'un dispositif sans fil Bluetooth

Le "Jumelage" doit être effectué avant la lecture sur le dispositif sans fil *Bluetooth* via l'ADAPTATEUR *Bluetooth*. Veillez à effectuer le jumelage la première fois que vous utilisez votre système et chaque fois que les données du jumelage ont été effacées. Le jumelage est nécessaire pour enregistrer le dispositif sans fil *Bluetooth* et permettre les communications *Bluetooth*. Pour le détail à ce sujet, consultez aussi le mode d'emploi de votre dispositif sans fil *Bluetooth*.

- Le jumelage est nécessaire la première fois que vous utilisez le dispositif sans fil *Bluetooth* et l'ADAPTATEUR *Bluetooth*.
- Pour permettre la communication *Bluetooth*, le jumelage doit être effectué sur votre système et sur le dispositif sans fil *Bluetooth*.

- Si le code de sécurité du dispositif sans fil *Bluetooth* est "0000", il est inutile de spécifier le code de sécurité sur le récepteur. Appuyez sur **ADPT** pour spécifier l'entrée **ADAPTER PORT**, puis effectuez le jumelage sur le dispositif sans fil *Bluetooth*. Si le jumelage réussit, les opérations suivantes seront superflues.
- Si l'AS-BT200 est seulement utilisé : Cet appareil est conforme aux spécifications *Bluetooth Ver. 2.1*. Lorsque cet appareil et un autre dispositif sans fil *Bluetooth* sont conformes aux spécifications *Bluetooth Ver. 2.1*, le jumelage des deux sera éventuellement possible sans mot de passe. Dans ce cas, un code peut apparaître sur le récepteur et sur le dispositif sans fil *Bluetooth*. Dans ce cas, assurez-vous que le même code est affiché sur le récepteur et sur le dispositif sans fil *Bluetooth*, puis sélectionnez **YES** avec les touches **←** et **→** et appuyez sur **ENTER**. Ensuite, connectez-vous sur le dispositif *Bluetooth* utilisé. Si le code ne correspond pas au code indiqué sur le dispositif *Bluetooth* sur lequel vous voulez vous connecter, sélectionnez **NO** pour annuler le jumelage, puis ressayer. Appuyez sur **ADPT** pour spécifier l'entrée **ADAPTER PORT**, puis effectuez le jumelage sur le dispositif sans fil *Bluetooth*. Si le jumelage réussit, les opérations suivantes seront superflues.
- Jumelez un appareil à la fois.
- Si vous reliez ce récepteur par une connexion *Bluetooth* à un dispositif compatible *Bluetooth* pour écouter de la musique, ne connectez que ce récepteur par une connexion *Bluetooth* à ce dispositif compatible *Bluetooth* à l'exclusion de tout autre. Si une connexion *Bluetooth* à un autre dispositif que ce récepteur a déjà été établie, déconnectez l'autre dispositif avant de connecter ce récepteur.

**1 Appuyez sur **RECEIVER** de la télécommande, puis sur HOME MENU.**

**2 Sélectionnez 'System Setup', puis appuyez sur ENTER.**

**3 Sélectionnez 'Other Setup', puis appuyez sur ENTER.**

**4 Sélectionnez 'Pairing Bluetooth Device', puis appuyez sur ENTER.**

**5 Sélectionnez le réglage 'Passcode' souhaité.**

Sélectionnez le même code que celui du dispositif sans fil *Bluetooth* auquel vous souhaitez vous connecter.

- **0000/1234/8888** – Sélectionnez le code parmi ces options. Ce sont les mots de passe qui peuvent être utilisés dans la plupart des cas.
- **Others** – Sélectionnez ceci pour utiliser un autre code.

**6 Si vous avez sélectionné 'Others' à l'étape 5, saisissez le code.**

Utilisez **↑/↓** pour sélectionner un nombre et **←/→** pour déplacer le curseur.

**7 Suivez les instructions s'affichant sur l'écran GUI pour effectuer le jumelage avec le dispositif sans fil Bluetooth.**

Allumez le dispositif sans fil *Bluetooth* que vous voulez jumeler, placez-le à proximité du récepteur et mettez-le en mode de jumelage.

**8 Vérifiez si l'ADAPTATEUR Bluetooth est détecté par le dispositif sans fil Bluetooth.**

Lorsque le dispositif sans fil *Bluetooth* est raccordé :

**CONNECTED** apparaît sur l'afficheur du récepteur.

- Le système ne peut afficher que des caractères alphanumériques. D'autres caractères peuvent ne pas s'afficher correctement.

Lorsque le dispositif sans fil *Bluetooth* n'est pas raccordé :

Revenez à la spécification du code à l'étape 5. Effectuez ensuite la connexion par le dispositif sans fil *Bluetooth*.

**9 Sur la liste des dispositifs sans fil Bluetooth, sélectionnez l'ADAPTATEUR Bluetooth et saisissez le code sélectionné à l'étape 5.**

- Le code peut être désigné dans certains cas par CLÉ ou code PIN.

### Écoute de la musique enregistrée sur un dispositif sans fil Bluetooth via votre chaîne

**1 Appuyez sur ADPT de la télécommande pour commuter le récepteur sur l'entrée ADAPTER PORT.**

- Si l'ADAPTATEUR *Bluetooth* n'est pas branché sur **ADAPTER PORT**, **NO ADAPTER** s'affichera si l'entrée **ADAPTER PORT** est sélectionnée.

**2 Sur le dispositif sans fil Bluetooth, effectuez l'opération nécessaire pour vous connecter à l'ADAPTATEUR Bluetooth.**

**3 Écoutez la musique enregistrée sur le dispositif sans fil Bluetooth.**

Les touches de la télécommande de ce récepteur peuvent être utilisées pour la lecture de base des fichiers enregistrés sur des dispositifs sans fil *Bluetooth*.

- Le dispositif sans fil *Bluetooth* doit prendre en charge le profil AVRCP.
- Selon le dispositif sans fil *Bluetooth* utilisé, une opération peut être différente de ce qui est indiqué sur les touches de la télécommande.





**4** Pendant l'écoute d'une source, réglez la télécommande sur le mode de fonctionnement du récepteur, puis appuyez plusieurs fois de suite sur **ADV SURR** pour sélectionner **SOUND RETRIEVER AIR**.

La marque de mot et les logos *Bluetooth*<sup>®</sup> sont des marques déposées appartenant à Bluetooth SIG, Inc. et toute utilisation de ces marques par PIONEER CORPORATION est faite sous licence. Les autres marques de commerce ou noms commerciaux sont la propriété de leur propriétaire respectif.

# Écoute par votre système

## Écoute de sources variées grâce aux divers modes d'écoute

Ce récepteur permet d'écouter n'importe quelle source en surround. Toutefois, les options disponibles dépendent de la configuration de vos enceintes et du type de source écoutée.

Pour écouter une source en surround, reportez-vous à "Son surround standard", "Utilisation des modes Home THX" ou "Utilisation des effets Advanced surround" ci-dessous et sélectionnez le mode souhaité.

Pour écouter une source dans le mode optimal, consultez la section "Lecture automatique" ou "Utilisation des modes Stream Direct". (Le son est reproduit en stéréo en présence de signaux à 2 canaux et en surround en présence de signaux multicanaux.)



### Important

- Les modes d'écoute et plusieurs fonctions décrits dans cette partie du manuel ne pourront pas être utilisés avec certaines sources, certains réglages et selon l'état du récepteur.

## Lecture automatique

Ce récepteur permet d'écouter des sources de nombreuses manières, mais la fonction Surround automatique est la plus simple et la plus directe. Le récepteur détecte automatiquement le type de source en cours de lecture et sélectionne la lecture stéréo ou multicanaux en conséquence.

**1 Appuyez sur **RECEIVER** pour sélectionner le mode de fonctionnement du récepteur.**

**2 Pendant la lecture d'une source, appuyez sur la touche AUTO/ALC/DIRECT (AUTO SURR/ALC/STREAM DIRECT) pour lancer la lecture automatique d'une source.**

**AUTO SURROUND** apparaît brièvement à l'écran, puis le format de décodage ou de lecture s'affiche. Vérifiez les indicateurs de format numérique sur l'afficheur du panneau avant pour savoir de quelle manière la source est traitée.

- Si la source est codée en Dolby Digital, DTS ou Dolby Surround, le format de décodage adéquat est automatiquement sélectionné et indiqué à l'écran.
- Pendant l'écoute d'une émission radio FM, la fonction Neural Surround est automatiquement sélectionnée (consultez la section *Utilisation de Neural Surround* à la page 34 pour plus d'informations).
- Pendant l'écoute de la source **ADAPTER PORT**, la fonction **SOUND RETRIEVER AIR** est automatiquement sélectionnée.

**ALC** – Dans le mode de contrôle automatique des niveaux (**ALC**), le récepteur égalise les niveaux du son lors de la lecture.

En outre, les sons des graves et des aigus, les dialogues, les effets surround, etc., qui ne sont pas vraiment perceptibles à faible volume, sont réajustés de manière à être bien perçus à ce niveau sonore. Ce mode est optimal pour l'écoute de nuit.

**OPTIMUM SURR** – Dans le mode Optimum Surround, l'équilibre sonore de chaque scène est automatiquement réajusté de manière optimale en fonction du volume spécifié. L'équilibre sonore contrôle trois éléments importants du son, les dialogues, les graves et le surround avec un algorithme original.



### Remarque

- Lorsqu'un mode **ALC** est sélectionné, le niveau d'effet peut être ajusté par le paramètre **EFFECT**, décrit dans *Réglage des options audio* à la page 50.

## Son surround standard

Les modes suivants offrent un son surround simple pour les sources stéréo et multicanaux.

**1 Appuyez sur **RECEIVER** pour sélectionner le mode de fonctionnement du récepteur.**

**2 Pendant l'écoute d'une source, appuyez sur la touche STANDARD (STANDARD SURROUND).**

Si besoin, appuyez plusieurs fois sur cette touche pour sélectionner un mode d'écoute.

- Si la source est codée en Dolby Digital, DTS ou Dolby Surround, le format de décodage adéquat est automatiquement sélectionné et indiqué à l'écran.
- Si les enceintes surround arrière ne sont pas raccordées, **PRO LOGIC IIx** devient **PRO LOGIC II** (son à 5,1 canaux).

Pour les sources comportant deux canaux, vous pouvez sélectionner au choix :

- PRO LOGIC IIx MOVIE** – Jusqu'à 7.1 canaux (arrière surround), particulièrement adapté aux sources filmiques
- PRO LOGIC IIx MUSIC** – Jusqu'à 7.1 canaux (arrière surround), particulièrement adapté aux sources musicales
- PRO LOGIC IIx GAME** – Jusqu'à 7.1 canaux (arrière surround), particulièrement adapté aux jeux vidéo
- PRO LOGIC** – Son surround 4.1 canaux (son mono pour les enceintes surround)
- PRO LOGIC IIz HEIGHT** – Jusqu'à 7.1 canaux (avant haut)
- WIDE SURROUND MOVIE** – Jusqu'à 7.1 canaux (avant large), particulièrement adapté aux sources filmiques

- WIDE SURROUND MUSIC** – Jusqu'à 7.1 canaux (avant large), particulièrement adapté aux sources musicales
- Neo:6 CINEMA** – 7.1 canaux (arrière surround), particulièrement adapté aux sources filmiques
- Neo:6 MUSIC** – 7.1 canaux (arrière surround), particulièrement adapté aux sources musicales
- Neural Surround** – Jusqu'à 7.1 canaux (arrière surround), particulièrement adapté aux sources musicales
- STEREO** – Vos réglages sonores sont appliqués au son et vous pouvez toujours utiliser les options audio.

Avec les sources multicanaux, si vous avez raccordé des enceintes surround arrière, avant en position haute ou avant en position large, vous pouvez choisir (selon le format) :

- PRO LOGIC IIx MOVIE** – Voir ci-dessus
- PRO LOGIC IIx MUSIC** – Voir ci-dessus
- Dolby Digital EX** – Crée un son de canal surround arrière pour les sources 5.1 canaux et offre un décodage pur des sources 6.1 canaux (comme le Dolby Digital Surround EX)
- DTS-ES Matrix** ou **DTS-ES Discrete** – Permet une lecture 6.1 canaux avec des sources codées DTS-ES
- DTS Neo:6** – Permet une lecture 6.1 canaux avec des sources codées DTS
- Neo:6** – Permet une lecture 6.1 canaux
- PRO LOGIC IIz HEIGHT** – Voir ci-dessus
- WIDE SURROUND MOVIE** – Voir ci-dessus
- WIDE SURROUND MUSIC** – Voir ci-dessus
- STEREO** – Voir ci-dessus
- Décodage direct – Lecture sans les effets ci-dessus.



### Remarque

- Lors de l'écoute en mode **PRO LOGIC IIz HEIGHT**, vous pouvez aussi

ajuster l'effet **H.GAIN** (consultez la section *Réglage des options audio* à la page 50).

- Lors de l'écoute de sources à 2 canaux en mode Dolby Pro Logic IIx Music, trois autres paramètres peuvent être réglés : **C.WIDTH**, **DIMENSION** et **PANORAMA**. Consultez la section *Réglage des options audio* à la page 50 pour les régler.
- Pendant l'écoute de sources 2 canaux en mode Neo:6 Cinema ou Neo:6 Music, vous pouvez également ajuster l'effet de l'image centrale (consultez la section *Réglage des options audio* à la page 50).
- **Neural Surround** peut être sélectionné pour les signaux à 2 canaux dont le signal d'entrée est en PCM (48 kHz au maximum), Dolby Digital, DTS ou une source analogique à 2 canaux.
- Le mode stéréo peut aussi être sélectionné avec la touche **STEREO**.
- Pour l'écoute au casque, seul le mode **STEREO** peut être sélectionné.

## Utilisation des modes Home THX

THX et Home THX sont des normes techniques créées par THX Ltd. pour le son cinéma et home cinéma. La norme Home THX a été conçue pour que le son du home cinéma se rapproche davantage du son que vous entendez au cinéma.

Différentes options THX sont disponibles en fonction de la source et du paramétrage du traitement du canal surround arrière (consultez la section *Réglage audio THX* à la page 74 pour plus d'informations).

- 1 Appuyez sur **RECEIVER** pour sélectionner le mode de fonctionnement du récepteur.
- 2 Appuyez sur **THX (HOME THX)** pour sélectionner un mode d'écoute.

Pour les sources comportant deux canaux, appuyez plusieurs fois sur la touche **THX** pour sélectionner un processus de décodage

matriciel pour le mode **THX CINEMA** (consultez la section *Réglage audio THX* à la page 74 pour obtenir une explication de chaque processus) :

- **THX CINEMA**
- **THX MUSIC**
- **THX GAMES**
- **Pro Logic IIx MOVIE+THX CINEMA**
- **PRO LOGIC+THX CINEMA**
- **Neo:6 CINEMA+THX CINEMA**
- **Pro Logic IIx MUSIC+THX MUSIC**
- **Neo:6 MUSIC+THX MUSIC**
- **Pro Logic IIx GAME+THX GAMES**
- **Pro Logic IIz HEIGHT+THX CINEMA**
- **Pro Logic IIz HEIGHT+THX MUSIC**
- **Pro Logic IIz HEIGHT+THX GAMES**

Pour les sources multicanaux, appuyez plusieurs fois sur la touche **THX (HOME THX)** pour effectuer un choix :

- **THX CINEMA**
- **THX MUSIC**
- **THX GAMES**
- **THX Surround EX** – Permet une lecture 6.1 ou 7.1 canaux de sources 5.1 canaux
- **Neo:6 CINEMA+THX CINEMA**
- **Neo:6 MUSIC+THX MUSIC**
- **Neo:6 GAME+THX GAMES**
- **Pro Logic IIx MOVIE+THX CINEMA**
- **Pro Logic IIx MUSIC+THX MUSIC**
- **Pro Logic IIz HEIGHT+THX CINEMA**
- **Pro Logic IIz HEIGHT+THX MUSIC**
- **Pro Logic IIz HEIGHT+THX GAMES**



### Remarque

- Lors de l'écoute en mode **Pro Logic IIz HEIGHT**, vous pouvez aussi ajuster l'effet **H.GAIN** (consultez la section *Réglage des options audio* à la page 50).

## Utilisation des effets Advanced surround

Les effets Advanced surround (surround avancé) peuvent être utilisés pour une large gamme d'effets sonores surround

supplémentaires. La plupart des modes Advanced surround ont été conçus pour les bandes sonores de films, mais certains modes conviennent également aux sources musicales. Essayez différents réglages pour plusieurs bandes sonores afin d'établir vos préférences.

- 1 Appuyez sur **RECEIVER** pour sélectionner le mode de fonctionnement du récepteur.

- 2 Appuyez plusieurs fois sur la touche **ADV SURR (ADVANCED SURROUND)** pour sélectionner un mode d'écoute.

- **ACTION** – Conçu pour les films d'action dotés de bandes sonores dynamiques
- **DRAMA** – Conçu pour les films où les dialogues sont nombreux
- **SCI-FI** – Conçu pour les films de science-fiction aux innombrables effets spéciaux
- **MONO FILM** – Crée un son surround à partir de bandes sonores mono
- **ENT.SHOW** – Adapté aux sources musicales
- **EXPANDED** – Crée un champ stéréo très large
- **TV SURROUND** – Fournit un son surround pour les sources TV mono et stéréo
- **ADVANCED GAME** – Adapté aux jeux vidéo
- **SPORTS** – Adapté aux programmes sportifs
- **CLASSICAL** – Offre un son digne d'une grande salle de concert
- **ROCK/POP** – Crée le son d'un concert en direct pour la musique rock et/ou pop
- **UNPLUGGED** – Adapté aux sources musicales acoustiques
- **EXT.STEREO** – Restitue un son multicanaux à partir d'une source stéréo et utilise toutes les enceintes
- **F.S.SURR FOCUS** – Utilisez ce mode pour obtenir un effet sonore surround riche au point central de convergence de la sortie du son des enceintes avant gauche et droite.
- **F.S.SURR WIDE** – Utilisez ce mode pour obtenir un effet surround dans une plus grande zone qu'avec le mode **FOCUS**.

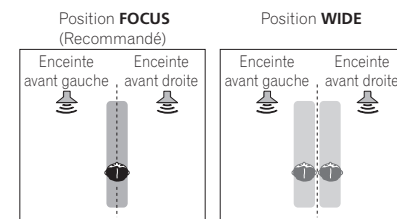

- **SOUND RETRIEVER AIR** – Adapté à l'écoute du son d'un dispositif sans fil *Bluetooth*. Le mode d'écoute **SOUND RETRIEVER AIR** ne peut être sélectionné que dans le cas d'une entrée **ADAPTER PORT** ou de l'écoute au casque.
- **PHONES SURR** – Lors d'une écoute avec un casque, vous pouvez obtenir un effet surround global.



### Remarque

- Lorsqu'un mode d'écoute Advanced surround est sélectionné, le niveau d'effet peut être ajusté grâce au paramètre **EFFECT**, décrit dans *Réglage des options audio* à la page 50. Toutefois avec **F.S.SURR FOCUS**, **F.S.SURR WIDE** et **SOUND RETRIEVER AIR**, le niveau de l'effet ne peut pas être ajusté.
- La fonction Front Stage Surround Advance (**F.S.SURR FOCUS** et **F.S.SURR WIDE**) permet de créer des effets sonores surround naturels même si vous utilisez seulement des enceintes avant et un caisson de grave.

## Utilisation des modes Stream Direct

Utilisez les modes Stream Direct (à flux direct) lorsque vous souhaitez écouter une source avec un rendu vraiment fidèle. Aucun traitement de signal inutile n'est effectué. Vous écoutez ainsi la véritable source sonore analogique ou numérique.

Le traitement effectué dépend du signal d'entrée et du raccordement ou non d'enceintes surround arrière. Pour plus d'informations, consultez la section *Surround automatique, ALC et flux direct avec différents formats de signal d'entrée* à la page 95.

**1 Appuyez sur **RECEIVER** pour sélectionner le mode de fonctionnement du récepteur.**

**2 Pendant la lecture d'une source, appuyez sur **AUTO/ALC/DIRECT** (**AUTO SURR/ALC/STREAM DIRECT**) pour sélectionner le mode souhaité.**

Vérifiez les indicateurs de format numérique sur l'afficheur du panneau avant pour savoir de quelle manière la source est traitée.

- **AUTO SURROUND** – Consultez la section *Lecture automatique* à la page 38.
- **ALC** – Écoute en mode de contrôle automatique des niveaux (page 38).
- **DIRECT** – Reproduction de la source avec le moins de modifications possible proche de **PURE DIRECT**. Avec **DIRECT**, les seules modifications ajoutées à la lecture **PURE DIRECT** proviennent du calibrage du champ sonore par le système MCACC et du contrôle de la phase.
- **PURE DIRECT** – Lecture sans modification du son avec un traitement numérique minimal. Aucun son n'est restitué par les enceintes B dans ce mode.
- **OPTIMUM SURR** – Écoute du son surround optimal (page 38).



#### Remarque

- Pour l'écoute au casque, seul le mode **ALC**, **OPTIMUM SURR** ou **PURE DIRECT** peut être sélectionné.

## Sélection des préréglages MCACC

- Réglage par défaut : **MEMORY 1**

Si vous avez calibré votre système pour différentes positions d'écoute, vous pouvez passer d'un réglage à l'autre en fonction du type de source écoutée et de votre position d'écoute (par exemple, pour regarder un film dans un canapé ou pour jouer aux jeux vidéo près du téléviseur).

**1 Appuyez sur **RECEIVER** pour sélectionner le mode de fonctionnement du récepteur.**

**2 Lors de l'écoute d'une source, appuyez sur la touche MCACC.**

Appuyez dessus plusieurs fois de suite pour sélectionner un des six préréglages MCACC. Consultez la section *Gestion des données* à la page 70 pour vérifier et gérer vos réglages actuels.

- Ces réglages n'ont aucun effet lorsqu'un casque d'écoute est branché.
- Vous pouvez aussi appuyer sur **←/→** pour sélectionner le préréglage MCACC.

## Choix du signal d'entrée

Vous pouvez sélectionner les différents signaux d'entrée suivants sur ce récepteur.

- Ce récepteur ne lit que les signaux numériques de format Dolby Digital, PCM (32 kHz à 192 kHz) et DTS (y compris le format DTS 96/24). Les signaux pouvant transiter par les prises HDMI sont les suivants : Dolby Digital, DTS, PCM (32 kHz à 192 kHz), Dolby TrueHD, Dolby Digital Plus, DTS-EXPRESS, DTS-HD Master Audio et SACD.
- Il est possible que vous entendiez du bruit numérique pendant la lecture d'un signal analogique sur un lecteur LD, CD, DVD ou BD. Pour éviter le bruit, réalisez les liaisons numériques adéquates (page 17) et réglez l'entrée de signal sur **DIGITAL**.

- Certains lecteurs DVD ne génèrent pas de signaux DTS. Pour de plus amples informations, consultez le mode d'emploi fourni avec votre lecteur DVD.

**1 Appuyez sur **RECEIVER** pour sélectionner le mode de fonctionnement du récepteur.**

**2 Appuyez sur **SIGNAL SEL** pour sélectionner le signal d'entrée correspondant au composant source.**

Chaque pression permet de passer d'une option à l'autre, dans l'ordre suivant :

- **AUTO** – Le récepteur sélectionne le premier signal disponible dans l'ordre suivant : **HDMI; DIGITAL; ANALOG**.
- **ANALOG** – Sélectionne un signal analogique.
- **DIGITAL** – Sélectionne un signal numérique optique ou coaxial.
- **HDMI** – Sélectionne un signal HDMI.
  - Lorsque le paramètre de sortie audio **HDMI** est réglé sur **THROUGH**, le son est restitué par le téléviseur et non pas par ce récepteur.

Lorsque **DIGITAL**, **HDMI** ou **AUTO** est spécifié (**DIGITAL** ou **HDMI** seulement sélectionné), les indicateurs s'allument de la façon suivante en fonction du signal décodé (consultez *Afficheur* à la page 10).

## Contrôle de phase pour un son de meilleure qualité

Le contrôle de phase de ce récepteur utilise les mesures de correction de phase pour garantir que votre source sonore arrive en phase en position d'écoute, empêchant ainsi toute déformation et/ou coloration indésirable du son. La technologie de contrôle de phase permet une restitution sonore uniforme grâce à l'utilisation de la concordance de phase, offrant ainsi une image sonore parfaite. Cette fonction est activée par défaut et nous vous recommandons

de conserver ce paramétrage pour toutes les sources sonores.

**1 Appuyez sur **RECEIVER** pour sélectionner le mode de fonctionnement du récepteur.**

**2 Appuyez sur **PHASE CTRL** (**PHASE CONTROL**) pour activer la correction de phase.**

Sur le panneau avant, l'indicateur **PHASE CONTROL** s'allume.



#### Remarque

- La concordance de phase est un facteur essentiel à une restitution sonore de qualité. Si deux formes d'onde sont en phase, elles atteignent leurs niveaux minimum et maximum en même temps, ce qui garantit une amplitude, une clarté et une présence accrues du signal sonore. Si la crête d'une onde rejoint un creux, le son n'est plus en phase, résultant en une image sonore de mauvaise qualité.
- Pour les disques créés avec d'autres normes que le contrôle de phase, le canal LFE est retardé lors de l'enregistrement au tout début. La fonction Phase Control Plus corrige le décalage de phase sur ces disques. Pour les instructions concernant la fonction Phase Control Plus, consultez la section *Réglage des options audio* à la page 50.
- Si le caisson de grave est muni d'un bouton de contrôle de phase, réglez-le sur le signe (+) (ou 0°). Toutefois, l'effet obtenu sur ce récepteur lorsque **PHASE CONTROL** est réglé sur **ON** dépend du type de caisson de grave. Réglez votre caisson de grave pour optimiser l'effet. Il est également conseillé d'essayer de changer l'orientation ou l'emplacement du caisson de grave.
- Mettez le bouton du filtre passe-bas de votre caisson de grave en position hors service. Si ce n'est pas possible sur votre caisson de grave, réglez la fréquence de coupure sur une valeur plus élevée.

- Si la distance des enceintes n'a pas été réglée correctement, il peut être impossible d'obtenir un meilleur effet **PHASE CONTROL**.
- Le mode **PHASE CONTROL** ne peut pas être réglé sur **ON** dans les cas suivants :
  - Lorsqu'un casque d'écoute est branché.
  - Lorsque le mode **PURE DIRECT** est en service.
  - Lorsque le paramètre de sortie audio **HDMI** est réglé sur **THROUGH** in *Réglage des options audio* à la page 50 .

## Amélioration du son avec le contrôle de phase et le contrôle de phase pleine bande

Ce récepteur présente deux types de fonctions pour corriger la distorsion de phase et le retard de groupe : Le contrôle de phase et le contrôle de phase pleine bande. Il est conseillé de mettre en service le contrôle de phase pleine bande parce qu'il inclut aussi les effets du contrôle de phase.

Le contrôle de phase pleine bande permet de calibrer les caractéristiques de fréquence-phase des enceintes raccordées.

Les enceintes classiques conçues exclusivement pour l'usage audio reproduisent en général le son en fonction des différentes bandes de fréquence d'un système d'enceintes intégrant plusieurs haut-parleurs (par exemple, les haut-parleurs d'aigus, de médiums et de graves correspondant respectivement aux hautes, aux moyennes et aux basses fréquences dans le cas d'enceintes à 3 voies). Bien que conçues pour aplanir les caractéristiques de fréquence-amplitude sur de larges plages, dans certains cas ces enceintes ne parviennent pas à aplanir les caractéristiques du retard de groupe efficacement. Cette distorsion de phase des enceintes accroît par la suite le retard de groupe (le retard du son des basses fréquences par rapport au

son des hautes fréquences) pendant la lecture du signal audio.

Ce récepteur analyse les caractéristiques de fréquence-phase des enceintes en mesurant les signaux de test émis par les enceintes avec le microphone fourni et aplanit les caractéristiques de fréquence-phase analysées pendant la lecture du signal audio. La même correction est effectuée sur les enceintes gauche et droite. Cette correction réduit le retard de groupe entre les plages d'une même enceinte et améliore les caractéristiques de fréquence-phase sur toutes les plages.

En outre, l'amélioration des caractéristiques de fréquence-phase entre les canaux facilite l'intégration du son surround lors du réglage multicanaux.

**1 Appuyez sur **RECEIVER** pour sélectionner le mode de fonctionnement du récepteur.**

**2 Appuyez sur **PHASE CTRL (PHASE CONTROL)** pour sélectionner **FULLBAND PHASE**.**

Le contrôle de phase et le contrôle de phase pleine bande sont mis en service. Sur le panneau avant, les indicateurs **FULL BAND** et  s'allument.



### Remarque

- Pour calibrer et analyser les caractéristiques de fréquence-phase des enceintes, effectuez les opérations mentionnées pour la **Full Auto MCACC** dans **Advanced MCACC** (consultez la section *Obtention automatique d'un réglage sonore optimal (Full Auto MCACC)* à la page 27 ) ou réglez **Auto MCACC** dans **Auto MCACC** dans **ADVANCED MCACC** sur **Full Band Phase Ctrl**. Sélectionnez **ALL** lorsque vous effectuez la **Auto MCACC** avec le menu **Auto MCACC**. Lors du calibrage des caractéristiques de fréquence-phase des enceintes, la fonction **Full Band Phase Ctrl** est automatiquement mise en service.

- Les caractéristiques originales du retard de groupe des enceintes calibrées et les caractéristiques escomptées après la correction peuvent être affichées graphiquement sur l'écran GUI (consultez la section *Vérification des données MCACC* à la page 69 ). D'autre part, une fois les mesures transférées sur l'ordinateur à l'aide du CD-ROM (AVNavigator), les caractéristiques originales du retard de groupe des enceintes calibrées et les caractéristiques corrigées du retard de groupe peuvent être affichées en 3 dimensions sur l'ordinateur. Pour le détail, reportez-vous au mode d'emploi du logiciel Advanced MCACC PC Display Application présent sur le CD-ROM (AVNavigator).
- Selon le signal d'entrée et le mode d'écoute, il peut être impossible de régler le mode **Full Band Phase Ctrl** sur **ON**.
- Le mode **Full Band Phase Ctrl** ne peut pas être réglé sur **ON** dans les cas suivants :
  - Lorsqu'un casque d'écoute est branché.
  - Lorsque le mode **PURE DIRECT** est en service.
  - Lorsque le paramètre de sortie audio **HDMI** est réglé sur **THROUGH** in *Réglage des options audio* à la page 50 .

# Lecture par les entrées HOME MEDIA GALLERY

## Utilisation de Home Media Gallery



La fonction Home Media Gallery de ce récepteur permet d'écouter des fichiers audio ou d'écouter des stations radio Internet sur un ordinateur ou un autre composant relié à la borne LAN de ce récepteur. Ce chapitre décrit comment configurer le récepteur et comment effectuer la lecture pour bénéficier de ces fonctions. Il est conseillé de se référer aussi au mode d'emploi fourni avec le composant en réseau.

- Pour pouvoir écouter des stations radio Internet, il faut s'abonner auprès d'un fournisseur de service Internet (FSI).
- Les fichiers photo ou vidéo ne peuvent pas être lus.
- Avec Windows Media Player 11 ou Windows Media Player 12, vous pouvez même écouter les fichiers audio protégés sur ce récepteur.

## Caractéristiques de Home Media Gallery

Ce récepteur est pourvu d'une borne LAN, et en raccordant vos composants à cette borne vous pourrez utiliser les fonctions suivantes.

### ● Lecture de fichiers de musique enregistrés sur un ordinateur

Vous pouvez écouter par l'intermédiaire de cet appareil toute votre musique enregistrée sur ordinateur.

→ Consultez la section *Lecture avec Home Media Gallery* à la page 43 et *Lecture de fichiers audio enregistrés sur des composants en réseau* à la page 43 .

- Vous pouvez écouter des fichiers audio enregistrés non seulement sur un ordinateur mais aussi sur d'autres composants en utilisant le serveur multimédia intégré fonctionnant selon le logiciel et les protocoles DLNA 1.0 ou DLNA 1.5 (disques durs et chaînes audio capables de connexion réseau).

### ● Ecoute des stations radio Internet

Vous pouvez sélectionner dans la liste des stations radio Internet créée, modifiée et gérée par le service vTuner exclusivement pour les produits Pioneer vos stations préférées pour les écouter.

→ Consultez la section *Lecture avec Home Media Gallery* à la page 43 et *Ecoute des stations radio Internet* à la page 43 .

## Introduction

### À propos des dispositifs interopérables en réseau DLNA

La fonction Home Media Gallery permet d'écouter la musique disponible sur les serveurs multimédia raccordés au même réseau local (LAN) que le récepteur. Cet appareil permet de lire les fichiers enregistrés sur :

- Les ordinateurs fonctionnant sous Microsoft Windows Vista ou XP pourvus de Windows Media Player 11
- Ordinateurs fonctionnant sous Microsoft Windows 7 avec Windows Media Player 12 installé
- Les serveurs multimédia numériques compatibles avec la norme DLNA (sur les ordinateurs ou d'autres composants)

Les fichiers stockés sur un ordinateur ou un DMS (Digital Media Server), comme indiqué ci-dessus, peuvent être lus via un contrôleur de média numérique externe (DMC). Les dispositifs contrôlés par ce DMC pour la lecture de fichiers sont appelés DMR (Digital Media Renderer). Ce récepteur dispose de cette fonction DMR. En mode DMR certaines opérations comme la lecture et l'arrêt de la lecture de fichiers peuvent être effectuées depuis un contrôleur externe. Le réglage de volume et la mise en sourdine sont également possibles. Le mode DMR est annulé si la télécommande est utilisée en mode DMR (sauf pour certaines touches, comme les touches **MASTER VOLUME +/-**, **MUTE** et **DISP**).

- Selon le contrôleur externe utilisé, la lecture peut être interrompue au moment où le volume est réglé sur le contrôleur. Dans ce cas, ajustez le volume sur le récepteur ou la télécommande.

### Utilisation d'AirPlay sur un iPod touch, iPhone, iPad et iTunes

Ce récepteur prend en charge la diffusion en flux audio AirPlay depuis iPod touch (générations 2, 3 et 4), iPhone 4, iPhone 3GS, iPad iOS 4.2 ou ultérieure, et iTunes 10.1 (Mac et PC) ou ultérieure.

Pour utiliser AirPlay, sélectionnez votre récepteur sur votre iPod touch, iPhone, iPad ou dans iTunes. \*1

L'entrée du récepteur bascule automatiquement sur Home Media Gallery lorsque AirPlay est en service. \*2

En mode AirPlay les opérations suivantes peuvent être effectuées :

- Réglage du volume du récepteur depuis l'iPod touch, iPhone, iPad ou iTunes.
- Pause/reprise de la lecture, plage précédente/suivante et lecture aléatoire/répétée depuis la télécommande du récepteur.
- Affichage sur le récepteur des informations sur la plage en cours de lecture, en particulier du nom de l'auteur, du morceau et de l'album.

\*1: Pour plus d'informations, reportez-vous au site Apple (<http://www.apple.com>).

\*2: Le récepteur s'allume automatiquement lorsque **Network Standby** dans **Network Setup** est réglé sur **ON**.



### Remarque

- Un raccordement au réseau est nécessaire pour pouvoir utiliser AirPlay.
- Le nom du récepteur qui apparaît dans AirPlay UI sur l'iPod touch, iPhone, iPad ou iTunes peut être changé avec **Friendly Name** dans **Network Setup**.
- La version AirPlay de ce récepteur a été mise au point et testée à partir des versions iPod, iPhone, iPad et des versions pour iTunes mentionnées sur le site de Pioneer. AirPlay peut ne pas être compatible avec les versions d'iPod, iPhone, iPad ou iTunes non mentionnées sur le site Pioneer.

### À propos du serveur DHCP

Pour lire les fichiers audio enregistrés sur des composants en réseau ou pour écouter les stations radio Internet, la fonction de serveur DHCP de votre routeur doit être mise en service. Si votre routeur ne présente pas cette fonction, il faudra paramétrer le réseau manuellement. Sinon, vous ne pourrez pas lire les fichiers audio enregistrés sur es composants



en réseau ni écouter les stations radio Internet. Pour plus d'informations, consultez la section *Menu de configuration du réseau* à la page 75.

## Autorisation de ce récepteur

Pour pouvoir lire Home Media Gallery, ce récepteur doit être autorisé. L'autorisation est accordée automatiquement lorsque le récepteur se connecte à l'ordinateur par le réseau. Si ce n'est pas le cas, autorisez le récepteur manuellement sur l'ordinateur. La méthode d'autorisation (ou de permission) d'accès dépend du type de serveur auquel vous vous connectez. Pour plus d'informations sur l'autorisation de ce récepteur, reportez-vous au mode d'emploi de votre serveur.

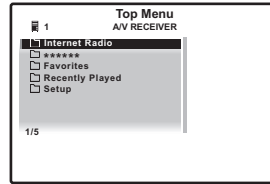

- Il n'est pas possible d'accéder au serveur sans symbole .



### 2 Utilisez / pour sélectionner la catégorie que vous voulez lire, puis appuyez sur ENTER.

Sélectionnez une catégorie dans la liste suivante :

- **Internet Radio** – Radio Internet
- **Nom de serveur** – Composants serveur en réseau
- **Favorites** – Morceaux favoris en cours d'enregistrement
- **Recently played** – Historique des écoutes de la radio Internet (les 20 dernières écoutes les plus récentes)



Selon la catégorie sélectionnée, les noms des dossiers, des fichiers et des stations radio Internet sont indiqués.

### 3 Utilisez / pour sélectionner le dossier, les fichiers de musique ou la station radio Internet que vous voulez écouter, puis appuyez sur ENTER.

Appuyez sur  /  pour monter ou descendre dans la liste et sélectionner l'élément souhaité. Lorsque vous appuyez sur **ENTER**, la lecture commence et la page de lecture de l'élément sélectionné s'affiche. Pour revenir à la liste, appuyez sur **RETURN**.

Lorsque vous affichez la liste depuis la page de lecture, la page de lecture réapparaît automatiquement si vous n'effectuez aucune opération durant 10 secondes.

Seuls les fichiers audio pourvus du symbole  peuvent être lus. Dans le cas de dossiers

pourvus du symbole , utilisez  /  et **ENTER** pour sélectionner le dossier et les fichiers audio souhaités.

### 4 Répétez l'étape 3 pour écouter le morceau souhaité.

Pour de plus amples informations, consultez la section indiquée ci-dessous.

- Stations radio Internet – Consultez la section *Ecoute des stations radio Internet* à la page 43.
- Serveur – Consultez la section *Lecture de fichiers audio enregistrés sur des composants en réseau* à la page 43.

## Lecture de fichiers audio enregistrés sur des composants en réseau

Vous pouvez utiliser la télécommande de ce récepteur pour effectuer les opérations suivantes. Notez que, selon la catégorie en cours de lecture, certaines touches ne seront pas disponibles.

- Appuyez sur **HMG** pour mettre la télécommande en mode de fonctionnement **HOME MEDIA GALLERY**.

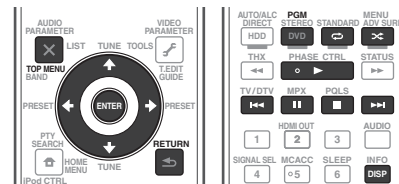

## Ecoute des stations radio Internet

La radio Internet est un service radio diffusé par Internet. Il existe un grand nombre de stations radio Internet diffusant une grande variété de services dans le monde entier. Certaines sont hébergées, gérées et diffusées par des personnes privées tandis que d'autres le sont par les stations radio hertziennes classiques et les réseaux de radiocommunication. Alors que

les stations radio hertziennes, ou OTA (over-the-air), sont géographiquement limitées par la portée des ondes radio transmises par l'émetteur, les stations radio Internet sont accessibles dans chaque partie du monde dans la mesure où une connexion Internet est disponible, car elles transmettent leurs émissions par la toile et non pas par les ondes. Sur ce récepteur vous pouvez sélectionner les stations radio Internet en fonction du genre et de la région. Lors de l'écoute de la radio par Internet, le son peut être plus ou moins bon, selon l'état de la connexion Internet.

## À propos de la liste de radio Internet

La liste des stations radio Internet de ce récepteur est créée, modifiée et gérée par le service vTuner exclusivement pour ce récepteur. Pour de plus amples informations sur vTuner, consultez la section *vTuner* à la page 97.

## Sauvegarde et réactivation de stations radio Internet

Vous pouvez aisément sauvegarder des stations radio Internet et les réactiver plus tard. Pour plus d'informations, consultez la section *Fonctions avancées de radio Internet* à la page 44.

- Pour écouter les stations radio Internet, vous devez avoir un accès haute vitesse à Internet par une large bande. Avec un modem de 56 K ou ISDN, vous ne pourrez pas profiter pleinement de la radio Internet.
- Le numéro de port varie selon la station radio Internet. Vérifiez les réglages de pare-feu.
- Les listes de stations radio Internet fournies par le service vTuner sont susceptibles d'être modifiées ou supprimées sans avis préalable pour différentes raisons.
- Certaines émissions peuvent être arrêtées ou interrompues sur certaines stations radio Internet. Dans ce cas, vous ne pouvez plus les

## Lecture avec Home Media Gallery



### Important

- Lors de la lecture de fichiers audio, 'Connecting...' s'affiche avant le début de la lecture. Cette indication peut rester quelques secondes affichée, selon le type de fichier.
- Si un domaine est configuré dans un environnement réseau Windows, vous ne pourrez pas accéder à l'ordinateur en réseau pendant la connexion au domaine. Au lieu de vous connecter au domaine, connectez-vous sur la machine locale.
- Dans certains cas, le temps écoulé peut ne pas s'afficher correctement.

### 1 Appuyez sur HMG pour sélectionner Home Media Gallery comme fonction d'entrée.

Il faut quelques secondes au récepteur pour accéder au réseau. La page suivante apparaît lorsque Home Media Gallery est sélectionné comme fonction d'entrée. Le numéro juxtaposé à  indique le nombre de serveurs raccordés.



écouter lorsque vous les sélectionnez dans la liste des stations radio Internet.

### Consignation de stations ne se trouvant pas dans la liste vTuner du site spécial Pioneer

Les stations n'apparaissant pas dans la liste de stations retransmises par vTuner peuvent être consignées et écoutées sur ce récepteur. Vérifiez le code d'accès nécessaire à la consignation sur ce récepteur, utilisez ce code pour accéder au site spécial radio Internet Pioneer et consignez les stations souhaitées comme favorites. L'adresse du site spécial radio Internet Pioneer est la suivante :

<http://www.radio-pioneer.com>

#### 1 Affichez la liste de la radio Internet.

Pour afficher la liste de la radio Internet, effectuez les étapes 1 à 3 de la section *Lecture avec Home Media Gallery* à la page 43 .

#### 2 Utilisez ↑/↓ pour sélectionner 'Help', puis appuyez sur ENTER.

#### 3 Utilisez ↑/↓ pour sélectionner 'Get access code', puis appuyez sur ENTER.

Le code d'accès nécessaire à la consignation sur le site spécial radio Internet Pioneer s'affiche. Notez ce code.

Les éléments suivants peuvent être vérifiés sur la page **Help** :

- **Get access code** – Permet d'afficher le code d'accès nécessaire à la consignation sur le site spécial radio Internet Pioneer.
- **Show Your WebID/PW** – Après la consignation sur le site spécial radio Internet Pioneer permet d'afficher le code d'identification et le mot de passe enregistrés.
- **Reset Your WebID/PW** – Permet de réinitialiser toutes les informations concernant le site spécial radio Internet Pioneer. Lorsque les informations sont réinitialisées, toutes les stations consignées

sont supprimées. Si vous voulez écouter de nouveau les mêmes stations, vous devrez les consigner à nouveau.

#### 4 Accédez au site spécial radio Internet Pioneer par votre ordinateur et procédez à la consignation.

<http://www.radio-pioneer.com>

Accédez au site mentionné et utilisez le code d'accès obtenu à l'étape 3 pour procéder à votre enregistrement en suivant les instructions s'affichant à l'écran.

#### 5 Consignez vos stations favorites en suivant les instructions sur l'écran de l'ordinateur.

Vous pouvez consigner aussi bien les stations ne figurant pas dans la liste vTuner que les stations figurant dans la liste vTuner. Elles seront consignées en tant que favorites sur le récepteur et peuvent alors être écoutées.

### Lecture de vos morceaux préférés

Vous pouvez consigner jusqu'à 20 de vos morceaux ou stations radio Internet favoris dans le dossier Favorites. Seuls les fichiers audio enregistrés sur des composants en réseau peuvent être consignés dans ce dossier.

### Consignation et suppression de fichiers audio et de stations radio Internet dans et du dossier Favorites

Appuyez sur **PGM** pendant la lecture ou l'arrêt d'un morceau. Le morceau sélectionné est consigné dans le dossier Favorites.

Un maximum de 20 morceaux ou stations radio Internet peuvent être consignés dans ce dossier.

Pour supprimer un morceau consigné, sélectionnez le dossier Favorites, sélectionnez le morceau que vous voulez supprimer du dossier,

puis appuyez sur **CLR**. Le morceau sélectionné est supprimé du dossier Favorites.

### Fonctions avancées de radio Internet

#### Sauvegarde de stations radio Internet

Ce récepteur peut mémoriser les stations radio Internet que vous écoutez souvent dans sept classes (**A à G**) avec un maximum de neuf stations dans chaque classe et en tout un maximum de 63 stations.

#### 1 Faites l'accord sur la station radio Internet que vous voulez sauvegarder.

Pour ce faire, procédez comme indiqué aux étapes 1 à 3 de la page 43.

#### 2 Appuyez sur T.EDIT pour passer au mode de sauvegarde de stations.

#### 3 Appuyez sur CLASS pour sélectionner la classe où vous voulez sauvegarder la station.

Sélectionnez la classe **A à G** souhaitée.

#### 4 Utilisez ↑/↓ pour sélectionner le numéro où vous voulez sauvegarder la station, puis appuyez sur ENTER.

Vous pouvez sélectionner le numéro de station à l'aide des touches numériques. Sélectionnez le numéro souhaité de 1 à 9.

#### Réactivation de stations radio Internet

Vous devez sauvegarder des stations radio Internet pour pouvoir les réactiver. Si aucune station radio Internet n'a été sauvegardée, consultez la section *Sauvegarde de stations radio Internet* à la page 44 et sauvegardez au moins une station radio Internet avant de passer aux étapes suivantes.

#### 1 Sélectionnez la classe où se trouve la station radio Internet que vous voulez réactiver.

Chaque fois que vous appuyez sur **CLASS**, la classe change de **A à G**.

#### 2 Utilisez ↑/↓ pour sélectionner le numéro de la station que vous voulez réactiver.

Vous pouvez sélectionner le numéro de station à l'aide des touches numériques.

'**Preset Not Stored**' apparaît si vous sélectionnez un numéro ne contenant aucune station radio Internet.

### À propos de la lecture en réseau

Cet appareil utilise les technologies suivantes pour la lecture en réseau :

#### Windows Media Player

Pour plus d'informations, consultez la section *Windows Media Player 11/ Windows Media Player 12* à la page 97 .

#### Windows Media DRM

WMDRM (Microsoft Windows Media Digital Rights Management) est une plateforme protégeant et fournissant en toute sécurité des contenus pouvant être lus sur les ordinateurs, les périphériques portables et les périphériques en réseau. Home Media Gallery fonctionne comme plateforme WMDRM 10 pour les périphériques en réseau. Les contenus protégés par WMDRM ne peuvent être lus que sur les serveurs multimédia prenant en charge WMDRM.

*Les propriétaires de contenus emploient la technologie WMDRM pour protéger leur propriété intellectuelle et leurs droits d'auteurs. Cet appareil utilise un logiciel WMDRM pour accéder aux contenus protégés par WMDRM. Si le logiciel*

WMDRM ne parvient pas à protéger les contenus, les propriétaires de contenus peuvent demander à Microsoft de révoquer la capacité du logiciel d'employer WMDRM pour lire ou copier du contenu protégé. La révocation n'affecte pas les contenus non protégés. Lorsque vous téléchargez des licences pour du contenu protégé, vous acceptez que Microsoft puisse inclure une liste de révocation avec dans les licences. Les propriétaires de contenus peuvent vous demander de mettre à jour le logiciel WMDRM pour accéder à leurs contenus. Si vous refusez une mise à jour, vous ne pourrez plus accéder aux contenus exigeant une mise à jour.

Ce produit est protégé par certains droits de propriété intellectuelle de Microsoft. L'emploi ou la distribution d'une telle technologie hors de ce produit sans licence Microsoft sont interdits.

## DLNA



Lecteur audio DLNA CERTIFIED™

La DLNA (Digital Living Network Alliance) est une alliance transindustrielle des sociétés de production d'appareils électroniques grand public, d'ordinateurs et de périphériques mobiles. Digital Living permet aux consommateurs de partager aisément les médias numériques par leurs réseaux avec ou sans fil. Le logo DLNA permet de trouver facilement les produits conformes aux Directives d'interopérabilité DLNA. Cet appareil est conforme aux Directives d'interopérabilité DLNA v1.5. Lorsqu'un ordinateur intégrant un logiciel serveur DLNA ou un autre périphérique compatible DLNA est relié à ce lecteur, certains paramètres du logiciel ou du périphérique

devront éventuellement être changés. Veuillez vous reporter au mode d'emploi du logiciel ou du périphérique pour plus d'informations à ce sujet.

DLNA™, le logo DLNA et DLNA CERTIFIED™ sont des marques commerciales, des marques de service ou des marques de certification de Digital Living Network Alliance.

### Contenus lisibles via un réseau

- Certains fichiers ne pourront pas être lus correctement bien qu'ils soient dans un format compatible.
- Les fichiers de films ou de photos ne peuvent pas être lus.
- Dans certains cas vous ne pourrez pas écouter une station radio Internet bien que vous l'ayez sélectionnée dans une liste de stations radio.
- Selon le type de serveur ou la version utilisé, certaines fonctions ne seront pas prises en charge.
- Les formats de fichiers pris en charge varient d'un serveur à l'autre. C'est pourquoi, les fichiers qui ne sont pas pris en charge par votre serveur n'apparaissent pas sur cet appareil. Pour plus d'informations, contactez le constructeur de votre serveur.

### Avis de non responsabilité concernant les contenus diffusés par un tiers

L'accès à du contenu Web requiert un accès internet haut débit et peut aussi nécessiter l'enregistrement de vos coordonnées et le paiement d'un abonnement sur un site. Le contenu du site peut être changé, suspendu, interrompu sans aucun avertissement, Pioneer déclinant toute responsabilité quant à d'éventuels changements.

Pioneer décline toute responsabilité quant au contenu, à sa disponibilité et quant à la continuité du service.

### Anomalies lors de lecture en réseau

- La lecture peut se bloquer si vous éteignez l'ordinateur ou supprimez des fichiers multimédia de l'ordinateur pendant la lecture de contenu.
- En cas de problèmes de réseau (trafic intense, etc.) le contenu risque de ne pas s'afficher ou de ne pas être lu correctement (la lecture peut être interrompue ou bloquée). Pour éviter ce type de problème, il est conseillé de relier le lecteur et l'ordinateur par un câble 100BASE-TX.
- Si plusieurs clients lisent les mêmes fichiers simultanément, la lecture peut être interrompue ou se bloquer.
- Selon le logiciel antivirus installé sur l'ordinateur raccordé et le réglage de ce logiciel, la connexion réseau peut se bloquer.

Pioneer n'est pas responsable du mauvais fonctionnement du lecteur et/ou des fonctions Home Media Gallery dû à une erreur ou à un dysfonctionnement de la communication avec votre connexion réseau et/ou votre ordinateur, ou un autre appareil raccordé. Veuillez contacter le fabricant de votre ordinateur ou votre fournisseur de service Internet.

"Windows Media™" est une marque commerciale de Microsoft Corporation.

Ce produit intègre une technologie détenue par Microsoft Corporation, qui ne peut être utilisée ou distribuée que sous licence de Microsoft Licensing, Inc.

Microsoft®, Windows®7, Windows®Vista, Windows®XP, Windows®2000, Windows®Millenium Edition, Windows®98 et WindowsNT® sont des marques commerciales ou des marques déposées de Microsoft Corporation aux États-Unis et/ou dans d'autres pays.

## À propos des formats de fichiers lisibles

La fonction Home Media Gallery de ce récepteur prend en charge les formats de fichiers suivants. Notez que certains formats de fichiers ne sont pas disponibles pour la lecture bien qu'ils figurent comme formats de fichiers lisibles. De plus, la compatibilité des formats de fichiers dépend du type de serveur. Assurez-vous auprès de votre serveur de la compatibilité des formats de fichiers pris en charge.

- L'écoute de radio Internet peut être affectée par l'environnement des communications Internet et, dans ce cas, la lecture peut être impossible même les fichiers adoptent les formats suivants.

## Fichiers de musique

Catégorie	Extension	Flux				
MP3 <a>	.mp3	MPEG-1 Audio Layer-3	Fréquence d'échantillonnage	8 kHz à 48 kHz		
			Débit binaire requis pour la quantification	16 bits		
			Canal	2 canaux		
			Débit binaire	8 kbps à 320 kbps		
			VBR/CBR	Pris en charge/Pris en charge		
LPCM	— <b>	LPCM	Fréquence d'échantillonnage	8 kHz à 48 kHz		
			Débit binaire requis pour la quantification	16 bits, 20 bits, 24 bits		
			Canal	2 canaux		
WAV	.wav	LPCM	Fréquence d'échantillonnage	8 kHz à 192 kHz		
			Débit binaire requis pour la quantification	16 bits, 20 bits, 24 bits		
			Canal	2 canaux		
WMA	.wma	WMA2/7/8	Fréquence d'échantillonnage	8 kHz à 48 kHz		
			Débit binaire requis pour la quantification	16 bits		
			Canal	2 canaux		
			Débit binaire	5 kbps à 320 kbps		
			VBR/CBR	Pris en charge/Pris en charge		
		WMA9			Fréquence d'échantillonnage	8 kHz à 48 kHz
					Débit binaire requis pour la quantification	16 bits
					Canal	2 canaux
					Débit binaire	5 kbps à 320 kbps
			VBR/CBR	Pris en charge/Pris en charge		

Catégorie	Extension	Flux		
AAC	.m4a .aac .3gp .3g2	MPEG-4 AAC LC MPEG-4 HE AAC (aacPlus v1/2)	Fréquence d'échantillonnage	32 kHz à 48 kHz
			Débit binaire requis pour la quantification	16 bits
			Canal	2 canaux
			Débit binaire	16 kbps à 320 kbps
			VBR/CBR	Pris en charge/Pris en charge
FLAC	.flac	FLAC	Fréquence d'échantillonnage	8 kHz à 192 kHz
			Débit binaire requis pour la quantification	8 bits, 16 bits, 24 bits
			Canal	2 canaux
			Débit binaire	—
			VBR/CBR	—

- a "Technologie de décodage audio MPEG Layer-3 sous licence de Fraunhofer IIS et Thomson Multimedia."  
b Seules les données transmises en continu des serveurs sont concernées, il n'y a donc pas d'extension.

# Commande par l'HDMI

## À propos de la commande par l'HDMI

Un téléviseur ou un lecteur Blu-ray Disc Pioneer, compatible avec la fonction **Control** par l'HDMI, ou un composant d'une autre marque supportant la fonction **Control** par l'HDMI peut fonctionner de manière synchrone avec le récepteur s'ils sont reliés à l'aide d'un câble HDMI.

- Le volume du récepteur peut être réglé ou le son coupé par la télécommande du téléviseur.
- L'entrée du récepteur change automatiquement lorsque l'entrée du téléviseur est changé ou un composant compatible avec la fonction **Control** par l'HDMI est lu.
- Dans ce cas, le récepteur est mis en veille en même temps que le téléviseur.



### Important

- Sur les appareils Pioneer, la fonction **Control** par l'HDMI est appelée "KURO LINK".
- Vous ne pouvez pas utiliser cette fonction si vos composants ne sont pas compatibles avec la fonction **Control** par l'HDMI.
- Nous garantissons le fonctionnement de ce récepteur seulement avec les composants Pioneer compatibles avec la fonction **Control** par l'HDMI ou les composants d'une autre marque compatibles avec la fonction **Control** par l'HDMI. Toutefois, nous ne pouvons pas garantir que toutes les opérations synchrones fonctionneront avec les composants d'autres marques disposant de la fonction **Control** par l'HDMI.
- Utilisez un câble HDMI haute vitesse si vous voulez utiliser la fonction **Control** par l'HDMI. La fonction **Control** par l'HDMI peut ne pas agir correctement si un autre type de câble HDMI est utilisé.

- Pour de plus amples informations sur les diverses opérations, les réglages, etc., reportez-vous au mode d'emploi de chaque composant.

## Raccordements pour la Commande par l'HDMI

Vous pouvez agir de manière synchrone sur un téléviseur et un maximum de 7 autres composants raccordés à cet appareil.

- Veillez à raccorder le câble audio du téléviseur à l'entrée audio de cet appareil. Lorsque le téléviseur et le récepteur sont raccordés par des liaisons HDMI, le son du téléviseur est transmis au récepteur par la prise **HDMI OUT**, et aucun autre câble audio n'est nécessaire, dans la mesure où le téléviseur présente le ARC (Canal de retour audio) comme fonction HDMI. Dans ce cas, Réglez **TV Audio** dans **HDMI Setup** sur **via HDMI** (consultez la section *Réglage de l'HDMI* à la page 47).

Pour plus d'informations, consultez la section *Raccordement d'un téléviseur ou de lecteurs* à la page 19.



### Important

- Avant de relier les composants du système ou de changer les liaisons, veillez à couper l'alimentation et à débrancher tous les cordons d'alimentation de la prise murale. Lorsque tous les appareils sont raccordés, branchez les cordons d'alimentation sur la prise murale.
- Lorsque ce récepteur est relié à une prise secteur, un processus d'initialisation de l'HDMI de 2 à 10 secondes commence. Durant celui-ci il n'est pas possible d'effectuer d'autres opérations. Le témoin **HDMI** clignote sur l'afficheur du panneau

avant pendant l'initialisation, et vous pouvez mettre le récepteur sous tension lorsque le clignotement a cessé. L'initialisation ne sera pas effectuée si la fonction **Control** par leur sous tension lorsque le clignotement HDMI est réglée sur **OFF**. Pour plus d'informations sur la fonction **Control** par l'HDMI, consultez la section *Commande par l'HDMI* à la page 47.

- Pour tirer le meilleur parti de cette fonction, il est conseillé de raccorder le composant HDMI directement à la prise HDMI de ce récepteur et non pas au téléviseur.
- La fonction **Control** par l'HDMI peut être utilisée avec un téléviseur raccordé par la prise **HDMI OUT 1**, mais pas avec un téléviseur raccordé par la prise **HDMI OUT 2**.

## Réglage de l'HDMI

Vous devez effectuer des réglages sur ce récepteur de même que sur les composants compatibles avec la fonction **Control** par l'HDMI raccordés au récepteur pour pouvoir utiliser la fonction **Control** par l'HDMI. Pour plus d'informations, consultez le mode d'emploi de chaque composant.

**1 Appuyez sur **RECEIVER** de la télécommande, puis sur HOME MENU.**

**2 Sélectionnez 'System Setup', puis appuyez sur ENTER.**

**3 Sélectionnez 'HDMI Setup', puis appuyez sur ENTER.**

**4 Sélectionnez le réglage 'Control' souhaité.**

Précisez si la fonction **Control** par l'HDMI de cet appareil doit être réglée sur **ON** ou **OFF**. Vous devez la régler sur **ON** pour pouvoir utiliser la fonction **Control** par l'HDMI. Si vous utilisez un composant ne prenant pas en charge la fonction **Control** par l'HDMI, réglez-la sur **OFF**.

- **ON** – Active la fonction **Control** par l'HDMI. Lorsque cet appareil est éteint et une source compatible est reproduite alors que la fonction **Control** par l'HDMI est utilisée, les signaux audio et vidéo provenant de la prise HDMI sont restitués par le téléviseur.
- **OFF** – Désactive la fonction **Control** par l'HDMI. Les opérations ne peuvent pas être synchronisées. Lorsque cet appareil est éteint, les signaux audio et vidéo des sources raccordées par une liaison HDMI ne sont transmis.

### 5 Sélectionnez le réglage 'Control Mode' souhaité.

Spécifiez si l'HDMI doit être activée pour toutes les fonctions en relation ou pour la fonction PQLS seulement. Toutefois, l'extinction de l'afficheur activera les réglages spécifiés à l'étape 6 ci-dessous.

- **ALL** – Activée pour toutes les fonctions en relation.
- **PQLS** – Activée seulement pour la fonction PQLS. Lorsque **PQLS** est sélectionné, les fonctions en relation à part la fonction PQLS peuvent ne pas fonctionner correctement. Si vous voulez utiliser toutes les fonctions en relation, sélectionnez **ALL**.

### 6 Sélectionnez le réglage 'Display Power Off' souhaité.

Si le téléviseur est éteint lorsque la fonction **Control** par l'HDMI est utilisée, le récepteur s'éteindra également (mise hors tension complète). Cette fonction peut être désactivée.

- **YES** – Met la fonction de mise hors tension complète en service. Le récepteur et le téléviseur se mettent hors tension en même temps. Cette fonction n'agit que lorsque l'entrée d'un composant raccordé au récepteur par la liaison HDMI est sélectionnée ou lorsque vous regardez la télévision.

- **NO** – Met la fonction de mise hors tension complète hors service. Le récepteur et le téléviseur ne se mettent pas hors tension en même temps.

### 7 Sélectionnez le réglage 'Standby Through' souhaité.

Lorsque **Control** est **ON**, les signaux de la source ou du téléviseur raccordé au récepteur peuvent être transmis même lorsque le récepteur est en veille (Mode Standby Through). La consommation dans le mode Standby Through peut être réglée pour économiser l'énergie.

- **Normal** – Mode normal. Le temps de remise en marche depuis le mode Standby Through est court.
- **Eco** – La consommation en mode Standby Through est réduite. Le temps de remise en marche depuis le mode Standby Through est plus long.

### 8 Sélectionnez le réglage 'TV Audio' souhaité.

Lorsqu'un téléviseur prenant en charge la fonction ARC (Canal de retour audio) de l'HDMI est raccordé au récepteur, le son du téléviseur peut être transmis par la prise **HDMI OUT**.

- **Normal** – Le son du téléviseur provient d'autres prises d'entrée audio que les prises d'entrée HDMI.
- **via HDMI** – Le son du téléviseur est transmis via la prise HDMI. Ce réglage ne peut être sélectionné que lorsque **Control** est réglé sur **ON**.

### 9 Sélectionnez le réglage '12V Trigger' souhaité.

Le composant raccordé à la prise **12 V TRIGGER** peut être allumé et éteint en commutant **HDMI OUT**. **HDMI OUT 1**, **HDMI OUT 2** ou **OFF** peut être sélectionné. Sélectionnez **OFF** si vous voulez que le composant soit commuté en même temps que la fonction d'entrée.

### 10 Lorsque vous avez terminé, appuyez sur HOME MENU.

## Avant la synchronisation

Lorsque tous les composants ont été raccordés et les réglages effectués, vous devez :

- 1 **Mettre tous les composants en veille.**
- 2 **Allumer tous les composants en prenant soin d'allumer le téléviseur en dernier.**
- 3 **Choisir l'entrée HDMI par laquelle le téléviseur est relié à ce récepteur et vous assurer que le signal de sortie vidéo des composants raccordés est indiqué correctement à l'écran.**
- 4 **Vérifier si les composants raccordés aux entrées HDMI sont correctement indiqués.**

## À propos des opérations synchronisées

L'appareil compatible avec la fonction **Control** par l'HDMI raccordé au récepteur fonctionne de manière synchrone de la façon suivante.

- Sur le menu du téléviseur compatible avec la fonction **Control** par l'HDMI, réglez le son devant être restitué par le récepteur, et le récepteur se mettra en mode d'amp synchronisé.
- Dans ce mode, vous pouvez régler le volume du récepteur ou couper le son par la télécommande du téléviseur.
- Lorsque le mode amp synchronisé est en service, il est annulé lorsque le récepteur est éteint. Pour remettre en service le mode amp synchronisé, réglez le son devant être restitué par le récepteur sur le menu du téléviseur, etc. Le récepteur s'allume et se met en mode amp synchronisé.

- Lorsque le mode amp synchronisé est annulé, le récepteur s'éteint si vous regardez une source HDMI ou une émission de télévision sur le téléviseur.
- En mode amp synchronisé, ce mode est annulé si une opération activant le son du téléviseur est effectuée sur le menu du téléviseur, etc.
- Le récepteur est mis en veille en même temps que le téléviseur. (Seulement lorsque l'entrée d'un composant raccordé au récepteur par la liaison HDMI est sélectionnée ou lorsque vous regardez la télévision.)
- L'entrée du récepteur change automatiquement lorsqu'un composant compatible avec la fonction **Control** par l'HDMI est mis en mode de lecture.
- L'entrée du récepteur change automatiquement lorsque l'entrée du téléviseur est changée.
- Le mode amp synchronisé reste valide même si vous commutez l'entrée de ce récepteur sur un autre composant que celui raccordé par une liaison HDMI.

Les opérations suivantes peuvent aussi être effectuées sur un téléviseur Pioneer compatible avec la fonction **Control** par l'HDMI.

- Lorsque le volume du récepteur est réglé ou le son coupé, le niveau du volume est indiqué sur l'écran du téléviseur.
- Lorsque la langue de l'affichage sur écran est changée sur le téléviseur, la langue du menu du récepteur change en conséquence.

## À propos des raccordements à un produit d'une autre marque, prenant en charge la fonction Commande par l'HDMI

Les opérations suivantes peuvent être effectuées lorsque ce récepteur, compatible avec la fonction **Control** par l'HDMI, est raccordé à un téléviseur d'une autre marque que Pioneer

compatible également avec la fonction **Control** par l'HDMI. (Selon le téléviseur, certaines fonctions **Control** par l'HDMI peuvent ne pas agir.)

- Le récepteur est mis en veille en même temps que le téléviseur. (Seulement lorsque l'entrée d'un composant raccordé au récepteur par la liaison HDMI est sélectionnée ou lorsque vous regardez la télévision)
- Le son des émissions de télévision ou d'un composant raccordé au téléviseur peut aussi être restitué par les enceintes reliées au récepteur. (Si le téléviseur ne prend pas en charge la fonction HDMI de ARC (Canal de retour audio), un câble numérique optique, etc. devra être raccordé en plus du câble HDMI.)

Les opérations suivantes peuvent être effectuées lorsque ce récepteur, compatible avec la fonction **Control** par l'HDMI, est raccordé à un lecteur ou enregistreur d'une autre marque que Pioneer compatible également avec la fonction **Control** par l'HDMI.

- Lorsque la lecture démarre sur le lecteur ou l'enregistreur, l'entrée du récepteur se règle sur l'entrée HDMI à laquelle ce composant est raccordé.

Consultez le site Pioneer pour les toutes dernières informations sur les modèles d'une autre marque que Pioneer et les produits prenant en charge la fonction **Control** par l'HDMI.

## Réglage de la fonction PQLS

Le PQLS (Système de verrouillage au quartz de grande précision) est une technologie de régulation de transfert des signaux audio numériques utilisant la fonction **Control** par l'HDMI. Ce système offre une lecture audio de grande qualité en régulant les signaux audio envoyés par le récepteur à un lecteur compatible PQLS, etc. Ceci permet d'éliminer la distorsion qui se produit au cours de la transmission et a un effet négatif sur la qualité du son.

- Sur les lecteurs compatibles avec le PQLS Bit-stream, le PQLS fonctionne pour toutes les sources.
- Sur les lecteurs compatibles avec le PQLS Multi Surround, le PQLS fonctionne pour toutes les sources. Réglez la sortie audio du lecteur sur le son PCM linéaire.
- Sur les lecteurs compatibles avec le PQLS 2 ch Audio, le PQLS fonctionne seulement pour les CD.

Veuillez vous reporter au mode d'emploi du lecteur pour plus d'informations à ce sujet. Cette fonction est activée lorsque **Control** est réglé sur **ON**.

- Si un autre mode d'écoute que le mode **AUTO SURROUND, ALC, DIRECT, PURE DIRECT, OPTIMUM SURR** ou **STEREO** est sélectionné lorsque l'effet PQLS est activé, l'effet PQLS sera désactivé.
- Lorsque ce récepteur est raccordé à l'aide d'un câble HDMI à un lecteur Pioneer compatible avec la fonction PQLS par une liaison HDMI et qu'une nouvelle authentification HDMI est effectuée (le témoin **HDMI** clignote), l'effet PQLS est activé et le mode d'écoute devient **AUTO SURROUND** si autre chose que **AUTO SURROUND, ALC, DIRECT, PURE DIRECT, OPTIMUM SURR** ou **STEREO** est sélectionné.
- **Appuyez sur RECEIVER de la télécommande, puis appuyez sur PQLS pour sélectionner le réglage PQLS.**

Le réglage apparaît sur l'afficheur du panneau avant.

- **PQLS AUTO** – Effet PQLS activé. Ce récepteur intègre un régulateur au quartz, de grande précision, qui élimine la distorsion due aux erreurs de synchronisation (jiggle) et garantit de ce fait la meilleure conversion possible des signaux numériques des CD audio en signaux analogiques lorsque l'interface HDMI est utilisée. Ceci est une fonction des fonctions HDMI des lecteurs compatibles PQLS.
- **PQLS OFF** – Effet PQLS désactivé.

## Précautions concernant la fonction Commande par l'HDMI

- Raccordez le téléviseur directement à ce récepteur. L'interruption d'une liaison directe avec d'autres amplificateurs ou un convertisseur AV (par exemple un commutateur HDMI) peut entraîner des problèmes de fonctionnement.
- Ne raccordez que les composants (lecteur Blu-ray Disc, etc.) que vous voulez utiliser comme source à l'entrée HDMI de ce récepteur. L'interruption d'une liaison directe avec d'autres amplificateurs ou un convertisseur AV (par exemple un commutateur HDMI) peut entraîner des problèmes de fonctionnement.
- Lorsque **Control** est réglé sur **ON**, **HDMI Input** dans *Le menu Input Setup* à la page 29 se règle automatiquement sur **OFF**.
- Si la fonction **Control** du récepteur est réglée sur **ON**, les signaux audio et vidéo d'un lecteur peuvent être retransmis par la liaison HDMI au téléviseur, même si le récepteur est en veille, mais le récepteur n'émettra pas le son ; ceci n'est toutefois possible que si un téléviseur et un composant (lecteur Blu-ray Disc, etc.) compatibles avec la fonction **Control** par l'HDMI sont raccordés. Dans ce cas, le récepteur se met sous tension et les témoins d'alimentation et **HDMI** s'allument.



# Utilisation d'autres fonctions

## Réglage des options audio

Vous pouvez effectuer des réglages supplémentaires pour le son sur le menu des **AUDIO PARAMETER**. Les réglages par défaut, s'ils ne sont pas précisés, sont indiqués en gras.



### Important

- Notez que les réglages qui ne sont pas disponibles en raison de la source sélectionnée, des réglages et de l'état actuel du récepteur n'apparaissent pas sur le menu **AUDIO PARAMETER**.

**1 Appuyez sur **RECEIVER** pour sélectionner le mode de fonctionnement du récepteur, puis appuyez sur **AUDIO PARAMETER**.**

**2 Utilisez **↑/↓** pour sélectionner le réglage que vous souhaitez ajuster.**

En fonction de l'état/du mode actuel du récepteur, certaines options peuvent ne pas être sélectionnées. Consultez le tableau ci-dessous pour obtenir des remarques à ce sujet.

**3 Utilisez **←/→** pour ajuster le réglage si nécessaire.**

Consultez le tableau ci-dessous pour connaître les options disponibles pour chaque réglage.

**4 Appuyez sur **RETURN** pour confirmer et quitter le menu.**

## Menu de paramètres audio

Réglage	Action	Option(s)
<b>MCACC</b> (Préréglage MCACC)	Sélectionne la mémoire de préréglage MCACC souhaitée lorsque plusieurs préréglages ont été sauvegardés. Si vous aviez donné un nom à cette mémoire, le nom est indiqué.	◀ M1. MEMORY 1 à M6. MEMORY 6 ▶ Réglage par défaut : <b>M1. MEMORY 1</b>
<b>EQ</b> (Égaliseur du calibrage acoustique)	Met en ou hors service les effets de l'égaliseur professionnel.	<b>ON</b> OFF
<b>S-WAVE</b> (Ondes stationnaires)	Met en ou hors service les effets du contrôle des ondes stationnaires.	<b>ON</b> OFF
<b>Phase C+</b> (Contrôle de phase Plus)	Pour les disques créés avec d'autres normes que le contrôle de phase, le canal LFE est retardé lors de l'enregistrement au tout début. Cette fonction corrige le décalage de phase sur ces disques.	◀ 0 à 16 (ms) ▶ Réglage par défaut : <b>6ms</b>
<b>DELAY</b> (Retard du son)	Certains écrans ont un léger retard lorsqu'ils affichent de la vidéo ; la bande sonore et l'image sont alors légèrement désynchronisées. En ajoutant un peu de retard, vous pouvez ajuster le son pour le faire correspondre à la vidéo.	◀ 0.0 à 10.0 (images) ▶ 1 seconde = 25 images (PAL) Réglage par défaut : <b>0.0</b>

Réglage	Action	Option(s)
<b>STONE</b> (Réglage de tonalité)	Applique les contrôles de tonalités graves et aiguës à une source ou les contourne complètement.	<b>BYPASS</b> ON
<b>BASS</b> <a>	Ajuste les sons graves.	◀ -6 à +6 (dB) ▶ Réglage par défaut : <b>0 (dB)</b>
<b>TREBLE</b> <a>	Ajuste les sons aigus.	◀ -6 à +6 (dB) ▶ Réglage par défaut : <b>0 (dB)</b>
<b>S.RTRV</b> (Correction automatique du son) <b>	Lorsque la correction automatique du son est en service, le traitement DSP est utilisé pour compenser la perte de données audio due à la compression de manière à améliorer la sensation de densité et de modulation des sons. Lorsque <b>ON</b> est sélectionné, la correction du son est optimisée selon le débit binaire du son transmis à la mémoire USB et à <b>HOME MEDIA GALLERY</b> (entrée audio numérique seulement) pour obtenir le meilleur son possible.	<b>OFF</b>  ON
<b>DNR</b> (Réduction numérique du bruit)	Activée, cette fonction permet d'améliorer la qualité du son d'une source bruyante (comme une cassette vidéo comportant beaucoup de bruits de fond). Il n'agit que sur les signaux à 2 canaux.	<b>OFF</b> ON
<b>DIALOG E</b> (Optimisation des dialogues) <c>	Localise les dialogues dans le canal central pour le faire ressortir des bruits de fond dans une bande sonore de télévision ou de film. En déplaçant UP1 vers UP2, UP3 et UP4 vous pouvez donner l'impression que le son change de position.	◀ OFF/FLAT/UP1/UP2/UP3/UP4 ▶ Réglage par défaut : <b>OFF</b>
<b>DUAL</b> (Double mono)	Indique comment les bandes sonores Dolby Digital codées en double mono doivent être lues. Le double mono n'est pas très utilisé, mais il est parfois nécessaire lorsque deux langues doivent être envoyées sur des canaux séparés.	<b>CH1</b> – Seul le canal 1 est restitué <b>CH2</b> – Seul le canal 2 est restitué <b>CH1 CH2</b> – Les deux canaux sont restitués par les enceintes avant
<b>Fixed PCM</b>	Cette option est utile si vous constatez un certain retard avant que la fonction <b>OFF</b> ne reconnaisse le signal PCM d'un CD, par exemple. Si vous sélectionnez <b>ON</b> , du bruit peut être émis au cours de la lecture de sources non-PCM. Si cela pose problème, sélectionnez un autre signal d'entrée.	<b>OFF</b>  ON
<b>DRC</b> (Réglage de la plage dynamique) <d>	Ajuste le niveau de la plage dynamique pour les pistes son de films optimisées pour les Dolby Digital, DTS, Dolby Digital Plus, Dolby TrueHD, DTS-HD et DTS-HD Master Audio (vous pouvez avoir besoin de cette fonction pour l'écoute du son surround à faible volume).	<b>AUTO</b> MAX MID OFF



Réglage	Action	Option(s)
<b>LFE</b> (Atténuation LFE)	Certaines sources audio contiennent des tonalités basses ultra-graves. Réglez l'atténuateur LFE pour empêcher que les tonalités basses ultra-graves ne déforment le son à la sortie des enceintes. Les signaux LFE ne sont pas limités lorsque 0 dB, la valeur recommandée, est spécifié. Lorsque -5 dB, -10 dB, -15 dB ou -20 dB est spécifié, les signaux LFE sont limités au niveau correspondant. Lorsque OFF est sélectionné, aucun son n'est transmis par le canal LFE.	◀ OFF/ -20dB/ -15dB/ -10dB/ -5dB/ 0dB ▶ Réglage par défaut : <b>0dB</b>
<b>SACD GAIN</b> <e>	Fait ressortir les détails des SACD en optimisant la plage dynamique (pendant le traitement numérique).	<b>0dB</b> +6dB
<b>HDMI</b> (Audio HDMI) <f>	Indique l'acheminement du signal audio HDMI à la sortie de ce récepteur (amp) ou via un téléviseur. Lorsque THROUGH est sélectionné, aucun son ne sort de ce récepteur.	<b>AMP</b>  THROUGH
<b>A.DELAY</b> (Retard automatique) <g>	Cette fonction corrige automatiquement le retard entre le son et l'image des composants raccordés par un câble HDMI. La durée du retard audio est réglée en fonction du mode de fonctionnement de l'écran raccordé par un câble HDMI. La durée du retard vidéo s'ajuste automatiquement en fonction de la durée du retard audio.	<b>OFF</b>  ON
<b>C.WIDTH</b> (Largeur centrale) (Applicable uniquement si l'on utilise une enceinte centrale) <h>	Permet une meilleure fusion des enceintes avant en étendant le canal central sur les enceintes avant droite et gauche, ce qui élargit (réglages plus élevés) ou rétrécit (réglages moins élevés) le son.	◀ 0 à 7 ▶ Réglage par défaut : <b>3</b>
<b>DIMENSION</b> <h>	Ajuste la profondeur de l'équilibre du son surround de l'avant vers l'arrière, ce qui rend le son plus distant (réglages négatifs) ou plus proche (réglages positifs).	◀ -3 à +3 ▶ Réglage par défaut : <b>0</b>
<b>PANORAMA</b> <h>	Étend l'image stéréo avant pour inclure les enceintes surround afin d'offrir un effet 'enveloppant'.	<b>OFF</b> ON
<b>C.IMAGE</b> (Image centrale) (Applicable uniquement si l'on utilise une enceinte centrale) <i>	Ajuste l'image centrale pour créer un effet stéréo plus large avec les voix. Ajustez l'effet de 0 (le canal central est intégralement envoyé aux enceintes droite et gauche) à 10 (le canal central est envoyé à l'enceinte centrale uniquement).	◀ 0 à 10 ▶ Réglage par défaut : Neo:6 MUSIC : <b>3</b> Neo:6 CINEMA : <b>10</b>
<b>EFFECT</b>	Définit le niveau d'effet pour le mode Advanced Surround ou le mode ALC actuellement sélectionné (chaque mode peut être réglé séparément).	◀ 10 à 90 ▶ Réglage par défaut : EXT.STEREO : <b>90</b> Autres : <b>50</b>

Réglage	Action	Option(s)
<b>H.GAIN</b> (Gain Haut)	Ajuste le son de l'enceinte avant en position haute pendant l'écoute en mode <b>DD Pro Logic IIz HEIGHT</b> . Si le réglage est HIGH, le son venant du haut est plus accentué.	LOW <b>MID</b> HIGH
<b>V.SB</b> (Surround arrière virtuel) <j>	Si vous n'utilisez pas d'enceintes surround arrière, la sélection de ce mode permet à vos enceintes surround d'émettre un canal surround arrière virtuel. Vous pouvez choisir d'écouter des sources sans les informations du canal surround arrière.	<b>OFF</b>  ON
<b>V.HEIGHT</b> (Virtuel Haut) <k>	Si vous n'utilisez pas d'enceintes avant en position haute, la sélection de ce mode permet à vos enceintes avant d'émettre un canal avant virtuel du haut.	<b>OFF</b> ON
<b>V.DEPTH</b> (Profondeur virtuelle) <l>	Lorsque ce mode est sélectionné, le champ sonore s'élargit virtuellement jusqu'à l'arrière de l'écran de manière à produire une profondeur adaptée à l'image 3D et intensifier la sensation de présence.	<b>OFF</b> MIN MID MAX

- a Ce réglage ne peut être effectué que lorsque **TONE** est réglé sur **ON**.
- b Avec la fonction d'entrée **iPod/USB**, **HOME MEDIA GALLERY** ou **ADAPTER PORT**, **ON** est spécifié par défaut pour **S.RTRV**.
- c UP1 à UP4 ne peuvent être sélectionnés que lorsque les enceintes avant en position haute sont raccordées. La présence ou l'absence d'effets dépend du mode d'écoute.
- d Le réglage **AUTO** sélectionné par défaut n'est disponible que dans le cas de signaux Dolby TrueHD. Sélectionnez **MAX** ou **MID** pour les autres signaux que Dolby TrueHD.
- e Vous ne devriez avoir aucun problème avec ce réglage pour la plupart des disques SACD, mais si le son présente de la distorsion, il sera préférable de revenir à un gain de **0dB**.
- f
- Le réglage HDMI Audio ne peut pas être changé pendant l'emploi du mode amp synchronisé.
  - Le mode amp synchronisé doit être en service pour que les signaux audio et vidéo HDMI transmis au récepteur par le téléviseur puissent être lus quand le récepteur est en veille. Consultez la section *À propos des opérations synchronisées* à la page 48.
- g Cette fonction n'est disponible que si l'écran raccordé prend en charge la synchronisation audio/vidéo automatique ('lipsync') du HDMI. Si la durée spécifiée automatiquement ne vous paraît pas appropriée, réglez **A.DELAY** sur **OFF** et réglez la durée du retard manuellement. Pour de plus amples informations sur la fonction lipsync de votre écran, adressez-vous directement au fabricant.
- h Seulement pendant l'écoute de sources à 2 canaux en mode Dolby Pro Logic IIx Music/Dolby Pro Logic II Music.
- i Disponible uniquement pour écouter des sources 2 canaux en mode Neo:6 MUSIC/CINEMA.
- j
- Vous ne pouvez pas utiliser le mode surround arrière virtuel lorsqu'un casque est raccordé à ce récepteur ou lorsque le mode stéréo, surround avant évolué, correction sonore Air ou flux direct est sélectionné.
  - Vous pouvez utiliser le mode surround arrière virtuel uniquement lorsque les enceintes surround fonctionnent et lorsque le paramètre **SB** est réglé sur **NO** ou si **Front Bi-Amp** ou **ZONE 2** est sélectionné dans **Speaker System**. Il peut aussi être utilisé lorsque **Speaker B** est sélectionné dans **Speaker System** et **SP:▶A+B ON** est sélectionné avec la touche **SPEAKERS**.

- k
- Vous ne pouvez pas utiliser le mode virtuel haut lorsqu'un casque est raccordé à ce récepteur ou lorsque le mode stéréo, surround avant évolué, correction sonore Air ou flux direct est sélectionné.
  - Vous ne pouvez utiliser le mode Virtuel Haut que si les enceintes surround sont en service et le paramètre **FH** est réglé sur **NO**. Il ne peut pas non plus être utilisé pendant la lecture de signaux contenant des informations pour le canal avant haut réel.
- l
- Ce mode est optimal pour les contenus dont la fréquence d'échantillonnage ne dépasse pas 48 kHz.
  - Vous ne pouvez pas utiliser le mode Profondeur virtuelle lorsqu'un casque est raccordé à ce récepteur ou lorsque le mode stéréo, surround avant évolué, correction sonore Air ou flux direct est sélectionné.
  - Vous ne pouvez utiliser le mode Profondeur virtuelle que si les enceintes surround sont en service.

## Réglages des options vidéo

Vous pouvez effectuer des réglages supplémentaires pour l'image sur le menu **VIDEO PARAMETER**. Les réglages par défaut, s'ils ne sont pas précisés, sont indiqués en gras.



### Important

- Notez que les options qui ne sont pas disponibles en raison de la source, des réglages et de l'état actuels du récepteur n'apparaissent pas sur le menu **VIDEO PARAMETER**.
- Tous les paramètres peuvent être réglés pour chaque fonction d'entrée.
- Les paramètres autres que **V.CONV** ne peuvent être sélectionnés que si **V.CONV** a pour réglage **ON**.

**1 Appuyez sur [RECEIVER] pour sélectionner le mode de fonctionnement du récepteur, puis appuyez sur VIDEO PARAMETER.**

**2 Utilisez ↑/↓ pour sélectionner le réglage que vous souhaitez ajuster.**

En fonction de l'état/du mode actuel du récepteur, certaines options peuvent ne pas être sélectionnées. Consultez le tableau ci-dessous pour obtenir des remarques à ce sujet.

**3 Utilisez ←/→ pour ajuster le réglage si nécessaire.**

Consultez le tableau ci-dessous pour connaître les options disponibles pour chaque réglage.

**4 Appuyez sur RETURN pour confirmer et quitter le menu.**

## Menu de paramètres vidéo

Réglage	Action	Option(s)
<b>V.CONV</b> (Convertisseur vidéo numérique) <a>	Convertit les signaux vidéo avant de les transmettre aux prises <b>MONITOR OUT</b> (prise <b>HDMI OUT</b> comprise) pour tous les types de vidéo (voir page 17).	<b>ON</b>  OFF
<b>RES</b> (Résolution) <b>	Spécifie la résolution à la sortie du signal vidéo (si les signaux d'entrée vidéo proviennent de la prise <b>HDMI OUT</b> , sélectionnez la résolution en fonction de la résolution de votre moniteur et des images que vous souhaitez voir). ("576p" désigne le réglage de résolution 480p/576p.)	<b>AUTO</b> PURE 576p 720p 1080i 1080p 1080/24p
<b>PCINEMA</b> (PureCinema) <c>, <e>	Ce réglage optimise le circuit du balayage progressif lors de la lecture de films. Spécifiez normalement <b>AUTO</b> . Si l'image ne semble pas naturelle, basculez ce réglage sur <b>ON</b> ou <b>OFF</b> .	<b>AUTO</b> ON OFF
<b>P.MOTION</b> (Animé progressif) <c>, <e>	Ajuste la qualité des images animées et fixes lorsque la sortie vidéo est réglée sur le signal progressif.	◀ -4 à +4 ▶ Réglage par défaut : <b>0</b>

Réglage	Action	Option(s)
<b>STREAM</b> (Flux plus régulier) <e>	Améliore les parasites qui réduisent la qualité de l'image, surtout perceptibles sur les contenus transitant par les réseaux, comme les bruits parasites et mosaïque.	<b>OFF</b>  ON
<b>V.ADJ</b> (Réglage vidéo évolué)	Spécifie la meilleure qualité d'image possible pour le type de moniteur raccordé. Sélectionnez <b>PDP</b> pour les écrans plasma, <b>LCD</b> pour les moniteurs à cristaux liquides, <b>FPJ</b> pour les projecteurs avant, <b>PRO</b> pour les moniteurs professionnels. Si vous voulez personnaliser les réglages de la qualité d'image, sélectionnez <b>MEMORY</b> .	<b>PDP</b> LCD FPJ PRO MEMORY
<b>YNR</b> <d, e>	Réduit le bruit sur le signal de luminance (Y).	◀ 0 à +8 ▶ Réglage par défaut : <b>0</b>
<b>CNR</b> <d, e>	Réduit le bruit sur le signal couleur (C) de l'entrée.	◀ 0 à +8 ▶ Réglage par défaut : <b>0</b>
<b>BNR</b> <d, e>	Réduit le bruit mosaïque (distorsion en forme de mosaïque produite par la compression MPEG) sur l'image.	◀ 0 à +8 ▶ Réglage par défaut : <b>0</b>
<b>MNR</b> <d, e>	Réduit le bruit moustique (distorsion apparaissant sur les contours de l'image, produite par la compression en MPEG) sur l'image.	◀ 0 à +8 ▶ Réglage par défaut : <b>0</b>
<b>DETAIL</b> <d, e>	Ajuste le contraste des contours.	◀ -4 à +4 ▶ Réglage par défaut : <b>0</b>
<b>BRIGHT</b> (Luminosité) <d, e>	Ajuste la luminosité générale.	◀ -6 à +6 ▶ Réglage par défaut : <b>0</b>
<b>CONTRAST</b> <d, e>	Ajuste le contraste entre clair et foncé.	◀ -6 à +6 ▶ Réglage par défaut : <b>0</b>
<b>HUE</b> <d, e>	Ajuste l'équilibre rouge/vert.	◀ -6 à +6 ▶ Réglage par défaut : <b>0</b>
<b>CHROMA</b> (Niveau de chroma) <d, e>	Ajuste la saturation entre terne et brillant.	◀ -6 à +6 ▶ Réglage par défaut : <b>0</b>
<b>BLK SETUP</b> (Configuration Noir) <f>	Spécifie le niveau du noir selon le signal d'entrée vidéo. Sélectionnez normalement <b>0</b> . Si le niveau du noir est trop lumineux avec le moniteur raccordé, sélectionnez <b>7.5</b> .	<b>0</b>  7.5
<b>ASP</b> (Format) <g>	Spécifie le format des signaux d'entrée restitués par la prise de sortie HDMI. Effectuez les réglages souhaités en vérifiant l'image obtenue sur l'écran (si l'image ne correspond pas à votre écran, des parties seront tronquées ou des bandes noires apparaîtront).	<b>THROUGH</b>  NORMAL

- a Si l'image vidéo est moins bonne lorsque ce paramètre a pour réglage **ON**, spécifiez **OFF**.
- b Si la résolution spécifiée n'est pas compatible avec le téléviseur (moniteur), aucune image n'apparaîtra. L'absence d'image peut être due dans certains cas aux signaux de protection anticopie. Il faut alors changer de réglage.
- Lorsque **AUTO** est sélectionné, la résolution se règle automatiquement selon la capacité du téléviseur (moniteur) raccordé par une liaison HDMI. Lorsque **PURE** est sélectionné, les signaux ont la même résolution en entrée et sortie (consultez *À propos du convertisseur vidéo* à la page 17).
  - Si ce paramètre est réglé sur autre chose que **AUTO**, **PURE** et que des signaux analogiques 480i/576i sont transmis, signaux 480p/576p ressortiront par les prises de sortie à composantes.
- c Ce réglage est valide pour les sorties à composantes et la sortie HDMI.
- P.MOTION** est désactivé quand **PCINEMA** est réglé sur **ON**.
  - Ce réglage n'agit que sur les images enregistrées dans le format de balayage entrelacé (signaux 480i/576i ou 1080i).
- d Ce réglage n'est possible que si **V.ADJ** (Réglage vidéo évolué) est réglé sur **MEMORY**.
- e Ce réglage n'apparaît que lorsque les signaux vidéo suivants sont reçus :
- Signaux vidéo analogiques 480i, 576i, 480p, 576p, 720p, 1080i
  - Signaux vidéo HDMI 480i, 576i, 480p, 576p, 720p, 1080i, 1080p, 1080p24
- f Ce réglage n'est possible que si les prises vidéo composites transmettent des signaux 480i.
- g Si l'image n'est pas adaptée à votre type de moniteur, réglez le format sur l'appareil source ou sur le moniteur.
- Ce réglage n'apparaît que lorsque des signaux vidéo 480i/p ou 576i/p sont reçus.

## Commutation du bornes d'enceintes

Si vous avez sélectionné **Normal(SB/FH)**, **Normal(SB/FW)** ou **Speaker B** dans *Réglage du système d'enceintes* à la page 72, vous pourrez changer d'enceintes avec la touche **SPEAKERS**. Si vous avez sélectionné **Front Bi-Amp** ou **ZONE 2**, la touche met simplement le système d'enceintes principal sous tension ou hors tension.

### ● Utilisez SPEAKERS sur le panneau avant pour sélectionner un réglage de système d'enceintes.

Comme indiqué plus haut, si vous avez sélectionné **Front Bi-Amp** ou **ZONE 2**, la touche ne servira qu'à activer ou désactiver les bornes d'enceintes principales (A). Appuyez plusieurs fois sur cette touche pour choisir une option de bornes d'enceintes : *Lorsque vous sélectionnez Normal(SB/FH)*, vous avez le choix entre :

- SP: SB/FH ON** – Les canaux surround arrière ou avant haut sont ajoutés aux canaux avant, centre et surround (maximum 5 canaux) et un maximum de 7 canaux sont restitués. Les canaux surround arrière et avant haut sont automatiquement commutés selon le signal d'entrée audio.
- SP: SB ON** – Les canaux surround arrière sont ajoutés aux canaux avant, centre et surround (maximum 5 canaux) et un maximum de 7 canaux sont restitués.
- SP: FH ON** – Les canaux avant haut sont ajoutés aux canaux avant, centre et surround (maximum 5 canaux) et un maximum de 7 canaux sont restitués.
- SP: OFF** – Aucun son ne sort des enceintes. *Lorsque vous sélectionnez Normal(SB/FW)*, vous avez le choix entre :
- SP: SB/FW ON** – Les canaux surround arrière ou avant large sont ajoutés aux canaux avant, centre et surround (maximum 5 canaux) et

un maximum de 7 canaux sont restitués. Les canaux surround arrière et avant large sont automatiquement commutés selon le signal d'entrée audio.

- **SP: SB ON** – Les canaux surround arrière sont ajoutés aux canaux avant, centre et surround (maximum 5 canaux) et un maximum de 7 canaux sont restitués.
- **SP: FW ON** – Les canaux avant large sont ajoutés aux canaux avant, centre et surround (maximum 5 canaux) et un maximum de 7 canaux sont restitués.
- **SP: OFF** – Aucun son ne sort des enceintes. *Lorsque vous sélectionnez **Speaker B**, vous avez la choix entre :*
  - **SP: A ON** – Le son provient des bornes d'enceintes A (jusqu'à 7 canaux (y compris les canaux surround arrière), selon la source).
  - **SP: B ON** – Le son provient des deux enceintes raccordées aux bornes d'enceintes B. Les sources multicanaux ne sont pas restituées.
  - **SP: A+B ON** – Le son provient des bornes d'enceintes A (jusqu'à 5 canaux, selon la source), les deux enceintes raccordées aux bornes d'enceintes B et le caisson de grave. Le son provenant des bornes d'enceintes B est le même que celui provenant des bornes d'enceintes A (les sources multicanaux sont remixées en 2 canaux).
- **SP: OFF** – Aucun son ne sort des enceintes.



#### Remarque

- La sortie du caisson de grave dépend des réglages effectués à la section *Configuration manuelle des enceintes* à la page 72. Cependant, si **SP: B ON** est sélectionné ci-dessus, le caisson de grave n'émettra aucun son (le canal LFE n'est pas remixé).
- Tous les systèmes d'enceintes (à l'exception des liaisons **Speaker B**) sont désactivés lorsqu'un casque est branché.

## Utilisation des commandes MULTI-ZONE

Les commandes du panneau avant du récepteur sont utilisées ci-dessous pour régler le volume de la zone secondaire et pour sélectionner les sources. Consultez la section *Touches de télécommande MULTI-ZONE* à la page 54.

### 1 Appuyez sur MULTI-ZONE ON/OFF du panneau avant.

Chaque pression sélectionne une option MULTI-ZONE :

- **ZONE 2 ON** – Sélectionne votre première zone secondaire (**ZONE 2**)
- **ZONE 2&3 ON** – Sélectionne les deux zones secondaires
- **ZONE 3 ON** – Sélectionne votre seconde zone secondaire (**ZONE 3**)
- **MULTI ZONE OFF** – Désactive la fonction MULTI-ZONE

L'indicateur **MULTI-ZONE** s'allume lorsque la commande MULTI-ZONE a été activée.

### 2 Appuyez sur MULTI-ZONE CONTROL sur le panneau avant pour sélectionner la (les) zone(s) secondaire(s) souhaitée(s).

Si vous avec sélectionné **ZONE 2&3 ON** ci-dessus, vous pourrez basculer entre la **ZONE 2** et la **ZONE 3**.

- Lorsque le récepteur est allumé, veillez à effectuer toutes les opérations destinées à la zone secondaire pendant que ZONE et la(les) zones secondaire(s) sélectionnées sont indiquées. Sinon, les commandes du panneau avant n'agissent que sur la zone principale. Si le récepteur est en veille, l'écran s'obscurcit et ZONE, suivi de la (des) zone(s) secondaire(s) sélectionnée(s), reste affiché.

### 3 Utilisez la molette INPUT SELECTOR pour choisir la source pour la zone sélectionnée.

Par exemple, **ZONE 2 DVD** transmet la source reliée aux entrées **DVD** à la première pièce secondaire (**ZONE 2**).

- Si vous sélectionnez **TUNER**, vous pourrez utiliser les commandes du synthétiseur pour sélectionner une station pré-réglée (consultez la section *Sauvegarde des stations pré-réglées* à la page 34 si vous ne savez pas comment procéder). Le tuner ne peut pas être réglé sur plus d'une station à la fois. Donc, si vous changez de station dans une zone, elle changera automatiquement dans l'autre zone. Veillez donc à ne pas changer de station lorsque vous enregistrez une émission radio.

### 4 Lorsque Speaker System est réglé sur la ZONE 2, utilisez la molette MASTER VOLUME pour régler le volume de la zone secondaire.

### 5 Lorsque vous avez terminé, appuyez une nouvelle fois sur MULTI-ZONE CONTROL pour revenir aux commandes de la zone principale.

Vous pouvez aussi appuyer sur **MULTI-ZONE ON/OFF** du panneau avant pour couper tous les signaux en direction de la zone secondaire.

- Vous ne pouvez éteindre la zone principale qu'après avoir mis hors service la commande MULTI-ZONE.
- Si vous n'envisagez pas d'utiliser la fonction MULTI-ZONE pendant un certain temps, coupez l'alimentation dans les deux pièces pour mettre le récepteur en veille.

## Touches de télécommande MULTI-ZONE

Appuyez sur **ZONE 2** ou **ZONE 3** de la télécommande pour agir sur la zone correspondante.

Les touches utilisées pour commande à distance MULTI-ZONE sont indiquées dans le tableau suivant :

Touche(s)	Action
	Coupe/rétablit l'alimentation dans la zone secondaire.
<b>INPUT SELECT</b>	Utilisez cette touche pour sélectionner la fonction d'entrée dans la zone secondaire.
Touches de fonction d'entrée	Utilisez cette touche pour sélectionner directement la fonction d'entrée dans la zone secondaire (peut ne pas agir avec certaines fonctions).
<b>MASTER VOLUME +/- &lt;a&gt;</b>	Utilisez cette touche pour régler le volume dans la zone secondaire.
<b>MUTE &lt;a&gt;</b>	Sert à couper le son ou à le rétablir s'il a été coupé (le réglage du volume rétablit également le son).

- a Vous ne pouvez utiliser cette touche que lorsque **Speaker System** est réglé sur la **ZONE 2**.

## Réalisation d'un enregistrement audio ou vidéo

Vous pouvez réaliser un enregistrement audio ou vidéo à partir d'un tuner intégré ou d'une source audio ou vidéo raccordée au récepteur (comme un lecteur CD ou un téléviseur). Sachez que vous ne pouvez pas faire d'enregistrement numérique à partir d'une source analogique et inversement. Assurez-vous donc que les composants à partir desquels/vers lesquels vous faites un enregistrement sont raccordés de la même manière (consultez la section *Raccordement de votre équipement* à la page 12 pour plus d'informations sur les raccordements).

- Le volume du récepteur, les paramètres audio (par exemple, les commandes de réglage du

son) et les effets surround n'agissent pas sur le signal enregistré.

- Certaines sources numériques sont protégées contre la copie et ne peuvent être enregistrées qu'en analogique.
- Certaines sources vidéo sont protégées contre la copie. Elles ne peuvent pas être enregistrées.

Comme le convertisseur vidéo n'est pas disponible lors d'enregistrements (des prises vidéo **OUT**), veuillez à utiliser le même type de câble vidéo pour relier l'enregistreur que celui que vous avez utilisé pour relier la source vidéo (celle que vous voulez enregistrer) à ce récepteur. Par exemple, vous devrez relier l'enregistreur avec un câble vidéo à composantes si la source est aussi reliée par un câble vidéo à composantes.

#### 1 Sélectionnez la source que vous souhaitez enregistrer.

Utilisez les touches de fonction d'entrée (ou **INPUT SELECT**).

#### 2 Préparez la source que vous souhaitez enregistrer.

Réglez la station radio, chargez le CD, la vidéo, le DVD, etc.

#### 3 Sélectionnez le signal d'entrée selon le signal qui doit être enregistré.

Utilisez la touche **SIGNAL SEL** de la télécommande.

#### 4 Préparez l'enregistreur.

Insérez une cassette, un MD, une cassette vidéo vierge, etc. dans l'enregistreur et réglez les niveaux d'enregistrement. Consultez les instructions fournies avec l'enregistreur si vous doutez de la façon de procéder. La plupart des enregistreurs vidéo règlent automatiquement le niveau d'enregistrement audio ; consultez le mode d'emploi du composant en cas de doute.

#### 5 Lancez l'enregistrement, puis lancez la lecture de la source.

## Réduction du niveau d'un signal analogique

L'atténuateur d'entrée réduit le niveau d'entrée d'un signal analogique si celui-ci est trop puissant. Vous pouvez l'utiliser si vous pensez que l'indicateur **OVER** s'éclaire souvent ou que le son est déformé.

L'atténuateur n'est pas disponible pour les sources numériques ou avec les modes à flux direct (**ANALOG DIRECT**).

- Appuyez sur **RECEIVER** pour sélectionner le mode de fonctionnement du récepteur, puis appuyez sur **A.ATT** pour activer et désactiver l'atténuateur.

## Utilisation de la minuterie sommeil

La minuterie sommeil met le récepteur en veille après un certain temps, de sorte que vous pouvez vous endormir sans vous soucier que le récepteur reste allumé toute la nuit. Utilisez la télécommande pour régler la minuterie sommeil.

- Appuyez sur **RECEIVER** pour sélectionner le mode de fonctionnement du récepteur, puis appuyez plusieurs fois de suite sur **SLEEP** pour spécifier le temps.

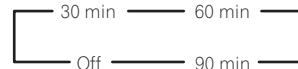

- Vous pouvez vérifier le temps restant avant la mise en veille à n'importe quel moment en appuyant une fois sur **SLEEP**. Vous faites défiler les différents temps en appuyant plusieurs fois sur la touche.
- La minuterie sommeil fonctionne pour toutes les zones. Si une zone est active, la minuterie sommeil continue de fonctionner.

## Régler la luminosité de l'afficheur

Vous pouvez choisir quatre niveaux de luminosité pour l'afficheur du panneau avant. Notez que l'afficheur s'éclaircit automatiquement pendant quelques secondes lors de la sélection de sources.

- Appuyez sur **RECEIVER** pour sélectionner le mode de fonctionnement du récepteur, puis appuyez plusieurs fois de suite sur **DIMMER** pour changer la luminosité de l'affichage sur le panneau avant.

- Vous pouvez aussi choisir d'éteindre l'afficheur. Dans ce cas, l'indicateur **FL OFF** s'éclaire.

## Commutation de la sortie HDMI

Précisez quelle prise doit être utilisée pour transmettre les signaux vidéo et audio provenant des prises de sortie HDMI.

La prise **HDMI OUT 1** est compatible avec la fonction **Control** par l'HDMI.

- Appuyez sur **RECEIVER** pour sélectionner le mode de fonctionnement du récepteur, puis appuyez sur **HDMI OUT**.

Veillez attendre tant que **Please wait ...** reste affiché.

Chaque fois que vous appuyez sur la touche, la sortie change entre **HDMI OUT ALL**, **HDMI OUT 1** et **HDMI OUT 2**.

- Le mode amp synchronisé est annulé lorsque la sortie HDMI est commutée. Si vous souhaitez utiliser le mode amp synchronisé, sélectionnez **HDMI OUT 1**, puis sélectionnez le mode amp synchronisé sur le téléviseur avec la télécommande de ce téléviseur.

## Vérification des réglages de votre système

Utilisez la page d'affichage de l'état afin de vérifier vos réglages actuels pour des fonctions comme le traitement du canal surround arrière et le pré-réglage MCACC actuel.

- 1 Appuyez sur **RECEIVER** pour sélectionner le mode de fonctionnement du récepteur, puis appuyez sur **STATUS** pour vérifier les réglages système.

L'afficheur du panneau avant indique chacun des réglages suivants pendant trois secondes : **Source d'entrée** → **Pré-réglage d'échantillonnage** → **Pré-réglage MCACC** → **Entrée ZONE 2** → **Entrée ZONE 3** → **HDMI OUT**.

- 2 Lorsque vous avez terminé, appuyez à nouveau sur **STATUS** pour fermer cette page.

## Réinitialisation du système

Procédez de la façon suivante pour réinitialiser tous les réglages du récepteur à leurs valeurs par défaut. Pour ce faire, utilisez les commandes du panneau avant. Réglez **MULTI-ZONE** sur **MULTI ZONE OFF**.

- Débranchez d'abord l'iPod et le dispositif USB du récepteur.
- Spécifiez **OFF** pour le paramètre **Control** par l'HDMI (consultez la section *Réglage de l'HDMI* à la page 47).

- 1 Mettez le récepteur en veille.
- 2 Tout en tenant **ENTER** enfoncée sur le panneau avant, appuyez sur **STANDBY/ON**.

L'écran affiche **RESET ◀ NO ▶**.

- 3 Sélectionnez **'RESET'** avec **PRESET** **◀/▶**, puis appuyez sur **ENTER** sur le panneau avant.

L'écran affiche **RESET? OK**.



#### 4 Appuyez sur ENTER pour confirmer.

**OK** apparaît dans l'afficheur pour indiquer que le récepteur a été réinitialisé à ses paramètres d'usine par défaut.

- Notez que tous les réglages sont enregistrés même si le récepteur est débranché.

#### Paramètres du système par défaut

Réglage	Réglage par défaut	
Convertisseur vidéo numérique	ON	
SPEAKERS	SB/FH	
Système d'enceintes	Normal (SB/FH)	
Réglage des enceintes	Avant	SMALL
	Centrale	SMALL
	FH/FW	SMALL
	Surr	SMALL
	SB	SMALLx2
SW	YES	
Position surround	IN REAR	
Transition	80 Hz	
Courbe X	OFF	
DIMMER	Moyennement lumineux	
<b>Entrées</b>		
Consultez la section <i>Réglages possibles et par défaut de la fonction d'entrée</i> à la page 29.		
<b>HDMI</b>		
Audio HDMI	Amp	
Sortie HDMI	HDMI OUT ALL	
Commande	ON	
Mode de commande	ALL	
Extinction de l'afficheur	YES	
<b>Lecture audio</b>		
Niveau du volume à la mise sous tension	LAST	
Volume limite	OFF	

Réglage	Réglage par défaut	
Niveau sourdine	FULL	
Contrôle de phase	ON	
Correction automatique du son	Fonction d'entrée iPod/USB, HOME MEDIA GALLERY, ADAPTER PORT	ON
	Autres fonctions d'entrée	OFF
Retard du son	0.0 frame	
Double mono	CH1	
DRC	AUTO	
Gain SACD	0 dB	
Atténuation LFE	0 dB	
Retard automatique	OFF	
Sécurité numérique	OFF	
Niveau d'effet	ExtendedStereo	90
	Autres modes	50
Options  PL II Music	Largeur centrale	3
	Dimension	0
	Panorama	OFF
Options Neo:6	Image centrale	Neo:6 CINEMA : 10 Neo:6 MUSIC : 3
Options  PL IIz	Gain Haut	MID
Toutes les entrées	Mode d'écoute (2 canaux/multicanaux)	AUTO SURROUND
	Mode d'écoute (Casque)	STEREO
Consultez également la section <i>Réglage des options audio</i> à la page 50 pour d'autres réglages DSP par défaut.		
<b>MCACC</b>		
Mémoire de position MCACC	M1:	MEMORY 1
Niveau de canal (M1 à M6)		0.0 dB

Réglage	Réglage par défaut	
Distances des enceintes (M1 à M6)	3.00 m	
Ondes stationnaires (M1 à M6)	ATT de tous les canaux/filtres	0.0 dB
	Ampleur du canal des extrêmes graves	0.0 dB
Données de l'égalisation (M1 à M6)	Tous les canaux/toutes les bandes	0.0 dB
	Ampleur de l'égalisation	0.0 dB



# Commander le reste de votre système

## À propos du menu de configuration de la télécommande

Le mode de configuration de la télécommande se sélectionne en appuyant sur la touche numérique tout en tenant **RCU SETUP** enfoncée. Les différents paramètres du menu de configuration de la télécommande sont les suivants. Pour effectuer les réglages, reportez-vous aux explications concernant chaque paramètre.

Réglage	Action
<b>Rappel pré-réglages</b>	Permet de spécifier des codes de pré-réglage pour les différentes entrées. Les codes de commande d'un certain nombre d'appareils (y compris les produits d'autres marques) sont pré-réglés dans la télécommande, ce qui permet d'agir sur ces appareils. Consultez la section <i>Sélection directe des codes de pré-réglage</i> à la page 58.
<b>Apprentissage de code</b>	Si les opérations souhaitées ne peuvent pas être effectuées sur un appareil après la sélection des codes de pré-réglage, les signaux de commande de cet appareil peuvent être appris directement. Consultez la section <i>Programmation de signaux depuis d'autres télécommandes</i> à la page 58.
<b>Série d'opérations</b>	Permet de programmer une série de commandes aussi bien pour l'écoute que pour le visionnage. Les codes de commande multiples peuvent être spécifiés pour les différentes entrées. Consultez la section <i>Série d'opérations et Extinction automatique de la chaîne</i> à la page 59.

Réglage	Action
<b>Extinction automatique de la chaîne</b>	Cette fonction permet d'éteindre automatiquement les composants raccordés au récepteur. Les codes de commande multiples peuvent être spécifiés selon les besoins. Consultez la section <i>Série d'opérations et Extinction automatique de la chaîne</i> à la page 59.
<b>Fonction directe</b>	Ce paramètre permet de changer l'écran de fonctionnement de la télécommande sans changer l'entrée du récepteur lorsque les touches d'entrée de la télécommande sont pressées. Il est pratique lorsqu'on veut utiliser la télécommande pour des appareils qui ne sont pas raccordés au récepteur. Consultez la section <i>Fonction directe</i> à la page 59.
<b>Effacement des codes appris</b>	Cette fonction permet d'effacer les codes de commande appris. Les codes appris peuvent être effacés individuellement pour chaque entrée. Consultez la section <i>Effacement de la programmation d'une touche de la télécommande</i> à la page 59.
<b>Rétroéclairage</b>	Un des quatre modes de rétroéclairage peut être sélectionné selon la situation et pour préserver la durée de service de la pile. Consultez la section <i>Réglage du mode d'éclairage</i> à la page 59.
<b>Réinitialisation</b>	Cette fonction permet de réinitialiser les codes de pré-réglage spécifiés. Il est possible de réinitialiser chaque entrée individuellement. Consultez la section <i>Effacement de tous les réglages appris pour une fonction d'entrée</i> à la page 59.

Réglage	Action
<b>Réinitialisation complète</b>	Cette fonction permet de rétablir les valeurs par défaut, c'est-à-dire les réglages usine, de tous les paramètres de la télécommande. Consultez la section <i>Réinitialisation des réglages de la télécommande</i> à la page 60.
<b>Changement mode RC</b>	Si vous possédez plusieurs récepteurs, amplificateurs, etc. Pioneer, ce paramètre peut être utilisé pour éviter d'agir sur d'autres appareils lorsque vous utilisez la télécommande. Consultez la section <i>Exploitation de plusieurs récepteurs</i> à la page 57.



### Remarque

- Vous pouvez annuler ou quitter n'importe quelle étape en appuyant sur **RCU SETUP**.
- Après une minute d'inactivité, la télécommande sort automatiquement du mode de réglage.

## Exploitation de plusieurs récepteurs

En tout quatre récepteurs de même modèle que celui-ci peuvent être pilotés par la télécommande du récepteur quand plusieurs récepteurs sont utilisés. La télécommande doit être programmée pour l'appareil par un code de pré-réglage.

- Spécifiez les modes de télécommande sur les récepteurs avant d'effectuer la programmation (consultez la section *Réglage du mode de la télécommande* à la page 78).

### 1 Appuyez sur RCU SETUP et maintenez le doigt, puis appuyez trois secondes sur '4'.

Relâchez la touche lorsque la DEL clignote une fois. La DEL continue de clignoter.

- Pour annuler le mode de programmation, appuyez sur **RCU SETUP**.

### 2 Appuyez sur la touche numérique correspondant au récepteur ("Receiver 1" à "Receiver 4") que vous voulez utiliser.

Par exemple, pour utiliser le "Receiver 2", appuyez sur '2'.

Le réglage a été effectué correctement si la DEL reste une seconde allumée puis continue de clignoter.

Si le réglage a échoué, la DEL clignote trois fois lorsque le code de pré-réglage est saisi.

## Réglage de la télécommande pour la commande d'autres composants

La plupart des composants peuvent être affectés à l'une des touches de fonction d'entrée (comme **DVD** ou **CD**) en utilisant le code de pré-réglage du fabricant du composant, enregistré dans la télécommande.

Toutefois, dans certains cas, seules quelques fonctions peuvent être contrôlées après l'affectation du code de pré-réglage adéquat ou bien les codes fabricant enregistrés dans la télécommande ne fonctionnent pas pour le modèle utilisé.

Si vous ne trouvez pas le code de pré-réglage correspondant au composant que vous souhaitez commander, vous pouvez toujours programmer les différentes commandes depuis une autre télécommande (consultez la section *Programmation de signaux depuis d'autres télécommandes* à la page 58).

- En général il est conseillé d'affecter le téléviseur raccordé à la prise **MONITOR OUT** à la touche **TV CTRL** et le récepteur satellite/câble ou le décodeur raccordé à la prise d'entrée **TV/SAT** à la touche d'entrée **TV/SAT**. Si un seul dispositif est raccordé aux deux prises, ce dispositif devrait être affecté aux deux touches d'entrée **TV CTRL** et **TV/SAT**.
- Les dispositifs peuvent être affectés aux touches de fonction d'entrée suivantes.



## Sélection directe des codes de pré-réglage

**1 Appuyez sur RCU SETUP et maintenez le doigt, puis appuyez trois secondes sur '1'.**

Relâchez la touche lorsque la DEL clignote une fois. La DEL continue de clignoter.

- Pour annuler le mode de programmation, appuyez sur **RCU SETUP**.

**2 Appuyez sur la touche de fonction d'entrée correspondant au composant que vous voulez utiliser.**

Pour affecter des codes de pré-réglage à **TV CONTROL**, appuyez ici sur **TV CTRL**. La DEL s'éclaire une fois puis clignote en continu.

**3 Utilisez les touches numériques pour introduire le code de pré-réglage à 4 chiffres.**

Consultez la section *Liste des codes pré-réglés* à la page 101 .

Le réglage a été effectué correctement si la DEL reste une seconde allumée puis continue de clignoter.

Si le réglage a échoué, la DEL clignote trois fois après la saisie du code de pré-réglage. Dans ce cas, saisissez une nouvelle fois le code de pré-réglage à 4 chiffres.

**4 Répétez les étapes 2 à 3 pour les autres composants que vous voulez utiliser.**

Pour essayer la télécommande, mettez le composant sous tension ou hors tension (en veille) en appuyant sur **SOURCE**. Si ce code semble ne pas fonctionner, sélectionnez le suivant dans la liste (s'il y en a un).

**5 Appuyez sur RCU SETUP pour sortir du mode de programmation.**

## Programmation de signaux depuis d'autres télécommandes

Si le code de pré-réglage pour votre composant n'est pas disponible ou si les codes de pré-réglage disponibles ne fonctionnent pas correctement, vous pouvez programmer des signaux depuis la télécommande d'un autre composant. Cette procédure peut également être utilisée pour programmer d'autres opérations (touches non couvertes par les pré-réglages) après l'affectation d'un code de pré-réglage.

La télécommande peut stocker environ 120 codes de pré-réglage (ceci a uniquement été testé avec les codes de format Pioneer).

Certaines touches représentent des opérations ne pouvant être apprises depuis d'autres télécommandes. Les touches suivantes sont disponibles :

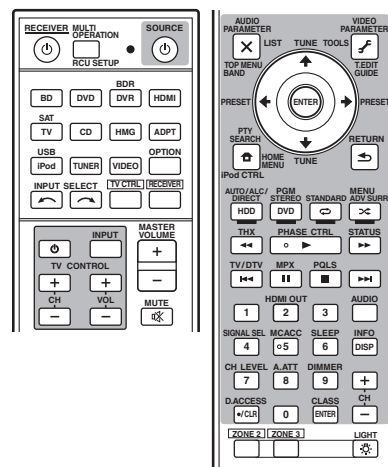

**1 Appuyez sur RCU SETUP et maintenez le doigt, puis appuyez trois secondes sur '2'.**

Relâchez la touche lorsque la DEL clignote une fois. La DEL continue de clignoter.

- Pour annuler le mode de programmation, appuyez sur **RCU SETUP**.

**2 Appuyez sur la touche de fonction d'entrée correspondant au composant que vous voulez utiliser.**

La DEL s'éclaire une fois puis clignote en continu.

**3 Orientez les deux télécommandes l'une vers l'autre, puis appuyez sur la touche à programmer sur la télécommande du récepteur.**

La DEL clignote une fois, puis cesse de clignoter et reste allumée.

- Les télécommandes doivent être à 3 cm l'une de l'autre.

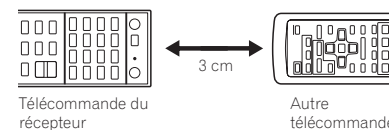

**4 Appuyez sur la touche correspondante sur la télécommande qui envoie (enseigne) le signal à la télécommande de ce récepteur.**

Le réglage a été effectué correctement si la DEL reste une seconde allumée puis continue de clignoter.

- Si la DEL clignote cinq secondes, cela signifie que la mémoire est pleine. Consultez la section *Effacement de tous les réglages appris pour une fonction d'entrée* à la page 59 pour effacer une touche programmée non utilisée afin de libérer de la mémoire (notez que certains signaux peuvent utiliser plus de mémoire que d'autres).
- Notez que les téléviseurs et autres appareils peuvent parfois créer des interférences : la télécommande apprend alors un signal erroné.
- Certaines commandes provenant d'autres télécommandes ne peuvent pas être programmées, mais dans la plupart des cas, il suffit de rapprocher ou d'éloigner les télécommandes l'une de l'autre.

**5 Pour programmer d'autres signaux pour le composant actuel, répétez les étapes 3 et 4.**

Pour programmer des signaux pour un autre composant, quittez le menu et répétez les étapes 2 à 4.

**6 Appuyez sur RCU SETUP pour sortir du mode de programmation.**

## Effacement de la programmation d'une touche de la télécommande

Cette fonction permet d'effacer l'une des touches programmées et de restaurer son paramétrage d'usine par défaut.

### 1 Appuyez sur RCU SETUP et maintenez le doigt, puis appuyez trois secondes sur '7'.

R lâchez la touche lorsque la DEL clignote une fois. La DEL continue de clignoter.

- Pour annuler le mode de programmation, appuyez sur **RCU SETUP**.

### 2 Appuyez sur la touche de fonction d'entrée correspondant à la commande à effacer, puis appuyez sur ENTER.

La DEL clignote une fois.

### 3 Appuyez sur la touche à effacer et maintenez-la trois secondes enfoncée.

L'effacement a été effectué correctement si la DEL reste allumée une seconde.

### 4 Répétez l'étape 3 pour effacer d'autres touches.

### 5 Appuyez sur RCU SETUP pour sortir du mode d'effacement.

## Effacement de tous les réglages appris pour une fonction d'entrée

Cette opération permet d'effacer tous les réglages fonctionnels d'autres dispositifs programmés sur une seule fonction d'entrée et de rétablir les réglages par défaut.

Cette fonction permet d'effacer rapidement toutes les données programmées pour des dispositifs qui ne sont plus utilisés.

### 1 Appuyez sur RCU SETUP et maintenez le doigt, puis appuyez trois secondes sur '9'.

R lâchez la touche lorsque la DEL clignote une fois. La DEL continue de clignoter.

- Pour annuler le mode de programmation, appuyez sur **RCU SETUP**.

### 2 Appuyez trois secondes sur la touche de fonction d'entrée correspondant à la commande à effacer.

L'effacement a été effectué correctement si la DEL reste allumée une seconde.

## Fonction directe

- Réglage par défaut : **On**

Vous pouvez utiliser la fonction source directe pour agir sur un composant par la télécommande tout en utilisant le récepteur pour la lecture sur un autre composant. Vous pouvez par exemple utiliser la télécommande pour configurer et écouter un CD sur le récepteur, puis pour rembobiner une cassette dans votre magnétoscope tout en poursuivant l'écoute de votre CD.

Lorsque la fonction source directe est activée, tout composant sélectionné (à l'aide des touches de fonction d'entrée) le sera à la fois par le récepteur et par la télécommande. Lorsque vous désactivez la fonction source directe, vous pouvez utiliser la télécommande sans affecter le récepteur.

### 1 Appuyez sur RCU SETUP et maintenez le doigt, puis appuyez trois secondes sur '5'.

R lâchez la touche lorsque la DEL clignote une fois. La DEL continue de clignoter.

- Pour annuler le mode de programmation, appuyez sur **RCU SETUP**.

### 2 Appuyez sur la touche de fonction d'entrée correspondant au composant que vous voulez utiliser.

### 3 Appuyez sur '1' (On) ou '0' (Off) pour activer/désactiver la fonction.

Le réglage a été effectué correctement si la DEL reste une seconde allumée puis continue de clignoter.

Le réglage a échoué si la DEL clignote trois fois.

### 4 Appuyez sur RCU SETUP pour sortir de la programmation.

## Réglage du mode d'éclairage

- Réglage par défaut : **1** (mode normal)

Un des quatre modes de rétroéclairage peut être sélectionné selon la situation et pour préserver la durée de service de la pile.

### 1 Appuyez sur RCU SETUP et maintenez le doigt, puis appuyez trois secondes sur '6'.

R lâchez la touche lorsque la DEL clignote une fois. La DEL continue de clignoter.

- Pour annuler le mode de programmation, appuyez sur **RCU SETUP**.

### 2 Appuyez sur la touche numérique correspondant au mode de rétroéclairage que vous voulez utiliser.

- '1' (mode normal) – Le rétroéclairage est allumé et éteint par la touche d'éclairage. Lorsqu'il est éclairé, il s'éteint automatiquement si aucune opération n'est effectuée pendant 10 secondes.
- '2' (mode d'éclairage fréquent) – Le rétroéclairage s'éclaire lorsqu'une touche quelconque de la télécommande est pressée. Il s'éteint par la touche d'éclairage. Lorsqu'il est éclairé, il s'éteint automatiquement si aucune opération n'est effectuée pendant 10 secondes.
- '3' (mode éco) – Le rétroéclairage est allumé et éteint par la touche d'éclairage. Lorsqu'il est éclairé, il s'éteint automatiquement si

aucune opération n'est effectuée pendant 5 secondes.

- '4' (mode désactivé) – Le rétroéclairage ne s'éclaire pas même par une pression sur la touche d'éclairage.

Le réglage a été effectué correctement si la DEL reste une seconde allumée puis continue de clignoter.

Le réglage a échoué si la DEL clignote trois fois.

### 3 Appuyez sur RCU SETUP pour sortir de la programmation.

## Série d'opérations et Extinction automatique de la chaîne

La fonction Série d'opérations vous permet de programmer jusqu'à 5 commandes pour les composants de votre système.

- Veillez à rappeler les codes de pré-réglage des dispositifs ou de programmer les signaux d'autres télécommandes avant d'effectuer la programmation pour la série d'opérations (page 58).

La fonction Série d'opérations permet d'effectuer les opérations suivantes en appuyant simplement sur deux touches.

Appuyez sur **MULTI OPERATION** puis sur la touche de fonction d'entrée **DVD** pour :

1. Allumer ce récepteur.
2. Commuter l'entrée du récepteur sur DVD.
3. Transmettre une série de cinq commandes programmées au maximum.

Comme pour la série d'opérations, l'extinction automatique de la chaîne permet d'arrêter et d'éteindre en même temps toute une série de composants de votre chaîne à l'aide de deux touches. Une seule série d'opérations peut être programmée pour l'extinction automatique de la chaîne.

Appuyez sur **MULTI OPERATION** puis sur **SOURCE** pour :

1. Transmettre une série de cinq commandes programmées au maximum.
2. Éteindre tous les dispositifs Pioneer y compris ce récepteur (sauf les enregistreurs DVD et les magnétoscopes).

Il est également pratique de programmer ce récepteur pour la lecture et la mise sous/hors tension de dispositifs d'une autre marque que Pioneer. (Les signaux des dispositifs Pioneer décrits ci-dessus sont indépendants de la programmation de dispositifs d'une autre marque que Pioneer.)

Les touches pouvant être programmées pour une série d'opérations et l'extinction automatique de la chaîne sont les mêmes touches que celles qui peuvent être programmées pour d'autres télécommandes (consultez la section *Programmation de signaux depuis d'autres télécommandes* à la page 58).



### Remarque

- Pour que la série d'opérations et l'extinction automatique de la chaîne fonctionnent correctement, vous devez configurer votre télécommande afin qu'elle interagisse avec votre téléviseur et les autres composants (consultez la section *Réglage de la télécommande pour la commande d'autres composants* à la page 57 pour plus d'informations).
- Certains appareils peuvent être un peu longs à démarrer, auquel cas l'exécution de la série d'opérations peut être impossible.
- Les commandes permettant d'allumer et d'éteindre ne fonctionnent qu'avec des composants disposant d'un mode veille.
- Certaines télécommandes de dispositifs d'autres marques utilisent les mêmes signaux pour la mise sous et hors tension. Dans certains cas, même si le récepteur est programmé pour ces commandes, les dispositifs d'une autre marque que Pioneer

peuvent ne pas se mettre sous et hors tension correctement. Programmez le récepteur pour effectuer ces commandes si le dispositif d'une autre marque que Pioneer utilise d'autres signaux pour la mise sous et hors tension.

## Programmation d'une série d'opérations ou d'une séquence d'arrêt

### 1 Appuyez sur RCU SETUP et maintenez le doigt, puis appuyez trois secondes sur '3'.

Relâchez la touche lorsque la DEL clignote une fois. La DEL continue de clignoter.

- Pour annuler le mode de programmation, appuyez sur **RCU SETUP**.

### 2 Appuyez sur la touche de fonction d'entrée (ou la touche SOURCE).

Pour exécuter une série d'opérations, appuyez sur la fonction d'entrée que vous souhaitez programmer (par exemple, si vous voulez exécuter la série en allumant le lecteur DVD, appuyez sur **DVD**).

- Les réglages **HDMI** et **TV CTRL** ne peuvent pas être effectués avec une série d'opérations. Pour les autres fonctions d'entrée pouvant être réglées, consultez la section *Réglage de la télécommande pour la commande d'autres composants* à la page 57.

Pour l'extinction automatique de la chaîne, appuyez sur la touche SOURCE.

La DEL s'éclaire deux fois puis clignote en permanence.

### 3 Si besoin, appuyez sur la touche de fonction d'entrée pour le composant dont vous souhaitez entrer la commande.

Cette opération n'est nécessaire que si la commande est destinée à un nouveau composant (fonction d'entrée).

### 4 Sélectionnez la touche correspondant à la commande que vous souhaitez spécifier.

La DEL s'éclaire une fois puis clignote en continu.

- Vous n'avez pas besoin de programmer la mise sous ou hors tension du récepteur. C'est automatique.

Pour la mise hors tension de composants Pioneer, vous n'avez pas besoin de programmer une séquence d'arrêt (sauf pour les enregistreurs DVD).

### 5 Répétez les étapes 3 à 4 pour programmer une série de cinq commandes au maximum.

Si vous appuyez sur **RCU SETUP** avant de terminer la programmation, les commandes programmées jusqu'à là seront mémorisées.

### 6 Appuyez sur RCU SETUP pour sortir du mode de programmation.

## Utilisation d'une série d'opérations

### 1 Appuyez sur MULTI OPERATION.

Relâchez la touche lorsque la DEL clignote une fois. La DEL continue de clignoter.

### 2 En l'espace de cinq secondes, appuyez sur une touche de fonction d'entrée programmée pour une série d'opérations.

Le récepteur s'allume (s'il était en veille) et la série d'opérations programmée s'exécute automatiquement.

## Utilisation de l'Extinction automatique de la chaîne

### 1 Appuyez sur MULTI OPERATION.

Relâchez la touche lorsque la DEL clignote une fois. La DEL continue de clignoter.

### 2 En l'espace de cinq secondes, appuyez sur SOURCE.

La série de commandes programmée est exécutée, puis tous les composants Pioneer s'éteignent, et en dernier ce récepteur (mise hors tension des appareils de toutes les zones).

- Afin d'éviter d'éteindre accidentellement un enregistreur de DVD en cours d'enregistrement, aucun code d'arrêt pour enregistreur de DVD n'est envoyé.

## Effacement des réglages effectués pour la série d'opérations

Cette opération efface tous les réglages programmés sur la télécommande pour exécuter une série d'opérations.

### 1 Appuyez sur RCU SETUP et maintenez le doigt, puis appuyez trois secondes sur '8'.

Relâchez la touche lorsque la DEL clignote une fois. La DEL continue de clignoter.

- Pour annuler le mode de programmation, appuyez sur **RCU SETUP**.

### 2 Appuyez trois secondes sur la touche de fonction d'entrée contenant le programme que vous voulez annuler ou sur la touche SOURCE.

L'effacement a été effectué correctement si la DEL reste allumée une seconde.

## Réinitialisation des réglages de la télécommande

Cette fonction permet de rétablir tous les réglages par défaut de la télécommande.

- Lorsque les codes de pré-réglage sont réinitialisés, tous les signaux programmés sur les touches de fonction d'entrée sont effacés. Cette fonction est pratique si vous voulez réinitialiser un certain nombre seulement des touches de fonction d'entrée.

**1 Appuyez sur RCU SETUP et maintenez le doigt, puis appuyez trois secondes sur '0'.**

Relâchez la touche lorsque la DEL clignote une fois. La DEL continue de clignoter.

**2 Appuyez sur la touche ENTER et maintenez-la trois secondes enfoncée.**

L'effacement a été effectué correctement si la DEL reste allumée une seconde.

**Codes de pré réglage par défaut**

Touche de fonction d'entrée	Code de pré réglage
DVD	2246
BD	2248
DVR/BDR	2238
HDMI	2247
TV/SAT	0186
CD	5066
VIDEO	1077
TV CTRL	0186

**Commande des composants**

Cette télécommande peut contrôler des composants après saisie des bons codes (consultez la section *Réglage de la télécommande pour la commande d'autres composants* à la page 57 pour plus d'informations). Utilisez les touches de fonction d'entrée pour sélectionner le composant.

- Les touches **TV CONTROL** de la télécommande sont destinées à commander le téléviseur affecté à la touche **TV CTRL**. Si vous avez deux téléviseurs, affectez le téléviseur principal à la touche **TV CTRL**.

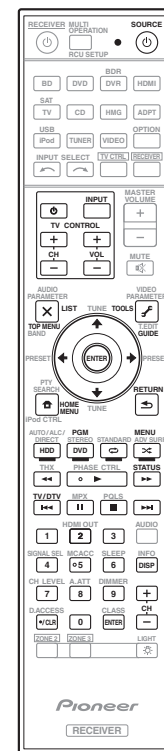

### Téléviseur et appareils audio/vidéo

Touche(s)	Téléviseur	TV (Moniteur)	BD/DVD	HDD/BD/ DVR	Magnétoscope	SAT/ CATV
SOURCE	POWER ON/OFF	POWER ON/OFF	POWER ON/OFF	POWER ON/OFF	POWER ON/OFF	POWER ON/OFF
Touches numériques	numériques	numériques	numériques	numériques	numériques	numériques
<b>•/CLR</b>	(point)	KURO LINK	CLEAR	+	—	*
<b>ENTER (CLASS)</b>	CH ENTER	CH ENTER	ENTER	ENTER	—	ENTER
	EXIT/INFO	EXIT	TOP MENU	TOP MENU	—	LIST
	TOOLS/GUIDE/ EPG	USER MENU	TOOLS <a>	GUIDE	—	GUIDE
					—	
<b>ENTER</b>	ENTER	ENTER	ENTER	ENTER	—	ENTER
	HOME MENU	HOME MENU	HOME MENU	HOME MENU	—	HOME MENU
	RETURN	RETURN	RETURN	RETURN	—	RETURN
<b>HDD (Rouge)</b>	Rouge	Rouge	—	HDD	—	Rouge
<b>DVD (Vert)</b>	Vert	Vert	—	DVD	—	Vert
(Jaune)	Jaune	Jaune	—	Magnétoscope	—	Jaune
(Bleu)	Bleu	Bleu	MENU	MENU	—	Bleu
	—	—				
	—	AUTO SETUP				
	—	FREEZE				
	—	—				
	—	—				
	TV/DTV	AV SELECTION			—	
	—	SCREEN SIZE			—	
<b>AUDIO</b>	AUDIO	AUDIO	AUDIO	AUDIO	AUDIO	AUDIO
<b>DISP</b>	DISPLAY	DISPLAY	DISPLAY	DISPLAY	—	DISPLAY/ INFO
<b>CH +/-</b>	CH +/-	CH +/-	OUTPUT RESOLUTION +/- <a>	CH +/-	CH +/-	CH +/-

a Commandes de BD.

### Appareils audio/vidéo

















Touche(s)	LD	CD/CD-R/ SACD	MD/DAT	TAPE
SOURCE	POWER ON/OFF	POWER ON/OFF	POWER ON/OFF	POWER ON/OFF
Touches numériques	numériques	numériques	numériques	—
<b>•/CLR</b>	+10	>10/CLEAR	CLEAR <a>	CLEAR
<b>ENTER (CLASS)</b>	ENTER	DISC/ENTER	OPEN/CLOSE <a>	ENTER
	TOP MENU	—	—	MS←
	—	LEGATO LINK <b>	—	MS→
		—	—	
<b>ENTER</b>	ENTER	—	—	—
	—	SACD SETUP <b>	—	—
	RETURN	—	—	—
<b>AUDIO</b>	AUDIO	PURE AUDIO <b>	—	—
<b>DISP</b>	DISPLAY/INFO	TIME <b>	—	—

a Commandes de MD.

b Commandes de SACD.



**TV (Projecteur)**

Touche(s)	TV (Projecteur)
 SOURCE	POWER ON
1	MOVIE
2	STANDARD
3	DYNAMIC
4	USER1
5	USER2
6	USER3
7	COLOR+
8	SHARP+
9	GAMMA
0	COLOR-
 /CLR	SHARP-
ENTER (CLASS)	COLOR TEMP
	EXIT
	INFO
	
ENTER	ENTER
	TEST
	HIDE
	MENU
	HDMI1
	HDMI2
	COMP.
	VIDEO
	S-VIDEO
	BRIGHT-
	BRIGHT+
AUDIO	POWER OFF
DISP	ASPECT
CH +/-	CONTRAST+/-

## Le menu MCACC avancé

### Réglages du récepteur depuis le menu MCACC avancé





Le système MCACC (Calibrage ACoustique Multi-Canaux) avancé a été mis au point par les laboratoires Pioneer pour permettre aux utilisateurs d'effectuer chez eux des réglages de même niveau que dans un studio, de haute précision mais simples à réaliser. Les caractéristiques acoustiques de la salle d'écoute sont mesurées et la réponse en fréquence calibrée en conséquence pour créer un champ sonore se rapprochant le mieux possible de l'environnement d'un studio grâce à des mesures précises, une analyse automatique et un calibrage optimal. De plus, alors qu'il était difficile d'éliminer les ondes stationnaires sur les anciens modèles, il est désormais possible d'en effectuer une analyse acoustique et de réduire leur influence en une seule opération grâce au contrôle des ondes stationnaires dont est pourvu ce récepteur.

Cette partie vous indique comment effectuer automatiquement un calibrage du champ sonore et comment ajuster manuellement les données du champ sonore de manière encore plus précise.

#### 1 Appuyez sur RECEIVER pour allumer le récepteur et votre téléviseur.

Assurez-vous que l'entrée vidéo du téléviseur est réglée sur ce récepteur.

#### 2 Appuyez sur de la télécommande, puis sur HOME MENU.

Un écran à interface graphique (GUI) apparaît sur votre téléviseur. Utilisez /// et ENTER pour naviguer sur les pages et sélectionner les éléments de menu. Appuyez sur RETURN pour sortir du menu actuel.

- Appuyez sur **HOME MENU** à n'importe quel moment pour dégager la page **Home Menu**.

#### 3 Sélectionnez 'Advanced MCACC' dans le Home Menu, puis appuyez sur ENTER.

#### 4 Sélectionnez le réglage que vous souhaitez ajuster.

- **Full Auto MCACC** – Consultez la section *Obtention automatique d'un réglage sonore optimal (Full Auto MCACC)* à la page 27 pour une configuration surround automatique rapide et efficace.
- **Auto MCACC** – Consultez la section *MCACC automatique (Expert)* à la page 64 pour une configuration MCACC plus détaillée. De plus, le contrôle de phase pleine bande permet de calibrer les caractéristiques de fréquence-phase des enceintes raccordées.
- **Manual MCACC** – Affine les réglages des enceintes et personnalise l'égaliseur du calibrage acoustique (consultez la section *Configuration MCACC manuelle* à la page 66).
- **Demo** – Aucun réglage n'est sauvegardé et aucune erreur ne se produit. Lorsque les enceintes sont raccordées à ce récepteur, la tonalité de test est émise à plusieurs reprises. Appuyez sur **RETURN** pour annuler la tonalité de test.

### MCACC automatique (Expert)

Si votre configuration nécessite des réglages plus précis que ceux proposés à la section *Obtention automatique d'un réglage sonore optimal (Full Auto MCACC)* à la page 27, vous pouvez personnaliser vos options de configuration ci-dessous. Vous pouvez calibrer différemment votre système grâce aux six préréglages MCACC, utiles lorsque plusieurs positions d'écoute peuvent être prises selon la source

(par exemple, pour regarder un film dans un canapé ou pour jouer aux jeux vidéo près du téléviseur).



#### Important

- Assurez-vous que le microphone ou les enceintes ne sont pas déplacés pendant la configuration MCACC automatique.
- L'économiseur d'écran s'active automatiquement après cinq minutes d'inactivité.







#### ATTENTION

- Les tonalités de test utilisées pour la configuration MCACC automatique sont à un volume élevé.

#### 1 Sélectionnez 'Auto MCACC' sur le menu Advanced MCACC, puis appuyez sur ENTER.

Si la page **Advanced MCACC** n'apparaît pas, consultez la section *Réglages du récepteur depuis le menu MCACC avancé* à la page 64.

#### 2 Sélectionnez les paramètres que vous voulez régler.

Utilisez / pour sélectionner le réglage, puis utilisez / pour le valider.

- **Auto MCACC** – Réglage par défaut : **ALL** (recommandé) ; toutefois, vous pouvez si vous le souhaitez limiter le calibrage du système à un seul réglage (pour gagner du temps).
  - Lorsque des mesures sont effectuées (après la sélection de **ALL** ou **Keep SP System**), les données des caractéristiques de la réverbération (avant et après le calibrage) enregistrées dans le récepteur sont écrasées.
  - Lorsque la mesure est effectuée avec autre chose que **SYMMETRY** (après la sélection de **ALL** ou **Keep SP System**), les caractéristiques de la réverbération après le calibrage ne peuvent pas

être calculées, et la courbe des caractéristiques ("After") ne peut pas s'afficher. Si vous devez afficher la courbe des caractéristiques après le calibrage ("After"), utilisez le menu **EQ Professional** de la configuration **Manual MCACC** (page 66) pour effectuer les mesures.

- La mesure **EQ Pro & S-Wave** est également prise lorsque **ALL** ou **Keep SP System** est sélectionné. Pour plus d'informations, consultez la section *Égalisation du calibrage acoustique professionnel* à la page 68.
- L'effet de l'égaliseur du calibrage acoustique professionnel et des ondes stationnaires peut être activé ou désactivé dans le préréglage MCACC correspondant. Pour plus d'informations, consultez la section *Réglage des options audio* à la page 50.

- **EQ Type** (disponible uniquement lorsque le menu **Auto MCACC** ci-dessus est réglé sur **EQ Pro & S-Wave**) – Détermine le réglage de l'équilibre des fréquences.

Après un simple calibrage, chacune des trois courbes d'égalisation suivantes sont sauvegardées séparément dans la mémoire MCACC.

**SYMMETRY** effectue une correction symétrique sur chaque paire d'enceintes gauche et droite visant à égaliser les caractéristiques de l'amplitude des fréquences. **ALL CH ADJ** correspond à un réglage 'plat', c'est-à-dire que toutes les enceintes sont réglées individuellement sans pondération spéciale accordée à quelque canal que ce soit. **FRONT ALIGN** règle toutes les enceintes en fonction des réglages des enceintes avant (pas d'égalisation appliquée aux canaux avant gauche et droit).

Si vous avez sélectionné **ALL** ou **Keep SP System** comme menu **Auto MCACC**, vous pouvez spécifier le préréglage MCACC

où les réglages **SYMMETRY, ALL CH ADJ** et **FRONT ALIGN** doivent être sauvegardés.

- **THX Speaker** (disponible seulement lorsque le menu **Auto MCACC** ci-dessus est le menu **ALL** ou **Speaker Setting**) – Sélectionnez **YES** lorsque des enceintes THX sont utilisées (toutes les enceintes à part les enceintes avant sont réglées sur **SMALL**). Dans les autres cas, laissez sur **NO**.
- **STAND.WAVE Multi-Point** (disponible uniquement lorsque le menu **Auto MCACC** ci-dessus est **EQ Pro & S-Wave**) – Outre les mesures en position d'écoute, les tonalités de test peuvent être analysées et les ondes stationnaires réduites à deux autres points de référence. C'est utile si vous souhaitez obtenir un calibrage 'plat' équilibré pour différentes positions d'écoute dans votre zone d'écoute. Placez le microphone au point indiqué sur l'écran et notez que la dernière position du microphone représentera votre principale position d'écoute :

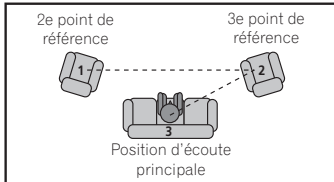

- 3 Raccordez le microphone à la prise MCACC SETUP MIC sur le panneau avant.** Veillez à ce qu'il n'y ait aucun obstacle entre les enceintes et le microphone.

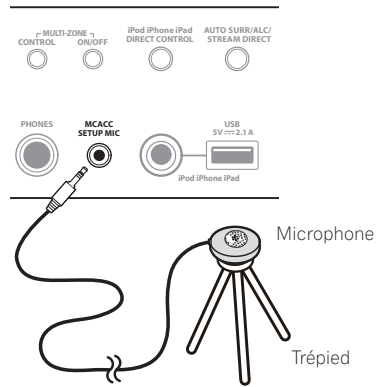

Positionnez le microphone sur un trépied (si vous en avez un) pour qu'il se trouve à hauteur d'oreilles en position d'écoute normale. Sinon, utilisez autre chose pour poser le microphone.

- Il peut être impossible d'effectuer correctement les mesures si le microphone est posé sur une table, un sofa, etc.

**4 Lorsque vous avez terminé de régler les options, sélectionnez START puis appuyez sur ENTER.**

**5 Suivez les instructions affichées à l'écran.**

**6 Attendez que la configuration MCACC automatique ait fini d'émettre les tonalités de test.**

Un rapport de progression s'affiche à l'écran tandis que le récepteur génère des tonalités de test pour déterminer les enceintes présentes dans votre configuration. Essayez d'être aussi silencieux que possible pendant cette opération.

- En cas de messages d'erreur (du type **Too much ambient noise!** ou **Check microphone.**), sélectionnez **RETRY** après avoir vérifié le bruit ambiant (consultez la section *Problèmes lors de l'utilisation de la configuration MCACC automatique* à la

page 29) et le branchement du microphone. Si vous ne constatez aucun problème, sélectionnez simplement **GO NEXT** et continuez.

- Ne réglez pas le volume pendant les tonalités de test. Cela pourrait fausser les réglages des enceintes.

**7 Si besoin, vérifiez la configuration des enceintes sur l'écran GUI.**

La configuration affichée à l'écran doit refléter les enceintes physiques dont vous disposez. Si vous n'effectuez aucune opération pendant 10 secondes lorsque l'écran de vérification de la configuration est affiché, la configuration MCACC automatique se poursuit automatiquement. Dans ce cas, il est inutile de sélectionner **OK** et d'appuyer sur **ENTER** à l'étape 8.

- Si vous voyez un message d'erreur **ERR** (ou si la configuration des enceintes indiquée est incorrecte), il se peut qu'il y ait un problème au niveau des liaisons des enceintes. Si vous ne parvenez pas à résoudre le problème en sélectionnant **RETRY**, coupez l'alimentation et vérifiez les liaisons des enceintes. Si vous ne constatez aucun problème, utilisez simplement **↑/↓** pour sélectionner l'enceinte et **←/→** pour modifier le réglage, puis continuez.
- Si l'enceinte n'est pas orientée vers le microphone (position d'écoute) ou lorsque les enceintes sont affectées par la phase (enceintes dipôles, enceintes réfléchissantes, etc.), **Reverse Phase** peut s'afficher même si les enceintes sont bien raccordées. Si **Reverse Phase** s'affiche, les fils du cordon d'enceinte (+ et -) ont peut-être été inversés. Vérifiez les liaisons des enceintes.
  - Si les liaisons ne sont pas bonnes, coupez l'alimentation, débranchez le cordon d'alimentation et raccordez les enceintes correctement. Ensuite, effectuez une nouvelle fois la

configuration MCACC automatique intégrale.

- Si les liaisons sont bonnes, sélectionnez **GO NEXT** et continuez.

**8 Assurez-vous que 'OK' est sélectionné, puis appuyez sur ENTER.**

Un rapport de progression s'affiche à l'écran tandis qu'un plus grand nombre de tonalités de test est émis pour permettre de déterminer les réglages optimaux du récepteur. Une fois encore, essayez d'être aussi silencieux que possible pendant cette opération. Elle peut prendre 3 à 7 minutes.

- Si vous avez sélectionné une configuration **STAND.WAVE Multi-Point** (étape 2), vous êtes invité à positionner le microphone aux points de référence 2 et 3, avant de le positionner dans votre principale position d'écoute.

**9 La configuration MCACC automatique est terminée et le menu Advanced MCACC réapparaît automatiquement.**

Les réglages effectués dans la configuration MCACC automatique permettent d'obtenir en principe un excellent son surround de votre système, mais vous pouvez aussi effectuer vous-même ces réglages sur le menu de configuration **Manual MCACC** (débutant ci-dessous) ou **Manual SP Setup** (débutant à la page 72).

- En fonction des caractéristiques de votre pièce, des enceintes semblables dotées d'un cône de 12 cm environ afficheront parfois des réglages de taille différents. Vous pouvez corriger ce réglage manuellement grâce à la section *Configuration manuelle des enceintes* à la page 72.
- La valeur du réglage de la distance du caisson de grave peut être supérieure à la distance réelle de la position d'écoute. Ce réglage doit être précis (en tenant compte des caractéristiques de retard et de la pièce) et n'a généralement pas besoin d'être modifié.

- Si les mesures obtenues par la configuration MCACC automatique ne sont pas correctes à cause d'une interaction des enceintes et de l'environnement, nous vous conseillons de faire vous-même les réglages.

Vous pouvez également choisir de visualiser les réglages en sélectionnant les paramètres individuels sur la page **MCACC Data Check** (consultez la section *Vérification des données MCACC* à la page 69).

Appuyez sur **RETURN** après avoir vérifié chaque écran. Lorsque vous avez terminé, sélectionnez **RETURN** pour revenir au **Home Menu**. Lorsque la configuration MCACC automatique est terminée, n'oubliez pas de débrancher le microphone du récepteur.

## Configuration MCACC manuelle

Vous pouvez utiliser les réglages du menu de configuration **Manual MCACC** pour réaliser des ajustements précis lorsque vous connaissez mieux votre système. Avant d'effectuer ces réglages, la procédure *Obtention automatique d'un réglage sonore optimal (Full Auto MCACC)* à la page 27 doit être déjà terminée. Ces réglages ne doivent être effectués qu'une seule fois (sauf si vous souhaitez modifier l'emplacement de votre système d'enceintes actuel ou ajouter de nouvelles enceintes).



### ATTENTION

- Les tonalités de test utilisées pour la configuration **Manual MCACC** sont générées à un volume élevé.



### Important

- Appuyez sur la touche **MCACC** lorsque les pages de configuration pertinentes apparaissent pour sélectionner les pré-réglages MCACC.
- Pour certains réglages ci-dessous, vous devez brancher le microphone de configuration sur le panneau avant et le positionner à hauteur d'oreille en position d'écoute normale. Appuyez sur **HOME MENU** pour afficher le **Home Menu** avant de brancher le microphone sur le récepteur.
- Lisez les remarques de la section *Problèmes lors de l'utilisation de la configuration MCACC automatique* à la page 29 concernant les niveaux de bruit de fond élevés et autres interférences possibles.
- Si vous utilisez un caisson de grave, allumez-le et montez le volume jusqu'en position médiane.

### 1 Sélectionnez 'Manual MCACC' sur le menu Advanced MCACC.

Consultez la section *Réglages du récepteur depuis le menu MCACC avancé* à la page 64 si vous n'avez pas encore atteint cet écran.

### 2 Sélectionnez le réglage que vous souhaitez ajuster.

Si vous effectuez cette opération pour la première fois, il se peut que vous préfériez effectuer ces réglages dans l'ordre.

- **Fine Channel Level** – Permet des ajustements précis de l'équilibre général du système d'enceintes (consultez la section *Réglage précis du niveau de canal* à la page 66).
- **Fine SP Distance** – Permet des réglages de retard précis pour le système d'enceintes (consultez la section *Distance précise des enceintes* à la page 67).
- **Standing Wave** – Contrôle les basses fréquences résonnantes dans la pièce d'écoute (consultez la section *Ondes stationnaires* à la page 67).

Les deux derniers réglages ont été spécialement conçus pour la personnalisation des paramètres expliqués à la section *Réglage de l'égaliseur du calibrage acoustique* à la page 67 :

- **EQ Adjust** – Ajustez manuellement l'équilibre des fréquences de votre système d'enceintes lors de l'écoute des tonalités de test (consultez la section *Réglage de l'égaliseur du calibrage acoustique* à la page 67).
- **EQ Professional** – Calibrez votre système sur la base du son direct provenant des enceintes et réalisez les réglages détaillés en fonction des caractéristiques de la réverbération de votre pièce (consultez la section *Égalisation du calibrage acoustique professionnel* à la page 68).

## Réglage précis du niveau de canal

• Réglage par défaut : **0.0dB** (tous les canaux)  
Vous pouvez obtenir un son surround de meilleure qualité en ajustant correctement l'équilibre général de votre système d'enceintes. Vous pouvez ajuster le niveau du signal de chaque enceinte par incréments de 0,5 dB. Le réglage suivant peut vous permettre d'effectuer des ajustements précis, impossibles à obtenir en suivant la procédure *Configuration manuelle des enceintes* à la page 72.

### 1 Sélectionnez 'Fine Channel Level' sur le menu de configuration Manual MCACC.

Le volume augmente pour atteindre le niveau de référence 0.0 dB.

### 2 Ajustez le niveau du canal gauche.

Il représente le niveau d'enceinte de référence. Mieux vaut donc régler ce niveau à plus ou moins **0.0dB** afin d'avoir une marge confortable pour ajuster le niveau des autres enceintes.

- Après avoir appuyé sur **ENTER**, des tonalités de test sont générées.

### 3 Sélectionnez tour à tour chaque canal et ajustez les niveaux (+/-12,0 dB) si besoin.

Utilisez **←/→** pour régler le volume de l'enceinte sélectionnée pour qu'il corresponde à celui de l'enceinte de référence. Lorsque les deux tonalités semblent afficher le même volume, appuyez sur **↓** pour confirmer et passer au canal suivant.

- À des fins de comparaison, l'enceinte de référence change en fonction de l'enceinte sélectionnée.
- Si vous souhaitez revenir en arrière pour ajuster un canal, utilisez **↑/↓** pour le sélectionner.

### 4 Lorsque vous avez terminé, appuyez sur RETURN.

Vous revenez alors au menu de configuration **Manual MCACC**.

## Distance précise des enceintes

- Réglage par défaut : **3.00m** (toutes les enceintes)

Pour que le son de votre système affiche une belle profondeur et une séparation idéale, il convient d'ajouter un léger retard à certaines enceintes de sorte que tous les sons atteignent la position d'écoute en même temps. Vous pouvez ajuster la distance de chaque enceinte par incréments de 1 cm. Le réglage suivant peut vous permettre d'effectuer des ajustements précis, impossibles à obtenir en suivant la procédure *Configuration manuelle des enceintes* à la page 72.

### 1 Sélectionnez 'Fine SP Distance' sur le menu de configuration Manual MCACC.

### 2 Ajustez la distance du canal gauche à partir de la position d'écoute.

### 3 Sélectionnez tour à tour chaque canal et ajustez la distance si besoin.

Utilisez  $\leftarrow/\rightarrow$  pour régler la distance de l'enceinte sélectionnée pour qu'elle corresponde à celle de l'enceinte de référence.

Écoutez le canal de référence et utilisez-le pour mesurer le canal cible. À partir de la position d'écoute, faites face aux deux enceintes, les bras tendus vers chaque enceinte. Essayez de régler les deux tonalités pour qu'elles atteignent en même temps un point légèrement devant vous, situé entre vos bras.

- Si vous n'y parvenez pas en ajustant le réglage de la distance, essayez de modifier très légèrement l'orientation de vos enceintes.
- La tonalité de test du caisson de grave est différente de celle des autres canaux. Réglez-la de sorte que le son du caisson de grave puisse être entendu distinctement. Il faut savoir que, lorsque vous réglez le caisson de grave, selon la réponse des graves de vos enceintes le changement peut être à peine perceptible, que le son soit augmenté

ou diminué, et même lorsque la position des enceintes est changée. Notez qu'il peut être difficile de comparer cette tonalité avec les autres enceintes présentes dans votre configuration (cela dépend de la réponse en basse fréquence de l'enceinte de référence).

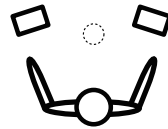

Lorsque les réglages du retard semblent correspondre, appuyez sur  $\downarrow$  pour confirmer et passer au canal suivant.

- À des fins de comparaison, l'enceinte de référence change en fonction de l'enceinte sélectionnée.
- Si vous souhaitez revenir en arrière pour ajuster un canal, utilisez  $\uparrow/\downarrow$  pour le sélectionner.

### 4 Lorsque vous avez terminé, appuyez sur RETURN.

Vous revenez alors au menu de configuration **Manual MCACC**.

## Ondes stationnaires

- Réglage par défaut : **ON/ATT 0.0dB** (tous les filtres)

Les ondes stationnaires acoustiques apparaissent lorsque, dans certaines situations, les ondes sonores provenant de votre système d'enceintes résonnent avec les ondes sonores se réfléchissant contre les murs de votre zone d'écoute. Ceci peut avoir un effet négatif sur le son global, spécialement dans certaines basses fréquences. En fonction de la position de l'enceinte, de votre position d'écoute, et enfin de la forme de votre pièce, le son produit est 'explosif' et excessivement résonnant. Le contrôle des ondes stationnaires utilise des filtres pour réduire l'effet des sons trop résonnants dans

la zone d'écoute. Au cours de la lecture d'une source, vous pouvez personnaliser les filtres permettant le contrôle des ondes stationnaires pour chacun de vos pré-réglages MCACC.

- Les réglages du filtre de contrôle des ondes stationnaires ne peuvent pas être modifiés pendant la lecture de sources avec la connexion HDMI.

### 1 Sélectionnez 'Standing Wave' sur le menu de configuration Manual MCACC.

### 2 Ajustez les paramètres de contrôle des ondes stationnaires.

- **Filter Channel** – Sélectionnez le canal auquel vous appliquerez le(s) filtre(s) : **MAIN** (tous sauf le canal central et le caisson de grave), **Center** ou **SW** (caisson de grave).
- **TRIM** (disponible uniquement si le canal du filtre ci-dessus est **SW**) – Ajustez le niveau du canal du caisson de grave (pour compenser la différence dans le post-filtre de sortie).
- **Freq/ Q/ ATT** – Ce sont les paramètres du filtre : **Freq** représente la fréquence visée et **Q**, la bande passante (plus Q est élevé, plus la bande passante ou la portée est restreinte) de l'atténuation (**ATT** représente la réduction de la fréquence visée).

### 3 Lorsque vous avez terminé, appuyez sur RETURN.

Vous revenez alors au menu de configuration **Manual MCACC**.

## Réglage de l'égaliseur du calibrage acoustique

- Réglage par défaut : **ON/0.0dB** (tous les canaux/toutes les bandes)

L'égaliseur du calibrage acoustique est un sorte de correcteur visant à adapter les enceintes (sauf le caisson de grave) à la pièce d'écoute. Il fonctionne en mesurant les caractéristiques acoustiques de la pièce et en neutralisant les

caractéristiques ambiantes pouvant colorer la source d'origine (en établissant une courbe 'plate'). Si le réglage proposé dans la section *Obtention automatique d'un réglage sonore optimal (Full Auto MCACC)* à la page 27 ou *MCACC automatique (Expert)* à la page 64 ne vous satisfait pas, vous pouvez également ajuster manuellement ces paramètres afin d'obtenir un équilibre des fréquences vous convenant.

### 1 Sélectionnez 'EQ Adjust' sur le menu de configuration Manual MCACC.

### 2 Sélectionnez le(s) canal(canaux) souhaité(s) et ajustez-les à votre convenance.

Utilisez  $\uparrow/\downarrow$  pour sélectionner le canal.

Utilisez  $\leftarrow/\rightarrow$  pour sélectionner la fréquence et  $\uparrow/\downarrow$  pour accentuer ou couper l'égaliseur. Lorsque vous avez terminé, allez au haut de la page et appuyez sur  $\leftarrow$  pour revenir à **Ch**, puis utilisez  $\uparrow/\downarrow$  pour sélectionner le canal.

- L'indicateur **OVER!** s'affiche à l'écran si l'ajustement de la fréquence est trop strict et qu'il risque d'entraîner des déformations. Dans ce cas, baissez le niveau jusqu'à ce que **OVER!** disparaisse de l'écran.

### 3 Lorsque vous avez terminé, appuyez sur RETURN.

Vous revenez alors au menu de configuration **Manual MCACC**.



#### Remarque

- Une modification trop stricte de la courbe de fréquence d'un canal affecte l'équilibre général. Si l'équilibre des enceintes ne semble pas régulier, vous pouvez augmenter ou réduire les niveaux de canal en utilisant les tonalités de test, grâce à la fonction **TRIM**. Utilisez  $\leftarrow/\rightarrow$  pour sélectionner **TRIM**, puis  $\uparrow/\downarrow$  pour augmenter ou réduire le niveau de canal pour l'enceinte en cours.

## Égalisation du calibrage acoustique professionnel

Cette configuration minimise les effets indésirables de la réverbération de la pièce en vous permettant de calibrer votre système sur la base du son direct provenant des enceintes. L'égalisation du calibrage acoustique professionnel agit efficacement lorsque les graves sont trop réverbérants dans votre salle d'écoute (ils sont 'caverneux'), comme indiqué dans le Type A ci-dessous, ou lorsque différents canaux ont des courbes de réverbération différentes comme dans le Type B.

### • Type A : Réverbération des hautes par rapport aux basses fréquences

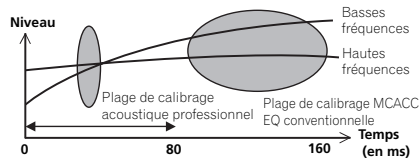

### • Type B : Caractéristiques de la réverbération sur les différents canaux

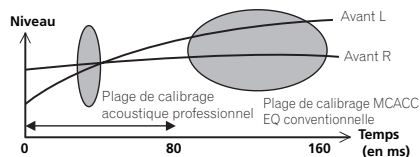

## Utilisation de l'égaliseur du calibrage acoustique professionnel

1 Sélectionnez 'EQ Professional', puis appuyez sur ENTER.

2 Sélectionnez une option et appuyez sur ENTER.

- **Reverb Measurement** – Utilisez cette option pour mesurer les caractéristiques de la réverbération avant et après le calibrage.

- **Reverb View** – Permet de vérifier les mesures de réverbération réalisées pour des gammes de fréquences spécifiées dans chaque canal.

— Si la procédure **Reverb View** est effectuée après le *Obtention automatique d'un réglage sonore optimal (Full Auto MCACC)* à la page 27 ou la **Reverb Measurement**, des différences peuvent apparaître sur le graphique de la réverbération, selon le réglage du contrôle des ondes stationnaires. Lors de la configuration **Auto MCACC**, les réverbérations sont mesurées après le contrôle des ondes stationnaires, de sorte que le graphique des caractéristiques de la réverbération montre les courbes obtenues après l'élimination de l'effet des ondes stationnaires. Par contre, la fonction **Reverb Measurement** mesure les réverbérations sans agir sur les ondes stationnaires, de sorte que le graphique des caractéristiques de la réverbération montre les courbes obtenues sans réduction des ondes stationnaires. Si vous voulez vérifier les caractéristiques de la pièce proprement dite (avec les ondes stationnaires), nous vous conseillons d'utiliser la fonction **Reverb Measurement**.

- **Advanced EQ Setup** – Permet de sélectionner le temps d'ajustement et de calibrage des fréquences, sur la base de la mesure de la réverbération de la zone d'écoute. Notez que l'utilisation de cette configuration pour personnaliser le calibrage du système modifie les réglages effectués à la section *Obtention automatique d'un réglage sonore optimal (Full Auto MCACC)* à la page 27 ou *MCACC automatique (Expert)* à la page 64 et qu'il n'est pas nécessaire de l'appliquer si ces réglages vous conviennent.

### 3 Si vous avez sélectionné 'Reverb Measurement', sélectionnez EQ ON ou EQ OFF, puis START.

Les options suivantes déterminent la façon dont les caractéristiques de la réverbération de votre salle d'écoute sont indiquées dans **Reverb View** :

- **EQ OFF** – Vous visualisez les caractéristiques de la réverbération de votre salle d'écoute sans l'égalisation réalisée par ce récepteur (avant calibrage).
- **EQ ON** – Vous visualisez les caractéristiques de la réverbération votre salle d'écoute avec l'égalisation réalisée par ce récepteur (après calibrage). Notez que la courbe de l'égaliseur peut ne pas être entièrement plate du fait des ajustements nécessaires pour votre salle d'écoute.
  - Si vous sélectionnez **EQ ON**, le calibrage correspondant au préréglage MCACC en cours est utilisé. Pour utiliser un autre préréglage MCACC, appuyez sur **MCACC** pour sélectionner la mémoire MCACC souhaitée.
  - Après un calibrage automatique avec **EQ Type : SYMMETRY (Full Auto MCACC, etc.)** le graphique des caractéristiques de la réverbération présumée peut être affiché en sélectionnant **Reverb View**. Pour afficher les caractéristiques de la réverbération réellement mesurée après le calibrage par l'égaliseur, mesurez-les en utilisant le réglage **EQ ON**.

Lorsque la mesure de la réverbération est terminée, vous pouvez sélectionner **Reverb View** pour visualiser les résultats à l'écran. Consultez la section *Graphique de l'égaliseur du calibrage professionnel* à la page 83 pour obtenir des informations de dépannage.

### 4 Si vous avez sélectionné 'Reverb View', vous pouvez vérifier les caractéristiques de la réverbération de chaque canal. Appuyez sur RETURN lorsque vous avez terminé.

Les caractéristiques de la réverbération apparaissent lorsque des mesures **Full Auto MCACC** ou **Reverb Measurement** sont effectuées.

Utilisez **←/→** pour sélectionner le canal, la fréquence et le réglage de calibrage que vous souhaitez vérifier. Utilisez **↑/↓** pour passer de l'un à l'autre entre les trois. Le graphique des caractéristiques de la réverbération avant et après le calibrage acoustique peut être affiché en sélectionnant **Calibration : Before / After**. Notez que l'axe vertical représente les décibels, marqués par incréments de 2 dB.

### 5 Si 'Advanced EQ Setup' est sélectionné, spécifiez la mémoire MCACC appropriée, puis précisez la durée de calibrage souhaitée, et finalement sélectionnez START.

- Pour spécifier l'endroit où le contenu de la mémoire MCACC doit être sauvegardé, appuyez sur **MCACC** pour sélectionner la mémoire MCACC appropriée.

Sur la base de la mesure de la réverbération ci-dessus, vous pouvez choisir le temps dédié à l'ajustement et au calibrage complets des fréquences. Même si vous pouvez effectuer ce réglage sans mesure de la réverbération, mieux vaut utiliser les résultats des mesures comme référence pour le réglage du temps. Pour un calibrage optimal du système sur la base du son direct provenant des enceintes, nous conseillons d'utiliser le réglage **30-50ms**. Utilisez **←/→** pour sélectionner le réglage. Utilisez **↑/↓** pour passer de l'un à l'autre. Sélectionnez le réglage parmi les temps suivants (en millisecondes) : **0-20ms, 10-30ms, 20-40ms, 30-50ms, 40-60ms, 50-70ms** et



**60-80ms.** Ce réglage s'applique à tous les canaux pendant le calibrage. Lorsque vous avez terminé, sélectionnez **START**. Le calibrage peut prendre 2 à 4 minutes environ. Une fois l'égalisation du calibrage acoustique effectuée, vous avez la possibilité de vérifier les réglages à l'écran.

## Vérification des données MCACC

Lors de la procédure de *Obtention automatique d'un réglage sonore optimal (Full Auto MCACC)* à la page 27, celle de *MCACC automatique (Expert)* à la page 64 ou après le réglage fin dans *Configuration MCACC manuelle* à la page 66, vous pouvez vérifier les réglages obtenus après le calibrage sur l'écran GUI.

### 1 Appuyez sur **RECEIVER** de la télécommande, puis sur **HOME MENU**.

Un écran à interface graphique (GUI) apparaît sur votre téléviseur. Utilisez **↑/↓/←/→** et **ENTER** pour naviguer sur les pages et sélectionner les éléments de menu. Appuyez sur **RETURN** pour sortir du menu actuel.

### 2 Sélectionnez '**MCACC Data Check**' sur le Home Menu.

### 3 Sélectionnez le réglage que vous voulez vérifier.

- **Speaker Setting** – Sert à vérifier les réglages des systèmes d'enceintes. Pour plus d'informations, consultez la section *Réglage des enceintes* à la page 69.
- **Channel Level** – Sert à vérifier le niveau sonore des différentes enceintes. Pour plus d'informations, consultez la section *Niveau de canal* à la page 69.
- **Speaker Distance** – Sert à vérifier la distance jusqu'aux différentes enceintes. Pour plus d'informations, consultez la section *Distance des enceintes* à la page 69.
- **Standing Wave** – Sert à vérifier les réglages du filtrage des ondes stationnaires. Pour plus d'informations, consultez la section *Ondes stationnaires* à la page 69.
- **Acoustic Cal EQ** – Sert à vérifier les valeurs du calibrage de la réponse en fréquence de la salle d'écoute. Pour plus d'informations, consultez la section *Égaliseur du calibrage acoustique* à la page 70.

- **Group Delay** – Sert à vérifier le retard de groupe des enceintes (avant et après le calibrage). Pour plus d'informations, consultez la section *Retard de groupe* à la page 70.

### 4 Appuyez sur **RETURN** pour revenir au menu **MCACC Data Check**, en répétant les étapes 2 et 3 pour vérifier d'autres réglages.

### 5 Lorsque vous avez terminé, appuyez sur **RETURN**.

Vous revenez alors au **Home Menu**.

## Réglage des enceintes

Ce paramètre sert à afficher la taille des enceintes et le nombre d'enceintes. Pour plus d'informations, consultez la section *Réglage des enceintes* à la page 73.

### 1 Sélectionnez '**Speaker Setting**' sur le menu **MCACC Data Check**.

### 2 Sélectionnez le canal que vous voulez vérifier.

Utilisez **↑/↓** pour sélectionner le canal. Le canal correspondant sur le schéma est surligné.

## Niveau de canal

Ce paramètre sert à afficher le niveau des différents canaux. Pour plus d'informations, consultez la section *Niveau de canal* à la page 74.

### 1 Sélectionnez '**Channel Level**' sur le menu **MCACC Data Check**.

### 2 Lorsque '**MCACC**' est surligné, utilisez **←/→** pour sélectionner le préréglage **MCACC** que vous voulez vérifier.

Le niveau des différents canaux spécifié pour le préréglage MCACC sélectionné est indiqué. '---' apparaît pour les canaux sans connexion.

## Distance des enceintes

Sert à indiquer la distance entre les différents canaux et la position d'écoute. Pour plus d'informations, consultez la section *Distance des enceintes* à la page 74.

### 1 Sélectionnez '**Speaker Distance**' sur le menu **MCACC Data Check**.

### 2 Lorsque '**MCACC**' est surligné, utilisez **←/→** pour sélectionner le préréglage **MCACC** que vous voulez vérifier.

La distance des différents canaux consignés dans le préréglage MCACC sélectionné est indiquée. '---' apparaît pour les canaux sans connexion.

## Ondes stationnaires

Sert à afficher les valeurs des réglages effectués sur les ondes stationnaires pour les différentes mémoires MCACC. Pour plus d'informations, consultez la section *Ondes stationnaires* à la page 67.

### 1 Sélectionnez '**Standing Wave**' sur le menu **MCACC Data Check**.

### 2 Lorsque '**Filter Channel**' est surligné, utilisez **↑/↓** pour sélectionner le canal pour lequel vous voulez vérifier le contrôle des ondes stationnaires.

La valeur de calibrage afférente aux ondes stationnaires obtenue pour le canal sélectionné est indiqué dans le préréglage MCACC sélectionné et son graphique sont affichés.

### 3 Appuyez sur **←** pour surligner '**MCACC**', puis utilisez **↑/↓** pour sélectionner le préréglage **MCACC** que vous voulez vérifier.

## Égaliseur du calibrage acoustique

Sert à afficher les valeurs de calibrage obtenues pour la réponse en fréquence des différents canaux consignés dans les différents pré-réglages MCACC. Pour plus d'informations, consultez la section *Réglage de l'égaliseur du calibrage acoustique* à la page 67 .

**1 Sélectionnez 'Acoustic Cal EQ' sur le menu MCACC Data Check.**

**2 Lorsque 'Ch' est surligné, utilisez ↑/↓ pour sélectionner le canal.**

La valeur de calibrage obtenue pour la réponse en fréquence du canal sélectionné est indiquée dans le pré-réglage MCACC sélectionné et son graphique sont affichés.

**3 Appuyez sur ← pour surligner 'MCACC', puis utilisez ↑/↓ pour sélectionner le pré-réglage MCACC que vous voulez vérifier.**

## Retard de groupe

Sert à afficher les résultats obtenus lors du calibrage des enceintes pour le retard de groupe. Pour plus d'informations, consultez la section *Amélioration du son avec le contrôle de phase et le contrôle de phase pleine bande* à la page 41 .

**1 Sélectionnez 'Group Delay' sur le menu MCACC Data Check.**

**2 Lorsque 'Channel' est surligné, utilisez ←/→ pour sélectionner le canal que vous voulez vérifier.**

Le résultat du calibrage du retard de groupe est indiqué pour le canal sélectionné.

Lorsque des mesures ont été effectuées quand **Full Auto MCACC** est sélectionné dans **Advanced MCACC** ou quand **ALL** ou **Full Band Phase Ctrl** est sélectionné après la sélection de **Auto MCACC**, le graphique obtenu avant le calibrage du retard de groupe est également affiché.

Lorsque **After** est sélectionné dans **Calibration**, le retard de groupe obtenu après le calibrage est indiqué. Si l'on compare les résultats obtenus lorsque **Before** est sélectionné et lorsque **After** est sélectionné, on s'aperçoit que dans ce dernier cas la différence de retard est inférieure entre les bandes de fréquences et que le retard de groupe entre les différents canaux est uniforme, ce qui permet de vérifier l'effet du contrôle de phase pleine bande.

**No Data** s'affiche si le retard de groupe sélectionné n'a pas été mesuré.

## Gestion des données

Ce système vous permet de stocker jusqu'à six pré-réglages MCACC, vous offrant ainsi la possibilité de calibrer votre système pour différentes positions d'écoute (ou différents ajustements de fréquence pour la même position d'écoute). Cela s'avère utile pour changer de réglages en fonction du type de source écoutée et de votre position (par exemple, sur un canapé pour regarder un film ou près du téléviseur pour jouer des jeux vidéo).

Dans ce menu, vous pouvez copier les données d'un pré-réglage à l'autre, nommer les pré-réglages pour les identifier plus facilement et supprimer ceux dont vous n'avez plus besoin.

- Vous pouvez mettre cette fonction en œuvre à la section *Obtention automatique d'un réglage sonore optimal (Full Auto MCACC)* à la page 27 ou *MCACC automatique (Expert)* à la page 64 , selon votre progression.

**1 Appuyez sur **RECEIVER** de la télécommande, puis sur HOME MENU.**

Un écran à interface graphique (GUI) apparaît sur votre téléviseur. Utilisez ↑/↓/←/→ et **ENTER** pour naviguer sur les pages et sélectionner les éléments de menu. Appuyez sur **RETURN** pour sortir du menu actuel.

**2 Sélectionnez 'Data Management' sur le Home Menu.**

**3 Sélectionnez le réglage que vous souhaitez ajuster.**

- **Memory Rename** – Nommez vos pré-réglages MCACC pour les identifier facilement (consultez la section *Renommer les pré-réglages MCACC* à la page 70 ).
- **MCACC Memory Copy** – Copiez les réglages d'un pré-réglage MCACC vers un autre (consultez la section *Copie des données de pré-réglage MCACC* à la page 70 ).
- **MCACC Memory Clear** – Supprimez les pré-réglages MCACC inutiles (consultez la section *Suppression des pré-réglages MCACC* à la page 71 ).

## Renommer les pré-réglages MCACC

Si vous utilisez plusieurs pré-réglages MCACC, il se peut que vous souhaitiez les renommer pour les identifier plus facilement.

**1 Sélectionnez 'Memory Rename' sur le menu de configuration Data Management.**

**2 Sélectionnez le pré-réglage MCACC à renommer, puis choisissez un nom de pré-réglage approprié.**

Utilisez ↑/↓ pour sélectionner le pré-réglage, puis ←/→ pour sélectionner un nom de pré-réglage.

**3 Répétez l'opération pour chaque pré-réglage MCACC à renommer, puis appuyez sur RETURN lorsque vous avez terminé.**

Vous revenez alors au menu de configuration **Data Management**.

## Copie des données de pré-réglage MCACC

Si vous souhaitez ajuster manuellement l'égaliseur du calibrage acoustique (consultez la section *Configuration MCACC manuelle* à la page 66 ), nous vous conseillons de copier vos réglages actuels vers un pré-réglage MCACC non utilisé. Vous obtenez alors un point de référence d'où partir, au lieu d'une courbe d'égalisation plate.

- Réglages effectués à la section *Obtention automatique d'un réglage sonore optimal (Full Auto MCACC)* à la page 27 ou *MCACC automatique (Expert)* à la page 64 .

**1 Sélectionnez 'MCACC Memory Copy' sur le menu de configuration Data Management.**

## 2 Sélectionnez le réglage que vous souhaitez copier.

- **All Data** – Copie tous les réglages de la mémoire de préréglage MCACC sélectionnée.
- **Level & Distance** – Copie seulement les réglages de niveaux des canaux et de distances des enceintes de la mémoire de préréglage MCACC sélectionnée.

## 3 Sélectionnez le préréglage MCACC dont vous allez copier les réglages 'From', puis précisez où vous souhaitez les copier ('To').

Assurez-vous de ne pas effacer et remplacer un préréglage MCACC en cours d'utilisation (annulation impossible).

## 4 Sélectionnez 'OK' pour confirmer la copie des réglages.

Lorsque **MCACC Memory Copy?** est affiché, sélectionnez **YES**. Si **NO** est sélectionné, les réglages ne sont pas copiés.

**Completed!** s'affiche sur l'écran GUI pour confirmer la copie du préréglage MCACC. Puis vous revenez automatiquement au menu de configuration **Data Management**.

---

## Suppression des préréglages MCACC

Si vous n'utilisez plus l'un des préréglages MCACC enregistrés en mémoire, vous pouvez supprimer les réglages de ce préréglage.

### 1 Sélectionnez 'MCACC Memory Clear' sur le menu de configuration **Data Management**.

### 2 Sélectionnez le préréglage MCACC que vous voulez supprimer.

Assurez-vous de ne pas supprimer un préréglage MCACC en cours d'utilisation (annulation impossible).

### 3 Sélectionnez 'OK' pour confirmer la suppression du préréglage.

Lorsque **MCACC Memory Clear?** est affiché, sélectionnez **YES**. Si **NO** est sélectionné, le préréglage n'est pas supprimé.

**Completed!** s'affiche sur l'écran GUI pour confirmer la suppression du préréglage MCACC, puis vous revenez automatiquement au menu de configuration **Data Management**.

# Menus de configuration du système et d'autres configurations

## Réglages du récepteur depuis le menu de Configuration du système

La section suivante décrit les changements manuels des réglages d'enceintes ainsi que d'autres réglages (sélection de l'entrée, sélection de la langue de l'affichage sur écran, etc.).

### 1 Appuyez sur **RECEIVER** pour allumer le récepteur et votre téléviseur.

Assurez-vous que l'entrée vidéo du téléviseur est réglée sur ce récepteur.

### 2 Appuyez sur **RECEIVER** de la télécommande, puis sur **HOME MENU**.

Un écran à interface graphique (GUI) apparaît sur votre téléviseur. Utilisez **↑/↓/←/→** et **ENTER** pour naviguer sur les pages et sélectionner les éléments de menu. Appuyez sur **RETURN** pour sortir du menu actuel.

- Appuyez sur **HOME MENU** à n'importe quel moment pour dégager la page **Home Menu**.

### 3 Sélectionnez 'System Setup' dans le Home Menu, puis appuyez sur **ENTER**.

### 4 Sélectionnez le réglage que vous souhaitez ajuster.

- **Manual SP Setup** – Permet de spécifier le type de liaison appliqué aux bornes surround arrière ainsi que la taille, le nombre, la distance et l'équilibre général des enceintes raccordées (consultez la section *Configuration manuelle des enceintes* à la page 72).
- **Input Setup** – Permet de spécifier les composants raccordés aux entrées numériques, HDMI et vidéo à composantes

(consultez la section *Le menu Input Setup* à la page 29).

- **OSD Language** – Permet de changer la langue de l'affichage sur l'écran GUI (consultez la section *Changement de la langue de l'affichage sur écran (OSD Language)* à la page 27).
- **Network Setup** – Permet d'effectuer la configuration nécessaire pour raccorder cet appareil au réseau (consultez la section *Menu de configuration du réseau* à la page 75).
- **HDMI Setup** – Permet de synchroniser ce récepteur et votre composant Pioneer compatible avec la **Control** par l'HDMI (page 47).
- **Other Setup** – Permet de personnaliser les réglages selon la façon dont vous voulez utiliser votre récepteur (consultez la section *Menu Autre configuration* à la page 77).

## Configuration manuelle des enceintes

Ce récepteur permet d'effectuer des réglages précis pour optimiser l'impact du son surround. Ces réglages ne doivent être effectués qu'une seule fois (sauf si vous souhaitez modifier l'emplacement de votre système d'enceintes actuel ou ajouter de nouvelles enceintes). Ils vous permettent de personnaliser votre système, mais vous n'êtes pas obligé de les appliquer si vous êtes satisfait des réglages effectués à la section *Obtention automatique d'un réglage sonore optimal (Full Auto MCACC)* à la page 27.

## ATTENTION

- Les tonalités de test utilisées pour **Manual SP Setup** sont générées à un volume élevé.

### 1 Sélectionnez 'Manual SP Setup', puis appuyez sur **ENTER**.

Consultez la section *Réglages du récepteur depuis le menu de Configuration du système* à la page 72 si vous n'avez pas encore atteint cet écran.

### 2 Sélectionnez le réglage que vous souhaitez ajuster.

Si vous effectuez cette opération pour la première fois, il se peut que vous préfériez ajuster ces réglages dans l'ordre :

- **Speaker System** – Indique de quelle façon vous utilisez les bornes d'enceintes surround arrière et les bornes d'enceintes B (page 72).
- **Speaker Setting** – Permet de préciser la taille et le nombre d'enceintes raccordées (page 73).
- **Channel Level** – Permet d'ajuster l'équilibre général de votre système d'enceintes (page 74).
- **Speaker Distance** – Permet de préciser la distance de vos enceintes par rapport à la position d'écoute (page 74).
- **X-Curve** – Permet d'ajuster l'équilibre tonal de votre système d'enceintes pour les bandes sonores de films (page 74).
- **THX Audio Setting** – Permet de préciser si vous utilisez une configuration d'enceintes THX (page 74).

### 3 Effectuez les ajustements nécessaires pour chaque réglage, en appuyant sur **RETURN** pour confirmer après chaque écran.

## Réglage du système d'enceintes

- Réglage par défaut : **Normal(SB/FH)**

Les bornes d'enceintes de ce récepteur peuvent être utilisées de différentes façons. Outre une configuration home cinéma classique, où elles sont utilisées pour les enceintes avant en position haute ou en position large, ces bornes peuvent être utilisées pour la double amplification des enceintes avant ou pour un système d'enceintes indépendant dans une autre pièce.

### 1 Sélectionnez 'Speaker System' sur le menu **Manual SP Setup**.

Consultez la section *Réglages du récepteur depuis le menu de Configuration du système* à la page 72 si vous n'avez pas encore atteint cet écran.

### 2 Sélectionnez le système d'enceintes.

- **Normal(SB/FH)** – Sélectionnez ce réglage pour une utilisation home cinéma classique avec les enceintes avant en position haute de votre configuration principale (système d'enceintes A).
- **Normal(SB/FW)** – Sélectionnez ce réglage pour une utilisation home cinéma classique avec les enceintes avant en position large de votre configuration principale (système d'enceintes A).
- **Speaker B** – Sélectionnez ce réglage pour utiliser les bornes d'enceinte B afin d'écouter en stéréo dans une autre pièce (consultez la section *Commutation du bornes d'enceintes* à la page 53).
- **Front Bi-Amp** – Sélectionnez ce réglage si vous réalisez une double amplification des enceintes avant (consultez la section *Double amplification des enceintes* à la page 16).
- **ZONE 2** – Sélectionnez ce réglage pour utiliser les bornes d'enceintes surround arrière pour écouter le son dans une autre zone (consultez la section *Utilisation des commandes MULTI-ZONE* à la page 54).

### 3 Si vous avez sélectionné Normal(SB/FH), Normal(SB/FW) ou Speaker B à l'étape 2, sélectionnez l'emplacement des enceintes surround.

Dans un système surround à 7.1 canaux dont les enceintes surround sont placées directement sur les côtés de la position d'écoute, le son surround des sources comportant 5.1 canaux sont restituées par les côtés. Cette fonction mélange le son des enceintes surround avec le son des enceintes surround arrière de sorte que le son surround est restitué en diagonale, de l'avant à l'arrière, comme il devrait l'être normalement.

Selon les positions des enceintes et la source sonore, il ne sera pas toujours possible d'obtenir de bons résultats. Si c'est le cas, réglez la fonction sur **ON SIDE** ou **IN REAR**.

- **ON SIDE** – Sélectionnez ce réglage lorsque les enceintes surround juste à votre gauche et droite.
- **IN REAR** – Sélectionnez ce réglage lorsque les enceintes surround sont en diagonale derrière vous.

### 4 Lorsque 'Setting Change?' est affiché, sélectionnez Yes.

Si **No** est sélectionné, le réglage ne change pas. Vous revenez alors au menu **Manual SP Setup**.

## Réglage des enceintes

Utilisez ce réglage pour préciser la configuration de vos enceintes (taille, nombre d'enceintes et fréquence de transition). Assurez-vous que les réglages effectués à la section *Obtention automatique d'un réglage sonore optimal (Full Auto MCACC)* à la page 27 sont corrects. Notez que ce réglage s'applique à tous les pré-réglages MCACC et qu'il ne peut être configuré indépendamment.

- Si vous utilisez une configuration d'enceintes THX, réglez toutes les enceintes sur **SMALL**.

### 1 Sélectionnez 'Speaker Setting' sur le menu Manual SP Setup.

### 2 Choisissez le groupe d'enceintes que vous souhaitez régler, puis sélectionnez une taille d'enceinte.

Utilisez ←/→ pour sélectionner la taille (et le nombre) des enceintes suivantes :

- **Front** – Sélectionnez **LARGE** si vos enceintes avant reproduisent fidèlement les basses fréquences ou si vous n'avez pas raccordé de caisson de grave. Sélectionnez **SMALL** pour envoyer les basses fréquences au caisson de grave.
- **Center** – Sélectionnez **LARGE** si votre enceinte centrale reproduit fidèlement les basses fréquences ou **SMALL** pour envoyer les basses fréquences aux autres enceintes ou au caisson de grave. Si vous n'avez pas raccordé d'enceinte centrale, choisissez **NO** (le canal central est envoyé aux enceintes avant).
- **FH** – Sélectionnez **LARGE** si vos enceintes avant en position haute reproduisent bien les basses fréquences, ou **SMALL** pour envoyer les basses fréquences aux autres enceintes ou au caisson de grave. Si vous n'avez pas raccordé d'enceintes avant en position haute, sélectionnez **NO** (le canal avant haut est envoyé aux enceintes avant).
  - Vous ne pouvez ajuster ce paramètre que lorsque **Speaker System** est réglé sur **Normal(SB/FH)**.
  - Si les enceintes surround sont réglées sur **NO**, ce paramètre se réglera automatiquement sur **NO**.
- **FW** – Sélectionnez **LARGE** si vos enceintes avant en position large reproduisent bien les basses fréquences, ou **SMALL** pour envoyer les basses fréquences aux autres enceintes ou au caisson de grave. Si vous n'avez pas raccordé d'enceintes avant en position large, sélectionnez **NO** (le canal avant large est envoyé aux enceintes avant).

— Vous ne pouvez ajuster ce paramètre que lorsque **Speaker System** est réglé sur **Normal(SB/FW)**.

— Si les enceintes surround sont réglées sur **NO**, ce paramètre se réglera automatiquement sur **NO**.

- **Surr** – Sélectionnez **LARGE** si vos enceintes surround reproduisent fidèlement les basses fréquences. Sélectionnez **SMALL** pour envoyer les basses fréquences aux autres enceintes ou au caisson de grave. Si vous n'avez pas raccordé d'enceintes surround, choisissez **NO** (le son des canaux surround est envoyé aux enceintes avant ou à un caisson de grave).
- **SB** – Sélectionnez le nombre d'enceintes surround arrière dont vous disposez (une, deux ou aucune). Sélectionnez **LARGEx2** ou **LARGEx1** si vos enceintes surround arrière reproduisent bien les basses fréquences. Sélectionnez **SMALLx2** ou **SMALLx1** pour envoyer les basses fréquences aux autres enceintes ou au caisson de grave. Si vous n'avez pas raccordé d'enceintes surround arrière, choisissez **NO**.
  - Si vous avez sélectionné **ZONE 2** ou **Front Bi-Amp** (section *Réglage du système d'enceintes* à la page 72), vous ne pouvez pas ajuster les réglages surround arrière.
  - Si les enceintes surround sont réglées sur **NO**, les enceintes surround arrière se règlent automatiquement sur **NO**.
- **SW** – Les signaux LFE et les basses fréquences des canaux réglés sur **SMALL** sont restitués par le caisson de grave lorsque **YES** est sélectionné. Choisissez le réglage **PLUS** si vous souhaitez que le caisson de grave restitue les basses en permanence ou si vous souhaitez des basses plus profondes (les basses fréquences normalement émises par les enceintes avant et centrale sont également acheminées vers le caisson de grave). Si vous n'avez pas raccordé de

caisson de grave, choisissez **NO** (les basses fréquences sont restituées par d'autres enceintes).

— Si vous avez un caisson de grave et que vous aimez que les basses ressortent, il peut paraître logique de sélectionner **LARGE** pour vos enceintes avant et **PLUS** pour le caisson de grave. Toutefois, ce choix peut ne pas donner des résultats optimaux. En fonction de la position des enceintes dans la pièce, vous pouvez en effet constater une diminution des basses à cause de l'annulation de basses fréquences. Dans ce cas, essayez de modifier la position ou l'orientation des enceintes. Si les résultats ne vous satisfont pas, écoutez la réponse aux basses en réglant sur **PLUS** et **YES** ou en réglant alternativement les enceintes avant sur **LARGE** et **SMALL**, et laissez-vous guider par votre ouïe. Si vous rencontrez des difficultés, l'option la plus simple consiste à envoyer toutes les basses au caisson de grave en sélectionnant **SMALL** pour les enceintes avant.

Si vous sélectionnez **NO** pour le caisson de grave, les enceintes avant se régleront automatiquement sur **LARGE**. De plus, si les enceintes avant sont réglées sur **SMALL**, les enceintes centrale, surround, surround arrière et avant en position haute et en position large ne peuvent pas être réglées sur **LARGE**. Dans ce cas, toutes les basses fréquences sont envoyées au caisson de grave.

### 3 Sélectionnez 'X. OVER' et réglez la fréquence de transition.

Les fréquences inférieures au point de transition sont envoyées au caisson de grave (ou aux enceintes **LARGE**).

- Ce réglage détermine la fréquence de transition entre les basses restituées par les enceintes réglées sur **LARGE**, ou par le

caisson de grave, et les basses restituées par les enceintes réglées sur **SMALL**. Il détermine également la fréquence de transition pour les basses du canal LFE.

- Avec la configuration **Full Auto MCACC** ou la configuration **Auto MCACC (ALL ou Speaker Setting)**, ce réglage n'est pas appliqué et la fréquence de transition est spécifié automatiquement. La fréquence de transition est une fréquence qui se règle de manière à offrir un son optimal compte tenu de la capacité des enceintes à restituer les basses et des caractéristiques auditives de l'homme.
- Si vous utilisez une configuration d'enceintes THX, la fréquence de transition doit être réglée sur **80Hz**.

#### 4 Lorsque vous avez terminé, appuyez sur RETURN.

Vous revenez alors au menu **Manual SP Setup**.

### Niveau de canal

En utilisant les réglages du niveau de canal, vous pouvez ajuster l'équilibre général de votre système d'enceintes, facteur essentiel à la configuration d'un système home cinéma.

#### 1 Sélectionnez 'Channel Level' sur le menu Manual SP Setup.

Les tonalités d'essai sont émises.

#### 2 Ajustez le niveau de chaque canal en utilisant ←/→.

Utilisez ↑/↓ pour commuter les enceintes.

Ajustez le niveau de chaque enceinte lorsque la tonalité de test est émise.

- Si vous utilisez un indicateur de pression sonore (SPL), effectuez les mesures depuis votre position d'écoute principale et ajustez le niveau de chaque enceinte à 75 dB SPL (Pondération C/lent).

#### 3 Lorsque vous avez terminé, appuyez sur RETURN.

Vous revenez alors au menu **Manual SP Setup**.



#### Remarque

- Vous pouvez changer les niveaux des canaux en appuyant sur **RECEIVER** pour sélectionner le mode de fonctionnement du récepteur, puis sur **CH LEVEL**, et en utilisant ←/→ de la télécommande.

### Distance des enceintes

Pour que votre système affiche une belle profondeur et une séparation idéale, vous devez préciser la distance séparant les enceintes et votre position d'écoute. Le récepteur peut alors ajouter le retard nécessaire pour obtenir un son surround correct.

#### 1 Sélectionnez 'Speaker Distance' sur le menu Manual SP Setup.

#### 2 Ajustez la distance de chaque enceinte en utilisant ←/→.

Vous pouvez ajuster la distance de chaque enceinte par incréments de 0,01 m.

#### 3 Lorsque vous avez terminé, appuyez sur RETURN.

Vous revenez alors au menu **Manual SP Setup**.



#### Remarque

- Pour un son surround de qualité, assurez-vous que les enceintes surround arrière se trouvent à la même distance de la position d'écoute.

### Courbe X

La plupart des bandes sonores mixées pour le cinéma sont trop aiguës lorsqu'elles sont émises dans de grandes pièces. Le réglage de la courbe X agit comme une nouvelle égalisation pour l'écoute sur un système home cinéma : il restaure l'équilibre tonal des bandes sonores de films.

Bien que le principe soit le même, la courbe X ne s'applique pas lors de l'utilisation des modes surround Home THX, Pure Direct ou Optimum.

#### 1 Sélectionnez 'X-Curve' sur le menu Manual SP Setup.

#### 2 Choisissez le réglage de courbe X souhaité.

Utilisez ←/→ pour ajuster le réglage. La courbe X est définie comme une ligne oblique descendante en décibels par octave, débutant à 2 kHz. Au fur et à mesure que la ligne oblique monte, le son perd en aigus (jusqu'à **-3.0dB/oct** au maximum). Utilisez les lignes directrices suivantes pour régler la courbe X en fonction de la taille de votre pièce :

Taille de la pièce (m <sup>2</sup> )	≤36	≤48	≤60	≤72	≤300	≤1000
Courbe X (dB/oct)	-0.5	-1.0	-1.5	-2.0	-2.5	-3.0

- Si vous sélectionnez **OFF**, la courbe des fréquences est plate et la courbe X reste sans effet.

#### 3 Lorsque vous avez terminé, appuyez sur RETURN.

### Réglage audio THX

Ce menu permet à l'utilisateur d'ajuster diverses caractéristiques du THX, comme Loudness Plus, SBCh processing, THX Select2 Subwoofer (marche/arrêt) et Boundary Gain Control. Veuillez vous reporter à page 93 pour de plus amples informations sur ces caractéristiques du THX.

#### 1 Sélectionnez 'THX Audio Setting' sur le menu Manual SP Setup.

#### 2 Sélectionnez soit ON soit OFF pour le paramètre THX Loudness Plus.

#### 3 Précisez si le traitement SBCh Processing doit être AUTO ou MANUAL.

- **AUTO** – Lorsque des enceintes surround arrière sont raccordées, les signaux Dolby Digital EX présents dans les signaux audio entrant sont automatiquement détectés et le mode surround THX approprié appliqué.

- **MANUAL** – Que les signaux audio entrant contiennent ou non des signaux pour le canal surround arrière, le mode surround THX approprié peut être sélectionné.

#### 4 Précisez si votre caisson de grave est certifié Select2 ou non.

Si votre caisson de grave n'est pas certifié THX Select2, mais si vous voulez toujours corriger le gain, sélectionnez **YES** ici, mais l'effet risque de ne pas être audible.

#### 5 Sélectionnez soit ON soit OFF pour le paramètre Boundary Gain Compensation.

#### 6 Lorsque vous avez terminé, appuyez sur RETURN.

Vous revenez alors au menu **Manual SP Setup**.



## Menu de configuration du réseau

Effectuez les réglages nécessaires pour connecter le récepteur à Internet et utiliser les fonctions réseau.

### 1 Appuyez sur **RECEIVER** de la télécommande, puis sur **HOME MENU**.

Un écran à interface graphique (GUI) apparaît sur votre téléviseur. Utilisez **↑/↓/←/→** et **ENTER** pour naviguer sur les pages et sélectionner les éléments de menu. Appuyez sur **RETURN** pour sortir du menu actuel.

### 2 Sélectionnez 'System Setup' sur le Home Menu.

### 3 Sélectionnez 'Network Setup' sur le menu System Setup.

### 4 Sélectionnez le réglage que vous souhaitez ajuster.

Si vous effectuez cette opération pour la première fois, il se peut que vous préfériez ajuster ces réglages dans l'ordre :

- **IP Address, Proxy** – Permet de préciser l'adresse IP/le Proxy de ce récepteur (page 75).
- **Network Standby** – Permet d'utiliser la fonction AVNavigator ou iControlAV2 même lorsque le récepteur est en veille (page 75).
- **Friendly Name** – Le nom du récepteur indiqué sur l'ordinateur ou le dispositif connecté au réseau peut être changé (page 75).
- **Parental Lock** – Restreint l'emploi des fonctions réseau (page 76).
- **Port Number Setting** – Précise les numéros des ports recevant les signaux de la Commande IP (page 76).
- **Wireless LAN Converter** – Sert à faire les réglages du point d'accès et de l'adresse IP du convertisseur LAN sans fil (page 76).

## Réglage d'adresse IP/Proxy

Si le routeur relié à la prise LAN de ce récepteur est un routeur à large bande (avec serveur DHCP), mettez simplement la fonction du serveur DHCP en service, et le paramétrage manuel du réseau sera superflu. Vous devez paramétrer le réseau de la façon suivante seulement si le récepteur est connecté à un routeur à large bande sans serveur DHCP. Avant de paramétrer le réseau, demandez conseil à votre fournisseur Internet ou à votre gestionnaire de réseau qui vous indiquera les réglages nécessaires. Il est conseillé de se référer aussi au mode d'emploi fourni avec le composant en réseau.

- Si vous changez les réglages réseau sans serveur DHCP, effectuez les changements correspondants dans les réglages réseau de ce récepteur.

### IP Address

L'adresse IP saisie doit correspondre aux définitions suivantes. Si l'adresse IP ne correspond à ces définitions, vous ne pourrez pas lire les fichiers audio enregistrés sur les composants du réseau ni écouter les stations radio Internet.  
Classe A : 10.0.0.1 à 10.255.255.254  
Classe B : 172.16.0.1 à 172.31.255.254  
Classe C : 192.168.0.1 à 192.168.255.254

### Subnet Mask

Si le modem xDSL ou l'adaptateur de terminal est directement relié à ce récepteur, désignez le masque de sous-réseau fourni par courrier par votre fournisseur Internet. Dans la plupart des cas, il faut saisir 255.255.255.0.

### Default Gateway

Si une passerelle (routeur) est reliée à ce récepteur, désignez l'adresse IP correspondante.

## Primary DNS Server/ Secondary DNS Server

Si une seule adresse DNS vous a été fournie par courrier par votre fournisseur Internet, saisissez-la dans le champ '**Primary DNS Server**'. Si plus de deux adresses de serveur DNS sont indiquées, saisissez '**Secondary DNS Server**' dans l'autre champ d'adresse de serveur DNS.

## Proxy Hostname/Proxy Port

Ce réglage est nécessaire si vous raccordez ce récepteur à Internet par un serveur proxy. Saisissez l'adresse IP de votre serveur proxy dans le champ '**Proxy Hostname**'. Saisissez aussi le numéro de port de votre serveur proxy dans le champ '**Proxy Port**'.

### 1 Sélectionnez 'IP Address, Proxy' sur le menu Network Setup.

### 2 Sélectionnez le réglage DHCP souhaité.

Lorsque vous sélectionnez **ON**, le réseau est automatiquement paramétré, et vous n'avez pas besoin d'effectuer l'étape 3. Passez à l'étape 4.

S'il n'y a pas de serveur DHCP sur le réseau et si vous sélectionnez **ON**, ce récepteur utilisera la fonction IP Auto pour déterminer automatiquement l'adresse IP.

- L'adresse IP déterminée par la fonction IP Auto est 169.254.X.X. Vous ne pouvez pas écouter de station radio Internet si l'adresse IP est déterminée par la fonction IP Auto.

### 3 Saisissez les IP Address, Subnet Mask, Default Gateway, Primary DNS Server et Secondary DNS Server.

Appuyez sur **↑/↓** pour sélectionner un numéro et sur **←/→** pour déplacer le curseur.

### 4 Sélectionnez 'OFF' ou 'ON' pour le réglage Enable Proxy Server pour désactiver ou activer le serveur proxy.

Si vous sélectionnez '**OFF**', passez à l'étape 7. Si vous sélectionnez '**ON**' par contre, passez à l'étape 5.

### 5 Désignez l'adresse de votre serveur proxy ou le nom de domaine.

Utilisez **↑/↓** pour sélectionner un caractère, **←/→** pour spécifier la position et **ENTER** pour valider votre sélection.

### 6 Désignez le numéro de port de votre serveur proxy.

Utilisez **↑/↓** pour sélectionner un caractère, **←/→** pour spécifier la position et **ENTER** pour valider votre sélection.

### 7 Sélectionnez 'OK' pour valider le réglage de l'adresse IP/Proxy.

## Veille réseau

Ce réglage permet d'utiliser la fonction AVNavigator ou iControlAV2 pour contrôler le récepteur depuis un ordinateur raccordé au même réseau LAN que le récepteur même lorsque celui-ci est en veille.

### 1 Sélectionnez 'Network Standby' sur le menu Network Setup.

### 2 Précisez si le traitement Network Standby doit être ON ou OFF.

- **ON** – Permet d'utiliser la fonction AVNavigator ou iControlAV2 même lorsque le récepteur est en veille.
- **OFF** – La fonction AVNavigator ou iControlAV2 ne peut pas être utilisée lorsque le récepteur est en veille (Ceci permet de réduire la consommation en veille).

## Surnom

### 1 Sélectionnez 'Friendly Name' sur le menu Network Setup.

### 2 Sélectionnez 'Edit Name', puis 'Rename'.

Si, après avoir changé le nom, vous voulez rétablir le nom par défaut, sélectionnez **Default**.

### 3 Saisissez le nom souhaité.

Utilisez **↑/↓** pour sélectionner un caractère, **←/→** pour spécifier la position et **ENTER** pour valider votre sélection.

## Verrouillage parental

Vous pouvez restreindre l'usage des services Internet. Pour ce faire vous devez spécifier un mot de passe.

- En usine, le mot de passe "0000" a été spécifié.



### Important

Lorsque l'entrée **HOME MEDIA GALLERY** est sélectionnée, le verrouillage parental n'est pas disponible. Sélectionnez une autre entrée que **HOME MEDIA GALLERY** avant d'effectuer ces réglages.

### 1 Sélectionnez 'Parental Lock' sur le menu Network Setup.

### 2 Saisissez le mot de passe.

Utilisez **↑/↓** pour sélectionner un caractère, **←/→** pour spécifier la position et **ENTER** pour valider votre sélection.

### 3 Précisez si Parental Lock doit être activé ou désactivé.

- **OFF** – Les services Internet ne sont pas restreints.
- **ON** – Les services Internet sont restreints.

### 4 Si vous voulez changer le mot de passe, sélectionnez Change Password.

Dans ce cas, vous revenez à l'étape 2.

## Réglage des numéros de ports

Sur ce récepteur, un maximum de 5 numéros de ports peuvent recevoir des signaux. Un d'entre eux, le port numéro 8102 qui est utilisé pour la communication avec iControlAV2, ne peut pas être changé, mais le numéro souhaité peut être spécifié pour les 4 autres ports.

### 1 Sélectionnez 'Port Number Setting' sur le menu Network Setup.

### 2 Sélectionnez le numéro de port que vous voulez changer.

### 3 Saisissez le numéro de port.

- Utilisez **↑/↓** pour sélectionner un caractère, **←/→** pour spécifier la position et **ENTER** pour valider votre sélection.
- Il n'est pas possible de spécifier plusieurs fois le même numéro de port.

### 4 Si vous voulez changer d'autres numéros de port, répétez les étapes 2 et 3.



### Remarque

- Lorsque le convertisseur LAN sans fil (AS-WL300) est raccordé, le numéro de port 3 ne peut pas être spécifié.
- Il est conseillé de spécifier le numéro de port sur 23 ou entre 49152 et 65535.
- Lorsque le numéro de port a changé, les communications réseau entre le récepteur et l'AVNavigator ne sont plus possibles. Dans ce cas, cliquez sur **Settings** sur le menu de fonctions de l'AVNavigator, sélectionnez l'onglet de l'adresse IP et saisissez un des numéros de ports spécifiés sur le récepteur pour activer la communication avec l'AVNavigator.

## Convertisseur LAN sans fil

Ce réglage est nécessaire lorsqu'on veut raccorder un convertisseur LAN sans fil au récepteur et utiliser les fonctions du réseau sans fil. Utilisez l'AS-WL300 comme convertisseur LAN sans fil.

- Le convertisseur LAN sans fil (AS-WL300) est fourni avec le VSX-LX55, vendu séparément avec le VSX-2021.

## Réglage du point d'accès

Effectuez les réglages de connexion pour le convertisseur LAN sans fil raccordé au récepteur et le point d'accès. Raccordez le convertisseur LAN sans fil au récepteur et réglez tout d'abord le DHCP sur le menu de réglages "**IP Address, Proxy**" (page 75). Les réglages de connexion au point d'accès peuvent s'effectuer de quatre façons, comme indiqué ci-dessous.

- **WPS (PBC)** – Les réglages de connexion s'effectuent automatiquement simplement à l'aide des boutons WPS sur le point d'accès et le convertisseur LAN sans fil, selon les instructions qui apparaissent à l'écran du récepteur. C'est la façon la plus simple de faire ces réglages, et ce n'est possible que lorsque le point d'accès et le convertisseur LAN sans fil sont pourvus de boutons WPS. Les réglages de connexion réseau durent environ 2 minutes à compter du moment où les boutons WPS sont pressés. Attendez que les réglages soient terminés.
- **WPS (PIN)** – Affichez la liste des SSID des points d'accès disponibles et sélectionnez le point d'accès auquel vous voulez vous connecter. Les réglages de connexion s'effectuent en saisissant le code PIN à 8 chiffres qui s'affiche sur l'écran du récepteur pour le point d'accès auquel vous voulez vous connecter.

- **Search for Access Point** – Affichez la liste des SSID des points d'accès disponibles et sélectionnez le point d'accès auquel vous voulez vous connecter. Les réglages de connexion au point d'accès s'effectuent en précisant le protocole de sécurité du point d'accès, la clé de sécurité et la clé WEP par défaut (seulement lorsque le protocole de sécurité du point d'accès est WEP).
- **Manual Setting** – Les réglages de connexion s'effectuent en saisissant manuellement le SSID, le protocole de sécurité, la clé de sécurité et la clé WEP par défaut du point d'accès auquel vous voulez vous connecter.



### Remarque

- La connexion LAN sans fil ne sera pas possible même après les réglages du convertisseur LAN sans fil s'il y a un " ; " (point virgule) dans le SSID ou la clé de sécurité du point d'accès. Changez le réglage du SSID ou de la clé de sécurité du point d'accès en excluant le " ; " (point virgule).
- S'il n'est pas possible de se connecter au point d'accès avec les réglages de connexion **WPS (PBC)** ou **WPS (PIN)**, il est conseillé d'effectuer les réglages de connexion avec **Search for Access Point** ou **Manual Setting**.

## Adresse WLAN IP

Si l'adresse IP d'un dispositif raccordé à un autre réseau LAN que le convertisseur LAN sans fil est réglée sur "192.168.XXX.249", l'adresse IP du convertisseur LAN sans fil sera redondante et la connexion au point d'accès impossible. Dans ce cas, utilisez ce réglage pour spécifier une adresse IP propre au convertisseur LAN sans fil.

### 1 Sélectionnez 'Wireless LAN Converter' sur le menu Network Setup.

### 2 Effectuez les réglages nécessaires pour le convertisseur LAN sans fil.

Lorsque vous effectuez les réglages de connexion du convertisseur LAN sans fil et du point d'accès, sélectionnez "**Access Point Setting**" et suivez les instructions qui apparaissent à l'écran. Si vous voulez spécifier l'adresse IP du convertisseur LAN sans fil, sélectionnez "**WLAN IP Address**" et saisissez l'adresse IP.

## Vérification des informations concernant le réseau

L'état des réglages des éléments suivants, liés au réseau, peuvent être vérifiés.

- **IP Address** – Vérification de l'adresse IP de ce récepteur.
- **MAC Address** – Vérification de l'adresse MAC de ce récepteur.
- **Friendly Name** – *Surnom* à la page 75 .
- **SSID** – Vérification du SSID du point d'accès raccordé au convertisseur LAN sans fil (seulement lorsqu'un convertisseur LAN sans fil est raccordé).

### 1 Appuyez sur **RECEIVER** de la télécommande, puis sur **HOME MENU**.

Un écran à interface graphique (GUI) apparaît sur votre téléviseur. Utilisez **↑/↓/←/→** et **ENTER** pour naviguer sur les pages et sélectionner les éléments de menu. Appuyez sur **RETURN** pour sortir du menu actuel.

### 2 Sélectionnez 'Network Information' sur le Home Menu.

Affichez l'état des réglages des éléments liés au réseau.

## Menu Autre configuration

Le menu **Other Setup** vous permet de réaliser des réglages personnalisés qui reflètent votre utilisation du récepteur.

### 1 Appuyez sur **RECEIVER** de la télécommande, puis sur **HOME MENU**.

Un écran à interface graphique (GUI) apparaît sur votre téléviseur. Utilisez **↑/↓/←/→** et **ENTER** pour naviguer sur les pages et sélectionner les éléments de menu. Appuyez sur **RETURN** pour sortir du menu actuel.

### 2 Sélectionnez 'System Setup' sur le Home Menu.

### 3 Sélectionnez 'Other Setup', puis appuyez sur **ENTER**.

### 4 Sélectionnez le réglage que vous souhaitez ajuster.

Si vous effectuez cette opération pour la première fois, il se peut que vous préfériez ajuster ces réglages dans l'ordre :

- **Auto Power Down** – Permet l'extinction automatique du récepteur lorsqu'il n'est pas utilisé.
- **Volume Setup** – Permet de régler les fonctions dépendant du volume de ce récepteur (page 77).
- **Remote Control Mode Setup** – Permet de spécifier le mode de la télécommande du récepteur (page 78).
- **Flicker Reduction Setup** – Ajuste l'aspect de l'écran GUI (page 78).
- **EXTENSION Setup** – Permet d'utiliser la CU-RF100 même lorsque le récepteur est en veille (page 78).
- **Software Update** – Permet de mettre à jour le logiciel du récepteur et d'en vérifier la version.
- **Pairing Bluetooth Setup** – Permet de jumeler un ADAPTEUR *Bluetooth* et un dispositif sans fil *Bluetooth* (page 36).

## 5 Effectuez les ajustements nécessaires pour chaque réglage, en appuyant sur **RETURN** pour confirmer après chaque écran.

### Extinction automatique

Le récepteur peut-être réglé de manière à s'éteindre automatiquement si aucune opération n'est effectuée pendant un certain laps de temps et en l'absence de tout signal audio ou vidéo. Lorsque la ZONE 2 ou ZONE 3 est utilisée, l'appareil de la ZONE 2 ou ZONE 3 peut aussi être réglé de manière à s'éteindre, mais dans ce cas il s'éteindra automatiquement après écoulement du temps spécifié ici, même si des signaux sont reçus ou des opérations ont été effectuées.

Des temps différents peuvent être spécifiés pour la zone principale, la ZONE 2 et la ZONE 3.

### 1 Sélectionnez 'Auto Power Down' sur le menu **Other Setup**.

### 2 Sélectionnez la zone que vous voulez spécifier ainsi que le délai d'extinction.

- **MAIN** – Vous avez le choix entre "15 min", "30 min", "60 min" et "OFF". L'appareil s'éteint si aucun signal n'est reçu et aucune opération effectuée pendant le temps sélectionné.
- **ZONE 2** – Vous avez le choix entre "30 min", "1 hour", "3 hours", "6 hours", "9 hours" et "OFF". L'appareil s'éteint après écoulement du temps sélectionné.
- **ZONE 3** – Vous avez le choix entre "30 min", "1 hour", "3 hours", "6 hours", "9 hours" et "OFF". L'appareil s'éteint après écoulement du temps sélectionné.



### Remarque

- Selon les appareils raccordés, l'extinction automatique peut ne pas agir correctement à cause de parasites excessifs ou d'autres raisons.

## Réglage du volume

Vous pouvez régler le volume maximale de ce récepteur ou spécifier le niveau sonore à sa mise sous tension.

### 1 Sélectionnez 'Volume Setup' sur le menu **Other Setup**.

### 2 Sélectionnez le réglage **Power ON Level** souhaité.

Le volume peut être réglé pour être toujours au même niveau lorsque le récepteur est mis sous tension.

- **LAST** (défaut) – Lorsque vous mettez le récepteur sous tension, le volume est le même qu'à la dernière mise hors tension.
- "----" – Lorsque vous mettez le récepteur sous tension, le volume est au niveau minimal.
- **-80.0dB à +12.0dB** – Spécifiez le volume du récepteur à sa mise sous tension par incréments de 0,5 dB.

Il n'est pas possible de spécifier un niveau sonore supérieur à la valeur spécifiée dans le réglage du volume limite (voir ci-dessous).

### 3 Sélectionnez le réglage **Volume Limit** souhaité.

Utilisez cette fonction pour limiter le volume maximal. Le volume ne peut pas être augmenté au-delà de cette limite, même avec la touche **MASTER VOLUME** (ou la molette sur le panneau avant).

- **OFF** (défaut) – Le volume maximal n'est pas limité.
- **-20.0dB/-10.0dB/0.0dB** – Le volume maximal est limité à la valeur spécifiée ici.

### 4 Sélectionnez le réglage **Mute Level** souhaité.

Ce réglage précise de combien le volume doit être réduit lorsque vous appuyez sur **MUTE**.

- **FULL** (défaut) – Pas de son.
- **-40.0dB/-20.0dB** – Le volume est réduit au niveau spécifié.

### 5 Lorsque vous avez terminé, appuyez sur RETURN.

Vous revenez alors au menu **Other Setup**.

### Réglage du mode de la télécommande

- Réglage par défaut : **1**

Ce réglage permet d'éviter les opérations erratiques possibles lorsque plusieurs récepteurs sont utilisés.

#### 1 Sélectionnez 'Remote Control Mode Setup' sur le menu Other Setup.

#### 2 Sélectionnez le réglage Remote Control Mode souhaité.

#### 3 Sélectionnez 'OK' pour changer le mode de commande à distance.

#### 4 Suivez les instructions apparaissant à l'écran pour changer les réglages de la télécommande.

Consultez la section *Exploitation de plusieurs récepteurs* à la page 57 .

### 5 Lorsque vous avez terminé, appuyez sur RETURN.

Vous revenez alors au menu **Other Setup**.

### Réglage de la réduction du scintillement

- Réglage par défaut : **OFF**

La résolution de l'écran GUI peut être améliorée. Si l'écran GUI vous semble pas très visible, essayez de changer ce réglage. Notez que le changement de résolution par ce réglage n'agit que sur l'écran GUI, il n'a aucune incidence sur la sortie vidéo.

#### 1 Sélectionnez 'Flicker Reduction Setup' sur le menu Other Setup.

#### 2 Sélectionnez le réglage Flicker Reduction souhaité.

### 3 Lorsque vous avez terminé, appuyez sur RETURN.

Vous revenez alors au menu **Other Setup**.

### Configuration de EXTENSION

- Réglage par défaut : **OFF**

La CU-RF100 vendue séparément peut être utilisée pour faire fonctionner le récepteur par les radiofréquences. Pour se faire, réglez le paramètre **EXTENSION** sur **ON**. Lorsque **ON** est réglé ici, le récepteur est opérationnel même lorsqu'il est en veille.

#### 1 Sélectionnez 'EXTENSION Setup' sur le menu Other Setup.

#### 2 Sélectionnez le réglage EXTENSION souhaité.

#### 3 Lorsque vous avez terminé, appuyez sur RETURN.

Vous revenez alors au menu **Other Setup**.

### Mise à jour du logiciel

Procédez de la façon suivante pour mettre à jour le logiciel du récepteur et vérifier sa version. La mise à jour peut s'effectuer de deux manières : par Internet et par le dispositif USB. La mise à jour par Internet s'effectue en accédant au serveur du récepteur et en téléchargeant le fichier correspondant. Ceci n'est possible que si le récepteur est connecté à Internet. La mise à jour par le dispositif USB s'effectue en téléchargeant le fichier de mise à jour d'un ordinateur, sauvegardant ce fichier sur un dispositif USB puis insérant le dispositif USB dans le port USB du panneau avant du récepteur. Dans ce cas, le dispositif USB contenant le fichier de mise à jour doit d'abord être inséré dans le port USB du panneau avant du récepteur.

- Si un fichier de mise à jour est disponible sur le site Pioneer, téléchargez-le sur votre ordinateur. Le fichier de mise à jour téléchargé

du site Pioneer sur votre ordinateur est compressé dans le format ZIP. Il doit être décompressé avant d'être sauvegardé sur le dispositif USB. Si le dispositif USB contient des fichiers téléchargés anciens ou des fichiers téléchargés pour d'autres modèles, supprimez-les.



#### Important

- NE débranchez PAS le cordon d'alimentation pendant la mise à jour.
- Lorsque vous effectuez la mise à jour par Internet, ne débranchez pas le câble LAN. Lorsque vous effectuez la mise à jour par le dispositif USB, ne débranchez pas le dispositif USB.

#### 1 Sélectionnez 'Software Update' sur le menu Other Setup.

#### 2 Sélectionnez la mise à jour.

- **Update via Internet** – Le récepteur vérifie si une mise à jour est disponible par Internet.
- **Update via USB Memory** – Le récepteur vérifie si le dispositif USB inséré dans le port USB du panneau avant du récepteur contient une mise à jour. "Accessing" s'affiche et le fichier de mise à jour est vérifié. Attendez un instant.

#### 3 Vérifiez sur l'écran si un fichier de mise à jour a été trouvé.

Si "New version found." s'affiche, le fichier de mise à jour a été trouvé. Le numéro de version et la durée de la mise à jour sont indiqués. Si "This is the latest version. There is no need to update." s'affiche, aucun fichier de mise à jour n'a été trouvé.

#### 4 Pour faire la mise à jour, sélectionnez OK.

L'écran de mise à jour apparaît et la mise à jour est exécutée.

- L'alimentation est automatiquement coupée lorsque la mise à jour est terminée.

### Messages de mise à jour du logiciel

Mentions d'état	Descriptions
<b>NO UPDATE FILE</b>	Aucun fichier de mise à jour trouvé sur le dispositif USB. Sauvegardez le fichier dans le répertoire principal du dispositif USB.
<b>FILE ERROR</b>	Essayez de débrancher puis de rebrancher le dispositif USB ou de sauvegarder une nouvelle fois le fichier de mise à jour. Si l'erreur est toujours présente, essayez d'utiliser un autre dispositif USB.
<b>UPDATE ERROR 1 à UPDATE ERROR 7</b>	Éteignez le récepteur puis rallumez-le et essayez de remettre à jour le logiciel.
<b>Update via USB</b>	La mise à jour a échoué si ce message clignote. Faites la mise à jour par un dispositif USB. Mettez le fichier de mise à jour sur un dispositif USB et branchez le dispositif sur le port USB. Lorsque le fichier est trouvé, la mise à jour du logiciel commence automatiquement.
<b>UE11</b>	
<b>UE22</b>	La mise à jour a échoué. Refaites la mise à jour de la même façon.
<b>UE33</b>	

# Informations supplémentaires

## Guide de dépannage 1

Souvent, les opérations incorrectes sont interprétées comme des problèmes et des dysfonctionnements. Si vous estimez que cet appareil ne fonctionne pas correctement, vérifiez les points ci-dessous. Parfois, le problème peut provenir d'un autre composant. Examinez les autres composants et les appareils électriques utilisés. Si le problème ne peut être résolu malgré les indications ci-dessous, consultez votre service après-vente Pioneer le plus proche pour faire réparer le composant.

- Si l'appareil ne fonctionne pas normalement en raison d'effets extérieurs comme l'électricité statique, débranchez la fiche d'alimentation de la prise de courant et rebranchez-la pour revenir aux conditions normales de fonctionnement.

Si les solutions mentionnées ci-dessous ne permettent pas de résoudre le problème, si l'écran se fige subitement ou si les touches de la télécommande ou du panneau avant cessent complètement de fonctionner, effectuez les opérations suivantes :

- Appuyez sur **STANDBY/ON** sur le panneau avant pour mettre le récepteur hors tension, puis le remettre sous tension.
- Si le récepteur ne peut pas être mis hors tension, appuyez 10 secondes sur **STANDBY/ON** sur le panneau avant. L'alimentation sera coupée. (Dans ce cas, les différents réglages effectués sur le récepteur seront supprimés.)

## Alimentation

Symptôme	Solution
Impossible de mettre l'appareil sous tension.	Assurez-vous que le cordon d'alimentation est branché sur une prise électrique. Essayez de débrancher l'appareil, puis de le rebrancher.
Impossible de mettre l'appareil hors tension. (ZONE 2 ON ou ZONE 3 ON est affiché.)	Appuyez sur <b>ZONE 2</b> ou <b>ZONE 3</b> de la télécommande, puis appuyez sur <b>RECEIVER</b> pour désactiver la zone secondaire.
Le récepteur s'éteint subitement ou l'indicateur iPod iPhone iPad clignote.	Vérifiez qu'aucun brin des fils des enceintes ne touche le panneau arrière ou un autre groupe de câbles. Si c'est le cas, rattachés les fils des enceintes et assurez-vous qu'aucun brin ne traîne. Le récepteur peut connaître un grave problème. Débranchez-le et contactez le service après-vente Pioneer.

Symptôme	Solution
Pendant une lecture à un niveau sonore élevé, l'alimentation se coupe subitement.	Baissez le volume. Baissez les niveaux d'égalisation 63 Hz et 125 Hz, comme indiqué à la section <i>Configuration MCACC manuelle</i> à la page 66. Mettez la sécurité numérique en service. Tout en tenant <b>ENTER</b> enfoncée sur le panneau avant, appuyez sur <b>STANDBY/ON</b> pour mettre le récepteur en veille. Utilisez <b>TUNE ↑/↓</b> pour sélectionner <b>D.SAFETY &lt;OFF&gt;</b> , puis utilisez <b>PRESET ←/→</b> pour sélectionner <b>1</b> ou <b>2</b> (sélectionnez <b>D.SAFETY &lt;OFF&gt;</b> pour mettre la fonction hors service). Si l'alimentation se coupe alors que <b>2</b> est activé, baissez le volume. Lorsque <b>1</b> ou <b>2</b> est en service, certaines fonctions peuvent ne pas être disponibles.
L'appareil ne répond pas lorsque j'appuie sur les touches.	Éteignez le récepteur, puis rallumez-le. Essayez de débrancher le cordon d'alimentation, puis de le rebrancher.
AMP ERR clignote à l'écran, puis l'appareil s'éteint automatiquement. L'indicateur ADVANCED MCACC clignote et l'appareil ne s'allume pas.	Le récepteur peut connaître un grave problème. N'essayez pas de le mettre sous tension. Débranchez le récepteur et contactez le service après-vente Pioneer.
AMP OVERHEAT clignote sur l'afficheur et le témoin d'FL OFF clignotent et le récepteur s'éteint.	Laissez refroidir l'appareil dans un endroit bien ventilé, puis rallumez-le (consultez la section <i>Installation du récepteur</i> à la page 6). Attendez au moins 1 minute, puis rallumez l'appareil. La température à l'intérieur de l'appareil est supérieure à la valeur autorisée. Baissez le volume.
Le récepteur s'éteint subitement ou ADVANCED MCACC clignote.	Le bloc d'alimentation est endommagé. Débranchez le récepteur et contactez le service après-vente Pioneer.
12V TRG ERR clignote sur l'afficheur.	Une erreur s'est produite aux prises de déclencheur 12 V. Rebranchez correctement les câbles et remettez le récepteur sous tension.

## Pas de son

Symptôme	Solution
Aucun son n'est émis lorsqu'une fonction d'entrée est sélectionnée. Aucun son ne sort des enceintes avant.	Vérifiez le volume, le réglage de sourdine (appuyez sur <b>MUTE</b> ) et le réglage des enceintes (appuyez sur <b>SPEAKERS</b> ). Vérifiez si la fonction d'entrée adéquate est sélectionnée. Vérifiez que le microphone de configuration MCACC est débranché. Assurez-vous d'avoir sélectionné le signal d'entrée adéquat (appuyez sur <b>SIGNAL SEL</b> ). Notez que lorsque <b>Fixed PCM ON</b> est sélectionné, vous ne pouvez pas entendre les signaux enregistrés dans d'autres formats (consultez la section <i>Réglage des options audio</i> à la page 50). Vérifiez que le composant source est correctement raccordé (consultez la section <i>Raccordement de votre équipement</i> à la page 12). Vérifiez que les enceintes sont correctement raccordées (consultez la section <i>Raccordement des enceintes</i> à la page 14).
Aucun son ne sort des enceintes surround ou centrale.	Assurez-vous que le mode d'écoute en stéréo ou le mode surround avant évolué n'a pas été sélectionné ; sélectionnez un des modes d'écoute surround (consultez la section <i>Écoute de sources variées grâce aux divers modes d'écoute</i> à la page 38). Vérifiez que les enceintes surround/centrale ne sont pas réglées sur <b>NO</b> (consultez la section <i>Réglage des enceintes</i> à la page 73). Vérifiez les réglages du niveau de canal (consultez la section <i>Niveau de canal</i> à la page 74). Vérifiez les raccordements des enceintes (consultez la section <i>Raccordement des enceintes</i> à la page 14).
Aucun son ne sort des enceintes surround arrière.	Assurez-vous que les enceintes surround arrière sont bien réglées sur <b>LARGE</b> ou <b>SMALL</b> et les enceintes surround ne sont pas réglées sur <b>NO</b> (consultez la section <i>Réglage des enceintes</i> à la page 73). Vérifiez les raccordements des enceintes (consultez la section <i>Raccordement des enceintes</i> à la page 14). Si une seule enceinte surround arrière est raccordée, vérifiez si elle est reliée à la borne d'enceinte du canal gauche. Le son n'est pas restitué par les enceintes surround arrière lorsque le <b>Speaker System</b> est réglé sur <b>Speaker B</b> mais par les enceintes B. Lorsque <b>Speaker System</b> est réglé sur <b>Normal(SB/FH)</b> ou <b>Normal(SB/FW)</b> et <b>SP: FH ON</b> ou <b>SP: FW ON</b> est sélectionné avec la touche <b>SPEAKERS</b> , les enceintes surround arrière n'émettent aucun son. Sélectionnez <b>SP: SB/FH ON</b> , <b>SP: SB/FW ON</b> ou <b>SP: SB ON</b> (consultez la section <i>Commutation du bornes d'enceintes</i> à la page 53).

## Symptôme

## Solution

Aucun son émis par les enceintes avant en position haute ou large.	Assurez-vous que les enceintes avant en position haute ou large sont bien réglées sur <b>LARGE</b> ou <b>SMALL</b> et les enceintes surround ne sont pas réglées sur <b>NO</b> (consultez la section <i>Réglage des enceintes</i> à la page 73). Lorsque <b>Speaker System</b> est réglé sur <b>Normal(SB/FH)</b> ou <b>Normal(SB/FW)</b> et <b>SP: SB ON</b> est sélectionné avec la touche <b>SPEAKERS</b> , les enceintes avant en position haute et avant en position large n'émettent aucun son. Sélectionnez <b>SP: SB/FH ON</b> , <b>SP: SB/FW ON</b> , <b>SP: FH ON</b> ou <b>SP: FW ON</b> (consultez la section <i>Commutation du bornes d'enceintes</i> à la page 53). Vérifiez les raccordements des enceintes (consultez la section <i>Raccordement des enceintes</i> à la page 14).
Aucun son ne sort du caisson de grave.	Vérifiez que le caisson de grave est correctement raccordé, qu'il est allumé et que le volume est suffisant. Si le caisson de grave est doté d'une fonction sommeil, assurez-vous qu'elle est désactivée. Vérifiez que le caisson de grave est réglé sur <b>YES</b> ou <b>PLUS</b> (consultez la section <i>Réglage des enceintes</i> à la page 73). La fréquence de transition peut être réglée sur un niveau trop bas ; réglez-la sur un niveau plus élevé pour qu'elle corresponde aux caractéristiques des autres enceintes (consultez la section <i>Réglage des enceintes</i> à la page 73). S'il y a très peu d'informations sur les basses fréquences dans le matériel source, modifiez les réglages de vos enceintes et sélectionnez Avant : <b>SMALL</b> / Caisson de grave : <b>YES</b> ou Avant : <b>LARGE</b> / Caisson de grave : <b>PLUS</b> (consultez la section <i>Réglage des enceintes</i> à la page 73). Vérifiez que le canal <b>LFE</b> n'est pas réglé sur <b>OFF</b> ou sur une valeur très faible (consultez la section <i>Réglage des options audio</i> à la page 50). Vérifiez les réglages du niveau des enceintes (consultez la section <i>Niveau de canal</i> à la page 74).
Aucun son ne sort d'une enceinte.	Vérifiez les raccordements des enceintes (consultez la section <i>Raccordement des enceintes</i> à la page 14). Vérifiez les réglages du niveau des enceintes (consultez la section <i>Niveau de canal</i> à la page 74). Assurez-vous que l'enceinte n'est pas réglée sur <b>NO</b> (consultez la section <i>Réglage des enceintes</i> à la page 73). Il se peut que le canal ne soit pas enregistré dans la source. En utilisant l'un des modes d'écoute avec effet avancé, vous pouvez créer le canal manquant (consultez la section <i>Écoute de sources variées grâce aux divers modes d'écoute</i> à la page 38).



Symptôme	Solution
Les composants analogiques produisent du son, mais pas les composants numériques (DVD, LD, CD, etc.).	Vérifiez que le type de signal d'entrée est réglé sur <b>DIGITAL</b> (consultez la section <i>Choix du signal d'entrée</i> à la page 40 ). Assurez-vous que l'entrée numérique est correctement affectée à la prise d'entrée auquel le composant est raccordé (consultez la section <i>Le menu Input Setup</i> à la page 29 ). Vérifiez les réglages de sortie numérique sur le composant source. Si le composant source possède une commande de volume numérique, assurez-vous qu'elle n'est pas réglée à un niveau trop bas.
Aucun son n'est émis ou un bruit est généré lors de la lecture d'une gravure Dolby Digital/DTS.	Assurez-vous que votre lecteur BD ou DVD est compatible avec les disques Dolby Digital/DTS. Vérifiez les réglages de la sortie numérique ou les réglages de la sortie audio HDMI de votre lecteur BD ou DVD. Assurez-vous que la sortie du signal DTS est réglée sur On. Si le composant source possède une commande de volume numérique, assurez-vous qu'elle n'est pas réglée à un niveau trop bas.
Aucun son n'est émis lorsque la page <b>Home Menu</b> est utilisée.	Si la fonction d'entrée HDMI est sélectionnée, le son reste coupé jusqu'à ce que vous quittiez la page <b>Home Menu</b> .

### Autres problèmes audio

Symptôme	Solution
Un son de commutation d'enceintes (un clic) est émis par le récepteur pendant la lecture.	Selon le mode d'écoute, les enceintes avant en position haute (ou avant en position large) et arrière surround peuvent être commutées automatiquement quand les signaux audio présents en entrée changent. Un son de commutation d'enceintes (un clic) est émis par le récepteur à ce moment. Si ce son vous dérange, vous pouvez spécifier d'autres prises d'enceintes (consultez la section <i>Commutation du bornes d'enceintes</i> à la page 53 ).
Les stations radio ne peuvent être sélectionnées automatiquement ou il y a beaucoup de bruit dans les émissions radio.	Étendez complètement l'antenne fil FM, positionnez-la pour assurer la meilleure réception possible et fixez-la à un mur, par exemple. Pour une meilleure réception, utilisez une antenne extérieure (voir page 22 ). Réglez la position et l'orientation de l'antenne AM. Des interférences provenant d'autres équipement, comme une lampe fluorescente ou un moteur, peuvent provoquer du bruit. Éteignez ou déplacez l'appareil en cause, ou déplacez l'antenne AM.
Il y a du bruit lors du balayage d'un CD DTS.	Il ne s'agit pas d'un dysfonctionnement du récepteur. La fonction balayage de votre lecteur altère les informations numériques, les rendant illisibles, ce qui génère du bruit. Baissez le volume pendant le balayage.
Lors de la lecture d'un LD au format DTS, on entend du bruit sur la bande sonore.	Assurez-vous que le type de signal d'entrée est réglé sur <b>DIGITAL</b> (consultez la section <i>Choix du signal d'entrée</i> à la page 40 ).

Symptôme	Solution
Impossible d'enregistrer du son.	Vous ne pouvez effectuer un enregistrement numérique qu'à partir d'une source numérique et un enregistrement analogique qu'à partir d'une source analogique. Pour les sources numériques, assurez-vous que les données enregistrées ne sont pas protégées contre la copie.
La sortie du caisson de grave est très faible.	Pour envoyer plus de signaux au caisson de grave, réglez-le sur <b>PLUS</b> ou réglez les enceintes avant sur <b>SMALL</b> (consultez la section <i>Réglage des enceintes</i> à la page 73 ).
Tout semble être configuré correctement, mais le son est étrange lors de la lecture.	Les enceintes ne sont peut-être pas en phase. Vérifiez que les bornes positives/négatives des enceintes sur le récepteur sont reliées aux bornes correspondantes sur les enceintes (consultez la section <i>Raccordement des enceintes</i> à la page 14 ).
La fonction Phase Control semble n'avoir aucun effet audible.	Le cas échéant, vérifiez que le filtre passe-bas de votre caisson de grave est désactivé, ou que le blocage du passe-bas est réglé sur la fréquence la plus élevée. S'il existe un réglage de PHASE sur votre caisson de grave, réglez-le sur 0° (ou, en fonction du caisson de grave, sur le réglage qui vous semble avoir le meilleur effet global sur le son). Assurez-vous que le réglage de la distance est correct pour toutes les enceintes (consultez la section <i>Distance des enceintes</i> à la page 74 ).
Le contrôle de phase pleine bande ne peut pas être sélectionné.	Effectuez les mesures avec la configuration MCACC automatique intégrale (consultez la section <i>Obtention automatique d'un réglage sonore optimal (Full Auto MCACC)</i> à la page 27 ). Le contrôle de phase pleine bande se met en service dès que les mesures sont terminées.
Du bruit ou des ronflements sont perceptibles, même lorsqu'il n'y a aucune d'entrée de son.	Vérifiez que les ordinateurs ou autres composants numériques raccordés à la même source d'alimentation ne provoquent pas d'interférences.
Impossible de sélectionner certaines fonctions d'entrée par la touche <b>INPUT SELECTOR</b> sur le panneau avant ou la touche <b>INPUT SELECT</b> sur la télécommande.	Vérifiez les réglages de <b>Input Skip</b> dans le menu <b>Input Setup</b> (consultez la section <i>Le menu Input Setup</i> à la page 29 ). Vérifiez l'affectation de <b>HDMI Input</b> dans le menu de <b>Input Setup</b> , puis essayez avec <b>OFF</b> (consultez la section <i>Le menu Input Setup</i> à la page 29 ).
Il semble qu'il y ait un décalage entre les enceintes et la sortie du caisson de grave.	Consultez la section <i>Obtention automatique d'un réglage sonore optimal (Full Auto MCACC)</i> à la page 27 pour reconfigurer votre système en utilisant MCACC (pour compenser automatiquement le retard de la sortie du caisson de grave).
Le volume maximum disponible (indiqué sur l'affichage du panneau avant) est inférieur au maximum de +12dB.	Vérifiez si <b>OFF</b> est spécifié pour le <b>Volume Limit</b> (consultez la section <i>Réglage du volume</i> à la page 77 ).

Symptôme	Solution
Certains modes d'écoute ou paramètres de HOME MENU ne peuvent pas être sélectionnés.	Lorsque <b>Operation Mode</b> est réglé sur <b>Basic</b> , les réglages recommandés par Pioneer sont effectués et certaines fonctions ne peuvent pas être utilisées. Pour utiliser toutes les fonctions sans restriction, réglez <b>Operation Mode</b> sur <b>Expert</b> (consultez la section <i>Configuration du mode de fonctionnement</i> à la page 30).

### Prise ADAPTER PORT

Symptôme	Solution
Le dispositif sans fil <i>Bluetooth</i> ne peut pas se connecter ou fonctionner. Le son du dispositif sans fil <i>Bluetooth</i> n'est pas émis ou le son est interrompu.	Assurez-vous qu'aucun objet émettant des ondes électromagnétiques sur la bande de 2,4 GHz (four à micro-ondes, dispositif sans fil LAN ou <i>Bluetooth</i> ) ne se trouve à proximité de l'appareil. Le cas échéant, éloignez-le de cet appareil. Ou bien, n'utilisez pas l'objet émettant les ondes électromagnétiques. Assurez-vous que le dispositif sans fil <i>Bluetooth</i> ne se trouve pas trop éloigné de cet appareil et que rien ne fait obstruction entre le dispositif sans fil <i>Bluetooth</i> et cet appareil. Installez le dispositif sans fil <i>Bluetooth</i> et cet appareil à moins de 10 m l'un de l'autre et enlevez tout objet pouvant faire obstruction. Assurez-vous que l'ADAPTATEUR <i>Bluetooth</i> est raccordé correctement à <b>ADAPTER PORT</b> sur cet appareil.
	Le dispositif sans fil <i>Bluetooth</i> n'est peut-être pas réglé sur le mode de communication correspondant au système sans fil <i>Bluetooth</i> . Vérifiez le réglage du dispositif sans fil <i>Bluetooth</i> .
	Assurez-vous que le jumelage a été effectué correctement. Le réglage du jumelage a été effacé de cet appareil ou du dispositif sans fil <i>Bluetooth</i> . Rejumelez les deux appareils.
	Assurez-vous que le profil est correct. Utilisez un dispositif sans fil <i>Bluetooth</i> prenant en charge les profils A2DP et AVRCP.

### Vidéo

Symptôme	Solution
Aucune image ne s'affiche lorsqu'une entrée est sélectionnée.	Vérifiez les liaisons vidéo du composant source. Pour le HDMI, ou lorsque la conversion vidéo numérique est réglée sur <b>OFF</b> et qu'un téléviseur et un autre composant sont raccordés avec des câbles différents (dans <i>Réglages des options vidéo</i> à la page 52), vous devez relier votre téléviseur à ce récepteur avec le même type de câbles vidéo que le composant vidéo. Assurez-vous que les entrées attribuées correspondent aux composants raccordés par les câbles vidéo à composantes ou HDMI (consultez la section <i>Le menu Input Setup</i> à la page 29). Vérifiez les réglages de sortie vidéo du composant source. Vérifiez que l'entrée vidéo sélectionnée sur votre téléviseur est adaptée. Sur certains composants (comme les consoles de jeux vidéo), la conversion des résolutions est impossible. S'il n'est pas possible d'ajuster le réglage résolution de ce récepteur (dans <i>Réglages des options vidéo</i> à la page 52) et/ou si les réglages de résolution de votre composant ou écran n'agissent pas, essayez de régler la conversion du signal vidéo numérique sur <b>OFF</b> (dans <i>Réglages des options vidéo</i> à la page 52).
Impossible d'enregistrer de la vidéo.	Vérifiez que la source n'est pas protégée contre la copie. Le convertisseur vidéo n'est pas disponible lors de la réalisation d'enregistrements. Vérifiez que le même type de câble vidéo est utilisé pour raccorder l'enregistreur et la source vidéo (celle que vous souhaitez enregistrer) à ce récepteur.
Image parasitée, intermittente ou déformée.	Parfois, une platine vidéo peut produire un signal vidéo bruyant (lors du balayage, par exemple) ou la vidéo peut être de qualité moyenne (avec certaines consoles de jeux vidéo, par exemple). La qualité de l'image peut également dépendre, entre autres, des réglages de votre écran. Éteignez le convertisseur vidéo et rebranchez la source et l'écran en utilisant le même type de liaison (composantes ou composite), puis reprenez la lecture.
Les signaux vidéo ne sont pas restitués par la prise à composantes.	Lorsqu'un moniteur compatible seulement avec les résolutions de 480i est raccordé à la prise à composantes et qu'un autre moniteur est raccordé à la prise HDMI, les signaux vidéo peuvent ne pas être restitués par le moniteur raccordé à la prise à composantes. Dans ce cas, prenez les mesures suivantes : — Éteignez le moniteur raccordé à la prise HDMI. — Changez le réglage <b>VIDEO PARAMETER</b> du menu <b>RES</b> (consultez la section <i>Réglages des options vidéo</i> à la page 52). — Les signaux vidéo provenant de la prise HDMI ne peuvent pas être transmis aux prises à composantes. Transmettez les signaux vidéo du lecteur ou d'une autre source aux prises à composantes ou composites. Lorsque la prise à composantes est utilisée, affectez celle-ci dans <b>Input Setup</b> (consultez la section <i>Le menu Input Setup</i> à la page 29).

Symptôme	Solution
Le mouvement de l'image n'est pas naturel.	Lorsque Résolution dans <b>VIDEO PARAMETER</b> est réglé sur 1080/24p, l'image peut ne pas s'afficher correctement pour certaines sources. Dans ce cas, réglez la résolution sur une autre valeur que 1080/24p (page 52).

## Réglages

Symptôme	Solution
La configuration MCACC automatique présente toujours une erreur.	<p>Le niveau de bruit ambiant de la pièce peut être trop élevé. Maintenez le bruit à un niveau aussi bas que possible (consultez également la section <i>Problèmes lors de l'utilisation de la configuration MCACC automatique</i> à la page 29). Si le bruit ne peut être maintenu à un niveau suffisamment bas, vous devez configurer manuellement le son surround (page 72).</p> <p>Si vous utilisez une seule enceinte surround arrière, raccordez-la aux bornes <b>SURROUND BACK L (Single)</b>.</p> <p>Pour utiliser un ensemble d'enceintes à 5.1 canaux, utilisez les enceintes surround pour le canal surround, mais pas pour le canal surround arrière.</p> <p>Veillez à ce qu'il n'y ait aucun obstacle entre les enceintes et le microphone.</p> <p>Si <b>Reverse Phase</b> s'affiche, essayez ceci :</p> <ul style="list-style-type: none"> <li>— Les fils du cordon d'enceinte (+ et -) ont peut-être été inversés. Vérifiez les liaisons des enceintes.</li> <li>— Selon le type d'enceintes et les conditions dans lesquelles elles ont été installées, <b>Reverse Phase</b> peut s'afficher même si les enceintes sont bien raccordées. Dans ce cas, sélectionnez <b>GO NEXT</b> et continuez.</li> <li>— Si l'enceinte n'est pas orientée vers le microphone (position d'écoute) ou lorsque les enceintes sont affectées par la phase (enceintes dipôles, enceintes réfléchissantes, etc.), il peut être impossible d'identifier correctement la polarité.</li> </ul>
Après l'utilisation de la configuration MCACC automatique, la taille d'enceinte est incorrecte.	<p>Des bruits basses fréquences provenant, par exemple, d'un climatiseur ou d'un moteur dans la pièce peuvent avoir été émis. Éteignez tous les appareils situés dans la pièce et relancez la configuration MCACC automatique.</p> <p>Cela peut se produire dans certains cas, en fonction d'un certain nombre de facteurs (capacité des enceintes à restituer les basses, taille de la pièce, position de l'enceinte, etc.). Si ce problème persiste, modifiez manuellement la configuration des enceintes dans <i>Réglage des enceintes</i> à la page 73 et utilisez l'option <b>ALL (Keep SP System)</b> pour le menu <b>Auto MCACC</b> dans <i>MCACC automatique (Expert)</i> à la page 64.</p>
Impossible d'ajuster correctement le réglage précis de la distance des enceintes.	Vérifiez que les enceintes sont toutes en phase (assurez-vous que la correspondance des bornes positive (+) et négative (-) est correcte).
L'écran affiche <b>KEY LOCK ON</b> lorsque vous essayez d'effectuer des réglages.	Lorsque le récepteur est en veille, appuyez environ 10 secondes sur <b>⏻</b> <b>STANDBY/ON</b> tout en tenant <b>SPEAKERS</b> enfoncée pour désactiver le verrouillage des touches.

Symptôme	Solution
Les derniers réglages ont été effacés.	<p>Le cordon d'alimentation était débranché lorsque vous avez effectué ce réglage.</p> <p>Les réglages ne sont enregistrés que si toutes les zones sont hors service. Mettez toutes les zones secondaires hors service avant de débrancher le cordon d'alimentation.</p>
Les divers réglages du système ne sont pas enregistrés.	Ne débranchez pas le cordon d'alimentation pendant ces réglages. (Les réglages sont sauvegardés lorsque les appareils de la zone principale et de la zone secondaire sont éteints. Éteignez les appareils de toutes les zones avant de débrancher le cordon d'alimentation.)
Certains modes d'écoute ou paramètres de <b>HOME MENU</b> ne peuvent pas être sélectionnés.	Lorsque <b>Operation Mode</b> est réglé sur <b>Basic</b> , les réglages recommandés par Pioneer sont effectués et certaines fonctions ne peuvent pas être utilisées. Pour utiliser toutes les fonctions sans restriction, réglez <b>Operation Mode</b> sur <b>Expert</b> (consultez la section <i>Configuration du mode de fonctionnement</i> à la page 30).

## Graphique de l'égaliseur du calibrage professionnel

Symptôme	Solution
La courbe des caractéristiques de la réverbération après le calibrage EQ n'apparaît pas totalement plane.	<p>Dans certains cas, par exemple si des réglages ont été réalisés pour compenser les caractéristiques de la pièce pour obtenir un meilleur son, la courbe n'apparaîtra pas plate (même si vous sélectionnez <b>ALL CH ADJ</b> dans la configuration MCACC automatique).</p> <p>Certaines parties du graphique peuvent paraître identiques (avant et après le calibrage) si le réglage à effectuer est faible voir nul.</p> <p>Le graphique peut sembler s'être décalé verticalement si l'on compare les mesures avant et après le calibrage.</p>
Les réglages de l'égaliseur réalisés avec la Configuration MCACC manuelle ne semblent pas modifier la courbe des caractéristiques de la réverbération après le calibrage EQ.	Il se peut que les réglages effectués n'apparaissent pas sur la courbe des caractéristiques de la réverbération après le calibrage EQ parce que les filtres utilisés pour l'analyse ne le permettent pas. Ces réglages sont toutefois pris en compte par les filtres utilisés pour le calibrage global du système.
Les courbes de réponses des fréquences les plus basses semblent ne pas avoir été calibrées pour les enceintes <b>SMALL</b> .	<p>Les basses fréquences utilisées dans le traitement des graves (canal du caisson de grave) ne changeront pas pour des enceintes configurées sur <b>SMALL</b>, ou bien les enceintes ne rendent pas ces basses fréquences.</p> <p>Le calibrage est réalisé, mais les limites des basses fréquences de vos enceintes ne permettent pas l'affichage d'un son mesurable.</p>

## Afficheur

Symptôme	Solution
L'afficheur est sombre ou éteint.	Appuyez plusieurs fois de suite sur la touche <b>DIMMER</b> pour sélectionner une luminosité différente.
<b>DIGITAL</b> ne s'affiche pas lorsque vous appuyez sur <b>SIGNAL SEL</b> .	Vérifiez les liaisons numériques et assurez-vous que les entrées numériques sont correctement affectées (consultez la section <i>Le menu Input Setup</i> à la page 29).
☐ <b>DIGITAL</b> ou <b>DTS</b> ne s'éclaire pas pendant la lecture d'un logiciel Dolby/DTS.	Ces indicateurs ne s'allument pas si la lecture est en pause. Vérifiez les réglages de lecture du composant source, notamment la sortie numérique.
Lors de la lecture de sources Dolby Digital ou DTS, les indicateurs de format du récepteur ne s'allument pas.	Vérifiez que le lecteur est connecté à l'aide d'une connexion numérique. Assurez-vous que le récepteur est réglé sur <b>AUTO</b> ou <b>DIGITAL</b> (consultez la section <i>Choix du signal d'entrée</i> à la page 40). Vérifiez que le lecteur n'est pas configuré pour convertir les sources Dolby Digital et DTS en PCM. Vérifiez que Dolby Digital ou DTS est sélectionné si le disque comporte plusieurs pistes audio.
Lors de la lecture de certains disques, aucun indicateur de format ne s'allume sur le récepteur.	Le disque ne contient peut-être pas de gravure 5.1/6.1 canaux. Consultez l'emballage du disque pour plus d'informations sur les pistes audio enregistrées sur le disque.
Lors de la lecture d'une disque en mode Auto Surround ou ALC, ☐ <b>Pro Logic II</b> ou <b>DTS Neo:6</b> apparaît sur le récepteur.	Assurez-vous que le récepteur est réglé sur <b>AUTO</b> ou <b>DIGITAL</b> (consultez la section <i>Choix du signal d'entrée</i> à la page 40). Si une bande sonore deux canaux est en cours de lecture (y compris une source codée Dolby Surround), il ne s'agit pas d'un dysfonctionnement. Consultez l'emballage du disque pour connaître les formats audio disponibles.
Lors de la lecture d'un DVD-Audio, l'écran affiche <b>PCM</b> .	Ceci se produit si vous lisez un DVD-Audio avec la connexion HDMI. Il ne s'agit pas d'un dysfonctionnement.
Le récepteur s'éteint automatiquement et un témoin clignote ou un témoin clignote est le récepteur ne s'allume pas.	Consultez la section <b>Alimentation</b> (page 79).

## Télécommande

Symptôme	Solution
Pas de contrôle à distance.	Réglez le mode de commande de la télécommande sur le mode correspondant au réglage effectué sur l'appareil principal (consultez la section <i>Exploitation de plusieurs récepteurs</i> à la page 57). Vérifiez si le mode de commande de la télécommande du récepteur est réglé correctement (consultez la section <i>Réglage du mode de la télécommande</i> à la page 78). Remplacez les piles de la télécommande (consultez la section <i>Mise en place des piles</i> à la page 6). Veillez à vous trouver à moins de 7 m du capteur de la télécommande sur le panneau avant et à former un angle de 30° avec celui-ci (consultez la section <i>Portée de la télécommande</i> à la page 7). Vérifiez l'absence d'obstacle entre le récepteur et la télécommande. Vérifiez que le capteur de la télécommande n'est pas exposé à une lumière fluorescente ou intense. Vérifiez les raccordements des prises <b>CONTROL IN</b> (consultez la section <i>Fonctionnement d'autres composants Pioneer avec le capteur de cette unité</i> à la page 25).
D'autres composants ne fonctionnent pas avec la télécommande du système.	Si les piles sont déchargées, les codes de préréglage ont peut-être été effacés. Entrez une nouvelle fois les codes de préréglage. Les codes de préréglage sont peut-être incorrects. Reprogrammez mes codes de préréglage. Les commandes des télécommandes d'autres appareils enregistrées par apprentissage peuvent parfois être mal apprises. Dans ce cas, enregistrez une nouvelle fois les commandes avec la fonction d'apprentissage (consultez la section page 58). Si les commandes n'agissent toujours pas, elles peuvent avoir un format spécial que cette télécommande est incapable de prendre en compte. Utilisez une autre télécommande pour cet appareil.

## HDMI

Symptôme	Solution
L'indicateur <b>HDMI</b> clignote en permanence.	Vérifiez les points ci-dessous.

Symptôme	Solution
Pas d'image ou de son.	<p>Ce récepteur est compatible HDCP. Vérifiez si les composants raccordés sont également compatibles HDCP. Si ce n'est pas le cas, raccordez-les par les prises vidéo à composantes ou vidéo composites.</p> <p>Selon le composant source raccordé, il peut ne pas fonctionner avec ce récepteur (même s'il est compatible HDCP). Dans ce cas, raccordez le composant et le récepteur à l'aide des prises vidéo à composantes ou composites.</p> <p>Si le problème persiste lorsque vous raccordez votre composant HDMI directement à votre moniteur, veuillez consulter le manuel du composant ou du moniteur, ou contactez le fabricant pour obtenir de l'aide.</p> <p>Si les images vidéo n'apparaissent pas sur votre téléviseur, essayez d'ajuster le réglage de la résolution, de Deep Color ou d'autres paramètres de votre composant.</p> <p>Si les signaux vidéo analogiques sont transmis par la prise HDMI, utilisez une autre liaison pour la sortie audio.</p> <p>Pour obtenir des signaux Deep Color, utilisez un câble HDMI (câble HDMI haute vitesse) pour relier ce récepteur à un composant ou à un téléviseur présentant la fonction Deep Color.</p>
Pas d'image.	<p>Essayez de changer le réglage de résolution (dans <i>Réglages des options vidéo</i> à la page 52).</p>
Pas de son ou arrêt soudain du son.	<p>Assurez-vous que le paramètre audio HDMI est réglé sur <b>AMP</b> (<i>Réglage des options audio</i> à la page 50).</p> <p>Si le composant est un appareil DVI, utilisez une liaison distincte pour le son.</p> <p>Si les signaux vidéo analogiques proviennent de la prise HDMI, utilisez une liaison distincte pour le son.</p> <p>Vérifiez les réglages de sortie audio du composant source.</p> <p>Les transmissions de son numérique sous forme HDMI ne sont pas immédiatement reconnues. C'est pourquoi, une coupure de son peut se produire au moment où l'on change de format audio ou lance la lecture.</p> <p>La mise sous/hors tension du dispositif raccordé à la prise <b>HDMI OUT</b> de cet appareil pendant la lecture, ou le débranchement/branchement du câble HDMI pendant la lecture, peut occasionner du bruit ou des coupures de son.</p>
Image bruyante ou déformée.	<p>Parfois, une platine vidéo peut produire un signal vidéo bruyant (lors du balayage, par exemple) ou la vidéo peut être de qualité moyenne (avec certaines consoles de jeux vidéo, par exemple). La qualité de l'image peut également dépendre, entre autres, des réglages de votre écran. Éteignez le convertisseur vidéo et rebranchez la source et l'écran en utilisant le même type de liaison (composantes ou composite), puis reprenez la lecture.</p> <p>Si le problème persiste lorsque vous raccordez votre composant HDMI directement à votre moniteur, veuillez consulter le manuel du composant ou du moniteur, ou contactez le fabricant pour obtenir de l'aide.</p>

Symptôme	Solution
<b>HDCP ERROR</b> apparaît sur l'afficheur.	Vérifiez si le composant raccordé est compatible HDCP. Si ce n'est pas le cas, utilisez un autre type de liaison (composantes ou composite) pour raccorder l'appareil. Avec certains composants compatibles HDCP, ce message s'affiche aussi, mais dans la mesure où l'image est normale, il n'y a pas lieu de s'inquiéter.
Quand la <b>Control</b> par l' <b>HDMI</b> est réglée sur <b>ON</b> , l'affectation de <b>HDMI Input</b> pour l'entrée <b>TV/SAT</b> est annulée.	Même lorsque <b>Control</b> par l'HDMI est réglé sur <b>ON</b> , l'entrée HDMI est affectée pour les entrées <b>BD</b> , <b>DVD</b> , <b>DVR/BDR</b> et <b>VIDEO</b> quel que soit le réglage de <b>Control</b> par l'HDMI, et c'est pourquoi ces prises doivent être utilisées.
Fonctionnement synchrone impossible avec la fonction <b>Control</b> par l'HDMI.	<p>Vérifiez les liaisons HDMI.</p> <p>Le câble est peut-être endommagé.</p> <p>Sélectionnez <b>ON</b> pour le paramètre <b>Control</b> par l'HDMI (consultez la section <i>Réglage de l'HDMI</i> à la page 47).</p> <p>Sélectionnez <b>ALL</b> pour le paramètre <b>Control Mode</b> par l'HDMI (consultez la section <i>Réglage de l'HDMI</i> à la page 47).</p> <p>Mettez le téléviseur sous tension avant de mettre ce récepteur sous tension.</p> <p>Mettez la commande par l'HDMI en service du côté téléviseur (consultez le mode d'emploi du téléviseur).</p> <p>Raccordez le téléviseur à la prise <b>HDMI OUT 1</b> et réglez la sortie HDMI sur <b>HDMI OUT 1</b>. Mettez d'abord le téléviseur sous tension puis ce récepteur.</p>

## Guide de dépannage 2

### AVNavigator

Symptôme	Causes	Solution
L'AVNavigator n'agit pas correctement sur le récepteur.	Le récepteur n'est pas allumé.	Allumez le récepteur. (Attendez environ 60 secondes après avoir allumé le récepteur pour que les fonctions du réseau s'activent.) Ensuite, appuyez sur <b>Detection</b> dans l'AVNavigator pour redétecter le récepteur.
	Le récepteur ou l'ordinateur n'est pas connecté au réseau LAN.	Raccordez un câble LAN au récepteur ou à l'ordinateur (page 23). Ensuite, appuyez sur <b>Detection</b> dans l'AVNavigator pour redétecter le récepteur.
	Le routeur est éteint.	Allumez le routeur. Quand le routeur a vraiment démarré, appuyez sur <b>Detection</b> dans l'AVNavigator pour redétecter le récepteur.
	Les réglages de réseau de l'AVNavigator ne sont pas corrects.	Si votre routeur ne prend pas en charge le DHCP, l'adresse IP du récepteur devra être spécifiée dans l'AVNavigator. Spécifiez d'abord l'adresse IP sur le récepteur, puis la même adresse dans l'AVNavigator (page 75). Ensuite, appuyez sur <b>Detection</b> dans l'AVNavigator pour redétecter le récepteur.
	Le réglage du numéro de port du récepteur a été changé.	Cliquez sur <b>Settings</b> sur le menu de fonctions de l'AVNavigator, sélectionnez l'onglet de l'adresse IP et saisissez le numéro de port changé (un des numéros de ports spécifiés sur le récepteur) (page 76). Ensuite, appuyez sur <b>Detection</b> dans l'AVNavigator pour redétecter le récepteur.
	Les connexions réseau n'ont pas pu être restreintes à cause des réglages réseau, des réglages de sécurité, etc. de l'ordinateur.	Vérifiez les réglages réseau, les réglages de sécurité, etc. de l'ordinateur. Ensuite, appuyez sur <b>Detection</b> dans l'AVNavigator pour redétecter le récepteur.
	Lorsque le mode interactif du mode d'emploi est changé, les réglages peuvent ne pas être transférés au navigateur, et dans ce cas l'AVNavigator cesse d'interagir.	Rafraîchissez l'affichage de la page en appuyant sur le bouton de rafraîchissement du navigateur ou bien afficher une autre page du lien pour que le réglage soit transféré.

Symptôme	Causes	Solution
Lorsque le <b>Wiring Navi, Interactive Manual, Glossary</b> ou <b>Software Update</b> est lancé, un avertissement au sujet de la sécurité apparaît sur le navigateur.	Il s'agit d'une fonction sécuritaire du navigateur.	Il ne s'agit pas d'un dysfonctionnement. Effectuez l'opération nécessaire pour autoriser le contenu bloqué.
L'AVNavigator ne peut pas être installé.	Un message d'erreur peut apparaître si les ressources système sont insuffisantes.  L'installation de l'AVNavigator peut échouer en raison de son incompatibilité avec d'autres applications.	Redémarrez l'ordinateur, puis démarrez l'installateur (AVNV_XXX_XXX.exe) sans autre application ouverte.  Prenez les mesures suivantes, dans l'ordre indiqué. 1. Si certaines applications sont ouvertes, fermez-les et essayez de redémarrer l'installateur (AVNV_XXX_XXX.exe). 2. Si cela ne fonctionne pas, essayez de redémarrer votre ordinateur et démarrez l'installateur (AVNV_XXX_XXX.exe) sans aucune application ouverte.
La mise à jour du logiciel ne s'effectue pas très bien.	Le problème vient peut-être du réseau de votre fournisseur de service Internet.	Contactez votre fournisseur.

### Interface USB

Symptômes	Causes	Solutions
Les dossiers/fichiers enregistrés dans un dispositif USB ne peuvent pas être lus.	Les dossiers/fichiers sont actuellement stockés à un autre endroit que la FAT (File Allocation Table).  Il y a plus de 8 niveaux dans un dossier.  Il y a plus de 30 000 dossiers/fichiers dans un appareil USB.  Les fichiers audio sont protégés.	Stockez les dossiers/fichiers dans la FAT.  Un dossier peut contenir un maximum de 8 niveaux (page 32).  Un appareil USB peut contenir au maximum 30 000 dossiers/fichiers (page 32).  Les fichiers audio protégés stockés dans un dispositif USB ne peuvent pas être lus (page 32).



Symptômes	Causes	Solutions
Un dispositif USB ne peut pas être reconnu.	Le dispositif USB n'est pas compatible avec les spécifications de la classe de stockage de masse.	Essayez d'utiliser un dispositif USB compatible avec les spécifications de la classe de stockage de masse. Il existe des cas où les fichiers audio stockés dans un dispositif USB compatible avec les spécifications de la classe de stockage de masse ne peuvent pas être lus sur ce récepteur (page 32). Raccordez un dispositif USB et mettez ce récepteur sous tension (page 24).
	Un concentrateur USB est actuellement utilisé.	Ce récepteur ne peut pas être raccordé par un concentrateur USB (page 32).
	Ce récepteur reconnaît le dispositif USB comme effraction.	Mettez hors puis de nouveau sous tension ce récepteur.
Un dispositif USB est raccordé et indiqué, mais les fichiers audio qu'il contient ne peuvent pas être lus.	Certains formats de dispositifs USB, dont le FAT 12, NTFS et HFS ne peuvent pas être lus par ce récepteur. Le format de fichier ne peut pas être lu correctement par ce récepteur.	Vérifiez si le format de votre dispositif USB est FAT 16 ou FAT 32. Notez bien que les formats FAT 12, NTFS et HFS ne peuvent pas être lus par ce récepteur (page 32). Reportez-vous à la liste des formats de fichiers pouvant être lus par ce récepteur (page 33).
Le clavier USB ne peut pas être détecté.	Le clavier USB est raccordé par un concentrateur USB. Un clavier PS2 est raccordé par un connecteur PS2/USB. Le clavier n'est pas un dispositif de classe USB HID.	Le récepteur n'est pas compatible avec les concentrateurs USB. Branchez le clavier directement sur le récepteur. Les claviers PS2 ne peuvent pas être utilisés avec ce récepteur, même s'ils sont raccordés par un connecteur PS2/USB. Utilisez un clavier USB. Certains dispositifs ne pourront pas être détectés. Utilisez un clavier de classe USB HID.
Impossible de saisir le texte correct avec le clavier USB.	Le clavier n'est pas un clavier Qwerty US International.	Utilisez un clavier Qwerty US International. NB : Certains caractères ne peuvent pas être saisis.

## HOME MEDIA GALLERY

Symptômes	Causes	Solutions
Impossible d'accéder au réseau.	Le câble LAN n'est pas bien raccordé. Le routeur n'est pas sous tension.	Enfoncez bien la fiche du câble LAN dans la prise (page 23). Mettez le routeur sous tension.
	Un logiciel antivirus est actuellement installé sur le composant raccordé.	Dans certains cas, il n'est pas possible d'accéder à un composant sur lequel un logiciel antivirus a été installé.
	Le composant audio en réseau qui a été mis hors tension est mis sous tension.	Mettez le composant audio en réseau sous tension avant le récepteur.

Symptômes	Causes	Solutions
La lecture ne démarre pas alors que "Connecting..." reste affiché.	Le composant est actuellement débranché du récepteur ou de la source d'alimentation.	Vérifiez si le composant est correctement raccordé à ce récepteur ou à la source d'alimentation.
L'ordinateur ou la radio Internet ne fonctionne pas correctement.	L'adresse IP n'a pas été désignée correctement. L'adresse IP est désignée automatiquement.	Mettez en service la fonction de serveur DHCP de votre routeur, ou paramétrez le réseau manuellement pour votre environnement réseau (page 75). Le paramétrage automatique prend un certain temps. Veuillez attendre.
Les fichiers audio enregistrés sur les composants en réseau, par exemple sur un ordinateur, ne peuvent pas être lus.	Windows Media Player 11 ou Windows Media Player 12 n'est pas actuellement installé sur votre ordinateur. Des fichiers audio ont été enregistrés dans d'autres formats que MP3, WAV (LPCM seulement), MPEG-4 AAC, FLAC et WMA. Les fichiers audio enregistrés en MPEG-4 AAC ou FLAC sont lus avec Windows Media Player 11 ou Windows Media Player 12. Le composant raccordé au réseau ne fonctionne pas correctement. Le composant raccordé au réseau ne permet pas le partage de fichiers. Le dossier enregistré sur le composant raccordé au réseau a été supprimé ou endommagé. Les connexions réseau n'ont pas pu être restreintes à cause des réglages réseau, des réglages de sécurité, etc. de l'ordinateur.	Installez Windows Media Player 11 ou Windows Media Player 12 sur votre ordinateur (page 42). Lisez des fichiers audio enregistrés dans les formats MP3, WAV (LPCM seulement), MPEG-4 AAC, FLAC et WMA. Il se peut toutefois que certains fichiers audio enregistrés dans ces formats ne puissent pas être lus sur ce récepteur. Les fichiers audio enregistrés en MPEG-4 AAC ou FLAC ne peuvent pas être lus avec Windows Media Player 11 ou Windows Media Player 12. Essayez un autre serveur. Reportez-vous au mode d'emploi fourni avec votre serveur. Vérifiez si le composant est affecté par quelque chose ou s'il est en veille. Essayez de remettre le composant en marche, si nécessaire. Essayez de changer les réglages du composant raccordé au réseau. Vérifiez le dossier enregistré sur le composant raccordé au réseau. Vérifiez les réglages réseau, les réglages de sécurité, etc. de l'ordinateur.

Symptômes	Causes	Solutions
Impossible d'accéder au composant raccordé au réseau.	Le composant raccordé au réseau n'est pas réglé correctement.	Si le l'autorisation est automatique, vous devez saisir de nouveau les informations appropriées. Vérifiez si la connexion n'est pas réglée sur "Do not authorize" (Ne pas autoriser).
	Il n'y a aucun fichier audio lisible sur le composant raccordé au réseau.	Vérifiez les fichiers audio enregistrés sur le composant raccordé au réseau.
La lecture audio s'arrête ou est perturbée.	Le fichier audio actuellement en cours de lecture n'a pas été enregistré dans un format lisible par ce récepteur.	Vérifiez si le fichier audio a été enregistré dans un format pris en charge par ce récepteur. Vérifiez si le dossier a été endommagé ou détruit. Il se peut que dans certains cas des fichiers audio ne puissent pas être lus ou affichés bien qu'ils soient compatibles avec ce récepteur (page 46).
	Le câble LAN est actuellement débranché.	Raccordez le câble LAN correctement (page 23).
	Le trafic est très important sur le réseau auquel vous avez accès par Internet.	Utilisez une liaison 100BASE-TX pour accéder aux composants en réseau.
	En mode DMR, selon le contrôleur externe utilisé, la lecture peut être interrompue au moment où le volume est réglé sur le contrôleur.	Dans ce cas, ajustez le volume sur le récepteur ou la télécommande.
	Il y a une connexion passant par un réseau LAN sans fil sur le même réseau.	La disponibilité sur la bande de 2,4 GHz utilisée par le réseau LAN sans fil est peut-être insuffisante. N'effectuez pas les connexions réseau par le réseau LAN sans fil.  Installez l'appareil à l'écart des appareils émettant des ondes électromagnétiques sur la bande de 2,4 GHz (four à micro-ondes, consoles de jeux, etc.). Si le problème n'est pas pour autant résolu, arrêtez les appareils émettant des ondes électromagnétiques.
Impossible d'accéder à Windows Media Player 11 ou Windows Media Player 12.	<i>Dans le cas de Windows Media Player 11</i> : Vous êtes actuellement connecté au domaine par un ordinateur sur lequel Windows XP ou Windows Vista est installé.	Au lieu de vous connecter au domaine, connectez-vous sur la machine locale (page 43).
	<i>Dans le cas de Windows Media Player 12</i> : Vous êtes actuellement connecté au domaine par un ordinateur sur lequel Windows 7 est installé.	

Symptômes	Causes	Solutions
Impossible d'écouter des stations radio Internet.	Les réglages de pare-feu des composants en réseau agissent actuellement.	Vérifiez les réglages de pare-feu des composants en réseau.
	Vous êtes actuellement déconnecté d'Internet.	Vérifiez les réglages de connexion des composants en réseau et adressez-vous à votre fournisseur de réseau, si nécessaire (page 75).
	Les émissions d'une station radio Internet ont été arrêtées ou interrompues.	Il existe des cas où il est impossible d'écouter des stations radio Internet bien qu'elles figurent dans la liste des stations radio Internet pouvant être écoutées avec ce récepteur (page 43).
Les touches de la télécommande ne peuvent pas être utilisées pour la fonction Home Media Gallery.	La télécommande n'est pas réglée sur le mode Home Media Gallery.	Appuyez sur <b>HMG</b> pour régler la télécommande sur le mode Home Media Gallery (page 43).

## Guide de dépannage du réseau LAN sans fil

### Pas d'accès au réseau par le réseau LAN sans fil.

Le convertisseur LAN sans fil n'est pas allumé. (Les témoins "Power", "WPS" et "Wireless" du convertisseur LAN sans fil ne sont pas allumés.)

- Vérifiez si le câble USB reliant le convertisseur LAN sans fil à la prise **DC OUTPUT for WIRELESS LAN** du récepteur est branché correctement.

**WLAN POW ERR** apparaît dans l'afficheur du récepteur.

- Il y a un problème au niveau de l'alimentation du convertisseur LAN sans fil. Éteignez le récepteur, puis débranchez le câble USB, rebranchez le câble USB et rallumez le récepteur.
- Si **WLAN POW ERR** apparaît encore après que les opérations précédentes ont été répétées plusieurs fois, le problème se situe au niveau du récepteur ou du câble USB. Débranchez le récepteur de la prise murale et contactez un service après-vente agréé Pioneer.

Le câble LAN n'est pas bien raccordé.

- Enfoncez bien la fiche du câble LAN dans la prise (page 24).

Le convertisseur LAN sans fil et la base (routeur LAN sans fil, etc.) sont trop éloignés ou il y a un obstacle entre eux.

- Rapprochez le convertisseur LAN sans fil et la base, etc. pour améliorer la réception LAN sans fil.

Un four à micro-ondes ou un appareil produisant des ondes électromagnétiques interfère avec le réseau LAN sans fil.

- Utilisez le système à l'écart d'un four à micro-ondes ou d'un appareil produisant des ondes électromagnétiques.
- Dans la mesure du possible, évitez d'utiliser des dispositifs produisant des ondes électromagnétiques lorsque le système fonctionne avec le réseau LAN sans fil.

Plusieurs convertisseurs LAN sans fil sont connectés au routeur LAN sans fil.

- Lorsque plusieurs convertisseurs LAN sans fil sont connectés, leurs adresses IP doivent être changées. Par exemple, si l'adresse IP du routeur LAN sans fil est "192.168.1.1", réglez l'adresse IP du premier convertisseur LAN sans fil sur "192.168.1.249", la seconde adresse IP du convertisseur LAN sans fil sur "192.168.1.248", en utilisant des valeurs entre 2 et 249 (par exemple "249" et "248") qui ne sont pas déjà attribuées à d'autres convertisseurs LAN sans fil ou d'autres dispositifs.

Des connexions LAN sans fil ne peuvent pas être établies entre le convertisseur LAN sans fil et la base (routeur LAN sans fil, etc.).

- Le convertisseur LAN sans fil doit être réglé pour que des connexions LAN sans fil puissent être établies. Consultez la section *Convertisseur LAN sans fil* à la page 76.

Le convertisseur LAN sans fil est bien raccordé au récepteur et les témoins du convertisseur LAN sans fil sont allumés, mais le convertisseur LAN sans fil ne peut pas être réglé depuis le récepteur (l'écran des réglages ne s'affiche pas).

- Si DHCP dans les réglages IP du récepteur est réglé sur OFF et l'adresse IP a été spécifiée manuellement, l'adresse IP spécifiée dans le convertisseur LAN sans fil sont peut-être différentes.

Dans les réglages IP du récepteur, réglez DHCP sur ON. Lorsque le réglage est terminé, éteignez le récepteur. Ensuite, rallumez le récepteur et vérifiez si les réglages du convertisseur LAN sans fil peuvent être affichés sur le récepteur.

Si les réglages apparaissent, changez les réglages d'adresse IP du récepteur et du convertisseur LAN sans fil, si nécessaire.

Les réglages d'adresse IP du récepteur et du convertisseur LAN sans fil ne correspondent pas aux réglages du routeur LAN sans fil, etc.

- Vérifiez les réglages d'adresse IP du récepteur et du convertisseur LAN sans fil (y compris le réglage DHCP).

Si le réglage DHCP du récepteur est "ON", éteignez le récepteur puis rallumez-le.

Assurez-vous que les adresses IP du récepteur et du convertisseur LAN sans fil correspondent aux réglages du routeur LAN sans fil, etc.

Si le réglage DHCP du récepteur est "OFF", spécifiez l'adresse IP correspondant au réseau de la base (routeur LAN sans fil, etc.).

Par exemple, si l'adresse IP du routeur LAN sans fil est "192.168.1.1", réglez l'adresse IP du récepteur sur "192.168.1.XXX" (\*1), le masque de sous-réseau sur "255.255.255.0", la passerelle et le DNS sur "192.168.1.1".

Ensuite, réglez l'adresse IP du convertisseur LAN sans fil sur "192.168.1.249" (\*2).

(\*1) Spécifiez pour "XXX" dans "192.168.1.XXX" un nombre entre 2 et 248, non attribué à d'autres dispositifs.

(\*2) Spécifiez pour "249" dans "192.168.1.249" un nombre entre 2 et 249, non attribué à d'autres dispositifs.

Essayez de faire les réglages détaillés du convertisseur LAN sans fil.

- Le convertisseur LAN sans fil peut être connecté à un ordinateur pour les réglages détaillés du réseau LAN sans fil. Pour le détail, consultez le CD-ROM fourni avec le convertisseur LAN sans fil. Vérifiez les réglages du routeur LAN sans fil, etc., puis changez les réglages du convertisseur LAN sans fil.

Notez, toutefois que les réglages détaillés du réseau LAN sans fil n'amélioreront pas nécessairement la réception LAN sans fil. Faites attention lorsque vous changez les réglages.

Le point d'accès est réglé de manière à masquer le SSID.

- Dans ce cas, le SSID peut ne pas apparaître dans la liste des points d'accès. Dans ce cas, réglez le SSID, etc. en effectuant manuellement les réglages du convertisseur LAN sans fil sur le récepteur.

Les réglages de sécurité du point d'accès utilisent une clé WEP de 152 bits ou une authentification par clé partagée.

- Le récepteur n'adopte pas la clé WEP de 152 bits ou l'authentification par clé partagée.

Des connexions réseau ne peuvent pas être établies même si les mesures précédentes sont prises.

- Réinitialisez le convertisseur LAN sans fil. Ensuite, refaites les réglages du convertisseur LAN sans fil.  
À propos de la réinitialisation
  1. Assurez-vous que le convertisseur LAN sans fil est allumé.
  2. Appuyez sur le bouton de réinitialisation du convertisseur LAN sans fil au moins 3 secondes.
  3. Relâchez le bouton de réinitialisation.  
Lorsque le convertisseur LAN sans fil redémarre, la réinitialisation est terminée.

## À propos des messages d'état

Reportez-vous aux informations suivantes lorsqu'une mention d'état apparaît pendant l'utilisation de Home Media Gallery.

Mentions d'état	Descriptions
<b>STARTING H.M.G.</b>	Un composant en réseau, ordinateur compris, est actuellement en cours de connexion. Attendez un instant.
<b>Connection Down</b>	Impossible d'avoir accès à la catégorie sélectionnée ou à la station radio Internet.
<b>File Format Error</b>	Lecture impossible pour une raison quelconque.
<b>Track Not Found</b>	Le morceau sélectionné n'a pas pu être localisé sur le réseau.
<b>Server Error</b>	Impossible d'accéder au serveur sélectionné.
<b>Server Disconnected</b>	Le serveur a été débranché.
<b>empty</b>	Aucun fichier stocké dans le dossier sélectionné.
<b>Preset Not Stored</b>	La station radio Internet sélectionnée n'est pas actuellement consignée et sauvegardée.
<b>Out of Range</b>	La valeur désignée comme réglage réseau est hors de la plage autorisée.
<b>License Error</b>	La licence du contenu devant être lu est invalide.
<b>Item Already Exists</b>	Cette mention s'affiche lorsque le fichier que vous essayez de consigner dans le dossier Favorites a déjà été consigné.
<b>Favorite List Full</b>	Cette mention s'affiche lorsque vous essayez de consigner un fichier dans le dossier Favorites alors que celui-ci est déjà plein.

## Réglage des enceintes

Pour obtenir un meilleur effet surround, il est important de positionner précisément les enceintes et d'unifier leur volume et caractéristiques sonores de même que d'ajuster finement le son multicanaux.

Les trois points principaux à prendre en considération lors du positionnement des enceintes sont **la distance**, **l'angle** et **l'orientation** (c'est-à-dire la direction où sont orientées les enceintes).

**Distance** : La distance de toutes les enceintes doit être identique.

**Angle** : Les enceintes doivent être horizontalement symétriques.

**Orientation** : L'orientation doit être horizontalement symétrique.

Dans la plupart des cas, il est toutefois impossible de respecter ces conditions. Sur ce récepteur, la distance des enceintes peut être corrigée automatiquement à 1 cm près en exécutant la configuration MCACC automatique intégrale (page 27).

Quant au volume et à la qualité sonore, il est possible d'obtenir une ambiance sonore idéale en corrigeant le champ sonore à l'aide de l'égaliseur et les caractéristiques de phase des enceintes à l'aide du contrôle de phase pleine bande (page 41).

## Étape 1 : Disposition des enceintes et réglage de la distance

Utilisez par exemple des pieds d'enceintes pour stabiliser les enceintes, et laissez au moins 10 cm entre les murs et les enceintes. Positionnez avec précision les enceintes de sorte que les enceintes gauche et droite soient aux mêmes angles par rapport à la position d'écoute (centre des réglages). (Nous vous conseillons d'utiliser des cordes, etc. pour ajuster les positions.) Toutes les enceintes devraient être à égale distance de la position d'écoute.



### Remarque

- Si les enceintes ne peuvent pas être placées à égale distance (sur un cercle), corrigez artificiellement leurs distances par la configuration MCACC automatique et l'ajustement fin des enceintes.

## Étape 2 : Réglage de la hauteur des enceintes

Ajustez les hauteurs (angles) des différentes enceintes.

Ajustez-les de sorte que les enceintes avant reproduisant les moyennes et hautes fréquences soient à peu près à hauteur d'oreilles. Si l'enceinte centrale ne peut pas être installée à la même hauteur que les enceintes avant, réglez son angle d'élévation de sorte quelle soit dirigée vers la position d'écoute. Installez l'enceinte surround 1 de sorte qu'elle soit au moins à hauteur d'oreilles.

## Étape 3 : Réglage de l'orientation des enceintes

Si les enceintes gauche et droite ne sont pas orientées dans la même direction, le son ne sera pas le même sur la droite et la gauche, et le champ sonore ne sera pas reproduit correctement. Toutefois, si toutes les enceintes sont orientées vers la position d'écoute, le champ sonore semblera réduit. Les tests effectués par le groupe de recherche multicanaux de Pioneer ont montré qu'il était possible d'atteindre un bon positionnement du son en orientant toutes les enceintes vers une zone située entre 30 cm et 80 cm derrière la position d'écoute (entre les enceintes surround et la position d'écoute). Toutefois, en fonction de l'état de la pièce et des enceintes utilisées, la sensation de positionnement du son peut être différente. En particulier, dans les petites salles (lorsque les enceintes avant sont près de la position d'écoute), les enceintes seront trop orientées vers l'intérieur si elles sont installées selon cette méthode.

Utilisez cet exemple à titre de référence, mais essayez aussi d'autres méthodes d'installation.

#### Étape 4 : Positionnement et réglage du caisson de grave

En plaçant le caisson de grave entre les enceintes centrale et avant, il est possible d'obtenir un son plus naturel même pour les sources musicales (si vous possédez un seul caisson de grave, il pourra être placé à droite ou à gauche). Le son grave émis par le caisson de grave n'est pas directionnel, il n'est donc pas nécessaire d'ajuster sa hauteur. Normalement le caisson de grave peut être placé sur le sol. Placez-le à un endroit où il n'annulera pas les sons graves émis par les autres enceintes. Notez aussi que s'il est placé près d'un mur, des vibrations sympathiques amplifiant le grave peuvent se propager dans le bâtiment. Si le caisson de grave doit être installé près d'un mur, tournez-le un peu de sorte qu'il ne soit pas parallèle à la surface du mur. Les vibrations sympathiques seront réduites, mais selon la configuration de la salle, des ondes stationnaires peuvent se produire. Mais même si des ondes stationnaires se produisent, leur incidence sur la qualité du son pourra être réduite si vous utilisez le contrôle des ondes stationnaires du MCACC automatique (page 67).

#### Étape 5 : Réglages par défaut avec la configuration MCACC automatique (correction automatique de champ sonore)

Il est plus efficace d'effectuer la configuration MCACC automatique intégrale (page 27) lorsque les ajustements précédents sont terminés.



#### Remarque

- La distance du caisson de grave peut être légèrement supérieure à la distance mesurée avec un mètre, etc. car elle est corrigée par le retard électrique et ne pose pas de problème.

#### Position des enceintes par rapport au moniteur

#### Position des enceintes avant et du moniteur

Dans la mesure du possible, les enceintes avant doivent être à égale distance du moniteur.

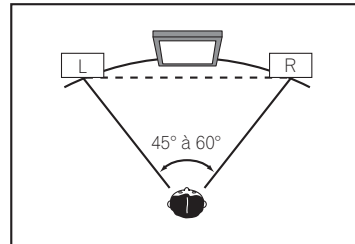

#### Position de l'enceinte centrale et du moniteur

Comme la plupart des dialogues sont restitués par l'enceinte centrale, il faut placer l'enceinte centrale le plus près possible du moniteur pour obtenir un son plus naturel dans son ensemble. Pour les téléviseurs à tubes Braun, toutefois, si l'enceinte centrale est posée sur le sol, réglez son angle d'élévation de sorte qu'elle soit dirigée vers la position d'écoute.

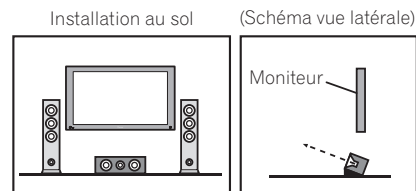

- Si l'enceinte centrale n'est pas de type blindée, éloignez-la du téléviseur.
- Si vous installez l'enceinte centrale sur le moniteur, inclinez-la légèrement vers la position d'écoute.

#### Informations importantes concernant la liaison HDMI

Dans certains cas, il se peut que les signaux HDMI ne puissent pas transiter par ce récepteur (ceci dépend du composant HDMI raccordé-vérifiez auprès du fabricant dans quelle mesure l'appareil est compatible).

Si vous recevez correctement les signaux HDMI de votre composant par ce récepteur, essayez une des configurations suivantes comme liaison.

#### Configuration A

Reliez la sortie vidéo de votre composant HDMI à l'entrée vidéo à composantes du récepteur avec des câbles vidéo à composantes. Le récepteur pourra alors convertir le signal vidéo à composantes analogique en signal numérique HDMI avant de l'afficher. Pour ce faire, utilisez la liaison la plus pratique (une liaison numérique est recommandée) pour envoyer le signal audio au récepteur. Reportez-vous au mode d'emploi pour de plus amples informations sur les liaisons audio.



#### Remarque

- La qualité de l'image change légèrement à la suite de la conversion.

#### Configuration B

Raccordez votre composant HDMI directement à l'écran par un câble HDMI. Utilisez ensuite la liaison la plus pratique (une liaison numérique est recommandée) pour envoyer le signal audio au récepteur. Reportez-vous au mode d'emploi pour de plus amples informations sur les liaisons audio. Réglez le volume de l'écran au minimum lorsque vous utilisez cette configuration.



#### Remarque

- Si votre écran ne possède qu'une borne HDMI, vous ne pourrez recevoir le signal vidéo HDMI que du composant raccordé.
- Selon celui-ci, la sortie audio peut être limitée au nombre de canaux disponibles sur l'écran raccordé (par exemple, le signal audio sera réduit à 2 canaux si l'écran ne présente qu'un son stéréo).
- Si vous voulez changer de fonction d'entrée, vous devrez changer de fonction sur le récepteur et sur l'écran.
- Comme le son est coupé sur l'écran lors d'une liaison HDMI, vous devrez régler le volume sur l'écran chaque fois que vous changerez de fonctions d'entrée.

#### Nettoyage de l'appareil

- Utilisez un chiffon doux et sec pour essuyer la poussière et la saleté.
- Lorsque la surface est sale, essuyez-la avec un chiffon doux bien essoré, préalablement trempé dans un détergent neutre dilué dans cinq ou six volumes d'eau, puis essuyez de nouveau avec un chiffon sec. N'utilisez pas de cire ou de produit nettoyant pour meubles.
- N'utilisez jamais de diluant, de benzène, d'aérosols insecticides ou d'autres produits chimiques sur ou à proximité de cet appareil, sous peine d'abîmer sa surface.

## Déclaration de conformité à la Directive R&TTE 1999/5/EC

VSX-LX55 uniquement

Manufacturer:

**PIONEER CORPORATION**

1-1, Shin-ogura, Saiwai-ku,  
Kawasaki-shi, Kanagawa  
212-0031, Japan

EU Representative's:

**Pioneer Europe NV**

Haven 1087, Keetberglaan 1,  
9120 Melsele, Belgium  
<http://www.pioneer.eu>



Indoor Use Only  
Utiliser à l'intérieur seulement

### English:

Hereby, Pioneer, declares that this VSX-LX55 is in compliance with the essential requirements and other relevant provisions of Directive 1999/5/EC.

### Suomi:

Pioneer vakuuttaa täten että VSX-LX55 tyyppinen laite on direktiivin 1999/5/EY oleellisten vaatimusten ja sitä koskevien direktiivin muiden ehtojen mukainen.

### Nederlands:

Hierbij verklaart Pioneer dat het toestel VSX-LX55 in overeenstemming is met de essentiële eisen en de andere relevante bepalingen van richtlijn 1999/5/EG

### Français:

Par la présente Pioneer déclare que l'appareil VSX-LX55 est conforme aux exigences essentielles et aux autres dispositions pertinentes de la directive 1999/5/CE

### Svenska:

Härmed intygar Pioneer att denna VSX-LX55 står i överensstämmelse med de väsentliga egenskapskrav och övriga relevanta bestämmelser som framgår av direktiv 1999/5/EG.

### Dansk:

Undertegnede Pioneer erklærer herved, at følgende udstyr VSX-LX55 overholder de væsentlige krav og øvrige relevante krav i direktiv 1999/5/EF

### Deutsch:

Hiermit erkläre Pioneer, dass sich dieses VSX-LX55 in Übereinstimmung mit den grundlegenden Anforderungen und den anderen relevanten Vorschriften der Richtlinie 1999/5/EG befindet". (BMW i)

### Ελληνικά:

ΜΕ ΤΗΝ ΠΑΡΟΥΣΑ Pioneer ΔΗΛΩΝΕΙ ΟΤΙ VSX-LX55 ΣΥΜΜΟΡΦΩΝΕΤΑΙ ΠΡΟΣ ΤΙΣ ΟΥΣΙΩΔΕΙΣ ΑΠΑΙΤΗΣΕΙΣ ΚΑΙ ΤΙΣ ΛΟΙΠΕΣ ΣΧΕΤΙΚΕΣ ΔΙΑΤΑΞΕΙΣ ΤΗΣ ΟΔΗΓΙΑΣ 1999/5/ΕΚ

### Italiano:

Con la presente Pioneer dichiara che questo VSX-LX55 è conforme ai requisiti essenziali ed alle altre disposizioni pertinenti stabilite dalla direttiva 1999/5/CE.

### Español:

Por medio de la presente Pioneer declara que el VSX-LX55 cumple con los requisitos esenciales y cualesquiera otras disposiciones aplicables o exigibles de la Directiva 1999/5/CE

### Português:

Pioneer declara que este VSX-LX55 está conforme com os requisitos essenciais e outras disposições da Directiva 1999/5/CE.

### Čeština:

Pioneer tímto prohlašuje, že tento VSX-LX55 je ve shodě se základními požadavky a dalšími příslušnými ustanoveními směrnice 1999/5/ES

### Eesti:

Käesolevaga kinnitab Pioneer seadme VSX-LX55 vastavust direktiivi 1999/5/EÜ põhinõuetele ja nimetatud direktiivist tulenevatele teistele asjakohastele sätetele.

### Magyar:

Alulírott, Pioneer nyilatkozom, hogy a VSX-LX55 megfelel a vonatkozó alapvető követelményeknek és az 1999/5/EC irányelv egyéb előírásainak.

### Latviešu valoda:

Ar šo Pioneer deklarē, ka VSX-LX55 atbilst Direktīvas 1999/5/EK būtiskajām prasībām un citiem ar to saistītajiem noteikumiem.

### Lietuvių kalba:

Šiuo Pioneer deklaruojau, kad šis VSX-LX55 atitinka esminius reikalavimus ir kitas 1999/5/EB Direktyvos nuostatas.

### Malti:

Hawnhekk, Pioneer jiddikjara li dan VSX-LX55 jikkonforma mal-htigijiet essenzjali u ma provvedimenti oħrajn relevanti li hemm fid-Direttiva 1999/5/EC

### Slovenčina:

Pioneer týmto vyhlasuje, že VSX-LX55 spĺňa základné požiadavky a všetky príslušné ustanovenia Smernice 1999/5/ES.

### Slovenščina:

Pioneer izjavlja, da je ta VSX-LX55 v skladu z bistvenimi zahtevami in ostalimi relevantnimi določili direktive 1999/5/ES.

### Română:

Prin prezenta, Pioneer declara ca acest VSX-LX55 este in conformitate cu cerintele esentiale si alte prevederi ale Directivei 1999/5/EU.

### Български:

С настоящето, Pioneer декларира, че този VSX-LX55 отговаря на основните изисквания и други съответни постановления на Директива 1999/5/EC.

### Polski:

Niniejszym Pioneer oświadcza, że VSX-LX55 jest zgodny z zasadniczymi wymogami oraz pozostałymi stosownymi postanowieniami Dyrektywy 1999/5/EC

### Norsk:

Pioneer erklærer herved at utstyret VSX-LX55 er i samsvar med de grunnleggende krav og øvrige relevante krav i direktiv 1999/5/EF.

### Íslenska:

Hér með lýsir Pioneer yfir því að VSX-LX55 er í samræmi við grunnkröfur og aðrar kröfur, sem gerðar eru í tilskipun 1999/5/EC



## Formats de son surround

Vous trouverez ci-dessous une brève description des principaux formats de son surround disponibles pour les BD, DVD, les émissions satellite, câblées ou terrestres et les cassettes vidéo.

### Dolby

Les technologies Dolby sont expliquées ci-dessous. Voir <http://www.dolby.com> pour de plus amples informations.



*Fabriqué sous licence de Dolby Laboratories. Les termes « Dolby », « Pro Logic » et « Surround EX », ainsi que le sigle double D sont des marques commerciales de Dolby Laboratories.*

### DTS

Les technologies DTS sont expliquées ci-dessous. Voir <http://www.dts.com> pour de plus amples informations.



*Fabriqué sous licence sous couvert des brevets U.S. N° : 5,451,942; 5,956,674; 5,974,380; 5,978,762; 6,226,616; 6,487,535; 7,212,872; 7,333,929; 7,392,195; 7,272,567 et d'autres brevets U.S. et mondiaux, émis et en cours d'enregistrement. DTS et le symbole sont des marques déposées, et DTS-HD, DTS-HD Master Audio et les logos DTS sont des marques commerciales de DTS, Inc. Logiciel inclus dans ce produit. © DTS, Inc. Tous droits réservés.*

## À propos de THX

Les technologies THX sont expliquées ci-dessous.

Consultez le site <http://www.thx.com> pour obtenir des informations plus détaillées.



*THX, le logo THX et Select2 Plus sont des marques commerciales de THX Ltd., qui sont déposées sous certaines juridictions. Tous droits réservés. Toutes les marques commerciales appartiennent à leurs détenteurs respectifs.*

### Le traitement THX Cinema

THX est un ensemble de normes et de technologies mises au point par THX Ltd. THX est né du souhait personnel de George Lucas que les bandes sonores de films, au cinéma ou chez vous, reflètent le plus fidèlement possible l'intention du réalisateur. Les bandes sonores de films sont mixées dans des cinémas spéciaux, appelés plateaux d'enregistrement, et sont conçues pour être projetées dans des cinémas présentant des équipements et des conditions similaires. Cette même bande

sonore est ensuite transférée directement sur disque laser, cassette VHS, DVD, etc., sans être modifiée pour la lecture dans un petit environnement home cinéma. Les ingénieurs THX ont mis au point des technologies brevetées pour transmettre fidèlement le son des salles de cinéma chez vous, en corrigeant les erreurs tonales et spatiales qui apparaissent. Sur ce produit, lorsque l'indicateur THX est allumé, les fonctions THX sont automatiquement ajoutées dans les modes Cinéma (ex. : THX Cinema, THX Surround EX).

### Re-Equalization

L'équilibre tonal d'une bande sonore de film semblera trop aigu et dur lorsqu'il est reproduit sur un équipement audio domestique, car les bandes sonores des films sont conçues pour être projetées dans de grands cinémas, en utilisant un équipement professionnel très différent. La fonction Re-Equalization restaure le bon équilibre tonal pour pouvoir profiter de la bande sonore d'un film chez soi.

### Timbre Matching

L'oreille humaine modifie notre perception d'un son en fonction de la direction d'où provient ce dernier. Dans un cinéma se trouve une série d'enceintes surround disposées de sorte que le son surround vous entoure. Dans un home cinéma, vous n'utilisez que deux enceintes situées sur les côtés. La fonction Timbre Matching filtre les informations transmises aux enceintes surround afin qu'elles correspondent le plus précisément possible aux caractéristiques tonales du son venant des enceintes avant. Cela assure une circulation uniforme du son entre les enceintes avant et surround.

### Adaptive Decorrelation

Dans un cinéma, un grand nombre d'enceintes surround vous permettent de profiter d'un son

surround enveloppant, alors qu'un système home cinéma ne comporte généralement que deux enceintes. Le son des enceintes surround peut alors ressembler au son d'un casque, manquant d'espace et d'enveloppement. Par ailleurs, les sons surround se retrouveront dans l'enceinte la plus proche si vous vous éloignez de la position d'écoute centrale. La fonction Adaptive Decorrelation modifie légèrement le rapport temps-phase d'un canal surround par rapport à l'autre canal surround. Cela élargit la position d'écoute et crée, avec deux enceintes seulement, le même son surround dans l'espace que dans un cinéma.

### THX Select2 Plus

Avant qu'un composant home cinéma puisse être certifié THX Select2 Plus, il doit intégrer toutes les fonctions décrites ci-dessus et passer une série de tests rigoureux tant du point de vue de la qualité que des performances. Ce n'est qu'à cette condition qu'un produit peut arborer le logo THX Select2 Plus, qui vous garantit que vos produits Home Cinéma vous offriront des performances optimales pendant de nombreuses années. Les exigences THX Select2 Plus couvrent tous les aspects du produit, y compris les performances et le fonctionnement du préamplificateur et de l'amplificateur de puissance, et des centaines d'autres paramètres relevant des domaines numérique et analogique.

### THX Surround EX

THX Surround EX - Dolby Digital Surround EX est le fruit de la collaboration de Dolby Laboratories et THX Ltd. Dans un cinéma, les bandes sonores codées avec la technologie Dolby Digital Surround EX peuvent reproduire un canal supplémentaire, ajouté lors du mixage du programme. Ce canal, appelé surround arrière, ajoute des sons derrière la personne qui

écoute aux canaux avant gauche, avant centre, avant droit, surround droit, surround gauche et du caisson de grave. Ce canal supplémentaire permet d'obtenir une imagerie plus détaillée derrière la personne qui écoute et offre ainsi une profondeur, une impression d'espace et une localisation du son inégales. Les films utilisant la technologie Dolby Digital Surround EX arborent le nom de cette technologie sur leur emballage lorsqu'ils sont diffusés dans le commerce. Vous trouverez une liste des films utilisant cette technologie sur le site Internet de Dolby, à l'adresse <http://www.dolby.com>. Seuls les amplificateurs et les contrôleurs arborant le logo THX Surround EX reproduisent fidèlement cette nouvelle technologie dans une installation home cinéma, lorsqu'ils fonctionnent en mode THX Surround EX.

Ce produit peut également présenter le mode "THX Surround EX" pendant la lecture de matériel 5.1 canaux qui n'est pas codé en Dolby Digital Surround EX. Dans ce cas, les informations transmises au canal surround arrière dépendront du programme et pourront être très agréables ou non, en fonction de la bande sonore et des goûts de l'auditeur.

### Boundary Gain Compensation™

Selon la position de l'auditeur et du caisson de grave, l'effet de basse peut paraître excessif. Cette fonction minimise l'effet cavernex ressenti par l'auditeur placé trop près du mur arrière. Elle fonctionne à condition qu'un subwoofer certifié THX Select2™ soit utilisé.

### Description de THX Loudness Plus

THX Loudness Plus est un nouveau type de réglage de volume, utilisé dans les amplificateurs certifiés THX Ultra2 Plus™ et THX Select2 Plus™. Avec THX Loudness Plus, il est possible de percevoir dans un environnement home cinéma tous les détails d'une gravure

surround à tous les niveaux sonores. En général, lorsqu'on réduit le volume au-dessous du niveau de référence, certains éléments du son sont perdus ou perçus différemment par l'auditeur. THX Loudness Plus agit de manière à compenser les décalages tonal et spatial, qui se produisent lorsque le volume est réduit, en réajustant de manière appropriée les niveaux des canaux surround et de la réponse en fréquence. Ceci permet à l'auditeur de bénéficier du véritable impact des pistes son quel que soit le réglage de volume. THX Loudness Plus est automatiquement appliqué lors de l'écoute en mode THX. Les nouveaux modes THX Cinema, THX Music et THX Games sont conçus pour appliquer les réglages THX Loudness Plus convenant à chaque type de contenu.

### À propos de l'iPod

Made for



iPod



iPhone



iPad



"Made for iPod," "Made for iPhone," et "Made for iPad" désignent des accessoires électroniques conçus pour être raccordés à un iPod, iPhone ou iPad, respectivement, et que le développeur a certifié qu'il remplissait les exigences imposées par Apple en matière de performance. Apple n'est pas responsable du fonctionnement de cet appareil ou de sa compatibilité avec les normes réglementaires et

de sécurité. Veuillez noter que l'emploi de cet accessoire avec un iPod, iPhone ou iPad peut affecter la connexion sans fil.

*Apple, AirPlay, le AirPlay logo, iPad, iPhone, iPod, iPod shuffle, iPod nano, iPod classic, iPod touch, iTunes et Mac sont des marques commerciales de Apple Inc., enregistrées aux États-Unis et dans d'autres pays.*

### À propos de FLAC

#### Décodeur FLAC

Copyright © 2000, 2001, 2002, 2003, 2004, 2005, 2006, 2007

Josh Coalson

La redistribution et l'emploi sous formes source et binaire, avec ou sans modification, sont autorisés à condition que :

- La redistribution du code source retienne l'avis de copyright ci-dessus, la liste des conditions et l'avis de non-responsabilité suivant.
- Les redistributions sous forme binaire reproduisent l'avis de copyright ci-dessus, la liste des conditions et l'avis de non-responsabilité suivant dans la documentation et/ou les matériaux qui accompagnent la distribution.
- Le nom de Xiph.org Foundation et les noms de ses collaborateurs ne doivent en aucun cas être utilisés pour endosser ou promouvoir des produits dérivés de ce logiciel sans permission préalable écrite.

THIS SOFTWARE IS PROVIDED BY THE COPYRIGHT HOLDERS AND CONTRIBUTORS "AS IS" AND ANY EXPRESS OR IMPLIED WARRANTIES, INCLUDING, BUT NOT LIMITED TO, THE IMPLIED WARRANTIES OF MERCHANTABILITY AND FITNESS FOR A PARTICULAR PURPOSE ARE DISCLAIMED. IN NO EVENT SHALL THE FOUNDATION OR CONTRIBUTORS BE LIABLE FOR ANY DIRECT, INDIRECT, INCIDENTAL, SPECIAL, EXEMPLARY, OR CONSEQUENTIAL DAMAGES (INCLUDING, BUT NOT LIMITED TO, PROCUREMENT OF SUBSTITUTE GOODS OR SERVICES; LOSS OF USE, DATA, OR PROFITS; OR BUSINESS INTERRUPTION) HOWEVER CAUSED AND ON ANY THEORY OF LIABILITY, WHETHER IN CONTRACT, STRICT LIABILITY, OR TORT (INCLUDING NEGLIGENCE OR OTHERWISE) ARISING IN ANY WAY OUT OF THE USE OF THIS SOFTWARE, EVEN IF ADVISED OF THE POSSIBILITY OF SUCH DAMAGE.

## Surround automatique, ALC et flux direct avec différents formats de signal d'entrée

Les tableaux ci-dessous indiquent ce que vous allez entendre avec différents formats de signal d'entrée, en fonction du mode à flux direct sélectionné (consultez la section *Utilisation des modes Stream Direct* à la page 39).

### Formats de signal stéréo (2 canaux)

Format du signal d'entrée	Surround automatique / ALC / DIRECT	PURE DIRECT
<b>Enceinte(s) surround arrière : Raccordée(s)</b>		
Dolby Digital Surround	Pro Logic IIx MOVIE	Pro Logic IIx MOVIE
DTS Surround	Neo:6 CINEMA	Neo:6 CINEMA
Autres sources stéréo	Lecture stéréo	Lecture stéréo
Sources analogiques	Comme ci-dessus	ANALOG DIRECT (stéréo)
Sources PCM	Comme ci-dessus	PCM DIRECT
Sources DVD-A	Comme ci-dessus	Comme ci-dessus
Sources SACD	Comme ci-dessus	Lecture stéréo
<b>Enceinte(s) surround arrière : Non raccordée(s)</b>		
Dolby Digital Surround	Pro Logic II MOVIE	Pro Logic II MOVIE
DTS Surround	Neo:6 CINEMA	Neo:6 CINEMA
Autres sources stéréo	Lecture stéréo	Lecture stéréo
Sources analogiques	Comme ci-dessus	ANALOG DIRECT (stéréo)
Sources PCM	Comme ci-dessus	PCM DIRECT
Sources DVD-A	Comme ci-dessus	Comme ci-dessus
Sources SACD	Comme ci-dessus	Lecture stéréo

### Formats de signaux multicanaux

Format du signal d'entrée	Surround automatique / ALC	PURE DIRECT / DIRECT
<b>Enceinte(s) surround arrière : Raccordée(s)</b>		
Dolby Digital EX (Canal 6.1 signalé) Dolby TrueHD EX (6.1 canaux signalés)	Dolby Digital EX Pro Logic IIx MOVIE <a>	Dolby Digital EX Pro Logic IIx MOVIE <a>
DTS-HD Master Audio ES (6.1 canaux signalés)	DTS-ES (Matrice)	DTS-ES (Matrice)
DTS-ES (Sources canal 6.1/Canal 6.1 signalé)	DTS-ES (Matrice/Discrète)	DTS-ES (Matrice/Discrète)
Sources DTS (Codage canal 5.1)	Décodage linéaire	Décodage linéaire
Sources DTS-HD	Comme ci-dessus	Comme ci-dessus
Autres sources 5.1/6.1/7.1 canaux	Comme ci-dessus	Comme ci-dessus
<b>Enceinte(s) surround arrière : Non raccordée(s)</b>		
Sources DVD-A/Multi-ch PCM	Décodage linéaire	Décodage linéaire
Sources SACD (Codage canal 5.1)	Comme ci-dessus	Comme ci-dessus
Autres sources 5.1/6.1/7.1 canaux	Comme ci-dessus	Comme ci-dessus

a Non disponible si une seule enceinte arrière surround est raccordée.

## Glossaire

### Formats audio/Décodage

#### Dolby

Les technologies Dolby sont expliquées ci-dessous. Voir <http://www.dolby.com> pour de plus amples informations.

#### Dolby Digital

Dolby Digital est un format sonore numérique multicanaux couramment utilisé dans les cinémas et chez soi pour la restitution des pistes sonores des DVD et des émissions numériques.

#### Dolby TrueHD

Dolby TrueHD est un format sonore de nouvelle génération sans perte, développé pour les disques optique haute définition.

#### Dolby Digital Plus

Dolby Digital Plus est le format sonore utilisé pour la programmation et les médias haute définition. Il associe l'efficacité désormais exigée à la puissance et à la flexibilité et permet d'offrir le potentiel sonore que l'on est en droit d'attendre des émissions haute définition futures.

#### Dolby Digital Surround EX

Dolby Digital Surround EX (EX est l'abréviation d'EXtended) est une extension du format Dolby Digital avec un canal surround arrière inclus dans les canaux surround gauche/droit pour la reproduction de 6.1 canaux. Ceci permet le décodage des signaux Dolby Digital 5,1 canaux ainsi que le décodage dans le format Dolby Digital EX.

#### Dolby Pro Logic IIx et Dolby Surround

Dolby Pro Logic IIx est une version améliorée du format Dolby Pro Logic II (et Dolby Pro Logic). Le Dolby Surround est un format qui inclut des informations sonores surround dans une piste stéréo, ce qui permet d'améliorer l'écoute en surround et de mieux faire ressortir les détails

sonores quand un décodeur Dolby Pro Logic est utilisé.

#### Dolby Pro Logic IIz

L'adjonction d'une paire d'enceintes au-dessus des enceintes avant gauche et droite ajoute de l'expressivité dans le sens vertical au champ sonore antérieur orienté horizontalement. Le canal haut renforce la sensation de tridimensionnalité et d'espace du champ sonore, résultant en une meilleure présence et spatialisée.

#### DTS

Les technologies DTS sont expliquées ci-dessous. Voir <http://www.dts.com> pour de plus amples informations.

#### DTS Digital Surround

DTS Digital Surround est un format audio 5.1 canaux de DTS Inc. couramment utilisé pour les DVD-Vidéo, DVD-Audio, disques de musique 5.1, émissions numériques et jeux vidéo.

#### DTS-HD Master Audio

DTS-HD Master Audio est un format qui restitue les sources sonores masterisées dans les studios professionnels sans perte de données et préserve par conséquent la qualité du son.

#### DTS-HD High Resolution Audio

Format sonore haute définition grâce auquel les signaux peuvent transiter par des câbles HDMI.

#### DTS-ES

DTS-ES (ES est l'abréviation d'Extended Surround) est un décodeur capable de décoder les sources enregistrées en DTS-ES Discrete 6.1 et DTS-ES Matrix 6.1.

#### DTS Neo:6

DTS Neo:6 peut reproduire un son surround 7.1 canaux à partir de n'importe quelle source stéréo matriciée (comme une vidéo ou la télévision) et de sources 5.1 canaux.

#### DTS Neural Surround

DTS Neural Surround peut reproduire un son surround 7.1 canaux à partir de n'importe

quelle source stéréo matriciée (comme une vidéo ou la télévision).

#### THX

Les technologies THX sont expliquées ci-dessous. Consultez le site <http://www.thx.com> pour obtenir des informations plus détaillées.

#### THX Cinema

Mode permettant de reproduire chez soi les pistes son de films enregistrées et conçues pour les grandes salles comme les cinémas.

#### THX Music

Mode adapté principalement à l'écoute de musique dont la conception sonore est bien supérieure aux pistes son des films.

#### THX Games

Mode adapté à l'écoute du son des jeux et rendant fidèlement la sensation d'espace. Le son est mixé en grande partie comme pour les films, mais ce mode est destiné aux petites salles plutôt qu'aux grandes salles de cinéma.

#### THX Surround EX

Mode utilisant la technologie mise au point par Dolby Laboratories et THX visant à créer un champ sonore à l'arrière des auditeurs.

#### THX Loudness Plus

Mode créant un champ sonore surround riche et subtile grâce au calibrage optimal du volume et de la réponse en fréquence de chaque canal en fonction du niveau sonore.

#### Décodage

Technologie permettant de convertir les signaux numériques compressés lors de l'enregistrement par un circuit de traitement numérique du signal numérique, etc. en signaux originaux. Le terme "décodage" (ou "matricage") est également utilisé pour un format qui convertit les sources sonores incluant 2 canaux en plusieurs canaux ou élargissent les signaux incluant 5.1 canaux en signaux de 6.1 ou 7.1 canaux.

## Calibrage du champ sonore/ Amélioration de la qualité sonore

### Contrôle de phase

Le contrôle de phase inclus dans ce récepteur permet une restitution sonore uniforme grâce à l'utilisation de la concordance de phase, offrant ainsi une image sonore parfaite à la position d'écoute.

### Contrôle de phase pleine bande

Le contrôle de phase pleine bande permet de calibrer les caractéristiques de fréquence-phase des enceintes raccordées.

### Surround arrière virtuel

Si vous n'utilisez pas d'enceintes surround arrière, la sélection de ce mode permet à vos enceintes surround d'émettre un canal surround arrière virtuel. Vous pouvez choisir d'écouter des sources sans les informations du canal surround arrière.

### Virtuel Haut

Si vous n'utilisez pas d'enceintes avant en position haute, la sélection de ce mode permet à vos enceintes avant d'émettre un canal avant virtuel du haut.

### Profondeur virtuelle

Lorsque ce mode est sélectionné, le champ sonore s'élargit virtuellement jusqu'à l'arrière de l'écran de manière à produire une profondeur adaptée à l'image 3D et intensifier la sensation de présence.

### Correction automatique du son

La correction automatique du son emploie une technologie DSP pour rétablir la pression sonore et égaliser les irrégularités résultant de la compression.

Avec certains signaux audio, la correction du son est optimisée selon le débit binaire du son reçu ce qui permet d'obtenir le meilleur son possible.

### Correction sonore Air

La fonction Sound Retriever Air corrige la diminution de qualité sonore due à la compression des signaux lors d'un transfert *Bluetooth*.

### PQLS

Le raccordement d'un lecteur compatible PQLS par une liaison HDMI permet une lecture de grande qualité et sans fluctuation.

### ALC (Contrôle automatique des niveaux)

Dans le mode de contrôle automatique des niveaux (ALC), le récepteur égalise les niveaux de son lors de la lecture.

En outre, les sons des graves et des aigus, les dialogues, les effets surround, etc., qui ne sont pas vraiment perceptibles à faible volume, sont réajustés de manière à être bien perçus à ce niveau sonore. Ce mode est optimal pour l'écoute de nuit.

### Surround avant évolué

La fonction Surround avant évolué permet de reproduire des effets sonores surround uniformes et naturels seulement à partir des enceintes avant, sans détérioration de la qualité du son original.

### MCACC

La configuration MCACC automatique garantit une configuration rapide et précise du son surround. Celle-ci inclut les fonctions avancées de l'égaliseur du calibrage acoustique professionnel.

## HDMI

### Commande par l'HDMI

Un téléviseur ou un lecteur Blu-ray Disc Pioneer, compatible avec la fonction **Control** par l'HDMI, ou un composant d'une autre marque supportant la fonction **Control** par l'HDMI peut fonctionner de manière synchrone avec le récepteur s'ils sont reliés à l'aide d'un câble HDMI.

- Le volume du récepteur peut être réglé ou le son coupé par la télécommande du téléviseur.

- L'entrée du récepteur change automatiquement lorsque l'entrée du téléviseur est changé ou un composant compatible avec la fonction **Control** par l'HDMI est lu.
- Dans ce cas, le récepteur est mis en veille en même temps que le téléviseur.

### ARC (Canal de retour audio)

Lorsqu'un téléviseur prenant en charge la fonction ARC (Canal de retour audio) de l'HDMI est raccordé au récepteur, le son du téléviseur peut être transmis par la prise **HDMI OUT**.

Le son du téléviseur peut être transmis par la prise **HDMI OUT** du récepteur, si bien qu'un seul câble HDMI suffit pour le raccordement au téléviseur.

## Fonction Réseau

### AirPlay

Ce récepteur prend en charge la diffusion en flux audio AirPlay depuis iPod touch (générations 2, 3 et 4), iPhone 4, iPhone 3GS, iPad iOS 4.2 ou ultérieure, et iTunes 10.1 (Mac et PC) ou ultérieure.

Pour plus d'informations, reportez-vous au site Apple (<http://www.apple.com>).

### DLNA

La DLNA (Digital Living Network Alliance) est une alliance transindustrielle des sociétés de production d'appareils électroniques grand public, d'ordinateurs et de périphériques mobiles. Digital Living permet aux consommateurs de partager aisément les médias numériques par leurs réseaux avec ou sans fil.

### vTuner

vTuner est un service de base de données en ligne, permettant d'écouter des émissions de radio et de télévision sur Internet. vTuner regroupe des milliers de stations dans plus de 100 pays au monde. Pour plus d'informations sur vTuner, consultez le site web suivant : <http://www.radio-pioneer.com>

*"Ce produit est protégé par certains droits de propriété intellectuelle de NEMS et BridgeCo. L'emploi ou la distribution d'une telle technologie hors de ce produit sans licence NEMS et BridgeCo, ou d'une filiale autorisée, sont interdits."*

### aacPlus

Le décodeur AAC emploie le aacPlus mis au point par Coding Technologies. ([www.codingtechnologies.com](http://www.codingtechnologies.com))



### FLAC

FLAC (Free Lossless Audio Codec) est un codec de compression audio sans perte. Le son est compressé en FLAC sans perte de qualité. Pour plus d'informations sur le FLAC, consultez le site web suivant : <http://flac.sourceforge.net/>

### Windows Media

Windows Media est un logiciel intégré multimédia de Microsoft Windows, conçu pour créer et distribuer des médias. Windows Media est soit une marque déposée soit une marque commerciale de Microsoft Corporation, enregistrée aux Etats-Unis et/ou dans d'autres pays. Utilisez une application autorisée par Microsoft Corporation pour créer, distribuer ou lire des contenus de format Windows Media. L'emploi d'une application non autorisée par Microsoft Corporation entraînera des erreurs de fonctionnement.

### Windows Media Player 11/ Windows Media Player 12

Windows Media Player est un logiciel permettant de transmettre à une chaîne stéréo ou à un téléviseur de la musique, des photos et des films enregistrés sur un ordinateur Microsoft Windows.

Avec ce logiciel, vous pouvez lire des fichiers enregistrés sur ordinateur avec divers périphériques à l'endroit souhaité de la maison. Ce logiciel peut être téléchargé du site Microsoft.

- Windows Media Player 11 (pour Windows XP ou Windows Vista)
  - Windows Media Player 12 (pour Windows 7)
- Pour plus d'informations, consultez le site officiel Microsoft.

### Windows Media DRM

Windows Media DRM est un service DRM (Digital Rights Management) de la plateforme Windows Media. Il est destiné à assurer la sécurité de la distribution de contenus audio et/ou vidéo par un réseau IP, à un ordinateur ou un périphérique de lecture, de manière à ce que le distributeur puisse s'assurer de la façon dont ce contenu est utilisé. Le contenu protégé par WMDRM ne peut être lu que sur un composant compatible avec le service WMDRM.

### Routeur

Dispositif permettant de transférer sur un réseau des données circulant sur un autre réseau. En privé, les routeurs fonctionnent souvent comme serveurs DHCP. Les produits intégrant des points d'accès LAN sans fil sont appelés "routeurs LAN sans fil".

### DHCP

Abréviation de Dynamic Host Configuration Protocol. Protocole permettant d'attribuer automatiquement l'adresse IP et d'autres informations de ce type pour les connexions réseau. Ce protocole est pratique parce que, lorsqu'il est activé, il permet d'utiliser les fonctions réseau en connectant simplement les dispositifs au réseau.

### LAN/Wi-Fi sans fil

"Wi-Fi" (Wireless Fidelity) est le nom d'une marque commerciale donné par l'association commerciale Wi-Fi Alliance consacrée à favoriser la reconnaissance des réseaux LAN sans fil.

Vu la croissance récente du nombre de dispositifs connectés à des ordinateurs, le Wi-Fi offre l'avantage d'éliminer les raccordements complexes par câbles. Pour assurer leur compatibilité, les produits qui ont subi des tests d'interopérabilité portent le logo "Wi-Fi Certified", une garantie pour les utilisateurs.

#### WPS

Abréviation de Wi-Fi Protected Setup. Norme établie par le groupe d'industries Wi-Fi Alliance visant à standardiser une fonction permettant des réglages pour l'interconnexion de dispositifs LAN sans fil compatibles WPS et la simplification du cryptage. Il existe un certain nombre de méthodes, par exemple la configuration par pression d'un bouton et la configuration par code PIN. Le récepteur AV permet la configuration par pression d'un bouton et la configuration par code PIN.

#### SSID

Abréviation of Service Set Identifier. Identifiant d'un point d'accès LAN sans fil. Peut comprendre jusqu'à 32 caractères alphanumériques.

### Fonction *Bluetooth*

#### Technologie *Bluetooth* sans fil

Norme relatives aux communications sans fil de courte portée entre plusieurs dispositifs numériques. Les informations sont échangées par les ondes radio entre des dispositifs situés à quelques mètres, voire quelques dizaines de mètres. Les ondes radio utilisées se situent sur la bande de 2,4 GHz qui n'exige pas d'autorisation ni d'abonnement, car il s'agit en général d'échange d'informations numériques à vitesse relativement lente, comme c'est le cas avec les souris et claviers d'ordinateurs, les téléphones mobiles, les smartphones, les informations texte et audio des assistants numériques personnels, etc.

#### Jumelage

Le "Jumelage" doit être effectué avant la lecture sur le dispositif sans fil *Bluetooth* via l'ADAPTEUR *Bluetooth*. Veillez à effectuer le jumelage la première fois que vous utilisez votre système et chaque fois que les données du jumelage ont été effacées. Le jumelage est nécessaire pour enregistrer le dispositif sans fil *Bluetooth* et permettre les communications *Bluetooth*. Pour le détail à ce sujet, consultez aussi le mode d'emploi de votre dispositif sans fil *Bluetooth*.

- Le jumelage est nécessaire la première fois que vous utilisez le dispositif sans fil *Bluetooth* et l'ADAPTEUR *Bluetooth*.
- Pour permettre la communication *Bluetooth*, le jumelage doit être effectué sur votre système et sur le dispositif sans fil *Bluetooth*.

### Fonction du récepteur

#### Mode de fonctionnement

Ce récepteur présente un grand nombre de fonctions et réglages. Le mode de fonctionnement est destiné aux utilisateurs qui ont de la peine à maîtriser toutes ces fonctions et tous ces réglages.



## Index des fonctions

### Mode de fonctionnement

Consultez la section *Configuration du mode de fonctionnement* à la page 30 .

### AVNavigator

Consultez la section *À propos de l'AVNavigator (CD-ROM inclus)* à la page 7 .

### MCACC automatique intégrale

Consultez la section *Obtention automatique d'un réglage sonore optimal (Full Auto MCACC)* à la page 27 .

### MCACC automatique (Expert)

Consultez la section *MCACC automatique (Expert)* à la page 64 .

### Configuration MCACC manuelle

Consultez la section *Configuration MCACC manuelle* à la page 66 .

### PQLS

Consultez la section *Réglage de la fonction PQLS* à la page 48 .

### Contrôle de phase

Consultez la section *Contrôle de phase pour un son de meilleure qualité* à la page 40 .

### Contrôle de phase pleine bande

Consultez la section *Amélioration du son avec le contrôle de phase et le contrôle de phase pleine bande* à la page 41 .

### Ondes stationnaires

Consultez la section *Réglage des options audio* à la page 50 .

### Contrôle de phase Plus

Consultez la section *Réglage des options audio* à la page 50 .

### Correction automatique du son

Consultez la section *Réglage des options audio* à la page 50 .

### ALC (Contrôle automatique des niveaux)

Consultez la section *Lecture automatique* à la page 38 .

### Surround avant évolué

Consultez la section *Écoute de sources variées grâce aux divers modes d'écoute* à la page 38 .

### Correction sonore Air

Consultez la section *Écoute de sources variées grâce aux divers modes d'écoute* à la page 38 .

### Optimisation des dialogues

Consultez la section *Réglage des options audio* à la page 50 .

### Internet radio

Consultez la section *Écoute des stations radio Internet* à la page 43 .

### vTuner

Consultez la section *Écoute des stations radio Internet* à la page 43 .

### DLNA

Consultez la section *À propos de la lecture en réseau* à la page 44 .

### AirPlay

Consultez la section *Utilisation d'AirPlay sur un iPod touch, iPhone, iPad et iTunes* à la page 42 .

### LAN sans fil

Consultez la section *Raccordement à un réseau LAN sans fil* à la page 24 .

### Lecture d'un fichier audio en haute définition

Consultez la section *À propos des formats de fichiers lisibles* à la page 46 .

### Diaporama

Consultez la section *Lecture de fichiers photo enregistrés sur un dispositif USB* à la page 33 .

### ADAPTATEUR Bluetooth

Consultez la section *ADAPTATEUR Bluetooth pour l'écoute de musique sans fil* à la page 35 .

### ARC (Canal de retour audio)

Consultez la section *Réglage de l'HDMI* à la page 47 .

### Gain SACD

Consultez la section *Réglage des options audio* à la page 50 .

### Retard automatique

Consultez la section *Réglage des options audio* à la page 50 .

### Gain Hauteur (option Hauteur de Dolby Pro Logic IIz)

Consultez la section *Réglage des options audio* à la page 50 .

### Virtuel Haut

Consultez la section *Réglage des options audio* à la page 50 .

### Surround arrière virtuel

Consultez la section *Réglage des options audio* à la page 50 .

### Profondeur virtuelle

Consultez la section *Réglage des options audio* à la page 50 .

### Convertisseur vidéo numérique

Consultez la section *Réglages des options vidéo* à la page 52 .

### Cinéma pur

Consultez la section *Réglages des options vidéo* à la page 52 .

### Animé progressif

Consultez la section *Réglages des options vidéo* à la page 52 .

### Réglage vidéo évolué

Consultez la section *Réglages des options vidéo* à la page 52 .

### Extinction automatique

Consultez la section *Menu Autre configuration* à la page 77 .

## Spécifications

### Section audio

Puissance de sortie nominale (1 kHz, 6 Ω, 1 %)	
Avant.....	150 W + 150 W
Centre .....	150 W
Surround .....	150 W + 150 W
Surround arrière (Avant haut/large)	
.....	150 W + 150 W
Puissance de sortie nominale (20 Hz à 20 kHz, 8 Ω, 0,08 %)	
Avant.....	110 W + 110 W
Centre .....	110 W
Surround .....	110 W + 110 W
Surround arrière (Avant haut/large)	
.....	110 W + 110 W
Distorsion harmonique totale .....	0,06 %
(20 Hz à 20 kHz, 100 W + 100 W, 8 Ω)	
Impédance d'enceintes garantie .....	16 Ω à 8 Ω, inférieure à 8 Ω à 6 Ω (réglage requis)
Rapport signal/bruit (IHF, court-circuité, réseau A)	
LINE .....	103 dB
Réponse en fréquence.....	5 Hz à 100 000 Hz $\pm 3$ dB (Mode Pur Direct)
Entrée (Sensibilité/Impédance)	
LINE .....	350 mV/47 kΩ
Sortie (Niveau/Impédance)	
REC .....	335 mV/2,2 kΩ

### Section tuner

Gamme de fréquences (FM)	
.....	87,5 MHz à 108 MHz
Entrée antenne (FM) .....	75 Ω asymétriques
Gamme de fréquences	
.....	(AM)531 kHz à 1602 kHz
Antenne (AM) .....	Antenne cadre (équilibrée)

### Section vidéo

Niveau des signaux	
Vidéo composite .....	1 Vc-c (75 Ω)
Vidéo à composantes .....	
Y : 1,0 Vc-c (75 Ω),	
PB/PR : 0,7 Vc-c (75 Ω)	

Résolution maximale correspondante

Vidéo à composantes .....	1080p (1125p)
(Conversion vidéo désactivée)	

### Section Entrée/Sortie numériques

Prise HDMI .....	19 broches (Non DVI)
Type de sortie HDMI.....	5 V, 55 mA
Prise USB .....	Ultraparapide USB2.0 (Type A)
Prise d'iPod .....	USB et Vidéo (Composite)
Prise ADAPTER PORT .....	5 V, 100 mA
Prise WIRELESS LAN ADAPTER .....	5 V, 600 mA

### Section de commande intégrée

Prise de commande (SR)	
.....	Minifiche ø 3,5 (MONO)
Prise de commande (IR)	
.....	Minifiche ø 3,5 (MONO)
Signal IR .....	Actif Haut (Niveau Haut : 2,0 V)
Prise de déclencheur 12 V	
.....	Minifiche ø 3,5 (MONO)
Type de sortie déclencheur 12 V	
.....	12 V, Total 150 mA
Type de câble RS-232C	
.....	9 broches, type croisé, femelle-femelle
Prise EXTENSION.....	5 V, 150 mA

### Section Réseau

Prise LAN.....	10 BASE-T/100 BASE-TX
----------------	-----------------------

### Divers

Alimentation.....	CA 220 V à 230 V, 50 Hz/60 Hz
Consommation.....	570 W
En veille	
.....	0,1 W (HDMI Setup – Control : OFF)
.....	0,3 W (HDMI Setup – Control : ON)
Dimensions externes	
.....	435 mm (L) x 185,6 mm (H) x 440,3 mm (P)
Poids (sans emballage)	
VSX-LX55 .....	14 kg
VSX-2021.....	13,8 kg

### Nombre d'articles fournis

Microphone de configuration MCACC .....	1
Télécommande.....	1
Piles sèches IEC R03 de taille AAA.....	2
Câble pour iPod.....	1
Antenne cadre AM.....	1
Antenne fil FM.....	1
Convertisseur LAN sans fil (AS-WL300) (VSX-LX55 seulement).....	1
Carte de garantie .....	1
Cordon d'alimentation	
CD-ROM (AVNavigator)	
Guide rapide	



### Remarque

- Les spécifications suivantes sont valables lorsque l'alimentation électrique est de 230 V.
- Les spécifications et la conception sont sujettes à de possibles modifications sans préavis, suite à des améliorations.
- *Ce produit utilise les polices FontAvenue® sous licence de NEC Corporation. FontAvenue est une marque déposée de NEC Corporation.*

## Liste des codes pré-réglés

Vous devriez pouvoir utiliser sans problème un composant si vous trouvez son numéro dans la liste mais, dans le cas de certains modèles, les codes de marques indiqués dans la liste peuvent ne pas être valides. Dans d'autres cas, seules certaines fonctions agiront bien que le code de pré-réglage approprié ait été saisi.



### Important

- Nous ne pouvons pas garantir le fonctionnement de tous les appareils des différentes marques figurant dans la liste. Un appareil peut ne pas fonctionner même si son code de pré-réglage est valide. Si vous ne trouvez pas le code de pré-réglage correspondant au composant que vous souhaitez commander, vous pouvez toujours programmer les différentes commandes depuis une autre télécommande (consultez la section *Programmation de signaux depuis d'autres télécommandes* à la page 58).

## Téléviseur

<b>Pioneer</b> 0180, 0185, 0186, 0187, 0189, 0192, 0193, 0198	<b>AMOi</b> 0109	<b>Ausind</b> 0017	<b>Bruns</b> 0023
<b>A.R. Systems</b> 0040	<b>Amplivision</b> 0010, 0026, 0041, 0114	<b>Autovox</b> 0017, 0023, 0025, 0026, 0114	<b>BTC</b> 0028
<b>Acme</b> 0026	<b>Amstrad</b> 0025, 0027, 0028, 0039, 0040	<b>Awa</b> 0113, 0114	<b>Bush</b> 0027, 0028, 0030, 0032, 0034, 0036, 0037, 0039, 0040, 0065, 0078, 0114
<b>Acura</b> 0027, 0039	<b>Anam</b> 0027	<b>Bang &amp; Olufsen</b> 0023, 0115	<b>Capsonic</b> 0025
<b>ADC</b> 0025,	<b>Anglo</b> 0027, 0039	<b>Basic Line</b> 0027, 0028, 0034, 0039, 0040, 0114	<b>Carena</b> 0040
<b>Admiral</b> 0023, 0024, 0025, 0030, 0031	<b>Anitech</b> 0017, 0025, 0027, 0039, 0040	<b>Bastide</b> 0026, 0114	<b>Carrefour</b> 0032
<b>Adyson</b> 0026, 0113, 0114	<b>Ansonic</b> 0010, 0018, 0027, 0029, 0039, 0040	<b>Baur</b> 0037, 0040	<b>Cascade</b> 0027, 0039, 0040
<b>Agashi</b> 0113, 0114	<b>Arcam</b> 0113, 0114	<b>Bazin</b> 0114	<b>Casio</b> 0106
<b>Agazi</b> 0025	<b>Arcam Delta</b> 0026	<b>Beko</b> 0010, 0035, 0040, 0060	<b>Cathay</b> 0034, 0037, 0040
<b>Aiko</b> 0026, 0027, 0039, 0040, 0113, 0114	<b>Aristona</b> 0034, 0037, 0040	<b>Benq</b> 0104	<b>CCE</b> 0114
<b>Aim</b> 0040	<b>Arthur Martin</b> 0041	<b>Beon</b> 0034, 0037, 0040	<b>Centurion</b> 0034, 0037, 0040
<b>Aiwa</b> 0084	<b>ASA</b> 0023, 0031	<b>Best</b> 0010	<b>Century</b> 0023
<b>Akai</b> 0027, 0028, 0034, 0037, 0039, 0040, 0113, 0114	<b>Asberg</b> 0017, 0034, 0040	<b>Bestar</b> 0010, 0034, 0040	<b>CGE</b> 0010, 0017
<b>Akiba</b> 0028, 0040	<b>Astra</b> 0027	<b>Binatone</b> 0026, 0114	<b>Cimline</b> 0027, 0039
<b>Akura</b> 0025, 0028, 0039, 0040	<b>Asuka</b> 0025, 0026, 0028, 0113, 0114	<b>Blue Sky</b> 0028, 0040	<b>City</b> 0027, 0039
<b>Alaron</b> 0113	<b>Atlantic</b> 0026, 0034, 0037, 0040, 0113	<b>Blue Star</b> 0036	<b>Clarivox</b> 0037
<b>Alba</b> 0010, 0026, 0027, 0028, 0032, 0035, 0037, 0039, 0040, 0075, 0078, 0088, 0113	<b>Atori</b> 0027, 0039	<b>Boots</b> 0026, 0114	<b>Clatronic</b> 0010, 0017, 0025, 0026, 0027, 0028, 0034, 0035, 0039, 0040, 0114
<b>Alcyon</b> 0017	<b>Auchan</b> 0041	<b>BPL</b> 0036, 0040	<b>CMS</b> 0113
<b>Allorgan</b> 0114	<b>Audiosonic</b> 0010, 0026, 0027, 0028, 0034, 0037, 0040, 0114	<b>Brinkmann</b> 0040	<b>CMS Hightec</b> 0114
<b>Allstar</b> 0034, 0040	<b>AudioTon</b> 0010, 0026, 0114	<b>Brionvega</b> 0023, 0034, 0037, 0040	<b>Concorde</b> 0027, 0039
		<b>Britannia</b> 0026, 0113, 0114	
			<b>Condor</b> 0010, 0026, 0034, 0035, 0039, 0040, 0113
			<b>Contec</b> 0026, 0027, 0032, 0039, 0113
			<b>Continental Edison</b> 0033
			<b>Cosmel</b> 0027, 0039
			<b>Crosley</b> 0017, 0023
			<b>Crown</b> 0010, 0017, 0027, 0034, 0035, 0037, 0039, 0040
			<b>CS Electronics</b> 0026, 0028, 0113
			<b>CTC Clatronic</b> 0029
			<b>Cybertron</b> 0028
			<b>Daewoo</b> 0013, 0026, 0027, 0034, 0039, 0040, 0054, 0064, 0091, 0113, 0114
			<b>Dainichi</b> 0028, 0113
			<b>Dansai</b> 0025, 0034, 0037, 0040, 0113, 0114
			<b>Dantax</b> 0010, 0037
			<b>Dawa</b> 0040
			<b>Daytron</b> 0027, 0039
			<b>De Graaf</b> 0030
			<b>Decca</b> 0026, 0034, 0037, 0040, 0114
			<b>Denver</b> 0098, 0103
			<b>Desmet</b> 0034, 0037, 0040
			<b>Diamant</b> 0040
			<b>Diamond</b> 0113
			<b>Dixi</b> 0027, 0034, 0037, 0039, 0040, 0114
			<b>DTS</b> 0027, 0039
			<b>Dual</b> 0026, 0040, 0114
			<b>Dual-Tec</b> 0026, 0027
			<b>Dumont</b> 0023, 0026, 0029, 0114
			<b>Dux</b> 0037
			<b>Dynatron</b> 0034, 0037, 0040
			<b>Elbe</b> 0010, 0018, 0040, 0114
			<b>Elcit</b> 0023
			<b>Electa</b> 0036
			<b>ELECTRO TECH</b> 0027
			<b>Elin</b> 0026, 0034, 0037, 0039, 0040, 0113
			<b>Elite</b> 0028, 0034, 0040
			<b>Elman</b> 0029
			<b>Elta</b> 0027, 0039, 0113
			<b>Emerson</b> 0010, 0023, 0040
			<b>Epson</b> 0101
			<b>Erres</b> 0034, 0037, 0040
			<b>ESC</b> 0114
			<b>Etron</b> 0027
			<b>Eurofeel</b> 0114, 0025
			<b>Euroline</b> 0037
			<b>Euroman</b> 0010, 0025, 0026, 0034, 0040, 0113, 0114
			<b>Europhon</b> 0026, 0029, 0034, 0040, 0113, 0114
			<b>Expert</b> 0041
			<b>Exquisit</b> 0040
			<b>Fenner</b> 0027, 0039
			<b>Ferguson</b> 0033, 0037, 0038, 0042
			<b>Fidelity</b> 0026, 0030, 0040, 0113
			<b>Filsai</b> 0114
			<b>Finlandia</b> 0030
			<b>Finlux</b> 0017, 0023, 0026, 0029, 0034, 0037, 0040, 0114
			<b>Firstline</b> 0026, 0027, 0034, 0039, 0040, 0113, 0114
			<b>Fisher</b> 0010, 0023, 0026, 0032, 0035, 0114
			<b>Flint</b> 0034, 0040
			<b>Formenti</b> 0017, 0023, 0024, 0026, 0037, 0113
			<b>Formenti/Phoenix</b> 0113
			<b>Fortress</b> 0023, 0024
			<b>Fraba</b> 0010, 0040
			<b>Friac</b> 0010
			<b>Frontech</b> 0025, 0027, 0030, 0031, 0039, 0114
			<b>Fujitsu</b> 0114
			<b>Fujitsu General</b> 0114
			<b>Funai</b> 0025
			<b>Galaxi</b> 0040, 0035
			<b>Galaxis</b> 0010, 0040
			<b>GBC</b> 0027, 0032, 0039
			<b>Geant Casino</b> 0041
			<b>GEC</b> 0026, 0031, 0034, 0037, 0040, 0114
			<b>Geloso</b> 0027, 0030, 0039
			<b>General Technic</b> 0027, 0039
			<b>Genexxa</b> 0028, 0031, 0034, 0040
			<b>Giant</b> 0114
			<b>GoldHand</b> 0113
			<b>Goldline</b> 0040
			<b>Goldstar</b> 0010, 0026, 0027, 0030, 0034, 0037, 0039, 0040, 0113, 0114
			<b>Goodmans</b> 0025, 0027, 0032, 0034, 0037, 0039, 0040, 0107, 0114
			<b>Gorenje</b> 0010, 0035
			<b>GPB</b> 0028
			<b>Graetz</b> 0031
			<b>Granada</b> 0017, 0026, 0030, 0032, 0034, 0037, 0040, 0041, 0114
			<b>Grandin</b> 0027, 0028, 0036, 0037
			<b>Gronic</b> 0114
			<b>Grundig</b> 0009, 0010, 0017, 0040, 0047
			<b>Halifax</b> 0025, 0026, 0113, 0114
			<b>Hampton</b> 0026, 0113, 0114
			<b>Hanseatic</b> 0010, 0018, 0026, 0027, 0032, 0034, 0037, 0039, 0040, 0114
			<b>Hantarex</b> 0027, 0039, 0040
			<b>Hantor</b> 0040
			<b>Harwood</b> 0039, 0040
			<b>HCM</b> 0025, 0026, 0027, 0036, 0039, 0040, 0114
			<b>Hema</b> 0039, 0114
			<b>Higashi</b> 0113
			<b>HiLine</b> 0040
			<b>Hinari</b> 0027, 0028, 0032, 0034, 0037, 0039, 0040
			<b>Hisawa</b> 0028, 0036, 0041
			<b>Hitachi</b> 0022, 0026, 0030, 0031, 0032, 0040, 0076, 0111, 0114
			<b>Horniphon</b> 0034, 0040
			<b>Hoshai</b> 0028
			<b>HuanYu</b> 0026, 0113
			<b>Hygashi</b> 0026, 0113, 0114
			<b>Hyper</b> 0026, 0027, 0039, 0113, 0114
			<b>Hypson</b> 0025, 0026, 0034, 0036, 0037, 0040, 0041, 0114
			<b>Iberia</b> 0040
			<b>ICE</b> 0025, 0026, 0027, 0028, 0034, 0039, 0040, 0113, 0114
			<b>ICes</b> 0113
			<b>Imperial</b> 0010, 0017, 0031, 0034, 0035, 0040
			<b>Indiana</b> 0034, 0037, 0040
			<b>Ingelen</b> 0031
			<b>Ingersol</b> 0027, 0039
			<b>Inno Hit</b> 0017, 0026, 0027, 0028, 0034, 0037, 0039, 0040, 0114
			<b>Innovation</b> 0025, 0027
			<b>Interactive</b> 0010
			<b>Interbuy</b> 0027, 0039
			<b>Interfunk</b> 0010, 0023, 0031, 0034, 0037, 0040
			<b>International</b> 0113
			<b>Intervision</b> 0010, 0025, 0026, 0029, 0040, 0114
			<b>Irradio</b> 0017, 0027, 0028, 0034, 0037, 0039, 0040
			<b>Isukai</b> 0028, 0040
			<b>ITC</b> 0026, 0114
			<b>ITS</b> 0028, 0034, 0036, 0040, 0113
			<b>ITT</b> 0027, 0031
			<b>ITV</b> 0027, 0037, 0040

- JVC** 0019, 0020, 0032, 0034, 0077, 5064  
**Kaisui** 0026, 0027, 0028, 0036, 0039, 0040, 0113, 0114  
**Kamosonic** 0026  
**Kamp** 0026, 0113  
**Kapsch** 0031  
**Karcher** 0010, 0026, 0027, 0037, 0040  
**Kawasho** 0113  
**Kendo** 0010, 0029, 0030, 0040  
**KIC** 0114  
**Kingsley** 0026, 0113  
**Kneissel** 0010, 0018, 0040  
**Kolster** 0034, 0040  
**Konka** 0028  
**Korpel** 0034, 0037, 0040  
**Korting** 0010, 0023  
**Kosmos** 0040  
**Koyoda** 0027  
**KTV** 0026, 0114  
**Kyoto** 0113, 0114  
**Lasat** 0010  
**Lenco** 0027, 0039  
**Lenoir** 0026, 0027, 0039  
**Leyco** 0025, 0034, 0037, 0040  
**LG** 0010, 0021, 0026, 0027, 0030, 0034, 0037, 0039, 0040, 0071, 0074, 0081, 0105, 0113, 0114  
**LG/GoldStar** 0014  
**Liesenk** 0037  
**Liesenkotter** 0040  
**Life** 0025, 0027  
**Lifetec** 0025, 0027, 0039, 0040  
**Lloyds** 0039  
**Loewe** 0010, 0018, 0040, 0051, 0052  
**Loewe Opta** 0023, 0034, 0037  
**Luma** 0030, 0037, 0039, 0040  
**Lumatron** 0030, 0034, 0037, 0040, 0114  
**Lux May** 0034  
**Luxor** 0026, 0030, 0114  
**M Electronic** 0026, 0027, 0031, 0033, 0034, 0037  
**Magnadyne** 0023, 0029, 0037  
**Magnafon** 0017, 0026, 0029, 0113  
**Magnum** 0025, 0027  
**Manдор** 0025  
**Manesth** 0025, 0026, 0034, 0037, 0040, 0114  
**Marantz** 0034, 0037, 0040  
**Marelli** 0023  
**Mark** 0034, 0037, 0039, 0040, 0113, 0114  
**Masuda** 0114  
**Matsui** 0026, 0027, 0030, 0032, 0034, 0037, 0039, 0040, 0114  
**Mediator** 0034, 0037, 0040  
**Medion** 0025, 0027, 0040  
**M-Electronic** 0039, 0040, 0113, 0114  
**Melvox** 0041  
**Memorex** 0027, 0039  
**Memphis** 0027, 0039  
**Mercury** 0039, 0040  
**Metz** 0023, 0184, 0185, 0186, 0187  
**Micromaxx** 0025, 0027  
**Microstar** 0025, 0027  
**Minerva** 0017  
**Minoka** 0034, 0040  
**Mitsubishi** 0023, 0032, 0034, 0040, 0085  
**Mivar** 0010, 0017, 0018, 0026, 0113, 0114  
**Motion** 0017  
**MTC** 0010, 0113  
**Multi System** 0037  
**Multitech** 0010, 0026, 0027, 0029, 0030, 0032, 0037, 0039, 0040, 0113, 0114  
**Murphy** 0026, 0113  
**Naonis** 0030  
**NEC** 0032, 0114  
**Neckermann** 0010, 0023, 0026, 0030, 0034, 0035, 0037, 0040, 0114  
**NEI** 0034, 0037, 0040  
**Neufunk** 0039, 0040  
**New Tech** 0027, 0034, 0039, 0040, 0114  
**New World** 0028  
**Nicamagic** 0026, 0113  
**Nikkai** 0025, 0026, 0028, 0034, 0037, 0039, 0040, 0113, 0114  
**Noblisko** 0017, 0026, 0029, 0113  
**Nokia** 0031  
**Nordic** 0114  
**Nordmende** 0023, 0031, 0033, 0034  
**Nordvision** 0037  
**Novatronic** 0040  
**Oceanic** 0031, 0041  
**Okano** 0010, 0035, 0040  
**ONCEAS** 0026  
**Opera** 0040  
**Orbit** 0034, 0040  
**Orion** 0027, 0034, 0037, 0039, 0040, 0079  
**Orline** 0040  
**Osaki** 0025, 0026, 0028, 0040, 0114  
**Oso** 0028  
**Otto Versand** 0024, 0026, 0032, 0034, 0036, 0037, 0040, 0114  
**Pael** 0026, 0113  
**Palladium** 0010, 0026, 0035, 0040, 0114  
**Palsonic** 0114  
**Panama** 0025, 0026, 0027, 0039, 0040, 0113, 0114  
**Panasonic** 0008, 0031, 0040, 0043, 0049, 0099, 0102, 0194, 0191, 0195, 0196, 0197, 0190  
**Navision** 0040  
**Pathe Cinema** 0010, 0018, 0026, 0041, 0113  
**Pausa** 0027, 0039  
**Perdio** 0040, 0113  
**Perfekt** 0040  
**Philco** 0010, 0017, 0023, 0040  
**Philharmonic** 0026, 0114  
**Philips** 0000, 0002, 0023, 0026, 0034, 0037, 0040, 0045, 0048, 0050, 0055, 0056, 0058, 0059, 0067, 0068, 0080, 0081, 0087, 0090, 0097, 0100  
**Phoenix** 0010, 0023, 0034, 0037, 0040, 0113  
**Phonola** 0023, 0034, 0037, 0040, 0113  
**Plantron** 0025, 0034, 0039, 0040  
**Playsonic** 0114  
**Poppy** 0027, 0039  
**Prandoni-Prince** 0017, 0030  
**Precision** 0026, 0114  
**Prima** 0027, 0031, 0039  
**Profex** 0027, 0039  
**Profi-Tronic** 0034, 0040  
**Proline** 0034, 0040  
**Prosonic** 0010, 0026, 0037, 0040, 0113, 0114, 0117  
**Protech** 0025, 0026, 0027, 0029, 0034, 0037, 0114  
**Provision** 0037, 0040  
**Pye** 0034, 0037, 0040, 0083  
**Pymi** 0027, 0039  
**Quandra Vision** 0041  
**Quelle** 0025, 0026, 0034, 0037, 0040, 0114  
**Questa** 0032  
**Radialva** 0040  
**Radio Shack** 0040  
**Radiola** 0034, 0037, 0040, 0114  
**Radiomarelli** 0023, 0040  
**Radiotone** 0010, 0034, 0039, 0040  
**Rank** 0032  
**Recor** 0040  
**Redstar** 0040  
**Reflex** 0040  
**Revox** 0010, 0034, 0037, 0040,  
**Rex** 0025, 0030, 0031  
**RFT** 0010, 0018, 0023  
**Rhapsody** 0113  
**R-Line** 0034, 0037, 0040  
**Roadstar** 0025, 0027, 0028, 0039  
**Robotron** 0023  
**Rowa** 0113, 0114  
**Royal Lux** 0010  
**RTF** 0023  
**Saba** 0023, 0031, 0033, 0038, 0042, 0044  
**Saisho** 0025, 0026, 0027, 0039, 0114  
**Salora** 0030, 0031  
**Sambers** 0017, 0029  
**Samsung** 0004, 0005, 0010, 0025, 0026, 0027, 0034, 0035, 0037, 0039, 0040, 0062, 0063, 0066, 0089, 0093, 0113, 0114  
**Sandra** 0026, 0113, 0114  
**Sansui** 0034, 0040  
**Sanyo** 0010, 0018, 0026, 0032, 0039, 0072, 0113, 0114  
**SBR** 0037, 0040  
**SCHAUB LORENTZ** 0031  
**Schneider** 0026, 0028, 0034, 0037, 0040, 0075, 0114  
**SEG** 0025, 0026, 0029, 0032, 0037, 0039, 0040, 0075, 0113, 0114  
**SEI** 0040  
**SEI-Sinudyne** 0023, 0029, 0031  
**Seleco** 0030, 0031, 0032  
**Sencora** 0027, 0039  
**Sentra** 0039  
**Serino** 0113  
**Sharp** 0015, 0016, 0024, 0032, 0069, 0092  
**Siarem** 0023, 0029, 0040  
**Sierra** 0034, 0040  
**Siesta** 0010  
**Silva** 0113  
**Silver** 0032  
**Singer** 0023, 0029, 0041  
**Sinudyne** 0023, 0029, 0037, 0040  
**Skantec** 0031  
**Solavox** 0031  
**Sonitron** 0010, 0114  
**Sonoko** 0025, 0026, 0027, 0034, 0037, 0039, 0040, 0114  
**Sonolor** 0031, 0041  
**Sontec** 0010, 0034, 0037, 0040  
**Sony** 0001, 0003, 0027, 0032, 0046, 0053, 0057, 0070, 0073, 0082, 0086, 0096, 0110, 0112  
**Sound & Vision** 0028, 0029  
**Soundwave** 0034, 0037, 0040  
**Standard** 0026, 0027, 0028, 0034, 0039, 0040, 0114  
**Starlight** 0037  
**Starlite** 0039, 0040  
**Stenway** 0036  
**Stern** 0030, 0031  
**Strato** 0039, 0040  
**Stylandia** 0114  
**Sunkai** 0027,  
**Sunstar** 0039, 0040  
**Sunwood** 0027, 0034, 0039, 0040  
**Superla** 0026, 0113, 0114  
**SuperTech** 0039, 0040, 0113  
**Supra** 0027, 0039  
**Susumu** 0028  
**Sutron** 0027, 0039  
**Sydney** 0026, 0113, 0114  
**Sysline** 0037  
**Sytong** 0113  
**Tandy** 0024, 0026, 0028, 0031, 0114  
**Tashiko** 0029, 0030, 0032, 0113, 0114  
**Tatung** 0026, 0034, 0037, 0040, 0114  
**TCM** 0025, 0027  
**Teac** 0040, 0114  
**Teac** 0026, 0027, 0039, 0114  
**TEDELEX** 0114  
**Televia** 0033  
**Telecor** 0040, 0114  
**Telefunken** 0033, 0034, 0040, 0042  
**Telegazi** 0040  
**Telemeister** 0040  
**Telesonic** 0040  
**Telestarr** 0040  
**Teletech** 0027, 0037, 0039, 0040  
**Teleton** 0026, 0114  
**Televideon** 0113  
**Televisto** 0041  
**Tensai** 0027, 0028, 0034, 0039, 0040, 0114  
**Tesmet** 0034  
**Tevion** 0025, 0027  
**Textet** 0026, 0039, 0113, 0114  
**Thomson** 0006, 0007, 0026, 0033, 0034, 0038, 0040, 0042, 0044, 0095  
**Thorn** 0037, 0040  
**Tokai** 0034, 0040, 0114  
**Tokyo** 0026, 0113  
**Tomashi** 0036  
**Toshiba** 0011, 0012, 0032, 0061, 0094, 0114  
**Towada** 0031, 0114  
**Trakton** 0114  
**Trans Continens** 0040, 0114  
**Transtec** 0113  
**Trident** 0114  
**Triumph** 0040  
**Vestel** 0030, 0031, 0034, 0035, 0037, 0040, 0114  
**Vexa** 0027, 0037, 0039, 0040  
**Victor** 0032, 0034  
**VIDEOLOGIC** 0113  
**Videologique** 0026, 0028, 0113, 0114  
**VideoSystem** 0034, 0040  
**Videotechnic** 0113, 0114  
**Viewsonic** 0108  
**Visiola** 0026, 0113  
**Vision** 0034, 0040, 0114  
**Vortec** 0034, 0037, 0040  
**Voxson** 0017, 0023, 0030, 0031, 0034, 0040  
**Waltham** 0026, 0040, 0114  
**Watson** 0034, 0037, 0040  
**Watt Radio** 0026, 0029, 0113  
**Wega** 0023, 0032, 0040  
**Wegavox** 0039  
**Weltblick** 0034, 0037, 0040, 0114  
**White Westinghouse** 0026, 0029, 0037, 0040, 0113  
**Xrypton** 0040  
**Yamishi** 0040, 0114  
**Yokan** 0040  
**Yoko** 0010, 0025, 0026, 0027, 0028, 0034, 0037, 0039, 0040, 0113, 0114  
**Yorx** 0028  
**Zanussi** 0030, 0114

**DVD**

Si la télécommande ne fonctionne pas avec les codes pré-réglés suivants, elle peut éventuellement fonctionner avec les codes pré-réglés pour les **BD, DVR (BDR, HDR)**.

<b>Pioneer</b> 2246, 2215	<b>Denver</b> 2069, 2089, 2091, 2095	<b>LG</b> 2016, 2020, 2040, 2043, 2065, 2076	<b>Provision</b> 2089
<b>AEG</b> 2093	<b>Denzel</b> 2083	<b>Life</b> 2002	<b>Raite</b> 2083
<b>Aiwa</b> 2054	<b>Diamond</b> 2085, 2086	<b>Lifetec</b> 2002	<b>RedStar</b> 2091, 2093, 2095
<b>Akai</b> 2001	<b>DK Digital</b> 2034	<b>Limit</b> 2086	<b>Reoc</b> 2086
<b>Akura</b> 2091	<b>Dmtech</b> 2000	<b>Loewe</b> 2056	<b>Roadstar</b> 2021, 2089
<b>Alba</b> 2027, 2038, 2048	<b>Dual</b> 2083	<b>LogicLab</b> 2086	<b>Ronin</b> 2094
<b>Amitech</b> 2093	<b>DVX</b> 2086	<b>Magnavox</b> 2089	<b>Rowa</b> 2082
<b>AMW</b> 2094	<b>Easy Home</b> 2090	<b>Majestic</b> 2095	<b>Rowsonic</b> 2088
<b>Awa</b> 2094	<b>Eclipse</b> 2085	<b>Marantz</b> 2062	<b>Saba</b> 2017, 2044
<b>Bang &amp; Olufsen</b> 2096	<b>Electrohome</b> 2093	<b>Marquant</b> 2093	<b>Sabaki</b> 2086
<b>Bellagio</b> 2094	<b>Elin</b> 2093	<b>Matsui</b> 2044	<b>Saivod</b> 2093
<b>Best Buy</b> 2090	<b>Elta</b> 2047, 2093	<b>Mecotek</b> 2093	<b>Samsung</b> 2015, 2042, 2063, 2078, 2081
<b>Brainwave</b> 2093	<b>Enzer</b> 2083	<b>Medion</b> 2002	<b>Sansui</b> 2085, 2086, 2093
<b>Brandt</b> 2017, 2044	<b>Finlux</b> 2085, 2093	<b>MiCO</b> 2085	<b>Sanyo</b> 2045, 2071
<b>Bush</b> 2027, 2048, 2082, 2089	<b>Gericom</b> 2050	<b>Micromaxx</b> 2002	<b>ScanMagic</b> 2006
<b>Cambridge Audio</b> 2085	<b>Global Solutions</b> 2086	<b>Microstar</b> 2002	<b>Schaub Lorenz</b> 2093
<b>CAT</b> 2087, 2088	<b>Global Sphere</b> 2086	<b>Minoka</b> 2093	<b>Schneider</b> 2000
<b>Centrum</b> 2088	<b>Goodmans</b> 2027, 2070, 2089	<b>Mizuda</b> 2089, 2090	<b>Scientific Labs</b> 2086
<b>CGV</b> 2085, 2093	<b>Graetz</b> 2083	<b>Monyka</b> 2083	<b>Scott</b> 2025, 2092
<b>Cinetec</b> 2094	<b>Grundig</b> 2053	<b>Mustek</b> 2006	<b>SEG</b> 2021, 2083, 2086, 2094
<b>Clatronic</b> 2089	<b>Grunkel</b> 2093	<b>Mx Onda</b> 2085	<b>Sharp</b> 2002, 2046, 2079
<b>Coby</b> 2095	<b>H&amp;B</b> 2089	<b>Naiko</b> 2093	<b>Sigmatex</b> 2090
<b>Conia</b> 2082	<b>Haaz</b> 2085, 2086	<b>Neufunk</b> 2083	<b>Silva</b> 2091
<b>Continental Edison</b> 2094	<b>HiMAX</b> 2090	<b>Nevir</b> 2093	<b>Singer</b> 2085, 2086
<b>Crown</b> 2093	<b>Hitachi</b> 2015, 2083, 2090	<b>NU-TEC</b> 2082	<b>Skymaster</b> 2058, 2086
<b>C-Tech</b> 2086	<b>Innovation</b> 2002	<b>Onkyo</b> 2072	<b>Skyworth</b> 2091
<b>CyberHome</b> 2008, 2037	<b>JVC</b> 2024, 2041, 2057	<b>Optim</b> 2084	<b>Slim Art</b> 2093
<b>Daenyx</b> 2094	<b>Kansai</b> 2095	<b>Optimus</b> 2004	<b>SM Electronic</b> 2086
<b>Daewoo</b> 2035, 2059, 2093, 2094	<b>Kennex</b> 2093	<b>Orava</b> 2089	<b>Sony</b> 2009, 2013, 2028, 2029, 2030, 2055, 2080
<b>Daewoo International</b> 2094	<b>Kenwood</b> 2051	<b>Orbit</b> 2094	<b>Soundmaster</b> 2086
<b>Dalton</b> 2092	<b>KeyPlug</b> 2093	<b>Orion</b> 2061	<b>Soundmax</b> 2086
<b>Dansai</b> 2084, 2093	<b>Kiirio</b> 2093	<b>P&amp;B</b> 2089	<b>Spectra</b> 2094
<b>Daytek</b> 2010, 2033, 2094	<b>Kingavon</b> 2089	<b>Pacific</b> 2086	<b>Standard</b> 2086
<b>Dayton</b> 2094	<b>Kiss</b> 2083	<b>Panasonic</b> 2018, 2019, 2026, 2032, 2036, 2075	<b>Star Cluster</b> 2086
<b>DEC</b> 2089	<b>Koda</b> 2089	<b>Philips</b> 2005, 2011, 2022, 2023, 2031, 2039, 2062	<b>Starmedia</b> 2089
<b>Decca</b> 2093	<b>KXD</b> 2090	<b>Pointer</b> 2093	<b>Sunkai</b> 2093
<b>Denon</b> 2066, 2068	<b>Lawson</b> 2086	<b>Portland</b> 2093	<b>Supervision</b> 2086
	<b>Lecson</b> 2084	<b>Powerpoint</b> 2094	<b>Synn</b> 2086
	<b>Lenco</b> 2089, 2093	<b>Prosonic</b> 2095	

**Tatung** 2035, 2093  
**TCM** 2002  
**Teac** 2067, 2082, 2086  
**Tec** 2091  
**Technika** 2093  
**Telefunken** 2088  
**Tensai** 2093

**Tevion** 2002, 2086, 2092  
**Thomson** 2003, 2017, 2060, 2064  
**Tokai** 2083, 2091  
**Toshiba** 2007, 2061, 2073, 2074, 2077  
**TRANScontinents** 2094

**Trio** 2093  
**TruVision** 2090  
**Wharfedale** 2085, 2086  
**Xbox** 2003  
**Xlogic** 2086, 2093  
**XMS** 2093  
**Yamada** 2094

**Yamaha** 2011  
**Yamakawa** 2083, 2094  
**Yukai** 2006, 2052

**BD**

Si la télécommande ne fonctionne pas avec les codes pré-réglés suivants, elle peut éventuellement fonctionner avec les codes pré-réglés pour les **DVD, DVR (BDR, HDR)**.

<b>Pioneer</b> 2247, 2248	<b>Kenwood</b> 2109	<b>Panasonic</b> 2179, 2180, 2181	<b>Sony</b> 2185, 2186, 2187, 2194
<b>Denon</b> 2212, 2213, 2214	<b>LG</b> 2188, 2189	<b>Philips</b> 2182	<b>Toshiba</b> 2190, 2164
<b>Hitachi</b> 2209, 2210, 2211	<b>Marantz</b> 2204, 2205	<b>Samsung</b> 2184	<b>Yamaha</b> 2199, 2200, 2201
<b>JVC</b> 2192, 2193, 2195, 2196, 2197, 2198	<b>Mitsubishi</b> 2202, 2203	<b>Sharp</b> 2206, 2207, 2208	
	<b>Onkyo</b> 2191		

**DVR (BDR, HDR)**

Si la télécommande ne fonctionne pas avec les codes pré-réglés suivants, elle peut éventuellement fonctionner avec les codes pré-réglés pour les **DVD, BD**.

<b>Pioneer</b> 2238, 2239, 2240, 2241, 2242, 2243, 2244, 2245	<b>Panasonic</b> 2165, 2171	<b>Sony</b> 2170, 2173, 2174, 2175, 2178
	<b>Sharp</b> 2169, 2177	<b>Toshiba</b> 2176

**Magnétoscope**

<b>Pioneer</b> 1077	<b>Baird</b> 1000, 1001, 1003, 1018	<b>Clatronic</b> 1004, 1017	<b>Elta</b> 1007, 1017, 1018
<b>Adyson</b> 1017	<b>Bang &amp; Olufsen</b> 1019	<b>Condor</b> 1003, 1004, 1018	<b>Emerson</b> 1017
<b>Aiwa</b> 1000, 1001, 1002	<b>Basic Line</b> 1002, 1003, 1004, 1007, 1017, 1018	<b>Crown</b> 1003, 1004, 1007, 1017, 1018	<b>ESC</b> 1003, 1018
<b>Akai</b> 1001	<b>Baur</b> 1006	<b>Daewoo</b> 1003, 1004, 1018	<b>Etzuko</b> 1007, 1017
<b>Akiba</b> 1007, 1017	<b>Bestar</b> 1003, 1004, 1018	<b>Fidelity</b> 1000, 1017	<b>Ferguson</b> 1001
<b>Akura</b> 1001, 1007, 1017	<b>Black Panther Line</b> 1003, 1018	<b>Finlandia</b> 1006	<b>Finlux</b> 1000, 1001, 1006
<b>Alba</b> 1002, 1003, 1004, 1007, 1017, 1018	<b>Blaupunkt</b> 1006	<b>Finlandia</b> 1006	<b>Firstline</b> 1002, 1005, 1007, 1017
<b>Ambassador</b> 1004	<b>Bondstec</b> 1004, 1017	<b>Finlandia</b> 1006	<b>Flint</b> 1002
<b>Amstrad</b> 1000, 1017, 1018	<b>Bush</b> 1002, 1003, 1007, 1017, 1018	<b>Finlandia</b> 1006	<b>Formenti/Phoenix</b> 1006
<b>Anitech</b> 1007, 1017	<b>Cathay</b> 1018	<b>Frontech</b> 1004	<b>Fujitsu</b> 1000
<b>ASA</b> 1005, 1006	<b>Catron</b> 1004	<b>Funai</b> 1000	<b>Galaxy</b> 1000
<b>Asuka</b> 1000, 1005, 1006, 1007, 1017	<b>CGE</b> 1000, 1001	<b>GBC</b> 1004, 1007	
<b>Audiosonic</b> 1018	<b>Cimline</b> 1002, 1007, 1017		

<b>GEC</b> 1006	<b>Lifetec</b> 1002	<b>Proline</b> 1000	<b>Taisho</b> 1002	<b>Décodeur satellite</b>	
<b>Geloso</b> 1007	<b>Loewe Opta</b> 1005, 1006	<b>Prosonic</b> 1002, 1018	<b>Tandberg</b> 1018	<b>Pioneer</b> 6096, 6095,	<b>Clayton</b> 6104
<b>General</b> 1004	<b>Logik</b> 1007, 1017	<b>Pye</b> 1006	<b>Tashiko</b> 1000	<b>6080, 6176, 0196</b>	<b>Clemens Kamphus</b> 6137
<b>General Technic</b> 1002	<b>Lumatron</b> 1003, 1018	<b>Quelle</b> 1000, 1006	<b>Tatung</b> 1000, 1001, 1006	<b>@sat</b> 6127	<b>Cobra</b> 6137
<b>GoldHand</b> 1007, 1017	<b>Luxor</b> 1017	<b>Radialva</b> 1017	<b>TCM</b> 1002	<b>@Sky</b> 6114	<b>Colombia</b> 6132
<b>Goldstar</b> 1000, 1015	<b>M Electronic</b> 1000	<b>Radiola</b> 1006	<b>Teac</b> 1018	<b>ABSat</b> 6056	<b>Colombia</b> 6132
<b>Goodmans</b> 1000, 1003,	<b>Manesth</b> 1007, 1017	<b>Rex</b> 1001	<b>Tec</b> 1004, 1017, 1018	<b>Acoustic Solutions</b> 6093	<b>Comag</b> 6132, 6128, 6061,
1004, 1005, 1007, 1017,	<b>Marantz</b> 1006	<b>RFT</b> 1004, 1006, 1017	<b>Teleavia</b> 1001	<b>ADB</b> 6050	6075, 6120, 6133, 6113,
1018	<b>Mark</b> 1018	<b>Roadstar</b> 1003, 1005,	<b>Telefunken</b> 1001	<b>Akai</b> 6090	6065, 6135, 6063, 6064
<b>Graetz</b> 1001	<b>Matsui</b> 1002, 1005	1007, 1017, 1018	<b>Teletech</b> 1017, 1018	<b>BELL</b> 6191	<b>Comsat</b> 6120
<b>Granada</b> 1006	<b>Matsushita</b> 1000, 1006	<b>Royal</b> 1017	<b>Tenosal</b> 1007, 1017	<b>Balmet</b> 6062	<b>Condor</b> 6131, 6129
<b>Grandin</b> 1000, 1003,	<b>Mediator</b> 1006	<b>Saba</b> 1001	<b>Tensai</b> 1000, 1005, 1007,	<b>Beko</b> 6052	<b>Connexions</b> 6137
1004, 1005, 1007, 1017,	<b>Medion</b> 1002	<b>Saisho</b> 1002, 1007	1017	<b>Belson</b> 6121	<b>Conrad</b> 6132, 6112,
1018	<b>Memorex</b> 1000, 1005	<b>Samsung</b> 1008	<b>Tevion</b> 1002	<b>Big Sat</b> 6062	6083, 6131
<b>Grundig</b> 1006, 1007	<b>Memphis</b> 1007, 1017	<b>Samurai</b> 1004, 1017	<b>Thomson</b> 1001, 1015	<b>Black Diamond</b> 6093	<b>Coship</b> 6062, 6108
<b>Hanseatic</b> 1005, 1006,	<b>Micromaxx</b> 1002	<b>Sansui</b> 1001	<b>Thorn</b> 1001	<b>Blaupunkt</b> 6053	<b>Crown</b> 6093
1018	<b>Microstar</b> 1002	<b>Saville</b> 1018	<b>Tokai</b> 1005, 1007, 1017	<b>Blue Sky</b> 6056	<b>Cryptovision</b> 6052
<b>Harwood</b> 1017	<b>Migros</b> 1000	<b>SBR</b> 1006	<b>Tonsai</b> 1007	<b>Boca</b> 6132, 6056, 6128,	<b>CS</b> 6123
<b>HCM</b> 1007, 1017	<b>Multitech</b> 1000, 1004,	<b>Schaub Lorenz</b> 1000,	<b>Toshiba</b> 1001, 1006,	6061, 6133, 6113, 6063,	<b>Cyrowy Polsat</b> 6096
<b>Hinari</b> 1002, 1007, 1017,	1006, 1007, 1017	1001	1014	6064	<b>Cyrus</b> 6090
1018	<b>Murphy</b> 1000	<b>Schneider</b> 1000, 1002,	<b>Towada</b> 1007, 1017	<b>Bodner &amp; Mann</b> 6070	<b>D-box</b> 6151
<b>Hisawa</b> 1002	<b>NEC</b> 1001	1003, 1004, 1005, 1006,	<b>Towika</b> 1007, 1017	<b>Boshmann</b> 6120, 6123	<b>Daewoo</b> 6143, 6056,
<b>Hitachi</b> 1000, 1001, 1006,	<b>Neckermann</b> 1001, 1006	1007, 1017, 1018	<b>TVA</b> 1004	<b>Boston</b> 6103	6071, 6144, 6058
1012	<b>NEI</b> 1006	<b>SEG</b> 1007, 1017, 1018	<b>TVH</b> 1005	<b>Brainwave</b> 6107, 6108	<b>Dantax</b> 6104
<b>Hypson</b> 1002, 1007,	<b>Nesco</b> 1007, 1017	<b>SEI-Sinudyne</b> 1006	<b>Ultravox</b> 1018	<b>British Sky</b>	<b>Deltasat</b> 6068
1017, 1018	<b>Nikkai</b> 1004, 1017, 1018	<b>Seleco</b> 1001	<b>United Quick Star</b> 1003,	<b>Broadcasting</b> 6086	<b>Denver</b> 6121
<b>Impego</b> 1004	<b>Nokia</b> 1001, 1018	<b>Sentra</b> 1004, 1017	1018	<b>Broco</b> 6056	<b>Digatron</b> 6107
<b>Imperial</b> 1000	<b>Nordmende</b> 1001	<b>Sentron</b> 1007, 1017	<b>Universum</b> 1000, 1005,	<b>BskyB</b> 6086	<b>Digenius</b> 6105, 6102
<b>Inno Hit</b> 1003, 1004,	<b>Oceanic</b> 1000, 1001	<b>Sharp</b> 1009	1006	<b>BT</b> 6071	<b>Digitality</b> 6131, 6114
1006, 1007, 1017, 1018	<b>Okano</b> 1002, 1017, 1018	<b>Shintom</b> 1007, 1017	<b>Videon</b> 1002	<b>Bubu Sat</b> 6056	<b>Digifusion</b> 6144, 6145
<b>Innovation</b> 1002	<b>Orion</b> 1002	<b>Shivaki</b> 1005	<b>Weltblick</b> 1005	<b>Bush</b> 6130, 6093, 6140,	<b>Digihome</b> 6093, 6141,
<b>Interbuy</b> 1005, 1017	<b>Orson</b> 1000	<b>Siemens</b> 1005	<b>Yamishi</b> 1007, 1017	6104, 6108, 6144, 6077,	6094
<b>Interfunk</b> 1006	<b>Osaki</b> 1000, 1005, 1007,	<b>Silva</b> 1005	<b>Yokan</b> 1007, 1017	6066, 6141, 6058	<b>Cambridge</b> 6112
<b>Intervision</b> 1000, 1018	1017	<b>Silver</b> 1018	<b>Yoko</b> 1004, 1005, 1007,	<b>Canal Digital</b> 6096	<b>Canal Satellite</b> 6096,
<b>Irradio</b> 1005, 1007, 1017	<b>Otto Versand</b> 1006	<b>Sinudyne</b> 1006	1017	<b>AssCom</b> 6096	6095, 6154, 6153
<b>ITT</b> 1001	<b>Palladium</b> 1001, 1005,	<b>Solavox</b> 1004		<b>Astra</b> 6131, 6056	<b>Canal+</b> 6096, 6153
<b>ITV</b> 1003, 1005, 1018	1007, 1017	<b>Sonneclair</b> 1017		<b>Astratec</b> 6144, 6145	<b>CGV</b> 6120, 6059
<b>JVC</b> 1001, 1013	<b>Panasonic</b> 1010	<b>Sonoko</b> 1003, 1018		<b>Astell</b> 6078	<b>Cherokee</b> 6070
<b>Kaisui</b> 1007, 1017	<b>Pathe Marconi</b> 1001	<b>Sontec</b> 1005		<b>Astro</b> 6053, 6112, 6131,	<b>Chess</b> 6089, 6056, 6114,
<b>Karcher</b> 1006	<b>Perdio</b> 1000	<b>Sony</b> 1011		6076, 6122, 6091, 6098,	6104
<b>Kendo</b> 1002, 1003, 1004,	<b>Philco</b> 1017	<b>Standard</b> 1003, 1018		6119	<b>CityCom</b> 6105, 6131,
1017	<b>Philips</b> 1006, 1012, 1019	<b>Stern</b> 1018		<b>Atlanta</b> 6121	6128, 6055, 6068, 6117
<b>Korpel</b> 1007, 1017	<b>Phonola</b> 1006	<b>Sunkai</b> 1002		<b>Atsat</b> 6127	<b>Clark</b> 6076
<b>Kyoto</b> 1017	<b>Portland</b> 1003, 1004,	<b>Sunstar</b> 1000		<b>AtSky</b> 6114	<b>Classic</b> 6108
<b>Lenco</b> 1003	1018	<b>Suntronic</b> 1000		<b>Audioline</b> 6108	<b>Clatronic</b> 6120
<b>Leyco</b> 1007, 1017	<b>Prinz</b> 1000	<b>Sunwood</b> 1007, 1017		<b>Audioton</b> 6076	
<b>LG</b> 1000, 1005, 1016	<b>Profex</b> 1007	<b>Symphonic</b> 1017			



<b>Freecom</b> 6112	<b>Huth</b> 6132, 6131, 6068, 6069	<b>Lodos</b> 6093	<b>NEOTION</b> 6114	<b>Pino</b> 6114	<b>Satelco</b> 6128	<b>SkySat</b> 6089, 6112, 6131, 6056	<b>Telasat</b> 6131
<b>FTEmaximal</b> 6056, 6065	<b>Hyundai</b> 6068	<b>Logik</b> 6093	<b>Netsat</b> 6139	<b>Pixx</b> 6067	<b>Satplus</b> 6098	<b>Skyvision</b> 6114	<b>TELE System</b> 6137, 6079, 6103, 6115
<b>Fuba</b> 6053, 6105, 6137, 6083, 6102, 6072	<b>ID Digital</b> 6117	<b>Logix</b> 6068	<b>Neuhaus</b> 6112, 6131, 6056	<b>Planet</b> 6137	<b>SatyCon</b> 6123	<b>SL</b> 6132, 6105, 6106, 6107, 6133, 6108	<b>Teleciel</b> 6076
<b>Fujitsu</b> 6164, 6165, 6166	<b>ILLUSION</b> sat 6123	<b>Lorenzen</b> 6132, 6105, 6131, 6102, 6107, 6133, 6113	<b>Neuling</b> 6132, 6128, 6133, 6064	<b>PMB</b> 6056, 6079	<b>Schaecke</b> 6076	<b>Schaub Lorenz</b> 6072, 6121	<b>Telesat</b> 6131
<b>Galaxis</b> 6096, 6143	<b>Imperial</b> 6098, 6092, 6099, 6114, 6108	<b>Luxor</b> 6112, 6083, 6141	<b>Neusat</b> 6056	<b>Portland</b> 6071	<b>Schneider</b> 6074, 6103	<b>SM Electronic</b> 6109, 6056, 6115	<b>Telesat</b> 6089, 6112, 6091, 6098, 6092, 6099, 6103, 6114, 6108, 6104
<b>Gardiner</b> 6055	<b>Ingelen</b> 6089, 6137	<b>M Electronic</b> 6055	<b>Neveling</b> 6102	<b>Preisner</b> 6132, 6137, 6119, 6061	<b>Schwaiger</b> 6143, 6132, 6138, 6131, 6106, 6078, 6068, 6114, 6075, 6064, 6062, 6133, 6123, 6108, 6063	<b>Smart</b> 6132, 6137, 6056, 6119, 6128, 6122, 6123, 6120, 6133	<b>Teletech</b> 6089
<b>Garnet</b> 6068	<b>Inno Hit</b> 6104	<b>Manata</b> 6132, 6056	<b>Newton</b> 6137	<b>Premier</b> 6095	<b>Sony</b> 6111, 6096, 6095, 6052, 6174	<b>SmartVision</b> 6062	<b>Televs</b> 6132, 6052, 6112, 6072, 6127, 6114, 6133
<b>GbSAT</b> 6072	<b>International</b> 6132	<b>Manhattan</b> 6052, 6127	<b>NextWave</b> 6069	<b>Primacom</b> 6143	<b>SR</b> 6132	<b>Star Sat</b> 6072	<b>Telewire</b> 6128
<b>Gecco</b> 6122, 6075	<b>Interstar</b> 6072	<b>Marantz</b> 6090	<b>Nichimen</b> 6130	<b>Primestar</b> 6178	<b>Starlite</b> 6090	<b>Starland</b> 6056	<b>Tempo</b> 6069
<b>General Satellite</b> 6117	<b>Intervention</b> 6131	<b>Maspro</b> 6053, 6056	<b>Nikko</b> 6056, 6090	<b>Pro Basic</b> 6096, 6060	<b>Stream</b> 6088	<b>Starlite</b> 6090	<b>Tevion</b> 6130, 6056, 6115, 6108, 6060
<b>Globo</b> 6106, 6103, 6114, 6075, 6133	<b>Inves</b> 6144	<b>Matsui</b> 6053, 6093, 6147, 6104, 6144, 6145	<b>Noda Electronic</b> 6078	<b>Proline</b> 6093	<b>Stream System</b> 6127	<b>Starlite</b> 6090	<b>Thomson</b> 6110, 6096, 6086, 6088, 6095, 6056, 6131, 6052, 6141, 6153, 6140
<b>GOD Digital</b> 6090	<b>iotronic</b> 6120	<b>Max</b> 6131	<b>Nokia</b> 6052, 6083, 6096, 6082	<b>Promax</b> 6052	<b>Strong</b> 6096, 6121, 6132, 6076, 6056, 6104, 6093, 6115	<b>Star Sat</b> 6072	<b>Tiny</b> 6108
<b>Gold Box</b> 6096, 6095	<b>ITT Nokia</b> 6083, 6052	<b>Maximum</b> 6068, 6114	<b>Nordmende</b> 6052	<b>Proscan</b> 6110	<b>SR</b> 6132	<b>Star Sat</b> 6072	<b>Tioko</b> 6132
<b>Gold Vision</b> 6123	<b>Jaeger</b> 6114	<b>Mediabox</b> 6096, 6095	<b>Octagon</b> 6076	<b>Quelle</b> 6105, 6131	<b>Sumin</b> 6075	<b>Star Sat</b> 6072	<b>Titan</b> 6065, 6060
<b>Golden Interstar</b> 6126	<b>JERROLD</b> 6159, 6180, 6181, 6182, 6183, 6184, 6185, 6186, 6187, 6188	<b>Mediacom</b> 6074	<b>OctalTV</b> 6107	<b>Radiola</b> 6090	<b>Sunny</b> 6127	<b>Starlite</b> 6090	<b>TNT SAT</b> 6134
<b>Goodmans</b> 6052, 6130, 6093, 6140, 6147, 6066, 6094, 6077	<b>K-SAT</b> 6056	<b>MediaSat</b> 6096, 6095, 6112, 6154, 6153	<b>Onn</b> 6093, 6094	<b>Radix</b> 6137, 6119	<b>Sunsat</b> 6056	<b>Stream</b> 6088	<b>TNT SAT</b> 6134
<b>Gran Prix</b> 6106	<b>Kamm</b> 6056	<b>Medion</b> 6132, 6105, 6056, 6106, 6068, 6128, 6114, 6075, 6104	<b>Opentel</b> 6128, 6075	<b>Rainbow</b> 6076	<b>Sunstar</b> 6050, 6132	<b>Stream System</b> 6127	<b>Tokai</b> 6090
<b>Granada</b> 6052	<b>Kaon</b> 6127	<b>Medison</b> 6056	<b>Optex</b> 6089, 6056, 6126, 6120, 6079, 6104	<b>RCA</b> 6110, 6173, 6175, 6179	<b>SuperMax</b> 6069	<b>Strong</b> 6096, 6121, 6132, 6076, 6056, 6104, 6093, 6115	<b>Tonna</b> 6052, 6112, 6056, 6079
<b>Grandin</b> 6104	<b>KaTelco</b> 6143	<b>Mega</b> 6090	<b>Orbis</b> 6128, 6114, 6075	<b>Rebox</b> 6072	<b>Supratech</b> 6120	<b>SEI</b> 6170	<b>Toshiba</b> 6052, 6093, 6161
<b>Grococ</b> 6115, 6062	<b>Kathrein</b> 6053, 6090, 6089, 6055, 6138, 6076, 6148, 6059, 6056	<b>MegaSat</b> 6065	<b>Orbitech</b> 6089, 6112, 6091, 6098, 6092, 6099	<b>Regal</b> 6103	<b>Systech</b> 6114	<b>SEI</b> 6170	<b>Tantec</b> 6052
<b>Grundig</b> 6108, 6096, 6053, 6093, 6140, 6094, 6077, 6066	<b>Kendo</b> 6128	<b>Metronix</b> 6132, 6076, 6056, 6055, 6078, 6126, 6114, 6120	<b>P/Sat</b> 6128	<b>RFT</b> 6090	<b>Targa</b> 6067	<b>Septimo</b> 6078	<b>Tantec</b> 6052
<b>Haensel &amp; Gretel</b> 6132	<b>Kenwood</b> 6096	<b>Pacific</b> 6093	<b>Pace</b> 6149, 6096, 6090, 6088, 6087, 6057, 6052	<b>Roadstar</b> 6096, 6056	<b>Tatung</b> 6052	<b>Serd</b> 6075	<b>Targa</b> 6067
<b>Haier</b> 6121	<b>Key West</b> 6132	<b>Packard Bell</b> 6143	<b>Pacifit</b> 6093	<b>Rollmaster</b> 6120	<b>TBoston</b> 6103, 6121	<b>Servimat</b> 6079	<b>Tatung</b> 6052
<b>Hama</b> 6059	<b>Kiton</b> 6089	<b>Palcom</b> 6105, 6102, 6115	<b>Packard Bell</b> 6143	<b>Rover</b> 6056	<b>Tecatel</b> 6109	<b>ServiSat</b> 6056, 6103	<b>Tatung</b> 6052
<b>Hanseatic</b> 6091, 6098	<b>KR</b> 6076	<b>Palladium</b> 6137, 6112	<b>Palcom</b> 6105, 6102, 6115	<b>Rownsonic</b> 6059	<b>Tecatel</b> 6109	<b>Shark</b> 6123	<b>Tatung</b> 6052
<b>Hauppauge</b> 6107, 6108	<b>Kreiling</b> 6089, 6104, 6070	<b>Palsat</b> 6112	<b>Palladium</b> 6137, 6112	<b>SA</b> 6155, 6157, 6189, 6190	<b>Technical</b> 6104	<b>Sharp</b> 6141, 6094	<b>Tatung</b> 6052
<b>HB</b> 6072	<b>Kreiselmeyer</b> 6053	<b>Panasonic</b> 6054, 6052, 6167, 6168, 6169	<b>Pandastar</b> 6112	<b>SAB</b> 6103, 6127	<b>Technika</b> 6093, 6108, 6094	<b>Siemens</b> 6053, 6137, 6114	<b>Tatung</b> 6052
<b>Heliocom</b> 6131	<b>Kyostar</b> 6076	<b>Panda</b> 6053, 6052, 6131	<b>Panasonic</b> 6054, 6052, 6167, 6168, 6169	<b>Saba</b> 6060, 6131, 6106, 6078	<b>Tecatel</b> 6109	<b>Sigmathek</b> 6121	<b>Tatung</b> 6052
<b>Helium</b> 6131	<b>L&amp;S Electronic</b> 6132, 6114	<b>Pansat</b> 6067	<b>Panda</b> 6053, 6052, 6131	<b>Sabre</b> 6052	<b>Tecatel</b> 6109	<b>Silva</b> 6105	<b>Tatung</b> 6052
<b>Hiro</b> 6065	<b>Labgear</b> 6071	<b>Pass</b> 6059	<b>Pansat</b> 6067	<b>Sagem</b> 6151, 6134, 6153	<b>Technika</b> 6093, 6108, 6094	<b>SilverCrest</b> 6135, 6063	<b>Tatung</b> 6052
<b>Hirschmann</b> 6143, 6053, 6105, 6137, 6112, 6083, 6131, 6106, 6128, 6075, 6065	<b>LaSAT</b> 6053, 6132, 6105, 6131, 6106	<b>Patriot</b> 6132	<b>Panasonic</b> 6054, 6052, 6167, 6168, 6169	<b>Saivod</b> 6121	<b>Technomate</b> 6126	<b>Skantint</b> 6056	<b>Tatung</b> 6052
<b>Hitachi</b> 6052, 6094, 6093, 6163	<b>Leiko</b> 6104	<b>peeKTON</b> 6062, 6121	<b>Panda</b> 6053, 6052, 6131	<b>Salora</b> 6128	<b>Technosate</b> 6126	<b>SKR</b> 6056	<b>Tatung</b> 6052
<b>HNE</b> 6132	<b>Lemon</b> 6114	<b>Philips</b> 6096, 6053, 6090, 6151, 6095, 6139, 6153, 6144, 6108, 6055, 6076, 6052	<b>Pansat</b> 6067	<b>Samsung</b> 6096, 6074, 6073, 6149, 6129	<b>Technosate</b> 6126	<b>SKT</b> 6132	<b>Tatung</b> 6052
<b>Hornet</b> 6127	<b>Lenco</b> 6131, 6056	<b>Microstar</b> 6105, 6068, 6102	<b>Pass</b> 6059	<b>Sanyo</b> 6104	<b>Technosate</b> 6126	<b>SKY</b> 6139, 6086, 6088, 6087	<b>Tatung</b> 6052
<b>Houston</b> 6137	<b>Lenon</b> 6112	<b>Microtec</b> 6056	<b>Patriot</b> 6132	<b>SAT</b> 6112	<b>Technosate</b> 6126	<b>SKY</b> Italia 6096, 6088	<b>Tatung</b> 6052
<b>Humax</b> 6117, 6118, 6144	<b>LG</b> 6068	<b>Mitsubishi</b> 6052	<b>peeKTON</b> 6062, 6121	<b>Sat Control</b> 6127	<b>Technosate</b> 6126	<b>Sky XL</b> 6103, 6075	<b>Tatung</b> 6052
	<b>Lifesat</b> 6132, 6105, 6056	<b>Micromaxx</b> 6105	<b>Philips</b> 6096, 6053, 6090, 6151, 6095, 6139, 6153, 6144, 6108, 6055, 6076, 6052	<b>Sat Partner</b> 6112, 6076	<b>Technosate</b> 6126	<b>Skymaster</b> 6109, 6056, 6068, 6114, 6115, 6060, 6059, 6079	<b>Tatung</b> 6052
	<b>Listo</b> 6104	<b>Myryad</b> 6090	<b>Phoenix</b> 6121	<b>Sat Team</b> 6056	<b>Technosate</b> 6126	<b>SKY</b> 6139, 6086, 6088, 6087	<b>Tatung</b> 6052
		<b>Mysat</b> 6056	<b>Phonotrend</b> 6109	<b>SAT+</b> 6115	<b>Technosate</b> 6126	<b>SKY</b> 6139, 6086, 6088, 6087	<b>Tatung</b> 6052
		<b>MySky</b> 6087, 6088	<b>Pilotime</b> 6154	<b>Satcom</b> 6131	<b>Technosate</b> 6126	<b>SKY</b> 6139, 6086, 6088, 6087	<b>Tatung</b> 6052
		<b>NEC</b> 6162		<b>Satec</b> 6056	<b>Technosate</b> 6126	<b>SKY</b> 6139, 6086, 6088, 6087	<b>Tatung</b> 6052

**Universum** 6053, 6089, 6105, 6131, 6106, 6091, 6103  
**Van Hunen** 6102  
**Variosat** 6053  
**VEA** 6121  
**Ventana** 6090  
**Vestel** 6089, 6103, 6093, 6094  
**VH Sat** 6105  
**Viasat** 6149

**Viola Digital** 6108  
**Vision** 6104, 6065  
**Visionic** 6126  
**Visiosat** 6089, 6130, 6056, 6120, 6062, 6067  
**Vitecom** 6120  
**Volcasat** 6121  
**VTech** 6055  
**Wetekom** 6112  
**Wewa** 6052

**Wharfedale** 6093, 6141, 6094  
**Wisi** 6053, 6132, 6105, 6137, 6052, 6112, 6131, 6106, 6128, 6075  
**Worldsat** 6089, 6072, 6103, 6070  
**Worthit!** 6066  
**Woxter** 6121  
**Xoro** 6067  
**Xsat** 6057, 6056, 6072

**Xtreme** 6127  
**Yakumo** 6120  
**ZapMaster** 6106  
**Zehnder** 6089, 6138, 6055, 6068, 6128, 6103, 6114, 6075, 6120, 6123, 6125  
**ZENITH** 6156, 6158, 6160  
**Zeta Technology** 6090  
**Zodiac** 6137, 6076

**Pulsar** 6116  
**Runco** 6116  
**Sagem** 6136  
**Salora** 6116  
**Samsung** 6097, 6116

**Scientific Atlanta** 6101  
**StarHub** 6152  
**Supercable** 6152  
**Telewest** 6101  
**Thomson** 6146, 6100

**Toshiba** 6116  
**UPC** 6146  
**US Electronics** 6152  
**Virgin Media** 6097, 6101  
**Visiopass** 6136

**Zenith** 6116  
**Ziggo** 6084

### Décodeur satellite (Combiné SAT/PVR)

**@sat** 6127  
**Allvision** 6075  
**Atsat** 6127  
**B@ytronic** 6106, 6075  
**Boca** 6063  
**BskyB** 6086  
**Bush** 6130  
**Canal Satellite** 6154  
**Comag** 6075, 6063  
**Daewoo** 6058  
**Digifusion** 6145  
**Digihome** 6094  
**DigiQuest** 6127  
**Digital** 6063  
**DMT** 6068  
**Edision** 6123  
**eMTech** 6072  
**GbSAT** 6072  
**Gecco** 6075  
**Globo** 6075  
**Goodmans** 6130, 6094

**Hirschmann** 6106, 6075  
**Humax** 6117, 6118  
**Huth** 6068  
**Hyundai** 6068  
**Kathrein** 6148  
**LaSAT** 6106  
**LG** 6068  
**Luxor** 6141  
**Maximum** 6114  
**Mediacom** 6074  
**MediaSat** 6153  
**Medion** 6106, 6075  
**Microstar** 6068  
**Morgan's** 6075  
**MySky** 6087, 6088  
**NEOTION** 6114  
**Nichimen** 6130  
**Nokia** 6082  
**Opentel** 6075  
**Orbis** 6075  
**Pace** 6087, 6149

**Panasonic** 6054  
**Philips** 6139, 6153  
**Pilotime** 6154  
**Pixx** 6067  
**Proscan** 6110  
**Rebox** 6072  
**Sagem** 6134  
**Samsung** 6149, 6074, 6073  
**Sat Control** 6127  
**Schneider** 6074  
**Schwaiger** 6106, 6068, 6075, 6063  
**Sedea Electronique** 6074  
**Serd** 6075  
**Sharp** 6094  
**SilverCrest** 6063  
**SKY** 6086, 6088, 6087  
**SKY Italia** 6088  
**Sky XL** 6075

**Skymaster** 6068  
**Skypex** 6106  
**Skyplus** 6075, 6106, 6114  
**Stream System** 6127  
**Sumin** 6075  
**Sunny** 6127  
**Targa** 6067  
**TechniSat** 6092, 6099  
**Technosonic** 6130  
**Telestar** 6092, 6099  
**Thomson** 6086, 6141  
**TNT SAT** 6134  
**Topfield** 6074  
**Viasat** 6149  
**Visiosat** 6130, 6067  
**Wisi** 6106  
**Xoro** 6067  
**Xtreme** 6127  
**Zehnder** 6068, 6075, 6125

### Décodeur câble (Combiné Câble/PVR)

**Freebox** 6150  
**Humax** 6124, 6100  
**Nokia** 6084

**Scientific Atlanta** 6101  
**Telewest** 6101  
**Thomson** 6146

**UPC** 6146  
**Virgin Media** 6101

### CD (SACD)

**Pioneer** 5065, 5066  
**AKAI** 5043  
**Asuka** 5045  
**Denon** 5019  
**Fisher** 5048  
**Goldstar** 5040  
**Hitachi** 5042

**Kenwood** 5020, 5021, 5031  
**Luxman** 5049  
**Marantz** 5033  
**Onkyo** 5017, 5018, 5030, 5050  
**Panasonic** 5036

**Philips** 5022, 5032, 5044  
**RCA** 5013, 5029  
**Roadstar** 5052  
**Sharp** 5051  
**Sony** 5012, 5023, 5026, 5027, 5028, 5039

**TEAC** 5015, 5016, 5034, 5035, 5037  
**Technics** 5041  
**Victor** 5014  
**Yamaha** 5024, 5025, 5038, 5046, 5047

### CD-R

**Pioneer** 5067  
**Philips** 5054  
**Yamaha** 5055

### Lecteur de disque laser

**Pioneer** 5062, 5063

### Platine à cassette

**Pioneer** 5070

### Platine à cassette numérique

**Pioneer** 5069

### MD

**Pioneer** 5068

### Décodeur câble

**Pioneer** 0197, 6081  
**ABC** 6142  
**ADB** 6051  
**Auna** 6051  
**Austar** 6152  
**Bell & Howell** 6142  
**Birmingham Cable Communications** 6152

**Cablecom** 6146  
**Fosgate** 6152  
**France Telecom** 6136  
**Freebox** 6150  
**General Instrument** 6152, 6142  
**Humax** 6100, 6124  
**Jerrold** 6152, 6142

**Kabel Deutschland** 6100  
**Macab** 6136  
**Madritel** 6051  
**Magnavox** 6142  
**Memorex** 6116  
**Motorola** 6152  
**Nokia** 6084

**Noos** 6136  
**NTL** 6152, 6097  
**Optus** 6152  
**Orange** 6136  
**Pace** 6097  
**Panasonic** 6116  
**Paragon** 6116  
**Philips** 6136, 6146



Découvrez les nombreux avantages offerts en enregistrant votre produit en ligne maintenant sur  
<http://www.pioneer.fr> (ou <http://www.pioneer.eu>).

**PIONEER CORPORATION**

1-1, Shin-ogura, Saiwai-ku, Kawasaki-shi, Kanagawa 212-0031, Japan

**PIONEER ELECTRONICS (USA) INC.**

P.O. BOX 1540, Long Beach, California 90801-1540, U.S.A. TEL: (800) 421-1404

**PIONEER ELECTRONICS OF CANADA, INC.**

340 Ferrier Street, Unit 2, Markham, Ontario L3R 2Z5, Canada TEL: 1-877-283-5901, 905-479-4411

**PIONEER EUROPE NV**

Haven 1087, Keetberglaan 1, B-9120 Melsele, Belgium TEL: 03/570.05.11

**PIONEER ELECTRONICS ASIACENTRE PTE. LTD.**

253 Alexandra Road, #04-01, Singapore 159936 TEL: 65-6472-7555

**PIONEER ELECTRONICS AUSTRALIA PTY. LTD.**

5 Arco Lane, Heatherton, Victoria, 3202, Australia, TEL: (03) 9586-6300

**PIONEER ELECTRONICS DE MEXICO S.A. DE C.V.**

Bldv.Manuel Avila Camacho 138 10 piso Col.Lomas de Chapultepec, Mexico, D.F. 11000 TEL: 55-9178-4270

K002\_B3\_En

© 2011 PIONEER CORPORATION.

Tous droits de reproduction et de traduction réservés.

<ARC7996-A>