

### INSTRUCTION MANUAL

- Please read these instructions carefully before using your product.
- Let us help you put your product together, order parts and accessories or answer any questions, call: **1-800-321-1134** (USA & Canada)
- Website: **www.dirtdevil.com**

#### WARNING:

**Product assembly may include small parts. Small parts can present a choking hazard.**

Part # 960009690 R2 • 1/11

<b>Warning Registration</b>
Be sure to register your product online at www.DirtDevil.com or call <b>1-800-321-1134</b> to register by phone. Hint: Attach your sales receipt to this Owner’s manual. Verification of date of purchase may be required for warranty service of your Dirt Devil® product.

### MODE D’EMPLOI

- Lire ces instructions attentivement avant d’utiliser ce produit.
- Nous pouvons vous aider à assembler cet appareil et répondre à vos questions, pour cela composez le : **1-800-321-1134** (Canada et États-Unis)
- site Web : **www.dirtdevil.com**

#### AVERTISSEMENT:

**L’appareil peut comprendre de petites pièces d’assemblage. Ces dernières présentent un danger d’étouffement.**

N° de référence 960009690 R2 • 1/11

<b>Enregistrement de la garantie</b>
N’oubliez pas d’enregistrer votre produit en ligne, à l’adresse www.DirtDevil.com, ou par téléphone, au <b>1 800 321 1134</b> . Conseil <span> </span> : Il est recommandé de joindre votre reçu de caisse au guide d’utilisation, car la date d’achat peut devoir être vérifiée avant toute réparation couverte par la garantie de votre produit.

### MANUAL DE INSTRUCCIONES

- Lea atentamente estas instrucciones antes de usar su producto.
- Permítanos ayudarle a ensamblar su aspiradora o a contestar sus preguntas, llame al: **1-800-321-1134** (EE.UU. y Canadá)
- Sitio Web: **www.dirtdevil.com**

#### ADVERTENCIA:

**El conjunto del aparato puede incluir piezas pequeñas. Las piezas pequeñas pueden presentar un peligro de asfixia.**

No. de Parte 960009690 R2 • 1/11

<b>Registro de Garantía</b>
Asegúrese de registrar su producto en línea en www.DirtDevil.com o llame al <b>1 800 321 1134</b> para registrarlo por teléfono. Consejo: Adjunte su recibo de compra a este Manual del usuario. Es posible que se requiera la verificación de la fecha de compra para el servicio de garantía de su producto Dirt Devil®.

**THIS PRODUCT IS INTENDED FOR HOUSEHOLD USE ONLY. IF USED COMMERICALLY WARRANTY IS VOID.**

## IMPORTANT SAFETY INSTRUCTIONS SAVE THESE INSTRUCTIONS!

When using an electrical appliance, basic precautions should always be followed, including the following:

- IMPORTANT: READ CAREFULLY BEFORE ASSEMBLY AND USE.**
- ALWAYS FOLLOW THESE SAFETY INSTRUCTIONS.**
- READ ALL INSTRUCTIONS BEFORE USING THIS PRODUCT.**
- WARNING: THIS PRODUCT CONTAINS CHEMICALS, KNOWN TO THE STATE OF CALIFORNIA TO CAUSE CANCER AND BIRTH DEFECTS OR OTHER REPRODUCTIVE HARM. WASH HANDS AFTER USING.**
- CAUTION: TO REDUCE THE RISK OF DAMAGE: AVOID PICKING UP HARD, SHARP OBJECTS WITH THIS PRODUCT, AS THEY MAY CAUSE DAMAGE.**
- CAUTION: TO RE DUCE THE RISK OF DAMAGE: STORE IN A DRY PLACE. DO NOT EXPOSE MACHINE TO FREEZING TEMPERATURES.**

## WARNING: TO REDUCE THE RISK OF FIRE, ELECTRIC SHOCK OR INJURY:

- Fully assemble before operating.
- Operate cleaner only at voltage specified on data plate on back of cleaner.
- Do not leave appliance when plugged in. Unplug from outlet when not in use and before cleaning or servicing.
- Do not use outdoors or on wet surfaces.
- Do not allow to be used as a toy. Not intended for use by children age 12 and under. Close supervision is necessary when used near children. To avoid injury or damage, keep children away from product, and do not allow children to place fingers or other objects into any openings.
- Use only as described in this manual. Use only manufacturer’s recommended attachments.
- Do not use with damaged cord or plug. If appliance is not working as it should, has been dropped, damaged, left outdoors, or dropped into water, return it to a service center for inspection. Call 1-800-321-1134 for the nearest service center.
- Do not pull or carry by cord, use cord as handle, close a door on cord, or pull cord around sharp edges or corners. Do not run appliance over cord. Keep cord away from heated surfaces.

- Do not unplug by pulling on cord. To unplug, grasp the plug, not the cord.
- Do not handle plug or appliance with wet hands.
- Do not put any objects into openings. Do not use with any opening blocked; keep free of dust, lint, hair, and anything that may reduce air flow.
- Keep hair, loose clothing, fingers, and all parts of body away from openings and moving parts.
- Turn off all controls before unplugging.
- Use extra care when cleaning on stairs. To avoid personal injury or damage, and to prevent the cleaner from falling, always place cleaner at bottom of stairs or on floor. Do not place cleaner on stairs or furniture, as it may result in injury or damage.
- Do not use to pick up flammable or combustible liquids, such as gasoline, or fine wood sandings or use in areas where they may be present.
- Do not pick up anything that is burning or smoking, such as cigarettes, matches, or hot ashes.
- Do not use without filters and/or dirt cup in place.
- Store the vacuum cleaner indoors. Put the vacuum cleaner away after use to prevent tripping accidents.

**CE PRODUIT EST RÉSERVÉ À UN USAGE DOMESTIQUE. L’UTILISATION DE CE PRODUIT À DES FINS COMMERCIALES INVALIDE LA PRÉSENTE GARANTIE.**

## CONSIGNES DE SÉCURITÉ IMPORTANTES VEUILLEZ CONSERVER CES INSTRUCTIONS

Lorsque vous utilisez un appareil électrique, vous devez toujours respecter certaines consignes de sécurité, dont les suivantes :

- IMPORTANT : LIRE CES INSTRUCTIONS ATTENTIVEMENT AVANT D’ASSEMBLER ET D’UTILISER L’ASPIRATEUR.**
- TOUJOURS SUIVRE CES CONSIGNES DE SÉCURITÉ.**
- LIRE TOUTES LES INSTRUCTIONS AVANT D’UTILISER CE PRODUIT**
- AVERTISSEMENT : CET APPAREIL CONTIENT DES PRODUITS CHIMIQUES RECONNUS PAR L’ÉTAT DE LA CALIFORNIE COMME POUVANT CAUSER LE CANCER, ENTRAÎNER DES MALFORMATIONS CONGÉNITALES OU CAUSER D’AUTRES DOMMAGES AUX ORGANES DE REPRODUCTION. SE LAVER LES MAINS APRÈS L’UTILISATION DE L’APPAREIL.**
- MISE EN GARDE : POUR RÉDUIRE LES RISQUES DE DOMMAGES : ÉVITER DE RAMASSER DES OBJETS DURS OU AUX ARÊTES TRANCHANTES AVEC L’APPAREIL. ILS PEUVENT ENDOMMAGER L’APPAREIL.**
- MISE EN GARDE : POUR RÉDUIRE LES RISQUES DE DOMMAGES : RANGER DANS UN ENDROIT SEC. NE PAS EXPOSER L’APPAREIL À DES TEMPÉRATURES SOUS LE POINT DE CONGÉLATION.**

## AVERTISSEMENT : POUR RÉDUIRE LES RISQUES D’INCENDIE, DE DÉCHARGE ÉLECTRIQUE ET DE BLESSURE :

- Assembler complètement avant l’utilisation.
- N’utiliser l’aspirateur qu’à la tension spécifiée sur la plaque signalétique située au dos de l’appareil.
- Ne pas laisser l’appareil sans surveillance lorsqu’il est branché. Le débrancher quand il n’est pas utilisé et avant d’en faire l’entretien.
- Ne pas utiliser l’appareil à l’extérieur ou sur des surfaces humides.
- Ne pas permettre que cet appareil soit utilisé comme un jouet. Ce produit n’est pas conçu pour être utilisé par des enfants de 12 ans et moins.Exercer une étroite surveillance lorsque l’appareil est utilisé à proximité d’enfants. Pour éviter les risques de blessures ou de dommages, garder le produit hors de la portée des enfants, et ne pas leur permettre de placer leurs doigts ou des objets dans les ouvertures.
- Utiliser l’appareil en respectant les consignes inscrites dans le présent manuel. N’utiliser que les accessoires recommandés par le fabricant.
- Ne pas utiliser l’appareil si la fiche ou le cordon est endommagé. Si l’aspirateur ne fonctionne pas adéquatement, s’il est tombé, a été endommagé, a été laissé à l’extérieur ou est tombé dans l’eau, l’expédier à un centre de réparation pour qu’il soit vérifié. Composer le 1 800 321-1134 pour connaître l’adresse du Centre de service le plus proche.
- Ne tirez pas l’appareil par son cordon, ne vous servez pas du cordon comme poignée, ne fermez pas de portes sur le cordon et ne tirez pas le cordon sur des coins ou des bords tranchants. Évitez de passer l’appareil sur le cordon d’alimentation. Tenez le cordon à l’écart des surfaces chauffées.
- Ne débranchez pas l’appareil en tirant sur le cordon. Pour débrancher l’appareil, tirez sur la fiche, et non sur le cordon.
- Ne manipulez pas la fiche ou l’appareil avec les mains mouillées.
- N’insérez pas d’objets dans les ouvertures. N’utilisez pas l’appareil si ses orifices sont obstrués; enlevez de ces dernières la poussière, les peluches, les cheveux et tout ce qui pourrait réduire le débit d’air.
- Gardez les cheveux, les vêtements amples, les doigts et toute partie du corps à l’écart des ouvertures et des pièces en mouvement.
- Éteignez toutes les commandes avant de débrancher l’appareil.
- Être très prudent pendant l’utilisation dans les escaliers. Afin d’éviter les blessures ou les dommages et d’empêcher l’appareil de tomber, toujours le placer au bas de l’escalier. Ne pas placer l’appareil dans les escaliers ou sur un meuble, ce qui pourrait causer des blessures ou des dommages.
- Ne pas utiliser l’appareil pour ramasser des liquides inflammables ou combustibles, comme de l’essence, ou de la sciure de bois, ni l’utiliser à proximité de ces matériaux.
- Évitez d’aspirer tout objet qui brûle ou fume, comme les cigarettes, les allumettes et les cendres incandescentes.
- Ne pas utiliser l’appareil sans son vide-poussière et/ou ses filtres.
- Rangez l’aspirateur à l’intérieur. Rangez l’appareil après son utilisation pour ne pas trébucher dessus.

**ESTE PRODUCTO ESTÁ DISEÑADO SÓLO PARA USO DOMÉSTICO. EL USO COMERCIAL DE ESTE PRODUCTO ANULA LA GARANTÍA.**

## INSTRUCCIONES DE SEGURIDAD IMPORTANTES GUARDE ESTAS INSTRUCCIONES

Quando use un electrodoméstico se deben seguir siempre las precauciones básicas, incluyendo las siguientes:

- IMPORTANTE: LEA CUIDADOSAMENTE ANTES DE ARMAR Y UTILIZAR.**
- SIGA SIEMPRE ESTAS INSTRUCCIONES DE SEGURIDAD.**
- LEA TODAS LAS INSTRUCCIONES ANTES DE USAR EL PRODUCTO.**
- ADVERTENCIA: ESTE PRODUCTO CONTIENE QUÍMICOS, CONOCIDOS POR EL ESTADO DE CALIFORNIA COMO CAUSANTES DE CÁNCER Y DEFECTOS DE NACIMIENTO U OTROS DAÑOS REPRODUCTIVOS. LÁVESE LAS MANOS DESPUÉS DE UTILIZAR.**
- PRECAUCIÓN: PARA REDUCIR EL RIESGO DE DAÑOS: EVITE LEVANTAR OBJETOS RÍGIDOS Y AFILADOS CON ESTE PRODUCTO, YA QUE PODRÍAN CAUSAR DAÑO.**
- PRECAUCIÓN: PARA REDUCIR EL RIESGO DE DAÑOS: GUARDE EN UN LUGAR SECO. NO EXPONGA LA MÁQUINA A TEMPERATURAS POR DEBAJO DEL PUNTO DE CONGELACIÓN.**

## ADVERTENCIA: PARA REDUCIR EL RIESGO DE INCENDIO, CHOQUE ELÉCTRICO O LESIONES:

- Arme por completo antes de hacer funcionar.
- Haga funcionar la aspiradora solamente con el voltaje especificado en la placa de datos, que se encuentra en la parte posterior de la aspiradora.
- No deje el electrodoméstico mientras esté enchufado. Desenchufe del tomacorriente cuando no esté en uso, y antes de limpiar o realizar un servicio.
- No utilice en el exterior o sobre superficies húmedas.
- No permita que el aparato se use como un juguete. No está diseñado para que lo utilicen niños menores de 12 años. Se debe prestar especial atención cuando este producto es usado cerca de los niños. Para evitar lesiones o daños, mantenga a los niños lejos del producto y no permita que los niños coloquen los dedos u otros objetos en ninguna abertura.
- Usela sólo de la manera descrita en este manual. Utilice sólo los accesorios recomendados por el fabricante.
- No utilice si el cable o el enchufe están dañados. Si el electrodoméstico no está funcionando como debería, se ha dejado caer, se ha dañado, se ha dejado a la intemperie, o ha caído dentro del agua, devuélvalo a un centro de servicio para que se lo inspeccione. Llame al 1-800-321-1134 para encontrar el centro de servicio más cercano.
- No tire ni lo transporte tomándole del cordón eléctrico, no utilice el cordón eléctrico como asa, no cierre la puerta sobre el cordón eléctrico, ni tire del mismo alrededor de esquinas o rebordes agudos. No pase el aparato sobre el cordón eléctrico. Mantenga el cordón eléctrico lejos de superficies calientes.
- No lo desconecte tirando del cordón eléctrico. Para desconectarlo, tome la clavija, no el cordón eléctrico.
- No tome la clavija o el aparato con las manos mojadas.
- No coloque objetos en las aperturas. No lo use con una apertura bloqueada; manténgalo libre de polvo, pelusa, pelo y cualquier cosa que pueda reducir el flujo de aire.
- Mantenga lejos de las aperturas y partes móviles el pelo, ropa suelta, dedos y todas las partes del cuerpo.
- Apague todos los controles antes de desconectar.
- Tenga especial cuidado al limpiar escaleras. Para evitar lesiones personales o daños, y evitar que la aspiradora se caiga, siempre colóquela al pie de la escalera o sobre el suelo. No coloque la aspiradora sobre escaleras ni muebles, ya que puede ocasionar lesiones o daños.
- No use este aparato para aspirar líquidos inflamables ni combustibles (como gasolina) o restos de madera lijada, ni lo use en áreas donde dichos materiales pudieran estar presentes.
- No aspire objetos que estén quemándose o emitiendo humo, tales como cigarrillos, cerillos o cenizas calientes.
- No utilice sin los filtros y/o el depósito de polvo en su lugar.
- Guarde la aspiradora en interiores. Guárdela después de su uso para evitar accidentes de tropiezos.

#### WARNING:

To reduce the risk of electric shock, this appliance has a polarized plug (one blade is wider than the other). This plug will fit in a polarized outlet only one way. If the plug does not fit fully in the outlet, reverse the plug. If it still does not fit, contact a qualified electrician to install the proper outlet. Do not change the plug in any way.

#### AVERTISSEMENT :

Afin de réduire les risques de décharge électrique, cet appareil est muni d’une fiche polarisée (une tige est plus large que l’autre). Cette fiche ne peut être insérée dans une prise de courant polarisée que dans un sens. Si la fiche ne s’insère pas complètement dans la prise, inversez-la. Si elle ne s’insère toujours pas, demandez à un électricien qualifié d’installer la prise appropriée. Ne modifiez jamais la fiche.

#### ADVERTENCIA:

Para reducir el riesgo de choque eléctrico, este aparato tiene una clavija polarizada (una hoja es más ancha que la otra.) Esta clavija encajará en una toma de corriente polarizada de una manera solamente. Si la clavija no encaja totalmente en la toma de corriente, invierta la clavija. Si aún no encaja, póngase en contacto con un electricista calificado para instalar la toma de corriente apropiada. No modifique la clavija de ninguna manera.

#### FEATURES/CARACTÉRISTIQUES/CARACTERÍSTICAS

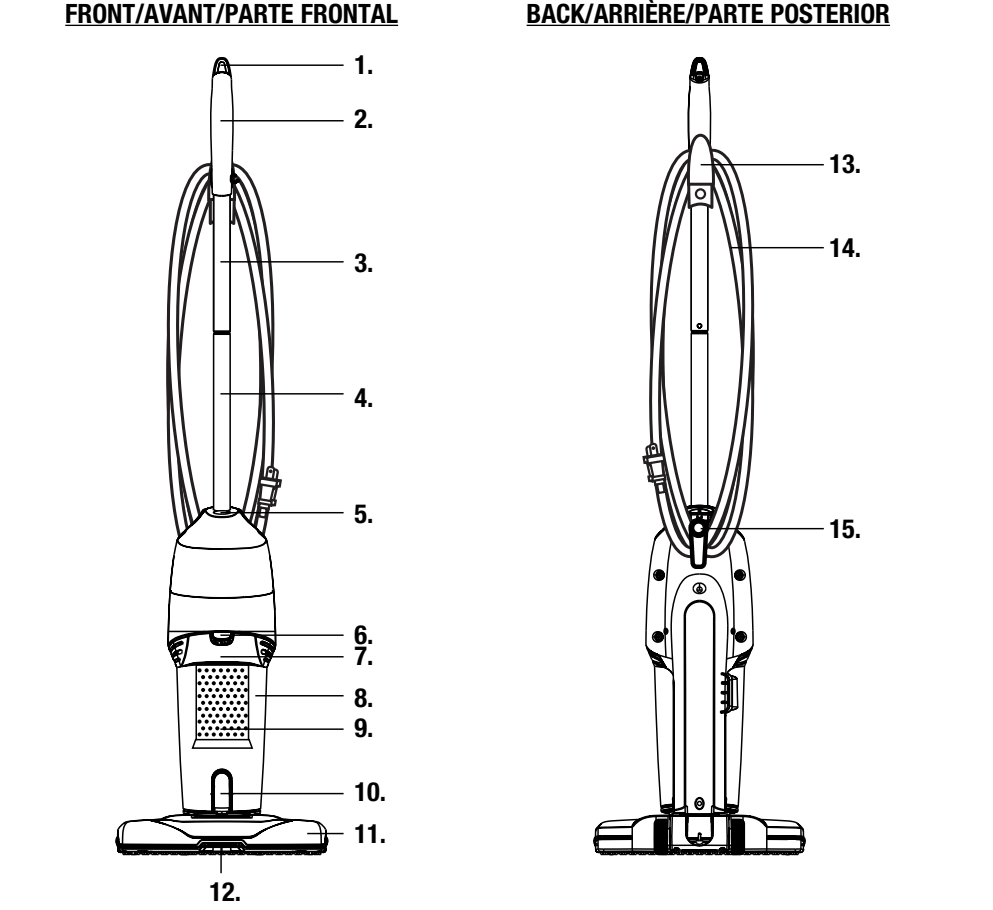

#### E

- Hanging Loop
- Handle Grip
- Upper Handle
- Lower Handle
- On/Off Switch
- Dirt Cup Release Latch
- Filter and Filter Cover
- Dirt Cup
- Baffle
- Dust Cup Empty Button
- Nozzle
- Large Debris Opening
- Cord Hook
- Power Cord
- Quick Cord Release

#### F

- Orifice de suspension
- Manche de la poignée
- Partie supérieure du manche
- Partie inférieure du manche
- Interrupteur marche/arrêt
- Loquet de dégagement du vide-poussière
- Filtre et Couvrecle du filtre
- Godet à poussières
- Défecteur
- Bouton de dégagement du vide-poussière
- Buse
- Grand orifice à débris
- Crochet pour cordon
- Cordon
- Dispositif de dégagement rapide du cordon

#### S

- Anillo para colgar
- Empuñadura del asa
- Mango superior
- Mango inferior
- Interruptor de encender/apagar
- Pestillo de desenganche del depósito de polvo
- Filtro y Cubierta del filtro
- Recipiente de Polvo
- Deflector
- Botón de vaciado del depósito de polvo
- Boquilla
- Abertura para residuos grandes
- Gancho para el cordón
- Cordón de alimentación
- Desenganche rápido del cable del cordon

An internal thermal protector has been designed into your cleaner to protect it from overheating. When the thermal protector activates the cleaner will stop running. If this happens proceed as follows:

1. Turn cleaner OFF and disconnect it from the electrical outlet.
2. Inspect the nozzle and bag inlet openings for any obstructions. Clear obstructions if present.
3. When cleaner is unplugged and motor cools for 30 minutes, the thermal protector will deactivate and cleaning may continue.

If the thermal protector continues to activate after following the above steps, your cleaner may need servicing.

Un protecteur thermique interne protège l'appareil d'une surchauffe. Lorsque le protecteur thermique est activé, l'appareil s'arrête. Si cela se produit, procéder comme suit :

1. Éteindre l'appareil et le débrancher.
2. Vérifier que le suceur et les entrées de poussière du sac ne sont pas obstrués, et les dégager s'il y a lieu.
3. Lorsque l'appareil est débranché et que le moteur a refroidi pendant 30 minutes, le protecteur thermique est automatiquement réinitialisé, et l'appareil peut de nouveau être utilisé. Si le protecteur thermique reste activé une fois que l'utilisateur a suivi les étapes ci dessus, il se peut que l'appareil ait besoin d'un entretien.

Su aparato tiene incorporado un protector térmico interno para impedir el sobrecalentamiento. Cuando se activa el protector térmico, el aparato deja de funcionar. Si esto sucede, proceda de la siguiente manera:

1. Apague el aparato y desconéctelo de la toma de corriente eléctrica.
2. Inspeccione la boquilla y las aberturas de entrada de la bolsa en busca de obstrucciones. Elimine las obstrucciones, si las hay.
3. Cuando el aparato esté desenchufado y el motor se haya enfriado durante 30 minutos, el protector térmico se desactiva, y se puede continuar limpiando. Si el protector térmico sigue activándose después de efectuar los pasos anteriores, es posible que su aparato necesite mantenimiento.

## HOW TO ASSEMBLE/ASSEMBLAGE/CÓMO ENSAMBLAR

### ATTACH HANDLE FIXER LA POIGNÉE COLOQUE EL MANGO

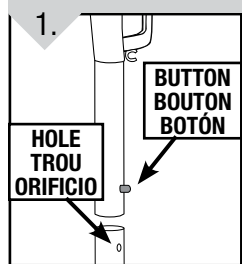

- E** Insert upper handle into lower handle with button lined up with matching hole. Push firmly until handle locks into place.
- F** Insérer la partie supérieure du manche dans la partie inférieure en alignant le bouton avec le trou correspondant. Appuyer fermement sur le manche jusqu'à ce qu'il s'enclenche.
- S** Inserte el mango superior dentro del mango inferior alineando el botón con el orificio correspondiente. Empuje firmemente hasta que el mango se trabe en su lugar.

### ATTACH NOZZLE INSTALLER LE SUCEUR CONECTE LA BOQUILLA

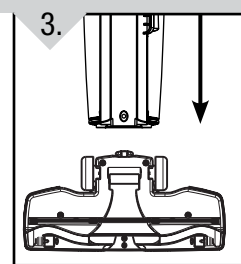

- E** Assemble nozzle to body of unit. Push firmly until nozzle locks into place.
- F** Fixer le suceur au corps de l'appareil. Appuyer fermement jusqu'à ce que le suceur s'enclenche.
- S** Conecte la boquilla al cuerpo de la unidad. Empuje firmemente hasta que la boquilla se trabe en su lugar.

## HOW TO OPERATE / MODE D'EMPLOI / CÓMO FUNCIONA

### CORD RELEASE DÉCLENCHEUR DU CORDON LIBERACIÓN DEL CORDÓN ELÉCTRICO

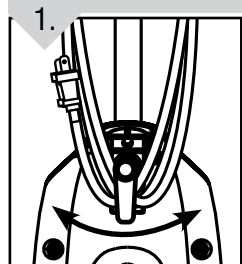

- E** Turn quick cord release for easy cord removal. Plug into electrical outlet.
- F** Tourner le dispositif de dégagement rapide du cordon pour retirer le cordon facilement. Brancher dans une prise de courant.
- S** Gire el desenganche rápido del cable para una fácil extracción del cable. Enchufe en el tomacorriente eléctrico.

### ON/OFF SWITCH INTERRUPTEUR MARCHE/ARRÊT INTERRUPTOR DE ENCENDER/APAGAR

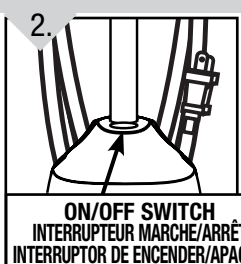

- E TO USE:** Press the power switch to the ON position. (I=ON)  
**TO TURN UNIT OFF:** Press the power switch to the OFF position. (O=OFF)
- Empty and clean the unit and filter after each use or after large pickups when the unit becomes full.
- F POUR UTILISER L'ASPIRATEUR :** Faire glisser l'interrupteur à la position ON (MARCHE). (I = Marche)  
**POUR ARRÊTER L'APPAREIL :** Faire glisser l'interrupteur à la position OFF (ARRÊT). (O = Arrêt)
- Vider et nettoyer l'aspirateur et le filtre après chaque utilisation ou après avoir aspiré beaucoup de déchets et que l'aspirateur est plein.
- S PARA USARLA:** Deslice el interruptor de encendido hasta la posición ON. (I = encender)  
**PARA APAGAR LA UNIDAD:** Deslice el interruptor de encendido hasta la posición OFF. (O = apagar)
- Vacíe y limpie la unidad y el filtro después de cada uso o después de aspiraciones de gran volumen en las que se llene la unidad.

## EMPTY DIRT CUP/ VIDER LE VIDE-POUSSIÈRE VACÍE EL DEPÓSITO DE POLVO

### EMPTY DIRT CUP VIDER LE VIDE-POUSSIÈRE VACÍE EL DEPÓSITO DE POLVO

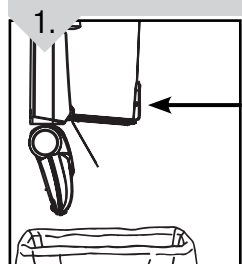

- E** Hold vacuum over trash bin. Press dirt cup empty button. Shake excess dirt and debris out of dirt cup.
- F** Tenir l'aspirateur au-dessus d'une poubelle. Appuyer sur le bouton de déchargement du vide-poussière. Secouer le vide-poussière pour le vider.
- S** Sostenga la aspiradora sobre un bote de basura. Presione el botón de vaciado del depósito de polvo. Sacuda para eliminar el exceso de polvo y residuos del depósito de polvo.

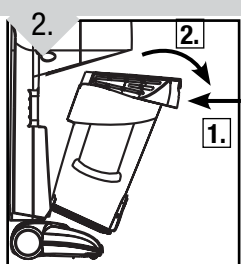

- E** Press latch on the front of the dirt cup and tip out.
- F** Appuyer sur le loquet situé à l'avant du vide-poussière et faire basculer celui-ci vers l'extérieur.
- S** Presione el pestillo en la parte delantera del depósito de polvo e incline hacia fuera.

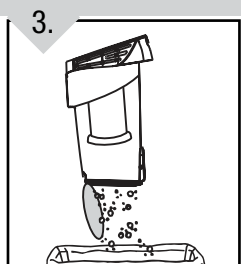

- E** Shake excess dirt and debris out of dirt cup. For best results, tap filter against wastebasket to remove remaining dirt.
- F** Secouer le vide-poussière pour le vider. Pour obtenir des résultats optimaux, frapper légèrement le filtre contre l'intérieur de la poubelle pour en faire sortir le reste de la poussière.
- S** Sacuda para eliminar el exceso de polvo y residuos del depósito de polvo. Para obtener mejores resultados, dé golpecitos con el filtro contra el cesto de residuos para eliminar el polvo restante.

## DIRT CUP REMOVAL AND REPLACEMENT RETIRER ET REPLACER LE VIDE-POUSSIÈRE RETIRAR Y VOLVER A COLOCAR EL CONTENEDOR PARA POLVO

**WARNING:** TO REDUCE THE RISK OF INJURY FROM MOVING PARTS - UNPLUG VACUUM BEFORE SERVICING.  
**AVERTISSEMENT :** POUR ÉVITER DE VOUS BLESSER AVEC LES PIÈCES EN MOUVEMENT, DÉBRANCHER L'APPAREIL AVANT DE PROCÉDER À SON ENTRETIEN.

**ADVERTENCIA:** PARA REDUCIR EL RIESGO DE LESIONES CAUSADAS POR LAS PARTES MÓVILES, DESCONECTE ANTES DE DAR SERVICIO.

**F2** For filter replacement, please visit our website at [www.dirtdevil.com](http://www.dirtdevil.com) to buy online or call customer service at 1-800-321-1134.

**F2** Pour obtenir un filtre de rechange, veuillez visiter notre site Web [www.dirtdevil.com](http://www.dirtdevil.com) pour vos achats en ligne ou appelez le service à la clientèle au 1-800-321-1134.

**F2** Para el filtro de reemplazo, por favor visite nuestro sitio Web en [www.dirtdevil.com](http://www.dirtdevil.com) para comprar en línea o llame a servicios al cliente al 1-800-321-1134.

**REGULAR MAINTENANCE:** Each time the dirt container is emptied, the filter should be cleaned. Tap the filter firmly against the inside of a trash can until the dirt stops falling from the filter. (Filter will be discolored after use, this will not affect the filter's performance.) Do not brush the filter. The cleaning instructions may vary depending on the dirt conditions. In some cases, more or less cleaning of the filter may be required.

**ENTRETIEN RÉGULIER :** À chaque fois que vous videz le godet à poussière, nettoyez le filtre. Cognez le filtre fermement contre l'intérieur d'une poubelle jusqu'à ce que la poussière cesse de s'en échapper. (Le filtre se décolore après son utilisation, ceci n'altère pas son rendement.) Ne brossez pas le filtre. Les instructions de nettoyage peuvent varier selon les conditions de saleté. Dans certains cas, il sera nécessaire de nettoyer plus ou moins le filtre.

**MANTENIMIENTO REGULAR:** Cada vez que se vacía el recipiente de polvo, se debe limpiar el filtro. Golpee suavemente el filtro, pero con firmeza, contra el interior del basurero hasta que deje de caer polvo del filtro. (El filtro perderá color con el uso, pero esto no afectará su rendimiento.) No cepille el filtro. Las instrucciones de limpieza pueden variar dependiendo de las condiciones de suciedad. En algunos casos, se necesitará una limpieza mayor o menor del filtro.

### REMOVE DIRT CUP RETIRER LE VIDE-POUSSIÈRE EXTRAIGA EL DEPÓSITO DE POLVO

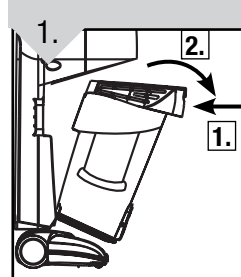

- E** Press latch on the front of the dirt cup and tip out.
- F** Appuyer sur le loquet situé à l'avant du vide-poussière et faire basculer celui-ci vers l'extérieur.
- S** Presione el pestillo en la parte delantera del depósito de polvo e incline hacia fuera.

### REMOVE FILTER COVER AND FILTER RETIRER LE COUVERCLE DU FILTRE LE FILTRE RETIRE LA CUBIERTA DEL FILTRO Y FILTRO

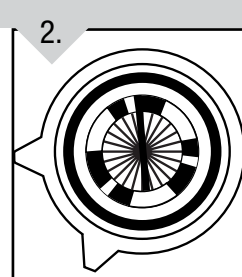

- E** Grasp edges of filter cover. Pull out of dirt cup to remove. Remove filter assembly from dirt cup & separate the filter.
- F** Saisir le couvercle du filtre par les rebords. Le soulever pour le sortir du vide-poussière. Retirer l'ensemble du filtre du vide-poussière et séparer le filtre.
- S** Tome los bordes de la cubierta del filtro. Tire para retirarla del depósito de polvo. Retire el conjunto del filtro del contenedor para polvo y separe el filtro.

### CLEAN PLEATED FILTER NETTOYER LE FILTRE À PLIS LIMPIE EL FILTRO PLEGADO

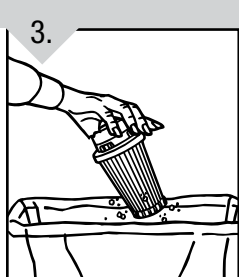

- E** Tap the filter on the inside of a trash can to remove excess dust and dirt from filter.
- F** Tapez le filtre sur l'intérieur d'une poubelle pour enlever la poussière et la saleté excessives du filtre.
- S** Golpee ligeramente el filtro en el interior de un bote de basura para quitar exceso de polvo y de suciedad del filtro.

### EMPTY DIRT CUP VIDER LE VIDE-POUSSIÈRE VACÍE EL DEPÓSITO DE POLVO

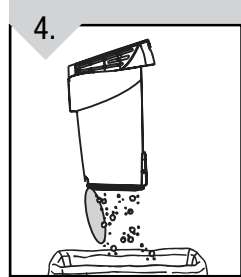

- E** Shake excess dirt and debris out of dirt cup. For best results, tap filter against wastebasket to remove remaining dirt.
- F** Secouer le vide-poussière pour le vider. Pour obtenir des résultats optimaux, frapper légèrement le filtre contre l'intérieur de la poubelle pour en faire sortir le reste de la poussière.
- S** Sacuda para eliminar el exceso de polvo y residuos del depósito de polvo. Para obtener mejores resultados, dé golpecitos con el filtro contra el cesto de residuos para eliminar el polvo restante.

### RINSE PLEATED FILTER RINGER LE FILTRE PLISSÉ ENJUAGUE EL FILTRO PLISADO



- E RINSE PLEATED FILTER**  
Hold pleated filter under running water to rinse. DO NOT use soap/detergent. Ring excess water out of pleated filter. Allow pleated filter to COMPLETELY DRY for at least 24 hours before replacing.
- F RINCER LE FILTRE PLISSÉ**  
Rincer le filtre plissé à l'eau du robinet. NE PAS utiliser de savon ni de détergent. Enlever l'excès d'eau du filtre plissé. Laisser le filtre plissé SÉCHER COMPLÈTEMENT pendant au moins 24 heures avant de le remettre en place.
- S ENJUAGUE EL FILTRO PLISADO**  
Sostenga el filtro plisado bajo agua corriente para enjuagarlo. NO UTILICE jabón/detergente. Escurra el exceso de agua del filtro plisado. Deje secar el filtro plisado COMPLETAMENTE durante al menos 24 horas antes de volver a colocarlo.

### REPLACE PLEATED FILTER REPLACER LE FILTRE PLISSÉ VUELVA A COLOCAR EL FILTRO PLISADO

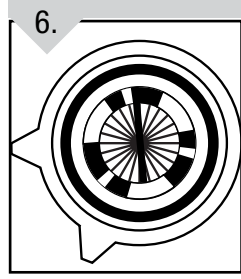

- E** Once dry return baffie, pleated filter and filter cover to dirt cup.
- F** Une fois qu'ils sont secs, remettre le déflecteur, le filtre plissé et le couvercle du filtre dans le vide-poussière.
- S** Una vez que estén secos, vuelva a colocar en el depósito de polvo el deflector, el filtro plisado y la cubierta del filtro.

### REPLACE DIRT CUP REMETTRE LE VIDE-POUSSIÈRE EN PLACE VUELVA A COLOCAR EL DEPÓSITO DE POLVO

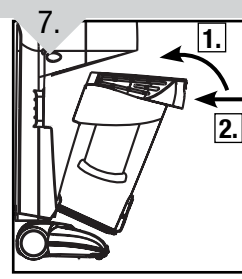

- E** Return dirt cup to cleaner. Tilt dirt cup till it locks into place.
- F** Replacer le vide-poussière dans l'aspirateur. Relever le vide-poussière jusqu'à ce qu'il s'enclenche.
- S** Vuelva a colocar el depósito de polvo en la aspiradora. Incline el depósito de polvo hasta que se trabe en su lugar.

## TROUBLESHOOTING GUIDE DE DÉPANNAGE GUÍA DE SOLUCIÓN DE PROBLEMAS

**WARNING:** TO REDUCE THE RISK OF PERSONAL INJURY - UNPLUG VACUUM BEFORE SERVICING.  
**AVERTISSEMENT :** POUR RÉDUIRE LE RISQUE DE SE BLESSER, DÉBRANCHER L'ASPIRATEUR AVANT LE SERVICE  
**ADVERTENCIA:** PARA REDUCIR EL RIESGO DE LESIONES PERSONALES, DESCONECTE ANTES DE DAR SERVICIO

PROBLEM	POSSIBLE REASONS	POSSIBLE SOLUTION
Cleaner won't run	1. Power cord not firmly plugged in. 2. Blown fuse or tripped breaker. 3. Needs service.	1. Plug unit in firmly. 2. Check fuse or breaker in home. Replace fuse or reset breaker. 3. Call Service Center 1-800-321-1134.
Cleaner won't pick-up or low suction	1. Dirt cup not installed correctly. 2. Dirt cup is full. 3. Clogged filter. 4. Filter not installed correctly. 5. Nozzle/dirt passage clogged.	1. Review dirt cup removal and replacement. 2. Empty dirt cup. 3. Remove dirt cup and clean. 4. Review filter installation. 5. Remove nozzle remove obstruction.
Dust escaping from cleaner	1. Dirt cup is full. 2. Dirt cup not installed correctly. 3. Clogged filter. 4. Filter not installed correctly.	1. Empty dirt cup. 2. Clean or replace filter. 3. Remove filter and clean. 4. Review filter installation.

PROBLÈME	CAUSES POSSIBLES	SOLUTIONS POSSIBLES
L'aspirateur ne fonctionne pas.	1. Le cordon d'alimentation n'est pas fermement branché. 2. Un fusible a sauté ou le disjoncteur s'est déclenché. 3. L'appareil doit être entretenu.	1. Brancher l'appareil fermement. 2. Vérifier le fusible ou le disjoncteur de la maison. Remplacer le fusible ou réenclencher le disjoncteur. 3. Communiquer avec le Centre de service au 1 800 321-1134.
L'appareil n'aspire pas ou n'a qu'une faible succion.	1. Le vide-poussière n'est pas installé correctement. 2. Le vide-poussière est plein. 3. Filtre obstrué. 4. Le filtre n'est pas installé correctement. 5. Le suceur ou le tuyau d'aspiration est obstrué.	1. Passer en revue la façon de retirer et de remplacer le vide-poussière. 2. Vider le vide-poussière. 3. Retirer le vide-poussière et le laver. 4. Passer en revue la procédure d'installation du filtre. 5. Retirer le suceur pour le désobstruer.
De la poussière s'échappe de l'aspirateur	1. Le vide-poussière est plein. 2. Le vide-poussière n'est pas installé correctement. 3. Filtre obstrué. 4. Le filtre n'est pas installé correctement.	1. Vider le vide-poussière. 2. Nettoyer ou remplacer le filtre. 3. Retirer et nettoyer le filtre. 4. Passer en revue la procédure d'installation du filtre.

PROBLEMA	MOTIVO POSIBLE	SOLUCIONES POSIBLES
La aspiradora no funciona	1. El cable de alimentación no está enchufado firmemente.. 2. Se ha quemado el fusible o se ha disparado el interruptor de circuito. 3. Necesita mantenimiento.	1. Enchufe la unidad firmemente. 2. Verifique el fusible o el interruptor de circuito en la vivienda. Reemplace el fusible restablezca el interruptor de circuito. 3. Llame al Centro de Servicio al 1-800-321-1134.
La aspiradora no aspira o tiene baja succión	1. El contenedor para polvo no está instalado correctamente. 2. El contenedor para polvo está lleno. 3. Filtro tapado. 4. Filter not installed correctly. 5. Está tapada la boquilla / el paso de polvo.	1. Revise la sección Cómo retirar y volver a colocar el contenedor para polvo. 2. Vacíe el depósito de polvo. 3. Extraiga el depósito de polvo y limpie. 4. Repase cómo instalar el filtro. 5. Extraiga la boquilla retire la obstrucción.
El polvo sale de la aspiradora	1. El contenedor para polvo está lleno. 2. El contenedor para polvo no está instalado correctamente.. 3. Filtro tapado.. 4. El filtro no está instalado correctamente.	1. Vacíe el depósito de polvo. 2. Limpie o reemplace el filtro. 3. Retire el filtro y limpie. 4. Repase cómo instalar el filtro.

## ANY OTHER SERVICING SHOULD BE DONE BY AN AUTHORIZED SERVICE REPRESENTATIVE CUSTOMER SERVICE (1-800-321-1134)

In the event that further assistance is required, see your Yellow Pages for an authorized Royal® Dealer or visit our website at [www.dirtdevil.com](http://www.dirtdevil.com). Costs of any transportation to and from any place of repair are to be paid by the owner. The service parts used in this unit are easily replaced and readily available from an authorized Royal® Dealer or retailer. Always identify your cleaner by the model number and manufacturing code when requesting information or ordering replacement parts. (The model number appears on the bottom of the cleaner.)

## TOUT AUTRE ENTRETIEN DOIT ÊTRE EFFECTUÉ PAR UN REPRÉSENTANT AUTORISÉ SERVICE CLIENTÈLE (1-800-321-1134)

Pour obtenir de l'aide supplémentaire, consultez les Pages jaunes afin de connaître les dépositaires Royal® autorisés. Les frais de transport aller-retour de l'endroit où sont effectuées les réparations sont à la charge du propriétaire de l'appareil. Les pièces détachées utilisées dans cet appareil peuvent facilement être remplacées et sont disponibles auprès des dépositaires ou revendeurs Royal® autorisés. Identifiez toujours l'appareil par le numéro du modèle et le code de fabrication lorsque vous demandez des informations ou que vous commandez des pièces de rechange. (Le numéro de modèle figure au bas de l'appareil.)

## CUALQUIER OTRO SERVICIO DEBERÁ SER EFECTUADO POR UN REPRESENTANTE DE SERVICIO AUTORIZADO SERVICIO AL CLIENTE (1-800-321-1134)

En caso de necesitar más ayuda, vea en las Páginas Amarillas para encontrar a un Distribuidor Autorizado Royal®. Los costos de transporte hacia y desde el sitio de reparación serán pagados por el propietario. Las partes de repuesto utilizadas en esta unidad son de reemplazo fácil y están disponibles con un Distribuidor Autorizado Royal® o en otras tiendas. Siempre identifique su aspiradora por medio del número de modelo cuando pida información u ordene partes de repuesto. (El número de modelo aparece en la parte posterior de la aspiradora.)

## LIMITED WARRANTY

To the consumer, Royal Appliance Mfg. Co. warrants this product to be free of defects in material or workmanship commencing upon the date of the original purchase. Refer to the data plate label on your product for the length of warranty and save your original sales receipt to validate start of warranty period.

If the product should become defective within the warranty period, we will repair or replace any defective parts free of charge. The complete machine must be delivered prepaid to any ROYAL® Authorized Sales & Warranty Service Station. Please include complete description of the problem, day of purchase, copy of original sales receipt and your name, address and telephone number. If you are not near a Warranty Station, call the factory for assistance at USA & Canada: 1-800-321-1134. Use only genuine Royal® replacement parts.

The warranty does not include unusual wear, damage resulting from accident or unreasonable use of the product. This warranty does not cover accessories or attachments. This warranty does not cover unauthorized repairs. This warranty gives you specific legal rights and you may also have other rights (Other rights may vary from state to state in the USA).

## GARANTIE LIMITÉE

Royal Appliance Mfg. Co. garantit au consommateur que cet appareil est exempt de vices de matériau ou de fabrication à compter de sa date d'achat d'origine. Consulter la plaque signalétique de l'appareil pour connaître la durée de la garantie et conserver le reçu d'achat d'origine pour justifier la date d'entrée en vigueur de la période de garantie.

Si l'appareil tombe en panne pendant la période couverte par la garantie, nous réparerons ou remplacerons gratuitement toute pièce défectueuse. L'appareil entier doit être retourné port payé à n'importe quel point de vente ou de réparation autorisé sous garantie de ROYALMD. Veuillez inclure une description détaillée du problème, la date d'achat, une copie du reçu d'achat d'origine ainsi que vos noms, adresse et numéro de téléphone. Si aucun centre de réparation ne se trouve dans votre région, appelez l'usine au 1 800 321 1134, pour le Canada et les États-Unis. N'utilisez que les pièces de rechange RoyalMD.

La présente garantie ne couvre pas l'usure inhabituelle, les dommages causés par les accidents ou un usage abusif de l'appareil. Cette garantie ne couvre pas les accessoires. Cette garantie ne couvre pas les réparations non autorisées. Cette garantie vous confère des droits reconnus par la loi et peut-être aussi d'autres droits. (Les autres droits peuvent varier d'un État à l'autre aux États Unis.)

## GARANTÍA LIMITADA

Royal Appliance Mfg. Co. garantiza al consumidor que este producto está libre de defectos de materiales o de mano de obra a partir de la fecha de compra original. Consulte la etiqueta de la placa de datos de su producto para conocer la duración de la garantía y guarde su recibo de compra original para validar el comienzo del período de garantía.

Si el producto presenta algún defecto dentro del período de garantía, repararemos o reemplazaremos cualquier pieza defectuosa sin cargo. La máquina completa debe entregarse con envío prepagado a cualquier Estación de mantenimiento de la garantía y ventas autorizada de ROYAL®. Incluya una descripción completa del problema, la fecha de compra, una copia del recibo de compra original, y su nombre, dirección y número de teléfono. Si está lejos de una Estación de garantía, llame a la fábrica para obtener ayuda, en los EE. UU. y Canadá: 1-800-321-1134. Use únicamente piezas de recambio genuinas de Royal®.

La garantía no incluye desgaste inusual, daños como consecuencia de accidentes o uso no razonable del producto. Esta garantía no cubre ningún tipo de accesorios. Esta garantía no cubre reparaciones no autorizadas. Esta garantía le otorga derechos legales específicos, y es posible que usted también tenga otros derechos. (Es posible que otros derechos varíen de un estado a otro en los EE. UU.).