

AKAI

INSTRUCTION MANUAL

Portable Stereo Radio CD/MP3/USB Player



NOTICE D'EMPLOI

Lecteur Portable Radio/CD/MP3/USB

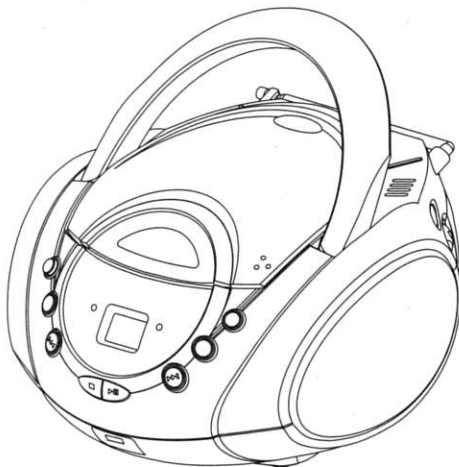
AJP-6420



CONSIGNES IMPORTANTES CONCERNANT LA SECURITE

	ATTENTION D'ELECTROCUTION NE PAS OUVRIR	
Le symbole de foudre avec flèche, à l'intérieur d'un triangle équilatéral, avertit l'utilisateur de l'existence d'un courant électrique dangereux à l'intérieur de l'appareil qui peut être suffisamment puissant pour électrocuter une personne.	ATTENTION : Pour réduire les risques d'incendies ou d'électrocution, ne démontez pas cet appareil. Faites appel à un technicien qualifié pour son entretien.	Le point d'exclamation à l'intérieur d'un triangle équilatéral avertit l'utilisateur des points importants concernant l'opération, l'entretien et la maintenance dans la documentation de cet appareil.

1. LISEZ CES INSTRUCTIONS - Toutes les consignes de sécurité et les instructions d'utilisation doivent être lues avant d'utiliser cet appareil.
2. CONSERVEZ CES INSTRUCTIONS - Toutes les consignes de sécurité et les instructions d'utilisation doivent être conservées.
3. RESPECTEZ LES AVERTISSEMENTS - Tous les avertissements sur l'appareil et dans les instructions d'utilisation doivent être respectés
4. SUIVEZ CES INSTRUCTIONS - Toutes les instructions d'utilisation et d'opération doivent être suivies.
5. DEBRANCHER l'appareil en cas de longues périodes d'inutilisation
6. NETTOYAGE - Débranchez cet appareil de la prise murale avant de le nettoyer. Nettoyez en utilisant un chiffon doux
7. PIECES - Utilisez uniquement des éléments connectés recommandés par le fabricant de l'appareil.
8. EAU ET HUMIDITE - N'utilisez pas cet appareil à proximité de l'eau. Par exemple, près d'une baignoire, d'un lavabo, d'une cuvette ou d'une machine à laver, dans un garage humide, près d'une piscine etc...
9. VENTILATION - Les orifices et les trous dans le cabinet sont pour la ventilation et garantissent le bon fonctionnement de l'appareil, en le protégeant de la chaleur. Ces orifices de ventilation ne doivent pas être couverts.
10. PROTECTION DU CORDON D'ALIMENTATION - Le cordon d'alimentation doit être protégé de manière à ne pas risquer d'être piétiné ni pincé par des objets placés au-dessus, particulièrement au niveau des connecteurs, des prises murales et au niveau de leur sortie de l'appareil.
11. PRISE POLARISEE - Cet appareil peut être équipé d'une prise de courant alternatif polarisée (avec une fiche plus large que l'autre). Elle ne peut se brancher que dans un sens. Ceci est pour votre sécurité : Si vous ne parvenez pas à insérer entièrement la prise, essayez de tourner la prise. Si vous ne parvenez toujours pas à l'insérer, contactez votre électricien afin qu'il remplace votre prise murale obsolète. N'essayez pas de contourner la fonction de sécurité de la prise polarisée.
12. ENTRETIEN - N'essayez pas de réparer cet appareil vous-même, car l'ouverture du boîtier ou des couvercles peut présenter des risques d'électrocutions et d'autres dangers. Faites toujours appel à un technicien qualifié.

- DOMMAGES NECESSITANT UN ENTRETIEN - Débranchez l'appareil de la prise murale et faites
- Lorsque le cordon d'alimentation ou la prise est endommagé
 - Si un liquide a été renversé ou si des objets sont tombés sur l'appareil.
 - Si l'appareil a été exposé à la pluie ou à l'humidité
 - Si l'appareil ne fonctionne pas normalement. Changez uniquement les contrôles qui sont expliqués dans le manuel de l'utilisateur, car d'autres modifications peuvent résulter en des dommages qui peuvent s'avérer très chers et qui nécessiteront au technicien qualifié un certain temps à réparer
 - Lorsque vous remarquez des problèmes pendant le fonctionnement ordinaire – ceci est un signe que l'entretien est nécessaire.
13. PièCES DE RECHANGE - Quand il est nécessaire de remplacer des Pièces, vérifiez que le technicien en charge utilise uniquement des pièces de rechange conformes au guide du fabricant ou que ces pièces sont identiques et avec les mêmes caractéristiques que les pièces originales. D'autres pièces peuvent présenter des risques d'incendie, d'électrocution et autres dangers.
 14. CHALEUR - Ne pas installer près d'une source de chaleur tels qu'un radiateur, un registre de chaleur, une cuisinière ou tout autre appareil qui produit de la chaleur (y compris un amplificateur)

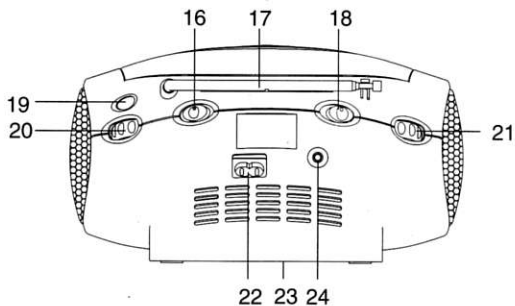
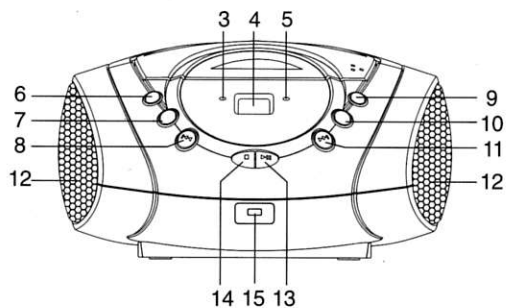
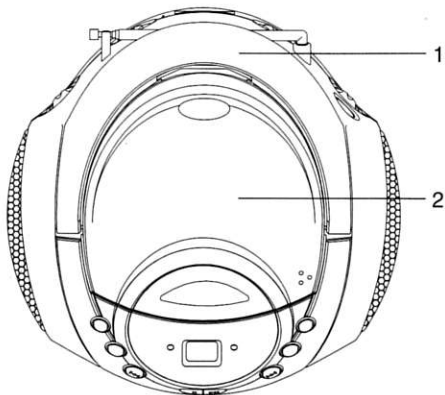

EMPLACEMENT DES BOUTONS

- | | |
|--|---|
| 1. POIGNEE | 13. BOUTON CD LECTURE/PAUSE
▶ / USB |
| 2. LECTEUR CD | 14. BOUTON CD STOP |
| 3. TEMOIN D'ALIMENTATION | 15. PORT USB |
| 4. AFFICHEUR LCD | 16. SELECTEUR DE BANDES |
| 5. TEMOIN FM STEREO | 17. ANTENNE FM TELESCOPIQUE |
| 6. FONCTION BASS-BOOST | 18. SELECTEUR DE FONCTION |
| 7. TOUCHE FOLD -/ -10 | 19. ECHELLE DE VISUALISATION DES STATIONS |
| 8. BOUTON RECHERCHE ARRIERE/ SAUT DE PLAGE PRECEDENT◀◀ | 20. BOUTON DE REGLAGE DES STATIONS |
| 9. TOUCHE CD PROGRAM/ P-MODE | 21. BOUTON VOLUME |
| 10. TOUCHE FOLD + / +10 | 22. PRISE SECTEUR |
| 11. BOUTON RECHERCHE AVANT/SAUT DE PLAGE SUIVANT▶▶ | 23. COMPARTIMENT PILES |
| 12. HAUT PARLEURS | 24. PRISE CASQUE |

Nous vous remercions d'avoir fait l'acquisition de ce produit.

Lisez attentivement ces instructions pour le faire fonctionner correctement et en profiter dans les meilleures conditions. Après avoir lu ce mode d'emploi, rangez-le en sûreté pour toutes références ultérieures.

Attention:

- Ne pas obstruer la ventilation
- Ne pas placer à proximité de sources de chaleur directe ou de flammes nues (des bougies)
- Lorsque vous jeter des piles, merci de respecter la réglementation en vigueur et le tri sélectif.
- Rayons laser invisible à l'ouverture ou en cas de choc, éviter toute exposition directe
- Ne pas exposer à l'eau ou à l'humidité afin d'éviter tout risque de choc électrique.

NOTES IMPORTANTES SUR L'UTILISATION DU LASER

LASER CLASSE 1

Radiations invisibles en cas d'ouverture et de défaillance ou de mise hors service du dispositif de verrouillage.

Eviter toute exposition directe au faisceau Laser

Attention: Ne pas ouvrir l'appareil, il ne contient pas de pièces jetables, faire toujours appel à un technicien qualifié.

Cet appareil est compatible CD audio, MP3, les CD finalisés CD-R et CD-RW ainsi qu'avec les CD/CR-R/CD-RW audio numériques CD-DA.

ALIMENTATION

Cet appareil peut fonctionner sur piles et secteur

Alimentation Secteur:

Connecter le câble d'alimentation à la prise sur l'appareil puis brancher à une prise murale

Utilisation avec piles

Ouvrir la trappe pile et insérer 6 piles de type R14/ UM-2C (non fournies) en prenant soin de respecter les polarités comme indiqué

Attention:

- Retirer les piles en cas d'inutilisation prolongée
- Toujours se débarrasser des piles usagées en prenant soin de respecter les consignes et réglementations locales en vigueur.

FONCTIONS DE BASE

Réglage du volume sonore

Pour augmenter ou diminuer le volume, tourner le bouton Volume vers la droite ou vers la gauche.

FONCTION DBBS

Enclencher le bouton "DBBS" pour obtenir cet effet d'amplification des basses.

Ré appuyer pour revenir à une lecture normale

PRISE CASQUE

Pour une écoute en privé, brancher un casque à la prise située sur l'appareil.

Les enceintes sont neutralisées lorsqu'un casque est branché.

Lors de l'écoute au casque, il convient d'augmenter graduellement le niveau sonore.

- Ne pas prolonger l'écoute à trop fort volume
- Arrêter l'écoute en cas de bourdonnements ou de douleurs
- Toujours utiliser avec précautions afin de pouvoir être attentif aux bruits environnants.

ECOUTE DE LA RADIO

1. Mettre le sélecteur de fonctions sur la position "RADIO", le témoin de mise sous tension s'allume.
2. mettre le sélecteur de bandes sur la position souhaitée AM/FM/FM ST
3. Utiliser le bouton de réglage des stations pour sélectionner la fréquence désirée
4. Ajuster le volume sonore
5. Bien déployer l'antenne télescopique lors d'écoute de stations FM-
En mode AM, orienter l'appareil de manière à obtenir la meilleure réception possible
Le signal FM Stéréo est plus faible que le signal FM (mono). Si la réception de votre station FM stéréo est faible ou si vous entendez trop de bruit ou de sifflement, essayez de régler avec l'antenne FM télescopique ou bien placez le sélecteur de gammes d'ondes sur "FM". Le témoin lumineux de la FM indique la réception en stéréo
6. Pour arrêter, remettre le sélecteur en position "OFF"

FONCTIONNEMENT DU LECTEUR CD

INSERER UN CD/MP3

1. Mettre le sélecteur de fonction en position CD/MP3 /USB
2. Appuyer sur Open/Close (ouverture/fermeture) pour ouvrir le lecteur
3. Insérer CD ou un MP3 à l'intérieur avec la face gravée sur le dessus.
4. Refermer le lecteur, le nombre total de plages s'affiche après quelques secondes
5. Une fois la lecture terminée, ouvrir le lecteur et retirer le CD

Note: Afin de permettre le bon fonctionnement de l'appareil, attendre que tout le CD ait été reconnu avant de débiter toute opération.

Si il n'y a pas de disque dans le lecteur ou si il est mal inséré, l'afficheur indique " N D D"

LECTURE D'UN DISQUE

1. Appuyer sur le bouton "LECTURE/PAUSE" pour démarrer la lecture. L'afficheur indique " ▶ " Pour interrompre momentanément la lecture, appuyer sur le bouton "LECTURE/PAUSE" le numéro de la plage et " ▶ " clignotent sur l'afficheur .
Appuyer de nouveau sur le bouton "LECTURE/PAUSE" pour reprendre la lecture
2. Appuyer sur le bouton "STOP" pour arrêter la lecture, le nombre total de plages est affiché.

SAUT DE PLAGES/ RECHERCHE D'UN MORCEAU SPECIFIQUE

Pour commencer la lecture à partir d'une plage spécifique

Appuyer sur [◀] ou [▶] SAUT DE PLAGES AVANT/ARRIERE pour sélectionner la plage souhaitée.

Le numéro de la plage est indiqué sur l'afficheur

Appuyer sur la touche "LECTURE/PAUSE" ▶▶ pour démarrer la lecture

Ecouter la plage suivante

Par exemple passer à la page 5 alors que la page 4 est en cours de lecture

Appuyer sur la touche SAUT DE PLAGES AVANT ▶▶, la lecture commence au début de la page 5

La plage suivante sera affichée à chaque fois que le bouton SAUT DE PLAGES AVANT ▶▶, sera enclenché- Une fois toutes les plages affichées ; la première plage est de nouvelle sélectionnée.

Ecouter la plage précédente

Appuyer sur la touche SAUT DE PLAGES ARRIERE ◀◀ permet de sélectionner les plages précédentes à chaque fois que le bouton sera enclenché- Une fois toutes les plages affichées ; la première plage est de nouveau sélectionnée.

Il est possible de rechercher un passage spécifique d'une plage, pour cela appuyer en continu sur les touches [◀◀] ou [▶▶]

La lecture normale reprend lorsque le bouton est relâché

Sélectionner une plage dont le numéro est supérieur à 10(disques MP3 seulement)

Appuyer sur le bouton "FOLD+/+10" ou "FOLD-/-10" à chaque pression, on augmente ou diminue de 10 en 10, utiliser ensuite les touches ◀ et /ou ▶ pour accéder à une plage spécifique de la dizaine concernée. Par exemple pour la page N°17: Appuyer une fois sur "FOLD+/+10" puis six fois sur ▶(ou deux fois sur "FOLD+/+10" pour atteindre 20 puis quatre fois sur ◀)

Sélectionner un dossier spécifique (Disques MP3 uniquement)

Si le disque contient plus d'un dossier.

Pour accéder à un dossier en cours de lecture, appuyer et maintenir la touche, FOLD+/+10 or FOLD-/-10 pendant plus de deux secondes.

LECTURE PROGRAMMEE

LA PROGRAMMATION NE PEUT SE FAIRE UNIQUEMENT EN MODE "STOP"

Pour effectuer la programmation de plages pour la lecture dans l'ordre que vous souhaitez, procédez de la manière suivante

1. Mettre un disque dans le lecteur
2. Appuyer sur le Bouton "PROG./P-MODE". L'afficheur indique "PRG" et "le numéro de mémoire " P 0 1"
3. Sélectionner le N° de la plage souhaitée à l'aide des touches SAUT DE PLAGE SUIVANT /PRECEDENT ◀/▶
4. Valider la mise en mémoire en appuyant à nouveau sur la touche "PROG./P-MODE"
Le numéro de programmation passe à " P 0 2"
5. Répéter les étapes 3 et 4 afin de programmer d'autres plages – Jusqu'à un maximum de 20 plages pour un CD et 99 plages pour un CD /MP3.
6. Appuyer sur la touche "LECTURE/PAUSE/USB" pour lancer la lecture,
7. Pour arrêter la lecture, appuyer sur le bouton "STOP"

Pour annuler une programmation : deux possibilités

- Appuyer sur la bouton "STOP"
- Ouvrir le lecteur CD

MODE REPETITION

Répétition d'une plage CD/MP3

1. Appuyer une fois sur le Bouton "PROG./P-MODE" en cours de lecture, "REPEAT" clignote sur l'afficheur
2. La Plage de lecture sélectionnée une fois terminée sera répétée en boucle jusqu'à ce que le bouton STOP ■ soit enclenché ou que la fonction soit désactivée
3. Appuyer de nouveau sur la touche "PROG./P-MODE" pour annuler la fonction

REPETITION DE TOUTES LES PLAGES

1. Appuyer deux fois sur le Bouton "PROG./P-MODE" en cours de lecture, L'afficheur indique "REPEAT"
2. Toutes les plages du disque seront lues en boucle jusqu'à ce que le bouton STOP ■ soit enclenché ou que la fonction soit désactivée
3. Appuyer de nouveau sur la touche "PROG./P-MODE" pour annuler la fonction

REPETITION D'UN DOSSIER (MP3 uniquement)

1. Appuyer deux fois sur le Bouton "PROG./P-MODE" en cours de lecture, L'afficheur indique "REPEAT FOLDER"
2. Toutes les plages contenues dans le dossier seront lues en boucle jusqu'à ce que le bouton STOP ■ soit enclenché ou que la fonction soit désactivée
3. Appuyer de nouveau sur la touche "PROG./P-MODE" pour annuler la fonction

FONCTION "RANDOM "(LECTURE ALEATOIRE)

En mode Stop : Active la fonction Lecture Aléatoire et démarre la lecture dans un ordre aléatoire.

Appuyer de manière répétée sur le Bouton "PROG./P-MODE" jusqu'à ce que l'afficheur indique "RANDOM"

La lecture s'arrête une fois toutes les plages lues

Pour annuler cette fonction, appuyer de nouveau sur le Bouton "PROG./P-MODE"

FONCTION "INTRO"

En mode CD/MP3, les 10 premières secondes de chaque plage du disque seront lues.

Appuyer de manière répétée sur le Bouton "PROG./P-MODE" jusqu'à ce que l'afficheur indique "INTRO" Une fois toutes les plages présentées, l'afficheur indique le nombre total de plages et la durée de lecture.

Appuyer de nouveau sur la touche "PROG./P-MODE" pour annuler la fonction

FONCTIONNEMENT DU LECTEUR USB

1. Mettre le sélecteur de fonction en position "CD/MP3/USB"
2. Insérer une clé USB dans la fente du lecteur,
3. Si un CD se trouve dans le lecteur, appuyer et maintenir la touche "PLAY/PAUSE/USB" pour sélectionner la fonction USB
4. Le nombre total d'albums et de plages figurant sur la clé apparaîtront sur l'afficheur.
5. Appuyer sur la touche PLAY/PAUSE pour démarrer la lecture
 - Ajuster Le Volume, l'égaliseur et la fonction DBBS selon vos souhaits
 - Appuyer sur les boutons de saut de plage avant ou arrière ◀/▶ pour effectuer des sauts de plage ou une recherche dans une plage spécifique ou pour utiliser les fonctions Programme et Répétition comme indiqué précédemment dans le chapitre "CD"
6. la lecture se poursuit jusqu'au dernier titre et une fois la lecture terminée, les informations figurant sur la clé apparaîtront de nouveau sur l'afficheur. Il est possible d'arrêter à tout moment la lecture en appuyant sur la touche "STOP"
7. pour retirer la clé, tirer doucement..

La lecture est fonction de la clé, en cas de problème re-essayer avec un autre type ou une autre marque.

Pour revenir en mode CD , mettre le sélecteur de fonction à l'arrière de l'appareil en position "OFF" puis sur "CD" afin de désactiver le mode "USB".

CARACTERISTIQUES- MODELE AJP-6420

Section LECTEUR CD

Canaux	2 canaux
Optique	3 faisceaux laser
Fréquence de réponse	100Hz-16Khz

Section Radio

Tuner	AM/FM
Gamme de fréquence	AM : 520 -1620 KHz FM : 87.5 - 108 MHz Antenne FM externe, antenne AM intégrée

GENERALITES

Puissance	2.4 W X2 (MAX)
Alimentation	230V AC 50 Hz DC 9 V , 1.5 LR14 X 6pcs
Consommation en fonctionnement	12 W

Les spécifications et le design de l'appareil peuvent être soumis à modifications sans préavis.



Si vous souhaitez vous débarrasser ultérieurement du produit, veuillez noter que: les déchets électriques ne doivent pas être jetés avec les déchets domestiques. Veuillez les faire déposer dans les centres de recyclage existants. Contactez les autorités locales ou distributeurs pour obtenir de plus amples informations (Directive de l'équipement électronique et des déchets électriques)