

Panasonic®

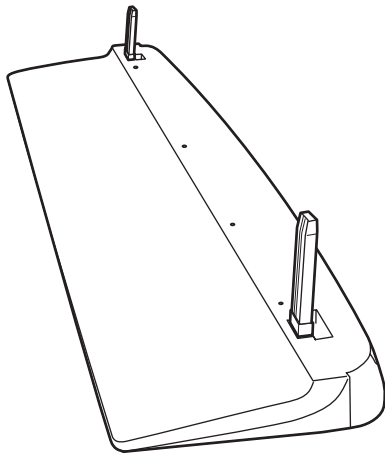

Model No.

TY-ST65VX100

Installation Instructions

Pedestal for Plasma Display

Before commencing work, carefully read these Instructions and the Manual for the plasma display to ensure that fitting is performed correctly. (Please keep these instructions. You may need them when maintaining or moving.)

English

Installationsanleitung

Sockel für Plasmadisplay

Vor der Ausführung lesen Sie bitte diese Anleitung und die Bedienungsanleitung für das Plasmadisplay sorgfältig durch, damit die Anbringung richtig ausgeführt wird. (Bitte bewahren Sie diese Anleitung auf. Sie kann bei der Wartung oder der erneuten Anbringung der Halterung benötigt werden.)

Deutsch

Installatiehandleiding

Vloerstandaard voor plasmascherm

Lees deze installatiehandleiding en de bedieningshandleiding voor het plasmascherm zorgvuldig door voordat u begint, zodat de montagewerkzaamheden op de juiste wijze worden uitgevoerd. (Bewaar deze handleiding. U hebt de handleiding weer nodig bij verwijdering of verplaatsing.)

Nederlands

Istruzioni per l'installazione

Piedistallo per lo schermo al plasma

Prima di iniziare il montaggio leggere attentamente queste istruzioni ed il manuale dello schermo al plasma per poter procedere al montaggio in modo corretto. (Conservare poi queste istruzioni che si renderanno necessarie per la manutenzione e l'eventuale spostamento della staffa.)

Italiano

Instructions d'installation

Piédestal pour l'écran plasma

Avant de commencer le travail, lisez attentivement ces instructions ainsi que le mode d'emploi de l'écran plasma de manière à réaliser un montage convenable.

(Conservez soigneusement les présentes instructions. Vous pouvez en avoir besoin pour effectuer un entretien ou si vous désirez déplacer le piédestal.)

Français

Instrucciones de instalación

Pedestal para pantalla de plasma

Antes de empezar el trabajo, lea atentamente estas instrucciones y el manual de la pantalla de plasma para asegurar una instalación correcta. (Guardé estas instrucciones. Podrá necesitarlas cuando haga trabajos de mantenimiento o mueva el soporte.)

Español

Monteringsanvisningar

Bottenplatta för plasmaskärm

Innan arbetet påbörjas ska du noga läsa dessa anvisningar och bruksanvisningen som medföljer plasmaskärmen för att försäkra att arbetet utförs på rätt sätt.

(Bevara dessa anvisningar. Du kan behöva anlita dem på nytt för underhåll eller flyttning av hållaren.)

Svenska

Monteringsvejledning

Sokkel til plasmaskærm

Før arbejdet påbegyndes, skal De omhyggeligt læse disse instruktioner og betjeningsvejledningen til plasmaskærmen for at sikre at opsætningsarbejdet udføres korrekt.

(Gen disse instruktioner. De kan få brug for dem ved vedligeholdelse, eller hvis ophænget skal flyttes.)

Dansk

Инструкция по установке

Подставка для плазменного дисплея

Перед проведением работ внимательно прочитайте эту Инструкцию и Руководство для плазменного дисплея, чтобы убедиться в том, что установка выполняется правильно.

(Сохраните, пожалуйста, эту инструкцию. Она может Вам понадобиться для технического обслуживания или перемещения.)

Русский

Інструкції з встановлення

Підставка для плазмового дисплея

Перед початком робіт уважно прочитайте ці інструкції та інструкції з експлуатації плазмового дисплея, аби забезпечити правильний монтаж. (Збережіть ці інструкції, оскільки вони можуть знадобитись Вам, коли виникне необхідність у технічному обслуговуванні або встановленні в іншому місці.)

Українська

Precautions with regard to setting up

■ WARNING

Do not install in a location that cannot support the entire load.

- If the pedestal is not installed correctly, the Plasma Display may fall over and become damaged, and personal injury may result.

Do not disassemble or modify the pedestal.

- Otherwise the unit may fall over and become damaged, and personal injury may result.

■ CAUTION

Do not use any display other than those given in the catalogue.

- If this is not done, the unit may fall over and become damaged, and personal injury may result.

Do not climb up onto the pedestal or use it as a step. (Young children should be made particularly aware of this caution.)

- If the unit falls over or becomes damaged through misuse, injury may result.

Do not use the pedestal if it becomes warped or physically damaged.

- If you use the pedestal whilst it is physically damaged, personal injury may result.

Set up on a stable, level surface.

- If this is not done, the unit may fall over and become damaged, and personal injury may result.

Keep the unit away from direct sunlight and heating equipment.

- Failure to do so may result in warping, deformation, or degradation of materials, and a loss of strength that may cause the equipment to fall over or break and cause injury.

During setting-up, make sure that all screws are securely tightened.

- If sufficient care is not taken to ensure screws are properly tightened during assembly, the pedestal will not be strong enough to support the Plasma Display, and it might fall over and become damaged, and personal injury may result.

Use the accessory parts for fall-prevention to secure the Plasma Display.

- If the unit is knocked or children climb onto the pedestal with the Plasma Display installed, the Plasma Display may fall over and personal injury may result.

When installing or removing the plasma display and pedestal, ensure that the work is done by at least three persons.

- If more than three people are not present, the display may be dropped, and personal injury may result.

Leave a space of at least 10 cm (3.9 inches) at the top, left and right, and at least 7 cm (2.8 inches) at the rear, and keep the space between the bottom of the display and the floor surface.

- Do not cover the air inlet holes and air outlet holes, or a fire may result.

■ Notes on handling

1) If the unit is placed in direct sunlight or next to a stove, the light and heat may cause discoloration or deformation.

2) Cleaning

Wipe the surfaces with a soft, dry cloth. If the unit is particularly dirty, clean it using a cloth soaked with water to which a small amount of neutral detergent has been added, and then wipe with a dry cloth.

Do not use products such as solvents, thinner or household wax for cleaning, as they can damage the surface coating.

(If using a chemically-treated cloth, follow the instructions supplied with the cloth.)





3) Do not attach sticky tape or labels, as they can make the surface of the pedestal dirty.

■ Notes on installing the pedestal

- Insert the mains plug into a mains socket which is close and easily accessible for the plasma display.
- Provide adequate ventilation so that the temperature around the display does not rise above 40°C (104 °F). If there is insufficient movement of the air inside the display, heat may build up inside the display and fire may result.

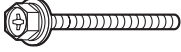
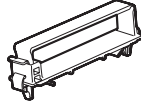
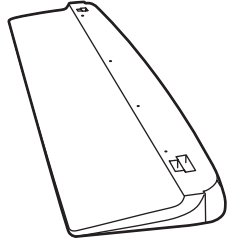
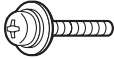
**PROFESSIONAL INSTALLATION IS REQUIRED.
 PANASONIC DISCLAIMS ANY PROPERTY DAMAGE AND/OR SERIOUS INJURY, INCLUDING DEATH
 RESULTING FROM IMPROPER INSTALLATION OR INCORRECT HANDLING.**

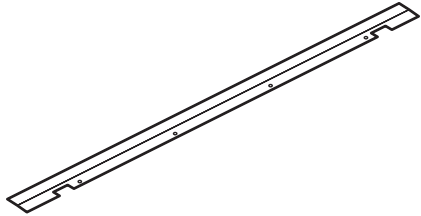
Parts for assembly (Be sure to check the parts before assembling)

<p>Ⓐ Stand pin fixing screws (2) M8 × 60</p> 	<p>Ⓔ Clampers (2)</p> 	<p>Ⓒ Stand base (1)</p> 
<p>Ⓑ Stand pole fixing screws (2) Stand pole display fixing screws (4) M8 × 30</p> 	<p>Ⓕ Stand poles (2)</p> 	<p>Ⓗ Light-blocking panel (1)</p> 
<p>Ⓒ Fixing pins (4)</p> 		
<p>Ⓓ Stand pins (2)</p> 		

Assembling the pedestal

1 Place the stand base so that it is flat.

To prevent damage to the stand base, place it on a flat floor or on a stand.

2 Attach and secure the stand pins.

- (1) Insert the two stand pins Ⓓ into the top of the stand base Ⓒ.
 - The stand pins Ⓓ have a front and back.
- (2) Firmly secure the stand pin fixing screws Ⓐ into bottom screw hole of the stand base Ⓒ.

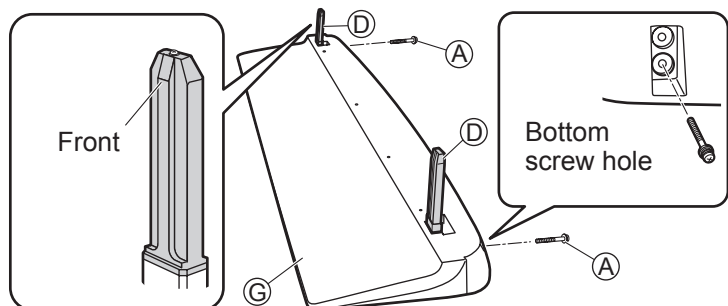

Attaching the pedestal to the display

For setting up the pedestal, refer to the operating instructions of plasma display.

1 Attach the plasma display to the pedestal.

Arrow marks are displayed on the back cover at the locations shown below.

Align the stand pins (D) with these arrows, and install the plasma display.

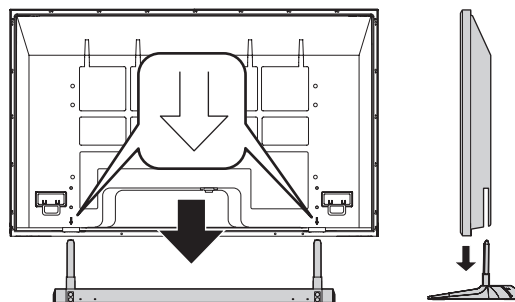

2 Attach the stand poles.

(1) Insert the two stand poles (F) into the stand base (G) from the rear of the plasma display, and then use the stand pole fixing screws (B) to secure the stand poles (F).

- The stand poles (F) have a front and back.

(2) Use the four stand pole display fixing screws (B) to secure the stand poles (F) and plasma display.

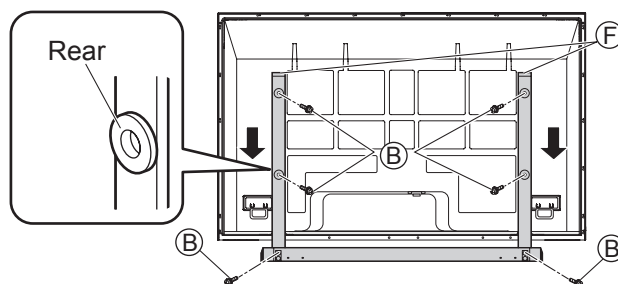

Attaching the light-blocking panel

1 Prepare the light-blocking panel.

- (1) Place the light-blocking panel (H) with the cloth sheet facing upward.
- (2) Fold over the portion of the panel with notches and holes in it along the crease. (See illustration.)

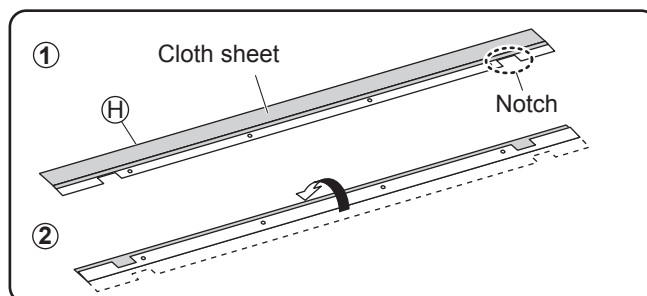

2 Attach and secure the light-blocking panel.

(1) Slightly bend the light-blocking panel to form a U-shape and fit the ends into the gaps (right and left) between the stand pins and the plasma display. Align the notches in the light-blocking panel with the stand pins.

- The cloth sheet side should be facing the rear panel of the plasma display.

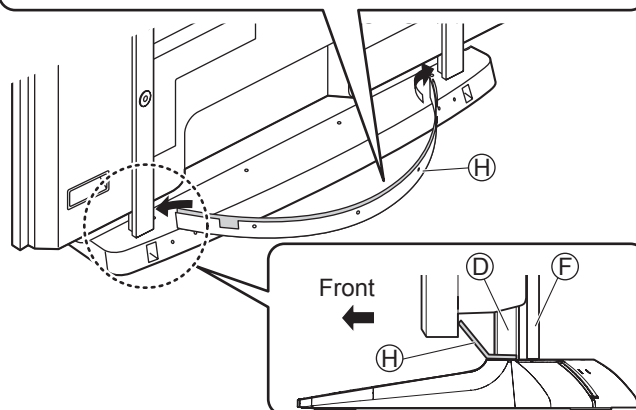

(2) Align the four holes in the light-blocking panel (H) with the holes in the stand base, insert the (four) fixing pins (C), and push down hard on the tops of the fixing pins to lock them in place.

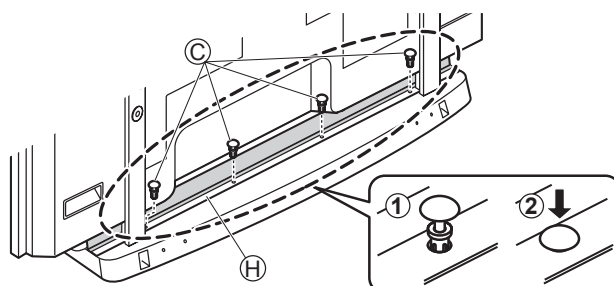

Cable binding instructions

- 1 Attach the clampers to the pedestal.**
Attach the stand clampers (E) (right and left).
- 2 Connect the cable and mains lead.**
- 3 Use the clampers to bind the cable and mains lead.**

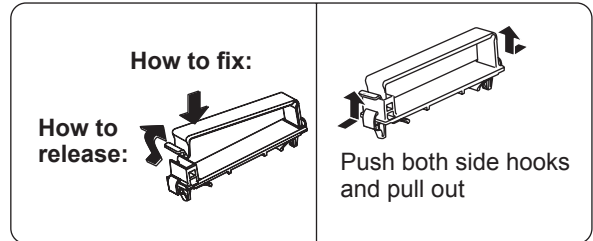
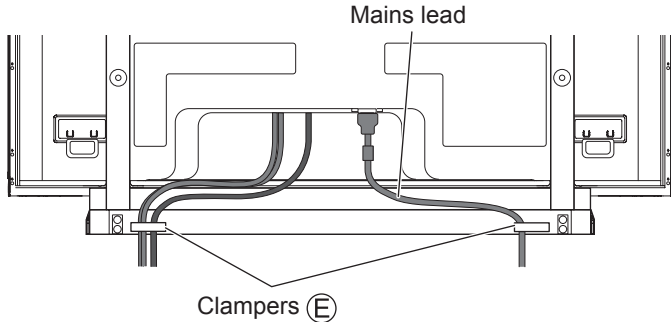
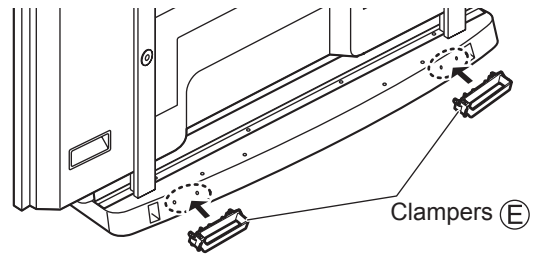

* For cable connection, refer to the operating instructions of plasma display.

Preventing the plasma display from failing over

Accessories for pedestal security

We recommend that measures are taken to prevent the Plasma display from falling over in such an event.

* The information in this section is designed to reduce the risk of injuries caused by the Plasma display falling over during an earthquake, etc.

However, no measure can guarantee protection against all earthquakes.

Securing to a wall.

Notes:

- Securely attach to a wall, pillar or similarly solid structural feature using separately- obtained products such as cords or chains of adequate strength.
- Secure in the wall at two locations each on the left and right.

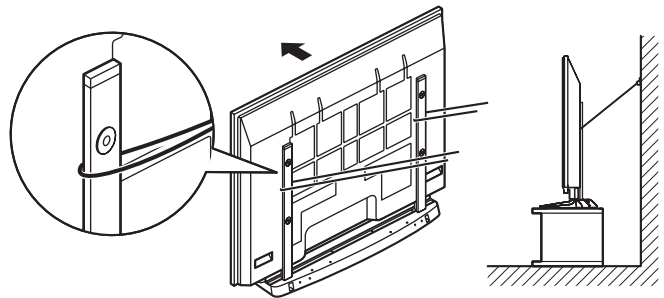

The picture shown is illustrative purposely only and may differ slightly from the actual product.

Vorsichtsmaßnahmen für die Aufstellung

■ WARNUNG

Nur an Standorten aufstellen, die für das Gewicht geeignet sind.

- Wenn der Sockel nicht korrekt montiert wird, kann das Plasmadisplay herunterfallen und Personenschäden verursachen.

Den Sockel nicht zerlegen oder modifizieren.

- Falls der Sockel verändert wird, kann das Gerät umfallen, beschädigt werden und durch das Umfallen können Verletzungen verursacht werden.

■ VORSICHT

Nicht für Fernseher verwenden, die nicht in dieser Anleitung aufgeführt sind.

- Auf einer instabilen Fläche kann das Gerät umfallen und dabei beschädigt werden oder Verletzungen verursachen.

Nicht auf den Sockel klettern oder den Sockel als Tritt verwenden. (Dies gilt besonders für kleine Kinder.)

- Beim Umfallen kann das Gerät beschädigt werden und es können Verletzungen verursacht werden.

Den Sockel nicht verwenden, falls er verzogen, gerissen oder gebrochen ist.

- Falls der Sockel in diesem Zustand verwendet wird, kann er noch mehr beschädigt werden und dabei Verletzungen verursachen. Wenden Sie sich in diesem Fall an das Verkaufsgeschäft.

Auf einer stabilen, ebenen Fläche aufstellen.

- Auf einer instabilen Fläche kann das Gerät umfallen und dabei beschädigt werden oder Verletzungen verursachen.

Halten Sie das Gerät von direktem Sonnenlicht und Heizkörpern fern.

- Wenn das nicht geschieht, besteht die Gefahr von Verwellungen, Verformungen oder Materialalterung und ein Verlust an Materialfestigkeit, der zu Umkippen oder Beschädigung mit Verletzungen führen kann.

Beim Aufstellen kontrollieren, ob alle Schrauben richtig festgezogen sind.

- Falls beim Aufstellen nicht alle Schrauben richtig festgezogen werden, ist keine ausreichende Tragfähigkeit für das Plasmadisplay gewährleistet. Das Gerät kann umfallen und beschädigt werden oder es können Verletzungen verursacht werden.

Verwenden Sie die Zubehörteile zur Verhinderung des Umstürzens zum Sichern des Breitbild-Plasmadisplays.

- Im Falle eines Erdbebens oder wenn Kinder auf den Sockel klettern, kann das Plasmadisplay umstürzen und Verletzungen verursachen.

Alle Arbeiten im Zusammenhang mit der Aufstellung und dem Abbau des Plasmadisplays und Sockels müssen von mindestens drei Personen ausgeführt werden.

- Bei Missachtung dieser Maßregel besteht die Gefahr, dass das Plasmadisplay fallen gelassen wird, wodurch Verletzungen verursacht werden können.

Halten Sie einen Mindestabstand von jeweils 10 cm an der Oberseite, an der Unterseite sowie der linken und rechten Seite, und von 7 cm an der Rückseite ein, und sorgen Sie für einen ausreichenden Freiraum zwischen der Unterseite des Plasmadisplays und dem Fußboden.

- Verdecken Sie auf keinen Fall die Lufteinlässe und Luftauslässe, da dies einen Brand verursachen kann.

■ Hinweise für die Handhabung

- 1) Bei der Aufstellung an einem Ort mit direkter Sonneneinstrahlung oder neben einer Heizung können Verformungen und Verfärbungen auftreten.

- 2) Reinigung

Wischen Sie die Oberflächen mit einem weichen, trockenen Lappen ab. Bei starker Verschmutzung können Sie das Tuch mit einer verdünnten Reinigungsmittellösung anfeuchten. Reiben Sie das Gerät nach dem Reinigen mit einem anderen Tuch trocken.

Verwenden Sie keine Lösungsmittel, Farbverdünner oder Reinigungswachs, weil die Oberfläche beschädigt werden kann.

(Bei Verwendung von vorbehandelten Reinigungstüchern muß die Anwendungsanleitung des Tuchs genau beachtet werden.)

- 3) Bringen Sie keine Kleber oder Klebebänder an, weil sie Spuren auf der Oberfläche des Sockels hinterlassen.





■ Hinweise zur Installation des Sockels

- Schließen Sie den Netzstecker des Plasmadisplays an einer nahen und leicht zugänglichen Steckdose an.
- Es muß für eine ausreichende Raumbelüftung gesorgt werden, so daß die Temperatur in der Nähe des Displays nicht auf über 40°C ansteigt. Bei unzureichender Luftzirkulation im Display kann ein Wärmestau im Display auftreten, was zu einem Brandausbruch führen kann.

DIE INSTALLATION IST PROFESSIONELL DURCHZUFÜHREN.

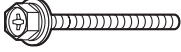
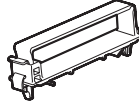
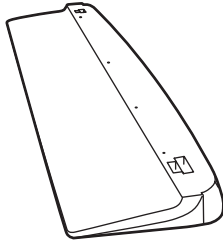
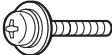
Panasonic übernimmt keine Haftung für Sachschäden und/oder schwere Verletzungen, einschließlich Todesfall, die auf unsachgemäße Installation oder falsche Handhabung zurückzuführen sind.

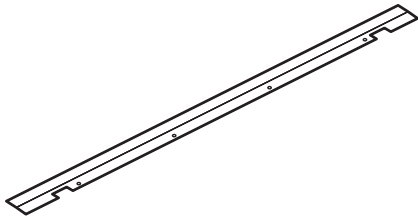
Bauteile für den Zusammenbau (Prüfen Sie die Teile vor dem Zusammenbau)

<p>Ⓐ Ständerstift-Befestigungsschrauben (2) M8 × 60</p> 	<p>Ⓔ Klemmen (2)</p> 	<p>Ⓒ Ständerbasis (1)</p> 
<p>Ⓑ Ständerstangen-Befestigungsschrauben (2) Ständerstangen-Display-Befestigungsschrauben (4) M8 × 30</p> 	<p>Ⓕ Ständerstangen (2)</p> 	<p>Ⓖ Lichtblockierendes Paneel (1)</p> 
<p>Ⓓ Befestigungsstifte (4)</p> 		
<p>Ⓖ Ständerstifte (2)</p> 		

Zusammenbau des Sockels

1 Stellen Sie die Ständerbasis gerade auf.

Um Schäden zu vermeiden, stellen Sie die Ständerbasis auf ebenem Boden oder auf einem Podest auf.

2 Bringen Sie die Ständerstifte an und sichern Sie sie.

- 1) Bringen Sie die beiden Ständerstifte Ⓖ oben an der Ständerbasis Ⓒ an.
 - Die Ständerstifte Ⓖ haben Vorder- und Rückseite.
- (2) Stecken Sie die Ständerstift-Befestigungsschrauben Ⓐ fest in die Rückseite der Ständerbasis Ⓒ.

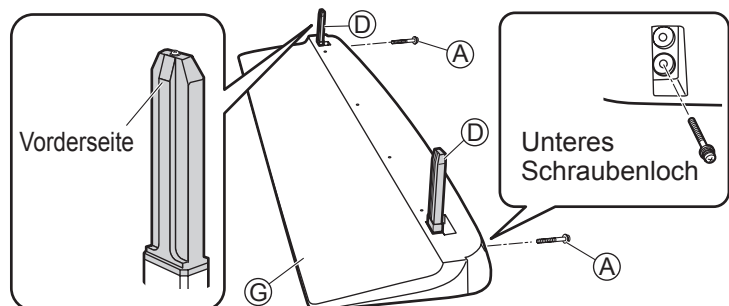

Anbringen des Sockels am Display

Informationen zur Aufstellung des Sockels finden Sie in der Bedienungsanleitung des Plasmadisplays.

1 Bringen Sie das Plasmadisplay an den Sockel an.

An den unten dargestellten Stellen befinden sich Pfeile auf der Rückseite.

Richten Sie die Ständerstifte (D) an diesen Pfeilen aus, und bringen Sie das Plasmadisplay an.

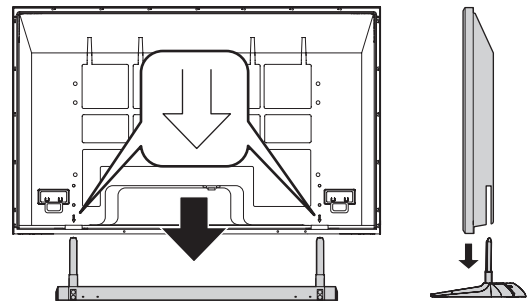

2 Bringen Sie die Ständerstangen an.

- Bringen Sie die beiden Ständerstangen (F) auf der Rückseite des Plasmadisplays in die Ständerbasis (G) und sichern Sie anschließend mit den Ständerstangen-Befestigungsschrauben (B) die Ständerstangen (F).
 - Die Ständerstangen (F) haben Vorder- und Rückseite.
- Verwenden Sie die vier Ständerstangen-Display-Befestigungsschrauben (B), um die Ständerstangen (F) am Plasmadisplay zu befestigen.

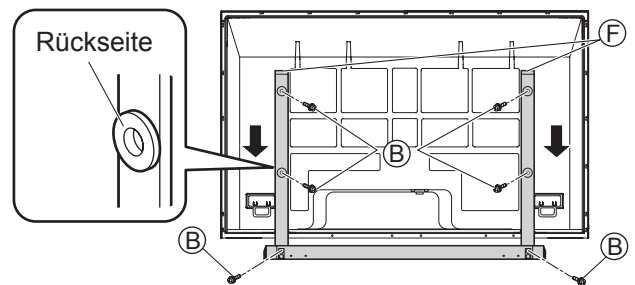

Anbringen des lichtblockierenden Panels

1 Bereiten Sie das lichtblockierende Panel vor.

- Platzieren Sie das lichtblockierende Panel (H) mit der Tuchseite nach obenweisend.
- Falten Sie den Paneelteil mit den Kerben und Löchern entlang des Falzes. (Siehe die Abbildung.)

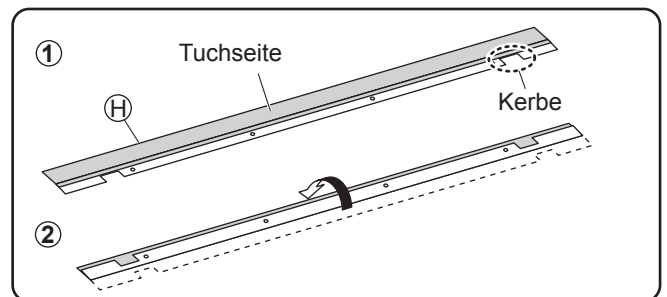

2 Befestigen Sie das lichtblockierende Panel.

- Biegen Sie das lichtblockierende Panel geringfügig in eine U-Form, und passen Sie die Enden in Spalte (rechts und links) zwischen den Ständerstiften und dem Plasmadisplay ein. Richten Sie die Kerben im lichtblockierenden Panel auf die Ständerstifte aus.
 - Die Tuchseite des Panels sollte auf die Rückseite des Plasmadisplays weisen.
- Bringen Sie die vier Löcher im lichtblockierenden Panel (H) mit den Löchern in der Ständerbasis zur Deckung, setzen Sie die vier Befestigungsstifte (C) ein, und drücken Sie dann fest von oben auf die Befestigungsstifte, um sie in Arbeitsstellung zu sichern.

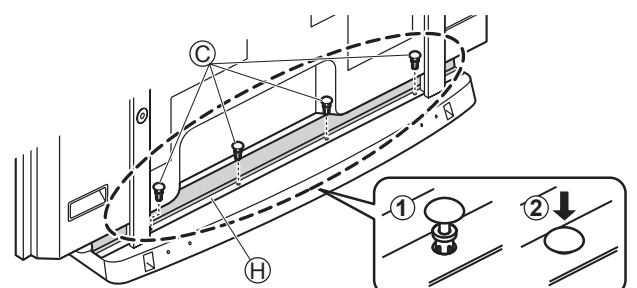
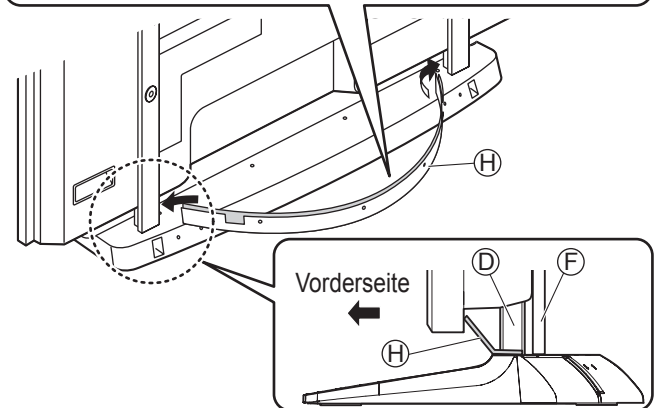

Hinweise zum Bündeln der Kabel

- 1 Bringen Sie die Klemmen am Sockel an.**
Bringen Sie die Sockelklemmen (E) an (rechts und links).
- 2 Stellen Sie die Kabel- und Stromverbindungen her.**
- 3 Binden Sie Kabel und Stromkabel mit den Klemmen.**

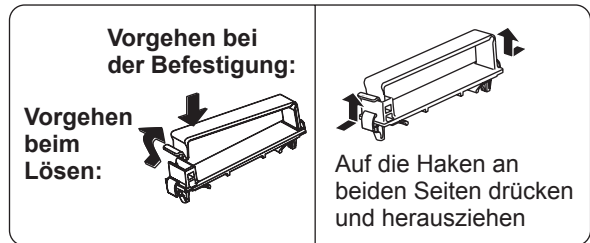
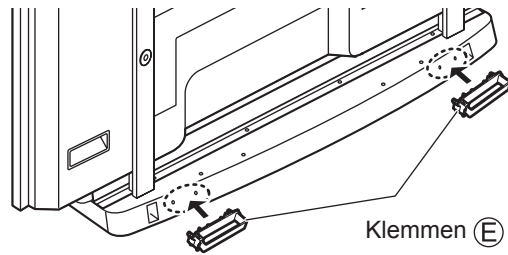
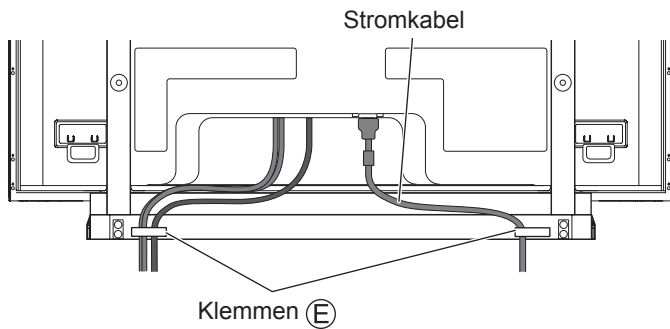

* Einzelheiten zum Anschluss des Kabels sind der Bedienungsanleitung des Plasmadisplays zu entnehmen.

Sicherung des Plasmadisplays

Sturzverhinderungshalterung

Wir empfehlen, dass Sie die geeigneten Maßnahmen treffen, um ein Umkippen des Plasmadisplays in einem solchen Fall zu verhindern.

- * Die Informationen in diesem Abschnitt sollen Ihnen helfen, das Risiko von Verletzungen infolge eines Umkippens des Plasmadisplays bei einem Erdbeben usw. zu reduzieren.
- Jedoch kann keine Maßnahme vollständigen Schutz gegen alle Erdbeben bieten.

Befestigung an einer Wand

Hinweise:

- Mit handelsüblichen Schnüren oder Ketten ausreichender Stärke an einer Wand, einem Pfeiler oder einem anderen massiven Bauglied sichern.
- An je zwei Stellen links und rechts in der Wand sichern.

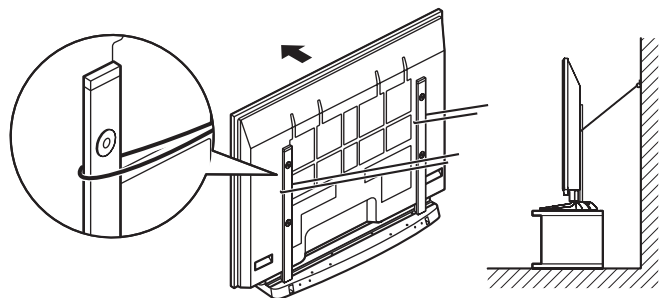

Die Abbildung dient lediglich der Anschauung und kann etwas vom Aussehen des Produkts abweichen.

Voorzorgsmaatregelen bij opstelling

■ WAARSCHUWING

Niet installeren op een locatie die het volledige gewicht niet kan dragen.

- Als de vloerstandaard niet correct is geïnstalleerd, kan het plasmасhерm omvallen en kan dit resulteren in lichamelijke letsels.

De vloerstandaard niet demonteren of er wijzigingen in aanbrengen.

- Het apparaat kan anders omvallen en beschadigd raken, wat zou kunnen resulteren in letsel.

■ OPGELET

Gebruik geen andere schermen dan die in de catalogus staan aangegeven.

- Als dit niet gebeurt, bestaat de kans dat het toestel omver valt en beschadigd wordt, hetgeen tot verwondingen kan leiden.

Niet op de vloerstandaard gaan staan of deze als opstapje gebruiken. (Kleine kinderen dienen speciaal op dit punt attent gemaakt te worden.)

- Als het toestel omver valt of door verkeerd gebruik beschadigd wordt, kan dit tot verwondingen leiden.

De vloerstandaard niet gebruiken als deze verbogen, gebarsten of anderszins beschadigd is.

- Als u de vloerstandaard gebruikt wanneer deze beschadigd is, kan deze verder beschadigd raken, hetgeen tot verwondingen kan leiden. Neem zo spoedig mogelijk contact op met uw Panasonic dealer.

Op een stabiele, horizontale ondergrond plaatsen.

- Als dit niet gebeurt, bestaat de kans dat het toestel omver valt en beschadigd wordt, hetgeen tot verwondingen kan leiden.

Houd het toestel uit de buurt van direct zonlicht en verwarmingsapparatuur.

- Dit om kromtrekking, vervorming of verslechtering van materialen te voorkomen, met eventueel verlies van sterkte tot gevolg waardoor het toestel omvalt of breekt en letsel kan veroorzaken.

Zorg er voor dat bij het opstellen alle schroeven goed vastgedraaid zijn.

- Als er tijdens de montage niet voldoende op gelet wordt om alle schroeven goed vast te draaien, bestaat de kans dat de vloerstandaard niet stevig genoeg is om het plasmасhерm te dragen, waardoor het toestel omver kan vallen en beschadigd kan raken, hetgeen tot verwondingen kan leiden.

Gebruik de bijgeleverde montage-onderdelen om het plasmасhерm te bevestigen.

- In het geval van een aardbeving of wanneer er kinderen op de vloerstandaard klimmen wanneer het plasmасhерm daarop geplaatst is, bestaat de kans dat het scherm omver valt, hetgeen tot verwondingen kan leiden.

Zorg ervoor dat u met ten minste drie personen het plasmасhерm en de vloerstandaard installeert of verwijdert.

- Als dit niet door minimaal drie personen wordt uitgevoerd, bestaat de kans dat het scherm komt te vallen, met mogelijk persoonlijk letsel tot gevolg.

Laat tenminste 10 cm ruimte open aan de bovenkant, de linker en rechter zijkant, en tenminste 7 cm aan de achterkant, en laat ook ruimte open tussen de onderkant van het scherm en de vloer.

- Zorg dat de luchtinlaatsleuven en luchtuitlaatsleuven niet geblokkeerd worden, anders zou er brand kunnen ontstaan.

■ Aanwijzingen betreffende onderhoud

- 1) Als de vloerstandaard in direct zonlicht wordt geplaatst of naast een warmte bron, kan door het licht en de hitte verkleuring en/of vervorming ontstaan.

- 2) Reinigen

Veeg de vloerstandaard schoon met een droge doek. Als de vloerstandaard zeer vuil is, deze met water waaraan een kleine hoeveelheid van een neutraal schoonmaakmiddel is toegevoegd reinigen en vervolgens met een droge doek afvegen.

Gebruik voor het reinigen geen producten zoals wasbenzine, terpentijn of meubelwas, aangezien deze het materiaal kunnen aantasten.

(Volg bij gebruik van een chemisch reinigingsdoekje de bij het doekje geleverde instructies.)

- 3) Bevestig geen plakband of etiketten, aangezien de buitenzijde van de vloerstandaard daardoor onherstelbaar vuil kan worden.





■ Opmerkingen betreffende de opstelling op een vloerstandaard

- Steek de stekker in een gemakkelijk bereikbaar stopcontact.
- Zorg dat er een goede luchtcirculatie rondom de apparatuur is zodat de omgevingstemperatuur altijd beneden 40° C is. Dit om te voorkomen dat de het scherm oververhit raakt met een defect tot gevolg.

INSTALLATIE DOOR EEN VAKMAN IS VEREIST.

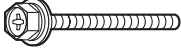
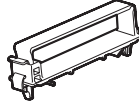
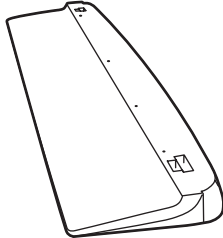
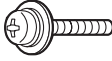
PANASONIC IS NIET AANSPRAKELIJK VOOR EVENTUELE MATERIËLE BESCHADIGINGEN EN/OF ERNSTIG LETSEL INCLUSIEF FATAAL, ALS GEVOLG VAN ONJUIST INSTALLEREN OF ONJUIST HANTEREN.

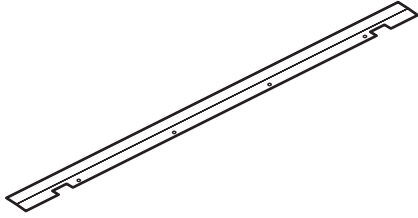
Montage-onderdelen (Controleer de onderdelen voordat u de montage begint)

<p>Ⓐ Schroeven voor standaardpinnen (2) M8 × 60</p> 	<p>Ⓔ Beugels (2)</p> 	<p>Ⓒ Standaardbasisplaat (1)</p> 
<p>Ⓑ Schroeven voor standaardsteunen (2) Schroeven voor montage van standaardsteunen aan het scherm (4) M8 × 30</p> 	<p>Ⓕ Standaardsteunen (2)</p> 	<p>Ⓗ Lichtblokkeerstrip (1)</p> 
<p>Ⓒ Bevestigingspennen (4)</p> 		
<p>Ⓓ Standaardpinnen (2)</p> 		

Nederlands

De vloerstandaard monteren

1 Plaats het standaardbasisplaat op een vlakke ondergrond.

Om schade aan het standaardbasisplaat te voorkomen, raden wij u aan het op een platte vloer of op een standaard te plaatsen.

2 Monteer en bevestig de standaardpinnen.

- (1) Stop de twee standaardpinnen Ⓓ in de bovenkant van het standaardbasisplaat Ⓒ.
 - De standaardpinnen Ⓓ hebben een voor- en achterkant.
- (2) Bevestig de schroeven voor standaardpinnen Ⓐ stevig op de achterkant van het standaardbasisplaat Ⓒ.

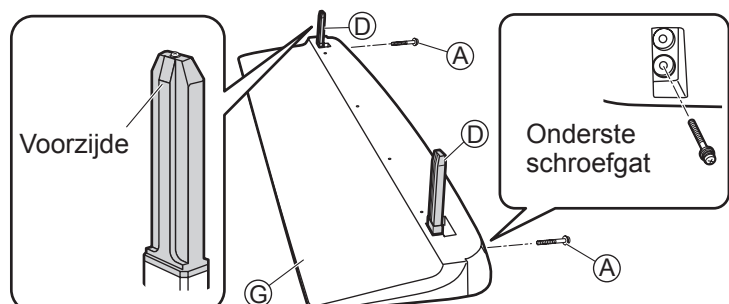

De vloerstandaard bevestigen aan het plasmascherm

Aanwijzingen voor het installeren op de vloerstandaard vindt u in de bedieningshandleiding van het plasmascherm.

1 Bevestig het plasmascherm op de vloerstandaard.

Op de achterkant van de hieronder vermelde locaties zijn pijlmarkeringen aangegeven.
Lijn de standaardpinnen (D) uit op deze pijlen en installeer het plasmascherm.

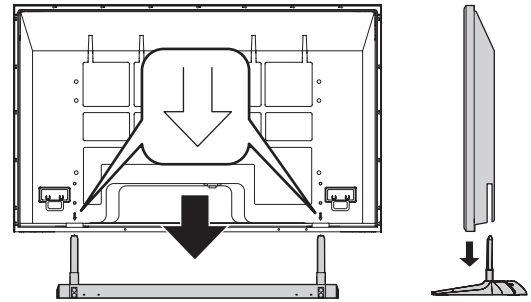

2 Bevestig de standaardsteunen.

- (1) Stop de twee standaardsteunen (F) stevig op de standaardbasisplaat (G) vanaf de achterkant van het plasmascherm en gebruik vervolgens de schroeven voor standaardsteunen (B) om de standaardsteunen (F) te bevestigen.
 - De standaardsteunen (F) hebben een voor- en achterkant.
- (2) Gebruik de vier schroeven voor montage van standaardsteunen aan het scherm (B) om de standaardsteunen (F) en het plasmascherm stevig te bevestigen.

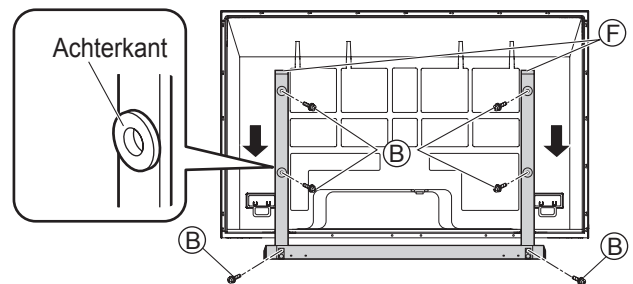

Aanbrengen van de lichtblokkeerstrip

1 Maak de lichtblokkeerstrip gereed.

- (1) Leg de lichtblokkeerstrip (H) met de textielrand omhoog.
- (2) Vouw het deel van de strip met de uitsparingen en openingen om, langs de vouwrand. (Zie afbeelding.)

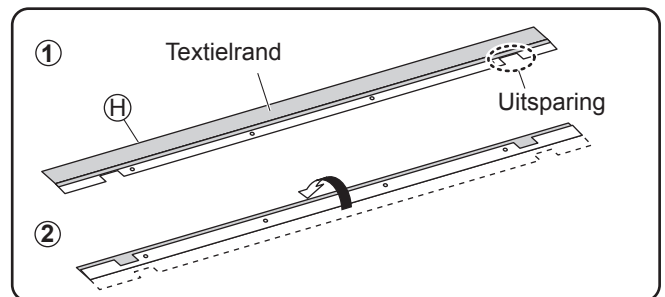

2 Maak de lichtblokkeerstrip vast.

- (1) Buig de lichtblokkeerstrip in een lichte boog en pas de uiteinden in de openingen (links en rechts) tussen de standaardsteunen en het plasmascherm. Zorg dat de uitsparingen in de lichtblokkeerstrip over de standaardsteunen vallen.
 - De kant met de textielrand moet naar de achterkant van het plasmascherm wijzen.
- (2) Zorg dat de vier openingen in de lichtblokkeerstrip (H) samenvallen met de openingen in de standaardbasisplaat, steek de vier bevestigingspennen (C) er in, en druk de bevestigingspennen stevig op hun plaats vast.

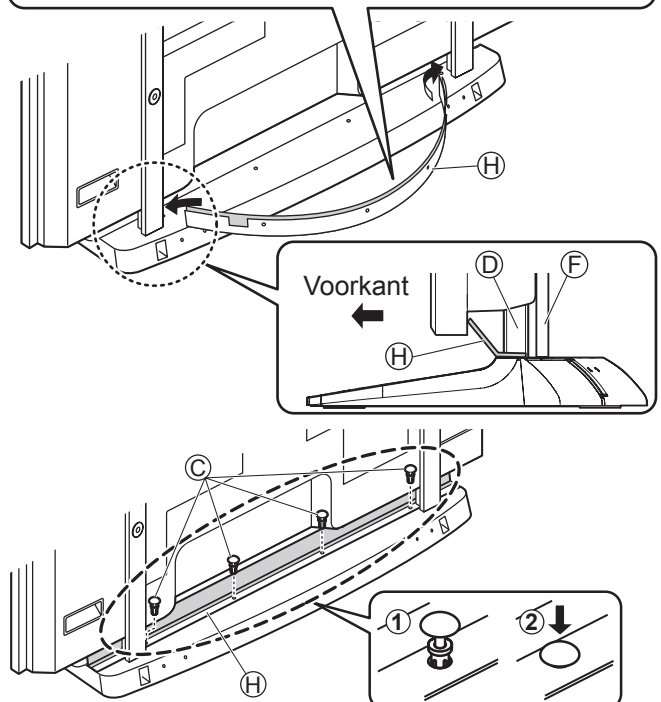

Aanwijzingen voor het vastmaken van de kabels

1 Maak de klemmen vast aan de vloerstandaard.

Maak de beugels (E) (rechts en links) vast

2 Sluit de kabel en het netsnoer aan.

3 Gebruik de klemmen om de kabel en het netsnoer vast te leggen.

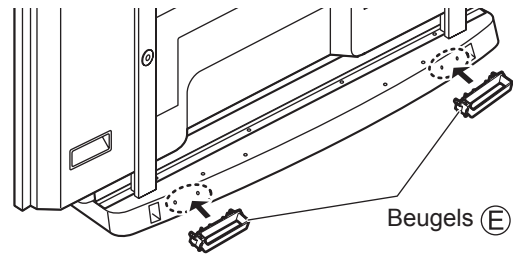
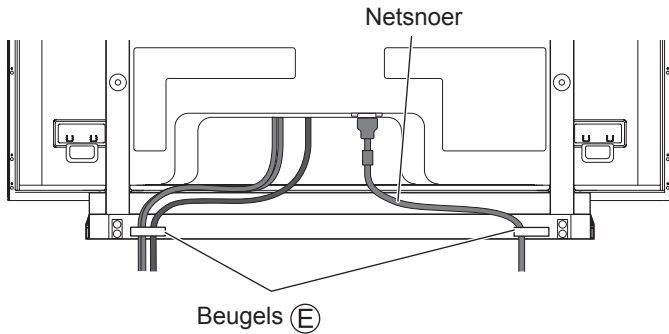

* Raadpleeg de bedieningsinstructies bij het plasmascherm voor informatie over kabelaan sluitingen.

Voorkomen dat het scherm omvalt

Kantelpreventiesteunen

Wij raden u aan om maatregelen te treffen ter beveiliging van het plasmascherm tegen omvallen als er iets onverwachts gebeurt.

* De informatie in dit hoofdstuk dient ter vermindering van het risico van eventuele verwondingen of schade die kan ontstaan door omvallen van het plasmascherm in het geval van een aardbeving e.d.

Er bestaan echter geen volledig afdoende beveiligingsmaatregelen tegen aardbevingen.

Bevestigen aan een muur

Opmerkingen:

- Maak het scherm goed vast aan een muur, steunpilaar of vergelijkbare stevige constructie. Gebruik hiervoor apart verkrijgbare producten zoals sterke banden of kettingen.
- Maak het scherm links en rechts op twee plaatsen vast aan de muur.

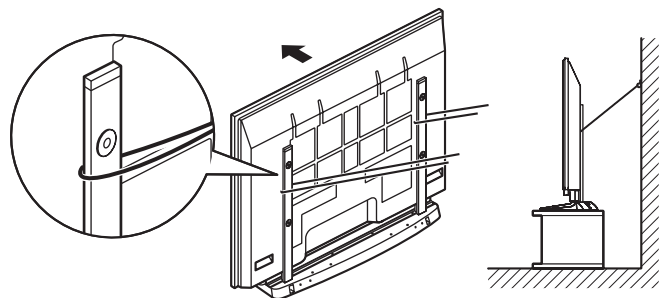

De weergegeven afbeelding is alleen bedoeld als informatie en kan een weinig verschillen van het eigenlijke product.

Precauzioni da adottare per l'installazione

■ AVVERTENZA

Non installare in un'ubicazione che non sia in grado di sostenere l'intero carico.

- Qualora il piedistallo non venga installato correttamente, lo schermo al plasma potrebbe cadere e danneggiarsi provocando lesioni personali.

Non smontare o modificare il piedistallo.

- In caso contrario il dispositivo potrebbe capovolgersi e subire danni, con conseguenti possibili lesioni alle persone.

■ ATTENZIONE

Non utilizzare altri schermi diversi da quelli indicati nel catalogo.

- In caso contrario, l'unità può cadere e danneggiarsi, procurando eventuali danni a cose e persone.

Non salire sul piedistallo o utilizzarlo come gradino. (Prestare attenzione affinché nessun bambino possa utilizzarlo come giocattolo.)

- Se l'unità cade o viene danneggiata per un uso scorretto, può procurare danni a cose e persone.

Non utilizzare il piedistallo qualora presenti deformazioni, fenditure o addirittura rotture.

- Se si utilizza un piedistallo danneggiato, può rappresentare un pericolo per l'incolumità personale. Rivolgersi immediatamente al proprio rivenditore.

Posizionare su una superficie stabile e livellata.

- In caso contrario, l'unità può cadere e danneggiarsi, procurando eventuali danni a cose e persone.

Non esporre l'apparecchio alla diretta luce del sole o al calore di dispositivi di riscaldamento.

- L'esposizione al calore può causare distorsioni, deformazioni, o degrado dei materiali, e la possibile perdita di solidità che ne deriva può provocare la caduta o la rottura dell'apparecchio con conseguenti possibili lesioni personali.

Durante l'installazione, accertarsi che tutte le viti siano fissate in modo appropriato.

- Qualora non venissero fissate correttamente durante il montaggio, il piedistallo non sarà in grado di reggere lo schermo al plasma che potrebbe cadere e danneggiarsi, procurando eventuali danni a cose e persone.

Utilizzare le parti anti-caduta fornite come accessori per fissare lo schermo al plasma.

- Se si verifica un movimento tellurico oppure se i bambini si arrampicano sul piedistallo sul quale è montato lo schermo al plasma, questo può cadere e procurare danni a cose e persone.

Il lavoro di installazione o di rimozione dello schermo al plasma e del piedistallo richiede come minimo tre persone.

- Se non ci sono tre o più persone, il televisore potrebbe cadere causando incidenti.

Lasciare uno spazio di almeno 10 cm sulla parte superiore, destra e sinistra, e di almeno 7 cm sulla parte posteriore, e lasciare uno spazio tra la parte inferiore dello schermo e la superficie del pavimento.

- Non coprire i fori di ingresso dell'aria e i fori di uscita dell'aria, perché altrimenti potrebbe verificarsi un incendio.

■ Note sulla manutenzione

- 1) Se l'unità è esposta alla luce solare diretta o è posizionata accanto ad una fonte di calore, possono verificarsi deformazioni e scolorimento.

2) Pulizia

Pulire la superficie con un panno morbido e asciutto. Se l'unità fosse particolarmente sporca, pulirla utilizzando un panno inumidito con acqua e una piccola quantità di detergente neutro, quindi asciugarla con un panno asciutto. Per la pulizia, non si devono usare prodotti come diluenti, solventi o cera, perché possono danneggiare il rivestimento della superficie.

(Se si utilizza un panno trattato chimicamente, seguire le istruzioni fornite con il panno.)

- 3) Non attaccare adesivi o etichette, in quanto possono raccogliere polvere e corpi estranei che potrebbero sporcare la superficie del piedistallo.





■ Note sull'installazione della base

- Inserire la spina del cavo di alimentazione dello schermo al plasma in una presa elettrica che sia vicina al televisore e facilmente accessibile.
- Fornire una ventilazione adeguata in modo che la temperatura intorno al televisore non superi i 40°C. Se la ventilazione all'interno del televisore è insufficiente, il televisore potrebbe accumulare calore ed essere causa di incendio.

**È NECESSARIA L'INSTALLAZIONE PROFESSIONALE.
PANASONIC NON È RESPONSABILE PER QUALSIASI DANNO DI PROPRIETÀ E/O GRAVE INFORTUNIO,
COMPRESA LA MORTE, CAUSATI DALL'INSTALLAZIONE SBAGLIATA O DAL MANEGGIAMENTO
SCORRETTO.**

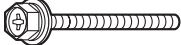
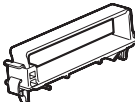
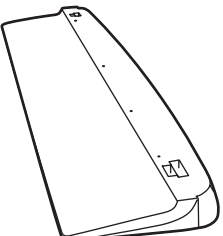
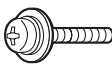
Pezzi per il montaggio

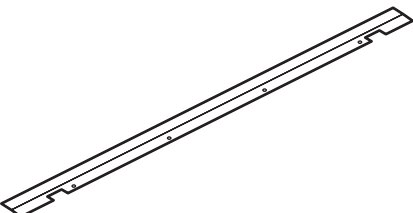
(Assicurarsi di controllare che vi siano tutti i componenti prima di iniziare il montaggio)

<p>Ⓐ Viti di fissaggio perni supporto (2) M8 × 60</p> 	<p>Ⓔ Fermacavi (2)</p> 	<p>Ⓒ Base supporto (1)</p> 
<p>Ⓑ Viti di fissaggio paletti supporto (2) Viti di fissaggio paletti supporto schermo (4) M8 × 30</p> 	<p>Ⓕ Paletti supporto (2)</p> 	<p>Ⓗ Pannello di blocco luce (1)</p> 
<p>Ⓒ Perni di fissaggio (4)</p> 		
<p>Ⓓ Perni supporto (2)</p> 		

Italiano

Montaggio del piedistallo

1 Sistemare la base supporto in modo che sia orizzontale.

Per evitare danni alla base supporto, sistemarla su un pavimento piano o un supporto.

2 Montare e fissare i piedini di supporto.

- (1) Inserire i due perni supporto Ⓓ nella parte superiore della base supporto Ⓒ.
 - I perni supporto Ⓓ hanno una parte anteriore e una posteriore.
- (2) Fissare saldamente i viti di fissaggio perni supporto Ⓐ nella base supporto Ⓒ della base.

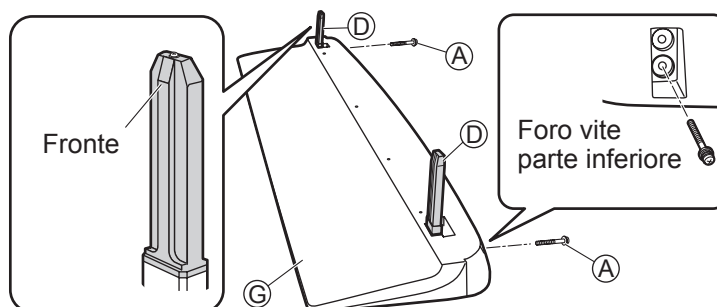

Modo di attaccare il piedistallo allo schermo

Per il montaggio del piedistallo, vedere le istruzioni per l'uso dello schermo al plasma.

1 Montare il schermo al plasma sul piedistallo.

Sul pannello posteriore sono visualizzate delle frecce nelle posizioni indicate di seguito.

Allineare i perni supporto (D) con queste frecce, quindi installare lo schermo al plasma.

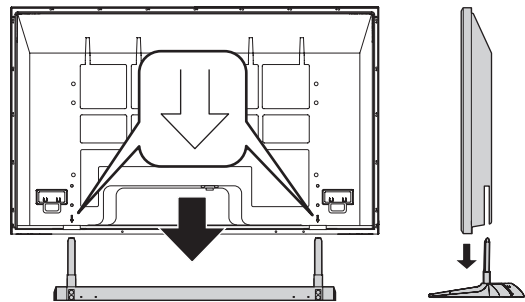

2 Montare le staffe di paletti supporto.

(1) Inserire i due paletti supporto (F) nella base supporto (G) dal retro del televisore, quindi utilizzare le viti di fissaggio paletti supporto (B) per fissare le paletti supporto (F).

• I paletti supporto (F) hanno una parte anteriore e una posteriore.

(2) Usare le quattro viti di fissaggio paletti supporto schermo (B) per fissare i paletti supporto (F) allo schermo al plasma.

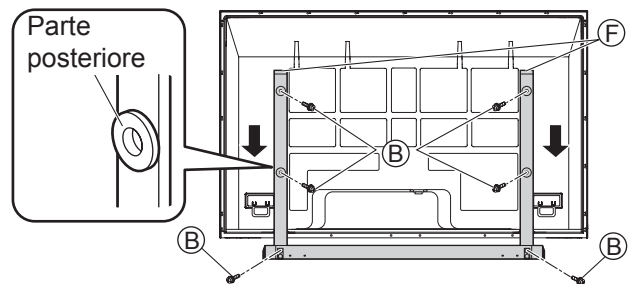

Modo di attaccare il pannello di blocco luce

1 Preparare il pannello di blocco luce

(1) Mettere il pannello di blocco luce (H) con il foglio panno rivolto in alto.

(2) Ripiegare la parte del pannello con le tacche e i fori su di esso lungo la piega. (Veda illustrazione)

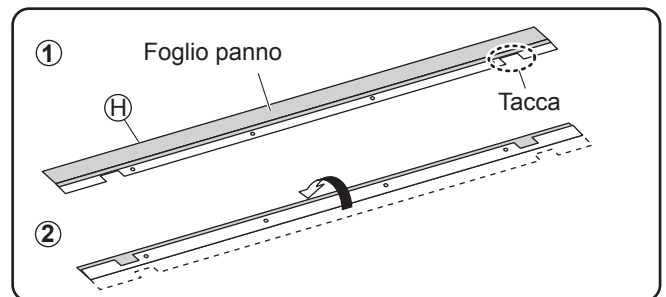

2 Attaccare e fissare il pannello di blocco luce.

(1) Piegare leggermente il pannello di blocco luce a forma di U e inserire le estremità nelle aperture (destra e sinistra) tra i perni del piedistallo e lo schermo al plasma. Allineare le tacche del pannello di blocco luce sui perni del piedistallo.

• Il lato del foglio panno deve essere rivolto verso il pannello posteriore dello schermo al plasma.

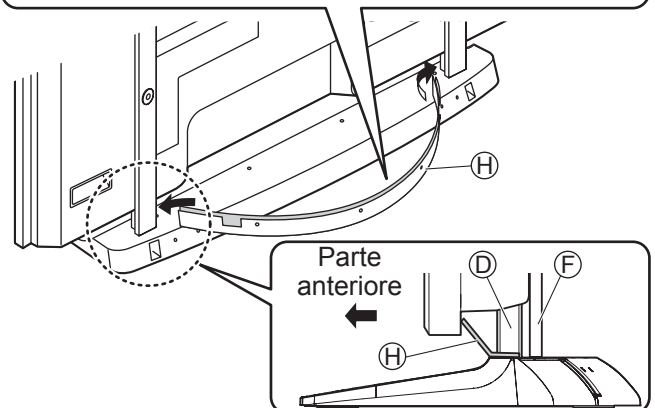

(2) Allineare i quattro fori del pannello di blocco luce (H) sui fori della base del piedistallo, inserire i (quattro) perni di fissaggio (C) e premere giù con forza la parte superiore dei perni di fissaggio per bloccarli in posizione.

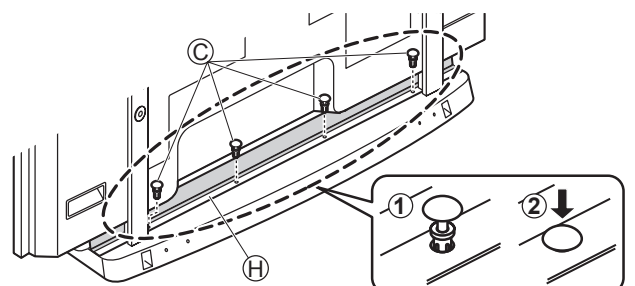

Istruzioni per il legamento dei cavi

1 Montare i fermacavi sul piedistallo.

Montare i fermacavi del piedistallo (E) (destra e sinistra).

2 Collegare i cavi di segnale e il cavo di alimentazione.

3 Utilizzare i fermacavi per fissare i cavi di segnale e il cavo di alimentazione.

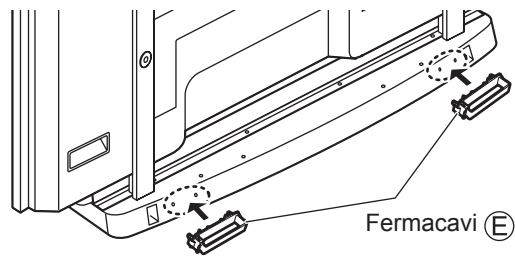
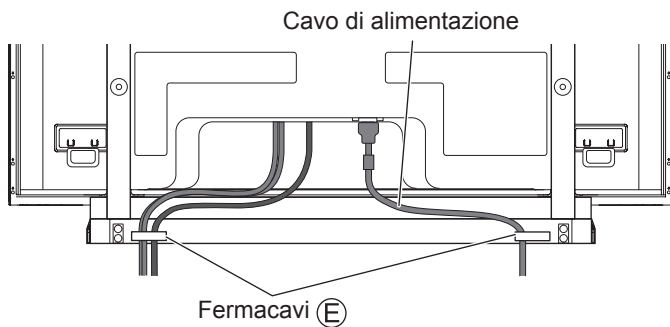

* Per il collegamento dei cavi, vedere le istruzioni per l'uso dello schermo al plasma.

Prevenzione da cadute dello schermo al plasma

Staffe anti-caduta

Si raccomanda di prendere provvedimenti di prevenzione della caduta dello schermo al plasma in tali casi.

* Le informazioni di questa sezione hanno lo scopo di ridurre il rischio di incidenti causati dalla caduta dello schermo al plasma durante un terremoto, ecc.

Non c'è però misura di precauzione che possa garantire la protezione contro tutti i terremoti.

In caso di montaggio alla parete

Note:

- Fissare saldamente a una parete, pilastro o altro posto strutturalmente solido usando prodotti procurati separatamente, come corde o catene aventi una robustezza adeguata.
- Fissare alla parete in due posizioni ciascuna a destra e a sinistra.

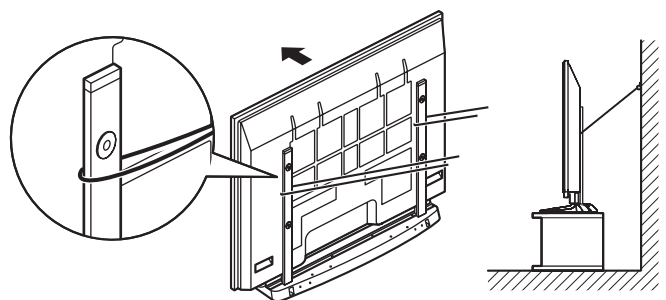

L'immagine indicata è solo a scopo illustrativo e potrebbe differire leggermente dal prodotto reale.

Précautions pour l'installation

■ AVERTISSEMENT

N'installez pas dans un emplacement ne pouvant pas supporter toute la charge.

- Si le piédestal n'est pas installé correctement, l'écran plasma risque de basculer, de s'abîmer et de blesser quelqu'un.

Ne démontez pas ni ne modifiez le piédestal.

- Sinon, l'appareil pourrait tomber et être abîmé, ce qui pourrait causer des blessures.

■ ATTENTION

N'utilisez pas d'autres moniteurs que ceux mentionnés dans le catalogue.

- Sinon, l'appareil pourrait tomber et être abîmé, ce qui pourrait causer des blessures.

Ne montez pas sur le piédestal, et ne l'utilisez pas comme marche. (Cette remarque concerne principalement les jeunes enfants.)

- Si l'appareil tombe ou est endommagé à la suite d'une utilisation incorrecte, il y aura risque de blessures.

N'utilisez pas le piédestal s'il est tordu, ou abîmé.

- Si vous utilisez le piédestal alors qu'il est abîmé, il risque d'être endommagé encore davantage, et vous risqueriez de vous blesser. Adressez-vous dès que possible à votre revendeur.

Installez l'appareil sur une surface stable et horizontale.

- Sinon, l'appareil pourrait tomber et être abîmé, ce qui pourrait causer des blessures.

Eloignez l'appareil des rayons directs du soleil ou d'appareils de chauffage.

- Le non-respect de ces précautions peut engendrer une altération, déformation ou dégradation des matériaux et une perte du soutien qui peut faire renverser ou rompre l'appareil et provoquer des blessures.

Lors de l'installation, veillez à bien serrer toutes les vis.

- Si vous ne serrez pas suffisamment les vis lors du montage, le piédestal ne sera pas assez solide pour supporter l'écran plasma, et il risquera de tomber et d'être endommagé, ce qui pourra causer des blessures.

Pour maintenir l'écran plasma, utilisez les supports antichute.

- Si un séisme se produit ou si des enfants grimpent sur le piédestal alors que l'écran plasma est installé, l'écran plasma risque de tomber et de causer des blessures.

Lors de la pose ou dépose de l'écran plasma et du piédestal, assurez-vous que la tâche est accomplie par au moins trois personnes.

- En l'absence de trois personnes, l'écran peut tomber et provoquer des blessures.

Laissez un espace libre d'au moins 10 cm au-dessus et des deux côtés de l'écran, et d'au moins 7 cm derrière. Laissez également un espace libre entre la partie inférieure de l'écran et la surface du sol.

- N'obstruez pas les entrées et sorties d'air, car cela pourrait être à l'origine d'un incendie.

■ Remarques concernant les manipulations

- 1) Si l'appareil est placé sous les rayons directs du soleil ou à proximité d'un appareil de chauffage, la lumière et la chaleur risqueront de le décolorer ou de le déformer.

2) Nettoyage

Essuyez les surfaces avec un chiffon doux et sec. Si l'appareil est très sale, nettoyez-le à l'aide d'un chiffon imprégné d'une solution légère de détergent neutre, puis essuyez avec un chiffon sec.

N'utilisez pas de produits tels que des solvants, des diluants ou de la cire ménagère pour le nettoyage, car ces produits risquent d'abîmer le revêtement de l'appareil.

(Si vous utilisez un chiffon traité chimiquement, suivez la notice d'utilisation du chiffon.)





- 3) Ne fixez pas de ruban adhésif ou d'étiquettes, car ils risquent de salir la surface du piédestal.

■ Remarques sur l'installation du piédestal

- Branchez la fiche du cordon d'alimentation de l'écran plasma à une prise d'alimentation secteur proche et aisément accessible.
- Veillez à ce que l'aération de la pièce soit suffisante pour que la température au voisinage de l'écran plasma ne dépasse pas 40°C. Si la circulation de l'air à l'intérieur de l'écran est insuffisante, la température peut s'élever et il peut en résulter un incendie.

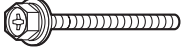
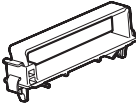
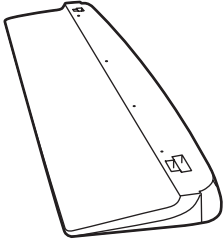
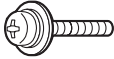
L'INSTALLATION PAR UN PROFESSIONNEL EST INDISPENSABLE.
 PANASONIC DECLINE TOUT DOMMAGE MATERIEL ET/OU BLESSURE GRAVE, Y COMPRIS LA MORT
 RESULTANT D'UNE INSTALLATION OU D'UNE MANIPULATION INCORRECTE.

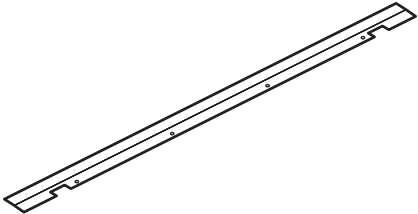
Pièces pour assemblage (N'oubliez pas de vérifier les pièces avant de les assembler)

<p>(A) Vis de fixation des chevilles du socle (2)</p> <p>M8 × 60</p> 	<p>(E) Fixations (2)</p> 	<p>(G) Base du socle (1)</p> 
<p>(B) Vis de fixation des montants du socle (2) Vis de fixation des montants du socle pour écran (4)</p> <p>M8 × 30</p> 	<p>(F) Montants du socle (2)</p> 	<p>(H) Panneau de blocage de la lumière (1)</p> 
<p>(C) Taquets de fixation (4)</p> 		
<p>(D) Chevilles du socle (2)</p> 		

Français

Assemblage du piédestal

1 Posez la base du socle de sorte qu'elle soit à l'horizontale.

Pour éviter d'endommager la base du socle, placez-la sur une surface de plancher plane ou sur un support.

2 Posez et fixez les chevilles du socle.

- (1) Insérez les deux chevilles du socle (D) dans la face supérieure de la base du socle (G).
 - Les chevilles du socle (D) ont une partie avant et une partie arrière.
- (2) Fixez fermement les vis de fixation des chevilles du socle (A) dans l'orifice inférieur pour vis de la base du socle (G).

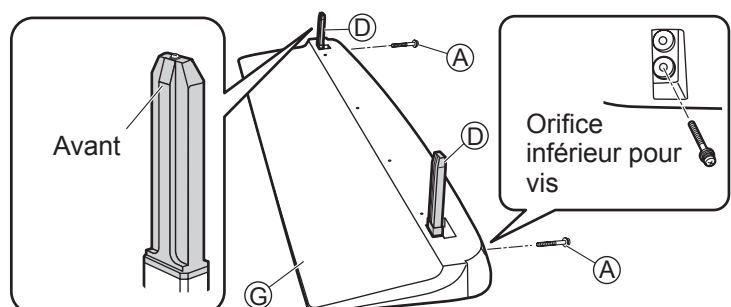

Fixation du piédestal à l'écran

Pour installer le piédestal, reportez-vous au mode d'emploi de l'écran plasma.

1 Fixez l'écran plasma au piédestal.

Des flèches apparaissent sur le couvercle arrière aux emplacements indiqués ci-dessous.

Alignez les chevilles du socle (D) sur ces flèches, et installez l'écran plasma.

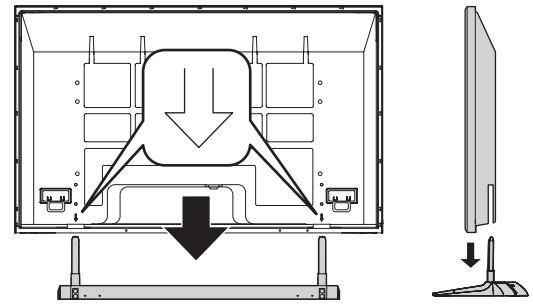

2 Fixez les montants du socle.

- (1) Insérez les deux montants du socle (F) dans la base du socle (G) par l'arrière de l'écran plasma, puis utilisez les vis de fixation des montants du socle (B) pour fixer les montants du socle (F).
 - Les montants du socle (F) ont une partie avant et une partie arrière.
- (2) Utilisez les quatre vis de fixation des montants du socle pour écran (B) pour fixer les montants du socle (F) et l'écran plasma.

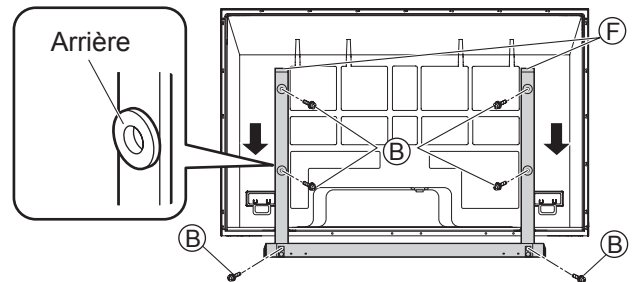

Fixation du panneau de blocage de la lumière

1 Préparez le panneau de blocage de la lumière.

- (1) Placez le panneau de blocage de la lumière (H) avec la pièce de tissu sur le dessus.
- (2) Repliez le long du pli la partie du panneau avec entailles et orifices. (Voir l'illustration.)

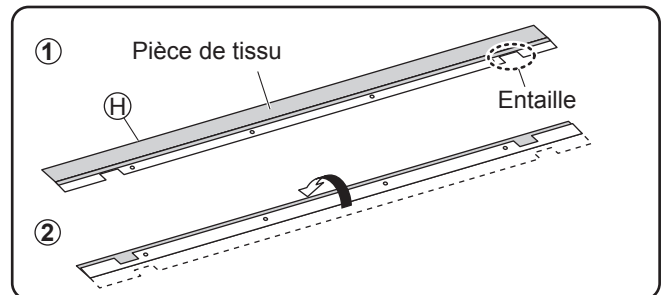

2 Fixez et immobilisez le panneau de blocage de la lumière.

- (1) Pliez légèrement le panneau de blocage de la lumière pour lui donner la forme d'un U, et insérez ses extrémités dans les interstices (droit et gauche) entre les chevilles du socle et l'écran plasma. Alignez les entailles sur le panneau de blocage de la lumière à l'aide des chevilles du socle.
 - La face où se trouve la pièce de tissu doit faire face au panneau arrière de l'écran plasma.
- (2) Alignez les quatre orifices du panneau de blocage de la lumière (H) sur les orifices de la base du socle, insérez les (quatre) taquets de fixation (C) et enfoncez-les fermement pour les mettre en place.

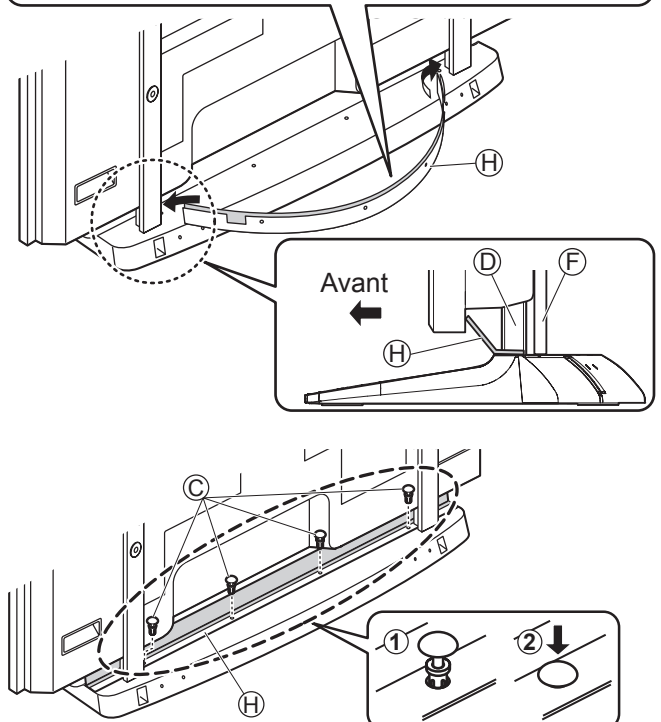

Instructions de mise en place des serre-câble

- 1 Fixez les fixations sur le piédestal.**
Fixez les fixations (E) du support (à droite et à gauche).
- 2 Connectez les câbles et branchez le cordon d'alimentation.**
- 3 Utilisez les fixations pour attacher les câbles et le cordon d'alimentation.**

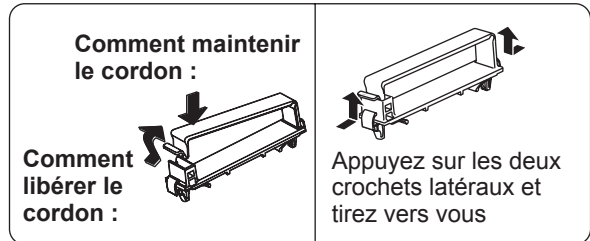
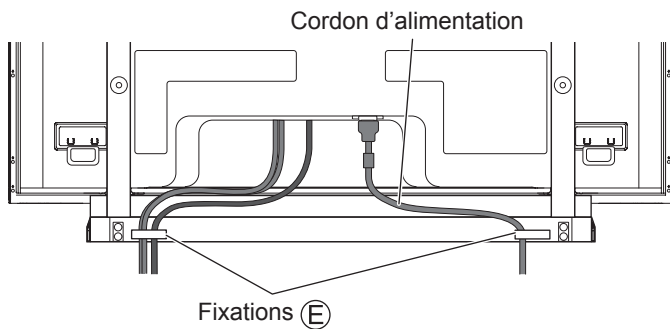
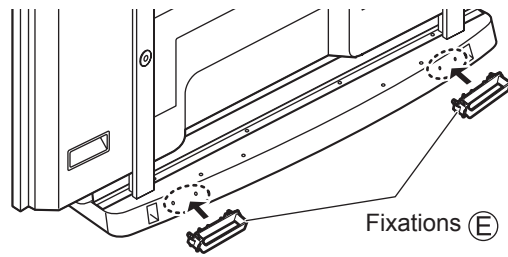

* Pour le branchement des câbles, reportez-vous au mode d'emploi de l'écran plasma.

Pour éviter que l'écran plasma tombe

Supports anti-chute

Il est recommandé de prendre les mesures nécessaires pour éviter que l'écran plasma ne bascule dans de telles situations.

* Les informations de cette section visent à réduire les risques de blessures causées par le basculement de l'écran plasma en cas de tremblement de terre, etc.

Aucune de ces mesures ne garantit toutefois contre tous les tremblements de terre.

Fixation sur un mur

Remarques :

- Fixez solidement à un mur, un pilier ou une structure robuste identique au moyen d'accessoires achetés séparément comme des cordes ou des chaînes suffisamment solides.
- Fixez sur le mur en deux endroits à gauche et à droite.

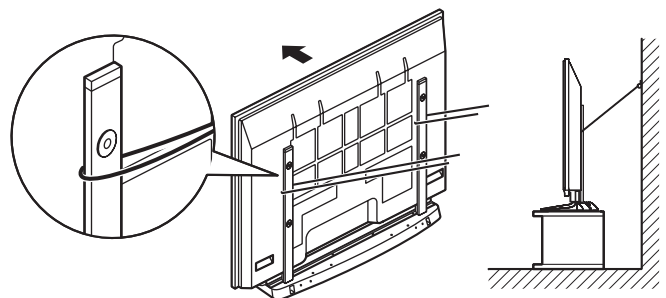

L'image présentée ne l'est qu'à titre illustratif et peut être légèrement différente du véritable appareil.

Precauciones para la instalación

■ ADVERTENCIA

No realice la instalación en un lugar que no pueda soportar toda la carga.

- Si no se ha instalado correctamente la pantalla de plasma, puede caerse y resultar dañada.

No desarme ni modifique el pedestal.

- De lo contrario, la unidad puede caerse y dañarse, y alguna persona puede quedar herida.

■ PRECAUCIÓN

No utilice otros televisores que los indicados en el catálogo.

- En caso de no ser así, la unidad puede caerse y dañarse, pudiendo sufrir daños personales.

No suba sobre el pedestal o utilice como escalón. (Se debe tener especial cuidado en el caso de niños pequeños.)

- Si la unidad se cae o se daña por el mal uso, puede sufrir daños personales.

No utilice el pedestal si está doblado, partido o roto.

- Si utiliza un pedestal roto, puede dañarse todavía más y puede resultar usted dañado. Llame a la tienda donde lo compró, lo antes posible.

Instalese en una superficie estable y horizontal.

- En caso de no ser así, la unidad puede caerse y dañarse, pudiendo sufrir daños personales.

Mantenga la unidad alejada de los rayos directos del sol y de los equipos de calefacción.

- Si no se sigue este consejo, los materiales pueden que se doblen, deformen o degraden, y una pérdida de resistencia puede ser la causa de que el equipo se caiga o se rompa produciendo lesiones a las personas.

Durante la instalación, asegúrese de apretar bien todos los tornillos.

- Si no se tiene cuidado que los tornillos no estén bien apretados durante el armado, la instalación no será lo suficientemente fuerte como para sostener la pantalla de plasma y puede caerse y dañarse, pudiendo sufrir daños personales.

Utilice las piezas suministradas para evitar la caída y sostener la pantalla de plasma.

- Si la unidad es golpeada o los niños se suben al pedestal con la pantalla de plasma instalada, la pantalla de plasma puede caerse, pudiendo sufrir daños personales.

Cuando instale o retire la pantalla de plasma y el pedestal, asegúrese de que el trabajo lo hagan tres personas como mínimo.

- Si no se encuentran presentes tres o más personas, la pantalla podrá caerse y causar lesiones a las personas.

Deje un espacio de 10 cm como mínimo en las partes superior, derecha e izquierda, y un espacio de 7 cm como mínimo en la parte posterior, y mantenga el espacio entre la parte inferior de la pantalla y la superficie del suelo.

- No tape los agujeros de entrada y salida de aire o podrá producirse un incendio.

■ Notas sobre el uso

- 1) Si se instala la unidad en un lugar donde se reciben los rayos directos de sol o cerca de la calefacción, la luz y el calor pueden hacer que pierda color o se deforme.

2) Limpieza

Limpie las superficies pasando un paño blando y seco. Si la unidad está muy sucia, limpie con un paño empapado en agua con una pequeña cantidad de detergente neutro y frote con un paño seco. No utilice productos tales como disolventes, diluyente o cera del hogar para la limpieza ya que pueden dañar el revestimiento de la superficie.

(Si utiliza un paño con tratamiento químico, siga las instrucciones que vienen con el paño.)





- 3) No pegue cinta adhesiva o etiquetas ya que pueden ensuciar la superficie del pedestal.

■ Notas acerca de la instalación del pedestal

- Inserte el enchufe del cable de alimentación de la pantalla de plasma en una toma de corriente próxima y de fácil acceso.
- Proporcione una ventilación adecuada para que la temperatura alrededor de la pantalla no supere los 40°C. Si el aire no circula bien dentro de la pantalla puede acumularse calor en el interior y causar un incendio.

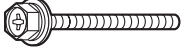
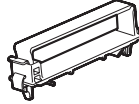
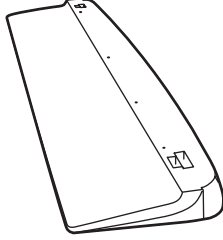
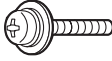
**LA INSTALACIÓN NECESITA SER REALIZADA POR PROFESIONALES.
 PANASONIC NO SE HACE RESPONSABLE DE NINGÚN DAÑO CAUSADO EN PROPIEDADES NI TAMPOCO DE LESIONES GRAVES, INCLUYENDO LA MUERTE, DEBIDOS A LA MALA INSTALACIÓN O AL MANEJO INCORRECTO.**

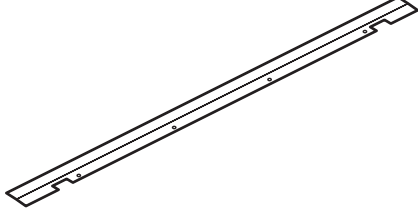
Piezas para hacer el montaje (Antes de realizar el montaje, compruebe todas las piezas)

<p>(A) Tornillos de fijación de clavijas del soporte (2) M8 × 60</p> 	<p>(E) Abrazaderas (2)</p> 	<p>(G) Base del soporte (1)</p> 
<p>(B) Tornillos de fijación de postes del soporte (2) Tornillos de fijación de la pantalla a postes del soporte (4) M8 × 30</p> 	<p>(F) Postes del soporte (2)</p> 	<p>(H) Panel de bloqueo de luz (1)</p> 
<p>(C) Clavijas de fijación (4)</p> 		
<p>(D) Clavijas del soporte (2)</p> 		

Español

Montaje del pedestal

1 Coloque la base del soporte del soporte de modo que quede nivelada.

Para evitar daños a la base del soporte del soporte, colóquela sobre una superficie lisa o en un soporte.

2 Monte y fije las clavijas del soporte.

(1) Inserte las dos clavijas del soporte (D) en la parte superior del la base del soporte (G).
 • Las clavijas del soporte (D) tienen parte delantera y trasera.

(2) Ajuste firmemente los tornillos de fijación de clavijas del soporte (A) en la parte trasera de la base del soporte (G).

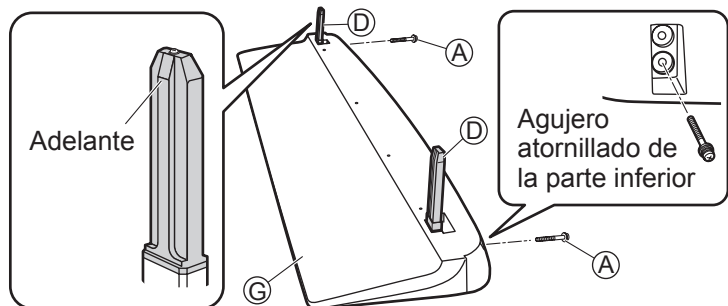

Montaje del pedestal en la pantalla

Consulte las instrucciones de funcionamiento de la pantalla de plasma para instalar el pedestal.

1 Monte la pantalla de plasma en el pedestal.

Las partes que se muestran a continuación están marcadas con unas flechas en la parte posterior del televisor.

Alinee las clavijas del soporte (D) con estas flechas e instale la pantalla de plasma.

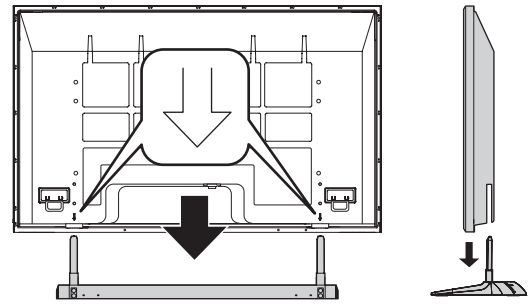

2 Monte los postes del soporte.

- (1) Inserte los dos pasadores del soporte (F) en la parte trasera de la base del soporte (G) en la parte posterior de la pantalla de plasma y, a continuación, utilice los tornillos de fijación de postes del soporte (B) para fijar los postes del soporte (F).

- Los postes del soporte (F) tienen parte delantera y trasera.

- (2) Utilice los cuatro tornillos de fijación de la pantalla a postes del soporte (B) para fijar los postes del soporte (F) y la pantalla de plasma.

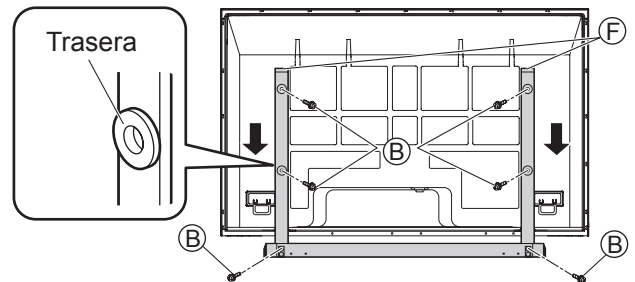

Colocación del panel de bloqueo de luz

1 Prepare el panel de bloqueo de luz.

- (1) Ponga el panel de bloqueo de luz (H) con la hoja de tela orientada hacia arriba.
- (2) Doble la parte del panel con ranuras y agujeros en él a lo largo del pliegue. (Vea la ilustración.)

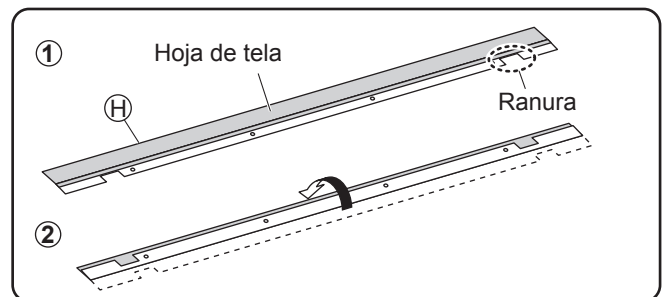

2 Coloque y asegure el panel de bloqueo de luz.

- (1) Doble ligeramente el panel de bloqueo de luz para formar una U y meta sus extremos en las aberturas (derecha e izquierda) que hay entre las clavijas de soporte y la pantalla de plasma. Alinee las ranuras del panel de bloqueo de luz con las clavijas de soporte.

- El lado de la hoja de tela deberá quedar hacia el panel posterior de la pantalla de plasma.

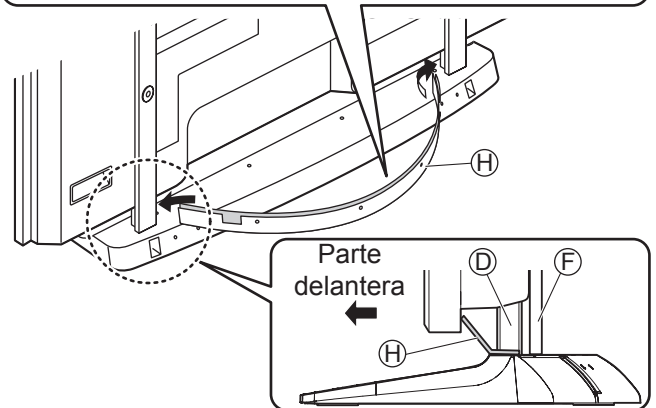

- (2) Alinee los cuatro agujeros del panel de bloqueo de luz (H) con los agujeros de la base de soporte, inserte las clavijas de fijación (C) (cuatro) y empuje con fuerza hacia abajo sobre las partes superiores de las clavijas de fijación para bloquearlas en su lugar.

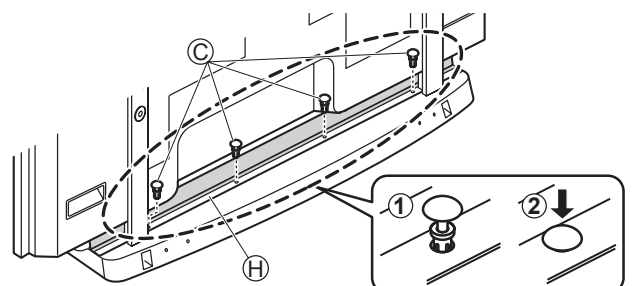

Instrucciones para la banda de unión

- 1 Monte las abrazaderas en el pedestal.**
Monte las abrazaderas del soporte (E) (derecha e izquierda)
- 2 Conecte el cable y el cordón de alimentación.**
- 3 Utilice las abrazaderas para sujetar el cable y el cordón electrónico.**

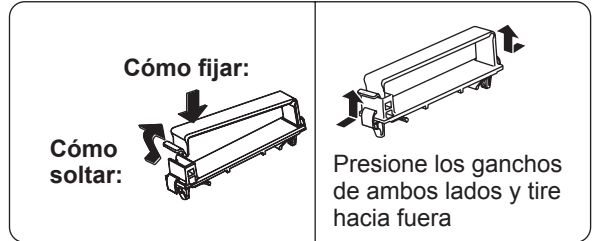
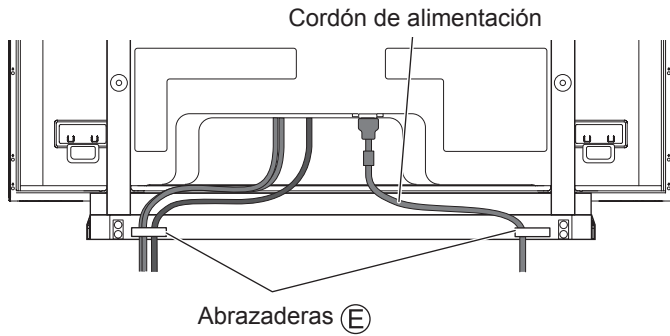
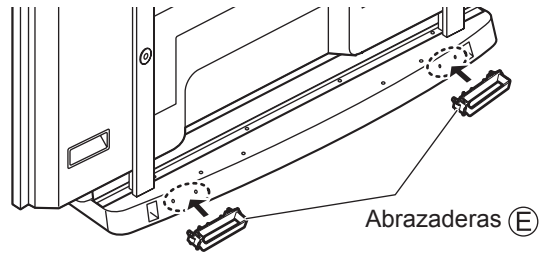

* Para conectar los cables, consulte las instrucciones de funcionamiento de la pantalla de plasma.

Para evitar que el televisor se caiga

Soportes de fijación para evitar la caída

Recomendamos tomar las medidas necesarias para impedir que la pantalla de plasma se caiga en el caso de producirse tal suceso.

* La información de esta sección se ha preparado para reducir el riesgo de que la pantalla de plasma cause heridas si se cae durante un terremoto, etc.

Sin embargo, no hay medida que pueda garantizar protección contra todos los terremotos.

Colocación en una pared

Notas:

- Coloque firmemente en una pared, columna o estructura sólida similar utilizando productos obtenidos separadamente como, por ejemplo, cables o cadenas de resistencia adecuada.
- Asegure en una pared en dos lugares, en la derecha y en la izquierda.

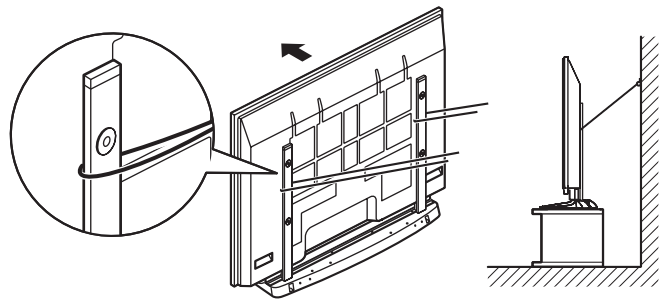

Las imágenes se muestran sólo con fines ilustrativos y pueden diferir ligeramente del producto real.

Försiktighetsåtgärder vid montering

■ VARNING

Installera inte på en plats som inte kan bära upp hela belastningen.

- Om bottenplattan inte monteras på rätt sätt, kan plasmaskärmen falla ned och orsaka personskador.

Försök inte att plocka isär eller modifiera bottenplattan.

- Detta kan leda till att enheten faller och utsätts för skador, eller kan orsaka personskador.

■ OBSERVERA

Använd inga andra television än de som anges i katalogen.

- Om så inte sker kan enheten välta och skadas och orsaka personskada.

Klättra inte upp på bottenplattan eller använd den som stege. (Se till att barn inte klättrar på stativet.)

- Om enheten välter eller skadas på grund av felaktig användning kan skada uppstå.

Använd inte bottenplattan om den blir skev, får sprickor eller på annat sätt blir trasig.

- Om bottenplattan används när den är trasig kan den skadas ytterligare och orsaka personskada. Kontakta inköpsstället snarast.

Montera på stabil, jämn yta.

- Om så inte sker kan enheten välta och skadas och orsaka personskada.

Håll enheten borta från direkt solsken och värmeanordningar.

- Hög värme kan orsaka snedvridning, deformation, materialförslitning och försämrad hållbarhet som gör att utrustningen faller eller går sönder och orsakar skador.

Kontrollera under monteringen att alla skruvar är ordentligt åtdragna.

- Om tillräcklig omsorg inte läggs på att kontrollera att skruvarna dras åt ordentligt under monteringen kommer bottenplattan inte att bli tillräckligt stark för att bära upp plasmaskärmen och den kan välta och skadas och orsaka personskada.

Använd tipskyddet som finns som tillbehör för att fästa plasmaskärmen på plats.

- Om en jordbävning inträffar eller om barn klättrar på stativet när plasmaskärmen är monterad kan plasmaskärmen välta och orsaka personskada.

Se till att allt arbete vid installering och borttagning av plasmaskärmen och stativet utförs av minst tre personer.

- Skärmen kan tappas om det är färre än tre personer som utför arbetet, och det kan leda till personskador.

Se till att det finns minst 10 cm ledigt utrymme ovanför, till höger och till vänster om skärmen, och minst 7 cm bakom den. Håll även fritt mellan bildskärmens undersida och golvet.

- Täck inte för luftintagshålen eller luftutsläppshålen, eftersom det kan leda till brand.

■ Att iaktta vid hantering

- 1) Om enheten är placerad i direkt solljus eller bredvid en spis, kan ljuset och värmen orsaka missfärgning eller deformation.

2) Rengöring

Torka av utsidan med en mjuk, torr trasa. Om enheten är mycket smutsig, skall den rengöras med en duk som har fuktats med ett mildt neutralt diskmedel uppblandat med vatten. Torka därefter av med en torr duk.

Använd inte produkter som t.ex. lösningsmedel, thinner eller polervax till rengöring eftersom de kan skada monitorns ytskikt.

(Vid användning av kemiskt behandlat tyg, följ de anvisningar som följer med tyget.)





- 3) Fäst inte självhäftande tape eller dekaler eftersom de kan smutsa ner bottenplattans yta.

■ Att iaktta vid montering av bottenplattan

- Montera enheten på ett ställe där det finns ett närbeläget och lättillgängligt vägguttag för anslutning av skärmen.
- Tillförsäkra god ventilation så att temperaturen inuti skärmen ej riskerar att överstiga 40°C. Dålig ventilation kan leda till överhettning inuti skärmen och därmed risk för brand.

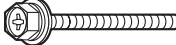
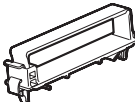
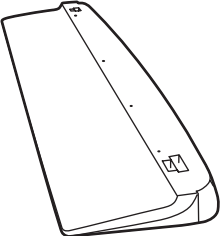
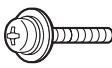
**PROFESSIONELL INSTALLATION KRÄVS.
PANASONIC PÅTAR SIG INGET ANSVAR FÖR SKADOR PÅ EGENDOM OCH/ELLER ALLVARLIGA
PERSONSKADOR, INKLUSIVE DÖDSFALL, SOM BEROR PÅ OTILLFREDSSTÄLLANDE INSTALLATION
ELLER FELAKTIG HANTERING.**

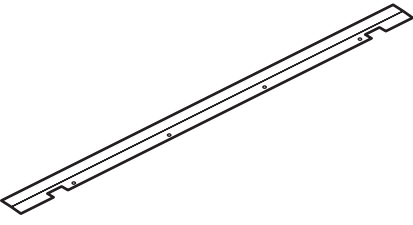
Delar för montering (Kontrollera alla delar innan montering)

<p>Ⓐ Fästskruvar för ställets stift (2) M8 × 60</p> 	<p>Ⓔ Klämmor (2)</p> 	<p>Ⓒ Ställets basplatta (1)</p> 
<p>Ⓑ Fästskruvar för ställets stag (2) Fästskruvar för ställets stag i skärmen (4) M8 × 30</p> 	<p>Ⓕ Ställets stag (2)</p> 	<p>Ⓗ Ljusblockeringspanel (1)</p> 
<p>Ⓒ Fäststift (4)</p> 		
<p>Ⓓ Ställets stift (2)</p> 		

Montering av bottenplattan

1 Placera ställets basplatta på ett jämnt och horisontellt underlag.

För att undvika att ställets basplatta skadas ska den placeras på ett jämnt golv eller på ett stativ.

2 Fäst och lås ställets stift.

- (1) Placera de två ställets stift Ⓓ i hålen på ställets basplatta översida Ⓒ.
 - Ställets stift Ⓓ har en framsida och en baksida.
- (2) Fäst bultarna ordentligt fästskruvar för ställets stift Ⓐ i ställets basplatta Ⓒ baksida.

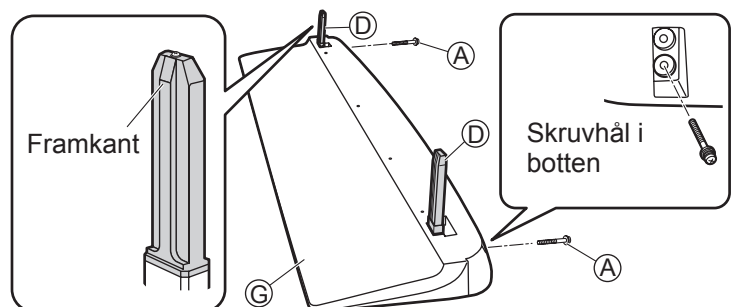

Fästa bottenplattan på skärmen

Se bruksanvisningen till din plasmaskärmen för bottenplattans monteringsinstruktioner.

1 Fäst plasmaskärmen på bottenplattan.

Det finns pilmarkeringar på bakhöljet på de platser som visas nedan.

Rikta in ställets stift (D) med hjälp av dessa pilar och installera plasmaskärmen.

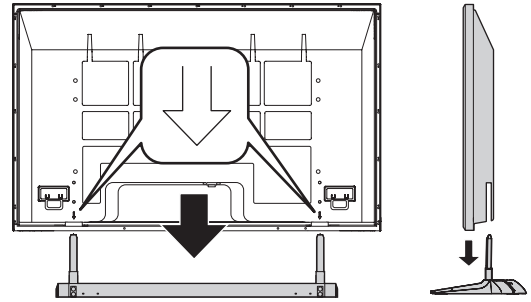

2 Fäst stativets stolpar.

(1) Sätt i de två ställets stag (F) i stativets ställets basplatta (G) från plasmaskärmen baksida, och använd därefter fästskruvar för ställets stag (B) för att fästa ställets stag (F).

• Ställets stag (F) har en framsida och en baksida.

(2) Använd de fyra fästskruvarna för ställets stag i skärmen (B) för att fästa ställets stag (F) i skärmen.

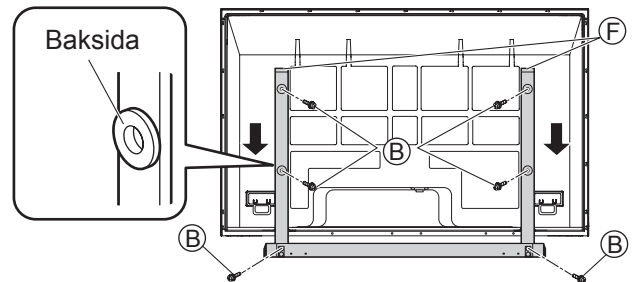

Montering av ljusblockeringspanelen

1 Gör klart ljusblockeringspanelen.

(1) Placera ljusblockeringspanelen (H) med tygarket vänt uppåt.

(2) Vik över paneldelen med haken och hålen i längs vecket. (Se figuren.)

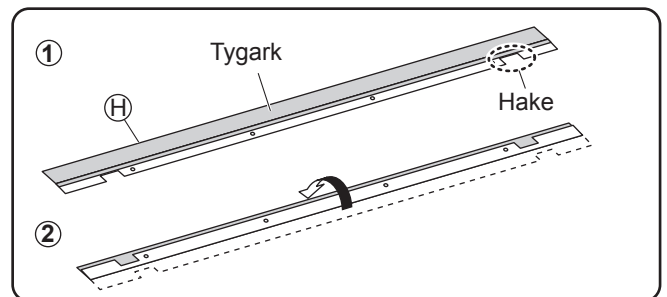

2 Sätt fast och säkra ljusblockeringspanelen.

(1) Böj ljusblockeringspanelen en aning till ett U och stick in höger och vänster ände mellan ställets stift och plasmaskärmen. Passa in ställets stift i haken i ljusblockeringspanelen.

• Tygarkssidan ska vara vänd mot plasmaskärmens baksida.

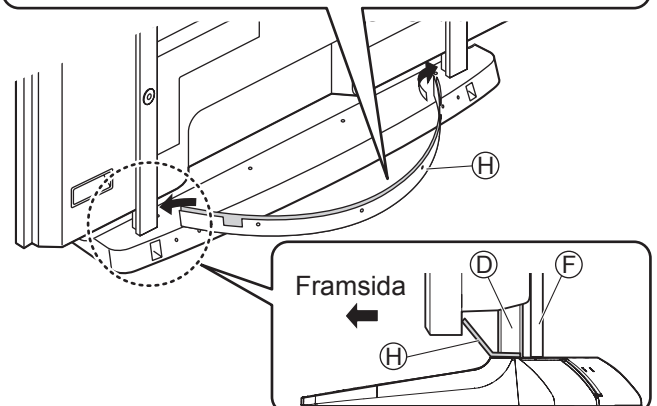

(2) Passa ihop de fyra hålen i ljusblockeringspanelen (H) med hålen i ställets bottenplatta, stick in de fyra fäststiften (C) och tryck ned hårt på fäststiften så att de låses fast på plats.

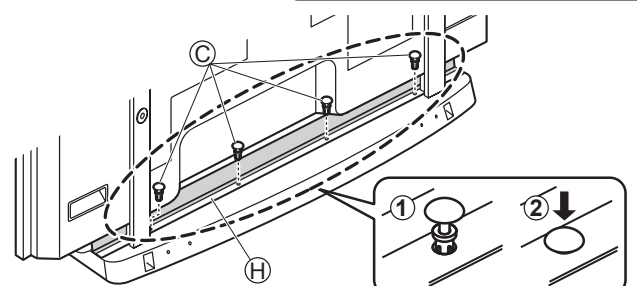

Anvisningar för kabelbindning

- 1 Montera klämmorna på bottenplattan.**
Fäst hållarna till stativhållarna (E) (vänster och höger).
- 2 Anslut kabeln och nätsladden.**
- 3 Använd klämmorna till att fästa kabeln och nätsladden.**

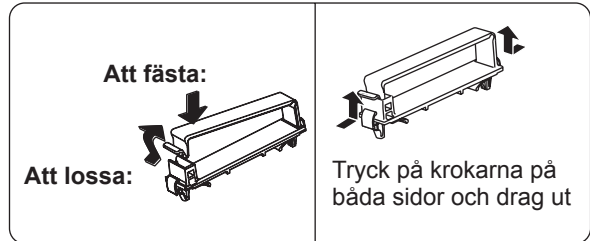
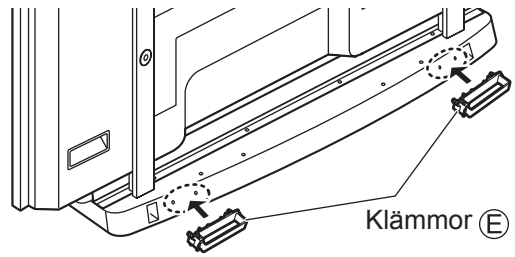
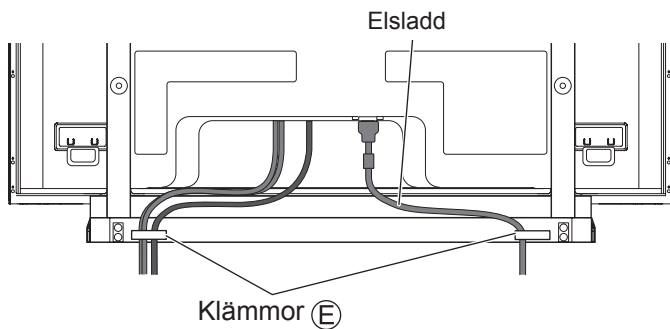

* Se plasmaskärmen bruksanvisning för kabelanslutning.

Att hindra plasmaskärmen från att välta

Tippskydd

Vi rekommenderar att du vidtager åtgärder för att förhindra att plasmaskärmen faller omkull i sådana fall.

* Informationen i det här avsnittet är avsedd att minska risken för skador som kan uppstå om plasmaskärmen faller omkull i samband med en jordbävning e.d.
Inga åtgärder kan dock garantera ett totalt skydd mot alla jordbävningar.

Montering på en vägg

Observera:

- Fäst ordentligt i en vägg, pelare eller liknande stadig struktur med separat inköpt material som till exempel trådar eller kedjor med lämplig hålfasthet.
- Fäst i väggen på två platser vardera på vänster och höger sida.

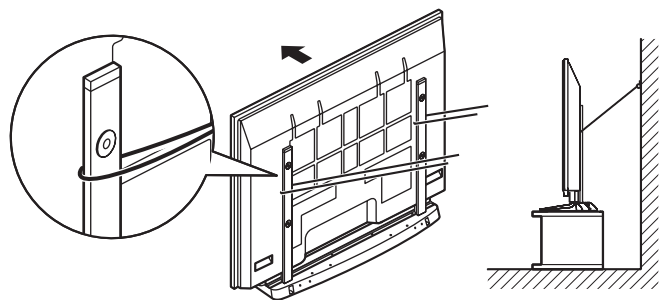

Sikkerhed i forbindelse med brug af plasmaskærmen

■ ADVARSEL

Opstil ikke soklen på et sted, der ikke understøtter den fulde vægt.

- Hvis soklen ikke er monteret korrekt, kan plasmaskærmen tippe forover, hvilket kan medføre personskader.

Undlad at skille soklen ad og foretage ændringer af den.

- Dette kan medføre, at apparatet vælter og lider skade, hvorved personskade kan ske.

■ FORSIGTIG

Brug ikke andre tv end dem, der er nævnt i kataloget.

- I modsat fald kan enheden tippe forover og blive beskadiget, ligesom det kan medføre personskader.

Det er farligt at kravle eller træde op på soklen. (Især små børn bør informeres om dette.)

- Hvis enheden tipper forover eller bliver beskadiget som følge af forkert brug, kan det medføre personskader.

Brug ikke soklen, hvis den bliver bøjet, får revner eller på anden måde bliver defekt.

- Hvis du bruger en defekt sokkel, kan den blive beskadiget yderligere, hvilket kan medføre personskader. Kontakt den forhandler eller forretning, hvor du har købt soklen, så hurtigt som muligt.

Anbring enheden på en stabil, jævn overflade.

- I modsat fald kan enheden tippe forover og blive beskadiget, ligesom det kan medføre personskader.

Hold enheden væk fra direkte sol og varmeapparater.

- Forsømmelse af dette kan resultere i skævhed, deformation eller forringelse af materialer samt tab af styrke, hvilket kan foranledige, at udstyret vælter eller går i stykker og derved bliver årsag til en ulykke.

Sørg for, at alle bolte spændes helt fast i forbindelse med montering.

- Hvis man ikke er opmærksom på at boltene spændes ordentlig fast i forbindelse med monteringen, vil soklen ikke være stærk nok til at bære plasmaskærmen. Det kan betyde, at tv'et tipper forover og bliver beskadiget, ligesom der kan ske personskader.

Anvend tilbehørsdelene til forebyggelse af nedfald af plasmaskærmen til at fastgøre denne.

- I tilfælde af rystelser eller hvis børn kravler op på soklen, mens plasmaskærmen er monteret, kan plasmaskærmen tippe forover, hvilket kan medføre personskader.

Når du installerer eller fjerner plasmaskærmen og soklen, skal du sørge for, at arbejdet udføres af mindst tre personer.

- Hvis der ikke er mindst tre personer til stede, kan skærmen tabes, og personskade kan blive resultatet.

Lad der være et mellemrum på mindst 10 cm øverst, til venstre og højre og mindst 7 cm ved bagsiden og sørg for at der er plads mellem undersiden af skærmen og gulvet.

- Undlad at tildække luftindtagshullerne og luftudblæsningshullerne, da dette kan føre til brand.

■ Oplysninger vedrørende håndtering

1) Hvis plasmaskærmen placeres direkte i sollys eller ved siden af en brændeovn, kan lyset og varmen medføre misfarvning eller deformation.

2) Rengøring

Tør overfladerne af med en tør, blød klud. Hvis enheden er meget tilsmudset, kan du bruge en klud, der er vredet op i vand tilsat en smule neutralt rengøringsmiddel. Tør derefter enheden af med en ren klud.

Brug ikke stoffer som f.eks. opløsningsmidler, fortynder eller voks til rengøring, da disse stoffer kan beskadige overfladebehandlingen.

(Hvis du bruger en kemisk imprægneret klud, skal du følge anvisningerne for den pågældende klud.)





3) Sæt ikke tape eller etiketter fast på soklen, da dette kan tilsmudse soklens overflade.

■ Bemærk angående installering af piedestalen

- Sæt netledningen til plasmaskærmen i en stikkontakt, der sidder tæt på og er let tilgængelig i forhold til skærmen.
- Sørg for god ventilation, så temperaturen omkring tv'et ikke kommer over 40°C. Hvis luften inde i plasmaskærmen er for stillestående, kan der ske en overophedning, hvilket kan medføre brand.

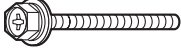
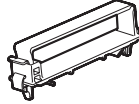
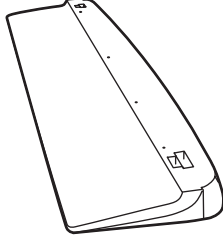
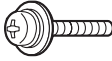
**PROFESSIONEL INSTALLATION ER PÅKRÆVET.
 PANASONIC PÅTAGER SIG INTET ANSVAR FOR EJENDOMSSKADE OG/ELLER ALVORLIG
 PERSONSKADE, INKLUSIVE DØD, SOM ER ET RESULTAT AF FEJLAGTIG INSTALLATION ELLER
 FORKERT HÅNDTERING.**

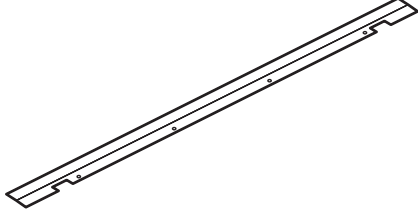
Dele til samling (Sørg for at kontrollere delene før monteringen)

<p>Ⓐ Fastgørelsesskruer til stativstift (2) M8 × 60</p> 	<p>Ⓔ Klemmer (2)</p> 	<p>Ⓒ Stativfod (1)</p> 
<p>Ⓑ Fastgørelsesskruer til stativstænger (2) Fastgørelsesskruer til skærmstativstænger (4) M8 × 30</p> 	<p>Ⓕ Stativstænger (2)</p> 	<p>Ⓗ Lysblokerende panel (1)</p> 
<p>Ⓒ Fastgørelsesstifter (4)</p> 		
<p>Ⓓ Stativstifter (2)</p> 		

Samling af soklen

1 Placer stativfoden, så den ligger lige.

Placer stativfoden på et fladt gulv eller på et underlag for at undgå at beskadige den.

2 Monter og fastgør sokkelpindene.

- (1) Sæt de to stativstifter Ⓓ i toppen af stativfoden Ⓒ.
 - Stativstifter Ⓓ har en forside og en bagside.
- (2) Sæt fastgørelsesskruer til stativstift Ⓐ godt fast i stativfodens Ⓒ bagside.

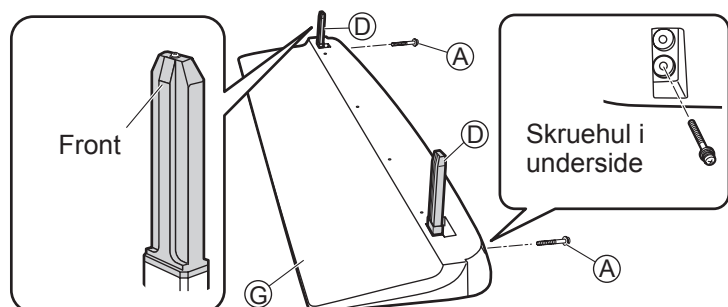

Fastgør soklen til skærmen

Se betjeningsvejledning til din plasmaskærm angående montering af soklen.

1 Monter plasmaskærmen på soklen.

Der vises pilemærker på bagpanelet på de nedenfor viste steder.

Juster stativstifter (D) i forhold til disse pile, og fastgør plasmaskærmen.

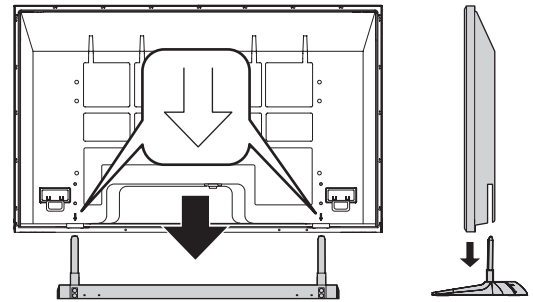

2 Monter sokkelstængerne.

- (1) Sæt de to stativstænger (F) godt fast i stativfoden (G) fra plasmaskærmens bagside, og brug derefter fastgørelsesskruer til stativstænger (B) til at fastgøre stativstænger (F).
 - Stativstænger (F) har en forside og en bagside.
- (2) Brug de fire fastgørelsesskruer (B) til skærmstativstængerne til at fastgøre stativstængerne (F) og plasmaskærmen.

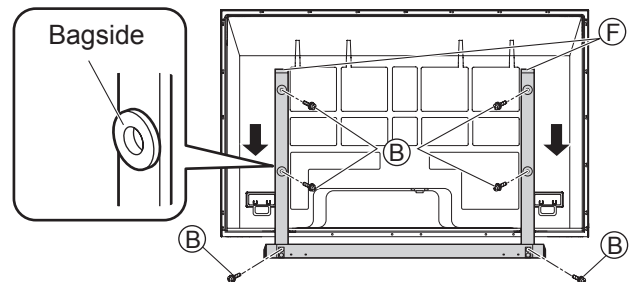

Montering af det lysblokerende panel

1 Gør det lysblokerende panel klart.

- (1) Anbring det lysblokerende panel (H) med tøjpladen vendende opad.
- (2) Fold den del af panelet med hakker og holder i langs folden (se illustrationen).

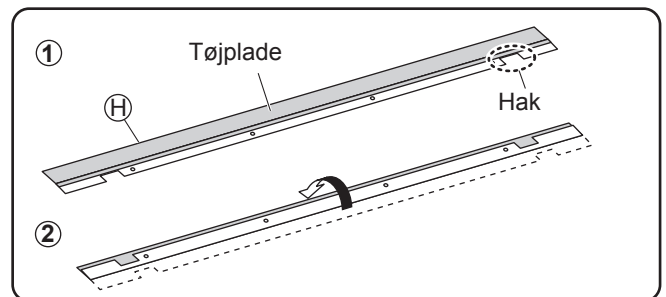

2 Påsæt og fastgør det lysblokerende panel.

- (1) Bøj det lysblokerende panel en smule for at danne en U-form og sæt enderne ind i åbningerne (højre og venstre) mellem stativstifterne og plasmaskærmen. Sæt hakkene i det lysblokerende panel ud for stativstifterne.
 - Tøjpladen bør vende mod plasmaskærmens bagpanel.

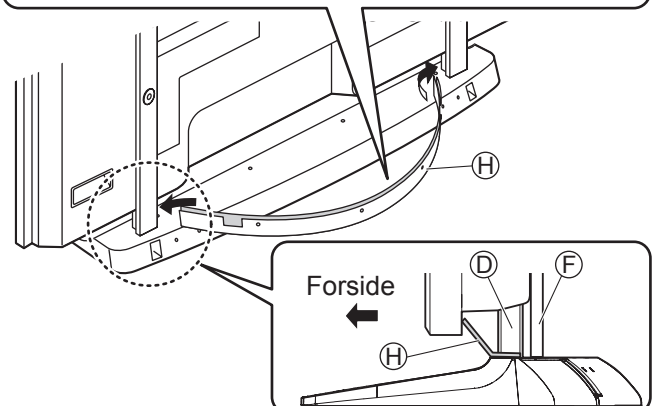

- (2) Sæt de fire huller i det lysblokerende panel (H) ud for hullerne i stativfoden, sæt de (fire) fastgørelsesstifter (C) i og tryk hårdt ned på oversiden af fastgørelsesstifterne for at låse dem på plads.

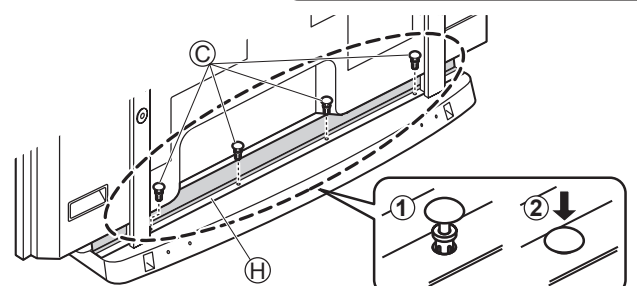

Instruktioner for fastgøringsbånd

- 1 Monter klemmerne på soklen.**
Monter sokkelklemmerne (E) (højre og venstre).
- 2 Monter kablet og netledningen.**
- 3 Brug klemmerne til at fastgøre kablet og netledningen.**

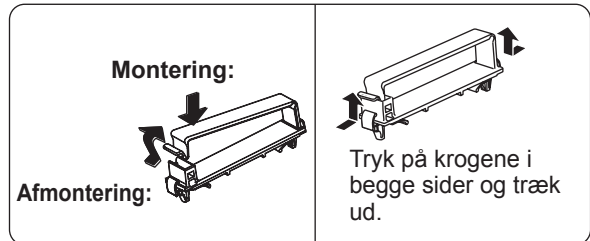
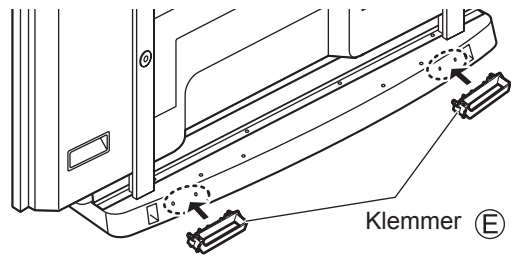
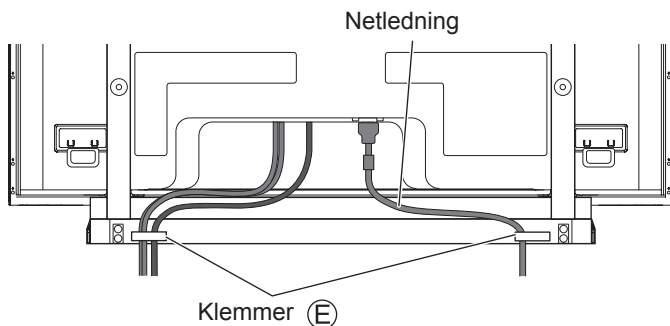

* Angående kabeltilslutning, henviser vi til monteringsvejledningen for plasmaskærmen.

Forebyggelse af at plasmaskærmen tipper forover

Sikkerhedsbeslag

Vi anbefaler, at der træffes forholdsregler til at forhindre at plasmaskærmen falder ned.

* Informationen i dette afsnit har til formål at reducere risikoen for tilskadekomst forårsaget af, at plasmaskærmen vælter under et jordskælv etc.

Ingen forholdsregler kan dog garantere beskyttelse mod alle jordskælv.

Fastgørelse til en væg

Bemærk:

- Fastgøres godt på en væg, en stolpe eller en lignende solid struktur ved hjælp af produkter som for eksempel snore eller kæder (kan anskaffes separat) af tilstrækkelig styrke.
- Fastgøres til væggen på to steder til venstre og højre.

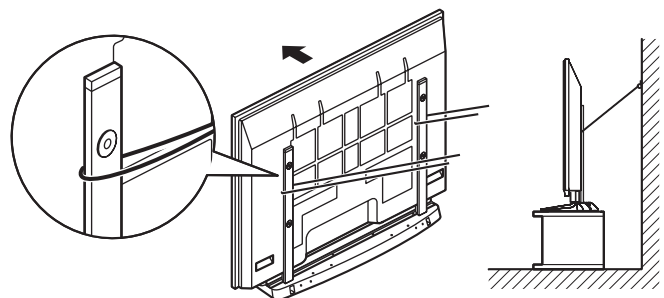

Det viste billede er kun til illustration og kan være lidt anderledes end det faktiske produkt.

Меры предосторожности относительно установки

■ ПРЕДУПРЕЖДЕНИЕ

Не устанавливайте подставку в положениях, где она не сможет нести полную нагрузку.

- Если подставка установлена неправильно, плазменный дисплей может упасть, и это может привести к травме.

Не разбирайте и не модифицируйте подставку.

- Иначе аппарат может упасть и повредиться, и это может привести к травме.

■ ПРЕДОСТЕРЕЖЕНИЕ

Не используйте телевизоры, отличающиеся от телевизоров, указанных в каталоге.

- Если этого не сделать, аппарат может упасть и повредиться, и это может привести к травме.

Не вставляйте на подставку и не используйте ее в качестве ступеньки. (Необходимо обязательно объяснить это предостережение маленьким детям.)

- Если аппарат упадет или повредится из-за неправильного использования, то это может привести к травме.

Не используйте подставку, если она искривлена или физически повреждена.

- Если Вы используете подставку, которая физически повреждена, то это может привести к травме. Немедленно обратитесь к Вашему ближайшему дилеру Panasonic.

Установите на устойчивой горизонтальной поверхности.

- Если этого не сделать, аппарат может упасть и повредиться, и это может привести к травме.

Держите аппарат подальше от прямого солнечного света и нагревательных приборов.

- Невыполнение этого требования может привести к искривлению, деформации или разрушению материалов и к потере прочности, что может вызвать падение или поломку оборудования и привести к травме.

Во время установки убедитесь в том, что все винты надежно завинчены.

- Если во время установки уделяется недостаточное внимание тому, что винты закручиваются правильно, то подставка будет недостаточно прочной, чтобы выдержать плазменный дисплей, и он может упасть и повредиться, и это может привести к травме.

Используйте детали принадлежностей для предотвращения опрокидывания, чтобы закрепить плазменный дисплей.

- Если аппарат ударяют или дети забираются на подставку с установленным плазменным дисплеем, то плазменный дисплей может упасть, и это может привести к травме.

При установке или удалении плазменного дисплея и подставке убедитесь в том, что работа выполняется по крайней мере тремя людьми.

- Если нет более трех человек, то дисплей можно уронить, и это может привести к травме.

Оставьте свободное пространство по меньшей мере 10 см сверху, слева и справа, по меньшей мере 7 см сзади, а также сохраняйте пространство между низом дисплея и поверхностью пола.

- Не закрывайте входные отверстия для воздуха и выходные отверстия для воздуха, так как это может привести к пожару.

■ Примечания относительно обращения

1) Если аппарат размещен под прямым солнечным светом или около плиты, то свет и тепло могут вызвать бесцветивание или деформацию.

2) Очистка

Протирайте поверхности мягкой сухой тканью. Если аппарат сильно загрязнен, очистите его с помощью ткани, смоченной водой, в которую добавлено небольшое количество нейтрального моющего средства, а затем протрите сухой тканью.

Не используйте такие вещества, как растворитель, разбавитель или бытовая вакса для чистки, так как они могут повредить покрытие поверхности.

(При использовании химически обработанной ткани следуйте инструкции, поставляемой с тканью.)

3) Не прикрепляйте клейкую ленту или этикетки, так как они могут загрязнить поверхность подставки.

■ Примечания относительно установки подставки

• Вставьте штепсельную вилку плазменного телевизора в сетевую розетку, которая расположена близко и легкодоступна.

• Обеспечьте надлежащую вентиляцию так, чтобы температура около телевизора не поднималась выше 40°C. Если поток воздуха внутри дисплея недостаточен, то может произойти накопление тепла внутри телевизора, и это может привести к пожару.

ТРЕБУЕТСЯ ПРОФЕССИОНАЛЬНАЯ УСТАНОВКА.

КОМПАНИЯ PANASONIC НЕ НЕСЕТ ОТВЕТСТВЕННОСТИ НИ ЗА КАКОЙ УЩЕРБ ИЛИ СЕРЬЕЗНЫЕ ТРАВМЫ, ВКЛЮЧАЯ СМЕРТЬ, ПРОИЗОШЕДШИЕ ВСЛЕДСТВИЕ НЕПРАВИЛЬНОЙ УСТАНОВКИ ИЛИ НЕПРАВИЛЬНОГО ОБРАЩЕНИЯ.

Детали для сборки (Обязательно проверьте комплектность деталей перед сборкой.)

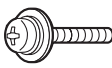
<p>Ⓐ Фиксирующие винты штифтов подставки (2) M8 × 60</p> 	<p>Ⓔ Зажимы (2)</p> 	<p>Ⓒ Основание подставки (1)</p> 
<p>Ⓑ Фиксирующие винты опор подставки (2) Фиксирующие винты опор подставки дисплея (4) M8 × 30</p> 	<p>Ⓕ Опоры подставки (2)</p> 	<p>Ⓗ Светозащитная панель (1)</p> 
<p>Ⓒ Фиксирующие стержни (4)</p> 		
<p>Ⓓ Штифты подставки (2)</p> 		

Установка подставки

1 Поставьте основание подставки ровно.

Во избежание повреждения основания подставки, поставьте его на ровный пол или другую плоскую опору.

2 Вставьте и закрепите штифты стоек.

- (1) Вставьте два штифта подставки Ⓓ с верхней стороны основания подставки Ⓒ.
 - Штифты подставки Ⓓ имеют разную форму спереди и сзади.
- (2) Надежно затяните фиксирующие винты штифтов подставки Ⓐ с задней стороны основания подставки Ⓒ.

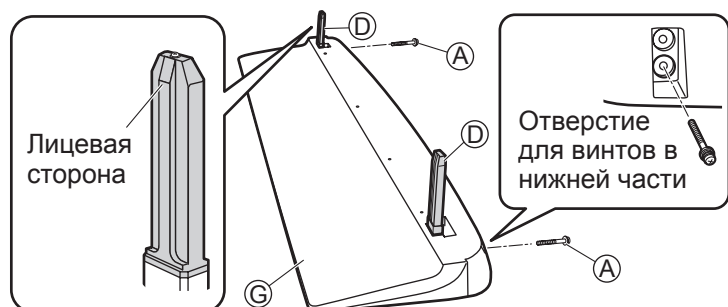

Прикрепление подставки к дисплею

Относительно установки подставки обращайтесь к инструкции по эксплуатации плазменного дисплея.

1 Закрепите плазменный дисплей на подставке.

В показанных ниже положениях на задней крышке находятся стрелки.

Установите плазменный дисплей, совместив штифты подставки (D) с этими стрелками.

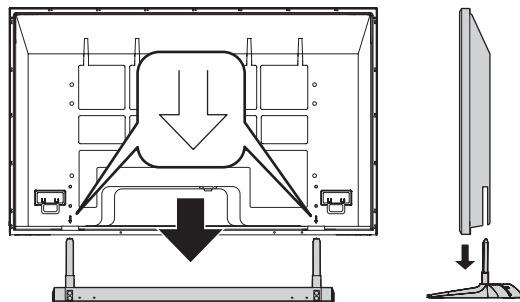

2 Закрепите стойки.

(1) Вставьте две опоры подставки (F) в основание подставки (C) с задней стороны плазменного дисплея, затем закрепите фиксирующие винты опор подставки (B) опоры подставки (F).

- Опоры подставки (F) имеют разную форму спереди и сзади.

(2) Используйте четыре фиксирующие винты опор подставки дисплея (B) для закрепления опор подставки (F) на плазменном дисплее.

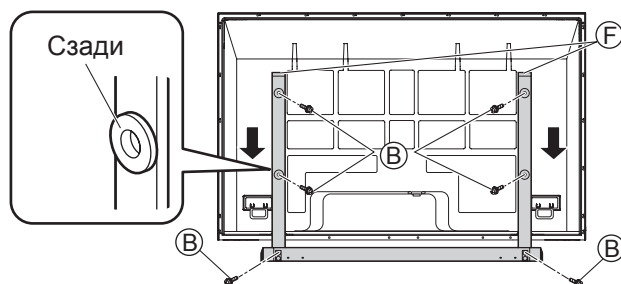

Прикрепление светозащитной панели

1 Подготовьте светозащитную панель.

- (1) Поместите светозащитную панель (H) с полоской ткани, обращенной вверх.
- (2) Сложите часть панели с пазами и отверстиями вдоль линии сгиба. (См. рисунок)

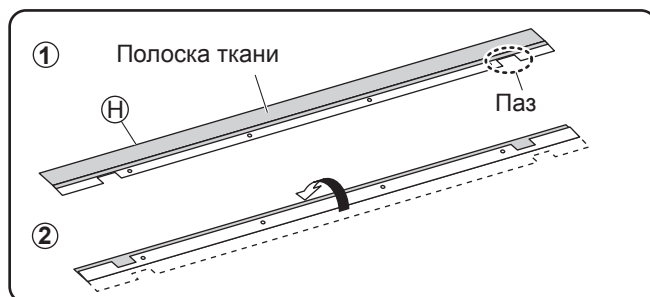

2 Прикрепите и закрепите светозащитную панель.

(1) Немного согните светозащитную панель, чтобы получилась U-образная форма, и вставьте концы в зазоры (правый и левый) между штифтами подставки и плазменным дисплеем. Совместите пазы на светозащитной панели со штифтами подставки.

- Страна с полоской ткани должна быть обращена к задней панели плазменного дисплея.

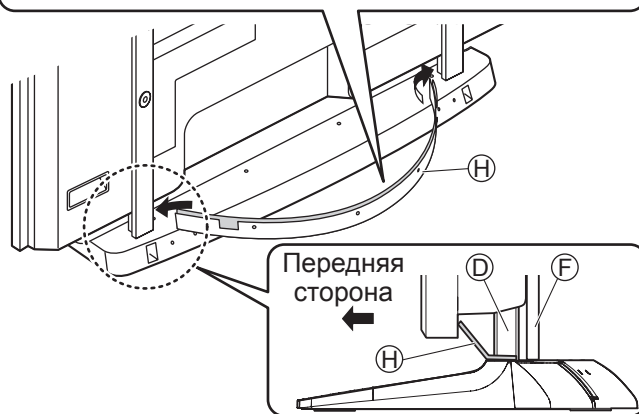

(2) Совместите четыре отверстия на светозащитной панели (H) с отверстиями на основании подставки, вставьте фиксирующие стержни (четыре) (C) и сильно надавите сверху фиксирующих стержней, чтобы они зафиксировались на месте.

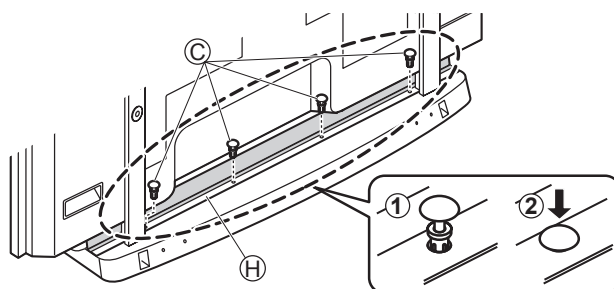

Инструкция по закреплению кабелей

- 1 Закрепите зажимы на подставке.**
Закрепите зажимы (E) стоек (справа и слева).
- 2 Подсоедините кабель и сетевой шнур.**
- 3 Закрепите кабель и сетевой шнур зажимами.**

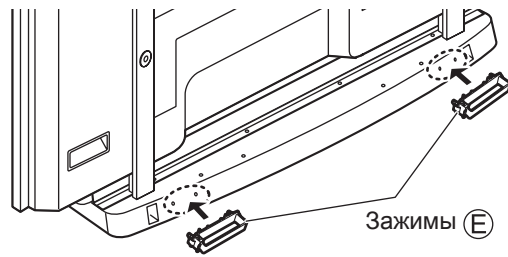
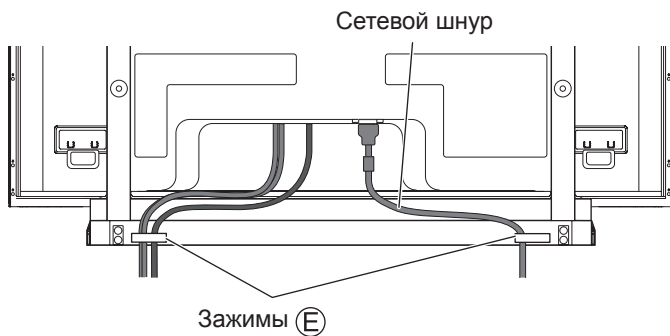

* Относительно подсоединения кабелей обращайтесь к инструкции по эксплуатации плазменного дисплея.

Предотвращение опрокидывания плазменного дисплея

Принадлежности для закрепления подставки

Мы рекомендуем принять меры по предотвращению опрокидывания плазменного дисплея в таких случаях.

* Информация в этом разделе предназначена для уменьшения риска получения травм при опрокидывании плазменного дисплея во время землетрясения и т.д.

Однако никакие меры не могут гарантировать защиту от любого землетрясения.

Прикрепление к стене

Примечания:

- Надежно прикрепите к стене, колонне или к подобной твердой поверхности, используя приобретенные отдельно изделия, такие как шнуры или цепи соответствующей прочности.
- Прикрепите к стене в двух местах, каждое слева и справа.

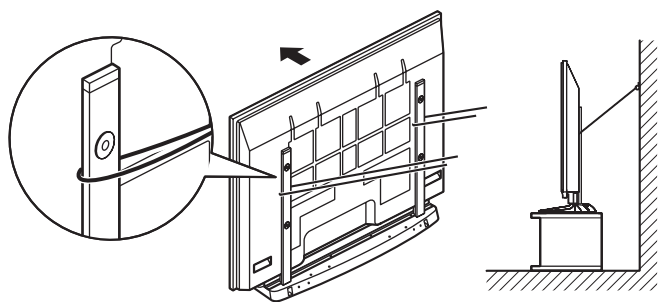

Используйте рисунки только для иллюстрации. Внешний вид изделия может несколько отличаться.

Про що слід пам'ятати під час монтажу

■ ПОПЕРЕДЖЕННЯ

Не встановлюйте на поверхнях, які не призначені для тримання такого вантажу.

- При неправильному встановленні п'єдесталу широкоформатний плазмовий дисплей може перекинутись і пошкодитися, а також травмувати вас.

Не розбирайте та не модифікуйте підставку.

- Недотримання цієї вимоги може призвести до падіння та пошкодження пристрою, а також травмування людини.

■ ЗАСТЕРЕЖЕННЯ

Використовуйте лише ті телевізори та панелі, які наведені в каталогі.

- Недотримання цієї вимоги може призвести до падіння та пошкодження пристрою, а також травмування людини.

Не ставайте на підставку та не використовуйте її в якості сходин. (Про це застереження особливо слід пам'ятати дітям молодшого віку.)

- Ви можете зазнати травми, якщо пристрій впаде або пошкодиться внаслідок неправильного використання.

Забороняється використовувати підставку, якщо вона деформована або має пошкодження.

- Використання підставки з пошкодженнями може завдати травми. негайно зверніться до найближчого магазину виробів Panasonic.

Встановіть пристрій на стійкій рівній поверхні.

- Недотримання цієї вимоги може призвести до падіння та пошкодження пристрою, а також травмування людини.

Тримайте пристрій якнайдалі від опалювального обладнання та не піддавайте його впливу прямих сонячних променів.

- Недотримання цієї вимоги може призвести до скривлення, деформування або погіршення якості матеріалів та втрати міцності, внаслідок чого обладнання може впасти або зламатися та завдати травми.

Під час монтажу перевірте, щоб усі гвинти були щільно закручені.

- Якщо не приділити належної уваги щільному затягуванню гвинтів під час монтажу, підставка може виявитися недостатньо міцною для плазмового дисплея, який може впасти з неї та пошкодитися і завдати травми людині.

Використовуйте додаткові аксесуари для закріплення широкоформатного плазмового дисплея та уникнення його падіння.

- Широкоформатний плазмовий дисплей може перекинутись від поштовхів або внаслідок вилізання на нього маленьких дітей, що може стати причиною їх травмування.

Під час встановлення або демонтування плазмового дисплея та підставки забезпечте присутність щонайменше трьох людей.

- Якщо це намагається зробити менше трьох людей, дисплей може впасти і завдати травми.

Залиште проміжок щонайменше 10 см зверху, зліва та справа, щонайменше 7 см ззаду та певний проміжок між нижньою панеллю дисплея та поверхнею підлоги.

- Не перекривайте вентиляційні отвори, це може спричинити виникнення пожежі.

■ Зауваження щодо використання та догляду

1) При розташуванні приладу у місцях, відкритих для прямого сонячного проміння або біля пічки, світло та надлишкове тепло можуть спричинити вицвітання кольору корпусу або його деформацію.

2) Чищення

Для чищення поверхонь пристрою використовуйте м'яку суху тканину. При сильному забрудненні почистіть пристрій тканиною, змоченою у слабкому розчині нейтрального м'якого засобу, а потім протріть сухою тканиною.

Не застосовуйте для чищення такі речовини, як розчинники, розріджувач або побутову воскову полірувальну пасту, оскільки вони можуть пошкодити покриття на поверхні пристрою.

(При використанні хімічно обробленої тканини спочатку уважно прочитайте інструкції до неї.)

3) Не приклеюйте до п'єдесталу липку стрічку або наклейки, оскільки вони можуть забруднювати його поверхню.



■ Важливі зауваження, які слід врахувати під час монтажу

- Вставте мережну вилку плазмового дисплея в штепсельну розетку з вільним доступом, розташовану неподалік від дисплея.

- Необхідно передбачити нормальну вентиляцію, щоб температура в приміщенні, де встановлено телевізор, не перевищувала 40°C. За умов недостатнього руху повітря всередині панелі може скупчуватись багато тепла, що може призвести до виникнення пожежі.

**МОНТАЖ ПОВИНЕН ВИКОНУВАТИСЬ СПЕЦІАЛІСТАМИ.
КОМПАНІЯ PANASONIC НЕ НЕСЕ ВІДПОВІДАЛЬНОСТІ ЗА БУДЬ-ЯКІ ПОШКОДЖЕННЯ ВЛАСНОСТІ
ТА/АБО СЕРІОЗНІ ТРАВМИ, ВКЛЮЧАЮЧИ СМЕРТЬ, ЩО Є НАСЛІДКОМ НЕВІДПОВІДНОГО МОНТАЖУ
АБО НЕПРАВИЛЬНОГО ОБСЛУГОВУВАННЯ.**

Деталі для складання (Перевірте наявність усіх деталей перед складанням)

<p>Ⓐ Кріпильні гвинти штифтів підставки (2) M8 × 60</p> 	<p>Ⓔ Затискачі (2)</p> 	<p>Ⓒ Основа підставки (1)</p> 
<p>Ⓑ Кріпильні гвинти стійок підставки (2) Гвинти для кріплення стійки підставки до дисплея (4) M8 × 30</p> 	<p>Ⓕ Сійки підставки (2)</p> 	<p>Ⓗ Світлозахисна панель (1)</p> 
<p>Ⓒ Кріпильні штифти (4)</p> 		
<p>Ⓓ Штифти підставки (2)</p> 		

Монтаж п'єдесталу

1 Розташуйте основу підставки на рівній поверхні.

Щоб уникнути пошкодження основи підставки, розташуйте її на рівній підлозі або на тумбі.

2 Вставте та закріпіть штифти.

- (1) Вставте два штифти підставки Ⓓ у основу підставки Ⓒ.
 - Штифти підставки Ⓓ мають передню та задню поверхні.
- (2) Надійно закрутіть кріпильні гвинти штифтів підставки Ⓐ у задню панель основу підставки Ⓒ.

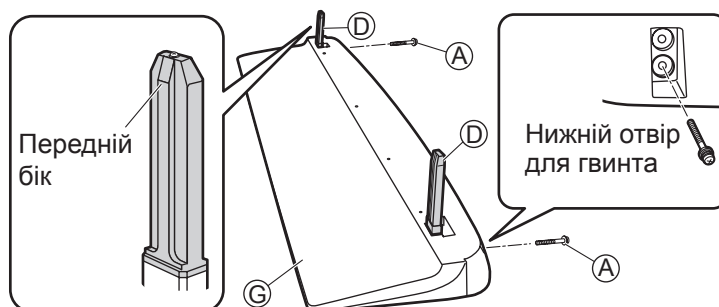

Прикріплення дисплея до п'єдесталу

Інструкції з установки підставки дивіться в посібнику до плазмового дисплея.

1 Встановіть плазмовий дисплей на п'єдестал.

На задній кришці дисплея зображені стрілки, як на малюнку внизу.

Виставте штифти підставки (D) відносно цих стрілок та встановіть плазмовий дисплей.

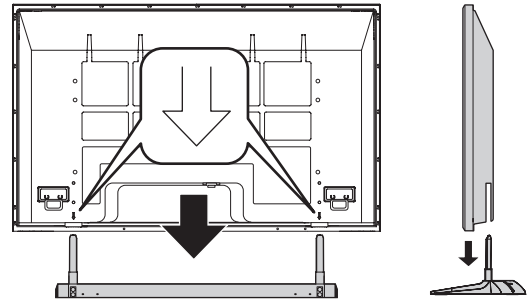

2 Прикріплення стійок.

- (1) Вставте дві стійки підставки (F) у основу підставки (C) з тильної сторони плазмового дисплея, а тоді закріпіть кріпильні гвинти стійок підставки (B) стійки підставки (F).
 - Стійки підставки (F) мають передню та задню поверхні.
- (2) Використайте чотири гвинти для кріплення стійки підставки до дисплея (B), щоб прикріпити стійки підставки (F) та плазмового дисплея.

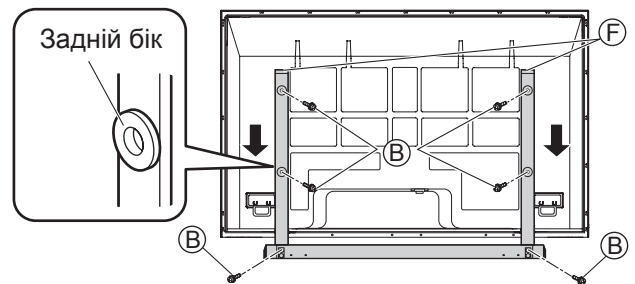

Кріплення світлозахисної панелі

1 Підготуйте світлозахисну панель

- (1) Розташуйте світлозахисну панель (H) з тканиною стороною доверху.
- (2) Загніть частину панелі з пазами та отворами вздовж складки. (Див. малюнок.)

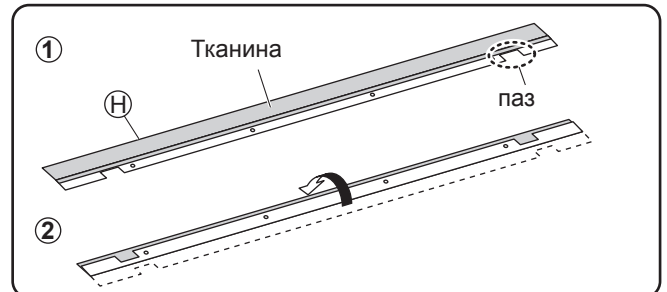

2 Прикріпіть та зафіксуйте світлозахисну панель.

- (1) Дещо зігніть світлозахисну панель, щоб утворилася буква U, та вставте кінці у пази (справа та зліва) між штифтами підставки та плазмовим дисплеєм. Вирівняйте панель так, щоб її пази співпадали зі штифтами підставки.
 - Сторона з тканиною має бути повернута до задньої панелі плазмового дисплея.

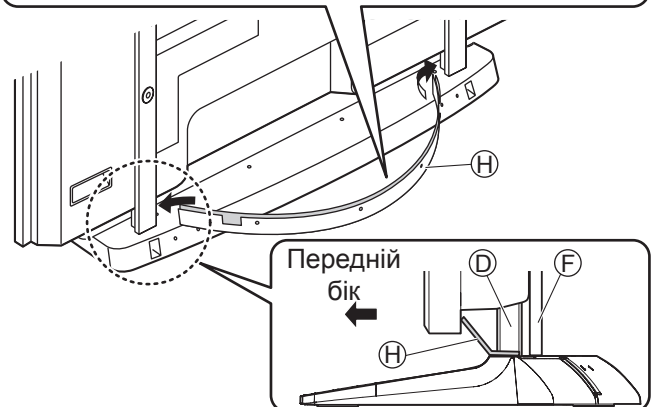

- (2) Вирівняйте світлозахисну панель так, щоб чотири отвори в ній (H) співпадали з отворами в основі підставки, вставте (чотири) кріпильних штифти (C) та сильно натисніть на них зверху, щоб вони надійно зафіксувалися.

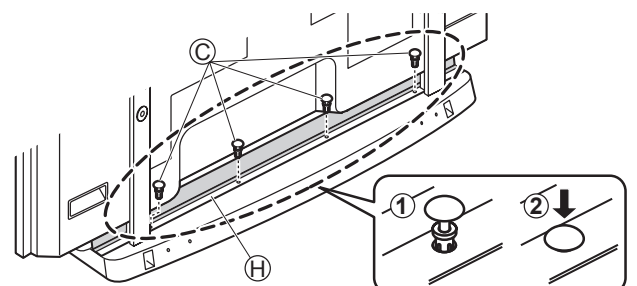

Інструкція із закріплення кабелів

- 1 Прикріпіть затискачі до п'єдесталу.**
Прикріпіть затискачі (E) на тумбі (справа та зліва).
- 2 Підключіть кабель та шнур живлення.**
- 3 За допомогою затискачів закріпіть кабель та шнур живлення.**

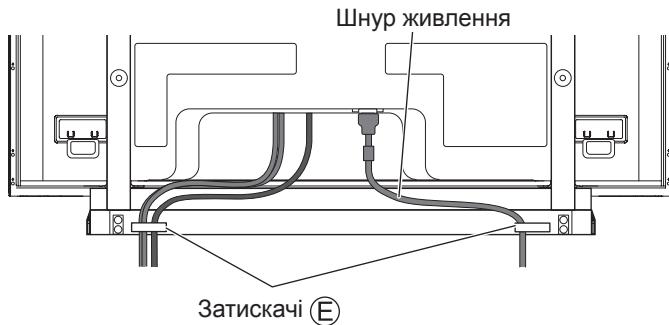
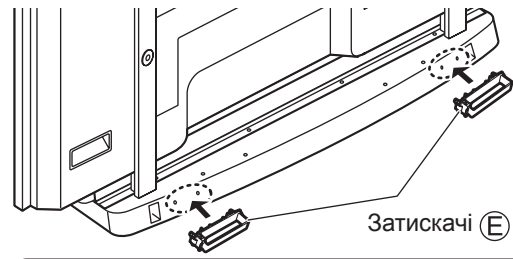

* Інформацію щодо підключення кабелів дивіться в інструкції з експлуатації до плазмового дисплея.

Страхування плазмового дисплея від перекидання

Приладдя для забезпечення надійності встановлення підставки

Рекомендується вжити заходів по запобіганню падінню плазмового дисплея у таких випадках.

* Інформація в цьому розділі надається з метою мінімізації ризику травм, викликаних падінням плазмового дисплея в разі землетрусу тощо.

Однак, ніякі заходи не можуть гарантувати повного захисту від падіння в разі землетрусу.

Кріплення до стіни

Примітки:

- Надійно прикріпіть до стіни, колони або подібної конструкції за допомогою приладдя, що необхідно придбати окремо, наприклад дровів або ланцюгів відповідної міцності.
- Закріпіть у двох місцях на стіні, зліва та справа.

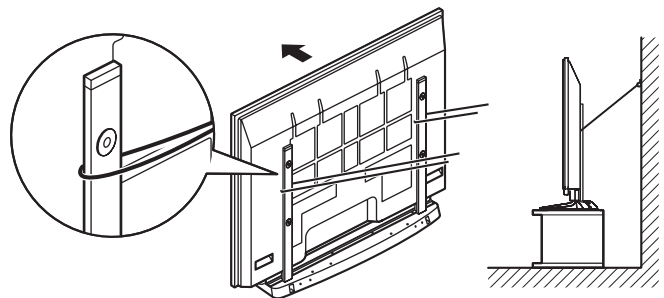

Зображення наведені з ілюстративною метою і можуть злегка відрізнятися від справжнього виробу.

**Dimension diagram / Abmessungen / Afmetingen /
 Diagramma delle dimensioni / Dimensions /
 Diagrama de dimensiones / Måttdiagram / Dimensioner /
 Диаграмма размеров / Розміри**

Units : mm (inches)

Einheit : mm

Eenheid : mm

Unità : mm

Unité : mm

Unidades : mm

Enhet : mm

Enhed : mm

Единицы : мм

Одиниці : мм

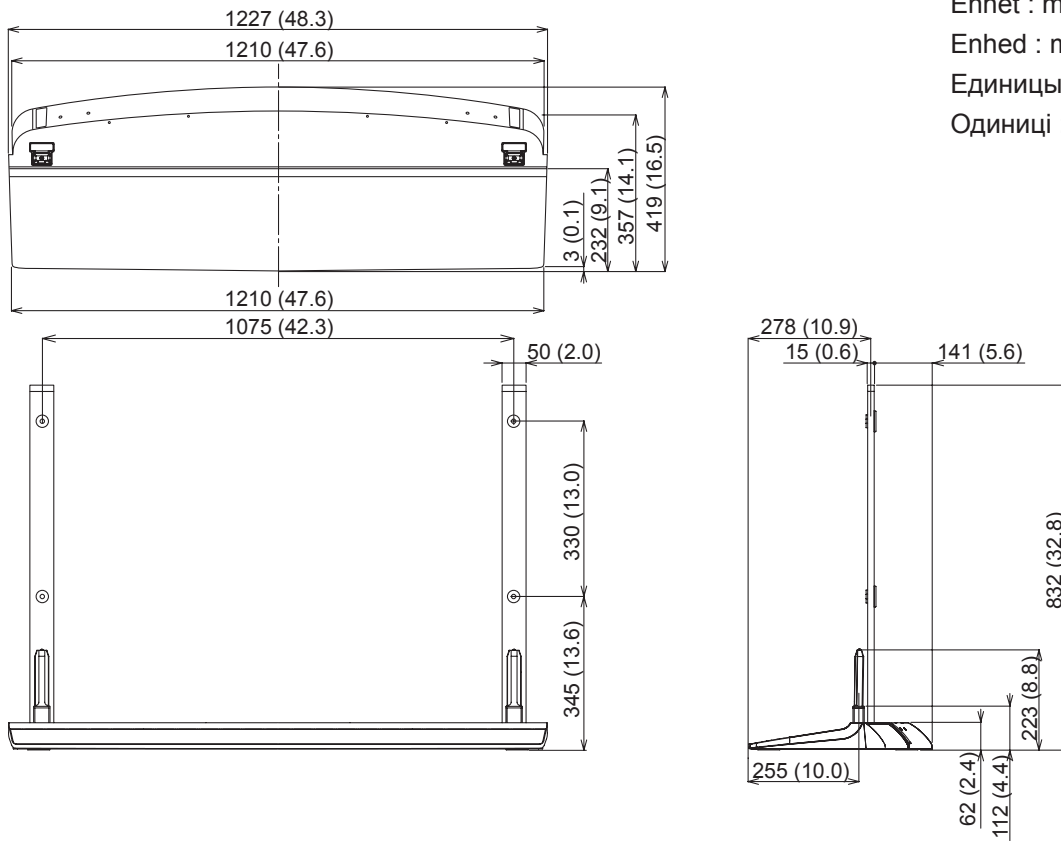

Panasonic Corporation

Web Site : <http://panasonic.net>

© Panasonic Corporation 2008

M0908A0 (PBS)