

Modèle CLX-8385ND

# Imprimante multifonction

## Guide de l'utilisateur

imaginez **les possibilités**

Merci d'avoir fait acquisition d'un produit Samsung.

The Samsung logo, consisting of the word "SAMSUNG" in white, uppercase letters inside a blue oval shape.

**SAMSUNG**

© 2009 Samsung Electronics Co., Ltd. Tous droits réservés.

Le présent guide de l'utilisateur est fourni à titre informatif uniquement. Toutes les informations communiquées ci-après sont susceptibles d'être modifiées sans préavis. Samsung Electronics ne saurait être tenu responsable des dommages, directs ou indirects, consécutifs ou relatifs à l'utilisation de ce guide.

- CLX-8385ND est un nom de modèle de Samsung Electronics Co., Ltd.
- Samsung et le logo Samsung sont des marques commerciales de Samsung Electronics Co., Ltd.
- PCL et PCL 6 sont des marques commerciales de Hewlett-Packard Company.
- Microsoft, Windows, Windows Vista, Windows 7 et Windows Server 2008 R2 sont des marques déposées ou des marques commerciales de Microsoft Corporation.
- PostScript 3 est une marque commerciale d'Adobe System, Inc.
- UFST® et MicroType™ sont des marques déposées de Monotype Imaging, Inc.
- TrueType, LaserWriter et Macintosh sont des marques commerciales d'Apple Computer, Inc.
- Les autres noms de produit ou de marque sont des marques commerciales de leurs propriétaires respectifs.
- Cette machine ne peut être actionnée que dans le pays où vous l'avez achetée. (En raison des différences de tension, de fréquence, de configuration de télécommunication, etc.)

# CONTACT SAMSUNG WORLDWIDE

If you have any comments or questions regarding Samsung products, contact the Samsung customer care center.

Country	Customer Care Center	Web Site
ARGENTINE	0800-333-3733	www.samsung.com/ar
AUSTRALIA	1300 362 603	www.samsung.com/au
AUSTRIA	0810-SAMSUNG (7267864, €0.07/min)	www.samsung.com/at
BELGIUM	02 201 2418	www.samsung.com/be (Dutch) www.samsung.com/be_fr (French)
BRAZIL	0800-124-421 4004-0000	www.samsung.com/br
CANADA	1-800-SAMSUNG (726-7864)	www.samsung.com/ca
CHILE	800-SAMSUNG (726-7864)	www.samsung.com/cl
CHINA	800-810-5858 400-810-5858 010-6475 1880	www.samsung.com/cn
COLOMBIA	01-8000112112	www.samsung.com.co
COSTA RICA	0-800-507-7267	www.samsung.com/latin
CZECH REPUBLIC	800-SAMSUNG (800-726786) Samsung Zrt., česká organizační složka, Oasis Florenc, Sokolovská394/17, 180 00, Praha 8	www.samsung.com/cz
DENMARK	8-SAMSUNG (7267864)	www.samsung.com/dk
ECUADOR	1-800-10-7267	www.samsung.com/latin
EL SALVADOR	800-6225	www.samsung.com/latin
ESTONIA	800-7267	www.samsung.com/ee
KAZAKHSTAN	8-10-800-500-55-500	www.samsung.com/kz_ru
KYRGYZSTAN	00-800-500-55-500	
FINLAND	30-6227 515	www.samsung.com/fi
FRANCE	01 4863 0000	www.samsung.com/fr
GERMANY	01805 - SAMSUNG (726-7864 €0,14/min)	www.samsung.de
GUATEMALA	1-800-299-0013	www.samsung.com/latin
HONDURAS	800-7919267	www.samsung.com/latin
HONG KONG	3698-4698	www.samsung.com/hk
HUNGARY	06-80-SAMSUNG (726-7864)	www.samsung.com/hu

Country	Customer Care Center	Web Site
INDIA	3030 8282 1800 110011 1800 3000 8282	www.samsung.com/in
INDONESIA	0800-112-8888	www.samsung.com/id
ITALIA	800-SAMSUNG(726-7864)	www.samsung.com/it
JAMAICA	1-800-234-7267	www.samsung.com/latin
JAPAN	0120-327-527	www.samsung.com/jp
LATVIA	8000-7267	www.samsung.com/lv
LITHUANIA	8-800-77777	www.samsung.com/lt
LUXEMBURG	02 261 03 710	www.samsung.com/lu
MALAYSIA	1800-88-9999	www.samsung.com/my
MEXICO	01-800-SAMSUNG (726-7864)	www.samsung.com/mx
NETHERLANDS	0900-SAMSUNG (0900-7267864) (€0,10/min)	www.samsung.com/nl
NEW ZEALAND	0800 SAMSUNG (0800 726 786)	www.samsung.com/nz
NICARAGUA	00-1800-5077267	www.samsung.com/latin
NORWAY	3-SAMSUNG (7267864)	www.samsung.com/no
PANAMA	800-7267	www.samsung.com/latin
PHILIPPINES	1800-10-SAMSUNG (726-7864) 1-800-3-SAMSUNG (726-7864) 02-5805777	www.samsung.com/ph
POLAND	0 801 1SAMSUNG (172678) 022-607-93-33	www.samsung.com/pl
PORTUGAL	80820-SAMSUNG (726-7864)	www.samsung.com/pt
PUERTO RICO	1-800-682-3180	www.samsung.com/latin
REP. DOMINICA	1-800-751-2676	www.samsung.com/latin
EIRE	0818 717 100	www.samsung.com/ie
RUSSIA	8-800-555-55-55	www.samsung.ru
SINGAPORE	1800-SAMSUNG (726-7864)	www.samsung.com/sg
SLOVAKIA	0800-SAMSUNG (726-7864)	www.samsung.com/sk
SOUTH AFRICA	0860 SAMSUNG (726-7864)	www.samsung.com/za
SPAIN	902-1-SAMSUNG (902 172 678)	www.samsung.com/es
SWEDEN	075-SAMSUNG (726 78 64)	www.samsung.com/se
SWITZERLAND	0848-SAMSUNG (7267864, CHF 0.08/min)	www.samsung.com/ch

<b>Country</b>	<b>Customer Care Center</b>	<b>Web Site</b>
<b>TADJIKISTAN</b>	8-10-800-500-55-500	
<b>TAIWAN</b>	0800-329-999	<a href="http://www.samsung.com/tw">www.samsung.com/tw</a>
<b>THAILAND</b>	1800-29-3232 02-689-3232	<a href="http://www.samsung.com/th">www.samsung.com/th</a>
<b>TRINIDAD &amp; TOBAGO</b>	1-800-SAMSUNG (726-7864)	<a href="http://www.samsung.com/latin">www.samsung.com/latin</a>
<b>TURKEY</b>	444 77 11	<a href="http://www.samsung.com/tr">www.samsung.com/tr</a>
<b>U.A.E</b>	800-SAMSUNG (726-7864) 8000-4726	<a href="http://www.samsung.com/ae">www.samsung.com/ae</a>
<b>U.K</b>	0845 SAMSUNG (726-7864)	<a href="http://www.samsung.com/uk">www.samsung.com/uk</a>
<b>U.S.A</b>	1-800-SAMSUNG (7267864)	<a href="http://www.samsung.com/us">www.samsung.com/us</a>
<b>UKRAINE</b>	8-800-502-0000	<a href="http://www.samsung.ua">www.samsung.ua</a>
<b>UZBEKISTAN</b>	8-10-800-500-55-500	<a href="http://www.samsung.com/kz_ru">www.samsung.com/kz_ru</a>
<b>VENEZUELA</b>	0-800-100-5303	<a href="http://www.samsung.com/latin">www.samsung.com/latin</a>
<b>VIETNAM</b>	1 800 588 889	<a href="http://www.samsung.com/vn">www.samsung.com/vn</a>



# TABLE DES MATIÈRES

À propos de ce guide de l'utilisateur .....	i
Informations supplémentaires .....	i
Informations relatives à la sécurité et à la réglementation .....	ii
<b>1. Introduction</b>	
Fonctions spéciales .....	1.1
Présentation de l'appareil .....	1.3
Vue avant .....	1.3
Vue arrière .....	1.4
Présentation du panneau de commande .....	1.5
Présentation de l'écran tactile et des touches utiles .....	1.6
Écran tactile .....	1.6
Touche Conf. mach. ....	1.6
Touche Statut tâche .....	1.6
Touche Écon. énerg. ....	1.7
Touche Interrompre .....	1.7
Présentation du voyant Statut .....	1.7
Statut .....	1.7
Structure des menus .....	1.8
Écran principal .....	1.8
Touche Conf. mach. ....	1.8
Touche Statut tâche .....	1.8
<b>2. Présentation du logiciel</b>	
Logiciel fourni .....	2.1
Fonctions des pilotes d'impression .....	2.2
Configuration requise .....	2.2
<b>3. Instructions de démarrage</b>	
Configuration du matériel .....	3.1
Définition d'un profil de couleur .....	3.2
Configuration du réseau .....	3.2
Systèmes d'exploitation pris en charge .....	3.2
Configuration du protocole réseau via l'appareil .....	3.2
Installation du logiciel .....	3.3
Utilisation du programme SetIP .....	3.4
Réglage de l'altitude .....	3.5
Paramètres de base de l'appareil .....	3.5
Définition du mot de passe d'authentification .....	3.5
Réglage de la date et de l'heure .....	3.5
Modification de la langue d'affichage .....	3.6
Réglage du délai d'expiration de la tâche .....	3.6
Utilisation de la fonction d'économie d'énergie .....	3.6
Réglage du bac et du papier par défaut .....	3.6
Modification des paramètres par défaut .....	3.7
Modification des paramètres de police .....	3.7
Présentation du clavier .....	3.7

## 4. Mise en place des originaux et des supports d'impression

Mise en place des originaux .....	4.1
Sur la vitre d'exposition .....	4.1
Dans le chargeur DADF .....	4.1
Sélection du support d'impression .....	4.2
Caractéristiques des supports d'impression .....	4.3
Formats de support pris en charge dans chaque mode .....	4.4
Consignes relatives à la sélection et au stockage des supports d'impression .....	4.4
Modification du format de papier dans le bac d'alimentation .....	4.7
Chargement du papier .....	4.8
Chargement du papier dans le bac 1, le bac optionnel ou le chargeur haute capacité (en option) .....	4.8
Chargement du papier dans le bac polyvalent .....	4.9
Réglage du type et du format de papier .....	4.10

## 5. Copie de documents

Présentation de l'écran Prêt à copier .....	5.1
Onglet Basique .....	5.1
Onglet Avancés .....	5.1
Onglet Image .....	5.2
Copie d'originaux .....	5.2
Modification des paramètres de copie .....	5.2
Modification du format des originaux .....	5.3
Réduction ou agrandissement de copies .....	5.3
Copie recto verso (Recto verso) .....	5.3
Sélection du format de copie (Assemblé/Agrafé) .....	5.4
Sélection du type d'original .....	5.5
Mode couleur .....	5.5
Modification du contraste .....	5.5
Utilisation des fonctions de copie spéciales .....	5.5
Copie de cartes d'identité .....	5.5
Copie d'une carte d'identité avec l'option de copie manuelle d'ID .....	5.6
Copie de deux ou quatre pages par feuille (pages multiples) .....	5.6
Copie d'affiches .....	5.7
Duplication .....	5.7
Copie de livres .....	5.8
Copie de livrets .....	5.8
Copies avec couverture .....	5.8
Copie de transparents .....	5.9
Copie de filigrane .....	5.9
Copie en surimpression .....	5.9
Copie avec cadrage automatique .....	5.10
Bacs multiples .....	5.10
Suppression des bords .....	5.10
Suppression des images en arrière-plan .....	5.11
Déplacement des marges .....	5.11
Amélioration de la numérisation .....	5.11
Réglage des images au verso .....	5.11

## 6. Télécopie (en option)

Préparation à la télécopie .....	6.1
Envoi d'une télécopie depuis un PC .....	6.1
Envoi d'une télécopie depuis votre ordinateur .....	6.1
Consultation de liste de télécopies envoyées .....	6.2

Présentation de l'écran Fax .....	6.2
Onglet Basique .....	6.2
Onglet Avancés .....	6.2
Onglet Image .....	6.3
Envoi d'une télécopie .....	6.3
Réglage de l'en-tête de télécopie .....	6.3
Envoi d'une télécopie .....	6.3
Envoi manuel d'une télécopie (Ligne) .....	6.4
Renvoi automatique .....	6.4
Recomposition du dernier numéro .....	6.4
Envoi d'une télécopie différée .....	6.4
Envoi d'une télécopie prioritaire .....	6.5
Réception d'une télécopie .....	6.5
Modification des modes de réception .....	6.5
Réception manuelle en mode Téléphone .....	6.5
Réception automatique en mode Répondeur/Fax .....	6.5
Réception manuelle de télécopie avec un téléphone auxiliaire .....	6.6
Réception en mode sécurisé .....	6.6
Impression des télécopies reçues en mode Recto verso .....	6.6
Réception de télécopies en mémoire .....	6.6
Configuration des paramètres de document .....	6.6
Recto verso .....	6.6
Résolution .....	6.7
Type de document .....	6.7
Luminosité .....	6.7
Effacer le fond .....	6.7
Mode coul. ....	6.7
Configuration d'un répertoire de télécopie .....	6.7
Enregistrement de numéros de téléphone individuels (Num. abrégé) .....	6.7
Enregistrement de numéros de télécopie de groupe (N° de groupe) .....	6.8
Configuration d'un répertoire de télécopie à l'aide de SyncThru Web Service .....	6.8
Utilisation de la fonction de relève .....	6.9
Enregistrement des originaux en vue de leur relève .....	6.9
Impression (suppression) du document relevé .....	6.9
Relève d'une télécopie distante .....	6.9
Relève depuis une messagerie distante .....	6.10
Utilisation de la messagerie .....	6.10
Création de la messagerie .....	6.10
Enregistrement des originaux dans la messagerie .....	6.11
Envoi d'une télécopie à une messagerie distante .....	6.11
Impression d'un journal après l'envoi d'une télécopie .....	6.12
Envoi d'une télécopie pendant la période d'appel économique .....	6.12
Ajout de documents à une tâche de télécopie différée et programmée .....	6.12
Transfert d'une télécopie reçue vers un autre destinataire .....	6.13
Transfert d'une télécopie envoyée vers un autre destinataire par télécopie .....	6.13
Transfert d'une télécopie reçue vers un autre destinataire par télécopie .....	6.13
Transfert d'une télécopie envoyée vers un autre destinataire par e-mail .....	6.13
Transfert d'une télécopie reçue vers un autre destinataire par e-mail .....	6.13
Transfert d'un fax envoyé vers une autre destination par serveur .....	6.14
Transfert d'un fax reçu vers une autre destination par serveur .....	6.14
Réglage de la tonalité de fin de télécopie .....	6.14
Réglage de la réception de télécopies en couleur .....	6.14

## 7. Numérisation

Présentation de l'écran Num .....	7.1
Numériser vers E-Mail .....	7.2
Onglet Basique .....	7.2
Onglet Avancés .....	7.3
Onglet Image .....	7.3
Onglet Sortie .....	7.3
Authentification utilisateur pour la numérisation en réseau .....	7.4
Enregistrement des utilisateurs locaux autorisés .....	7.4
Enregistrement des utilisateurs réseau autorisés .....	7.4
Numérisation d'originaux et envoi pas e-mail (Numérisation vers e-mail) .....	7.5
Envoi d'une image numérisée par e-mail à plusieurs destinataires .....	7.5
Configuration d'un compte de messagerie .....	7.6
Enregistrement d'adresses e-mail .....	7.6
Saisie d'adresses e-mail depuis le carnet d'adresses .....	7.7
Saisie d'adresses e-mail depuis le clavier .....	7.7
Utilisation du gestionnaire de numérisation Samsung .....	7.7
Numérisation d'originaux et envoi par SMB/FTP (Numérisation vers serveur) .....	7.9
Préparation pour la numérisation vers SMB/FTP .....	7.9
Numérisation et envoi vers le serveur SMB ou FTP .....	7.9
Modification des paramètres de numérisation .....	7.10
Recto verso .....	7.10
Résolution .....	7.10
Format d'origine .....	7.10
Type de document .....	7.11
Mode coul. ....	7.11
Luminosité .....	7.11
Effacer le fond .....	7.11
Num vers bord .....	7.11
Qualité .....	7.12
Prédéf num .....	7.12
Format fich .....	7.12

## 8. Impression de base

Impression d'un document .....	8.1
Annulation d'une impression .....	8.1

## 9. Utilisation d'une mémoire flash USB

À propos de la mémoire USB .....	9.1
Présentation de l'écran USB .....	9.1
Connexion d'un périphérique de stockage USB .....	9.2
Numérisation vers un périphérique de stockage USB .....	9.2
Numérisation .....	9.2
Numéris. vers USB .....	9.3
Onglet Basique .....	9.3
Onglet Avancés .....	9.3
Onglet Image .....	9.3
Onglet Sortie .....	9.3
Modification des paramètres de numérisation .....	9.4
Recto verso .....	9.4
Résolution .....	9.4
Format d'origine .....	9.4
Type de document .....	9.4

Mode coul. ....	9.5
Luminosité ....	9.5
Effacer le fond ....	9.5
Num vers bord ....	9.5
Qualité ....	9.5
Prédéf num ....	9.6
Format fich ....	9.6
Pol fich ....	9.6
Impression depuis un dispositif de mémoire USB ....	9.7
Pour imprimer un document à partir d'un périphérique de stockage USB ....	9.7

## 10. État de l'appareil et configuration avancée

Conf. mach. ....	10.1
Écran État de la machine ....	10.1
Écran Param. admin ....	10.1
Navigation dans les options d'état de l'appareil ....	10.2
Paramètres généraux ....	10.2
Configuration de la copie ....	10.4
Configuration du fax ....	10.5
Configuration réseau ....	10.7
Authentification ....	10.8
Service facultatif ....	10.9
Réglage du contraste de couleur ....	10.9
Gestion du dossier de documents ....	10.11
Impression d'un journal ....	10.11

## 11. Maintenance

Impression d'un journal sur l'appareil ....	11.1
Suivi de la durée de vie des consommables ....	11.1
Affichage du numéro de série ....	11.1
Envoi d'une notification de renouvellement d'unité d'imagerie ....	11.2
Envoi d'une notification de renouvellement de toner ....	11.2
Vérification Dossier doc. ....	11.2
Nettoyage de l'appareil ....	11.3
Nettoyage de l'extérieur ....	11.3
Nettoyage de l'intérieur ....	11.3
Nettoyage du module de numérisation ....	11.3
Entretien de la cartouche de toner ....	11.3
Stockage de la cartouche de toner ....	11.3
Instructions de manipulation ....	11.3
Utilisation de cartouches de toner rechargées et d'une autre marque que Samsung ....	11.4
Durée de vie d'une cartouche ....	11.4
Répartition du toner ....	11.4
Remplacement de la cartouche de toner ....	11.5
Remplacement de l'unité d'imagerie ....	11.6
Remplacement du récupérateur de toner usagé ....	11.8
Pièces de rechange ....	11.9
Gestion de l'appareil depuis le site Web ....	11.10

## 12. Dépannage

Conseils pour éviter les bourrages papier .....	12.1
Suppression des bourrages de documents .....	12.1
Problème d'alimentation du papier existant .....	12.2
Papier bloqué au niveau du rouleau .....	12.2
Suppression des bourrages papier .....	12.3
Au niveau du bac 1 .....	12.4
Au niveau du bac optionnel .....	12.5
Au niveau du chargeur haute capacité (en option) .....	12.6
Au niveau du bac polyvalent .....	12.8
Dans le papier à l'intérieur de l'appareil .....	12.8
Dans la zone de l'unité de chauffe .....	12.9
Au niveau de l'unité recto verso .....	12.10
Au niveau du module d'empilement (module de finition) .....	12.10
Présentation des messages d'erreur .....	12.12
Résolution d'autres problèmes .....	12.16
Problème au niveau de l'écran tactile .....	12.16
Problèmes d'alimentation papier .....	12.16
Problèmes d'impression .....	12.17
Problèmes de qualité d'impression .....	12.20
Problèmes de copie .....	12.23
Problèmes de numérisation .....	12.23
Problème du Gestionnaire de numérisation Samsung .....	12.24
Problèmes de télécopie (en option) .....	12.24
Problèmes Windows courants .....	12.25
Problèmes PostScript courants .....	12.25
Problèmes Linux courants .....	12.26
Problèmes Macintosh courants .....	12.28

## 13. Commande de consommables et d'accessoires

Consommables .....	13.1
Accessoires .....	13.1
Comment commander .....	13.2

## 14. Installation d'accessoires

Précautions à prendre avant l'installation d'accessoires .....	14.1
Installation d'une barrette de mémoire .....	14.1
Activation de la mémoire ajoutée dans les propriétés PS de l'imprimante .....	14.2
Remplacement de l'agrafeuse .....	14.2
Activation de la fonction de télécopie après l'installation du kit en option .....	14.3

## 15. Caractéristiques techniques

Caractéristiques générales .....	15.1
Caractéristiques de l'imprimante .....	15.2
Caractéristiques du copieur .....	15.2
Caractéristiques du scanner .....	15.3
Caractéristiques du télécopieur (en option) .....	15.3

## 16. Glossaire

## Index



## À propos de ce guide de l'utilisateur

Ce guide de l'utilisateur offre une description succincte de l'appareil, ainsi que des informations détaillées sur chaque étape de son fonctionnement. Les novices comme les utilisateurs professionnels peuvent s'y reporter pour l'installation et l'utilisation de l'appareil.

Certains termes sont utilisés de manière interchangeable :

- « Document » est synonyme de « original ».
- « Papier » est synonyme de « support » ou « support d'impression ».

Le tableau ci-dessous récapitule les conventions utilisées dans ce guide.

Convention	Description	Exemple
Gras	Utilisé pour les textes apparaissant à l'écran ou figurant sur l'appareil.	<b>Configuration de la copie</b>
Remarque	Utilisée pour fournir des informations supplémentaires ou les caractéristiques détaillées des fonctions et fonctionnalités de l'appareil.	 <b>Remarque</b> Le format de la date peut varier d'un pays à l'autre.
Mise en garde	Utilisée pour informer les utilisateurs des risques de dommages mécaniques ou de dysfonctionnements.	 <b>Mise en garde</b> Ne touchez pas la surface verte située sous la cartouche de toner.
Note de bas de page	Utilisée pour fournir des informations détaillées sur certains mots ou certaines expressions.	a. pages par minute
>	Utilisé pour indiquer l'ordre de sélection des éléments. L'exemple ci-contre signifie : appuyez sur la touche <b>Copier</b> de l'écran <b>principal</b> , sur l'onglet <b>Avancés</b> puis sur <b>Duplication</b> .	<b>Copier &gt; onglet Avancés &gt; Duplication</b>
Fonctions spéciales (voir page 1.1).	Utilisée pour renvoyer les utilisateurs vers une page de référence contenant des informations détaillées supplémentaires.	Fonctions spéciales (voir page 1.1).



### Remarque

- Les éléments, fonctions et options de l'écran tactile peuvent varier entre les modèles, en fonction de leur configuration.
- La capacité papier de ce guide de l'utilisateur est basée sur du papier ordinaire 75 g/m<sup>2</sup>, la capacité pour du papier 80 g/m<sup>2</sup> est indiquée dans les spécifications papier. (Reportez-vous à la page 4.3. Reportez-vous à la page 15.1.)

## Informations supplémentaires

Les ressources suivantes vous proposent, soit à l'écran, soit sous forme imprimée, des informations concernant la configuration et l'utilisation de votre appareil.

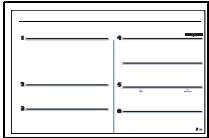
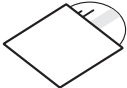
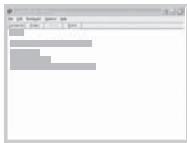
<b>Guide d'installation rapide</b> 	Fournit des informations sur la configuration de l'appareil. Vous devez suivre les instructions de ce guide pour préparer l'appareil.
<b>Guide de l'utilisateur</b> 	Fournit des instructions pas à pas vous permettant d'utiliser toutes les fonctions de l'appareil et contient des informations concernant l'entretien, le dépannage de l'appareil et l'installation des accessoires.  Ce guide de l'utilisateur contient également la <b>Section Logiciel</b> . Vous y trouverez des informations sur l'impression de documents avec l'appareil sous divers systèmes d'exploitation et sur l'utilisation des utilitaires logiciels fournis.
<b>Téléchargeable Logiciels</b>	<ul style="list-style-type: none"><li>• <b>SyncThru™ Web Admin Service</b> : convient aux administrateurs réseau qui doivent gérer simultanément de nombreuses machines. (<a href="http://solution.samsungprinter.com">http://solution.samsungprinter.com</a>)</li><li>• <b>Samsung AnyWeb Print</b> : permet aux utilisateurs individuels de facilement capturer à l'écran la fenêtre du site Web dans Windows Internet Explorer. (<a href="http://solution.samsungprinter.com/personal/anywebprint">http://solution.samsungprinter.com/personal/anywebprint</a>)</li><li>• <b>Samsung Easy Color Manager</b> : aide les utilisateurs d'imprimante laser couleur Samsung à régler les couleurs selon leurs préférences. (<a href="http://solution.samsungprinter.com/personal/colormanager">http://solution.samsungprinter.com/personal/colormanager</a>)</li></ul>
<b>Aide du pilote d'impression</b> 	Fournit des informations concernant les propriétés du pilote d'impression et des instructions concernant la configuration des propriétés pour l'impression. Pour accéder à un écran d'aide du pilote d'impression, cliquez sur <b>Aide</b> dans la boîte de dialogue des propriétés de l'imprimante.
<b>Site Web Samsung</b>	Si vous disposez d'un accès Internet, vous pouvez obtenir une aide, une assistance, des pilotes d'impression, des manuels et des informations de commande sur le site Web de Samsung, <a href="http://www.samsung.com/printer">www.samsung.com/printer</a>



---

## Informations relatives à la sécurité et à la réglementation

---

### Informations importantes relatives à la sécurité

Lors de l'utilisation de cet appareil, ayez toujours à l'esprit les recommandations de sécurité suivantes, afin de réduire les risques d'incendie, de décharge électrique et d'autres accidents corporels :

- 1 Lisez attentivement toutes les instructions.
- 2 Prenez des précautions identiques à celles recommandées pour l'utilisation d'un appareil électrique.
- 3 Observez toutes les mises en garde et instructions mentionnées sur le produit et dans la documentation qui l'accompagne.
- 4 Si une instruction de fonctionnement semble être en contradiction avec une information relative à la sécurité, tenez compte de cette dernière. Il se peut que vous ayez mal compris l'instruction de fonctionnement. Si vous êtes dans l'impossibilité de résoudre cette contradiction, contactez votre distributeur ou votre technicien de maintenance.
- 5 Avant de nettoyer votre appareil, débranchez-le de la prise murale et de la prise téléphonique. N'utilisez aucun détergent liquide ni nettoyant en aérosol. Utilisez uniquement un chiffon humide.
- 6 Ne placez pas l'appareil sur une surface instable. Il pourrait provoquer de sérieux dégâts s'il venait à tomber.
- 7 Votre appareil ne doit en aucun cas être placé à proximité d'un radiateur, d'un appareil de chauffage, ni d'une conduite d'air conditionné ou de ventilation.
- 8 Veillez à ce que rien ne soit posé sur les cordons d'alimentation et de téléphone. Ne placez pas votre appareil là où les cordons pourraient être piétinés.
- 9 Ne branchez pas un trop grand nombre d'appareils électriques sur une même prise murale ou sur une même rallonge. Une prise surchargée réduit les performances, et constitue une source potentielle d'incendie et de décharges électriques.
- 10 Veillez à ce qu'aucun animal domestique ne ronges les cordons d'alimentation, de téléphone et d'interface PC.
- 11 N'introduisez jamais d'objet dans les ouvertures du boîtier ou de l'habillage du télécopieur. Il pourrait entrer en contact avec des points de tension électrique dangereux, créant ainsi un risque d'incendie ou de décharge électrique. Ne renversez jamais de liquide sur ou dans le télécopieur.
- 12 Afin de réduire le risque de décharge électrique, ne démontez en aucun cas votre appareil. Amenez-le chez un technicien de maintenance qualifié si une réparation s'avère nécessaire. L'ouverture ou le retrait des capots peut vous exposer à des tensions électriques dangereuses ou à d'autres risques. Un remontage incorrect peut provoquer des décharges électriques une fois l'appareil remis sous tension.
- 13 Débranchez l'appareil des prises téléphonique, PC et murale, puis adressez-vous à un technicien de maintenance qualifié si :
  - une partie du cordon d'alimentation ou de la prise est endommagée ou mise à nu,
  - du liquide a été renversé dans l'appareil,
  - l'appareil a été exposé à la pluie ou à l'eau,
  - l'appareil ne fonctionne pas correctement alors que toutes les instructions ont été suivies,
  - l'appareil est tombé ou le boîtier semble détérioré,
  - les performances de l'appareil se dégradent.
- 14 Réglez uniquement les commandes abordées dans le mode d'emploi. Un mauvais réglage des autres commandes pourrait endommager l'appareil et nécessiter l'intervention d'un technicien de maintenance qualifié pour remettre l'appareil en état de marche.
- 15 Évitez d'utiliser votre appareil pendant un orage. Quoique peu probable, il existe un risque de décharge électrique lié à la foudre. Si possible, débranchez les cordons d'alimentation et de téléphone pendant toute la durée de l'orage.
- 16 Utilisez le cordon d'alimentation fourni avec votre machine pour utiliser celle-ci en toute sécurité. Si vous branchez un cordon d'alimentation de 2 m à une machine fonctionnant sous 110 V, vous devez utiliser un cordon AWG\* 16 ou supérieur.
- 17 Utilisez uniquement un cordon téléphonique de type No.26 AWG\* ou supérieur.
- 18 CONSERVEZ PRÉCIEUSEMENT CES RECOMMANDATIONS.

### Environnement et sécurité

#### Avertissement relatif à la sécurité laser

Cette imprimante est certifiée conforme aux spécifications DHHS 21 CFR, chapitre 1, sous-chapitre J pour les produits laser de classe I(1) aux Etats-Unis, et certifiée dans les autres pays en tant que produit laser de classe I, conformément aux spécifications IEC 825.

Les produits laser de classe I ne sont pas considérés comme dangereux. Le système laser et l'imprimante sont conçus de manière à interdire toute exposition aux rayonnements laser au-dessus d'un niveau de classe I pendant l'utilisation normale, les opérations d'entretien utilisateur ou les interventions de maintenance dans des conditions conformes aux spécifications.

---

\* AWG : American Wire Gauge

## Avertissement

N'utilisez jamais l'imprimante après avoir retiré le capot protecteur du module laser/scanner. Le faisceau lumineux, bien qu'invisible, pourrait endommager vos yeux. Lorsque vous utilisez ce produit, veillez à respecter les mesures de sécurité de base afin de réduire le risque d'incendie, de décharge électrique et de blessures.



## Consignes de sécurité relatives à l'ozone



En fonctionnement normal, cet appareil produit de l'ozone. Cette production ne présente aucun risque pour l'utilisateur. Toutefois, il est préférable d'utiliser l'imprimante dans un local correctement aéré.

Pour obtenir plus d'informations sur l'ozone et l'environnement, contactez votre distributeur Samsung.

## Économie d'énergie



Cet appareil est doté d'un dispositif perfectionné d'économie d'énergie réduisant la consommation électrique pendant les périodes d'inactivité.

En effet, lorsque l'appareil ne reçoit pas de données pendant un certain temps, la consommation électrique est réduite automatiquement.

ENERGY STAR et la marque ENERGY STAR sont des marques déposées aux Etats-Unis.

Pour plus d'informations sur le programme ENERGY STAR, reportez-vous au site <http://www.energystar.gov>.

## Recyclage



Veillez recycler ou éliminer l'emballage de ce produit dans le respect de l'environnement.

## Les bons gestes de mise au rebut de ce produit (Déchets d'équipements électriques et électroniques)

**(Applicable dans les pays de l'Union Européenne et dans d'autres pays européens pratiquant le tri sélectif)**



Ce symbole sur le produit, ses accessoires ou sa documentation indique que ni le produit, ni ses accessoires électroniques usés (chargeur, casque audio, câble USB, etc.) ne peuvent être jetés avec les autres déchets ménagers. La mise au rebut incontrôlée des déchets présentant des risques environnementaux et de santé publique, veuillez séparer vos produits et accessoires usés des

autres déchets. Vous favoriserez ainsi le recyclage de la matière qui les compose dans le cadre d'un développement durable. Les particuliers sont invités à contacter le magasin leur ayant vendu le produit ou se renseigner auprès des autorités locales pour connaître les procédures et les points de collecte de ces produits en vue de leur recyclage. Les entreprises et professionnels sont invités à contacter leurs fournisseurs et consulter les conditions de leur contrat de vente. Ce produit et ses accessoires ne peuvent être jetés avec les autres déchets professionnels et commerciaux.

## Élimination des batteries de ce produit

**(Applicable aux pays de l'Union européenne et aux autres pays européens dans lesquels des systèmes de collecte sélective sont mis en place)**



Le symbole sur la batterie, le manuel ou l'emballage indique que les batteries de ce produit ne doivent pas être éliminées en fin de vie avec les autres déchets ménagers. Lorsqu'elles sont inscrites, les symboles chimiques Hg, Cd ou Pb indiquent que la batterie contient une dose de mercure, de cadmium ou de plomb supérieure à celle prévue par la directive européenne 2006/66. Si les batteries en question

ne sont pas éliminées correctement, ces substances peuvent être nocives pour la santé humaine et pour l'environnement. Afin de protéger les ressources naturelles et d'encourager la réutilisation du matériel, veuillez séparer les batteries des autres types de déchets et les recycler via votre système local de collecte gratuite des batteries.

## Émission de fréquences radio

### Réglementation FCC

Cet appareil a été testé et s'est avéré conforme aux limites imposées à un périphérique numérique de classe A, définies à l'alinéa 15 des réglementations FCC. Ces limites sont conçues pour assurer une protection raisonnable contre les interférences dans une installation domestique. Cet appareil génère, utilise et peut émettre de hautes fréquences radio et, s'il n'est pas installé et utilisé conformément aux instructions, peut provoquer des perturbations dans les communications radio. Cependant, nous ne pouvons garantir l'absence d'interférence dans une installation particulière. Si cet appareil provoque des interférences au niveau de la réception radio ou télévision lors de sa mise sous tension et hors tension, essayez de corriger le problème en utilisant une des mesures suivantes :

- Réorientez ou repositionnez l'antenne de réception.
- Éloignez l'imprimante et le récepteur.
- Branchez l'appareil sur une prise ou un circuit différent(e) de celui/ celle du récepteur.
- Consultez votre distributeur ou un technicien radio/télévision qualifié pour obtenir de l'aide.

### Mise en garde :

Tout changement ou modification effectué sans l'accord explicite du fabricant pourrait annuler la capacité de l'utilisateur à utiliser cet équipement.

### Réglementation canadienne relative aux interférences radio

This digital apparatus does not exceed the Class A limits for radio noise emissions from digital apparatus as set out in the interference-causing equipment standard entitled "Digital Apparatus", ICES-003 of the Industry and Science Canada.

Cet appareil numérique respecte les limites de bruits radioélectriques applicables aux appareils numériques de Classe A prescrites dans la norme sur le matériel brouilleur : « Appareils Numériques », ICES-003 édictée par l'Industrie et Sciences Canada.

## Marquage des télécopies

Le Telephone Consumer Protection Act de 1991 rend illégal l'utilisation par quiconque d'un ordinateur ou de tout autre appareil électronique pour envoyer des messages via un télécopieur, sans qu'ils ne stipulent clairement dans la marge haute ou basse de chaque page, ou sur la première page transmise les informations suivantes :

- (1) la date et l'heure de transmission
- (2) le nom de l'entreprise, de l'entité commerciale ou du particulier qui envoie le message, et
- (3) le numéro de téléphone de la machine émettrice, de l'entreprise, de l'entité commerciale ou du particulier.

Votre opérateur télécom peut modifier ses équipements de communication, leur fonctionnement ou certaines procédures lorsqu'il l'estime nécessaire dans la limite du raisonnable et tant que cela n'est pas en contradiction avec l'alinéa 68 de la réglementation FCC. Si, pour un client, il est logique de penser que de telles modifications risquent d'entraîner l'incompatibilité de certains de ses terminaux avec les équipements de communication de l'opérateur, de rendre nécessaire leur modification ou leur altération, ou d'avoir des conséquences matérielles quelconques sur leur utilisation ou leurs performances, ce client est en droit d'en être informé par écrit de façon adéquate, afin de lui permettre de prendre les mesures visant à une utilisation ininterrompue des terminaux en question.

## RINGER EQUIVALENCE NUMBER

Le Ringer Equivalence Number et le numéro d'enregistrement FCC de cet appareil se trouvent sur l'étiquette placée dessous ou derrière la machine. Dans certains cas, vous pouvez être amené à fournir ces numéros à l'opérateur télécom.

Le Ringer Equivalence Number (REN) indique la charge électrique placée sur la ligne téléphonique. Il permet de déterminer les éventuelles surcharges. L'installation de plusieurs types d'équipement sur la même ligne téléphonique peut causer des problèmes pour les appels téléphoniques entrants et sortants, en particulier la sonnerie en cas d'appel. Pour un service optimal de l'opérateur télécom, la somme des Ringer Equivalence Numbers de tous ces équipements doit être inférieure à cinq. Dans certains cas, la somme de cinq équipements peut ne pas permettre l'utilisation de la ligne. Si un élément de votre équipement téléphonique ne fonctionne pas correctement, débranchez-le immédiatement de la ligne téléphonique car il peut endommager le réseau téléphonique.

### ATTENTION :

La réglementation FCC indique que les changements ou modifications de cet équipement qui n'auraient pas pu être expressément approuvés par le fabricant peuvent priver l'utilisateur du droit de l'utiliser. Si un terminal endommage le réseau téléphonique, l'opérateur télécom doit prévenir le client que le service risque d'être interrompu. Toutefois, lorsqu'il n'est pas possible de donner un préavis, l'opérateur peut interrompre temporairement le service s'il :

- a) prévient rapidement le client,
- b) donne au client la possibilité de remédier au problème d'équipement,
- c) informe le client de son droit à porter plainte auprès de la commission fédérale de la communication conformément aux procédures définies dans la sous-partie E de l'alinéa 68 de la réglementation FCC.

### Vous devez aussi savoir que :

- Votre télécopieur Samsung n'est pas conçu pour être connecté à un système PBX numérique.
- Si vous envisagez d'utiliser un modem d'ordinateur ou de télécopieur sur la même ligne téléphonique que votre télécopieur, tous les appareils peuvent présenter des problèmes de transmission et de réception. À part un téléphone, il est recommandé de ne pas installer d'autre appareil sur la même ligne que le télécopieur.

- Si la foudre affecte souvent une région ou que les surtensions y sont fréquentes, il est recommandé d'installer des parasurtenseurs pour les lignes électrique et téléphonique. Vous pouvez les acheter auprès de votre revendeur ou dans des magasins spécialisés dans la téléphonie ou l'électronique.
- Avant de programmer les numéros d'urgence et/ou de les tester, prévenez le régulateur de ces services en l'appelant sur un numéro autre que les numéros d'urgence. Il vous donnera des instructions sur la façon de tester le numéro d'urgence.
- Cet appareil ne peut pas être utilisé avec les services payants ou sur des lignes partagées.
- Ce téléphone dispose de couplage magnétique avec les appareils de correction auditive.
- Vous pouvez connecter cet appareil au réseau téléphonique en toute sécurité à l'aide d'une prise modulaire standard de type USOC RJ-11C.

## Déclaration de conformité CE

### Approbations et certifications



Le marquage CE apposé sur ce télécopieur signifie que Samsung Electronics Co., Ltd. a déclaré l'appareil conforme aux directives 93/68/EEC de l'Union Européenne respectives suivantes :

Par la présente, Samsung Electronics déclare que ce produit est conforme aux exigences essentielles et aux autres dispositions pertinentes de la Directive 1999/5/EC. La déclaration de conformité est consultable à l'adresse [www.samsung.com/printer](http://www.samsung.com/printer), allez dans Support > Download Center et saisissez le nom de votre imprimante multifonction (MFP) pour rechercher l'EuDoC.

**1er janvier 1995** : Directive 73/23/CEE du Conseil Européen  
Rapprochement des lois des états membres relatives aux équipements basse tension.

**1er janvier 1996** : Directive 89/336/CEE (92/31/CEE) du Conseil Européen  
Rapprochement des lois des états membres relatives à la compatibilité électromagnétique.

**9 mars 1999** : Directive 1999/5/CE relative à la conformité des équipements radios et des terminaux de télécommunications.

Vous pouvez vous procurer le texte complet de la déclaration, décrivant en détail ces différentes directives et les normes correspondantes, auprès de votre distributeur Samsung.

### Certification CE

#### Certification de conformité à la Directive 1999/5/EC relative aux équipements radio et terminaux de télécommunications (FAX)

L'équipement a été certifié pour la connexion en Europe d'un terminal simple au réseau téléphonique commuté (RTPC) en conformité avec la Directive 1999/5/EC. Appareil prévu pour fonctionner sur le réseau téléphonique public commuté français et sur les réseaux commutés privés compatibles des pays européens.

En cas de problème, il convient de contacter en premier lieu votre fournisseur d'équipement.

Le produit a été testé conforme aux normes TBR21 et/ou TBR 38. Pour faciliter l'utilisation et la mise en œuvre de tout équipement terminal compatible avec ces normes, l'Institut européen pour les normes de télécommunications (ETSI) a édité un document consultatif (EG 201 121) contenant des remarques et des obligations supplémentaires destinées à assurer la compatibilité totale des terminaux TBR21 avec les réseaux. Ce produit a été conçu en fonction et dans le respect total de toutes les informations applicables contenues dans ce document.

## Remplacement de la prise (Royaume-Uni uniquement)

### Important

Les fils électriques de cet appareil sont équipés d'une fiche électrique standard de 13 A (BS 1363) et d'un fusible de 13 A. Lorsque vous changez ou examinez le fusible, vous devez replacer le fusible de 13 A approprié. Vous devez ensuite replacer le capot du fusible. Si vous avez perdu le capot du fusible, n'utilisez pas la prise avant d'avoir remplacé un autre capot.

Veuillez prendre contact avec le détaillant qui vous a vendu l'appareil.

La fiche électrique la plus utilisée au Royaume-Uni est la prise de 13 A. Cependant, certains bâtiments (particulièrement les plus anciens) ne disposent pas de prises de courant de 13 A. Vous devez alors vous procurer un adaptateur approprié. Ne retirez pas la fiche moulée d'origine.

### Attention

**Si vous retirez la fiche moulée, jetez-la immédiatement.**

**Vous ne pourrez pas la reconnecter et vous risquez de recevoir un choc électrique si vous la branchez sur la prise.**

**Important ! Cet appareil doit être mis à la terre.**

Le code de couleurs suivant est appliqué aux fils des branchements électriques :

- Vert et jaune : Terre
- Bleu : Neutre
- Marron : Courant électrique

Si les fils de votre système électrique ne correspondent pas aux couleurs indiquées sur la fiche, procédez comme suit :

Connectez le fil vert et jaune à la broche portant la lettre « E » (symbole de la terre), la couleur verte, ou la couleur jaune et verte.

Connectez le fil bleu à la broche signalée par la lettre « N » (neutre) ou par la couleur noire.

Connectez le fil marron à la broche signalée par la lettre « L » ou par la couleur rouge.

Vous devez disposer d'un fusible de 13 A dans la fiche ou l'adaptateur, ou au niveau du tableau électrique.

# 1 Introduction

Merci d'avoir choisi cet appareil multifonction Samsung. Celui-ci vous permet d'imprimer, de photocopier, de numériser et d'envoyer des télécopies.

Ce chapitre comprend les sections suivantes :

- **Fonctions spéciales**
- **Présentation de l'appareil**
- **Présentation du panneau de commande**
- **Présentation de l'écran tactile et des touches utiles**
- **Présentation du voyant Statut**
- **Structure des menus**



## Remarque

Certaines fonctions sont en option. Reportez-vous à la section relative aux caractéristiques techniques (voir page 15.1).

## Fonctions spéciales

Votre nouvel appareil comprend des fonctions spéciales.

### Impression rapide et de haute qualité



- Vous pouvez imprimer dans une gamme complète de couleurs à partir du jaune, du magenta, du cyan et du noir.
- Vous pouvez imprimer avec une résolution allant jusqu'à 9 600 x 600 ppp en sortie effective (600 x 600 x 4 ppp) Voir Section Logiciel.
- Vous pouvez imprimer jusqu'à 38 ppm sur du papier au format A4 et 40 ppm sur du papier au format Lettre.
- En mode Recto verso, vous pouvez imprimer jusqu'à 33 ppm sur du papier au format A4 et 35 ppm sur du papier au format Lettre.

### Gestion souple de plusieurs options papier

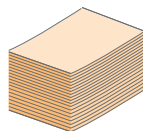

- Le bac polyvalent prend en charge le papier à en-tête, les enveloppes, les étiquettes, les transparents, les supports personnalisés, les cartes postales et le papier épais. Le bac polyvalent peut contenir jusqu'à 100 feuilles de papier ordinaire.
- Le bac 1 et le bac optionnel (520 feuilles chacun) prennent en charge différents formats de papier ordinaire.
- Le chargeur haute capacité optionnel de 2 100 feuilles accepte du papier ordinaire en différents formats.

### Création de documents professionnels

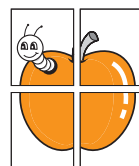

- Impression de filigranes. Vous pouvez personnaliser vos documents en imprimant des mots tels que « Confidential ». Voir Section Logiciel.
- Impression d'affiches. Le texte et les images de chaque page de votre document sont agrandis et imprimés sur la totalité de la feuille de papier. Ils peuvent ensuite être rassemblés pour former une affiche. Voir Section Logiciel.

### Gain de temps et d'argent

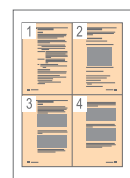

- Vous pouvez imprimer plusieurs pages sur une seule feuille, afin d'économiser le papier.
- Vous pouvez utiliser des formulaires préimprimés et des papiers à en-tête avec du papier ordinaire. Voir Section Logiciel.
- Cet appareil permet de réaliser des économies d'énergie car il réduit sa consommation électrique de manière significative en dehors des périodes d'utilisation.

### Extension des capacités de l'appareil

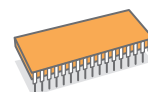

- L'appareil dispose d'un emplacement supplémentaire permettant d'étendre sa capacité mémoire (voir page 14.1).
- Une interface réseau permet d'imprimer en réseau. L'appareil dispose d'une interface réseau intégrée de type 10/100/1000 Base TX.
- L'émulation Zoran IPS\* est compatible avec l'émulation **PostScript 3\*** (PS) et permet l'impression PS.

\* L'émulation Zoran IPS est compatible avec PostScript 3

**ZORAN** © Copyright 1995-2005, Zoran Corporation. Tous droits réservés. Zoran, le logo Zoran, IPS/PS3 et OneImage sont des marques commerciales de Zoran Corporation.

\* 136 polices PS3

Notamment UFST et MicroType de Monotype Imaging Inc.

### Environnements compatibles



- Vous pouvez imprimer avec divers systèmes d'exploitation comme les systèmes Windows, Linux et Macintosh.
- L'appareil est équipé d'une interface USB et d'une interface réseau.

### Reproduction d'originaux sous plusieurs formats

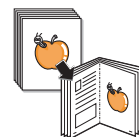

- Vous pouvez créer un livret à l'aide de la fonction séquentielle recto verso.
- Vous pouvez supprimer les trous de perforation, les marques d'agrafage ou l'arrière-plan d'un journal.
- Vous pouvez régler et améliorer simultanément la qualité d'impression et la taille de l'image.



### Numérisation d'originaux et envoi immédiat

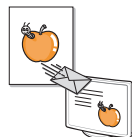

- Numérisez rapidement des fichiers et envoyez-les à plusieurs destinataires via la messagerie électronique, le serveur SMB, le serveur FTP ou le réseau.
- Il vous suffit d'utiliser le clavier à l'écran pour saisir des adresses e-mail et envoyer immédiatement l'image numérisée.
- Numérisez en couleur et utilisez la compression précise des formats JPEG, TIFF et PDF.

### Sélection de l'heure d'envoi d'une télécopie (en option)

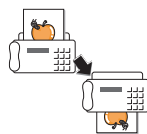

- Vous pouvez sélectionner l'heure d'envoi d'une télécopie ou la transmettre à plusieurs destinataires enregistrés.
- Vous pouvez configurer l'appareil pour qu'il imprime les journaux de télécopie au terme de la transmission.

### Utilisation de périphériques à mémoire flash USB

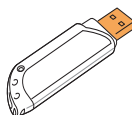

Si vous disposez d'un périphérique de stockage USB, vous pouvez l'utiliser de différentes manières avec votre appareil.

- Vous pouvez numériser des documents et les enregistrer sur le périphérique.
- Vous pouvez imprimer directement les données enregistrées sur le périphérique.
- Vous pouvez sauvegarder des données puis restaurer les fichiers de sauvegarde dans la mémoire de l'appareil.

### IPv6

Cette machine prend en charge IPv6.



### Caractéristiques de l'appareil

Le tableau ci-dessous récapitule les fonctions prises en charge par l'appareil. (● : incluse ; ○ : en option\*)

Caractéristiques	SCX-8385ND
USB 2.0	●
Mémoire USB	●
Émulation PostScript	●
DADF (chargeur automatique de documents recto verso)	●
Disque dur	●
Kit de télécopie en option	○
Bacs optionnels 2 et 3	○
Chargeur haute capacité	○
Support	○
Empilement et agrafage (module de finition)	○
Cartouche d'agrafes	○
Kit FDI (Interface pour périphérique étranger)	○
SmarThru Workflow	○
Interface réseau (Ethernet 10/100/1000 Base TX)	●
Impression recto verso <sup>a</sup>	●
Boîte aux lettres à 4 bacs	○
Finisseur à 2 bacs	○

a. Impression des deux côtés de la feuille.

\* Pour plus d'informations concernant la commande d'options, voir page 13.1.

## Présentation de l'appareil

Le schéma ci-dessous illustre les principaux composants de l'appareil.

### Vue avant

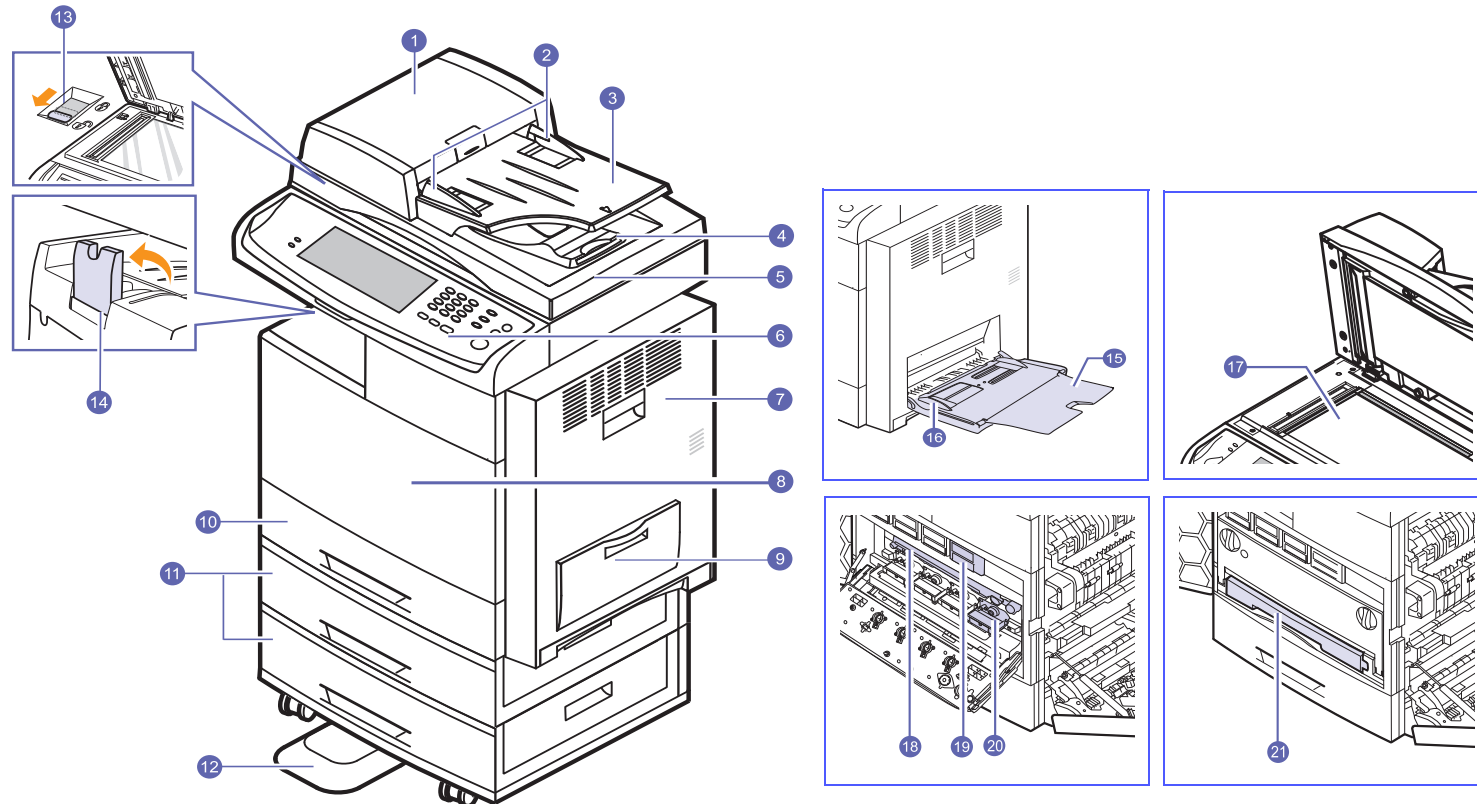

- Le symbole \* signale un périphérique en option.

1	Capot du chargeur DADF	12	Support*
2	Guides latéraux du chargeur DADF	13	Verrouillage CCD
3	Bac d'alimentation du chargeur DADF	14	Support de sortie
4	Bac de sortie du chargeur DADF	15	Rallonge du bac polyvalent
5	Capot du scanner	16	Guides latéraux du bac polyvalent
6	Panneau de commande	17	Vitre de numérisation
7	Capot latéral	18	Unité de transfert
8	Capot avant	19	Cartouche de toner
9	Bac polyvalent	20	Unité d'imagerie
10	Bac 1	21	Récupérateur de toner usagé
11	Bac optionnel*		



## Vue arrière

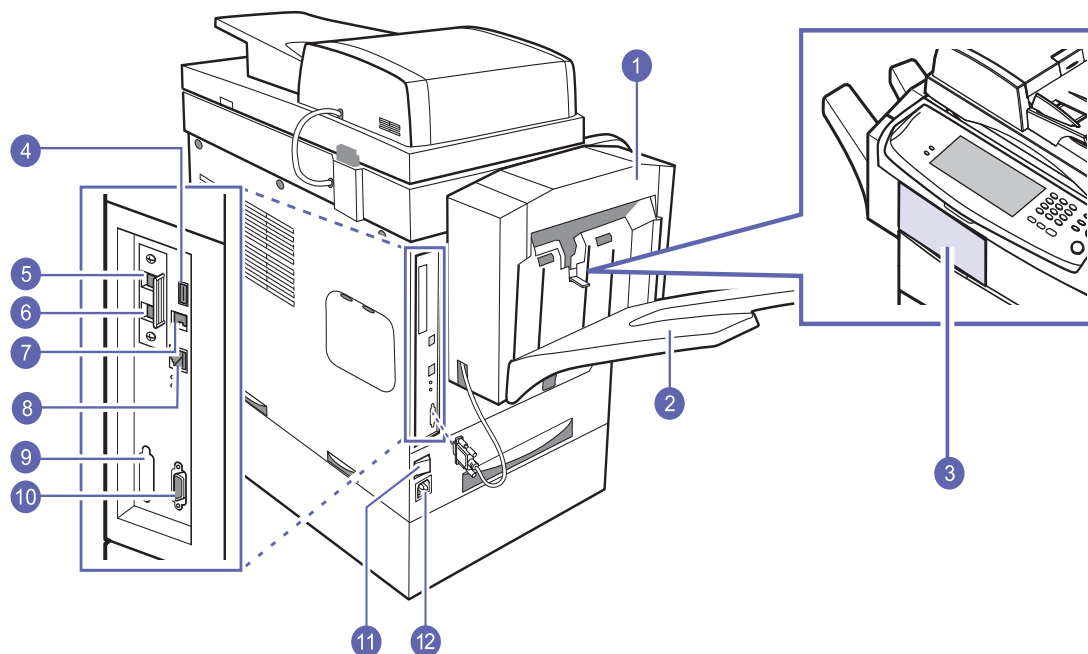

- Le symbole \* signale un périphérique en option.

1	<b>Module de finition (empilement et agrafage)*</b>	7	<b>Port USB</b>
2	<b>Bac de sortie du module de finition (empilement et agrafage)*</b>	8	<b>Port réseau</b>
3	<b>Capot du module de finition (empilement et agrafage)*</b>	9	<b>Embout FDI (Interface pour périphérique étranger)*</b>
4	<b>Port mémoire USB</b>	10	<b>Connexion à 15 broches du module de finition (empilement et agrafage)*</b>
5	<b>Prise téléphonique supplémentaire (EXT)*</b>	11	<b>Bouton Marche/Arrêt</b>
6	<b>Prise de raccordement téléphonique (LINE)*</b>	12	<b>Prise d'alimentation</b>

## Présentation du panneau de commande

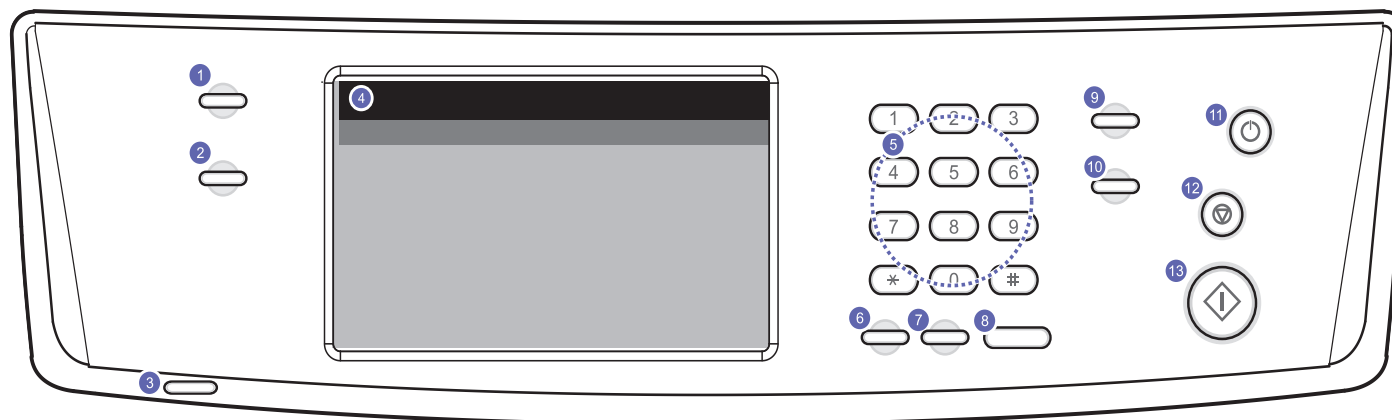

1	<b>Conf. mach.</b> : permet d'accéder aux paramètres de configuration et aux options avancées de l'appareil (voir page 10.1).	8	<b>Ligne</b> : permet d'accéder à la ligne téléphonique.
2	<b>Statut tâche</b> : permet d'afficher les tâches en cours, en attente ou terminées.	9	<b>Interrompre</b> : permet d'interrompre la tâche en cours pour réaliser une copie urgente.
3	<b>Statut</b> : permet d'afficher l'état de l'appareil (voir page 1.7).	10	<b>Tout effacer</b> : permet de restaurer les paramètres par défaut.
4	<b>Écran d'affichage</b> : permet d'afficher l'état actuel de l'appareil et des messages concernant la réalisation d'une tâche. Vous pouvez définir les menus en toute simplicité à l'aide de l'écran tactile.	11	<b>Écon. énerg.</b> : permet de faire passer l'appareil en mode Économie d'énergie. Ce bouton permet également de mettre l'appareil sous et hors tension (voir page 3.6).
5	<b>Clavier numérique</b> : permet de composer les numéros de télécopie et de saisir le nombre de copies souhaitées ou d'autres options.	12	<b>Stop</b> : permet d'interrompre une tâche à tout moment. Une fenêtre contextuelle s'affiche à l'écran, indiquant la tâche en cours que l'utilisateur peut interrompre ou reprendre.
6	<b>Suppr.</b> : permet de supprimer des caractères dans la zone de modification.	13	<b>Départ</b> : permet de lancer une tâche.
7	<b>Bis/Pause</b> : en mode Veille, ce bouton permet de recomposer le dernier numéro ; en mode Édition, il permet d'insérer une pause dans un numéro de télécopie.		



### Mise en garde



Ne touchez l'écran tactile qu'avec vos doigts. Un stylo ou tout autre élément pointu pourrait endommager l'écran.

## Présentation de l'écran tactile et des touches utiles

### Écran tactile

L'écran tactile permet une utilisation conviviale de l'appareil. L'icône Accueil (  ) permet d'afficher l'écran **principal**.



-  : permet d'afficher l'aide. Vous y trouverez des informations concernant chaque fonction.
- **Copier** : permet d'accéder au menu **Copier**.
- **Fax** : permet d'accéder au menu **Fax** (en option).
- **Documents Box** : permet d'entrer dans le menu **Documents Box** (voir page 11.2).
- **USB** : lorsqu'un périphérique USB est inséré dans le port mémoire de l'appareil, l'icône USB s'affiche à l'écran.
- **Num vrs email** : permet d'entrer dans le menu **Num vrs email** (voir page 7.3).
- **Num v. PC** : permet d'entrer dans le menu **Num v. PC** (voir page 7.3).
- **Numérisation vers serveur** : permet d'entrer dans le menu **Numérisation vers serveur** (voir page 7.3).
- **Numéris.vers USB** : permet d'entrer dans le menu **Numéris.vers USB** (voir page 11.2).
- **SmarThru Workflow** : permet d'accéder au menu **SmarThru Workflow** (en option).
- **État de la machine** : permet d'afficher l'état actuel de l'appareil.
- **Param. admin** : permet à un administrateur de configurer l'appareil.
- **Gestion des bacs** : indique les bacs actuellement installés ainsi que leur état. Vous pouvez également modifier les paramètres du papier pour chaque bac.
- **Journal des pages d'utilisation** : permet d'imprimer le journal du nombre d'impressions par format et type de papier.
- **Infos toner** : permet d'afficher la quantité de toner utilisée.
- **Luminosité LCD** : permet de régler la luminosité de l'écran tactile.
-  : pour changer la langue de l'affichage.
-  : vous guide dans le retrait des dispositifs de mémoire USB de l'appareil. Suivez les instructions affichées sur l'écran LCD. Cet icône ne s'affiche que lorsque vous connectez un module de mémoire USB.
- **Déconn.** : permet de fermer la session en cours.



### Remarque

- Les icônes affichées à l'écran, par exemple **Fax**, peuvent être grisées en fonction du programme ou kit optionnel installé sur l'appareil.
- Pour passer à un autre écran et afficher les autres icônes disponibles, appuyez sur la flèche située à droite de l'écran.

### Touche Conf. mach.

La touche **Conf. mach.** permet d'afficher les paramètres en cours ou de modifier leurs valeurs (voir page 10.1).



-  : ce bouton vous permet de vous déplacer dans les menus directement à partir de l'écran **principal**.
- **État de la machine** : permet d'afficher l'état actuel de l'appareil.
- **Param. admin** : permet à un administrateur de configurer l'appareil.
- **Gestion des bacs** : Indique les bacs actuellement installés ainsi que leur état. Vous pouvez également modifier les paramètres du papier pour chaque bac.
- **Journal des pages d'utilisation** : permet d'imprimer le journal du nombre d'impressions par type.

### Touche Statut tâche

La touche **Statut tâche** permet d'afficher la liste des tâches en cours, en attente ou terminées.



N°	Nom tâche	État	Util	Type tâche
000	Tâche de copie:JobName_0	Namérisation	JobOwner_0	Copier
001	Tâche de copie:JobName_1	Namérisation	JobOwner_1	Copier
002	Tâche de copie:JobName_2	Namérisation	JobOwner_2	Copier
003	Tâche de copie:JobName_3	Namérisation	JobOwner_3	Copier
004	Tâche de copie:JobName_4	Namérisation	JobOwner_4	Copier
005	Tâche de copie:JobName_5	Namérisation	JobOwner_5	Copier

- Onglet **Impr. en cours** : permet d'afficher la liste des tâches en cours et en attente.
- Onglet **Tâche terminée** : permet d'afficher la liste des tâches terminées.
- Onglet **Avertiss actif** : permet d'afficher tout code d'erreur éventuel.
- **N°** : permet d'afficher l'ordre des tâches.
- **Nom tâche** : permet d'afficher des informations telles que le nom ou le type de tâche.
- **État** : permet d'afficher l'état actuel de chaque tâche.

- **Util** : permet d'afficher le nom de l'utilisateur, généralement le nom de l'ordinateur.
- **Type tâche** : permet d'afficher des informations détaillées telles que le type de tâche, le numéro de téléphone du destinataire, etc.
- **Détail** : permet d'afficher des informations détaillées concernant l'option sélectionnée dans les listes **Impr. en cours**, **Tâche terminée** et **Avertiss actif**.
- **Suppr.** : permet de supprimer la tâche sélectionnée de la liste.
- **Supp tout** : permet de supprimer toutes les tâches incluses dans la liste.
- **Fermer** : permet de fermer la fenêtre État de la tâche et de revenir à l'écran précédent.

## Touche Écon. énerg.

Réalisez des économies d'énergie grâce au mode Économie d'énergie fourni lorsque vous n'utilisez pas l'appareil. Celui-ci passera en mode Économie d'énergie si vous appuyez sur cette touche (voir page 3.6).

Si vous appuyez sur la touche **Écon. énerg.** pendant plus de deux secondes, une fenêtre s'affiche, vous invitant à éteindre l'appareil. Si vous répondez Oui, l'appareil est mis hors tension. Cette touche permet également de mettre l'appareil sous tension.

État		Description
Éteint		<ul style="list-style-type: none"> <li>• L'appareil n'est pas en mode Économie d'énergie.</li> <li>• L'appareil est en mode Économie d'énergie maximale.</li> </ul>
Bleu	Fixe	L'appareil est en mode Économie d'énergie maximale.
	Clignotant	L'appareil est en mode Économie d'énergie.

## Touche Interrompre

La touche **Interrompre** permet de faire passer l'appareil en mode Interruption. La tâche d'impression en cours est alors interrompue pour permettre la réalisation d'une copie urgente. Une fois la copie urgente réalisée, l'appareil reprend la tâche d'impression interrompue.

État		Description
Éteint		L'appareil n'est pas en mode Interruption d'impression.
Bleu	Fixe	L'appareil est en mode Interruption d'impression.



### Remarque

Lorsque l'appareil est mis hors tension ou réinitialisé, la valeur par défaut du mode Interruption est rétablie (Désactivé).

## Présentation du voyant Statut

Lorsqu'un problème survient, la couleur du voyant **Statut** indique l'état de l'appareil.

### Statut

État		Description
Éteint		<ul style="list-style-type: none"> <li>• L'appareil est déconnecté.</li> <li>• L'appareil est en mode Économie d'énergie. Dès que des données sont reçues ou qu'une touche est sélectionnée, l'appareil se reconnecte automatiquement.</li> </ul>
Vert	Fixe	L'appareil est connecté et il est prêt à être utilisé.
	Clignotant	<ul style="list-style-type: none"> <li>• Un clignotement lent indique que l'appareil reçoit des données de l'ordinateur.</li> <li>• Un clignotement rapide indique que l'appareil imprime des données.</li> </ul>
Rouge	Fixe	<ul style="list-style-type: none"> <li>• L'unité d'imagerie est arrivée en fin de vie. Retirez l'ancienne unité d'imagerie et installez-en une nouvelle (voir page 11.6).</li> <li>• La cartouche de toner est entièrement vide<sup>a</sup>. Retirez l'ancienne cartouche et installez-en une nouvelle (voir page 11.5).</li> <li>• Un bourrage papier s'est produit (voir page 12.3).</li> <li>• Le capot est ouvert. Fermez le capot.</li> <li>• Le bac est vide. Chargez du papier dans le bac.</li> <li>• L'appareil s'est arrêté à la suite d'une erreur grave. Consultez le message d'erreur (voir page 12.12).</li> <li>• Le récupérateur de toner usagé est absent ou plein (voir page 11.8).</li> </ul>
	Clignotant	<ul style="list-style-type: none"> <li>• Une erreur mineure s'est produite et l'appareil attend qu'elle soit corrigée. Consultez le message d'erreur. Dès que le problème est résolu, l'appareil reprend la tâche interrompue.</li> <li>• La cartouche de toner est presque vide. Commandez une nouvelle cartouche. Vous pouvez améliorer temporairement la qualité d'impression en répartissant le toner restant (voir page 11.5).</li> </ul>

a. L'autonomie estimée de la cartouche signifie l'autonomie attendue ou estimée de la cartouche de toner, ce qui indique la capacité moyenne d'impression et est définie conformément à la norme ISO/IEC 19798. (Voir les caractéristiques générales.) Le nombre de pages peut varier en fonction de l'environnement d'exploitation, du délai entre chaque impression, ainsi que du type et du format des supports. Une certaine quantité de toner peut rester dans la cartouche, même lorsque le message « Fin de vie. Remplacer par une nouvelle cartouche de toner [xxx] » s'affiche et que l'impression cesse.



### Remarque

Consultez le message d'erreur et suivez les instructions à l'écran ou reportez-vous à la section Dépannage (voir page 12.1). Si le problème persiste, contactez le service de maintenance.

## Structure des menus

The control panel provides access to various menus to set up the machine or use the machine's functions. These menus can be accessed by pressing **Conf. mach.**, **Statut tâche** or touching menus on the display screen. Refer to the following diagram.

### Écran principal

L'écran **principal** s'affiche sur l'écran du panneau de commande. Certains menus sont grisés en fonction du modèle utilisé.

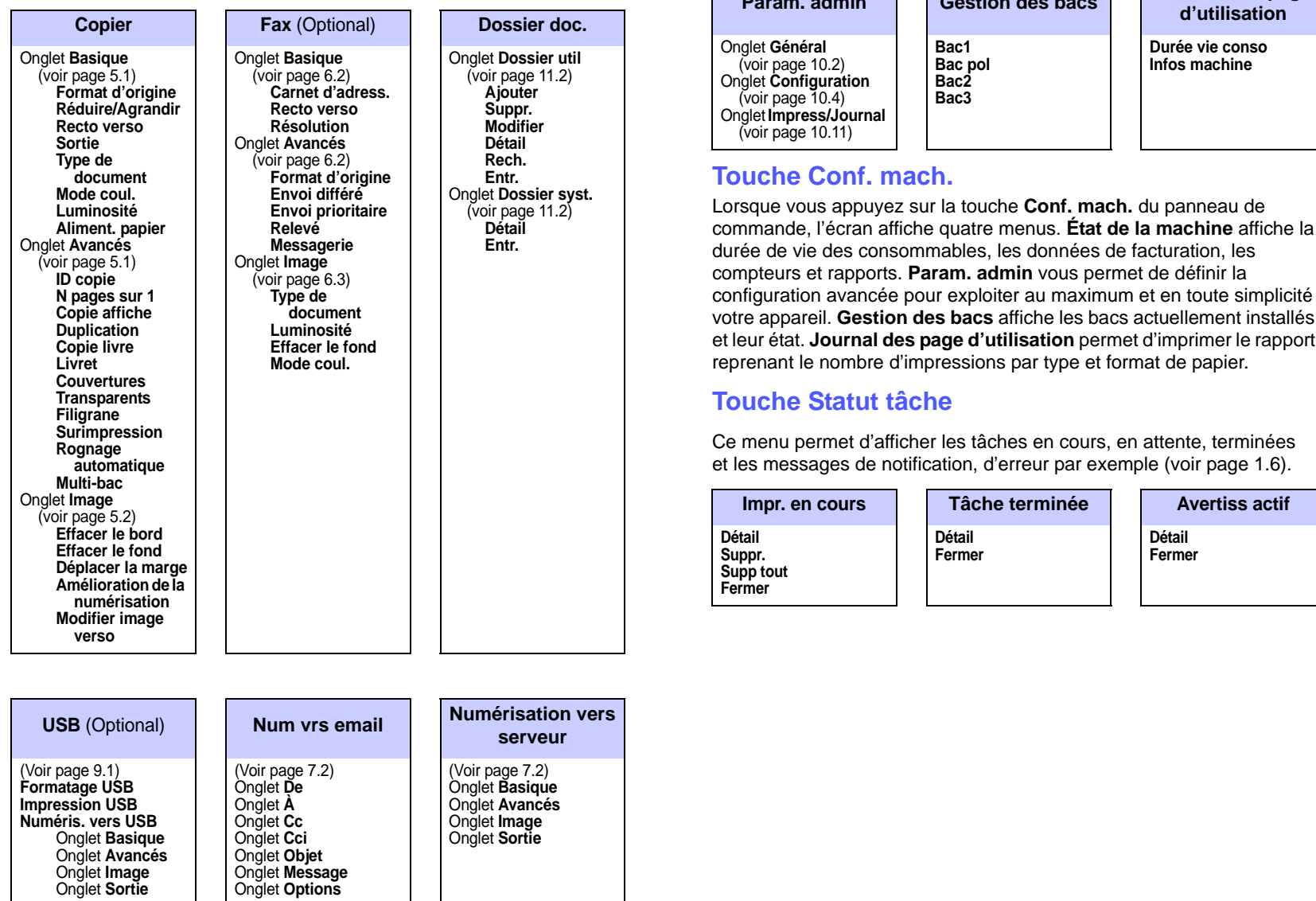

### Touche Conf. mach.

Lorsque vous appuyez sur la touche **Conf. mach.** du panneau de commande, l'écran affiche quatre menus. **État de la machine** affiche la durée de vie des consommables, les données de facturation, les compteurs et rapports. **Param. admin** vous permet de définir la configuration avancée pour exploiter au maximum et en toute simplicité votre appareil. **Gestion des bacs** affiche les bacs actuellement installés et leur état. **Journal des page d'utilisation** permet d'imprimer le rapport reprenant le nombre d'impressions par type et format de papier.

### Touche Statut tâche

Ce menu permet d'afficher les tâches en cours, en attente, terminées et les messages de notification, d'erreur par exemple (voir page 1.6).

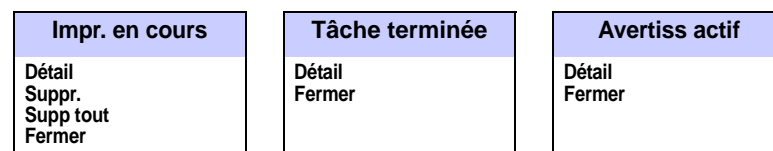

## 2 Présentation du logiciel

Ce chapitre présente le logiciel fourni avec l'appareil. Pour plus d'informations sur l'utilisation du logiciel, reportez-vous à la **Section Logiciel**.

Ce chapitre comprend les sections suivantes :

- **Logiciel fourni**
- **Fonctions des pilotes d'impression**
- **Configuration requise**

### Logiciel fourni

Une fois votre appareil paramétré puis connecté à votre ordinateur, vous devez installer le logiciel de l'imprimante et du scanner. Si vous êtes un utilisateur Windows ou Mac OS, installez le logiciel à partir du CD fourni. Si vous êtes un utilisateur Linux, téléchargez le logiciel à partir du site Web de Samsung ([www.samsung.com/printer](http://www.samsung.com/printer)) et installez-le.



#### Remarque

Les logiciels de l'appareil sont de temps en temps mis à jour pour des raisons tels que la sortie d'un nouveau système d'exploitation, etc. Si nécessaire, téléchargez la dernière version sur le site Internet de Samsung ([www.samsung.com/printer](http://www.samsung.com/printer)).

Système d'exploitation	Contenu
Windows	<ul style="list-style-type: none"> <li>• <b>Pilote d'impression</b> : ce pilote permet d'exploiter toutes les fonctions de l'imprimante.</li> <li>• <b>Fichier de description d'imprimante PostScript (PPD)</b> : le pilote PostScript permet d'imprimer des documents contenant des polices et des graphiques complexes en langage PS.</li> <li>• <b>Pilote de numérisation</b> : les pilotes TWAIN et WIA (Windows Image Acquisition) permettent de numériser des documents sur l'appareil.</li> <li>• <b>Smart Panel</b> : ce programme vous permet de contrôler l'état de l'appareil et vous avertit lorsqu'une erreur survient en cours d'impression.</li> <li>• <b>SmarThru Office<sup>a</sup></b> : ce logiciel Windows est fourni avec votre appareil multifonction.</li> <li>• <b>Gestionnaire de numérisation Samsung</b> : ce programme vous permet de numériser un document à partir de votre appareil, puis de l'enregistrer sur un ordinateur connecté au réseau.</li> <li>• <b>Utilitaire d'impression directe</b> : ce programme permet d'imprimer directement des fichiers PDF.</li> <li>• <b>Samsung Network PC Fax</b> : vous pouvez envoyer une télécopie de votre ordinateur sans aller jusqu'à l'appareil.</li> </ul>

Système d'exploitation	Contenu
Windows (suite)	<ul style="list-style-type: none"> <li>• <b>Samsung AnyWeb Print</b> : ce programme vous aide à effectuer une capture d'écran, à prévisualiser, supprimer et imprimer l'écran de Windows Internet Explorer plus facilement qu'avec le programme habituel. Cliquez sur <b>Démarrer &gt; Tous les programmes &gt; Samsung Printers &gt; Samsung AnyWeb Print &gt; Télécharger la dernière version</b>. Cet utilitaire n'est disponible que pour les systèmes d'exploitation Windows.</li> <li>• <b>Samsung Easy Color Manager</b> : ce programme aide les utilisateurs d'appareil laser couleur Samsung à régler les couleurs selon leurs préférences. Les utilisateurs peuvent régler les couleurs d'impression comme ils les voient sur le moniteur. La couleur réglée peut être enregistrée sur le pilote d'impression et appliquée aux impressions. (<a href="http://solution.samsungprinter.com/personal/colormanager">http://solution.samsungprinter.com/personal/colormanager</a>)</li> </ul>
Linux	<ul style="list-style-type: none"> <li>• <b>Pilote d'impression</b> : ce pilote permet d'utiliser l'appareil avec un ordinateur Linux et d'imprimer des documents.</li> <li>• <b>SANE</b> : ce pilote permet de numériser des documents.</li> <li>• <b>Smart Panel</b> : ce programme vous permet de contrôler l'état de l'appareil et vous avertit lorsqu'une erreur survient en cours d'impression.</li> </ul>
Macintosh	<ul style="list-style-type: none"> <li>• <b>Pilote d'impression</b> : ce pilote permet d'utiliser l'appareil avec un ordinateur Linux et d'imprimer des documents.</li> <li>• <b>Pilote de numérisation</b> : le pilote TWAIN permet de numériser des documents sur l'appareil.</li> <li>• <b>Smart Panel</b> : ce programme vous permet de contrôler l'état de l'appareil et vous avertit lorsqu'une erreur survient en cours d'impression.</li> </ul>

a. Permet de modifier une image numérisée selon différentes méthodes, à l'aide d'un puissant programme de retouche d'images, puis d'envoyer l'image par e-mail. Vous pouvez également ouvrir un autre programme de retouche d'images tel qu'Adobe Photoshop à partir de SmarThru. Pour plus d'informations, reportez-vous à l'aide à l'écran du programme SmarThru.



## Fonctions des pilotes d'impression

Les pilotes d'impression prennent en charge les fonctions standards suivantes :

- Sélection de la source d'alimentation papier
- Format de papier, orientation et type de support
- Nombre d'exemplaires

Vous pouvez également utiliser diverses fonctions d'impression spéciales. Le tableau ci-dessous récapitule les différentes fonctions prises en charges par les pilotes d'impression.

Fonction	PCL 6	PostScript		
	Windows	Windows	Macintosh	Linux
Option Qualité d'impression	○	○	○	○
Impression d'affiches	○	X	X	X
Plusieurs pages par feuille (nombre)	○	○	○	○ (2, 4)
Ajustement à la page	○	○	○ <sup>a</sup>	○
Impression à l'échelle	○	○	○	○
Source d'alimentation différente pour la première page	○	X	○	X
Filigrane	○	X	X	X
Surimpression	○	X	X	X
Recto verso <sup>b</sup>	○	○	○	○
Impression stockée	○	○	○	○
Impression différée	○	○	○	X
Impression désynchronisée	○	○	○	○
Impression d'épreuves	○	○	X	X
Agrafeuse	○	○	○	○

a. Cette fonction est prise en charge uniquement sous MAC OS X 10.3.

b. La fonction Recto verso permet d'imprimer des deux côtés de la feuille.

## Configuration requise

Avant de commencer, assurez-vous que votre système répond aux conditions ci-dessous.

### Windows

L'appareil prend en charge les systèmes d'exploitation Windows ci-dessous.

Système d'exploitation	Configuration (recommandée)		
	Processeur	RAM	Espace disque disponible
<b>Windows 2000</b>	Pentium II 400 MHz (Pentium III 933 MHz)	64 Mo (128 Mo)	600 Mo
<b>Windows XP</b>	Pentium III 933 MHz (Pentium IV 1 GHz)	128 Mo (256 Mo)	1,5 Go
<b>Windows 2003 Server</b>	Pentium III 933 MHz (Pentium IV 1 GHz)	128 Mo (512 Mo)	1,25 à 2 Go
<b>Windows Server 2008</b>	Pentium IV 1 GHz (Pentium IV 2 GHz)	512 Mo (2 048 Mo)	10 Go
<b>Windows Vista</b>	Pentium IV 3 GHz	512 Mo (1 024 Mo)	15 Go
<b>Windows 7</b>	Processeur Pentium IV 1 GHz 32/64 bits ou supérieur	1 Go (2 Go)	16 Go
<b>Windows Server 2008 R2</b>	Processeurs Pentium IV 1 GHz (x86) ou 1,4 GHz (x64) (2 GHz ou plus)	512 Mo (2 048 Mo)	10 Go



### Remarque

- Pour tous les systèmes d'exploitation Windows, votre ordinateur doit être équipé d'Internet Explorer version 5.0 ou supérieure.
- Les utilisateurs qui disposent des droits d'administrateur peuvent installer le logiciel.
- **Windows Terminal Services** est compatible avec cette machine.



## Macintosh

Système d'exploitation	Configuration (recommandée)		
	Processeur	RAM	Espace disque disponible
<b>Mac OS X 10.4 ou toute version inférieure</b>	<ul style="list-style-type: none"> <li>• Intel</li> <li>• PowerPC G4/G5</li> </ul>	<ul style="list-style-type: none"> <li>• 128 Mo pour un Mac équipé d'un processeur PowerPC (512 Mo)</li> <li>• 512 Mo pour un Mac équipé d'un processeur Intel (1 Go)</li> </ul>	1 Go
<b>Mac OS X 10.5</b>	<ul style="list-style-type: none"> <li>• Intel</li> <li>• Processeur PowerPC G4/G5 867 MHz ou plus rapide</li> </ul>	512 Mo (1 Go)	1 Go
<b>Mac OS X 10.6</b>	<ul style="list-style-type: none"> <li>• Processeur Intel</li> </ul>	1 Go (2 Go)	1 Go

## Linux

Élément	Configuration (recommandée)
<b>Système d'exploitation</b>	RedHat Enterprise Linux WS 4, 5 (32/64 bit) Fedora Core 2~9 (32/64 bit) SuSE Linux 9.1 (32 bit) SuSE Linux 9.2, 9.3, 10.0, 10.1, 10.2, 10.3, 11.0, 11.1 (32/64 bit) Mandrake 10.0, 10.1 (32/64 bit) Mandriva 2005, 2006, 2007, 2008, 2009 (32/64 bit) Ubuntu 6.06, 6.10, 7.04, 7.10, 8.04, 8.10 (32/64 bit) SuSE Linux Enterprise Desktop 9, 10 (32/64 bit) Debian 3.1, 4.0, 5.0 (32/64 bit)
<b>Processeur</b>	Pentium IV 2.4 GHz (IntelCore2)
<b>Mémoire vive (RAM)</b>	512 Mo (1 024 Mo)
<b>Espace disque disponible</b>	1 Go (2 Go)



### Remarque

- Vous devrez créer une partition swap de 300 Mo ou plus pour pouvoir travailler sur des images numérisées volumineuses.
- Le pilote de numérisation Linux prend en charge la résolution optique maximale.

# 3 Instructions de démarrage

Ce chapitre vous guide pas à pas dans la procédure de configuration de l'appareil.

Il comprend les sections suivantes :

- Configuration du matériel
- Définition d'un profil de couleur
- Configuration du réseau
- Installation du logiciel
- Utilisation du programme SetIP
- Réglage de l'altitude
- Paramètres de base de l'appareil
- Présentation du clavier

## Configuration du matériel

Cette section présente la procédure de configuration du matériel décrite dans le Guide d'installation rapide. Veuillez prendre connaissance du Guide d'installation rapide puis réaliser les opérations ci-dessous.

### 1 Choisissez un emplacement approprié.

Installez l'appareil sur un support plat et stable, laissant suffisamment d'espace pour la circulation de l'air. Prévoyez un espace supplémentaire pour l'ouverture des capots et des bacs. L'altitude doit être inférieure à 1 000 mètres pour permettre une qualité d'impression optimale. Reportez-vous aux paramètres généraux de Réglage d'altitude, page 3.5.

L'emplacement sélectionné doit être correctement ventilé et situé à l'abri de toute exposition directe au soleil et toute source de chaleur, de froid ou d'humidité. Évitez d'installer votre appareil près du bord de votre plan de travail.

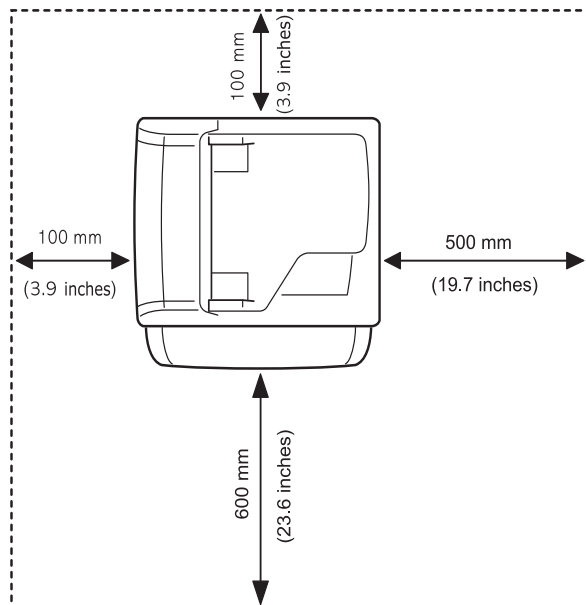

Le dénivelé du plan horizontal ne doit pas dépasser 5 mm, que ce soit entre l'avant et l'arrière ou la droite et la gauche de l'appareil.

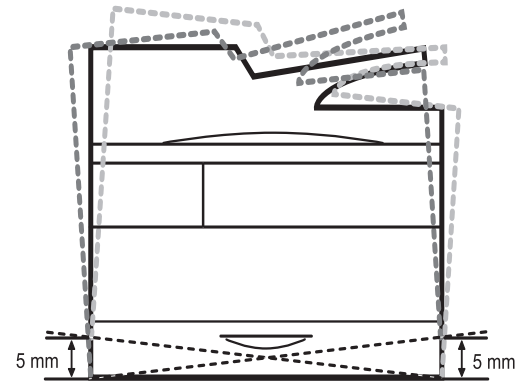

### Mise en garde

- Assurez-vous de ne pas incliner ni renverser l'appareil lorsque vous le déplacez. Le toner risquerait de se répandre et d'endommager l'appareil ou de réduire la qualité d'impression.
- Si vous déplacez l'appareil ou s'il n'a pas été utilisé pendant une période prolongée, mettez-le sous tension et attendez qu'il soit en mode prêt. Fermez le capot du scanner, puis mettez l'appareil hors tension. Ouvrez ensuite le capot du scanner et activez le verrouillage du scanner.

### 2 Déballagez l'appareil puis vérifiez les éléments fournis.

### 3 Retirez la bande adhésive qui maintient l'appareil.

### 4 Installez les cartouches de toner et les unités d'imagerie.

### 5 Chargez du papier. (Reportez-vous à la section « Chargement du papier » à la page 4.8.)

### 6 Vérifiez que tous les câbles sont connectés à l'appareil.

### 7 Mettez l'appareil sous tension.



### Remarque

Cet équipement ne pourra pas fonctionner en cas de défaillance de l'alimentation secteur.

## Définition d'un profil de couleur

Lors de la première mise en marche de l'appareil, s'affiche une fenêtre vous demandant de définir le profil de couleur. Cette opération est destinée à améliorer la qualité des couleurs des impressions. Procédez comme suit pour définir le profil de couleur.

- 1 Allumez l'appareil.
- 2 Un message vous demandant de démarrer le réglage d'un profil de couleur s'affiche.  
Appuyez sur **Démarrer** pour démarrer le réglage d'un profil de couleur.  
Ou appuyez sur **Annuler** pour le faire plus tard.



### Remarque

- Si un message vous demandant de sélectionner un pays s'affiche, sélectionnez d'abord un pays, puis le message de réglage d'un profil de couleur s'affichera.
- Si vous appuyez sur **Annuler**, ce message s'affichera de nouveau à la prochaine mise en marche de l'appareil.
- L'appareil doit être en mode prêt pour définir le profil de couleur. Si l'appareil est en cours d'utilisation, un message vous indiquant qu'une tâche est en attente s'affiche. Appuyez sur **Réessayer** pour recommencer ou appuyez sur **Annuler** pour réessayer plus tard.

- 3 Après un moment, un message vous demandant d'imprimer une mire d'essai s'affiche.  
Appuyez sur **Impr.** L'impression de la mire démarre.



### Remarque

Il doit y avoir du papier blanc dans le bac pour imprimer la mire d'essai.

- 4 Lorsque la mire d'essai est imprimée, placez-la sur la vitre d'exposition, puis appuyez sur **Num.**  
Veillez à aligner la flèche de la mire d'essai avec la flèche dans le coin de la vitre d'exposition.
- 5 Lorsque le message, indiquant que le profil de couleur de terminé, s'affiche, appuyez sur **Fermer**.



### Remarque

Vous pouvez également utiliser le menu **Setting Color Standard** pour régler le profil de couleur à n'importe quel moment.

- 1 Appuyez sur la touche **Conf. mach.** du panneau de commande.
- 2 Appuyez sur **Param. admin > Configuration > Couleur > Auto Color Tone Adjustment > Setting Color Standard** (vous ne pouvez sélectionner cette option que si **Auto Color Tone Adjustment** est réglé sur **Activé**).

## Configuration du réseau

Vous devez configurer les protocoles réseau de l'appareil pour pouvoir l'utiliser comme imprimante réseau. Les paramètres réseau de base peuvent être configurés via l'écran tactile de l'appareil.



### Remarque

Si vous souhaitez établir une connexion USB, utilisez le câble USB pour relier l'ordinateur à votre appareil. Reportez-vous à l'installation logicielle de la **Section Logiciel**.

## Systemes d'exploitation pris en charge

Le tableau ci-dessous répertorie les environnements réseau compatibles avec l'appareil.

Élément	Configuration requise
Interface réseau	10/100/1000 Base-TX
Système d'exploitation réseau	<ul style="list-style-type: none"><li>• Windows 2000/XP/2003/2008/Vista/7/Server 2008 R2</li><li>• Différents systèmes d'exploitation Linux</li><li>• Mac OS X 10.3 à 10.6</li></ul>
Protocoles réseau	<ul style="list-style-type: none"><li>• TCP/IP sous Windows</li><li>• DHCP</li><li>• BOOTP</li></ul>



### Remarque

Pour configurer le protocole réseau DHCP, rendez-vous sur <http://developer.apple.com/networking/bonjour/download/>, sélectionnez le programme Bonjour adapté à votre système d'exploitation, puis installez-le. Ce programme vous permettra de configurer automatiquement les paramètres réseau. Suivez les instructions de la fenêtre d'installation. Ce programme n'est pas compatible avec Linux.

## Configuration du protocole réseau via l'appareil

Suivez les étapes décrites ci-dessous pour configurer les paramètres réseau TCP/IP.

- 1 Vérifiez que l'appareil est connecté au réseau via un câble Ethernet RJ-45.
- 2 Assurez-vous que l'appareil est sous tension.
- 3 Appuyez sur la touche **Conf. mach.** du panneau de commande.
- 4 Appuyez sur **Param. admin**.
- 5 Lorsque le message d'ouverture de session s'affiche, saisissez votre mot de passe. Appuyez sur la zone de saisie du mot de passe. Des points d'interrogation s'affichent. Utilisez le clavier numérique du panneau de commande pour saisir votre mot de passe. Après

avoir saisi votre mot de passe, appuyez sur **OK** (paramètre par défaut : 1111).

- Appuyez sur l'onglet **Configuration > Configuration réseau**.
- Sélectionnez **Prot TCP/IP**.
- Appuyez sur **Paramètre IP**.
- Sélectionnez **Statique** puis saisissez les adresses requises dans les champs **Adresse IP**, **Masque ss-rés** et **Passerelle**. Appuyez sur la zone de saisie puis saisissez les adresses à l'aide du clavier numérique du panneau de commande.



### Remarque

Contactez l'administrateur réseau pour toute question relative à la configuration.

- Appuyez sur **OK**.



### Remarque

Vous pouvez également configurer les paramètres réseau via les programmes d'administration réseau.

- **SyncThru™ Web Admin Service** : solution Web de gestion d'imprimantes destinée aux administrateurs réseau. **SyncThru™ Web Admin Service** permet de gérer efficacement les périphériques réseau, de les surveiller à distance et de les dépanner depuis n'importe quel site disposant d'un accès au réseau Intranet de l'entreprise. Vous pouvez télécharger ce programme à l'adresse suivante : <http://solution.samsungprinter.com>.
- **SyncThru™ Web Service** : serveur Web intégré à votre serveur d'impression réseau, vous permettant de :
  - définir les paramètres réseau indispensables pour permettre à l'appareil de se connecter à différents environnements réseau ;
  - personnaliser les paramètres de messagerie et configurer le carnet d'adresses pour la numérisation vers un e-mail ;
  - personnaliser les paramètres de serveur et configurer le carnet d'adresses pour la numérisation vers les serveurs FTP ou SMB ;
  - personnaliser les paramètres d'impression, de copie et de télécopie.
- **SetIP** : utilitaire vous permettant de sélectionner une interface réseau et de configurer manuellement les adresses IP à utiliser avec le protocole TCP/IP. Vous pouvez uniquement utiliser le paramètre IPv4 pour SetIP. Reportez-vous à la section « Utilisation du programme SetIP » à la page 3.4.

## Installation du logiciel

Vous devez installer le logiciel de l'appareil pour pouvoir utiliser les fonctions d'impression, de copie, d'envoi de télécopies et de numérisation. Ce logiciel comprend des pilotes, des applications et d'autres programmes conviviaux.



### Remarque

- La procédure ci-dessous concerne les appareils utilisés en réseau. Si vous souhaitez connecter l'appareil à l'aide d'un câble USB, reportez-vous à la **Section Logiciel**.
- La procédure ci-dessous concerne le système d'exploitation Windows XP. La procédure et les fenêtres contextuelles apparaissant pendant l'installation peuvent varier selon le système d'exploitation utilisé, les fonctions de l'imprimante ou l'interface active (reportez-vous à la **Section Logiciel**).

- Assurez-vous que la configuration réseau de votre appareil a bien été effectuée (voir page 3.2). Veuillez fermer toutes les applications de votre ordinateur avant de commencer l'installation.
- Insérez le CD-ROM du logiciel de l'imprimante dans le lecteur.
- Le CD-ROM s'exécute automatiquement et une fenêtre d'installation s'affiche. Cliquez sur **Suivant**.
  - Si la fenêtre d'installation ne s'affiche pas, cliquez sur **Démarrer > Exécuter**. Saisissez `X:\Setup.exe`, en remplaçant « X » par la lettre représentant le lecteur, puis cliquez sur **OK**.
  - Si vous utilisez Windows Vista, Windows 7 et Windows Server 2008 R2, cliquez sur **Démarrer > Tous les programmes > Accessoires > Exécuter**. Saisissez `X:\Setup.exe`, en remplaçant « X » par la lettre représentant le lecteur, puis cliquez sur **OK**.
  - Si la fenêtre **Exécution automatique** s'affiche dans Windows Vista, Windows 7 et Windows Server 2008 R2, cliquez sur **Exécuter Setup.exe** dans la zone **Installer or exécuter un programme** et sur **Continuer** dans la fenêtre **Contrôle de compte d'utilisateur**.
- Cliquez sur **Suivant**.

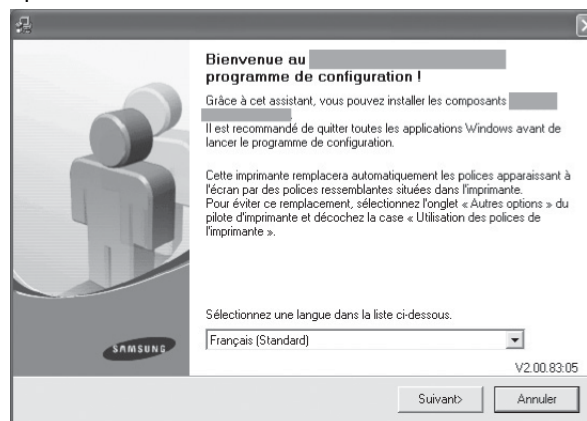

- Si nécessaire, sélectionnez une langue dans la liste déroulante.

- 5 Sélectionnez **Installation standard sur imprimante réseau** puis cliquez sur **Suivant**.

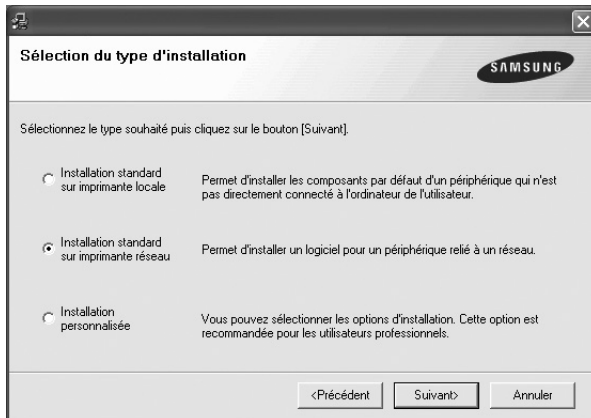

- 6 La liste des imprimantes disponibles sur le réseau s'affiche. Sélectionnez l'imprimante à installer dans la liste puis cliquez sur **Suivant**.



- Si vous cliquez sur le bouton **Avancé**, vous pouvez rechercher une imprimante à l'aide du **Nom de communauté SNMP**. Le nom par défaut est « public ».
- Si votre imprimante ne figure pas dans la liste, cliquez sur **Mise à jour** pour actualiser la liste ou sélectionnez **Ajouter un port TCP/IP** pour ajouter l'imprimante au réseau. Pour ajouter l'imprimante au réseau, saisissez le nom de port et l'adresse IP de l'imprimante. Pour vérifier l'adresse IP ou MAC de l'imprimante, imprimez une page de configuration réseau. (Reportez-vous à la section « Impression d'un journal sur l'appareil » à la page 11.1.)
- Pour rechercher une imprimante réseau partagée (chemin UNC), sélectionnez **Imprimante partagée (UNC)** puis saisissez manuellement le nom de l'imprimante partagée ou cliquez sur le bouton **Parcourir**.



#### Remarque

- Si vous n'êtes pas certain de l'adresse IP, contactez votre administrateur réseau ou imprimez les informations réseau. (Reportez-vous à la section « Impression d'un journal sur l'appareil » à la page 11.1.)
- Si l'appareil ne figure pas sur le réseau, désactivez votre pare-feu puis cliquez sur **Mise à jour**.

- 7 Une fois l'installation terminée, un message vous demande d'imprimer une page de test et de vous inscrire en tant qu'utilisateur d'imprimante Samsung afin de recevoir des informations du fabricant. Cochez la ou les cases correspondant à votre choix puis cliquez sur **Terminer**.



#### Remarque

- Si votre imprimante ne fonctionne pas correctement au terme de l'installation, essayez d'installer à nouveau le pilote d'impression. Reportez-vous à la **Section Logiciel**.
- Pendant le processus d'installation, le programme d'installation du pilote d'impression détecte les paramètres régionaux de votre système d'exploitation et définit le format de papier par défaut de l'appareil. Si vous utilisez un autre emplacement Windows, vous devez modifier le format de papier et sélectionner celui que vous utilisez habituellement. Accédez aux propriétés de l'imprimante pour modifier le format de papier au terme de l'installation.

## Utilisation du programme SetIP

Ce programme permet de définir l'IP réseau à partir de l'adresse MAC correspondant au numéro de série matériel de l'interface ou de la carte d'imprimante réseau. Il permet notamment à l'administrateur réseau de définir simultanément plusieurs IP réseau.

La procédure suivante se rapporte à Windows XP.



#### Remarque

- Vous ne pouvez utiliser le programme **SetIP** que si votre appareil est connecté à un réseau.
- Vous pouvez uniquement utiliser le paramètre IPv4 pour SetIP.
- Si vous vous trouvez dans un environnement à adresse IP non statique et que vous devez configurer un protocole réseau DHCP, allez sur <http://developer.apple.com/networking/bonjour/download>, sélectionnez le programme Bonjour pour Windows correspondant à votre système d'exploitation et installez-le. Ce programme vous permettra de définir automatiquement le paramètre réseau. Suivez les instructions fournies dans la fenêtre d'installation. Ce programme ne prend pas en charge Linux.

### Installation du programme

- 1 Insérez le CD-ROM fourni avec l'appareil. Si le CD-ROM s'exécute automatiquement, fermez la fenêtre.
- 2 Lancez **Explorateur Windows** puis ouvrez le lecteur X (X représente votre lecteur de CD-ROM).
- 3 Cliquez deux fois sur **Application > SetIP**.
- 4 Double-cliquez sur **Setup.exe** pour installer ce programme.
- 5 Sélectionnez la langue.
- 6 Suivez les instructions qui s'affichent à l'écran pour terminer l'installation.



## Démarrage du programme

1 Dans le menu **Démarrer** de Windows, sélectionnez **Programmes > Samsung Printers > SetIP > SetIP**.

2 Sélectionnez le nom de votre imprimante puis cliquez sur .



### Remarque

Si vous ne trouvez pas le nom de votre imprimante, cliquez sur  pour actualiser la liste.

3 Saisissez l'adresse MAC, l'adresse IP, le masque de sous-réseau et la passerelle par défaut de l'interface réseau puis cliquez sur **Appliquer**.



### Remarque

Si vous ne connaissez pas l'adresse MAC de l'interface réseau, imprimez le journal des informations réseau. (Reportez-vous à la section « Impression d'un journal sur l'appareil » à la page 11.1.)

4 Cliquez sur **OK** pour valider les paramètres.

5 Cliquez sur **Quitter** pour fermer le programme **SetIP**.

## Réglage de l'altitude

La qualité d'impression est affectée par la pression atmosphérique, celle-ci étant déterminée par la position de l'appareil par rapport au niveau de la mer. Les informations ci-dessous vous permettront de configurer l'appareil de manière à obtenir une qualité d'impression optimale.

Avant de définir les paramètres d'altitude, déterminez l'altitude à laquelle vous utilisez l'appareil.

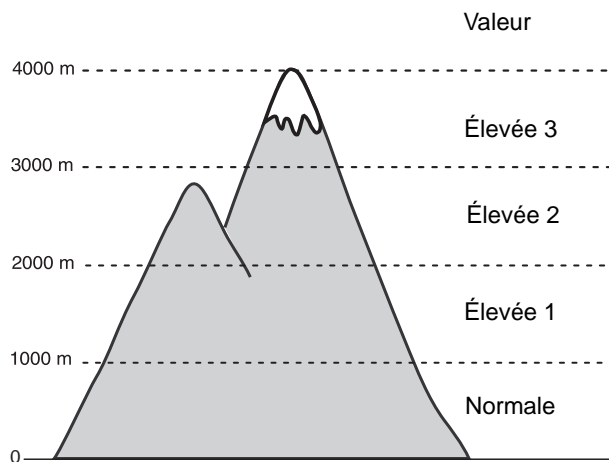

1 Appuyez sur la touche **Conf. mach.** du panneau de commande.

2 Appuyez sur **Param. admin.**

3 Lorsque le message d'ouverture de session s'affiche, saisissez votre mot de passe à l'aide du clavier numérique puis appuyez sur **OK** (voir page 3.5).

4 Appuyez sur l'onglet **Général**.

5 Appuyez sur **Réglage d'altitude**.

6 Sélectionnez l'option appropriée puis cliquez sur **OK**.



### Remarque

Saisissez l'adresse IP de votre appareil dans la barre d'adresses de votre navigateur Web puis cliquez sur **OK** pour accéder au site Web de votre appareil. Cliquez sur **Config. appareil > Configuration (ou Config. appareil) > Altitude**. Sélectionnez la valeur d'altitude appropriée puis cliquez sur **Appliquer**.

## Paramètres de base de l'appareil

Une fois l'installation terminée, vous pouvez définir les paramètres par défaut de l'appareil. La section ci-dessous vous explique comment définir ou modifier ces valeurs.

### Définition du mot de passe d'authentification

Pour définir ou modifier les paramètres de l'appareil, vous devez ouvrir une session. Pour modifier le mot de passe, suivez la procédure ci-dessous.

1 Appuyez sur la touche **Conf. mach.** du panneau de commande.

2 Appuyez sur **Param. admin.**

3 Lorsque le message d'ouverture de session s'affiche, saisissez votre mot de passe. Appuyez sur la zone de saisie du mot de passe. Des points d'interrogation s'affichent. Utilisez le clavier numérique du panneau de commande pour saisir votre mot de passe puis appuyez sur **OK** (paramètre par défaut : 1111).

4 Appuyez sur l'onglet **Configuration > Authentification**.

5 Appuyez sur **Changer le mot de passe admin.**

6 Saisissez l'ancien mot de passe et le nouveau puis confirmez le nouveau mot de passe.



7 Appuyez sur **OK**.

### Réglage de la date et de l'heure

Le réglage de la date et de l'heure permet d'utiliser les options de télécopie et d'impression différées. Ces données figurent également dans les journaux. Si celles-ci sont incorrectes, vous devez les mettre à jour.

1 Appuyez sur la touche **Conf. mach.** du panneau de commande.

2 Appuyez sur **Param. admin.**

- 3 Lorsque le message d'ouverture de session s'affiche, saisissez votre mot de passe à l'aide du clavier numérique puis appuyez sur **OK** (voir page 3.5).
- 4 Appuyez sur l'onglet **Général > Date et heure > Date et heure**.
- 5 Sélectionnez la date et l'heure à l'aide des flèches de déplacement vers la gauche et vers la droite. Vous pouvez également appuyer sur la zone d'insertion et utiliser le clavier numérique du panneau de commande.
- 6 Appuyez sur **OK**.



#### Remarque

Pour modifier le format de la date et de l'heure, appuyez sur **Format Date** puis **Format Heure**.

## Modification de la langue d'affichage

Suivez la procédure ci-dessous pour modifier la langue apparaissant à l'écran.

- 1 Appuyez sur la touche **Conf. mach.** du panneau de commande.
- 2 Appuyez sur **Param. admin.**
- 3 Lorsque le message d'ouverture de session s'affiche, saisissez votre mot de passe à l'aide du clavier numérique puis appuyez sur **OK** (voir page 3.5).
- 4 Appuyez sur l'onglet **Général**.
- 5 Appuyez sur la flèche de déplacement vers le bas pour passer à un autre écran puis appuyez sur **Langue**.
- 6 Sélectionnez la langue souhaitée.
- 7 Appuyez sur **OK**.

## Réglage du délai d'expiration de la tâche

Lorsqu'aucune saisie n'est réalisée pendant un certain laps de temps, l'appareil quitte la tâche en cours. Vous pouvez définir le temps d'attente de l'appareil.

- 1 Appuyez sur la touche **Conf. mach.** du panneau de commande.
- 2 Appuyez sur **Param. admin.**
- 3 Lorsque le message d'ouverture de session s'affiche, saisissez votre mot de passe à l'aide du clavier numérique puis appuyez sur **OK** (voir page 3.5).
- 4 Appuyez sur l'onglet **Général**.
- 5 Appuyez sur **Temporisateurs**.
- 6 Sélectionnez **Temporisation système**.
- 7 Sélectionnez **Activé**.
- 8 Sélectionnez une durée à l'aide des flèches de déplacement vers la gauche et vers la droite.
- 9 Appuyez sur **OK**.

## Utilisation de la fonction d'économie d'énergie

L'appareil offre des fonctions d'économie d'énergie.

- 1 Appuyez sur la touche **Conf. mach.** du panneau de commande.
- 2 Appuyez sur **Param. admin.**
- 3 Lorsque le message d'ouverture de session s'affiche, saisissez votre mot de passe à l'aide du clavier numérique puis appuyez sur **OK** (voir page 3.5).
- 4 Appuyez sur l'onglet **Général**.
- 5 Appuyez sur la flèche de déplacement vers le bas pour passer à un autre écran puis appuyez sur **Économiseur d'énergie**.
- 6 Sélectionnez l'option et la durée appropriées.



- **Économie d'énergie faible** : permet de maintenir la température de l'unité de fusion en dessous de 100 °C et d'éteindre tous les ventilateurs de l'appareil, hormis le ventilateur principal de l'unité de fusion.
- **Économie d'énergie** : permet d'éteindre tous les ventilateurs, y compris celui de l'unité de fusion, après un certain laps de temps.
- **Réveil automatique** : l'appareil sort automatiquement du mode d'économie d'énergie à l'heure définie.

- 7 Appuyez sur **OK**.

## Réglage du bac et du papier par défaut

Vous pouvez sélectionner le bac et le papier à utiliser par défaut pour les tâches d'impression (voir page 10.2).

- 1 Appuyez sur la touche **Conf. mach.** du panneau de commande.
- 2 Appuyez sur **Param. admin.**
- 3 Lorsque le message d'ouverture de session s'affiche, saisissez votre mot de passe à l'aide du clavier numérique puis appuyez sur **OK** (voir page 3.5).
- 4 Appuyez sur l'onglet **Général**.
- 5 Appuyez sur la flèche de déplacement vers le bas pour passer à un autre écran puis appuyez sur **Gestion des bacs**.
- 6 Sélectionnez le bac souhaité et les options correspondantes, notamment le format et le type de papier.
- 7 Appuyez sur **OK**.



#### Remarque

Si le bac optionnel n'est pas installé, les options de bac apparaissent grisées à l'écran.



## Modification des paramètres par défaut

Vous pouvez définir simultanément les paramètres de copie, de télécopie, d'e-mail, de numérisation et de papier par défaut.

- 1 Appuyez sur la touche **Conf. mach.** du panneau de commande.
- 2 Appuyez sur **Param. admin.**
- 3 Lorsque le message d'ouverture de session s'affiche, saisissez votre mot de passe à l'aide du clavier numérique puis appuyez sur **OK** (voir page 3.5).
- 4 Appuyez sur l'onglet **Général** > **Réglages par défaut** > **Option défaut.**
- 5 Appuyez sur la fonction que vous souhaitez modifier puis réalisez les modifications souhaitées.



Par exemple, si vous souhaitez modifier le paramètre de luminosité et de contraste par défaut d'une tâche de copie, appuyez sur **Copier** > **Luminosité** pour régler la luminosité et le contraste.

- 6 Appuyez sur **OK**.

## Modification des paramètres de police

Les paramètres de police de l'appareil sont prédéfinis en fonction de votre région ou pays.

Pour modifier la police ou la régler d'une manière particulière, pour l'environnement DOS, par exemple, suivez la procédure suivante :

- 1 Vérifiez que vous avez installé le pilote d'impression inclus sur le CD-ROM fourni.
- 2 Cliquez deux fois sur l'icône **Smart Panel** de la barre des tâches Windows (ou de la zone de notification Linux). Vous pouvez également cliquer sur **Smart Panel** dans la barre d'état de Mac OS X.
- 3 Cliquez sur **Paramètres d'imprimante**.  
Si votre appareil est connecté à un réseau, l'écran **SyncThru Web Service** s'affiche automatiquement.
- 4 Cliquez sur **Config. appareil**.
- 5 Cliquez sur **PCL**.
- 6 Sélectionnez votre police préférée dans la liste **Jeu de symboles**.
- 7 Cliquez sur **Appliquer**.



### Remarque

La liste ci-dessous indique les polices disponibles pour chaque langue.

- Russe : CP866, ISO 8859/5 Latin Cyrillic
- Hébreux : Hebrew 15Q, Hebrew-8, Hebrew-7 (Israël uniquement)
- Grec : ISO 8859/7 Latin Greek, PC-8 Latin/Greek
- Arabe et Farsi : HP Arabic-8, Windows Arabic, Code Page 864, Farsi, ISO 8859/6 Latin Arabic
- OCR : OCR-A, OCR-B

## Présentation du clavier

Le clavier de l'écran tactile permet de saisir des caractères alphabétiques, des chiffres ou des symboles. Pour plus de facilité, la disposition des touches est identique à celle d'un clavier normal.

Appuyez sur la zone de saisie à l'endroit où vous souhaitez saisir des caractères ; le clavier s'affiche à l'écran. L'illustration ci-dessous représente le clavier par défaut, avec les lettres minuscules.



- |    |   |
|----|---|
| 1  | < > : permet de déplacer le curseur entre les caractères dans la zone de saisie.            |
| 2  | <b>Retour arrière</b> : permet de supprimer le caractère situé à gauche du curseur.         |
| 3  | <b>Suppr.</b> : permet de supprimer le caractère situé à droite du curseur.                 |
| 4  | <b>Clair</b> : permet de supprimer tous les caractères de la zone de saisie.                |
| 5  | <b>Zone de saisie</b> : ligne où sont saisies les lettres.                                  |
| 6  | <b>Maj.</b> : permet de passer des lettres minuscules aux lettres majuscules et vice versa. |
| 7  | <b>Symbole</b> : permet de passer du clavier alphanumérique au clavier de symboles.         |
| 8  | <b>Espace</b> : permet d'insérer un espace entre les caractères.                            |
| 9  | <b>OK</b> : permet d'enregistrer et de fermer la saisie.                                    |
| 10 | <b>Annuler</b> : permet d'annuler et de fermer la saisie.                                   |

## 4 Mise en place des originaux et des supports d'impression

Ce chapitre traite de la mise en place des originaux et des supports d'impression sur l'appareil.

Il comprend les sections suivantes :

- **Mise en place des originaux**
- **Sélection du support d'impression**
- **Modification du format de papier dans le bac d'alimentation**
- **Chargement du papier**
- **Réglage du type et du format de papier**

### Mise en place des originaux

Vous pouvez utiliser la vitre d'exposition ou le chargeur DADF pour installer un document à copier, numériser ou envoyer par télécopie.

#### Sur la vitre d'exposition

Assurez-vous que le chargeur DADF est vide. Si un original est détecté dans le chargeur DADF, il devient prioritaire par rapport à l'original placé sur la vitre d'exposition. Pour obtenir une qualité de numérisation optimale, notamment pour les images en couleur ou en niveaux de gris, utilisez la vitre d'exposition.

- 1 Soulevez et ouvrez le capot du scanner.

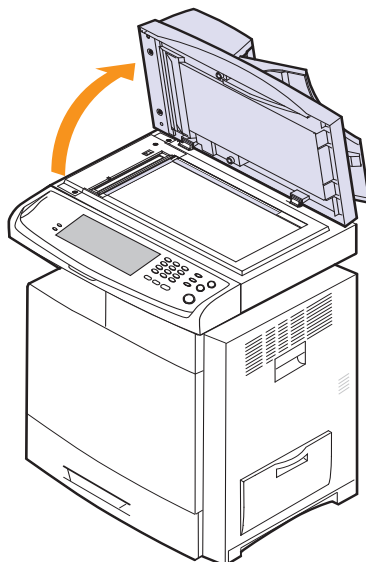

- 2 Placez l'original sur la vitre d'exposition, **face imprimée vers le bas**, puis alignez-le sur le guide situé dans l'angle supérieur gauche de la vitre.

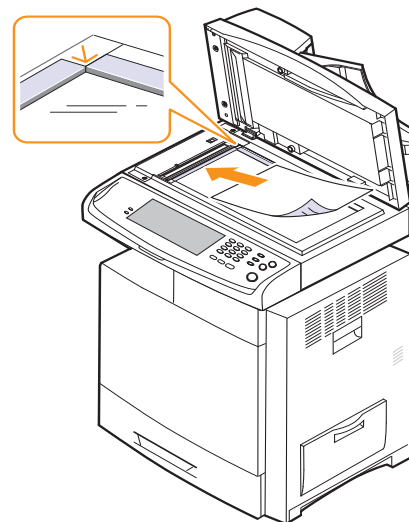

- 3 Fermez le capot du scanner.



#### Remarque

- Refermez toujours le capot du scanner pendant la numérisation, afin d'obtenir une qualité d'impression optimale et de réduire la consommation de toner.
- La présence de poussière sur la vitre d'exposition peut entraîner l'apparition de taches noires sur le document imprimé. Veillez à ce que cette vitre reste propre (voir page 11.3).
- Lorsque vous numérisez une page de livre ou de magazine, ouvrez le capot du scanner jusqu'aux butées, puis refermez-le. Si le livre ou le magazine fait plus de 30 mm d'épaisseur, laissez le capot ouvert pendant la numérisation.

#### Dans le chargeur DADF

Avec le chargeur DADF, vous pouvez charger simultanément jusqu'à 100 feuilles de papier 75 g/m<sup>2</sup>.

Lorsque vous utilisez le chargeur DADF :

- Ne chargez pas un format de papier inférieur à 69 x 145 mm ou supérieur à 216 x 356 mm.
- Ne chargez pas les types de papier suivants :
  - papier carbone ou autocopiant ;
  - papier couché ;
  - papier pelure ou fin ;
  - papier froissé ou plié ;
  - papier ondulé ou en rouleau ;
  - papier déchiré.
- Retirez tout trombone ou agrafe avant de charger les documents.
- Si vous avez utilisé de la colle, de l'encre ou du correcteur, vérifiez que le papier est entièrement sec avant de charger les documents.
- Chargez uniquement des originaux présentant le même format et le même grammage.
- Ne chargez pas de documents reliés, de livrets, de transparents ou de documents non standards.

Pour charger un original dans le chargeur DADF :

- 1 Courbez ou déramez la pile de papier afin de séparer les feuilles avant de charger les originaux.

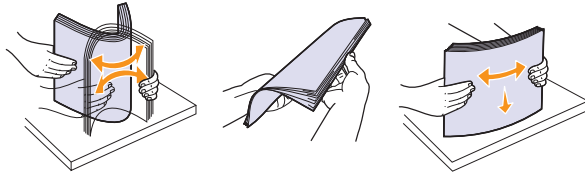

- 2 Chargez les originaux, **face imprimée vers le haut**, dans le chargeur DADF. Assurez-vous que la pile d'originaux est alignée sur la marque de format de papier présente sur le bac d'alimentation.

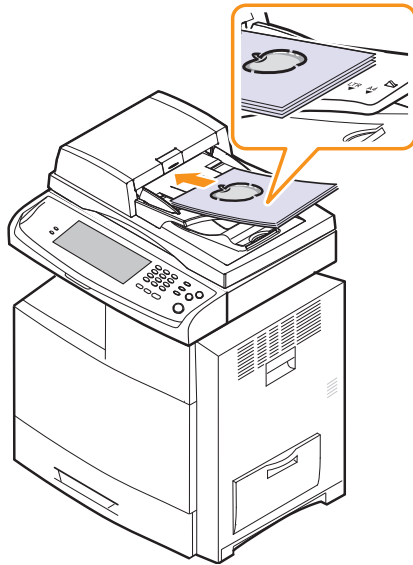

- 3 Ajustez les guides latéraux en fonction du format de papier.

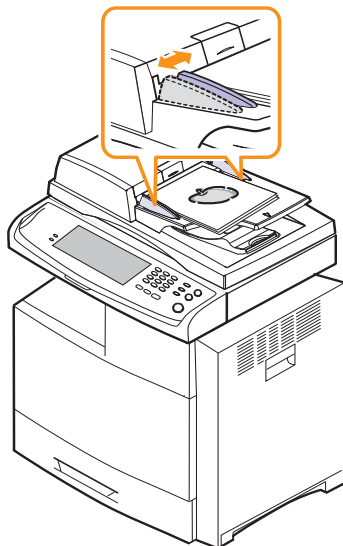

#### Mise en garde

La présence de poussière sur la vitre du chargeur DADF peut entraîner l'apparition de taches noires sur le document imprimé. Veillez à ce que cette vitre reste propre.

## Sélection du support d'impression

Vous pouvez imprimer sur différents supports, par exemple du papier ordinaire, des enveloppes, des étiquettes ou des transparents. Utilisez uniquement des supports d'impression compatibles avec l'appareil. L'utilisation d'un support d'impression ne répondant pas aux critères énoncés dans le présent document peut engendrer les problèmes suivants :

- Qualité d'impression médiocre
- Bourrages papier répétés
- Usure prématurée de l'appareil

Certaines caractéristiques telles que le grammage, la composition, le grain et la teneur en eau ont une incidence majeure sur les performances de l'appareil et sur la qualité d'impression. Lorsque vous sélectionnez un support d'impression, tenez compte des facteurs suivants :

- Le type, le format et le grammage des supports d'impression compatibles avec l'appareil sont décrits plus loin dans cette section.
- Résultat recherché : sélectionnez un support d'impression adapté à votre projet.
- Luminosité : plus le support d'impression est blanc, plus les couleurs sont vives et éclatantes.
- Lissé : plus le support est lisse, plus l'impression est nette.



#### Remarque

- Certains supports d'impression répondant à l'ensemble des critères énoncés dans cette section ne permettent pas d'obtenir un résultat satisfaisant. Ceci peut être dû à une manipulation inadéquate, à des niveaux de température et d'humidité trop élevés ou à d'autres facteurs que Samsung ne peut pas contrôler.
- Avant d'acquérir de grandes quantités de supports d'impression, assurez-vous qu'ils répondent aux critères énoncés dans le présent document.



#### Mise en garde

L'utilisation de supports d'impression non conformes peut engendrer des problèmes et des réparations. Ces réparations ne sont pas couvertes par la garantie ou les contrats d'entretien de Samsung.

## Caractéristiques des supports d'impression

Type	Format	Dimensions	Poids	Capacité <sup>a</sup>
Papier ordinaire	Letter	216 x 279 mm	<ul style="list-style-type: none"> <li>• 60 à 90 g/m<sup>2</sup> pour le bac 1</li> <li>• 60 à 90 g/m<sup>2</sup> pour le bac papier polyvalent</li> <li>• 60 à 90 g/m<sup>2</sup> pour le chargeur haute capacité</li> </ul>	<ul style="list-style-type: none"> <li>• 500 feuilles de papier 80 g/m<sup>2</sup> (520 feuilles de 75 g/m<sup>2</sup>) dans le bac 1</li> <li>• 100 feuilles de papier 80 g/m<sup>2</sup> dans le bac papier polyvalent</li> <li>• 1 950 feuilles de papier 80 g/m<sup>2</sup> (2 100 feuilles de 75 g/m<sup>2</sup>) dans le chargeur haute capacité<sup>b</sup></li> </ul>
	Legal	216 x 356 mm		
	US Folio	216 x 330 mm		
	A4	210 x 297 mm		
	Oficio	216 x 343 mm		
	JIS B5	182 x 257 mm		
	ISO B5	176 x 250 mm		
	Executive	184 x 267 mm		
	A5	148 x 210 mm		
	Statement	140 x 216 mm		
	A6	105 x 148 mm		
Enveloppe	Enveloppe Monarch	98 x 191 mm	75 à 90 g/m <sup>2</sup>	<ul style="list-style-type: none"> <li>• 50 feuilles de papier 80 g/m<sup>2</sup> dans le bac 1</li> <li>• 10 feuilles de papier 80 g/m<sup>2</sup> dans le bac papier polyvalent</li> </ul>
	Enveloppe No. 10	105 x 241 mm		
	Enveloppe No. 9	98 x 225 mm		
	Enveloppe DL	110 x 220 mm		
	Enveloppe C5	162 x 229 mm		
	Enveloppe C6	114 x 162 mm		
Transparent	Letter, A4, Oficio	Reportez-vous à la section « Papier ordinaire »	138 à 146 g/m <sup>2</sup>	<ul style="list-style-type: none"> <li>• 100 feuilles de papier 80 g/m<sup>2</sup> dans le bac 1</li> <li>• 20 feuilles de papier 80 g/m<sup>2</sup> dans le bac papier polyvalent</li> </ul>
Étiquettes	Letter, Legal, US Folio, A4, JIS B5, ISO B5, Executive, A5, Statement	Reportez-vous à la section « Papier ordinaire »	120 à 150 g/m <sup>2</sup>	<ul style="list-style-type: none"> <li>• 100 feuilles de papier 80 g/m<sup>2</sup> dans le bac 1</li> <li>• 35 feuilles de papier 80 g/m<sup>2</sup> dans le bac papier polyvalent</li> </ul>
Papier cartonné <sup>c</sup>	Letter, Legal, US Folio, A4, JIS B5, ISO B5, Executive, A5, Statement, Carte postale 4x6	Reportez-vous à la section « Papier ordinaire »	<ul style="list-style-type: none"> <li>• 120 à 163 g/m<sup>2</sup> pour le bac 1</li> <li>• 120 à 220 g/m<sup>2</sup> pour le bac papier polyvalent</li> </ul>	<ul style="list-style-type: none"> <li>• 100 feuilles de papier dans le bac 1</li> <li>• 10 feuilles de papier dans le bac papier polyvalent</li> </ul>
Papier épais	Letter, Legal, US Folio, A4, JIS B5, ISO B5, Executive, A5, Statement, Carte postale 4x6	Reportez-vous à la section « Papier ordinaire »	<ul style="list-style-type: none"> <li>• 90 à 120 g/m<sup>2</sup> pour le bac 1</li> <li>• 90 à 120 g/m<sup>2</sup> pour le bac papier polyvalent</li> <li>• 90 à 105 g/m<sup>2</sup> pour le chargeur haute capacité</li> </ul>	<ul style="list-style-type: none"> <li>• 250 feuilles de papier dans le bac 1</li> <li>• 50 feuilles de papier dans le bac papier polyvalent</li> <li>• 1 250 feuilles de papier dans le chargeur haute capacité<sup>b</sup></li> </ul>
Format minimal (personnalisé)		98 x 148 mm	60 à 220 g/m <sup>2</sup>	
Format maximal (personnalisé)		216 x 1 200 mm		

a. La capacité des bacs peut varier en fonction du grammage et de l'épaisseur des supports, ainsi que de l'environnement d'utilisation.

b. Le chargeur haute capacité ne prend pas en charge le format A6.

c. Nous recommandons d'utiliser du papier cartonné de moins de 0,23 mm d'épaisseur.

## Formats de support pris en charge dans chaque mode

Mode	Format	Source d'alimentation
Copie	Letter, A4, Légal, Folio, Oficio, Exécutif, ISO B5, A5	<ul style="list-style-type: none"> <li>• <b>Bac 1</b></li> <li>• <b>Bac optionnel</b></li> <li>• <b>Bac polyvalent</b></li> <li>• <b>Chargeur haute capacité</b></li> </ul>
Impression recto	Tous les formats pris en charge par l'appareil	<ul style="list-style-type: none"> <li>• <b>Bac 1</b></li> <li>• <b>Bac optionnel</b></li> <li>• <b>Bac polyvalent</b></li> <li>• <b>Chargeur haute capacité</b></li> </ul>
Impression recto verso <sup>a</sup>	Letter, A4, Légal, Folio, Oficio, JIS B5, ISO B5, Exécutif, A5, Statement	<ul style="list-style-type: none"> <li>• <b>Bac 1</b></li> <li>• <b>Bac optionnel</b></li> <li>• <b>Bac polyvalent</b></li> <li>• <b>Chargeur haute capacité</b></li> </ul>
Télécopie <sup>b</sup>	Letter, A4, Légal	<ul style="list-style-type: none"> <li>• <b>Bac 1</b></li> <li>• <b>Bac optionnel</b></li> <li>• <b>Chargeur haute capacité</b></li> </ul>

a. 60 à 120 g/m<sup>2</sup> uniquement.

b. Seulement si le kit de télécopie en option est installé.

## Consignes relatives à la sélection et au stockage des supports d'impression

Lorsque vous sélectionnez ou chargez du papier, des enveloppes ou d'autres supports d'impression, tenez compte des facteurs suivants :

- Utilisez toujours des supports d'impression répondant aux critères énoncés à la page 4.3.
- L'utilisation de papier humide, ondulé, froissé ou déchiré peut engendrer des bourrages papier et une qualité d'impression médiocre.
- Pour une qualité d'impression optimale, utilisez uniquement du papier pour copieur de haute qualité, spécialement adapté aux imprimantes laser.
- Évitez d'utiliser les types de support suivants :
  - papier gaufré, perforé, trop lisse ou trop rugueux ;
  - papier de luxe effaçable ;
  - papier multipage ;
  - papier synthétique ou thermosensible ;
  - papier autocopiant ou papier calque.

L'utilisation de ces types de papier pourrait engendrer des bourrages papier, dégager des odeurs chimiques ou endommager votre appareil.

- Conservez le support d'impression dans son emballage jusqu'au moment de son utilisation. Placez les cartons d'emballage sur des palettes ou des étagères, mais pas sur le sol. Ne posez pas d'objets lourds sur le papier, qu'il soit dans son emballage ou non. Conservez le papier à l'abri de l'humidité et des autres conditions qui risqueraient de le faire plisser ou onduler.
- Conservez les supports d'impression non utilisés à une température comprise entre 15 et 30 °C. L'humidité relative doit être comprise entre 10 et 70 %.
- Conservez les supports d'impression non utilisés dans un emballage étanche tel qu'une boîte ou un sac en plastique afin de protéger le papier de la poussière et de l'humidité.
- Chargez les supports spéciaux feuilles à feuille dans le bac polyvalent afin d'éviter tout bourrage papier.
- Pour éviter que les supports d'impression tels que les transparents ou les planches d'étiquettes ne se collent les uns aux autres, retirez-les du bac de sortie au fur et à mesure de leur impression.

## Consignes relatives aux supports d'impression spéciaux

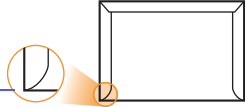
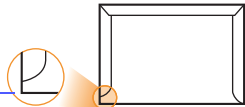
Type de support	Consignes
Enveloppes	<ul style="list-style-type: none"> <li>La qualité d'impression dépend de la qualité des enveloppes. Lorsque vous sélectionnez des enveloppes, tenez compte des facteurs suivants : <ul style="list-style-type: none"> <li>Grammage : le grammage de l'enveloppe ne doit pas dépasser 90 g/m<sup>2</sup>, sous peine d'engendrer des bourrages.</li> <li>Ondulation : avant l'impression, les enveloppes doivent être stockées à plat, avec moins de 6 mm d'ondulation. Elles ne doivent pas contenir d'air.</li> <li>Critère : les enveloppes ne doivent pas être froissées, déchirées ou endommagées.</li> <li>Température : utilisez des enveloppes compatibles avec la température et la pression de fonctionnement de l'appareil.</li> </ul> </li> <li>Utilisez uniquement des enveloppes de bonne qualité, dotées de rabats nets et bien pliés.</li> <li>N'utilisez pas d'enveloppes affranchies.</li> <li>N'utilisez pas d'enveloppes à fermoir, à pression, à fenêtre, préencollées, auto-adhésives, ou comportant d'autres matériaux synthétiques.</li> <li>N'utilisez pas d'enveloppes endommagées ou de mauvaise qualité.</li> <li>Vérifiez que les rebords de l'enveloppe se terminent bien aux angles de l'enveloppe.</li> </ul> <div style="display: flex; align-items: center; margin: 10px 0;"> <div style="margin-right: 10px;">Acceptable</div>  </div> <div style="display: flex; align-items: center; margin: 10px 0;"> <div style="margin-right: 10px;">Inacceptable</div>  </div> <ul style="list-style-type: none"> <li>Les enveloppes dotées d'une bande adhésive ou de plusieurs rabats superposés doivent utiliser des adhésifs compatibles avec la température de fusion de l'appareil pendant un dixième de seconde. Pour connaître la température de fusion, consultez les caractéristiques techniques de l'appareil à la page 15.1. Les rabats et les bandes risquent de se plier, de se froisser, de provoquer des bourrages ou même d'endommager l'unité de fusion.</li> <li>Pour une qualité d'impression optimale, laissez une marge d'au moins 15 mm autour de l'enveloppe.</li> <li>Évitez d'imprimer sur les zones de pliure de l'enveloppe.</li> </ul>

Type de support	Consignes
Transparents	<ul style="list-style-type: none"> <li>Pour ne pas endommager l'appareil, utilisez uniquement des transparents conçus pour les imprimantes laser.</li> <li>Les transparents utilisés dans l'imprimante doivent pouvoir supporter la température de fusion de l'appareil. Pour connaître la température de fusion, consultez les caractéristiques techniques de l'appareil à la page 15.1.</li> <li>Placez les transparents sur une surface plane après les avoir retirés de l'appareil.</li> <li>Ne les laissez pas dans le bac papier trop longtemps. Il se peut que de la poussière s'accumule sur les transparents et provoque des taches sur les impressions.</li> <li>Pour éviter les taches dues aux traces de doigts, manipulez-les délicatement.</li> <li>Pour que les transparents imprimés ne se décolorent pas, évitez de les exposer de façon prolongée à la lumière du soleil.</li> <li>Assurez-vous que les transparents ne sont pas froissés ou ondulés et qu'ils ne sont pas déchirés au niveau des bords.</li> <li>Lorsque vous utilisez un transparent imprimé en couleur sur un projecteur à faisceau, il ne se reflétera pas en couleur en raison des caractéristiques du toner.</li> </ul> <p><b>Mise en garde</b></p> <ul style="list-style-type: none"> <li>Supports recommandés : transparents pour imprimantes laser couleur produits par HP, Xerox et 3M.</li> <li>Il est déconseillé d'utiliser des transparents à doublure papier, tels que les modèles Xerox 3R91334, car ils peuvent engendrer des bourrages ou être rayés.</li> </ul>



Type de support	Consignes
Étiquettes	<ul style="list-style-type: none"> <li>• Pour ne pas endommager l'appareil, utilisez uniquement des étiquettes conçues pour les imprimantes laser.</li> <li>• Lorsque vous sélectionnez des étiquettes, tenez compte des facteurs suivants : <ul style="list-style-type: none"> <li>- Revêtement adhésif : le revêtement adhésif doit rester stable à la température de fusion de l'appareil. Pour connaître la température de fusion, consultez les caractéristiques techniques de l'appareil à la page 15.1.</li> <li>- Disposition : n'utilisez pas de planches partiellement décollées sur lesquelles le fond est visible. Les étiquettes pourraient se décoller et provoquer des bourrages importants.</li> <li>- Ondulation : avant l'impression, les étiquettes doivent être stockées à plat, avec au maximum 13 mm d'ondulation.</li> <li>- Critère : n'utilisez pas d'étiquettes froissées, présentant des bulles d'air ou d'autres signes de décollement.</li> </ul> </li> <li>• Vérifiez que le revêtement adhésif ne dépasse pas des étiquettes. Les zones exposées pourraient engendrer le décollage des étiquettes pendant l'impression et des bourrages papier. De plus, le revêtement adhésif pourrait endommager certains composants de l'appareil.</li> <li>• N'utilisez pas plusieurs fois la même planche d'étiquettes. Le revêtement adhésif est prévu pour un seul passage dans l'imprimante.</li> <li>• N'utilisez pas d'étiquettes décollées de la planche, froissées, présentant des bulles d'air ou d'autres imperfections.</li> </ul>
Papier cartonné ou supports de format personnalisé	<p>N'utilisez pas un format de support inférieur à 98 x 148 mm.</p> <ul style="list-style-type: none"> <li>• Dans l'application logicielle, définissez une marge d'au moins 6,4 mm autour du support.</li> </ul>

Type de support	Consignes
Papier préimprimé	<ul style="list-style-type: none"> <li>• Les encres utilisées sur le papier à en-tête doivent être thermostables ; elles ne doivent ni fondre, ni s'évaporer, ni émettre de substances toxiques lorsqu'elles sont soumises à la température de fusion de l'appareil pendant un dixième de seconde. Pour connaître la température de fusion, consultez les caractéristiques techniques de l'appareil à la page 15.1.</li> <li>• Les encres utilisées sur le papier à en-tête ne doivent pas être inflammables ni endommager les rouleaux de l'imprimante.</li> <li>• Les formulaires et papiers à en-tête doivent être conservés dans un emballage étanche afin d'éviter toute altération pendant la période de stockage.</li> <li>• Avant de charger du papier préimprimé tel que des formulaires ou du papier à en-tête, vérifiez que l'encre est bien sèche. Pendant le processus de fusion, l'encre fraîche risquerait de s'effacer du support préimprimé, diminuant ainsi la qualité d'impression.</li> </ul>



#### Remarque

L'utilisation de papier photographique ou de papier enduit peut poser des problèmes nécessitant des réparations. De telles réparations ne sont pas couvertes par les accords de garantie ou de service de Samsung.

## Modification du format de papier dans le bac d'alimentation

Pour charger des formats de papier plus longs, comme des feuilles au format Légal, vous devez régler les guides papier de manière à rallonger le bac d'alimentation.

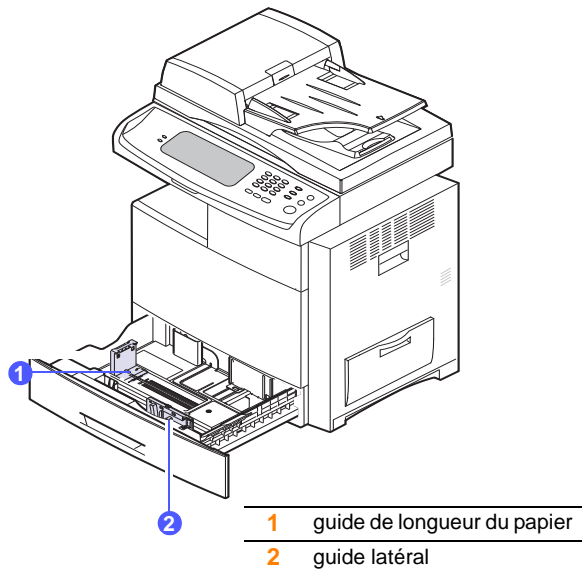

### Remarque

Si vous disposez d'un chargeur haute capacité (en option), reportez-vous à la Fiche d'installation rapide pour connaître la procédure de réglage du format de papier.

- 1 Réglez le guide papier sur la longueur de papier souhaitée. Selon les pays, il peut être pré-réglé sur le format Letter ou A4. Pour charger un autre format, maintenez le levier puis placez le guide de longueur dans la position souhaitée.

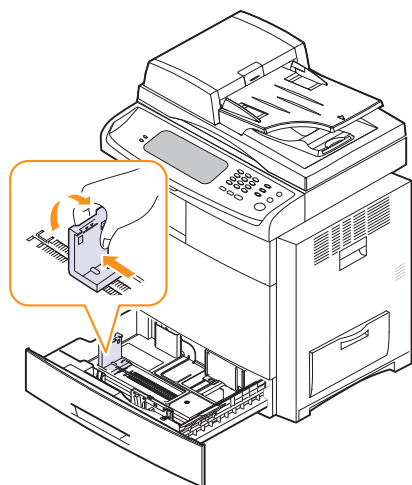

- 2 Après avoir inséré le papier dans le bac, tout en pinçant le guide latéral comme indiqué, déplacez-le vers la pile de papier jusqu'à ce qu'il touche légèrement le bord de la pile. Ne serrez pas trop le guide contre le papier, car celui-ci risquerait de gondoler.

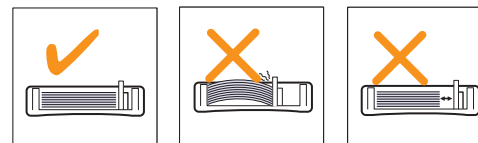
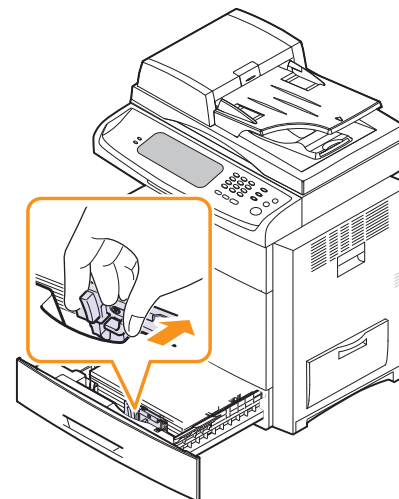

### Remarque

- Ne serrez pas trop les guides latéraux contre le papier, car celui-ci risquerait de se froisser.
- Un mauvais réglage des guides latéraux peut engendrer des bourrages papier.



## Chargement du papier

### Chargement du papier dans le bac 1, le bac optionnel ou le chargeur haute capacité (en option)

Chargez le support d'impression à utiliser pour la plupart des tâches d'impression dans le bac 1. Celui-ci peut contenir jusqu'à 520 feuilles de papier ordinaire 80 g/m<sup>2</sup>.

Vous pouvez acquérir un bac optionnel et le fixer sous le bac standard pour disposer de 520 feuilles supplémentaires (voir page 13.1).

- 1 Pour charger du papier, ouvrez le bac en le tirant vers vous puis insérez le format de papier souhaité, face à imprimer vers le haut.

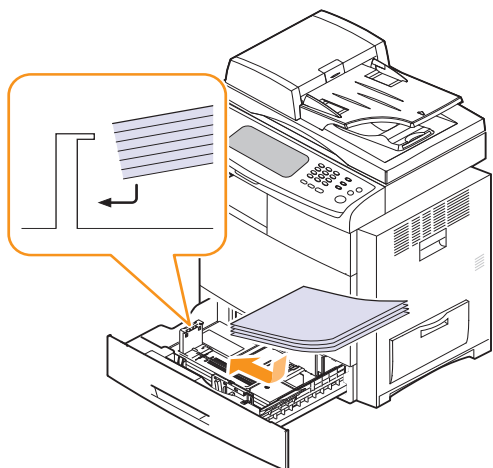

#### Remarque

- Lors de l'utilisation d'un transparent, évitez d'utiliser des modèles dépourvus de bande détachable ou avec une bande détachable sur le côté long de la feuille. Un bourrage risquerait de se produire.

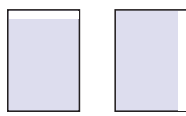

(O) (X)

- Placez la face à imprimer vers le haut.

Enveloppe	Papier préimprimé	Transparents

Papier perforé	Papier cartonné	Papier à en-tête
Étiquettes		

- 2 Après avoir inséré le papier dans le bac, tout en pinçant le guide latéral comme indiqué, déplacez-le vers la pile de papier jusqu'à ce qu'il touche légèrement le bord de la pile. Ne serrez pas trop le guide contre le papier, car celui-ci risquerait de gondoler.

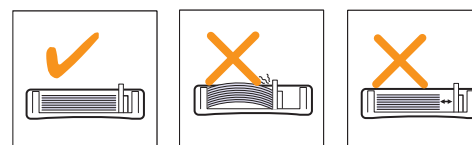
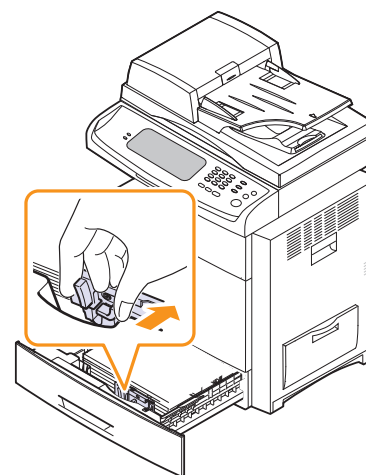

#### Remarque

- Ne serrez pas trop les guides latéraux contre le papier, car celui-ci risquerait de se froisser.
- Un mauvais réglage des guides latéraux peut engendrer des bourrages papier.

- 3 Une fois le papier chargé, réglez le type et le format de papier pour le bac. Reportez-vous à la page 4.10 pour plus d'informations sur la copie et l'envoi de télécopie ou la **Section Logiciel** pour plus d'informations sur l'impression à partir d'un PC.



#### Remarque

- En cas de problème d'alimentation papier, insérez les feuilles une à une dans le bac polyvalent.

## Chargement du papier dans le bac polyvalent

Le bac polyvalent peut contenir des supports d'impression de type et de format spéciaux, tels que des transparents, des cartes postales, des cartes de correspondance ou des enveloppes. Il est très utile pour réaliser des impressions sur une seule feuille de papier à en-tête ou de papier de couleur.

### Conseils relatifs à l'utilisation du bac polyvalent

- Chargez uniquement des supports d'impression de même format dans le bac polyvalent.
- Pour éviter les bourrages papier, n'ajoutez pas de papier tant que le bac n'est pas vide. Cela s'applique également aux autres types de support.
- Le support d'impression doit être chargé face vers le bas, bord supérieur orienté vers l'avant, et placé au centre du bac.
- Utilisez uniquement les supports d'impression répertoriés afin d'éviter tout bourrage papier ou problème de qualité d'impression (voir page 4.2).
- Lissez les cartes postales, enveloppes et étiquettes avant de les charger dans le bac polyvalent.

Pour charger du papier dans le bac polyvalent :

- 1 Ouvrez le bac polyvalent et dépliez la rallonge, comme indiqué.

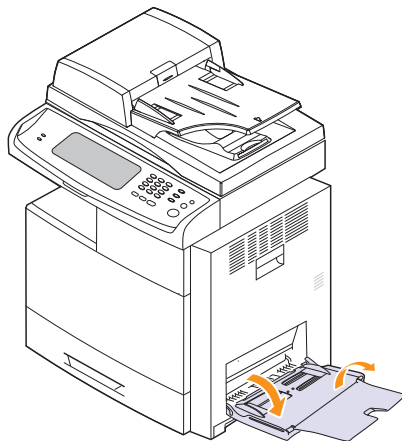

- 2 Si vous utilisez du papier, déramez ou ventilez le bord de la pile afin de séparer les pages avant le chargement.

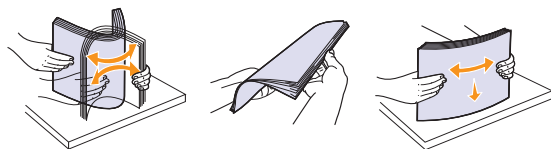

Si vous utilisez des transparents, tenez-les par les bords et évitez de toucher la face à imprimer. Vous pourriez laisser des empreintes risquant de nuire à la qualité d'impression.

- 3 Chargez le papier avec le côté à imprimer face vers le bas

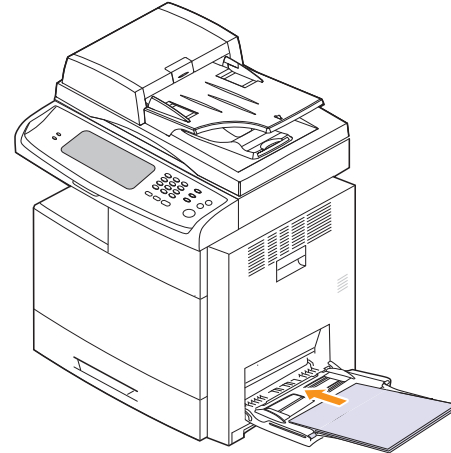

### Remarque

- Évitez d'utiliser un transparent sans bande ou avec une bande sur le côté le plus long du papier. Cela pourrait causer un blocage de l'alimentation papier.

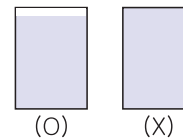

- Placez le côté à imprimer face vers le bas.

Enveloppe	Papier préimprimé	Transparents
Papier perforé	Papier cartonné	Papier à en-tête
Étiquettes	Papier bannière	
	<p>Face à imprimer orientée vers le haut, chargement feuille à feuille. Tenez le papier des deux mains pour éviter qu'il tombe car sa longueur est supérieure à celle du bac polyvalent.</p>	

- Appuyez sur les guides latéraux du bac polyvalent et réglez-les en fonction de la largeur du papier. Ne forcez pas trop, au risque de plier le papier et d'engendrer un bourrage papier ou une impression oblique.

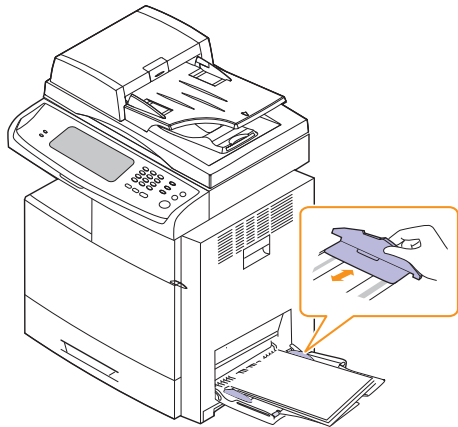

- Une fois le papier chargé, réglez le type et le format de papier du bac polyvalent. Reportez-vous à la page 4.10 pour plus d'informations sur la copie et l'envoi de télécopie ou à la **Section Logiciel** pour plus d'informations sur l'impression à partir d'un PC.



#### Remarque

Les paramètres définis à partir du pilote d'impression prennent le pas sur les paramètres du panneau de commande.

- Une fois l'impression terminée, repliez la rallonge puis fermez le bac polyvalent.

---

## Réglage du type et du format de papier

---

Après avoir chargé du papier dans le bac d'alimentation, vous devez régler le type et le format de papier. Ces paramètres s'appliqueront aux modes **Copier** et **Fax**.

Pour l'impression à partir d'un PC, vous devez sélectionner le type et le format de papier de l'application utilisée sur votre PC (reportez-vous à la **Section Logiciel**).

- Appuyez sur la touche **Conf. mach.** du panneau de commande.
- Appuyez sur **Param. admin.**
- Lorsque le message d'ouverture de session s'affiche, saisissez votre mot de passe à l'aide du clavier numérique puis appuyez sur **OK** (voir page 3.5).
- Appuyez sur l'onglet **Général**.
- Appuyez sur la flèche de déplacement vers le bas pour passer à un autre écran puis appuyez sur **Gestion des bacs**.
- Sélectionnez le bac souhaité et les options correspondantes, notamment le format et le type de papier.
- Appuyez sur **OK**.



#### Remarque

Si vous souhaitez utiliser du papier de format spécial comme du papier à factures, sélectionnez **Personnalisé** dans l'onglet **Papier** des propriétés d'imprimante. Voir la **Section Logiciel**.

# 5 Copie de documents

Ce chapitre vous informe sur l'utilisation de la fonction de copie de l'appareil.

Il comprend les sections suivantes :

- **Présentation de l'écran Prêt à copier**
- **Copie d'originaux**
- **Modification des paramètres de copie**
- **Utilisation des fonctions de copie spéciales**

## Présentation de l'écran Prêt à copier

Lorsque vous appuyez sur la touche **Copier** de l'écran **principal**, le menu **Prêt à copier** s'affiche ; celui-ci comprend plusieurs onglets et de nombreuses options de copie. Toutes ces options sont regroupées par fonction afin de faciliter la configuration de leur sélection.

Si un autre menu s'affiche à l'écran, appuyez sur () pour revenir à l'écran **principal**.

## Onglet Basique



- **Format d'origine** : permet de sélectionner le format des originaux (voir page 5.3).
- **Réduire/Agrandir** : permet de réduire ou d'agrandir le format de l'image copiée (voir page 5.3).
- **Recto verso** : permet de réaliser des copies en mode Recto verso (voir page 5.3).
- **Sortie** : permet de sélectionner les options de copie **Assemblé** ou **Séparé**. Si vous installez le module d'empilement et d'agrafage (en option), les options relatives à l'agrafage s'affichent (voir page 5.4).
- **Texte, Texte/Photo, Photo, Magazine** : permet d'améliorer la qualité de copie grâce à la sélection du type de document en cours (voir page 5.5).
- **Couleur, N/B, Auto** : Vous pouvez basculer ce mode entre les modes couleur, noir/blanc et automatique. Cette fonction permet de définir l'impression de copies en noir et blanc ou en couleur. Si vous sélectionnez le mode **Auto**, l'appareil détecte le document d'origine et détermine si la copie sera ou non en couleur. Dans ce cas, la vitesse de copie sera réduite.



## Remarque

En mode **Auto**, il est possible que, pour certains originaux, le mode couleur ou noir/blanc ne soit pas correctement défini. Dans ce cas, sélectionnez manuellement **Couleur** ou **N/B**, en fonction de l'original.

- **Clair, Smbre** : permet de régler la luminosité de manière à obtenir une copie plus lisible lorsque l'original comporte des inscriptions claires ou des images sombres (voir page 5.5).
- **Aliment. papier** : permet de sélectionner le bac d'alimentation.

## Onglet Avancés



- **ID copie** : permet d'imprimer des documents recto verso sur une seule feuille. Cette fonction est particulièrement adaptée aux documents de format réduit, tels que les cartes de visite (voir page 5.5).
- **N pages sur 1** : permet de réduire le format de deux ou quatre originaux et de les imprimer sur une seule feuille (voir page 5.6).
- **Copie affiche** : permet d'imprimer une image grand format sur neuf pages (voir page 5.7).
- **Duplication** : permet d'imprimer plusieurs copies d'un original sur une seule page (voir page 5.7).
- **Copie livre** : permet de copier tout un livre (voir page 5.8).
- **Livret** : permet de créer des livrets à partir d'un jeu séquentiel d'originaux recto ou recto verso (voir page 5.8).
- **Couvertures** : permet d'ajouter automatiquement une couverture à votre jeu de copies à l'aide d'un support issu d'un autre bac (voir page 5.8).
- **Transparents** : permet d'ajouter un séparateur vierge ou imprimé entre les transparents d'un même jeu (voir page 5.9).
- **Filigrane** : Imprime une image avec le filigrane ajouté (voir page 5.9).
- **Surimpression** : Imprime une image avec l'image précédemment stockées dans votre appareil (voir page 5.9).
- **Rognage automatique** : Imprime uniquement l'image d'un original après recadrage des parties vierges comme la marge (voir page 5.10).
- **Multi-bac** : vous permet de sélectionner le mode de sortie (voir page 5.10).

## Onglet Image



- **Effacer le bord** : permet de supprimer les trous de perforation, les marques d'agrafage et les pliures tout autour du document (voir page 5.9).
- **Effacer le fond** : permet d'imprimer une image sans arrière-plan (voir page 5.11).
- **Déplacer la marge** : permet de créer un bord de reliure sur le document (voir page 5.11).
- **Amélioration de la numérisation** : utilisez cette fonction pour améliorer la qualité de la copie (voir page 5.11).
- **Modifier image verso** : elle vous permet de copier, de représenter et de retirer l'envers de l'image visible au travers (voir page 5.11).

---

## Copie d'originaux

---

Vous trouverez ci-dessous la procédure normale de copie d'originaux.

- 1 Appuyez sur la touche **Copier** de l'écran **principal**.
- 2 Placez les originaux, face imprimée vers le haut, dans le chargeur DADF. Vous pouvez également placer un seul original, face imprimée vers le bas, sur la vitre d'exposition.

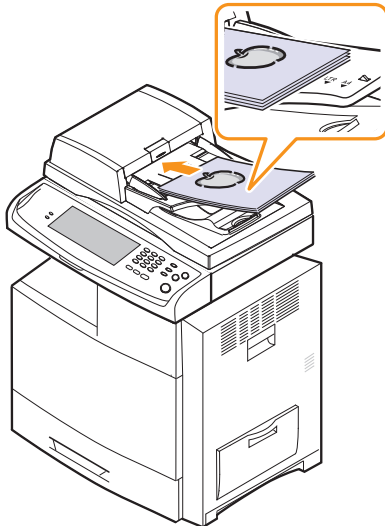

- 3 Réglez les paramètres de chaque copie : **Format d'origine**, **Réduire/Agrandir**, **Recto verso**, etc. (voir pages 5.3 et 5.3).



- 4 Sélectionnez le bac souhaité à l'écran.



- 5 Si nécessaire, saisissez le nombre de copies à l'aide du pavé numérique.
- 6 Appuyez sur la touche **Départ** du panneau de commande pour lancer la copie.



### Remarque

Pour annuler la copie en cours, appuyez sur la touche **Stop** du panneau de commande. Vous pouvez également supprimer les tâches en cours et en attente en appuyant sur la touche **Statut tâche** du panneau de commande. Sélectionnez la tâche à annuler, puis appuyez sur **Suppr.**

---

## Modification des paramètres de copie

---

L'onglet **Basique** de l'écran **Prêt à copier** vous permet de sélectionner les fonctions de copie avant le lancement d'une tâche.



### Remarque

Les paramètres de l'onglet **Basique** s'appliquent à une seule copie. Ils ne concernent donc pas les copies suivantes. Une fois la copie en cours terminée, l'appareil rétablit automatiquement les paramètres par défaut au bout d'un certain laps de temps. L'appareil rétablit également les paramètres par défaut lorsque vous appuyez sur la touche **Tout effacer** du panneau de commande ou lorsque vous sélectionnez un autre menu tel que la télécopie, à l'exception de l'écran **Statut tâche**.

Vous pouvez modifier les paramètres de copie par défaut dans **Param. admin** (voir page 10.2).



## Modification du format des originaux

Appuyez sur l'onglet **Basique** > **Format d'origine** puis utilisez les flèches de déplacement vers la gauche et vers la droite pour définir le format d'origine.

Appuyez sur **suite** pour afficher les valeurs détaillées.



- **Personnalisé** : permet de sélectionner la zone de numérisation de l'original. Utilisez les quatre flèches de déplacement pour définir le format.
- **Auto** (DADF uniquement) : permet de détecter automatiquement le format des originaux. Cependant, cette option prend uniquement en charge les formats Légal, Lettre et A5. Si les originaux sont de formats différents, l'appareil détecte le plus grand format d'origine et sélectionne le plus grand format de papier dans le bac.
- **Tous formats (Letter et Legal)** (DADF uniquement) : permet d'utiliser simultanément les formats Lettre et Légal. L'appareil sélectionne le format de papier adapté dans plusieurs bacs. Par exemple, si l'original comprend trois pages, la première au format Lettre, la deuxième au format Légal et la troisième au format Lettre, l'appareil imprime les copies aux formats Lettre, Légal puis Lettre à partir de plusieurs bacs.
- **Autres valeurs prédéfinies** : permet à l'utilisateur de sélectionner facilement les valeurs fréquemment utilisées.

## Réduction ou agrandissement de copies

Appuyez sur l'onglet **Basique** > **Réduire/Agrandir** puis utilisez les flèches de déplacement vers la gauche et vers la droite pour réduire ou agrandir l'image sur le papier.

Appuyez sur **suite** pour afficher les valeurs.



- **Original(100%)** : permet d'imprimer les textes ou les images au même format que les originaux.
- **Auto-ajus** : permet de réduire ou d'agrandir l'original en fonction du format de sortie papier.
- **Autres valeurs prédéfinies** : permet de sélectionner facilement les valeurs fréquemment utilisées.



### Remarque

L'option **Personnalisé** varie selon l'emplacement des originaux. Dans le chargeur DADF, le réglage est compris entre 25 et 200 %. Sur la vitre d'exposition, le réglage est compris entre 25 et 400 %.

## Copie recto verso (Recto verso)

Appuyez sur l'onglet **Basique** > **Recto verso** puis utilisez les flèches de déplacement vers la gauche et vers la droite pour sélectionner l'option **Recto verso**.



### Remarque

Pour copier des originaux placés sur la vitre d'exposition et ce, des deux côtés, le message **Autre page ?** s'affiche une fois la première page copiée. À ce stade, chargez l'autre côté de l'original face vers le bas, puis appuyez sur **Oui**. L'appareil commence la numérisation de la seconde page de l'original.

Appuyez sur **suite** pour afficher les valeurs détaillées.

- **1 -> 1** : permet de numériser un seul côté de l'original et de l'imprimer sur un seul côté de la feuille. Cette fonction permet d'obtenir une copie conforme de l'original.

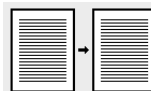

- **1 -> 2** : permet de numériser un seul côté de l'original et de l'imprimer des deux côtés de la feuille.

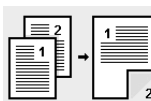

- **1 -> 2, rotation du verso** : permet de numériser un seul côté de l'original et de l'imprimer des deux côtés de la feuille. Cependant, les informations sont imprimées au verso de la feuille avec une rotation de 180°.

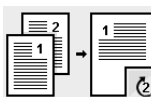

- **2 -> 1** : permet de numériser les deux côtés de l'original et de les imprimer sur deux feuilles différentes.

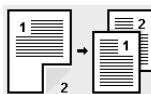

- **2 -> 2** : permet de numériser les deux côtés de l'original et de les imprimer des deux côtés de la feuille. Cette fonction permet d'obtenir une copie conforme de l'original.

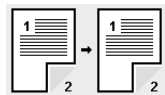

- **2 -> 1, rotation du verso** : permet de numériser les deux côtés de l'original et de les imprimer sur deux feuilles différentes. Cependant, les informations sont imprimées au verso de la feuille avec une rotation de 180°.

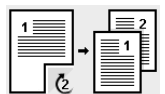

- **1 -> 2 inversé** : numériser les originaux et les imprime en recto/verso. Mais l'appareil inverse l'ordre d'impression des originaux. L'appareil imprime d'abord le deuxième original, ce qui signifie que le premier original introduit est imprimé sur la face arrière de la feuille. Par exemple, si vous imprimez 6 feuilles d'un original, chaque page à numéro pair des originaux sera imprimée sur la face avant d'une feuille, et chaque page impaire est imprimée sur la face arrière.

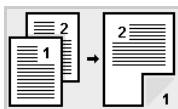

- **1 -> 2 inversé, rotation du verso** : numériser les originaux et les imprime en recto/verso. Mais l'appareil inverse l'ordre d'impression des originaux. L'appareil imprime d'abord le deuxième original, ce qui signifie que le premier original introduit est imprimé sur la face arrière de la feuille. Par exemple, si vous imprimez 6 feuilles d'un original, chaque page à numéro pair des originaux sera imprimée sur la face avant d'une feuille, et chaque page impaire est imprimée sur la face arrière. Les informations se trouvant au verso de l'impression sont tournées de 180°.

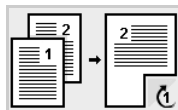

- **2 -> 2 inversé** : numériser les deux faces des originaux et les imprime sur les deux faces d'une feuille. Mais l'appareil inverse l'ordre d'impression des originaux. L'appareil imprime d'abord le verso des originaux, ce qui signifie que les rectos des originaux sont imprimés sur le verso de la feuille.

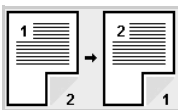

## Sélection du format de copie (Assemblé/Agrafé)

Appuyez sur l'onglet **Basique** > **Sortie** puis utilisez les flèches de déplacement vers la gauche et vers la droite pour sélectionner l'option **Assemblé** ou **Agrafe**. Cette fonction est disponible uniquement lorsque l'original est placé dans le chargeur DADF.



### Remarque

Pour copier des originaux placés sur la vitre d'exposition et ce, des deux côtés, le message **Autre page ?** s'affiche une fois la première page copiée. À ce stade, chargez l'autre côté de l'original face vers le bas, puis appuyez sur **Oui**. L'appareil commence la numérisation de la seconde page de l'original.

Appuyez sur **suite** pour afficher les valeurs.

- **Assemblé** : permet d'imprimer des jeux de copie respectant l'ordre des originaux.

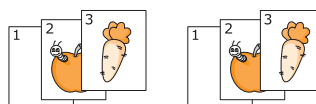

- **Séparé** : permet d'imprimer des jeux de copie triés par page.

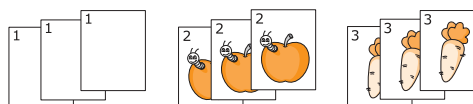

- **Agrafe, Portrait** : permet d'ajouter une agrafe à toutes vos copies au format Portrait.



- **Agrafe, Paysage** : permet d'ajouter une agrafe à toutes vos copies au format Paysage.



### Remarque

La fonction d'agrafage est disponible avec le module d'empilement et d'agrafage en option (voir page 13.1).



## Sélection du type d'original

Appuyez sur l'onglet **Basique** puis sélectionnez le type d'original approprié.



- **Texte** : adapté aux documents contenant essentiellement du texte.
- **Texte/Photo** : adapté aux documents contenant à la fois du texte et des photographies.
- **Photo** : adapté aux photographies.
- **Magazine** : adapté aux magazines.

## Mode couleur

Sélectionnez le mode couleur que vous souhaitez utiliser.



- **Couleur** : copie les originaux en couleur.
- **N/B** : copie les originaux en noir et blanc.
- **Auto** : l'appareil détecte automatiquement la couleur des originaux et copie en couleur ou N/B en fonction des originaux.

## Modification du contraste

Cette option permet de définir le niveau de contraste. Utilisez les flèches de déplacement vers la gauche et vers la droite pour modifier le niveau de contraste de vos impressions.



## Utilisation des fonctions de copie spéciales

L'onglet **Avancés** ou **Image** de l'écran **Prêt à copier** vous permet de sélectionner des fonctions de copie spécifiques.

### Copie de cartes d'identité

L'appareil imprime le recto sur la moitié supérieure de la feuille et le verso sur la moitié inférieure de la feuille, sans réduire le format de l'original. Cette fonction est particulièrement adaptée aux documents de format réduit, tels que les cartes de visite.

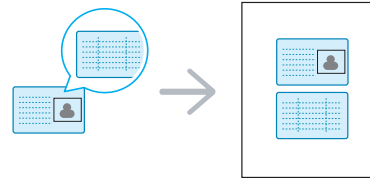

#### Remarque

Vous devez placer l'original sur la vitre d'exposition pour pouvoir utiliser cette fonction.

- 1 Placez la face avant d'un original face vers le bas sur la vitre d'exposition, à l'endroit indiqué par la flèche, puis fermez le capot du scanner.

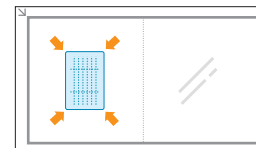

- 2 Appuyez sur la touche **Copier** de l'écran **principal**.
- 3 Appuyez sur l'onglet **Avancés** > **ID copie**.
- 4 Appuyez sur la touche **Départ** du panneau de commande.

L'appareil commence alors à numériser le recto.

- 5 Retournez l'original et placez-le sur la vitre d'exposition, à l'endroit indiqué par la flèche. Fermez ensuite le capot du scanner.

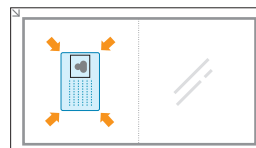

- 6 Appuyez sur la touche **Départ** du panneau de commande pour lancer la copie.



#### Remarques

Si cette option est grisée, réglez le paramètre **Recto verso** sur **1 -> 1**.

## Copie d'une carte d'identité avec l'option de copie manuelle d'ID

Si vous souhaitez copier plusieurs cartes d'identité sur une feuille, ou régler la position de copie de la page, suivez les étapes ci-dessous.

Les étapes suivantes expliquent la procédure à suivre lorsque vous copiez le permis de conduire de deux personnes (100 x 80 mm) sur une même page.

- 1 Appuyez sur la touche **Conf. mach.** du panneau de commande.
- 2 Sélectionnez **Param. admin.** Lorsque le message d'ouverture de session s'affiche, saisissez votre mot de passe puis appuyez sur **OK**.
- 3 Appuyez sur l'onglet **Configuration > Configuration de la copie > Configuration de copie manuelle d'ID.**
- 4 Appuyez sur le numéro dans le tableau de la liste Modèle.
- 5 Appuyez sur **Modifier modèle.**
- 6 Sélectionnez les valeurs d'option appropriées, puis appuyez sur **OK**.
  - **Nom de modèle** : renseignez le nom du modèle.
  - **Position numéris.** : sélectionnez la position de numérisation. Vous devriez sélectionner la position de numérisation la plus importante par rapport aux originaux.

GAUCHE, HAUT : X-000 mm/Y-000 mm, DROITE, BAS : X-110 mm/Y-090 mm

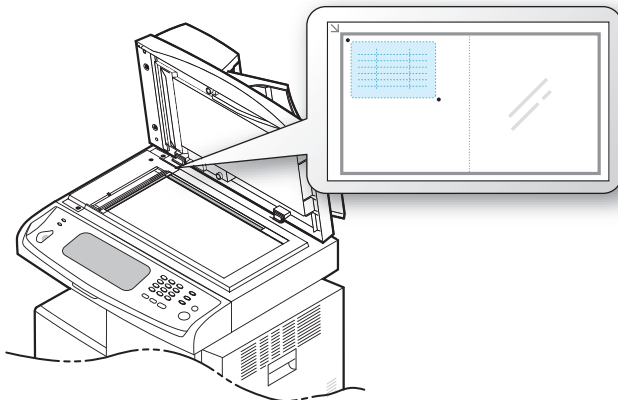

- **Nombre d'images** : sélectionnez le nombre d'images présentes sur une page (sélectionnez le chiffre 4).
- **Position image** : sélectionnez la position des images sur une page. Si vous choisissez de copier quatre images, vous devrez sélectionner quatre positions.
- **Position de la première image** : GAUCHE, HAUT : X-000 mm/Y-020 mm, DROITE, BAS : X-100 mm/Y-100 mm
- **Position de la deuxième image** : GAUCHE, HAUT : X-105 mm/Y-020 mm, DROITE, BAS : X-205 mm/Y-100 mm

- **Position de la troisième image** : GAUCHE, HAUT : X-000 mm/Y-150 mm, DROITE, BAS : X-100 mm/Y-230 mm
- **Position de la quatrième image** : GAUCHE, HAUT : X-105 mm/Y-150 mm, DROITE, BAS : X-205 mm/Y-230 mm

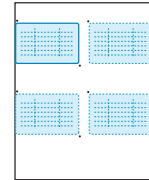

- 7 Appuyez sur **OK**. Le modèle que vous avez enregistré s'affichera dans la liste des modèles.
- 8 Appuyez sur **↑** et sélectionnez **Copier**.
- 9 Appuyez sur l'onglet **Avancés > ID copie > Copie manuelle ID.**
- 10 Appuyez sur le modèle que vous avez enregistré dans la liste des modèles.
- 11 Appuyez sur le bouton **Départ** du panneau de commande. Suivez maintenant les instructions à l'écran pour terminer la copie d'ID de quatre images.

## Copie de deux ou quatre pages par feuille (pages multiples)

L'appareil peut réduire le format des images originales et imprimer deux ou quatre pages sur une seule feuille.

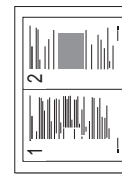

▲ 2 pages par feuille



▲ 4 pages par feuille

- 1 Placez les originaux, face imprimée vers le haut, dans le chargeur DADF (voir page 4.1).
- 2 Appuyez sur la touche **Copier** de l'écran principal.
- 3 Sélectionnez le bac dans **Aliment. papier.**
- 4 Appuyez sur l'onglet **Avancés > N pages sur 1.**
- 5 Sélectionnez **Désactivé, 2 pages sur 1, ou 4 pages sur 1.**
  - **Désactivé** : permet de copier un document original sur une seule page.
  - **2 pages sur 1** : permet de copier deux documents originaux sur une seule page.
  - **4 pages sur 1** : permet de copier quatre documents originaux sur une seule page.
- 6 Appuyez sur la touche **Départ** du panneau de commande.



### Remarque

Vous ne pouvez pas régler le format de copie à l'aide de la fonction **Réduire/Agrandir** en mode **N pages sur 1**.

## Copie d'affiches

L'original est divisé en neuf zones. Il suffit ensuite de rassembler les pages imprimées pour former une affiche. Cette fonction est disponible uniquement lorsque les originaux sont placés sur la vitre d'exposition. Les zones sont numérisées puis imprimées les unes après les autres, dans l'ordre ci-dessous.

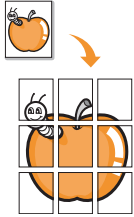

- 1 Placez un seul document, face imprimée vers le bas, sur la vitre d'exposition (voir page 4.1).



### Remarque

Vous devez placer l'original sur la vitre d'exposition pour pouvoir utiliser cette fonction.

- 2 Appuyez sur la touche **Copier** de l'écran **principal**.
- 3 Sélectionnez le bac dans **Aliment. papier**.
- 4 Appuyez sur l'onglet **Avancés** > **Copie affiche**.



### Remarque

Si cette option est grisée, sélectionnez les options suivantes dans l'onglet Basique :

- **Recto verso** sur **1 -> 1**
- **Réduire/Agrandir** sur **Original(100%)**
- **Aliment. papier** sur **Bac**

- 5 Appuyez sur **Activé** pour activer cette fonction.
- 6 Appuyez sur **OK**.
- 7 Appuyez sur la touche **Départ** du panneau de commande pour lancer la copie.



### Remarque

L'original est divisé en neuf zones. Les zones sont numérisées puis imprimées les unes après les autres, dans l'ordre ci-dessous.

1	2	3
4	5	6
7	8	9

## Duplication

L'appareil imprime plusieurs images d'origine sur une seule page. Le nombre d'images est automatiquement déterminé en fonction de l'image d'origine et du format de papier.

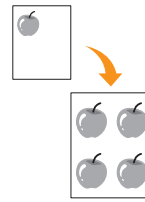

- 1 Placez un seul document, face imprimée vers le bas, sur la vitre d'exposition (voir page 4.1).



### Remarque

Vous devez placer l'original sur la vitre d'exposition pour pouvoir utiliser cette fonction.

- 2 Appuyez sur la touche **Copier** de l'écran **principal**.
- 3 Sélectionnez le bac dans **Aliment. papier**.
- 4 Appuyez sur l'onglet **Avancés** > **Duplication**.



### Remarque

Si cette option est grisée, sélectionnez les options suivantes dans l'onglet Basique :

- **Recto verso** sur **1 -> 1**
- **Réduire/Agrandir** sur **Original(100%)**
- **Aliment. papier** sur **Bac**

- 5 Appuyez sur **Activé** pour activer cette fonction.
- 6 Appuyez sur **OK**.
- 7 Appuyez sur la touche **Départ** du panneau de commande pour lancer la copie.

## Copie de livres

Utilisez cette fonction pour copier un livre. Si le livre ou le magazine fait plus de 30 mm d'épaisseur, laissez le chargeur ouvert pour effectuer la numérisation.

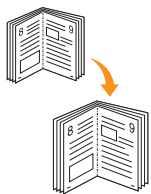

- 1 Placez les originaux, face imprimée vers le bas, sur la vitre d'exposition (voir page 4.1).



### Remarque

Vous devez placer l'original sur la vitre d'exposition pour pouvoir utiliser cette fonction.

- 2 Appuyez sur la touche **Copier** de l'écran **principal**.
- 3 Appuyez sur l'onglet **Avancés** > **Copie livre**.



### Remarque

Pour supprimer les ombres des bords d'un livre, appuyez sur l'onglet **Image** > **Effacer le bord** > **Effacement centre et bord livre**.

- 4 Sélectionnez l'option de reliure.
  - **Désactivé** : permet de désactiver cette fonction.
  - **Page gauche** : permet d'imprimer la page gauche du livre.
  - **Page droite** : permet d'imprimer la page droite du livre.
  - **Deux à la fois** : permet d'imprimer les deux pages du livre.
- 5 Appuyez sur **OK**.
- 6 Appuyez sur la touche **Départ** du panneau de commande pour lancer la copie.

## Copie de livrets

L'appareil imprime automatiquement d'un seul côté ou des deux côtés de la feuille. Une fois pliée, celle-ci produit un livret dont les pages figurent dans le bon ordre.

L'appareil réduit également le format des images et les ajuste au papier sélectionné.



- 1 Placez les originaux, face imprimée vers le haut, dans le chargeur DADF. Vous pouvez également placer un seul original, face imprimée vers le bas, sur la vitre d'exposition (voir page 4.1).
- 2 Appuyez sur la touche **Copier** de l'écran **principal**.

- 3 Sélectionnez le bac dans **Aliment. papier**.
- 4 Appuyez sur l'onglet **Avancés** > **Livret**.
- 5 Appuyez sur **Activé** pour activer cette fonction puis sélectionnez les paramètres détaillés de chaque option.
  - **Original recto** : permet de réaliser une copie recto.
  - **Original recto verso** : permet de réaliser une copie recto verso.
- 6 Appuyez sur **OK**.
- 7 Appuyez sur la touche **Départ** du panneau de commande pour lancer la copie.



### Remarque

Cette fonction est disponible uniquement avec les formats de papier suivants : A4, Lettre, Légal, Folio, Oficio, JIS B5, ISO B5, Exécutif, A5 et Statement.

## Copies avec couverture

L'appareil ajoute automatiquement une couverture à votre jeu de copies à l'aide d'un support issu d'un autre bac. Le format et l'orientation des couvertures doivent être identiques à ceux du document principal.

- 1 Placez les originaux, face imprimée vers le haut, dans le chargeur DADF. Vous pouvez également placer un seul original, face imprimée vers le bas, sur la vitre d'exposition (voir page 4.1).
- 2 Appuyez sur la touche **Copier** de l'écran **principal**.
- 3 Sélectionnez le bac dans **Aliment. papier**.
- 4 Appuyez sur l'onglet **Avancés** > **Couvertures**.



### Remarque

Vous ne pouvez pas utiliser cette fonction lorsque l'option **Aliment. papier** est définie sur **Auto**.

- 5 Appuyez sur **Activé** pour utiliser cette fonction puis sélectionnez les paramètres détaillés de chaque option.
  - **Position** : permet de sélectionner l'emplacement de la couverture (à l'avant, à l'arrière ou les deux).
  - **Page de couv.** : permet de sélectionner le type de couverture (recto, recto verso ou vierge).
  - **Aliment papier** : permet de sélectionner le bac d'alimentation contenant la page de couverture.
- 6 Appuyez sur **OK**.
- 7 Appuyez sur la touche **Départ** du panneau de commande pour lancer la copie.

## Copie de transparents

Utilisez cette fonction pour copier des informations lorsque vous préparez des transparents pour des présentations.



### Remarque

Avant de lancer cette tâche, réglez le type et le format de papier du bac sur Transparent (voir page 4.10).

- 1 Placez les originaux, face imprimée vers le haut, dans le chargeur DADF. Vous pouvez également placer un seul original, face imprimée vers le bas, sur la vitre d'exposition (voir page 4.1).
- 2 Chargez les transparents de taille appropriée dans le bac défini.
- 3 Réglez le type de papier sur **Transparent**.
- 4 Appuyez sur la touche **Copier** de l'écran **principal**.
- 5 Appuyez sur l'onglet **Avancés** > **Transparents**.
- 6 Sélectionnez l'option **Transparents**.
  - **Aucun séparateur** : aucune feuille de séparation n'est insérée entre les transparents.
  - **Feuille vierge** : permet d'insérer une feuille vierge entre les transparents.
  - **Feuille imprimée** : permet d'insérer sur les feuilles de séparation la même image que sur les transparents.
- 7 Sélectionnez les sources des supports si vous avez opté pour **Feuille vierge** ou **Feuille imprimée**.
- 8 Appuyez sur **OK**.
- 9 Appuyez sur la touche **Départ** du panneau de commande pour lancer la copie.

## Copie de filigrane

Vous pouvez copier l'original avec un filigrane. Par exemple, vous pouvez l'utiliser pour obtenir de grandes lettres grises de type **Top Secret** ou **Confidential** imprimées en diagonale sur la première page ou sur toutes les pages de la copie.

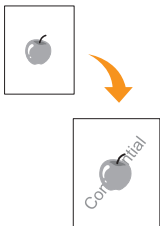

- 1 Placez les originaux, face imprimée vers le haut, dans le chargeur DADF ou placez un document individuel, face imprimée vers le bas, sur la vitre d'exposition (voir page 4.1).
- 2 Appuyez sur **Copier** sur l'écran **principal**.
- 3 Sélectionnez le bac dans **Aliment. papier**.

- 4 Appuyez sur l'onglet **Avancés** > **Filigrane**.
- 5 Sélectionnez l'option **Filigrane**.
  - **Désactivé** : permet de désactiver cette fonction.
  - **Top Secret** : imprime l'original avec le texte **Top Secret**.
  - **Confidential** : imprime l'original avec le texte **Confidential**.
  - **Urgent** : imprime l'original avec le texte **Urgent**.
  - **Draft** : imprime l'original avec le texte **Draft**.
  - **Personnalisé** : l'appareil imprime l'original avec le texte personnalisé.
- 6 Sélectionnez les options **1re page uniquement**, **Taille**, **Position**, **Luminosité**.
- 7 Appuyez sur **OK**.
- 8 Appuyez sur **Départ** sur le panneau de configuration pour lancer la copie.

## Copie en surimpression

Si vous numérisez et stockez les données comme le format, vous pouvez copier l'original avec les données stockées précédemment.

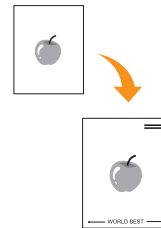

- 1 Placez les originaux, face imprimée vers le haut, dans le chargeur DADF ou placez un document individuel, face imprimée vers le bas, sur la vitre d'exposition (voir page 4.1).
- 2 Appuyez sur **Copier** sur l'écran **principal**.
- 3 Sélectionnez le bac dans **Aliment. papier**.
- 4 Appuyez sur l'onglet **Avancés** > **Surimpression**.
- 5 Appuyez sur **Liste**.
- 6 Sélectionnez un nom de fichier.
- 7 Sélectionnez une option de surimpression.
  - **Nouveau** : génère la nouvelle surimpression. Lorsque le nom de fichier apparaît, saisissez le nom de fichier.
  - **Détail** : affiche des informations sur la surimpression sélectionnée.
  - **Modifier** : modifie le nom de la surimpression sélectionnée.
  - **Suppr.** : supprime la surimpression sélectionnée.
  - **Appl.** : imprime les originaux avec la surimpression sélectionnée.
  - **Impr.** : imprime la surimpression sélectionnée.
  - **Annuler** : annule les options de surimpression sélectionnées.

- 8 Appuyez sur la touche **Départ** du panneau de commande pour lancer la copie.  
Si vous avez sélectionné l'option **Nouveau** à l'étape 7, l'appareil commence à stocker la nouvelle surimpression lorsque vous appuyez sur le bouton **Départ**.

## Copie avec cadrage automatique

L'appareil imprime uniquement l'image d'un original après recadrage des parties vierges comme les marges.

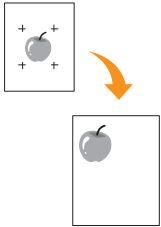

- 1 Placez les originaux, face imprimée vers le haut, dans le chargeur DADF ou placez un document individuel, face imprimée vers le bas, sur la vitre d'exposition (voir page 4.1).
- 2 Appuyez sur **Copier** sur l'écran **principal**.
- 3 Sélectionnez le bac dans **Aliment. papier**.
- 4 Appuyez sur l'onglet **Avancés > Rognage automatique**.
- 5 Appuyez sur la touche **Activé** pour activer cette fonction.
- 6 Appuyez sur **OK**.
- 7 Appuyez sur **Départ** sur le panneau de configuration pour lancer la copie.

## Bacs multiples

Vous pouvez choisir le mode de sortie pour les impressions.



### Remarque

Vous ne pouvez utiliser cette fonctionnalité que si vous avez installé le finisseur à 2 bacs ou la boîte aux lettres à 4 bacs en option.

- 1 Appuyez sur la touche **Copier** de l'écran **principal**.
- 2 Appuyez sur l'onglet **Avancés > Multi-bac**.
- 3 Sélectionnez l'option appropriée.
  - **Messagerie** : les impressions sont empilées dans le bac défini. Si vous réglez la boîte aux lettres sur le Bac 3, les impressions sont empilées dans le Bac 3.
  - **Séparateur de tâches** : les impressions sont empilées dans la séquence de l'ordre des tâches dans chaque bac. Cependant, s'il reste un bac libre, il est prioritaire, c'est-à-dire que les impressions y sont d'abord empilées.

- **Assembleur** : les impressions sont empilées en jeux pour correspondre à la séquence des originaux dans chaque bac.
- **Case de tri** : les impressions sont empilées dans les bacs, un par un. Lorsque le bac 1 est plein, les impressions sont empilées dans le bac 2.

- 4 Appuyez sur **OK**.

## Suppression des bords

Vous pouvez copier l'original sans bord ni marge.

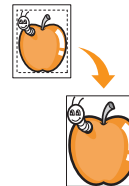

- 1 Placez un seul document, face imprimée vers le bas, sur la vitre d'exposition. Vous pouvez également placer plusieurs originaux, face imprimée vers le haut, dans le chargeur DADF (voir page 4.1).
- 2 Appuyez sur la touche **Copier** de l'écran **principal**.
- 3 Appuyez sur l'onglet **Image > Effacer le bord**.
- 4 Sélectionnez l'option appropriée.
  - **Désactivé** : permet de désactiver cette fonction.
  - **Effacer bord** : permet de supprimer un bord égal tout autour des copies.
  - **Effacement petit original** : permet d'effacer 6 mm tout autour des copies. Vous devez placer l'original sur la vitre d'exposition pour pouvoir utiliser cette fonction.
  - **Effacement perforations** : permet d'effacer les trous de perforation situés à gauche des copies.
  - **Effacement centre et bord livre** : permet d'effacer les ombres d'une reliure ou du bord d'un livre au centre et sur les côtés des copies. Cette fonction s'applique uniquement à la copie d'un livre (voir page 5.8).



### Remarque

Si vous avez désactivé l'option **Copie livre** (définie sur **Désactivé**), vous ne pouvez pas utiliser l'option **Effacement centre et bord livre**.

- 5 Appuyez sur **OK**.
- 6 Appuyez sur la touche **Départ** du panneau de commande pour lancer la copie.



## Suppression des images en arrière-plan

Cette fonction est utile lors de la copie d'originaux contenant une couleur d'arrière-plan, comme les journaux ou les catalogues.

- 1 Placez les originaux, face imprimée vers le haut, dans le chargeur DADF. Vous pouvez également placer un seul original, face imprimée vers le bas, sur la vitre d'exposition.
- 2 Appuyez sur la touche **Copier** de l'écran **principal**.
- 3 Appuyez sur l'onglet **Image > Effacer le fond**.
  - **Désactivé** : permet de désactiver cette fonction.
  - **Auto** : permet d'optimiser l'arrière-plan.
  - **Améliorer** : plus le chiffre est élevé, plus l'arrière-plan est clair.
  - **Effacer** : plus le chiffre est élevé, plus l'arrière-plan sera clair.
- 4 Appuyez sur **OK**.
- 5 Appuyez sur la touche **Départ** du panneau de commande pour lancer la copie.

## Déplacement des marges

Vous pouvez prévoir un espace de reliure en déplaçant les marges d'une page.

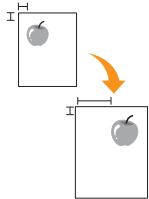

- 1 Placez un seul document, face imprimée vers le bas, sur la vitre d'exposition (voir page 4.1).
- 2 Appuyez sur la touche **Copier** de l'écran **principal**.
- 3 Appuyez sur l'onglet **Image > Déplacer la marge**.
- 4 Sélectionnez l'option **Déplacer la marge**.
  - **Désactivé** : permet de désactiver cette fonction.
  - **Centrer auto** : permet de centrer automatiquement la copie. Vous devez placer l'original sur la vitre d'exposition pour utiliser cette fonction. Cette option est disponible uniquement lorsque l'original est placé sur la vitre d'exposition.
  - **Marge personnalisée** : permet de régler les marges gauche, droite, haut et bas à l'aide des flèches de déplacement. Cette option est disponible avec la vitre d'exposition et dans le chargeur DADF.
- 5 Appuyez sur **OK**.
- 6 Appuyez sur la touche **Départ** du panneau de commande pour lancer la copie.

## Amélioration de la numérisation

Lorsque vous copiez l'original en niveaux de gris, utilisez cette fonction pour améliorer la qualité de la copie. Cette fonction n'est disponible que pour les copies en niveaux de gris.

- 1 Placez un seul document, face imprimée vers le bas, sur la vitre d'exposition. Vous pouvez également placer plusieurs originaux, face imprimée vers le haut, dans le chargeur DADF (voir page 4.1).
- 2 Appuyez sur la touche **Copier** de l'écran **principal**.
- 3 Appuyez sur l'onglet **Image > Amélioration de la numérisation**.
- 4 Appuyez sur **Activé** pour activer cette fonction.
- 5 Appuyez sur **OK**.
- 6 Appuyez sur la touche **Départ** du panneau de commande pour lancer la copie.

## Réglage des images au verso

Lorsque l'original est fin et que les images sur le verso s'affichent par transparence, vous pouvez utiliser cette fonctionnalité pour éliminer l'image au verso.

- 1 Placez un document individuel, face imprimée vers le bas, sur la vitre de numérisation. Vous pouvez également placer plusieurs originaux, face imprimée vers le haut, dans le chargeur DADF (voir page 4.1).
- 2 Appuyez sur la touche **Copier** de l'écran **principal**.
- 3 appuyez sur l'onglet **Image > Modifier image verso**.
- 4 Appuyez sur **Activé** pour activer cette fonction.
- 5 Choisissez le niveau de 1 à 5. Plus le chiffre est élevé, plus les images de verso sont éliminées.
- 6 Appuyez sur **OK**.
- 7 Appuyez sur **Départ** sur le panneau de commande pour commencer la copie.



## 6 Télécopie (en option)

Ce chapitre vous informe sur l'utilisation de la fonction de télécopie de l'appareil.

Il comprend les sections suivantes :

- **Préparation à la télécopie**
- **Présentation de l'écran Fax**
- **Envoi d'une télécopie**
- **Réception d'une télécopie**
- **Configuration des paramètres de document**
- **Configuration d'un répertoire de télécopie**
- **Utilisation de la fonction de relève**
- **Utilisation de la messagerie**
- **Impression d'un journal après l'envoi d'une télécopie**
- **Envoi d'une télécopie pendant la période d'appel économique**
- **Ajout de documents à une tâche de télécopie différée et programmée**
- **Transfert d'une télécopie reçue vers un autre destinataire**
- **Réglage de la tonalité de fin de télécopie**
- **Réglage de la réception de télécopies en couleur**
- **Envoi d'une télécopie depuis un PC**



### Remarque

- Vous ne pouvez pas utiliser cet appareil comme télécopieur via le téléphone par Internet. Pour plus d'informations, consultez le fournisseur de services Internet.
- Nous vous recommandons d'utiliser les services téléphoniques analogiques traditionnels (RTPC : réseau téléphonique public commuté) au moment de connecter les lignes téléphoniques pour les fonctions de télécopie. Si vous utilisez d'autres services Internet (DSL, RNIS, VoIP), vous pouvez améliorer la qualité de la connexion en utilisant le microfiltre. Le microfiltre élimine les signaux de bruit inutiles et améliore la qualité de la connexion ou d'Internet. Le microfiltre DSL n'étant pas fourni avec l'appareil, nous vous conseillons de contacter votre fournisseur d'accès Internet.

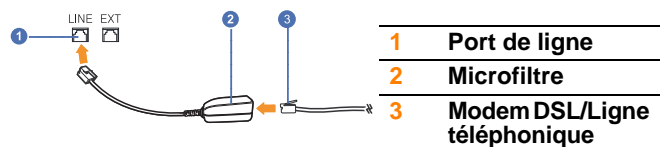

- Pour utiliser les fonctions de télécopie avancées, appuyez sur la touche **Conf. mach.** du panneau de commande puis sur **Param. admin > Configuration > Configuration du fax** (voir page 10.5).

## Préparation à la télécopie

Avant d'envoyer ou de recevoir une télécopie, vous devez relier le cordon d'alimentation fourni à la prise murale. Reportez-vous au Guide d'installation rapide pour savoir comment établir la connexion. La mise en place d'une connexion téléphonique varie d'un pays à un autre.



### Remarque

Si vous souhaitez ajouter une fonction de télécopie à l'appareil, vérifiez la liste des options (voir page 13.1) puis contactez votre point de vente pour passer commande. Après avoir acheté un kit de télécopie, installez-le conformément à la procédure décrite dans le Guide d'installation fourni avec le kit. Une fois le kit de télécopie installé, configurez l'appareil pour pouvoir utiliser cette fonction (voir page 14.3).

## Envoi d'une télécopie depuis un PC

Vous pouvez envoyer une télécopie depuis votre ordinateur sans utiliser l'appareil. Pour envoyer une télécopie depuis votre ordinateur, le programme **Samsung Network PC Fax** doit être installé. Ce programme sera installé lors de l'installation du pilote d'imprimante. (Voir la section *Logiciel*.)

## Envoi d'une télécopie depuis votre ordinateur

- 1 Ouvrez le document à envoyer.
- 2 Sélectionnez **Imprimer** dans le menu **Fichier**.
- 3 La fenêtre **Imprimer** s'affiche. Son apparence peut légèrement varier selon les applications.
- 4 Sélectionnez **Samsung Network PC Fax** dans la fenêtre **Imprimer**.
- 5 Cliquez sur **Imprimer** ou sur **OK**.
- 6 Saisissez les numéros des destinataires et sélectionnez l'option.

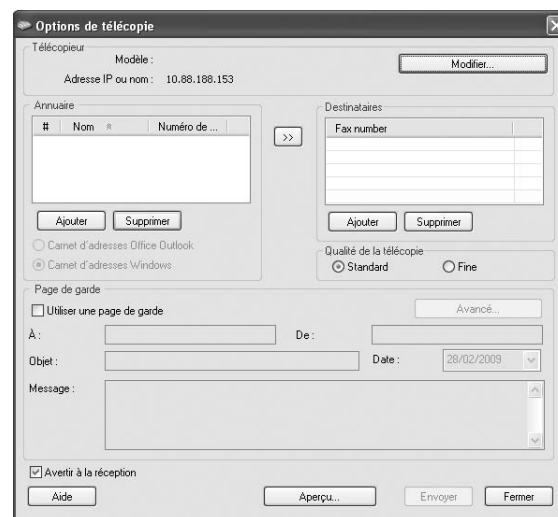

Pour utiliser une page de garde, cochez la case **Utiliser une page de garde**.

Cochez la case **Avertir à la réception**, une fois la télécopie bien reçue par les destinataires.

7 Cliquez sur **Envoyer**.



#### Remarque

Pour de plus amples informations concernant **Samsung Network PC Fax**, cliquez sur **Aide**.

## Consultation de liste de télécopies envoyées

Vous pouvez consulter une liste des télécopies envoyées sur votre ordinateur.

Dans le menu **Démarrer**, cliquez sur **Programmes** ou sur **Tous les programmes** > **Samsung Printers** > **Network PC Fax** > **Journal des télécopies**. La fenêtre **Journal des télécopies** s'ouvre alors avec la liste des télécopies envoyées.

## Présentation de l'écran Fax

Pour utiliser la fonction de télécopie, appuyez sur la touche **Fax** de l'écran **principal**. Si un autre menu s'affiche à l'écran, appuyez sur ( ) pour revenir à l'écran **principal**.



#### Remarque

Si la fonction de télécopie (en option) n'est pas installée, l'icône Fax ne s'affiche pas sur l'écran **principal**.

## Onglet Basique

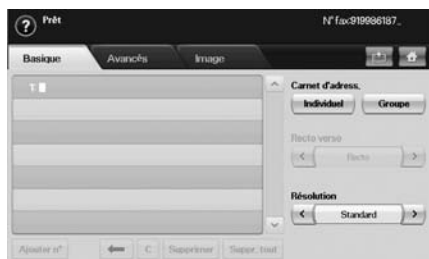

- **Zone de saisie du numéro de télécopie** : permet de saisir le numéro de télécopie du destinataire à l'aide du clavier numérique du panneau de commande. Si vous avez configuré le répertoire, appuyez sur **Individuel** ou **Groupe** (voir page 6.7).
- **Ajouter n°** : permet d'ajouter des destinataires supplémentaires.
- : permet d'effacer le dernier chiffre saisi.
- : permet de supprimer tous les chiffres de l'entrée sélectionnée.
- **Supprimer** : permet de supprimer le numéro de télécopie sélectionné.

- **Suppr. tout** : permet de supprimer tous les numéros de télécopie de la zone de saisie.
- **Carnet d'adress.** : permet de récupérer les numéros de télécopie fréquemment utilisés depuis l'appareil ou **SyncThru Web Service** (voir page 6.8).
- **Recto verso** : permet de déterminer si l'appareil envoie un seul côté ou les deux côtés de l'original.
- **Résolution** : permet de régler les options de résolution.

## Onglet Avancés



- **Format d'origine** : permet de sélectionner le format du document original. Appuyez sur **OK** pour mettre à jour le paramètre en cours.
- **Envoi différé** : permet de configurer l'appareil pour qu'il envoie une télécopie à une heure donnée, sans aucune intervention (voir page 6.4).
- **Envoi prioritaire** : permet d'envoyer une télécopie urgente avant de réaliser les opérations programmées (voir page 6.5).
- **Relevé** : permet au destinataire de demander l'envoi de la télécopie à distance en l'absence de l'expéditeur et vice versa. Pour permettre l'utilisation de la fonction de relèvement, les originaux doivent être enregistrés sur l'appareil (voir page 6.9).
- **Messagerie** : permet d'enregistrer une télécopie reçue ou des originaux dans la mémoire de l'appareil, pour pouvoir les relever. Vous pouvez utiliser une messagerie de l'appareil utilisé ou celle d'un appareil distant. Chaque messagerie comporte un numéro, un nom et un mot de passe spécifiques (voir page 6.10).
- **Retour** : permet de revenir à l'onglet **Basique**.

## Onglet Image

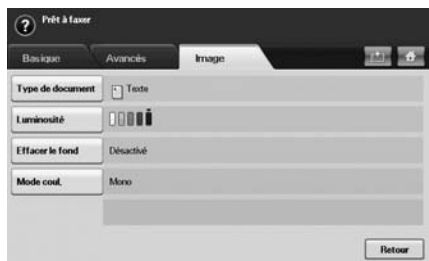

- **Type de document** : permet d'améliorer la qualité de télécopie en fonction du type de document original numérisé (voir page 6.7).
- **Luminosité** : permet de régler le niveau de luminosité et de contraste d'une télécopie (voir page 6.7).
- **Effacer le fond** : permet d'atténuer les motifs papier et arrière-plans sombres des documents tels que les journaux (voir page 6.7).
- **Mode coul.** : permet de définir l'envoi de télécopies en noir et blanc ou en couleur (voir page 6.7).
- **Retour** : permet de revenir à l'onglet **Basique**.

## Envoi d'une télécopie

Cette section explique comment envoyer une télécopie et décrit les méthodes spéciales d'envoi.



### Remarque

Vous pouvez placer les originaux dans le chargeur DADF ou sur la vitre d'exposition (voir page 4.1). Si les originaux sont placés à la fois dans le chargeur DADF et sur la vitre d'exposition, l'appareil lit d'abord les documents du chargeur DADF, qui est prioritaire en matière de numérisation.

## Réglage de l'en-tête de télécopie

Dans certains pays, la loi vous oblige à indiquer votre numéro de télécopie sur toutes les télécopies envoyées.

- 1 Appuyez sur la touche **Conf. mach.** du panneau de commande.
- 2 Appuyez sur **Param. admin.** Lorsque le message d'ouverture de session s'affiche, saisissez votre mot de passe puis appuyez sur **OK** (voir page 3.5).
- 3 Appuyez sur l'onglet **Configuration > Configuration du fax > ID machine et N° fax.**
- 4 Appuyez sur la zone de saisie puis saisissez le nom de l'appareil et votre numéro de télécopie.
- 5 Appuyez sur **OK.**

## Envoi d'une télécopie

- 1 Appuyez sur la touche **Fax** de l'écran **principal**.
- 2 Placez les originaux, face imprimée vers le haut, dans le chargeur DADF.

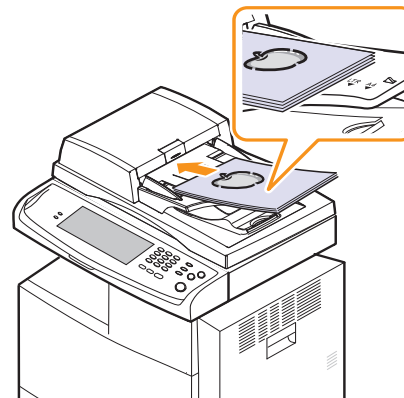

- 3 Réglez les paramètres de document dans l'onglet **Image**.
- 4 Sélectionnez les options **Recto verso** et **Résolution** dans l'onglet **Basique**.



### Remarque

Si les originaux sont imprimés sur les deux côtés du papier, sélectionnez **Recto verso** à l'aide des flèches de déplacement vers la gauche et vers la droite dans la fonction **Recto verso**.

- 5 Une fois que le curseur clignote dans la ligne de saisie, saisissez le numéro de fax à l'aide du clavier numérique sur le panneau de configuration. Vous pouvez également utiliser **Carnet d'adress.** dans la partie droite de l'écran si vous avez stocké des numéros de fax utilisés fréquemment.



- 6 Pour ajouter un numéro, appuyez sur **Ajouter n°**.
- 7 Appuyez sur la touche **Départ** du panneau de commande. L'appareil lance la numérisation et l'envoi de la télécopie aux destinataires.



### Remarque

- Pour annuler une télécopie, appuyez sur **Stop** avant le début de l'envoi. Vous pouvez également appuyer sur la touche **Statut tâche**, sélectionner la tâche à supprimer puis appuyer sur **Suppr.**
- Si vous avez utilisé la vitre d'exposition, un message vous invite à charger une autre page.
- Pendant l'envoi d'une télécopie, vous ne pouvez pas envoyer d'e-mail (voir page 7.5).

## Envoi manuel d'une télécopie (Ligne)

- 1 Appuyez sur la touche **Fax** de l'écran **principal**.
- 2 Placez les originaux, face imprimée vers le haut, dans le chargeur DADF.

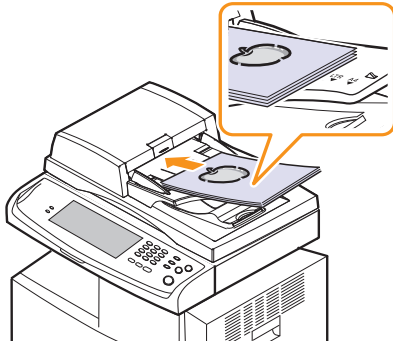

- 3 Réglez les paramètres de document dans l'onglet **Image**.
- 4 Sélectionnez les options **Recto verso** et **Résolution** dans l'onglet **Basique**.
- 5 Appuyez sur la touche **Ligne** du panneau de commande.
- 6 Saisissez un numéro de télécopie à l'aide du clavier numérique du panneau de commande.  
Si le numéro correspond à un numéro récemment composé, appuyez sur la touche **Bis/Pause** du panneau de commande pour afficher les dix derniers numéros de télécopie puis sélectionnez-en un.
- 7 Appuyez sur **Départ** lorsque vous entendez le signal aigu du télécopieur distant.

## Renvoi automatique

Lorsque le numéro composé est occupé ou sans réponse, l'appareil le recompose automatiquement.

Pour modifier l'intervalle de temps entre les recompositions et/ou le nombre de tentatives de recomposition, suivez la procédure ci-dessous.

- 1 Appuyez sur la touche **Conf. mach.** du panneau de commande.
- 2 Sélectionnez **Param. admin.** Lorsque le message d'ouverture de session s'affiche, saisissez votre mot de passe puis appuyez sur **OK** (voir page 3.5).
- 3 Appuyez sur l'onglet **Configuration > Configuration du fax.**
- 4 Appuyez sur **Recomposer.**

- 5 Sélectionnez **Délais de recomposition** et **Interv. de recomposition.**



- 6 Appuyez sur **OK**.

## Recomposition du dernier numéro

- 1 Appuyez sur la touche **Fax** de l'écran **principal**.
- 2 Réglez les paramètres de document dans l'onglet **Image**.
- 3 Placez les originaux, face imprimée vers le haut, dans le chargeur DADF.
- 4 Appuyez sur la touche **Bis/Pause** du panneau de commande pour afficher les dix derniers numéros de télécopie.
- 5 Sélectionnez un numéro de télécopie dans la liste puis appuyez sur **OK**. L'appareil lance automatiquement l'envoi.

## Envoi d'une télécopie différée

Vous pouvez configurer l'appareil pour qu'il envoie une télécopie à une heure donnée pendant votre absence.

- 1 Appuyez sur la touche **Fax** de l'écran **principal**.
- 2 Placez les originaux, face imprimée vers le haut, dans le chargeur DADF.
- 3 Réglez les paramètres de document dans les onglets **Image** et **Basique**.
- 4 Appuyez sur l'onglet **Avancés > Envoi différé.**
- 5 Appuyez sur **Activé.**
- 6 Saisissez le **Nom tâche** à l'aide du clavier à l'écran puis sélectionnez **l'Heure début** à l'aide des flèches de déplacement vers la gauche et vers la droite.



- Si vous ne saisissez pas de **Nom tâche**, l'appareil lui attribue un nom tel que « Tâche envoi fax xxx ». Les numéros « xxx » sont attribués dans l'ordre croissant.



### Remarque

**Hre début** est l'heure exacte à laquelle vous souhaitez que la télécopie soit envoyée. Vous devez définir une **Hre début** comprise entre 15 minutes et 24 heures après l'heure actuelle. Par exemple, s'il est 13h, vous devez définir une heure d'envoi supérieure à 13h15. Si l'heure définie est incorrecte, un message d'avertissement s'affiche et l'appareil revient à l'heure actuelle.

- 7 Appuyez sur **OK** pour lancer l'enregistrement des originaux numérisés dans la mémoire.



### Remarque

Pour annuler l'envoi d'une télécopie différée, appuyez sur **Désactivé** avant le début de l'envoi.

## Envoi d'une télécopie prioritaire

Cette fonction permet d'envoyer une télécopie prioritaire avant toute opération programmée. L'original est enregistré dans la mémoire puis envoyé dès la fin de l'opération en cours. En outre, les envois prioritaires interrompent les opérations d'envoi multiple entre deux envois (par exemple, à la fin de l'envoi au poste A et avant le début de l'envoi au poste B) ou deux tentatives de recomposition.

- 1 Appuyez sur la touche **Fax** de l'écran **principal**.
- 2 Placez les originaux, face imprimée vers le haut, dans le chargeur DADF.
- 3 Réglez les paramètres de document dans les onglets **Image** et **Basique**.
- 4 Appuyez sur l'onglet **Avancés** > **Envoi prioritaire**.
- 5 Appuyez sur **Activé**.
- 6 Appuyez sur **OK**.
- 7 Appuyez sur **Départ** pour lancer la télécopie urgente.

## Réception d'une télécopie

Cette section explique comment recevoir une télécopie et décrit les méthodes spéciales de réception disponibles.

### Modification des modes de réception

L'appareil est configuré par défaut en mode **Fax**. Lorsque vous recevez une télécopie, l'appareil répond à l'appel au bout d'un certain nombre de sonneries et reçoit automatiquement la télécopie. Pour passer du mode **Fax** à un autre mode, suivez la procédure ci-dessous.

- 1 Appuyez sur la touche **Conf. mach.** du panneau de commande.
- 2 Sélectionnez **Param. admin.** Lorsque le message d'ouverture de session s'affiche, saisissez votre mot de passe puis appuyez sur **OK** (voir page 3.5).
- 3 Appuyez sur l'onglet **Configuration** > **Configuration du fax** > **Configuration initiale du fax** > **Mode de réception**.

- 4 Sélectionnez l'option appropriée.

- **Téléphone** : pour recevoir une télécopie, l'utilisateur doit appuyer sur **Ligne** puis sur **Départ**.
- **Fax** : l'appareil répond aux appels entrants et passe immédiatement en mode de réception de télécopie.
- **Répondeur/Fax** : à utiliser lorsqu'un répondeur est connecté à l'appareil. L'appareil répond aux appels entrants et votre correspondant peut laisser un message sur le répondeur. Si le télécopieur détecte une tonalité de télécopie sur la ligne, il passe automatiquement en mode **Fax** pour recevoir la télécopie.

- 5 Appuyez sur **OK**.



### Remarque

Lorsque la mémoire est pleine, l'appareil ne peut plus recevoir de télécopie entrante. Libérez de l'espace en supprimant certaines données enregistrées dans la mémoire.

## Réception manuelle en mode Téléphone

Pour recevoir une télécopie, appuyez sur **Ligne** puis sur **Départ** lorsque vous entendez la tonalité d'un télécopieur distant. L'appareil lance la réception de la télécopie.

## Réception automatique en mode Répondeur/Fax

Pour pouvoir utiliser ce mode, vous devez connecter un répondeur à la prise EXT située à l'arrière de l'appareil (voir page 1.4).

Si votre correspondant laisse un message, le répondeur l'enregistre normalement. Si l'appareil détecte une tonalité de télécopie sur la ligne, il lance automatiquement la réception de la télécopie.



### Remarque

- Si vous avez réglé l'appareil sur ce mode et que votre répondeur est éteint ou qu'aucun répondeur n'est connecté à la prise EXT, l'appareil passe automatiquement en mode Fax après un nombre de sonneries prédéfini.
- Si votre répondeur est doté d'un compteur de sonneries personnalisable, réglez-le de manière à ce qu'il réponde aux appels entrants au bout d'une sonnerie.
- Si vous êtes en mode Téléphone et qu'un répondeur est connecté à l'appareil, vous devez éteindre le répondeur, faute de quoi son message d'accueil interrompra votre conversation téléphonique.
- Lors de la réception d'une télécopie, vous ne pouvez pas effectuer de copie.



## Réception manuelle de télécopie avec un téléphone auxiliaire

Pour une utilisation optimale de cette fonction, vous devez brancher un téléphone auxiliaire sur la prise EXT située à l'arrière de l'appareil. Vous pouvez recevoir une télécopie de votre correspondant sur le téléphone auxiliaire, sans vous déplacer jusqu'au télécopieur.

Lorsque vous recevez un appel sur le téléphone auxiliaire et que vous entendez une tonalité de télécopie, appuyez sur les touches \*9\* du téléphone auxiliaire. L'appareil reçoit la télécopie.

Appuyez lentement sur les touches, l'une après l'autre. Si vous entendez toujours la tonalité du télécopieur distant, essayez d'appuyer à nouveau sur \*9\*.

Pour passer des touches \*9\* aux touches \*3\*, par exemple, suivez la procédure ci-dessous.

- 1 Appuyez sur la touche **Conf. mach.** du panneau de commande.
- 2 Sélectionnez **Param. admin.** Lorsque le message d'ouverture de session s'affiche, saisissez votre mot de passe puis appuyez sur **OK** (voir page 3.5).
- 3 Appuyez sur l'onglet **Configuration > Configuration du fax > Réception du code de démarrage.**
- 4 Sélectionnez **Activé.**
- 5 Utilisez les flèches de déplacement vers la gauche et vers la droite pour afficher le chiffre 3.



- 6 Appuyez sur **OK.**

## Réception en mode sécurisé

Vous pouvez empêcher les personnes non autorisées d'accéder à vos télécopies. Le mode de réception sécurisée permet d'empêcher l'impression des télécopies reçues en votre absence. En mode de réception sécurisée, toutes les télécopies entrantes sont enregistrées dans la mémoire.

- 1 Appuyez sur la touche **Conf. mach.** du panneau de commande.
- 2 Sélectionnez **Param. admin.** Lorsque le message d'ouverture de session s'affiche, saisissez votre mot de passe puis appuyez sur **OK** (voir page 3.5).
- 3 Appuyez sur l'onglet **Configuration > Configuration du fax > Réc. protégée.**
- 4 Sélectionnez **Activé.**
- 5 Saisissez les quatre chiffres du **Code** à l'aide du clavier numérique du panneau de commande.



### Remarque

Pour désactiver la fonction **Réc. protégée**, appuyez sur **Désactivé.** Dans ce cas, les télécopies reçues sont imprimées.

## Impression des télécopies reçues en mode Recto verso

Sélectionnez l'option Recto verso afin de réaliser des économies de papier. Lors de la réception de données de télécopie, celles-ci sont imprimées sur les deux côtés du papier.

- 1 Appuyez sur la touche **Conf. mach.** du panneau de commande.
- 2 Sélectionnez **Param. admin.** Lorsque le message d'ouverture de session s'affiche, saisissez votre mot de passe puis appuyez sur **OK** (voir page 3.5).
- 3 Appuyez sur l'onglet **Configuration > Configuration du fax > Impression fax reçus > Recto verso.**
- 4 Sélectionnez l'option appropriée.
  - **Désactivé** : permet d'imprimer sur un seul côté du papier.
  - **Bord long** : permet d'imprimer sur les deux côtés du papier. La reliure se trouve dans le sens de la longueur.
  - **Bord court** : permet d'imprimer sur les deux côtés du papier. La reliure se trouve dans le sens de la largeur.
- 5 Appuyez sur **OK.**

## Réception de télécopies en mémoire

Votre appareil multifonction vous permet de recevoir des télécopies pendant une tâche de copie ou d'impression. Si vous recevez une télécopie pendant une tâche de copie ou d'impression, l'appareil enregistre les télécopies entrantes dans sa mémoire. Une fois la copie ou l'impression terminée, l'appareil imprime automatiquement la télécopie.

## Configuration des paramètres de document

Avant l'envoi d'une télécopie, vous pouvez régler les paramètres de document, tels que la résolution, le contraste, la couleur, l'option Recto verso, etc. Reportez-vous aux explications fournies dans cette partie.



### Remarque

Les paramètres de document décrits ci-dessous s'appliquent uniquement à la tâche en cours. Pour modifier les paramètres de document par défaut, appuyez sur **Param. admin > onglet Général > Réglages par défaut** (voir page 10.2).

## Recto verso

Cette fonction convient plus particulièrement aux originaux recto verso. Vous pouvez choisir d'envoyer vos télécopies sur un seul côté ou sur les deux côtés du papier.

Placez les originaux dans le chargeur DADF pour utiliser cette fonction.

Appuyez sur **Fax > onglet Basique > Recto verso.** Utilisez les flèches de déplacement vers la gauche et vers la droite pour passer d'une valeur à l'autre.



- **Recto** : originaux imprimés sur un seul côté du papier.
- **Recto verso** : originaux imprimés sur les deux côtés du papier.



## Résolution

La modification du paramètre de résolution affecte l'aspect du document reçu.

Appuyez sur **Fax** > onglet **Basique** > **Résolution**. Utilisez les flèches de déplacement vers la gauche et vers la droite pour passer d'une valeur à l'autre.



- **Standard** : généralement recommandé pour les originaux comportant du texte. Cette option permet de réduire le temps d'envoi.
- **Supérieure** : recommandé pour les originaux contenant des caractères de petite taille, des lignes fines ou du texte imprimé à l'aide d'une imprimante matricielle.
- **Optimale** : recommandé pour les originaux contenant des détails extrêmement précis. Cette option est activée uniquement si l'appareil destinataire prend également en charge une résolution **Optimale**.



### Remarque

Le mode **Optimale** n'est pas disponible lors de l'envoi de documents mémorisés. La résolution est automatiquement réglée sur **Supérieure**.

## Type de document

Vous pouvez définir le type de document original afin d'améliorer la qualité du document numérisé.

Appuyez sur **Fax** > onglet **Image** > **Type de document**. Sélectionnez l'option appropriée à l'écran puis appuyez sur **OK**.

- **Texte** : adapté aux originaux comportant du texte ou des dessins.
- **Texte/Photo** : adapté aux originaux comportant à la fois du texte et des photographies.
- **Photo** : adapté aux originaux comportant des photographies en tons continus.

## Luminosité

Vous pouvez sélectionner le niveau de contraste du document original.

Appuyez sur **Fax** > onglet **Image** > **Luminosité**. Appuyez sur la flèche de déplacement vers la droite pour accentuer le contraste puis sur **OK**.



## Effacer le fond

Vous pouvez éclaircir, réduire ou supprimer les arrière-plans sombres des originaux sur papier couleur ou des journaux.

Appuyez sur **Fax** > onglet **Image** > **Effacer le fond**. Appuyez sur **Activer** pour activer cette fonction puis appuyez sur **OK**.



### Remarque

La fonction **Effacer le fond** est désactivée si le **Type de document** est réglé sur **Photo**.

## Mode coul.

Appuyez sur **Fax** > onglet **Image** > **Mode coul.** Sélectionnez l'option appropriée puis appuyez sur **OK**.

- **Mono** : permet d'envoyer une télécopie en noir et blanc.
- **Couleur** : permet d'envoyer une télécopie en couleur.

## Configuration d'un répertoire de télécopie

Cette fonction permet d'enregistrer des noms de destinataires, des numéros de télécopie et des paramètres d'envoi sur l'appareil. Il existe deux options : **Individuel** et **Groupe**.



- **Individuel** : permet d'enregistrer jusqu'à 200 numéros de télécopie. Les numéros de télécopie enregistrés dans le répertoire Individuel fonctionnent comme des **Num. abrégé**.
- **Groupe** : permet de créer des groupes si vous envoyez fréquemment le même document à plusieurs destinataires. Vous pouvez enregistrer jusqu'à 100 numéros de composition de groupe. Les entrées enregistrées sont disponibles dans la liste d'envoi de l'onglet **Basique** du menu **Fax**. Un **Groupe** de composition peut également être composé de plusieurs entrées du répertoire Individuel.

Les numéros de télécopie enregistrés dans le répertoire **Individuel** fonctionnent comme des **Num. abrégé**.

## Enregistrement de numéros de téléphone individuels (Num. abrégé)

- 1 Appuyez sur **Fax** > onglet **Basique** > **Individuel**.



- **Modifier** : permet de changer le **Nom util.**, le **Num. abrégé**, le **Num. téléphone** et le **E-mail**.
- **Nouveau** : permet de créer un nouveau **Num. abrégé** et numéro de téléphone.
- **Suppr.** : permet de supprimer le **Num. abrégé** sélectionné.
- **Rech.** : permet de rechercher un numéro de télécopie enregistré dans le répertoire Individuel. Lorsque le clavier s'affiche, saisissez **Nom util.**

- **Détail** : permet d'afficher le **Nom util**, le **Num. téléphone**, l'**E-mail** et des informations sur le groupe, le cas échéant (voir page 6.7).
- **Appl.** : permet d'insérer le numéro de télécopie sélectionné dans la liste des numéros d'envoi de l'onglet **Basique**.
- **Annuler** : permet d'annuler la tâche en cours et de revenir à l'écran précédent.

- Appuyez sur **Nouveau**.
- Saisissez le nom dans le champ **Nom util** à l'aide du clavier contextuel puis le numéro de télécopie dans la zone **Num. téléphone** à l'aide du clavier numérique du panneau de commande.

- **Nom util** : permet de saisir le nom.
- **Num. abrégé** : correspond par défaut aux trois premiers chiffres saisis. Pour modifier le numéro attribué, utilisez les flèches de déplacement vers la gauche et vers la droite.
- **Num. téléphone** : permet de saisir les numéros de télécopie, sous forme de chiffres uniquement, et l'indicatif régional si nécessaire.
- **E-mail** : entrez une adresse e-mail.

- Appuyez sur **OK**.

## Enregistrement de numéros de télécopie de groupe (N° de groupe)

- Appuyez sur **Fax** > onglet **Basique** > **Groupe**.
- Appuyez sur **Nouveau**.
- Appuyez sur la zone de saisie du champ **Nom du groupe** puis saisissez le nom à l'aide du clavier contextuel.
- Sélectionnez le **Num. abrégé** à l'aide des flèches de déplacement vers la gauche et vers la droite.

- **Nom du groupe** : permet de saisir le nom du groupe.
- **Num. abrégé** : correspond par défaut aux trois premiers chiffres saisis. Pour modifier le numéro attribué, utilisez les flèches de déplacement vers la gauche et vers la droite.

- Appuyez sur **OK**.

- Sélectionnez une entrée dans la **Liste individuelle** puis appuyez sur **Ajouter**. Renouvelez cette opération pour toutes les entrées à ajouter.



Assurez-vous que la **Liste individuelle** sélectionnée figure dans la liste des groupes du volet gauche.

- Appuyez sur **OK** pour enregistrer les numéros.

## Configuration d'un répertoire de télécopie à l'aide de SyncThru Web Service

**SyncThru Web Service** permet d'enregistrer facilement des numéros de télécopie à partir d'un ordinateur du réseau.

- Ouvrez le navigateur Web de votre ordinateur.
- Saisissez l'adresse IP de votre appareil ; la fenêtre **SyncThru Web Service** s'affiche.  
(Par exemple : http://123.123.123.123).
- Appuyez sur **Config. appareil** > **Config. fax** > **Répertoire du télécopieur**.
- Sélectionnez **Numéro abrégé (Individuel)**.



### Remarque

Les numéros de télécopie précédemment enregistrés dans **Numéro abrégé (Individuel)** peuvent être sélectionnés.

- Appuyez sur **Ajouter**.
- Saisissez l'**Index**, le **Nom** et le **Numéro de téléphone**. L'**Index** saisi s'affichera comme **Num. abrégé** à l'écran.
- Appuyez sur **Appliquer**.



### Remarque

Vous pouvez importer un **Numéro abrégé** à partir d'un fichier \*.csv.

## Utilisation de la fonction de relève

La fonction de relève permet à un télécopieur de demander l'envoi d'un document. Cette fonction s'avère utile lorsque la personne disposant des originaux est absente. La personne qui souhaite recevoir le document appelle l'appareil qui détient l'original et demande l'envoi du document. En d'autres termes, elle « relève » l'appareil qui détient l'original.



### Remarque

La fonction de relève doit être disponible à la fois chez l'expéditeur et chez le destinataire pour pouvoir fonctionner.

Le processus de relève se déroule de la manière suivante :

- 1 L'expéditeur enregistre les documents originaux sur l'appareil (voir page 6.9).
- 2 L'expéditeur communique le **Code** au destinataire.
- 3 Le destinataire compose le numéro de télécopie puis est invité à saisir le **Code** (voir page 6.9).
- 4 Le destinataire appuie sur **Départ** pour recevoir la télécopie enregistrée.

## Enregistrement des originaux en vue de leur relève

- 1 Appuyez sur la touche **Fax** de l'écran **principal**.
- 2 Placez les originaux, face imprimée vers le haut, dans le chargeur DADF. Vous pouvez également placer un seul original, face imprimée vers le bas, sur la vitre d'exposition.
- 3 Réglez les paramètres de document dans les onglets **Image** et **Basique**.
- 4 Appuyez sur l'onglet **Avancés** > **Relevé** > **Enr.**

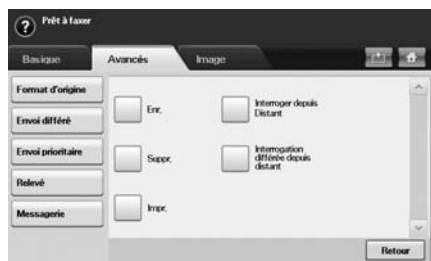

- 5 Appuyez sur la zone de saisie puis saisissez le **Code** à l'aide du clavier contextuel. Il s'agit du numéro à quatre chiffres que vous devez communiquer au destinataire. Si vous ne souhaitez pas définir de **Code**, saisissez le numéro 0000. Vous pourrez ainsi enregistrer, supprimer, imprimer et recevoir les télécopies relevées sans mot de passe.



### Remarque

Si vous souhaitez utiliser la **Messagerie**, reportez-vous à la section Enregistrement des originaux dans la messagerie (voir page 6.11).

- 6 Sélectionnez l'option **Supprimer à l'interrogation** appropriée. Si vous sélectionnez **Désactivé**, les données de télécopie envoyées sont conservées dans la mémoire de l'appareil après leur impression. Si vous sélectionnez **Activé**, les données de télécopie sont supprimées au moment de leur impression.
- 7 Appuyez sur **OK** pour lancer l'enregistrement des originaux dans la mémoire en vue de leur relève.
- 8 Communiquez le **Code** au destinataire.

## Impression (suppression) du document relevé

- 1 Appuyez sur la touche **Fax** de l'écran **principal**.
- 2 Appuyez sur l'onglet **Avancés** > **Relevé** > **Impr.** (ou **Suppr.**).
- 3 Saisissez le **Code**.
- 4 Appuyez sur **OK**.

## Relève d'une télécopie distante

Cette option vous permet de récupérer (relever) une télécopie enregistrée sur un appareil distant.

- 1 Appuyez sur la touche **Fax** de l'écran **principal**.
- 2 Appuyez sur l'onglet **Avancés** > **Relevé** > **Interroger depuis Distant**.



### Remarque

L'option **Interrogation différée depuis distant** permet de relever la télécopie à une heure donnée, dans un délai de 24 heures.

- 3 Saisissez le **Code** et le numéro de télécopie du destinataire à l'aide du clavier numérique du panneau de commande. L'expéditeur doit vous communiquer le **Code** du télécopieur distant.
- 4 Appuyez sur **OK**.

## Relève depuis une messagerie distante

Cette option permet de récupérer (relever) une télécopie enregistrée dans la messagerie d'un appareil distant. Avant de pouvoir effectuer une relève, vous devez connaître le **N° messag.** et le **Code** de l'expéditeur (voir page 6.10).

- 1 Appuyez sur la touche **Fax** de l'écran **principal**.
- 2 Appuyez sur l'onglet **Avancés > Messagerie > Interroger depuis Distant**.



- 3 Saisissez le **N° fax distant**, le **N° messag.** et le **Code**. Tous ces champs doivent être complétés à l'aide des informations fournies par l'expéditeur.



### Remarque

L'option **Interrogation différée depuis distant** permet de relever une télécopie dans la messagerie de l'appareil distant à une heure donnée, dans un délai de 24 heures.

- 4 Appuyez sur **OK**.

## Utilisation de la messagerie

Vous pouvez enregistrer les données d'origine dans la messagerie, au cas où vous seriez absent et où le destinataire aurait besoin de récupérer une télécopie sur votre appareil. Cette fonction permet de programmer jusqu'à 15 messageries individuelles. Pour pouvoir enregistrer les originaux, vous devez créer la messagerie.

## Création de la messagerie

- 1 Appuyez sur la touche **Conf. mach.** du panneau de commande.
- 2 Sélectionnez **Param. admin.** Lorsque le message d'ouverture de session s'affiche, saisissez votre mot de passe puis appuyez sur **OK**.
- 3 Appuyez sur l'onglet **Configuration > Configuration du fax**.
- 4 Appuyez sur la flèche de déplacement vers le bas si nécessaire.
- 5 Appuyez sur **Configuration messagerie**.
- 6 Appuyez sur **Configuration de la messagerie**. La **Liste mess** s'affiche à l'écran.
- 7 Sélectionnez une messagerie dans la **Liste mess**.



- 8 Appuyez sur **Modifier messagerie**.



- 9 Appuyez sur **ID message** puis saisissez l'identifiant à l'aide du clavier numérique du panneau de commande. Vous pouvez saisir jusqu'à 20 chiffres.
- 10 Saisissez le **Nom message**, à l'aide du clavier contextuel. Celui-ci peut comporter jusqu'à 20 caractères alphanumériques.

- 11 Saisissez le **Code messagerie** à l'aide du clavier numérique du panneau de commande.



#### Remarque

Si vous réglez le **Code messagerie** sur 0000, l'appareil ne demande aucun mot de passe pour l'utilisation de la messagerie (enregistrement, suppression, impression, réception, etc.).

- 12 Réglez l'option **Notification** sur **Activé** si vous souhaitez être informé de la réception d'une télécopie dans la messagerie.
- 13 Appuyez sur **OK**.

## Enregistrement des originaux dans la messagerie

Une fois la messagerie créée, vous pouvez y enregistrer des originaux.

- 1 Appuyez sur la touche **Fax** de l'écran **principal**.
- 2 Placez les originaux, face imprimée vers le haut, dans le chargeur DADF. Vous pouvez également placer un seul original, face imprimée vers le bas, sur la vitre d'exposition.
- 3 Réglez les paramètres de document dans les onglets **Image** et **Basique**.
- 4 Appuyez sur l'onglet **Avancés > Messagerie > Enr.**



- 5 Saisissez le **N° messag.** et le **Code** définis à la section Création de la messagerie (voir page 6.10).

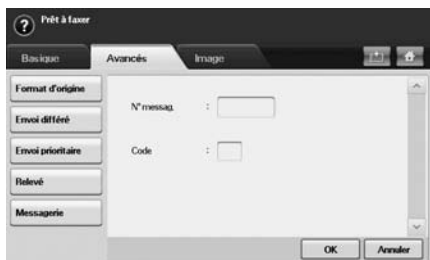

- 6 Appuyez sur **OK**.



#### Remarque

- **Suppression des données d'une messagerie spécifique**  
Appuyez sur **Fax > onglet Avancés > Messagerie > Suppr.**, saisissez le **N° messag.** et le **Code** puis appuyez sur **OK**. Lorsque la fenêtre de confirmation s'affiche, appuyez sur **Oui** pour terminer la tâche.
- **Impression des données d'une messagerie**  
Appuyez sur **Fax > onglet Avancés > Messagerie > Impr.**, saisissez le **N° messag.** et le **Code** puis appuyez sur **OK**.

## Envoi d'une télécopie à une messagerie distante

La fonction **Envoyer vers Distant** permet d'envoyer une télécopie et d'enregistrer des originaux sur l'appareil à partir de la **Messagerie** d'un destinataire.

- 1 Appuyez sur la touche **Fax** de l'écran **principal**.
- 2 Placez les originaux, face imprimée vers le haut, dans le chargeur DADF. Vous pouvez également placer un seul original, face imprimée vers le bas, sur la vitre d'exposition.
- 3 Réglez les paramètres de document dans les onglets **Image** et **Basique**.
- 4 Appuyez sur l'onglet **Avancés > Messagerie > Envoyer vers Distant**.
- 5 Saisissez le **N° fax distant**, le **N° messag.** et le **Code**. Tous ces champs doivent être complétés à l'aide des informations fournies par l'expéditeur.



- 6 Appuyez sur **OK**.

## Impression d'un journal après l'envoi d'une télécopie

Vous pouvez configurer l'appareil pour qu'il imprime un journal indiquant si l'envoi de la télécopie a réussi ou échoué.



### Remarque

Pour plus d'informations, reportez-vous à la section État de l'appareil et configuration avancée (voir page 10.11).

- 1 Appuyez sur la touche **Conf. mach.** du panneau de commande.
- 2 Appuyez sur **Param. admin.** Lorsque le message d'ouverture de session s'affiche, saisissez votre mot de passe puis appuyez sur **OK** (voir page 3.5).
- 3 Appuyez sur l'onglet **Impress/Journal > Journal > Journl fax > Journ envoi fax.**
- 4 Appuyez sur **Activé.**

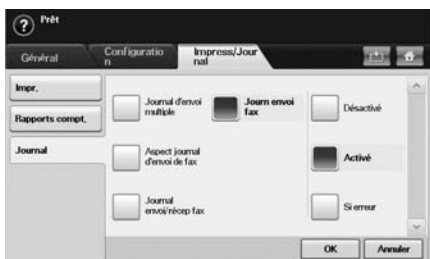

- 5 Appuyez sur **OK.**

## Envoi d'une télécopie pendant la période d'appel économique

Vous pouvez configurer l'appareil pour qu'il envoie une télécopie pendant la période d'appel économique afin de réaliser des économies de téléphone. Si vous envoyez une télécopie après avoir configuré cette fonction, les données de télécopie sont enregistrées dans la mémoire de l'appareil, qui lance l'envoi de la télécopie pendant la période d'appel économique.

- 1 Appuyez sur la touche **Conf. mach.** du panneau de commande.
- 2 Appuyez sur **Param. admin.** Lorsque le message d'ouverture de session s'affiche, saisissez votre mot de passe puis appuyez sur **OK** (voir page 3.5).
- 3 Appuyez sur l'onglet **Configuration > Configuration du fax.**
- 4 Appuyez sur la flèche de déplacement vers le bas située à droite de l'écran.
- 5 Appuyez sur **Appel économique.**

- 6 Appuyez sur **Activé.**



- 7 Appuyez sur **Hre début** puis réglez la date et l'heure de début à l'aide des flèches de déplacement vers la gauche et vers la droite.
- 8 Appuyez sur **OK.**
- 9 Appuyez sur **Heure fin** puis réglez la date et l'heure de fin à l'aide des flèches de déplacement vers la gauche et vers la droite.
- 10 Appuyez sur **OK.**

## Ajout de documents à une tâche de télécopie différée et programmée

Vous pouvez ajouter d'autres documents à la tâche de télécopie différée enregistrée en mémoire.

- 1 Appuyez sur la touche **Conf. mach.** du panneau de commande.
- 2 Appuyez sur **Param. admin.** Lorsque le message d'ouverture de session s'affiche, saisissez votre mot de passe puis appuyez sur **OK** (voir page 3.5).
- 3 Appuyez sur l'onglet **Configuration > Configuration du fax.**
- 4 Appuyez sur la flèche de déplacement vers le bas située à droite de l'écran.
- 5 Appuyez sur **Envoi lot.**
- 6 Appuyez sur **Activé.**
- 7 Appuyez sur **OK.**

Lorsque vous envoyez une télécopie, si le numéro est identique à celui de la télécopie différée, l'appareil vous demande si vous souhaitez ajouter d'autres documents à la télécopie différée et programmée.



## Transfert d'une télécopie reçue vers un autre destinataire

Vous pouvez configurer l'appareil pour qu'il transfère une télécopie reçue ou envoyée vers un autre destinataire par télécopie ou par e-mail. Cette fonction peut s'avérer utile lorsque vous êtes absent mais que vous attendez une télécopie.



### Remarque

- Lorsque vous transférez une télécopie par e-mail, vous devez tout d'abord configurer le serveur de messagerie et l'adresse IP dans **SyncThru Web Service**.
- Si la fonction **Réglages transfax** est réglée sur **Activé**, vous ne pouvez pas accéder à la fonction de télécopie à l'aide de la touche **Ligne** du panneau de commande.

## Transfert d'une télécopie envoyée vers un autre destinataire par télécopie

Vous pouvez configurer l'appareil pour qu'il transfère toutes les télécopies envoyées vers un autre destinataire par télécopie.

- 1 Appuyez sur la touche **Conf. mach.** du panneau de commande.
- 2 Appuyez sur **Param. admin.** Lorsque le message d'ouverture de session s'affiche, saisissez votre mot de passe puis appuyez sur **OK** (voir page 3.5).
- 3 Appuyez sur l'onglet **Configuration > Configuration du fax.**
- 4 Appuyez sur la flèche de déplacement vers le bas située à droite de l'écran.
- 5 Appuyez sur **Réglages transfax > Paramètre Transférer vers fax > Renvoi émission.**
- 6 Appuyez sur **Activé** puis saisissez un numéro de télécopie à l'aide du clavier du panneau de commande.
- 7 Appuyez sur **OK.**

## Transfert d'une télécopie reçue vers un autre destinataire par télécopie

Cette fonction permet de transférer toutes les télécopies reçues vers un autre destinataire par télécopie. Lorsque l'appareil reçoit une télécopie, celle-ci est enregistrée dans la mémoire puis transmise au destinataire spécifié.

- 1 Appuyez sur la touche **Conf. mach.** du panneau de commande.
- 2 Appuyez sur **Param. admin.** Lorsque le message d'ouverture de session s'affiche, saisissez votre mot de passe puis appuyez sur **OK** (voir page 3.5).
- 3 Appuyez sur l'onglet **Configuration > Configuration du fax.**
- 4 Appuyez sur la flèche de déplacement vers le bas située à droite de l'écran.

- 5 Appuyez sur **Réglages transfax > Paramètre Transférer vers fax > Renvoi réception.**
- 6 Appuyez sur **Transférer** puis saisissez un numéro de télécopie à l'aide du clavier du panneau de commande.
  - Pour définir l'heure de début et l'heure de fin, sélectionnez **Hre début** et **Heure fin.**
  - Pour que l'appareil imprime un journal après l'envoi d'une télécopie, sélectionnez l'option **Transférer et imprimer.**
- 7 Appuyez sur **OK.**

## Transfert d'une télécopie envoyée vers un autre destinataire par e-mail



### Remarque

Si **Param Transf vers serveur** est activé, cette option sera grisée.

- 1 Appuyez sur la touche **Conf. mach.** du panneau de commande.
- 2 Appuyez sur **Param. admin.** Lorsque le message d'ouverture de session s'affiche, saisissez votre mot de passe puis appuyez sur **OK** (voir page 3.5).
- 3 Appuyez sur l'onglet **Configuration > Configuration du fax.**
- 4 Appuyez sur la flèche de déplacement vers le bas située à droite de l'écran.
- 5 Appuyez sur **Réglages transfax > Paramètre Transférer vers email > Renvoi émission.**
- 6 Appuyez sur **Activé.**
- 7 Complétez les champs **De** et **E-mail de destination** à l'aide du clavier à l'écran.
- 8 Appuyez sur **OK.**

## Transfert d'une télécopie reçue vers un autre destinataire par e-mail



### Remarque

Si **Param Transf vers serveur** est activé, cette option sera grisée.

- 1 Appuyez sur la touche **Conf. mach.** du panneau de commande.
- 2 Appuyez sur **Param. admin.** Lorsque le message d'ouverture de session s'affiche, saisissez votre mot de passe puis appuyez sur **OK** (voir page 3.5).
- 3 Appuyez sur l'onglet **Configuration > Configuration du fax.**
- 4 Appuyez sur la flèche de déplacement vers le bas située à droite de l'écran.

- 5 Appuyez sur **Réglages transfax > Paramètre Transférer vers email > Renvoi réception.**
- 6 Appuyez sur **Transférer** puis complétez les champs **De** et **E-mail de destination** à l'aide du clavier à l'écran.  
Pour que l'appareil imprime un journal après l'envoi d'une télécopie, sélectionnez l'option **Transférer et imprimer.**
- 7 Appuyez sur **OK.**

## Transfert d'un fax envoyé vers une autre destination par serveur



### Remarque

Si **Paramètre Transférer vers email** est activé, cette option sera grisée. Le réglage des paramètres du serveur doit être effectué dans **SyncThru Web Service** avant d'activer cette option.

- 1 Appuyez sur la touche **Conf. mach.** du panneau de commande.
- 2 Appuyez sur **Param. admin.** Lorsque le message d'ouverture de session s'affiche, saisissez votre mot de passe puis appuyez sur **OK** (page 3.5).
- 3 Appuyez sur l'onglet **Configuration > Configuration du fax.**
- 4 Appuyez sur la touche directionnelle vers le bas se trouvant à droite.
- 5 Appuyez sur **Réglages transfax > Paramètre Transférer vers email > Renvoi émission.**
- 6 Appuyez sur **Activé.**
- 7 Appuyez sur **OK.**

## Transfert d'un fax reçu vers une autre destination par serveur



### Remarque

Si **Paramètre Transférer vers email** est activé, cette option sera grisée. Le réglage des paramètres du serveur doit être effectué dans **SyncThru Web Service** avant d'activer cette option.

- 1 Appuyez sur la touche **Conf. mach.** du panneau de commande.
- 2 Appuyez sur **Param. admin.** Lorsque le message d'ouverture de session s'affiche, saisissez votre mot de passe puis appuyez sur **OK** (page 3.5).
- 3 Appuyez sur l'onglet **Configuration > Configuration du fax.**
- 4 Appuyez sur la touche directionnelle vers le bas se trouvant à droite.

- 5 Appuyez sur **Réglages transfax > Paramètre Transférer vers email > Renvoi réception.**
- 6 Appuyez sur **Transférer.**
- 7 Appuyez sur **OK.**

## Réglage de la tonalité de fin de télécopie

Vous pouvez activer ou désactiver la tonalité de fin de télécopie, qui indique la réception de la télécopie.

- 1 Appuyez sur la touche **Conf. mach.** du panneau de commande.
- 2 Appuyez sur **Param. admin.** Lorsque le message d'ouverture de session s'affiche, saisissez votre mot de passe puis appuyez sur **OK** (voir page 3.5).
- 3 Appuyez sur l'onglet **Configuration > Configuration du fax.**
- 4 Appuyez sur la flèche de déplacement vers le bas située à droite de l'écran.
- 5 Appuyez sur **Signal de fin de fax.**
- 6 Appuyez sur **Activé.**
- 7 Appuyez sur **OK.**

## Réglage de la réception de télécopies en couleur

Cette fonction permet la réception de télécopies en couleur.

- 1 Appuyez sur la touche **Conf. mach.** du panneau de commande.
- 2 Appuyez sur **Param. admin.** Lorsque le message d'ouverture de session s'affiche, saisissez votre mot de passe puis appuyez sur **OK** (voir page 3.5).
- 3 Appuyez sur l'onglet **Configuration > Configuration du fax.**
- 4 Appuyez sur la flèche de déplacement vers le bas située à droite de l'écran.
- 5 Appuyez sur **Impression couleur réception.**
- 6 Appuyez sur **Activé.**
- 7 Appuyez sur **OK.**

# 7 Numérisation

La fonction de numérisation de l'appareil vous permet de transformer vos documents originaux en fichiers numériques.

Deux méthodes vous permettent de numériser des originaux : vous pouvez utiliser le câble USB pour connecter directement l'appareil à votre ordinateur ou utiliser la fonction de numérisation en réseau qui permet de numériser les originaux puis de les transférer vers un destinataire spécifique via le réseau.

Si vous souhaitez utiliser le câble USB pour numériser des originaux, reportez-vous à la section Numérisation de la section Logiciel. Votre appareil propose plusieurs méthodes pour numériser une image en utilisant une connexion locale.

- À l'aide de l'une des applications de gestion d'images prédéfinies. La numérisation d'une image lance l'application sélectionnée, vous permettant ainsi de contrôler le processus de numérisation.
- À l'aide du programme SmarThru fourni avec l'appareil.
- À l'aide du pilote WIA (Windows Image Acquisition).

Pour utiliser la fonction de numérisation en réseau, appuyez sur le menu **Num** puis sélectionnez l'une des trois options suivantes : **Num vrs email**, **NetScan** ou **Numérisation vers serveur**.

Ce chapitre vous informe sur les méthodes de numérisation et de transfert des fichiers numérisés vers leur destinataire.

Ce chapitre contient les sections suivantes :

- **Présentation de l'écran Num**
- **Authentification utilisateur pour la numérisation en réseau**
- **Numérisation d'originaux et envoi pas e-mail (Numérisation vers e-mail)**
- **Utilisation du gestionnaire de numérisation Samsung**
- **Numérisation d'originaux et envoi par SMB/FTP (Numérisation vers serveur)**
- **Modification des paramètres de numérisation**

## Présentation de l'écran Num

Pour utiliser la fonctionnalité de numérisation, appuyez sur **Num vrs email**, **Numérisation vers serveur** ou **Num v. PC** sur l'écran **principal**. Si l'écran affiche un autre menu, appuyez sur (  ) pour aller à l'écran **principal**.

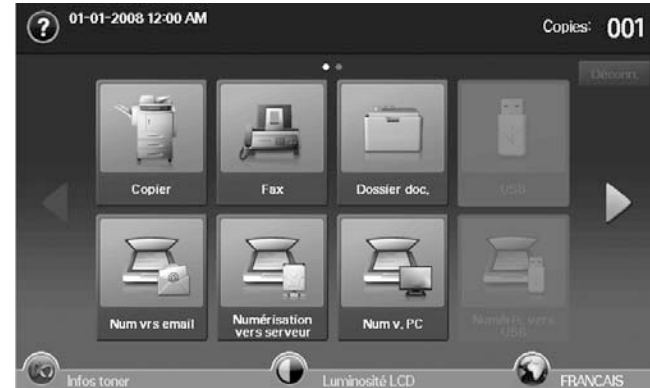

### Remarque

Si un message vous invite à saisir votre **ID auth.** et votre **Mot de p.**, l'administrateur réseau a configuré les paramètres d'authentification sur **Service Web SyncThru** (voir page 11.10).

- **Num vrs email** : permet de numériser un document et de l'envoyer au destinataire via e-mail (voir page 7.5).
- **Numérisation vers serveur** : permet de numériser et d'envoyer le document numérisé au destinataire via **SMB** et **FTP** (voir page 7.9).
- **Num v. PC** : permet de numériser et d'envoyer le document numérisé au destinataire via le **Samsung Network Scan Manager** programme (voir page 7.7).

## Numériser vers E-Mail

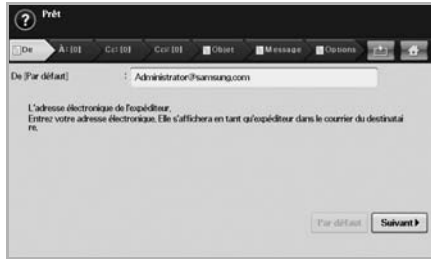

- **De** : adresse e-mail de l'expéditeur.
- **À/Cc/Cci** : adresses des destinataires. **Cc** est pour les copies envoyées à un destinataire supplémentaire et **Cci** est comme **Cc** mais sans que le nom ne soit affiché dans l'e-mail.
  - **Carnet d'adresses** : permet d'insérer l'adresse du destinataire en cliquant sur les adresses enregistrées. Si vous appuyez sur **Rech.**, vous pouvez rechercher l'adresse du destinataire. Si vous appuyez sur **Détail**, vous pouvez voir les informations détaillées du destinataire sélectionné. Si vous souhaitez modifier ou supprimer un destinataire, appuyez sur **Modifier** ou sur **Suppr.**. Sélectionnez l'adresse du destinataire et cliquez sur **Appl.**. Appuyez sur  pour revenir à l'écran précédent. Vous pouvez enregistrer les adresses e-mail fréquemment utilisées sur **Service Web SyncThru** à partir de votre ordinateur (voir page 7.6).
- **Objet/Message** : objet et texte de l'e-mail.
- **Options** :
  - **Format d'origine** : permet de définir les originaux sur un format donné fixe (voir page 7.10).
  - **Type de document** : permet de déterminer si l'original comprend du texte ou des photographies (voir page 7.11).
  - **Mode coul.** : permet de régler les options de couleur de la copie numérisée. Si l'original est en couleur et que vous souhaitez numériser en couleur, appuyez sur **Mode coul.** (voir page 7.11).
  - **Luminosité** : permet de régler le niveau de contraste de la copie numérisée. Utilisez les flèches de déplacement vers la gauche et vers la droite pour sélectionner la valeur appropriée (voir page 7.11).
  - **Effacer le fond** : permet d'effacer les arrière-plans tels que les motifs papier (voir page 7.11).
  - **Num vers bord** : permet de numériser les originaux d'un bord à l'autre (voir page 7.11).
  - **Qualité** : permet de régler la qualité d'affichage de la copie numérisée (voir page 7.12).
  - **Format fich** : permet de sélectionner le format de fichier de la copie numérisée (voir page 7.12).
  - **Prédéf num** : permet de modifier automatiquement certaines options de numérisation telles que le format de fichier, la résolution, etc. Vous pouvez régler ces options en fonction de vos besoins spécifiques (voir page 7.12).

- **Recto verso** : permet de déterminer si l'appareil numérisé sur un côté uniquement du papier (**Recto**), sur les deux côtés (**Recto verso**), ou sur les deux côtés, mais avec une rotation de 180 degrés de la page verso (**Rec ver, rot verso**).
- **Résolution** : permet de sélectionner la valeur de résolution de la numérisation.

- **Par défaut** : place le message par défaut dans le champ de saisie.
- **Démarrer** : envoie l'e-mail. Ce touche sera activé si vous avez rempli l'adresse De et une des adresses **À/Cc/Cci**.
- **Suivant** : permet d'aller à l'écran suivant.
- **Précédent** : permet de revenir à l'écran précédent. Si l'authentification réseau est activée, un message de confirmation de fermeture de session s'affiche et l'écran **Num vrs email** se ferme.

## Onglet Basique

### Numérisation vers serveur



- **SMB** : permet d'envoyer le fichier numérisé vers le serveur SMB. Appuyez sur **SMB** pour sélectionner cette option.
- **FTP** : permet d'envoyer le fichier numérisé vers le serveur FTP. Appuyez sur **FTP** pour sélectionner cette option.
- **N°** : numéro d'index que vous avez saisi dans **Service Web SyncThru** (voir page 7.9).
- **Serveur** : alias que vous avez saisi dans **Service Web SyncThru** (voir page 7.9).
- **Recto verso** : permet de déterminer si l'appareil numérisé sur un côté uniquement du papier (**Recto**), sur les deux côtés (**Recto verso**), ou sur les deux côtés, mais avec une rotation de 180 degrés de la page verso (**Rec ver, rot verso**).
- **Résolution** : permet de sélectionner la valeur de résolution de la numérisation.
- **Retour** : permet de revenir à l'écran précédent.

## Num v. PC

Si une demande d'authentification réseau s'affiche, saisissez vos nom d'utilisateur et mot de passe pour accéder à l'écran **Num v. PC** NetScan.

Sélectionnez ensuite une application, puis appuyez sur **Sélect.** pour entrer dans l'onglet **Basique**.



- **Recto verso** : permet de déterminer si l'appareil numérise sur un côté uniquement du papier (**Recto**), sur les deux côtés (**Recto verso**), ou sur les deux côtés, mais avec une rotation de 180 degrés de la page verso (**Rec ver, rot verso**).
- **Résolution** : permet de sélectionner la valeur de résolution de la numérisation.

## Onglet Avancés



- **Format d'origine** : permet de définir les originaux sur un format donné fixe (voir page 7.10).
- **Retour** : permet de revenir à l'écran précédent.

## Onglet Image

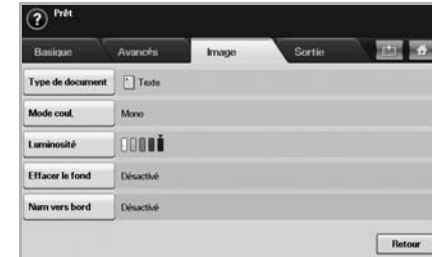

- **Type de document** : permet de déterminer si l'original comprend du texte ou des photographies (voir page 7.11).
- **Mode coul.** : permet de régler les options de couleur de la copie numérisée. Si l'original est en couleur et que vous souhaitez numériser en couleur, appuyez sur **Mode coul.** (voir page 7.11).
- **Luminosité** : permet de régler le niveau de contraste de la copie numérisée. Utilisez les flèches de déplacement vers la gauche et vers la droite pour sélectionner la valeur appropriée (voir page 7.11).
- **Effacer le fond** : permet d'effacer les arrière-plans tels que les motifs papier (voir page 7.11).
- **Num vers bord** : permet de numériser les originaux d'un bord à l'autre (voir page 7.11).
- **Retour** : permet de revenir à l'écran précédent.



### Remarque

**Num v. PC** ne prend en charge que le menu **Mode coul.**.

## Onglet Sortie



- **Qualité** : permet de régler la qualité d'affichage de la copie numérisée (voir page 7.12).
- **Prédéf num** : permet de modifier automatiquement certaines options de numérisation telles que le format de fichier, la résolution, etc. Vous pouvez régler ces options en fonction de vos besoins spécifiques (voir page 7.12).
- **Format fich** : permet de sélectionner le format de fichier de la copie numérisée (voir page 7.12).
- **Retour** : permet de revenir à l'écran précédent.



### Remarque

**Num v. PC** ne prend en charge que le menu **Format fich.**

---

## Authentification utilisateur pour la numérisation en réseau

---

Pour envoyer un document numérisé vers une messagerie, le serveur FTP, le serveur SMB ou le réseau, vous devez enregistrer les utilisateurs locaux et les utilisateurs réseau autorisés à l'aide de SyncThru™ Web Service.

- Si l'authentification utilisateur est activée, seuls les utilisateurs locaux autorisés sur la base locale ou serveur (SMB, LDAP, Kerberos) peuvent envoyer des données numérisées sur le réseau (courrier électronique, FTP, SMB).
- Pour appliquer la fonction d'authentification à la numérisation en réseau, vous devez enregistrer la configuration d'authentification réseau ou locale à l'aide de SyncThru™ Web Service.
- L'authentification utilisateur possède 3 options : aucune (paramètres par défaut), authentification réseau, et authentification locale.

### Enregistrement des utilisateurs locaux autorisés

- 1 Saisissez l'adresse IP de votre appareil dans la barre d'adresses de votre navigateur Web, puis cliquez sur **OK** pour accéder au site Web de votre appareil.
- 2 Cliquez sur **Config. appareil**.
- 3 Sélectionnez **Authentification locale** sur l'écran **Config. générale** de la page Web **Authentification utilisateur**.
- 4 Cliquez sur **Ajouter**.
- 5 Sélectionnez un numéro d'index correspondant à l'emplacement de stockage de l'entrée. Celui-ci doit être compris entre 1 et 500.
- 6 Saisissez votre nom, identifiant, mot de passe, adresse e-mail et numéro de téléphone.  
  
Vous devez saisir l'ID de l'utilisateur et le mot de passe enregistrés dans la machine lorsque vous commencez la numérisation vers e-mail depuis le panneau de commande.
- 7 Cliquez sur **Appliquer**.

### Enregistrement des utilisateurs réseau autorisés

- 1 Saisissez l'adresse IP de votre appareil dans la barre d'adresses de votre navigateur Web, puis cliquez sur **OK** pour accéder au site Web de votre appareil.
- 2 Cliquez sur **Config. appareil**.
- 3 Sélectionnez **Authentification réseau** sur l'écran **Config. générale** de la page Web **Authentification utilisateur**.
- 4 Cliquez sur **Appliquer** et sur **OK**.
- 5 Sélectionnez le **Type d'authentification** de votre choix.

- 6 Configurez les valeurs pour chaque fonction comme suit.
- 7 Cliquez sur **Appliquer**.

### Utilisateur réseau authentifié par Kerberos

- 1 Saisissez le royaume utilisé pour la connexion **Kerberos**.
- 2 Sélectionnez **Adresse IP** ou **Nom d'hôte**.
- 3 Saisissez l'adresse IP en notation décimale séparée par des points ou sous la forme d'un nom d'hôte.
- 4 Saisissez le numéro de port du serveur, compris entre 1 et 65535.  
Le numéro du port par défaut est 88.
- 5 Vous pouvez ajouter un domaine de remplacement.
- 6 Cliquez sur **Appliquer**.

### Utilisateur réseau autorisé SMB

- 1 Saisissez le domaine utilisé pour la connexion **SMB**.
- 2 Sélectionnez **Adresse IP** ou **Nom d'hôte**.
- 3 Saisissez l'adresse IP en notation décimale séparée par des points ou sous la forme d'un nom d'hôte.
- 4 Saisissez le numéro de port du serveur, compris entre 1 et 65535.  
Le numéro du port par défaut est 139.
- 5 Vous pouvez ajouter un domaine de remplacement.
- 6 Cliquez sur **Appliquer**.



#### Remarque

L'utilisateur peut ajouter jusqu'à six domaines différents.

### Utilisateur réseau autorisé par le serveur LDAP

- 1 Saisissez l'adresse IP de votre appareil dans la barre d'adresses de votre navigateur Web, puis cliquez sur **OK** pour accéder au site Web de votre appareil.
- 2 Cliquez sur **Config. appareil** et sur **Config. serveur LDAP**.
- 3 Sélectionnez **Adresse IP** ou **Nom d'hôte**.
- 4 Saisissez l'adresse IP en notation décimale séparée par des points ou sous la forme d'un nom d'hôte.
- 5 Saisissez le numéro de port du serveur, compris entre 1 et 65535.  
Le numéro du port par défaut est 389.
- 6 Saisissez, **Rechercher dans le répertoire racine**, le niveau le plus élevé de recherche de l'arborescence de l'annuaire LDAP.



- 7 Sélectionnez **Méthode d'authentification**. Deux options pour la connexion au serveur LDAP.
- Anonyme** : permet de lier le mot de passe nul et l'identifiant (le mot de passe et l'identifiant sont grisés sous SWS).
- Simple** : lien avec l'identifiant de connexion et le mot de passe de SWS.
- 8 Cochez la case située en regard du champ **Adjoindre racine à DN de base** : pour ajouter un **DN de base** au nom de connexion.
- 9 Sélectionnez **Faire correspondre le code de connexion utilisateur avec les attributs LDAP suivants**. (les options sont **CN, UID, ou Nom principal de l'utilisateur**).
- 10 Saisissez votre nom de connexion, votre mot de passe, le nombre maximal de résultats et le délai de recherche.



#### Remarque

**Renvoi LDAP** : le client LDAP interroge le serveur de renvoi si le serveur LDAP ne dispose pas des données recherchées et si un serveur de renvoi est associé au serveur LDAP.

- 11 Sélectionnez le **Ordre des noms de la recherche** de votre choix.
- 12 Cochez la case située en regard du champ **Options de sécurité du champ "De :**".



#### Remarque

Cette option n'est disponible que si vous avez sélectionné l'authentification réseau dans les paramètres d'authentification utilisateur. Vous pouvez cocher cette option si vous souhaitez rechercher des informations dans un groupe d'adresse e-mail par défaut.

- 13 Cliquez sur **Appliquer**.

## Numérisation d'originaux et envoi pas e-mail (Numérisation vers e-mail)

Vous pouvez numériser des originaux et envoyer l'image numérisée par e-mail à plusieurs destinataires à partir de l'appareil.

### Envoi d'une image numérisée par e-mail à plusieurs destinataires

- 1 Placez les originaux, face imprimée vers le haut, dans le chargeur DADF. Ou vous pouvez utiliser un seul original sur la vitre d'exposition.

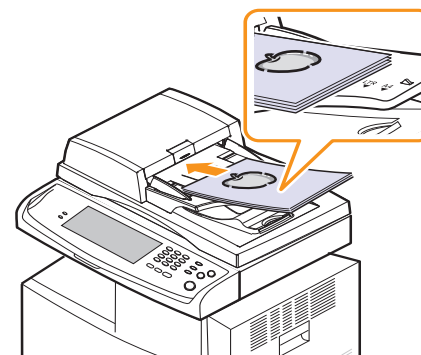

- 2 Appuyez sur la touche **Num vrs email** de l'écran principal.



#### Remarque

Si un message d'authentification s'affiche, saisissez votre nom d'utilisateur et votre mot de passe. Ce message s'affiche uniquement si l'administrateur réseau a configuré les paramètres d'authentification sur **Service Web SyncThru** (voir page 11.10).

- 3 Appuyez sur l'onglet **De** et saisissez l'adresse e-mail de l'expéditeur.
- 4 Appuyez sur l'onglet **À/Cc/Cci** et saisissez l'adresse e-mail du destinataire.
- 5 Appuyez sur l'onglet **Objet** et saisissez l'objet de l'e-mail.
- 6 Appuyez sur l'onglet **Message** et saisissez le contenu de l'e-mail.
- 7 Si nécessaire, appuyez sur l'onglet **Options** et définissez les options pour la numérisation.
- 8 Appuyez sur la touche **Start** pour numériser et envoyer le fichier.



#### Remarque

Lors de l'envoi d'un e-mail, vous ne pouvez pas effectuer de copie ni envoyer de fax.

## Configuration d'un compte de messagerie

Pour numériser et envoyer une image en tant que pièce jointe à un e-mail, vous devez configurer les paramètres du réseau à l'aide de SyncThru™ Web Service.

- 1 Mettez votre ordinateur sous tension, puis ouvrez votre navigateur Web.
- 2 Saisissez l'adresse IP de votre appareil dans la barre d'adresses de votre navigateur.
- 3 Cliquez sur **OK** pour accéder à **Service Web SyncThru**.
- 4 Cliquez sur **Config. appareil > Config. e-mail**.
- 5 Sélectionnez **Adresse IP** ou **Nom d'hôte**.
- 6 Saisissez l'adresse du serveur sous forme de notation décimale, séparée par des points, ou de nom d'hôte.
- 7 Saisissez le numéro de port du serveur, compris entre 1 et 65535. Le numéro de port par défaut est 25.
- 8 Cochez la case à côté de **SMTP requiert une authentification** pour exiger une authentification.
- 9 Saisissez le nom de connexion et le mot de passe du serveur SMTP.
- 10 Cliquez sur **Appliquer**.



### Remarque

Si la méthode d'authentification du serveur est POP3beforeSMTP, cochez la case à côté de **SMTP requiert POP3 avant l'authentification SMTP**.

- a. Saisissez l'adresse IP en notation décimale séparée par des points ou sous la forme d'un nom d'hôte.
- b. Saisissez le numéro de port du serveur, entre 1 et 65535. Le numéro de port par défaut est 25.

## Enregistrement d'adresses e-mail

Il existe deux types d'adresses électroniques - **Local** dans la mémoire de la machine et **Global** sur le serveur LDAP - qui diffèrent selon l'endroit où elles sont enregistrées. **Local** représente les adresses électroniques enregistrées dans la mémoire de l'appareil, et **Global** représente les adresses électroniques enregistrées sur le serveur (LDAP) donné.

**Service Web SyncThru** vous permet de saisir et d'enregistrer facilement des adresses e-mail à partir de votre ordinateur.

## Individuel

- 1 Mettez votre ordinateur sous tension, puis ouvrez votre navigateur Web.
- 2 Saisissez l'adresse IP de votre appareil dans la barre d'adresses de votre navigateur.
- 3 Cliquez sur **OK** pour accéder à **Service Web SyncThru**.
- 4 Cliquez sur **Config. appareil > Config. e-mail > Carnet d'adresses individuel**. La fenêtre **Carnet d'adresses individuel** s'affiche à droite de l'écran.
- 5 Cliquez sur **Ajouter**.
- 6 Lorsque l'écran **Ajouter l'adresse e-mail** s'affiche, sélectionnez le numéro **INDEX**, saisissez **Nom d'utilisateur** et **Adresse électronique**.
- 7 Cliquez sur **Appliquer**.
- 8 Assurez-vous que les e-mails sont enregistrés et répertoriés correctement sur votre appareil en appuyant sur **Local > Individuel**.

## Groupe

- 1 Accédez à **Service Web SyncThru** depuis votre ordinateur.
- 2 Assurez-vous d'avoir configuré **Carnet d'adresses individuel**.
- 3 Cliquez sur **Config. appareil. > Config. e-mail > Carnet d'adresses de groupe**. **Carnet d'adresses de groupe** apparaît dans la partie droite de l'écran.
- 4 Cliquez sur **Ajouter**.
- 5 Sélectionnez le numéro de groupe et saisissez **Nom du groupe**.
- 6 Pour sélectionner les adresses e-mail, cliquez sur les cases correspondantes.
- 7 Cliquez sur **Appliquer**.
- 8 Pour vérifier que les adresses e-mails sont correctement enregistrées et répertoriées sur l'appareil, appuyez sur **Groupe**.

## Global

Les adresses e-mail enregistrées dans le carnet d'adresses **Global** de votre appareil sont traitées par le serveur LDAP.

- 1 Mettez votre ordinateur sous tension, puis ouvrez votre navigateur Web.
- 2 Saisissez l'adresse IP de votre appareil dans la barre d'adresses de votre navigateur.
- 3 Cliquez sur **OK** pour accéder à **Service Web SyncThru**.

- 4 Cliquez sur **Config. appareil > Config. serveur LDAP**. L'écran du serveur LDAP s'affiche à droite de l'écran.
- 5 Saisissez **Adresse IP ou nom d'hôte** ou **Nom d'hôte et Serveur et port LDAP**.
- 6 Saisissez les informations facultatives.
- 7 Cliquez sur **Appliquer**.



#### Remarque

L'administrateur du serveur LDAP doit enregistrer les données relatives aux adresses e-mail. La méthode d'enregistrement varie selon le serveur et le système d'exploitation utilisés.

## Saisie d'adresses e-mail depuis le carnet d'adresses

Une fois les adresses fréquemment utilisées enregistrées dans le carnet d'adresses, vous pouvez les saisir facilement.

- 1 Appuyez sur l'onglet **À, Cc** ou **Cci** dans **Num vrs email**.
- 2 Appuyez sur **Carnet d'adresses**.
- 3 Sélectionnez **Individuel (Local)**, **Groupe (Local)**, ou **Global**.
- 4 Vérifiez le nom du destinataire.

Si vous ne trouvez pas le destinataire souhaité, appuyez sur **Rech..**. La fenêtre de recherche apparaît. Saisissez la première lettre de l'adresse recherchée. Une fois la recherche terminée, les résultats s'affichent à l'écran.

- 5 Appuyez sur **Appl..** Sélectionnez toutes les adresses souhaitées.
- 6 Appuyez sur  pour revenir à **Num vrs email**.

## Saisie d'adresses e-mail depuis le clavier

Lorsque vous appuyez dans la zone de saisie de **De, À, Cc**, ou de l'objet et du message, le clavier apparaît.

L'exemple ci-dessous concerne la saisie de l'adresse suivante : « abcdefg@abc.com ».

- 1 Appuyez sur l'onglet **De** dans **Num vrs email**.

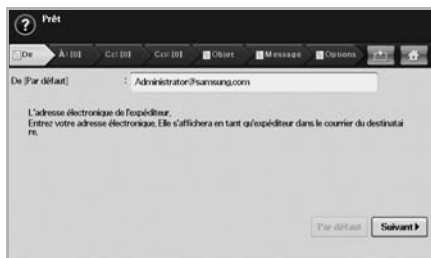

- 2 Appuyez sur le champ de saisie.

- 3 Appuyez sur **a, b, c, d, e, f, g**.
- 4 Appuyez sur **@**.
- 5 Appuyez sur **a, b, c**.
- 6 Appuyez sur **.**, puis sur **c, o, m**.
- 7 Appuyez sur **OK** une fois toutes les informations saisies.

## Utilisation du gestionnaire de numérisation Samsung

Si vous avez installé le pilote d'impression, le **Gestionnaire de scan Samsung** a également été installé. Démarrez le **Gestionnaire de scan Samsung** pour accéder aux informations de ce programme et à l'état du pilote de numérisation installé. Via ce programme, vous pouvez également modifier les paramètres de numérisation et ajouter ou supprimer les dossiers où sont enregistrés les documents numérisés sur l'ordinateur.



#### Remarque

Le **Gestionnaire de scan Samsung** ne peut être utilisé que sur les systèmes Windows et Macintosh. Si vous utilisez Macintosh, reportez-vous à la *Section Logiciel*.

- 1 Dans le menu **Démarrer**, cliquez sur **Panneau de configuration > Gestionnaire de scan Samsung**.



#### Remarque

Vous pouvez ouvrir le **Gestionnaire de scan Samsung** en faisant un clic droit sur l'icône du **Smart Panel** dans la barre des tâches Windows et en sélectionnant le **Gestionnaire de numérisation**.

- 2 Sélectionnez l'appareil approprié à partir de la fenêtre **Gestionnaire de scan Samsung**.
- 3 Appuyez sur **Propriétés**.
- 4 L'onglet **Définir bouton de numérisation** vous permet de modifier la destination d'enregistrement et les paramètres de numérisation, ainsi que d'ajouter ou de supprimer des applications et des fichiers de format. Vous pouvez modifier l'appareil de numérisation à l'aide de l'onglet **Modifier port**. (Local ou réseau)
- 5 Lorsque le paramétrage est terminé, appuyez sur **OK**.

## Onglet Définir bouton de numérisation

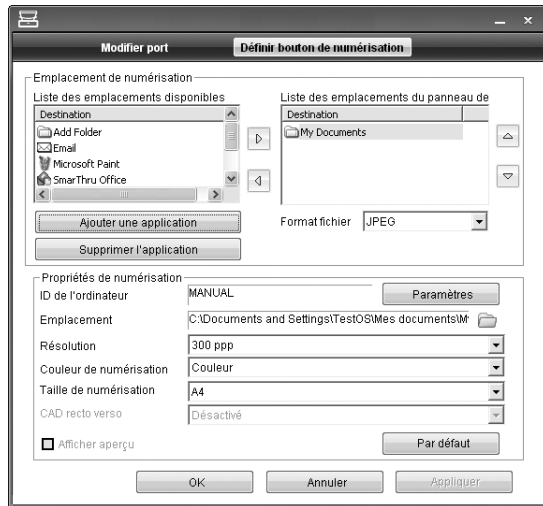

### Emplacement de numérisation

- **Liste des emplacements disponibles** : affiche la liste des applications actuellement liée aux images numérisées dans le registre de l'ordinateur. Sélectionnez le programme que vous souhaitez utiliser puis cliquez sur la flèche droite, et ajouter à **Liste des emplacements du panneau de commande**.
- **Liste des emplacements du panneau de commande** : affiche la liste d'applications pouvant ouvrir l'image numérisée.
- **Ajouter une application** : vous permet d'ajouter l'application que vous souhaitez utiliser à **Liste des emplacements disponibles**.
- **Supprimer l'application** : vous permet de retirer un élément ajouté par l'utilisateur dans la **Liste des emplacements disponibles**.
- **Format fichier** : vous permet de sélectionner la forme des données numérisées à enregistrer. Vous avez le choix entre **BMP, JPEG, PDF, et TIFF**.

### Propriétés de numérisation

- **ID de l'ordinateur** : indique l'ID de votre ordinateur.
- **Emplacement** : vous permet de choisir l'emplacement du dossier d'enregistrement par défaut.
- **Résolution** : vous permet de choisir la résolution de numérisation.
- **Couleur de numérisation** : vous permet de choisir la couleur de numérisation.
- **Taille de numérisation** : vous permet de choisir la taille de numérisation.
- **CAD recto verso** : numérise automatiquement les deux faces. Si votre modèle ne prend pas en charge cette option, elle sera grisée.
- **Afficher aperçu** : le fait de cocher cette case vous permet de prévisualiser les options de numérisation appliquées. Vous pouvez modifier les options avant numérisation.
- **Par défaut** : vous permet de revenir aux options par défaut.

## Onglet Modifier port

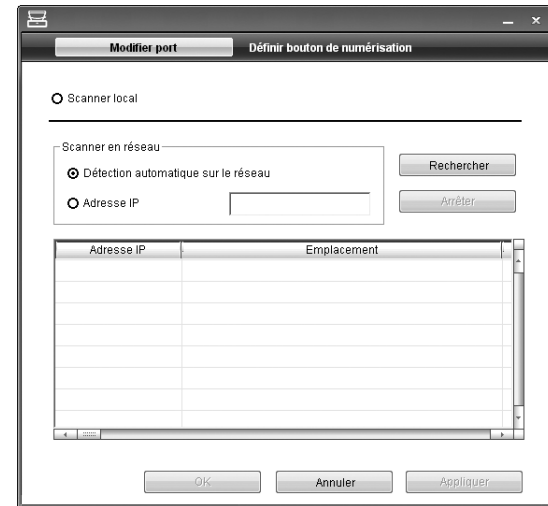

### Scanner local

Sélectionnez si votre appareil est connecté par le port USB ou LPT.

### Scanner en réseau

Sélectionnez si votre appareil est connecté par le port réseau.

- **Détection automatique sur le réseau** : détecte automatiquement votre appareil.
- **Adresse IP** : saisissez l'adresse IP de votre appareil pour le détecter.

## Numérisation d'originaux et envoi par SMB/FTP (Numérisation vers serveur)

Vous pouvez numériser une image et l'envoyer à un total de cinq destinataires via le serveur SMB ou FTP.

### Préparation pour la numérisation vers SMB/FTP

Sélectionnez le dossier et partagez-le avec l'appareil afin de recevoir le fichier numérisé.



#### Remarque

La procédure ci-dessous concerne la configuration du serveur SMB à l'aide de **Service Web SyncThru** ; la procédure de configuration du serveur FTP est identique. Suivez la même procédure pour configurer le serveur FTP.

- 1 Mettez votre ordinateur sous tension, puis ouvrez votre navigateur Web.
- 2 Saisissez l'adresse IP de votre appareil dans la barre d'adresses de votre navigateur.
- 3 Cliquez sur **OK** pour accéder à **Service Web SyncThru**.
- 4 Cliquez sur **Config. appareil. > Configuration SMB > Liste de serveurs**. La **Liste de serveurs** s'affiche alors à droite de l'écran.
- 5 Cliquez sur **Ajouter**.
- 6 Sélectionnez le numéro d'indexation, compris entre 1 et 20.
- 7 Saisissez un nom dans **Alias pour la Configuration** pour l'entrée correspondante **Liste de serveurs**. Ce nom s'affichera sur l'appareil.
- 8 Sélectionnez **Adresse IP ou nom d'hôte**.
- 9 Saisissez l'adresse du serveur sous forme de notation décimale, séparée par des points, ou de nom d'hôte.
- 10 Saisissez le numéro de port du serveur, compris entre 1 et 65535.  
Le numéro de port par défaut est 139.
- 11 Saisissez le nom de partage du serveur.
- 12 Cochez la case **Anonyme** si vous souhaitez permettre l'accès au serveur SMB à des personnes non autorisées.  
Par défaut, cette case est décochée.
- 13 Saisissez le nom de connexion et le mot de passe.
- 14 Saisissez le nom de domaine du serveur SMB.
- 15 Saisissez l'emplacement d'enregistrement de l'image numérisée. Il s'agit de l'emplacement indiqué à l'étape 7.
- 16 Cliquez sur **Appliquer**.

## Numérisation et envoi vers le serveur SMB ou FTP

- 1 Placez les originaux, face imprimée vers le haut, dans le chargeur DADF. Ou vous pouvez utiliser un seul original sur la vitre d'exposition.

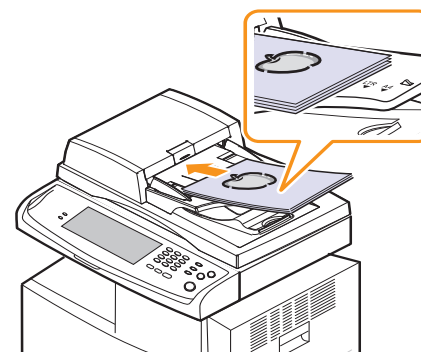

- 1 Appuyez sur la touche **Numérisation vers serveur** de l'écran principal.



#### Remarque

Si un message d'authentification s'affiche, saisissez votre nom d'utilisateur et votre mot de passe. Ce message s'affiche uniquement si l'administrateur réseau a configuré les paramètres d'authentification sur **Service Web SyncThru** (voir page 11.10).

- 2 Réglez les paramètres de document dans l'onglet **Image**.
- 3 Sélectionnez **Recto verso** et **Résolution** dans l'onglet **Basique**.
- 4 Appuyez sur **SMB** ou **FTP** et sélectionnez le serveur dans la liste de serveurs introduite dans **Service Web SyncThru**.



#### Remarque

Vous pouvez sélectionner jusqu'à cinq destinataires à l'aide des serveurs SMB ou FTP.

- 5 Appuyez sur la touche **Start** du panneau de commande.

L'appareil lance la numérisation puis envoie l'image numérisée vers le serveur spécifié.

## Modification des paramètres de numérisation

Cette partie vous informe sur la configuration des paramètres de document pour chaque tâche de numérisation, par exemple la résolution, l'option Recto verso, le format et le type d'original, le mode Couleur ou le contraste. Les options modifiées sont conservées pendant un certain laps de temps, au terme duquel les valeurs par défaut sont rétablies.

### Recto verso

Cette fonction est particulièrement utile lorsque vous souhaitez numériser des documents originaux en mode Recto verso. Vous pouvez choisir de lancer la numérisation sur un seul côté ou sur les deux côtés du papier.

Cliquez sur **Numérisation vers serveur** > onglet **Basique** > **Recto verso**.

Ou appuyez sur **Num vrs email** > onglet **Options** > **Recto verso**. Utilisez les flèches de déplacement vers la gauche et vers la droite pour passer d'une valeur à l'autre.



- **Recto** : originaux imprimés sur un seul côté du papier.
- **Recto verso** : originaux imprimés sur les deux côtés du papier.
- **Rec ver, rot verso** : originaux imprimés sur les deux côtés du papier. Mais le verso est tourné à 180 degrés.



#### Remarque

Vous devez placer les originaux dans le chargeur DADF pour pouvoir utiliser les fonctions **Recto verso** et **Rec ver, rot verso**. Si l'appareil ne détecte aucun original dans le chargeur DADF, l'option passe automatiquement sur **Recto**.

### Résolution

Vous pouvez régler la résolution du document.

Cliquez sur **Numérisation vers serveur** > onglet **Basique** > **Résolution**.

Ou appuyez sur **Num vrs email** > onglet **Options** > **Résolution**.

Utilisez les flèches de déplacement vers la gauche et vers la droite pour passer d'une valeur à l'autre. Plus la valeur sélectionnée est élevée, plus le résultat est net. Cependant, la numérisation peut prendre plus de temps.



Habituellement, les résolutions 100 ppp, 200 ppp et 300 ppp ne sont disponibles que lorsque **Mode coul.** est réglé sur **Couleur** ou **Gris**. Le tableau ci-dessous fournit des informations détaillées sur les options de fonction, de résolution et de format de fichier.

Fonction	Résolution (ppp)	Format de fichier
<b>Num vrs email</b>	100, 200, 300, 600 ppp (N/B) 100, 200, 300 ppp (gris, couleur)	PDF, une page TIFF, plusieurs pages TIFF, JPEG
<b>Num v. PC</b>	75, 150, 200, 300, 600 ppp	PDF, une page TIFF, plusieurs pages TIFF, JPEG
<b>Numérisation vers serveur</b>	100, 200, 300, 600 ppp (N/B) 100, 200, 300 ppp (gris, couleur)	PDF, une page TIFF, plusieurs pages TIFF, JPEG

### Format d'origine

Vous pouvez indiquer la zone de numérisation sur les originaux en sélectionnant la zone prédéfinie ou en indiquant les valeurs de marge ou **Auto**. Si vous définissez cette option sur **Auto**, l'appareil détermine automatiquement le format de l'original.

Cliquez sur **Numérisation vers serveur** > onglet **Avancés** > **Format d'origine**.

Ou appuyez sur **Num vrs email** > onglet **Options** > **Format d'origine**. Utilisez les flèches de déplacement vers le haut et vers le bas pour passer à l'écran suivant. Sélectionnez l'option appropriée puis appuyez sur **OK**.

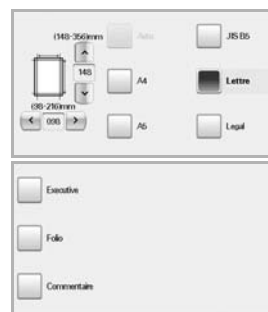



## Type de document

Vous pouvez définir le type de document original afin d'améliorer la qualité du document numérisé.

Cliquez sur **Numérisation vers serveur** > onglet **Image** > **Type de document**.

Ou appuyez sur **Num vrs email** > onglet **Options** > **Type de document**.

Sélectionnez l'option appropriée puis appuyez sur **OK**.



- **Texte** : adapté aux originaux comportant du texte ou des dessins.
- **Texte/Photo** : adapté aux originaux comportant à la fois du texte et des photographies.
- **Photo** : adapté aux originaux comportant des photographies en tons continus.

## Mode coul.

Utilisez cette option pour numériser l'original en mode **Mono**, **Gris** ou **Couleur**.

Cliquez sur **Numérisation vers serveur** > onglet **Image** > **Mode coul.**.

Ou appuyez sur **Num vrs email** > onglet **Options** > **Mode coul.**.

Ou appuyez sur **Num v. PC** > onglet **Image** > **Mode coul.**.

Sélectionnez l'option appropriée puis appuyez sur **OK**.



- **Couleur** : utilise de la couleur pour afficher une image. 24 bits par pixel, 8 bits pour chaque couleur RVB, soit un pixel.
- **Gris** : utilise une gradation de noirs pour afficher une image. 8 bits par pixel.



- **Mono** : permet d'afficher l'image en noir et blanc. 1 bit par pixel.



## Luminosité

Vous pouvez sélectionner le niveau de contraste de la copie numérisée. Si votre document original est clair ou flou, appuyez sur la flèche de déplacement vers la droite pour assombrir la copie.

Cliquez sur **Numérisation vers serveur** > onglet **Image** > **Luminosité**.

Ou appuyez sur **Num vrs email** > onglet **Options** > **Luminosité**.

Appuyez sur la flèche de déplacement vers la droite pour accentuer le contraste puis sur **OK**.



## Effacer le fond

Vous pouvez éclaircir, réduire ou supprimer les arrière-plans sombres des originaux sur papier couleur ou des journaux.

Cliquez sur **Numérisation vers serveur** > onglet **Image** > **Effacer le fond**.

Ou appuyez sur **Num vrs email** > onglet **Options** > **Effacer le fond**.

Sélectionnez **Activé** et appuyez sur **OK**.

## Num vers bord

Vous pouvez configurer l'appareil pour qu'il numérise une page au format réel. L'appareil numérise généralement toute la page, hormis les bords ou les marges, notamment lorsque vous chargez un format de papier spécial dans le bac. Cependant, si vous numérisez le document et l'envoyez aussitôt via le réseau, il n'est pas nécessaire d'exclure les bords des originaux.

Cliquez sur **Numérisation vers serveur** > onglet **Image** > **Num vers bord**.

Ou appuyez sur **Num vrs email** > onglet **Options** > **Num vers bord**.

Sélectionnez **Activé** et appuyez sur **OK**.

## Qualité

Vous pouvez utiliser cette option pour créer un document de qualité supérieure. Plus la qualité est élevée, plus la taille du fichier est importante.

Cliquez sur **Numérisation vers serveur** > onglet **Sortie** > **Qualité**.

Ou appuyez sur **Num vrs email** > onglet **Options** > **Qualité**.



### Remarque

Lorsque vous réglez **Mode coul.** sur **Gris**, l'option **Qualité** est grisée.

## Prédéf num

Cette fonction vous permet d'utiliser les paramètres les plus adaptés à chaque tâche de numérisation.

Cliquez sur **Numérisation vers serveur** > onglet **Sortie** > **Prédéf num**.

Ou appuyez sur **Num vrs email** > onglet **Options** > **Prédéf num**.

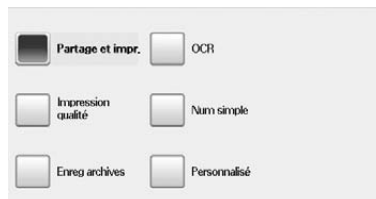

- **Partage et impr.** : permet de créer un document de qualité normale (fichier peu volumineux).
- **Impression qualité** : permet d'obtenir une copie de qualité élevée contre une taille de fichier très importante.
- **Enreg archives** : permet de créer un fichier électronique de taille minimale.
- **OCR** : permet de créer une copie numérisée pour logiciel de reconnaissance optique de caractères (OCR). Les images sont de qualité très élevée.
- **Num simple** : adapté aux documents simples, comportant uniquement du texte (fichier peu volumineux).
- **Personnalisé** : permet d'appliquer les paramètres de numérisation sélectionnés.

## Format fich

Vous pouvez sélectionner le format de fichier avant de lancer la tâche de numérisation.

Cliquez sur **Numérisation vers serveur** > onglet **Sortie** > **Format fich**.

Ou appuyez sur **Num vrs email** > onglet **Options** > **Format fich**.

Ou appuyez sur **Num v. PC** > onglet **Sortie** > **Format fich**.



- **PDF** : permet de numériser les originaux au format PDF.
- **Une seule page TIFF** : permet de numériser les originaux au format TIFF (Tagged Image File Format) ; plusieurs originaux sont numérisés dans plusieurs fichiers individuels.
- **TIFF multi-pages** : permet de numériser les originaux au format TIFF (Tagged Image File Format) ; plusieurs originaux sont numérisés dans un seul fichier.
- **JPEG** : permet de numériser les originaux au format JPEG.



### Remarque

Le format de fichier JPEG ne peut pas être sélectionné si **Mono** a été sélectionné pour **Mode coul.**.

# 8 Impression de base

Ce chapitre décrit les tâches d'impression courantes.

---

## Impression d'un document

---

L'appareil est compatible avec les applications Windows, Macintosh et Linux. La procédure d'impression peut varier légèrement d'une application à l'autre.

Pour plus d'informations sur l'impression, reportez-vous à la **Section Logiciel**.

---

## Annulation d'une impression

---

Si l'impression se trouve dans une file d'attente ou dans un spouleur d'impression tel que le groupe d'imprimantes Windows, vous pouvez la supprimer comme suit :

- 1 Sous Windows, cliquez sur le menu **Démarrer**.
- 2 Sous Windows 2000, sélectionnez **Paramètres**, puis **Imprimantes**.  
Sous Windows XP/2003, sélectionnez **Imprimantes et télécopieurs**.  
Pour Windows 2008/Vista, sélectionnez **Panneau de configuration > Matériel et audio > Imprimantes**.  
Sous Windows 7, sélectionnez **Panneau de configuration > Matériel et audio > Périphériques et imprimantes**.  
Sous Windows Server 2008 R2, sélectionnez **Panneau de configuration > Matériel > Périphériques et imprimantes**.
- 3 Sous Windows 2000, XP, 2003, 2008 et Vista, double-cliquez sur votre machine.  
Sous Windows 7 et Windows Server 2008 R2, cliquez avec le bouton droit de la souris sur l'icône de votre imprimante > menus contextuels > **Voir les impressions**.



### Remarque

Si l'option **Voir les impressions** porte la marque ►, vous pouvez sélectionner d'autres pilotes d'imprimante connectés à l'imprimante sélectionnée.

- 4 Dans le menu **Document**, sélectionnez **Annuler**.



### Remarque

Vous pouvez également accéder à cette fenêtre en cliquant deux fois sur l'icône de l'imprimante située dans l'angle inférieur droit du bureau Windows.

## 9 Utilisation d'une mémoire flash USB

Ce chapitre traite de l'utilisation d'un périphérique de stockage USB avec l'appareil.

Il comprend les sections suivantes :

- **À propos de la mémoire USB**
- **Présentation de l'écran USB**
- **Connexion d'un périphérique de stockage USB**
- **Numérisation vers un périphérique de stockage USB**
- **Numéris. vers USB**
- **Modification des paramètres de numérisation**
- **Impression depuis un dispositif de mémoire USB**

### À propos de la mémoire USB

Les périphériques de stockage USB offrent différentes capacités mémoire et un espace supplémentaire pour stocker des documents, des présentations, de la musique ou des vidéos téléchargées, des photographies haute résolution et tout type de fichier que vous souhaitez enregistrer ou emporter avec vous.

Un périphérique de stockage USB vous permet de réaliser les opérations suivantes sur l'appareil :

- numériser des documents et les enregistrer sur le périphérique de stockage USB ;
- imprimer des données enregistrées sur le périphérique de stockage USB ;
- formater le périphérique de stockage USB.

### Présentation de l'écran USB

Pour utiliser un périphérique de stockage USB, appuyez sur la touche **USB** ou **Numéris. vers USB** de l'écran **principal**. Si l'écran affiche un autre menu, appuyez sur (  ) pour passer à l'écran **principal**.



#### Remarque

lorsqu'un périphérique USB est inséré dans le port mémoire de l'appareil, l'icône USB s'affiche à l'écran.

- **Formatage USB** : permet de supprimer les fichiers images enregistrés sur le périphérique de stockage USB un par un ou simultanément en reformatant le périphérique.
- **Impression USB** : permet d'imprimer directement les fichiers enregistrés sur le périphérique de stockage USB. Vous pouvez imprimer des fichiers TIFF, BMP, JPEG, PDF et PRN (voir page 9.6).
- **Numéris. vers USB** : permet de définir la taille de l'image, le format de fichier et le mode Couleur de chaque numérisation vers un périphérique USB (voir page 9.2).

## Connexion d'un périphérique de stockage USB

Le port USB situé à l'arrière de votre appareil est prévu pour des périphériques de stockage USB V1.1 et USB V2.0.

Vous devez utiliser un périphérique de stockage USB agréé doté d'un connecteur de type A.

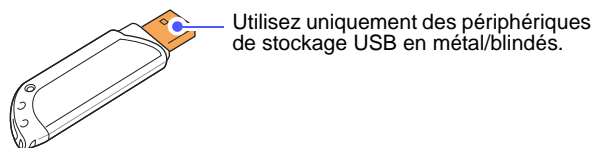

### Remarque

Il existe deux types de connecteurs USB.

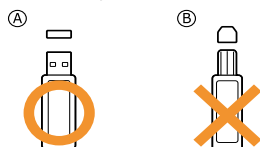

Insérez un périphérique de stockage USB dans le port USB de l'appareil.

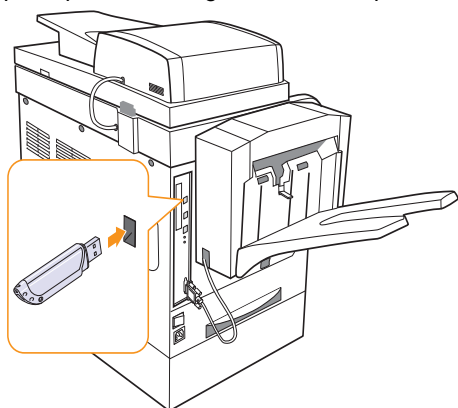

### Mises en garde

- Ne retirez pas le périphérique de stockage USB pendant que l'appareil fonctionne ou qu'il réalise une opération de lecture ou d'écriture sur le périphérique USB. Vous risqueriez d'endommager l'appareil.
- Si votre périphérique de stockage USB présente certaines fonctionnalités (exemple, clé de sécurité, partition de sécurité, disque d'amorçage, réglages de mot de passe, etc.), ne l'utilisez pas avec votre appareil. Les fichiers enregistrés sur le périphérique de stockage USB peuvent être altérés, ou l'appareil peut ne pas les détecter automatiquement. Pour plus d'informations sur ces caractéristiques, consultez le mode d'emploi du périphérique.

## Numérisation vers un périphérique de stockage USB

Vous pouvez numériser un document puis enregistrer l'image numérisée sur un périphérique de stockage USB. Lorsque vous numériser un document, l'appareil utilise les paramètres par défaut (résolution, etc.). Vous pouvez également définir des paramètres de numérisation personnalisés (voir page 9.4).

Si votre périphérique de stockage USB présente certaines fonctionnalités (exemple, clé de sécurité, partition de sécurité, disque d'amorçage, réglages de mot de passe, etc.), ne l'utilisez pas avec votre appareil. Les fichiers enregistrés sur le périphérique de stockage USB peuvent être altérés, ou l'appareil peut ne pas les détecter automatiquement. Pour plus d'informations sur ces caractéristiques, consultez le mode d'emploi du périphérique.

### Numérisation

- 1 Insérez un périphérique de stockage USB dans le port USB de l'appareil.
- 2 Placez les originaux, face imprimée vers le haut, dans le chargeur DADF. Vous pouvez également placer un seul original, face imprimée vers le bas, sur la vitre d'exposition (voir page 4.1).
- 3 Appuyez sur **Numéris. vers USB** à partir de l'écran **principal**. Ou, appuyez sur **USB > Numéris. vers USB**.
- 4 Sélectionnez l'option appropriée (voir page 9.4).
- 5 Appuyez sur **OK**.
- 6 Appuyez sur la touche **Départ** du panneau de commande pour lancer la numérisation.
- 7 Lorsque la numérisation est terminée, vous pouvez retirer le périphérique de stockage USB de l'appareil.

## Numéris. vers USB

### Onglet Basique

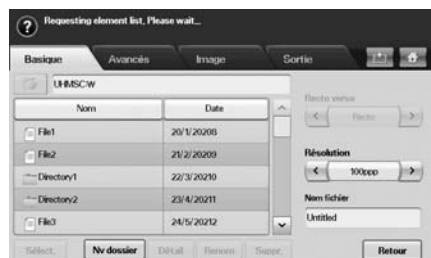

- **Nom** : noms des dossiers présents sur le périphérique de stockage USB.
- **Date** : date de création des dossiers.
- **Sélect.** : permet de sélectionner un dossier par son nom.
- **Nv dossier** : permet de créer un nouveau dossier sur le périphérique de stockage USB.
- **Détail** : permet d'afficher des informations détaillées sur le dossier ou fichier sélectionné.
- **Renom** : permet de renommer un dossier ou fichier.
- **Suppr.** : permet de supprimer un dossier sur le périphérique de stockage USB.
- **Recto verso** : permet de déterminer si l'appareil numérise sur un seul côté du papier (**Recto**), sur les deux côtés (**Recto verso**) ou sur les deux côtés avec une rotation de 180 degrés de la page verso (**Rec ver, rot verso**).
- **Résolution** : permet de sélectionner la valeur de résolution de la numérisation.
- **Nom fichier** : ce champ permet de nommer un fichier avant de numériser un document.
- **Retour** : permet de revenir à l'écran précédent.

### Onglet Avancés



- **Format d'origine** : permet de définir le format spécifique des originaux (voir page 9.4).
- **Retour** : permet de revenir à l'écran précédent.

### Onglet Image

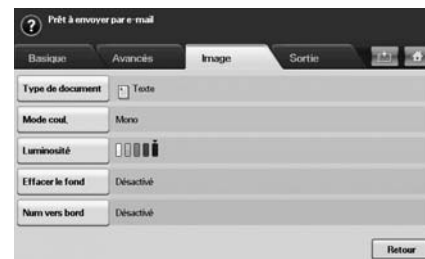

- **Type de document** : permet de déterminer si l'original comprend du texte, du texte et des photographies ou des photographies (voir page 9.4).
- **Mode coul.** : permet de configurer les paramètres de couleur de la copie numérisée. Si l'original est en couleur et que vous souhaitez numériser en couleur, appuyez sur **Mode coul.** (voir page 9.5).
- **Luminosité** : permet de régler le niveau de contraste de la copie numérisée. Utilisez les flèches de déplacement vers la gauche et vers la droite pour sélectionner la valeur appropriée (voir page 9.5).
- **Effacer le fond** : permet d'effacer les arrière-plans tels que les motifs papier (voir page 9.5).
- **Num vers bord** : permet de numériser les originaux d'un bord à l'autre (voir page 9.5).
- **Retour** : permet de revenir à l'écran précédent.

### Onglet Sortie



- **Qualité** : permet de régler la qualité de la copie numérisée (voir page 9.5).
- **Prédéf num** : permet de modifier automatiquement certaines options de numérisation telles que le format de fichier, la résolution, etc. Vous pouvez régler ces options en fonction de vos besoins spécifiques (voir page 9.6).
- **Format fich** : permet de sélectionner le format de fichier de la copie numérisée (voir page 9.6).
- **Pol fich** : permet de sélectionner le format de fichier de la copie numérisée (voir page 9.6).
- **Retour** : permet de revenir à l'écran précédent.



## Modification des paramètres de numérisation

Cette partie vous informe sur la configuration des paramètres de document pour chaque tâche de numérisation, par exemple la résolution, l'option Recto verso, le format et le type d'original, le mode Couleur ou le contraste. Les options modifiées sont conservées pendant un certain laps de temps, au terme duquel les valeurs par défaut sont rétablies.

### Recto verso

Cette fonction est particulièrement utile lorsque vous souhaitez numériser des documents originaux en mode Recto verso. Vous pouvez choisir de lancer la numérisation sur un seul côté ou sur les deux côtés du papier.

Appuyez sur **Numéris. vers USB** > onglet **Basique** > **Recto verso**.

Ou, appuyez sur **USB** > **Numéris. vers USB** > onglet **Basique** > **Recto verso**.

Utilisez les flèches de déplacement vers la gauche et vers la droite pour passer d'une valeur à l'autre.



- **Recto** : originaux imprimés sur un seul côté du papier.
- **Recto verso** : originaux imprimés sur les deux côtés du papier.
- **Rec ver, rot verso** : originaux imprimés sur les deux côtés du papier. La page verso subit une rotation de 180 degrés.



#### Remarque

Vous devez placer les originaux dans le chargeur DADF pour pouvoir utiliser les fonctions **Recto verso** et **Rec ver, rot verso**. Si l'appareil ne détecte aucun original dans le chargeur DADF, l'option passe automatiquement sur **Recto**.

### Résolution

Vous pouvez régler la résolution du document.

Appuyez sur **Numéris. vers USB** > onglet **Basique** > **Résolution**.

Ou, appuyez sur **USB** > **Numéris. vers USB** > onglet **Basique** > **Résolution**.

Utilisez les flèches de déplacement vers la gauche et vers la droite pour passer d'une valeur à l'autre. Plus la valeur sélectionnée est élevée, plus le résultat est net. Cependant, la numérisation peut prendre plus de temps.



### Format d'origine

L'appareil détecte automatiquement le format de l'original.

Appuyez sur **Numéris. vers USB** > onglet **Avancés** > **Format d'origine**.

Ou, appuyez sur **USB** > **Numéris. vers USB** > onglet **Avancés** > **Format d'origine**.

Utilisez les flèches de déplacement vers le haut et vers le bas pour passer à l'écran suivant. Sélectionnez l'option appropriée puis appuyez sur **OK**.

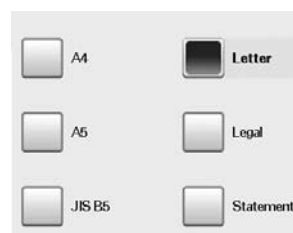

### Type de document

Vous pouvez définir le type de document original afin d'améliorer la qualité du document numérisé.

Appuyez sur **Numéris. vers USB** > onglet **Image** > **Type de document**.

Ou, appuyez sur **USB** > **Numéris. vers USB** > onglet **Image** > **Type de document**.

Sélectionnez l'option appropriée puis appuyez sur **OK**.



- **Texte** : adapté aux originaux comportant du texte ou des dessins.
- **Texte/Photo** : adapté aux originaux comportant à la fois du texte et des photographies.
- **Photo** : adapté aux originaux comportant des photographies en tons continus.

## Mode coul.

Utilisez cette option pour numériser l'original en mode **Mono**, **Gris** ou **Couleur**.

Appuyez sur **Numéris. vers USB** > onglet **Image** > **Mode coul.**

Ou, appuyez sur **USB** > **Numéris. vers USB** > onglet **Image** > **Mode coul.**

Sélectionnez l'option appropriée puis appuyez sur **OK**.



- **Couleur** : permet d'afficher l'image en couleur. 24 bits par pixel, 8 bits pour chaque couleur RVB, soit un pixel.
- **Gris** : permet d'afficher l'image en niveaux de gris. 8 bits par pixel.



- **Mono** : permet d'afficher l'image en noir et blanc. 1 bit par pixel.



## Luminosité

Vous pouvez sélectionner le niveau de contraste de la copie numérisée. Si votre document original est clair ou flou, appuyez sur la flèche de déplacement vers la droite pour assombrir la copie.

Appuyez sur **Numéris. vers USB** > onglet **Image** > **Luminosité**.

Ou, appuyez sur **USB** > **Numéris. vers USB** > onglet **Image** > **Luminosité**.

Appuyez sur la flèche de déplacement vers la droite pour accentuer le contraste puis sur **OK**.



## Effacer le fond

Vous pouvez éclaircir, réduire ou supprimer les arrière-plans sombres des originaux sur papier couleur ou des journaux.

Appuyez sur **Numéris. vers USB** > onglet **Image** > **Effacer le fond**.

Ou, appuyez sur **USB** > **Numéris. vers USB** > onglet **Image** > **Effacer le fond**.

Sélectionnez l'option appropriée puis appuyez sur **OK**.

- **Désactivé** : permet de désactiver cette fonction.
- **Auto** : permet d'optimiser l'arrière-plan.
- **Améliorer** : plus la valeur est élevée, plus l'arrière-plan est lumineux.
- **Effacer** : plus la valeur est élevée, plus l'arrière-plan est clair.

## Num vers bord

Vous pouvez configurer l'appareil pour qu'il numérise une page au format réel. L'appareil numérise généralement toute la page, hormis les bords ou les marges, notamment lorsque vous chargez un format de papier spécial dans le bac. Cependant, si vous numérisez le document et l'envoyez aussitôt via le réseau, il n'est pas nécessaire d'exclure les bords des originaux.

Appuyez sur **Numéris. vers USB** > onglet **Image** > **Num vers bord**.

Ou, appuyez sur **USB** > **Numéris. vers USB** > onglet **Image** > **Num vers bord**.

Sélectionnez **Activé** et appuyez sur **OK**.

## Qualité

Vous pouvez utiliser cette option pour créer un document de qualité supérieure. Plus la qualité est élevée, plus la taille du fichier est importante.

Appuyez sur **Numéris. vers USB** > onglet **Sortie** > **Qualité**.

Ou, appuyez sur **USB** > **Numéris. vers USB** > onglet **Sortie** > **Qualité**.



### Remarque

L'option **Qualité** ne peut pas être sélectionné si **Mono** a été sélectionné pour **Mode coul.**.

## Prédéf num

Cette fonction vous permet d'utiliser les paramètres les plus adaptés à chaque tâche de numérisation.

Appuyez sur **Numéris. vers USB** > onglet **Sortie** > **Prédéf num**.

Ou, appuyez sur **USB** > **Numéris. vers USB** > onglet **Sortie** > **Prédéf num**.

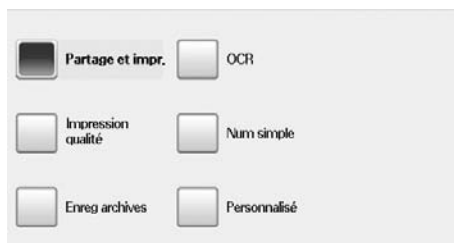

- **Partage et impr.** : permet de créer un document de qualité normale (fichier peu volumineux).
- **Impression qualité** : permet de créer un document de qualité supérieure (fichier volumineux).
- **Enreg archives** : permet de créer un fichier électronique de taille minimale.
- **OCR** : permet de créer une copie numérisée pour logiciel de reconnaissance optique de caractères (OCR). Les images sont de qualité très élevée.
- **Num simple** : adapté aux documents simples, comportant uniquement du texte (fichier peu volumineux).
- **Personnalisé** : permet d'appliquer les paramètres de numérisation sélectionnés.

## Format fich

Vous pouvez sélectionner le format de fichier avant de lancer la tâche de numérisation.

Appuyez sur **Numéris. vers USB** > onglet **Sortie** > **Format fich**.

Ou, appuyez sur **USB** > **Numéris. vers USB** > onglet **Sortie** > **Format fich**.

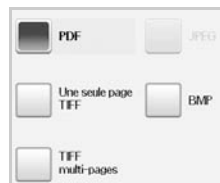

- **PDF** : permet de numériser les originaux au format PDF.
- **Une seule page TIFF** : permet de numériser les originaux au format TIFF (Tagged Image File Format) ; plusieurs originaux sont numérisés dans un seul fichier.
- **TIFF multi-pages** : permet de numériser les originaux au format TIFF (Tagged Image File Format) ; plusieurs originaux sont numérisés dans plusieurs fichiers.
- **JPEG** : permet de numériser les originaux au format JPEG.
- **BMP** : permet de numériser les originaux au format BMP.



### Remarque

Vous ne pouvez pas sélectionner le format de fichier JPEG si l'option **Mono** a été sélectionnée comme **Mode coul.**

## Pol fich

Vous pouvez choisir la stratégie de génération des noms de fichiers avant de procéder à la tâche de numérisation via USB. Si la mémoire USB comporte déjà un nom identique à celui saisi pour un nouveau nom de fichier, vous pouvez le renommer ou le remplacer.

Appuyez sur **Numéris. vers USB** > onglet **Sortie** > **Pol fich**.

Ou, appuyez sur **USB** > **Numéris. vers USB** > onglet **Sortie** > **Pol fich**.



- **Renom** : si la mémoire USB comporte déjà un nom de fichier identique à celui saisi pour un nouveau nom de fichier, le fichier sera enregistré sous un autre nom programmé automatiquement.
- **Écraser** : si la mémoire USB comporte déjà un nom de fichier identique à celui saisi pour un nouveau nom de fichier, le fichier précédent sera écrasé par le nouveau.

---

## Impression depuis un dispositif de mémoire USB

---

Vous pouvez imprimer directement des fichiers stockés dans un dispositif de mémoire USB. Vous pouvez imprimer des fichiers TIFF, BMP, JPEG, PDF et PRN.

Types de fichiers compatibles avec l'option Impression directe :

- PRN : compatible Samsung PCL 6.
- Pour créer des fichiers PRN, cochez la case Imprimer vers fichier lorsque vous imprimez un document. Le document sera enregistré dans un fichier PRN au lieu d'être imprimé sur papier. Seuls des fichiers PRN créés de cette manière peuvent être imprimés directement depuis la mémoire USB. Consultez la *Section Logicielle* pour apprendre à créer un fichier PRN.
- BMP : pas de compression BMP
- TIFF : TIFF 6.0 (ligne de base)
- JPEG : JPEG (ligne de base)
- PDF : PDF 1.4 et versions antérieures

Si votre périphérique de stockage USB présente certaines fonctionnalités (exemple, clé de sécurité, partition de sécurité, disque d'amorçage, réglages de mot de passe, etc.), ne l'utilisez pas avec votre appareil. Les fichiers enregistrés sur le périphérique de stockage USB peuvent être altérés, ou l'appareil peut ne pas les détecter automatiquement. Pour plus d'informations sur ces caractéristiques, consultez le mode d'emploi du périphérique.

### Pour imprimer un document à partir d'un périphérique de stockage USB

- 1 Insérez un périphérique de stockage USB dans le port USB situé sur la façade de votre appareil.  
  
Votre appareil détecte automatiquement le périphérique puis lit les données qui y sont stockées.
- 2 Appuyez sur la touche **USB** de l'écran **principal**.
- 3 Utilisez les touches de direction haut/bas jusqu'à ce que le fichier souhaité s'affiche. Sélectionnez le nom du fichier.  
  
S'il existe un dossier, sélectionnez le nom du dossier et appuyez sur **Sélect.**.
- 4 Appuyez sur **Impression USB**.
- 5 Appuyez sur **Départ** sur le panneau de configuration.

# 10 État de l'appareil et configuration avancée

Ce chapitre vous explique comment naviguer dans les options d'état de l'appareil et comment définir les paramètres de configuration avancée. Lisez attentivement ce chapitre pour pouvoir utiliser toutes les fonctions de l'appareil.

Ce chapitre contient les sections suivantes :

- **Conf. mach.**
- **Navigation dans les options d'état de l'appareil**
- **Paramètres généraux**
- **Configuration de la copie**
- **Configuration du fax**
- **Configuration réseau**
- **Authentification**
- **Service facultatif**
- **Réglage du contraste de couleur**
- **Gestion du dossier de documents**
- **Impression d'un journal**

## Conf. mach.

- 1 Appuyez sur la touche **Conf. mach.** du panneau de commande.
- 2 Sélectionnez l'élément approprié.

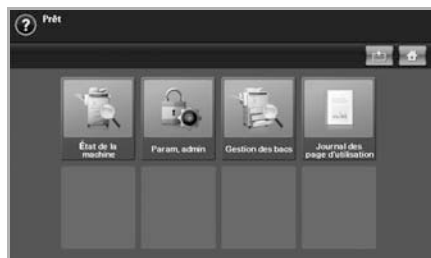

- **État de la machine** : permet d'afficher l'état actuel de l'appareil.
- **Param. admin** : permet à l'administrateur de configurer l'appareil. Lorsque vous appuyez sur **Param. admin**, un message d'ouverture de session s'affiche. Saisissez votre mot de passe puis appuyez sur **OK** (paramètre par défaut : 1111).
- **Gestion des bacs** : Indique les bacs actuellement installés ainsi que leur état. Vous pouvez également modifier les paramètres du papier pour chaque bac.
- **Journal des page d'utilisation** : permet d'imprimer le journal du nombre d'impressions par format et type de papier.

## Écran État de la machine

Appuyez sur la touche **Conf. mach.** du panneau de commande puis sur **État de la machine**.

Appareil	Mesure	Capte
Cartouche de toner - C	Total pages	60
Cartouche de toner - M	Total pages	80
Cartouche de toner - Y	Total pages	90
Cartouche de toner - K	Total pages	100
Unité d'imagerie - C	Total pages	0
Unité d'imagerie - M	Total pages	0

- Onglet **Durée vie conso** : permet d'afficher la quantité ou les éléments restants des consommables de l'appareil. Utilisez les flèches de déplacement vers le haut et vers le bas pour faire défiler l'écran.
- Onglet **Infos machine** : permet d'afficher des informations détaillées sur l'appareil et de valider certaines options (voir page 10.2).
- **Retour** : permet de revenir à l'écran précédent.

## Écran Param. admin

Permet d'accéder aux paramètres détaillés de l'appareil.



### Remarque

Lorsque vous appuyez sur **Param. admin**, un message d'ouverture de session s'affiche. Si l'administrateur a défini un mot de passe, vous devez le saisir à chaque fois que vous souhaitez accéder aux **Param. admin** (voir page 3.5).



- Onglet **Général** : permet de définir les paramètres de base de l'appareil tels que l'emplacement, la date, l'heure, etc. (voir page 10.2).
- Onglet **Configuration** : permet de définir les valeurs de télécopie, de réseau et d'ouverture de session. Il comprend également un service facultatif permettant d'activer les fonctions affichées à l'écran.
- Onglet **Impress/Journal** : permet d'imprimer les options de configuration ou la liste des polices et d'afficher le journal des fonctions de l'appareil (voir page 10.11).
- **Retour** : permet de revenir à l'écran précédent.

## Navigation dans les options d'état de l'appareil

Vous pouvez accéder aux informations relatives à l'appareil et valider certaines fonctions.

- 1 Appuyez sur la touche **Conf. mach.** du panneau de commande.
- 2 Appuyez sur **État de la machine** > onglet **Infos machine**.

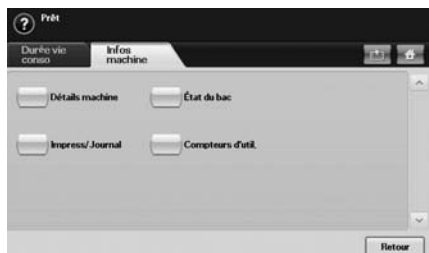

Option	Description
<b>Détails machine</b>	Permet d'afficher l'adresse e-mail et le numéro de téléphone de l'assistance clientèle enregistrés dans <b>Param. admin</b> . Vous pouvez également vérifier le numéro de série de l'appareil ou ses caractéristiques matérielles et logicielles.
<b>Impress/Journal</b>	Permet d'imprimer différents journaux utiles et informatifs tels que le <b>Journal système</b> , le <b>Journal fax</b> et le <b>Journal de num</b> (voir page 11.1).
<b>État du bac</b>	Permet d'afficher les bacs installés sur l'appareil, ainsi que leur configuration actuelle. Sélectionnez le bac, puis <b>Modifier</b> pour changer les paramètres de type et de format du papier.
<b>Compteurs d'util.</b>	Permet d'afficher la liste des quantités imprimées à ce jour pour chaque catégorie. Pour imprimer ce journal, reportez-vous à la page 10.11.

## Paramètres généraux

Il est recommandé de configurer les paramètres de l'appareil avant de l'utiliser.

- 1 Appuyez sur la touche **Conf. mach.** du panneau de commande.
- 2 Appuyez sur **Param. admin**. Lorsque le message d'ouverture de session s'affiche, saisissez votre mot de passe puis appuyez sur **OK** (paramètre par défaut : 1111).
- 3 Appuyez sur l'onglet **Général**.



Option	Description
<b>Infos périphérique</b>	Permet d'accéder aux sous-options suivantes : <b>Enregistrement centre d'entretien</b> et <b>Infos de contact</b> . Vous pouvez saisir les informations relatives au service de maintenance et au point de vente.
<b>Date et heure</b>	Permet de définir la date et l'heure (voir page 3.5).
<b>Réglages par défaut</b>	<ul style="list-style-type: none"> <li>• <b>Fenêtre par défaut</b> : permet de définir la première fenêtre affichée à l'écran après la mise sous tension de l'appareil ou la désactivation du <b>Économiseur d'énergie</b>. Par exemple, si vous sélectionnez <b>Fax</b> comme fenêtre par défaut, la première fenêtre sera l'onglet <b>Basique</b> de la fonction <b>Fax</b>. Pour pouvoir afficher <b>ID copie</b> comme fenêtre par défaut, vous devez tout d'abord activer cette fonction dans <b>Option défaut</b>.</li> <li>• <b>Option défaut</b> : permet de modifier simultanément toutes les valeurs de copie, de télécopie, d'envoi par e-mail, de numérisation et de papier par défaut (voir page 3.7).</li> <li>• <b>Début</b> : change l'ordre des fenêtres qui s'affichent sur l'écran.</li> </ul> <p><b>Remarque</b> : les options disponibles à l'écran peuvent varier en fonction du kit optionnel installé ou de la catégorie sélectionnée.</p>
<b>Mesures</b>	Permet de sélectionner l'unité de mesure (mm ou po) et le séparateur numérique (virgule ou point) à utiliser.



Option	Description
<b>Temporisateurs</b>	L'appareil annule une tâche d'impression si les données ne sont pas reçues dans le délai spécifié. <ul style="list-style-type: none"> <li>• <b>Temporisation système</b> : l'appareil rétablit les paramètres par défaut au bout d'un certain laps de temps. Vous pouvez définir un délai de 10 minutes maximum.</li> <li>• <b>Exp impr en att</b> : l'appareil conserve une tâche pendant un certain laps de temps. Vous pouvez définir un délai d'au moins une heure.</li> </ul>
<b>Langue</b>	Permet de modifier la langue utilisée sur l'écran tactile.
<b>Économiseur d'énergie</b>	Vous pouvez réduire la consommation d'énergie en définissant ces fonctions. <b>Économiseur d'énergie</b> possède deux options, la première <b>Économie d'énergie faible</b> to éteint la lampe de numérisation sous la vitre. L'option <b>Économiseur d'énergie</b> permet d'éteindre tous les ventilateurs de l'appareil, hormis le ventilateur principal de l'unité de fusion (voir page 3.6).
<b>Gestion des bacs</b>	Permet de sélectionner le bac et le papier à utiliser pour une tâche d'impression. Vous pouvez également régler les options de format, de type et de couleur de papier. L'option <b>Message de confirmation du bac</b> permet d'activer l'affichage d'une fenêtre vous demandant si vous avez défini le format et le type de papier pour le bac ouvert. <ul style="list-style-type: none"> <li>• <b>Commutateur de bacs auto</b> : si le bac 1 et le bac 2 contiennent tous les deux du papier au format Lettre, l'appareil continue à imprimer à partir du bac 2 lorsque le bac 1 est vide et que cette option est définie sur <b>Activé</b>.</li> <li>• <b>Continuer auto</b> : lorsque le papier ne correspond pas, par exemple si le bac 1 contient du papier au format Lettre, mais que la tâche d'impression requiert du papier au format A4, l'appareil attend pendant 30 secondes que le bac 1 soit rempli avec le format de papier approprié. Au bout de 30 secondes, l'appareil lance automatiquement l'impression sur le papier au format Lettre.</li> <li>• <b>Substitution de papier</b> : En cas de disparité du papier, cette option règle le format A4 d'impression de l'appareil en format Lettre ou vice versa.</li> <li>• <b>A4 large</b> : Cette option est utile pour l'impression en mode DOS. Elle imprime 80 caractères par ligne, une impression de 78 caractères par ligne étant habituelle en mode DOS.</li> </ul>

Option	Description
<b>Réglage d'altitude</b>	La qualité d'impression dépend de la pression atmosphérique et, par conséquent, de l'altitude de l'appareil par rapport au niveau de la mer. Cette fonction permet de régler l'altitude en zone élevée. Si vous vous trouvez dans une zone de haute altitude, vous devez définir cette option sur <b>Élevé 3</b> pour améliorer la qualité d'impression.
<b>Options de sortie</b>	<b>Options de sortie</b> permet de suspendre le fonctionnement de l'appareil jusqu'au rechargement de l'agrafeuse lorsqu'il n'y a plus d'agrafes ou de poursuivre la tâche en cours. Si vous définissez <b>Décalage dans la tâche</b> sur <b>Activé</b> , les copies sortantes sont placées et triées par jeu d'impression. Vous pouvez également sélectionner la position d'agrafage pour l'impression en mode paysage avec <b>Position d'agrafage paysage</b> .
<b>Gestion contention</b>	Permet de définir le niveau de priorité des tâches de copie et d'impression. <ul style="list-style-type: none"> <li>• <b>Priorité</b> : le niveau de priorité dépend du numéro attribué à la tâche. L'appareil traite les numéros dans l'ordre croissant.</li> <li>• <b>Premier entré, Premier sorti</b> : l'appareil traite les tâches dans l'ordre des demandes.</li> </ul>
<b>Son</b>	Permet de régler le volume sonore de l'appareil. Appuyez sur <b>Erreur</b> pour régler le volume du signal d'erreur de l'appareil. Sélectionnez <b>Conflit</b> si vous vous êtes trompé d'option. Appuyez sur <b>Sélection</b> pour qu'un signal sonore soit émis lors de chaque sélection sur l'écran tactile.
<b>Gestion des consommables</b>	L'appareil vous informe de la nécessité de commander de nouvelles cartouches de toner et à unité d'imagerie et réinitialise les compteurs de l'unité de fusion, du rouleau de transfert, du rouleau d'alimentation et du patin de friction du chargeur de documents.
<b>Test machine</b>	L'appareil imprime les motifs test d'image à l'aide de <b>Motifs test qualité d'image</b> .
<b>Écrasement à la demande</b>	Vous pouvez configurer l'appareil pour qu'il supprime les données des tâches précédentes sur le disque dur au fur et à mesure de l'enregistrement de nouvelles données. Pour activer cette fonction, appuyez sur <b>Param. admin</b> > onglet <b>Configuration</b> > <b>Service facultatif</b> puis réglez l'option <b>Écras image à la demande</b> sur <b>Activer</b> . Une fois cette fonction activée, vous pouvez écraser les données du disque dur en appuyant sur <b>Démarrer</b> à l'écran.

Option	Description
<b>Mise en file d'attente DD</b>	Pour mettre en attente des documents sur le disque dur pour l'impression réseau, sélectionnez <b>Activé</b> .
<b>Stratég. de fich. des tâches enreg.</b>	<p>Vous pouvez choisir la convention de fichier pour générer le nom de fichier avant de traiter le travail via le disque dur. Si la mémoire du disque dur possède déjà le même nom que le nouveau nom de fichier introduit, vous pouvez le renommer ou l'écraser.</p> <ul style="list-style-type: none"> <li>• <b>Renom</b> : si le disque dur comporte déjà un nom de fichier identique à celui saisi pour un nouveau nom de fichier, le fichier sera enregistré sous un autre nom programmé automatiquement.</li> <li>• <b>Écraser</b> : si le disque dur comporte déjà un nom de fichier identique à celui saisi pour un nouveau nom de fichier, le fichier précédent sera écrasé par le nouveau.</li> </ul>
<b>Pays</b>	Vous pouvez changer le pays, puis certaines valeurs pour la télécopie et le format de papier seront adaptées automatiquement pour votre pays. Après avoir installé le kit de télécopie, vous devez changer le pays.
<b>Arrière-plan fenêtre accueil</b>	Vous pouvez modifier l'image d'arrière-plan de l'écran tactile.
<b>Multi-bac</b>	<p>Vous pouvez choisir le mode de sortie pour les impressions.</p> <ul style="list-style-type: none"> <li>• <b>Messagerie</b> : les impressions sont empilées dans le bac défini. Si vous réglez la boîte aux lettres sur le Bac 3, les impressions sont empilées dans le Bac 3.</li> <li>• <b>Séparateur de tâches</b> : les impressions sont empilées dans la séquence de l'ordre des tâches dans chaque bac. Cependant, s'il reste un bac libre, il est prioritaire, c'est-à-dire que les impressions y sont d'abord empilées.</li> <li>• <b>Assembleur</b> : les impressions sont empilées en jeux pour correspondre à la séquence des originaux dans chaque bac.</li> <li>• <b>Case de tri</b> : les impressions sont empilées dans les bacs, un par un. Lorsque le bac 1 est plein, les impressions sont empilées dans le bac 2.</li> </ul> <p> <b>Remarque</b> Vous ne pouvez utiliser cette fonctionnalité que si vous avez installé le finisseur 2 bacs ou 4 bacs optionnel.</p>

## Configuration de la copie

Vous pouvez configurer plusieurs options à l'avance pour les tâches de copie.

- 1 Appuyez sur la touche **Conf. mach.** du panneau de commande.
- 2 Appuyez sur **Param. admin.** Lorsque le message d'ouverture de session s'affiche, saisissez votre mot de passe puis appuyez sur **OK**.
- 3 Appuyez sur l'onglet **Configuration > Configuration de la copie**.

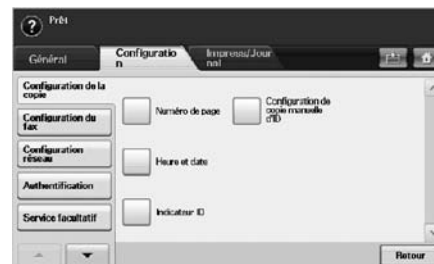

Option	Description
<b>Numéro de page</b>	Si vous définissez cette option sur <b>Activé</b> , chaque copie comportera un numéro de page au bas de chaque feuille.
<b>Heure et date</b>	Réglez cette option sur <b>Activé</b> pour imprimer la date et l'heure définies dans l'onglet <b>Général</b> sur chaque copie.
<b>Indicateur ID</b>	Permet de définir un mot ou un message à imprimer sur chaque copie. Réglez cette option sur <b>Activé</b> . Une zone de saisie s'affiche, vous permettant de saisir votre message à l'aide du clavier contextuel.
<b>Configuration de copie manuelle d'ID</b>	Cette option définit les paramètres de copie d'ID, tels que le nombre d'image ou la copie manuelle de positions (voir page 5.5).

## Configuration du fax

L'appareil vous offre différentes options de configuration du système de télécopie. Vous pouvez modifier les paramètres par défaut selon vos préférences et besoins.

- 1 Appuyez sur la touche **Conf. mach.** du panneau de commande.
- 2 Appuyez sur **Param. admin.** Lorsque le message d'ouverture de session s'affiche, saisissez votre mot de passe puis appuyez sur **OK.**
- 3 Appuyez sur l'onglet **Configuration > Configuration du fax.**

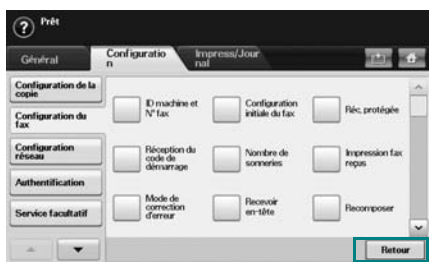

### Remarque

Les options de télécopie varient selon les pays, en fonction des normes en matière de communications internationales. Si certaines options de télécopie sont grisées ou n'apparaissent pas à l'écran, cela signifie qu'elles ne sont pas prises en charge dans votre environnement de communication.

Option	Description
<b>ID machine et N° fax</b>	Permet de définir l'identifiant et le numéro de télécopie imprimés en haut de chaque page.
<b>Réception du code de démarrage</b>	Pour une utilisation optimale de cette fonction, vous devez brancher un téléphone auxiliaire sur la prise EXT située à l'arrière de l'appareil. Vous pouvez recevoir une télécopie de votre correspondant sur le téléphone auxiliaire, sans vous déplacer jusqu'au télécopieur (voir page 6.6).
<b>Mode de correction d'erreur</b>	Permet de compenser la mauvaise qualité de la ligne et de garantir la transmission des télécopies envoyées vers d'autres télécopieurs dotés du mode ECM. L'envoi d'une télécopie en mode ECM peut prendre plus de temps.
<b>Configuration initiale du fax</b>	Vous pouvez définir le <b>Mode de réception</b> sur <b>Téléphone</b> , <b>Fax</b> ou <b>Répondeur/Fax</b> et le <b>Mode de composition</b> sur <b>Tonalité</b> (impulsion de cadran) ou <b>Impulsion</b> (multifréquence). L'option <b>Répondeur/Fax</b> permet de recevoir une télécopie pendant que la ligne est occupée par le répondeur (voir page 6.5). Contactez votre opérateur téléphonique pour plus d'informations sur les paramètres de <b>Mode de composition</b> .

Option	Description
<b>Nombre de sonneries</b>	Permet de définir le nombre de sonneries au bout duquel l'appareil répond à un appel.
<b>Recevoir en-tête</b>	Permet d'imprimer automatiquement le numéro de page, la date et l'heure de réception de la télécopie au bas de chaque page.
<b>Réc. protégée</b>	Vous pouvez empêcher les personnes non autorisées d'accéder à vos télécopies. Cette fonction permet d'empêcher l'impression des télécopies reçues en votre absence. Si vous définissez cette option sur <b>Activé</b> , toutes les télécopies entrantes sont enregistrées dans la mémoire.  Un <b>Code</b> à quatre chiffres est nécessaire pour l'impression des télécopies reçues et enregistrées dans la mémoire (voir page 6.6).
<b>Impression fax reçus</b>	<ul style="list-style-type: none"> <li>• Lors de la réception d'un fax dont les pages sont d'une longueur supérieure à celle du papier chargé dans le bac d'alimentation, l'appareil peut réduire le format de l'original afin qu'il corresponde à celui du papier en question. Lorsque cette fonction est réglée sur <b>Désactivé</b>, l'appareil ne peut pas réduire l'original de manière à le faire tenir sur une seule page. L'original est alors imprimé à sa taille réelle et divisé sur deux pages au moins. Si vous définissez cette option sur <b>Activé</b> et Effacer taille sur 10 mm alors que la longueur des données reçues est supérieure à celle du papier chargé dans le bac d'alimentation, l'appareil diminue la taille du segment spécifié en fonction de l'option Effacer taille.</li> <li>• L'appareil peut imprimer le fax en recto verso, ou l'agrafer (voir page 6.6).</li> </ul>
<b>Recomposer</b>	L'appareil peut rappeler automatiquement un télécopieur distant si celui-ci est occupé. Vous pouvez définir le nombre de tentatives de recomposition et l'intervalle de temps séparant les rappels. Pour désactiver cette option, réglez <b>Interv. de recomposition</b> sur 0.
<b>Volume haut-parleur</b>	Permet de contrôler le signal sonore émis lors d'un transfert de données. Si cette option est définie sur <b>Activé</b> , l'appareil émet un signal tout au long de l'envoi de la télécopie. Avec l'option <b>Comm.</b> , le signal est émis qu'à partir du moment où la communication a réussi. Aucun son n'est émis avec l'option <b>Désactivé</b> .

Option	Description
<b>Préfixe de recomposition</b>	Permet de définir un préfixe pouvant comporter jusqu'à cinq chiffres. Ce numéro sera composé avant tout numéro automatique saisi. Cette fonction peut être utile dans le cas d'un PABX (par exemple, * 9) ou d'un indicatif régional (par exemple, 02).
<b>Configuration fax indésirable</b>	L'appareil n'accepte aucune télécopie provenant d'un poste distant dont le numéro est enregistré comme numéro de télécopie indésirable. Vous pouvez saisir jusqu'à 10 numéros de télécopie indésirables. Appuyez sur <b>Configuration fax indésirable</b> et sur <b>Modifier</b> , puis renseignez le numéro de fax. Si vous avez activé <b>Identifiant de l'appelant</b> , vous pouvez parcourir les derniers numéros de fax reçus et en sélectionner un dans la liste.
<b>Volume de sonnerie</b>	Permet de régler le volume de sonnerie. Lorsque vous sélectionnez <b>Désactivé</b> , l'appareil ne sonne pas.
<b>Vol tonalité num</b>	Lorsque vous appuyez sur <b>Ligne</b> pour envoyer une télécopie, vous entendez une tonalité spécifique. Utilisez cette fonction pour régler le volume de la tonalité.
<b>Configuration messagerie</b>	<ul style="list-style-type: none"> <li>• <b>Politique de document</b> : le document enregistré dans la <b>Messagerie</b> peut être supprimé ou conservé une fois l'opération terminée. Réglez chaque option sur <b>Activé</b> pour supprimer les données ou sur <b>Désactivé</b> pour les conserver.</li> <li>• <b>Configuration de la messagerie</b> : permet de créer, modifier ou supprimer une <b>Messagerie</b>. Appuyez sur les options pour saisir l'<b>ID messag</b>, le <b>Nom messag.</b> et le <b>Code messagerie</b> (voir page 6.10).</li> </ul> <p><b>Remarque</b> : si vous réglez l'option <b>Notification</b> sur <b>Activé</b>, vous êtes informé de la réception d'une télécopie dans la <b>Messagerie</b> (voir page 6.10).</p>

Option	Description
<b>Réceptacle de sortie</b>	Permet de sélectionner le bac papier à utiliser pour la réception des télécopies.
<b>Appel économique</b>	Afin de réaliser des économies, configurez l'appareil pour qu'il envoie une télécopie pendant la période d'appel économique (voir page 6.12).
<b>Envoi lot</b>	Si le numéro de télécopie composé est identique à celui de la télécopie différée, l'appareil vous demande si vous souhaitez ajouter les documents à la télécopie différée et programmée (voir page 6.12).
<b>Réglages transfax</b>	Permet de transférer une télécopie envoyée ou reçue vers un autre destinataire par télécopie ou par e-mail (voir page 6.13).
<b>Signal de fin de fax</b>	Permet d'activer ou de désactiver la tonalité de fin de télécopie (voir page 6.14).
<b>Impression couleur réception</b>	Permet la réception de télécopies en couleur (voir page 6.14).
<b>Identifiant de l'appelant</b>	Si vous activez cette option, l'appareil garde en mémoire les 20 derniers numéros de fax.

## Configuration réseau

Vous pouvez configurer le réseau via l'écran tactile de l'appareil. Vous devez avant tout connaître les types de protocoles réseau et le système d'exploitation utilisés. Si vous ne savez pas quels paramètres utiliser, contactez votre administrateur réseau.

- 1 Appuyez sur la touche **Conf. mach.** du panneau de commande.
- 2 Appuyez sur **Param. admin.** Lorsque le message d'ouverture de session s'affiche, saisissez votre mot de passe puis appuyez sur **OK.**
- 3 Appuyez sur l'onglet **Configuration > Configuration réseau.**

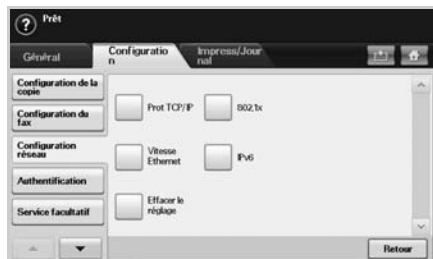

Option	Description
<b>Prot TCP/IP</b>	Permet de sélectionner le protocole approprié et de configurer les paramètres à utiliser dans l'environnement réseau. <b>Remarque :</b> de nombreux paramètres doivent être définis. En cas de doute, conservez les paramètres par défaut ou contactez votre administrateur réseau.
<b>Vitesse Ethernet</b>	Permet de sélectionner la vitesse de communication des connexions Ethernet.
<b>Effacer le réglage</b>	Palauttaa verkkoasetukset niiden oletusarvoiksi.
<b>802.1x</b>	Vous pouvez sélectionner l'authentification d'utilisateur pour la communication de réseau. Pour des informations détaillées, consultez l'administrateur réseau.

Option	Description
<b>IPv6</b>	L'appareil prend en charge les adresses IPv6 pour l'impression et la gestion réseau. <ul style="list-style-type: none"> <li>• <b>IPv6 activé :</b> lorsque vous sélectionnez <b>Activé</b>, les valeurs de <b>Nom d'hôte</b> et de <b>Adresse locale de lien</b> sont automatiquement entrées dans le champ d'adresse.</li> <li>• <b>Configuration DHCPv6 :</b> si vous possédez sur votre réseau un serveur DHCPv6, vous pouvez définir une des options pour la configuration dynamique de l'hôte par défaut. <ul style="list-style-type: none"> <li>• <b>Routeurs :</b> utilisation de DHCPv6 uniquement sur demande d'un routeur.</li> <li>• <b>Adresses DHCPv6 :</b> utilisation exclusive de DHCPv6 quelle que soit la demande du routeur.</li> <li>• <b>DHCPv6 désactivé :</b> utilisation proscrite de DHCPv6 quelle que soit la demande du routeur.</li> </ul> </li> </ul>

## Authentification

Cette fonction vous permet de contrôler et de verrouiller toutes les données sortantes ou de modifier le mot de passe.

- 1 Appuyez sur la touche **Conf. mach.** du panneau de commande.
- 2 Appuyez sur **Param. admin.** Lorsque le message d'ouverture de session s'affiche, saisissez votre mot de passe puis appuyez sur **OK**. Appuyez sur l'onglet **Configuration > Authentification**.



Option		Description
<b>Mode d'authentification</b>	<b>Aucun mode d'authentification</b>	Cette option désactive <b>Mode d'authentification</b> .
	<b>Gestion cptes réseau</b>	Elle active le mode d'authentification mode qui peut être utilisé pour le <b>Job Accounting Plug-in SyncThru™ Web Admin Service</b> .
	<b>Connexion standard</b>	Vous pouvez définir le compte local d'un utilisateur déterminé. Si l'utilisateur de ce compte effectue l'impression, l'appareil en tient compte.
	<b>Interface périphérique étranger</b>	Lorsque vous installez le kit FDI en option, sélectionnez <b>Activé</b> pour l'activer. <ul style="list-style-type: none"> <li>• <b>Temporisateur de tâches</b> : si le crédit inséré est insuffisant, vous pouvez demander à l'appareil d'annuler aussitôt la tâche ou d'attendre l'insertion de la somme nécessaire pendant un certain laps de temps.</li> <li>• <b>Contrôle des travaux d'impression</b> : lorsque cette option est activée, les tâches d'impression et de copie sont possibles, puisqu'il reste encore du crédit. Avec <b>Désactiver</b>, seule la tâche d'impression de copie nécessite un crédit. (ce qui signifie qu'une impression à partir d'un ordinateur ou un travail de fax ne nécessite pas de crédit).</li> </ul>

Option		Description
<b>Mode d'authentification (suite)</b>	<b>Interface périphérique étranger (suite)</b>	<ul style="list-style-type: none"> <li>• <b>Bloquer les services</b> : lorsqu'il n'y a plus de crédit, l'appareil désactive la tâche de copie uniquement avec <b>Copie uniquement</b>. Avec l'option <b>Tous les services</b>, le service de numérisation et la tâche de copie sont désactivés.</li> <li>• <b>Crédits internes</b> : cette option est utilisée lorsque vous annulez une tâche ou lorsque la tâche est annulée par l'appareil, en raison d'un crédit insuffisant ou encore à la demande de l'utilisateur. Si vous sélectionnez <b>Activer</b>, l'appareil insère une somme égale au nombre de feuilles non imprimées correctement, puis imprime gratuitement la tâche suivante (en fonction du montant inséré). Avec <b>Désactiver</b>, même si vous annulez la tâche d'impression, l'appareil inclut les bourrages et compte le coût d'impression.</li> <li>• <b>Compteur d'images</b> : Varie selon que l'appareil tient compte des pages blanches ou non.</li> </ul>
<b>Changer le mot de passe admin.</b>		Vous pouvez modifier le mot de passe pour l'authentification <b>Param. admin.</b>



## Service facultatif

Si vous souhaitez ajouter des fonctions supplémentaires sur l'appareil, vous devez installer le kit en option puis activer ces fonctions sur l'appareil. Suivez la procédure ci-dessous pour activer ces fonctions.

- 1 Appuyez sur la touche **Conf. mach.** du panneau de commande.
- 2 Appuyez sur **Param. admin.** Lorsque le message d'ouverture de session s'affiche, saisissez votre mot de passe puis appuyez sur **OK.**
- 3 Appuyez sur l'onglet **Configuration > Service facultatif.**



Option	Description
<b>Copier</b>	Active ou désactive le menu <b>Copier</b> de l'écran principal.
<b>Fax analogique</b>	Une fois le kit installé, définissez cette option sur <b>Activer</b> pour pouvoir utiliser la fonction de télécopie de l'appareil.
<b>Num vrs email</b>	Active ou désactive le menu <b>Num vrs email</b> de l'écran de numérisation.
<b>Num v.PC</b>	Sélectionnez <b>Activer</b> pour activer la numérisation et l'envoyer via le réseau.
<b>Num vers SMB</b>	Active ou désactive l'option <b>Num vers SMB</b> de l'écran de numérisation.
<b>Num vers FTP</b>	Active ou désactive l'option <b>Num vers FTP</b> de l'écran de numérisation.
<b>Écras image à la demande</b>	Vous pouvez configurer l'appareil pour qu'il supprime les données des tâches précédentes sur le disque dur au fur et à mesure de l'enregistrement de nouvelles données. Réglez cette option sur <b>Activer</b> , accédez à l'onglet <b>Général &gt; Écrasement à la demande</b> puis appuyez sur la touche <b>Démarrer</b> pour lancer l'écrasement des données.
<b>Écras image immédiat</b>	Si vous sélectionnez <b>Activer</b> , l'appareil actualise la mémoire du disque dur lors de l'enregistrement d'une nouvelle tâche.

## Réglage du contraste de couleur

Ce menu permet de configurer les paramètres de couleur.

- 1 Appuyez sur la touche **Conf. mach.** du panneau de commande.
- 2 Appuyez sur **Param. admin.** Lorsque le message d'ouverture de session s'affiche, saisissez votre mot de passe puis appuyez sur **OK.**
- 3 Appuyez sur l'onglet **Configuration > Couleur.**

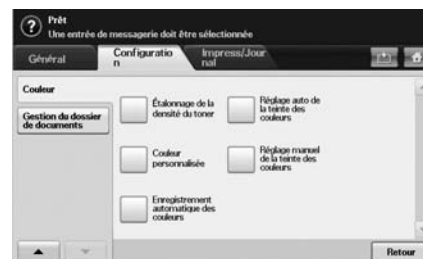

Option	Description
<b>Étalonnage de la densité du toner</b>	Cet élément vous permet d'étalonner la densité toner pour la meilleure qualité d'impression couleur possible.
<b>Couleur personnalisée</b>	Permet de régler le contraste, couleur par couleur. CMJN : permet de régler le contraste du toner pour chaque cartouche. <ul style="list-style-type: none"> <li>• <b>Par défaut</b> : permet un réglage automatique optimal des couleurs.</li> <li>• <b>Réglage manuel</b> : permet de régler manuellement le contraste de couleur pour chaque cartouche.</li> </ul> <p><b>Remarque</b> : utilisez le paramètre par défaut pour obtenir une qualité de couleur optimale.</p>

Option	Description
<b>Enregistrement automatique des couleurs</b>	<p>L'appareil imprime virtuellement des motifs afin d'étalonner la position de l'impression couleur. Cette fonction optimise la netteté de l'image couleur, à savoir que l'appareil imprime l'image couleur sur papier telle qu'elle apparaît à l'écran. Sélectionnez <b>Activé</b> pour activer cette fonction. Vous pouvez définir la durée de cette fonction en termes de pages, température d'un appareil ou d'un module laser.</p> <ul style="list-style-type: none"> <li>• <b>Condition des pages</b> : l'appareil exécute cette fonction après l'impression d'un nombre donné de pages.</li> <li>• <b>Cond. t. interne</b> : l'appareil exécute cette fonction si sa température est différente de celle constatée lors de la dernière exécution de la fonction. Si vous définissez cette option sur 3, l'appareil détecte la température interne et l'appareil exécute cette fonction lorsque la différence de température est supérieure ou inférieure de trois degrés. Vous pouvez définir la différence de température à l'aide des touches de direction.</li> <li>• <b>Cond. t. LSU</b> : l'appareil exécute cette fonction si la température du module laser est différente de celle constatée lors de la dernière exécution de la fonction. Si vous définissez cette option sur 3, l'appareil détecte la température du module laser et l'appareil exécute cette fonction lorsque la différence de température est supérieure ou inférieure de trois degrés. Vous pouvez définir la différence de température à l'aide des touches de direction.</li> <li>• <b>Exécuter maintenant</b> : l'imprimante lance immédiatement le processus d'enregistrement automatique de la couleur.</li> </ul>

Option	Description
<b>Réglage auto de la teinte des couleurs</b>	<p>Cet élément vous permet d'ajuster automatiquement la teinte de couleur pour la meilleure qualité d'impression couleur possible.</p> <ul style="list-style-type: none"> <li>• <b>Activation réglage de teinte des couleurs</b> : active le réglage de teinte de couleur. Appuyez sur <b>Activé</b> pour activer cette fonction. Si cette option est <b>Activé</b>, l'appareil ajustera régulièrement et automatiquement la teinte de couleur.</li> <li>• <b>Réglage de la norme chromatique</b> : permet de régler l'étalon pour le réglage de teinte de couleur. Vous devrez régler cette option au moins une fois, à l'achat de l'appareil. Cette option réduira la différence de couleur entre différents appareils en définissant un profil de couleur (voir page 3.1).</li> <li>• <b>Réglage de la teinte des couleurs</b> : permet de régler la teinte de couleur. Cette option utilise le profil de couleur défini dans <b>Réglage de la norme chromatique</b> et l'applique à l'appareil. <b>Remarque</b> : vous devez définir l'option <b>Réglage de la norme chromatique</b> avant d'utiliser l'option <b>Réglage de la teinte des couleurs</b>.</li> <li>• <b>Étalonnage du capteur ID</b> : calcule automatiquement la consommation ou l'usure de consommables comme le toner ou des pièces de l'appareil et utilise ces informations pour régler la teinte de couleur. Par exemple, si le toner jaune est presque épuisé, l'appareil calcule la quantité restante de toner jaune et règle la teinte de couleur pour que les impressions soient bonnes.</li> </ul>
<b>Réglage manuel de la teinte des couleurs</b>	<p>Cet élément vous permet de régler rapidement la teinte de couleur. Vous pouvez régler facilement la teinte de couleur et voir immédiatement le résultat, mais il ne s'agit pas d'un réglage permanent. Utilisez cet élément pour obtenir un résultat rapide.</p>



#### Remarque

Si **Activation réglage de teinte des couleurs** est réglé sur **Désactivé**, vous devez utiliser **Réglage manuel de la teinte des couleurs** chaque fois que devez régler la teinte de couleur.

## Gestion du dossier de documents

Vous pouvez charger une personne de la suppression des champs publics dans **Public**.

- 1 Appuyez sur le bouton **Conf. mach.** du panneau de commande.
- 2 Appuyez sur le bouton **Param. admin.** Lorsque le message d'ouverture de session apparaît, saisissez votre mot de passe et appuyez sur **OK**.
- 3 Appuyez sur **Configuration** l'onglet > **Gestion du dossier de documents**.



OPTION	DESCRIPTION
<b>Suppression du dossier public</b>	Si vous sélectionnez l'option <b>Administrateurs uniquement</b> , seul l'administrateur pourra supprimer les champs publics dans <b>Public</b> , car l'appareil demandera le mot de passe d'administrateur.

## Impression d'un journal

Vous pouvez imprimer un journal sur la configuration de la machine, la liste des polices, etc.

- 1 Appuyez sur la touche **Conf. mach.** du panneau de commande.
- 2 Appuyez sur **Param. admin.** Lorsque le message d'ouverture de session s'affiche, saisissez votre mot de passe puis appuyez sur **OK**.
- 3 Appuyez sur l'onglet **Impress/Journal**.



Option	Description	
<b>Impr.</b>	Permet d'imprimer les journaux suivants : <b>Configuration réseau</b> , <b>Polices PS3</b> , <b>Polices PCL</b> et <b>Journal des travaux programmés</b> . Le <b>Journal des travaux programmés</b> répertorie les tâches en attente, les télécopies différées et les messageries.	
<b>Rapports compt.</b>	<b>Informations sur consommables</b>	Vous pouvez imprimer une liste des quantités de chaque catégorie imprimées par votre appareil à ce jour.
	<b>Journal auth. réseau</b>	Permet d'afficher les identifiants de connexion et les adresses e-mail des utilisateurs.
	<b>Journal des page d'utilisation</b>	Vous pouvez imprimer un journal sur les quantités d'impression selon le format et le type de papier.
	<b>Journal comptable</b>	Permet d'imprimer le journal du nombre d'impressions par session d'utilisateur. Cette option est disponible uniquement si l'authentification réseau est activée dans <b>SyncThru Web Service</b> (voir page 11.10).
	<b>Journal utilisation pour conn standard</b>	Imprime la quantité utilisée de comptabilité standard.
<b>Journal quant restante conn standard</b>	Imprime la quantité restante de comptabilité standard.	

Option		Description
Journal	Journal config	Permet d'imprimer un journal sur la configuration globale de l'appareil.
	Journal fax	<p>Vous pouvez définir les informations à imprimer sur les journaux de télécopie.</p> <ul style="list-style-type: none"> <li>• <b>Journal d'envoi multiple</b> : lorsque vous envoyez une télécopie à plusieurs destinataires, sélectionnez cette option pour imprimer un journal de transmission. Si l'option est définie sur <b>Activé</b>, l'appareil imprime un journal de confirmation après chaque envoi de télécopie. Si elle est définie sur <b>Si erreur</b>, l'appareil imprime un journal uniquement en cas d'erreur de transmission.</li> <li>• <b>Aspect journal d'envoi de fax</b> : vous pouvez choisir d'afficher ou non les images sur le journal de confirmation.</li> <li>• <b>Journal envoi/récep fax</b> : si cette option est définie sur <b>Activé</b>, l'appareil enregistre les journaux de transmission et lance une impression au bout de 50 journaux. Si vous sélectionnez <b>Désactivé</b>, l'appareil enregistre les journaux, mais ne les imprime pas.</li> <li>• <b>Journ envoi fax</b> : l'appareil imprime un journal de confirmation après chaque tâche de télécopie, uniquement lorsque la télécopie est envoyée à un seul destinataire.</li> </ul>

Option		Description
Journal (suite)	Journal de confirmation d'e-mails	<p>Ce journal répertorie les tâches de numérisation et d'envoi via <b>Num vrs email</b>.</p> <ul style="list-style-type: none"> <li>• <b>Activé</b> : l'appareil imprime un journal, que la tâche ait réussi ou échoué.</li> <li>• <b>Désactivé</b> : l'appareil n'imprime aucun journal à la fin d'une tâche.</li> <li>• <b>Si erreur</b> : l'appareil imprime un journal uniquement en cas d'erreur.</li> </ul>
	Confirm num vers serveur	<p>Ce journal répertorie les tâches de numérisation et d'envoi via SMB et FTP.</p> <ul style="list-style-type: none"> <li>• <b>Activé</b> : l'appareil imprime un journal, que la tâche ait réussi ou échoué.</li> <li>• <b>Désactivé</b> : l'appareil n'imprime aucun journal à la fin d'une tâche.</li> <li>• <b>Si erreur</b> : l'appareil imprime un journal uniquement en cas d'erreur.</li> </ul>
	Nettoyage du four	<p>Vous pouvez nettoyer l'intérieur d'un rouleau de fusion en imprimant une feuille de nettoyage. Vous pouvez le choisir entre <b>Activé</b>, <b>Désactivé</b>, <b>Imprimant</b>. Le paramètre par défaut est <b>Activé</b>.</p>



#### Remarque

Vous pouvez également accéder aux informations d'état de l'appareil et les imprimer à partir de **SyncThru Web Service**. Ouvrez le navigateur Web de votre ordinateur en réseau et saisissez l'adresse IP de l'appareil. Lorsque **SyncThru Web Service** s'ouvre, cliquez sur **Informations > Imprimer informations**.

# 11 Maintenance

Ce chapitre vous informe sur la maintenance de l'appareil.

Il comprend les sections suivantes :

- **Impression d'un journal sur l'appareil**
- **Suivi de la durée de vie des consommables**
- **Affichage du numéro de série**
- **Envoi d'une notification de renouvellement d'unité d'imagerie**
- **Envoi d'une notification de renouvellement de toner**
- **Vérification Dossier doc.**
- **Nettoyage de l'appareil**
- **Entretien de la cartouche de toner**
- **Répartition du toner**
- **Remplacement de la cartouche de toner**
- **Remplacement de l'unité d'imagerie**
- **Remplacement du récupérateur de toner usagé**
- **Pièces de rechange**
- **Gestion de l'appareil depuis le site Web**

## Impression d'un journal sur l'appareil

Vous pouvez imprimer un journal sur les informations et tâches de l'appareil.

- 1 Appuyez sur la touche **Conf. mach.** du panneau de commande.
- 2 Appuyez sur **État de la machine** > onglet **Infos machine** > **Impress/Journal**.
- 3 Sélectionnez le type de journal. Les listes à imprimer s'affichent dans la partie droite de l'écran.
- 4 Sélectionnez la liste souhaitée.

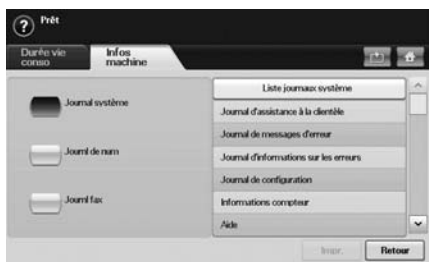

- 5 Appuyez sur **Impr.**



### Remarque

- Si vous souhaitez imprimer les informations réseau de l'appareil ou la liste des polices, appuyez sur **Conf. mach.** > **Param. admin** > onglet **Impress/Journal**. Si vous optez pour le **Journal config**, appuyez simplement sur **Impr maint.** pour imprimer le journal. Les options **Journal fax**, **Journal de confirmation d'e-mails** et **Confirm num vers serveur** permettent de configurer les journaux ; elles n'offrent pas de fonction d'impression.
- Vous pouvez utiliser **SyncThru Web Service** pour imprimer la configuration de l'appareil ou accéder aux options d'état de l'appareil. Ouvrez le navigateur Web de votre ordinateur en réseau puis saisissez l'adresse IP de votre appareil. Une fois **SyncThru Web Service** ouvert, cliquez sur **Informations** > **Imprimer informations**.

## Suivi de la durée de vie des consommables

Si vous souhaitez afficher les indicateurs de durée de vie des consommables, suivez la procédure ci-dessous.

- 1 Appuyez sur la touche **Conf. mach.** du panneau de commande.
- 2 Appuyez sur **État de la machine**.
- 3 Faites défiler l'écran vers le bas pour parcourir la liste des consommables et afficher les pourcentages restants.

## Affichage du numéro de série

Si vous souhaitez afficher votre numéro de série à l'écran, suivez la procédure ci-dessous.

- 1 Appuyez sur la touche **Conf. mach.** du panneau de commande.
- 2 Appuyez sur **État de la machine** > onglet **Infos machine** > **Détails machine**.

## Envoi d'une notification de renouvellement d'unité d'imagerie

Vous pouvez configurer l'appareil pour qu'il vous informe lorsque l'unité d'imagerie arrive en fin de vie et que vous devez en commander une nouvelle.

- 1 Appuyez sur la touche **Conf. mach.** du panneau de commande.
- 2 Appuyez sur **Param. admin.** Lorsque le message d'ouverture de session s'affiche, saisissez votre mot de passe puis appuyez sur **OK.**
- 3 Appuyez sur l'onglet **Général > Gestion des consommables > Notification renouvel. unité d'imagerie.**
- 4 Appuyez sur **AI unité img faible** pour activer cette option, puis appuyez sur **AI niv un img faib** pour définir le niveau restant.
- 5 Appuyez sur **OK.**

## Envoi d'une notification de renouvellement de toner

Vous pouvez configurer l'appareil pour qu'il vous informe lorsque le niveau de toner est bas et que vous devez commander une nouvelle cartouche.

- 1 Appuyez sur la touche **Conf. mach.** du panneau de commande.
- 2 Appuyez sur **Param. admin.** Lorsque le message d'ouverture de session s'affiche, saisissez votre mot de passe puis appuyez sur **OK.**
- 3 Appuyez sur l'onglet **Général > Gestion des consommables > Notification de renouvellement de toner.**
- 4 Appuyez sur **Alerte toner faible** pour activer cette option, puis appuyez sur **AI niv toner faible** pour définir le niveau restant.
- 5 Appuyez sur **OK.**

## Vérification Dossier doc.

L'appareil affiche la liste des champs de documents des tâches d'impression ou de télécopie.

Appuyez sur **Dossier doc.** sur l'écran **principal.** Si un autre menu s'affiche à l'écran, appuyez sur (  ) pour revenir à l'écran **principal.**



Type	Nom dossier	Propriétaire	Date	Fichier
	First	First	27/11/2008	25
	Second	Second	27/11/2008	26
	Third	Third	27/11/2008	27
	Fourth	Fourth	27/11/2008	28
	Fifth	Fifth	27/11/2008	29
	Sixth	Sixth	27/11/2008	30

Total 10 Dossiers / Select 0 Dossier Espace libre : 637 MB / Total : 8000 GB

Appuyer Suppr. Modifier Détail Rech.

- **Dossier util.** onglet : créez le champ permettant d'enregistrer le document imprimé, envoyé par e-mail ou numérisé. Lors de la création d'un champ, vous pouvez le sécuriser en lui attribuant un mot de passe. Un champ avec mot de passe s'appelle **Doss secur**, contrairement aux champs publics qui n'en ont pas.
- **Dossier syst.** onglet : l'appareil a fourni des champs par défaut, qu'il n'est pas possible de modifier.
- **Type** : indique si le champ est sécurisé ou pas.
- **Nom dossier** : indique le nom de champ.
- **Propriétaire** : indique le nom d'utilisateur d'un champ.
- **Date** : indique la date de création d'un champ.
- **Fichier** : indique le nombre total de fichiers dans le champ.
- **Ajouter** : permet d'ajouter d'autres champs.
- **Suppr.** : supprime le champ sélectionné.
- **Modifier** : permet de modifier un nom de champ et un nom de détenteur.
- **Détail** : affiche les informations de champ.
- **Rech.** : permet de chercher un champ à l'aide d'un nom de champ et d'un nom de détenteur.
- **Entr.** : permet d'imprimer ou d'envoyer le fichier stocké dans le champ.



## Nettoyage de l'appareil

Afin de préserver la qualité d'impression et de numérisation, suivez les procédures de nettoyage ci-dessous à chaque fois que vous remplacez la cartouche de toner ou en cas de problème de qualité d'impression ou de numérisation.



### Mise en garde

- Le nettoyage du boîtier de l'appareil à l'aide de produits d'entretien contenant d'importantes quantités d'alcool, de solvant ou d'autres substances fortes risque de décolorer ou d'endommager le boîtier.
- En cas de tache de toner sur l'appareil ou à proximité, nous vous recommandons de le nettoyer à l'aide d'un tissu ou d'un chiffon imbibé d'eau. L'utilisation d'un aspirateur risquerait de faire remonter des particules de toner dans l'air, ce qui pourrait être dangereux.

## Nettoyage de l'extérieur

Nettoyez le boîtier de l'imprimante à l'aide d'un chiffon doux non pelucheux. Vous pouvez humidifier légèrement le chiffon avec de l'eau, mais veillez à ne pas renverser d'eau sur l'appareil ou à l'intérieur.

## Nettoyage de l'intérieur

Contactez le service de maintenance pour faire nettoyer l'intérieur de l'appareil.

## Nettoyage du module de numérisation

Un nettoyage régulier du module de numérisation vous garantit une qualité de copie optimale. Nous vous conseillons de nettoyer le module tous les matins et dans la journée, si nécessaire.

- 1 Humidifiez légèrement un chiffon doux non pelucheux ou une serviette en papier avec de l'eau.
- 2 Ouvrez le capot du scanner.
- 3 Essuyez la vitre d'exposition et la vitre du chargeur DADF jusqu'à ce qu'elles soient propres et sèches.

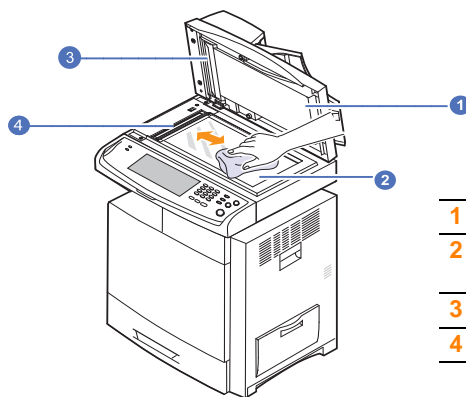

- |   |                        |
|---|------------------------|
| 1 | Fond blanc             |
| 2 | Vitre du chargeur DADF |
| 3 | Capot du scanner       |
| 4 | Vitre d'exposition     |

- 4 Nettoyez la face intérieure du cache de la vitre d'exposition et le fond blanc jusqu'à ce qu'ils soient propres et secs.
- 5 Fermez le capot du scanner.

## Entretien de la cartouche de toner

### Stockage de la cartouche de toner

Les cartouches de toner contiennent des composants qui sont sensibles à la lumière, à la température et à l'humidité. Samsung conseille aux utilisateurs de suivre les recommandations afin d'optimiser les performances, la qualité et la durée de vie de votre nouvelle cartouche de toner Samsung.

Rangez la cartouche dans le même environnement que l'imprimante prévue pour celle-ci ; celle-ci doit se trouver dans des conditions contrôlées de température et d'humidité du bureau. La cartouche de toner doit rester dans son emballage original intact jusqu'à l'installation. Si cet emballage n'est pas disponible, couvrez l'ouverture supérieure de la cartouche avec du papier et rangez cette dernière dans une armoire à l'abri de la lumière.

L'ouverture anticipée de l'emballage de la cartouche réduit considérablement sa durée de conservation et d'utilisation. Ne stockez pas la cartouche à même le sol. Si vous retirez la cartouche de toner de l'imprimante, rangez-la toujours :

- A l'intérieur du sachet de protection de l'emballage original.
- Face vers le haut en position horizontale (pas verticalement sur une extrémité).
- Ne rangez pas les consommables :
  - à une température supérieure à 40 °C.
  - dans une gamme d'humidité inférieure à 20 % et supérieure à 80 % ;
  - dans un environnement soumis à des variations importantes en termes d'humidité ou de température ;
  - exposés directement à la lumière du soleil ou à l'éclairage de la pièce ;
  - dans des endroits poussiéreux ;
  - dans une voiture sur une trop longue période ;
  - dans un environnement comportant des gaz corrosifs ;
  - dans un environnement iodé.

### Instructions de manipulation

- Ne touchez pas la surface du tambour photoconducteur dans la cartouche.
- N'exposez pas la cartouche à des vibrations ou chocs inutiles.
- Ne faites jamais tourner le tambour à la main, particulièrement dans le sens inverse, sous peine d'endommager le mécanisme interne et de renverser du toner.

## Utilisation de cartouches de toner rechargées et d'une autre marque que Samsung

Samsung Electronics ne recommande pas et n'approuve pas l'utilisation de cartouches de toner d'une autre marque que Samsung dans votre imprimante, y compris des cartouches de marque générique, de marque de magasin, rechargées ou reconditionnées.



### Remarque

La garantie de l'imprimante Samsung ne couvre pas des dommages à l'imprimante provoqués par l'utilisation d'une cartouche de toner rechargée, reconditionnée ou d'une autre marque que Samsung.

## Durée de vie d'une cartouche

La durée de vie d'une cartouche dépend de la quantité de toner utilisée pour chaque tâche d'impression. Le nombre réel de pages peut également varier en fonction de la densité d'impression, de l'environnement d'exploitation, des intervalles entre les impressions, du type et du format des supports. Si vous imprimez beaucoup d'illustrations, la cartouche se videra plus rapidement.

## Répartition du toner

Lorsque la cartouche de toner arrive en fin de vie :

- des bandes blanches apparaissent ou l'impression devient plus claire ;
- un message indiquant que le niveau de toner est bas peut s'afficher à l'écran.

Dans ce cas, vous pouvez rétablir temporairement la qualité d'impression en répartissant le toner restant dans la cartouche. Parfois, des bandes blanches ou une impression plus claire peuvent persister après la répartition du toner.

- 1 Mettez l'appareil hors tension puis attendez quelques minutes qu'il refroidisse.
- 2 Ouvrez le capot latéral.

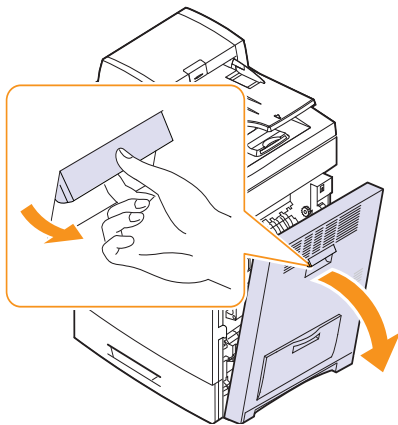

- 3 Ouvrez le capot avant.

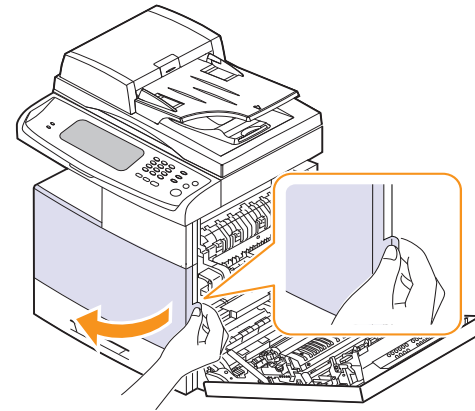

### Remarque

Des particules de toner peuvent être libérées dans l'appareil mais cela ne signifie pas que l'appareil est endommagé. Contactez le service de maintenance lorsque des problèmes de qualité d'impression surviennent.

- 4 Retirez la cartouche de toner appropriée de l'appareil.

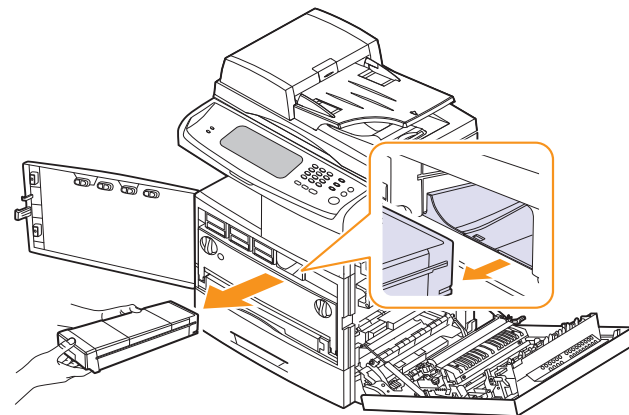

- 5 Secouez soigneusement la cartouche cinq ou six fois afin de répartir le toner de façon homogène à l'intérieur de la cartouche.

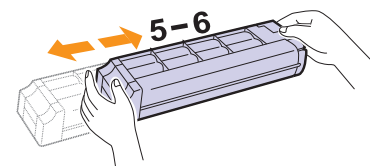

### Remarque

En cas de tache de toner sur vos vêtements, essuyez-les à l'aide d'un chiffon sec puis lavez-les à l'eau froide. L'eau chaude fixe le toner sur le tissu.

- 6 Placer la cartouche de toner face à son emplacement à l'intérieur de l'appareil. Insérez-la dans son emplacement puis poussez-la jusqu'à ce qu'elle s'enclenche.

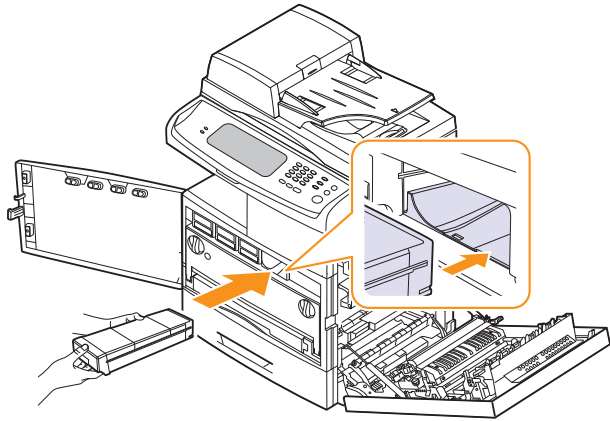

- 7 Fermez le capot avant puis le capot latéral.  
8 Vérifiez que le capot est correctement fermé puis mettez l'appareil sous tension.



**Mise en garde**

Si le capot n'est pas complètement fermé, l'appareil ne fonctionne pas.

## Remplacement de la cartouche de toner

L'appareil utilise quatre cartouches de couleur différente : jaune (J), magenta (M), cyan (C) et noir (N).

Lorsque la cartouche de toner est complètement vide :

- Le voyant d'état et le message relatif au toner indiquent les cartouches de toner à remplacer.
- L'impression est interrompue. Les télécopies entrantes sont enregistrées dans la mémoire.

Vous devez alors remplacer la cartouche de toner. Vérifiez le type de cartouche adapté à l'appareil (voir page 13.1).

- 1 Mettez l'appareil hors tension puis attendez quelques minutes qu'il refroidisse.
- 2 Ouvrez le capot latéral.

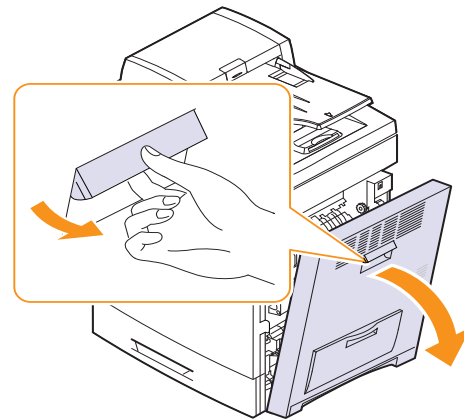

**Remarque**

Des particules de toner peuvent être libérées dans l'appareil mais cela ne signifie pas que l'appareil est endommagé. Contactez le service de maintenance lorsque des problèmes de qualité d'impression surviennent.

- 3 Ouvrez le capot avant.

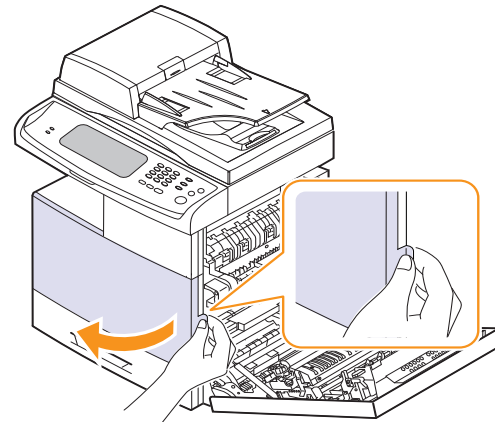

- 4 Retirez la cartouche de toner appropriée de l'appareil.

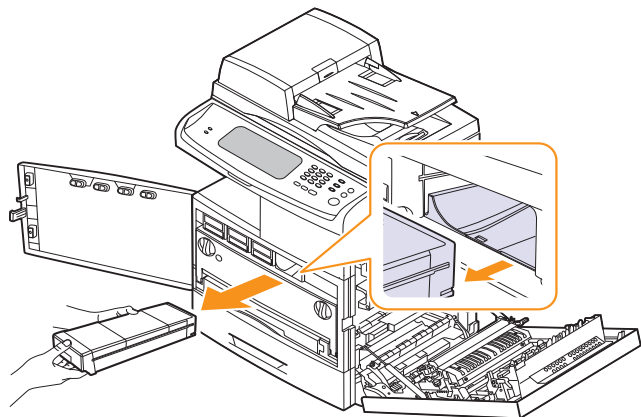

- 5 Retirez la nouvelle cartouche de toner de son emballage.  
6 Secouez soigneusement la nouvelle cartouche cinq ou six fois afin de répartir le toner de façon homogène à l'intérieur de la cartouche.

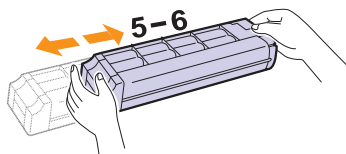

#### Remarque

En cas de tache de toner sur vos vêtements, essuyez-les à l'aide d'un chiffon sec puis lavez-les à l'eau froide. L'eau chaude fixe le toner sur le tissu.

- 7 Tenez la nouvelle cartouche de toner par sa poignée, insérez-la dans son emplacement puis poussez-la jusqu'à ce qu'elle s'enclenche.

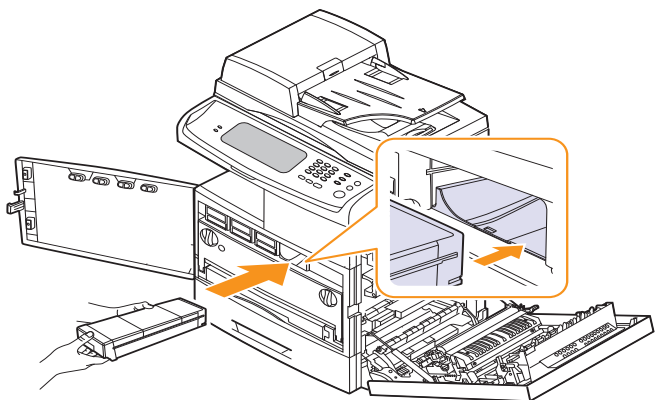

- 8 Fermez le capot avant puis le capot latéral.  
9 Vérifiez que le capot est correctement fermé puis mettez l'appareil sous tension.



#### Mise en garde

Si le capot n'est pas complètement fermé, l'appareil ne fonctionne pas.

## Remplacement de l'unité d'imagerie

### Durée de vie d'une cartouche

La durée de vie utile de l'unité d'imagerie est d'environ 30 000 pages. L'écran affiche **Remplacer unité d'imagerie [xxx]** lorsque l'unité d'imagerie arrive en fin de vie. À défaut, l'impression est interrompue.

La durée de vie de l'unité d'imagerie peut varier en fonction de l'environnement d'exploitation, des options, des intervalles entre les impressions, du type et du format des supports.

Pour plus d'informations sur la commande d'unités d'imagerie, reportez-vous à la page 13.1.

- 1 Mettez l'appareil hors tension puis attendez quelques minutes qu'il refroidisse.
- 2 Ouvrez le capot latéral.

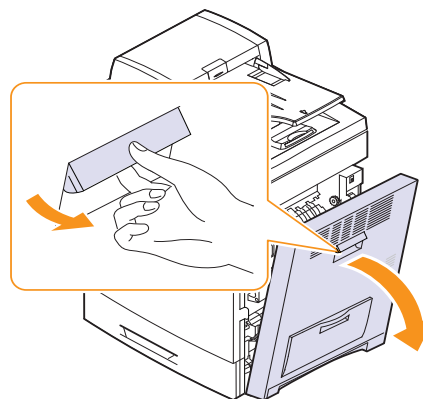

- 3 Ouvrez le capot avant.

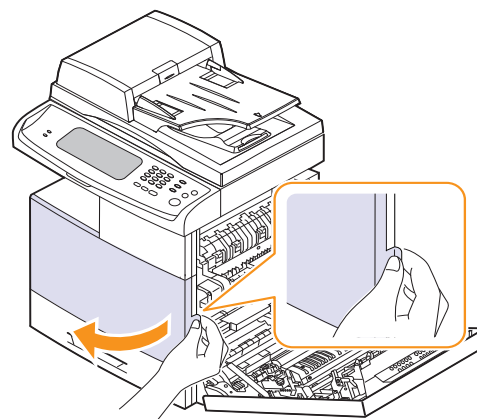

- 4 Retirez le récupérateur de toner usagé de l'appareil à l'aide de sa poignée.

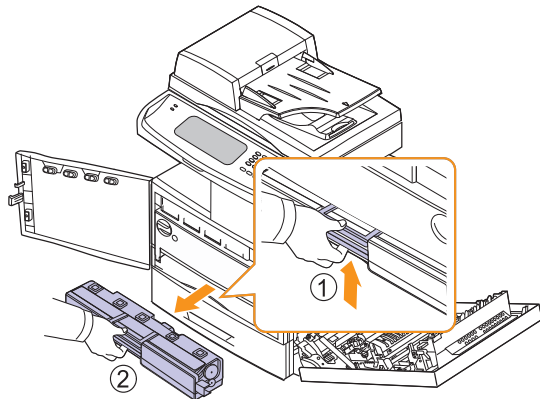

- 5 Faites pivoter les leviers de verrouillage de l'unité d'imagerie vers l'extérieur puis ouvrez le capot intérieur.

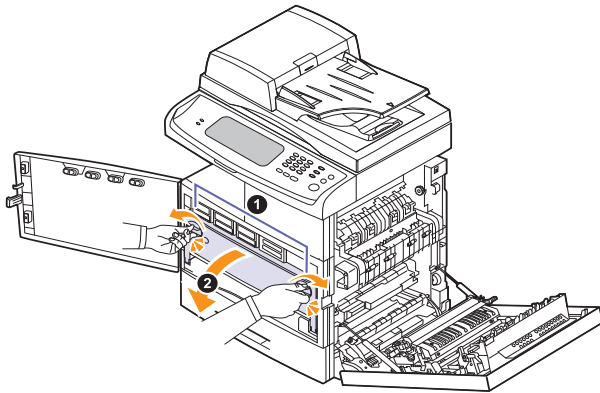

- 6 Retirez l'ancienne unité d'imagerie de l'appareil à l'aide de sa poignée inférieure.

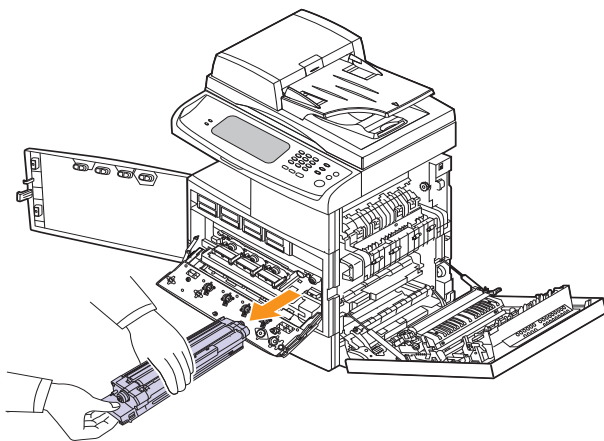

- 7 Retirez la nouvelle unité d'imagerie de son emballage.



**Mise en garde**

N'utilisez pas d'objets pointus tels qu'un couteau ou des ciseaux pour ouvrir l'emballage de l'unité d'imagerie. Vous risqueriez d'endommager sa surface.

- 8 Retirez le papier protégeant la surface de l'unité d'imagerie.

- 9 Ôtez le couvercle puis retirez délicatement les bandes de protection de l'unité d'imagerie.

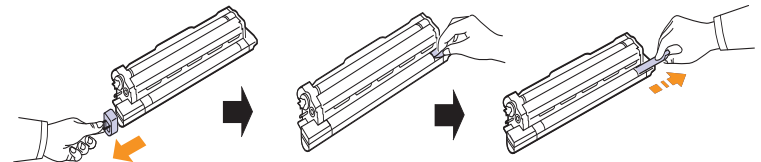

- 10 Secouez soigneusement la nouvelle unité d'imagerie de droite à gauche cinq ou six fois.

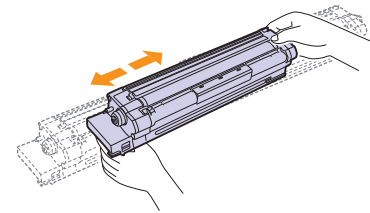

**Remarque**

En cas de tache de toner sur vos vêtements, essuyez-les à l'aide d'un chiffon sec puis lavez-les à l'eau froide. L'eau chaude fixe le toner sur le tissu.



**Mise en garde**

- Veuillez à ne pas rayer la surface de l'unité d'imagerie.
- Afin d'éviter tout dommage, n'exposez pas l'unité d'imagerie à la lumière pendant plus de quelques minutes. Couvrez-la avec une feuille de papier pour le protéger, si nécessaire.



- 11 Des étiquettes situées à l'intérieur de l'appareil indiquent l'emplacement de chaque unité d'imagerie. Tenez la nouvelle unité d'imagerie par ses poignées, insérez-la dans son emplacement puis poussez-la jusqu'à ce qu'elle s'enclenche.

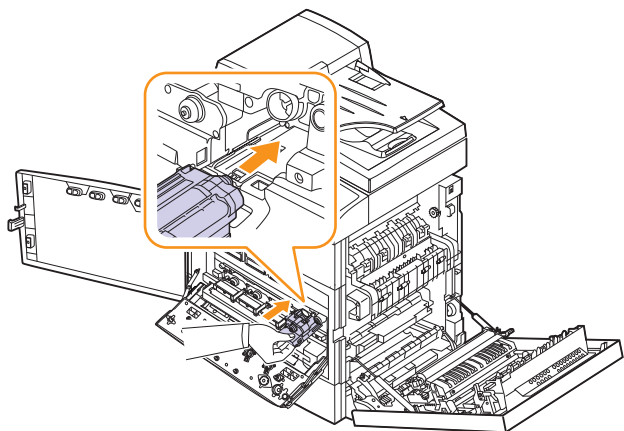

- 12 Faites pivoter les leviers de verrouillage de l'unité d'imagerie vers l'intérieur jusqu'à ce qu'elle s'enclenche puis fermez le capot intérieur.

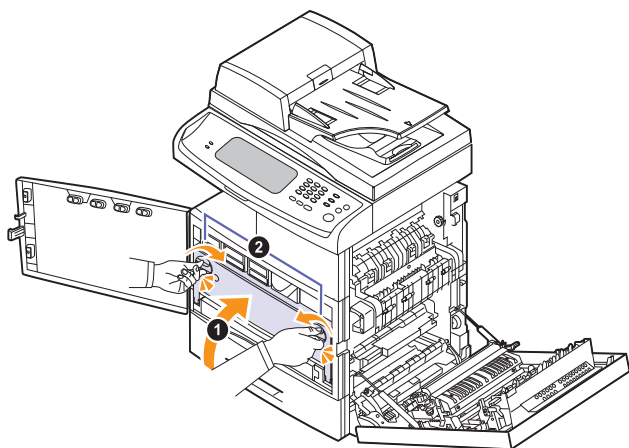

- 13 Insérez le récupérateur de toner usagé dans son emplacement puis poussez-le jusqu'à ce qu'il s'enclenche.
- 14 Fermez le capot avant puis le capot latéral.
- 15 Vérifiez que le capot est correctement fermé puis mettez l'appareil sous tension.



#### Mise en garde

Si le capot n'est pas complètement fermé, l'appareil ne fonctionne pas.

## Remplacement du récupérateur de toner usagé

La durée de vie du récupérateur de toner usagé est d'environ 48 000 images. Au terme de la durée de vie du récupérateur de toner usagé, le message **Le réservoir de déchets est plein. Remplacez-le.** s'affiche sur l'écran du panneau de commande, vous indiquant que le récupérateur de toner usagé doit être remplacé. À défaut, l'impression est interrompue.

Pour remplacer le récupérateur de toner usagé, procédez comme suit :

- 1 Mettez l'appareil hors tension puis attendez quelques minutes qu'il refroidisse.
- 2 Ouvrez le capot latéral.

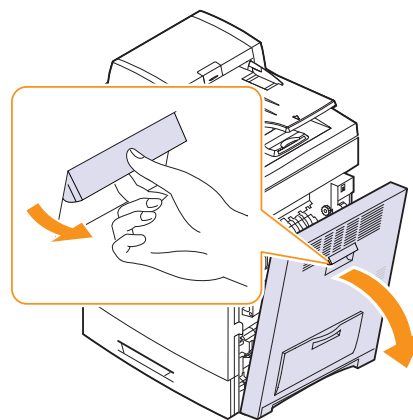

- 3 Ouvrez le capot avant.

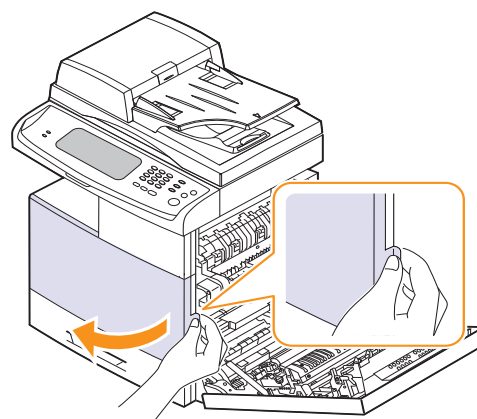



- 4 Poussez le loquet de verrouillage vers le haut, puis sortez le conteneur de toner non utilisé.

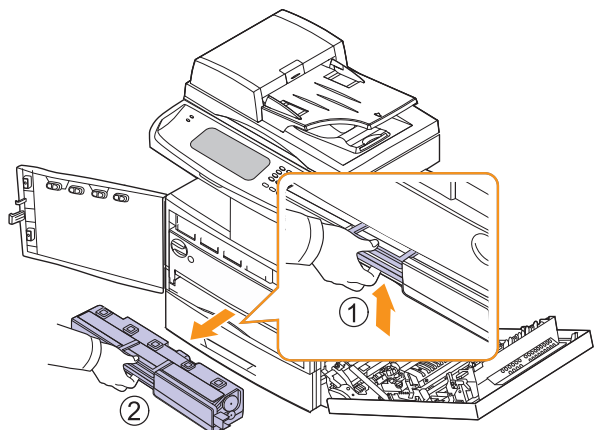

#### Remarque

Veillez à ne pas laisser tomber le récupérateur de toner usagé lorsque vous le retirez de l'appareil.

Posez le récupérateur de toner usagé sur une surface plane afin que le toner ne se renverse pas.

- 5 Retirez le couvercle du récupérateur comme indiqué ci-dessous puis utilisez-le pour recouvrir le récupérateur de toner usagé.

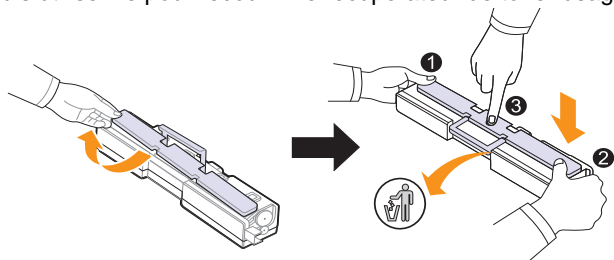

#### Mise en garde

N'inclinez pas et ne renversez pas le récupérateur.

- 6 Retirez le nouveau récupérateur de toner usagé de son emballage.  
 7 Insérez-le dans son emplacement puis poussez-le jusqu'à ce qu'il s'enclenche.  
 8 Fermez soigneusement le capot avant.  
 9 Mettez l'appareil sous tension.



#### Mise en garde

Si le capot avant n'est pas complètement fermé, l'appareil ne fonctionne pas.

## Pièces de rechange

Afin d'éviter tout problème de qualité d'impression ou d'alimentation papier dû à l'usure des pièces et de maintenir votre appareil dans un excellent état de fonctionnement, remplacez les éléments ci-dessous au terme du nombre de pages indiqué ou de la durée de vie de chaque élément.

Élément	Nom de pièce	Durée de vie (en moyenne)
Unité de transfert	Cartridge-transfer	Environ 100 000 images
Rouleau de transfert (rouleau T2)	MEA unit-TR(2)	Environ 100 000 pages
Unité de fusion	ELA unit fuser	Environ 100 000 pages
Patin du chargeur DADF	RMO-ADF rubber	Environ 50 000 pages
Rouleau d'alimentation du chargeur DADF	MEA-ADF roller	Environ 200 000 pages
Patin du bac polyvalent	MEA unit-holder pad	Environ 50 000 pages
Guide de sortie recto/verso	MEA unit_exit duplex	Environ 100 000 pages
Rouleau d'alimentation papier	MEA unit-roller PU	Environ 100 000 pages
Rouleau d'entraînement	ELA HOU-MP pickup	Environ 200 000 pages
Grille de capot latéral	Filtre de capot recto verso	Environ 100 000 pages

Nous vous recommandons vivement de confier ces opérations de maintenance à un prestataire de services agréé, à un distributeur ou au revendeur auquel vous avez acheté l'appareil. La garantie ne couvre pas le remplacement des pièces au terme de leur durée de vie.

---

## Gestion de l'appareil depuis le site Web

---

Si vous avez connecté l'appareil à un réseau et configuré correctement les paramètres réseau TCP/IP, vous pouvez gérer l'appareil par l'intermédiaire de **SyncThru Web Service**, serveur Web intégré de Samsung. **SyncThru Web Service** permet de réaliser les opérations suivantes :

- afficher les informations concernant le périphérique et vérifier son état actuel ;
- modifier les paramètres TCP/IP et définir d'autres paramètres réseau ;
- modifier les propriétés de l'imprimante ;
- configurer l'appareil afin qu'il envoie des notifications par e-mail et vous informe sur l'état de l'appareil ;
- obtenir de l'aide concernant l'utilisation de l'appareil.

Pour accéder à **SyncThru Web Service**, procédez comme suit :

- 1 Lancez un navigateur Web, comme Internet Explorer, depuis Windows.
- 2 Saisissez l'adresse IP de l'appareil (<http://xxx.xxx.xxx.xxx>) dans la barre d'adresse puis appuyez sur la touche **Entrée** ou cliquez sur **OK**.

Le site Web intégré de l'appareil s'ouvre.

# 12 Dépannage

Ce chapitre vous informe sur la marche à suivre en cas de problème.

Il comprend les sections suivantes :

- **Conseils pour éviter les bourrages papier**
- **Suppression des bourrages de documents**
- **Suppression des bourrages papier**
- **Présentation des messages d'erreur**
- **Résolution d'autres problèmes**

## Conseils pour éviter les bourrages papier

La sélection d'un type de support adapté permet d'éviter la plupart des bourrages papier. Lorsqu'un bourrage papier se produit, suivez la procédure décrite à la page 12.3.

- Suivez la procédure décrite à la page 4.8. Assurez-vous que les guides papier sont positionnés correctement.
- Ne remplissez pas trop le bac d'alimentation. Vérifiez que le niveau de papier ne dépasse pas le trait indiquant la capacité de papier à l'intérieur du bac.
- Ne retirez pas le papier du bac pendant une impression.
- Courbez le papier, déramez-le puis remettez-le bien à plat avant de le charger dans le bac.
- N'utilisez pas de papier froissé, humide ou ondulé.
- Ne mélangez pas différents types de papier dans le bac.
- Utilisez uniquement les supports d'impression recommandés (voir page 4.10).
- Assurez-vous que la face recommandée pour l'impression du support est orientée vers le bas dans le bac ou le bac polyvalent.
- En cas de bourrages papier fréquents lorsque vous imprimez sur du papier au format A5/B5 :

Chargez le papier dans le bac en plaçant le bord le plus long face à l'avant du bac. Dans ce cas, l'impression recto verso n'est pas prise en charge.

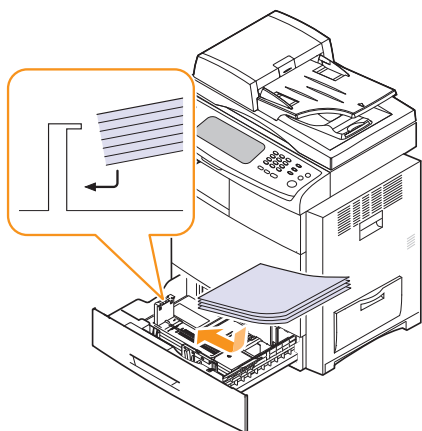

## Suppression des bourrages de documents

Lorsqu'un original se bloque en passant dans le chargeur DADF, un message d'avertissement s'affiche à l'écran.



### Mise en garde

Pour ne pas déchirer le document bloqué, retirez-le avec délicatesse et précaution.



### Remarque

Afin d'éviter les bourrages de document, utilisez la vitre d'exposition pour les originaux en papier épais, fin ou de différents types.

- 1 Retirez toutes les pages restantes du chargeur DADF.
- 2 Ouvrez le capot du chargeur DADF.

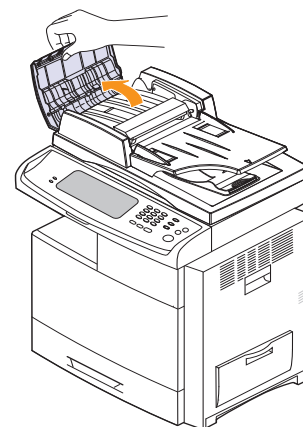

- 3 Retirez délicatement le papier bloqué du chargeur DADF.

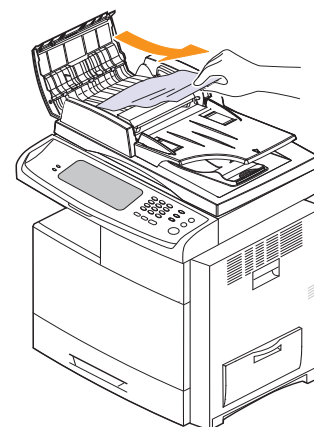

### Remarque

Si vous ne voyez aucun papier à cet endroit, reportez-vous à la section Papier bloqué au niveau du rouleau (voir page 12.2).

- 4 Fermez le capot du chargeur DADF. Si nécessaire, remplacez les documents que vous avez retirés dans le chargeur.

## Problème d'alimentation du papier existant

- 1 Retirez les documents restants du chargeur DADF.
- 2 Ouvrez le capot du chargeur DADF.

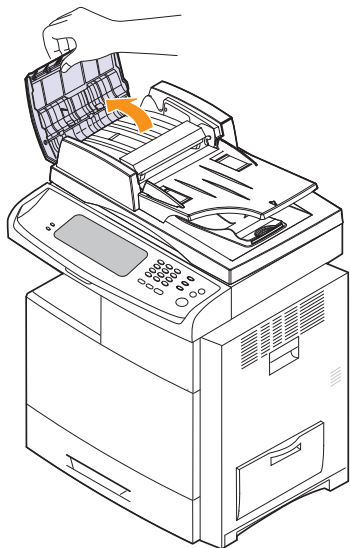

- 3 Levez le bac d'alimentation puis retirez délicatement le document du chargeur DADF.

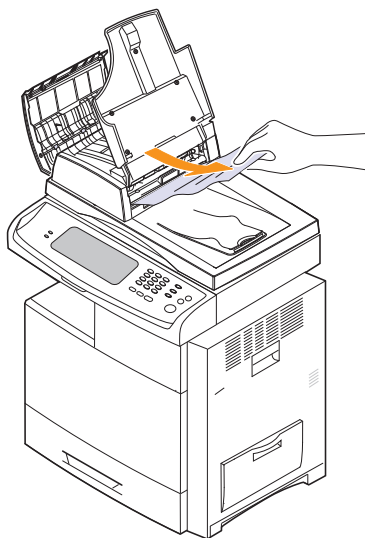

- 4 Fermez le capot du chargeur DADF et le bac d'alimentation. Remplacez ensuite les documents dans le chargeur.

## Papier bloqué au niveau du rouleau

- 1 Ouvrez le capot du scanner.
- 2 Saisissez le papier bloqué puis retirez-le de la zone d'alimentation en le tirant délicatement vers la droite avec les deux mains.

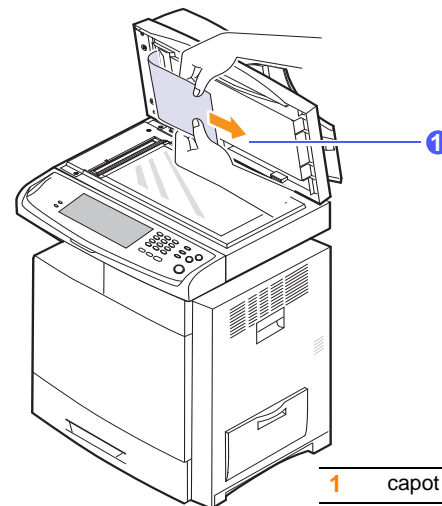

Si vous ne voyez pas de papier dans cette zone, arrêtez et passez à l'étape 3.

- 3 Ouvrez l'arrière du chargeur de documents.

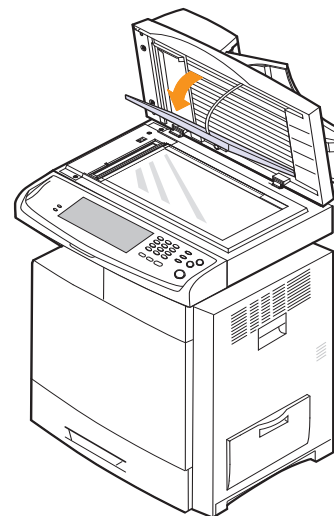

- 4 Retirez le papier de la zone d'alimentation en tirant doucement dessus.

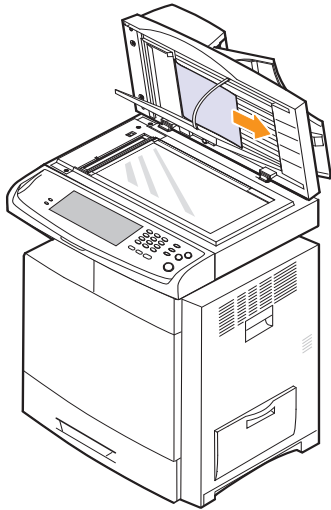

- 5 Fermez l'arrière du chargeur de documents ainsi que le capot du scanner. Remplacez ensuite les documents dans le chargeur.

## Suppression des brouages papier

Lorsqu'un brouage papier se produit, un message d'avertissement s'affiche à l'écran. Reportez-vous au tableau ci-dessous pour localiser et supprimer le brouage.

Message	Emplacement du brouage	Voir
<b>Bouillage papier dans le bac 1</b>	Au niveau de la zone d'alimentation papier (bac 1, bac optionnel ou bac polyvalent)	Page 12.4
<b>Bouillage papier dans le bac 2</b>		Page 12.5
<b>Bouillage papier dans le bac 2 (HCF)</b>		Page 12.6
<b>Bouillage papier dans le bac 3</b>		Page 12.8
<b>Bouillage papier dans le bac polyvalent</b>		
<b>Bouillage dans la sortie papier</b>	Dans la zone de l'unité de chauffe	Page 12.9
<b>Bouillage papier dans la machine</b>	Dans le papier à l'intérieur de l'appareil	Page 12.8
<b>Bouillage papier en bas de la trajectoire recto verso,</b> <b>Bouillage papier en haut de la trajectoire recto verso,</b> <b>Bouillage papier dans la trajectoire recto verso</b>	Au niveau de l'unité recto verso	Page 12.10
<b>Bouillage papier dev. le mod. de fin.</b>	Au niveau du module d'empilement	Page 12.10
<b>Bouillage papier dans le mod. de fin.</b> <b>Bouillage recto verso mod finition</b>	Au niveau du module d'empilement	Page 12.11
<b>Bouillage dans recto verso du mod. de fin.</b>	Au niveau du module d'empilement	Page 12.11



### Mise en garde

Pour ne pas déchirer le papier bloqué, retirez-le avec délicatesse et précaution. Suivez les instructions des sections ci-dessous pour supprimer le brouage.

## Au niveau du bac 1

- 1 Ouvrez le capot latéral.

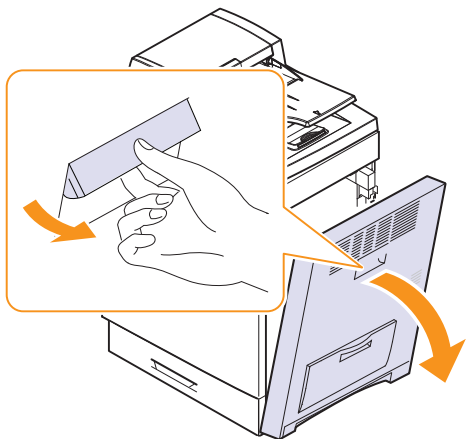

- 2 Ouvrez le guide dans la direction indiquée.

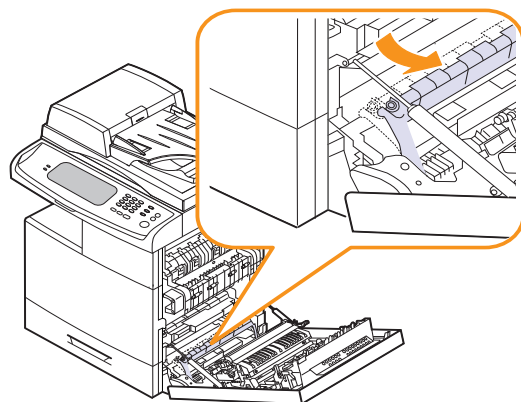

- 3 Retirez délicatement le papier bloqué, comme indiqué ci-dessous.

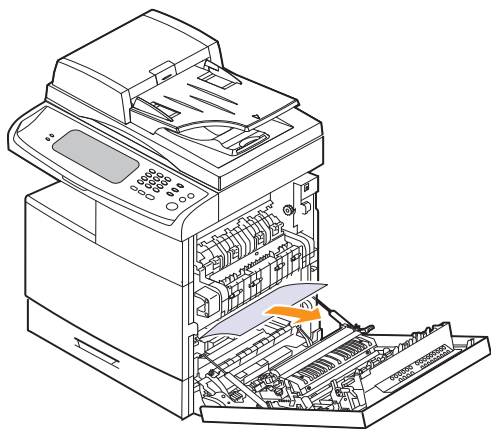

Si vous ne voyez aucun papier ou si le papier est bloqué, cessez de tirer puis passez à l'étape 4.

- 4 Soulevez légèrement la partie avant du bac pour le retirer de l'appareil.

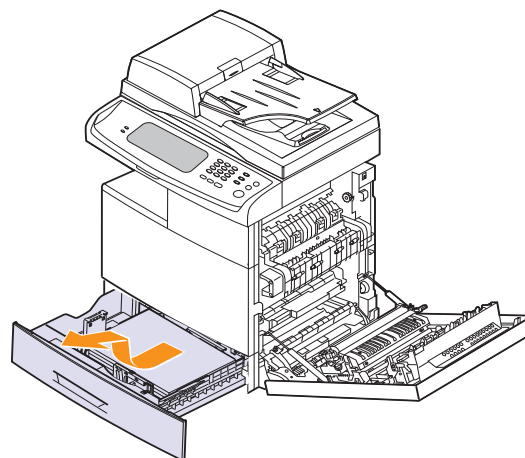

- 5 Retirez le papier bloqué avec précaution.

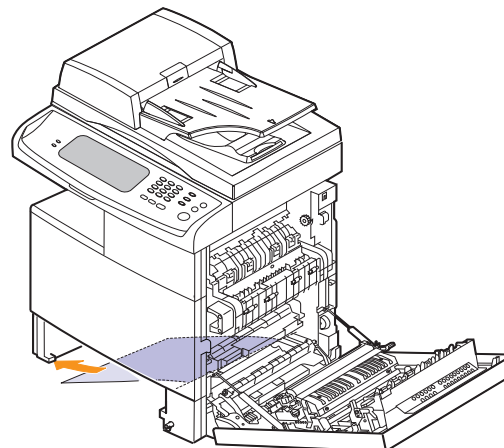

Une fois le papier débloquent à ce niveau, ouvrez puis refermez le capot latéral pour supprimer le message d'erreur à l'écran.



- 6 Fermez le capot latéral puis insérez le bac. Abaissez la partie arrière du bac, placez-la face à son emplacement puis insérez-la dans l'appareil.

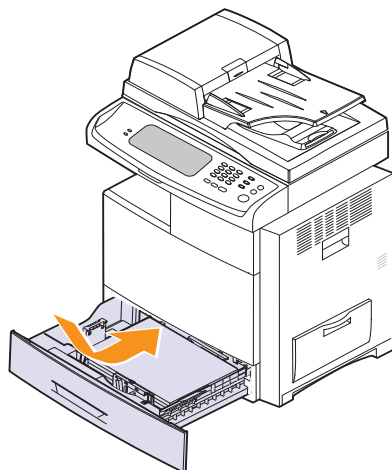

### Au niveau du bac optionnel



#### Remarque

Cette partie décrit la méthode de retrait du papier bloqué dans le bac optionnel 2. Reportez-vous aux explications ci-dessous pour les autres bacs optionnels, la méthode étant identique.

- 1 Ouvrez le capot extérieur du bac 2.

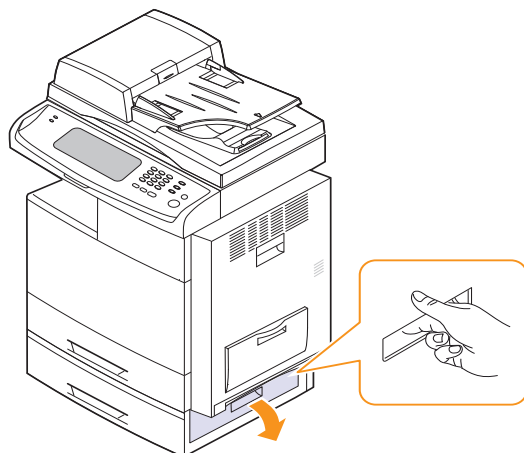

- 2 Ouvrez le capot intérieur du bac 2.

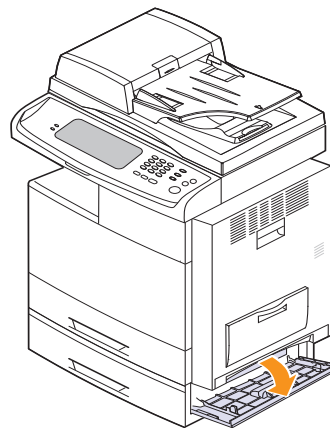

- 3 Retirez le papier bloqué en tirant dessus dans la direction indiquée. Pour ne pas déchirer le papier, retirez-le avec délicatesse et précaution.

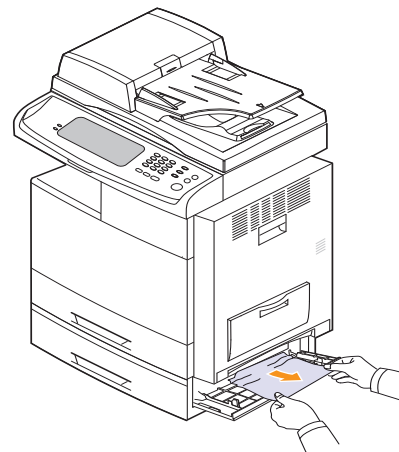

Si vous ne voyez aucun papier ou si le papier est bloqué, cessez de tirer puis passez à l'étape 4.

- 4 Soulevez légèrement la partie avant du bac pour le retirer de l'appareil.

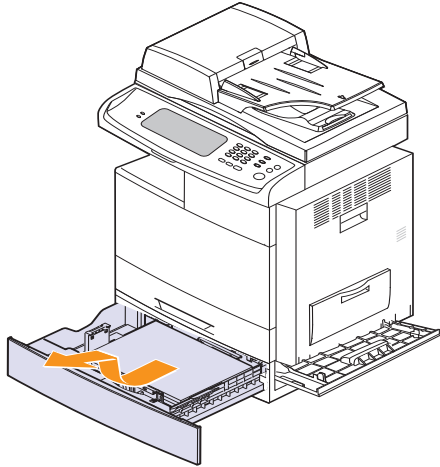

Si vous ne parvenez pas à retirer le papier ou si vous ne voyez aucun papier à cet endroit, cessez de tirer puis passez à l'étape 5.

- 5 Retirez le papier en tirant dessus dans la direction indiquée. Pour ne pas déchirer le papier, retirez-le avec délicatesse et précaution.

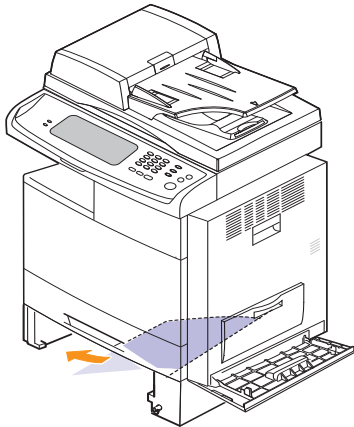

- 6 Insérez le bac 2 et fermez les deux capots.

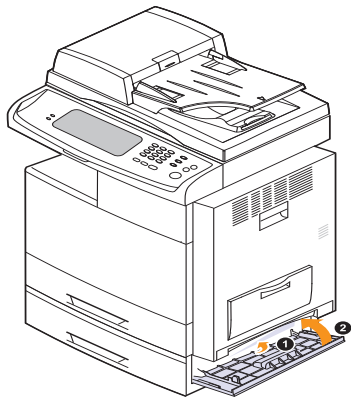

## Au niveau du chargeur haute capacité (en option)

- 1 Ouvrez le capot extérieur du chargeur haute capacité.

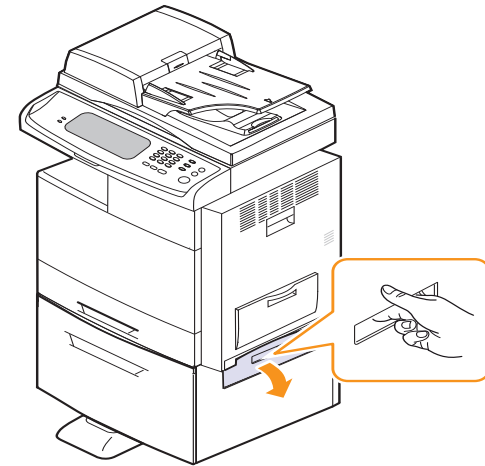

- 2 Ouvrez le capot intérieur du chargeur haute capacité.

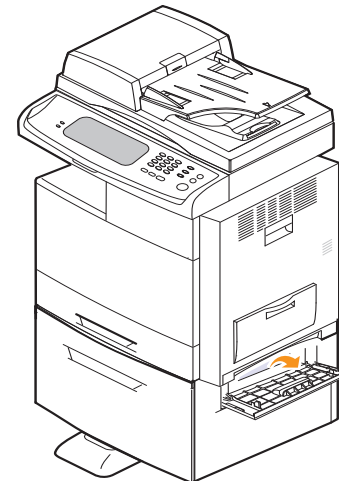

- 3** Retirez le papier bloqué en tirant dessus dans la direction indiquée. Procédez avec délicatesse et précaution afin de ne pas déchirer le papier.

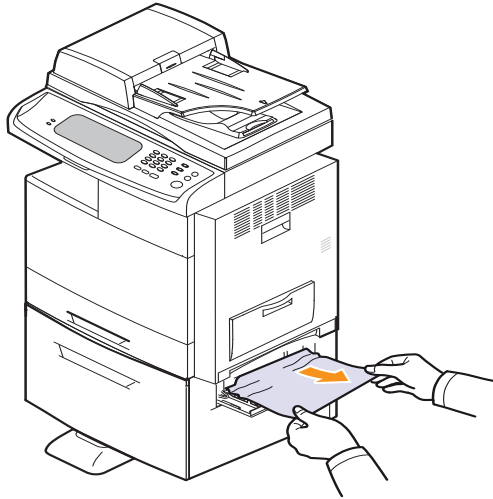

Si vous ne parvenez pas à trouver le papier bloqué ou si vous rencontrez une résistance, cessez de tirer puis passez à l'étape 4.

- 4** Retirez le chargeur haute capacité.
- 5** Soulevez légèrement la partie avant du bac pour le retirer de l'appareil.

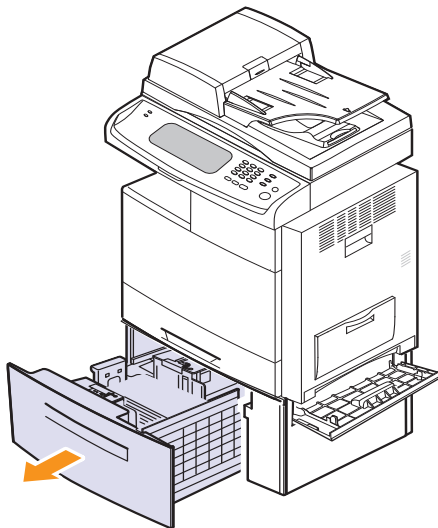

- 6** Retirez le papier en tirant dessus dans la direction indiquée. Procédez avec délicatesse et précaution afin de ne pas déchirer le papier.

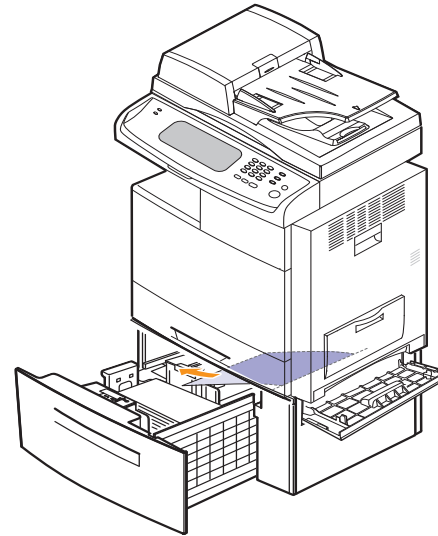

Si vous ne voyez aucun papier ou si le papier est bloqué, cessez de tirer puis passez à l'étape 5.

- 7** Insérez le chargeur haute capacité en option et fermez les deux capots.

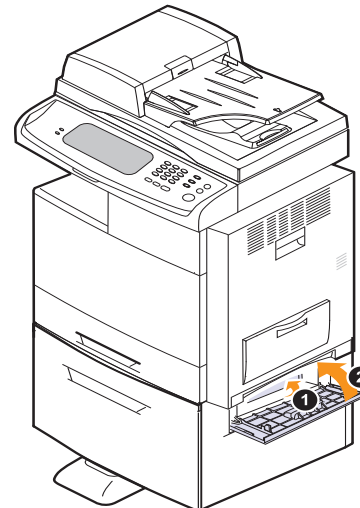

## Au niveau du bac polyvalent

- 1 Si le papier n'est pas inséré correctement, retirez-le de l'appareil.

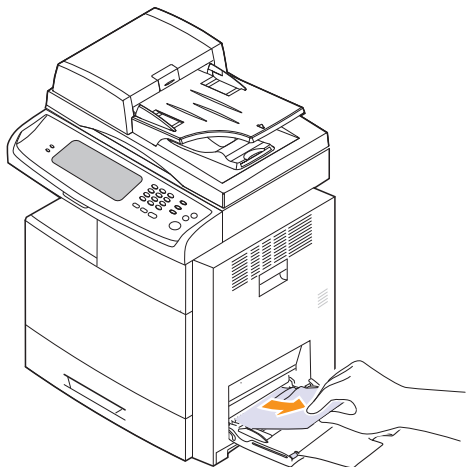

- 2 Ouvrez puis refermez le capot latéral. L'impression reprend automatiquement.

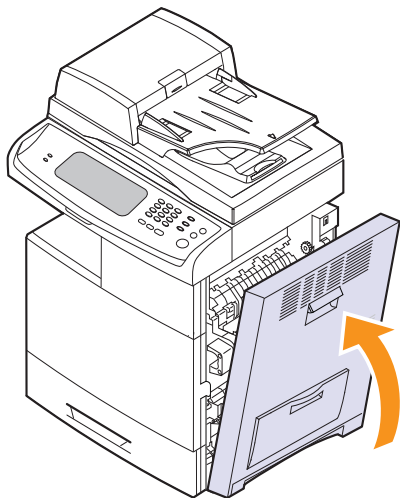

## Dans le papier à l'intérieur de l'appareil



### Remarque

L'unité de fusion est extrêmement chaude. Procédez avec précaution lors du retrait du papier bloqué.

- 1 Ouvrez le capot latéral.

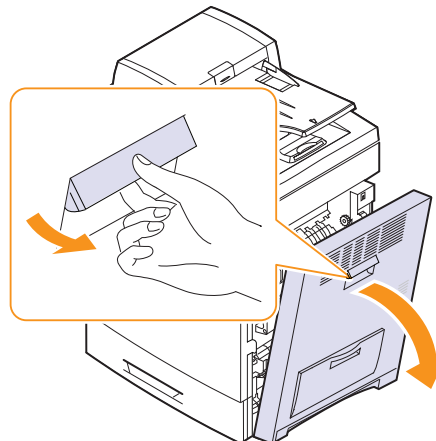

- 2 Retirez le papier bloqué en tirant dessus dans la direction indiquée.

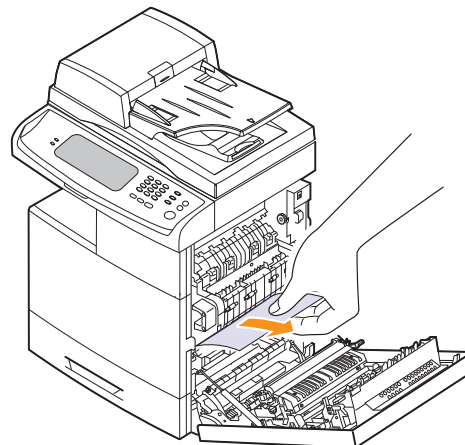

Si vous ne voyez aucun papier à cet endroit, passez à l'étape 3.

- 3 Ouvrez le guide dans la direction indiquée puis retirez délicatement le papier bloqué de l'appareil.

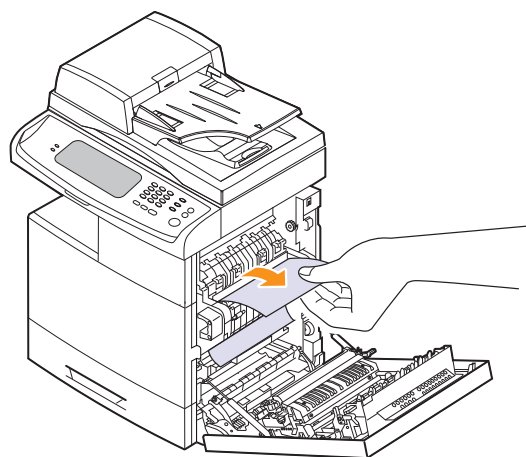

- 4 Ouvrez puis refermez le capot avant pour reprendre l'impression.

### Dans la zone de l'unité de chauffe

- 1 Ouvrez le capot latéral.  
2 Retirez le papier bloqué en tirant dessus dans la direction indiquée.

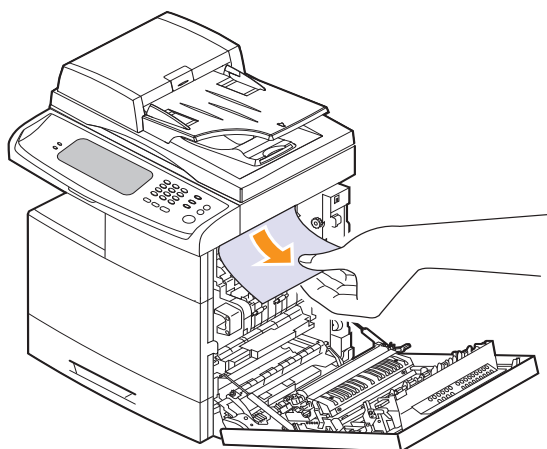

Si le papier bloqué se trouve à l'intérieur de l'unité de fusion, retirez le papier bloqué dans la direction indiquée.

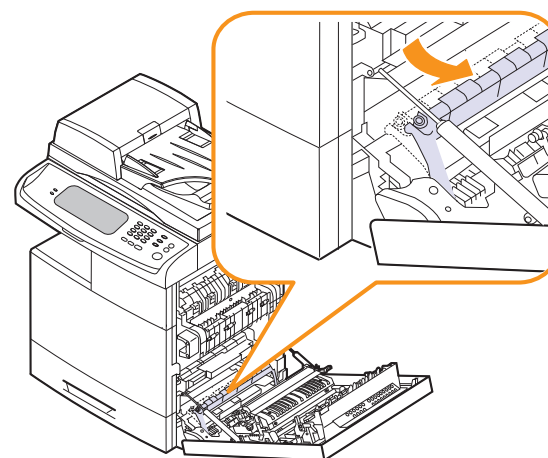

- 3 Fermez le capot latéral. L'impression reprend automatiquement.

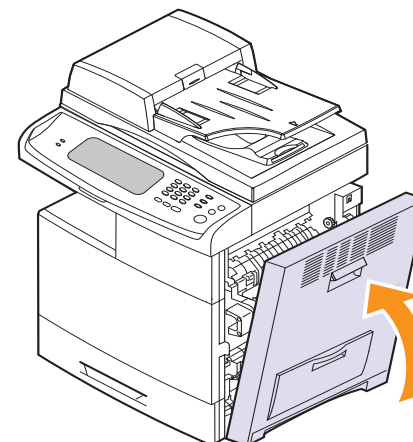

## Au niveau de l'unité recto verso

Si l'unité recto verso n'est pas insérée correctement, des brouages papier peuvent se produire. Vérifiez que l'unité recto verso est correctement insérée.

- 1 Ouvrez le capot latéral.
- 2 Retirez le papier bloqué.

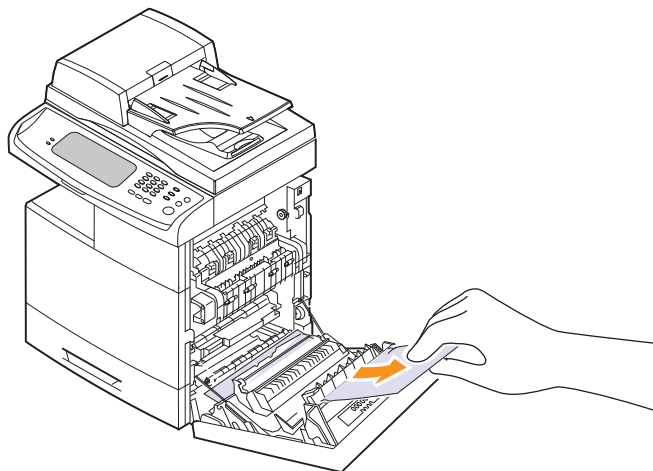

- 3 Fermez le capot latéral.

## Au niveau du module d'empilement (module de finition)

### Bourrage papier dev. le mod. de fin.

- 1 Ouvrez le capot avant du module d'empilement.

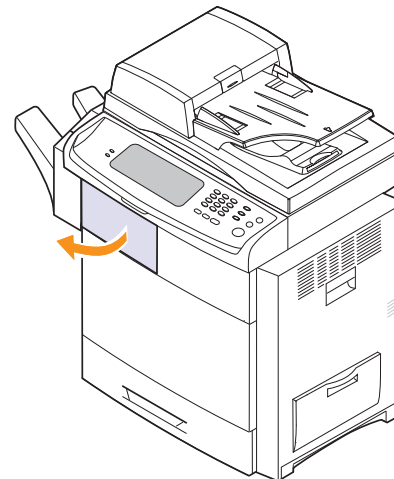

- 2 Appuyez à droite du levier 1c et poussez le module d'empilement vers la gauche.

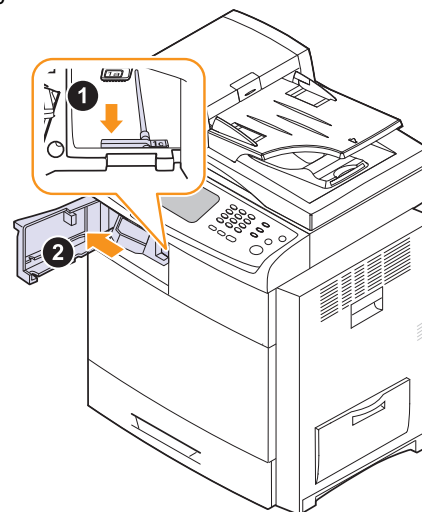

- 3 Retirez le papier bloqué.
- 4 Insérez le module d'empilement jusqu'à ce que vous entendiez un « clic ».
- 5 Fermez le capot avant du module d'empilement.



## Bourrage papier dans le mod. de fin., Bourr recto verso mod finition

- 1 Ouvrez le capot avant du module d'empilement.

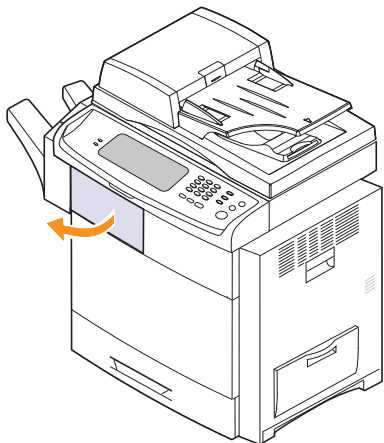

- 2 Abaissez le levier 1a. Si nécessaire, abaissez également le levier 1b.

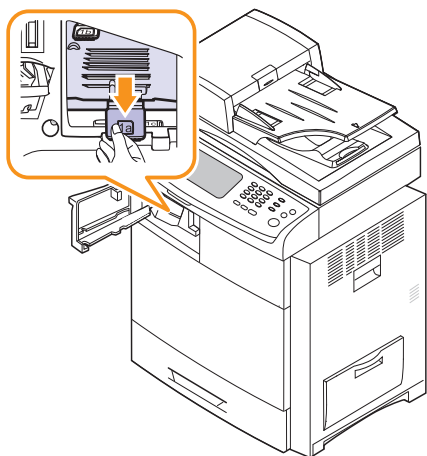

- 3 Retirez le papier bloqué.

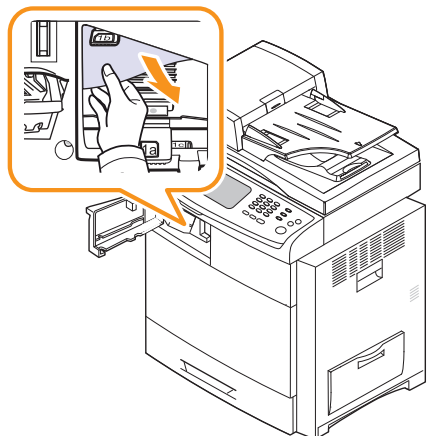

- 4 Relevez le levier, puis fermez le capot avant du module d'empilement.

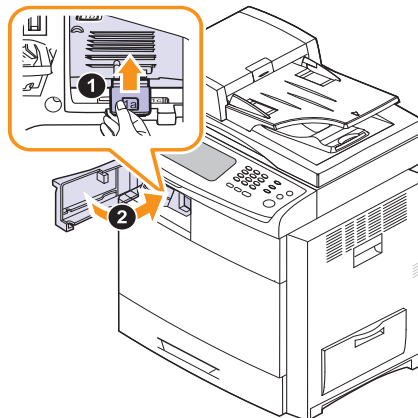

## Bour. dans recto verso du mod. de fin.

- 1 Retirez délicatement le papier par la zone de sortie.

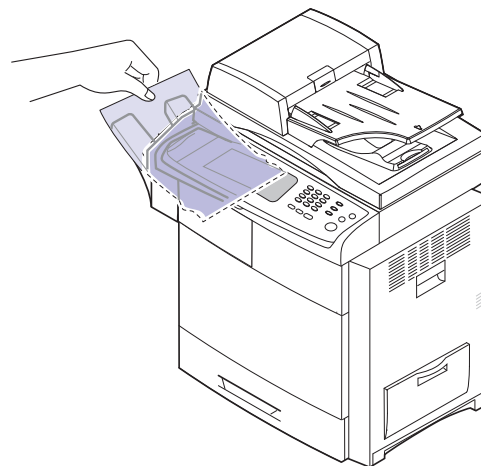

- 2 Fermez le capot latéral. L'impression reprend automatiquement.

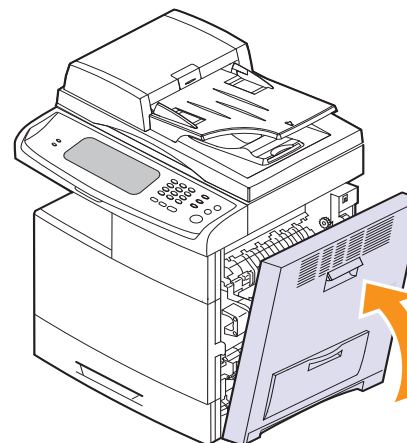

## Présentation des messages d'erreur

Des messages s'affichent dans la fenêtre du programme Smart Panel ou sur l'écran du panneau de commande, indiquant l'état de l'appareil ou la présence d'erreurs. Reportez-vous aux tableaux ci-dessous pour connaître la signification de ces messages et, le cas échéant, résoudre le problème. Les messages et leur signification sont classés par ordre alphabétique.



### Remarque

- Si le message ne figure pas dans le tableau, réinitialisez le courant puis essayez de relancer la tâche d'impression. Si le problème persiste, contactez le service de maintenance.
- Avant de contacter le service de maintenance, notez le contenu du message à l'écran pour pouvoir l'indiquer au technicien.
- Certains messages peuvent ne pas apparaître à l'écran en fonction des options ou des modèles.
- [xxx] correspond à une pièce de chaque cartouche de toner ou d'unité d'imagerie.
- [yyy] indique la partie de l'appareil.
- [zzz] indique le code d'erreur. Lorsque vous contactez le service de maintenance, ce code d'erreur permet de traiter le problème
- Il est possible qu'un point d'exclamation (!) ou qu'une croix (X) s'affiche en haut à gauche de l'écran. Dans ce cas, appuyez sur le point d'interrogation pour consulter des informations détaillées se rapportant aux consommables.

Message	Signification	Solutions possibles
<b>[yyy] est usé. Remplacez-le par un neuf.</b>	La durée de vie de la pièce a expiré.	Remplacez la pièce. Appelez le service de maintenance.
<b>Bour. dans recto verso du mod. de fin.</b>	Papier bloqué au niveau du module d'empilement.	Ouvrez le capot du module d'empilement puis abaissez les guides 1a ou 1b pour retirer le papier bloqué.
<b>Bour. papier à la sortie du mod. de fin.</b>	Papier bloqué au niveau de la sortie du module d'empilement.	Retirez le papier bloqué de la sortie du module d'empilement.
<b>Bourrage dans la sortie papier</b>	Un bourrage papier s'est produit au niveau de l'unité de fusion.	Supprimez le bourrage (voir page 12.9).

Message	Signification	Solutions possibles
<b>Bourrage du papier d'origine dans le scanner</b>	Le bord avant du document n'a pas déclenché le capteur de passage dans le délai imparti suite au déclenchement du capteur de numérisation. L'appareil est sous tension et un bourrage papier s'est produit au niveau du chargeur DADF.	Ouvrez le capot du chargeur DADF et retirez l'original bloqué (voir page 12.1)
<b>Bourrage du papier d'origine devant la trajectoire recto verso du scanner</b>	Une feuille s'est bloquée pendant une impression recto/verso dans le DADF.	Supprimez le bourrage (voir page 12.2).
<b>Bourrage du papier d'origine devant le scanner</b>	Les originaux sont bloqués dans le chargeur DADF.	Ouvrez le capot du chargeur DADF et retirez l'original bloqué (voir page 12.1).
<b>Bourrage du papier d'origine lors de l'inversement du papier dans le scanner</b>	Le bord avant du document n'a pas déclenché le capteur recto-verso dans le délai imparti, le document ayant été inséré dans le mauvais sens.	Soulevez le bac d'alimentation papier puis retirez l'original bloqué (voir page 12.1).
<b>Bourrage papier dans la machine</b>	Un bourrage papier s'est produit au niveau de la zone d'enregistrement.	Supprimez le bourrage (voir page 12.8).
<b>Bourrage papier dans la trajectoire recto verso</b>	Le papier s'est bloqué pendant l'impression recto-verso.	Supprimez le bourrage (voir page 12.10).
<b>Bourrage papier dans le bac 1</b>	Un bourrage papier est survenu au niveau de la zone d'alimentation du bac.	Supprimez le bourrage (voir pages 12.4 et 12.5).
<b>Bourrage papier dans le bac 2</b>	Un bourrage papier est survenu au niveau de la zone d'alimentation du bac.	Supprimez le bourrage (voir pages 12.4 et 12.5).

Message	Signification	Solutions possibles
<b>Bourrage papier dans le bac 2 (HCF)</b>	Un bourrage papier est survenu au niveau de la zone d'alimentation du bac.	Supprimez le bourrage (voir pages 12.4 et 12.5).
<b>Bourrage papier dans le bac 3</b>	Un bourrage papier est survenu au niveau de la zone d'alimentation du bac.	Supprimez le bourrage (voir pages 12.4 et 12.5).
<b>Bourrage papier dans le bac polyvalent</b>	Papier bloqué au niveau du bac polyvalent	Supprimez le bourrage (voir page 12.8).
<b>Bourrage papier dans le mod. de fin.</b>	Papier bloqué au niveau du module d'empilement.	Ouvrez le capot du module d'empilement puis abaissez les guides 1a ou 1b pour retirer le papier bloqué.
<b>Bourrage papier dev. le mod. de fin.</b>	Papier bloqué au niveau du module d'empilement.	Ouvrez le capot du module d'empilement puis abaissez les guides 1a ou 1b pour retirer le papier bloqué.
<b>Bourrage papier en bas de la trajectoire recto verso</b>	Le papier s'est bloqué pendant l'impression recto-verso.	Supprimez le bourrage (voir page 12.10).
<b>Bourrage papier en haut de la trajectoire recto verso</b>	Le papier s'est bloqué pendant l'impression recto-verso.	Supprimez le bourrage (voir page 12.10).
<b>Capot du module de finition ouvert. Fermez-le.</b>	Le capot du module de finition n'est pas fermé correctement.	Fermez le module de finition jusqu'à ce qu'il s'enclenche.
<b>Cette adresse IP entre en conflit avec une adresse IP déjà utilisée. Vérifiez-la.</b>	Cette adresse IP est déjà utilisée.	Vérifiez l'adresse IP ou procurez-vous une nouvelle adresse.
<b>Erreur capteur : [zzz]. Appelez pour réparation.</b>	Un problème est survenu au niveau du signal du capteur.	Mettez l'appareil hors tension puis sous tension. Si le problème persiste, contactez le service de maintenance.

Message	Signification	Solutions possibles
<b>Erreur four : [zzz]. Éteignez puis rallumez.</b>	Un problème est survenu au niveau de l'unité de chauffe en fonctionnement.	Mettez l'appareil hors tension puis sous tension. Si le problème persiste, contactez le service de maintenance.
<b>Erreur module de finition : [zzz]. Éteignez puis rallumez.</b>	Un problème est survenu au niveau du finisseur.	Arrêtez l'appareil et réinstallez le finisseur. Vérifiez que le câble du finisseur est correctement connecté. Si le problème persiste, contactez le service de maintenance.
<b>Erreur module laser : [zzz]. Éteignez puis rallumez.</b>	Un problème est survenu au niveau de la commande du module de numérisation laser.	Mettez l'appareil hors tension puis sous tension. Si le problème persiste, contactez le service de maintenance.
<b>Erreur système : [zzz]. Éteignez puis rallumez.</b>	Un problème est survenu au niveau du fonctionnement du système.	Mettez l'appareil hors tension puis sous tension. Si le problème persiste, contactez le service de maintenance.
<b>Fin de vie. Remplacez par une nouvelle cartouche de toner [xxx]</b>	Une cartouche de toner a atteint sa durée de vie estimée. L'impression cesse.	Remplacez la cartouche de toner par une cartouche d'origine Samsung (voir page 11.4).
<b>Fin de vie. Remplacez par une nouvelle unité d'imagerie[xxx]</b>	L'unité d'imagerie est arrivée en fin de vie.	Remplacez l'unité d'imagerie.
<b>La cartouche d'agrafes est vide. Remplacez-la.</b>	L'agrafeuse est vide.	Commandez une cartouche à agrafes. (voir page 13.2). Et remplacez-la (voir page 14.2).

Message	Signification	Solutions possibles
<b>La cartouche d'agrafes n'est pas installée. Installez-la dans le module de fin.</b>	La cartouche d'agrafes n'est pas installée.	Installez la cartouche d'agrafes en suivant les étapes décrites au dos de la porte du module de finition (voir page 14.2). Si vous souhaitez poursuivre le travail d'impression et ignorer le message d'erreur, rendez-vous dans <b>Param. admin</b> pour régler cette option (voir page 10.2).
<b>La cartouche de toner [xxx] n'est pas compatible. Vérifiez le mode d'emploi.</b>	La cartouche de toner que vous avez installée n'est pas adaptée à votre appareil.	Installez une cartouche de toner d'origine Samsung adaptée à l'appareil.
<b>La cartouche de toner [xxx] n'est pas installée. Installez-la.</b>	La cartouche de toner n'est pas installée ou le moniteur de suivi des consommables client (CRUM) de la cartouche n'est pas connecté correctement.	Essayez de réinstaller la cartouche de toner.
<b>La courroie de transf. n'est pas adaptée à cette machine. Vérif. le mode d'emploi.</b>	La courroie de transfert de l'appareil n'est pas destinée à l'appareil.	Installez une pièce d'origine Samsung, conçue pour l'appareil.
<b>La mémoire du fax est presque pleine. Impr. ou suppr. la tâche de fax reçue.</b>	La capacité de mémoire disponible du fax est de 1 Mo.	Effacez les données de fax reçus enregistrées dans la mémoire afin de libérer de l'espace. Appelez le service de maintenance.
<b>La mémoire du fax est presque pleine. Impr. ou suppr. la tâche de fax reçue.</b>	La mémoire de fax est pleine. Impossible de recevoir des données de fax supplémentaires.	Effacez les données de fax reçus, enregistrées dans la mémoire. Contactez le service de maintenance pour effacer la mémoire de fax.

Message	Signification	Solutions possibles
<b>Le commut. de verr. du scanner est verr. ou un autre probl. s'est prod.</b>	Le verrouillage du capteur à transfert de charge (CCD) a été activé. Le capteur CCD ne détecte pas son emplacement nominal ou n'est pas immobilisé.	Désactivez le verrouillage du capteur CCD (voir page 1.3). Ou mettez l'appareil hors tension, puis sous tension. Essayez à nouveau. Si le problème persiste, contactez le service de maintenance.
<b>Le four n'est pas correctement installé. Installez-le.</b>	L'unité de chauffe n'est pas installée ou est installée de façon incorrecte.	Installez l'unité de chauffe. Appelez le service de maintenance.
<b>Le moteur DC ne fonctionne pas : [zzz]. Éteignez puis rallumez.</b>	Il y a un problème de commande de l'unité de moteur CC.	Mettez l'appareil hors tension puis sous tension. Si le problème persiste, contactez le service de maintenance.
<b>Le moteur ne fonctionne pas : [zzz]. Éteignez puis rallumez.</b>	Il y a un problème de commande de l'unité de moteur.	Mettez l'appareil hors tension puis sous tension. Si le problème persiste, contactez le service de maintenance.
<b>Le papier d'origine est trop long pour le scanner. Vérifiez la taille.</b>	Le document est trop épais ou deux originaux ont été insérés simultanément.	Ouvrez le capot du chargeur DADF et retirez l'original bloqué (voir page 12.1). Vérifiez que le format du document est bien pris en charge (voir page 15.1).
<b>Le papier d'origine ne s'insère pas dans le scanner</b>	Le bord avant du document n'a pas déclenché le capteur de numérisation dans le délai imparti suite au déclenchement du capteur d'enregistrement.	Ouvrez le capot du chargeur DADF puis retirez l'original bloqué (voir page 12.1).
<b>Le réservoir de déchets est plein. Remplacez-le.</b>	Le récupérateur de toner usagé est arrivé en fin de vie. L'impression est suspendue jusqu'à l'installation d'un nouveau récupérateur.	Remplacez le récupérateur de toner usagé par un récupérateur d'origine Samsung (voir page 11.8).

Message	Signification	Solutions possibles
<b>L'unité d'imagerie [xxx] n'est pas installée. Installez-la.</b>	L'unité d'imagerie n'est pas installée, ou le CRUM (Consumer Replaceable Unit Monitor - moniteur de suivi des consommables client) dans la cartouche n'est pas connecté.	Installez l'unité d'imagerie. Si celle-ci est déjà installée, essayez de la réinstaller. Si le problème persiste, contactez le service de maintenance.
<b>L'unité d'imagerie n'est pas compatible. Vérifiez le mode d'emploi.</b>	L'unité d'imagerie que vous avez installée n'est pas adaptée à votre appareil.	Installez une unité d'imagerie Samsung-d'origine, conçue pour votre appareil.
<b>Mélangez la cartouche de toner [xxx]</b>	La réserve de toner n'est pas suffisante.	Secouez soigneusement la nouvelle cartouche cinq ou six fois afin de répartir le toner de façon homogène à l'intérieur de la cartouche (voir page 11.4).
<b>Préparez une nouvelle cartouche de toner [xxx]</b>	Il reste une petite quantité de toner dans la cartouche. La fin de vie estimée du toner est proche.	Préparez une nouvelle cartouche de remplacement. Vous pouvez améliorer provisoirement la qualité d'impression en redistribuant le reste du toner (voir page 11.4).
<b>Préparez une nouvelle unité de transfert</b>	La durée de vie de la courroie de transfert est dépassée.	Remplacez la pièce. Appelez le service de maintenance.

Message	Signification	Solutions possibles
<b>Remplacez par une nouvelle cartouche de toner [xxx]</b>	<p>Une cartouche de toner a pratiquement atteint sa durée de vie estimée.</p> <p><b>Remarque</b></p> <ul style="list-style-type: none"> <li>Si la cartouche de toner noire a atteint sa durée de vie estimée, le message <b>Mono uniquement</b> n'apparaît pas.</li> <li>Samsung ne recommande pas l'utilisation de cartouches de toner non Samsung, comme des cartouches rechargées ou reconditionnées. Samsung ne peut pas garantir la qualité d'une cartouche non Samsung. Aucun entretien ou réparation consécutif/ve à l'utilisation des cartouches non d'origine Samsung ne sera couvert(e) pas la garantie de l'appareil.</li> </ul>	<p>Vous pouvez choisir entre <b>Arrêter</b>, <b>Continuer</b> ou <b>Mono uniquement</b> comme indiqué sur le panneau de commande. Si vous sélectionnez <b>Arrêter</b>, l'imprimante arrête l'impression et vous ne pouvez plus imprimer avant d'avoir changé la cartouche. Si vous sélectionnez <b>Continuer</b>, l'imprimante continue l'impression, mais la qualité d'impression ne peut pas être garantie. Si vous sélectionnez <b>Mono uniquement</b>, la machine imprime les données en noir et blanc.</p> <p>Pour garantir la meilleure qualité d'impression, remplacez la cartouche de toner lorsque ce message apparaît. Utiliser une cartouche au-delà de cette limite peut provoquer des problèmes de qualité d'impression (voir page 11.4).</p>
<b>Remplacez par une nouvelle unité d'imagerie [xxx]</b>	L'unité d'imagerie arrive en fin de vie. Lorsque le message de remplacement de l'unité d'imagerie apparaît à l'écran et si vous sélectionnez <b>Continuer</b> , ce message s'affiche.	Remplacez l'unité d'imagerie par une unité d'origine Samsung (voir page 11.6).
<b>Toner [xxx] fourni insuffisant. Ouvrez/fermez le capot.</b>	La machine a reçu plusieurs feuilles de papier contenant beaucoup d'images et ne peut pas répartir le toner correctement.	Vérifiez la cartouche de toner et redistribuez le toner (voir page 11.4). Si le problème persiste, contactez le service de maintenance.

Message	Signification	Solutions possibles
<b>Toner [xxx] fourni insuffisant. Retirez la bande de protect. et réinst.</b>	Pas de toner dans l'unité d'imagerie.	<ul style="list-style-type: none"> <li>Retirez la bande adhésive de protection de l'unité d'imagerie.</li> <li>Secouez soigneusement la cartouche de toner cinq ou six fois puis réinstallez-la.</li> <li>Mettez l'appareil hors tension puis sous tension.</li> </ul>
<b>Trop de papier dans bac de sortie. Retirez le papier imprimé.</b>	Le bac de sortie est plein.	Retirez les impressions du bac de sortie.
<b>Trop de papier dans module de finition. Retirez le papier imprimé.</b>	Le module d'empilement est plein.	Retirez les impressions du module d'empilement.
<b>Utiliser accès auxiliaire</b>	Crédit insuffisant pour accéder à la tâche selon le périphérique étranger.	Insérez des pièces dans le périphérique étranger.

## Résolution d'autres problèmes

Le tableau ci-dessous répertorie les problèmes que vous pouvez rencontrer et les solutions recommandées. Appliquez les solutions proposées jusqu'à ce que le problème soit résolu. Si le problème persiste, contactez le service de maintenance.

### Problème au niveau de l'écran tactile

État	Solutions possibles
Rien ne s'affiche sur l'écran tactile.	<ul style="list-style-type: none"> <li>Permet de régler la luminosité de l'écran tactile.</li> <li>Mettez l'appareil hors tension puis sous tension. Si le problème persiste, contactez le service de maintenance.</li> </ul>

### Problèmes d'alimentation papier

État	Solutions possibles
Un bourrage papier survient lors de l'impression.	Supprimez le bourrage papier (voir page 12.3).
Plusieurs feuilles sont collées les unes aux autres.	<ul style="list-style-type: none"> <li>Assurez-vous qu'il n'y a pas trop de papier dans le bac d'alimentation. Celui-ci peut contenir jusqu'à 520 feuilles, en fonction de l'épaisseur du papier.</li> <li>Vérifiez que vous utilisez un type de papier adéquat (voir page 4.3).</li> <li>Retirez le papier du bac d'alimentation, courbez-le ou déramez-le.</li> <li>Dans un environnement humide, les feuilles peuvent se coller les unes aux autres.</li> </ul>
Impossible d'insérer plusieurs feuilles de papier.	<ul style="list-style-type: none"> <li>Différents types de papier sont peut-être empilés dans le bac d'alimentation. Chargez des feuilles de type, de format et de grammage identiques.</li> <li>Si le problème est dû au chargement de différents types de feuilles, supprimez le bourrage correspondant (voir page 12.3).</li> </ul>



État	Solutions possibles
L'appareil ne parvient pas à entraîner le papier.	<ul style="list-style-type: none"> <li>Retirez tout ce qui fait obstruction à l'intérieur de l'appareil.</li> <li>Le papier n'a pas été chargé correctement. Retirez le papier du bac puis rechargez-le correctement.</li> <li>Il y a trop de papier dans le bac. Retirez le surplus de papier.</li> <li>Le papier est trop épais. Utilisez uniquement du papier conforme aux caractéristiques de l'appareil (voir page 4.3).</li> <li>Si l'appareil ne parvient pas à entraîner les originaux, il faut peut-être remplacer le patin du chargeur DADF. Contactez le service de maintenance.</li> </ul>
Le papier ne cesse de se bloquer.	<ul style="list-style-type: none"> <li>Il y a trop de papier dans le bac. Retirez le surplus de papier. Si vous imprimez sur des supports spéciaux, utilisez le bac polyvalent.</li> <li>Le type de papier utilisé n'est pas correct. Utilisez uniquement du papier conforme aux caractéristiques de l'appareil (voir page 4.3).</li> <li>Des particules se sont peut-être accumulées à l'intérieur de l'appareil. Ouvrez le capot avant puis retirez ces particules.</li> <li>Si l'appareil ne parvient pas à entraîner les originaux, il faut peut-être remplacer le patin du chargeur DADF. Contactez le service de maintenance.</li> </ul>
Les transparents se collent les uns aux autres au niveau de la sortie papier.	Utilisez uniquement des transparents adaptés aux imprimantes laser. Retirez les transparents au fur et à mesure qu'ils sortent de l'appareil.
Les enveloppes sont imprimées de biais ou ne sont pas entraînées correctement.	Assurez-vous que les guides papier reposent des deux côtés des enveloppes.

## Problèmes d'impression

État	Cause possible	Solutions possibles
L'appareil n'imprime pas.	L'appareil n'est pas sous tension.	Vérifiez que le cordon d'alimentation est branché correctement. Vérifiez le bouton Marche/Arrêt et l'alimentation électrique.
	Vous n'avez pas défini l'appareil comme imprimante par défaut.	Sélectionnez Samsung CLX-8385 Series PCL 6 ou <b>Samsung CLX-8385 Series PS</b> comme imprimante par défaut sous Windows.
	<p>Vérifiez les éléments suivants :</p> <ul style="list-style-type: none"> <li>Le capot latéral n'est pas fermé. Fermez le capot latéral.</li> <li>Le papier est bloqué. Supprimez le bourrage papier (voir page 12.3).</li> <li>Il n'y a pas de papier dans le bac. Chargez du papier (voir page 4.8).</li> <li>Il n'y a pas d'unité d'imagerie ou de cartouche de toner. Installez une unité d'imagerie ou une cartouche de toner.</li> </ul> <p>Si une erreur système se produit, contactez le service de maintenance.</p>	
Le câble de connexion qui relie l'ordinateur à l'appareil n'est pas branché correctement.	Débranchez puis rebranchez le câble de l'imprimante.	

État	Cause possible	Solutions possibles
L'appareil n'imprime pas. (suite)	Le câble de connexion qui relie l'ordinateur à l'appareil est défectueux.	Si possible, reliez le câble à un autre ordinateur fonctionnant correctement puis imprimez un document. Vous pouvez également essayer d'utiliser un autre câble d'imprimante.
	La configuration du port n'est pas correcte.	Vérifiez les paramètres de l'imprimante sous Windows et assurez-vous que la tâche d'impression est transmise au port adéquat. Si l'ordinateur comporte plusieurs ports, assurez-vous que l'appareil est raccordé au port adéquat.
	L'appareil est peut-être mal configuré.	Vérifiez les propriétés de l'imprimante et assurez-vous que tous les paramètres d'impression sont corrects.
	Le pilote d'impression est peut-être mal installé.	Réparez le logiciel d'imprimante. Reportez-vous à la Section Logiciel.
	L'appareil ne fonctionne pas correctement.	Vérifiez le message affiché sur le panneau de commande pour savoir s'il s'agit d'une erreur système. Contactez le service de maintenance.
	Le document est si volumineux que l'espace disponible sur le disque dur de l'ordinateur ne suffit pas pour accéder à la tâche d'impression.	Libérez de l'espace disque puis relancez l'impression du document.

État	Cause possible	Solutions possibles
L'appareil n'utilise pas la bonne source d'alimentation papier.	L'option papier sélectionnée dans les propriétés de l'imprimante n'est peut-être pas correcte.	Dans la plupart des logiciels, l'onglet <b>Papier</b> des propriétés de l'imprimante permet de sélectionner la source d'alimentation papier. Sélectionnez la source d'alimentation papier adéquate. Reportez-vous à l'aide du pilote d'impression.
Une tâche d'impression est très lente.	L'impression est peut-être très complexe.	Simplifiez la page ou modifiez les paramètres de qualité d'impression.
La moitié de la page est blanche.	Le paramètre d'orientation de la page n'est peut-être pas correct.	Modifiez l'orientation de la page dans votre application. Reportez-vous à l'aide du pilote d'impression.
	Le format papier et les paramètres de format ne correspondent pas.	Assurez-vous que le format de papier défini dans les paramètres du pilote d'impression correspond au format de papier présent dans le bac.  Assurez-vous également que le format de papier défini dans les paramètres du pilote d'impression correspond au format de papier sélectionné dans les paramètres de l'application.



État	Cause possible	Solutions possibles
L'appareil imprime mais le texte est erroné, tronqué ou incomplet.	Le câble de l'imprimante est mal raccordé ou défectueux.	Débranchez puis rebranchez le câble de l'imprimante. Essayez d'imprimer un document que vous avez déjà imprimé correctement. Si possible, reliez le câble et l'appareil à un autre ordinateur puis lancez l'impression d'un document que vous avez déjà imprimé correctement. Si ces solutions n'aboutissent pas, remplacez le câble de l'imprimante.
	Vous avez sélectionné le mauvais pilote d'impression.	Vérifiez que l'appareil est sélectionné dans le menu de sélection de l'imprimante de l'application.
	L'application ne fonctionne pas correctement.	Essayez d'imprimer un document à partir d'une autre application.
	Le système d'exploitation ne fonctionne pas correctement.	Quittez Windows puis redémarrez l'ordinateur. Mettez l'appareil hors tension puis sous tension.
Les pages s'impriment, mais elles sont vierges.	La cartouche de toner est défectueuse ou vide.	Si nécessaire, répartissez le toner. Si nécessaire, remplacez la cartouche de toner.
	Le fichier contient peut-être des pages blanches.	Vérifiez que le fichier ne contient pas de pages blanches.
	Certains éléments, comme le contrôleur ou la carte, sont peut-être défectueux.	Contactez le service de maintenance.

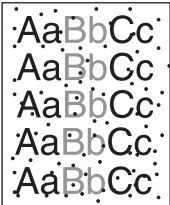

État	Cause possible	Solutions possibles
Le fichier PDF ne s'imprime pas correctement : certaines parties manquent dans les graphiques, le texte ou les illustrations.	Incompatibilité entre le fichier PDF et les produits Acrobat.	L'impression du fichier PDF en tant qu'image peut permettre l'impression du fichier. Activez <b>Bitmap</b> dans les options d'impression d'Acrobat. <b>Remarque :</b> l'impression d'un fichier PDF en tant qu'image prend plus de temps qu'une impression ordinaire.
Avant l'impression, l'appareil émet de la vapeur à proximité du bac de sortie.	L'utilisation de papier humide peut engendrer la formation de vapeur pendant l'impression.	Ce n'est pas un problème. Continuez l'impression.
L'appareil dégage une odeur étrange au début de son utilisation.	L'huile utilisée pour protéger l'unité de fusion est en cours d'évaporation.	Après l'impression d'une certaine de pages en couleur, cette odeur disparaîtra. Il s'agit d'un problème temporaire.
La qualité d'impression des photographies n'est pas satisfaisante. Les images ne sont pas nettes.	La résolution de la photographie est très faible.	Réduisez la taille de la photographie. Plus vous augmentez la taille d'une photographie dans le programme, plus la résolution diminue.
L'appareil n'imprime pas sur du papier de format spécial comme le papier à factures.	Le format du papier et les paramètres de format ne correspondent pas.	Définissez le format de papier adéquat dans <b>Personnalisé</b> dans l'onglet <b>Papier</b> dans les propriétés d'impression. Consultez Section Logiciel.

## Problèmes de qualité d'impression

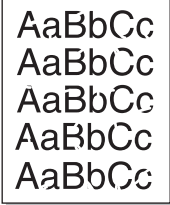

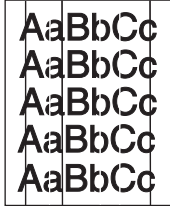
Si l'intérieur de l'appareil est encrassé ou si le papier est mal chargé, vous constaterez peut-être une diminution de la qualité d'impression. Reportez-vous au tableau ci-dessous pour résoudre le problème.

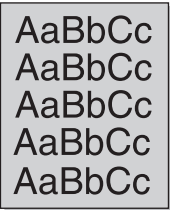
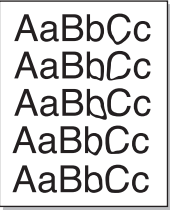
État	Solutions possibles
<p><b>Impression claire ou floue</b></p> 	<p>Si une strie blanche verticale ou une zone floue apparaît sur la page :</p> <ul style="list-style-type: none"> <li>Le niveau de toner est bas. Répartissez le toner pour essayer de prolonger temporairement la durée de vie de la cartouche. Si la qualité d'impression ne s'améliore pas, installez une nouvelle cartouche de toner.</li> <li>La teinte de couleur n'a pas pu être ajustée. Réglez la teinte de couleur (voir page 10.11).</li> <li>Le papier n'est pas conforme aux caractéristiques de l'appareil : papier humide ou rugueux, par exemple (voir page 4.3).</li> <li>Si toute la page est claire, la résolution d'impression sélectionnée est insuffisante ou le mode Économie de toner est activé. Réglez la résolution d'impression et désactivez le mode Économie de toner. Reportez-vous à l'aide du pilote d'impression et à la Section Logiciel, respectivement.</li> <li>La présence simultanée de zones floues et de traînées de toner peut indiquer la nécessité de nettoyer la cartouche. Contactez le service de maintenance.</li> <li>La surface du module de numérisation laser installé dans l'appareil est peut-être sale. Nettoyez le module de numérisation laser. Contactez le service de maintenance.</li> </ul>
<p><b>Taches de toner</b></p> 	<ul style="list-style-type: none"> <li>Le papier n'est pas conforme aux caractéristiques de l'appareil : papier humide ou rugueux, par exemple (voir page 4.3).</li> <li>Le rouleau de l'imprimante est peut-être sale. Nettoyez l'intérieur de l'appareil. Contactez le service de maintenance.</li> <li>Le circuit d'entraînement du papier a besoin d'être nettoyé. Contactez le service de maintenance.</li> <li>Vérifiez l'emplacement de l'appareil. Si le lieu n'est pas bien ventilé, ce problème peut survenir (voir pag 3.1).</li> </ul>

État	Solutions possibles
<p><b>Zones vides</b></p> 	<p>Si des zones vides, généralement au niveau des arrondis des caractères, apparaissent sur la page :</p> <ul style="list-style-type: none"> <li>La feuille de papier est peut-être de mauvaise qualité. Essayez de réimprimer la page.</li> <li>Le taux d'humidité du papier n'est pas homogène ou certaines zones du papier sont humides. Changez de marque de papier (voir page 4.3).</li> <li>La rame de papier est de mauvaise qualité. Le processus de fabrication peut empêcher le toner de se fixer sur certaines zones. Changez de marque ou de type de papier.</li> <li>Si le problème persiste, contactez le service de maintenance.</li> </ul>
<p><b>Taches blanches</b></p> 	<p>Si des taches blanches apparaissent sur la page :</p> <ul style="list-style-type: none"> <li>Le papier est trop rugueux et de la poussière provenant du papier se dépose à l'intérieur de l'appareil ; le rouleau de transfert est peut-être sale. Nettoyez l'intérieur de l'appareil (voir page 11.3). Contactez le service de maintenance.</li> <li>Le circuit d'entraînement du papier est peut-être sale. Contactez le service de maintenance.</li> </ul>
<p><b>Lignes verticales</b></p> 	<p>Si des stries noires verticales apparaissent sur la page :</p> <ul style="list-style-type: none"> <li>L'unité d'imagerie installée dans l'imprimante est probablement rayée. Retirez l'unité d'imagerie puis installez-en une nouvelle (voir page 11.6).</li> </ul> <p>Si des stries blanches verticales apparaissent sur la page :</p> <ul style="list-style-type: none"> <li>La surface du module de numérisation laser installé dans l'appareil est peut-être sale. Nettoyez le module de numérisation laser. Contactez le service de maintenance.</li> <li>L'intérieur de l'unité d'imagerie est peut-être sale. Changez l'unité d'imagerie.</li> </ul> <p>Si des stries verticales apparaissent sur la page :</p> <ul style="list-style-type: none"> <li>La vitre d'exposition et le fond blanc sont peut-être sales. Nettoyez ces éléments (voir page 11.3). Si ce problème persiste, contactez un technicien de maintenance. Changez la courroie de transfert s'il a atteint sa durée de vie maximale.</li> </ul>

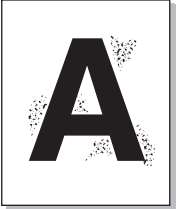
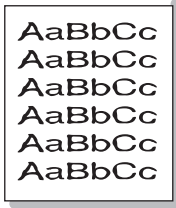
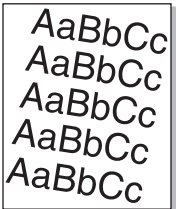
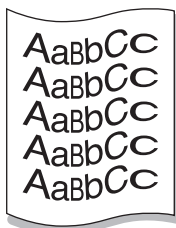
État	Solutions possibles
<b>Fond de couleur ou noir</b> 	<p>Si le fond devient trop ombré :</p> <ul style="list-style-type: none"> <li>• Changez l'IBT (système d'impression de transfert par bande intermédiaire) si celui-ci est arrivé en fin de vie.</li> <li>• Vérifiez les conditions ambiantes : un air trop sec (peu d'humidité) ou trop humide (plus de 80 % d'humidité relative) peut avoir une incidence sur l'ombrage du fond.</li> <li>• Retirez l'ancienne unité d'imagerie puis installez-en une nouvelle (voir page 11.5).</li> </ul>
<b>Trainées de toner</b> 	<ul style="list-style-type: none"> <li>• Nettoyez l'intérieur de l'appareil. Contactez le service de maintenance.</li> <li>• Vérifiez le type et la qualité du papier (voir page 4.3).</li> <li>• Retirez l'unité d'imagerie puis installez-en une nouvelle (voir page 11.5).</li> <li>• Changez l'IBT (système d'impression de transfert par bande intermédiaire) si celui-ci est arrivé en fin de vie.</li> </ul>
<b>Défauts verticaux répétitifs</b> 	<p>Si des marques apparaissent de manière récurrente sur la page, à intervalles réguliers :</p> <ul style="list-style-type: none"> <li>• L'unité d'imagerie est peut-être endommagée. Si une marque apparaît de manière récurrente sur la page, imprimez plusieurs feuilles de nettoyage pour nettoyer la cartouche. Contactez le service de maintenance. Si le problème persiste après l'impression, retirez l'ancienne unité d'imagerie puis installez-en une nouvelle (voir page 11.5).</li> <li>• Certaines pièces de l'appareil comportent peut-être des dépôts de toner. Si le défaut apparaît au dos de la page, le problème se résoudra sans doute de lui-même au bout de quelques pages.</li> <li>• L'unité de fusion est peut-être endommagée. Contactez le service de maintenance.</li> </ul>

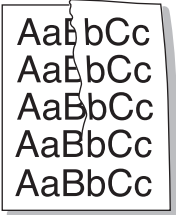
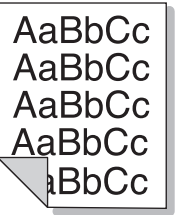
État	Solutions possibles
<b>Fond moucheté</b> 	<p>Un fond moucheté apparaît lorsque des particules de toner se déposent de manière aléatoire sur la page.</p> <ul style="list-style-type: none"> <li>• Le papier peut être trop humide. Essayez d'imprimer sur une autre rame de papier. Ouvrez les rames de papier au dernier moment afin que le papier n'absorbe pas trop d'humidité.</li> <li>• Si le fond moucheté apparaît sur une enveloppe, modifiez la mise en page pour éviter l'impression sur les zones de pliure. L'impression sur une zone de pliure peut engendrer des problèmes.</li> <li>• Si le fond moucheté recouvre la totalité de la page, réglez la résolution d'impression à partir de l'application ou des propriétés de l'imprimante.</li> </ul>
<b>Caractères mal formés</b> 	<ul style="list-style-type: none"> <li>• Si des caractères sont mal formés et semblent creusés par endroits, le papier est peut-être trop lisse. Changez de type de papier (voir page 4.3).</li> <li>• Si les caractères sont mal formés, créant un effet d'ondulation, le scanner a peut-être besoin d'une révision. Contactez le service de maintenance.</li> </ul>
<b>Impression oblique</b> 	<ul style="list-style-type: none"> <li>• Assurez-vous que le papier est chargé correctement.</li> <li>• Vérifiez le type et la qualité du papier (voir page 4.3).</li> <li>• Assurez-vous que le papier ou support est chargé correctement et que les guides ne sont ni trop proches ni trop éloignés des bords de la pile.</li> </ul>
<b>Pages ondulées ou gondolées</b> 	<ul style="list-style-type: none"> <li>• Assurez-vous que le papier est chargé correctement.</li> <li>• Vérifiez le type et la qualité du papier. Une température ou une humidité trop élevée peut engendrer une ondulation du papier (voir page 4.3).</li> <li>• Retournez la pile de papier dans le bac. Essayez également de changer le sens du papier (rotation à 180 degrés) dans le bac.</li> </ul>

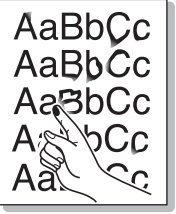
État	Solutions possibles
<b>Pages pliées ou froissées</b> 	<ul style="list-style-type: none"> <li>Assurez-vous que le papier est chargé correctement.</li> <li>Vérifiez le type et la qualité du papier (voir page 4.3).</li> <li>Retournez la pile de papier dans le bac d'alimentation. Essayez également de changer le sens du papier (rotation à 180 degrés) dans le bac.</li> </ul>
<b>Dos de la page taché</b> 	<p>Vérifiez que le toner ne coule pas. Nettoyez l'intérieur de l'appareil. Contactez le service de maintenance.</p>
<b>Pages entièrement noires ou de couleur</b> 	<ul style="list-style-type: none"> <li>L'unité d'imagerie n'est peut-être pas installée correctement. Retirez la cartouche puis réinstallez-la.</li> <li>L'unité d'imagerie est peut-être défectueuse et doit être remplacée. Retirez l'unité d'imagerie puis installez-en une nouvelle (voir page 11.5).</li> <li>L'appareil a peut-être besoin d'une révision. Contactez le service de maintenance.</li> </ul>
<b>Toner non fixé</b> 	<ul style="list-style-type: none"> <li>Nettoyez l'intérieur de l'appareil. Contactez le service de maintenance.</li> <li>Vérifiez le type et la qualité du papier (voir page 4.3).</li> <li>Retirez l'unité d'imagerie puis installez-en une nouvelle (voir page 11.5).</li> <li>Si le problème persiste, l'appareil a peut-être besoin d'une révision. Contactez le service de maintenance.</li> </ul>

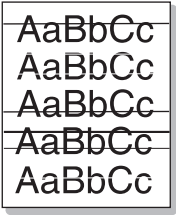
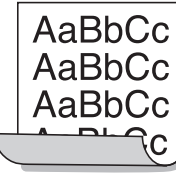
État	Solutions possibles
<b>Taches blanches sur les caractères</b> 	<p>Un caractère de couleur noire contient des taches blanches :</p> <ul style="list-style-type: none"> <li>Si vous utilisez des transparents, choisissez-en un autre type. Étant donné la matière dont sont constitués les transparents, il est normal de constater quelques taches blanches sur les caractères.</li> <li>Vous imprimez peut-être du mauvais côté du papier. Retirez le papier puis retournez-le.</li> <li>Le papier n'est peut-être pas conforme aux caractéristiques de l'appareil (voir page 4.3).</li> </ul>
<b>Stries horizontales</b> 	<p>Si des stries ou traînées noires horizontales apparaissent sur la page :</p> <ul style="list-style-type: none"> <li>L'unité d'imagerie n'est peut-être pas installée correctement. Retirez la cartouche puis réinstallez-la.</li> <li>L'unité d'imagerie est peut-être défectueuse. Retirez la cartouche de toner puis installez-en une nouvelle (voir page 11.5).</li> <li>Si le problème persiste, l'appareil a peut-être besoin d'une révision. Contactez le service de maintenance.</li> </ul>
<b>Ondulation</b> 	<p>Si le papier imprimé est ondulé ou s'il n'est pas entraîné dans l'appareil :</p> <ul style="list-style-type: none"> <li>Retournez la pile de papier dans le bac. Essayez également de changer le sens du papier (rotation à 180 degrés) dans le bac.</li> </ul>
<b>Image inconnue apparaissant de manière répétitive sur plusieurs pages, toner non fixé, impression claire ou problème de contamination.</b>	<p>Vous utilisez probablement l'appareil à une altitude de 1 000 m ou plus. Une altitude élevée peut altérer la qualité d'impression : le toner ne se fixe pas ou l'impression est claire. Vous pouvez régler cette option à partir de l'<b>Utilitaire de paramétrage d'imprimante</b> ou de l'onglet <b>Imprimante</b> des propriétés du pilote d'impression. Reportez-vous à la page 3.5.</p>



## Problèmes de copie

État	Solutions possibles
Les copies sont trop claires ou trop sombres.	Utilisez les flèches <b>Clair</b> et <b>Smbre</b> pour éclaircir ou assombrir l'arrière-plan des copies.
Des traînées, des lignes, des marques ou des taches apparaissent sur les copies.	<ul style="list-style-type: none"> <li>• Si les défauts apparaissent sur l'original, appuyez sur les flèches <b>Clair</b> et <b>Smbre</b> pour éclaircir l'arrière-plan des copies.</li> <li>• Si les défauts n'apparaissent pas sur l'original, nettoyez le module de numérisation (voir page 11.3).</li> </ul>
L'image est copiée de biais.	<ul style="list-style-type: none"> <li>• Assurez-vous que l'original est placé face imprimée vers le bas sur la vitre d'exposition ou face imprimée vers le haut dans le chargeur DADF.</li> <li>• Assurez-vous que le papier est chargé correctement.</li> </ul>
L'appareil imprime des copies vierges.	Assurez-vous que l'original est placé face imprimée vers le bas sur la vitre d'exposition ou face imprimée vers le haut dans le chargeur DADF.
L'image s'efface facilement de la copie.	<ul style="list-style-type: none"> <li>• Remplacez le papier du bac par une nouvelle rame.</li> <li>• Dans les environnements très humides, ne laissez pas le papier dans l'appareil pendant une période prolongée.</li> </ul>
Les bourrages papier sont fréquents.	<ul style="list-style-type: none"> <li>• Ventilez la pile de papier puis retournez-la dans le bac. Remplacez le papier du bac par une nouvelle rame. Si nécessaire, vérifiez/ réglez les guides papier.</li> <li>• Assurez-vous que le grammage du papier est adéquat. L'utilisation d'un papier de 75 g/m<sup>2</sup> est recommandée.</li> <li>• Vérifiez qu'aucune feuille ni aucun morceau de papier ne reste bloqué dans l'appareil après la suppression d'un bourrage.</li> </ul>
La cartouche de toner est épuisée avant l'impression du nombre de copies prévu.	<ul style="list-style-type: none"> <li>• Les originaux contiennent peut-être des images, des blocs de couleur ou des lignes épaisses. Ainsi, l'impression de formulaires, lettres d'information ou livres requiert plus de toner.</li> <li>• L'appareil est peut-être fréquemment éteint et rallumé.</li> <li>• Le capot du scanner a peut-être été laissé ouvert pendant l'impression de copies.</li> </ul>

## Problèmes de numérisation

État	Solutions possibles
Le scanner ne fonctionne pas.	<ul style="list-style-type: none"> <li>• Assurez-vous que l'original est placé face imprimée vers le bas sur la vitre d'exposition ou face imprimée vers le haut dans le chargeur DADF.</li> <li>• La mémoire disponible n'est peut-être pas suffisante pour permettre l'enregistrement du document à numériser. Essayez la fonction de prénumérisation pour voir si elle fonctionne. Essayez de diminuer la résolution de numérisation.</li> <li>• Vérifiez que le câble de l'imprimante est branché correctement.</li> <li>• Assurez-vous que le câble de l'imprimante n'est pas défectueux. Remplacez le câble par un câble fonctionnant correctement. Le cas échéant, remplacez le câble.</li> <li>• Vérifiez que le scanner est configuré correctement. Vérifiez les paramètres de numérisation dans la <b>Configuration SmarThru</b> ou dans l'application que vous souhaitez utiliser et assurez-vous que la tâche de numérisation est transmise au port adéquat.</li> </ul>
La numérisation est très lente.	<ul style="list-style-type: none"> <li>• Vérifiez si l'appareil est en train d'imprimer des données reçues. Si tel est le cas, attendez la fin de l'impression pour numériser le document.</li> <li>• La numérisation des images est plus lente que celle des textes.</li> <li>• La vitesse de communication diminue en mode numérisation, car une grande quantité de mémoire est requise pour l'analyse et la reproduction l'image numérisée. Sélectionnez le mode d'impression ECP dans le BIOS. La vitesse s'en trouvera augmentée. Pour plus d'informations sur le paramétrage du BIOS, reportez-vous au guide de l'utilisateur de votre ordinateur.</li> </ul>

État	Solutions possibles
<p>Un message s'affiche sur l'écran de votre ordinateur :</p> <ul style="list-style-type: none"> <li>• « Le périphérique ne peut être réglé sur le mode matériel souhaité. »</li> <li>• « Le port est utilisé par un autre programme. »</li> <li>• « Le port est désactivé. »</li> <li>• « Réception ou impression de données en cours. Une fois la tâche terminée, essayez de nouveau. »</li> <li>• « Traitement non valide. »</li> <li>• « La numérisation a échoué. »</li> </ul>	<ul style="list-style-type: none"> <li>• Une tâche de copie ou d'impression est peut-être en cours. Relancez votre tâche au terme de l'opération en cours.</li> <li>• Le port sélectionné est en cours d'utilisation. Redémarrez votre ordinateur puis réessayez.</li> <li>• Le câble de l'imprimante est mal branché ou l'imprimante n'est pas sous tension.</li> <li>• Le pilote de numérisation n'est pas installé ou l'environnement d'exploitation n'est pas configuré correctement.</li> <li>• Vérifiez que l'appareil est branché correctement et qu'il est sous tension puis redémarrez votre ordinateur.</li> <li>• Le câble USB est mal branché ou l'appareil n'est pas sous tension.</li> </ul>

### Problème du Gestionnaire de numérisation Samsung

État	Solutions possibles
<p><b>Le Gestionnaire de numérisation Samsung ne fonctionne pas.</b></p>	<p>Vérifiez votre configuration requise. Le <b>Gestionnaire de numérisation Samsung</b> fonctionne sous Window et Macintosh (voir page 2.2)</p>

### Problèmes de télécopie (en option)

État	Solutions possibles
<p>L'appareil ne fonctionne pas, rien ne s'affiche à l'écran et les touches ne répondent pas.</p>	<ul style="list-style-type: none"> <li>• Débranchez puis rebranchez le cordon d'alimentation.</li> <li>• Vérifiez que la prise est alimentée.</li> </ul>
<p>Aucune tonalité de numérotation n'est émise.</p>	<ul style="list-style-type: none"> <li>• Vérifiez que la ligne téléphonique est connectée correctement.</li> <li>• Vérifiez que la prise téléphonique fonctionne en y branchant un autre téléphone.</li> </ul>
<p>Les numéros mémorisés ne sont pas composés correctement.</p>	<p>Vérifiez que les numéros sont mémorisés correctement. Imprimez un <b>Annuaire fax</b> (voir page 6.7).</p>
<p>L'original n'est pas entraîné dans l'appareil.</p>	<ul style="list-style-type: none"> <li>• Assurez-vous que le papier n'est pas froissé et qu'il est introduit correctement. Vérifiez que l'original est au bon format, ni trop fin, ni trop épais.</li> <li>• Vérifiez que le chargeur DADF est fermé correctement.</li> <li>• Il faut peut-être remplacer le patin du chargeur DADF. Contactez le service de maintenance.</li> </ul>
<p>Impossible de recevoir automatiquement les fax.</p>	<ul style="list-style-type: none"> <li>• Le mode de réception doit être réglé sur <b>Fax</b>.</li> <li>• Vérifiez qu'il y a du papier dans le bac.</li> <li>• Vérifiez si un message d'erreur s'affiche à l'écran. Dans ce cas, réglez le problème.</li> </ul>
<p>Impossible d'envoyer une télécopie.</p>	<ul style="list-style-type: none"> <li>• Assurez-vous que l'original est chargé dans le chargeur DADF ou sur la vitre d'exposition.</li> <li>• Assurez-vous que le télécopieur destinataire est en mesure de recevoir votre télécopie.</li> </ul>
<p>Les télécopies reçues comportent des espaces blancs ou sont de qualité médiocre.</p>	<ul style="list-style-type: none"> <li>• Le télécopieur source est peut-être défectueux.</li> <li>• Une ligne téléphonique bruyante peut engendrer des erreurs de ligne.</li> <li>• Vérifiez le fonctionnement de votre appareil en réalisant une copie.</li> <li>• La cartouche de toner est peut-être vide. Remplacez la cartouche de toner (voir page 11.5).</li> </ul>
<p>Certains mots de la télécopie entrante sont étirés.</p>	<p>Le télécopieur source a rencontré un problème de bourrage temporaire.</p>
<p>Des lignes apparaissent sur les originaux envoyés.</p>	<p>Vérifiez s'il y a des taches sur le module de numérisation et nettoyez-le (voir page 11.3).</p>

État	Solutions possibles
L'appareil compose un numéro, mais ne parvient pas à se connecter au télécopieur distant.	L'autre télécopieur est peut-être éteint, manque de papier ou ne peut pas recevoir d'appels entrants. Demandez à l'opérateur de l'appareil de résoudre le problème.
Les télécopies ne sont pas enregistrées dans la mémoire.	L'espace disponible est peut-être insuffisant pour permettre l'enregistrement de la télécopie. Si le message de mémoire faible s'affiche à l'écran, supprimez toutes les télécopies dont vous n'avez plus besoin puis essayez à nouveau d'enregistrer la télécopie. Contactez le service de maintenance.
Des zones blanches apparaissent en bas de chaque page et une petite bande de texte apparaît en haut de certaines pages.	Vous avez peut-être sélectionné des paramètres de papier incorrects dans les options utilisateur. Pour plus d'informations sur les paramètres papier, reportez-vous à la page 4.10.

## Problèmes Windows courants

État	Solutions possibles
Le message « Fichier en cours d'utilisation » s'affiche pendant l'installation.	Fermez tous les programmes ouverts. Effacez tous les programmes du groupe Démarrage puis redémarrez Windows. Réinstallez le pilote d'impression.
Le message « Erreur de protection générale », « Exception OE », « Spool32 » ou « Opération non conforme » s'affiche.	Fermez toutes les applications, redémarrez Windows puis essayez de relancer l'impression.
Les messages « Échec d'impression » et « Erreur de temporisation de l'imprimante » s'affichent.	Ces messages peuvent apparaître en cours d'impression. Attendez simplement que l'appareil ait terminé l'impression. Si le message s'affiche en mode Veille ou après la fin de l'impression, vérifiez la connexion et/ou l'absence d'erreur.



### Remarque

Pour plus d'informations sur les messages d'erreur Windows, reportez-vous au Guide de l'utilisateur de Microsoft Windows fourni avec votre ordinateur.

## Problèmes PostScript courants

Les problèmes présentés ci-dessous sont propres au langage PostScript et peuvent survenir lors de l'utilisation simultanée de plusieurs langages d'impression.



### Remarque

Pour que les messages d'erreur PostScript s'impriment ou s'affichent en cas de problème, ouvrez la fenêtre des options d'impression puis sélectionnez l'option souhaitée en regard de la section des erreurs PostScript.

Problème	Cause possible	Solution
Impossible d'imprimer un fichier PostScript.	Le pilote PostScript n'est peut-être pas installé correctement.	<ul style="list-style-type: none"> <li>Pour installer le pilote PostScript, reportez-vous à la Section Logiciel.</li> <li>Imprimez une page de configuration et vérifiez que la version PostScript est disponible pour impression.</li> <li>Si le problème persiste, contactez le service de maintenance.</li> </ul>
Le message « Erreur de contrôle de valeur limite » s'affiche.	La tâche d'impression est trop complexe.	Vous devez simplifier la page ou installer de la mémoire supplémentaire.
Une page d'erreur PostScript s'imprime.	La tâche d'impression n'est peut-être pas de type PostScript.	Assurez-vous que la tâche d'impression est de type PostScript. Vérifiez si l'application attendait l'envoi d'un fichier de configuration ou d'en-tête PostScript à l'appareil.
Le bac optionnel n'est pas sélectionné dans le pilote.	Le pilote d'impression n'a pas été configuré pour reconnaître le bac optionnel.	Ouvrez la fenêtre des propriétés du pilote PostScript, sélectionnez l'onglet <b>Paramètres du périphérique</b> puis réglez l'option <b>Bac</b> de la section <b>Options d'installation sur Installé</b> .
Windows/Macintosh	L'appareil n'agrafe pas correctement lors de l'impression de plusieurs copies à partir d'Acrobat Reader avec l'option d'assemblage.	Essayez d'imprimer à l'aide du programme Adobe Reader le plus récent ou en activant l'option « Print as Image » (Imprimer en tant qu'image) dans les paramètres d'impression d'Acrobat. L'impression d'un fichier PDF en tant qu'image peut prendre plus de temps qu'une impression ordinaire.

Problème	Cause possible	Solution
Linux	L'appareil n'agrafe pas correctement lors de l'impression de plusieurs copies avec l'option d'assemblage.	Pour résoudre ce problème, essayez de désactiver l'option d'assemblage dans ces applications (y compris l'option d'assemblage CUPS pstops). Si vous souhaitez utiliser l'option d'assemblage, activez-la dans les paramètres avancés du pilote d'imprimante.

## Problèmes Linux courants

Problème	Cause possible et solution
L'appareil n'imprime pas.	<p>La version du système CUPS (Common Unix Printing System) intégrée à SuSE Linux 9.2 (cups-1.1.21) n'est pas compatible avec l'impression IPP (Internet Printing Protocol).</p> <ul style="list-style-type: none"> <li>Vérifiez que le pilote d'impression est installé sur votre système. Ouvrez l'outil de Unified Driver configuration puis sélectionnez l'onglet <b>Printers</b> de la fenêtre <b>Printers configuration</b> pour afficher la liste des imprimantes disponibles. Vérifiez que l'appareil figure dans la liste. Dans le cas contraire, utilisez l'assistant <b>Add new printer</b> pour le configurer.</li> <li>Vérifiez que l'imprimante est sous tension. Ouvrez <b>Printers configuration</b> puis sélectionnez l'appareil dans la liste. Vérifiez la description du volet <b>Selected printer</b>. Si l'état contient la chaîne « <b>stopped</b> », appuyez sur la touche <b>Start</b>. Au terme de cette procédure, l'imprimante devrait reprendre son fonctionnement normal. L'état « <b>stopped</b> » peut être activé lorsque certains problèmes d'impression surviennent. Il peut être généré, par exemple, si vous tentez d'imprimer un document alors que le port est utilisé par une application de numérisation.</li> <li>Vérifiez que le port est disponible. Étant donné que les composants fonctionnels du périphérique multifonction (imprimante et scanner) partagent la même interface E/S (port), un accès simultané de différentes applications « clientes » sur le même port est possible. Pour éviter tout conflit, une seule application est autorisée à accéder au périphérique. Le message « <b>device busy</b> » est envoyé aux autres applications « clientes ». Ouvrez la fenêtre de configuration des ports puis sélectionnez le port attribué à l'imprimante. Le volet <b>Selected port</b> permet de savoir si le port est utilisé par une autre application. Si tel est le cas, attendez la fin de la tâche en cours ou appuyez sur la touche <b>Release port</b> si vous êtes certain que l'application ne fonctionne pas correctement.</li> </ul>

Problème	Cause possible et solution
L'appareil n'imprime pas. (suite)	<ul style="list-style-type: none"> <li>Vérifiez l'absence d'options d'impression spéciales de type « -oraw ». Si « -oraw » figure dans le paramètre de ligne de commande, supprimez-le pour imprimer correctement. Dans le cas de <b>Gimp front-end</b>, sélectionnez « <b>print</b> » &gt; « <b>Setup printer</b> » puis modifiez le paramètre de ligne de commande dans l'élément de commande.</li> <li>La version du système CUPS (Common Unix Printing System) intégrée à SuSE Linux 9.2 (cups-1.1.21) n'est pas compatible avec l'impression IPP (Internet Printing Protocol). Utilisez l'impression par port au lieu de l'impression IPP ou installez une version supérieure de CUPS (cups-1.1.22 ou version supérieure).</li> </ul>
L'appareil ne figure pas dans la liste des scanners.	<ul style="list-style-type: none"> <li>Vérifiez que l'appareil est relié à l'ordinateur. Vérifiez qu'il est connecté correctement via le port USB et qu'il est sous tension.</li> <li>Vérifiez que le pilote de numérisation correspondant à l'appareil est installé sur votre système. Ouvrez l'outil de Unified Driver configuration puis la fenêtre <b>Scanner configuration</b> et appuyez sur <b>Drivers</b>. Assurez-vous que le nom de pilote correspondant à l'appareil figure dans la liste. Vérifiez que le port est disponible. Étant donné que les composants fonctionnels du périphérique multifonction (imprimante et scanner) partagent la même interface E/S (port), un accès simultané de différentes applications « clientes » sur le même port est possible. Pour éviter tout conflit, une seule application est autorisée à accéder au périphérique. Le message « <b>device busy</b> » est envoyé aux autres applications « clientes ». Ce problème se produit généralement pendant le démarrage de la procédure de numérisation ; un message approprié s'affiche à l'écran.</li> <li>Pour identifier la source du problème, ouvrez la fenêtre de configuration des ports puis sélectionnez le port attribué au scanner. Le symbole /dev/mfp0 correspond à l'indication LP:0 qui figure dans les options du scanner ; le symbole /dev/mfp1 correspond à l'indication LP:1, etc. Les ports USB commencent à l'indication /dev/mfp4 ; le scanner sur USB:0 correspond à /dev/mfp4, et ainsi de suite. Le volet <b>Selected port</b> permet de savoir si le port est utilisé par une autre application. Si tel est le cas, attendez la fin de la tâche en cours ou appuyez sur la touche <b>Release port</b> si vous êtes certain que l'application ne fonctionne pas correctement.</li> </ul>

Problème	Cause possible et solution
L'appareil ne numérise pas.	<ul style="list-style-type: none"> <li>• Vérifiez qu'un document est chargé dans l'appareil.</li> <li>• Vérifiez que l'appareil est relié à l'ordinateur. En cas d'erreur d'E/S pendant la numérisation, vérifiez que la connexion est correcte.</li> <li>• Vérifiez que le port est disponible. Étant donné que les composants fonctionnels du périphérique multifonction (imprimante et scanner) partagent la même interface E/S (port), un accès simultané de différentes applications « clientes » sur le même port est possible. Pour éviter tout conflit, une seule application est autorisée à accéder au périphérique. Le message « <b>device busy</b> » est envoyé aux autres applications « clientes ». Ce problème se produit généralement pendant le démarrage de la procédure de numérisation ; un message approprié s'affiche à l'écran. Pour identifier la source du problème, ouvrez la fenêtre de configuration des ports puis sélectionnez le port attribué au scanner. Le symbole /dev/mfp0 correspond à l'indication LP:0 qui figure dans les options du scanner ; le symbole /dev/mfp1 correspond à l'indication LP:1, etc. Les ports USB commencent à l'indication /dev/mfp4 ; le scanner sur USB:0 correspond à /dev/mfp4, et ainsi de suite. Le volet <b>Selected port</b> permet de savoir si le port est utilisé par une autre application. Si tel est le cas, attendez la fin de la tâche en cours ou appuyez sur la touche <b>Release port</b> si vous êtes certain que l'application ne fonctionne pas correctement.</li> </ul>
Impossible de numériser via <b>Gimp front-end</b> .	<ul style="list-style-type: none"> <li>• Vérifiez si « <b>Xsane: Device dialog</b> » apparaît dans le menu « <b>Acquire</b> » de <b>Gimp front-end</b>. Dans le cas contraire, installez le module d'extension Xsane pour Gimp sur votre ordinateur. Vous trouverez le module d'extension Xsane pour Gimp sur le package Linux téléchargé (à partir du site Web de Samsung) ou sur la page d'accueil de Gimp. Pour plus d'informations, reportez-vous à l'aide de l'application du terminal Grimp ou Linux. Si vous souhaitez utiliser un autre programme de numérisation, reportez-vous à l'aide de l'application.</li> </ul>

Problème	Cause possible et solution
Le message d'erreur « <b>Cannot open port device file</b> » s'affiche lors de l'impression d'un document.	Il est déconseillé de modifier les paramètres de la tâche d'impression (via l'interface LPR, par exemple) pendant son impression. Les versions connues du serveur CUPS interrompent la tâche d'impression en cas de modification des options d'impression puis tentent de relancer la tâche depuis le début. Étant donné que le pilote Linux unifié verrouille le port pendant l'impression, l'interruption brutale du pilote entraîne le maintien du verrouillage du port, qui reste indisponible pour les tâches d'impression suivantes. Si cette situation se produit, essayez de libérer le port.
Certaines images en couleur ressortent entièrement noires.	Il s'agit d'un bogue connu dans Ghostscript (jusqu'à la version 7.05 de GNU Ghostscript) : l'espace chromatique de base du document correspond à l'espace chromatique indexé et il est converti par le biais de l'espace chromatique CIE. Dans la mesure où PostScript utilise l'espace chromatique CIE comme système de correspondance des couleurs, vous devez mettre à jour Ghostscript sur votre système et passer à la version 7.06 ou à une version supérieure de GNU Ghostscript. La dernière version de Ghostscript est disponible sur <a href="http://www.ghostscript.com">www.ghostscript.com</a> .
Certaines images en couleur sont imprimées dans une couleur inattendue.	Il s'agit d'un bogue connu dans Ghostscript (jusqu'à la version 7.xx de GNU Ghostscript) : l'espace chromatique de base du document correspond à l'espace chromatique indexé RVB et il est converti par le biais de l'espace chromatique CIE. Dans la mesure où PostScript utilise l'espace chromatique CIE comme système de correspondance des couleurs, vous devez mettre à jour Ghostscript sur votre système et passer à la version 8.xx ou à une version supérieure de GNU Ghostscript. La dernière version de Ghostscript est disponible sur <a href="http://www.ghostscript.com">www.ghostscript.com</a> .
Seule la moitié de la page est imprimée.	Il s'agit d'un problème connu qui se produit lorsqu'une imprimante couleur est utilisée avec la version 8.51 ou une version antérieure de Ghostscript et le système d'exploitation 64 bits de Linux. Il est signalé à l'adresse <a href="http://bugs.ghostscript.com">bugs.ghostscript.com</a> sous la référence 688252. Le problème est résolu dans AFPL Ghostscript 8.52 ou une version supérieure. Téléchargez la dernière version de AFPL Ghostscript à l'adresse <a href="http://sourceforge.net/projects/ghostscript/">http://sourceforge.net/projects/ghostscript/</a> et installez-la pour résoudre ce problème.

## Problèmes Macintosh courants

Problème	Solutions possibles
Le fichier PDF ne s'imprime pas correctement : certaines parties manquent dans les graphiques, le texte ou les illustrations.	Incompatibilité entre le fichier PDF et les produits Acrobat. L'impression du fichier PDF en tant qu'image peut permettre l'impression du fichier. Activez <b>Bitmap</b> dans les options d'impression d'Acrobat. <b>Remarque</b> : l'impression d'un fichier PDF en tant qu'image prend plus de temps qu'une impression ordinaire.
Le document a été imprimé, mais la tâche d'impression figure toujours dans le spouleur du système Mac 10.3.2.	Mettez à jour votre système d'exploitation Mac et passez au système 10.3.3. ou à une version supérieure.
Certaines lettres ne s'affichent pas correctement lors de l'impression de la couverture.	Ce problème vient du fait que le système Mac ne parvient pas à trouver la police lors de l'impression de la couverture. Les caractères alphanumériques des informations de facturation peuvent être imprimés uniquement sur la page de couverture. Les autres caractères seront imprimés en discontinu.
Lors de l'impression d'un document avec Acrobat Reader 6.0 ou une version supérieure sur Macintosh, les couleurs ne s'impriment pas correctement.	Vérifiez que la résolution définie dans le pilote d'impression correspond à celle d'Acrobat Reader.



# 13 Commande de consommables et d'accessoires

Ce chapitre vous informe sur l'achat des cartouches et des accessoires disponibles pour votre appareil.

Il comprend les sections suivantes :

- **Consommables**
- **Accessoires**
- **Comment commander**



## Remarque

Les pièces et les fonctions en option peuvent varier d'un pays à l'autre. Contactez votre revendeur pour savoir si la pièce que vous souhaitez obtenir est disponible dans votre pays.

## Consommables

Lorsque le toner est épuisé ou que les consommables sont arrivés en fin de vie, vous pouvez commander les types de cartouches de toner et de consommables ci-dessous pour votre appareil.

Type	Durée de vie <sup>a</sup>	Référence
Cartouche de toner	Capacité moyenne continue de la cartouche noire : 20 000 pages standards	CLX-K8385A (Noir)
		CLX-C8385A (Cyan)
	Capacité moyenne continue de la cartouche couleur : 15 000 pages standards (Jaune/Magenta/Cyan)	CLX-M8385A (Magenta)
		CLX-Y8385A (Jaune)
Unité d'imagerie	Environ 30 000 pages	CLX-R8385K (Noir)
		CLX-R8385C (Cyan)
		CLX-R8385M (Magenta)
		CLX-R8385Y (Jaune)
Récupérateur de toner usagé	Environ 48 000 images <sup>b</sup>	CLX-W8380A

a. Durée de vie moyenne conformément à la norme ISO/IEC 19798.

b. Nombre d'images basé sur une couleur par page. L'impression d'un document en couleurs pleines (jaune, magenta, cyan et noir) correspond à quatre images.



## Mise en garde

Lorsque vous achetez de nouvelles cartouches d'impression ou d'autres consommables, vous devez vous les procurer dans le pays d'achat de l'appareil. Dans le cas contraire, les cartouches d'impression ou autres consommables ne seront pas compatibles avec votre appareil. En effet, la configuration des cartouches d'impression et autres consommables varie en fonction des pays.

## Accessoires

Vous pouvez acheter et installer des accessoires pour améliorer les performances et les capacités de l'appareil.

Les accessoires ci-dessous sont disponibles pour l'appareil.

Accessoire	Description	Référence
Barrette mémoire	Permet d'augmenter la capacité mémoire de l'appareil.	CLX-MEM400 : 1 Go
Kit de télécopie (en option)	Ce kit vous permet d'utiliser l'appareil comme télécopieur.	SCX-FAX210 <b>Remarque :</b> une fois le kit installé, configurez l'appareil pour l'activer (voir page 14.3).
Bacs optionnels 2/3	Si vous rencontrez régulièrement des problèmes d'alimentation papier, vous pouvez ajouter jusqu'à deux bacs supplémentaires de 520 feuilles. Chaque bac vous permet d'imprimer des documents sur des supports d'impression de formats et de types différents.	SCX-S6555A
Chargeur haute capacité	Si vous rencontrez régulièrement des problèmes d'alimentation papier, vous pouvez ajouter un bac supplémentaire de 2 100 feuilles.	SCX-HCF100 <b>Mise en garde :</b> Lorsque vous utilisez le chargeur haute capacité facultatif, vous devez installer le pied comme indiqué dans le guide d'installation fourni avec ce chargeur. Sinon, l'appareil pourrait tomber et se casser, et ainsi provoquer des blessures.

Accessoire	Description	Référence
Support	Vous pouvez placer l'appareil sur un boîtier ergonomique vous permettant de l'atteindre facilement. Vous pouvez facilement déplacer le boîtier grâce à ses roues, si nécessaire. Il vous permet également de ranger différents objets comme du papier.	<ul style="list-style-type: none"> <li>• Socle haut : SCX-DSK10T</li> <li>• Socle bas : SCX-DSK10S</li> </ul> <p><b>Mise en garde :</b> Lorsque vous utilisez le socle facultatif, vous devez installer le pied comme indiqué dans le guide d'installation fourni avec ce socle. Sinon, l'appareil pourrait tomber et se casser, et ainsi provoquer des blessures.</p> <p><b>Remarque :</b> si vous n'utilisez pas de bac optionnel, nous vous conseillons d'opter pour le socle haut. Si vous ajoutez deux bacs optionnels, utilisez le socle bas.</p>
Cartouche d'agrafes	3 x 5 000 agrafes par boîte, pour une épaisseur maximale de 50 feuilles, une position d'agrafage.	SCX-STP000
Kit FDI (Interface pour périphérique étranger)	Cette carte est installée dans l'appareil pour permettre l'intégration d'un périphérique tiers, comme un lecteur de carte ou un dispositif à pièces. Vous pourrez ainsi activer un service d'impression payant sur votre appareil.	SCX-KIT20F
SmarThru Workflow	Windows 2000/XP/2003/2008/Vista/7/Server 2008 R2. Cette fonction vous permet d'envoyer des informations supplémentaires avec le document numérisé vers un emplacement réseau donné.	SCX-KIT11S

Accessoire	Description	Référence
Boîte aux lettres à 4 bacs	Vous pouvez charger au maximum 100 feuilles dans chaque empileur. Pour utiliser la boîte aux lettres à 4 bacs, vous devez d'abord vous procurer et installer le finisseur à 2 bacs.	SCX-MBT40S
Finisseur à 2 bacs (Empileur et agrafeuse)	Le finisseur à 2 bacs se compose d'un réceptacle de sortie de grande taille qui peut contenir 500 feuilles de papier et un réceptacle de sortie de petite taille qui peut contenir jusqu'à 100 feuilles de papier.	SCX-FIN20S
Finisseur (Empileur et agrafeuse)	500 feuilles	SCX-FIN11S

---

## Comment commander

---

Pour commander des consommables ou des accessoires agréés Samsung, contactez le revendeur Samsung le plus proche ou le magasin où vous avez acheté l'appareil. Vous pouvez également vous rendre sur [www.samsung.com/supplies](http://www.samsung.com/supplies) et sélectionner votre pays/région pour plus d'informations sur l'assistance technique.

# 14 Installation d'accessoires

Votre appareil est un modèle multifonction, optimisé pour répondre à la plupart de vos besoins d'impression. Afin de répondre aux besoins spécifiques de chaque utilisateur, Samsung propose toutefois plusieurs accessoires en option visant à améliorer les capacités de l'appareil.

Ce chapitre comprend les sections suivantes :

- **Précautions à prendre avant l'installation d'accessoires**
- **Installation d'une barrette de mémoire**
- **Remplacement de l'agrafeuse**
- **Activation de la fonction de télécopie après l'installation du kit en option**

## Précautions à prendre avant l'installation d'accessoires

### Débranchez le cordon d'alimentation

Ne retirez jamais le capot du panneau de commande lorsque l'appareil est sous tension.

Afin d'éviter tout risque de choc électrique, débranchez TOUJOURS le cordon d'alimentation électrique avant d'installer ou de retirer un accessoire à l'intérieur ou à l'extérieur de l'appareil.

### Éliminez l'électricité statique

Le panneau de commande et les accessoires internes (carte d'interface réseau ou barrette de mémoire DIMM) sont sensibles à l'électricité statique. Avant d'installer ou de retirer un accessoire à l'intérieur de l'appareil, éliminez l'électricité statique présente sur vous en touchant un objet métallique, comme le panneau arrière d'un appareil relié à la terre. Si vous vous déplacez avant la fin de l'installation, renouvelez cette opération afin d'éliminer à nouveau l'électricité statique.

## Installation d'une barrette de mémoire

L'appareil comporte un emplacement pour barrette de mémoire DIMM (module de mémoire à double rangée de connexions). Utilisez cet emplacement pour installer une barrette de mémoire supplémentaire.

Pour plus d'informations sur la commande d'une barrette de mémoire en option, reportez-vous à la page 13.1.

- 1 Mettez l'appareil hors tension puis débranchez tous les câbles.

- 2 Ouvrez le capot du panneau de commande en le faisant glisser vers vous.

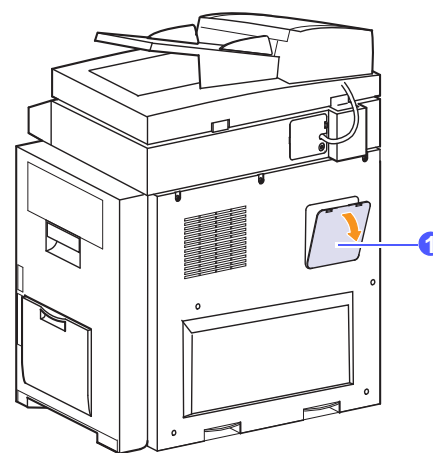

1 capot du panneau de commande

- 3 Sortez la nouvelle barrette du sachet en plastique.
- 4 Tenez la barrette mémoire par les bords et alignez-la sur l'emplacement avec une inclinaison d'environ 30 degrés. Assurez-vous que les encoches de la barrette et les rainures du connecteur sont bien alignées.

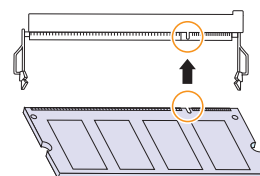

- 5 Insérez la barrette dans le connecteur en exerçant une pression délicate jusqu'à ce qu'un « clic » se produise.

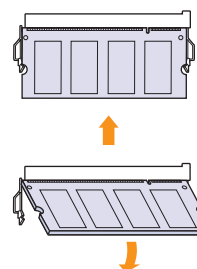

### Remarque

Les encoches et rainures illustrées ci-dessus peuvent différer de celles de votre barrette et de votre emplacement.

- 6 Remettez la trappe d'accès à la carte électronique en place.
- 7 Rebranchez le cordon d'alimentation et les câbles de l'appareil, puis mettez celui-ci sous tension.

## Activation de la mémoire ajoutée dans les propriétés PS de l'imprimante

Après avoir installé la barrette de mémoire DIMM, vous devez la sélectionner dans les propriétés d'imprimante du pilote d'impression PostScript pour pouvoir l'utiliser.

- 1 Assurez-vous que le pilote d'impression PostScript est installé sur votre ordinateur. Pour plus d'informations sur l'installation du pilote d'impression PS, reportez-vous à la **Section Logiciel**.
- 2 Sous Windows, cliquez sur le menu **Démarrer**.
- 3 Sous Windows 2000, sélectionnez **Paramètres**, puis **Imprimantes**.  
Sous Windows XP/2003, sélectionnez **Imprimantes et télécopieurs**.  
Sous Windows 2008/Vista, sélectionnez **Panneau de configuration > Matériel et audio > Imprimantes**.  
Sous Windows 7, sélectionnez **Panneau de configuration > Matériel et audio > Périphériques et imprimantes**.  
Sous Windows Server 2008 R2, sélectionnez **Panneau de configuration > Matériel > Périphériques et imprimantes**.
- 4 Sélectionnez l'imprimante **Samsung CLX-8385 série PS**.  
Cliquez sur l'icône de l'appareil à l'aide du bouton droit de la souris puis sélectionnez **Propriétés**.  
Pour Windows 7 et Windows Server 2008 R2, sélectionnez les **Propriétés de l'imprimante** à partir des menus contextuels.



### Remarque

Si le point **Propriétés de l'imprimante** comporte le signe ►, cela signifie que vous pouvez sélectionner d'autres pilotes d'imprimante liés à l'imprimante sélectionnée.

- 5 Sélectionnez **Paramètres du périphérique**.
- 6 Sélectionnez la section **Options installables** et définissez les options nécessaires.
- 7 Cliquez sur **OK**.

## Remplacement de l'agrafeuse

Lorsque l'agrafeuse est complètement vide, un message vous invite à installer une nouvelle cartouche d'agrafes.

- 1 Ouvrez le capot du module de finition.

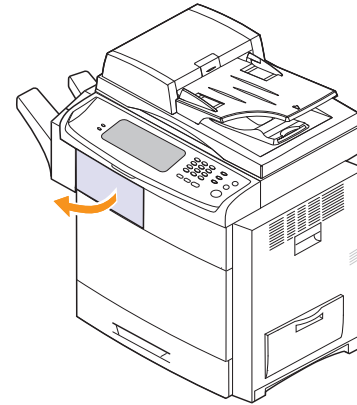

- 2 Retirez l'agrafeuse.

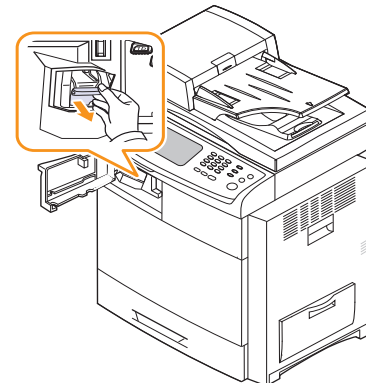

- 3 Retirez la cartouche d'agrafes vide de l'agrafeuse.

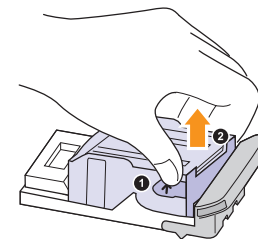

- 4 Retirez la nouvelle cartouche d'agrafes de son emballage.

- 5 Insérez-la dans l'agrafeuse.

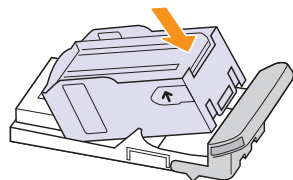

- 6 Insérez l'agrafeuse dans l'emplacement jusqu'à ce qu'elle s'enclenche.

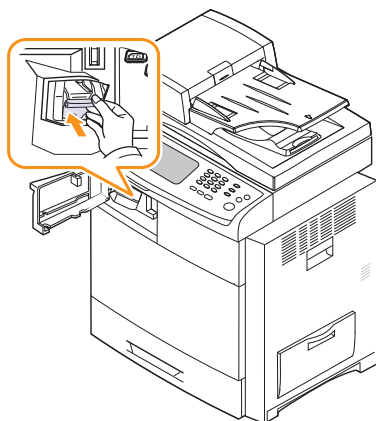

- 7 Fermez le capot du module de finition.

---

### Activation de la fonction de télécopie après l'installation du kit en option

---

Une fois le kit de télécopie installé, vous devez configurer l'appareil pour pouvoir utiliser cette fonction.

- 1 Appuyez sur la touche **Conf. mach.** du panneau de commande.
- 2 Appuyez sur **Param. admin.**
- 3 Lorsque le message d'ouverture de session s'affiche, saisissez votre mot de passe à l'aide du clavier numérique puis appuyez sur **OK** (voir page 3.5).
- 4 Appuyez sur l'onglet **Général.**
- 5 Appuyez sur **Pays.**

Changez le pays. Certaines valeurs de télécopie et de format de papier changent alors automatiquement en fonction de votre pays.



# 15 Caractéristiques techniques

Ce chapitre comprend les sections suivantes :

- **Caractéristiques générales**
- **Caractéristiques de l'imprimante**
- **Caractéristiques du copieur**
- **Caractéristiques du scanner**
- **Caractéristiques du télécopieur (en option)**

## Caractéristiques générales

Élément		Description
Chargeur DADF <sup>a</sup>	Capacité	Jusqu'à 100 feuilles de papier 75 g/m <sup>2</sup>
	Format de document	<ul style="list-style-type: none"> <li>• Largeur : 69 à 216 mm</li> <li>• Longueur : 145 à 356 mm</li> </ul>
Capacité d'alimentation papier		<ul style="list-style-type: none"> <li>• Bac 1 500 pages multiples pour le papier ordinaire 80 g/m<sup>2</sup> (520 feuilles de 75 g/m<sup>2</sup>)</li> <li>• Bac polyvalent 100 pages multiples pour le papier ordinaire 80 g/m<sup>2</sup></li> <li>• Bacs optionnels 2/3 500 pages multiples pour le papier ordinaire 80 g/m<sup>2</sup> (520 feuilles de 75 g/m<sup>2</sup>)</li> <li>• Chargeur haute capacité (en option) 1 950 pages multiples pour le papier ordinaire 80 g/m<sup>2</sup> (2 100 feuilles de 75 g/m<sup>2</sup>)</li> </ul> <p>Pour plus d'informations sur la capacité d'alimentation papier, reportez-vous à page 4.3.</p>
Capacité du bac de sortie		<ul style="list-style-type: none"> <li>• Face imprimée vers le bas : 500 feuilles 75 g/m<sup>2</sup></li> <li>• Empileur optionnel : 500 feuilles 75 g/m<sup>2</sup></li> <li>• Finisseur à 2 bacs : 600 feuilles 75 g/m<sup>2</sup></li> <li>• Finisseur à 2 bacs et boîte aux lettres à 4 bacs : 1 000 feuilles 75 g/m<sup>2</sup></li> </ul>
Alimentation électrique		<p>110 - 127 ou 220 - 240 V CA</p> <p>Pour plus d'informations sur la puissance, la fréquence (Hz) et le type de courant adaptés à l'appareil, reportez-vous à l'étiquette de caractéristiques.</p>
Consommation électrique		<ul style="list-style-type: none"> <li>• Mode de fonctionnement normal : moins de 650 W</li> <li>• Mode Économie d'énergie : moins de 20 W</li> <li>• Mode Veille : moins de 100 W</li> <li>• Mode Hors tension : 1 W</li> </ul>

Élément	Description
Niveau sonore <sup>b</sup>	<ul style="list-style-type: none"> <li>• Mode Veille : moins de 40 dB(A)</li> <li>• Mode Impression : moins de 54 dB(A)</li> <li>• Mode Copie : moins de 57 dB(A)</li> </ul>
Temps d'amorçage	<ul style="list-style-type: none"> <li>• Moins de 30 secondes (depuis le mode veille)</li> <li>• Moins de 70 secondes (depuis l'arrêt)</li> </ul> <p>Le temps d'amorçage sera plus long, si le volume de données est important sur le disque dur</p>
Environnement d'exploitation	Température : 10 à 32 °C
	Humidité : 20 à 80 % d'humidité relative
Écran	LCD graphique couleur WVGA 7 pouces de 800 x 480 avec écran tactile, couleur 16 bits
Durée de vie des consommables <sup>c</sup>	<ul style="list-style-type: none"> <li>• Cartouche de toner<sup>d</sup> Capacité moyenne continue de la cartouche noire : 20 000 pages<sup>e</sup> standards Capacité moyenne continue de la cartouche jaune/magenta/cyan : 15 000 pages standards<sup>e</sup></li> <li>• Unité d'imagerie Environ. 30 000 pages</li> <li>• Récupérateur de toner usagé Environ. 48 000 images<sup>f</sup></li> </ul>
Mémoire	Standard : 1 280 Mo (1 024 Mo de mémoire principale et 256 Mo de mémoire IP fixe)
	Maximum : Extensible à 2 304 Mo
	Emplacements : Un emplacement DIMM disponible pour l'extension mémoire.
Dimensions extérieures (L x l x H)	606,8 x 575,0 x 815,5 mm (sans bac optionnel)
Poids (consommables inclus)	71,5 Kg
Poids de l'emballage	Papier : 9,7 kg, plastique : 2,7 kg
Température de fusion	175 °C

- a. Chargeur automatique de documents recto verso : cette fonction permet de numériser les deux côtés du papier.
- b. Niveau de pression sonore, ISO 7779. Configuration testée : installation de base avec impression recto sur papier A4.
- c. Ceci peut varier en fonction de l'environnement d'exploitation, de l'intervalle entre les impressions, du type et du format des supports.
- d. Cela varie toutefois en fonction de la configuration du produit.
- e. Durée de vie moyenne conformément à la norme ISO/IEC 19798.
- f. Nombre d'images basé sur une couleur par page. L'impression d'un document en couleurs pleines (jaune, magenta, cyan et noir) correspond à quatre images.

## Caractéristiques de l'imprimante

Élément	Description
Méthode d'impression	Impression par faisceau laser
Vitesse d'impression <sup>a</sup>	Jusqu'à 38 ppm au format A4 (40 ppm au format Lettre)
Vitesse d'impression recto verso	Jusqu'à 33 ppm au format A4 (35 ppm au format Lettre)
Délai première impression	<p><b>NOIR ET BLANC</b></p> <ul style="list-style-type: none"> <li>À partir du mode prêt : moins de 14 secondes</li> <li>À partir d'un démarrage à froid : moins de 85 secondes</li> </ul> <p><b>Couleur</b></p> <ul style="list-style-type: none"> <li>À partir du mode prêt : moins de 14 secondes</li> <li>À partir d'un démarrage à froid : moins de 85 secondes</li> </ul>
Résolution d'impression	Jusqu'à 9 600 x 600 ppp en sortie effective (600 x 600 x 4 ppp)
Langage d'impression	PCL5ce, PCL 6, PS 3, PDF Direct V1.4
Systèmes d'exploitation compatibles <sup>b</sup>	<ul style="list-style-type: none"> <li>Windows 2000/XP/2003/2008/Vista/7/Server 2008 R2</li> <li>Différents systèmes d'exploitation Linux</li> <li>Mac OS X 10.3 ou 10.6</li> </ul>
Interface	<ul style="list-style-type: none"> <li>USB 2.0 rapide</li> <li>Ethernet 10/100/1000 Base-TX</li> </ul>

a. La vitesse d'impression peut varier en fonction du système d'exploitation, des performances de l'ordinateur, des applications, du mode de connexion, du type et du format des supports ainsi que de la complexité de la tâche.

b. Rendez-vous sur [www.samsung.com/printer](http://www.samsung.com/printer) pour télécharger la dernière version du logiciel.

## Caractéristiques du copieur

Élément	Description
Vitesse de copie <sup>a</sup>	Jusqu'à 38 cpm au format A4 (40 cpm au format Lettre)
Délai première copie	<ul style="list-style-type: none"> <li>À partir du mode Prêt : moins de 13 secondes</li> <li>Démarrage à froid : moins de 135 secondes</li> </ul>
Résolution de copie	<p>Chargeur DADF</p> <ul style="list-style-type: none"> <li>Composant de numérisation : Jusqu'à 300 x 300 (texte, texte/photo, magazine, photo)</li> <li>Composant d'impression : Jusqu'à 600 x 600 (texte, texte/photo, magazine, photo)</li> </ul> <p>Vitre d'exposition</p> <ul style="list-style-type: none"> <li>Composant de numérisation : Jusqu'à 600 x 600 (texte, texte/photo, magazine, photo)</li> <li>Composant d'impression : Jusqu'à 600 x 600 (texte, texte/photo, magazine) Jusqu'à 1 200 x 1 200 (photo)</li> </ul>
Facteur de zoom	<ul style="list-style-type: none"> <li>Vitre d'exposition : 25 à 400 %</li> <li>Chargeur DADF : 25 à 200 %</li> </ul>
Copies multiples	1 à 999 pages

a. SDMC : la vitesse de copie repose sur la copie multiple d'un seul document.

## Caractéristiques du scanner

Élément		Description
Compatibilité		Normes TWAIN et WIA
Méthode de numérisation		Chargeur DADF et module CCD (capteur à transfert de charge) de numérisation couleur à plat
Résolution <sup>a</sup>	Norme TWAIN	Jusqu'à 600 x 600 ppp (Jusqu'à 4 800 x 4 800 ppp via l'amélioration logicielle)
	Norme WIA	Jusqu'à 600 x 600 ppp
	Numéris.vers USB	100, 200, 300 ppp
	Num v.PC	75, 150, 200, 300, 600 ppp
	Numérisation vers e-mail Numérisation vers serveur	100, 200, 300, 600 ppp (N/B) 100, 200, 300 ppp (gris, couleur)
Numérisation en réseau - Format de fichier		PDF, TIFF, JPEG <sup>b</sup>
Longueur de numérisation effective		<ul style="list-style-type: none"> <li>Vitre d'exposition : 348 mm</li> <li>Chargeur DADF : 348 mm</li> </ul>
Largeur de numérisation effective		Max. : 208 mm
Profondeur de bit couleur		<ul style="list-style-type: none"> <li>Interne : 36 bits</li> <li>Externe : 24 bits</li> </ul>
Profondeur de bit mono		<ul style="list-style-type: none"> <li>1 bit en Linéarité et Demi-teinte</li> <li>8 bits (externe), 12 bits (interne) en niveaux de gris</li> </ul>
Niveaux de gris		256 niveaux

a. La résolution maximale peut différer en fonction des applications de numérisation.

b. JPG n'est pas disponible lorsque vous sélectionnez le mode mono dans la couleur de numérisation.

## Caractéristiques du télécopieur (en option)

Élément		Description
Compatibilité		UTI-T G3
Ligne appropriée		Réseau téléphonique public commuté (RTPC) ou autocommutateur privé (PABX)
Codage des données		MH/MR/MMR/JBIG/JPEG (émission uniquement)
Vitesse du modem		33,6 Kbits/s
Vitesse de transmission		Environ 3 secondes/page <sup>a</sup>
Longueur de document maximale		Vitre d'exposition : 356 mm Chargeur DADF : 356 mm
Résolution	Noir et blanc	<ul style="list-style-type: none"> <li>Standard Jusqu'à 203 x 98 ppp</li> <li>Fine Jusqu'à 203 x 196 ppp</li> <li>Super fine Jusqu'à 300 x 300 ppp Jusqu'à 406 x 392 ppp Jusqu'à 203 x 392 ppp (R<sup>b</sup> uniquement)</li> </ul>
	Couleur	<ul style="list-style-type: none"> <li>Standard Jusqu'à 200 x 200 ppp</li> <li>Fine Jusqu'à 200 x 200 ppp</li> <li>Super fine Jusqu'à 200 x 200 ppp</li> </ul>
Demi-teinte		256 niveaux
Mémoire		HDD Store, 500 tâches
Composition automatique (numéros abrégés)		Jusqu'à 200 numéros

a. Résolution standard, MMR (JBIG), vitesse maximale du modem, phase « C » sur la mire ITU-T, mémoire Tx, mode ECM.

b. Rx - réception d'une télécopie.

# 16 Glossaire



## Remarque

Le glossaire suivant vous permet de vous familiariser avec le produit grâce à une définition des termes courants de l'impression ainsi que des termes mentionnés dans le présent guide de l'utilisateur.

### Adresse IP (Internet Protocol)

Numéro unique permettant d'identifier les périphériques d'un réseau IP afin qu'ils échangent des données.

### Adresse MAC (Media Access Control)

Identifiant unique associé à une carte réseau. Une adresse MAC est un identifiant unique codé sur 48 bits, généralement représenté par 12 caractères hexadécimaux groupés par paires (par exemple, 00-00-0c-34-11-4e). Cette adresse est généralement programmée dans la mémoire morte de la carte réseau par le constructeur et facilite la détection des machines locales par les routeurs sur des réseaux de grandes dimensions.

### AppleTalk

Suite de protocoles réseau propriétaires développée par Apple, Inc. Cette suite de protocoles, intégrée aux premiers produits Macintosh (1984), est désormais tombée en désuétude au profit de la pile de protocoles réseau TCP/IP.

### Autocommutateur

Équipement de commutation téléphonique automatique destiné aux entreprises privées.

### Barrette de mémoire DIMM (Dual Inline Memory Module)

Carte électronique qui contient de la mémoire. Une carte DIMM stocke toutes les données de l'appareil, par exemple les données d'impression, les données de télécopie reçue ou les données numérisées.

### BMP

Format d'images matricielles utilisé par le sous-système graphique de Microsoft Windows (GDI) et, communément, comme format de fichiers image sur cette plate-forme.

### BOOTP

Bootstrap Protocol. Protocole réseau permettant d'attribuer automatiquement une adresse IP à un client du réseau. Ceci s'effectue généralement dans le processus bootstrap d'ordinateurs ou de systèmes d'exploitation les exécutant. Les serveurs BOOTP attribuent l'adresse IP à chaque client à partir d'un ensemble d'adresses. Le protocole BOOTP permet aux postes de travail qui ne disposent pas de disque dur d'obtenir une adresse IP avant d'amorcer un système d'exploitation.

### Capacité de traitement

Quantité de pages n'affectant pas les performances de l'imprimante sur un mois. Généralement, l'imprimante a une durée de vie limitée par exemple au nombre de pages par an. Cette durée de vie correspond à la capacité moyenne d'impression, qui couvre généralement la période de garantie. Par exemple, si la capacité de traitement est 48 000 pages par mois en supposant 20 jours de travail, une imprimante est limitée à 2 400 pages par jour.

### Capteur CCD (Charge Coupled Device)

Élément matériel permettant de numériser un document. Un dispositif de verrouillage des capteurs CCD est également utilisé pour maintenir le module CCD afin d'empêcher tout dommage pendant le transport.

### Cartouche de toner

Cartouche cylindrique se trouvant dans un appareil comme une imprimante et contenant du toner. Le toner est une poudre utilisée dans les imprimantes laser et les photocopieurs qui forme le texte et les images sur le papier imprimé. Le toner est fondu par la chaleur de l'unité de fusion et se fixe dans les fibres du papier.

### Chargeur automatique (ADF)

Dispositif pouvant charger automatiquement un document original afin de numériser une pile de documents en une seule tâche.

### Chargeur DADF (Duplex Automatic Document Feeder)

Dispositif pouvant charger automatiquement un document original puis le retourner, afin de numériser des documents recto verso.

### Chemin UNC (Uniform Naming Convention)

Méthode standard permettant d'accéder à des ressources partagées sous Window NT ainsi que sous d'autres produits Microsoft. Le format d'un chemin UNC est :

```
\\<nomduserveur><nomdepartage><répertoire supplémentaire>
```

### Couverture

Terme d'impression correspondant à une mesure de l'utilisation du toner. Par exemple, une couverture de 5 % signifie qu'une feuille de papier au format A4 comporte environ 5 % d'image ou de texte. Si le papier ou l'original comporte des images complexes ou une grande quantité de texte, la couverture sera supérieure à 5 % et l'utilisation du toner sera équivalente à cette couverture.

### CSV (Comma Separated Value)

Valeur séparée par des virgules ; format de fichier utilisé pour échanger des données entre des applications différentes. Ce format de fichier, utilisable sous Microsoft Excel, est devenu une norme de facto, même sous les environnements autres que Microsoft.

### Demi-teinte

Type d'image simulant des niveaux de gris en variant le nombre de points. Les zones très riches en couleur se composent d'un grand nombre de points, tandis que les zones plus claires se composent d'un moins grand nombre de points.

### DHCP (Dynamic Host Configuration Protocol)

Protocole réseau client-serveur. Un serveur DHCP fournit des paramètres de configuration spécifiques à l'hôte client DHCP demandant, généralement, des informations requises par l'hôte client pour participer à un réseau IP. Le protocole DHCP permet également l'attribution d'adresses IP aux hôtes client.

### Disque dur

Périphérique de stockage non volatile qui enregistre des données codées numériquement sur des plateaux en rotation recouverts d'une surface magnétique.

### DNS (Domain Name Server)

Le serveur de nom de domaine est un système qui stocke des informations associées au nom de domaine dans une base de donnée répartie sur des réseaux, comme Internet.

## **DRPD**

Détection sélective de tonalité d'appel. Le service téléphonique de sonnerie distincte permet à un utilisateur de se servir d'une seule ligne téléphonique pour répondre à différents numéros de téléphone.

## **ECM (Error Correction Mode)**

Mode de transmission facultatif intégré aux télécopieurs de classe 1 ou aux modems de télécopie. Ce mode détecte et corrige automatiquement toute erreur de transmission de télécopie provoquée par du bruit sur la ligne téléphonique.

## **Émulation**

Procédé permettant de reproduire le fonctionnement d'un appareil sur un autre.

Un émulateur réplique les fonctions d'un système sur un système différent de telle façon que le second fonctionne exactement comme le premier. L'émulation consiste à reproduire rigoureusement le comportement externe, ce qui la différencie de la simulation, qui renvoie à la simulation du modèle abstrait d'un système en prenant en considération le fonctionnement interne.

## **Ethernet**

Technologie de réseau informatique reposant sur des trames, pour des réseaux locaux (LAN). Il définit le câblage et la transmission de signaux de la couche physique, et les formats de trame et les protocoles pour la couche de contrôle d'accès au support (MAC)/couche liaison du modèle OSI. Ethernet a été normalisé sous la désignation IEEE 802.3. Ce protocole est devenu la technologie de réseau local la plus répandue depuis les années 1990.

## **EtherTalk**

Suite de protocoles réseau développée par Apple Computer. Cette suite de protocoles, intégrée aux premiers produits Macintosh (1984), est désormais tombée en désuétude au profit de la pile de protocoles réseau TCP/IP.

## **FDI (Foreign Device Interface)**

Carte installée à l'intérieur de l'appareil afin de permettre l'installation d'un périphérique tiers comme un monnayeur ou un lecteur de cartes. Vous pourrez ainsi activer un service d'impression payant sur votre appareil.

## **Fichier PRN**

Interface du pilote d'un périphérique permettant au logiciel d'interagir avec le pilote du périphérique en utilisant des appels de système d'entrée/sortie standard, simplifiant ainsi de nombreuses tâches.

## **Filigrane**

Image reconnaissable ou motif plus clair sur le papier, visible par transparence. Les filigranes ont été initialement introduits à Bologne, en Italie, en 1282. Ils ont été utilisés par les fabricants de papier afin d'identifier leurs produits, sur les timbres, les billets de banque et autres documents officiels afin d'empêcher la contrefaçon.

## **FTP (File Transfer Protocol)**

Protocole très répandu d'échange de fichiers sur tout réseau prenant en charge les protocoles TCP/IP (Internet ou Intranet).

## **IEEE 1284**

Norme relative au port parallèle, mise au point par l'IEEE (Institute of Electrical and Electronics Engineers). Le terme « 1284-B » renvoie à un type de fiche spécifique pour câbles parallèles se connectant au périphérique (par exemple, une imprimante).

## **IEEE (Institute of Electrical and Electronics Engineers)**

Organisation professionnelle internationale à but non lucratif dédiée à l'avancée des technologies liées à l'électricité.

## **Imprimante matricielle**

Type d'imprimante dont la tête d'impression balaie la page de part et d'autre, puis transfère l'encre en frappant un ruban encreur ; ce principe de fonctionnement est analogue à celui d'une machine à écrire.

## **Intranet**

Réseau privé qui utilise des protocoles Internet, une connectivité réseau et éventuellement le système public de télécommunications pour partager de manière sécurisée une partie des informations ou opérations d'une organisation avec ses employés. Parfois, le terme désigne seulement le service le plus visible, le site Web interne.

## **IPM (images par minute)**

Unité de mesure de la vitesse d'une imprimante. Le nombre d'images par minute indique le nombre de feuilles recto que l'imprimante peut terminer en une minute.

## **IPP (Internet Printing Protocol)**

Protocole normalisé permettant l'impression ainsi que la gestion notamment des tâches d'impression, des formats de supports ou encore de la résolution. Le protocole IPP peut être utilisé en local ou via Internet pour des centaines d'imprimantes et prend en charge le contrôle d'accès et l'authentification, ce qui en fait une technologie d'impression plus fiable et plus sécurisée que ses prédécesseurs.

## **IPX/SPX**

IPX/SPX : protocole d'échange de paquets entre réseaux/protocole d'échange de paquets séquentiels. Protocole réseau utilisé par les systèmes d'exploitation Novell NetWare. Les protocoles IPX et SPX offrent des services de connexion similaires à TCP/IP. Le protocole IPX est comparable au protocole IP ; et SPX, au protocole TCP. IPX/SPX ont été conçus initialement pour les réseaux locaux (LAN). À ce titre, ils sont des protocoles très performants pour cet usage (généralement, les performances dépassent celles des protocoles TCP/IP sur un réseau local).

## **ISO (International Organization for Standardization)**

Organisme international de normalisation composé de représentants d'institutions de normalisation nationales. Il définit des normes commerciales et industrielles à l'échelle mondiale.

## **ITU-T (International Telecommunication Union)**

Organisme international de normalisation et de régulation des télécommunications et des transmissions hertziennes internationales. Ses missions principales incluent la normalisation et l'attribution de bandes de fréquences hertziennes, et la gestion de l'interconnexion entre les différents pays afin de permettre les appels internationaux. Le -T de ITU-T renvoie à télécommunication.

## **JBIG (Joint Bi-level Image Experts Group)**

Norme de compression d'image sans pertes de précision ou de qualité, développée pour la compression des images binaires, notamment des télécopie, mais aussi pour d'autres images.

## **JPEG (Joint Photographic Experts Group)**

Format de compression avec pertes utilisée pour les photographies. Ce format est utilisé pour le stockage et la transmission de photographies sur Internet.

## **LDAP (Lightweight Directory Access Protocol)**

Protocole réseau d'interrogation et de modification des services d'annuaire sur TCP/IP.

## **Masque de sous-réseau**

Code utilisé conjointement à l'adresse réseau permettant de déterminer la partie de l'adresse correspondant à l'adresse réseau et la partie de l'adresse correspondant à l'adresse de l'hôte.

## **MFP (Multi Function Peripheral)**

Équipement bureautique doté des fonctionnalités suivantes : impression, télécopie, scanner, etc.

## **MH (Modified Huffman)**

Algorithme de compression recommandé par l'ITU-T T.4 permettant de réduire le volume des données image à transmettre entre des télécopieurs. L'algorithme MH est un procédé d'encodage RLE basé sur un livre de codes, optimisé pour la compression des espaces blancs. Dans la mesure où la plupart des télécopies sont constituées d'espaces blancs, ce procédé réduit les temps de transmission de la plupart des télécopies.

## **Mire n° 1 de l'ITU-T**

Mire de test normalisée, publiée par l'ITU-T, pour les transmissions de télécopies.

## **MMR (Modified Modified READ)**

Algorithme de compression recommandé par l'ITU-T T.6.

## **Modem**

Appareil permettant de moduler le signal d'une porteuse afin d'encoder des données numériques et de démoduler un tel signal afin de décoder des données transmises.

## **MR (Modified Read)**

Algorithme de compression recommandé par l'ITU-T T.4. MR encode la première ligne numérisée en MH. La ligne suivante est comparée à la première ; ensuite, les différences sont établies puis encodées et transmises.

## **NetWare**

Système d'exploitation réseau développé par Novell, Inc. À l'origine, il utilisait le multitâche coopératif pour exécuter plusieurs services sur un micro-ordinateur et les protocoles réseau reposaient sur la pile XNS de Xerox. Aujourd'hui, NetWare prend en charge aussi bien TCP/IP que IPX/SPX.

## **Niveaux de gris**

Nuances de gris représentant les parties claires et foncées d'une image lorsque les images couleur sont converties en niveau de gris ; les couleurs sont représentées par différents niveaux de gris.

## **OPC (Organic Photo Conductor)**

Dispositif créant une image virtuelle pour l'impression à l'aide d'un faisceau laser émis par l'imprimante laser ; il est généralement de couleur verte ou grise et de forme cylindrique.

L'unité d'exposition de l'unité d'imagerie s'utilise lentement à mesure qu'elle est utilisée par l'imprimante et doit être remplacée de manière appropriée car elle est rayée par le grain du papier.

## **Originaux**

Premier exemplaire d'un document comme une photographie ou du texte, qui est copié, reproduit ou traduit afin de produire d'autres exemplaires, mais qui n'est pas issu d'un autre document.

## **OSI (Open Systems Interconnection)**

Modèle de transmission des données développé par l'Organisation internationale de normalisation (ISO). Le modèle OSI définit une méthode standard et modulaire de conception des réseaux qui divise l'ensemble des fonctions complexes nécessaires en des couches fonctionnelles, autonomes et administrables. Les couches sont, de haut en bas, les suivantes : application, présentation, session, transport, réseau, liaison et physique.

## **Panneau de commande**

Le panneau de commande est une zone plane, généralement verticale, sur laquelle s'affichent les outils de commande et de surveillance. Il se trouve généralement à l'avant de l'appareil.

## **Passerelle**

Connexion entre des réseaux informatiques ou entre un réseau informatique et une ligne téléphonique. Celle-ci est très répandue, puisqu'il s'agit d'un ordinateur ou d'un réseau qui autorise l'accès à un autre ordinateur ou réseau.

## **PCL (Printer Command Language)**

Langage de description de page (LDP), devenu une norme de l'industrie, développé par HP comme protocole d'impression. Développé à l'origine pour les imprimantes à jet d'encre, PCL a été appliqué aux imprimantes thermiques, matricielles et aux imprimantes page par page.

## **PDF (Portable Document Format)**

Format de fichier propriétaire développé par Adobe Systems pour représenter les documents bidimensionnels dans un format indépendant du périphérique ou de la résolution.

## **Pilote d'impression**

Programme utilisé pour transmettre des commandes et des données de l'ordinateur vers l'imprimante.

## **PostScript (PS)**

Langage de description de page et de programmation utilisé principalement dans les domaines de l'électronique et de la publication assistée par ordinateur ; il exécute un interpréteur pour générer une image.

## **PPM (pages par minute)**

Unité de mesure permettant de déterminer la cadence d'une imprimante, c'est-à-dire le nombre de pages pouvant être produites par l'imprimante en une minute.

## **PPP (point par pouce)**

Unité de mesure de la résolution de numérisation et d'impression. De manière générale, une forte valeur de PPP se traduit par une plus grande résolution, des détails d'image plus fins et un volume de fichier plus élevé.

## **Profondeur de bit**

Terme d'infographie désignant le nombre de bits représentant la couleur d'un pixel dans une image matricielle. Une profondeur de bit (ou de couleur) plus élevée permet d'obtenir une gamme de couleurs plus large. Plus le nombre de bits est élevé, plus le nombre des couleurs possibles est grand. Une couleur codée sur 1 bit est communément qualifiée de monochrome ou noir et blanc.

## **Protocole**

Convention ou norme qui contrôle ou permet la connexion, la communication, et le transfert de données entre deux points terminaux de calcul.



## **PS**

Voir PostScript.

## **Recto verso**

Fonctionnalité permettant un retournement automatique d'une feuille de papier afin d'imprimer (ou de numériser) sur les deux faces du papier. Une imprimante équipée de la fonction recto verso peut imprimer sur les deux faces.

## **Résolution**

Précision d'une image, mesurée en points par pouce (ppp). Plus le nombre de ppp est élevé, plus la résolution est élevée.

## **RTC (réseau téléphonique commuté)**

Réseau des réseaux téléphoniques à commutation de circuits internationaux généralement acheminé, sur les sites industriels, via le standard téléphonique.

## **SMB (Server Message Block)**

Protocole réseau dédié principalement au partage de fichiers, aux imprimantes, aux ports série et à divers échanges entre les noeuds d'un réseau. Ce protocole permet également un système de communication interprocessus authentifié.

## **SMTP (Simple Mail Transfer Protocol)**

Norme de transmission de messages sur Internet. Le protocole SMTP, reposant sur du texte, est relativement simple. Un ou plusieurs destinataires du message sont définis, puis le texte du message est transféré. Il s'agit d'un protocole client-serveur permettant à un client de transmettre des messages électroniques au serveur.

## **Support d'impression**

Support tel qu'une feuille, une enveloppe, une étiquette et un transparent pouvant être utilisé sur une imprimante, un scanner, un télécopieur ou un copieur.

## **TCP/IP (Transmission Control Protocol et Internet Protocol)**

Ensemble de protocoles de communication implémentant la pile de protocoles sur laquelle Internet ainsi que la plupart des réseaux commerciaux fonctionnent.

## **TCR (Transmission Confirmation Report)**

Journal fournissant des informations sur chaque transmission, telles que l'état de la tâche, le résultat de la transmission et le nombre de pages envoyées. L'impression de ce journal peut être paramétrée pour être effectuée après chaque tâche ou bien après chaque échec de transmission.

## **TIFF (Tagged Image File Format)**

Format d'image matricielle à résolution variable. De manière générale, le format TIFF correspond aux données image provenant d'un scanner. Les images TIFF utilisent des balises et des mots-clés définissant les caractéristiques de l'image incluse au fichier. Ce format flexible et multiplate-forme peut être utilisé pour des images créées sous différentes applications de traitement d'images.

## **TWAIN**

Norme de l'industrie relative aux scanners et aux logiciels. En utilisant un scanner compatible TWAIN avec un programme compatible TWAIN, une tâche de numérisation peut être lancée à partir de ce programme. Capture d'image API pour systèmes d'exploitation Microsoft Windows et Apple Macintosh.

## **Tri**

Méthode d'impression de documents comportant plusieurs exemplaires en différents jeux de tirages. Lorsque le tri est sélectionné, le périphérique imprime un jeu dans son intégralité avant d'imprimer d'autres exemplaires.

## **Unité de fusion**

Pièce de l'imprimante laser qui fixe le toner sur le support d'impression. Cette unité est constituée d'un rouleau thermique et d'un rouleau secondaire. Une fois le toner transféré sur le papier, l'unité de fusion applique la chaleur et la pression requises pour que le toner adhère de manière permanente sur le papier ; c'est la raison pour laquelle le papier est chaud en sortant de l'imprimante laser.

## **URL**

L'URL (Uniform Resource Locator) est l'adresse globale des documents et des ressources sur Internet. La première partie de l'adresse indique le protocole utilisé, la seconde partie spécifie l'adresse IP ou le nom de domaine correspondant à l'emplacement de la ressource.

## **USB**

USB (Universal serial bus) est une norme développée par USB Implementers Forum, Inc. pour connecter les ordinateurs et les périphériques. Contrairement au port parallèle, le port USB est conçu pour permettre de connecter un seul ordinateur à plusieurs périphériques.

## **Valeur par défaut**

Valeur ou paramètre appliqué en sortie d'usine ou lorsque l'appareil a été réinitialisé.

## **Voyant**

Semiconducteur qui indique l'état de l'appareil.

## **WIA (Windows Imaging Architecture)**

Architecture graphique lancée initialement sous Windows Me et Windows XP. Une tâche de numérisation peut être lancée à partir de ces systèmes d'exploitation à l'aide d'un scanner compatible WIA.

# INDEX

- A**
- adresse électronique
    - enregistrement 7.6
    - global 7.6
    - groupe 7.6
    - individuelle 7.6
    - saisie des adresses électroniques dans le champ de saisie 7.7
  - assemblé 5.4
  - authentification
    - comptabilité réseau 10.8
    - configuration 3.5, 10.2
    - impression d'un journal 10.2, 10.11
- B**
- bac
    - bac optionnel 1.3
    - bac 1 1.3
    - réglage de la largeur et de la longueur 4.8
  - bac optionnel 1.2, 1.3, 13.1
  - bac polyvalent 1.3
  - barrette de mémoire DIMM
    - installation 14.1
  - bis/pause 1.5
  - bourrage papier
    - conseils pour éviter les bourrages papier 12.12
    - retrait de l'original de la vitre d'exposition 12.2
    - retrait de l'original du chargeur DADF 12.1
    - retrait du papier au niveau de l'unité de fusion 12.9
    - retrait du papier au niveau de la zone de sortie 12.8
    - retrait du papier au niveau du bac optionnel 12.5, 12.6
    - retrait du papier au niveau du bac polyvalent 12.8
    - retrait du papier au niveau du bac 1 12.4
    - retrait du papier au niveau du module d'empilement (module de finition) 12.10
    - retrait du papier au niveau du module recto verso 12.10
- C**
- capot avant 1.3
  - capot latéral 1.3
  - caractéristiques techniques 15.1
  - cartouche d'agrafes
    - commande 1.2
    - remplacement 14.2
  - cartouche d'agrafes
    - commande 13.1
  - cartouche de toner 1.3
  - CD-ROM du logiciel d'impression 2.1
  - centrer auto 5.11
  - chargeur DADF
    - bac d'alimentation 1.3
    - bac de sortie 1.3
    - capot 1.3
    - guides latéraux 1.3
  - clavier 3.7
  - code distant 10.5
  - commande de consommables 13.1
  - configuration de copie 10.4
  - configuration de l'appareil 1.8, 10.1
    - état de l'appareil 10.2
  - configuration de télécopie 10.5
  - configuration par pays 10.5
  - consommables
    - commande de consommables 13.1
    - durée de vie estimée de l'unité d'imagerie 10.3, 11.6
    - durée de vie estimée de la cartouche de toner 10.3, 11.4
    - gestion 10.3
    - suivi de la durée de vie des consommables 10.2, 11.1
  - contraste
    - copie 5.5
    - numérisation 7.11, 9.5
    - télécopie 6.7
  - copie
    - affiche 5.7
    - copie 5.2
    - copie recto verso 5.3
    - couvertures 5.8
    - création d'un livret 5.8
    - date et heure 10.4
    - déplacement de la marge 5.11
    - format des originaux 5.3
    - indicateur d'identifiant 10.4
    - numéro de page 10.4
    - réduire/agrandir 5.3
    - résolution des problèmes de copie 12.23
    - suppression de l'arrière-plan 5.11
    - suppression du bord 5.9
    - transparents 5.9
  - copie livre 5.8
  - copie pages multiples 5.6
- D**
- date et heure 3.5, 10.2
    - impression de la date et de l'heure sur les impressions 10.2, 10.4
  - dépannage 12.1
  - départ 1.5
  - déplacement de la marge 5.11
  - documents enregistrés 11.2
  - duplication 5.7
- E**
- économie d'énergie 1.5, 1.7, 3.6
    - matériel 1.5, 1.7
    - utilisation du mode économie d'énergie 3.6, 10.3
  - écran d'affichage 1.5
  - écran tactile
    - résolution des problèmes 12.16
  - effacement du fond
    - numérisation 7.11
  - enregistrement auprès du service de maintenance 10.2
  - envoi de télécopie
    - envoi d'une télécopie 6.3
    - envoi d'une télécopie prioritaire 6.5
    - envoi différé 6.4
    - envoi manuel d'une télécopie 6.4
    - envoi recto verso 6.3
    - recomposition du dernier numéro 6.4
    - réglage de l'en-tête de télécopie 6.3
    - renvoi automatique 6.4
  - état de l'appareil 1.8

- F**
- FDI
    - embout 1.4
  - FDI (Foreign Device Interface)
    - authentification 10.8
  - FDI (interface pour périphérique étranger)
    - commande 1.2, 13.2
  - finisseur (Module d'empilement & Agrafeuse)
    - commande 13.2
  - format d'origine
    - numérisation 9.4
  - format des originaux
    - copie 5.3
    - numérisation 7.10
  - format du fichier numérisé 7.12, 9.6
  - FTP 7.9
- G**
- gestion des consommables 10.3
  - groupe
    - numéro de télécopie de groupe 6.8
- I**
- ID copie 5.5
  - identifiant terminal 10.5
  - impression 8.1
    - mémoire USB 9.7
    - résolution des problèmes 12.17
  - impression/journal
    - configuration réseau 10.11
    - confirmation de numérisation vers serveur 10.12
    - depuis le site Web 11.10
    - informations consommables 10.11
    - journal d'authentification réseau 10.11
    - journal de configuration 10.12
    - journal de confirmation d'e-mails 10.12
    - journal de numérisation 11.1
    - journal de télécopie 10.12, 11.1
    - journal des tâches programmées 10.11
    - journal système 11.1
    - liste des polices PCL 10.11
    - liste des polices PS3 10.11
    - rapport d'utilisation 10.11
    - rapport de comptabilité 10.11
  - indicateur d'identifiant de copie 10.4
  - individuel
    - numéro de fax individuel 6.7
  - individuelle
    - adresses électroniques pour la numérisation 7.6
  - infos sur l'appareil 10.1
  - interrompre 1.5
- J**
- journal 10.11
  - JPEG 7.12, 9.6
- K**
- kit de télécopie en option
    - activation de la fonction suite à l'installation du kit 14.3
    - commande 1.2, 13.1
- L**
- langue 3.6
  - ligne 1.5
    - envoi d'une télécopie 6.4
    - matériel 1.5
  - Linux
    - configuration requise 2.3
    - problèmes 12.26
  - logiciel fourni 2.1
- M**
- Macintosh
    - configuration requise 2.3
    - problèmes 12.28
  - maintenance 11.1
  - maintenance
    - cartouche de toner 11.3
    - pièces de rechange 11.9
  - mémoire flash USB
    - impression 9.7
    - numérisation 9.2
  - message à l'écran 12.12
  - message d'erreur 12.12
  - messagerie
    - code de la messagerie 6.10
    - création d'une messagerie 6.10
    - enregistrement des originaux 6.11
    - envoi vers une messagerie distante 6.11
    - impression des données d'une messagerie 6.11
    - liste des messageries 6.10
    - numéro de la messagerie 6.10
    - relève 6.10
    - suppression des données de la messagerie 6.11
  - mode couleur
    - numérisation 7.11, 9.5
    - télécopie 6.7
  - mode de correction des erreurs 10.5
- module de finition (empilement et agrafage)
  - bourrage papier 12.10
  - commande 1.2
  - connexion 1.4
- mono 7.11
- monochrome 9.5
- N**
- nettoyage
    - extérieur 11.3
    - intérieur 11.3
    - module de numérisation 11.3
  - notification
    - réception d'une télécopie dans la messagerie 6.11
  - notification de renouvellement de cartouche de toner 11.2
  - numérisation
    - contraste 7.11, 9.5
    - effacement du fond 7.11
    - format d'origine 9.4
    - format de fichier 7.12, 9.6
    - format des originaux 7.10
    - impression d'un journal d'e-mail 11.1
    - l'envoyer par courrier électronique 7.5
    - l'envoyer par FTP 7.9
    - l'envoyer par SMB 7.9
    - mémoire flash USB 9.2
    - mode couleur 7.11, 9.5
    - qualité 7.12, 9.5
    - résolution 7.10, 9.4
    - résolution des problèmes de numérisation 12.23
    - suppression de l'arrière-plan 9.5
    - type d'original 7.11
    - type de document 9.4
  - numérisation en niveaux de gris 7.11, 9.5
  - numérisation vers e-mail
    - confirmation 10.12
  - numérisation vers serveur 7.9
  - numériser vers e-mail 7.5
  - numériser vers serveur
    - confirmation 10.12
  - numéro abrégé 6.7
  - numéro de série 11.1
  - numérotation des pages de copie 10.4
- O**
- OCR 7.12, 9.6
  - options de sortie 10.3
  - originaux 4.1
    - chargement dans le chargeur DADF 4.1
    - chargement sur la vitre d'exposition 4.1
    - suppression d'un bourrage papier 12.1

- P**
- panneau de configuration 1.3, 1.5
  - papier
    - chargement dans le bac optionnel 4.8
    - chargement dans le bac polyvalent 4.9
    - chargement dans le bac 1 4.8
    - définition du format papier du bac 4.10
    - modification du format 4.8
    - problèmes d'alimentation papier 12.16
    - suppression d'un bourrage 12.3
  - param. admin 10.1
  - paramètres généraux 10.2
  - paramètres par défaut 3.7
    - chargement du papier 3.6
    - économiseur d'énergie 10.3
    - gestion des bacs 10.3
    - gestion des consommables 10.3
    - langue 10.3
    - mesures 10.2
    - modification des paramètres par défaut 3.7
    - options de sortie 10.3
    - paramètres du bac 3.6
    - réglage d'altitude 10.3
    - réglage de l'en-tête de télécopie 6.3
    - son 10.3
    - temporisation système 10.3
    - test appareil 10.3
  - pilote
    - fonction 2.2
    - installation 3.3
  - PostScript
    - fonctions du pilote 2.2
    - problèmes 12.25
  - prise de ligne téléphonique (LINE) 1.4
  - problèmes
    - chargeur de papier 12.16
  - problèmes
    - copie 12.23
    - écran tactile 12.16
    - impression 12.17
    - Linux 12.26
    - Macintosh 12.28
    - message à l'écran 12.12
    - numérisation 12.23
    - numérisation en réseau 12.24
    - PostScript 12.25
    - qualité d'impression 12.20
    - télécopie 12.24
    - Windows 12.25
- Q**
- qualité
    - numérisation 7.12
    - résolution des problèmes d'impression 12.20
  - qualité numérisation 9.5
- R**
- réception de télécopie
    - en mémoire 6.6
    - modification du mode de réception 6.5
    - réception recto verso 6.6
    - réception sécurisée 6.6
    - répondeur/fax 6.5
    - téléphone auxiliaire 6.6
  - recto verso
    - copie 5.3
    - numérisation 7.10, 9.4
    - télécopie 6.6
  - recupérateur de toner usagé
    - remplacement 11.8
  - réglage d'altitude 10.3
  - relève
    - enregistrement des originaux en vue de leur relève 6.9
    - impression du document relevé 6.9
    - relève d'une télécopie distante 6.9
    - relève depuis une messagerie distante 6.10
    - suppression du document relevé 6.9
  - remplacement
    - recupérateur de toner usagé 11.8
  - remplacement de composants
    - cartouche de toner 11.5
    - unité d'imagerie 11.6
  - remplacement de l'agrafeuse 14.2
  - répertoire
    - répertoire de télécopie de SyncThru Web Service 6.8
    - télécopie 6.7
  - répondeur/fax 6.5
  - réseau
    - configuration 3.2, 10.7
    - configuration requise 3.2
    - port 1.4
  - résolution
    - numérisation 7.10, 9.4
    - télécopie 6.7
- S**
- service en option 10.9
  - SMB 7.9
  - socle 1.2, 1.3, 13.1
  - son 10.3
  - statut tâche 1.5, 1.8
  - stop 1.5
  - support d'impression
    - consignes 4.4
    - formats de support 4.4
    - sélection du support d'impression 4.2
  - support d'impression
    - caractéristiques 4.3
  - suppression de l'arrière-plan
    - copie 5.11
    - numérisation 9.5
    - télécopie 6.7
  - suppression des trous de perforation 5.10
  - supprimer 1.5
  - SyncThru Web Service 11.10
    - adresse électronique 7.5
    - paramètre SMB/FTP 7.9
    - paramètres de télécopie 6.8
- T**
- télécopie
    - activation du kit de télécopie en option 10.9, 14.3
    - contraste 6.7
    - impression d'un journal de télécopie 11.1
    - mode couleur 6.7
    - recto verso 6.6
    - répertoire 6.7
    - résolution 6.7
    - résolution des problèmes de télécopie 12.24
    - suppression de l'arrière-plan 6.7
    - type de document 6.7
  - téléphone 6.5
  - téléphone auxiliaire 6.6
  - temporisation système 3.6
  - TIFF 7.12, 9.6
  - tout effacer 1.5
  - type d'original
    - numérisation 7.11
  - type de document
    - copie 5.5
    - numérisation 9.4
    - télécopie 6.7

## U

### USB

port 1.4

## V

verrouillage CCD 1.3

voyant 1.5

voyant

écon. énerg. 1.7

Interrompre 1.7

Statut 1.7

## W

### Windows

configuration requise 2.2

problèmes 12.25







Imprimante Samsung

---

## **Section Logiciel**



# TABLE DES MATIÈRES

## Chapitre 1: INSTALLATION DU LOGICIEL D'IMPRESSION SOUS WINDOWS

Installation du logiciel d'impression .....	5
Installation du logiciel pour une impression en mode local .....	5
Installation du logiciel pour une impression en réseau .....	8
Réinstallation du logiciel d'impression .....	11
Suppression du logiciel d'impression .....	12
Installation du pilote d'imprimante mono .....	12

## Chapitre 2: IMPRESSION ÉLÉMENTAIRE

Impression d'un document .....	14
Impression dans un fichier (PRN) .....	15
Paramètres de l'imprimante .....	15
Onglet De base .....	16
Onglet Papier .....	16
Onglet Graphiques .....	18
Onglet Avancé .....	19
Onglet Samsung .....	19
Utilisation d'un réglage favori .....	20
Utilisation de l'aide .....	20

## Chapitre 3: OPTIONS D'IMPRESSION AVANCÉES

Impression de plusieurs pages sur une feuille (pages multiples) .....	21
Impression d'affiches .....	22
Impression de documents reliés .....	22
Impression recto/verso .....	23
Modification des proportions de votre documen .....	23
Impression d'un document sur un format de papier donné .....	23

Impression de filigranes .....	24
Utilisation d'un filigrane existant .....	24
Création d'un filigrane .....	24
Modification d'un filigrane .....	24
Suppression d'un filigrane .....	24
Utilisation de surimpressions .....	25
Définition de la surimpression .....	25
Création d'une surimpression de page .....	25
Utilisation d'une surimpression de page .....	25
Suppression d'une surimpression de page .....	25

#### **Chapitre 4: UTILISATION DU PILOTE POSTSCRIPT POUR WINDOWS**

Paramètres de l'imprimante .....	26
Avancée .....	26
Utilisation de l'aide .....	26

#### **Chapitre 5: UTILISATION DE L'UTILITAIRE D'IMPRESSION DIRECTE**

Utilitaire d'impression directe - Généralités .....	27
Impression .....	27
Depuis la fenêtre de l'utilitaire d'impression directe .....	27
Utilisation de l'icône .....	27
Utilisation du menu contextuel .....	27

#### **Chapitre 6: PARTAGE LOCAL DE L'IMPRIMANTE**

Configuration d'un ordinateur hôte .....	28
Configuration d'un ordinateur client .....	28

#### **Chapitre 7: NUMÉRISATION**

Numérisation via Samsung SmarThru Office .....	29
Utilisation de Samsung SmarThru Office .....	29
Guide de démarrage rapide .....	29
Utilisation de SmarThru Office .....	29
Désinstallation de Samsung SmarThru Office .....	30

Processus de numérisation avec un logiciel compatible TWAIN .....	31
Numérisation à l'aide du pilote WIA .....	31
Windows XP/Server 2003 .....	31
Windows 2008/Vista .....	31
Windows 7 .....	32

## **Chapitre 8: UTILISATION DE SMART PANEL**

Présentation de Smart Panel .....	33
Ouverture du guide de dépannage .....	34
Modification des paramètres du programme Smart Panel .....	34

## **Chapitre 9: UTILISATION DE L'IMPRIMANTE SOUS LINUX**

Instructions de démarrage .....	35
Installation du pilote Linux unifié .....	35
Installation du pilote Linux unifié .....	35
Installation de Smart Panel .....	36
Désinstallation du pilote Linux unifié .....	36
Utilisation du configurateur de pilote unifié .....	37
Ouverture du configurateur de pilote unifié .....	37
Volet Printers Configuration .....	37
Scanners Configuration .....	38
Ports Configuration .....	38
Configuration des propriétés de l'imprimante .....	39
Impression d'un document .....	39
Impression à partir d'applications .....	39
Impression de fichiers .....	40
Numérisation d'un document .....	40
Utilisation du gestionnaire d'image .....	41

## **Chapitre 10: UTILISATION DE L'IMPRIMANTE AVEC UN MACINTOSH**

Installation du logiciel sur Macintosh .....	43
Désinstallation du pilote d'impression .....	43
Configuration de l'imprimante .....	44
Avec une connexion réseau .....	44

Avec une connexion USB .....	44
Impression .....	45
Impression d'un document .....	45
Modification des paramètres de l'imprimante .....	45
Impression de plusieurs pages sur une seule feuille .....	49
Impression recto verso .....	49
Numérisation .....	50
Numérisation en USB .....	50
Numérisation en réseau .....	50

# 1 Installation du logiciel d'impression sous Windows

Ce chapitre contient les sections suivantes :

- **Installation du logiciel d'impression**
- **Réinstallation du logiciel d'impression**
- **Suppression du logiciel d'impression**
- **Installation du pilote d'imprimante mono**

## Installation du logiciel d'impression

Vous pouvez installer le logiciel d'impression pour une impression en mode local ou en réseau. Pour installer le logiciel d'impression sur l'ordinateur, effectuez la procédure d'installation appropriée en fonction de l'imprimante utilisée.

Un pilote d'imprimante est un logiciel permettant à votre ordinateur de communiquer avec votre imprimante. La procédure d'installation des pilotes dépend du système d'exploitation que vous utilisez.

Avant de commencer l'installation, fermez toutes les applications.

## Installation du logiciel pour une impression en mode local

Une imprimante locale est une imprimante directement reliée à l'ordinateur à l'aide du câble d'imprimante fourni avec l'imprimante (par exemple, un câble USB ou parallèle). Si votre imprimante est reliée à un réseau, sautez cette étape et passez à « Installation du logiciel pour une impression en réseau », page 8.

Vous pouvez installer le logiciel d'impression à l'aide de la méthode standard ou personnalisée.

**REMARQUE** : Si la fenêtre Assistant Ajout de nouveau matériel apparaît durant la procédure d'installation, fermez-la en cliquant sur , en haut à droite, ou sur **Annuler**.

## Installation standard

Il s'agit de la procédure recommandée pour la plupart des utilisateurs. Tous les composants nécessaires aux opérations de l'imprimante seront installés.

- 1 Assurez-vous que l'imprimante est connectée à votre réseau et qu'elle est sous tension.
- 2 Insérez le CD-ROM fourni dans le lecteur.  
Le CD-ROM se lance automatiquement et une fenêtre d'accueil apparaît.  
Si la fenêtre d'installation ne s'affiche pas, cliquez sur **Démarrer**, puis sur **Exécuter**. Entrez **X:\Setup.exe**, en remplaçant « X » par la lettre représentant le lecteur, puis cliquez sur **OK**.  
Si vous utilisez Windows Vista, Windows 7 et Windows Server 2008 R2, cliquez sur **Démarrer** > **Tous les programmes** > **Accessoires** > **Exécuter**.  
Saisissez **X:\Setup.exe**, en remplaçant « X » par la lettre représentant le lecteur, puis cliquez sur **OK**.  
Si la fenêtre **Exécution automatique** s'affiche dans Windows Vista, Windows 7 et Windows Server 2008 R2, cliquez sur **Exécuter Setup.exe** dans la zone **Installer or exécuter un programme** et sur **Continuer** dans la fenêtre **Contrôle de compte d'utilisateur**.
- 3 Cliquez sur **Suivant**.

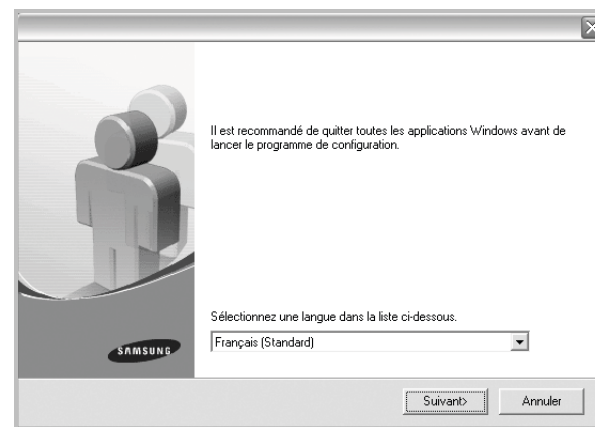

- Si nécessaire, sélectionnez une langue dans la liste déroulante.



- 4 Sélectionnez **Installation standard sur imprimante locale**. Cliquez sur **Suivant**.

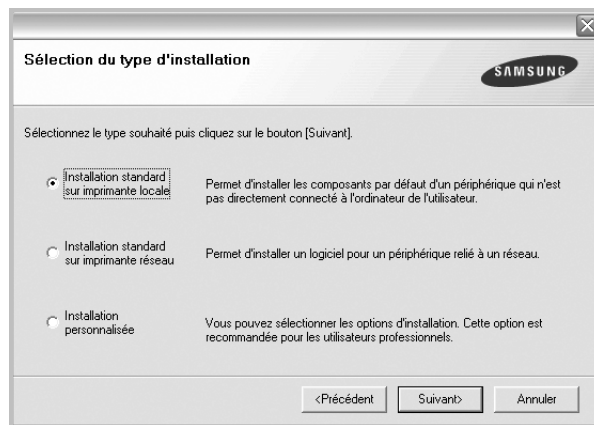

**REMARQUE:** Si l'imprimante n'est pas déjà connectée à l'ordinateur, la fenêtre suivante apparaît.

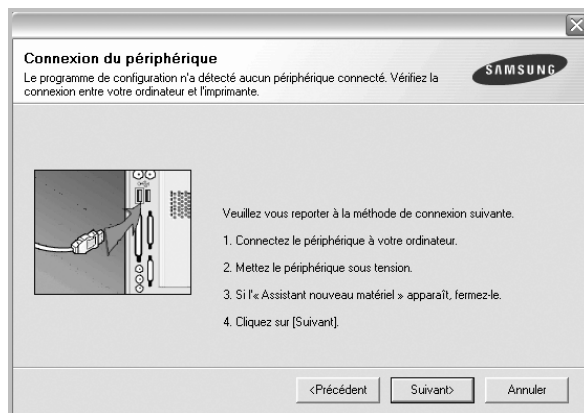

- Une fois l'imprimante connectée, cliquez sur **Suivant**.
- Si vous ne souhaitez pas connecter l'imprimante pour l'instant, cliquez sur **Suivant**, puis sur **Non** dans l'écran qui apparaît. La procédure d'installation commence alors. Une fois l'opération terminée, aucune page de test ne sera imprimée.
- **La fenêtre d'installation présentée dans ce mode d'emploi peut différer de celle qui apparaît sur votre écran. Cela dépend de l'imprimante et de l'interface utilisées.**

- 5 Une fois l'installation terminée, une fenêtre vous demandant d'imprimer une page de test apparaît. Si vous choisissez d'imprimer une page de test, cochez la case correspondante et cliquez sur **Suivant**.  
Sinon, cliquez sur **Suivant** et passez à l'étape 7.
- 6 Si la page s'imprime correctement, cliquez sur **Oui**.  
Sinon, cliquez sur **Non** pour relancer l'impression.
- 7 Pour vous inscrire en tant qu'utilisateur d'imprimante Samsung et recevoir des informations du fabricant, cochez la case correspondante et cliquez sur **Terminer**. Vous accédez alors au site Web de Samsung.

Sinon, contentez-vous de cliquer sur **Terminer**.



**REMARQUE:** Une fois la configuration terminée, si votre pilote d'impression ne fonctionne pas correctement, réinstallez-le. Reportez-vous à « Réinstallation du logiciel d'impression », page 11.

## Installation personnalisée

Vous pouvez installer divers composants.

- 1 Assurez-vous que l'imprimante est reliée à votre ordinateur et qu'elle est sous tension.
- 2 Insérez le CD-ROM fourni dans le lecteur.

Le CD-ROM se lance automatiquement et une fenêtre d'accueil s'affiche.

Si la fenêtre d'installation ne s'affiche pas, cliquez sur **Démarrer**, puis sur **Exécuter**. Entrez **X:\Setup.exe**, en remplaçant « X » par la lettre représentant le lecteur, puis cliquez sur **OK**.

Si vous utilisez Windows Vista, Windows 7 et Windows Server 2008 R2, cliquez sur **Démarrer** > **Tous les programmes** > **Accessoires** > **Exécuter**.

Saisissez **X:\Setup.exe**, en remplaçant « X » par la lettre représentant le lecteur, puis cliquez sur **OK**.

Si la fenêtre **Exécution automatique** s'affiche dans Windows Vista, Windows 7 et Windows Server 2008 R2, cliquez sur **Exécuter Setup.exe** dans la zone **Installer or exécuter un programme** et sur **Continuer** dans la fenêtre **Contrôle de compte d'utilisateur**.

### 3 Cliquez sur **Suivant**.

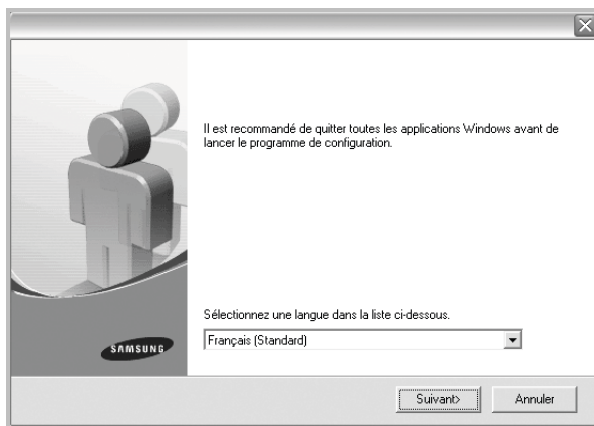

- Si nécessaire, sélectionnez une langue dans la liste déroulante.

### 4 Sélectionnez **Installation personnalisée**. Cliquez sur **Suivant**.

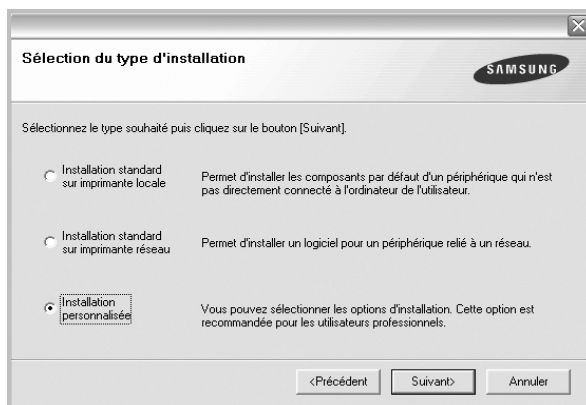

### 5 Sélectionnez l'imprimante, puis cliquez sur **Suivant**.

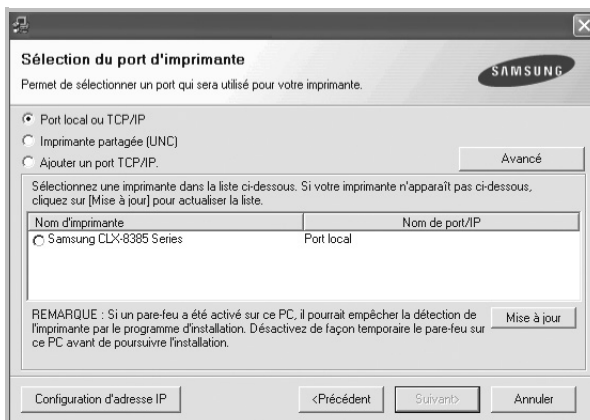

**REMARQUE:** Si l'imprimante n'est pas déjà connectée à l'ordinateur, la fenêtre suivante apparaît.

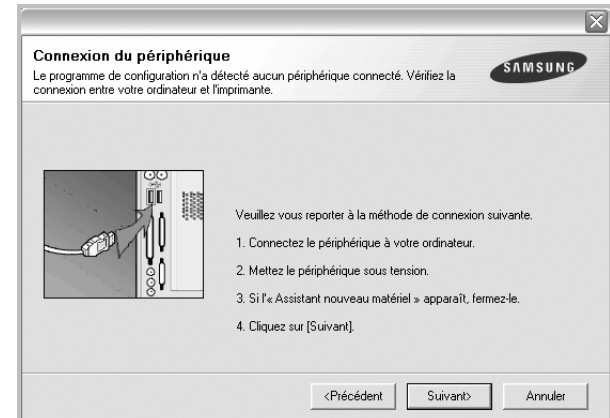

- Une fois l'imprimante connectée, cliquez sur **Suivant**.
- Si vous ne souhaitez pas connecter l'imprimante pour l'instant, cliquez sur **Suivant**, puis sur **Non** dans l'écran qui apparaît. La procédure d'installation commence alors. Une fois l'opération terminée, aucune page de test ne sera imprimée.
- *La fenêtre d'installation présentée dans ce mode d'emploi peut différer de celle qui apparaît sur votre écran. Cela dépend de l'imprimante et de l'interface utilisées.*

### 6 Sélectionnez les composants à installer, puis cliquez sur **Suivant**.

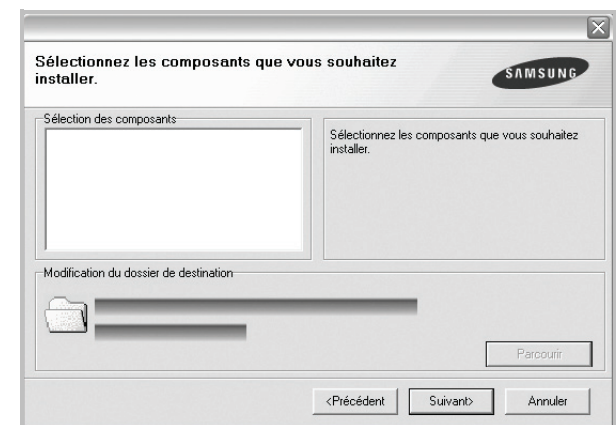

**REMARQUE:** Vous pouvez changer de dossier d'installation en cliquant sur [ **Parcourir** ] .

- ### 7
- Une fois l'installation terminée, une fenêtre vous demandant d'imprimer une page de test apparaît. Si vous choisissez d'imprimer une page de test, cochez la case correspondante et cliquez sur **Suivant**.

Sinon, cliquez sur **Suivant** et passez à l'étape 9.

- ### 8
- Si la page s'imprime correctement, cliquez sur **Oui**.

Sinon, cliquez sur **Non** pour relancer l'impression.

- 9 Pour vous inscrire en tant qu'utilisateur d'imprimante Samsung et recevoir des informations du fabricant, cochez la case correspondante et cliquez sur **Terminer**. Vous accédez alors au site Web de Samsung.

Sinon, contentez-vous de cliquer sur **Terminer**.

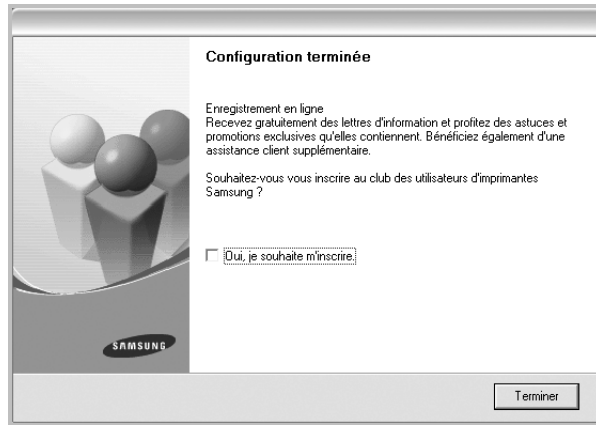

## Installation du logiciel pour une impression en réseau

Lorsque vous reliez votre imprimante à un réseau, vous devez d'abord configurer les paramètres TCP/IP de l'imprimante. Après avoir attribué et vérifié les paramètres TCP/IP, vous pouvez installer le logiciel sur chaque ordinateur du réseau.

Vous pouvez installer le logiciel d'impression à l'aide de la méthode standard ou personnalisée.

### Installation standard

Il s'agit de la procédure recommandée pour la plupart des utilisateurs. Tous les composants nécessaires aux opérations de l'imprimante seront installés.

- 1 Assurez-vous que l'imprimante est reliée à votre ordinateur et qu'elle est sous tension. Pour plus de détails sur la connexion au réseau, reportez-vous au mode d'emploi de l'imprimante.

- 2 Insérez le CD-ROM fourni dans le lecteur.

Le CD-ROM se lance automatiquement et une fenêtre d'accueil s'affiche.

Si la fenêtre d'installation ne s'affiche pas, cliquez sur **Démarrer**, puis sur **Exécuter**. Entrez **X:\Setup.exe**, en remplaçant « X » par la lettre représentant le lecteur, puis cliquez sur **OK**.

Si vous utilisez Windows Vista, Windows 7 et Windows Server 2008 R2, cliquez sur **Démarrer > Tous les programmes > Accessoires > Exécuter**.

Saisissez **X:\Setup.exe**, en remplaçant « X » par la lettre représentant le lecteur, puis cliquez sur **OK**.

Si la fenêtre **Exécution automatique** s'affiche dans Windows Vista, Windows 7 et Windows Server 2008 R2, cliquez sur **Exécuter Setup.exe** dans la zone **Installer or exécuter un**

**programme** et sur **Continuer** dans la fenêtre **Contrôle de compte d'utilisateur**.

- 3 Cliquez sur **Suivant**.

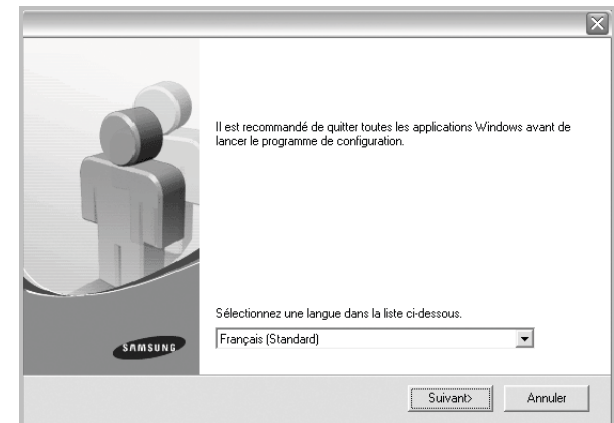

- Si nécessaire, sélectionnez une langue dans la liste déroulante.

- 4 Sélectionnez **Installation standard sur imprimante réseau**. Cliquez sur **Suivant**.

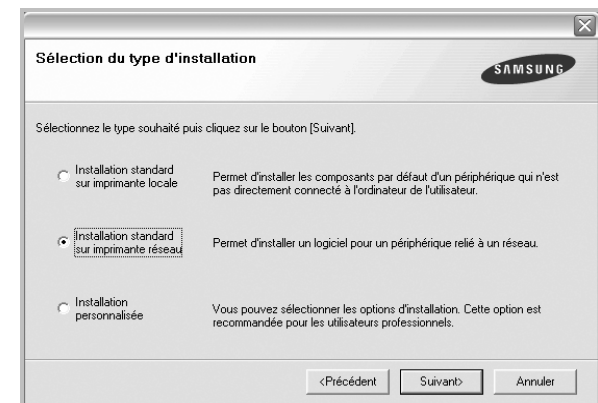

- 5 La liste des imprimantes disponibles sur le réseau apparaît. Sélectionnez dans la liste l'imprimante à installer, puis cliquez sur **Suivant**.

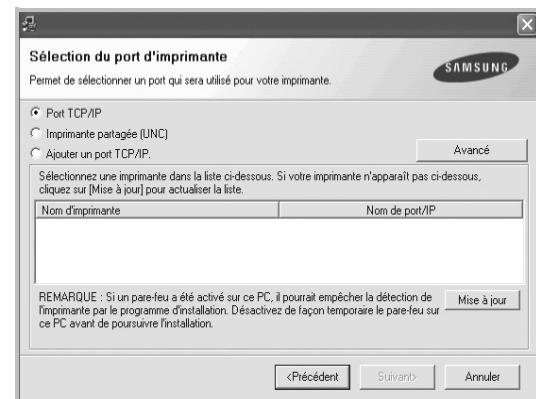

- Si vous cliquez sur le bouton **Avancé**, vous pouvez rechercher une imprimante à l'aide du **Nom de communauté SNMP**. Le nom par défaut est « public ».
- Si votre imprimante ne figure pas dans la liste, cliquez sur **Mise à jour** pour actualiser la liste ou sélectionnez **Ajouter un port TCP/IP** pour ajouter l'imprimante au réseau. Pour ajouter l'imprimante au réseau, entrez le nom de port et l'adresse IP de l'imprimante.

Pour vérifier l'adresse IP de l'imprimante ou l'adresse MAC, imprimez une page de configuration du réseau.

- Pour rechercher une imprimante réseau partagée (chemin UNC), sélectionnez **Imprimante partagée (UNC)** et entrez manuellement le nom de l'imprimante partagée, ou cliquez sur le bouton **Parcourir**.
- Si vous sélectionnez **Ajouter un port TCP/IP**, vous pouvez saisir IPv4, IPv6 ou le nom d'hôte.

**REMARQUE:** Si votre machine n'apparaît pas sur le réseau, désactivez votre pare-feu et cliquez sur **Mettre à jour**.

Sous Windows, cliquez sur **Démarrer** → **Panneau de configuration**, démarrez le pare-feu Windows et désactivez cette option. Pour les autres systèmes d'exploitation, reportez-vous au guide en ligne correspondant.

- Une fois l'installation terminée, un message vous demande d'imprimer une page de test et de vous inscrire en tant qu'utilisateur d'imprimante Samsung afin de recevoir des informations du fabricant. Si tel est votre choix, cochez les cases correspondantes, puis cliquez sur **Terminer**.

Sinon, contentez-vous de cliquer sur **Terminer**.

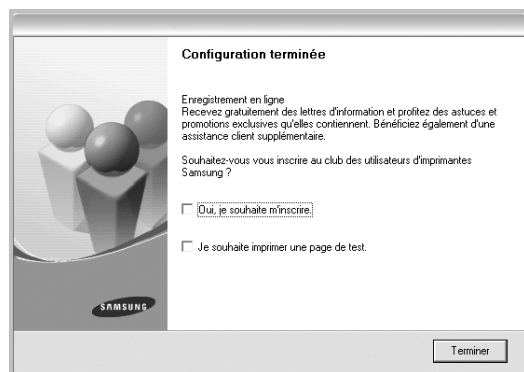

**REMARQUE:** Une fois la configuration terminée, si votre pilote d'impression ne fonctionne pas correctement, réinstallez-le. Reportez-vous à « Réinstallation du logiciel d'impression », page 11.

## Installation personnalisée

Vous pouvez installer divers composants et définir une adresse IP spécifique.

- Assurez-vous que l'imprimante est reliée à votre ordinateur et qu'elle est sous tension. Pour plus de détails sur la connexion au réseau, reportez-vous au mode d'emploi de l'imprimante.
- Insérez le CD-ROM fourni dans le lecteur.  
Le CD-ROM se lance automatiquement et une fenêtre d'accueil s'affiche.  
Si la fenêtre d'installation ne s'affiche pas, cliquez sur **Démarrer**, puis sur **Exécuter**. Entrez **X:\Setup.exe**, en remplaçant « X » par la lettre représentant le lecteur, puis cliquez sur **OK**.  
Si vous utilisez Windows Vista, Windows 7 et Windows Server 2008 R2, cliquez sur **Démarrer** > **Tous les programmes** > **Accessoires** > **Exécuter**.  
Saisissez **X:\Setup.exe**, en remplaçant « X » par la lettre représentant le lecteur, puis cliquez sur **OK**.  
Si la fenêtre **Exécution automatique** s'affiche dans Windows Vista, Windows 7 et Windows Server 2008 R2, cliquez sur **Exécuter Setup.exe** dans la zone **Installer or exécuter un programme** et sur **Continuer** dans la fenêtre **Contrôle de compte d'utilisateur**.

- Cliquez sur **Suivant**.

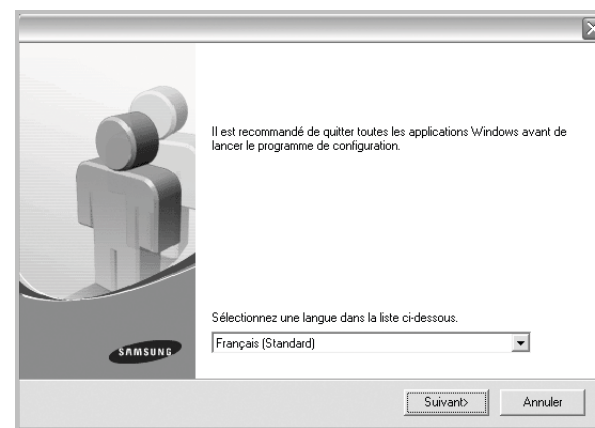

- Si nécessaire, sélectionnez une langue dans la liste déroulante.



4 Sélectionnez **Installation personnalisée**. Cliquez sur **Suivant**.

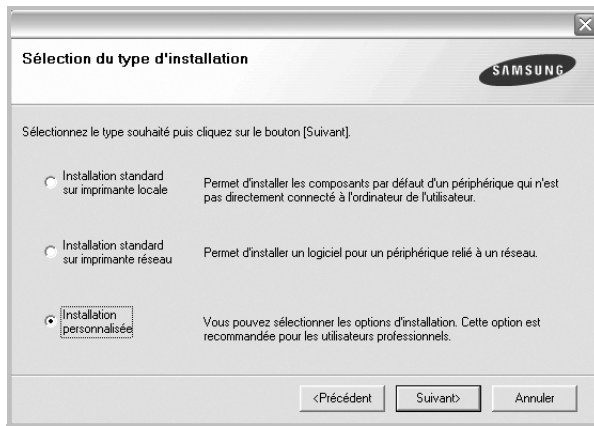

5 La liste des imprimantes disponibles sur le réseau apparaît. Sélectionnez dans la liste l'imprimante à installer, puis cliquez sur **Suivant**.

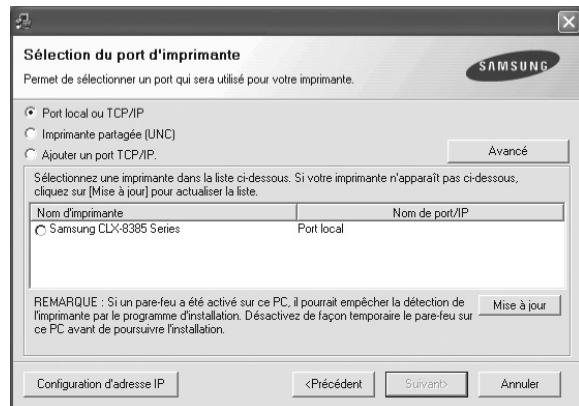

- Si vous cliquez sur le bouton **Avancé**, vous pouvez rechercher une imprimante à l'aide du **Nom de communauté SNMP**. Le nom par défaut est « public ».
- Si votre imprimante ne figure pas dans la liste, cliquez sur **Mise à jour** pour actualiser la liste ou sélectionnez **Ajouter un port TCP/IP** pour ajouter l'imprimante au réseau. Pour ajouter l'imprimante au réseau, entrez le nom de port et l'adresse IP de l'imprimante.

Pour vérifier l'adresse IP de l'imprimante ou l'adresse MAC, imprimez une page de configuration du réseau.

- Pour rechercher une imprimante réseau partagée (chemin UNC), sélectionnez **Imprimante partagée (UNC)** et entrez manuellement le nom de l'imprimante partagée, ou cliquez sur le bouton **Parcourir**.
- Si vous sélectionnez **Ajouter un port TCP/IP**, vous pouvez saisir IPv4, IPv6 ou le nom d'hôte.

**REMARQUE:** Si votre machine n'apparaît pas sur le réseau, désactivez votre pare-feu et cliquez sur **Mettre à jour**.

Sous Windows, cliquez sur **Démarrer** → **Panneau de configuration**, démarrez le pare-feu Windows et désactivez cette option. Pour les

autres systèmes d'exploitation, reportez-vous au guide en ligne correspondant.

**CONSEIL:** Si vous souhaitez définir une adresse IP spécifique sur une imprimante réseau donnée, cliquez sur le bouton **Définir l'adresse IP**. La fenêtre Configuration d'adresse IP apparaît. Procédez comme suit :



- a. Sélectionnez dans la liste l'imprimante à définir avec une adresse IP spécifique.
- b. Configurez manuellement l'adresse IP, le masque de sous-réseau et la passerelle de l'imprimante, puis cliquez sur **Configurer** pour définir l'adresse IP spécifique de l'imprimante réseau.
- c. Cliquez sur **Suivant**.

- 6 Sélectionnez les composants à installer. Une fois que vous avez sélectionné les composants, la fenêtre suivante apparaît. Vous pouvez également modifier le nom de l'imprimante, définir l'imprimante à partager sur le réseau, définir l'imprimante en tant qu'imprimante par défaut et modifier le nom de port de chaque imprimante. Cliquez sur **Suivant**.



Pour installer ce logiciel sur un serveur, cochez la case **Installation de cette imprimante sur un serveur**.

- 7 Une fois l'installation terminée, un message vous demande d'imprimer une page de test et de vous inscrire en tant qu'utilisateur d'imprimante Samsung afin de recevoir des informations du fabricant.

Si tel est votre choix, cochez les cases correspondantes, puis cliquez sur **Terminer**.

Sinon, contentez-vous de cliquer sur **Terminer**.

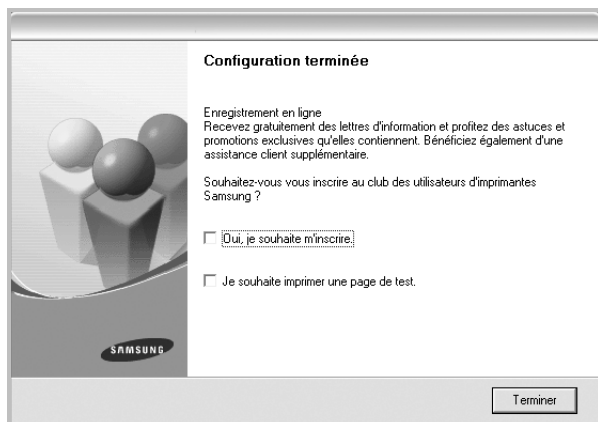

**REMARQUE:** Une fois la configuration terminée, si votre pilote d'impression ne fonctionne pas correctement, réinstallez-le. Reportez-vous à « Réinstallation du logiciel d'impression », page 11.

## Réinstallation du logiciel d'impression

Vous pouvez réinstaller le logiciel en cas d'échec de l'installation.

- 1 Démarrez Windows.
- 2 Dans le menu **Démarrer**, sélectionnez **Programmes** ou **Tous les programmes** → **le nom du pilote d'impression** → **Maintenance**.
- 3 Sélectionnez **Réparer**, puis cliquez sur **Suivant**.
- 4 La liste des imprimantes disponibles sur le réseau apparaît. Sélectionnez dans la liste l'imprimante à installer, puis cliquez sur **Suivant**.

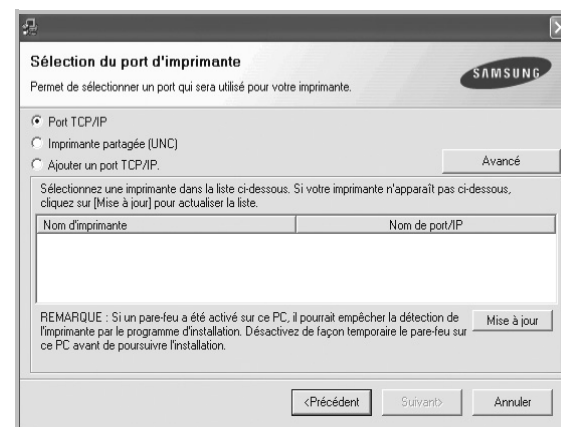

- Si vous cliquez sur le bouton **Avancé**, vous pouvez rechercher une imprimante à l'aide du **Nom de communauté SNMP**. Le nom par défaut est « public ».
- Si votre imprimante ne figure pas dans la liste, cliquez sur **Mise à jour** pour actualiser la liste ou sélectionnez **Ajouter un port TCP/IP** pour ajouter l'imprimante au réseau. Pour ajouter l'imprimante au réseau, entrez le nom de port et l'adresse IP de l'imprimante.
- Pour rechercher une imprimante réseau partagée (chemin UNC), sélectionnez **Imprimante partagée (UNC)** et entrez manuellement le nom de l'imprimante partagée, ou cliquez sur le bouton **Parcourir**.
- Si vous sélectionnez **Ajouter un port TCP/IP.**, vous pouvez saisir IPv4, IPv6 ou le nom d'hôte.

Une liste de composants apparaît : elle vous permet de réinstaller le composant de votre choix.

**REMARQUE:** Si l'imprimante n'est pas déjà connectée à l'ordinateur, la fenêtre suivante apparaît.

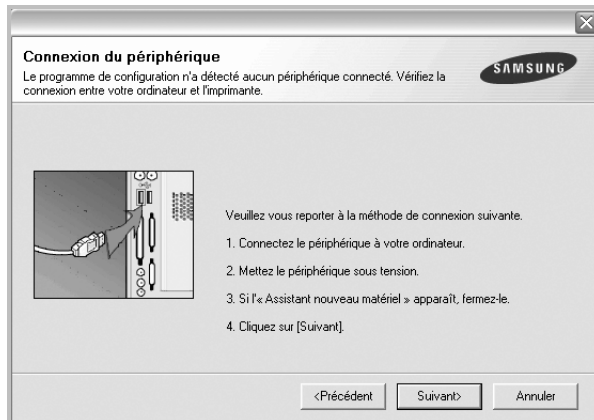

- Une fois l'imprimante connectée, cliquez sur **Suivant**.
- Si vous ne souhaitez pas connecter l'imprimante pour l'instant, cliquez sur **Suivant**, puis sur **Non** dans l'écran qui apparaît. La procédure d'installation commence alors. Une fois l'opération terminée, aucune page de test ne sera imprimée.
- *La fenêtre de réinstallation présentée dans ce mode d'emploi peut différer de celle qui apparaît sur votre écran. Cela dépend de l'imprimante et de l'interface utilisées.*

- 5 Sélectionnez les composants à réinstaller, puis cliquez sur **Suivant**.  
Si vous avez installé le logiciel d'impression pour une impression locale et que vous sélectionnez **le nom du pilote d'impression**, la fenêtre vous demandant d'imprimer une page de test apparaît. Procédez comme suit :
  - a. Pour imprimer une page de test, cochez la case correspondante et cliquez sur **Suivant**.
  - b. Si la page s'imprime correctement, cliquez sur **Oui**.  
Dans le cas contraire, cliquez sur **Non** pour l'imprimer à nouveau.
- 6 Une fois la réinstallation terminée, cliquez sur **Terminer**.

## Suppression du logiciel d'impression

- 1 Démarrez Windows.
- 2 Dans le menu **Démarrer**, sélectionnez **Programmes** ou **Tous les programmes** → **le nom du pilote d'impression** → **Maintenance**.
- 3 Sélectionnez **Supprimer**, puis cliquez sur **Suivant**.  
Une liste de composants apparaît : elle vous permet de supprimer le composant de votre choix.
- 4 Sélectionnez les composants à supprimer, puis cliquez sur **Suivant**.
- 5 Lorsque l'ordinateur vous demande de confirmer la sélection, cliquez sur **Oui**.  
Le pilote sélectionné et tous ses composants sont supprimés de l'ordinateur.
- 6 Une fois le logiciel supprimé, cliquez sur **Terminer**.

## Installation du pilote d'imprimante mono

Cette imprimante comprend des pilotes, dont un pilote mono vous permettant de l'utiliser comme imprimante monochrome. Vous devez installer le pilote mono sur votre ordinateur. Pour ce faire, procédez comme suit.

- 1 Assurez-vous que l'imprimante est connectée à votre réseau et qu'elle est sous tension ou que votre ordinateur et votre imprimante sont connectés au réseau.
- 2 Insérez le CD-ROM fourni dans le lecteur correspondant. Le CD-ROM se lance automatiquement et une fenêtre d'accueil s'affiche.
- 3 Cliquez sur **Annuler**.

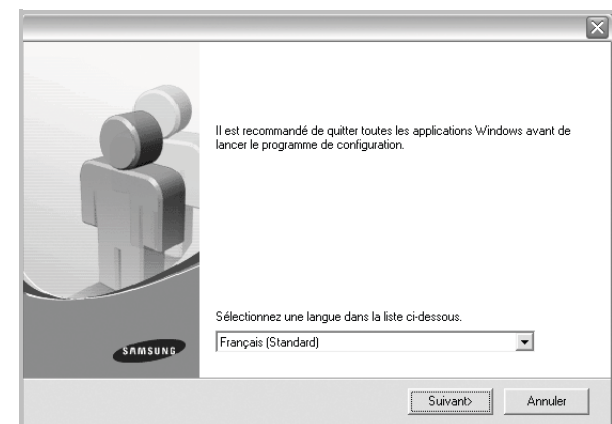

- 4 Si la fenêtre de confirmation apparaît, appuyez sur **Terminer**.
- 4 Cliquez sur **Démarrer** → **Imprimantes et télécopieurs**
- 5 Sélectionnez **Ajouter une imprimante**.



- 6 Une fois l' **Assistant Ajout d'imprimante** ouvert, cliquez sur **Suivant**.
- 7 Sélectionnez **Une imprimante locale connectée à cet ordinateur** et **Détection et installation automatique de l'imprimante Plug-and-Play** puis cliquez sur **Suivant**. Allez à l'étape 13.  
Si votre ordinateur ne trouve pas l'imprimante, passez à l'étape suivante.
- 8 Sélectionnez **Suivant** dans la fenêtre Sélectionner un port d'imprimante.
- 9 Dans la fenêtre Sélectionner un port d'imprimante, choisissez **Disque fourni....**
- 10 Cliquez sur **Parcourir** pour trouver un pilote mono pour votre imprimante.  
Exemple : Windows XP 32 bits  
Sélectionnez Lecteur de CD-ROM → **Printer** → **PC\_MONO** → **WINXP\_2000\_VISTA-32**
- 11 Sélectionnez le fichier **\*\*\*.inf** et cliquez sur **Ouvrir**.
- 12 Cliquez sur **OK** dans la fenêtre **Installer à partir du disque**.
- 13 Sélectionnez un pilote mono dans le champ **Imprimantes** et cliquez sur **Suivant**.

---

**REMARQUE:** Si vous avez déjà installé un pilote mono, utilisez la fenêtre **Utiliser un pilote existant**. Faites votre choix en fonction des instructions de la fenêtre et cliquez sur **Suivant**. En outre, en fonction de la configuration de votre ordinateur, la fenêtre de partage d'imprimante ou d'impression de page de test peut s'afficher ; effectuez votre choix.

---

- 14 Entrez le nom de votre imprimante et cliquez sur **Suivant**.
- 15 Cliquez sur **Terminer** pour commencer à installer un pilote d'imprimante mono.

---

**REMARQUE:** Si votre imprimante est connectée à un réseau, allez à l'option **Propriétés** de l'imprimante et sélectionnez l'onglet **Ports** puis cliquez sur **Ajouter un port** et **Port TCP/IP standard** et créez un nouveau port de connexion à l'imprimante. Pour créer un nouveau port, suivez la procédure indiquée dans la fenêtre de l'assistant.

---

## 2 Impression élémentaire



Ce chapitre décrit les options d'impression et présente les tâches d'impression Windows les plus courantes.

Ce chapitre contient les sections suivantes :

- **Impression d'un document**
- **Impression dans un fichier (PRN)**
- **Paramètres de l'imprimante**
  - Onglet De base
  - Onglet Papier
  - Onglet Graphiques
  - Onglet Avancé
  - Onglet Samsung
  - Utilisation d'un réglage favori
  - Utilisation de l'aide

### Impression d'un document

#### REMARQUE :

- La fenêtre du pilote d'impression **Propriétés** présentée dans ce mode d'emploi peut différer de celle qui apparaît sur votre écran. Tout dépend de l'imprimante utilisée. Néanmoins, elle conserve une fonction similaire.
- **Vérifiez quels systèmes d'exploitation sont compatibles avec l'imprimante. Reportez-vous à la section Compatibilité du système d'exploitation des Spécifications d'imprimante de votre Guide de l'utilisateur de l'imprimante.**
- Si vous avez besoin de connaître le nom exact de l'imprimante, reportez-vous au CD-ROM inclus avec l'imprimante.
- Lorsque vous sélectionnez une option dans les propriétés de l'imprimante, un point d'exclamation  ou une croix  apparaît. Le point d'exclamation signifie que vous pouvez sélectionner cette option, mais qu'elle n'est pas recommandée. Une marque  signifie que vous ne pouvez pas sélectionner cette option à cause de la configuration ou de l'environnement de votre machine.

La procédure ci-dessous décrit les étapes à suivre pour effectuer des impressions à partir de diverses applications Windows. Les étapes peuvent légèrement varier d'une application à l'autre. Pour connaître la procédure exacte, reportez-vous au mode d'emploi de votre application.

- 1 Ouvrez le document à imprimer.
- 2 Sélectionnez **Imprimer** dans le menu **Fichier**. La fenêtre **Imprimer** s'affiche. Son apparence peut légèrement varier selon les applications.

La fenêtre **Imprimer** permet de sélectionner les options d'impression de base. Parmi ces dernières, on retrouve le nombre de copies et les pages à imprimer.

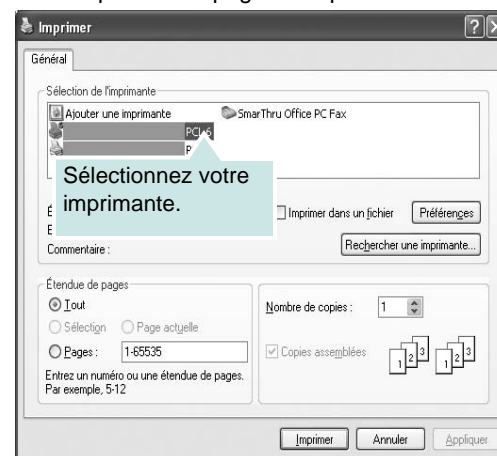

- 3 Sélectionnez votre appareil dans la liste **Sélection de l'imprimante**.  
Pour exploiter pleinement les fonctions de l'imprimante offertes par votre pilote d'impression, cliquez sur **Propriétés** ou sur **Préférences** dans la fenêtre **Imprimer** de l'application. Pour de plus amples informations, reportez-vous à la section « Paramètres de l'imprimante » à la page 15.  
Si vous voyez **Configuration**, **Imprimante**, ou **Options** dans votre fenêtre **Imprimer**, cliquez plutôt dessus. Cliquez alors sur **Propriétés** dans l'écran suivant.  
Cliquez sur **OK** pour fermer la fenêtre des propriétés de l'imprimante.
- 4 Pour lancer l'impression, cliquez sur **OK** ou sur **Imprimer** dans la fenêtre **Imprimer**.

#### REMARQUE :

- Le pilote PostScript est recommandé pour la meilleure qualité d'image imprimée à partir d'applications PostScript, par exemple Acrobat Reader®, Adobe Illustrator®, Adobe Photoshop®, etc.
- Si vous utilisez Windows Internet Explorer, l'utilitaire Samsung AnyWeb Print vous permet de gagner du temps pour les images de capture d'écran ou pour imprimer l'image. Cliquez sur **Démarrer > Tous les programmes > Samsung Printers > Samsung AnyWeb Print > Téléchargez la dernière version** pour aller sur le site de téléchargement de l'utilitaire.

## Impression dans un fichier (PRN)

Vous devrez parfois sauvegarder les données d'impression en tant que fichier.

Pour créer un fichier :

- 1 Cochez la case **Imprimer dans un fichier** dans la fenêtre **Imprimer**.

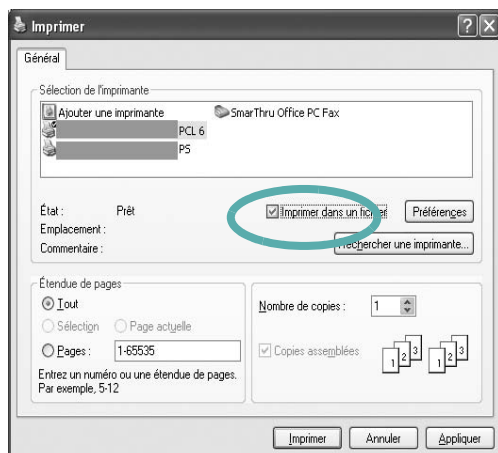

- 2 Cliquez sur **Imprimer**.
- 3 Saisissez le chemin d'accès et le nom du fichier de destination, et cliquez ensuite sur **OK**.  
Par exemple, c:\Temp\nom de fichier.

**REMARQUE** : si vous ne saisissez que le nom de fichier, le fichier est automatiquement enregistré dans **Mes documents**.

## Paramètres de l'imprimante

La fenêtre des propriétés de l'imprimante permet d'accéder à toutes les options nécessaires à l'utilisation de l'imprimante. Une fois les propriétés de l'imprimante affichées, vous pouvez consulter les paramètres et les modifier en fonction de l'impression à réaliser.

La fenêtre des propriétés de l'imprimante peut varier d'un système d'exploitation à l'autre. Ce guide de l'utilisateur du logiciel présente la fenêtre **Propriétés** telle qu'elle apparaît sous Windows XP.

La fenêtre du pilote d'impression **Propriétés** présentée dans ce mode d'emploi peut différer de celle qui apparaît sur votre écran. Tout dépend de l'imprimante utilisée.

Si vous accédez aux propriétés de l'imprimante via le dossier **Imprimantes**, d'autres onglets Windows sont disponibles (reportez-vous au mode d'emploi de Windows).

### REMARQUE :

- Généralement, les paramètres définis au niveau des applications Windows écrasent ceux spécifiés via le pilote d'impression. Commencez donc par modifier les paramètres d'impression proposés dans l'application, puis les paramètres restants dans le pilote d'impression.
- Les paramètres modifiés ne restent en vigueur que le temps d'utilisation du programme en cours. **Pour que vos modifications soient permanentes**, entrez-les dans le dossier **Imprimantes**.
- La procédure suivante se rapporte à Windows XP. Pour les autres systèmes d'exploitation Windows, reportez-vous au mode d'emploi Windows correspondant ou à l'aide en ligne.
  1. Cliquez sur le bouton **Démarrer** de Windows.
  2. Sélectionnez **Imprimantes et télécopieurs**.
  3. Cliquez sur l'**icône du pilote d'impression**.
  4. Cliquez avec le bouton droit de la souris sur l'icône du pilote d'impression et sélectionnez **Options d'impression**.
  5. Modifiez les paramètres souhaités dans chaque onglet, puis cliquez sur **OK**.

## Onglet De base

Utilisez l'onglet **De base** pour déterminer l'aspect du document imprimé. Cliquez sur l'onglet **De base** pour afficher les options ci-dessous. Voir « Impression d'un document » à la page 14 pour plus d'informations concernant l'accès aux propriétés d'imprimante.



### Orientation

L'option **Orientation** permet de choisir le sens de l'impression.

- **Portrait** : imprime les données sur la largeur de la page, dans le style d'une lettre.
- **Paysage** : imprime les données sur la longueur de la page, dans le style d'une feuille de calcul.
- **Rotation de 180 degrés** : vous permet de faire tourner la page du nombre de degrés sélectionné.

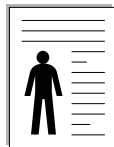

▲ Portrait

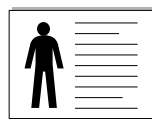

▲ Paysage

### Qualité

Les options **Qualité** disponibles peuvent varier en fonction de votre appareil. Plus la valeur est élevée, plus les caractères et les graphiques imprimés sont nets. Un réglage élevé peut également augmenter le temps d'impression d'un document.

### Options de mise en page

**Options de mise en page** vous permet de sélectionner diverses mises en page pour votre document.

- **1 page par face** est une option de mise en page de base. cette option vous permet d'imprimer une page sur une face d'une feuille.
- L'option **Plusieurs pages par face** vous permet d'imprimer plusieurs pages sur une face d'une feuille. Pour plus d'informations, voir « Impression de plusieurs pages sur une feuille (pages multiples) » à la page 21.

- L'option **Affiche** vous permet d'imprimer votre document sous forme de document de la taille d'une affiche. cette option imprime votre document sur plusieurs pages. Collez les pages imprimées ensemble pour former un document au format poster. Pour plus d'informations, voir « Impression d'affiches » à la page 22.
- L'option **Impression brochure** vous permet d'imprimer votre document sur les deux faces du papier pour en faire une brochure. Pour plus d'informations, voir « Impression de documents reliés » à la page 22.

### Impression recto-verso

**Impression recto-verso** permet d'imprimer sur les deux faces de chaque feuille. *Si cette option n'est pas visible, c'est que votre imprimante n'en dispose pas.*

- Pour plus d'informations, voir « Impression recto/verso » à la page 23.

## Onglet Papier

Utilisez les options de l'onglet **Papier** pour définir les spécifications fondamentales de manipulation du papier. Cliquez sur l'onglet **Papier** pour afficher les options ci-dessous. Voir « Impression d'un document » à la page 14 pour plus d'informations concernant l'accès aux propriétés d'imprimante.

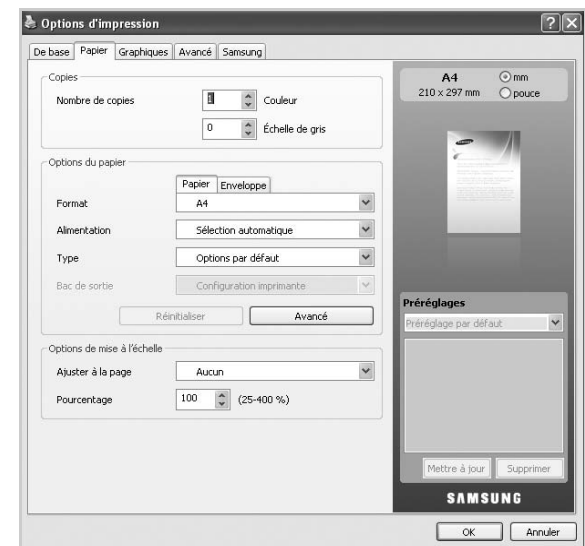

### Copies

L'option **Copies** permet de définir le nombre de copies à imprimer. Vous pouvez sélectionner le nombre de copies à imprimer en couleur et nuances de gris. Vous pouvez sélectionner une valeur comprise entre 1 et 999.

## Options du papier

**Options du papier** vous permet de choisir le bac d'alimentation papier que vous souhaitez utiliser.

---

**REMARQUE** : lors de l'impression sur une enveloppe, sélectionnez l'onglet **Enveloppe** pour définir les options.

---

- **Format** : cette option vous permet de définir le format du papier chargé dans le bac. Il apparaît alors dans la liste et vous pouvez le sélectionner.
- **Alimentation** : assurez-vous que l'option **Alimentation** est réglée sur le bac approprié. Utilisez **Bac polyvalent** lors de l'impression sur des supports spéciaux, comme des enveloppes et des transparents.
- **Type** : cette option vous permet de définir le type du papier chargé dans le bac. Il apparaît alors dans la liste et vous pouvez le sélectionner. Vous obtiendrez ainsi une qualité d'impression optimale. Dans le cas contraire, la qualité d'impression souhaitée peut ne pas être atteinte.
  - **Papier ordinaire** : papier ordinaire normal. Sélectionnez ce type si votre machine est monochrome et imprime sur du papier en fibre de coton de 60 g/m<sup>2</sup>.
  - **Papier épais** : papier épais 90 à 120 g/m<sup>2</sup>.
  - **Papier fin** : papier fin 60 à 70 g/m<sup>2</sup>.
  - **Papier en coton** : papier en fibre de coton 75 à 90 g/m<sup>2</sup>, par exemple Gilbert 25 % et Gilbert 100 %.
  - **Couleur** : papier de couleur 75 à 90 g/m<sup>2</sup>.
  - **Pré-imprimé** : papier pré-imprimé 75 à 90 g/m<sup>2</sup>.
  - **Papier recyclé** : papier recyclé 75 à 90 g/m<sup>2</sup>.
  - **Enveloppe** : enveloppe 75 à 90 g/m<sup>2</sup>.
  - **Transparent** : transparent 138 à 146 g/m<sup>2</sup>.
  - **Étiquettes** : étiquette 120 à 150 g/m<sup>2</sup>.
  - **Papier cartonné** : papier cartonné 120 à 220 g/m<sup>2</sup>.
  - **Papier de luxe** : papier de luxe 105 à 120 g/m<sup>2</sup>.
  - **Papier archive** : 70 à 90 g/m<sup>2</sup>. Si vous devez conserver l'impression pendant une longue période, par exemple des archives, sélectionnez cette option.
  - **Papier à en-tête** : papier à en-tête 90 g/m<sup>2</sup>.
  - **Perforé** : papier perforé 60 à 90 g/m<sup>2</sup>.
- **Bac de sortie** : cette option vous permet de choisir le bac de sortie pour les impressions.

---

**REMARQUE** : vous devez installer un finisseur optionnel, par exemple un finisseur à 2 bacs ou un finisseur à 4 bacs.

---

### • Options papier avancées :

#### **Première page**

Cette option permet d'utiliser un type de papier différent pour la première page d'un document. Vous pouvez sélectionner l'alimentation papier pour la première page.

Par exemple, chargez cette qualité pour la première page dans le bac papier polyvalent, et du papier ordinaire dans le bac n. Ensuite, sélectionnez **Bac n** dans l'option **Alimentation** et **Bac polyvalent** dans l'option **Première page**.

## Page de garde

Cette propriété vous permet d'imprimer une page de couverture dans un format et un type de papier spécifiques, à partir d'une source d'alimentation papier spécifique que vous avez sélectionnée. Si vous configurez les options pour une impression recto-verso, les 2 premières ou les 2 dernières pages du document seront utilisées comme couverture recto ou verso.

- **Aucune** : imprime le document sans couverture.
- **Couverture recto** : imprime le document avec une couverture avant. La couverture recto peut être une feuille vierge ou la première page du document.
- **Couverture verso** : imprime le document avec une couverture arrière. La couverture verso peut être une feuille vierge ou la dernière page du document.
- **Couverture recto et verso** : imprime le document avec une couverture avant et une couverture arrière. Les couvertures peuvent être des feuilles vierges ou la première et la dernière page du document.

## Séparateur de transparents

- **Sans séparateur** : aucune feuille de séparation n'est insérée entre les transparents.
- **Séparateur imprimé** : permet d'insérer sur les feuilles de séparation la même image que sur les transparents.
- **Séparateur vide** : permet d'insérer une feuille vierge entre les transparents.

---

**REMARQUE** : si vous cliquez sur **Réinitialiser**, les paramètres de l'option **Avancé** reviennent aux valeurs par défaut.

---

## Options de mise à l'échelle

Cette option vous permet de mettre l'impression à l'échelle sur une page, automatiquement ou manuellement. Cette option peut être grisé en fonction du paramètre **Options de mise en page** de l'onglet **De base**.

- **Ajuster à la page** : cette option vous permet d'adapter votre travail d'impression à n'importe quel format de papier, quelle que soit la taille du document. Pour plus d'informations, voir « Modification des proportions de votre document » à la page 23.
- **Pourcentage** : cette option vous permet de modifier la taille du contenu d'une page pour l'agrandir ou le réduire à l'impression, en donnant le pourcentage souhaité. Pour plus d'informations, voir « Impression d'un document sur un format de papier donné » à la page 23.



## Onglet Graphiques

Utilisez l'onglet **Graphiques** pour régler la qualité d'impression en fonction de vos besoins. Cliquez sur l'onglet **Graphiques** pour afficher les options ci-dessous. Voir « Impression d'un document » à la page 14 pour plus d'informations concernant l'accès aux propriétés d'imprimante.



### Mode Couleur

Vous pouvez choisir des options de couleur. L'option **Couleur** offre généralement la meilleure qualité d'impression qui soit pour les documents couleur. Pour imprimer un document couleur en échelle de gris, sélectionnez **Échelle de gris**. Pour ajuster manuellement les options de couleur, cliquez sur le bouton **Avancé**.

- **Avancé** : vous permet de définir manuellement les options de couleur.
  - **Niveaux** : vous permet de régler manuellement le niveau de paramètres de couleur comme la luminosité, le contraste, etc.
  - **Contretype** : vous permet de choisir le mode de couleur parmi **Paramètres par défaut**, **Paramètre ICM**, et **Couleur RVB**. (Vous pouvez importer le fichier de couleurs créé avec Samsung Easy Color Manager dans le pilote d'impression. Pour plus d'informations, consultez le site <http://solution.samsungprinter.com/personal/colormanager/>).

### REMARQUE :

- Si vous cliquez sur le bouton **Réinitialiser**, les paramètres de l'option **Avancé** reviennent aux valeurs par défaut.
- Si vous cliquez sur le bouton **Importer une image**, vous pouvez utiliser l'image souhaitée pour régler les paramètres de couleur. Cliquez sur **Image par défaut** pour utiliser l'image par défaut.

### Police/Texte

- **Texte foncé** : cochez cette case pour imprimer tout le texte de votre document plus sombre que sur un document normal.
- **Tout le texte en noir** : cochez cette case pour imprimer tous les textes de votre document en noir uni, quelle que soit la couleur dans laquelle ils apparaissent à l'écran.
- **Avancé** :
  - **Télécharger en tant que contour** : cette option permet au pilote de télécharger toutes les polices TrueType utilisées dans votre document et non enregistrées (résidentes) sur votre appareil. Si, après l'impression d'un document, vous constatez que les polices ne sont pas imprimées correctement, choisissez l'option **Télécharger en tant qu'image binaire**, puis relancez votre impression. Cette option n'est disponible que si vous utilisez le pilote d'impression PCL.
  - **Télécharger en tant qu'image binaire** : cette option permet au pilote de télécharger les polices utilisées sous forme d'images binaires. Cette option permet d'imprimer plus rapidement des documents comportant des polices complexes de langues telles que le coréen ou le chinois. L'option **Télécharger en tant qu'image binaire** est souvent utile lorsque vous imprimez à partir de programmes Adobe.
  - **Imprimer sous forme de graphiques** : cette option permet au pilote de télécharger des polices sous forme de graphiques. Cette option permet d'améliorer la vitesse d'impression de documents comportant de nombreux graphiques et relativement peu de polices TrueType.
  - **Utiliser les polices de l'imprimante** : lorsque l'option **Utiliser les polices de l'imprimante** est sélectionnée, l'imprimante utilise les polices enregistrées dans sa mémoire pour imprimer votre document, au lieu de télécharger les polices du document. Le téléchargement de polices étant très long, cette option permet d'accélérer l'impression. Lorsque vous utilisez les polices de l'imprimante, celle-ci essaie de faire correspondre les polices utilisées dans votre document avec celles enregistrées dans sa mémoire. Cependant, si vous utilisez dans votre document des polices très différentes de celles enregistrées dans l'imprimante, le résultat imprimé ne ressemblera pas à ce qui est affiché à l'écran.

---

**REMARQUE** : si vous cliquez sur le bouton **Réinitialiser**, les paramètres de l'option **Avancé** reviennent aux valeurs par défaut.

---

### Compression des données tramées

Cette option détermine le niveau de compression des images pour transférer les données d'un ordinateur vers une imprimante. Si vous définissez cette option sur **Maximum**, la vitesse d'impression sera élevée, mais la qualité d'impression sera faible.

### Contrôleur graphique

**Bord fin** : permet à l'utilisateur d'accentuer les contours des textes et des lignes fines pour améliorer la lisibilité et aligner chaque cadrage de couleur en mode d'impression couleur.



## Onglet Avancé

Utilisez l'onglet **Avancé** pour définir diverses options d'impression pour votre document. Cliquez sur l'onglet **Avancé** pour afficher les options ci-dessous. Voir « Impression d'un document » à la page 14 pour plus d'informations concernant l'accès aux propriétés d'imprimante.

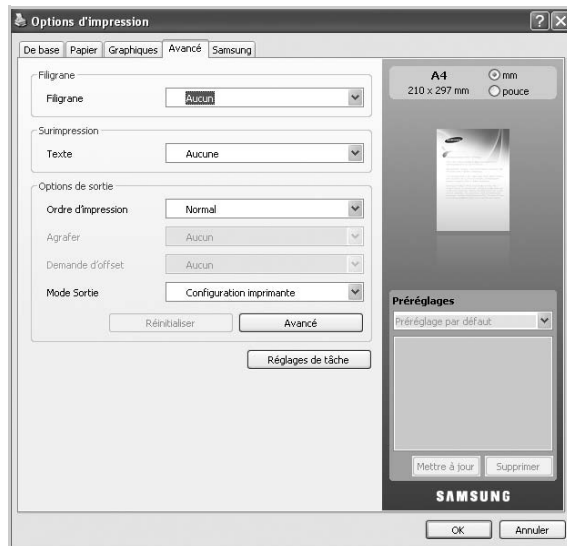

### Filigrane

Cette option vous permet d'imprimer du texte sur un document existant. Pour plus de détails, consultez « Impression de filigranes » à la page 24.

### Surimpression

Les surimpressions remplacent souvent les formulaires préimprimés et les papiers à en-tête. Pour plus de détails, consultez « Utilisation de surimpressions » à la page 25.

### Options de sortie

- **Ordre d'impression** : cette option vous permet de définir l'ordre dans lequel les pages s'imprimeront. Sélectionnez l'ordre d'impression désiré dans la liste déroulante.
  - **Normal** : cette option vous permet d'imprimer toutes les pages, de la première page à la dernière page.
  - **Ordre inversé** : cette option vous permet d'imprimer toutes les pages, de la dernière page à la première page.
  - **Pages impaires** : cette option vous permet d'imprimer uniquement les pages impaires du document.
  - **Pages paires** : cette option vous permet d'imprimer uniquement les pages paires du document.
- **Agrafer** : cette option agrafe les impressions.
- **Demande d'offset** : si vous ne souhaitez pas que les jeux d'impression soient en une seule pile, l'appareil les décale légèrement les uns des autres.
- **Mode Sortie** : cette option vous permet de choisir la disposition des impressions.

---

**REMARQUE** : vous devez installer un finisseur optionnel, par exemple un finisseur à 2 bacs ou un finisseur à 4 bacs.

---

- **Avancé** : cette option vous permet de définir des options de sortie avancées pour l'impression, par exemple, l'impression d'une page d'informations, et l'enregistrement comme formulaire pour utilisation ultérieure comme surimpression.

---

**REMARQUE** : si vous cliquez sur le bouton **Réinitialiser**, les paramètres de l'option **Avancé** reviennent aux valeurs par défaut.

---

### Réglages de tâche

Cette option vous permet de choisir la façon d'imprimer ou d'enregistrer le fichier d'impression en utilisant le disque dur optionnel.

- **Mode d'impression** : le **Mode d'impression** par défaut est **Normal** qui concerne l'impression sans enregistrer le fichier d'impression sur le disque dur optionnel.
- **ID d'utilisateur** : cette option est utilisée lorsque vous devez trouver un fichier enregistré en utilisant le panneau de commande.
- **Nom du travail** : cette option est utilisée lorsque vous devez trouver un fichier enregistré en utilisant le panneau de commande.

## Onglet Samsung

Utilisez l'onglet **Samsung** pour afficher les informations de copyright et le numéro de version du pilote. Si votre ordinateur est connecté à Internet, vous pouvez avoir accès aux services suivants :

Cliquez sur l'onglet **Samsung** pour afficher les options.

Pour savoir comment accéder aux propriétés de l'imprimante, reportez-vous à « Impression d'un document » à la page 14.

### Aide

Cette option vous permet d'ouvrir le fichier **Aide** en effectuant une recherche par mot-clé.

### Service

- **Vérification des mises à jour** : cette option vous permet de télécharger des mises à jour pour votre pilote d'impression.
- **Site Web Samsung** : cette option vous connecte directement au site Web Samsung.
- **Enregistrement** : cette option vous permet d'enregistrer votre appareil.
- **Achat de fournitures** : cette option vous permet de commander en ligne des consommables.

## Utilisation d'un réglage favori

L'option **Préréglages**, visible sur chaque de préférences à l'exception de l'onglet **Samsung**, vous permet d'enregistrer vos préférences de réglages actuels en vue d'une utilisation future.

Pour enregistrer des réglages **Préréglages** :

- 1 Dans chaque onglet, modifiez les paramètres selon vos préférences.
- 2 Entrez un nom dans la zone de saisie **Préréglages**.

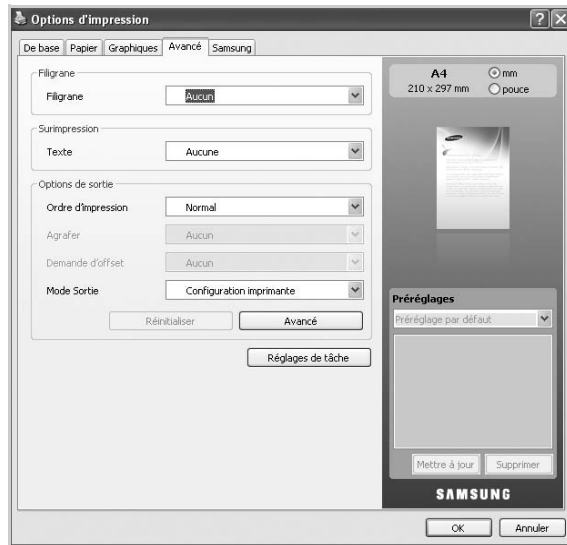

- 3 Cliquez sur **Ajouter**. Lorsque vous enregistrez des réglages **Préréglages**, tous les paramètres actuels du pilote sont enregistrés.

Si vous cliquez sur **Ajouter**, le bouton **Ajouter** est remplacé par le bouton **Mettre à jour**. Sélectionnez d'autres options et cliquez sur **Mettre à jour**, les paramètres s'ajouteront aux **préréglages** effectués.

Pour utiliser un paramétrage enregistré, sélectionnez le nom correspondant dans la liste déroulante **Préréglages**. L'appareil est à présent prêt à imprimer en fonction de votre sélection.

Pour supprimer un paramétrage enregistré, sélectionnez le nom correspondant dans la liste déroulante **Préréglages**, et cliquez sur **Supprimer**.

Vous pouvez également restaurer les réglages par défaut du pilote d'impression en sélectionnant **Préréglage par défaut** dans la liste déroulante **Préréglages**.

## Utilisation de l'aide

Cliquez sur  dans le coin supérieur droit de la fenêtre, et cliquez ensuite sur n'importe quelle option. Cet écran d'aide donne des indications détaillées sur les fonctions du pilote d'impression.

# 3 Options d'impression avancées

Ce chapitre décrit les options d'impression et présente les tâches d'impression avancées.

## REMARQUE :

- La fenêtre du pilote d'impression **Propriétés** présentée dans ce mode d'emploi peut différer de celle qui apparaît sur votre écran. Cela dépend de l'imprimante utilisée. Néanmoins, elle conserve une fonction similaire.
- *Le nom exact de l'imprimante figure sur le CD-ROM fourni.*

Ce chapitre contient les sections suivantes :

- **Impression de plusieurs pages sur une feuille (pages multiples)**
- **Impression d'affiches**
- **Impression de documents reliés**
- **Impression recto/verso**
- **Modification des proportions de votre document**
- **Impression d'un document sur un format de papier donné**
- **Impression de filigranes**
- **Utilisation de surimpressions**

## Impression de plusieurs pages sur une feuille (pages multiples)

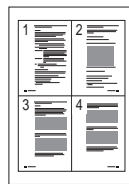

Vous pouvez sélectionner le nombre de pages à imprimer sur une même feuille. Si vous choisissez d'imprimer plusieurs pages par feuille, les pages sont réduites et organisées dans l'ordre indiqué. Vous pouvez imprimer jusqu'à 16 pages sur une même feuille.

- 1 Pour changer les paramètres d'impression à partir de votre application, accédez à la fenêtre des propriétés de l'imprimante. Reportez-vous à « Impression d'un document » à la page 14.
- 2 Sélectionnez **Plusieurs pages par face** dans la liste déroulante **Type** de l'onglet **De base**.
- 3 Sélectionnez le nombre de pages à imprimer par feuille (2, 4, 6, 9 ou 16) dans la liste déroulante **Pages par face**.
- 4 Sélectionnez l'ordre des pages dans la liste déroulante **Ordre des pages**, si nécessaire.  
Cochez la case **Bordures** pour qu'une bordure encadre chaque page imprimée sur la feuille.
- 5 Cliquez sur l'onglet **Papier** ; sélectionnez **Format**, **Alimentation**, et **Type**.
- 6 Cliquez sur **OK**, puis imprimez le document.

## Impression d'affiches

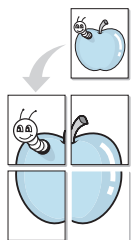

Cette fonction vous permet d'imprimer un document d'une seule page sur 4, 9 ou 16 pages que vous pouvez coller ensemble pour former une affiche.

- 1 Pour changer les paramètres d'impression à partir de votre application, accédez à la fenêtre des propriétés de l'imprimante. Reportez-vous à « Impression d'un document » à la page 14.
- 2 Cliquez sur l'onglet **De base**, puis sélectionnez **Impression d'affiche** dans la liste déroulante **Type**
- 3 Configurez l'option Affiche.  
Vous pouvez sélectionner la mise en page dans **Affiche<2x2>**, **Affiche<3x3>** ou **Affiche<4x4>**. Si vous sélectionnez **Affiche<2x2>**, le document sera automatiquement agrandi pour occuper quatre feuilles.

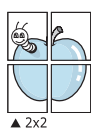

▲ 2x2

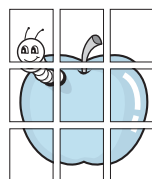

▲ 3x3

Définissez un chevauchement en millimètres ou en pouces pour reconstituer plus aisément l'affiche.

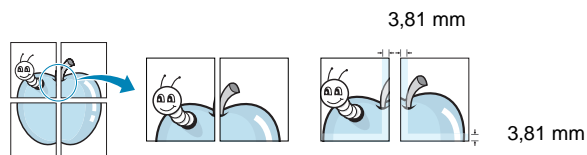

- 4 Cliquez sur l'onglet **Papier** ; sélectionnez **Format, Alimentation, et Type**.
- 5 Cliquez sur **OK**, puis imprimez le document. Vous pouvez reconstituer l'affiche en collant les feuilles ensemble.

## Impression de documents reliés

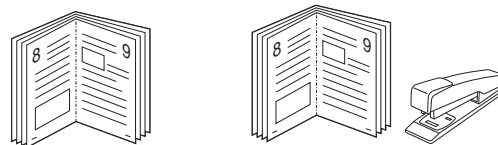

Cette fonction vous permet d'imprimer votre document en recto/verso et d'organiser les pages imprimées afin de pouvoir les relier en les pliant par leur milieu.

**REMARQUE:** Si vous souhaitez réaliser une brochure, vous devez imprimer sur un support au format Letter US, Legal US, A4, US Folio ou Oficio.

- 1 Pour changer les paramètres d'impression à partir de votre application, accédez à la fenêtre des propriétés de l'imprimante. Reportez-vous à « Impression d'un document » à la page 14.
- 2 Sélectionnez **Document relié** dans la liste déroulante **Type** de l'onglet **De base**.

**REMARQUE:** L'option **Document relié** n'est pas disponible pour tous les formats papier. Pour connaître les formats disponibles pour cette option, sélectionnez le format dans l'option **Format** de l'onglet **Papier** puis vérifiez que l'option Document relié de la liste déroulante **Type** de l'onglet **De base** est activée.

- 3 Cliquez sur l'onglet **Papier** ; sélectionnez **Format, Alimentation, et Type**.
- 4 Cliquez sur **OK**, puis imprimez le document.
- 5 Une fois le document imprimé, pliez, puis agrafez les pages.

## Impression recto/verso

Vous pouvez imprimer sur les deux faces d'une feuille de papier ; en recto/verso. Avant d'imprimer, décidez de l'orientation de vos documents. Vous ne pouvez utiliser cette fonctionnalité qu'avec du papier au format Letter, Legal, A4, US Folio ou Oficio.

Les choix suivants sont disponibles :

- **Configuration de l'imprimante** , si vous sélectionnez cette option, le paramétrage de cette fonction dépend des paramètres définis via le panneau de commande de l'imprimante. Si cette option n'est pas visible, c'est que votre imprimante n'en dispose pas.
- **Aucun**
- **Bord long**, qui est la mise en page traditionnelle utilisée pour la reliure des livres.
- **Bord court**, qui est le type souvent utilisé avec les calendriers.

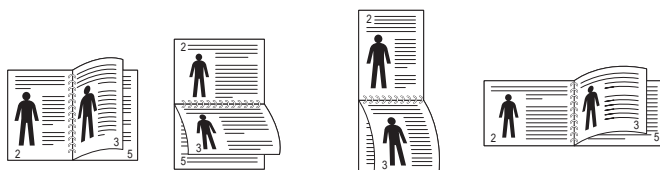

▲ Grand côté

▲ Petit côté

- **Recto-verso inversé** : Cette option vous permet de sélectionner un ordre d'impression normal au lieu d'un ordre d'impression recto verso. Si cette option n'est pas visible, c'est que votre imprimante n'en dispose pas.

**REMARQUE** : N'effectuez pas d'impression recto/verso sur des étiquettes, des transparents, des enveloppes ou du papier épais, sous peine de provoquer des bourrages et d'endommager l'imprimante.

- 1 Pour changer les paramètres d'impression à partir de votre application, accédez à la fenêtre des propriétés de l'imprimante. Reportez-vous à « Impression d'un document » à la page 14.
- 2 Dans l'onglet **De base**, sélectionnez l'orientation du papier.
- 3 Dans la section **Impression recto-verso**, sélectionnez l'option de reliure recto verso souhaitée.
- 4 Cliquez sur l'onglet **Papier** ; sélectionnez **Format, Alimentation, et Type**.
- 5 Cliquez sur **OK**, puis imprimez le document.

**REMARQUE** : Si votre imprimante ne dispose pas d'un module recto verso, vous devez terminer le travail d'impression manuellement. L'imprimante imprime d'abord une page sur deux du document. Une fois que la première face de votre travail est imprimée, la fenêtre Conseil pour l'impression apparaît. Suivez les instructions à l'écran pour terminer la tâche d'impression.

## Modification des proportions de votre document

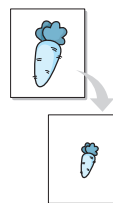

Vous pouvez modifier la taille du contenu d'une page pour l'agrandir ou le réduire sur la page imprimée.

- 1 Pour changer les paramètres d'impression à partir de votre application, accédez à la fenêtre des propriétés de l'imprimante. Reportez-vous à « Impression d'un document » à la page 14.
- 2 Cliquez sur l'onglet **Papier**.
- 3 Entrez le taux de mise à l'échelle dans la zone de saisie **Pourcentage**.  
Vous pouvez également cliquer sur les flèches haut et bas pour sélectionner l'échelle.
- 4 Sélectionnez **Format, Alimentation, et Type** dans **Options du papier**.
- 5 Cliquez sur **OK**, puis imprimez le document.

## Impression d'un document sur un format de papier donné

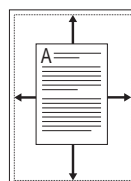

Cette fonction vous permet d'adapter votre travail d'impression à n'importe quel format de papier, quelle que soit la taille du document enregistré. Elle peut s'avérer utile pour vérifier les détails d'un petit document.

- 1 Pour changer les paramètres d'impression à partir de votre application, accédez à la fenêtre des propriétés de l'imprimante. Reportez-vous à « Impression d'un document » à la page 14.
- 2 Cliquez sur l'onglet **Papier**.
- 3 Sélectionnez le format de papier souhaité dans **Ajuster à la page**.
- 4 Sélectionnez **Format, Alimentation, et Type** dans **Options du papier**.
- 5 Cliquez sur **OK**, puis imprimez le document.

## Impression de filigranes

L'option Filigrane vous permet d'imprimer du texte sur un document existant. Par exemple, vous pouvez imprimer en grandes lettres grises le texte « BROUILLON » ou « CONFIDENTIEL » en diagonale sur la première page ou sur toutes les pages d'un document.

Votre imprimante est fournie avec plusieurs filigranes prédéfinis que vous pouvez modifier et auxquels il est possible d'ajouter vos propres créations.

### Utilisation d'un filigrane existant

- 1 Pour changer les paramètres d'impression à partir de votre application, accédez à la fenêtre des propriétés de l'imprimante. Reportez-vous à « Impression d'un document » à la page 14.
- 2 Cliquez sur l'onglet **Avancé**, puis sélectionnez le filigrane voulu dans la liste déroulante **Filigrane**. Le filigrane sélectionné apparaît dans l'image d'aperçu.
- 3 Cliquez sur **OK**, puis lancez l'impression.

**REMARQUE** : l'image d'aperçu présente la page telle qu'elle sera imprimée.

### Création d'un filigrane

- 1 Pour changer les paramètres d'impression à partir de votre application, accédez à la fenêtre des propriétés de l'imprimante. Reportez-vous à « Impression d'un document » à la page 14.
- 2 Dans l'onglet **Avancé**, sélectionnez **Modifier** dans la liste déroulante **Filigrane**. La fenêtre **Modifier filigranes** apparaît.
- 3 Saisissez le texte voulu dans le champ **Texte du filigrane**. Vous pouvez entrer jusqu'à 256 caractères. Le texte s'affiche dans la fenêtre d'aperçu.  
Si la case **Première page seulement** est cochée, le filigrane est uniquement imprimé sur la première page.
- 4 Définissez les options du filigrane.  
Vous pouvez sélectionner le nom de la police, la style, la taille et l'échelle de gris du filigrane dans la section **Attributs de police**, ainsi que l'angle dans la section **Angle du texte**.
- 5 Cliquez sur **Ajouter** pour ajouter un nouveau filigrane à la liste **Filigranes actuels**.
- 6 Lorsque vous avez terminé l'édition, cliquez sur **OK** ou **Imprimer** jusqu'à ce que vous quittiez la fenêtre Imprimer.

Pour ne pas imprimer de filigrane, sélectionnez **Aucun** dans la liste déroulante **Filigrane**.

## Modification d'un filigrane

- 1 Pour changer les paramètres d'impression à partir de votre application, accédez à la fenêtre des propriétés de l'imprimante. Reportez-vous à « Impression d'un document » à la page 14.
- 2 Cliquez sur l'onglet **Avancé**, sélectionnez **Modifier** dans la liste déroulante **Filigrane**. La fenêtre **Modifier filigranes** apparaît.
- 3 Sélectionnez le filigrane à modifier dans la liste **Filigranes actuels**, puis modifiez le message et les options du filigrane.
- 4 Cliquez sur **Mettre à jour** pour enregistrer les modifications.
- 5 Cliquez sur **OK** ou **Imprimer** jusqu'à ce que vous quittiez la fenêtre **Imprimer**.

## Suppression d'un filigrane

- 1 Pour changer les paramètres d'impression à partir de votre application, accédez à la fenêtre des propriétés de l'imprimante. Reportez-vous à « Impression d'un document » à la page 14.
- 2 Cliquez sur l'onglet **Avancé**, sélectionnez **Modifier** dans la liste déroulante **Filigrane**. La fenêtre **Modifier filigranes** apparaît.
- 3 Sélectionnez le filigrane à supprimer dans la liste **Filigranes actuels**, puis cliquez sur **Supprimer**.
- 4 Cliquez sur **OK** jusqu'à ce que vous quittiez la fenêtre d'impression.



## Utilisation de surimpressions

### Définition de la surimpression

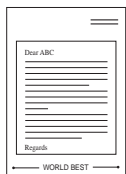

Les surimpressions consistent en du texte et/ou en des images enregistrés sur le disque dur de l'ordinateur sous un format spécial et pouvant être imprimés sur n'importe quel document. Les surimpressions remplacent souvent les formulaires préimprimés et les papiers à en-tête. Plutôt que d'avoir recours à un en-tête préimprimé, vous pouvez créer une surimpression comportant les mêmes informations que cet en-tête. Vous n'avez alors plus à charger votre papier à en-tête habituel pour imprimer une lettre à l'en-tête de votre entreprise. Vous devez simplement indiquer à l'imprimante d'appliquer la surimpression d'en-tête à votre document.

### Création d'une surimpression de page

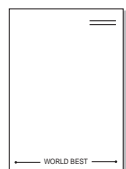

Pour utiliser une surimpression de page, vous devez préalablement la créer, et y insérer un logo ou une image.

- 1 Créez ou ouvrez un document contenant le texte ou l'image que vous souhaitez utiliser comme nouvelle surimpression de page. Positionnez les divers éléments à l'emplacement où vous souhaitez les voir apparaître à l'impression.
- 2 Pour enregistrer le document en tant que surimpression, accédez aux propriétés de l'imprimante. Reportez-vous à « Impression d'un document » à la page 14.
- 3 Cliquez sur l'onglet **Avancé**, sélectionnez **Modifier** dans la liste déroulante **Texte**. La fenêtre **Modifier surimpression** apparaît.
- 4 Dans la fenêtre **Modifier surimpression**, cliquez sur **Créer**.
- 5 Dans la zone **Nom de fichier** de la fenêtre **Enregistrer sous**, entrez un nom de huit caractères maximum. Sélectionnez le chemin de destination, si nécessaire. (le chemin par défaut est C:\Formover).
- 6 Cliquez sur **Enregistrer**. Le nom choisi apparaît dans la zone **Liste des surimpressions**.
- 7 Cliquez sur **OK** ou **Imprimer** jusqu'à ce que vous quittiez la fenêtre **Imprimer**.  
Le fichier n'est pas imprimé. Il est enregistré sur le disque dur de votre ordinateur.

**REMARQUE** : le format du document de surimpression doit être identique à celui des documents imprimés avec la surimpression. Vous ne pouvez pas créer de surimpression comportant un filigrane.

## Utilisation d'une surimpression de page

Une fois la surimpression créée, vous pouvez l'imprimer en l'appliquant à votre document. Pour ce faire, procédez comme suit :

- 1 Créez ou ouvrez le document à imprimer.
- 2 Pour changer les paramètres d'impression à partir de votre application, accédez à la fenêtre des propriétés de l'imprimante. Reportez-vous à « Impression d'un document » à la page 14.
- 3 Cliquez sur l'onglet **Avancé**.
- 4 Sélectionnez la surimpression souhaitée dans la liste déroulante **Texte**.
- 5 Si le fichier de surimpression souhaité n'apparaît pas dans la liste déroulante **Texte**, sélectionnez **Modifier** dans la liste et cliquez sur **Charger**. Sélectionnez le fichier de surimpression que vous souhaitez utiliser.

Si vous avez enregistré le fichier de surimpression à utiliser dans une source externe, vous pouvez le charger à partir de la fenêtre **Charger surimpression**.

Après avoir sélectionné le fichier, cliquez sur **Ouvrir**. Le fichier apparaît dans la zone **Liste des surimpressions**. Vous pouvez donc l'imprimer. Sélectionnez la surimpression dans la zone **Liste des surimpressions**.

- 6 Si nécessaire, cochez la case **Confirmer la surimpression**. Si cette case est cochée, un message vous demande de confirmer l'application de la surimpression, chaque fois que vous imprimez un document.  
Si cette case n'est pas cochée et qu'une surimpression est sélectionnée, cette dernière est automatiquement imprimée avec le document.
- 7 Cliquez sur **OK** ou **Imprimer** jusqu'à ce que vous quittiez la fenêtre **Imprimer**.  
La surimpression sélectionnée est téléchargée avec la tâche d'impression et imprimée sur le document.

**REMARQUE** : le fichier de surimpression et le document à imprimer doivent avoir la même résolution.

## Suppression d'une surimpression de page

Vous pouvez supprimer les surimpressions de page dont vous ne vous servez plus.

- 1 Dans la fenêtre Options d'impression, cliquez sur l'onglet **Avancé**.
- 2 Sélectionnez **Modifier** dans la liste déroulante **Surimpression**.
- 3 Sélectionnez la surimpression à supprimer dans la zone **Liste des surimpressions**.
- 4 Cliquez sur **Supprimer**.
- 5 Lorsque le message de confirmation apparaît, cliquez sur **Oui**.
- 6 Cliquez sur **OK** ou **Imprimer** jusqu'à ce que vous quittiez la fenêtre **Imprimer**.

# 4 Utilisation du pilote PostScript pour Windows

Ce chapitre vous explique comment utiliser le pilote PostScript, fourni sur votre CD-ROM système, pour imprimer un document.

Les fichiers PPD, en combinaison avec le pilote PostScript, donnent accès aux fonctions de l'imprimante et permettent à l'ordinateur de communiquer avec celle-ci. Le CD-ROM fourni contient un programme d'installation des fichiers PPD.

## Paramètres de l'imprimante

La fenêtre des propriétés de l'imprimante permet d'accéder à toutes les options nécessaires à l'utilisation de l'imprimante. Une fois les propriétés de l'imprimante affichées, vous pouvez consulter les paramètres et les modifier en fonction de l'impression à réaliser.

La fenêtre des propriétés de l'imprimante peut varier d'un système d'exploitation à l'autre. Ce mode d'emploi présente la fenêtre des propriétés telle qu'elle apparaît sous Windows XP.

La fenêtre **Propriétés** du pilote d'impression présentée dans ce mode d'emploi peut différer de celle qui apparaît sur votre écran. Cela dépend de l'imprimante utilisée.

### REMARQUE :

- Généralement, les paramètres définis au niveau des applications Windows écrasent ceux spécifiés via le pilote d'impression. Commencez donc par modifier les paramètres d'impression proposés dans l'application, puis les paramètres restants dans le pilote d'impression.
- Les paramètres modifiés ne restent en vigueur que le temps d'utilisation du programme en cours. **Pour que vos modifications soient permanentes**, entrez-les dans le dossier Imprimantes.
- La procédure suivante se rapporte à Windows XP. Pour les autres systèmes d'exploitation Windows, reportez-vous au guide de l'utilisateur Windows correspondant ou à l'aide en ligne.
  1. Cliquez sur le bouton **Start** de Windows.
  2. Sélectionnez **Printers and Faxes**.
  3. Cliquez sur l'**icône du pilote d'impression**.
  4. Cliquez avec le bouton droit de la souris sur l'icône du pilote d'impression et sélectionnez **Printing Preferences**.
  5. Modifiez les paramètres souhaités dans chaque onglet, puis cliquez sur OK.

## Avancée

Vous pouvez utiliser les paramètres avancés en cliquant sur le bouton Avancée.

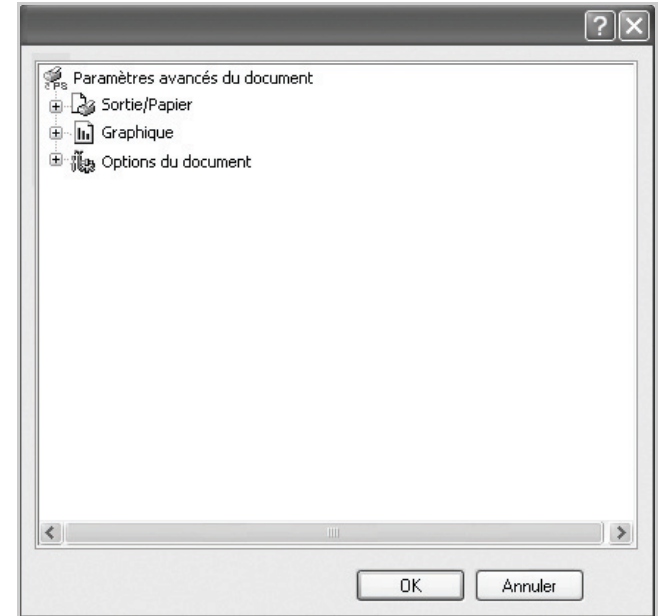

- **Sortie/Papier** : Cette option vous permet de choisir le format du papier chargé dans le bac.
- **Graphique** : Cette option vous permet de régler la qualité d'impression en fonction de vos besoins.
- **Options du document** : Cette option vous permet de configurer les paramètres PostScript ou les fonctions de l'imprimante.

## Utilisation de l'aide

Vous pouvez également cliquer sur , en haut à droite, puis sur le paramètre souhaité.

# 5

## Utilisation de l'utilitaire d'impression directe

Ce chapitre décrit l'utilisation de l'utilitaire d'impression directe pour imprimer des fichiers PDF sans avoir à ouvrir les fichiers au préalable.

### ATTENTION :

- Pour imprimer des fichiers PDF avec ce programme, un disque dur doit être installé sur l'appareil.
- Il est impossible d'imprimer des fichiers PDF dont l'impression est interdite. Désactivez la fonction d'interdiction d'impression, puis essayez à nouveau d'imprimer.
- Il est impossible d'imprimer des fichiers PDF protégés par mot de passe. Désactivez la fonction de mot de passe, puis essayez à nouveau d'imprimer.
- La possibilité d'imprimer ou non un fichier PDF avec l'**Utilitaire d'impression directe** dépend de la façon dont le fichier PDF a été créé.
- Le programme **Utilitaire d'impression directe** prend en charge la version PDF 1.4 et inférieure. Pour les versions supérieures, vous devez d'abord ouvrir le fichier avant de l'imprimer.

## Utilitaire d'impression directe - Généralités

L'utilitaire d'impression directe est un programme qui envoie les fichiers PDF directement vers votre imprimante, sans les ouvrir. Il envoie les données via le spouleur Windows à l'aide du port du pilote d'imprimante. Il ne prend en charge que le format PDF.

Avant d'installer ce programme, choisissez l'option **Installation personnalisée** et cochez ce programme lors de l'installation du pilote d'imprimante.

## Impression

L'utilitaire d'impression directe offre plusieurs possibilités d'impression.

### Depuis la fenêtre de l'utilitaire d'impression directe

- 1 Dans le menu **démarrer**, sélectionnez **Programmes** ou **Tous les programmes** → **Samsung Printers** → **Utilitaire d'impression directe** → **Utilitaire d'impression directe**.  
  
Vous pouvez également double-cliquer sur l'icône de raccourci de l'utilitaire d'impression directe sur le bureau.  
  
La fenêtre de l'utilitaire d'impression directe apparaît.
- 2 Sélectionnez l'imprimante de votre choix dans la section prévue à cet effet, puis cliquez sur **Parcourir**.
- 3 Sélectionnez le fichier PDF à imprimer, puis cliquez sur **Ouvrir**.  
  
Le fichier PDF est ajouté à la section de sélection de fichiers.
- 4 Personnalisez le paramétrage de l'imprimante selon vos besoins. Reportez-vous à la colonne suivante.
- 5 Cliquez sur **Imprimer**.  
  
Le fichier PDF sélectionné est transmis à l'imprimante.

### Utilisation de l'icône

- 1 Sélectionnez le fichier PDF à imprimer, puis faites-le glisser jusqu'à l'icône de l'utilitaire d'impression directe située sur votre bureau.  
  
Le fichier PDF sélectionné est envoyé vers l'imprimante par défaut.

**REMARQUE** : Si l'imprimante par défaut ne prend pas en charge l'utilitaire d'impression directe, vous voyez apparaître une fenêtre vous demandant de sélectionner l'imprimante appropriée. Choisissez l'imprimante qui convient dans la section de sélection d'imprimante.

- 2 Personnalisez le paramétrage de l'imprimante selon vos besoins.
- 3 Cliquez sur **Imprimer**.  
  
Le fichier PDF sélectionné est transmis à l'imprimante.

### Utilisation du menu contextuel

- 1 Cliquez avec le bouton droit de la souris sur le fichier PDF à imprimer, puis sélectionnez **Impression directe**.  
  
La fenêtre de l'utilitaire d'impression directe qui apparaît contient le fichier PDF en question.
- 2 Sélectionnez l'imprimante que vous allez utiliser.
- 3 Personnalisez le paramétrage de l'imprimante selon vos besoins. Reportez-vous à la section inférieure.
- 4 Cliquez sur **Imprimer**.  
  
Le fichier PDF sélectionné est transmis à l'imprimante.

# 6 Partage local de l'imprimante

Vous pouvez relier l'imprimante directement à un ordinateur donné du réseau : l'« ordinateur hôte ».

La procédure suivante se rapporte à Windows XP. Pour les autres systèmes d'exploitation Windows, reportez-vous au guide de l'utilisateur Windows correspondant ou à l'aide en ligne.

---

## REMARQUE :

- Vérifiez quels systèmes d'exploitation sont compatibles avec l'imprimante. Reportez-vous à la section relative à la compatibilité des systèmes d'exploitation, dans la partie du guide de l'utilisateur consacrée aux spécifications de l'imprimante.
  - Le nom exact de l'imprimante figure sur le CD-ROM fourni.
- 

---

## Configuration d'un ordinateur hôte

- 1 Démarrez Windows.
- 2 Dans le menu **Démarrer**, sélectionnez **Imprimantes et télécopieurs**.
- 3 Double-cliquez sur l'**icône du pilote d'impression**.
- 4 Dans le menu **Imprimante**, sélectionnez **Partager**.
- 5 Cochez la case **Partager**.
- 6 Remplissez le champ **Nom de partage**, puis cliquez sur **OK**.

---

## Configuration d'un ordinateur client

- 1 À l'aide du bouton droit de la souris, cliquez sur **Démarrer**, puis sélectionnez **Explorer**.
- 2 À l'aide du bouton droit de la souris, cliquez sur **Favoris réseau**, puis sélectionnez **Rechercher des ordinateurs**.
- 3 Indiquez l'adresse IP de l'ordinateur hôte dans le champ **Nom de l'ordinateur**, puis cliquez sur **Rechercher**. (Si l'ordinateur hôte demande les données **Nom d'utilisateur** et **Mot de passe**, indiquez l'identifiant et le mot de passe du compte de l'ordinateur hôte.)
- 4 Cliquez deux fois sur **Imprimantes et télécopieurs**.
- 5 Cliquez sur le pilote d'imprimante à l'aide du bouton droit de la souris, puis sélectionnez **Connexion**.
- 6 Cliquez sur **Oui** si le message de confirmation d'installation apparaît.

# 7 Numérisation

Lorsque vous numérisez des documents à l'aide de votre appareil, vos images et vos textes sont transformés en fichiers numériques et placés sur votre ordinateur. Vous pouvez ensuite envoyer ces fichiers sous forme de télécopies ou de courriers électroniques, les afficher sur votre site Web, ou les utiliser pour créer des projets susceptibles d'être imprimés à l'aide du logiciel Samsung SmarThru ou du pilote WIA.

Ce chapitre contient les sections suivantes :

- **Numérisation via Samsung SmarThru Office**
- **Processus de numérisation avec un logiciel compatible TWAIN**
- **Numérisation à l'aide du pilote WIA**

## REMARQUE:

- *Vérifiez quels systèmes d'exploitation sont compatibles avec l'imprimante. Reportez-vous à la section relative à la compatibilité des systèmes d'exploitation, dans la partie du guide de l'utilisateur consacrée aux spécifications de l'imprimante.*
- *Vous pouvez vérifier le nom de l'imprimante sur le CD-ROM fourni.*
- *La résolution maximale que vous pouvez obtenir dépend de plusieurs facteurs, dont la rapidité de votre ordinateur, l'espace disque disponible, la taille de la mémoire et celle de l'image à numériser, ainsi que le paramétrage de la profondeur de bit. Ainsi, selon votre système et l'objet que vous souhaitez numériser, vous ne pourrez pas utiliser certaines résolutions, surtout si vous faites appel à la fonctionnalité de résolution avancée.*

## Numérisation via Samsung SmarThru Office

Samsung **SmarThru Office** est le logiciel fourni avec votre appareil. Vous pouvez utiliser **SmarThru Office** pour numériser des documents ou des images à partir d'un scanner local ou en réseau.

### Utilisation de Samsung SmarThru Office

Procédez comme suit pour démarrer SmarThru Office :

- 1 Assurez-vous que l'appareil est correctement relié à l'ordinateur et que tous deux sont sous tension.
- 2 Une fois que vous avez installé **SmarThru Office**, l'icône SmarThru Office apparaît sur le bureau.
- 3 Double-cliquez sur l'icône **SmarThru Office**.



- 4 SmarThru Office apparaît.

Pour plus d'informations, cliquez sur **Aide > Aide de SmarThru Office**.

### Guide de démarrage rapide

Ce menu affiche des boutons d'aide rapide pour certaines fonctionnalités. Les boutons rapides incluent : **Catégories**, **Classeur**, **Cycle de vie**, **Numérisation et OCR**, **Corriger et améliorer**, et **Site Web de Samsung**. Vous pouvez désactiver ce menu en cochant « **Ne plus afficher cette boîte de dialogue** ».



### Utilisation de SmarThru Office

#### Numérisation

- 1 Cliquez sur l'icône de **Numériser**.

#### REMARQUE:

- Sous Windows XP, vous pouvez utiliser le lanceur SmarThru Office, qui se trouve à l'extrémité droite de la barre des tâches, pour ouvrir facilement la fenêtre de **Paramètre de numérisation**.



- Sous les autres systèmes d'exploitation que Windows XP, cliquez sur l'icône SmarThru  dans la barre d'état système de Windows pour activer le lanceur SmarThru Office.



- 2 La fenêtre **Paramètre de numérisation** s'ouvre.

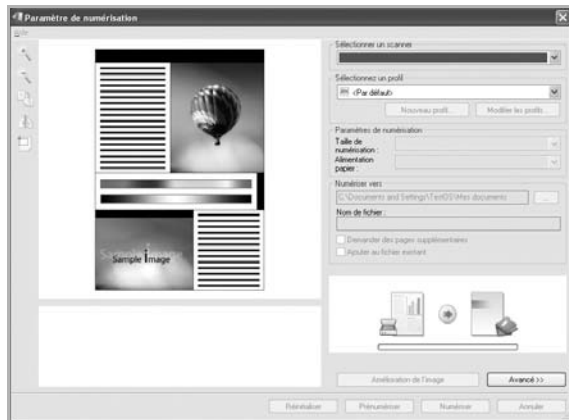

- **Sélectionnez scanner:** Vous permet de sélectionner scanner local ou réseau.
- **Sélectionnez un profil:** Vous permet d'enregistrer les paramètres fréquemment utilisés ou à utiliser à l'avenir. Cliquez sur **Nouveau profil** pour enregistrer les paramètres.
- **Paramètres de numérisation:** Permet de personnaliser les paramètres des fonctions de **Taille de numérisation** et **Alimentation papier**.
- **Numériser vers:** Permet de personnaliser les paramètres de **Nom de fichier** et l'emplacement où doivent être envoyées les données numérisées.

**REMARQUE :** Cliquez sur le bouton **Avancé** pour définir davantage d'options de numérisation.

- 3 Définissez les paramètres de numérisation et cliquez sur **Numériser**.  
Pour plus d'informations, cliquez sur **Aide > Aide de SmarThru Office**.

## Envoyer vers

### FTP (File Transfer Protocol)

Vous pouvez télécharger des fichiers vers un serveur FTP pendant que vous travaillez sur **SmarThru Office**.

- 1 Sélectionnez **Fichier > Envoyer vers > Envoyer par FTP**.
- 2 La fenêtre **Envoyer par FTP** s'ouvre.
- 3 Ajoutez votre fichier et cliquez sur **Télécharger**.

## Email

Vous pouvez envoyer des courriers électroniques pendant que vous travaillez sur **SmarThru Office**.

**REMARQUE :** Il vous faut un programme client de courrier, comme **Outlook Express**, pour envoyer un courrier électronique dans **SmarThru Office**. La procédure d'envoi de courrier électronique peut varier selon le programme client de courrier que vous utilisez.

- 1 Sélectionnez **Fichier > Envoyer vers > Envoyer par e-mail**.
- 2 Un client de courrier électronique s'ouvre.
- 3 Saisissez les informations nécessaires et envoyez votre courrier électronique.

## Fax

Vous pouvez envoyer des courriers électroniques pendant que vous travaillez sur **SmarThru Office**.

- 1 Sélectionnez **Fichier > Envoyer vers > Envoyer par fax**.
- 2 La fenêtre **Envoyer fax** s'ouvre.
- 3 Saisissez les informations nécessaires et cliquez sur **Envoyer fax**.

**REMARQUE :** Pour de plus amples informations concernant SmarThru Office, cliquez sur **Aide > Aide de SmarThru Office**. La fenêtre **Aide de SmarThru Office** apparaît ; vous pouvez afficher l'aide à l'écran fournie sur le programme SmarThru.

## Désinstallation de Samsung SmarThru Office

**REMARQUE :** Avant de lancer la procédure de désinstallation, vérifiez que toutes les applications sont fermées sur votre PC.

- 1 Dans le menu **Démarrer**, sélectionnez **Programmes** ou **Tous les programmes** → **Samsung Printers** → **SmarThru Office** → **Désinstaller SmarThru Office**.
- 2 Quand l'ordinateur vous demande de confirmer, lisez les instructions et cliquez sur **OK**.
- 3 Cliquez sur **Terminer**.



---

## Processus de numérisation avec un logiciel compatible TWAIN

Si vous souhaitez numériser des documents à l'aide d'autres logiciels, vous devez utiliser un logiciel compatible TWAIN, comme Adobe Photoshop. La première fois que vous effectuez une numérisation sur votre appareil, sélectionnez-le en tant que source TWAIN dans l'application que vous utilisez.

Le processus de numérisation de base comprend plusieurs étapes :

- 1 Assurez-vous que l'appareil est correctement relié à l'ordinateur et que tous deux sont sous tension.
- 2 Placez le ou les documents face imprimée vers le haut dans le chargeur automatique.  
OU  
Placez un seul document face imprimée vers le bas sur la vitre d'exposition.
- 3 Ouvrez une application, telle que PhotoDeluxe ou Photoshop.
- 4 Ouvrez la fenêtre TWAIN et configurez les options de numérisation.
- 5 Numérisez le document et enregistrez l'image numérisée.

---

**REMARQUE :** vous devez suivre les instructions du programme afin d'obtenir une image. Reportez-vous au guide de l'utilisateur de l'application.

---

---

## Numérisation à l'aide du pilote WIA

L'appareil prend également en charge le pilote WIA (Windows Image Acquisition) de numérisation d'images. Le pilote WIA est l'un des composants standard fournis par Microsoft Windows XP et fonctionne avec les appareils photo numériques et les scanners. Contrairement au pilote TWAIN, le pilote WIA permet de numériser des images et de les manipuler facilement sans avoir recours à d'autres logiciels.

---

**REMARQUE :** Le pilote WIA fonctionne uniquement sous les systèmes d'exploitation Windows, sur le port USB, à l'exception de Windows 2000.

---

### Windows XP/Server 2003

- 1 Placez le ou les documents face imprimée vers le haut dans le chargeur automatique.  
OU  
Placez un seul document face imprimée vers le bas sur la vitre d'exposition.

- 2 Dans le menu **Démarrer**, sélectionnez **Paramètres** → **Panneau de configuration** → **Scanneurs et appareils photo**.
- 3 Double-cliquez sur l'icône de votre **pilote de numérisation**. L'**Assistant Scanneur-appareil photo** apparaît.
- 4 Cliquez sur **Suivant**.
- 5 Définissez l'option dans la fenêtre **Sélectionnez les préférences de numérisation** et cliquez sur **Aperçu** pour voir dans quelle mesure les options affectent l'image.
- 6 Cliquez sur **Suivant**.
- 7 Entrez un nom d'image, puis sélectionnez un format et une destination de fichier pour enregistrer l'image.
- 8 Votre image a été copiée sur votre ordinateur. Choisissez l'une des options à l'écran.
- 9 Cliquez sur **Suivant**.
- 10 Cliquez sur **Terminer**.

### Windows 2008/Vista

- 1 Placez le ou les documents face imprimée vers le haut dans le chargeur automatique.  
OU  
Placez un seul document face imprimée vers le bas sur la vitre d'exposition.
- 2 Dans le menu **Démarrer**, sélectionnez **Panneau de configuration** → **Matériel et audio** → **Scanneurs et appareils photo**.
- 3 Double-cliquez sur **Numériser un document ou une image**. **Télécopie et numérisation Windows** apparaît.

---

**REMARQUE :**

- Pour afficher les scanners, il est possible de cliquer sur **Afficher les scanners et les appareils photo**.
  - Si l'option **Numériser un document ou une image** n'est pas disponible, ouvrez le programme Microsoft Paint et cliquez sur **D'un scanner ou d'un appareil photo...** dans le menu **Fichier**.
- 

- 4 Cliquez sur **Nouvelle numérisation**. Le pilote du scanner s'affiche.
- 5 Choisissez des options de numérisation et cliquez sur **Aperçu** pour obtenir un aperçu de votre image en fonction des options choisies.
- 6 Cliquez sur **Numériser**.

---

**REMARQUE :** Si vous souhaitez annuler le travail d'impression, appuyez sur le bouton Annuler de l'Assistant **Scanneurs et appareils photo**.

---

## Windows 7

- 1 Placez le ou les documents face imprimée vers le haut dans le chargeur automatique.  
OU  
Placez un seul document face imprimée vers le bas sur la vitre d'exposition.
- 2 Dans le menu **Démarrer**, sélectionnez **Panneau de configuration** → **Matériel et audio** → **Périphériques et imprimantes**.
- 3 À l'aide du bouton droit de la souris, cliquez sur l'icône du pilote de périphérique dans **Imprimantes et télécopieurs** → **Démarrer la numérisation**.  
L'application **Nouvelle numérisation** apparaît.
- 4 Choisissez des options de numérisation et cliquez sur **Aperçu** pour obtenir un aperçu de votre image en fonction des options choisies.
- 5 Cliquez sur **Numériser**.

# 8 Utilisation de Smart Panel

Smart Panel est un programme qui surveille l'état de l'imprimante et vous en informe, et vous permet de personnaliser les paramètres de l'imprimante. Si vous êtes un utilisateur Windows ou Mac OS, Smart Panel s'installe automatiquement lors de l'installation du logiciel de l'imprimante. Si vous êtes un utilisateur Linux, téléchargez Smart Panel à partir du site Web de Samsung ([www.samsung.com/printer](http://www.samsung.com/printer)) et installez-le. Reportez-vous à « Installation de Smart Panel » à la page 36.

## REMARQUE:

- La configuration requise pour utiliser ce programme est la suivante :
  - Pour connaître les systèmes d'exploitation compatibles avec l'imprimante, reportez-vous à la partie du mode d'emploi consacrée aux spécifications de l'imprimante.
  - Mac OS X 10.3 ou supérieur
  - Linux. Pour connaître les systèmes Linux compatibles avec votre imprimante, reportez-vous à la section Spécifications de l'imprimante du Guide de l'utilisateur de votre imprimante.
  - Internet Explorer version 5.0 ou supérieure pour les animations Flash de l'aide HTML.
- Pour connaître le nom exact de l'imprimante, reportez-vous au CD-ROM fourni.

## Présentation de Smart Panel

Si une erreur survient au cours de l'impression, Smart Panel apparaît automatiquement pour la signaler.

Vous pouvez également lancer manuellement Smart Panel. Double-cliquez sur l'icône Smart Panel de la barre des tâches (sous Windows) ou de la zone de notification (sous Linux). Vous pouvez aussi cliquer sur l'icône de la barre d'état (sous Mac OS X).

Sous Windows, double-cliquez sur cette icône.

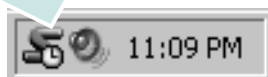

Sous Mac OS X, cliquez sur cette icône.



Sous Linux, cliquez sur cette icône.



Ou, si vous utilisez Windows, vous pouvez le lancer à partir du menu **Démarrer**, sélectionnez **Programmes** ou **Tous les programmes** → **Samsung Printers** → **le nom de votre pilote d'imprimante** → **Smart Panel**.

## REMARQUE:

- Si vous avez déjà installé plusieurs imprimantes Samsung, sélectionnez tout d'abord le modèle d'imprimante voulu afin d'utiliser le programme Smart Panel correspondant. Cliquez avec le bouton droit (sous Windows ou Linux) ou cliquez (sous Mac OS X) sur l'icône Smart Panel, sélectionnez le **nom de votre imprimante**.
- La fenêtre Smart Panel et son contenu présentés dans ce Guide de l'utilisateur du logiciel peuvent être différents selon l'imprimante et le système d'exploitation que vous utilisez.

Le programme Smart Panel affiche l'état actuel de l'imprimante, le niveau d'encre restant dans les cartouches d'encre et divers autres informations. Vous pouvez également modifier ces paramètres.



### ① Niveau d'encre

Permet de connaître le niveau des cartouches d'encre. L'imprimante et le nombre de cartouches d'encre indiqués dans la fenêtre ci-dessus peuvent différer selon l'imprimante que vous utilisez. Cette caractéristique n'est pas présente sur toutes les imprimantes.

### Acheter maintenant

Vous pouvez commander en ligne des cartouches d'encre de remplacement.

### Guide de dépannage

Permet d'afficher l'Aide pour résoudre les problèmes rencontrés.

### Paramètres d'imprimante

Si votre imprimante est connectée à un réseau et si vous travaillez sous Windows, la fenêtre **SyncThru Web Service** apparaît à la place de la fenêtre de l'utilitaire de paramétrage de l'imprimante.

### Configuration de pilote (uniquement sous Windows)

La fenêtre des propriétés de l'imprimante permet d'accéder à toutes les options nécessaires à l'utilisation de l'imprimante. Pour plus d'informations, Reportez-vous à « Paramètres de l'imprimante » à la page 15.

---

## Ouverture du guide de dépannage

Le guide de dépannage contient les solutions aux problèmes d'état de l'imprimante.

Cliquez avec le bouton droit (sous Windows ou Linux) ou cliquez (sous Mac OS X) sur l'icône Smart Panel, puis sélectionnez **Guide de dépannage**.

---

## Modification des paramètres du programme Smart Panel

Cliquez avec le bouton droit (sous Windows ou Linux) ou cliquez (sous Mac OS X) sur l'icône Smart Panel, puis sélectionnez **Options**.

Sélectionnez les paramètres de votre choix dans la fenêtre **Options**.

# 9 Utilisation de l'imprimante sous Linux

Vous pouvez utiliser votre appareil dans un environnement Linux.

Ce chapitre contient les sections suivantes :

- **Instructions de démarrage**
- **Installation du pilote Linux unifié**
- **Utilisation du configurateur de pilote unifié**
- **Configuration des propriétés de l'imprimante**
- **Impression d'un document**
- **Numérisation d'un document**

## Instructions de démarrage

Vous devez télécharger le logiciel Linux à partir du site Web de Samsung ([www.samsung.com/printer](http://www.samsung.com/printer)) pour installer les logiciels de l'imprimante et du scanner.

Le package du pilote Linux unifié Samsung contient les pilotes d'impression et de numérisation, qui permettent d'imprimer des documents et de numériser des images. Ce package inclut également de puissantes applications servant à la configuration de l'appareil et au traitement avancé des documents numérisés.

Une fois le pilote installé sur votre système Linux, le package du pilote vous permet de surveiller un certain nombre de périphériques, en utilisant simultanément des ports parallèles ECP rapides et des ports USB.

Les documents ainsi acquis peuvent être modifiés, imprimés sur les mêmes imprimantes locales ou réseau, envoyés par messagerie électronique, téléchargés sur un site FTP ou transférés vers un système de reconnaissance optique de caractères (OCR) externe.

Avec le package du pilote Linux unifié, vous bénéficiez d'un programme d'installation souple et intelligent. Inutile de rechercher les autres composants dont peut avoir besoin le logiciel du pilote Linux unifié : tous les packages nécessaires seront transférés et installés automatiquement sur votre système. Cette fonction est disponible sur un grand nombre des clones Linux les plus connus.

## Installation du pilote Linux unifié

### Installation du pilote Linux unifié

- 1 Connectez l'imprimante à l'ordinateur. Mettez l'appareil et l'ordinateur sous tension.
- 2 Lorsque la fenêtre de connexion de l'administrateur apparaît, tapez « *root* » dans le champ de connexion et saisissez le mot de passe système.

**REMARQUE** : Vous devez vous connecter en tant que super-utilisateur (*root*) pour installer le pilote d'impression. Si vous ne disposez pas du statut de super-utilisateur, contactez votre administrateur système.

- 3 À partir du site Web de Samsung, téléchargez le package de pilotes unifiés Linux sur votre ordinateur et décompressez-le.
- 4 Cliquez sur l'icône  située dans la partie inférieure de l'écran. Lorsque l'écran Terminal apparaît, saisissez :

```
[root@localhost root]#tar xzf [FilePath]/UnifiedLinuxDriver.tar.gz
[root@localhost root]#cd [FilePath]/cdroot/Linux
[root@localhost Linux]#./install.sh
```

**REMARQUE** : Si vous n'utilisez pas l'interface graphique ou si l'installation du logiciel a échoué, vous devez utiliser le pilote en mode texte. Effectuez les étapes 3 et 4, puis suivez les instructions qui s'affichent sur l'écran du terminal.

- 5 Lorsque l'écran de bienvenue s'affiche, cliquez sur **Next**.

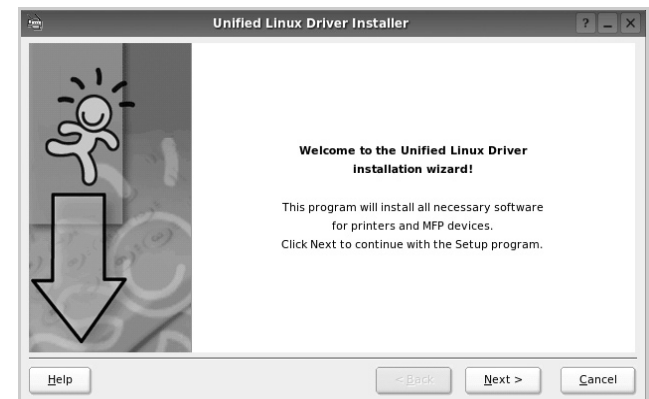

- Une fois l'installation terminée, cliquez sur **Finish**.

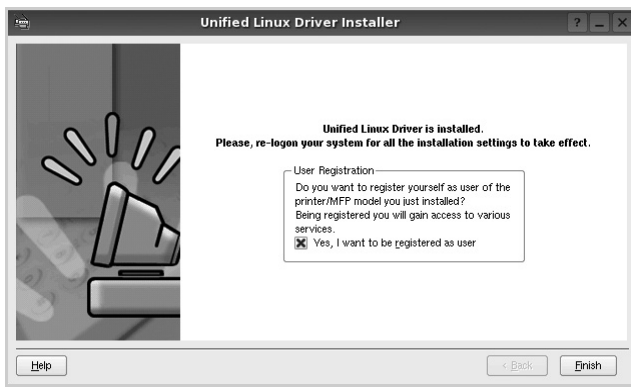

Pour des raisons pratiques, le programme d'installation a ajouté l'icône de bureau de Unified Driver Configurator et le groupe Unified Driver au menu système. Si vous rencontrez la moindre difficulté, consultez l'aide à l'écran, accessible via le menu système ou via les applications Windows du package du pilote, telles que le **Unified Driver Configurator** ou le **Image Manager**.

## Installation de Smart Panel

- Connectez l'imprimante à l'ordinateur. Mettez l'appareil et l'ordinateur sous tension.
- Lorsque la fenêtre de connexion de l'administrateur apparaît, tapez « *root* » dans le champ de connexion et saisissez le mot de passe système.

**REMARQUE** : Vous devez vous connecter en tant que super-utilisateur (*root*) pour installer le pilote d'impression. Si vous ne disposez pas du statut de super-utilisateur, contactez votre administrateur système.

- À partir du site Web de Samsung, téléchargez le package de pilotes unifiés Linux sur votre ordinateur et décompressez-le.
- Cliquez sur l'icône  située dans la partie inférieure de l'écran. Lorsque l'écran Terminal apparaît, saisissez :  

```
[root@localhost root]#tar xzf [FilePath]/SmartPanel.tar.gz
```

```
[root@localhost root]#cd [FilePath]/cdroot/Linux/smartpanel
```

```
[root@localhost smartpanel]#./install.sh
```

**REMARQUE** : Si vous n'utilisez pas l'interface graphique ou si l'installation du logiciel a échoué, vous devez utiliser le pilote en mode texte. Effectuez les étapes 3 et 4, puis suivez les instructions qui s'affichent sur l'écran du terminal.

## Désinstallation du pilote Linux unifié

- Lorsque la fenêtre de connexion de l'administrateur apparaît, tapez « *root* » dans le champ de connexion et saisissez le mot de passe système.

**REMARQUE** : Vous devez vous connecter en tant que super-utilisateur (*root*) pour désinstaller le logiciel d'impression. Si vous ne disposez pas du statut de super-utilisateur, contactez votre administrateur système.

- Cliquez sur l'icône  située dans la partie inférieure de l'écran. Lorsque l'écran Terminal apparaît, saisissez :  

```
[root@localhost root]#cd /opt/Samsung/mfp/uninstall/
```

```
[root@localhost uninstall]#./uninstall.sh
```
- Cliquez sur **Uninstall**.
- Cliquez sur **Next**.

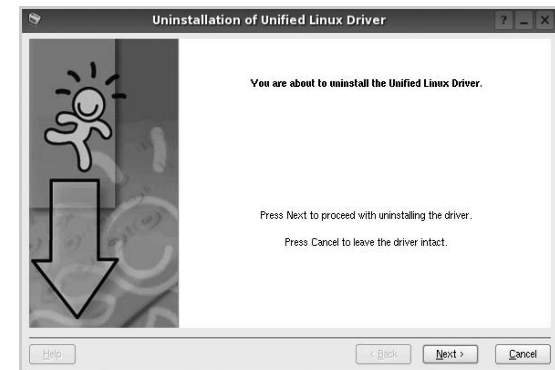

- Cliquez sur **Finish**.



## Utilisation du configurateur de pilote unifié

Le configurateur de pilote Linux unifié est un outil principalement conçu pour configurer les imprimantes ou les périphériques MFP. Comme un périphérique MFP intègre à la fois l'imprimante et le scanner, le configurateur de pilote Linux unifié fournit des options regroupées de manière logique pour les fonctions d'impression et de numérisation. Il intègre également une option de port MFP spéciale qui permet de réguler l'accès à un combiné imprimante/scanner MFP via un canal d'E/S unique.

Lorsque vous installez le pilote Linux unifié, l'icône du configurateur de pilote Linux unifié est automatiquement créée sur votre bureau.

### Ouverture du configurateur de pilote unifié

- 1 Double-cliquez sur le **Unified Driver Configurator** sur le bureau.  
Vous pouvez également cliquer sur l'icône Startup Menu, puis choisir les options du **Samsung Unified Driver** et du **Unified Driver Configurator**.
- 2 Cliquez sur les différents boutons du volet Modules pour ouvrir la fenêtre de configuration correspondante.

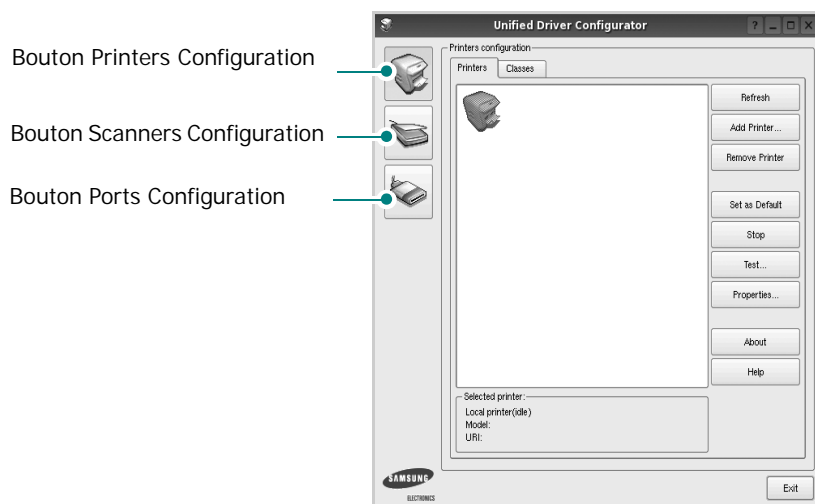

- 3 Pour utiliser l'aide à l'écran, cliquez sur **Help**.  
Une fois les configurations modifiées, cliquez sur **Exit** pour fermer le configurateur de pilote unifié.

## Volet Printers Configuration

Le volet Printers configuration comporte deux onglets : **Printers** et **Classes**.

### Onglet Printers

Pour afficher la configuration de l'imprimante du système actuel, cliquez sur l'icône représentant l'imprimante, à gauche de la fenêtre Unified Driver Configurator.

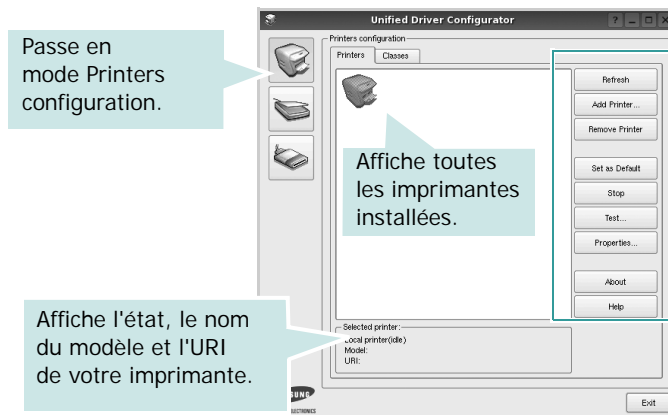

Vous pouvez utiliser les boutons de commande d'imprimante suivants :

- **Refresh** : actualise la liste des imprimantes disponibles.
- **Add Printer** : permet d'ajouter une nouvelle imprimante.
- **Remove Printer** : supprime l'imprimante sélectionnée.
- **Set as Default** : définit l'imprimante actuelle comme imprimante par défaut.
- **Stop/Start** : arrête/démarre l'imprimante.
- **Test** : permet d'imprimer une page de test afin de s'assurer du bon fonctionnement de l'appareil.
- **Properties** : permet d'afficher et de modifier les propriétés de l'imprimante. Pour plus d'informations, reportez-vous à la page 39.

## Onglet Classes

L'onglet Classes affiche la liste des catégories d'imprimantes disponibles.

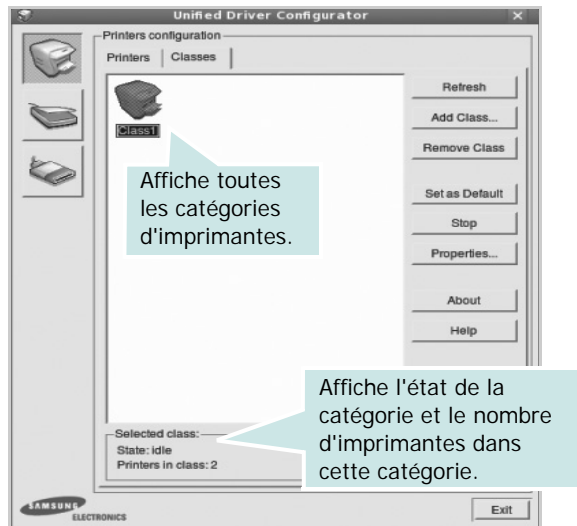

- **Refresh** : actualise la liste des catégories.
- **Add Class...** : permet d'ajouter une nouvelle catégorie d'imprimante.
- **Remove Class** : supprime la catégorie d'imprimante sélectionnée.

## Scanners Configuration

Cette fenêtre permet de surveiller l'activité des scanners, d'afficher la liste des périphériques MFP Samsung installés, de modifier les propriétés des périphériques et de numériser des images.

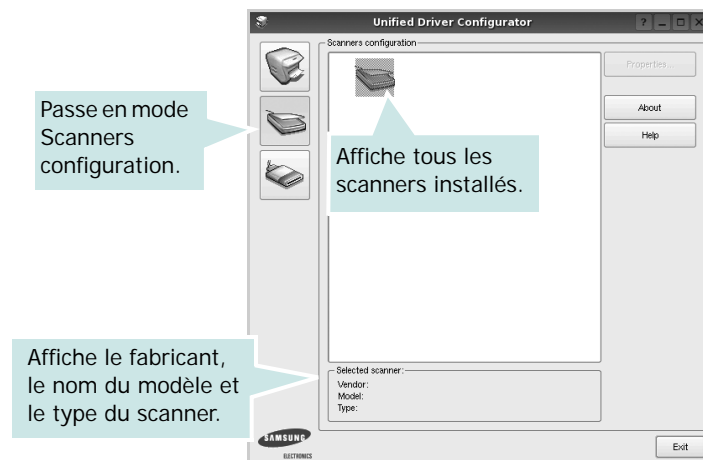

- **Properties...** : permet de modifier les propriétés de numérisation et de numériser un document. Reportez-vous à la page 40.

## Ports Configuration

Cette fenêtre permet d'afficher la liste des ports disponibles, de vérifier l'état de chaque port et de libérer un port qui reste occupé lorsque le processus propriétaire a été interrompu pour une raison quelconque.

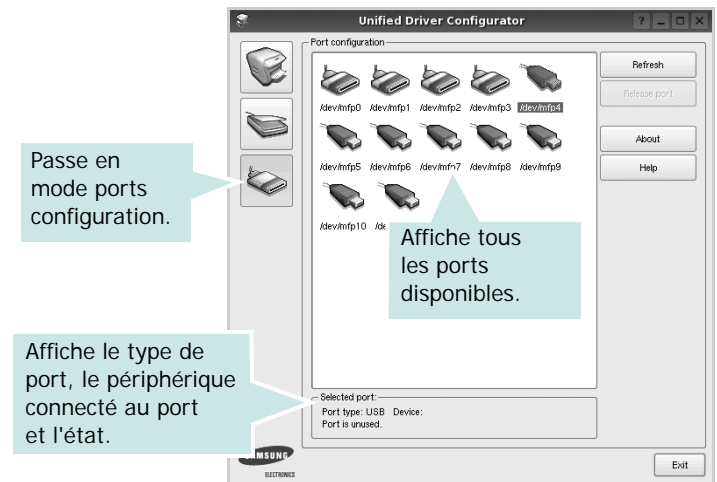

- **Refresh** : actualise la liste des ports disponibles.
- **Release port** : libère le port sélectionné.

## Partage de ports entre imprimantes et scanners

Votre machine peut être reliée à un ordinateur hôte via un port parallèle ou un port USB. Le périphérique MFP contient plusieurs dispositifs (imprimante et scanner) ; par conséquent, vous devez organiser l'accès des diverses applications à ces dispositifs via le port d'E/S unique.

Le package du pilote Linux unifié Samsung offre un mécanisme adéquat de partage des ports, utilisé par les pilotes d'impression et de numérisation Samsung. Les pilotes s'adressent à leurs dispositifs via les ports MFP. Vous pouvez afficher l'état actuel d'un port MFP dans la fenêtre Ports Configuration. Le partage de ports permet d'éviter l'accès à un bloc fonctionnel du dispositif MFP alors qu'un autre bloc est en cours d'utilisation.

Il est vivement recommandé d'utiliser le configurateur de pilote unifié lors de l'installation d'une nouvelle imprimante MFP sur votre système. Si vous le faites, vous serez invité à choisir un port d'E/S pour le nouveau dispositif. Ce choix permet de définir la configuration la mieux adaptée, pour un fonctionnement optimal du dispositif MFP. Les ports d'E/S des scanners MFP sont sélectionnés automatiquement par les pilotes de numérisation ; les paramètres adéquats sont ainsi appliqués par défaut.

## Configuration des propriétés de l'imprimante

La fenêtre de propriétés associée à l'option de configuration des imprimantes permet de modifier les propriétés de votre appareil dans son rôle d'imprimante.

- 1 Ouvrez le configurateur de pilote unifié.  
Si nécessaire, passez en mode Printers configuration.
- 2 Dans la liste des imprimantes disponibles, sélectionnez l'appareil voulu, puis cliquez sur **Properties**.
- 3 La fenêtre Printer Properties s'ouvre.

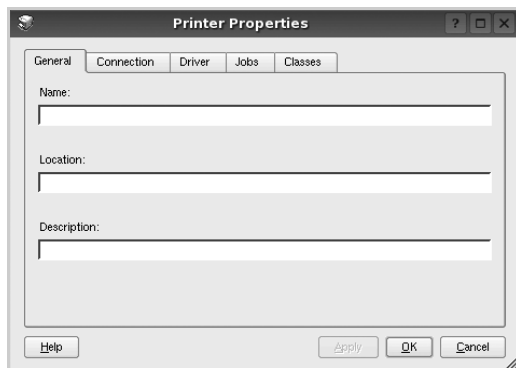

Les cinq onglets suivants apparaissent en haut de la fenêtre :

- **General** : permet de modifier l'emplacement et le nom de l'imprimante. Le nom entré dans cet onglet s'affiche dans la liste des imprimantes de la fenêtre Printers configuration.
  - **Connection** : permet d'afficher ou de sélectionner un autre port. Si vous changez le port de l'imprimante (passage d'un port USB à un port parallèle et réciproquement) en cours d'utilisation, vous devez reconfigurer le port d'imprimante dans cet onglet.
  - **Driver** : permet d'afficher ou de sélectionner un autre pilote d'impression. Cliquez sur **Options** pour définir les options par défaut du périphérique.
  - **Jobs** : affiche la liste des tâches d'impression. Cliquez sur **Cancel job** pour annuler la tâche sélectionnée et cochez la case **Show completed jobs** pour afficher les tâches précédentes dans la liste des tâches.
  - **Classes** : affiche la catégorie dans laquelle figure votre imprimante. Cliquez sur **Add to Class** pour ajouter l'imprimante à une catégorie précise ou sur **Remove from Class** pour supprimer l'imprimante de la catégorie sélectionnée.
- 4 Cliquez sur **OK** pour appliquer les modifications et fermer la fenêtre Printer Properties.

## Impression d'un document

### Impression à partir d'applications

Vous pouvez réaliser des impressions à partir de nombreuses applications Linux, à l'aide du système CUPS (Common UNIX Printing System). Vous pouvez ainsi procéder à des impressions sur votre appareil à partir de n'importe quelle application de ce type.

- 1 Dans l'application utilisée, sélectionnez **Print** dans le menu **File**.
- 2 Sélectionnez **Print** directement à l'aide de la fonction **lpr**.
- 3 Dans la fenêtre LPR, sélectionnez le nom de modèle de votre appareil dans la liste des imprimantes, puis cliquez sur **Properties**.

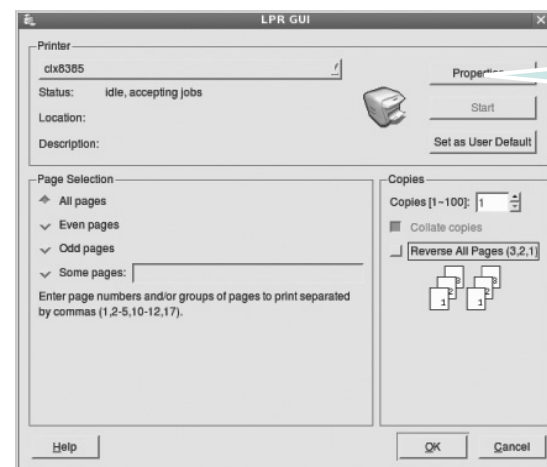

- 4 Modifiez les propriétés de l'imprimante et des tâches d'impression.

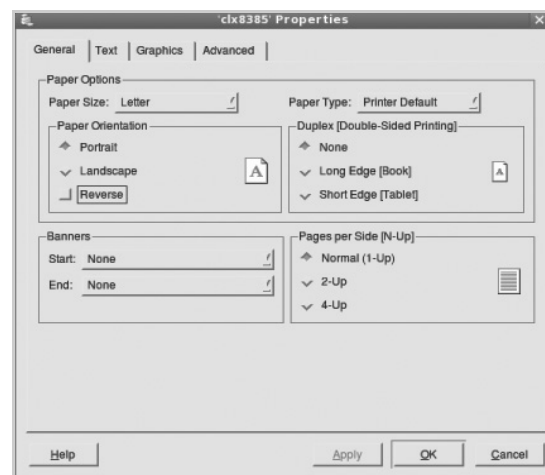

Les quatre onglets suivants apparaissent en haut de la fenêtre.

- **General** : permet de modifier le format et le type du papier, ainsi que l'orientation des documents, d'activer l'impression recto verso, d'ajouter des bandeaux de début et de fin, et de modifier le nombre de pages à imprimer par feuille.
- **Text** : permet de définir les marges de la page et les options du texte, telles que l'espacement et les colonnes.
- **Graphics** : permet de déterminer les options d'image appliquées lors de l'impression des images/fichiers, telles que les couleurs, la taille ou la position de l'image.
- **Device** : permet de définir la résolution d'impression, la source d'alimentation papier et la destination.

- 5 Cliquez sur **Apply** pour appliquer les modifications et fermer la fenêtre Properties.
- 6 Pour lancer l'impression, cliquez sur **OK** dans la fenêtre LPR.
- 7 La fenêtre d'impression s'ouvre : elle vous permet de surveiller l'état de la tâche d'impression.

Pour annuler la tâche actuelle, cliquez sur **Cancel**.

## Impression de fichiers

Vous pouvez imprimer différents types de fichier sur le périphérique Samsung à l'aide de CUPS (de la manière habituelle, c'est-à-dire directement à partir de l'interface de ligne de commande). Pour ce faire, vous pouvez utiliser l'utilitaire CUPS `lpr`. Toutefois, le package du pilote remplace l'outil `lpr` classique par un programme LPR GUI beaucoup plus convivial.

Pour imprimer un fichier :

- 1 Entrez `lpr <nom_fichier>` sur une ligne de commande de shell Linux, puis appuyez sur **Entrée**. La fenêtre LPR apparaît.

Si vous tapez uniquement `lpr` et que vous appuyez sur **Entrée**, la fenêtre de sélection du fichier à imprimer s'ouvre d'abord. Sélectionnez les fichiers à imprimer, puis cliquez sur **Open**.

- 2 Dans la fenêtre LPR, sélectionnez l'imprimante dans la liste, puis modifiez les propriétés de l'imprimante et des tâches d'impression.

Pour plus d'informations sur la fenêtre de propriétés, reportez-vous à la page 39.

- 3 Cliquez sur **OK** pour lancer l'impression.

## Numérisation d'un document

Vous pouvez numériser un document à l'aide de la fenêtre du configurateur de pilote unifié.

- 1 Sur le bureau, double-cliquez sur Unified Driver Configurator.
- 2 Cliquez sur le bouton  pour passer en mode Scanners Configuration.
- 3 Sélectionnez le scanner dans la liste.



Lorsque vous ne disposez que d'un seul périphérique MFP, et que celui-ci est connecté à l'ordinateur et sous tension, le scanner apparaît dans la liste et est sélectionné automatiquement.

Si plusieurs scanners sont connectés à l'ordinateur, vous pouvez sélectionner n'importe lequel à tout moment. Par exemple, pendant que l'opération d'acquisition est en cours sur le premier scanner, vous pouvez sélectionner un deuxième scanner, définir les options du périphérique et lancer l'acquisition d'image.

- 4 Cliquez sur **Properties**.
- 5 Placez le document à numériser face vers le haut dans le chargeur automatique de documents ou face vers le bas sur la vitre d'exposition.
- 6 Dans la fenêtre Scanner Properties, cliquez sur **Preview**.

Le document est numérisé et l'aperçu de l'image apparaît dans le volet d'aperçu.

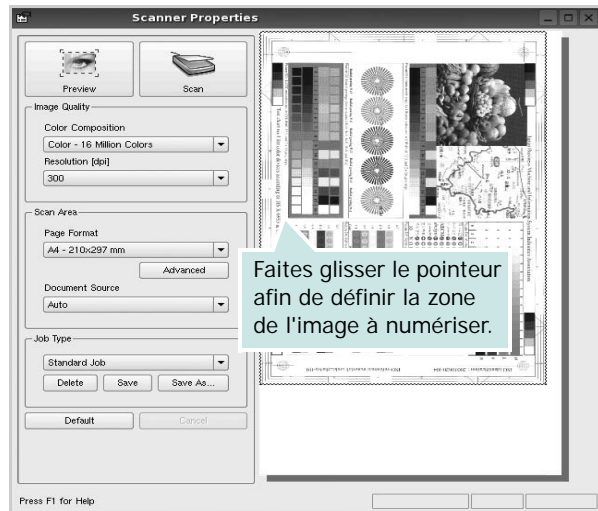

7 Modifiez les options de numérisation dans les zones Image Quality et Scan Area.

- **Image Quality** : permet de sélectionner la composition des couleurs et la résolution de numérisation de l'image.

- **Scan Area** : permet de sélectionner le format de page. À l'aide du bouton **Advanced**, vous pouvez définir manuellement le format de page.

Pour utiliser un paramètre d'option de numérisation prédéfini, sélectionnez-le dans la liste déroulante Job Type. Pour plus d'informations sur les paramètres Job Type prédéfinis, reportez-vous à la page 41.

Pour restaurer le paramétrage par défaut des options de numérisation, cliquez sur **Default**.

8 Une fois les modifications terminées, cliquez sur **Scan** pour lancer la numérisation.

La barre d'état apparaît dans l'angle inférieur gauche de la fenêtre ; elle affiche l'état d'avancement de la numérisation. Pour annuler la numérisation, cliquez sur **Cancel**.

9 L'image numérisée apparaît dans le nouvel onglet du gestionnaire d'image.

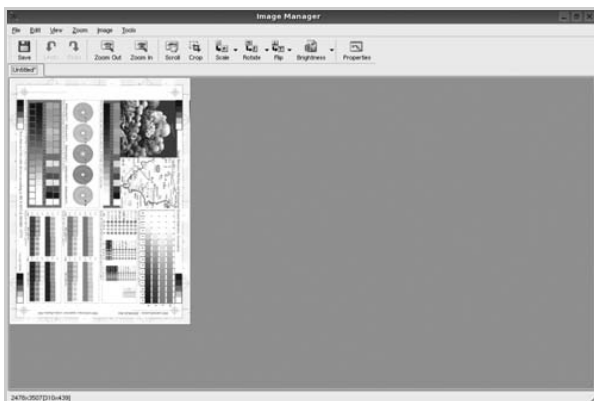

Pour modifier l'image numérisée, utilisez la barre d'outils. Pour plus d'informations sur la modification d'images, reportez-vous à la page 41.

10 Une fois l'opération terminée, cliquez sur **Save** dans la barre d'outils.

11 Sélectionnez le répertoire de fichiers dans lequel enregistrer l'image et entrez le nom du fichier.

12 Cliquez sur **Save**.

## Ajout de paramètres Job Type

Vous pouvez enregistrer les paramètres des options de numérisation afin de les réutiliser lors d'une prochaine tâche de numérisation.

Pour enregistrer un nouveau paramètre Job Type :

1 Modifiez les options dans la fenêtre Scanner Properties.

2 Cliquez sur **Save As**.

3 Entrez le nom du paramètre.

4 Cliquez sur **OK**.

Le paramètre est ajouté à la liste déroulante des paramètres enregistrés (Saved Settings).

Pour enregistrer un paramètre Job Type pour une prochaine tâche de numérisation :

1 Dans la liste déroulante Job Type, sélectionnez le paramètre à utiliser.

2 Lorsque vous ouvrez à nouveau la fenêtre Scanner Properties, le paramètre enregistré est sélectionné automatiquement pour la tâche de numérisation.

Pour supprimer un paramètre Job Type :

1 Dans la liste déroulante Job Type, sélectionnez le paramètre à supprimer.

2 Cliquez sur **Delete**.







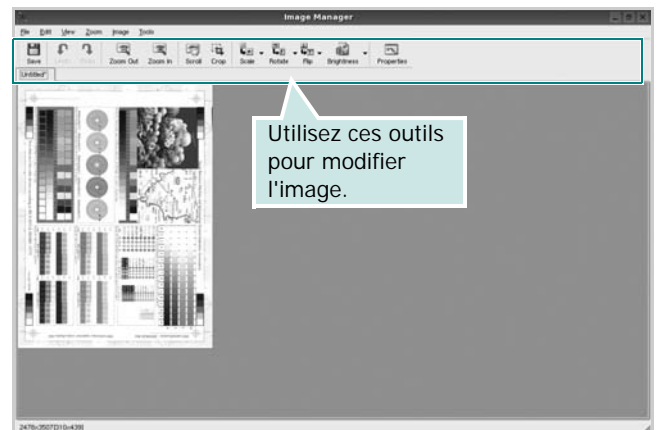





Le paramètre est supprimé de la liste.

## Utilisation du gestionnaire d'image

Le gestionnaire d'image permet de modifier les images numérisées, à l'aide de commandes de menu et d'outils.



Pour modifier une image, vous pouvez utiliser les outils suivants :

Outils	FONCTION
 Save	Enregistre l'image.
 Undo	Annule la dernière action.
 Redo	Restaure l'action annulée.
 Scroll	Permet de faire défiler l'image.
 Crop	Rogne la zone d'image sélectionnée.
 Zoom Out	Applique un zoom arrière à l'image.
 Zoom In	Applique un zoom avant à l'image.
 Scale	Permet de mettre à l'échelle la taille de l'image ; vous pouvez entrer la taille manuellement ou définir un taux de mise à l'échelle proportionnelle, verticale ou horizontale.
 Rotate	Permet de faire pivoter l'image ; vous pouvez sélectionner l'angle de rotation dans la liste déroulante.
 Flip	Permet de retourner l'image verticalement ou horizontalement.
 Effect	Permet de régler la luminosité ou le contraste de l'image, ou d'inverser l'image.
 Properties	Affiche les propriétés de l'image.

Pour plus d'informations sur le programme de gestion d'image, reportez-vous à l'aide à l'écran.



# 10 Utilisation de l'imprimante avec un Macintosh

Votre imprimante prend en charge les systèmes Macintosh, grâce à l'interface USB intégrée ou via une carte d'interface réseau 10/100 Base-TX. Lorsque vous imprimez un fichier sous Macintosh, vous pouvez utiliser le pilote PostScript en installant le fichier PPD.

**REMARQUE :** *Certaines imprimantes ne prennent pas en charge les interfaces réseau. Pour savoir si votre imprimante prend en charge les interfaces réseau, consultez les spécifications de l'imprimante dans le mode d'emploi.*

Ce chapitre contient les sections suivantes :

- **Installation du logiciel sur Macintosh**
- **Désinstallation du pilote d'impression**
- **Configuration de l'imprimante**
- **Impression**
- **Numérisation**

## Installation du logiciel sur Macintosh

Le CD-ROM livré avec votre imprimante contient le fichier PPD vous permettant d'utiliser le pilote CUPS ou le pilote Apple LaserWriter (*disponible uniquement si vous utilisez une imprimante prenant en charge les pilotes PostScript*) pour imprimer à partir d'un Macintosh.

Fournit également le pilote Twain pour la numérisation sur ordinateur Macintosh.

- 1 Connectez l'imprimante à l'ordinateur. Mettez l'ordinateur et l'imprimante sous tension.
- 2 Insérez le CD-ROM fourni avec votre imprimante dans le lecteur de CD-ROM.
- 3 Double-cliquer sur l'**icône CD-ROM qui apparaît** sur le bureau du Macintosh.
- 4 Double-cliquer sur le répertoire **MAC\_Installer**.
- 5 Double-cliquez sur l'icône **Installer OS X**.
- 6 Saisissez le mot de passe et cliquez sur **OK**.

- 7 La fenêtre d'installation Samsung s'ouvre. Cliquer sur **Désinstaller**.
- 8 Sélectionner **Easy Install** et cliquer sur **Installer**. **Easy Install** est recommandée pour la plupart des utilisateurs. Tous les composants nécessaires aux opérations de l'imprimante seront installés. Lorsque vous choisissez **Installation personnalisée**, vous pouvez installer les composants de votre choix.
- 9 Le message avertissant de la fermeture de toutes les applications en cours d'exécution sur votre ordinateur apparaît. Cliquez sur **Désinstaller**.
- 10 Une fois l'installation terminée, cliquez sur **Quitter**.

**REMARQUE :**

- Si vous avez installé le pilote de scanner, cliquez sur **Redémarrer**.
- Une fois l'installation terminée,

## Désinstallation du pilote d'impression

Vous devez désinstaller le logiciel pour procéder à sa mise à niveau ou lorsque l'installation échoue.

- 1 Insérez le CD-ROM fourni avec votre imprimante dans le lecteur de CD-ROM.
- 2 Double-cliquer sur l'**icône CD-ROM qui apparaît** sur le bureau du Macintosh.
- 3 Double-cliquer sur le répertoire **MAC\_Installer**.
- 4 Double-cliquez sur l'icône **Installer OS X**.
- 5 Saisissez le mot de passe et cliquez sur **OK**.
- 6 La fenêtre d'installation Samsung s'ouvre. Cliquer sur **Désinstaller**.
- 7 Sélectionner **Uninstall** et cliquer sur **Uninstall**.
- 8 Le message avertissant de la fermeture de toutes les applications en cours d'exécution sur votre ordinateur apparaît. Cliquez sur **Désinstaller**.
- 9 Une fois la désinstallation terminée, cliquez sur **Quitter**.

## Configuration de l'imprimante

La configuration de votre imprimante dépend du câble que vous utilisez pour connecter l'imprimante à votre ordinateur : le câble réseau ou le câble USB.

### Avec une connexion réseau

**REMARQUE :** *Certaines imprimantes ne prennent pas en charge les interfaces réseau. Avant de connecter l'imprimante, vous pouvez vérifier si elle prend en charge les interfaces réseau en consultant les spécifications de l'imprimante dans le guide de l'utilisateur.*

- 1 Suivez les instructions qui figurent dans "Installation du logiciel sur Macintosh" on page 43 pour installer le fichier PPD sur votre ordinateur.
- 2 Ouvrez le dossier **Applications** → **Utilities**, puis **Configuration d'imprimante**.
  - Sous MAC OS 10.5 à 10.6, ouvrez les **System Preferences** dans le dossier **Applications** et cliquez sur **Imprimantes et fax**.
- 3 Cliquez sur **Ajouter** dans **Liste des imprimantes**.
  - Sous MAC OS 10.5 à 10.6, cliquez sur l'icône « + » pour faire apparaître une fenêtre d'affichage.
- 4 Sous Mac OS X 10.3, sélectionnez l'onglet **Impression via IP**.
  - Sous Mac OS X 10.4, cliquez sur **Imprimante IP**.
  - Sous Mac OS X 10.5 à 10.6, cliquez sur **IP**.
- 5 Sélectionnez **HP Jet Direct – Socket** dans **Type de l'imprimante**.

Lors de l'impression d'un document contenant de nombreuses pages, le niveau de performance d'impression peut être amélioré en choisissant Socket pour l'option **Type de l'imprimante**.
- 6 Saisissez l'adresse IP de l'appareil dans le champ **Adresse de l'imprimante**.
- 7 Saisissez le nom de la file d'attente dans le champ **Nom de la liste d'attente**. Si vous n'arrivez pas à déterminer le nom de la file d'attente du serveur de votre appareil, commencez par essayer d'utiliser la file d'attente par défaut.
- 8 Si Sélection automatique ne fonctionne pas correctement, sélectionnez **Samsung** dans **Modèle de l'imprimante (Imprimer via)**, puis le **nom de l'imprimante** dans **Nom de modèle (Modèle)**.

- Pour MAC OS 10.5 à 10.6, si la sélection automatique ne fonctionne pas correctement, sélectionnez **Sélectionner un gestionnaire à utiliser...**, puis le nom de votre imprimante dans **Imprimer via**.

Votre appareil apparaît dans la liste d'imprimantes et est défini comme imprimante par défaut.

- 9 Cliquez sur **Ajouter**.

### Avec une connexion USB

- 1 Suivez les instructions qui figurent dans "Installation du logiciel sur Macintosh" on page 43 pour installer le fichier PPD sur votre ordinateur.
- 2 Ouvrez le dossier **Applications** → **Utilities**, puis **Configuration d'imprimante**.
  - Sous MAC OS 10.5 à 10.6, ouvrez les **System Preferences** dans le dossier **Applications** et cliquez sur **Imprimantes et fax**.
- 3 Cliquez sur **Ajouter** dans **Liste des imprimantes**.
  - Sous MAC OS 10.5 à 10.6, cliquez sur l'icône « + » pour faire apparaître une fenêtre d'affichage
- 4 Sous MAC OS 10.3, sélectionnez l'onglet **USB**.
  - Sous MAC OS 10.4, cliquez sur **Navigateur par défaut** et recherchez la connexion USB.
  - Sous MAC OS 10.5 à 10.6, cliquez sur **Par défaut** et recherchez la connexion USB.
- 5 Sélectionnez le **nom de votre imprimante**.
- 6 Si Sélection automatique ne fonctionne pas correctement, sélectionnez **Samsung** dans **Modèle de l'imprimante (Imprimer via)**, puis le **nom de l'imprimante** dans **Nom de modèle (Modèle)**.
  - Pour MAC OS 10.5 à 10.6, si la sélection automatique ne fonctionne pas correctement, sélectionnez **Sélectionner un gestionnaire à utiliser...**, puis le nom de votre imprimante dans **Imprimer via**.

Votre appareil apparaît dans la liste d'imprimantes et est défini comme imprimante par défaut.
- 7 Cliquez sur **Ajouter**.

## Impression

### REMARQUE :

- La fenêtre Macintosh des propriétés d'imprimante présentée dans ce mode d'emploi peut différer de celle qui apparaît sur votre écran. Tout dépend de l'imprimante utilisée. Néanmoins, elle conserve une fonction similaire.
- *Vous pouvez vérifier le nom de l'imprimante sur le CD-ROM fourni.*

## Impression d'un document

Lorsque vous imprimez à partir d'un Macintosh, vous devez vérifier la configuration du logiciel d'impression dans chaque application utilisée. Pour imprimer à partir d'un Macintosh, procédez comme suit :

- 1 Ouvrez une application Macintosh, puis sélectionnez le fichier à imprimer.
- 2 Ouvrez le menu **Fichier** et cliquez sur **Mise en page** (pour Mac OS X 10.4 Format d'impression) (**Mise en page du document** dans certaines applications).
- 3 Définissez le format, l'orientation et la mise à l'échelle, ainsi que les autres options disponibles, puis cliquez sur **OK**.

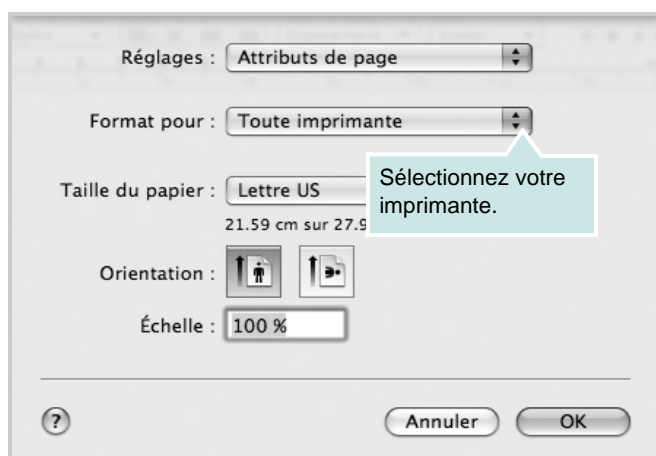

▲ Mac OS 10.5

- 4 Ouvrez le menu **Fichier**, et cliquez sur **Imprimer**.
- 5 Sélectionnez le nombre de copies et indiquez les numéros des pages à imprimer.
- 6 Cliquez sur **Imprimer** une fois le paramétrage terminé.

## Modification des paramètres de l'imprimante

Lorsque vous imprimez, vous pouvez utiliser des options d'impression avancées.

Sélectionnez la commande **Imprimer** du menu **Fichier** dans l'application Macintosh. Le nom d'imprimante qui apparaît dans la fenêtre des propriétés de l'imprimante peut varier en fonction de l'imprimante utilisée. Le reste des éléments de la fenêtre des propriétés de l'imprimante est toujours identique.

**REMARQUE :** les options de configuration peuvent varier en fonction des imprimantes et de la version Mac OS utilisée.

## Mise en page

Les options de l'onglet **Mise en page** permettent de déterminer l'aspect du document imprimé. Vous pouvez imprimer plusieurs pages par feuille. Sélectionnez **Mise en page** dans la liste déroulante **Préréglages** pour accéder aux options suivantes.

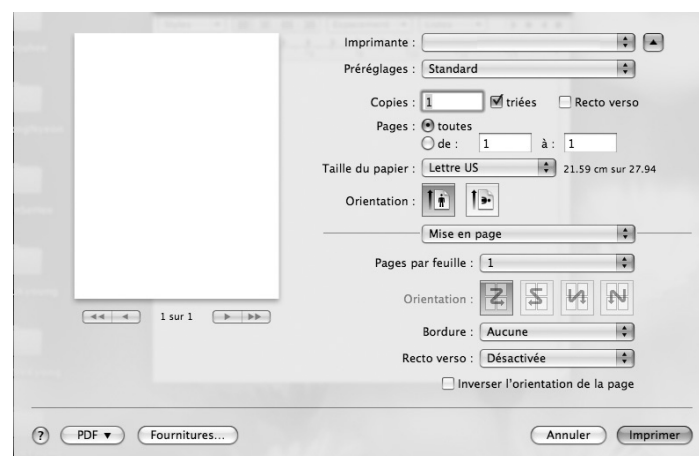

▲ Mac OS 10.5

- **Pages par feuille** : cette fonction détermine le nombre de pages imprimées sur une feuille. (Voir « Impression de plusieurs pages sur une seule feuille » à la page 49.)
- **Orientation** : permet de choisir le sens de l'impression sur une page similaire aux exemples montrés.
- **Bordure** : cette option vous permet d'imprimer une bordure pour encadrer chaque page imprimée sur la feuille.
- **Recto verso** : cette option vous permet d'imprimer sur les deux faces du papier. (Voir « Impression recto verso » à la page 49.)

## Graphiques

L'onglet **Graphiques** propose des options pour sélectionner **Résolution(Qualité)** et **Mode Couleur**. Sélectionnez **Graphiques** dans la liste déroulante **Préréglages** pour accéder aux options graphiques.

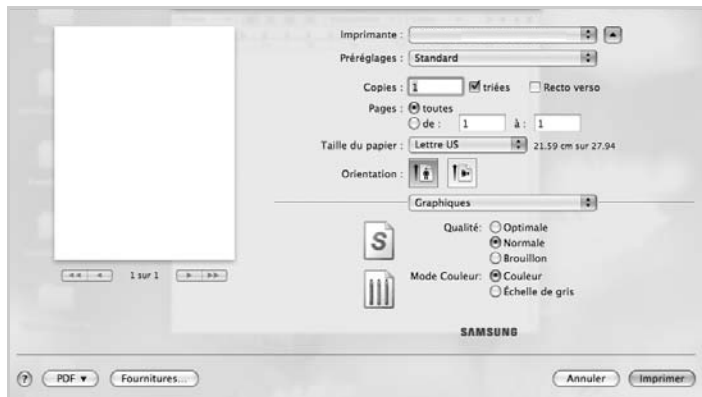

### ▲ Mac OS 10.5

- **Résolution(Qualité)** : vous permet de sélectionner la résolution d'impression. Plus la valeur est élevée, plus les caractères et les graphiques imprimés sont nets. Toutefois, une résolution élevée peut augmenter le temps d'impression d'un document.
- **Mode Couleur** : vous permet de définir les options de couleur. L'option **Couleur** offre généralement la meilleure qualité d'impression qui soit pour les documents couleur. Pour imprimer un document couleur en échelle de gris, sélectionnez **Échelle de gris**.

## Papier

Réglez le **Papier Type** pour faire correspondre le papier inséré dans le bac avec celui voulu pour l'impression. Vous obtiendrez ainsi une qualité d'impression optimale. Si vous utilisez un support différent, sélectionnez le type correspondant.

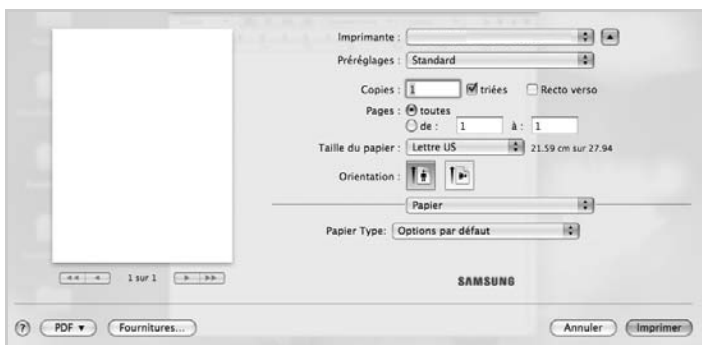

### ▲ Mac OS 10.5

## Gestion de tâches

Cette fonction vous permet de contrôler et de verrouiller toutes les données sortantes ou de modifier le mot de passe.

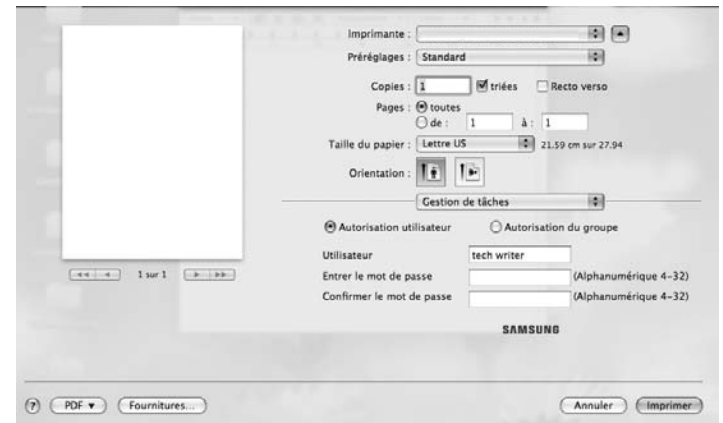

### ▲ Mac OS 10.5

- **Autorisation utilisateur** : si vous cochez cette option, seuls les utilisateurs possédant une autorisation utilisateur peuvent démarrer un travail d'impression.
- **Autorisation du groupe** : si vous cochez cette option, seuls les groupes possédant une autorisation de groupe peuvent démarrer un travail d'impression.

## Réglage de tâche

Cette option vous permet de choisir le mode d'impression ou d'enregistrement du fichier d'impression en utilisant le disque dur.

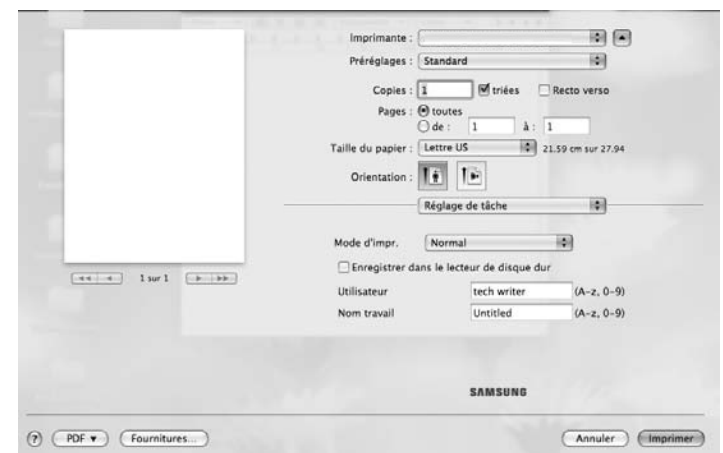

### ▲ Mac OS 10.5

- **Mode d'impr.** : le **Mode d'impr.** par défaut est **Normal** qui concerne l'impression sans enregistrer le fichier d'impression sur le disque dur optionnel.
- **Utilisateur** : cette option est utilisée lorsque vous devez trouver un fichier enregistré en utilisant le panneau de commande.
- **Nom travail** : cette option est utilisée lorsque vous devez trouver un fichier enregistré en utilisant le panneau de commande.

## Fonctions d'imprimante

### Options avancées

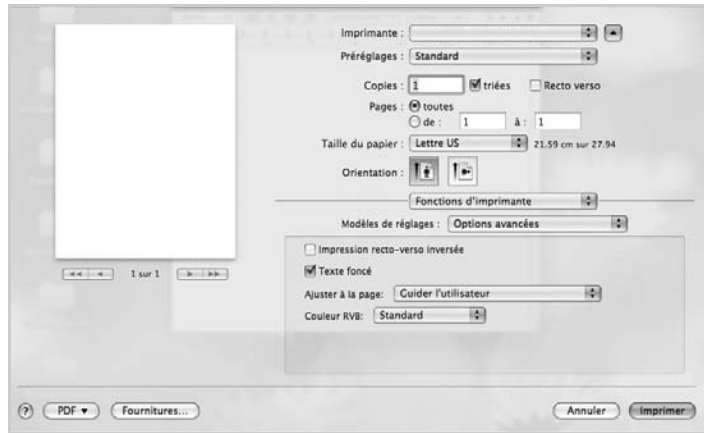

#### ▲ Mac OS 10.5

- **Impression recto-verso inversée** : cette option vous permet de sélectionner un ordre d'impression normal au lieu d'un ordre d'impression recto verso. *Si cette option n'est pas visible, c'est que votre imprimante n'en dispose pas.*
- **Texte foncé** : vous permet d'imprimer tout le texte de votre document plus sombre que sur un document normal.
- **Ajuster à la page** : cette fonction vous permet d'adapter votre travail d'impression à n'importe quel format de papier, quelle que soit la taille du document enregistré. Elle peut s'avérer utile pour vérifier les détails d'un petit document.
- **Couleur RVB** : ce paramètre détermine le type de rendu des couleurs. **Standard** est le paramètre le plus souvent utilisé pour lequel la teinte de couleur de ce mode est la plus proche de celle d'un moniteur standard (moniteur sRGB). Le mode **Couleurs vives** est approprié pour imprimer des données et graphiques de présentation. La teinte de couleur du mode **Couleurs vives** produit des images plus vives qu'en mode standard. Le mode **Standard. Périphérique** est le plus adapté pour l'impression de traits fins, de petits caractères et de dessins en couleur. La teinte de couleur du mode **Périphérique** peut être différente de celle du moniteur, les couleurs de toner pures sont utilisées pour imprimer les couleurs cyan, magenta et jaune.

## Module de finition optionnel

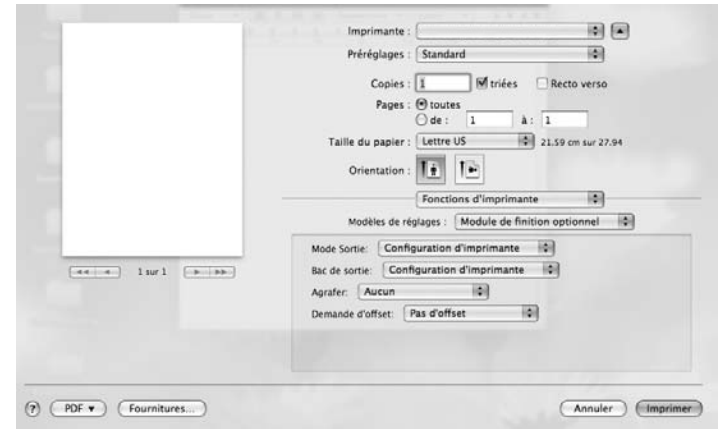

#### ▲ Mac OS 10.5

- **Mode Sortie** : cette option vous permet de choisir la disposition des impressions. (Vous devez installer un finisseur optionnel, par exemple un finisseur à 2 bacs ou un finisseur à 4 bacs.)
- **Bac de sortie** : cette option vous permet de choisir le bac de sortie pour les impressions. (Vous devez installer un finisseur optionnel, par exemple un finisseur à 2 bacs ou un finisseur à 4 bacs.)
- **Agrafer** : cette option agrafe les impressions.
- **Demande d'offset** : si vous ne souhaitez pas que les jeux d'impression soient en une seule pile, l'appareil les décale légèrement les uns des autres.

## Capot avant

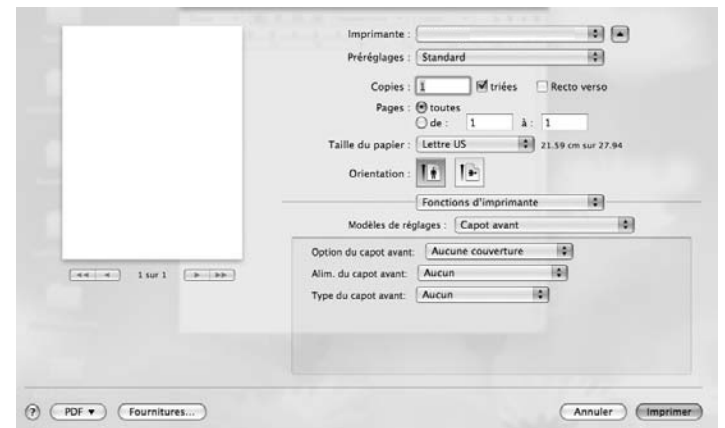

#### ▲ Mac OS 10.5

- **Option du capot avant** : vous permet de choisir l'option pour l'impression d'une page de couverture avant. Vous pouvez choisir d'imprimer la couverture avant vierge, préimprimée, imprimée sur une face ou imprimée sur deux faces.
- **Alim. du capot avant** : vous permet de choisir l'alimentation papier pour la couverture avant.
- **Type du capot avant** : vous permet de choisir le type de papier pour la couverture avant.

## Capot arrière

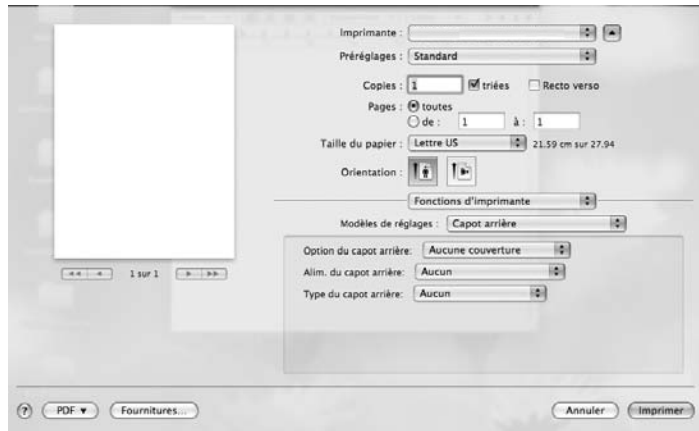

▲ Mac OS 10.5

- **Option du capot arrière** : vous permet de choisir l'option pour l'impression d'une page de couverture arrière. Vous pouvez choisir d'imprimer la couverture arrière vierge, préimprimée, imprimée sur une face ou imprimée sur deux faces.
- **Alim. du capot arrière** : vous permet de choisir l'alimentation papier pour la couverture arrière.
- **Type du capot arrière** : vous permet de choisir le type de papier pour la couverture arrière.

## Option Capot avant et arrière

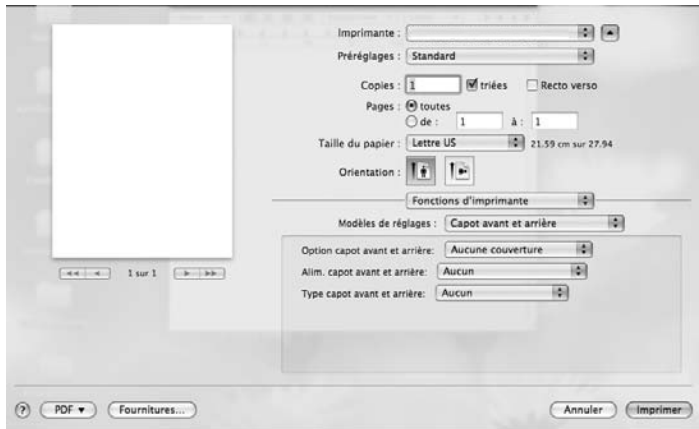

▲ Mac OS 10.5

- **Option capot avant et arrière** : vous permet de choisir l'option pour l'impression d'une page de couverture avant et arrière. Vous pouvez choisir d'imprimer la couverture avant et arrière vierge, préimprimée, imprimée sur une face ou imprimée sur deux faces.
- **Alim. capot avant et arrière** : vous permet de choisir l'alimentation papier pour la couverture avant et arrière.
- **Type capot avant et arrière** : vous permet de choisir le type de papier pour la couverture avant et arrière.

## Séparateur de transparents

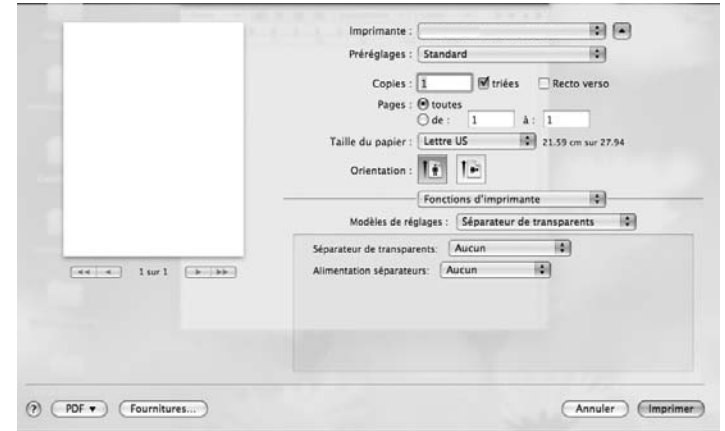

▲ Mac OS 10.5

- **Séparateur de transparents** : vous pouvez placer des intercalaires transparents entre les impressions.
- **Alimentation séparateurs** : vous pouvez choisir la source pour les intercalaires.

## Couleur intelligente

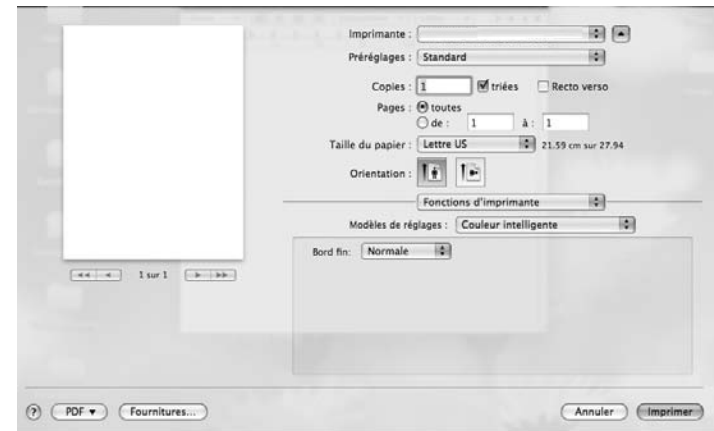

▲ Mac OS 10.5

- **Bord fin** : permet à l'utilisateur d'accentuer les contours des textes et des lignes fines pour améliorer la lisibilité et aligner chaque cadrage de couleur en mode d'impression couleur.



## Impression de plusieurs pages sur une seule feuille

Vous pouvez imprimer plus d'une page sur une seule feuille de papier. Cette option vous permet d'imprimer les brouillons en mode économique.

- 1 Sélectionnez la commande **Imprimer** du menu **Fichier** dans l'application Macintosh.
- 2 Sélectionnez **Mise en page**.

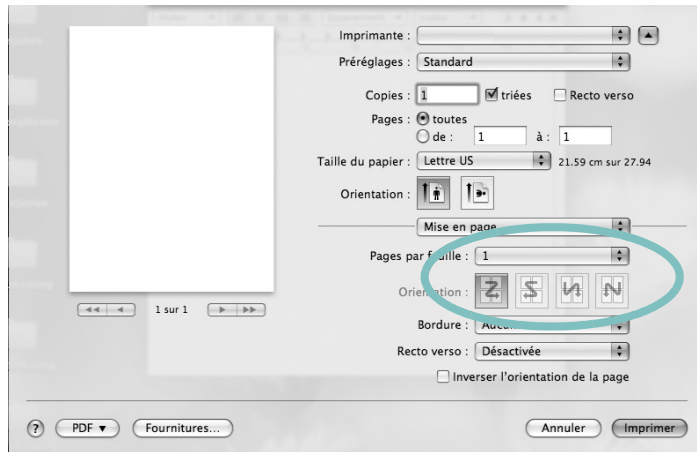

▲ Mac OS 10.5

- 3 Sélectionnez le nombre de pages que vous souhaitez imprimer par feuille dans la liste déroulante **Pages par feuille**.
- 4 Sélectionnez l'ordre des pages à l'aide de l'option **Orientation**. Pour imprimer une bordure autour de chaque page sur la feuille, sélectionnez l'option souhaitée dans la liste déroulante **Bordure**.
- 5 Cliquez sur **Imprimer**. L'imprimante imprime alors sur le recto de chaque feuille le nombre de pages sélectionné.

## Impression recto verso

Vous pouvez imprimer sur les deux faces de chaque feuille. Avant d'imprimer en mode recto-verso, vous devez sélectionner le bord de reliure de votre document final. Les options de reliure disponibles sont les suivantes :

- **Reliure bord long** : mise en page traditionnelle utilisée pour la reliure des livres.
- **Reliure bord court** : type calendrier.

- 1 Sélectionnez la commande **Imprimer** du menu **Fichier** dans l'application Macintosh.
- 2 Sélectionnez **Mise en page**.

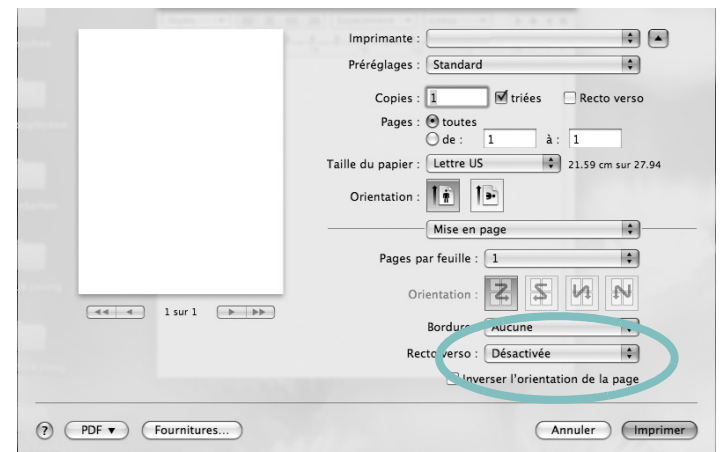

▲ Mac OS 10.5

- 3 Sélectionnez une orientation de reliure dans l'option **Recto verso**.
- 4 Cliquez sur **Imprimer** et le document est imprimé en recto verso.

---

**MISE EN GARDE** : si vous avez sélectionné l'impression recto verso, puis tentez d'imprimer plusieurs exemplaires d'un document, l'imprimante peut ne pas imprimer le document de la façon que vous voulez. Avec le mode de copie « assemblé », si votre document comporte des pages impaires, la dernière page de la première copie et la première page de la copie suivante seront imprimées de part et d'autre d'une même feuille. Avec le mode de copie « désassemblé », la même page sera imprimée de part et d'autre de la feuille. Par conséquent, si vous souhaitez effectuer plusieurs copies recto verso d'un document, vous devez les effectuer une par une, comme des tâches séparées.

---

---

## Numérisation

Vous pouvez numériser des documents avec le programme **Transfert d'images**. Macintosh OS propose le programme **Transfert d'images**.

### Numérisation en USB

- 1 Assurez-vous que l'appareil est correctement connecté à l'ordinateur et que tous les deux sont sous tension.
- 2 Placez un document individuel, face imprimée vers le bas, sur la vitre d'exposition. OU placez le ou les documents face imprimée vers le haut dans le chargeur de documents ADF (ou DADF).
- 3 Démarrez **Applications** et cliquez sur **Transfert d'images**.

---

**REMARQUE :** si le message **Aucun appareil de transfert d'images** apparaît, déconnectez le câble USB et reconnectez-le. Si le problème persiste, reportez-vous à l'aide de **Transfert d'images**.

---

- 4 Définissez les options de numérisation sur ce programme.
- 5 Numérisez et sauvegardez votre image numérisée.

---

**REMARQUE :**

- Pour de plus amples informations concernant l'utilisation de **Transfert d'images**, reportez-vous à l'aide de **Transfert d'images**.
  - Utilisez des logiciels compatibles TWAIN pour appliquer plus d'options de numérisation.
  - Vous pouvez également numériser avec un logiciel compatible TWAIN, comme Adobe Photoshop.
  - Le processus de numérisation varie en fonction des logiciels compatibles TWAIN. Reportez-vous au mode d'emploi du logiciel.
  - Lorsque la numérisation ne fonctionne pas dans **Transfert d'images**, mettez à jour Mac OS à la dernière version. La numérisation fonctionne correctement sous Mac OS 10.3.9 ou ultérieur et sous Mac OS 10.4.7 ou ultérieur.
- 

### Numérisation en réseau

- 1 Vérifiez que votre machine et votre ordinateur sont tous les deux sous tension.
- 2 Placez un document individuel, face imprimée vers le bas, sur la vitre d'exposition. OU placez le ou les documents face imprimée vers le haut dans le chargeur de documents ADF (ou DADF).

- 3 Démarrez **Applications** et cliquez sur **Transfert d'images**.
- 4 Sous MAC OS X 10.4 ~ 10.5  
Cliquez sur **Appareils**, puis sur **Parcourir le contenu des appareils**.  
Sous Mac OS X 10.6 :  
Sélectionnez votre appareil sous SHARED. Passez ensuite à l'étape 7.
- 5 Sous Mac OS X 10.4 :  
Sélectionnez votre appareil dans l'option **Appareils TWAIN**. Assurez-vous que la case **Utiliser le logiciel TWAIN** est cochée, et cliquez sur **Se connecter**.  
Si un message d'avertissement s'affiche, cliquez sur **Modifier port** pour sélectionner un port.  
Si l'interface TWAIN s'affiche, dans l'onglet **Préférences**, cliquez sur **Modifier port** pour sélectionner un port.  
Sous Mac OS X 10.5 :  
Vérifiez que la case **Connecté** est cochée en regard de votre appareil dans **Appareils Bonjour**.  
Si vous souhaitez numériser à l'aide de TWAIN, reportez-vous à la procédure ci-dessus pour MAC OS X 10.4.
- 6 Définissez les options de numérisation sur ce programme.
- 7 Numérisez et sauvegardez votre image numérisée.

---

**REMARQUE :**

- Pour de plus amples informations concernant l'utilisation de **Transfert d'images**, reportez-vous à l'aide de **Transfert d'images**.
  - Utilisez des logiciels compatibles TWAIN pour appliquer plus d'options de numérisation.
  - Vous pouvez également numériser avec un logiciel compatible TWAIN, comme Adobe Photoshop.
  - Le processus de numérisation varie en fonction des logiciels compatibles TWAIN. Reportez-vous au mode d'emploi du logiciel.
  - Lorsque la numérisation ne fonctionne pas dans **Transfert d'images**, mettez à jour Mac OS à la dernière version. La numérisation fonctionne correctement sous Mac OS 10.3.9 ou ultérieur et sous Mac OS 10.4.7 ou ultérieur.
  - Sous MAC OS X 10.3, utilisez des logiciels compatibles TWAIN.
-

# SECTION LOGICIEL -

## INDEX

### A

affiche, impression 22  
aide, utilisation 20, 26

### B

bac d'alimentation, définition  
copie 27

### D

définition  
contraste 18  
mode image 18  
option true-type 18  
désinstallation  
pilote MFP  
Linux 36  
désinstallation du logiciel  
Windows 12  
désinstallation, logiciel  
Macintosh 43  
document, impression  
Macintosh 45  
Windows 14

### F

filigrane  
création 24  
impression 24  
modification 24  
suppression 24  
format de papier, définition  
impression 40

### G

Graphiques 18

### I

impression  
adaptation à la page 23

affiche 24  
de Macintosh 45  
document 14  
documents reliés 22  
échelle 23  
filigrane 24  
N-up  
Macintosh 49  
pages multiples  
Windows 21  
PRN 15  
recto/verso 23  
résolution 40  
sous Linux 39  
sous Windows 14  
surimpression 25  
impression avancée, utilisation 21  
impression de documents reliés 22  
impression N pages sur 1  
Macintosh 49  
impression recto/verso 23  
installation  
logiciel Linux 35  
pilote d'impression  
Macintosh 43  
Windows 5

### L

Linux  
impression 39  
numérisation 40  
pilote, installation 35  
propriétés de l'imprimante 39  
logiciel  
configuration requise  
Macintosh 43  
désinstallation  
Macintosh 43  
Windows 12  
installation  
Macintosh 43  
Windows 5  
réinstallation

Windows 11  
logiciel d'impression  
désinstallation  
Macintosh 43  
Windows 12  
installation  
Windows 5  
logiciel d'impression  
installation  
Macintosh 43

### M

Macintosh  
configuration de l'imprimante 44  
imprimer 45  
numérisation 50  
pilote  
désinstallation 43  
installation 43  
Mode 18  
moniteur d'état, utilisation 33

### N

numérisation  
Linux 40  
pilote WIA 31  
SmarThru 29  
TWAIN 31  
numérisation à partir de Macintosh 50

### O

orientation, impression 40  
orientation, imprimer  
Windows 16

### P

pages multiples, impression  
Windows 21  
pilote d'imprimante, installation  
Linux 35  
pilote MFP, installation

- Linux 35
- pilote PostScript
  - installation 26
- propriétés d'imprimante, définition
  - Macintosh 45
  - Windows 15
- propriétés de l'imprimante
  - Linux 39
- propriétés de l'imprimante, définition
  - Windows 26
- propriétés du papier, définition 16
- propriétés graphiques, définition 18

## R

- résolution d'impression 40

## S

- source d'alimentation papier, définition 40
- surimpression
  - création 25
  - impression 25
  - suppression 25

## T

- TWAIN, numérisation 31
- type de papier, définition
  - impression 40

## W

- WIA, numérisation 31