

SAMSUNG

TX-P3235/TX-P2734

TX-P2730/TX-P2728

TÉLÉVISEUR COULEUR



**Guide de
l'utilisateur**

Information relative à la garantie et aux formats d'affichage du téléviseur

Les téléviseurs à format d'affichage standard (4:3 – ratio largeur/hauteur de l'affichage) sont conçus pour afficher les animations vidéo intégrales. Les images affichées sur ces écrans devraient être principalement en format 4:3 standard et animées continuellement.

L'affichage de graphiques et d'images immobiles, par exemple les bandes noires au haut et au bas de l'écran dans le format extra-large, doit être limité à 15 % ou moins du temps total de fonctionnement du téléviseur.

Les téléviseurs à format d'affichage grand écran (16:9 – ratio largeur/hauteur de l'affichage) sont conçus pour afficher les animations vidéo grand écran. Les images affichées sur ces écrans devraient être principalement en format grand écran 16:9, ou agrandies pour remplir l'écran si votre modèle offre cette fonction, et animées continuellement. L'affichage de graphiques et d'images immobiles, par exemple les bandes latérales noires dans les formats de programmation et vidéo standard non agrandi, doit être limité à 15 % ou moins du temps total de fonctionnement du téléviseur.

De plus, l'affichage d'autres images et textes immobiles (cotes de la bourse, jeux vidéo, logos de chaîne, sites Web, images et représentations informatiques, etc.) doit être limité de la façon décrite ci-dessus sur tous les téléviseurs. L'affichage d'images immobiles pendant des périodes supérieures aux indications données ci-dessus peut causer un vieillissement inégal du tube cathodique et l'apparition d'images rémanentes à l'écran. Pour éviter ce problème, variez la programmation et les images, et affichez principalement des images animées plein écran, et non des formes immobiles ou des bandes noires. Sur les modèles dotés de fonctions de dimensionnement de l'image, utilisez ces commandes pour voir les différents formats en mode plein écran.

Choisissez soigneusement et variez les formats d'affichage du téléviseur. La garantie limitée de Samsung ne couvre pas le vieillissement inégal du tube cathodique dû au choix et à l'utilisation des formats, ainsi que les autres problèmes de rémanence de l'image.

Chapitre 1: Votre nouveau téléviseur 5

Caractéristiques	5
Accessoires	5
Fonctions de base	6
Touches du panneau avant	6
Prises du panneau latéral	7
Prises sur le panneau arrière	8
Télécommande	9

Chapitre 2: Installation 11

Branchement des antennes VHF et UHF	11
Antenne 300 ohms à 2 conducteurs plats	11
Antenne 75 ohms avec connecteur rond	12
Antennes VHF et UHF distinctes	12
Branchement du câble	12
Câble sans câblosélecteur	12
Branchement d'un câblosélecteur	13
Branchement d'un câblosélecteur qui débrouille certains canaux	13
Connexion d'un magnétoscope	15
Connexion d'un magnétoscope S-VHS	16
Connexion d'un second magnétoscope pour enregistrer des émissions télévisées	17
Connexion d'un lecteur de DVD	17
Connexion d'un caméscope	18
Insertion des piles dans la télécommande	19

Chapitre 3: Fonctionnement du téléviseur . 20

Mise en fonction/hors fonction du téléviseur	20
Programme de configuration automatique	20
Affichage des menus et paramètres	22
Affichage des menus	22
Affichage des paramètres	22
Sélection de la langue des menus	23
Mémorisation des chaînes	24
Sélection de la source de diffusion	24
Mémorisation des chaînes (méthode automatique)	25
Addition et suppression de chaînes (Méthode manuelle)	26
Sélection d'une chaîne	27
Utilisation des touches CH ▲ et CH ▼	27
Accès direct aux chaînes	27
Utiliser la touche PRE-CH pour sélectionner la chaîne précédente	27
Balayage des canaux	27
Nommer les chaînes	28
Réglage de l'horloge	29
Réglages vidéo	32
Réglage automatique de l'image	33
Réglage du volume	34
Utilisation de la sourdine	34
Réglages audio	35
Réglage automatique du son	36
Utilisation d'une source de diffusion externe	37
Réglage de la source de diffusion	37
Attribution de noms au mode d'entrée externe	38

Chapitre 4: Caractéristiques spéciales 39

Modification de la tonalité.	39
Redimensionnement de l'affichage.	40
Réduction numérique des bruits.	41
Tilt (Inclinaison)	42
Retour automatique à un canal préféré	43
Sélection d'une piste audio MTS (Multi-Channel Sound, ou audio multichaine).	44
Paramètres audio additionnels (Volume auto, Turbo-Son ou Pseudo Stéréo)	45
Réglage de la minuterie de marche/arrêt	46
Minuterie d'arrêt automatique.	47
Réglage du volume favori	48
Utilisation de la fonction de contrôle parental (V-Chip).	49
Affichage des sous-titres	56
Réglage du mode écran bleu	57
Réglage de la mélodie	58
Affichage du programme de démonstration.	59
Programmation de la télécommande	60
Programmation de la télécommande pour un magnétoscope (un câblsélecteur ou un lecteur de DVD).	60

Chapitre 5: Dépannage. 61

Identification des problèmes	61
--	----

Annexe 62

Nettoyage et entretien du téléviseur	62
Utilisation de votre téléviseur dans un autre pays	62
Spécifications	62

Chapitre Un

VOTRE NOUVEAU TÉLÉVISEUR

Caractéristiques

Votre nouveau téléviseur intègre les plus récentes technologies. Ce téléviseur hautes performances est doté des caractéristiques suivantes :

- Écran plat
- Télécommande d'emploi facile
- Menus à l'écran faciles à utiliser
- Minuterie pour allumer et éteindre automatiquement le téléviseur
- Réglages vidéo et audio pouvant être mémorisés
- Autodétection de jusqu'à 181 canaux
- Filtre spécial pour réduire ou éliminer les problèmes de réception
- Décodeur audio multivoies intégré pour stéréophonie et dialogues bilingues
- Haut-parleurs intégrés à deux voies
- Minuterie spéciale pour éteindre le téléviseur automatiquement
- Fonction de contrôle parental "Puce V"

Accessoires

Quand vous avez déballé votre téléviseur, vérifiez si vous avez toutes les pièces illustrées ci-dessous.

Appelez votre concessionnaire si une pièce est manquante ou brisée.



Télécommande sans fil (AA59-00325B)/
Piles AAA (4301-000121)



Guide de l'utilisateur/
Guide de sécurité



Carte de garantie; 2EA/
Carte d'enregistrement

Fonctions de base

Touches du panneau avant

Les touches du panneau avant permettent de commander les principales fonctions du téléviseur, y compris le menu à l'écran. Pour accéder aux fonctions plus avancées, vous devez utiliser la télécommande.

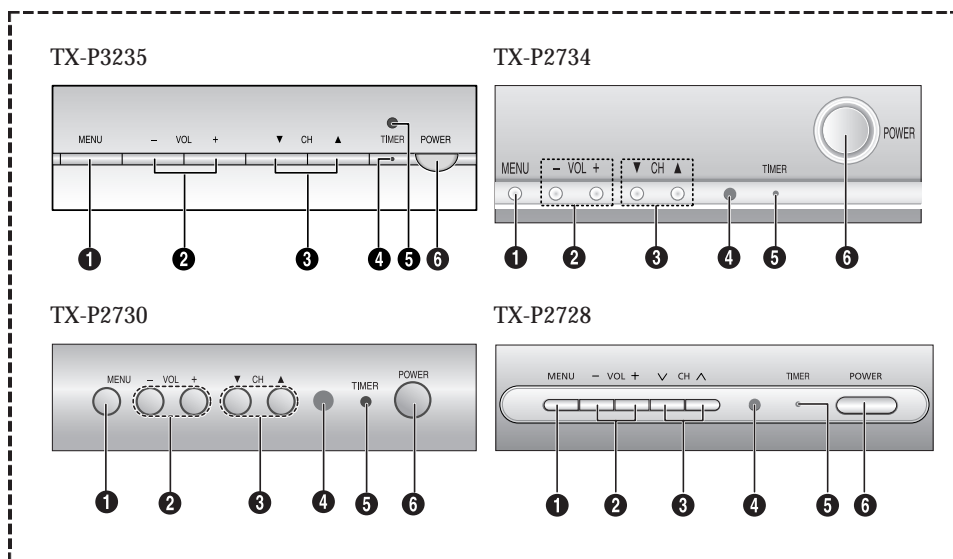

1 MENU

Permet d'afficher le menu des fonctions du téléviseur.

2 VOL - , +

Pour monter ou de baisser le volume, et sélectionner des options de menu.

3 CH ∇(▼) et CH ▲(▲)

Pour changer la chaîne et mettre en surbrillance des options de menu.

4 Capteur télécommande

Pointez la télécommande vers le capteur sur le téléviseur.

5 TIMER indicateur (Voyant minuterie)

Quand le téléviseur est sous tension, le voyant de la minuterie clignote dix fois. Ce voyant s'illumine quand la minuterie a été activée. Il faut d'abord régler l'horloge et la minuterie marche/arrêt utilisant la télécommande. Même si le téléviseur est hors tension, le voyant reste illuminé.

6 POWER

Permet d'allumer et d'éteindre le téléviseur.

Prises du panneau latéral

Les prises du panneau latéral permettent de brancher un dispositif audiovisuel utilisé occasionnellement, par exemple un caméscope ou une console de jeu vidéo.
(Pour savoir comment brancher ces dispositifs, reportez-vous aux page 18.)

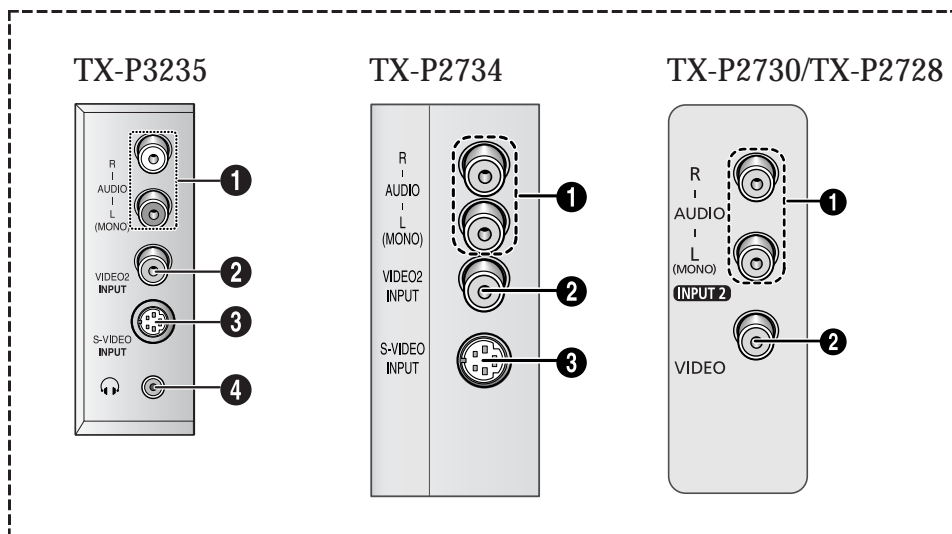

❶ Prises d'entrée AUDIO

Permettent de brancher le signal audio d'un caméscope ou d'une console de jeu vidéo.

❷ Prise d'entrée VIDEO

Permet de brancher le signal vidéo d'un caméscope ou d'une console de jeu vidéo.

❸ Prise d'entrée S-VIDEO

Permet de brancher le signal super-vidéo provenant d'un lecteur DVD ou d'un magnétoscope S-VHS.
Remarque : Dans le mode S-Vidéo, la sortie audio dépend de la source audio branchée dans les prises d'entrée audio latérales (AV2).

❹ Prise d'écouteur

Permet de brancher des écouteurs pour écouter vos émissions en toute discrétion.

Prises sur le panneau arrière

Servez-vous des prises en arrière pour raccorder un appareil AV que vous utilisez pendant une longue période de temps tels qu'un magnétoscope ou un lecteur de disques laser.

Étant donné que le téléviseur est doté de deux séries de prises, vous pouvez raccorder deux appareils différents au téléviseur tels qu'un magnétoscope et un lecteur de disques laser ou deux magnétoscopes, etc.

Pour des renseignements supplémentaires sur le branchement de l'appareil, consultez les pages 11- 17.

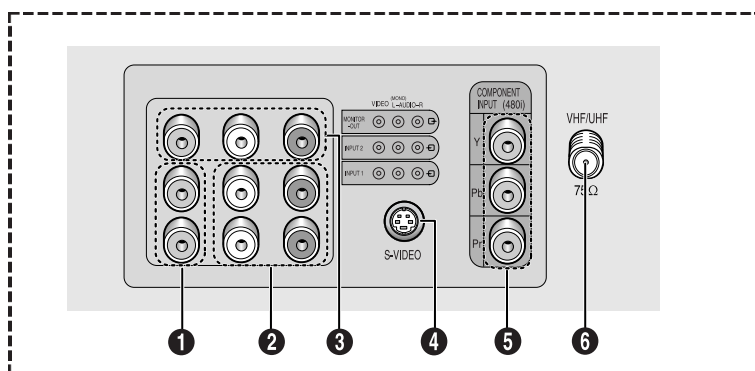

1 PRISES D'ENTRÉE VIDEO

Utilisez cette prise pour capter le signal vidéo provenant d'un magnétoscope, d'un lecteur de disques laser ou d'autres appareils semblables.

2 PRISES D'ENTRÉE AUDIO (Entrée 1 et 2)/ PRISES D'ENTRÉE DVD (Entrée 2)

Utilisez cette prise pour capter le signal audio provenant d'un magnétoscope, d'un lecteur de disques laser ou d'autres appareils semblables. Utilisez ces prises pour capter les signaux audio provenant d'un lecteur de DVN. Quand les prises d'entrée vidéo à composants ne sont pas en usage, les prises d'entrée audio à composants peuvent servir de deuxième jeu de prises audio ou S-Vidéo.

3 PRISES DE SORTIE AUDIO-VIDEO

Ces signaux audio-vidéo correspondent aux signaux AV affichés au téléviseur. (Servez-vous de ces prises pour transmettre les signaux AV à un magnétoscope enregistreur.)

4 PRISE D'ENTRÉE S-VIDÉO

Utilisez cette prise pour capter le signal S-Vidéo provenant d'un magnétoscope ou d'un lecteur de disques laser S-VHS.

5 PRISES D'ENTRÉE DVD

Utilisez ces prises pour capter le signal vidéo provenant d'un lecteur de DVD.
Note : Seulement des signaux noirs et blancs sans sortie d'un moniteur en mode de DVD.

6 Borne d'antenne VHF/UHF

Utilisez cette borne pour raccorder un câble d'antenne ou de système de câblodistribution.

Télécommande

Utilisez la télécommande à moins de 23 pieds du téléviseur et pointez-le toujours directement vers le téléviseur.

Servez-vous de votre télécommande pour commander aussi votre décodeur, magnéto-scope et votre décodeur. Consultez la page 60 pour des détails.

1 POWER

Pour allumer et éteindre le téléviseur.

2 S.MODE

Permet de régler le son du téléviseur en sélectionnant l'un des réglages définis en usine (ou vous pouvez choisir les paramètres que vous désirez).

3 P.MODE

Permet de régler l'image en sélectionnant l'un des réglages définis en usine (ou vous pouvez choisir les paramètres que vous désirez).

4 Touches numériques

Pour syntoniser directement une chaîne.

+100

Pour syntoniser les chaînes des positions supérieures à 100. Par exemple, pour syntoniser la chaîne 121, appuyez sur "+100", puis sur "2" et sur "1".

5 VOL -, VOL +

Pour monter et baisser le volume.

6 MUTE

Permet de couper temporairement le son et de le rétablir.

7 SLEEP

Pour sélectionner un délai de mise hors fonction automatique.

8 MENU

Pour afficher le menu principal.

9 P.SIZE

Pour changer de format d'affichage. Les choix offerts sont Norma et Zoom l'écran.

10 R.SURF

Pour resyntoniser automatiquement une chaîne favorite après un délai défini par l'utilisateur.

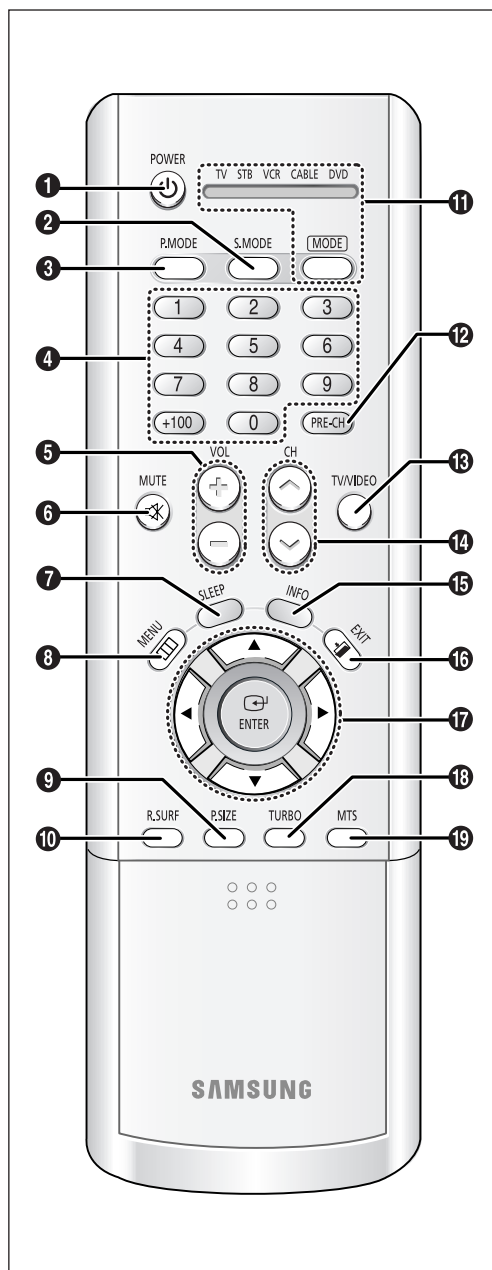

11 MODE

Pour sélectionner l'appareil qui sera commandé par la télécommande Samsung (p. ex., téléviseur, décodeur, magnétoscope, câblesélecteur ou lecteur de DVD).

12 PRE-CH

Pour syntoniser la chaîne précédente.

13 TV/VIDEO

Appuyez sur cette touche pour afficher tous les signaux vidéo disponibles. (ex. Antenne/câble, VCR).

14 CH▲ et CH▼(chaîne supérieure/inférieure)

Permettent de changer la chaîne.

15 INFO

Pour afficher l'heure, le numéro de la chaîne syntonisée, etc.

16 EXIT

Permet de fermer le menu.

17 Touches vers le haut, vers le bas, vers la gauche, vers la droite (▲, ▼, ◀, ▶) et ENTER

Permettent de sélectionner vers le haut, vers le bas, vers la gauche et vers la droite. Dans les menus, la touche ENTER permet d'activer (ou de modifier) les options.

18 TURBO

Permet d'activer et de désactiver le son amplifié.

19 MTS (Multichannel Television Stereo)

Pour sélectionner le son stéréo, mono ou SAP (Separate Audio Program).

Télécommande

20 CH. SCAN

Pas disponible.

21 Commandes du magnétoscope (DVD, DVR ou STB)

REW (Rembobinage)

Permet de rembobiner la cassette dans votre magnétoscope.

STOP (Arrêt)

Permet d'arrêter la vidéocassette pendant la lecture, l'enregistrement, le rembobinage ou l'avance rapide. Si vous appuyez sur cette touche pendant le mode lecture automatique complète, la fonction est annulée.

PLAY/PAUSE (LECTURE/PAUSE)

Lance la lecture d'une cassette préenregistrée ou permet de faire une pause pendant la lecture d'une cassette.

FF (Avance rapide)

Permet de faire dérouler rapidement vers l'avant la cassette dans votre magnétoscope.

22 SET

Permet de configurer la télécommande pour qu'elle commande votre décodeur, votre magnétoscope, votre câblesélecteur ou votre lecteur de DVD.

23 Fonctions ISI

Pas disponible.

24 RESET

If your remote control is not functioning properly, take out the batteries and press the reset button for about 2-3 seconds. Re-insert the batteries and try using the remote control again.

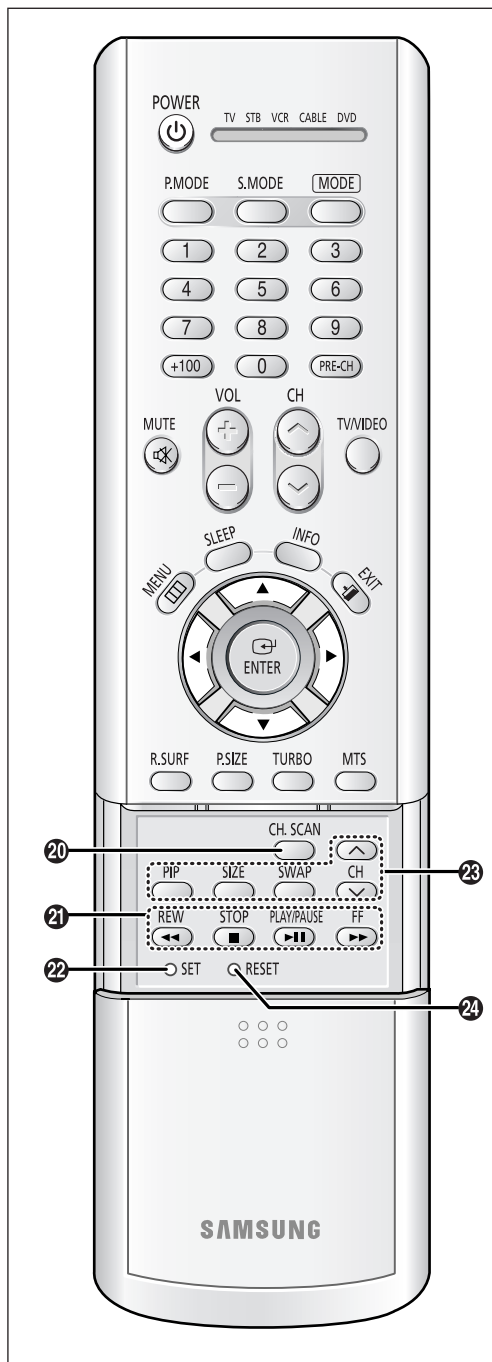

Chapitre Deux

INSTALLATION

Branchement des antennes VHF et UHF

Si la terminaison du fil d'antenne est comme dans la figure ci-contre, reportez-vous à la section Antenne de 300 ohms à deux conducteurs plats, ci-après.



Si la terminaison du fil d'antenne est comme dans la figure ci-contre, reportez-vous à la section Antenne de 75 ohms avec connecteur rond, à la page suivante



Si vous connectez deux antennes, reportez-vous à la section Antennes VHF et UHF séparées, à la page suivante

Antenne 300 ohms à 2 conducteurs plats

Pour brancher une antenne (de toit ou "oreilles de lapin"), procédez comme suit.

1

Placez les fils des conducteurs plats sous les vis d'un adaptateur 300-75 ohms (non fourni). Serrez les vis.

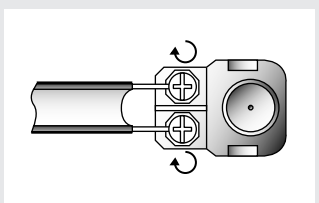

2

Branchez l'adaptateur au connecteur d'antenne VHF/UHF placé au bas du panneau arrière.

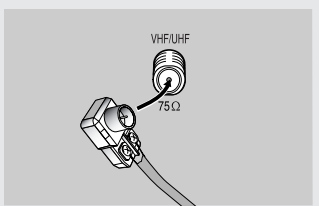

INSTALLATION

Antenne 75 ohms avec connecteur rond

1

Plug the antenna lead into the VHF/UHF terminal on the bottom of the back panel.

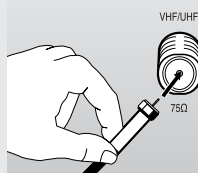

Antennes VHF et UHF distinctes

Si vous utilisez deux antennes séparées pour le téléviseur (une VHF et une UHF), vous devez combiner les signaux de ces deux antennes avant de les relier au téléviseur. Cette connexion nécessite un combiné-adaptateur (offert dans la plupart des boutiques d'électronique).

1

Connectez les 2 conducteurs au combiné.

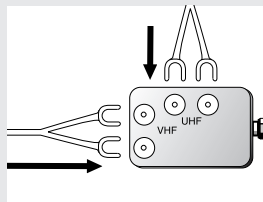

2

Branchez le combiné au connecteur d'antenne VHF/UHF placé au bas du panneau arrière.

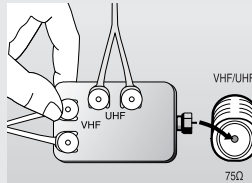

Branchement du câble

Pour brancher le câble, procédez comme suit.

Câble sans câblosélecteur

1

Branchez le câble dans le connecteur VHF/UHF placé au bas du panneau arrière.

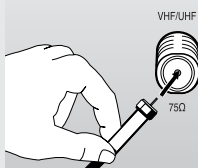

◀ Ce téléviseur étant prêt pour le câble, l'ajout d'un câblosélecteur n'est pas nécessaire pour les canaux non brouillés.

INSTALLATION

Branchement d'un câblosélecteur

1

Repérez le câble branché à la sortie (ANTENNA OUT) du câblosélecteur.

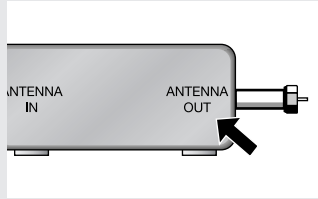

◀ Ce connecteur peut porter la mention ANT OUT, VHF OUT ou simplement OUT.

2

Branchez l'autre extrémité de ce câble au connecteur VHF/UHF placé au bas du panneau arrière du téléviseur.

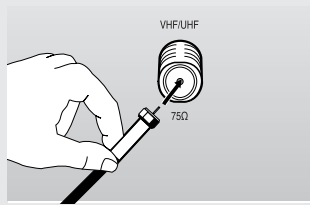

Branchement d'un câblosélecteur qui débrouille certains canaux

Si votre câblosélecteur débrouille uniquement certains canaux (par exemple, des canaux payants), procédez comme suit. Vous aurez besoin d'un répartiteur 2 voies, d'un commutateur RF (A/B) et de 4 longueurs de câble coaxial (ces articles sont offerts dans la plupart des boutiques d'électronique).

1

Débranchez le câble qui est relié au connecteur ANTENNA IN du câblosélecteur.

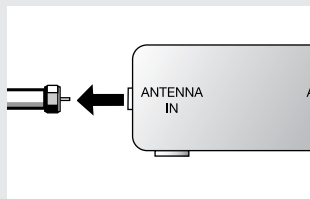

◀ Ce connecteur peut porter la mention ANT IN, VHF IN ou simplement IN.

2

Branchez ce câble au répartiteur 2 voies.

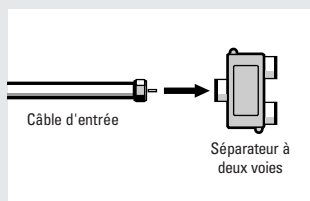

3

Branchez une longueur de câble coaxial au connecteur OUTPUT du répartiteur et au connecteur IN du câblosélecteur.

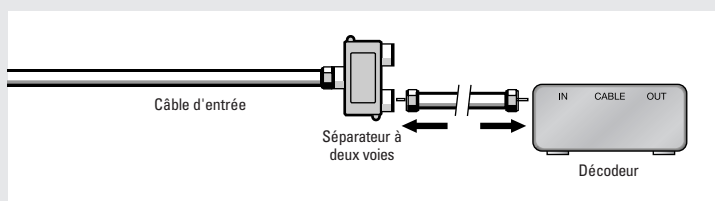

INSTALLATION

4

Branchez une longueur de câble au connecteur ANTENNA OUT du câblosélecteur et au connecteur B-IN du commutateur A/B.

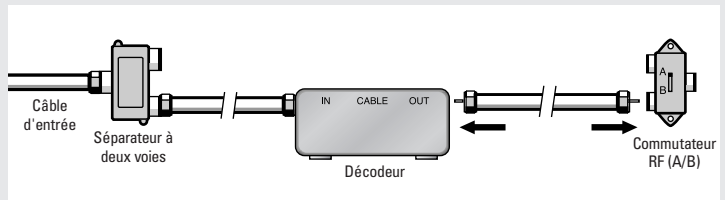

5

Branchez une longueur de câble au connecteur OUT du répartiteur et au connecteur A-IN du commutateur RF (A/B).

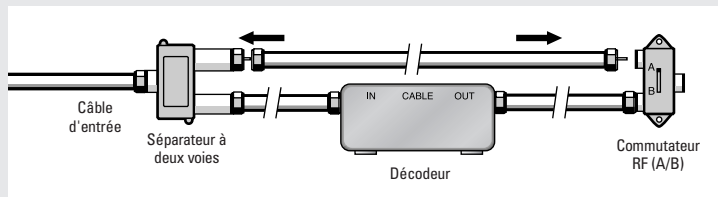

6

Branchez la dernière longueur de câble au connecteur OUT du commutateur RF (A/B) et au connecteur VHF/UHF à l'arrière du téléviseur.

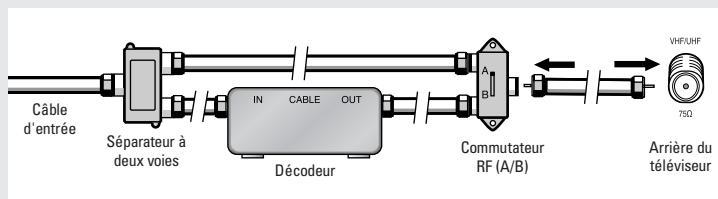

Une fois les branchements terminés, choisissez la position A du commutateur A/B pour les canaux standard et la position B pour les canaux brouillés. (Lorsque le commutateur A/B est en position B, vous devez syntoniser le canal de sortie du câblosélecteur, qui est habituellement le canal 3 ou 4.)

Connexion d'un magnétoscope

Ces instructions supposent que le téléviseur est déjà connecté à l'antenne ou au câble conformément aux instructions des pages 11-14. Ignorez l'étape 1 si vous n'avez pas connecté l'antenne ou le câble.

1

Débranchez le câble ou l'antenne à l'arrière du téléviseur.

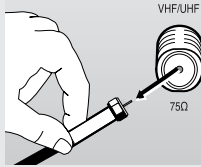

2

Branchez le câble ou l'antenne au connecteur ANTENNA IN du magnétoscope.

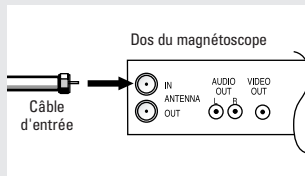

3

Branchez un câble coaxial entre le connecteur ANTENNA OUT du magnétoscope et le connecteur d'antenne du téléviseur.

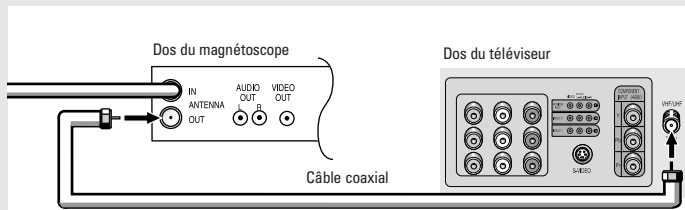

Si aucun câble n'était fourni avec le magnétoscope, vous en trouverez dans n'importe quelle boutique d'électronique.

4

Branchez un câble audio entre les prises AUDIO OUT du magnétoscope et les prises AUDIO du téléviseur.

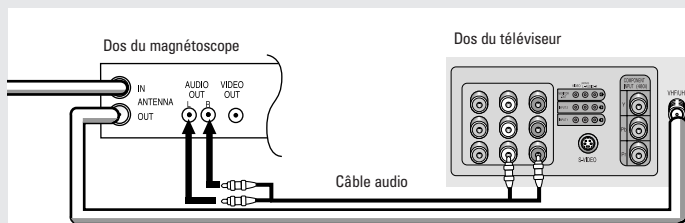

5

Branchez un câble vidéo entre les prises VIDEO OUT du magnétoscope et VIDEO du téléviseur.

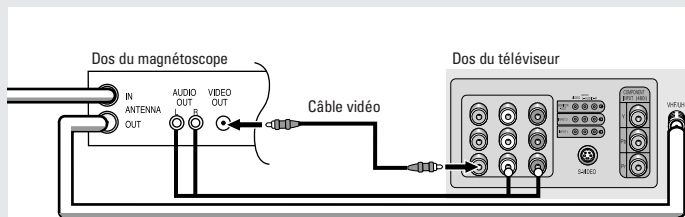

Pour lire des vidéocassettes, reportez-vous à la section Visionnement d'une vidéocassette à l'aide d'un magnétoscope ou d'un caméscope.

Connexion d'un magnéscope S-VHS

Le téléviseur peut recevoir le signal S-Video d'un magnéscope S-VHS.
Un magnéscope S-VHS fournit une meilleure qualité d'image que les modèles standard.

1

Exécutez les points 1 à 3 de la rubrique précédente pour brancher l'antenne ou le câble au magnéscope et au téléviseur.

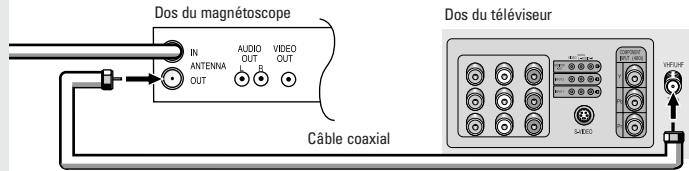

2

Branchez un câble audio entre les prises AUDIO OUT du magnéscope et AUDIO INPUT 2 du téléviseur.

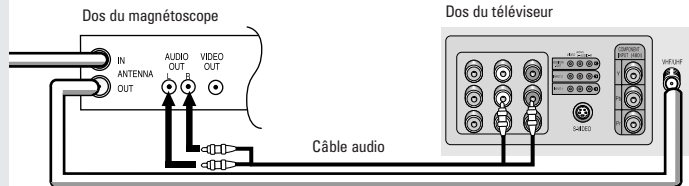

Utilisez les prises placées sous le numéro 2.

3

Branchez un câble S-Video entre les prises S-VIDEO OUT du magnéscope et S-VIDEO INPUT du téléviseur.

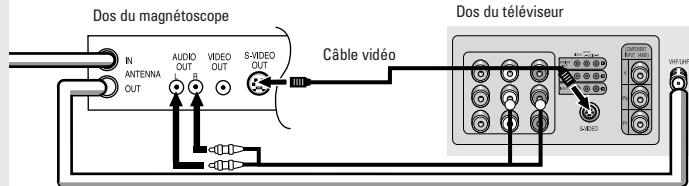

Si aucun câble S-Video n'était fourni avec le magnéscope, vous en trouverez dans n'importe quelle boutique d'électronique.

Connexion d'un second magnéscope pour enregistrer des émissions télévisées

Un deuxième magnéscope peut être connecté au téléviseur pour l'enregistrement. Procédez comme suit :

1

Branchez un câble audio entre les prises AUDIO OUT du téléviseur et AUDIO IN du magnéscope.

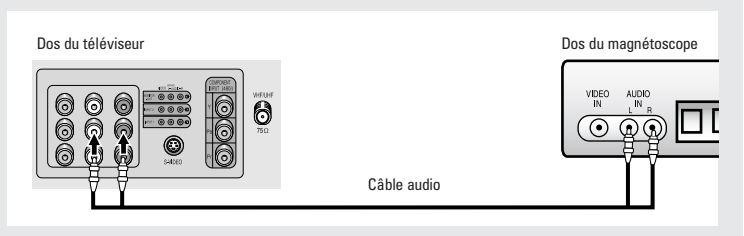

(Les prises d'entrée du magnéscope peuvent se trouver à l'avant ou à l'arrière de l'appareil.)

2

Branchez un câble vidéo entre les prises VIDEO OUT du téléviseur et VIDEO IN du magnéscope.

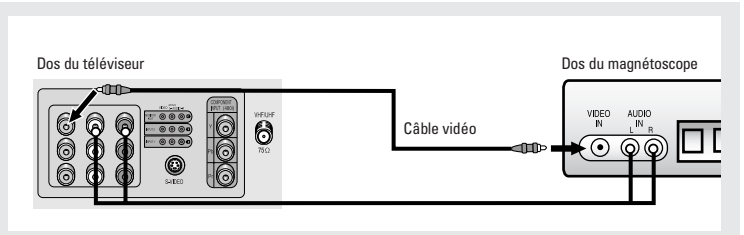

Pour savoir comment enregistrer avec ce type de connexion, consultez la documentation du magnéscope.

Connexion d'un lecteur de DVD

Pour connecter un lecteur de DVD au téléviseur, procédez comme suit :

1

Branchez un câble audio entre les prises AUDIO INPUT 2 du téléviseur et les prises AUDIO OUT du lecteur de DVD.

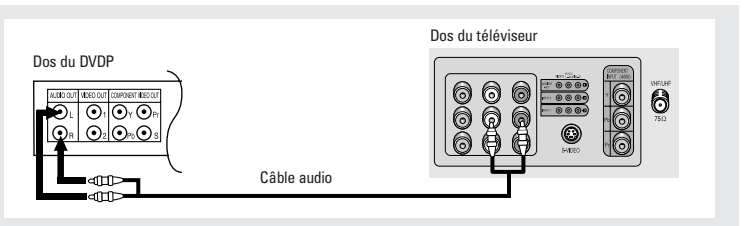

2

Branchez un câble vidéo entre les prises COMPONENT INPUT (Y, Pb, Pr) du téléviseur et les prises DVD OUT (Y, Pb, Pr) du lecteur de DVD.

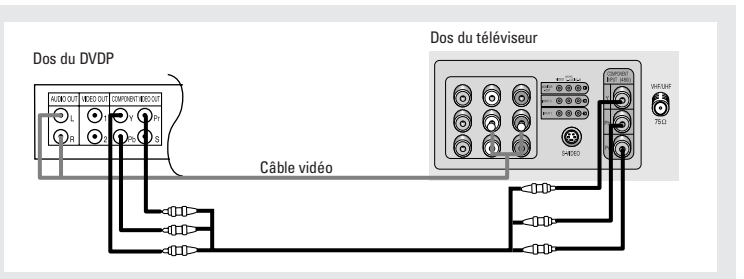

Remarque: Pour une explication des entrées vidéo à composantes, consultez la documentation de votre lecteur de DVD.

Connexion d'un caméscope

La connexion d'un caméscope s'effectue à l'aide des prises latérales du téléviseur et permet de visionner une cassette de caméscope sans utiliser le magnétoscope (voir aussi Visionnement d'une source vidéo externe, (page 37).

1

Repérez les sorties audio-vidéo du caméscope (elles se trouvent habituellement sur le côté ou à l'arrière de l'appareil).

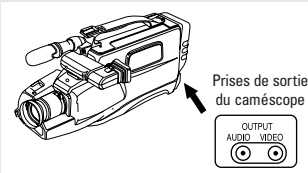

2

Branchez un câble audio entre les prises AUDIO OUTPUT du caméscope et les prises AUDIO latérales du téléviseur.

Prises de sortie du caméscope



Câble audio

Connecteur-Y

Prises d'entrée du panneau latérales du téléviseur

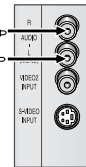

3

Branchez un câble vidéo entre les prises VIDEO OUTPUT du caméscope et les prises VIDEO latérales du téléviseur.

Prises de sortie du caméscope



Câble vidéo

Prises d'entrée du panneau latérales du téléviseur

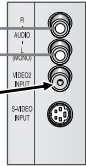

Si les câbles audio-vidéo illustrés ici n'étaient pas fournis avec le caméscope, vous en trouverez dans n'importe quelle boutique d'électronique.

Si votre caméscope est un modèle stéréo, vous devez utiliser deux câbles ou un câble double.

Note: Cette figure montre le panneau standard des prises. La configuration pour votre téléviseur peut être différente, selon le modèle.

Insertion des piles dans la télécommande

1

Retirez le couvercle en le faisant glisser.

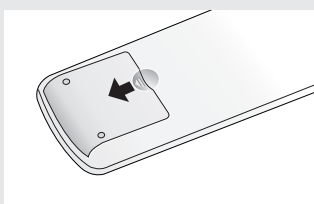

2

Insérez deux piles AAA.

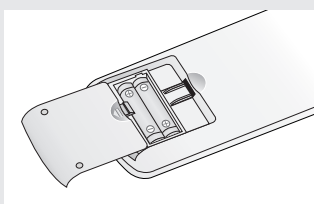

◀ Veillez à ce que polarités + et - des piles correspondent aux schéma à l'intérieur du compartiment.

3

Remplacez le couvercle.

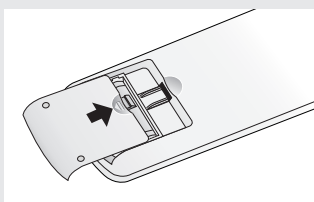

◀ Si vous ne prévoyez pas utiliser la télécommande pour une longue période, retirez les piles et rangez-les dans un endroit frais et sec.

La télécommande a une portée d'environ 7 mètres.

(Les piles assurent une autonomie d'environ un an en usage normal.)

Chapitre Trois

FONCTIONNEMENT DU TÉLÉVISEUR

Mise en fonction/hors fonction du téléviseur

Appuyez sur la touche **POWER** de la télécommande.

Vous pouvez aussi utiliser l'interrupteur situé sur le panneau avant du téléviseur.

Programme de configuration automatique

La première fois que vous allumez le téléviseur, un programme de configuration en cinq étapes est lancé automatiquement selon l'ordre suivant:

Choix de la langue, source du signal vidéo, vérification de l'entrée d'antenne, programmation automatique des chaînes et horloge.

1

Appuyez sur la touche **POWER** de la télécommande.

Le message "Prêt à l'emploi" s'affiche et clignote pendant quelques instants. Puis, le menu de sélection de la langue apparaît.



2

Appuyez sur la touche **◀** ou **▶** pour sélectionner la langue.

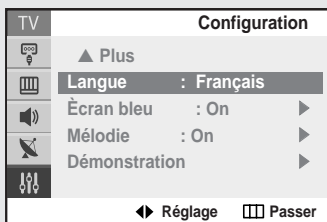

3

Appuyez sur la touche **MENU**. Le message "Vérifier sortie antenne" s'affiche automatiquement. Assurez-vous que l'antenne est reliée au téléviseur. Appuyez sur la touche **ENTER**. Le menu "Canal" s'affiche automatiquement.



4

Appuyez sur la touche **◀** ou **▶** pour sélectionner la source du signal vidéo. (Air, STD, HRC, IRC).

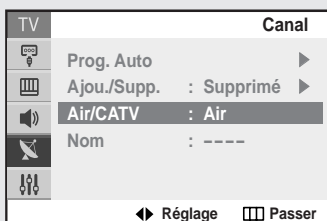

5

Appuyez sur la touche MENU.
Le menu "Prog.Auto" apparaît automatiquement.

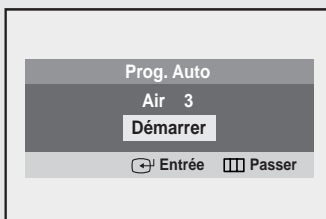

6

Appuyez sur la touche ENTER pour lancer "Prog.Auto" ou sur la touche MENU pour revenir. (Reportez-vous à "Programmation automatique" à la page 25.)
La mémorisation des chaînes disponibles commence.



7

Appuyez sur la touche ENTER, puis sur la touche ◀ ou ▶ pour passer à l'heure ou à la minute.
Réglez l'heure ou la minute en appuyant sur la touche ▲ ou ▼. (Reportez-vous à "Réglage de l'horloge" à la page 30.)

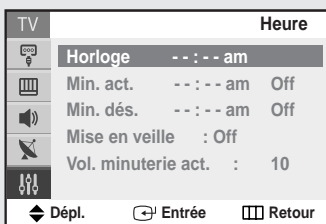

8

Quand vous avez terminé, appuyez sur la touche MENU. Le message "Prenez plaisir à regarder" apparaît.



9

Si vous voulez reprogrammer cette fonction :

- (1) Appuyez sur la touche MENU.
- (2) Appuyez sur la touche ▲ ou ▼ pour sélectionner le menu "Configuration", puis appuyez sur la touche ENTER.
- (3) Appuyez sur la touche ▲ ou ▼ pour sélectionner Prêt à l'emploi, puis appuyez sur la touche ENTER.
Le message "Prêt à l'emploi" s'affiche.

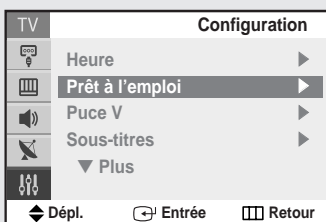

Remarque : La fonction de configuration automatique n'est pas accessible quand la fonction de contrôle parental est activée, ainsi que dans le mode A/V.

Affichage des menus et paramètres

Affichage des menus

1

Alors que le téléviseur est allumé, appuyez sur la touche **MENU**.

Le menu principal apparaît. Les cinq icônes de gauche représentent les catégories Entrée, Image, Son, Chaîne et Configuration.

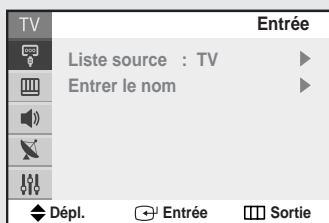

◀ Les menus disparaissent après trente secondes.

2

Appuyez sur les touches ▲ et ▼ pour sélectionner l'une des cinq icônes. Appuyez ensuite sur la touche **ENTER** pour accéder au sous-menu sélectionné.

3

Appuyez sur la touche **EXIT** pour fermer le menu.

◀ Vous pouvez aussi utiliser les touches **MENU**, **CHANNEL** et **VOLUME** du téléviseur pour sélectionner des options de menu.

Affichage des paramètres

L'écran des paramètres indique la chaîne active et l'état de certains réglages audiovisuels.

1

Appuyez sur la touche **INFO** de la télécommande.

Le téléviseur affiche: la chaîne active, l'identificateur de chaîne, la source vidéo, l'heure et le temps restant à la minuterie.

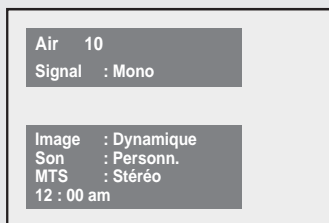

◀ Ces affichages disparaissent après dix secondes.

Sélection de la langue des menus

1

Appuyez sur la touche **MENU**.

Appuyez sur la touche ▲ ou ▼ pour sélectionner "Configuration", puis appuyez sur la touche **ENTER**.

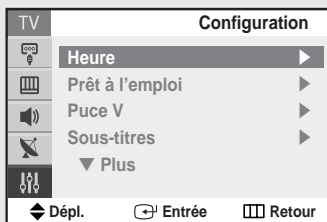

2

Appuyez sur la touche ▲ ou ▼ pour sélectionner "Langue", puis appuyez sur la touche **ENTER**.

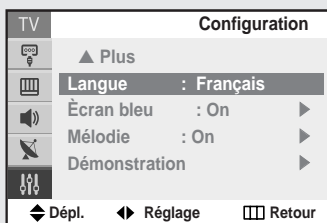

3

Appuyez sur la touche ◀ ou ▶ pour sélectionner la langue: English, Français ou Español.

Appuyez sur la touche EXIT pour fermer le menu.

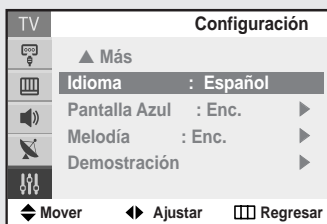

Mémorisation des chaînes

Le téléviseur peut mémoriser toutes les chaînes captées par l'antenne ou câblodiffusées.

Une fois les chaînes mémorisées, les touches CH \wedge et CH \vee permettent de les parcourir successivement, ce qui vous évite de syntoniser chaque chaîne manuellement avec les touches numériques.

La mémorisation des chaînes s'effectue en trois étapes : sélection de la source de diffusion, mémorisation automatique des chaînes et ajout ou suppression manuelle de chaînes.

Sélection de la source de diffusion

Pour que votre téléviseur puisse mémoriser les chaînes disponibles, vous devez préciser la source de diffusion utilisée (antenne ou câble).

1

Appuyez sur la touche **MENU**.

Appuyez sur la touche \blacktriangle ou \blacktriangledown pour sélectionner "Canal", puis appuyez sur la touche ENTER.

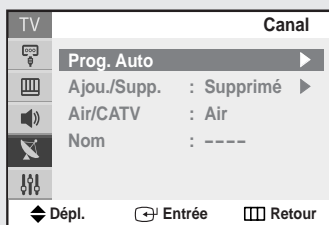

2

Appuyez sur la touche \blacktriangle ou \blacktriangledown pour sélectionner "Air/CATV", puis appuyez sur la touche ENTER.

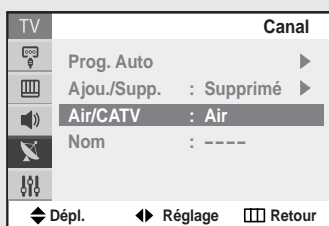

3

Appuyez à plusieurs reprises sur la touche \blacktriangleleft ou \blacktriangleright pour faire défiler les choix suivants: ANT (antenne) et STD, HRC ou IRC (câble).

Appuyez sur la touche EXIT pour fermer le menu.

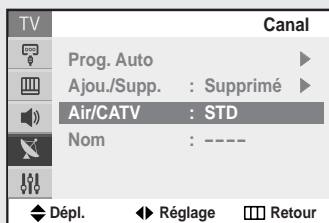

Remarque : STD, HRC et IRC désignent différents systèmes de câblodistribution. Pour connaître le système utilisé dans votre région, contactez votre câblodistributeur.

La sélection de la source de diffusion est maintenant terminée. Passez à la section "Mémorisation des chaînes" à la page suivante.

Mémorisation des chaînes (méthode automatique)

1

Sélectionnez d'abord la source de diffusion (ANT, STD, HRC ou IRC).
Reportez-vous aux étapes 1 et 3 de la page précédente.

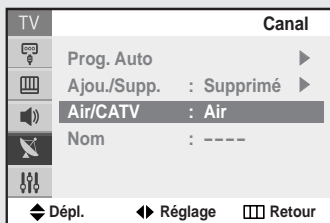

2

Appuyez sur la touche ▲ ou ▼ pour sélectionner "Prog. Auto", puis appuyez sur la touche ENTER. Le menu "Prog.Auto" s'affiche automatiquement.

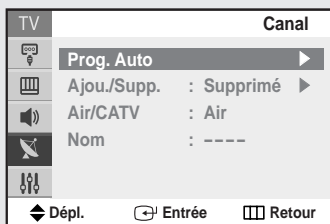

3

Appuyez sur la touche ENTER pour lancer la programmation automatique. La mémorisation des chaînes disponibles commence.

Lorsque la mémorisation est terminée, le menu Canal réapparaît. Appuyez sur la touche MENU pour sauter et sur la touche ENTER pour arrêter.

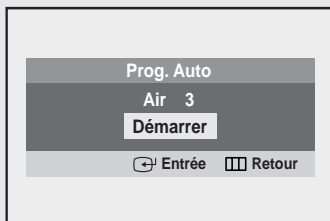

◀ Le téléviseur vérifie chaque chaîne et mémorise toutes celles qui sont disponibles. Cette procédure prend une à deux minutes.

Addition et suppression de chaînes (Méthode manuelle)

Appuyez premièrement sur la touche CH \wedge ou CH \vee ou sur les touches numériques pour sélectionner la chaîne que vous voulez ajouter ou retrancher.

1

Appuyez sur la touche **MENU**.

Appuyez sur la touche \blacktriangle ou \blacktriangledown pour sélectionner "Canal", puis appuyez sur la touche ENTER.

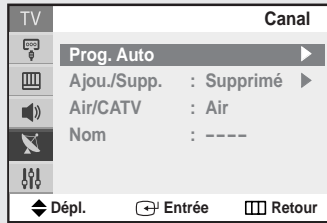

2

Appuyez sur la touche \blacktriangle ou \blacktriangledown pour sélectionner "Ajou./Supp.", puis appuyez sur la touche ENTER.

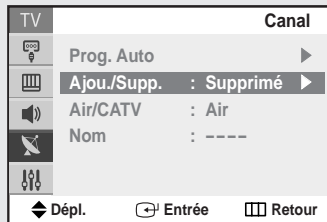

3

Appuyez sur la touche \blacktriangle ou \blacktriangledown pour sélectionner "Supprimé" ou "Ajouté", puis appuyez sur la touche ENTER.

Appuyez sur la touche EXIT pour fermer le menu.



Sélection d'une chaîne

Utilisation des touches CH▲ et CH▼

1

Appuyez sur la touche **CH ▲** ou **CH ▼** pour changer de chaîne.

Quand vous appuyez sur **CH ▲** ou **CH ▼**, le téléviseur change de chaîne dans l'ordre numérique. Vous verrez toutes les chaînes disponibles dans la mémoire du téléviseur. (Au moins trois chaînes doivent être emmagasinées dans la mémoire du téléviseur.) Vous ne verrez pas de chaînes supprimées ou de chaînes non-mémorisées.

Accès direct aux chaînes

Servez-vous des touches numériques pour avoir un accès rapide à toute chaîne.

1

Servez-vous des touches numériques pour accéder directement à une chaîne. Par exemple pour choisir le canal 27, appuyez sur «2» et ensuite sur «7». Le téléviseur changera de chaîne après que vous avez appuyé sur le deuxième numéro.

En utilisant les touches numériques, vous pouvez sélectionner directement une chaîne qui a été supprimée ou qui ne figure pas dans la mémoire du téléviseur.

Pour sélectionner une chaîne à trois chiffres, appuyez sur la touche +100. (Pour sélectionner la chaîne 122, appuyez sur «+100», «2» et ensuite sur «2».)

Quand vous cherchez des chaînes à un seul chiffre, appuyez d'abord sur 0. (Pour sélectionner la chaîne 4, appuyez sur «0» et ensuite sur «4».)

Utiliser la touche PRE-CH pour sélectionner la chaîne précédente

1

Appuyez sur la touche **PRE-CH**.

Le téléviseur passera sur la dernière chaîne que vous avez regardée.

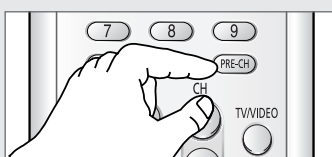

◀ Pour passer rapidement entre deux chaînes qui sont éloignées, recherchez une chaîne, puis utilisez la touche numérique pour sélectionner la seconde. Ensuite, vous pouvez utiliser la touche PRE-CH pour passer rapidement de l'une à l'autre.

Balayage des canaux

1



Appuyez sur la touche **CH.SCAN**.

Le téléviseur balaie automatiquement toutes les chaînes en mémoire.

Nommer les chaînes

Utilisez cette fonction pour assigner un nom dont il est facile de se souvenir à chaque chaîne (par exemple, «CBS», «ESPN», «PBS», «CNN1», etc.). Le nom est formé de quatre champs, et chaque champ peut être une lettre, un chiffre, «*» ou un vide. Quand vous appuyez sur la touche Display (Affichage), le nom de la chaîne s'affiche à côté du numéro de la chaîne.

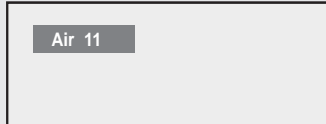

1

Appuyez sur **CH**  ou **CH**  pour chercher la chaîne à laquelle vous voulez donner un nom.



2

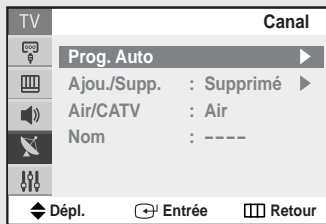

Appuyez sur la touche **MENU**.

Appuyez sur la touche  ou  pour sélectionner "Canal", puis appuyez sur la touche ENTER.



◀ Remarque: Vous ne pouvez pas sélectionner «Nomenclat» dans le mode Vidéo.



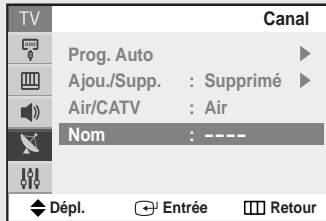

3

Appuyez sur la touche  ou  pour sélectionner "Nom".

Appuyez sur **ENTER** pour commencer à nommer. Le champ plus à gauche commence à clignoter. (Chaque nom a quatre champs. Voir le paragraphe ci-dessus).



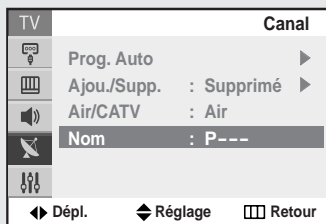

4

Appuyez sur  ou  pour sélectionner une lettre, un chiffre, «*» ou un vide. (En appuyant sur  ou  vous aurez la séquence: A, B,...Z, *, vide, 0, 1, 9).



5

Appuyez sur  pour passer au champ suivant qui commencera à clignoter. Sélectionnez une deuxième lettre ou chiffre en utilisant les touches  ou . Répétez le processus pour sélectionner les deux derniers champs.

Appuyez sur la touche EXIT pour fermer le menu.

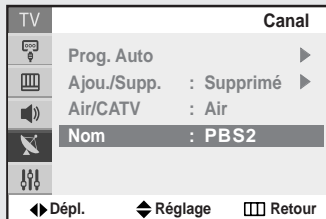

Réglage de l'horloge

Le réglage de l'horloge est nécessaire pour utiliser les différentes fonctions du téléviseur. Vous pouvez aussi contrôler l'heure pendant que vous regardez la télévision (En appuyant sur Display (Affichage)).

Option 1 : Réglage manuel de l'horloge

1

Appuyez sur la touche **MENU**.

Appuyez sur la touche ▲ ou ▼ pour sélectionner "Configuration", puis appuyez sur la touche **ENTER**.

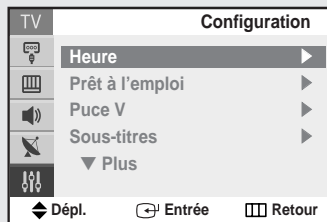

2

Appuyez sur la touche ▲ ou ▼ pour sélectionner "Heure", puis appuyez sur la touche **ENTER**.

Appuyez sur la touche **ENTER** pour choisir l'option "Horloge".

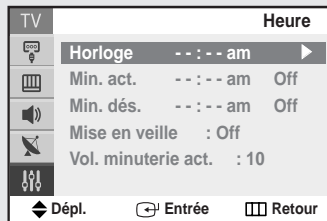

3

Appuyez sur la touche **ENTER** pour choisir l'option "Mode horloge".

Appuyez sur la touche ▲ ou ▼ pour sélectionner "Manuel", puis appuyez sur la touche **ENTER**.

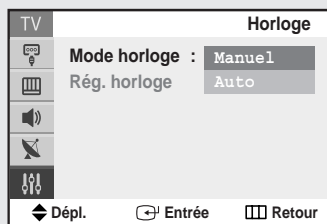

4

Appuyez sur la touche ▲ ou ▼ pour sélectionner "Rég. horloge", puis appuyez sur la touche **ENTER**.

Appuyez sur la touche ◀ ou ▶ pour passer à "Heure" ou à "Minute". Réglez l'heure ou la minute en appuyant sur la touche ▲ ou ▼, puis appuyez sur la touche **ENTER**.

Appuyez sur la touche **EXIT** pour fermer le menu.

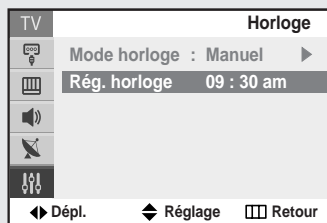

◀ Assurez-vous de sélectionner la bonne partie de la journée (AM pour l'avant-midi ou PM pour l'après-midi).

Vous pouvez changer l'heure en appuyant à plusieurs reprises sur la touche ▲ ou ▼ (ou en maintenant la touche enfoncée).

L'heure s'affiche chaque fois que vous appuyez sur la touche INFO.

Option 2 : Utilisation de la chaîne PBS locale pour régler automatiquement l'horloge

L'horloge peut se régler automatiquement quand vous recevez un signal numérique.

1
Appuyez sur la touche **MENU**.

Appuyez sur la touche ▲ ou ▼ pour sélectionner "Configuration", puis appuyez sur la touche **ENTER**.

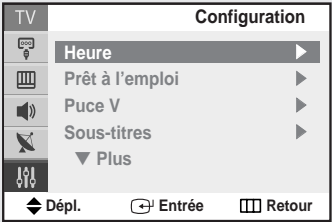

2
Appuyez sur la touche ▲ ou ▼ pour sélectionner "Heure", puis appuyez sur la touche **ENTER**.

Appuyez sur la touche **ENTER** pour sélectionner "Horloge".



3
Appuyez sur la touche **ENTER** pour choisir l'option "Mode horloge".
Appuyez sur la touche ▲ ou ▼ pour choisir "Auto", puis appuyez sur la touche **ENTER**.

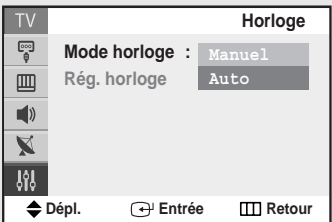

4
Appuyez sur la touche ▲ ou ▼ pour sélectionner "Canal PBS", puis appuyez sur la touche **ENTER**.
Appuyez sur les touches ◀ ou ▶ pour sélectionner la Station PBS locale, puis appuyez sur la touche **ENTER**.

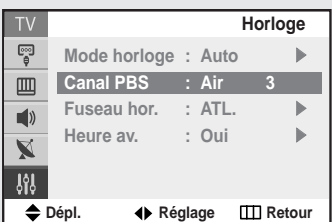

◀ L'heure transmise par les diffuseurs peut parfois être erronée. Dans ce cas, réglez l'heure manuellement.

5

Appuyez sur la touche ▲ ou ▼ pour sélectionner "Fuseau hor.", puis appuyez sur la touche **ENTER**.

Appuyez sur la touche ▲ ou ▼ pour sélectionner votre fuseau horaire, puis appuyez sur la touche **ENTER**.

- ATL. : Atlantic (Maritimes)
- EAST : Eastern (Est)
- CEN. : Central (Central)
- MTN. : Mountain (Rocheuses)
- PAC. : Pacific (Pacifique)
- ALAS. : Alaska (Alaska)
- HAW. : Hawaii (Hawaï)

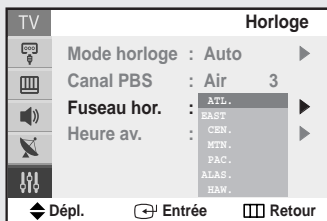

◀ Quand le réglage automatique de l'heure est activé, l'heure peut changer selon la station et le signal reçu.

Si l'heure n'est pas exacte, réglez l'horloge manuellement.

6

Appuyez sur la touche ▲ ou ▼ pour sélectionner "Heure av.", puis appuyez sur la touche **ENTER**.

Appuyez sur la touche ▲ ou ▼ pour choisir "Oui" ou "Non", puis appuyez sur la touche **ENTER**.

Appuyez sur la touche **EXIT** pour fermer le menu.

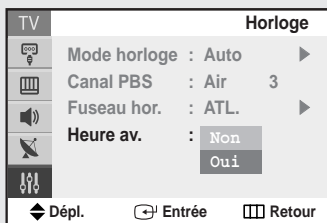

Réglages vidéo

Vous pouvez utiliser les menus pour régler le contraste, la luminosité, la netteté, la couleur et la teinte de l'image. (Vous pouvez aussi utiliser les réglages automatiques. Reportez-vous à la page suivante.)

1

Appuyez sur la touche **MENU**.

Appuyez sur la touche ▲ ou ▼ pour sélectionner "Image", puis appuyez sur la touche **ENTER**.

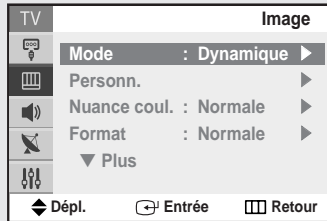

2

Appuyez sur la touche ▲ ou ▼ pour sélectionner "Personn.", puis appuyez sur la touche **ENTER**. (Les options "Contraste", "Luminosité", "Netteté", "Couleur", et "Teinte" apparaissent.)

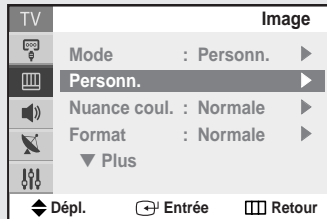

3

Appuyez sur la touche ▲ ou ▼ pour sélectionner l'option voulue, puis appuyez sur la touche **ENTER**.

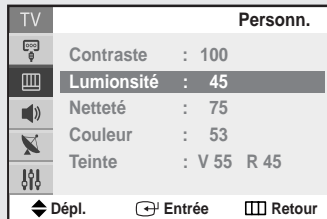

4

Appuyez sur la touche ◀ ou ▶ pour augmenter ou réduire la valeur de l'option. Par exemple, si vous sélectionnez "Luminosité", vous pouvez augmenter celui-ci en appuyant sur la touche ▶.

Appuyez sur la touche **EXIT** pour fermer le menu.

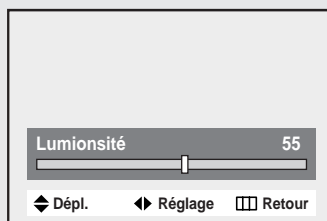

◀ After adjusting an item, the gauge will automatically disappear (after about 10 seconds).

Après le réglage d'une option, l'indicateur d'état disparaît automatiquement après environ dix secondes.

Réglage automatique de l'image

Vous pouvez sélectionner l'un des trois modes vidéo automatiques réglés en usine, soit "Dynamique", "Standard" et "Cinéma". Vous pouvez activer l'un de ces trois modes vidéo en appuyant sur la touche PMODE (ou en sélectionnant le mode dans le menu). Ou encore, vous pouvez sélectionner "Personnel" pour appliquer vos réglages vidéo personnalisés.

1

Appuyez sur la touche **MENU**.

Appuyez sur la touche ▲ ou ▼ pour sélectionner "Image", puis appuyez sur la touche **ENTER**.

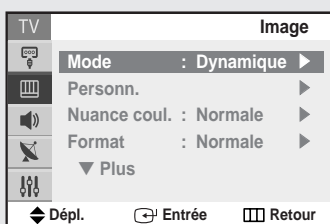

2

Appuyez de nouveau sur la touche **ENTER**.

Appuyez sur la touche ▲ ou ▼ pour sélectionner le réglage d'image "Dynamique", "Standard", "Cinéma" ou "Personnel", puis appuyez sur la touche **ENTER**.

Appuyez sur la touche **EXIT** pour fermer le menu.

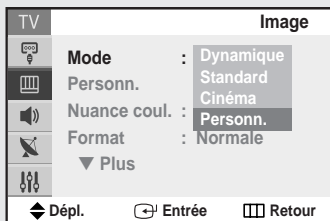

- Choisissez *Dynamique* pour regarder le téléviseur pendant le jour ou sous un éclairage intense.
- Choisissez *Standard* pour obtenir les réglages par défaut définis en usine.
- Choisissez *Cinéma* lorsque vous écoutez un film.
- Choisissez *Personnel* pour modifier les réglages selon vos préférences (reportez-vous à "Réglages vidéo" à la page 33).

Réglage du volume

Appuyez sur **VOL +** pour augmenter le volume et sur **VOL -** pour le baisser.

Utilisation de la sourdine

Vous pouvez couper temporairement le son en tout temps en appuyant sur la touche Mute.

1

Appuyez sur la touche **MUTE**. Le son est coupé. L'indicateur "Assourdir" apparaît dans le coin inférieur gauche de l'écran.



Sourdine

2

Pour rétablir le son, appuyez de nouveau sur la touche **MUTE** ou appuyez sur la touche **VOL +** ou **VOL -**.

Réglages audio

Vous pouvez régler le son selon vos préférences. (Vous pouvez aussi utiliser les réglages automatiques. Reportez-vous à la page suivante.)

1

Appuyez sur la touche **MENU**.

Appuyez sur la touche ▲ ou ▼ pour sélectionner "Son", puis appuyez sur la touche **ENTER**.

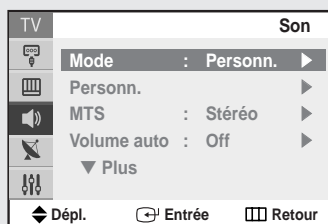

2

Appuyez sur la touche ▲ ou ▼ pour sélectionner "Personn.", puis appuyez sur la touche **ENTER**.

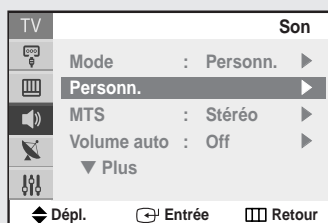

3

Appuyez sur la touche ▲ ou ▼ pour sélectionner l'option voulue, puis appuyez sur la touche **ENTER**.

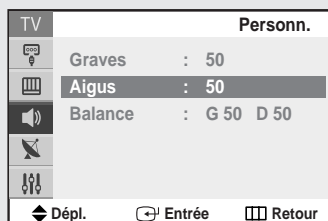

4

Appuyez sur la touche ◀ ou ▶ pour augmenter ou réduire la valeur de l'option.

Par exemple, si vous sélectionnez "Aigus", vous pouvez augmenter celui-ci en appuyant sur la touche ▶. Appuyez sur la touche EXIT pour fermer le menu.

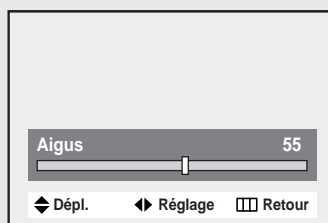

Réglage automatique du son

Vous pouvez sélectionner l'un des quatre modes audio automatiques réglés en usine, soit "Standard", "Musique", "Cinéma" et "Voix". Vous pouvez activer "Standard", "Musique", "Cinéma" ou "Voix" en appuyant sur la touche S.MODE (ou en sélectionnant le mode dans le menu). Vous pouvez également choisir "Personn." pour appliquer vos paramètres audio personnalisés.

1

Appuyez sur la touche **MENU**.

Appuyez sur la touche ▲ ou ▼ pour sélectionner "Son", puis appuyez sur la touche **ENTER**.

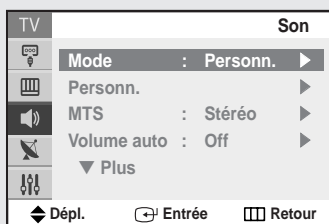

2

Appuyez de nouveau sur la touche **ENTER**.

Appuyez à plusieurs reprises sur la touche

▲ ou ▼ pour sélectionner le réglage audio "Standard", "Musique", "Cinéma", "Voix" ou "Personn.", puis appuyez sur la touche **ENTER**.

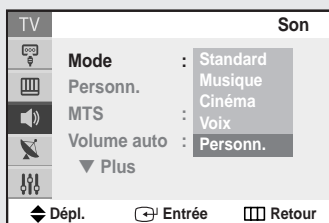

Appuyez sur la touche **EXIT** pour fermer le menu.

- Choisissez *Standard* pour les réglages par défaut définis en usine.
- Choisissez *Musique* pour regarder des vidéoclips ou un concert.
- Choisissez *Cinéma* pour regarder un film.
- Choisissez *Voix* pour regarder une émission comportant surtout des dialogues (par exemple, un bulletin de nouvelles).
- Choisissez *Personn.* pour activer vos réglages audio personnalisés. (reportez-vous à "Réglages audio" à la page 35).

Utilisation d'une source de diffusion externe

Utilisez la télécommande pour commuter entre les signaux des appareils connectés – magnétoscope, lecteur de DVD, décodeur, et la source de diffusion (câble ou ordinaire).

Réglage de la source de diffusion

1

Appuyez sur la touche **MENU**, puis appuyez sur la touche **ENTER**.

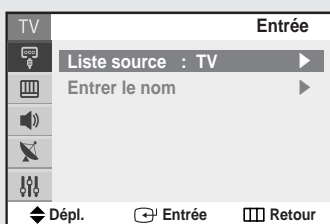

◀ Raccourci : Appuyez sur la touche TV/VIDEO de la télécommande.

2

Appuyez sur la touche ▲ ou ▼ pour sélectionner la source de diffusion, puis appuyez sur la touche **ENTER**.

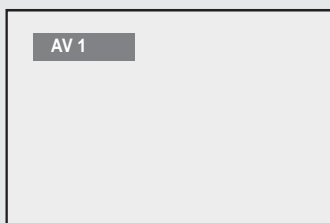

Attribution de noms au mode d'entrée externe

1

Appuyez sur la touche **MENU**, puis appuyez sur la touche **ENTER**.

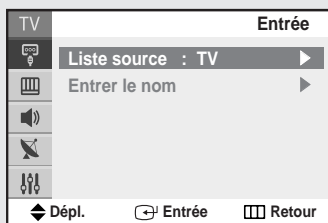

2

Appuyez sur la touche **▲** ou **▼** pour sélectionner "Entrer le nom", puis appuyez sur la touche **ENTER**.

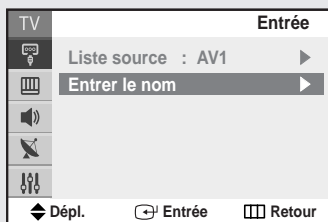

3

Appuyez sur la touche **▲** ou **▼** pour sélectionner la liste des sources, puis appuyez sur la touche **ENTER**.



4

Appuyez sur la touche **▲** ou **▼** pour sélectionner l'appareil externe (Magnét., DVD, Câble STB, Sat. STB, Récep. AV, Récep. DVD, Jeu, Caméscope, Combo DVD), puis appuyez sur la touche **ENTER**. Réglez les autres sources de diffusion (AV2, S-Vidéo, Composante) de la même façon.

Appuyez sur la touche **EXIT** pour fermer le menu.

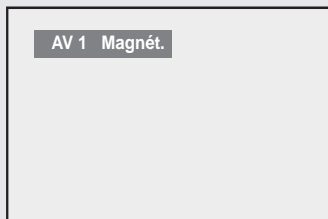

Chapitre Quatre

CARACTÉRISTIQUES SPÉCIALES

Modification de la tonalité

1

Appuyez sur la touche **MENU**.

Appuyez sur la touche ▲ ou ▼ pour sélectionner "Image", puis appuyez sur la touche **ENTER**.

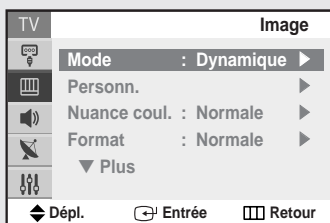

2

Appuyez sur la touche ▲ ou ▼ pour sélectionner "Nuance coul.", puis appuyez sur la touche **ENTER**.

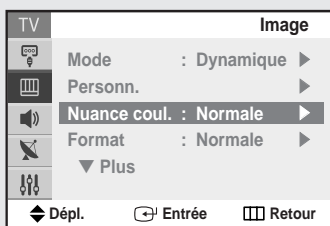

3

Appuyez sur la touche ▲ ou ▼ pour sélectionner "Froide 2", "Froide 1", "Normale", "Chaude 1" ou "Chaude 2", selon vos préférences, puis appuyez sur la touche **ENTER**.

Appuyez sur la touche **EXIT** pour fermer le menu.

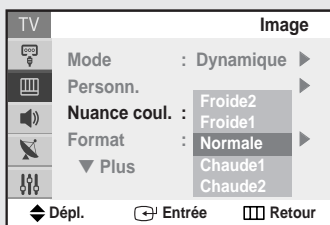

Redimensionnement de l'affichage

1

Appuyez sur la touche **MENU**.

Appuyez sur la touche ▲ ou ▼ pour sélectionner "Image", puis appuyez sur la touche **ENTER**.

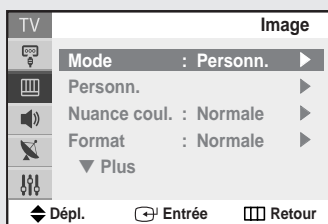

◀ Raccourci: Appuyez sur la touche P.SIZE de la télécommande.

2

Appuyez sur la touche ▲ ou ▼ pour sélectionner "Format", puis appuyez sur la touche **ENTER**.

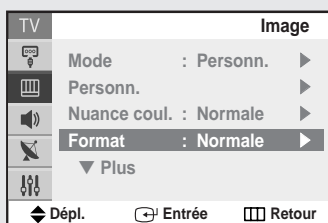

3

Appuyez sur la touche ▲ ou ▼ pour sélectionner "Normale" ou "Zoom", puis appuyez sur la touche **ENTER**.

Appuyez sur la touche **EXIT** pour fermer le menu.

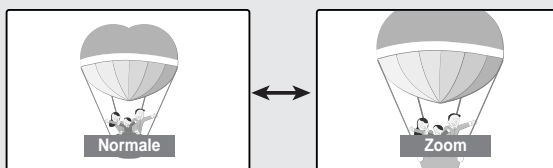
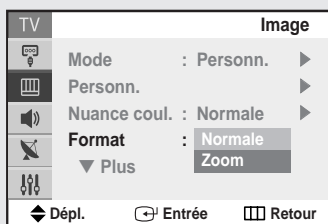

- Normal (4:3) : Règle l'image au format 4:3.
- Zoom : Agrandit l'image à l'écran.

Réduction numérique des bruits

Si le signal de diffusion capté par votre téléviseur est faible, vous pouvez activer la fonction de réduction numérique des bruits pour aider à éliminer les parasites et les images fantômes qui apparaissent à l'écran.

1

Appuyez sur la touche **MENU**.

Appuyez sur la touche ▲ ou ▼ pour sélectionner "Image", puis appuyez sur la touche **ENTER**.

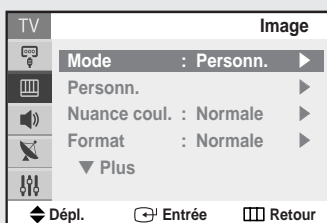

2

Appuyez sur la touche ▲ ou ▼ pour sélectionner "RB numér.", puis appuyez sur la touche **ENTER**.

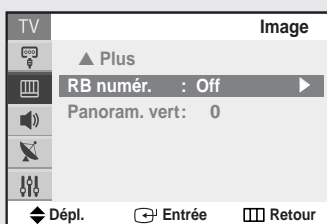

3

Appuyez sur la touche ▲ ou ▼ pour sélectionner "On", puis appuyez sur la touche **ENTER**.

Appuyez sur la touche **EXIT** pour fermer le menu.

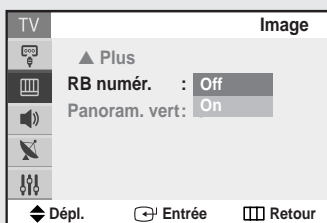

◀ Chaque fois que vous appuyez sur la touche ◀ ou ▶, vous permutez entre "On" et "Off".

Tilt (Inclinaison)

À cause du champ magnétique de la Terre, il est possible que l'image devienne parfois quelque peu inclinée, selon l'emplacement du téléviseur. Dans ce cas, procédez comme suit :

1

Appuyez sur la touche **MENU**.

Appuyez sur la touche ▲ ou ▼ pour sélectionner "Image", puis appuyez sur la touche **ENTER**.

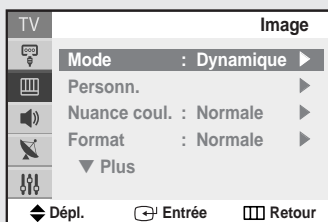

2

Appuyez sur la touche ▲ ou ▼ pour sélectionner "Panoram. vert".

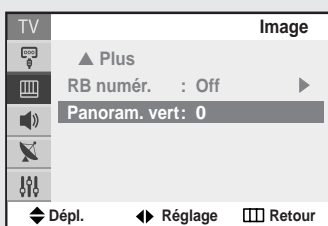

3

Appuyez sur la touche ◀ ou ▶ pour régler Tilt.

Appuyez sur la touche **EXIT** pour fermer le menu.

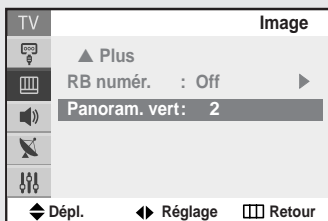

Retour automatique à un canal préféré

Cette fonction permet de définir un canal préféré pour qu'il soit resynchronisé automatiquement après le délai choisi. Supposons que vous regardez une émission et qu'une annonce publicitaire commence. Vous pouvez régler le délai à 5 minutes, puis changer de canal. Une fois les 5 minutes écoulées, le canal d'origine est synchronisé automatiquement. Pour utiliser cette fonction, procédez comme suit :

1

Synchronisez le canal auquel vous désirez revenir et appuyez sur **R.SURF**. Le message Surf Off apparaît.



Surf Off

2

Appuyez de nouveau sur **R.SURF** pour régler le délai par intervalles de 30 secondes, jusqu'à concurrence de 5 minutes.



Surf 0: 30

3

Le compte à rebours débute. À la fin du compte à rebours, le canal initial est synchronisé automatiquement.

Sélection d'une piste audio MTS (Multi-Channel Sound, ou audio multichaîne)

Selon l'émission que vous écoutez, vous pouvez choisir parmi les modes audio stéréo, mono ou SAP (Separate Audio Program –habituellement un doublage en langue étrangère ou des informations, comme des nouvelles ou la météo).

1

Appuyez sur la touche **MENU**.

Appuyez sur la touche ▲ ou ▼ pour sélectionner "Son", puis appuyez sur la touche **ENTER**.



◀ Raccourci : Appuyez sur la touche "MTS" de la télécommande.

2

Appuyez sur la touche ▲ ou ▼ pour sélectionner "MTS", puis appuyez sur la touche **ENTER**.



3

Appuyez à plusieurs reprises sur la touche ▲ ou ▼ pour sélectionner "Stéréo", "SAP" ou "Mono", puis appuyez sur la touche **ENTER**.

Appuyez sur la touche **EXIT** pour fermer le menu.

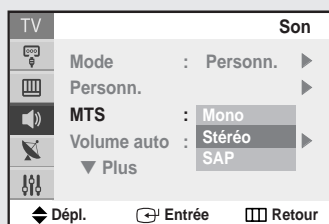

◀ Le texte apparaissant au bas de l'écran indique le mode audio en cours.

- Choisissez *Stéréo* pour les chaînes diffusées en stéréophonie.
- Choisissez *Mono* pour les chaînes diffusées en monophonie ou si vous avez de la difficulté à recevoir un signal stéréo.
- Choisissez *SAP* pour écouter une émission diffusée en mode SAP, habituellement un doublage en langue étrangère.

Paramètres audio additionnels (Volume auto, Turbo-Son ou Pseudo Stéréo)

Vous pouvez régler le son selon vos préférences.

- **Volume auto**

L'amplitude du signal audio étant différente pour chaque station de télévision, il peut devenir fastidieux de régler le volume chaque fois que vous syntonisez une nouvelle chaîne. L'option Son UN règle automatiquement l'intensité du signal sonore de chaque chaîne en abaissant le volume s'il est trop élevé ou en l'augmentant s'il est trop faible.

- **Turbo-Son**

Le son turbo accentue les fréquences graves et aiguës pour produire un son plus riche. Vous pouvez sélectionner le son turbo en appuyant sur la touche TURBO de la télécommande.

- **Pseudo Stéréo**

La fonction "Pseudo Stéréo" convertit un signal mono en pseudostéréo (canaux gauche et droit identiques). Une fois que la fonction "Pseudo Stéréo" est réglée à "On" ou "Off", le même réglage s'applique aux effets sonores tels "Standard", "Musique", "Cinéma" et "Voix".

1

Appuyez sur la touche **MENU**.

Appuyez sur la touche ▲ ou ▼ pour sélectionner "Son", puis appuyez sur la touche **ENTER**.

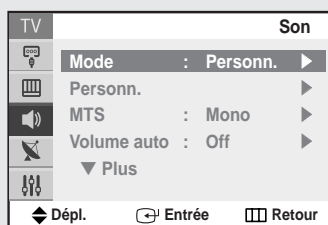

2

Appuyez sur la touche ▲ ou ▼ pour sélectionner l'option requise (Volume auto, Turbo-Son ou Pseudo Stéréo), puis appuyez sur la touche **ENTER**.

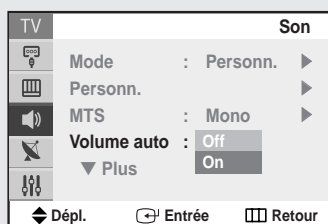

3

Appuyez sur la touche ▲ ou ▼ pour sélectionner "On", puis appuyez sur la touche **ENTER**.

Appuyez sur la touche **EXIT** pour fermer le menu.

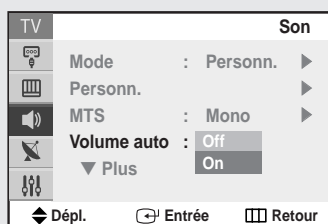

Réglage de la minuterie de marche/arrêt

1

Appuyez sur la touche **MENU**.

Appuyez sur la touche ▲ ou ▼ pour sélectionner "Configuration", puis appuyez sur la touche **ENTER**.

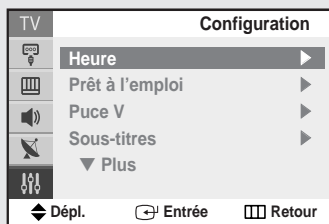

◀ Vous devez régler l'heure avant de pouvoir utiliser la minuterie. (Reportez-vous à "Réglage de l'heure" à la page 30.)

Quand une des minuteries a été activée, le voyant de la minuterie s'allume (panneau avant du téléviseur).

2

Appuyez sur la touche **ENTER** pour sélectionner "Heure".

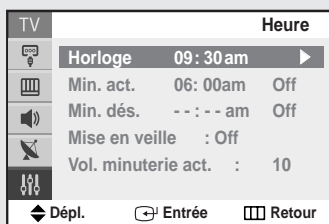

3

Appuyez sur la touche ▲ ou ▼ pour sélectionner "Min. act.," puis appuyez sur la touche **ENTER**.

Appuyez plusieurs fois sur ▲ ou ▼ pour entrer l'heure à laquelle le téléviseur doit s'allumer.

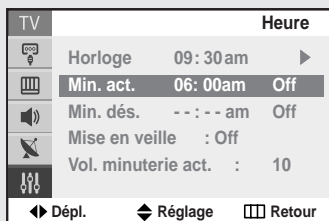

4

Appuyez sur la touche ► pour sélectionner la minute. (Les chiffres des minutes sont en surbrillance.)

Appuyez sur la touche ▲ ou ▼ pour entrer la minute appropriée.

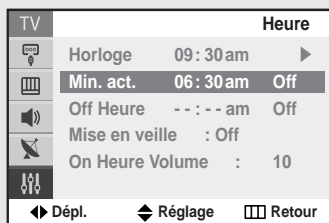

5

Appuyez sur la touche ▲ ou ▼ pour sélectionner "On" ou "Off".

Appuyez sur la touche ▲ ou ▼ pour activer la minuterie. (Chaque fois que vous appuyez sur la touche ▲ ou ▼, vous permutez entre On et Off.)

Quand vous avez terminé, appuyez sur la touche **MENU**.

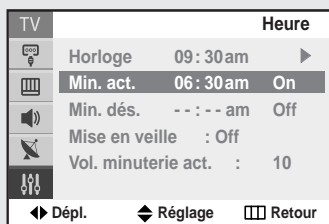

◀ Pour désactiver la fonction de mise en marche automatique, sélectionnez "Off" à cette étape.

6

Pour régler la fonction de mise hors tension automatique, appuyez sur la touche ▼ pour sélectionner "Min. dés."

Appuyez sur la touche **ENTER** et réglez l'heure et la minute. (Reprenez les étapes 3 à 5 ci-dessus.)

Quand vous avez terminé de régler la minuterie, Appuyez sur la touche EXIT pour fermer le menu.

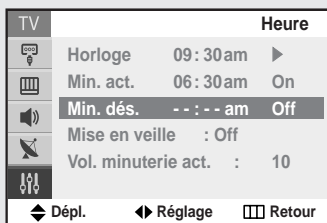

◀ **Mise hors tension automatique**
 Quand la minuterie est en fonction, le téléviseur s'éteint si vous n'appuyez sur aucune touche de commande pendant trois heures après que la minuterie ait allumé le téléviseur. Cette fonction, qui est disponible seulement quand la minuterie est activée, prévient les fuites et les surchauffes qui pourraient survenir si le téléviseur restait allumé pendant une longue période par suite de sa mise sous tension automatique par la minuterie (quand vous êtes en vacances par exemple).

Minuterie d'arrêt automatique

La minuterie éteint automatiquement le téléviseur après le délai choisi (de 30 à 180 minutes).

1

Appuyez sur la touche **SLEEP** de la télécommande.



◀ Après environ cinq secondes, l'écran de réglage de la minuterie disparaît et la minuterie est réglée.

2

Appuyez à plusieurs reprises sur la touche **SLEEP** jusqu'à ce que le délai voulu apparaisse (n'importe quelle valeur programmée entre "Off" et 180).



Utilisation de la fonction de contrôle parental (V-Chip)

La fonction de contrôle parental bloque automatiquement la diffusion des émissions pouvant ne pas convenir aux enfants.

L'utilisateur doit entrer un numéro d'identification personnel (NIP) avant de pouvoir configurer ou modifier les paramètres de cette fonction.

Remarque : Quand la fonction V-Chip est activée, les fonctions de programmation automatique des chaînes ne sont pas disponibles.

Configuration de votre numéro d'identification personnel (NIP)

1

Appuyez sur la touche **MENU**.

Appuyez sur la touche ▲ ou ▼ pour sélectionner "Configuration", puis appuyez sur la touche **ENTER**.

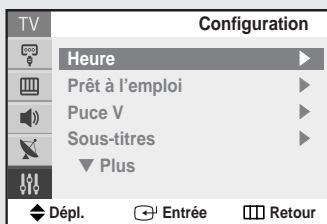

2

Appuyez sur la touche ▲ ou ▼ pour sélectionner "Puce V", puis appuyez sur la touche **ENTER**.

L'écran "Entrer NIP" apparaît. Entrez votre NIP à 4 chiffres.

Remarque : Le NIP par défaut d'un nouveau téléviseur est le "0-0-0-0".

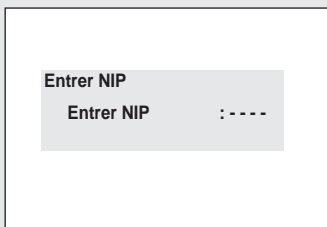

3

Quand vous entrez un NIP valide, l'écran V-chip apparaît.

Appuyez sur la touche ▼ et sélectionnez "Modifier NIP".

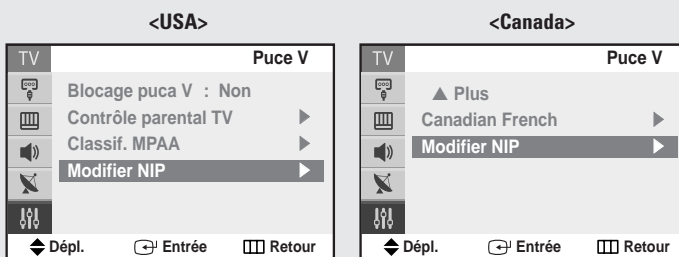

4

Après avoir sélectionné le champ "Modifier NIP", appuyez sur la touche **ENTER**.

L'écran "Changer NIP" s'affiche. Entrez un code à 4 chiffres.

Dès que le NIP est entré, l'écran "Confirmer NIP" apparaît. Entrez de nouveau votre NIP. Quand l'écran de confirmation disparaît, votre NIP est mémorisé. Appuyez sur la touche EXIT pour fermer le menu.

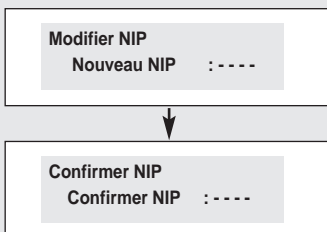

◀ Remarque : Si vous oubliez votre NIP, appuyez sur les touches de la télécommande dans l'ordre suivant pour rétablir le code 0-0-0-0 : **POWER OFF** → **MUTE** → **8** → **2** → **4** → **POWER ON**.

Activation/désactivation du contrôle parental

1

Appuyez sur la touche **MENU**.

Appuyez sur la touche ▲ ou ▼ pour sélectionner "Configuration", puis appuyez sur la touche **ENTER**.

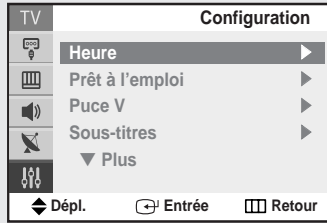

2

Appuyez sur la touche ▲ ou ▼ pour sélectionner "Puce V", puis appuyez sur la touche **ENTER**.

L'écran "Entrer NIP" apparaît. Entrez votre NIP à 4 chiffres.

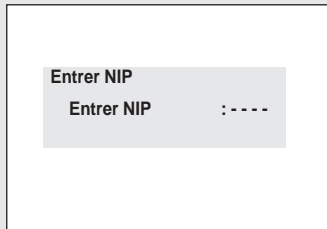

3

Pour activer la fonction de contrôle parental, appuyez sur la touche ► de façon à activer le champ "Blocage puca V". (Chaque fois que vous appuyez sur la touche ►, vous permutez entre "Oui" et "Non")

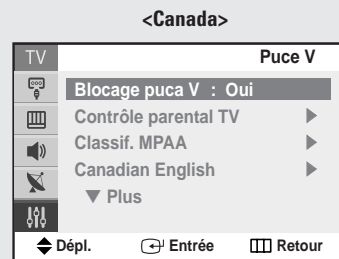
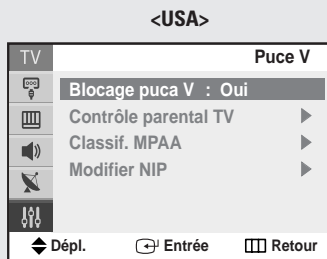

Configuration des restrictions au moyen du système de classification des émissions de télévision

Premièrement, configurez votre numéro d'identification personnel (NIP) et activez la fonction de contrôle parental (reportez-vous à la section précédente). Vous pouvez configurer le contrôle parental selon deux classifications : le système de classification des émissions de télévision et les cotes de la MPAA.

1

Appuyez sur la touche **MENU**.

Appuyez sur la touche ▲ ou ▼ pour sélectionner "Configuration", puis appuyez sur la touche **ENTER**.

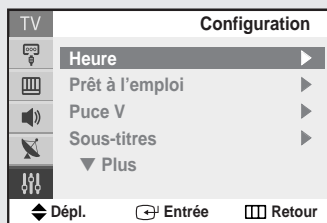

2

Appuyez sur la touche ▲ ou ▼ pour sélectionner "Puce V", puis appuyez sur la touche **ENTER**.

L'écran "Entrer NIP" apparaît. Entrez votre NIP à 4 chiffres.

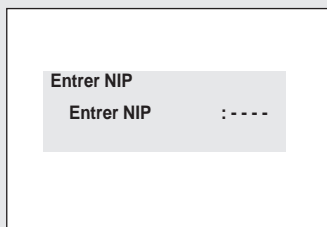

3

Appuyez sur la touche ▲ ou ▼ pour sélectionner "Contrôle parental TV", puis appuyez sur la touche ENTER.

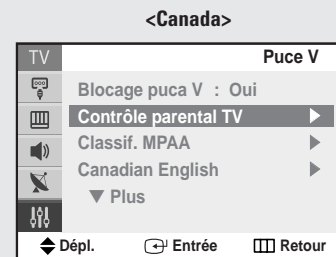
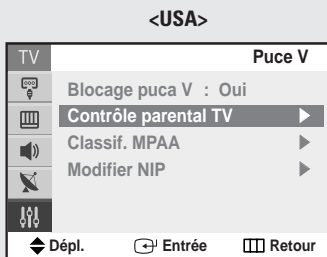

4

L'écran Contrôle parental TV apparaît. Appuyez sur les touches ▲, ▼ pour sélectionner l'une des six catégories établies en fonction de l'âge :

TV-Y Jeunes enfants
TV-Y7 Enfants de 7 et plus

TV-G Tous les groupes d'âges
TV-PG Surveillance parentale
TV-14 14 ans et plus
TV-MA Adultes

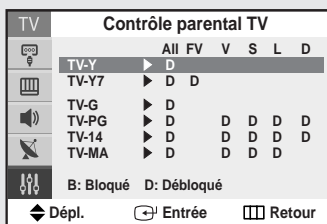

◀ Remarque : Ces catégories composent deux grands groupes : TV-Yet TV-Y7 (jusqu'à 7 ans) et TV-G à TV-MA (tous les autres).

Les restrictions applicables à ces deux groupes sont indépendantes : Si une famille compte de très jeunes enfants ainsi que de jeunes adultes, les classifications doivent être définies séparément. (Reportez-vous à la prochaine étape.)

5

Vous devez maintenant choisir une classification.

Appuyez sur la touche ENTER. Selon la configuration existante, la lettre U ou B se met à clignoter. (U= débloqué, B= bloqué)

Alors que U ou B est rouge, appuyez sur ▲ ou ▼ pour bloquer ou débloquer la catégorie.

Appuyez sur la touche MENU pour enregistrer la classification.

Une classification est sélectionnée (en bleu) et aucune lettre ne clignote plus.

Pour sortir de l'écran, appuyez de nouveau sur la touche MENU. Pour sélectionner une classification différente, appuyez sur la touche ▲ ou ▼, puis répétez les étapes.

Remarque 1 : Les catégories TV-Y7, TV-PG, TV-14 et TV-MA comportent des options supplémentaires. Reportez-vous à l'étape suivante pour changer les sous-classifications ci-dessous :

FV: Violence fictive
D: Dialogue
L: Langage pour adulte
S: Sexe
V: Violence

Remarque 2 : La fonction de contrôle parental bloque automatiquement certaines catégories plus restrictives. Par exemple, si vous bloquez la catégorie TV-Y, TV-Y7 sera automatiquement bloquée.

De la même façon, si vous bloquez TV-G, toutes les catégories du groupe "jeunes adultes" seront aussi bloquées (TV-G, TV-PG, TV-14 et TV-MA). Les sous-classifications (D, L, S et V) sont regroupées de la même façon (reportez-vous à la prochaine section).

suite...

6

Configuration des sous-classifications FV, D, L, S et V :

Pour commencer, sélectionnez l'une des classifications suivantes : TV-Y7, TV-PG, TV-14 ou TV-MA (reportez-vous à l'étape 4 de la page précédente).

Puis, alors que la classification est sélectionnée, appuyez à plusieurs reprises sur la touche ►. Les sous-classifications disponibles (FV, L, S, D ou V) défilent à l'écran.

Alors que U ou B est sélectionné, appuyez sur la touche ▲ ou ▼ pour changer la sous-classification.

Appuyez une fois sur la touche **MENU** pour enregistrer la classification. Une classification est sélectionnée (en bleu) et aucune lettre ne clignote plus. Pour sortir de l'écran, appuyez de nouveau sur la touche **MENU**. Pour sélectionner une classification différente, appuyez sur la touche ▲ ou ▼, puis répétez les étapes.

La fonction de contrôle parental bloque automatiquement certaines catégories plus restrictives. Par exemple, si vous bloquez la sous-classification L sous TV-PG, alors les sous-classifications L de TV-14 et TV-MA sont automatiquement bloquées.

7

Appuyez sur la touche **EXIT** pour effacer tous les écrans (ou passez à la section suivante et configurez des restrictions supplémentaires basées sur les codes MPAA).

Configuration des restrictions au moyen des codes MPAA : G, PG, PG-13, R, NC-17 et X

Le système de classification MPAA, qui est basé sur les codes établis par la Motion Picture Association of America (MPAA), s'applique surtout aux longs métrages. (Les films sur vidéocassettes seront éventuellement codés en fonction de la classification MPAA.) Quand la fonction de contrôle parental est activée, les émissions classées offensantes (système de classification des émissions ou MPAA) sont automatiquement bloquées.

1

Appuyez sur la touche **MENU**.

Appuyez sur la touche ▲ ou ▼ pour sélectionner "Configuration", puis appuyez sur la touche **ENTER**.

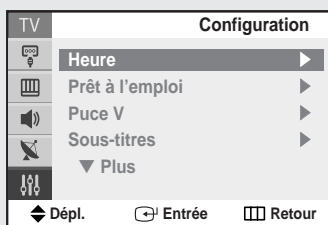

2

Appuyez sur la touche ▲ ou ▼ pour sélectionner "Puce V", puis appuyez sur la touche **ENTER**.

L'écran "Entrer NIP" apparaît. Entrez votre NIP à 4 chiffres.

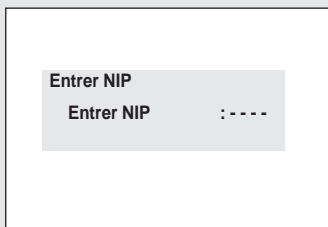

3

Appuyez sur la touche ▲ ou ▼ pour sélectionner "Classif. MPAA ", puis appuyez sur la touche ENTER.

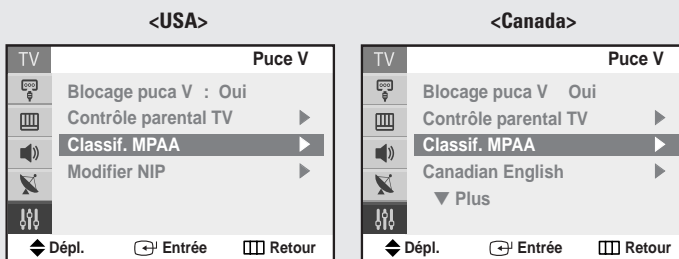

4

L'écran "Classif. MPAA" s'affiche. Appuyez à plusieurs reprises sur la touche ▼ pour sélectionner une catégorie MPAA. Appuyez sur la touche ▼ pour parcourir les catégories MPAA :

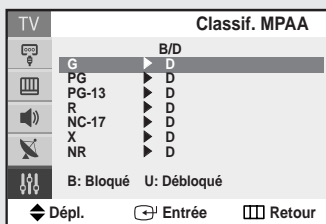

G	Audience générale (aucune restriction)
PG	Supervision des parents recommandée
PG-13	Avertissement sévère
R	(Restrict Les enfants de moins de 17 ans doivent être accompagnés d'un adulte.)
NC-17	Non recommandé pour les enfants de moins de 17 ans
X	Adultes seulement
NR	Non classé

Alors qu'une catégorie est sélectionnée, appuyez sur la touche ENTER pour l'activer.

Une lettre (D ou B) s'affiche. Appuyez sur la touche ▲ ou ▼ pour sélectionner D ou B.

Appuyez sur la touche EXIT pour enregistrer la configuration et faire disparaître tous les écrans.

◀ Remarque : La fonction de contrôle parental bloque automatiquement certaines catégories plus restrictives.

Par exemple, si vous bloquez la catégorie PG-13, les catégories R, NC-17 et X sont automatiquement bloquées.

Configuration des restrictions au Canada anglais :

1

Appuyez sur la touche MENU.

Appuyez sur la touche ▲ ou ▼ pour sélectionner "Configuration", puis appuyez sur la touche ENTER.

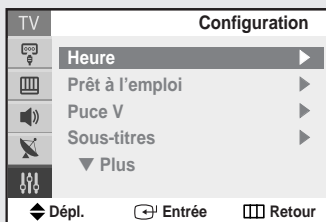

2

Appuyez sur la touche ▲ ou ▼ pour sélectionner "Puce V", puis appuyez sur la touche ENTER.

L'écran "Entrer NIP" apparaît. Entrez votre NIP à 4 chiffres.

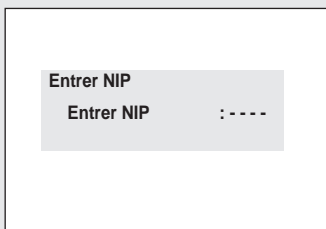

3

Appuyez sur la touche ▲ ou ▼ pour sélectionner "Canadian English", puis appuyez sur la touche ENTER.

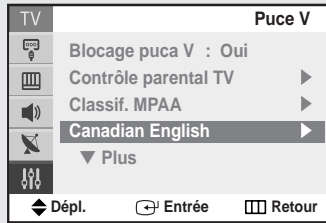

4

L'écran "Canadian English" apparaît. Appuyez à plusieurs reprises sur la touche ▲ ou ▼ jusqu'à la catégorie Canadian English voulue. Maintenez la touche ▲ ou ▼ enfoncée pour parcourir toutes les catégories Canadian English :

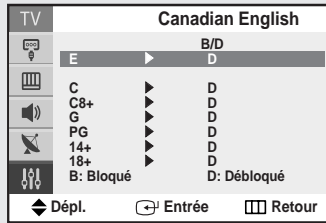

- E** Les émissions exemptes de restriction incluent : nouvelles, sports, documentaires et autres émissions d'information, interviews-variétés, vidéo-clips et émissions de variétés.
- C** Émissions destinées aux enfants de moins de 8 ans.
- C8+** Émissions convenant généralement aux enfants de 8 ans et plus, sans surveillance.
- G** Émissions grand public convenant à tous les auditoires.
- PG** Émissions à surveillance parentale.

- 14+** Émissions dont la teneur peut ne pas convenir, en tout ou en partie, aux personnes de moins de 14 ans.
- 18+** Émissions pour adultes.

Alors qu'une catégorie est sélectionnée, appuyez sur la touche ENTER pour l'activer. Une lettre (D ou B) s'affiche. Appuyez sur la touche ▲ ou ▼ pour sélectionner D ou B.

Appuyez sur la touche EXIT pour enregistrer la configuration et faire disparaître tous les écrans.

Configuration des restrictions pour le Canada français :

1

Appuyez sur la touche MENU. Appuyez sur la touche ▲ ou ▼ pour sélectionner "Configuration", puis appuyez sur la touche ENTER.

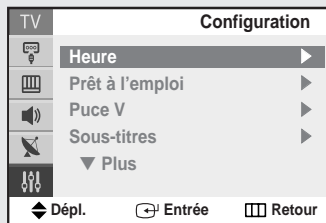

2

Appuyez sur la touche ▲ ou ▼ pour sélectionner "Puce V", puis appuyez sur la touche ENTER. L'écran "Entrer NIP" apparaît. Entrez votre NIP à 4 chiffres.

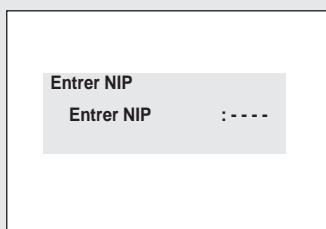

3

Appuyez sur la touche ▲ ou ▼ pour sélectionner "Canadian French", puis appuyez sur la touche ENTER.

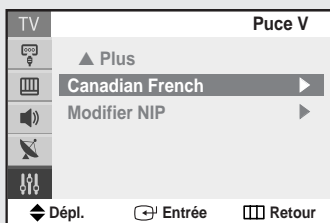

4

L'écran "Canadian French" apparaît. Appuyez à plusieurs reprises sur la touche ▲ ou ▼ jusqu'à la catégorie Canadian French voulue. Maintenez la touche ▲ ou ▼ enfoncée pour parcourir toutes les catégories Canadian French :

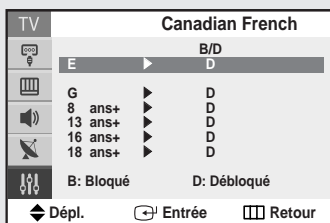

E	Les émissions exemptes de restrictions incluent : nouvelles, sports, documentaires et autres émissions d'information, interview-variétés, vidéo-clips et émissions de variétés.
G	Général (grand public).
8 ans+	Émissions non recommandées pour les jeunes enfants.
13 ans+	Émissions pouvant ne pas convenir aux enfants de moins de 13 ans.

16 ans+ Émissions ne convenant pas aux enfants de moins de 16 ans.

18 ans+ Émissions réservées aux adultes.

Alors qu'une catégorie est sélectionnée, appuyez sur la touche **ENTER** pour l'activer. Une lettre (D ou B) s'affiche. Appuyez sur la touche ▲ ou ▼ pour sélectionner D ou B.

Appuyez sur la touche **EXIT** pour enregistrer la configuration et faire disparaître tous les écrans.

Réinitialisation du téléviseur quand la fonction de contrôle parental bloque une chaîne

Si vous syntonisez une chaîne à accès restreint, la fonction de contrôle parental la bloque. L'écran devient vide et le message suivant s'affiche : "Excessive rating" (Dépassement de catégorie).

Pour rétablir l'image, syntonisez une autre chaîne à l'aide des touches numériques. Dans certains cas (selon la classification des émissions locales de télévision), la fonction de contrôle parental peut bloquer toutes les chaînes. Dans ce cas, utilisez la fonction Puce V en guise de solution d'urgence :

Appuyez sur la touche **MENU**. Appuyez sur la touche ▲ ou ▼ pour sélectionner le menu "Configuration", puis appuyez sur la touche **ENTER**.

Appuyez sur la touche ▲ ou ▼ pour sélectionner le menu "Puce V", puis appuyez sur la touche **ENTER**. Entrez votre NIP puis appuyez sur la touche ► pour désactiver temporairement le blocage Puce V.

Affichage des sous-titres

Le téléviseur peut décoder et afficher les sous-titres diffusés pendant certaines émissions. Les émissions sous-titrées sont généralement destinées aux personnes malentendantes ou alors ce sont des émissions en langue étrangère. Lorsque vous enregistrez une émission comportant des sous-titres avec un magnétoscope, la vidéocassette contient également les sous-titres. En outre, la plupart des vidéocassettes de film vendues ou louées contiennent aussi des sous-titres. Cherchez dans votre guide de télévision et sur l'emballage de la cassette le symbole de sous-titre codé : .

1

Appuyez sur la touche **MENU**.
Appuyez sur la touche ▲ ou ▼ pour sélectionner "Configuration", puis appuyez sur la touche **ENTER**.

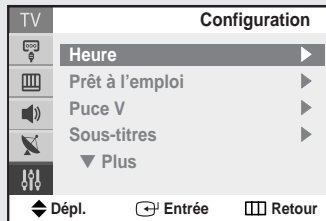

2

Appuyez sur la touche ▲ ou ▼ pour sélectionner "Sous-titres", puis appuyez sur la touche **ENTER**.

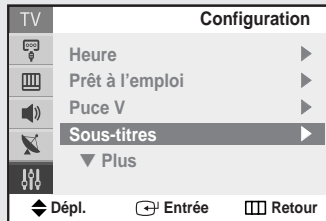

3

Appuyez sur la touche **ENTER**, puis appuyez sur la touche ▲ ou ▼ pour "On" ou "Off" les sous-titres. Appuyez sur la touche **ENTER**.

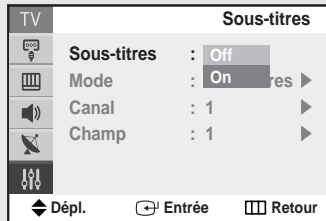

4

Appuyez sur la touche ▲ ou ▼ pour sélectionner "Mode", puis appuyez sur la touche **ENTER**. Appuyez sur la touche ▲ ou ▼ pour sélectionner "Sous-titres" ou "Texte", puis appuyez sur la touche **ENTER**.

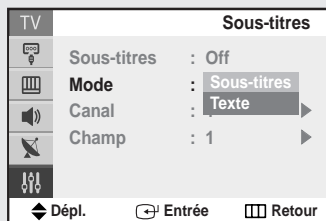

5

Selon l'émission, il peut s'avérer nécessaire de modifier les réglages des options "Canal" et "Champ". Apportez les changements voulus au moyen des touches ▲, ▼, ◀ et ▶. (Reprenez les étapes 3 et 4 ci-dessus.)

Appuyez sur la touche EXIT pour fermer le menu.

◀ Des fautes d'orthographe et des caractères bizarres peuvent apparaître pendant les émissions sous-titrées, spécialement au cours des émissions en direct. Lorsque vous changez la chaîne, un léger délai peut s'écouler avant l'affichage des sous-titres. Cette situation est normale; il ne s'agit pas d'un problème de fonctionnement.

◀ Dans le **mode Légende**, les sous-titres apparaissent au bas de l'écran et recouvrent habituellement une très petite portion de l'image.

En **mode texte**, des informations non liées à l'émission en cours sont affichées, par exemple des bulletins de nouvelles ou de météo. Le texte peut alors occuper une partie importante de l'écran.

◀ Des chaînes et des champs différents affichent des informations différentes : Le champ 2 fournit des informations complémentaires à celles du champ 1 (par exemple, la chaîne 1 peut afficher les sous-titres en anglais, alors que la chaîne 2 affiche les sous-titres en espagnol).

Réglage du mode écran bleu

Si le téléviseur ne reçoit aucun signal ou un signal très faible, un écran bleu remplace automatiquement l'image brouillée. Si vous voulez continuer à voir l'image, vous devez "Off" le mode "Écran bleu".

1

Appuyez sur la touche **MENU**.

Appuyez sur la touche ▲ ou ▼ pour sélectionner "Configuration", puis appuyez sur la touche **ENTER**.

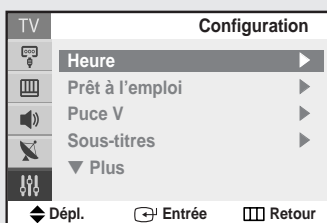

2

Appuyez sur la touche ▲ ou ▼ pour sélectionner "Écran bleu", puis appuyez sur la touche **ENTER**.

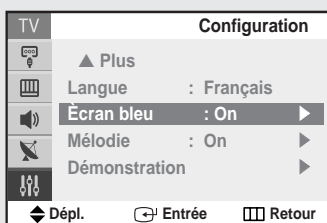

3

Appuyez sur la touche ▲ ou ▼ pour sélectionner "On" ou "Off" les écran bleu, puis appuyez sur la touche **ENTER**.

Appuyez sur la touche **EXIT** pour fermer le menu.

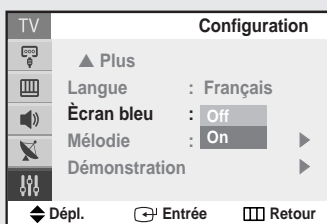

◀ Chaque fois que vous appuyez sur la touche ◀ ou ▶, vous permutuez entre "On" et "Off".

Réglage de la mélodie

Vous pouvez entendre le son de la mélodie, que le téléviseur soit en marche ou non.

1

Appuyez sur la touche **MENU**.

Appuyez sur la touche ▲ ou ▼ pour sélectionner "Configuration", puis appuyez sur la touche **ENTER**.

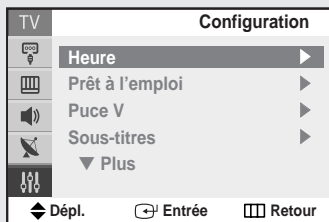

2

Appuyez sur la touche ▲ ou ▼ pour sélectionner "Mélodie", puis appuyez sur la touche **ENTER**.

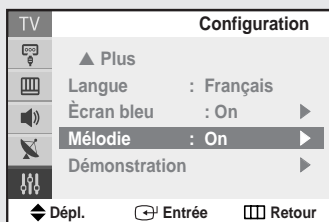

3

Appuyez sur la touche ▲ ou ▼ pour sélectionner "On", puis appuyez sur la touche **ENTER**.

Appuyez sur la touche **EXIT** pour fermer le menu.

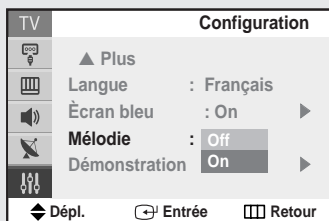

Affichage du programme de démonstration

Pour connaître les différents menus de votre téléviseur, vous pouvez regarder le programme de démonstration intégré.

1

Appuyez sur la touche **MENU**.

Appuyez sur la touche ▲ ou ▼ pour sélectionner "Configuration", puis appuyez sur la touche **ENTER**.

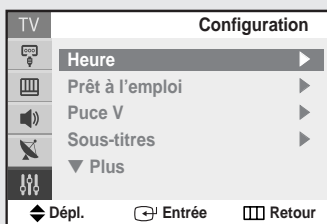

2

Appuyez sur la touche ▲ ou ▼ pour sélectionner "Démonstration", puis appuyez sur la touche **ENTER**.

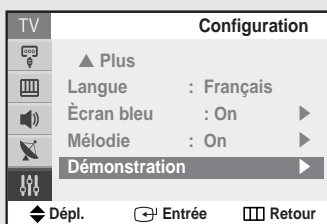

3

Chaque option de menu s'affiche à tour de rôle. Quand vous voulez arrêter le programme de démonstration, appuyez sur une touche de la télécommande.

Appuyez sur la touche **EXIT** pour fermer le menu.

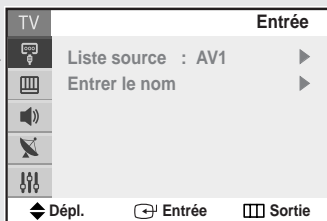

Programmation de la télécommande

Le téléviseur est livré avec une télécommande universelle. En plus de commander le téléviseur, cette télécommande peut commander un décodeur, un magnétoscope, un câblosélecteur et un lecteur de DVD (même si votre magnétoscope, câblosélecteur et lecteur de DVD n'ont pas été fabriqués par Samsung).

- La télécommande peut ne pas être compatible avec tous les magnétoscopes, lecteurs DVD et câblosélecteurs.

Programmation de la télécommande pour un magnétoscope (un câblosélecteur ou un lecteur de DVD)

1

Éteignez le magnétoscope. (câblosélecteur ou lecteur de DVD).

2

Appuyez sur **MODE** et assurez-vous que la DEL **VCR (CABLE ou DVD)** est allumée.

◀ La télécommande permet de sélectionner cinq modes de contrôle, soit **TV**, **STB**, **VCR** (magnétoscope), **CABLE** et **DVD**.

3

Sur la télécommande Samsung, appuyez sur la touche **SET**.

4

Entrez les trois chiffres du code de magnétoscope (de câblosélecteur ou de lecteur de DVD) qui figure sur la page suivante et qui correspond à la marque de votre magnétoscope (câblosélecteur ou lecteur de DVD).

◀ Entrez les 3 chiffres du code, même si le premier est 0. Si plusieurs codes sont indiqués, essayez d'abord le premier.

5

Appuyez sur la touche **POWER** de la télécommande. Votre magnétoscope (câblosélecteur ou lecteur de DVD) devrait se mettre sous tension. Si votre magnétoscope (câblosélecteur ou lecteur de DVD) se met sous tension, la télécommande est correctement configurée.

◀ Si votre magnétoscope (câblosélecteur ou lecteur DVD) ne se met pas sous tension, répétez les étapes 2, 3 et 4, mais essayez un autre code parmi ceux correspondant à la marque de votre magnétoscope (câblosélecteur ou lecteur DVD).

6

Une fois la télécommande programmée, vous pouvez appuyer sur **MODE** en tout temps pour contrôler l'appareil (câblosélecteur ou lecteur de DVD).

- Quand la télécommande est en mode téléviseur, les touches de commande du magnétoscope (ou du lecteur de DVD) (**REW**, **STOP**, **PLAY/PAUSE**, **FF**) commandent tout de même le magnétoscope (ou le lecteur de DVD).
- Quand la télécommande est dans le mode **VCR (CABLE ou DVD)**, les touches de volume commandent toujours le volume du téléviseur.

CARACTÉRISTIQUES SPÉCIALES

Codes de la télécommande

Codes de magnéscope

000	Samsung	018	Candle, Citizen, Emerson, LG(Goldstar), Radio Shack, Realistic, Sears, Toshiko, Teknika, Totevision	036	Electrohome, Emerson, Radio Shack, Realistic, Sharp	059	Pioneer
001	LG(Goldstar)			037	RCA	060	JC Penny
002				038	Magnavox, Marantz, Philco, Philips, Sylvania	061	Candle, Citizen, Portland
003		019	Broksonic, Emerson	039	JC Penny, JCL, Kenwood, Marantz, NEC, Tatung, Teac	062	Canon, Curtis Mathes, General Electric, JC Penny, Magnavox, Panasonic, Philco, Radio Shack, Realistic, Sylvania
004	Daewoo	021	Craig, Fisher, Radio Shack, Realistic, Sanyo, Sears	040	Logik, Multitech, Shintom	063	RCA
005				041	General Electric, Multitech, Samsung	064	Shintom
006				042	Pioneer	065	Magnavox, Philco, Sylvania
007	Daewoo, LG(Goldstar)	022	Audio Dynamics, Candle, Citizen, Daewoo, Emerson, Samsung, Scott, Toshiba	043	Emerson	066	Emerson
008	Daewoo			044	Hitachi, JC Penny, Pentax, RCA, Sears	067	Fisher
009	Curtis Mathes, Dimensia, General Electric, PROSCAN, RCA	023	Colorlyme, Curtis Mathes, DB, LG(Goldstar), Harman Kardon, JC Penny, JCL, Kenwood, Marantz, NEC	045	Hitachi	069	LG(Goldstar)
011	Bell & Howell, Fisher, JC Penny, JCL, Kenwood, Marantz, NEC, Quartz, Radio Shack, Realistic, Sanyo, Sears, Tandy	024	Aiwa, Curtis Mathes, Dynatech, Emerson, Funai, Hitachi, Lloyd, LXI, MTC, Multitech, Radio Shack, Realistic, Signature, Sylvania, Symphonic, Tandy, Teac, Teknika	046	RCA	070	Marantz, NEC
014	Hitachi, JC Penny, Pentax, Pioneer, RCA, Sears, Toshiba	025	Audio Dynamics, DB, JC Penny, JCL, Kenwood, Marantz, NEC, Pioneer, Sansui	047	Sony	071	Emerson
015	Admiral, Optimus, Radio Shack, Realistic, Sharp	026	Akai, Shintom, Sony	048	Sharp	073	Curtis Mathes, NEC
016	Candle, Citizen, Craig, Curtis Mathes, General Electric, Go Video, JC Penny, MTC, Multitech, RCA, Samsung, Totevision	027	Fisher, Sears	050	Emerson, Scott	074	Emerson
017	Canon, Curtis Mathes, Emerson, General Electric, Instant Replay, JC Penny, JCL, Magnavox, Marantz, Panasonic, Philco, Philips, Quasar, Radio Shack, Realistic, RCA, Sylvania, Technics, Teknika	028	Fisher, Radio Shack, Realistic, Sears, Toshiba	051	Emerson, Samsung	076	Curtis Mathes, Emerson, TMK
		029	Emerson	052	Fisher, Radio Shack, Realistic, Sears	077	Emerson, Scott
		030	Teknika	053	Portland, Quasar	078	RCA, Teac
		031	Akai, Samsung	054	Candle, Citizen, Daewoo, Portland, Sharp	079	Emerson
		032	Akai, Emerson	055	Candle, Citizen, Curtis Mathes, LG(Goldstar), JCL, Kenwood, Marantz, NEC, Pentax Research+	082	KLH
		035	Shintom, Sony	056	Emerson	084	Panasonic
				057	Fisher, Sears, Toshiba	085	Daewoo
				058	Emerson, Scott, Toshiba	086	Panasonic
						088	Admiral

Codes – Boîtier décodeur

000	Samsung	020	Eastern International, Hamlin, Regal	038	GI, Jerrold	057	Tocom
001	Nawoo			039	Unika	058	
002	TaePyungYang	021	Hamlin, Regal	040	Magnavox, Philips, Unika, Viewstar	059	Universal
003	DeaKyung	022	Zenith	041	Magnavox, Philips, Regency, Viewstar	060	
004	DongKuk	023	GI, Jerrold	042	Hamlin	063	Tocom
005	DaehAn	024	Oak, Osk Sigma	044	GI, Jerrold	065	Zenith
006	LG(Goldstar)	025	Tocom	045	Hitachi, Macom	066	Stargate 2000
007	Saewoo	026	Pioneer	046	Oak	067	Sylvania, Texscan
008	RCA	027	Magnavox, Philips, Viewstar	047	Panasonic	069	Panasonic, Zenith
010	Regency	028	Pioneer	048	Magnavox, Philips, Viewstar	070	Jerrold
011	Hamlin, Panasonic, Regal, Samsung	029	Magnavox, Philips, Tocom, Viewstar	049	Magnavox, Philips, Unika, Viewstar	071	Samsung
012	GI, Hamlin, Jerrold	030	Samsung	050	Zenith	072	Jerrold
013	GI, Jerrold	031		051	Hitachi, Macom	074	RCA
015	Anvision, Cable Star, Eagle, Magnavox, Philips, Randtek, Viewstar	032	GI, Jerrold	052	Pioneer, Samsung, Warner Amex	075	
016		033		054	General Instrument, Hitachi, Jerrold, Signature, Starcom	076	GI
017	NSC	034	Magnavox, Philips, Viewstar	056	Hamlin	077	
019	Sylvania, Texscan	035	RCA, Panasonic, Sprucer				
		036	Magnavox, Philips, Viewstar				
		037					

Codes de lecteur DVD

000	Samsung	003	JVC	006	Panasonic	009	Curtis Mathes
001	LG(Goldstar)	004	Sony	007	Philips		
002	Toshiba	005	Sharp	008	PROSCAN, RCA		

Chapitre Cinq

DÉPANNAGE

Avant d'appeler un technicien, regardez cette liste de possibles problèmes et solutions. (Cela pourrait vous permettre d'économiser du temps et de l'argent).

Identification des problèmes

Problème	Solution possible
Image de mauvaise qualité	Essayez une autre chaîne Réglez l'antenne. Contrôlez les branchements
Son de mauvaise qualité.	Essayez une autre chaîne Réglez l'antenne.
Pas d'image ni de son.	Essayez une autre chaîne. Appuyez sur la touche TV/VIDEO. Assurez-vous que le téléviseur TV est allumé. Contrôlez les branchements de l'antenne.
Pas de couleurs. Couleurs ou tonalités incorrectes.	Contrôlez que l'émission est bien transmise en couleur. Contrôlez les réglages de l'image. Si l'unité est déplacée ou orientée dans une autre direction, l'alimentation devra être coupée pendant au moins 30 minutes.
L'image roule verticalement.	Réglez l'antenne. Contrôlez tous les branchements.
Le téléviseur fonctionne mal.	Débranchez le téléviseur pendant 30 secondes, ensuite essayez de nouveau.
Le téléviseur ne s'allume pas.	Vérifier si la prise murale fonctionne.

Nettoyage et entretien du téléviseur

Avec un entretien approprié, votre téléviseur fonctionnera pendant des années. Suivez ces instructions pour obtenir les meilleures performances possibles de votre téléviseur.

Emplacement

- Ne mettez pas votre téléviseur à côté d'un endroit trop chaud, humide, froid ou sale.
- Ne mettez pas votre téléviseur à côté d'appareils avec moteurs électriques qui créent des champs magnétiques, comme un aspirateur.
- Maintenez propre les ouvertures de ventilation; ne mettez pas votre téléviseur sur une surface de tissu ou de papier.
- Déposez le téléviseur sur une surface plane.

Liquides

- N'utilisez pas de liquides à côté ou à proximité du téléviseur. Ces liquides qui pourraient couler à l'intérieur provoqueraient des dommages importants.

Corps

- N'ouvrez jamais le corps ou ne touchez jamais les parties internes.
- Nettoyez votre téléviseur avec un chiffon propre et sec. N'utilisez jamais d'eau, de liquides de nettoyage ou chimiques.
- Ne mettez pas d'objets lourds au-dessous du téléviseur.

Température

- Si vous déplacez votre téléviseur d'un endroit froid à un endroit chaud, débranchez le câble d'alimentation et attendez au moins deux heures pour que l'humidité qui se serait formée à l'intérieur de l'unité sèche complètement.

Utilisation de votre téléviseur dans un autre pays

Si vous désirez utiliser votre téléviseur dans un autre pays, sachez qu'il existe d'autres systèmes de télévision qui sont utilisés dans le monde. Un téléviseur projeté pour un système pourrait ne pas fonctionner correctement avec un autre système; cela est dû aux différences de fréquences des chaînes.

Spécifications

Modèle	TX-P3235	TX-P2734	TX-P2730	TX-P2728
Tension	AC120 V	AC120 V	AC120 V	AC120 V
Fréquence d'énergie	60 Hz	60 Hz	60 Hz	60 Hz
Consommation d'énergie	160 Watts	150 Watts	150 Watts	150 Watts
Dimensions (mm/pouces)	910 X 585 X 690/ 35.83 X 23.03 X 27.17	730 X 485 X 575/ 28.74 X 19.09 X 22.64	806 X 493 X 598/ 31.73 X 19.41 X 23.54	766 X 558 X 586/ 30.16 X 21.97 X 23.07
Poids (Kg/lbs)	68/149.92	43.5/95.90	44/97.00	41/ 90.39

