

SAMSUNG

SP-S4223

HP-S4233

HP-S5033

ÉCRAN À PLASMA



**Guide de
l'utilisateur**

Appareil numérique de catégorie B.

Enregistrez vos produits Samsung en vous connectant sur :
www.samsung.com/global/register

Information importante sur la garantie concernant le format de l'image

Le format écran large des écrans à plasma (16:9, soit le rapport hauteur/largeur de l'image) est conçu principalement pour les vidéos plein écran à écran large. Les images affichées devraient être en format écran large 16:9 ou agrandi afin de remplir l'écran si votre modèle offre cette caractéristique et que les images sont constamment en mouvement. L'affichage de graphiques et d'images fixes, comme les barres noires des vidéos et des programmes de télévision en format standard non agrandi doit être limité au maximum à 5 % du temps d'écoute hebdomadaire.

De plus, l'affichage d'autres images et textes fixes, comme des rapports boursiers, des jeux vidéos, des logos des stations, des sites Web ou des graphismes et motifs informatiques doit être limité, comme il est indiqué ci-dessus pour tous les téléviseurs. ***L'affichage d'images fixes qui ne respecte pas les directives ci-dessus peut causer un vieillissement inégal des écrans à plasma en y créant des images fantôme subtiles mais permanentes. Pour éviter ce problème, variez les programmes et les images, et regardez principalement des images en mouvement (pas de motifs fixes ni de barres noires).***

Dans les modèles d'écran à plasma qui offrent des caractéristiques de format d'image, utilisez ces commandes pour obtenir différents formats en plein écran.

Prenez garde au choix des formats et à leur durée d'utilisation. Un vieillissement inégal résultant du choix et de l'utilisation d'un format, tout comme les images rémanentes, ne sont pas couverts par la garantie limitée de Samsung.

États-Unis seulement

L'appareil qui accompagne ce guide de l'utilisateur est fabriqué sous licence en vertu de droits de propriété intellectuelle de certaines tierces parties. Ce produit est protégé en vertu des brevets américains suivants : 5,991,715, 5,740,317, 4,972,484, 5,214,678, 5,323,396, 5,539,829, 5,606,618, 5,530,655, 5,777,992, 6,289,308, 5,610,985, 5,481,643, 5,544,247, 5,960,037, 6,023,490, 5,878,080, et en vertu de la demande de brevet n° 2001-44713-A1 publiée aux États-Unis.

Cette licence permet aux consommateurs d'utiliser le contenu sous licence à des fins non commerciales. Aucun droit n'est accordé à l'égard d'une utilisation commerciale. Cette licence ne couvre aucun autre appareil que celui-ci et ne s'applique pas aux produits non pourvus d'une licence ni à tout processus conforme à la norme ISO/IEC 11172-3 ou ISO/IEC 13818-3 utilisé ou vendu de pair avec ce produit. La licence ne couvre que l'utilisation de cet appareil à des fins d'encodage et/ou de décodage de fichiers audio conformément à la norme ISO/IEC 11172-3 ou ISO/IEC 13818-3. Aucun droit n'est accordé en vertu de cette licence en ce qui a trait aux caractéristiques ou fonctions du produit qui ne sont pas conformes à la norme ISO/IEC 11172-3 ou ISO/IEC 13818-3.

Autres pays

L'appareil qui accompagne ce guide de l'utilisateur est fabriqué sous licence en vertu de droits de propriété intellectuelle de certaines tierces parties. Cette licence permet aux consommateurs d'utiliser le contenu sous licence à des fins non commerciales. Aucun droit n'est accordé à l'égard d'une utilisation commerciale. Cette licence ne couvre aucun autre appareil que celui-ci et ne s'applique pas aux produits non pourvus d'une licence ni à tout processus conforme à la norme ISO/IEC 11172-3 ou ISO/IEC 13818-3 utilisé ou vendu de pair avec ce produit. La licence ne couvre que l'utilisation de cet appareil à des fins d'encodage et/ou de décodage de fichiers audio conformément à la norme ISO/IEC 11172-3 ou ISO/IEC 13818-3. Aucun droit n'est accordé en vertu de cette licence en ce qui a trait aux caractéristiques ou fonctions du produit qui ne sont pas conformes à la norme ISO/IEC 11172-3 ou ISO/IEC 13818-3.

Consignes à l'intention de l'utilisateur

● Image rémanente

Un écran à plasma ne doit pas présenter une image fixe (comme celle des jeux vidéos) durant un laps de temps trop important, car elle peut causer une image rémanente. Ce phénomène est aussi appelé "brûlure d'écran". La page 26 du présent guide explique comment diminuer la luminosité et le contraste de l'écran pour afficher une image fixe.

● Altitude

L'écran à plasma ne peut fonctionner de façon normale qu'à une altitude inférieure à 6500 pi.

● Chaleur à la partie supérieure de l'écran à plasma

Le dessus de l'appareil peut devenir chaud après un fonctionnement prolongé alors que la chaleur se dissipe par les orifices de ventilation aménagés dans la partie supérieure de l'écran.

Cet état est normal et n'est pas le signe d'une défectuosité du produit.

Toutefois, il faut empêcher les enfants de toucher cette partie de l'écran.

● L'appareil laisse entendre un craquement.

Un craquement peut se produire lorsque l'appareil se contracte ou se dilate à cause d'un changement dans le milieu ambiant, comme la température ou l'humidité. Cela est normal et n'est pas le signe d'une défectuosité.

● Défauts de cellules

L'écran à plasma comporte de 1 230 000 (définition standard) à 3 150 000 (haute définition) pixels dont la création nécessite une technologie hautement perfectionnée. Toutefois, il peut y avoir des pixels plus lumineux ou plus sombres à l'écran. Ces derniers n'ont aucune incidence sur le rendement du produit.

● Évitez de faire fonctionner le téléviseur à une température inférieure à 5°C (41°F)

● Une image fixe affichée trop longtemps peut endommager l'écran en permanence.

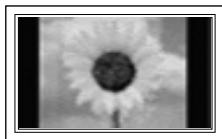

Le fait de regarder l'écran à plasma en format 4:3 durant une longue période peut laisser des traces de bordures apparaissant à gauche, à droite et au centre de l'écran causées par une différence d'émission de lumière à l'écran. Un DVD ou un jeu vidéo peut avoir le même effet sur l'écran.

Les dommages ainsi provoqués ne sont pas couverts par la garantie.

● Image consécutive à l'écran.

Les images fixes des jeux vidéo et des ordinateurs affichées durant une longue période peuvent causer des images consécutives partielles.

Pour éviter cet effet, réduisez la luminosité et le contraste lorsque des images fixes doivent rester longtemps à l'écran.

● Garantie

La garantie ne couvre pas les dommages causés par la rémanence.

L'image rémanente n'est pas couverte par la garantie.

Table des matières

RENSEIGNEMENTS GÉNÉRAUX

■ Liste des caractéristiques	5
■ Accessoires	5
■ Affichage du panneau de configuration	6
■ Affichage du panneau de connexion	7
■ Télécommande	8
■ Insertion des piles dans la télécommande	9

BRANCHEMENTS

■ Branchement des antennes VHF et UHF	9
■ Branchement du câble	10
■ Branchement d'un magnétoscope	11
■ Connexion d'un magnétoscope S-VHS	11
■ Branchement d'un caméscope	12
■ Connexion d'un lecteur DVD/récepteur	12
■ Connexion d'un lecteur DVD/récepteur à la prise DVI	12
■ Connexion d'un lecteur DVD/récepteur à la prise HDMI	13
■ Branchement d'un système audio numérique	13
■ Branchement d'un amplificateur ou d'un système de cinéma maison à DVD	14
■ Branchement d'un ordinateur personnel	14

FONCTIONNEMENT

■ Mise en fonction/hors fonction du téléviseur	15
■ Fonction Prêt-à-l'emploi	15
■ Changement de canaux	17
■ Réglage du volume	18
■ Affichage des paramètres	18
■ Affichage des menus	18
■ Mémorisation des canaux	19
■ Programmation de la télécommande	20
■ Pour choisir la source	25
■ Pour modifier le nom de la source d'entrée	25

RÉGLAGE DE L'IMAGE

■ Réglage automatique de l'image	26
■ Réduction numérique des bruits	27
■ Redimensionnement de l'affichage	28
■ Affichage de la démonstration DNLe	29
■ Sélection du mode cinéma	29
■ Réglage du mode écran bleu	29
■ Affichage de l'image sur image	30
■ Arrêt sur Image	31

RÉGLAGE DU SON

■ Réglage automatique du son	32
■ Réglages audio	32
■ Réglage du TruSurround XT	33
■ Sélection d'une bande son à canaux multiples (MTS) – Numérique ..	33
■ Sélection d'une bande son à canaux multiples (MTS) – Analogique ..	34
■ Réglage automatique du volume	34
■ Sélection de l'option Sourdine int.	35
■ Configuration de la mélodie de marche/d'arrêt	35
■ Écoute du son provenant de la fenêtre secondaire (ISI)	35

RÉGLAGE DES CANAUX

■ Sélection de l'antenne	36
■ Ajout et suppression de canaux	36
■ Configuration de vos canaux favoris	37
■ Affichage de la liste des canaux	38
■ Réglage du mode liste des canaux par défaut	38
■ Nom des canaux	39
■ Syntonisation fine des canaux analogiques	39
■ Contrôle de la puissance du signal numérique	40
■ Amplificateur à faible bruit (LNA)	40

ÉCRAN D'ORDINATEUR

■ Utilisation du téléviseur comme écran d'ordinateur	41
■ Modes d'affichage	41
■ Configuration du téléviseur par l'ordinateur	42

RÉGLAGE DE L'HORLOGE

■ Réglage de l'horloge	44
------------------------------	----

DESCRIPTION DU FONCTIONNEMENT

■ Sélection de la langue des menus	47
■ Utilisation du mode Jeu	47
■ Affichage des sous-titres (messages texte à l'écran) – Numérique ..	48
■ Affichage des sous-titres (messages texte à l'écran) – Analogique ..	49
■ Niveau de transparence du menu	50
■ Utilisation du mode Économie d'énergie	50
■ Prévention de la brûlure d'écran	51
■ Réduction des effets de la brûlure d'écran	52
■ Configuration de la fonction d'aide	52
■ Utilisation de la fonction de contrôle parental (V-Chip)	53

ANNEXE

■ Problèmes et solutions	59
■ Installation au mur	60
■ Assemblage de la base	62
■ Fiche technique	62
■ Dimensions (SP-S4223/HP-S4233)	63
■ Dimensions (HP-S5033)	64



Renseignements généraux

Liste des caractéristiques

- ♦ Réglages vidéo pouvant être mémorisés
- ♦ Minuterie pour allumer et éteindre automatiquement le téléviseur
- ♦ Minuterie spéciale de mise hors tension automatique de l'appareil
- ♦ Fonction V-Chip
- ♦ Interface numérique et de réseau exceptionnelle :
Grâce au syntonisateur numérique intégré haute définition, les émissions à haute définition sans abonnement peuvent être captées sans récepteur.
- ♦ Télécommande
La télécommande fournie avec l'appareil peut être utilisée pour le téléviseur et la plupart des lecteurs DVD, récepteurs, câblodécodeurs et magnétoscopes.
- ♦ Excellente qualité d'image
 - La technologie DNIe produit des images d'apparence naturelle.
- ♦ SRS TruSurround XT
 - La technologie SRS TruSurround XT offre une qualité de son ambiophonique Dolby.

Accessoires

Vérifiez si votre téléviseur comprend tous les éléments ci-après.
Si des éléments sont manquants, communiquez avec le détaillant.

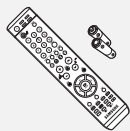

Télécommande
(BN59-00511A) /
piles AAA
(4301-000103)



Cordon
d'alimentation
(3903-000144)

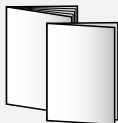

Mode d'emploi
(BN68-00991N) /
Guide de réglage
condensé
(BN68-00766R)



Carte de garantie
(BN68-00872A, 6801-001011) /
Carte d'enregistrement
(AA68-40065B) /
Guide de sécurité (AA68-03242F)
(pas disponible dans tous les magasins)



Tore de ferrite pour
le câble
d'alimentation
(3301-001110)



Tore de ferrite
pour câble de
prise AV latérale
(3301-001305)

Les pièces ci-dessous sont vendues séparément et sont disponibles dans la plupart des boutiques d'électronique.



Câble S-Vidéo
(BN39-00149A)



Câble HDMI
(BN39-00641A)



Câble HDMI/DVI
(BN39-00643A)



Câbles composantes
(BN39-00279A)



Câble PC
(BN39-00115A)



Câble Audio PC
(BN39-00061B)



Câble optique



Câble coaxial
(BN39-00110A)

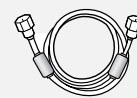

Câble d'antenne
(BN39-00333A)

- **Tore de ferrite (câble d'alimentation, câble Audio/Vidéo, câble S-Vidéo)**
Les tores de ferrite sont utilisés pour protéger les câbles contre les interférences.
Lorsque vous branchez un câble, ouvrez le tore de ferrite et fixez-le sur le pourtour du câble au niveau de la fiche.

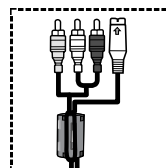
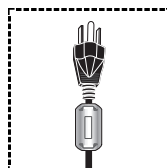
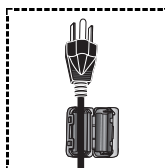

Affichage du panneau de configuration

Touches dans la partie inférieure droite du panneau

Les touches du panneau inférieur droit permettent de commander les principales fonctions du téléviseur, y compris le menu à l'écran. Pour accéder aux fonctions plus avancées, vous devez utiliser la télécommande.

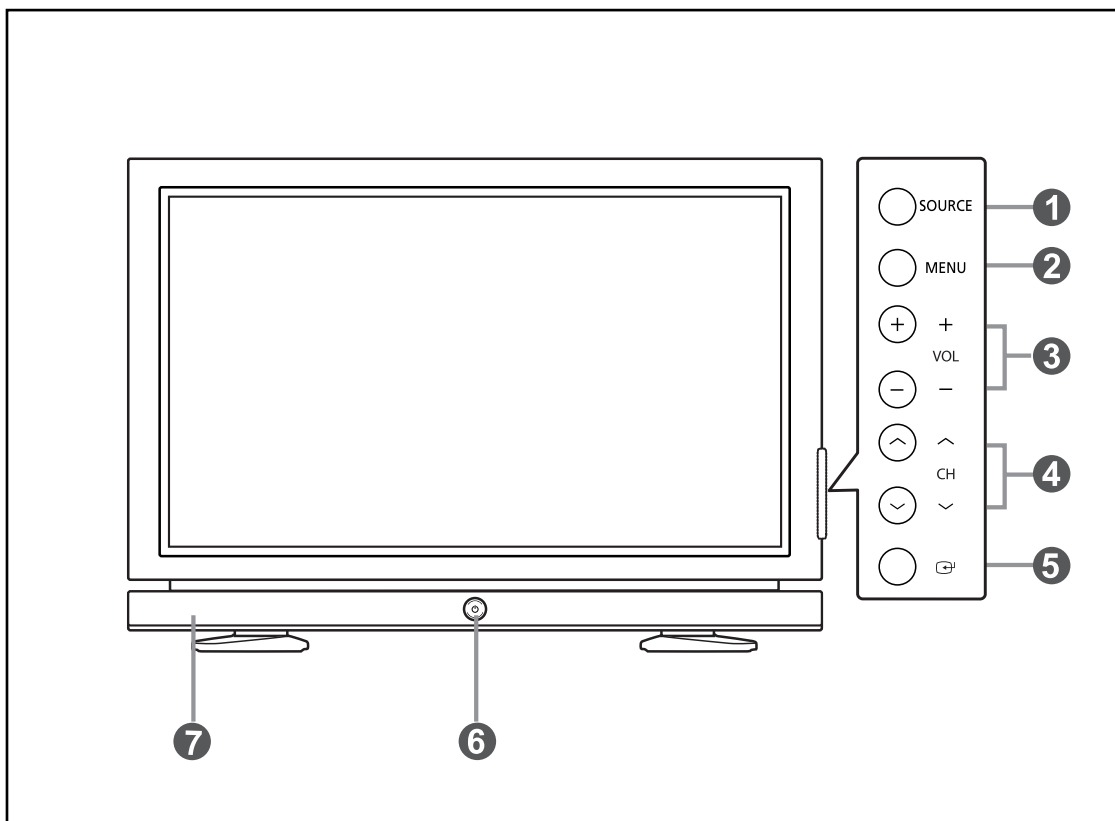

1 SOURCE

Pour passer d'une source d'entrée à une autre (TV, AV1, AV2, S-Vidéo1, S-Vidéo2, Composant 1, Composant 2, PC, HDMI1 ou HDMI2).

2 MENU

Pour afficher le menu des fonctions du téléviseur.

3 + VOL -

Appuyez sur cette touche pour augmenter ou diminuer le volume.

Dans le menu à l'écran, utiliser les touches + VOL - de la même manière que les touches ◀ ou ▶ de la télécommande.

4 ^ CH v

Pour changer le canal.

Dans le menu à l'écran, utiliser les touches ^ CH v de la même manière que les touches ▲ et ▼ de la télécommande.

5 (ENTER)

Pour confirmer une sélection.

6 POWER

Pour allumer et éteindre le téléviseur.

Voyant d'alimentation

Clignote et s'éteint lorsque le téléviseur est sous tension et s'allume en mode de mise en veille.

Capteur de télécommande

Diriger la télécommande vers ce capteur.

7 Haut-parleurs

Affichage du panneau de connexion

Prises du panneau arrière

Utiliser les prises du panneau arrière pour brancher des composants audiovisuels utilisés continuellement, par exemple un magnétoscope ou un lecteur DVD. Pour savoir comment brancher ces dispositifs, reportez-vous aux pages 9 à 14.

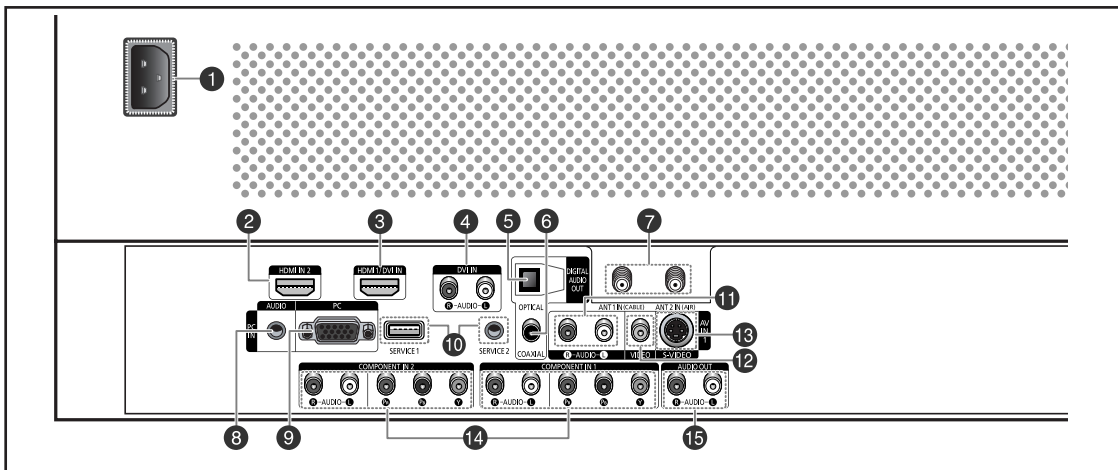

- 1 POWER IN**
Pour brancher le cordon d'alimentation.
- 2 HDMI IN 2**
Pour raccorder la prise HDMI d'un appareil avec sortie HDMI.
- 3 HDMI 1/DVI IN**
Pour raccorder la prise HDMI d'un appareil avec sortie HDMI.
Ces prises peuvent aussi être utilisées comme connexion DVI avec des entrées audio analogiques distinctes.
Un câble HDMI/DVI optionnel sera requis pour établir cette connexion.
Lorsque vous utilisez l'adaptateur HDMI/DVI optionnel, les entrées DVI audio analogiques de votre téléviseur vous permettent de recevoir les signaux audio gauche et droite de votre appareil DVI. (Non compatible avec les ordinateurs)
- 4 DVI IN (AUDIO-L/R)**
Pour raccorder la prise de sortie audio DVI d'un appareil externe.
- 5 OPTICAL DIGITAL AUDIO OUT**
À brancher à un appareil audio numérique.
- 6 COAXIAL DIGITAL AUDIO OUT**
À brancher à un appareil audio numérique.
- 7 ANT 1 IN (CABLE)/ANT 2 IN (AIR)**
Connecteur coaxial 75 Ω pour l'antenne et le réseau câblé.
- 8 PC AUDIO IN**
Pour connecter la sortie audio du PC.
- 9 PC IN**
Pour connecter la sortie vidéo du PC.
- 10 SERVICE 1/SERVICE 2**
Ces prises sont réservées aux réparations.
- 11 AUDIO-L/R (AV IN 1)**
Entrées audio pour appareils externes, comme un caméscope ou un magnétoscope.
- 12 VIDEO (AV IN 1)**
Entrée vidéo pour appareils externes, comme un caméscope ou un magnétoscope.
- 13 S-VIDEO (AV IN 1)**
Entrée vidéo pour appareils externes pourvus d'une sortie S-Vidéo, comme un caméscope ou un magnétoscope.
- 14 COMPONENT 1, 2**
Entrées de composants vidéo (Y/PB/PR) et audio (L-AUDIO-R).
- 15 AUDIO OUT (L/R)**
Sorties audio pour appareils externes.

Prises des panneaux latéraux

Les prises du panneau latéral gauche permettent de brancher un dispositif utilisé occasionnellement, par exemple un caméscope ou une console de jeu vidéo (Voir page 12).

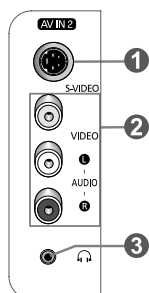

- 1 S-VIDEO IN 2**
Entrée S-Vidéo pour appareils externes pourvus d'une sortie S-Vidéo.
- 2 AV IN 2**
Entrées audio et vidéo pour appareils externes.
- 3 HEADPHONE**
Si vous voulez regarder une émission télévisée sans déranger les personnes se trouvant dans la même pièce que vous, vous pouvez brancher des écouteurs au téléviseur.

Télécommande

Vous pouvez utiliser la télécommande jusqu'à une distance d'environ 7 mètres (23 pieds) du téléviseur. Dirigez toujours la télécommande directement vers le téléviseur.

Vous pouvez également utiliser votre télécommande pour commander votre magnétoscope, votre décodeur, votre lecteur DVD ou votre récepteur.

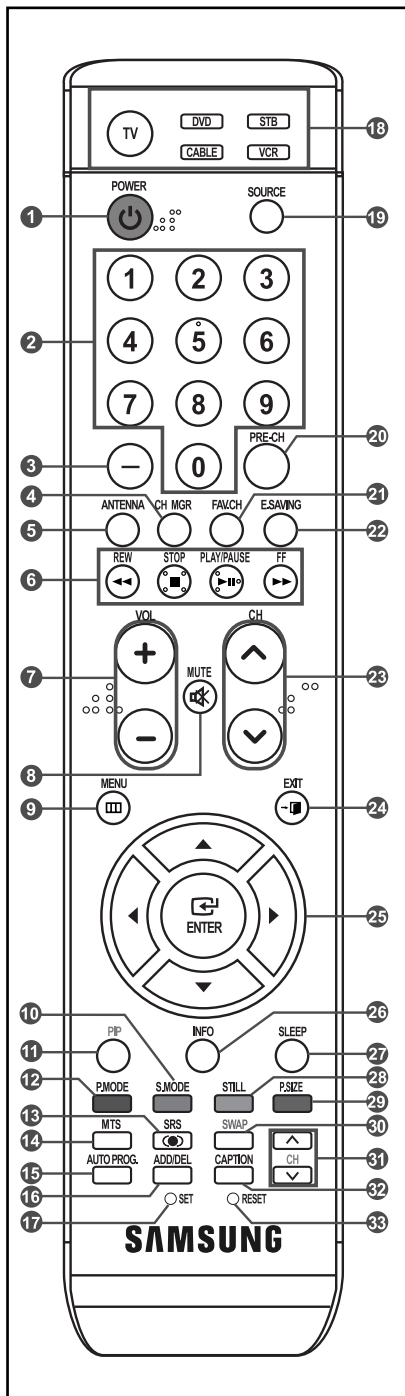

- 1 POWER**
Pour allumer et éteindre le téléviseur.
- 2 TOUCHES NUMÉRIQUES**
Pour changer le canal.
- 3 -**
Pour sélectionner des canaux supplémentaires (numériques et analogiques) diffusés par la même station. Par exemple, pour sélectionner le canal "54-3", appuyez sur "54", puis sur "-" et sur "3".
- 4 CH MGR**
Pour afficher la liste des canaux à l'écran.
- 5 ANTENNA**
Pour sélectionner "AIR" ou "CÂBLE".
- 6 Fonctions Magnétoscope/DVD**
- Rembobinage
- Arrêt
- Lecture/pause
- Avance rapide
- 7 + VOL -**
Pour augmenter ou diminuer le volume.
- 8 MUTE**
Permet de couper temporairement le son et de le rétablir.
- 9 MENU**
Displays the main on-screen menu.
- 10 S.MODE**
Appuyez sur cette touche pour activer le mode de son.
- 11 ISI**
Activation/désactivation de l'image sur image.
- 12 P.MODE**
Appuyez sur cette touche pour activer le mode d'image.
- 13 SRS**
Pour sélectionner le mode SRS TruSurround XT.
- 14 MTS**
Pour sélectionner le son stéré, mono ou SAP (Separate Audio Program).
- 15 AUTO PROG.**
Pour mémoriser automatiquement les canaux Air/Câble choisis.
- 16 ADD/DEL**
Pour mémoriser et supprimer les canaux.
- 17 SET**
Pour configurer la télécommande pour commander le téléviseur, magnétoscope, câblesélecteur, lecteur DVD ou le récepteur.
- 18 TV, DVD, STB, CABLE, VCR**
Pour commander le téléviseur, lecteur DVD, récepteur, câblesélecteur ou magnétoscope.
- 19 SOURCE**
Pour afficher toutes les sources vidéo disponibles.
- 20 PRE-CH**
Pour syntoniser le canal précédent.
- 21 FAV.CH**
Pour naviguer entre vos canaux favoris.
- 22 E.SAVING**
Pour régler la luminosité de l'écran afin d'économiser l'énergie.
- 23 ^ CH v**
Pour changer le canal.
- 24 EXIT**
Pour sortir du menu.
- 25 UP ▲ / DOWN ▼ / LEFT ◀ / RIGHT ▶ / ENTER**
Pour sélectionner des options de menu et modifier leur valeur.
- 26 INFO**
Pour afficher l'information à l'écran.
- 27 SLEEP**
Permet de régler d'avance une durée au terme de laquelle le téléviseur s'éteindra automatiquement.
- 28 STILL**
Cette touche permet d'immobiliser l'image.
Appuyez de nouveau sur cette touche pour reprendre la diffusion normale.
- 29 P.SIZE**
Appuyez sur cette touche pour changer le format de l'image.
- 30 SWAP**
Permet d'interchanger l'image principale et l'image secondaire.
- 31 CH**
Pour faire défiler les canaux disponibles. (Ces touches modifient uniquement le canal de l'image sur image.)
- 32 CAPTION**
Pour commander la fonction de sous-titrage.
- 33 RESET**
Lorsque la télécommande ne fonctionne pas, changez les piles et appuyez sur la touche RESET pendant 2 à 3 secondes avant de la réutiliser.

➤ Cette télécommande a été spécialement conçue pour les personnes ayant une déficience visuelle. Elle comporte des points en braille sur les touches Power, Chaîne et Volume.

Insertion des piles dans la télécommande

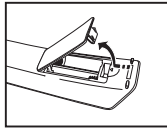

1. Soulevez vers le haut, le couvercle à l'arrière de la télécommande, comme indiqué dans la figure.
2. Insérez deux piles AAA.
 - Veillez à ce que les bornes + et – des piles correspondent à celles indiquées sur le schéma qui figure à l'intérieur du compartiment.

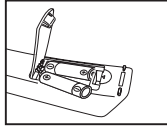

3. Remettez le couvercle.
 - Si vous ne prévoyez pas utiliser la télécommande pour une longue période, retirez les piles et rangez-les dans un endroit frais et sec. La télécommande a une portée d'environ 7 mètres, (et les piles assurent une autonomie d'environ un an en usage normal.)

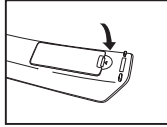

➢ **Si la télécommande ne fonctionne, vérifiez les points suivants :**

1. Est-ce que le téléviseur est sous tension?
2. Est-ce que les bornes plus et moins des piles sont inversées?
3. Est-ce que les piles sont vides?
4. Y a-t-il une interruption de courant ou est-ce que le cordon d'alimentation est débranché?
5. Y a-t-il une source lumineuse fluorescente ou une enseigne au néon à proximité?

Branchements

Branchement des antennes VHF et UHF

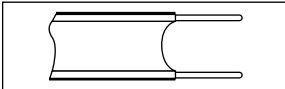

Si votre antenne est dotée de conducteurs semblables à ceux représentés ici, reportez-vous à la rubrique "Antenne 300Ω à deux conducteurs plats" ci-dessous.

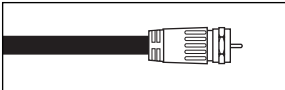

Si votre antenne est dotée d'un câble de connexion semblable à celui représenté ici, reportez-vous à la rubrique "Antenne 75Ω à connecteur rond".

Si votre téléviseur est équipé de deux antennes, reportez-vous à la rubrique "Antennes VHF et UHF séparées".

Antenne 300 Ω à deux conducteurs plats

Si vous utilisez une antenne conventionnelle (par exemple une antenne de toit ou des "oreilles de lapin") dotée de deux conducteurs plats de 300 Ω, procédez comme suit :

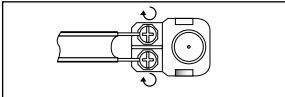

1. Installez les fils des deux conducteurs sous les vis de l'adaptateur de 300-75 Ω (non fourni). Serrez les vis à l'aide d'un tournevis.

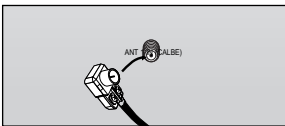

2. Branchez l'adaptateur dans la prise ANT 1 IN (CABLE) située à l'arrière du téléviseur.

Antenne 75 Ω à conducteur rond

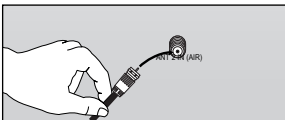

1. Branchez le câble de l'antenne dans la prise ANT 2 IN (AIR) située à l'arrière du téléviseur.

Antennes VHF et UHF séparées

Si vous utilisez deux antennes pour votre téléviseur (une antenne VHF et une antenne UHF), vous devez combiner les signaux de ces deux antennes avant de les raccorder au téléviseur. Pour cette opération, vous avez besoin d'un multiplexeur-adaptateur facultatif (en vente dans la plupart des boutiques d'électronique).

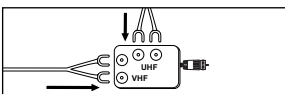

1. Raccordez les conducteurs des deux antennes au multiplexeur.

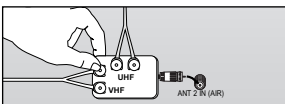

2. Branchez le multiplexeur dans la prise ANT 2 IN (AIR) située en bas du panneau arrière.

Branchement du câble

Pour connecter un service de câblodistribution, procédez comme suit :

Service de câblodistribution sans câblosélecteur

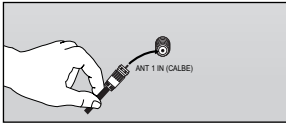

1. Branchez le câble dans la prise ANT 1 IN (CABLE) située à l'arrière du téléviseur.
 - Ce téléviseur étant configuré pour le câble, vous n'avez pas besoin de câblosélecteur pour recevoir les canaux de câblodistribution diffusés en clair.

Connexion d'un câblosélecteur qui désembrouille tous les canaux

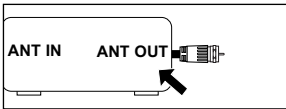

1. Repérez le câble qui est raccordé à la borne de sortie d'antenne de votre câblosélecteur.
 - Cette borne peut aussi porter l'inscription "ANT OUT", "HF OUT" ou simplement "OUT".

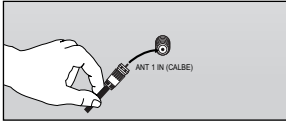

2. Branchez l'autre extrémité du câble à la borne ANT 1 IN (CABLE) à l'arrière du téléviseur.

Connexion d'un câblosélecteur qui désembrouille certains canaux

Si votre câblosélecteur désembrouille seulement certains canaux (par exemple les canaux spécialisés), procédez comme suit : Vous aurez besoin d'un répartiteur à deux voies, d'un commutateur RF (A/B) et de quatre câbles d'antenne. (En vente dans la plupart des boutiques d'électronique.)

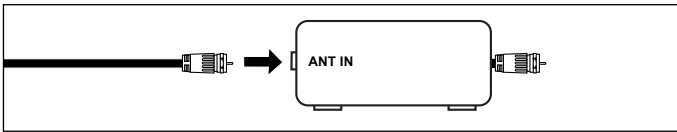

1. Repérez et débranchez le câble qui est raccordé à la borne d'entrée d'antenne de votre câblosélecteur.
 - Cette borne peut aussi porter l'inscription "ANT IN", "VHF IN" ou simplement "IN".

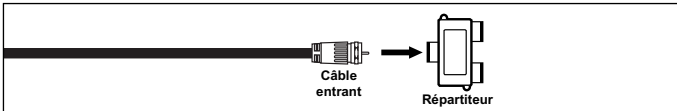

2. Reliez ce câble à un répartiteur à deux voies.

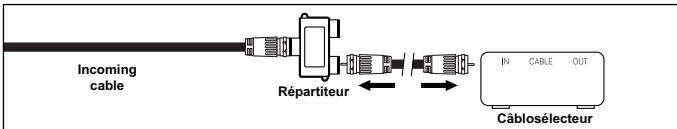

3. Reliez au moyen d'un câble d'antenne une borne de sortie du répartiteur et la borne d'entrée du câblosélecteur.

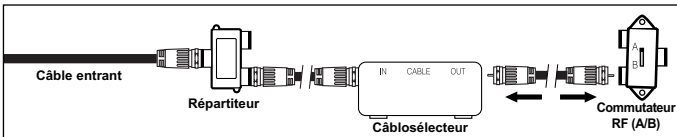

4. Reliez au moyen d'un câble d'antenne la borne de sortie d'antenne du câblosélecteur et la borne d'entrée B-IN du commutateur RF (A/B).

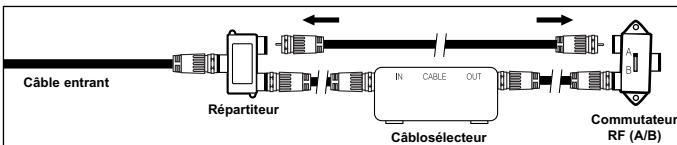

5. Reliez au moyen d'un autre câble l'autre borne de sortie du répartiteur et la borne d'entrée A-IN du commutateur RF (A/B).

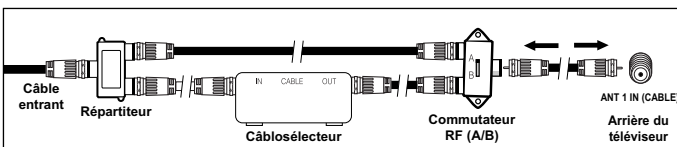

6. Reliez au moyen du dernier câble d'antenne la borne de sortie du commutateur RF (A/B) et la borne ANT 1 IN (CABLE) à l'arrière du téléviseur.

Une fois les branchements terminés, choisissez la position A du commutateur A/B pour les canaux standard. Choisissez la position B du commutateur A/B pour regarder les canaux brouillés. (Quand vous choisissez la position B du commutateur A/B, vous devez aussi syntoniser le canal du signal de sortie du câblodistributeur, habituellement le canal 3 ou 4.)

Branchement d'un magnétoscope

Ces instructions partent du principe que vous avez déjà branché votre téléviseur à une antenne ou à un système de câblodistribution (conformément aux instructions indiquées aux pages 9 et 10). Ignorez l'étape 1 si votre téléviseur n'est pas branché à une antenne ou un système de câblodistribution.

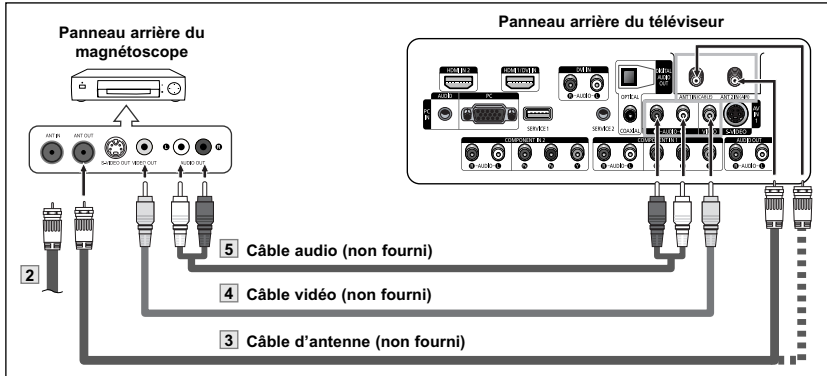
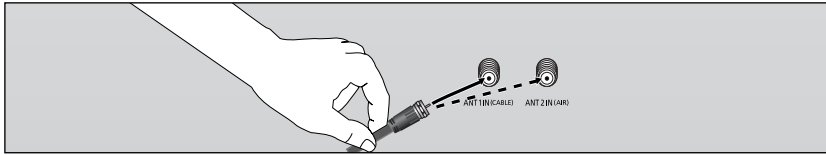

- Chaque appareil source externe possède une configuration de panneau arrière différente.
- Lorsque vous branchez un appareil externe, veillez à ce que les couleurs du câble et de la borne de connexion correspondent.

1. Débranchez le câble ou l'antenne à l'arrière du téléviseur.
2. Branchez le câble ou l'antenne à la borne ANT IN à l'arrière du magnétoscope.
3. Reliez au moyen d'un câble d'antenne la borne ANT OUT du magnétoscope et la borne ANT 1 IN (CABLE) ou ANT 2 IN (AIR) du téléviseur.
4. Reliez au moyen d'un câble vidéo la prise de sortie vidéo du magnétoscope et la prise AV IN 1 [VIDEO] du téléviseur.
5. Reliez au moyen de câbles audio les prises de sortie audio du magnétoscope et les prises AV IN 1 [R-AUDIO-L] du téléviseur.

➤ Si votre magnétoscope est un modèle "mono" (non stéréo), reliez les prises d'entrée audio droite et gauche du téléviseur au moyen d'un connecteur en Y (non fourni). Si votre magnétoscope fonctionne en stéréo, vous devez brancher deux câbles distincts.

Connexion d'un magnétoscope S-VHS

Votre téléviseur Samsung peut être branché à un signal S-Vidéo à partir d'un magnétoscope S-VHS. Un magnétoscope S-VHS fournit une meilleure qualité d'image que les modèles standard.

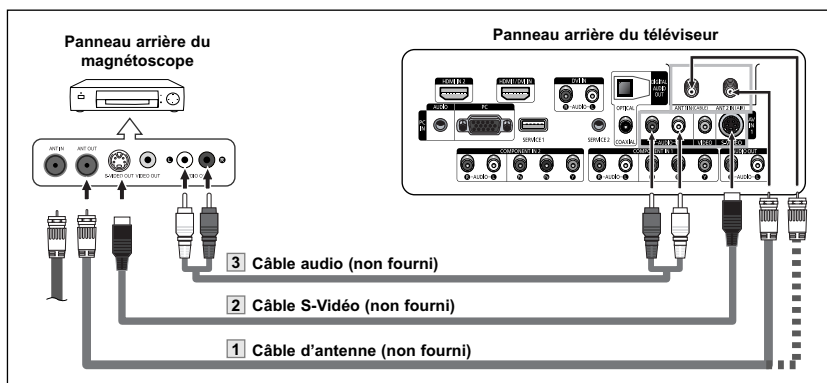

Un câble S-Vidéo est habituellement fourni avec un magnétoscope S-VHS. (Sinon, obtenez les câbles requis dans une boutique d'électronique.)

- Chaque appareil source externe possède une configuration de panneau arrière différente.
- Lorsque vous branchez un appareil externe, veillez à ce que les couleurs du câble et de la borne de connexion correspondent.
- L'image de certains jeux peut présenter une coupure lorsque le téléviseur est branché à une console de jeu.

1. Suivez les étapes 1 à 3 de la section précédente pour brancher l'antenne ou le câble au magnétoscope et au téléviseur.
2. Reliez au moyen d'un câble S-Vidéo la prise de sortie vidéo du magnétoscope et la prise AV IN 1 [S-VIDEO] du téléviseur.
3. Reliez au moyen de câbles audio les prises de sortie audio du magnétoscope et les prises AV IN 1 [R-AUDIO-L] du téléviseur.

Branchement d'un caméscope

Les prises du panneau latéral du téléviseur simplifient le branchement d'un caméscope. Vous pouvez ainsi regarder directement les cassettes du caméscope, sans passer par un magnétoscope.

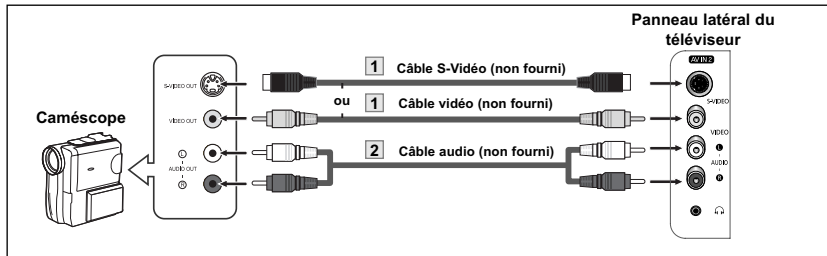

- Chaque appareil source externe possède une configuration de panneau arrière différente.
- Lorsque vous branchez un appareil externe, veillez à ce que les couleurs du câble et de la borne de connexion correspondent.

1. Reliez, au moyen d'un câble vidéo (ou câble S-Vidéo), la prise d'entrée AV IN 2 [VIDEO] (ou S-VIDEO) du téléviseur et la prise de sortie VIDEO OUT du caméscope.
2. Reliez au moyen de câbles audio les prises d'entrée AV IN 2 [R-AUDIO-L] (ou S-VIDEO) du téléviseur et les prises de sortie AUDIO OUT du caméscope.

Connexion d'un lecteur DVD/récepteur

Les prises du panneau arrière du téléviseur simplifient le branchement d'un lecteur DVD ou d'un récepteur.

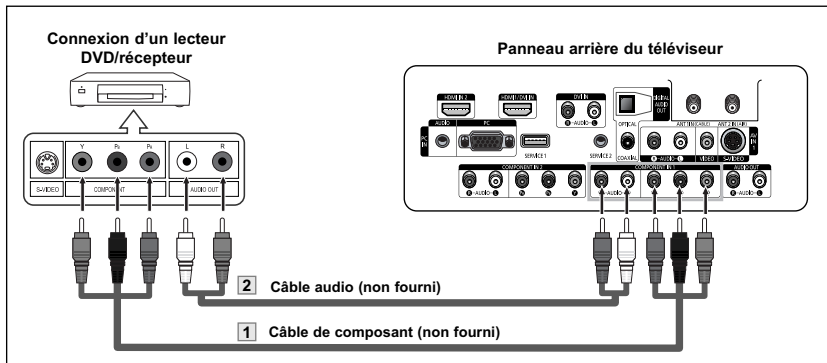

- La prise Composant vidéo sépare les données vidéo en Y (luminance (luminosité)), Pb (Bleu) et Pr (rouge) pour une meilleure qualité vidéo. Assurez-vous que les connexions audio et vidéo correspondent. Par exemple, si vous branchez le câble vidéo à la prise COMPONENT IN, branchez également le câble audio à la prise COMPONENT IN.
- Chaque appareil source externe possède une configuration de panneau arrière différente.
- Lorsque vous branchez un appareil externe, veillez à ce que les couleurs du câble et de la borne de connexion correspondent.

1. Branchez un câble de composant entre les prises COMPONENT IN 1 [Y, P_R, P_B] (ou COMPONENT IN 2 [Y, P_R, P_B]) du téléviseur et les prises COMPONENT [Y, P_B, P_R] du lecteur DVD ou du récepteur.
2. Branchez les câbles audio entre les prises COMPONENT IN 1 [R-AUDIO-L] (ou COMPONENT IN 2 [R-AUDIO-L]) du téléviseur et les prises AUDIO OUT du lecteur DVD ou du récepteur.

Connexion d'un lecteur DVD/récepteur à la prise DVI

Cette connexion est possible uniquement si l'appareil externe est pourvu d'une prise de sortie DVI.

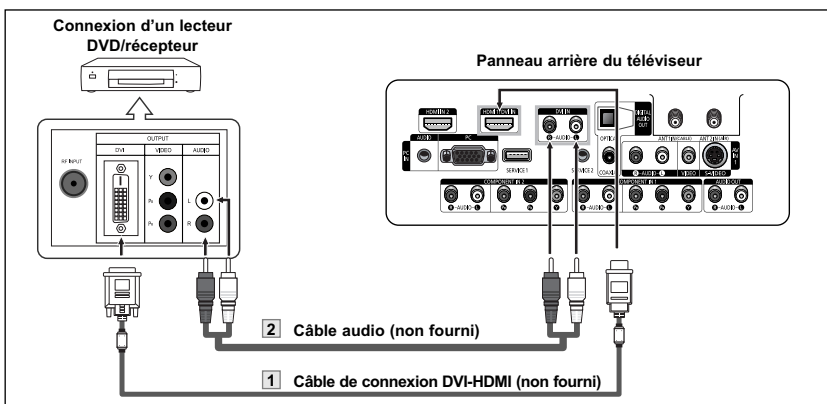

- Chaque appareil source externe possède une configuration de panneau arrière différente.
- Lorsque vous branchez un appareil externe, veillez à ce que les couleurs du câble et de la borne de connexion correspondent.

1. Branchez un câble de connexion DVI-HDMI ou un adaptateur DVI-HDMI entre la prise HDMI 1/DVI IN du téléviseur et la prise DVI du lecteur DVD ou du récepteur.
2. Branchez les câbles audio entre la prise d'entrée DVI IN [R-AUDIO-L] du téléviseur et la prise de sortie AUDIO OUT du lecteur DVD ou du récepteur.

Connexion d'un lecteur DVD/récepteur à la prise HDMI

Cette connexion est possible uniquement si l'appareil externe est pourvu d'une prise de sortie HDMI.

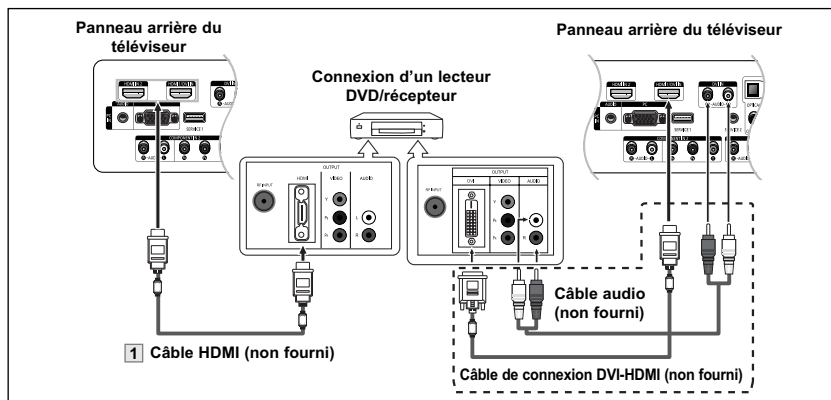

1. Branchez un câble HDMI entre la prise d'entrée [HDMI1/DVI IN] ou [HDMI IN 2] du téléviseur et la prise de sortie HDMI OUT du lecteur DVD ou du récepteur ou branchez un câble de DVI à HDMI ou un adaptateur DVI-HDMI entre la prise d'entrée [HDMI1/DVI IN] du téléviseur et la prise DVI du lecteur DVD ou du récepteur.

Si vous effectuez une connexion par le biais de la prise HDMI/DVI, vous devez également brancher des câbles audio.

Branchez les câbles audio entre les prises d'entrée DVI IN [L-AUDIO-R] du téléviseur et les prises de sortie AUDIO OUT du lecteur DVD ou du récepteur.

Qu'est-ce que l'élément HDMI?

- C'est une interface multimédia à haute définition, de la prochaine génération, qui permet la transmission de signaux numériques audio et vidéo en utilisant un seul et unique câble sans compression.
- "Interface multimédia" est une désignation plus précise parce qu'elle prend en compte plusieurs canaux de signaux numériques audio (canaux 5.1).

La différence entre les interfaces HDMI et DVI réside dans le fait que l'élément HDMI est de plus petites dimensions, comprend un composant de codage HDCP (Protection contre la copie numérique à large bande passante) et prend en charge les signaux numériques audio à canaux multiples.

- Chaque appareil source externe possède une configuration de panneau arrière différente.
- Lorsque vous branchez un appareil externe, veillez à ce que les couleurs du câble et de la borne de connexion correspondent.
- Lorsque la connexion est réalisée au moyen de la prise HDMI, il n'est pas nécessaire de brancher des câbles audio. Les câbles audio ne sont nécessaires que dans le cas d'un branchement au moyen de la prise HDMI/DVI.

Branchement d'un système audio numérique

Les prises du panneau arrière de votre téléviseur permettent de brancher facilement un système audio numérique.

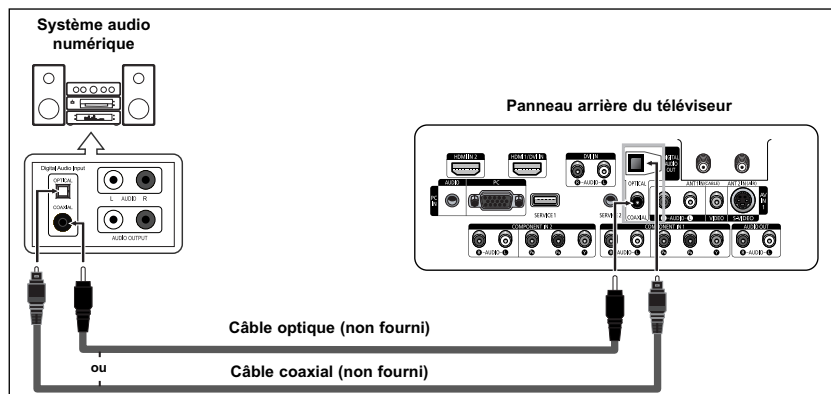

1. Branchez un câble optique ou coaxial entre les prises DIGITAL AUDIO OUT (OPTICAL ou COAXIAL) (Sortie audio numérique/Optique ou coaxiale) du téléviseur et les prises d'entrée numérique du système audio numérique.

Lorsqu'un système audio numérique est branché à la borne optique ou coaxiale "DIGITAL AUDIO OUT (OPTICAL ou COAXIAL)" : Baissez la sortie (volume) du téléviseur puis réglez le volume à l'aide de la commande de volume du système.

Que signifie "OPTIQUE"?

- Un dispositif convertit le signal électrique en un signal lumineux optique et le transmet par un câble en fibres de verre. Un système qui transmet des signaux audio numériques sous forme d'onde lumineuse, le format S/PDIF, par le biais d'un conducteur en verre.

Que signifie "COAXIAL"?

- Le signal audio numérique est reçu par un câble coaxial en cuivre.
- La diffusion audio en 5.1 est possible lorsque le téléviseur est raccordé à un appareil externe doté de cette fonction audio.
- Chaque appareil source externe possède une configuration de panneau arrière différente.

Branchement d'un amplificateur ou d'un système de cinéma maison à DVD

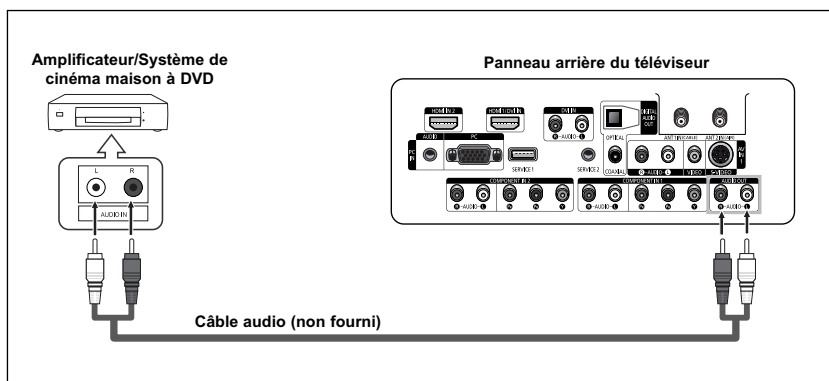

- Chaque appareil source externe possède une configuration de panneau arrière différente.
- Lorsque vous branchez un appareil externe, veillez à ce que les couleurs du câble et de la borne de connexion correspondent.

1. Branchez les câbles audio entre la prise de sortie AUDIO OUT [R-AUDIO-L] du téléviseur et la prise d'entrée AUDIO IN [R-AUDIO-L] de l'amplificateur ou du système de cinéma maison à DVD.

Lorsqu'un amplificateur audio est connecté aux bornes "AUDIO OUT [R-AUDIO-L]" :
 terminals: Baissez la sortie (volume) du téléviseur puis réglez le volume à l'aide de la commande de volume de l'amplificateur.

Branchement d'un ordinateur personnel

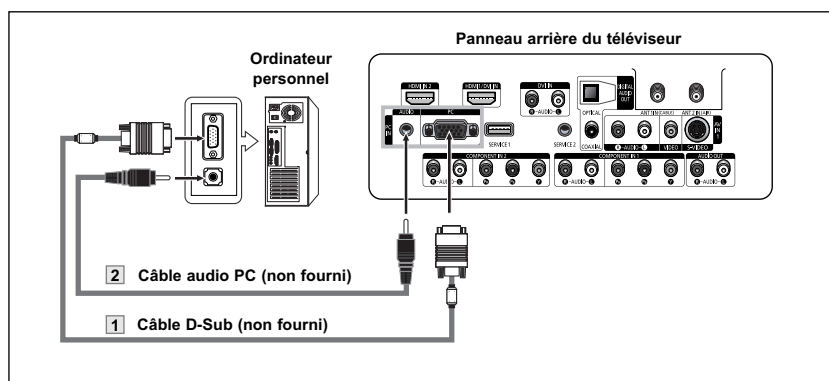

- Chaque appareil source externe possède une configuration de panneau arrière différente.
- Lorsque vous branchez un appareil externe, veillez à ce que les couleurs du câble et de la borne de connexion correspondent.
- **Les prises HDMI/DVI ne sont pas compatibles pour le branchement d'un ordinateur.**

1. Branchez un câble D-Sub entre la prise d'entrée PC IN [PC] du téléviseur et la prise de sortie PC de l'ordinateur.
2. Branchez un câble audio PC entre la prise d'entrée PC IN [AUDIO] du téléviseur et la prise de sortie audio de la carte son de l'ordinateur.

	Haut-parleurs internes			Sortie audio (optique, coaxial, sortie G/D)		
	Téléviseur	Audio-Vidéo, S-Vidéo	Composant, PC, HDMI	Téléviseur	Audio-Vidéo, S-Vidéo	Composant, PC, HDMI
Sourdine interne Arrêt	Sortie haut-parleur	Sortie haut-parleur	Sortie haut-parleur	Sortie son	Sortie son	Sortie son
Sourdine interne Marche	Sourdine	Sourdine	Sourdine	Sortie son	Sortie son	Sortie son
Aucun signal vidéo	Sourdine	Sourdine	Sourdine	Sourdine	Sourdine	Sourdine

Lorsque l'option "Sourdine interne" est activée, les paramètres du menu Son ne peuvent être configurés, à l'exception de "Options multi-pistes".

Fonctionnement

Mise en fonction/hors fonction du téléviseur



Appuyez sur la touche **POWER** de la télécommande.
Vous pouvez aussi utiliser la touche **POWER** du téléviseur.

Fonction Prêt-à-l'emploi

Au moment de la première mise en marche du téléviseur, deux paramètres individuels de base sont proposés automatiquement à la configuration :

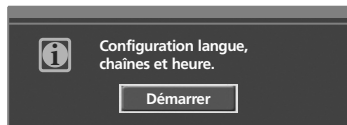

1. Appuyez sur la touche **POWER** de la télécommande.
Le message "Configuration langue, chaînes et heure." s'affiche.
Appuyez sur la touche **ENTER**; le menu "Sélectionner la langue d'affichage" s'affiche automatiquement.



2. Appuyez sur la touche **ENTER** pour indiquer la langue de votre choix.
Appuyez sur la touche **▲** ou **▼** pour sélectionner la langue, puis appuyez sur la touche **ENTER**.
Le menu "Choisir les antennes à mettre en mémoire." s'affiche automatiquement.



3. Appuyez sur les touches **▲** ou **▼** pour mémoriser les canaux de la connexion sélectionnée.
Appuyez sur le bouton **ENTER** pour sélectionner "Démarrer".
 - Si l'antenne est branchée sur la prise ANT 2 IN (AIR), sélectionnez "Air" et si elle est branchée sur la prise ANT 1 IN (CÂBLE), sélectionnez "Câble".
 - Si les prises ANT 2 IN (AIR) et ANT 1 IN (CÂBLE) sont toutes deux utilisées, sélectionnez "Air + Câble".
 - En mode Câble, vous pouvez sélectionner la source de signal appropriée (STD, HRC et IRC) en appuyant sur la touche **▲** ou **▼** puis appuyez sur la touche **ENTER**.
Pour connaître le système utilisé dans votre région, communiquez avec votre câblodistributeur.



Suite...

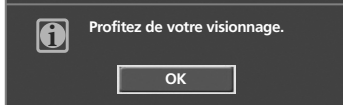
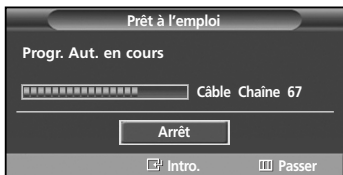

Réglage automatique de l'horloge

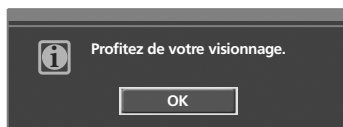
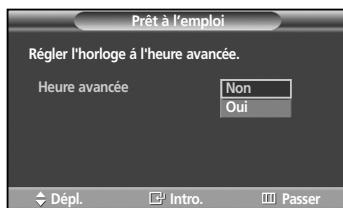

4. La mémorisation des canaux disponibles commence. Lorsque la mémorisation est terminée, le menu Programme auto (Auto program) s'affiche de nouveau. Appuyez sur la touche **ENTER** lorsque la mémorisation des canaux est terminée. Le menu "Mode horloge" s'affiche automatiquement.

➤ Pour arrêter la recherche avant la fin, appuyez sur la touche **ENTER** en activant la fonction arrêt.

5. Appuyez sur la touche **ENTER**. Appuyez sur la touche ▲ ou ▼ pour sélectionner "Manuel" pour régler manuellement l'heure, puis appuyez sur la touche **ENTER**. "Régler l'heure et la date courantes" s'affiche.
 - Si vous sélectionnez "Auto", le menu "Régler l'horloge à l'heure avancée." s'affiche; passez à l'étape 8.

6. Appuyez sur la touche ◀ ou ▶ pour naviguer entre les paramètres "Mois", "Jour", "Année", "Heure", "Minute" et "am/pm". Définissez la date et l'heure souhaitées en utilisant la touche ▲ ou ▼, puis appuyez sur la touche **MENU**.
 - Vous pouvez régler le mois, le jour, l'année, l'heure et les minutes directement en utilisant les touches numériques de la télécommande.

7. Le message "Profitez de votre visionnage." s'affiche. Lorsque vous avez terminé, appuyez sur la touche **ENTER**.
 - Même si l'on n'appuie pas sur la touche **ENTER**, le message s'efface automatiquement au bout de quelques secondes.

8. Appuyez sur la touche **ENTER**. Appuyez sur la touche ▲ ou ▼ pour sélectionner "Non" ou "Oui", puis appuyez sur la touche **ENTER**. "Choisissez le fuseau horaire où vous vous trouvez." s'affiche automatiquement.

9. Appuyez sur la touche ▲ ou ▼ pour sélectionner le fuseau horaire de votre région (et pour déplacer la sélection vers la zone appropriée sur la carte du Canada). Appuyez sur la touche **ENTER**. Dans le cas contraire, reportez-vous à la page 44 pour savoir comment régler l'horloge.

10. Le message "Profitez de votre visionnage." s'affiche. Lorsque vous avez terminé, appuyez sur la touche **ENTER**.
 - Même si l'on n'appuie pas sur la touche **ENTER**, le message s'efface automatiquement au bout de quelques secondes.

Si vous souhaitez réinitialiser ce paramètre...

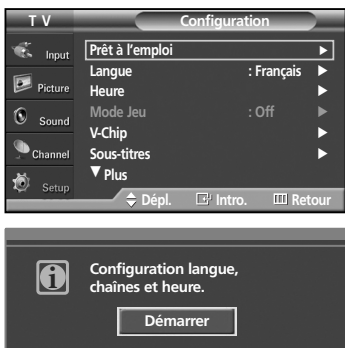

1. Appuyez sur la touche **MENU**.
Appuyez sur la touche ▲ ou ▼ pour sélectionner "Configuration", puis appuyez sur la touche **ENTER**.
 2. Appuyez sur la touche **ENTER** pour sélectionner "Prêt à l'emploi".
Pour en savoir plus sur la configuration des options, reportez-vous aux pages 15 et 16.
- La fonction Prêt-à-l'emploi est accessible uniquement en mode TV.

Changement de canaux

Utilisation des touches des canaux

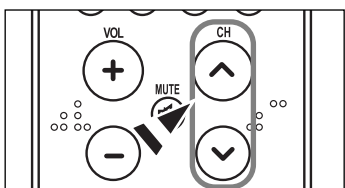

1. Appuyez sur la touche **CH** ▲ ou **CH** ▼ pour changer de canal.
 - Lorsque vous appuyez sur la touche **CH** ▲ ou **CH** ▼, le téléviseur change de canal en séquence.
Vous voyez défiler tous les canaux mémorisés par le téléviseur. Le téléviseur doit avoir mémorisé au moins trois canaux. Vous ne voyez pas les canaux qui n'ont pas été mémorisés ou qui ont été supprimés de la mémoire. Reportez-vous à la page 19 pour la mémorisation des canaux.

Utilisation des touches numériques

Les touches numériques permettent d'accéder directement à n'importe quel canal.

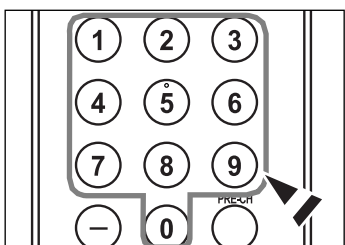

1. À l'aide des touches numériques, entrez le numéro du canal à syntoniser.
Par exemple, pour syntoniser le canal 27, appuyez sur 2, puis sur 7.
Le téléviseur change de canal quand vous appuyez sur le second chiffre.

Utilisation de la touche " - "

La touche " - " est utilisée pour sélectionner les stations qui diffusent en signaux numériques et analogiques.

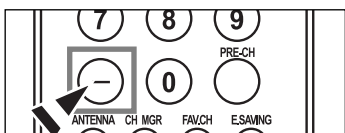

1. Par exemple, pour sélectionner le canal 7-1 (numérique), appuyez sur "7", puis sur "-" et sur "1".
Par exemple, pour sélectionner le canal 7-2 (analogique), appuyez sur "7", puis sur "-" et sur "2".
 - HD indique que le téléviseur reçoit un signal numérique haute définition.
 - SD indique que le téléviseur reçoit un signal à définition standard.
 - Pour changer rapidement de canal, appuyez sur les touches numériques et ensuite sur **ENTER**.

Touche PRE-CH pour syntoniser le canal précédent

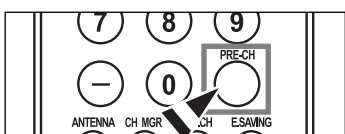

1. Appuyez sur la touche **PRE-CH**.
Le téléviseur passe automatiquement au dernier canal syntonisé.
 - Pour alterner rapidement entre deux canaux dont les positions sont éloignées, syntonisez l'un des deux canaux, puis utilisez les touches numériques pour syntoniser l'autre canal. Il suffit ensuite d'appuyer sur la touche **PRE-CH** pour passer de l'un à l'autre.

Réglage du volume

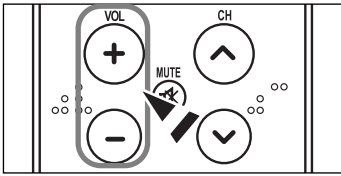

1. Appuyez sur **VOL +** pour augmenter le volume et sur **VOL-** pour le réduire.

Utilisation de la touche de sourdine (Mute)

Vous pouvez à tout moment couper le son en appuyant sur la touche **MUTE**.



1. Appuyez sur **MUTE** pour couper le son.
Le mot "**Mute**" s'affiche dans l'angle inférieur gauche de l'écran.
2. Pour rétablir le son, appuyez de nouveau sur **MUTE**, ou appuyez sur **VOL +** ou **VOL -**.

Affichage des paramètres

L'écran des paramètres indique le canal activé et l'état de certains réglages audiovisuels.

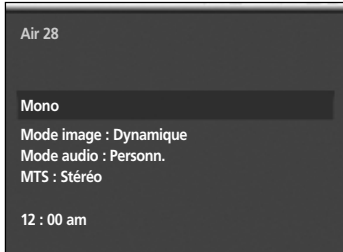

1. Appuyez sur la touche **INFO** de la télécommande.

S'affichent alors le canal, le type de configuration sonore et l'état de certains paramètres du son et de l'image.

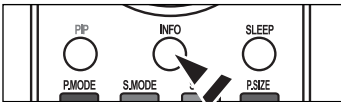

2. Appuyez de nouveau sur la touche **INFO** ou attendez environ 10 secondes et l'affichage disparaîtra automatiquement.

Affichage des menus



1. Alors que le téléviseur est allumé, appuyez sur la touche **MENU** de la télécommande.
Le menu principal apparaît. Les cinq icônes de gauche représentent les fonctions : Entrée, Image, Son, Canal et Configuration.
2. Appuyez sur la touche **▲** ou **▼** pour sélectionner une des cinq icônes. Puis appuyez sur la touche **ENTER** pour accéder au sous-menu de l'option.
3. Appuyez sur la touche **EXIT** pour quitter le menu.



- Les menus disparaissent après quelques secondes.

Mémorisation des canaux

Le téléviseur peut mémoriser tous les canaux captés par l'antenne ou câblodiffusés.

Une fois les canaux mémorisés, les touches **CH** \wedge ou **CH** \vee permettent de les parcourir successivement, ce qui vous évite de syntoniser chaque canal manuellement avec les touches numériques. La mémorisation des canaux s'effectue en trois étapes : sélection de la source de diffusion, mémorisation automatique des canaux et ajout ou suppression manuelle de canaux.

Sélection de la source de diffusion

Pour que votre téléviseur puisse mémoriser les canaux disponibles, vous devez préciser la source de diffusion utilisée (air ou câble).





1. Appuyez sur la touche **MENU**. Appuyez sur la touche \blacktriangle ou \blacktriangledown pour sélectionner "Canal", puis appuyez sur la touche **ENTER**.
2. Appuyez sur la touche **ENTER** pour sélectionner "Antenne". Appuyez sur la touche \blacktriangle ou \blacktriangledown pour sélectionner "Air" ou "Câble", puis appuyez sur la touche **ENTER**.
Appuyez sur la touche **EXIT** pour quitter le menu.

Mémorisation des canaux (méthode automatique)

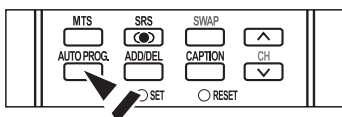

1. Appuyez sur la touche **MENU**. Appuyez sur la touche \blacktriangle ou \blacktriangledown pour sélectionner "Canal", puis appuyez sur la touche **ENTER**.
2. Appuyez sur la touche \blacktriangle ou \blacktriangledown pour sélectionner "Prog. auto", puis appuyez sur la touche **ENTER**.
3. Appuyez sur la touche \blacktriangle ou \blacktriangledown pour sélectionner la connexion d'antenne, puis appuyez sur la touche **ENTER**.
 - Air: signal d'antenne de type "Air".
 - Câble: signal d'antenne de type "Câble".
 - Air+Câble: signaux d'antenne de type "Air" et "Câble".
 - Si l'antenne est branchée sur la prise ANT 1 IN (CÂBLE), sélectionnez "Câble" et si elle est branchée sur la prise ANT 2 IN (AIR), sélectionnez "Air".
 - Si les prises ANT 1 IN et ANT 2 IN sont toutes deux utilisées, sélectionnez "Air + Câble".
 - Si vous choisissez "Air", passez à l'étape 5.
4. Sélectionnez la source de signal appropriée (STD, HRC et IRC) en appuyant sur la touche \blacktriangle ou \blacktriangledown , puis appuyez sur la touche **ENTER**.
 - STD, HRC et IRC désignent différents systèmes de télévision par câble. Pour connaître le système utilisé dans votre région, communiquez avec votre câblodistributeur.
 - La sélection de la source de diffusion est maintenant terminée.
5. Le téléviseur commence alors à mémoriser tous les canaux disponibles. Appuyez sur la touche **ENTER** à n'importe quel moment pour interrompre la mémorisation des canaux. Appuyez sur la touche **EXIT** pour quitter le menu.
 - Le téléviseur doit être branché à l'antenne pour pouvoir recevoir les signaux numériques. Même si un canal particulier est supprimé de la mémoire, vous pourrez toujours le syntoniser directement en utilisant les touches numériques de la télécommande.
 - • Tous les canaux de télévision numérique et analogique sont automatiquement mémorisés.
 - Il faut environ 3 à 10 minutes pour mémoriser les canaux.



-  Vous pouvez également appuyer sur la touche **AUTO PROG.** de la télécommande pour afficher la programmation automatique.

Programmation de la télécommande

Une fois programmée correctement, la télécommande peut fonctionner selon cinq modes distincts, soit téléviseur, magnétoscope, câblosélecteur, lecteur DVD ou récepteur.

Appuyez sur la touche de la télécommande correspondant à l'appareil voulu pour passer d'un mode à l'autre et commander les fonctions de l'appareil.

➤ Il se peut que la télécommande ne soit pas compatible avec tous les modèles de lecteurs DVD, magnétoscopes, câblosélecteurs et récepteurs.

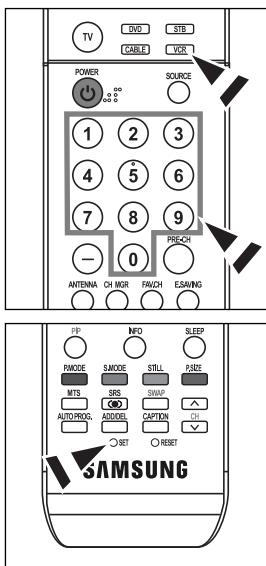

Configuration de la télécommande pour faire fonctionner votre magnétoscope

1. Éteignez votre magnétoscope.
2. Appuyez sur la touche **VCR** de la télécommande du téléviseur.
3. Appuyez sur la touche **SET** de la télécommande du téléviseur.
4. Appuyez sur les touches numériques de votre télécommande qui correspondent aux trois chiffres du code du magnétoscope dont les marques sont répertoriées à la page 22 du présent guide. Veillez à entrer tous les chiffres du code, même si le premier chiffre est "0". (Si plusieurs codes sont indiqués, essayez d'abord le premier.)
5. Appuyez sur la touche **POWER** de la télécommande. Votre magnétoscope devrait s'allumer si vous avez bien configuré votre télécommande.

Si votre magnétoscope ne s'allume pas une fois la configuration effectuée, répétez les étapes 2, 3 et 4, mais essayez un autre code parmi ceux correspondant à la marque de votre magnétoscope. Si aucun autre code n'est répertorié, essayez tous les codes de magnétoscope, de 000 à 080.

Remarque sur l'utilisation des modes de la télécommande : Magnétoscope

Lorsque la télécommande est en mode "VCR", les touches de volume commandent toujours le volume du téléviseur.

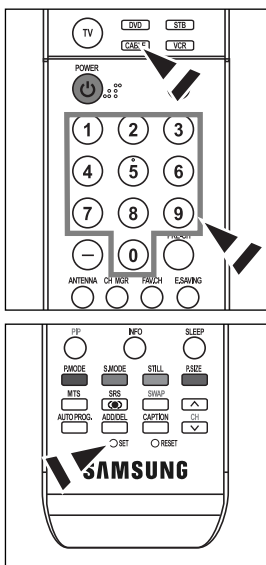

Configuration de la télécommande pour faire fonctionner votre câblosélecteur

1. Éteignez le câblosélecteur.
2. Appuyez sur la touche **CABLE** de la télécommande du téléviseur.
3. Appuyez sur la touche **SET** de la télécommande du téléviseur.
4. Appuyez sur les touches numériques de votre télécommande qui correspondent aux trois chiffres du code du câblosélecteur dont les marques sont répertoriées à la page 23 du présent guide. Veillez à entrer tous les chiffres du code, même si le premier chiffre est "0". (Si plusieurs codes sont indiqués, essayez d'abord le premier.)
5. Appuyez sur la touche **POWER** de la télécommande. Votre câblosélecteur devrait s'allumer si vous avez bien configuré votre télécommande.

Si votre câblosélecteur ne s'allume pas une fois la configuration effectuée, répétez les étapes 2, 3 et 4, mais essayez un autre code parmi ceux correspondant à la marque de votre câblosélecteur. Si aucun autre code n'est répertorié, essayez tous les codes, de 000 à 046.

Remarque sur l'utilisation des modes de la télécommande: Câblosélecteur

Lorsque la télécommande est en mode "Câble", les touches de volume commandent toujours le volume du téléviseur.

Suite...

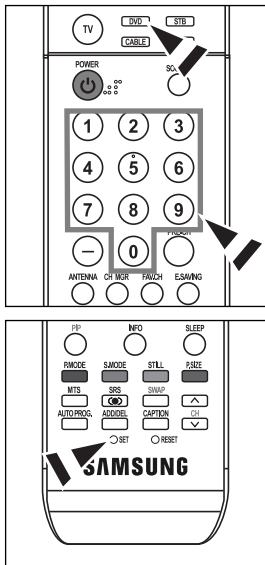

Configuration de la télécommande pour faire fonctionner votre lecteur DVD

1. Éteignez votre lecteur DVD.
 2. Appuyez sur la touche **DVD** de la télécommande du téléviseur.
 3. Appuyez sur la touche **SET** de la télécommande du téléviseur.
 4. Appuyez sur les touches numériques de votre télécommande qui correspondent aux trois chiffres du code du lecteur DVD dont les marques sont répertoriées aux pages 24 du présent guide. Veillez à entrer tous les chiffres du code, même si le premier chiffre est "0". (Si plusieurs codes sont indiqués, essayez d'abord le premier.)
 5. Appuyez sur la touche **POWER** de la télécommande.
- Votre lecteur DVD devrait s'allumer si vous avez bien configuré votre télécommande.

Si votre lecteur DVD ne s'allume pas une fois la configuration effectuée, répétez les étapes 2, 3 et 4, mais essayez un autre code parmi ceux correspondant à la marque de votre lecteur DVD. Si aucun autre code n'est répertorié, essayez tous les codes, de 000 à 141.

Remarque sur l'utilisation des modes de la télécommande : DVD

Lorsque la télécommande est en mode "DVD", les touches de volume commandent toujours le volume du téléviseur.

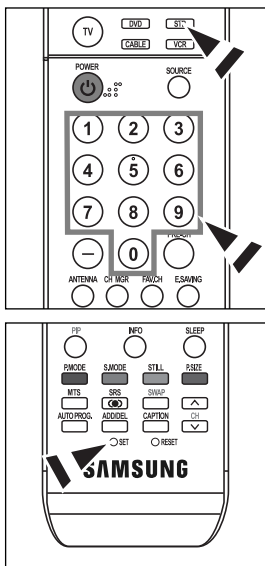

Configuration de la télécommande pour faire fonctionner votre récepteur

1. Éteignez votre récepteur.
 2. Appuyez sur la touche **STB** de la télécommande du téléviseur.
 3. Appuyez sur la touche **SET** de la télécommande du téléviseur.
 4. Appuyez sur les touches numériques de votre télécommande qui correspondent aux trois chiffres du code du récepteur dont les marques sont répertoriées à la page 23 du présent guide. Veillez à entrer tous les chiffres du code, même si le premier chiffre est "0". (Si plusieurs codes sont indiqués, essayez d'abord le premier.)
 5. Appuyez sur la touche **POWER** de la télécommande.
- Votre récepteur devrait s'allumer si vous avez bien configuré votre télécommande.

Si votre récepteur ne s'allume pas une fois la configuration effectuée, répétez les étapes 2, 3 et 4, mais essayez un autre code parmi ceux correspondant à la marque de votre récepteur. Si aucun autre code n'est répertorié, essayez tous les codes, de 000 à 074.

Remarque sur l'utilisation des modes de la télécommande : STB

Lorsque la télécommande est en mode "STB", les touches de volume commandent toujours le volume du téléviseur.

Suite...

Codes de programmation de la télécommande

Magnétoscope

Marque	Code
SAMSUNG	000 001 002 003 004 005 077 078 079
ADMIRAL	020
AIWA	025
AKAI	004 027 032
AUDIO DYNAMICS	007 026
BELL&HOWELL	018
BROKSONIC	022
CANDLE	002 003 006 008 015 055
CANON	021 056
CITIZEN	002 003 006 008 015 055
COLORTYME	007
CRAIG	002 024
CURTIS MATHES	002 007 008 017 021 025 056 064 066
DAEWOO	003 010 011 012 013 014 015 016
DB	007 026
DIMENSIA	017
DYNATECH	025
ELECTROHOME	034
EMERSON	001 003 006 021 022 025 030 032 034 040 047 050 052 060 063 065 066 067 069 073
FISHER	018 024 028 029 048 051 061
FUNAI	025
GENERAL ELECTRIC	002 005 017 021 056
GO VIDEO	002
LG(Goldstar)	006 007 008 009 010
HARMAN KARDON	007
HITACHI	019 025 041 042 074
INSTANT REPLAY	021
JC PENNEY	002 007 018 019 021 026 037 041 054 056
JCL	007 008 018 021 026 037
KENWOOD	007 008 018 026 037
KLH	070
LLOYD	025
LOGIK	038
LXI	025
JVC	081 082 083
MAGNAVOX	021 056 059
MARANTZ	007 008 018 021 026 037 062
MARTA	006
KONIA	036
ORION	073 074 075 076
MEI	021
MEMOREX	006 021 024 025
MGA	034
MIDLAND	005
MINOLTA	019 041 075

Marque	Code
mitsubishi	019 034 041 046
MONTGOMERY WARD	020
MTC	002 025
MULTITECH	002 005 025 038
NEC	007 008 018 026 037 062 064
OPTIMUS	020
PANASONIC	021 056 071 072
PENTAX	019 041 075
PENTEX RESEARCH+	008
PHILCO	021 056 059
PHILIPS	021 080
PIONEER	019 026 039 053
PORTLAND	015 049 055
PROSCAN	017
QUARTZ	018
QUASAR	021 056
RADIO SHACK/REALISTIC	006 018 020 021 024 025 029 034 048 056
RCA	002 017 019 021 035 041 043 057 068 076
SANSUI	026
SANYO	018 024
SCOTT	003 047 052 067
SEARS	006 018 019 024 028 029 041 048 051
SHARP	020 034 045 015
SHIMTOM	027 033 038 058
SIGNATURE	025
SONY	027 033 044
SYLVANIA	021 025 056 059
SYMPHONIC	025
TANDY	018 025
TASHIKA	006
TATUNG	037
TEAC	025 037 068
TECHNICS	021
TEKNIKA	006 021 025 031
TMK	066
TOSHIBA	003 019 029 051 052
TOTEVISION	002 006
UNITECH	002
VECTOR RESEARCH	007 026
VICTOR	026
VIDEO CONCEPTS	007 026
VIDEOSONIC	002
WARDS	002 003 006 019 020 021 024 025 034 038 041
YAMAHA	007 008 018 026 037
ZENITH	023 027 033

Suite...

CÂBLOSÉLECTEUR

Marque	Code
SAMSUNG	000 001 002 003 004 005 006 007
GI	041
HAMLIN	003 024 031
HITACHI	025 030
JERROLD	038 039
MACOM	025 030
MAGNAVOX	019 023 028
OAK	026
PANASONIC	003 022 027 037 044
PHILIPS	019 021 023 028
PIONEER	004 018 020 044
RCA	014 022 040
REGAL	003

Marque	Code
REGENCY	015 023
SA	042 043
SCIENTIFIC ATLAN	042 043
SPRUCER	022
STARGATE 2000	036
SYLVANIA	016
TEXSCAN	016
TOCOM	032
UNIVERSAL	033 034
VIEWSTAR	019 021 023 028
WAMER AMEX	046
ZENITH	017 029 035 037 045

DÉCODEUR SAMSUNG

Produit	Code
Ground wave STB	001 002
Satellite STB	003
CABLE STB	004
STB DVD COMBO	008
Satellite STB HDD COMBO Standard	009

Produit	Code
Satellite STB HDD COMBO Premium	010
CABLE STB HDD COMBO Standard	011
CABLE STB HDD COMBO Premium	012
Ground wave STB HDD COMBO Standard	013
Ground wave STB HDD COMBO Premium	014

DÉCODEUR

Marque	Code
ALPHASTAR	023
ANAM	043
CHANNEL MASTER	018 034
CROSSDIGITAL	019
CHAPARRAL	035
DIRECT TV	015 016 017 019 022 045 060 061 062 065 066 067 068
DAEWOO	074
DISH NETWORK SYSTEM	069 070
DISHPRO	069
DRAKE	018 024 032
DX ANTENNA	027
ECHOSTAR	025 069 070 071
EXPRESSVU	069
GOI	069
GE	065
GENERAL INSTRUMENT	046 047 048 063 064
HTS	069
HOME CABLE	056
HITACHI	022
HUGHES NETWORK	015 017
IQ	020
IQ PRISM	020
JANEIL	059
JERROLD	063
JVC	069 070

Marque	Code
LG(Goldstar)	044 073
MAGNAVOX	016 021 036 038 039 040 041 042
MEMOREX	016
MOTOROLA	064
MACOM	018
MITSUBISHI	015
NEXT LEVEL	047 048 064
PHILIPS	015 016 017 021 033 036 038 039 040 041 042 067
PRIMESTAR	046 049 050 063
PANASONIC	058 059 061 062
PAYSAT	016
PROSCAN	065 066
RCA	051 052 053 065 066
RADIOSHACK	064
REALISTIC	057
STS	020 027
STAR TRAK	026
SKY	031
SKY LIFE	005 006 007
SHACK	064
STAR CHOICE	064
SONY	054 060
TOSHIBA	015 017 028 029 030 072
ULTIMATE TV	060 066
UNIDEN	016 021 037 055 056 057
ZENITH	024 031 068

Suite...

LECTEUR DVD SAMSUNG

Produit	Code
DVD	000 001 002
DVDR	003 004
BD Record	005 006
VCR COMBO	007 008 009 010 011
VCR Record	012
DHR COMBO	013

Produit	Code
Home Theater VCR COMBO	014 015 016
HDD Record COMBO	017
TWIN TRAY COMBO	018
STB DVD COMBO	019
DVD Receiver	020
AV Receiver	021

DVD

Marque	Code
ANAM	030
AUDIOVOX	075
AUDIOLOGIC	085
ANABA	072
APEX DIGITAL	070 071 074 086 083 084 088 111 112
AIWA	114
BROKSONIC	062
BLAUPUNKT	074
B&K	122 123
CURTIS MATHES	027
CYBER HOME	065 077 078 079 082
CLARION	080 125
CIRRUS	081
CINEVISION	095
DAEWOO	066
DENON	146
FARENHEIT	067 068
FISHER	090
GPX	060
GO VIDEO	061 089 133 135
GE	069 074
GREENHILL	074
HITACHI	064 113
HITEKER	071
HOYO	073
HARMAN / KARDON	091 110
IRT	089
INTEGRA	092
JBL	091
JVC	022 033 115 116
JATON	073
KENWOOD	051 108 109
KISS	073
KONKA	059 100 106 107
KLH	074 075
LG(Goldstar)	025 031
LOEWE	057
LASONIC	058
MOBILE AUTHORITY	054
MEMOREX	055
MALATA	056
MAGNAVOX	076 093
MINTEK	074 094
MONYKA	073

Marque	Code
NORCENT	048 049 050
NEXT BASE	052
NEC	053
NANTAUUS	144
NESA	074
OPTOMEDIA ELECTRONICS	105
OPTIVIEW	072
ONKYO	076 092 119
PHILCO	044 045
PRINCETON	046 047
PROSCAN	023
PANASONIC	024 034 124 134 136 137 138
PHILIPS	036 076
ROTEL	117 118
RIO	120
RCA	023 035 074 075 131 132
RAITE	073
ROWA	038
SAMPO	104
SONY	026 029 126 127 128 129 130 141
SHERWOOD	039 041
SVA	042
SYLVANIA	043 093
SHARP	140
SANSUI	062
SANYO	062
SHINSONIC	094
SANYO	090
THOMSON	145
TOSHIBA	028 062 076
TECHNICS	139
TVIEW	072
TOKAI	073
TEAC	096
TECHWOOD	097
TREDEX	098 099 101
URBAN CONCEPTS	076
VENTURER	075
VOCOPRO	102
YAMAHA	032 063
YAMAKAWA	040 073
XWAVE	103
ZENITH	076 121

Pour choisir la source

Pour sélectionner le téléviseur ou une autre source d'entrée externe branchée au téléviseur.

Pour sélectionner la source d'entrée de votre choix.

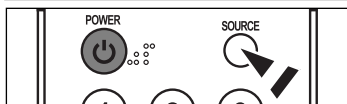

1. Appuyez sur la touche **MENU**.
Appuyez sur la touche **ENTER** pour sélectionner "Entrée".
2. Appuyez sur la touche **ENTER** pour sélectionner la "Liste Source".
Appuyez sur la touche **▲** ou **▼** pour sélectionner la source du signal, puis appuyez sur la touche **ENTER**.
 - Vous pouvez choisir entre les jeux de prises suivants : AV1, S-Vidéo1, Composant1, Composant2, PC, HDMI1 ou HDMI2 sur le panneau arrière et AV2 ou S-Vidéo2 sur le panneau latéral du téléviseur.
 - Les entrées HDMI ou HDMI2 peuvent être sélectionnées uniquement lorsque l'appareil externe est allumé et branché à la prise HDMI.
 - Vous pouvez sélectionner uniquement les appareils externes déjà branchés au téléviseur.

 Appuyez sur la touche **SOURCE** de la télécommande pour sélectionner une source de signal externe.

Pour entrer le nom de la source d'entrée

Entrez le nom de l'appareil branché aux prises d'entrée afin de faciliter la sélection de la source d'entrée.



1. Appuyez sur la touche **MENU**.
Appuyez sur la touche **ENTER** pour sélectionner "Entrée".
Appuyez sur la touche **▲** ou **▼** pour sélectionner "Entrer le nom", puis appuyez sur la touche **ENTER**.
2. Appuyez sur la touche **▲** ou **▼** pour sélectionner la prise d'entrée "AV1", "AV2", "S-Vidéo1", "S-Vidéo2", "Composant1", "Composant2", "PC", "HDMI1" ou "HDMI2", puis appuyez sur la touche **ENTER**.
3. Appuyez sur la touche **▲** ou **▼** pour sélectionner "magnétoscope", "DVD", "D-VHS", "Câble STB", "HD STB", "Satellite STB", "PVR STB", "Récepteur AV", "Récepteur DVD", "Jeu", "Caméscope", "Combo DVD", "PC", "Décodeur VOD" ou "TV", puis appuyez sur la touche **ENTER**.

Appuyez sur la touche **EXIT** pour quitter le menu.

Réglage de l'image

Réglage automatique de l'image

Vous pouvez sélectionner l'un des trois modes vidéo automatiques réglés en usine, soit "Dynamique", "Standard", "Cinéma" et "Personn.". Vous pouvez activer les options Dynamique, Standard, Cinéma et Personn. en les sélectionnant dans le menu.



1. Appuyez sur la touche **MENU**. Appuyez sur la touche ▲ ou ▼ pour sélectionner "Image", puis appuyez sur la touche **ENTER**.



2. Appuyez sur la touche **ENTER** pour sélectionner "Mode". Appuyez à nouveau sur la touche **ENTER**. Appuyez sur la touche ▲ ou ▼ pour sélectionner "Dynamique", "Cinéma" ou "Personn.", puis appuyez sur la touche **ENTER**.

- Choisissez **Dynamique** pour augmenter la clarté et la netteté de l'image.
- Choisissez **Standard** pour le réglage de son par défaut.
- Choisissez **Cinéma** pour regarder un film.
- Choisissez **Personn.** si vous souhaitez configurer les réglages selon vos préférences.

➤ Le mode Image doit être configuré séparément pour chaque entrée.

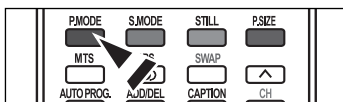

- Appuyez sur la touche **P.MODE** de la télécommande pour sélectionner l'un des réglages d'image standard.

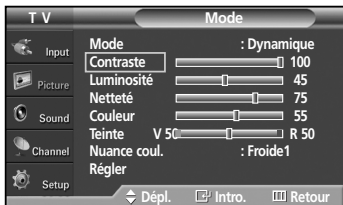

3. Appuyez sur la touche ▲ ou ▼ pour sélectionner "Contraste", "Luminosité", "Netteté", "Couleur" ou "Teinte", puis appuyez sur la touche **ENTER**.



4. Appuyez sur les touches ◀ ou ▶ pour augmenter ou réduire la valeur du réglage. Appuyez sur la touche **ENTER**.

- La fonction "Teinte" ne peut être utilisée avec les modes PC, HDMI ou Composant.
- En mode PC, vous ne pouvez sélectionner que Contraste et Luminosité.
- Il est impossible de régler la fonction Teinte quand le téléviseur numérique est en marche.
- Chaque option configurée est enregistrée séparément en fonction du mode d'entrée correspondant.
- Lorsque vous modifiez le contraste, la luminosité, la netteté, la couleur ou la teinte. La couleur affichée à l'écran est modifiée en conséquence.

Suite...



5. Appuyez de nouveau sur la touche **ENTER** pour sélectionner "Mode".
6. Appuyez sur la touche **▲** ou **▼** pour sélectionner "Nuance coul.", puis appuyez sur la touche **ENTER**.



7. Appuyez sur la touche **▲** ou **▼** pour sélectionner "Froide2", "Froide1", "Normale", "Chaude1" ou "Chaude2", puis appuyez sur la touche **ENTER**.



Rétablir les réglages par défaut

8. Appuyez sur la touche **▲** ou **▼** pour sélectionner "Rétablir", puis appuyez sur la touche **ENTER**.

Appuyez sur la touche **EXIT** pour quitter le menu.

- Tous les réglages de mode d'image peuvent être rétablis.

Réduction numérique des bruits

Si le signal de diffusion capté par votre téléviseur est faible, vous pouvez activer la fonction de réduction numérique des bruits pour aider à éliminer les parasites et les images fantômes qui apparaissent à l'écran.



1. Appuyez sur la touche **MENU**.
Appuyez sur la touche **▲** ou **▼** pour sélectionner "Image", puis appuyez sur la touche **ENTER**.
2. Appuyez sur la touche **▲** ou **▼** pour sélectionner "Réduct. bruit num.", puis appuyez sur la touche **ENTER**.

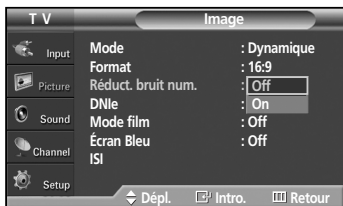

3. Appuyez sur la touche **▲** ou **▼** pour sélectionner "On" ou "Off", puis appuyez sur la touche **ENTER**.

Appuyez sur la touche **EXIT** pour quitter le menu.

- La fonction Réduct. bruit num. est disponible dans tous les modes à l'exception du mode PC.

Redimensionnement du format de l'image

Les formats d'image disponibles varient en fonction du type d'entrée vidéo.

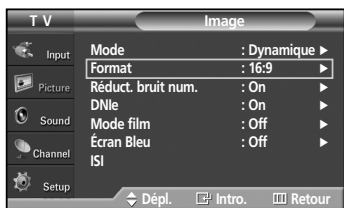

1. Appuyez sur la touche **MENU**.
Appuyez sur la touche ▲ ou ▼ pour sélectionner "Image", puis appuyez sur la touche **ENTER**.

2. Appuyez sur la touche ▲ ou ▼ pour sélectionner "Format", puis appuyez sur la touche **ENTER**.

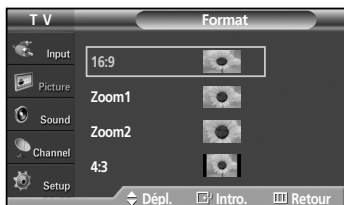

3. Appuyez sur la touche ▲ ou ▼ pour sélectionner le format d'image voulu.
Appuyez sur la touche **ENTER**.

Appuyez sur la touche **EXIT** pour quitter le menu.

- **16:9** : Règle l'image au mode Large (16:9).
- **Zoom1** : Agrandit la taille de l'image affichée à l'écran.
- **Zoom2** : Permet d'agrandir le format d'image de l'option Zoom1.
- **4:3** : Règle l'image au format 4:3 (normal).

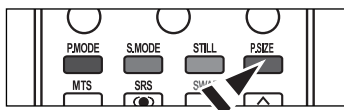

Appuyez plusieurs fois sur la touche **P.SIZE** de la télécommande pour changer le format de l'image.

➤ Si vous laissez la même image au format normal (4:3) pendant longtemps (plus de deux heures), il se peut qu'une image rémanente persiste sur l'écran. Utilisez donc de préférence le format 16:9 (panoramique).

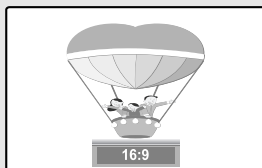

16:9
Règle l'image au mode Large (16:9).

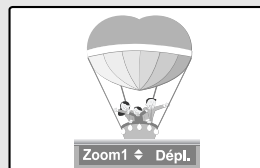

Zoom1
Format d'affichage dans lequel l'écran large est agrandi verticalement.

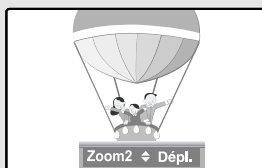

Zoom2
Format d'affichage dans lequel l'écran Zoom1 est agrandi verticalement.

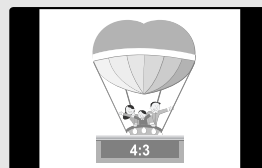

4:3
Règle l'image au format 4:3 (normal).

-
- Dans les modes TV, Vidéo, S-Vidéo ou Composante (480i, 480p), tous les modes d'affichage sont accessibles. (16:9 → Zoom1 → Zoom2 → 4:3)
 - Dans les modes TV (DTV), Composante (720p, 1080i), PC et HDMI (720p, 1080i), seuls les modes 16:9 et 4:3 peuvent être sélectionnés.
 - Dans les modes Zoom1 et Zoom2, vous pouvez déplacer l'image à l'écran à l'aide des touches ▲ et ▼.
 - Vous ne pouvez pas modifier le format de l'image lorsque la fonction image sur image (ISI) est réglée sur Double.

Affichage de la démonstration DNIe

Ce téléviseur comprend une fonction DNIe qui permet d'obtenir une qualité d'image supérieure. Si vous activez DNIe "Demo", vous pourrez voir simultanément l'image DNIe et l'image normale, à des fins de démonstration. Cette fonction permet d'apprécier les différentes qualités d'image.

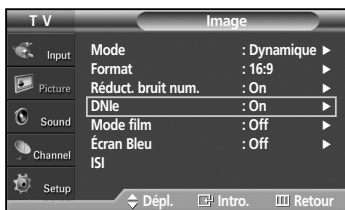

1. Appuyez sur la touche **MENU**.
Appuyez sur la touche ▲ ou ▼ pour sélectionner "Image", puis appuyez sur la touche **ENTER**.
2. Appuyez sur la touche ▲ ou ▼ pour sélectionner la fonction "DNIe", puis appuyez sur la touche **ENTER**.
➤ Cette fonction est désactivée lorsque la source d'entrée est en mode PC.
3. Appuyez sur la touche ▲ ou ▼ pour sélectionner "Off", "Dém" ou "On", puis appuyez sur la touche **ENTER**.
Appuyez sur la touche **EXIT** pour quitter le menu.

- **Off**: Désactive le mode DNIe.
- **Demo**: L'écran de gauche présente l'image sans mode DNIe tandis que celui de droite présente l'image avec mode DNIe en fonction.
- **On**: Active le mode DNIe.

➤ La fonction DNIe n'est pas prise en charge dans le mode Film. (Elle est désactivée.)



Sélection du mode Film

Détecte et traite automatiquement les signaux de film provenant de toutes les sources et règle l'image pour obtenir une définition optimale.

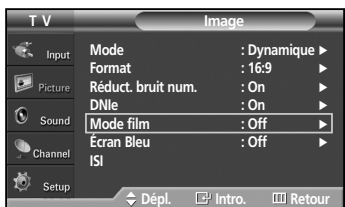

1. Appuyez sur la touche **MENU**.
Appuyez sur la touche ▲ ou ▼ pour sélectionner "Image", puis appuyez sur la touche **ENTER**.
2. Appuyez sur la touche ▲ ou ▼ pour sélectionner le mode "Film", puis appuyez sur la touche **ENTER**.
3. Appuyez sur la touche ▲ ou ▼ pour sélectionner "On" ou "Off", puis appuyez sur la touche **ENTER**.
Appuyez sur la touche **EXIT** pour quitter le menu.

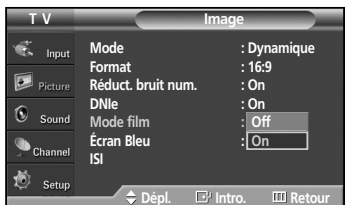

Réglage du mode Écran bleu

Si le téléviseur ne reçoit aucun signal ou un signal très faible, un écran bleu remplace automatiquement l'image brouillée.
Si vous voulez continuer à voir l'image, vous devez désactiver le mode Écran bleu.

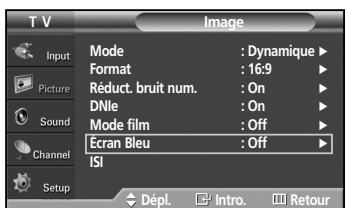

1. Appuyez sur la touche **MENU**.
Appuyez sur la touche ▲ ou ▼ pour sélectionner "Image", puis appuyez sur la touche **ENTER**.
2. Appuyez sur la touche ▲ ou ▼ pour sélectionner "Écran bleu", puis appuyez sur la touche **ENTER**.
3. Appuyez sur la touche ▲ ou ▼ pour sélectionner "On" ou "Off", puis appuyez sur la touche **ENTER**.
Appuyez sur la touche **EXIT** pour quitter le menu.
➤ L'écran bleu s'affiche lorsque le téléviseur ne reçoit aucun signal d'un appareil externe, quels que soient les paramètres choisis dans le mode Écran bleu.



Affichage de l'image sur image

Cet appareil est équipé d'un syntoniseur intégré qui bloque la fonction ISI dans le même mode. Par exemple, vous ne pouvez pas regarder un canal dans l'écran principal et un autre dans l'écran ISI. Reportez-vous aux réglages ISI ci-dessous pour avoir une description détaillée. Vous pouvez utiliser la fonction ISI pour voir simultanément deux sources vidéo. (Reportez-vous à la page 35 pour sélectionner le son pour la fonction ISI).

- La fonction ISI ne peut pas être utilisée lorsque le mode V-Chip est activé.

Activation du mode image sur image

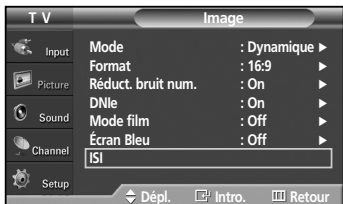

1. Appuyez sur la touche **MENU**.
Appuyez sur la touche ▲ ou ▼ pour sélectionner "Image", puis appuyez sur la touche **ENTER**.
Appuyez sur la touche ▲ ou ▼ pour sélectionner "ISI", puis appuyez sur la touche **ENTER**.



2. Appuyez à nouveau sur la touche **ENTER**.
Appuyez sur la touche ▲ ou ▼ pour sélectionner "On", puis appuyez sur la touche **ENTER**.

- Si vous éteignez le téléviseur pendant qu'il est en mode ISI et qu'ensuite vous le rallumez, la fenêtre ISI disparaît.

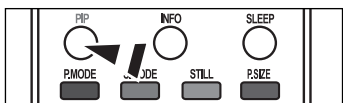

- ☒ Appuyez sur la touche **PIP** de la télécommande pour activer ou désactiver la fonction ISI.

Réglages du mode image sur image

A : Analogique O : La fonction image sur image et la permutation fonctionnent.
D : Numérique X : La fonction image sur image ne fonctionne pas.

Écran principal	Écran ISI	Téléviseur		AV1(A)	S-Vidéo(A)	Composant(A)	PC	HDMI(D)
		Analogique	Numérique (ATSC)					
Téléviseur	Analogique			X	X	X	X	O
	Numérique (ATSC)		X	O	O	O	X	X
	AV1(A)	X	O	X	X	X	X	O
	S-Vidéo(A)	X	O	X	X	X	X	O
	Composant(A)	X	O	X	X	X	X	O
	PC	O	X	O	X	X	X	X
	HDMI(D)	O	X	O	O	O	X	X

- Ce téléviseur n'est équipé que d'un syntoniseur, ce qui vous empêche de regarder un canal dans l'écran principal et un autre dans l'écran ISI.

Sélection d'une source externe (A/V externe) pour le mode ISI

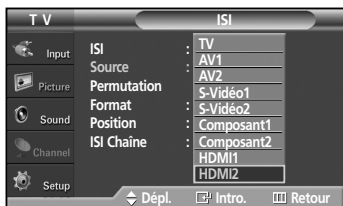

3. Appuyez sur la touche ▲ ou ▼ pour sélectionner "Source", puis appuyez sur la touche **ENTER**.

Appuyez sur la touche ▲ ou ▼ pour sélectionner la source de l'image secondaire (ISI), puis appuyez sur la touche **ENTER**.

- L'image secondaire peut être utilisée pour afficher plusieurs types de source, en fonction de la source de l'image principale.
- Dans le menu de sélection de la source ISI, "TV" correspond à une diffusion à la fois analogique et numérique.

Suite...

Permutation entre l'image secondaire et l'image principale

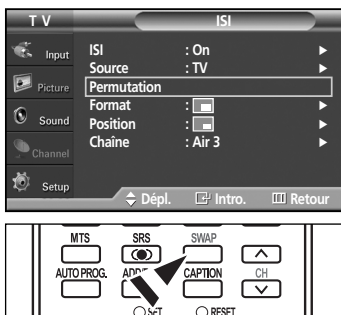

- Appuyez sur la touche ▲ ou ▼ pour sélectionner "Permutation", puis appuyez sur la touche **ENTER**.
L'image en médaillon remplace l'image principale et vice-versa.
(Reportez-vous à la page 30)

➤ Si l'image principale est en mode PC, la fonction Permutation est bloquée.

- ☞ Appuyez sur la touche **SWAP** de la télécommande pour permuter entre les deux images.

Redimensionnement de la fenêtre ISI



- Appuyez sur la touche ▲ ou ▼ pour sélectionner "Format", puis appuyez sur la touche **ENTER**.
Appuyez sur la touche ▲ ou ▼ pour sélectionner le format voulu, puis appuyez sur la touche **ENTER**.

➤ Si l'image principale est en mode PC, la fonction Format est bloquée.

➤ Vous remarquerez que l'image affichée dans la fenêtre ISI perd légèrement de son aspect naturel lorsque vous utilisez l'image principale pour visualiser un jeu ou une émission de karaoké.

Déplacement de la fenêtre ISI



- Appuyez sur la touche ▲ ou ▼ pour sélectionner "Position", puis appuyez sur la touche **ENTER**.
Appuyez sur la touche ▲ ou ▼ pour sélectionner l'emplacement voulu, puis appuyez sur la touche **ENTER**.

➤ En modes Fenêtre double (□) et Double largeur (□), le mode Position ne peut être sélectionné.

Changement du canal dans la fenêtre ISI

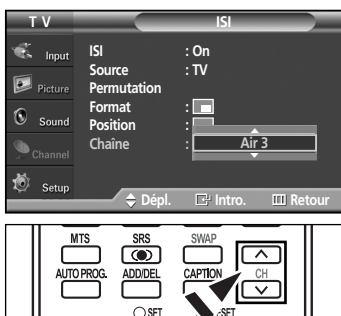

- Appuyez sur la touche ▲ ou ▼ pour sélectionner "Chaîne", puis appuyez sur la touche **ENTER**.
Appuyez sur la touche ▲ ou ▼ au bas de la télécommande pour sélectionner le canal voulu dans la fenêtre ISI, puis appuyez sur la touche **ENTER**.

➤ Le canal peut être actif lorsque l'image secondaire est réglée sur TV.

Appuyez sur la touche **EXIT** pour quitter le menu.

- ☞ Appuyez sur les touches PIP CH ∧ et ∨ de la télécommande pour changer de canal dans la fenêtre ISI.

Arrêt sur Image

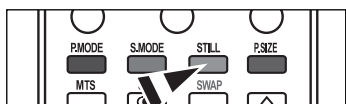

- Appuyez sur la touche **STILL** pour faire un arrêt sur image en mouvement.

➤ Vous entendrez toujours le son normal. Appuyez de nouveau sur cette touche pour reprendre l'écoute.

➤ Cette fonction s'annulera automatiquement cinq minutes plus tard.

Paramètres audio

Réglage automatique du son

Vous pouvez sélectionner l'un des modes audio automatiques réglés en usine, soit ("Standard", "Musique", "Cinéma", "Parole", et "Personn.") ou sélectionner "Personn.", pour appliquer automatiquement vos paramètres audio personnalisés.



1. Appuyez sur la touche **MENU**.
Appuyez sur la touche ▲ ou ▼ pour sélectionner "Son", puis appuyez sur la touche **ENTER**.
2. Appuyez sur la touche **ENTER** pour sélectionner "Mode".
Appuyez sur la touche ▲ ou ▼ pour sélectionner "Standard", "Musique", "Cinéma", "Parole", ou "Personn.", puis appuyez sur la touche **ENTER**.

Appuyez sur la touche **EXIT** pour quitter le menu.

- Choisissez **Standard** pour le réglage de son par défaut.
- Sélectionnez **Musique** quand vous écoutez des films musicaux ou des concerts.
- Choisissez **Cinéma** pour regarder un film.
- Choisissez **Parole** pour regarder une émission comportant surtout des dialogues (par exemple, un bulletin de nouvelles).
- Choisissez **Personn.** pour appliquer vos paramètres personnalisés (reportez-vous à la rubrique "Réglages audio").

- Appuyez sur la touche **S.MODE** de la télécommande pour sélectionner l'un des réglages audio standard.

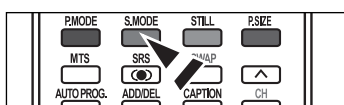

Réglages audio

Vous pouvez régler le son selon vos préférences. (Vous pouvez aussi utiliser les réglages automatiques.)

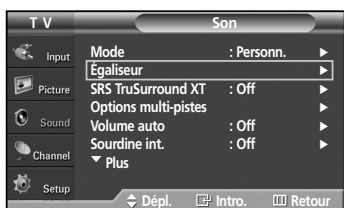

1. Appuyez sur la touche **MENU**.
Appuyez sur la touche ▲ ou ▼ pour sélectionner "Son", puis appuyez sur la touche **ENTER**.
2. Appuyez sur la touche ▲ ou ▼ pour sélectionner "Égaliseur", puis appuyez sur la touche **ENTER**.

3. Appuyez sur la touche ◀ ou ▶ pour sélectionner une fréquence particulière à régler.
Appuyez sur les touches ▲ ou ▼ pour augmenter ou réduire le niveau de la fréquence concernée, puis appuyez sur la touche **ENTER**.

Appuyez sur la touche **EXIT** pour quitter le menu.

- **Réglage de l'équilibrage du son L/R:** Pour régler l'équilibrage du son des haut-parleurs L/R.
- **Réglage de la largeur de bande (100Hz, 300Hz, 1KHz, 3KHz, 10KHz)**
: Pour régler le niveau des fréquences de différentes bandes passantes.
- Si vous apportez des modifications aux réglages de l'égaliseur, le mode Son passera automatiquement au mode "Personn."

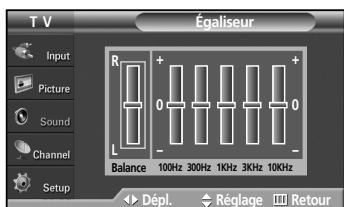

Rétablir les réglages par défaut de l'égaliseur

Pour activer la fonction de réinitialisation, le mode Jeu doit être activé. (Reportez-vous à la page 47)

1. Appuyez sur la touche **MENU**.
Appuyez sur la touche ▲ ou ▼ pour sélectionner "Son", puis appuyez sur la touche **ENTER**.
2. Appuyez sur la touche ▲ ou ▼ pour sélectionner "Rétablir", puis appuyez sur la touche **ENTER**.

- Les valeurs par défaut de l'égaliseur sont rétablies.

Appuyez sur la touche **EXIT** pour quitter le menu.



Réglage du TruSurround XT

TruSurround XT est une technologie SRS brevetée qui résout le problème de la lecture de contenu multicanaux en 5.1, lorsque le système ne comprend que deux enceintes. La technologie Trusurround offre une qualité audio virtuelle exceptionnelle avec n'importe quel système à deux enceintes, y compris les haut-parleurs internes d'un téléviseur. Elle est entièrement compatible avec tous les formats multicanaux.

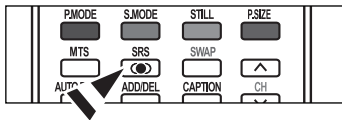
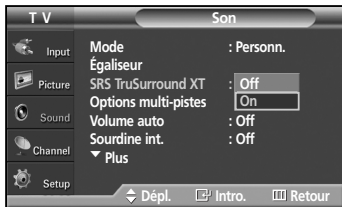

1. Appuyez sur la touche **MENU**.
Appuyez sur la touche ▲ ou ▼ pour sélectionner "Son", puis appuyez sur la touche **ENTER**.
2. Appuyez sur la touche ▲ ou ▼ pour sélectionner "SRS TruSurround XT", puis appuyez sur la touche **ENTER**.
3. Appuyez sur la touche ▲ ou ▼ pour sélectionner "On" ou "Off", puis appuyez sur la touche **ENTER**.

Appuyez sur la touche **EXIT** pour quitter le menu.

-  Appuyez plusieurs fois sur la touche SRS de la télécommande pour sélectionner "On" ou "Off".

LICENCES DE MARQUES ET LABELS



TruSurround XT, SRS et le symbole  sont des marques de commerce de SRS Labs, Inc.

La technologie **TruSurround XT** est intégrée, sous licence de SRS Labs, Inc.

Sélection d'une bande son à canaux multiples (MTS) – Numérique

Le système de télévision numérique est capable de réaliser la transmission simultanée de plusieurs pistes audio (par exemple, la traduction simultanée de l'émission en plusieurs langues). La disponibilité de ces multipistes supplémentaires dépend de l'émission choisie.

Langue privilégiée

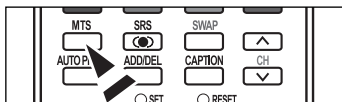
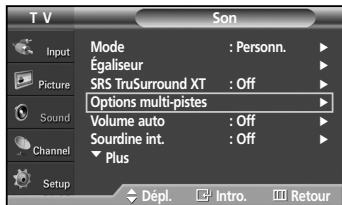

1. Appuyez sur la touche **MENU**.
Appuyez sur la touche ▲ ou ▼ pour sélectionner "Son", puis appuyez sur la touche **ENTER**.
2. Appuyez sur la touche ▲ ou ▼ pour sélectionner "Options multi-pistes", puis appuyez sur la touche **ENTER**.
3. Appuyez sur la touche **ENTER** pour sélectionner "Langue privilégiée".

Appuyez sur la touche ▲ ou ▼ pour choisir la langue souhaitée (anglais, espagnol ou français), puis appuyez sur la touche **ENTER**.

Appuyez sur la touche **EXIT** pour quitter le menu.

➤ Vous ne pouvez choisir la langue que parmi les langues de diffusion.

-  Appuyez sur la touche **MTS** de la télécommande pour régler sur une autre langue que la langue préférée.

Sélection d'une bande son à canaux multiples (MTS) – Analogique

Selon l'émission que vous écoutez, vous pouvez sélectionner parmi les modes audio Mono, Stéréo ou SAP.

Mode audio multipistes

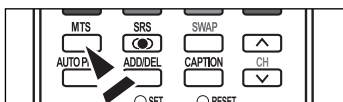
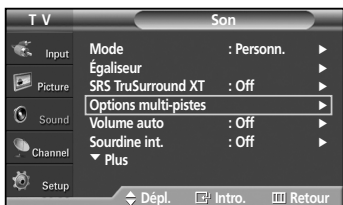

1. Appuyez sur la touche **MENU**.
Appuyez sur la touche ▲ ou ▼ pour sélectionner "Son", puis appuyez sur la touche **ENTER**.
2. Appuyez sur la touche ▲ ou ▼ pour sélectionner "Options multi-pistes", puis appuyez sur la touche **ENTER**.
3. Appuyez sur la touche ▲ ou ▼ pour sélectionner "Son multi-piste", puis appuyez sur la touche **ENTER**.

Appuyez sur la touche ▲ ou ▼ pour sélectionner le réglage qui vous convient, puis appuyez sur la touche **ENTER**.

Appuyez sur la touche **EXIT** pour quitter le menu.

- Sélectionnez **Mono** pour les canaux diffusés en monophonie ou si vous éprouvez de la difficulté à recevoir un signal stéréo.
- Sélectionnez **Stéréo** pour les canaux diffusés en stéréophonie.
- Sélectionnez **SAP** pour écouter une émission diffusée en mode SAP, habituellement un doublage en langue étrangère.

-  Appuyez sur les touches **MTS** de la télécommande pour sélectionner "Mono", "Stéréo", ou "SAP".

Réglage automatique du volume

Réduit les différences de volume entre les diffuseurs.

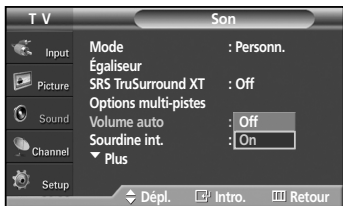
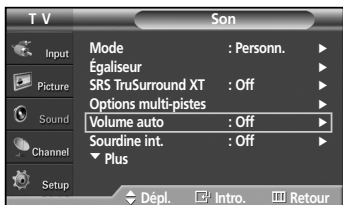

1. Appuyez sur la touche **MENU**.
Appuyez sur la touche ▲ ou ▼ pour sélectionner "Son", puis appuyez sur la touche **ENTER**.
2. Appuyez sur la touche ▲ ou ▼ pour sélectionner "Volume auto", puis appuyez sur la touche **ENTER**.
3. Appuyez sur la touche ▲ ou ▼ pour sélectionner "Off" ou "On", puis appuyez sur la touche **ENTER**.

Appuyez sur la touche **EXIT** pour quitter le menu.

Sélection de l'option Sourdine int.

Le son des haut-parleurs du téléviseur est coupé. Cette fonction s'avère utile lorsque vous voulez utiliser les haut-parleurs de votre chaîne audio au lieu de ceux du téléviseur.

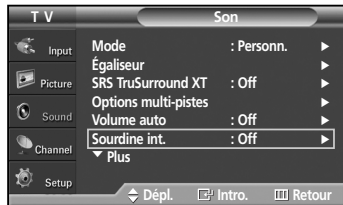

1. Appuyez sur la touche **MENU**.
Appuyez sur la touche ▲ ou ▼ pour sélectionner "Son", puis appuyez sur la touche **ENTER**.
2. Appuyez sur la touche ▲ ou ▼ pour sélectionner "Sourdine int.", puis appuyez sur la touche **ENTER**.
3. Appuyez sur la touche ▲ ou ▼ pour sélectionner "On" ou "Off", puis appuyez sur la touche **ENTER**.
Appuyez sur la touche **EXIT** pour quitter le menu.
 - Lorsque l'option Sourdine interne est activée (On), les paramètres du menu Son ne peuvent être configurés, à l'exception des Options multi-pistes.
 - Les sorties audio gauche/droite et sorties audio numériques (Optical, Coaxial) restent actives.
 - Les touches VOL +, VOL – et MUTE ne fonctionnent pas lorsque Sourdine int. est activée.
 - Lorsque la fonction Sourdine interne est activée, seul le mode MTS pourra être sélectionné pour la fonction Son.

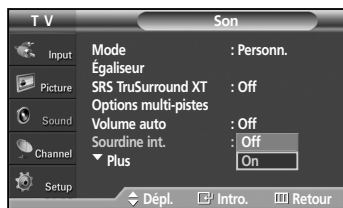

Configuration de la mélodie de marche/d'arrêt

Vous pouvez choisir et configurer une mélodie qui se déclenche à la mise en marche et à l'arrêt du téléviseur.



1. Appuyez sur la touche **MENU**.
Appuyez sur la touche ▲ ou ▼ pour sélectionner "Son", puis appuyez sur la touche **ENTER**.
2. Appuyez sur la touche ▲ ou ▼ pour sélectionner "Mélodie", puis appuyez sur la touche **ENTER**.
3. Appuyez sur la touche ▲ ou ▼ pour sélectionner "On" ou "Off", puis appuyez sur la touche **ENTER**.
Appuyez sur la touche **EXIT** pour quitter le menu.



Écoute du son provenant de la fenêtre secondaire (ISI)

Lorsque la fonction SIS est activée, vous pouvez entendre le son de l'image secondaire (ISI).



1. Appuyez sur la touche **MENU**.
Appuyez sur la touche ▲ ou ▼ pour sélectionner "Son", puis appuyez sur la touche **ENTER**.
2. Appuyez sur la touche ▲ ou ▼ pour sélectionner "Sélect. son", puis appuyez sur la touche **ENTER**.
3. Appuyez sur la touche ▲ ou ▼ pour sélectionner "Second.", puis appuyez sur la touche **ENTER**.
Appuyez sur la touche **EXIT** pour quitter le menu.

- **Principale:** Pour entendre le son de l'image principale.
- **Second.:** Pour entendre le son de l'image secondaire.

➤ Vous pouvez sélectionner cette option lorsque la fonction "ISI" est activée.



Réglage des canaux

Sélection de l'antenne

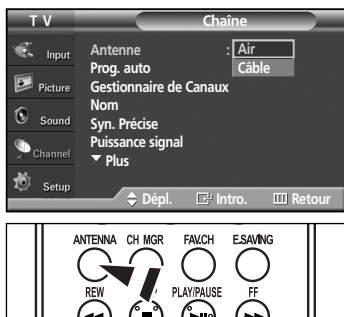

1. Appuyez sur la touche **MENU**.
Appuyez sur la touche ▲ ou ▼ pour sélectionner "Chaîne" puis appuyez sur la touche **ENTER**.
2. Appuyez sur la touche **ENTER** pour sélectionner "Antenne".
Appuyez sur la touche ▲ ou ▼ pour sélectionner "Air" ou "Câble", puis appuyez sur la touche **ENTER**.
Appuyez sur la touche **EXIT** pour quitter le menu.

Appuyez sur la touche **ANTENNA** de la télécommande pour sélection Air ou Câble.

- Si l'antenne est branchée sur la prise ANT 2 IN (AIR), sélectionnez "Air" et si elle est branchée sur la prise ANT 1 IN (CABLE), sélectionnez "Câble".
- Si les prises ANT 2 IN (AIR) et ANT 1 IN (CABLE) sont toutes deux utilisées, sélectionnez l'entrée d'antenne souhaitée. Si l'entrée d'antenne n'est pas sélectionnée correctement, des parasites peuvent apparaître à l'écran.

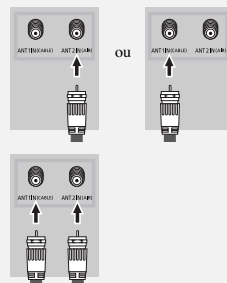

Ajout et suppression de canaux

Vous pouvez ajouter ou supprimer un canal pour afficher seulement les canaux que vous souhaitez.
Pour utiliser la fonction du gestionnaire de canaux, commencez d'abord par utiliser le programme Auto (reportez-vous à la page 19).



1. Appuyez sur la touche **MENU**.
Appuyez sur la touche ▲ ou ▼ pour sélectionner "Chaîne" puis appuyez sur la touche **ENTER**.
2. Appuyez sur la touche ▲ ou ▼ pour sélectionner "Gestionnaire de Canaux", puis appuyez sur la touche **ENTER**.

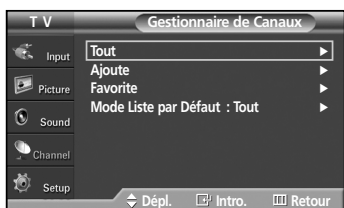

3. Appuyez sur la touche ▲ ou ▼ pour sélectionner "Ajoute", puis appuyez sur la touche **ENTER**.



4. Appuyez sur les touches ▲ / ▼ / ◀ / ▶ pour sélectionner un canal à supprimer, puis appuyez sur la touche **ENTER**.

Appuyez sur la touche ▲ ou ▼ pour sélectionner "Supprimer", puis appuyez sur la touche **ENTER**.

Appuyez sur la touche **MENU** pour retour le menu.



Suite...



- Appuyez sur les touches ▲ / ▼ / ◀ / ▶ pour ajouter un canal, puis appuyez sur la touche **ENTER**.

Appuyez sur la touche ▲ ou ▼ pour sélectionner "Ajouter", puis appuyez sur la touche **ENTER**.

Appuyez sur la touche **EXIT** pour quitter le menu.

➤ Tous les canaux ajoutés sont affichés dans le menu "Ajoute".

- **Touche rouge (P.MODE)**: Appuyez plusieurs fois sur cette touche pour sélectionner "Tout", "Ajoute", ou "Favorite".
- **Touche verte (S.MODE)**: Pour ajouter tous les canaux supprimés.
- **Touche jaune (P.SIZE)**: Pour supprimer tous les canaux en mémoire.

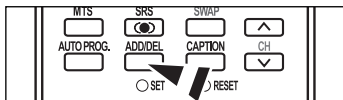

- Appuyez sur la touche **ADD/DEL** de la télécommande. Appuyez sur la touche **CH ^** et **CH v** pour sélectionner le canal à ajouter ou à supprimer, puis appuyez sur la touche **ENTER**.

Configuration de vos canaux favoris

Vous pouvez classer les canaux que vous regardez souvent dans la liste de canaux favoris.



- Appuyez sur la touche **MENU**. Appuyez sur la touche ▲ ou ▼ pour sélectionner "Chaîne" puis appuyez sur la touche **ENTER**.
- Appuyez sur la touche ▲ ou ▼ pour sélectionner le "Gestionnaire de Canaux", puis appuyez sur la touche **ENTER**.



- Appuyez sur la touche ▲ ou ▼ pour sélectionner "Tout" ou "Ajoute", puis appuyez sur la touche **ENTER**.



- Utilisez les touches ▲ / ▼ / ◀ / ▶ pour valider un canal en tant que canal favori, puis appuyez sur la touche **ENTER**. Utilisez les touches **CH ^** et **CH v** pour afficher la prochaine page de liste de canaux.



- Appuyez sur la touche ▲ ou ▼ pour sélectionner "Favorite", puis appuyez sur la touche **ENTER**.

Le symbole "♥" apparaît en surbrillance et le canal est enregistré comme canal favori. Pour supprimer votre canal favori, appuyez sur la touche **ENTER** jusqu'à ce que le symbole "♥" disparaisse.

Appuyez sur la touche **EXIT** pour quitter le menu.

- Seuls les canaux déjà en mémoire peuvent faire partie de vos canaux favoris.
- Tous les canaux favoris sont affichés dans le menu "Favorite".

- Pour accéder aux canaux favoris que vous avez sélectionnés, appuyez sur la touche **FAV.CH** de la télécommande.

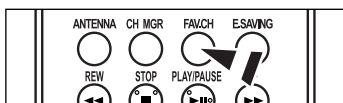

Affichage de la liste des canaux

Vous pouvez afficher la liste de tous les canaux, les canaux ajoutés ou les canaux favoris.

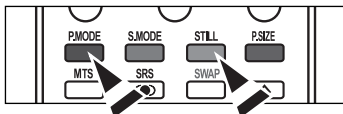
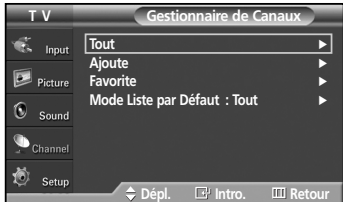

1. Appuyez sur la touche **MENU**.
Appuyez sur la touche ▲ ou ▼ pour sélectionner "Chaîne" puis appuyez sur la touche **ENTER**.
2. Appuyez sur la touche ▲ ou ▼ pour sélectionner le "Gestionnaire de Canaux", puis appuyez sur la touche **ENTER**.
3. Appuyez sur la touche ▲ ou ▼ pour sélectionner "Tout", "Ajoute" ou "Favorite", puis appuyez sur la touche **ENTER**.

Pour basculer entre les chaînes, pour ajouter des chaînes ou vos chaînes favorites, utilisez le bouton rouge (P.MODE) de la télécommande.

- **Touche rouge (P.MODE)**: Appuyez plusieurs fois sur cette touche pour sélectionner "Tout", "Ajoute", ou "Favorite".
- **Touche jaune (STILL)**: Pour supprimer tous les canaux en mémoire.

Réglage du mode liste des canaux par défaut

Vous pouvez sélectionner Tout, Ajouté ou Favorite pour cette liste devienne la liste par défaut lorsque vous appuyez sur la touche CH MGR.

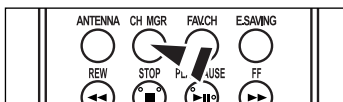
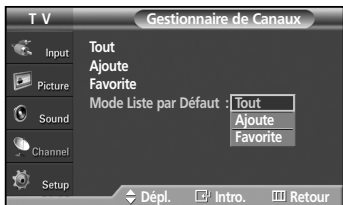

1. Appuyez sur la touche **MENU**.
Appuyez sur la touche ▲ ou ▼ pour sélectionner "Chaîne" puis appuyez sur la touche **ENTER**.
2. Appuyez sur la touche ▲ ou ▼ pour sélectionner le "Gestionnaire de Canaux", puis appuyez sur la touche **ENTER**.
3. Appuyez sur la touche ▲ ou ▼ pour sélectionner le "Mode Liste par Défaut", puis appuyez sur la touche **ENTER**.
Appuyez sur la touche ▲ ou ▼ pour sélectionner "Tout", "Ajoute", ou "Favorite", puis appuyez sur la touche **ENTER**.
➤ Pour afficher la liste de canaux souhaitée, appuyez sur la touche CH MGR.

- **Tout**: Affiche tous les canaux lorsque vous appuyez sur la touche CH.MGR de la télécommande.
- **Ajoute**: Affiche tous les canaux ajoutés lorsque vous appuyez sur la touche CH.MGR de la télécommande.
- **Favorite**: Affiche tous les canaux favoris lorsque vous appuyez sur la touche CH.MGR de la télécommande.

Appuyez sur la touche **EXIT** pour quitter le menu.

- Appuyez sur la touche **CH MGR** de la télécommande pour afficher les listes de canaux.

Nom des canaux



1. Appuyez sur la touche **MENU**.
Appuyez sur la touche ▲ ou ▼ pour sélectionner "Chaîne" puis appuyez sur la touche **ENTER**.
Appuyez sur la touche ▲ ou ▼ pour sélectionner "Nom", puis appuyez sur la touche **ENTER**.
2. Utilisez la touche ▲ ou ▼ pour sélectionner le canal à renommer, puis appuyez sur la touche **ENTER**.
3. Appuyez sur la touche ▲ ou ▼ pour sélectionner une lettre, un chiffre ou un espace (résultats dans cette séquence : A...Z, 0...9, +, -, *, /, espace).
Appuyez sur la touche ► pour passer au champ suivant, qui sera alors sélectionné.
Choisissez un deuxième caractère, lettre ou chiffre, à l'aide des touches ▲ ou ▼, comme indiqué ci-dessus.
Répétez les étapes ci-dessus pour choisir les trois autres caractères.
Lorsque vous avez terminé, appuyez sur la touche **ENTER** pour valider le nouveau nom.
Pour effacer le nouveau nom, sélectionnez "Effacer" en appuyant sur la touche ◀ ou ▶, puis appuyez sur la touche **ENTER**.
Appuyez sur la touche **EXIT** pour quitter le menu.
 - Le nom des canaux numériques est automatiquement affecté par le système et ne peut être modifié par l'utilisateur.

Syntonisation fine des canaux analogiques

La fonction de syntonisation précise permet d'optimiser la réception d'un canal.

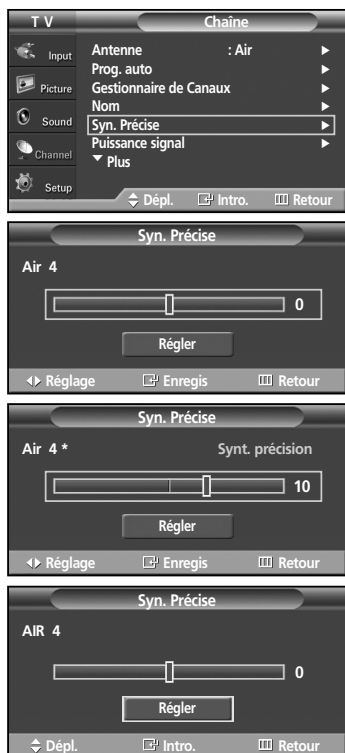

1. Appuyez sur la touche **MENU**.
Appuyez sur la touche ▲ ou ▼ pour sélectionner "Chaîne" puis appuyez sur la touche **ENTER**.
2. Appuyez sur la touche ▲ ou ▼ pour sélectionner "Syn. Précise", puis appuyez sur la touche **ENTER**.
3. Appuyez sur ◀ ou ▶ pour régler la syntonisation.
4. Pour mémoriser les réglages de syntonisation fine, appuyez sur la touche **ENTER**.
Pour réinitialiser les réglages de syntonisation fine, appuyez sur la touche ▼ et sélectionnez "Régler", puis appuyez sur la touche **ENTER**.
Appuyez sur la touche **EXIT** pour quitter le menu.
 - Seules les canaux analogiques peuvent être syntonisés.
 - Le symbole "*" apparaît à côté du nom des canaux syntonisés.

Contrôle de la puissance du signal numérique

Contrairement aux canaux analogiques, dont la qualité de réception peut varier (d'enneigé à claire), les canaux numériques (HDTV) offrent soit une réception parfaite, soit aucune réception. Ainsi, contrairement aux canaux analogiques, vous ne pouvez pas syntoniser de façon précise la réception des canaux numériques. Cependant, vous pouvez régler votre antenne afin d'améliorer la réception des canaux numériques disponibles.

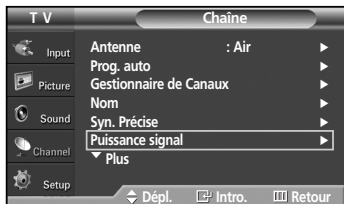

1. Appuyez sur la touche **MENU**.
Appuyez sur la touche ▲ ou ▼ pour sélectionner "Chaîne" puis appuyez sur la touche **ENTER**.

2. Appuyez sur la touche ▲ ou ▼ pour sélectionner "Puissance signal", puis appuyez sur la touche **ENTER**.
Si l'indicateur de puissance indique que le signal numérique est faible, déplacez votre antenne de manière à augmenter la puissance du signal. Continuez à régler l'antenne jusqu'à obtenir un signal maximum.

Appuyez sur la touche **EXIT** pour quitter le menu.

Vous pouvez aussi appuyer sur le bouton **ENTER** pour sélectionner OK puis appuyer sur le bouton **EXIT** pour quitter le menu.

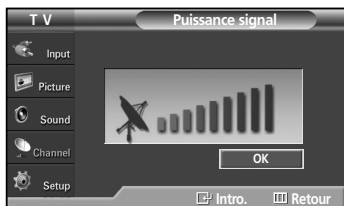

Amplificateur à faible bruit (LNA)

Si le signal d'entrée est faible dans la région où est situé le téléviseur, l'amplificateur à faible bruit peut amplifier celui-ci et ainsi améliorer la réception.

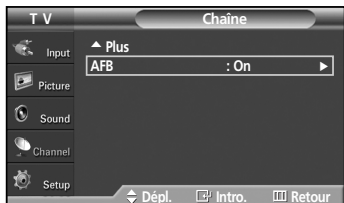

1. Appuyez sur la touche **MENU**.
Appuyez sur la touche ▲ ou ▼ pour sélectionner "Chaîne" puis appuyez sur la touche **ENTER**.

2. Appuyez sur la touche bouton ▲ ou ▼ pour sélectionner "AFB", puis appuyez sur la touche **ENTER**.

3. Appuyez sur la touche ▲ ou ▼ pour sélectionner "On" ou "Off", puis appuyez sur la touche **ENTER**.

Appuyez sur la touche **EXIT** pour quitter le menu.

- L'amplificateur à faible bruit fonctionne seulement quand l'antenne a été réglée sur AIR ou CÂBLE. (Reportez-vous à la "Sélection de l'antenne" page 36.)
- Si l'image présente des parasites lorsque l'amplificateur à faible bruit est réglé sur "On", sélectionnez "Off".
- Il faut régler l'amplificateur à faible bruit séparément pour chaque canal.

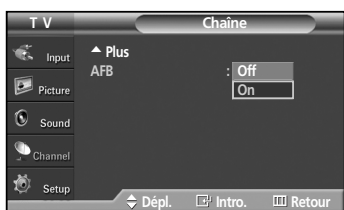

Écran d'ordinateur

Utilisation du téléviseur comme écran d'ordinateur

Configuration du logiciel de l'ordinateur (en fonction de Windows XP)

Les paramètres d'affichage de Windows pour un ordinateur standard sont indiqués ci-dessous. Selon la version Windows et la carte vidéo installées, il est probable que les écrans auront une apparence différente sur votre PC. Mais les directives de configuration de base resteront valables dans presque tous les cas. Sinon, communiquez avec le fabricant de l'ordinateur ou votre détaillant Samsung.

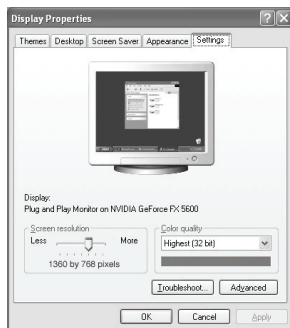

1. Cliquez sur "**Control Panel**" (Panneau de configuration) dans le menu Démarrer de Windows.
2. Cliquez deux fois sur l'icône "**Appearance and Themes**" (Apparence et thèmes) pour afficher la boîte de dialogue du même nom.
3. Cliquez deux fois sur l'icône "**Display**" (Affichage) pour afficher la boîte de dialogue du même nom.
4. Cliquez sur l'onglet "**Settings**" (Paramètres). Réglage du format approprié (résolution)
Réglage idéal: 1024 x 768 pixels

Si la boîte de dialogue comporte une option de fréquence de rafraîchissement verticale, la valeur appropriée est "60" ou "60 Hz". Sinon, cliquez sur OK pour fermer la boîte de dialogue.

Modes d'affichage

Si le signal en provenance du PC équivaut au mode standard, l'affichage est ajusté automatiquement. Si le signal n'équivaut pas au mode standard, reportez-vous au manuel d'utilisation de la carte vidéo pour régler le mode. Sinon, il n'y a pas d'affichage vidéo. Les modes d'affichage ci-après ont été optimisés en usine.

Signal vidéo	Résolution (Pixels x lignes)	Fréquence verticale (Hz)	Fréquence horizontale (KHz)	Verticale Polarité	Horizontale Polarité	SP-S4223	HP-S4233	HP-S5033	
Compatible IBM PC/AT	640 X 350	70.086	31.469	N	P	✓	✓	✓	
	720 X 400	70.087	31.469	P	N	✓	✓	✓	
	640 X 480		59.940	31.469	N	N	✓	✓	✓
			70.000	35.000	N/P	N/P	✓	✓	✓
			72.809	37.861	N	N	✓	✓	✓
			75.000	37.500	N	N	✓	✓	✓
	800 X 600		56.250	35.156	N/P	N/P	✓	✓	✓
			60.317	37.879	P	P	✓	✓	✓
			70.000	43.750	N/P	N/P	✓	✓	✓
			72.188	48.077	P	P	✓	✓	✓
			75.000	46.875	P	P	✓	✓	✓
	848 X 480		60.000	31.020	P	P	✓	✓	✓
			74.769	37.684	N	P	✓	✓	✓
			75.000	37.684	N	P	✓	✓	✓
	1024 X 768		60.004	48.363	N	N		✓	✓
			70.069	56.476	N	N		✓	✓
72.000			57.672	N/P	N/P		✓	✓	
75.029			60.023	P	P		✓	✓	
1280 X 720		59.855	44.772	P	N			✓	
1360 X 768		60.015	47.712	P	P			✓	

- Le mode interface n'est pas pris en charge.
- Il est probable que le téléviseur ne fonctionne pas normalement si un format vidéo non standard est sélectionné.
- Le tableau ci-dessus est en conformité avec les règlements IBM/VESA et se rapporte à l'entrée analogique.
- Une marque "✓" indique que ce mode est disponible.

- La qualité de texte de PC de HP-S4233 est optimale en mode XGA (1024 x 768@60Hz).
 - La qualité de texte de PC de HP-S5033 est optimale en mode WXGA (1360 x 768@60Hz).
 - La qualité de texte de PC de HP-S4223 est optimale en mode WVGA (848 x 480@60Hz).
 - Si le téléviseur est utilisé comme écran de PC, la palette de couleurs 32 bits est prise en charge.
 - L'affichage du PC peut différer selon le modèle d'ordinateur (et la version de Windows installée.)
- Consultez le mode d'emploi du PC pour savoir comment le connecter à un téléviseur.
- Si les options de fréquence verticale et horizontale existent, sélectionnez une fréquence verticale de 60 Hz et une fréquence horizontale de 48,4 kHz.
 - Dans certains cas, des signaux anormaux (par exemple, des barres) peuvent apparaître sur l'écran du téléviseur quand vous éteignez le PC (ou quand vous le débranchez). Si tel est le cas, appuyez sur la touche SOURCE de la télécommande ou sur la touche SOURCE du panneau latéral pour passer en mode VIDÉO. Assurez-vous aussi que le PC est connecté.

Configuration du téléviseur par l'ordinateur

Réglages automatiques

Utilisez la fonction de réglage automatique pour que le téléviseur règle automatiquement les signaux vidéo reçus par le moniteur. Cette fonction sintonise également automatiquement les réglages et les valeurs de position de la fréquence.

- Cette fonction n'est pas disponible en mode numérique DVI.
- Passez en mode PC.

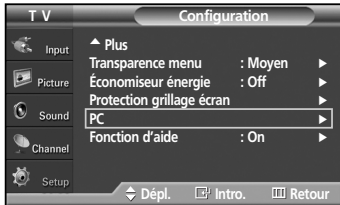

1. Appuyez sur la touche **MENU**.
Appuyez sur la touche ▲ ou ▼ pour sélectionner "Configuration", puis appuyez sur la touche **ENTER**.
Appuyez sur la touche ▲ ou ▼ pour sélectionner "PC", puis appuyez sur la touche **ENTER**.

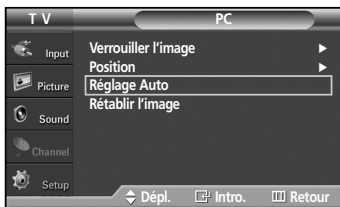

2. Appuyez sur la touche ▲ ou ▼ pour sélectionner "Réglage Auto", puis appuyez sur la touche **ENTER**.
Le message "Réglage auto. en cours. Attendez, s'il vous plaît." s'affiche à l'écran et les réglages de l'image sont activés automatiquement.

Appuyez sur la touche **EXIT** pour quitter le menu.

Réglage auto. en cours. Attendez, s'il vous plaît.

Réglage de la qualité de l'écran

La fonction de réglage de la qualité de l'image supprime ou réduit les parasites. Si la sintonisation fine ne suffit pas à supprimer les parasites, réglez la fréquence le mieux possible, puis recommencez la sintonisation fine. Une fois les parasites réduits, reprenez le réglage de l'image de façon à bien centrer celle-ci sur l'écran.

- Passez en mode PC.

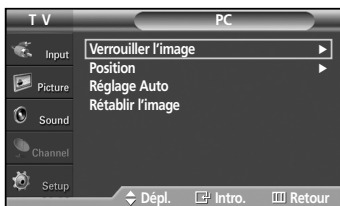

1. Appuyez sur la touche **MENU**.
Appuyez sur la touche ▲ ou ▼ pour sélectionner "Configuration", puis appuyez sur la touche **ENTER**.
Appuyez sur la touche ▲ ou ▼ pour sélectionner "PC", puis appuyez sur la touche **ENTER**.

2. Appuyez sur la touche **ENTER** pour sélectionner "Verrouiller l'image".

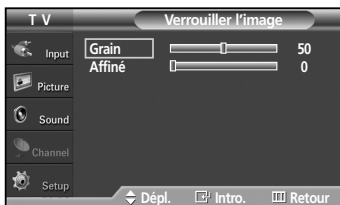

3. Appuyez sur la touche ▲ ou ▼ pour sélectionner "Grain" ou "Affiné", puis appuyez sur la touche **ENTER**.
Appuyez sur la touche ◀ ou ▶ pour régler la qualité de l'écran, puis appuyez sur la touche **ENTER**.
Appuyez sur la touche **ENTER**.

Appuyez sur la touche **EXIT** pour quitter le menu.

- L'utilisation de cette fonction peut modifier la largeur de l'image. Au besoin, réglez la position au centre.



Suite...

Repositionnement de l'image

Après avoir branché le téléviseur à l'ordinateur, si nécessaire vous pouvez régler la position de l'affichage.

➤ Passez en mode PC.

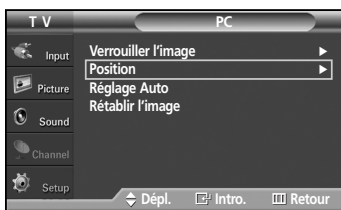

1. Appuyez sur la touche **MENU**.
Appuyez sur la touche ▲ ou ▼ pour sélectionner "Configuration", puis appuyez sur la touche **ENTER**.
Appuyez sur la touche ▲ ou ▼ pour sélectionner "PC", puis appuyez sur la touche **ENTER**.
2. Appuyez sur la touche ▲ ou ▼ pour sélectionner "Position", puis appuyez sur la touche **ENTER**.
3. Appuyez sur la touche ▲ ou ▼ pour régler l'image verticalement.
Appuyez sur la touche ◀ ou ▶ pour régler l'image horizontalement.
Appuyez sur la touche **ENTER**.
Appuyez sur la touche **EXIT** pour quitter le menu.

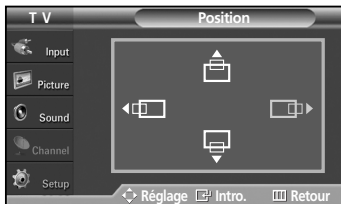

Initialisation du positionnement de l'image ou des réglages de couleur

➤ Passez en mode PC.



1. Appuyez sur la touche **MENU**.
Appuyez sur la touche ▲ ou ▼ pour sélectionner "Configuration", puis appuyez sur la touche **ENTER**.
Appuyez sur la touche ▲ ou ▼ pour sélectionner "PC", puis appuyez sur la touche **ENTER**.
2. Appuyez sur la touche ▲ ou ▼ pour sélectionner "Rétablir l'image", puis appuyez sur la touche **ENTER**.
Le message " Mise à jour de l'image complétée" s'affiche à l'écran.
Appuyez sur la touche **EXIT** pour quitter le menu.
➤ Les réglages définis précédemment seront rétablis selon les valeurs par défaut prédéfinies en usine.

Réglage de l'horloge

Réglage de l'horloge

Pour pouvoir utiliser les différentes fonctions de minuterie du téléviseur, vous devez d'abord régler l'horloge. En outre, vous pouvez afficher l'heure pendant que vous regardez le téléviseur. (Appuyez simplement sur le bouton INFO.)

Option 1: Réglage manuel de l'horloge



1. Appuyez sur la touche **MENU**.
Appuyez sur la touche **▲** ou **▼** pour sélectionner "Configuration", puis appuyez sur la touche **ENTER**.
Appuyez sur la touche bouton **▲** ou **▼** pour sélectionner "Heure", puis appuyez sur la touche **ENTER**.



2. Appuyez sur la touche **ENTER** pour sélectionner "Horloge".



3. Appuyez sur la touche **ENTER** pour sélectionner "Mode horloge".
Appuyez sur la touche **▲** ou **▼** pour sélectionner "Manuel", puis appuyez sur la touche **ENTER**.



4. Appuyez sur la touche **▲** ou **▼** pour sélectionner "Rég. horloge", puis appuyez sur la touche **ENTER**.



5. Appuyez sur la touche **◀** ou **▶** pour naviguer entre les paramètres "Mois", "Jour", "Année", "Heure", "Minute", ou "am/pm". Définissez la date et l'heure souhaitées en utilisant la touche **▲** ou **▼** puis appuyez sur la touche **ENTER**.

Appuyez sur la touche **EXIT** pour quitter le menu.

- L'heure s'affiche chaque fois que vous appuyez sur la touche **INFO**.
- Vous pouvez régler le mois, le jour, l'année, l'heure et les minutes directement en utilisant les touches numériques de la télécommande.

Suite...

Option 2: Réglage automatique de l'horloge

L'horloge peut être réglée automatiquement si vous recevez un signal numérique.



1. Appuyez sur la touche **MENU**.
Appuyez sur la touche ▲ ou ▼ pour sélectionner "Configuration", puis appuyez sur la touche **ENTER**.
Appuyez sur la touche bouton ▲ ou ▼ pour sélectionner "Heure", puis appuyez sur la touche **ENTER**.



2. Appuyez sur la touche **ENTER** pour sélectionner "Horloge".



3. Appuyez sur la touche **ENTER** pour sélectionner "Mode horloge".
Appuyez sur la touche ▲ ou ▼ pour sélectionner "Auto", puis appuyez sur la touche **ENTER**.



4. Appuyez sur la touche ▲ ou ▼ pour sélectionner "Fuseau hor.", puis appuyez sur la touche **ENTER**.
5. Appuyez sur la touche ▲ ou ▼ pour sélectionner le fuseau horaire de votre région (et pour déplacer la sélection vers la zone appropriée, sur la carte du Canada), puis appuyez sur la touche **ENTER**.



6. Appuyez sur la touche ▲ ou ▼ pour sélectionner "H. d'été" (Daylight Saving Heure), puis appuyez sur la touche **ENTER**.
Appuyez sur la touche ▲ ou ▼ pour sélectionner "On" ou "Off", puis appuyez sur la touche **ENTER**.
Appuyez sur la touche **EXIT** pour quitter le menu.
 - En fonction de la station émettrice et du signal, il est possible que la fonction de réglage automatique de l'heure ne fonctionne pas correctement.
 - L'antenne ou le câble doit être branché pour que le réglage automatique de l'horloge se fasse.

Suite...

Réglage de la minuterie de marche/arrêt

Utilisez cette fonction pour régler le téléviseur afin qu'il s'allume et s'éteigne à l'heure voulue.



1. Appuyez sur la touche **MENU**.
Appuyez sur la touche ▲ ou ▼ pour sélectionner "Configuration", puis appuyez sur la touche **ENTER**.
Appuyez sur la touche bouton ▲ ou ▼ pour sélectionner "Heure", puis appuyez sur la touche **ENTER**.
2. Appuyez sur la touche ▲ ou ▼ pour sélectionner "Minuteur ON", puis appuyez sur la touche **ENTER**.
3. Utilisez la touche ▲ ou ▼ pour régler l'heure, puis appuyez sur la touche ► pour passer à l'étape suivante.
Définissez les autres paramètres en observant la même méthode.
 - > Lorsque vous avez terminé, appuyez sur la touche **MENU** pour revenir au menu.
 - > Vous pouvez régler les heures, les minutes et les chaînes en appuyant directement sur les touches numériques de la télécommande.
4. Appuyez sur la touche ▲ ou ▼ pour sélectionner "Minuterie OFF", puis appuyez sur la touche **ENTER**.
5. Utilisez la touche ▲ ou ▼ pour régler l'heure, puis appuyez sur la touche ► pour passer à l'étape suivante. Définissez les autres paramètres en observant la même méthode.
Appuyez sur la touche **EXIT** pour quitter le menu.
 - > **Mise hors tension automatique**
Quand la minuterie est activée (en position "On"), le téléviseur s'éteindra automatiquement au bout de trois heures si vous n'appuyez sur aucune touche de commande.
Cette fonction, qui est disponible seulement quand la minuterie est activée (en position "On"), prévient les surchauffes qui pourraient survenir si le téléviseur reste allumé pendant une longue période.

Minuterie d'arrêt automatique

Cette minuterie éteint automatiquement le téléviseur après le délai choisi (de 30 à 180 minutes).



1. Appuyez sur la touche **MENU**.
Appuyez sur la touche ▲ ou ▼ pour sélectionner "Configuration", puis appuyez sur la touche **ENTER**.
Appuyez sur la touche bouton ▲ ou ▼ pour sélectionner "Heure", puis appuyez sur la touche **ENTER**.
2. Appuyez sur la touche ▲ ou ▼ pour sélectionner "Mise en veille", puis appuyez sur la touche **ENTER**.
3. Appuyez sur la touche ▲ ou ▼ pour choisir le nombre de minutes.
Régler la minuterie règle automatiquement l'Activation à "On".
Pour désactiver la minuterie :
Appuyez sur la touche ► pour sélectionner "Activation".
Appuyez sur la touche ▲ ou ▼ pour sélectionner "Off", puis appuyez sur la touche **ENTER**.
Appuyez sur la touche **EXIT** pour quitter le menu.



-  Appuyez plusieurs fois sur la touche **SLEEP** de la télécommande pour sélectionner le délai voulu (de 30 à 180 min.).

Description des fonctions

Sélection de la langue des menus



1. Appuyez sur la touche **MENU**.
Appuyez sur la touche ▲ ou ▼ pour sélectionner "Configuration", puis appuyez sur la touche **ENTER**.
Appuyez sur la touche ▲ ou ▼ pour sélectionner "Langue", puis appuyez sur la touche **ENTER**.



2. Appuyez sur la touche ▲ ou ▼ pour sélectionner la langue appropriée : "Anglais", "Espagnol" ou "Français", puis appuyez sur la touche **ENTER**.
Appuyez sur la touche **EXIT** pour quitter le menu.

Utilisation du mode Jeu

En sélectionnant le mode Jeu, lorsque vous branchez une console de jeu comme PlayStation™ ou Xbox™, vous pouvez vivre une expérience de jeu plus réaliste.



1. Appuyez sur la touche **MENU**.
Appuyez sur la touche ▲ ou ▼ pour sélectionner "Configuration", puis appuyez sur la touche **ENTER**.
2. Appuyez sur la touche ▲ ou ▼ pour sélectionner le mode "Mode Jeu", puis appuyez sur la touche **ENTER**.
3. Appuyez sur la touche ▲ ou ▼ pour sélectionner "Off" ou "On", puis appuyez sur la touche **ENTER**.
4. Appuyez sur la touche **EXIT** pour quitter le menu.

➤ Restrictions en mode Jeu (attention)

- Pour débrancher la console de jeu et brancher un autre appareil externe, désactivez le mode Jeu dans le menu de configuration.

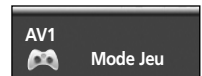

- Si vous affichez le menu TV en mode Jeu, l'écran tremblera légèrement.
- La marque () s'affiche à l'écran, indiquant que le mode Jeu est activé avec la source sélectionnée.

➤ Si le mode jeu est activé

- Le mode d'image passera automatiquement à Personnel et les utilisateurs ne pourront pas le changer.
- Le mode de son, du menu Son, sera désactivé. Réglez le son avec l'égaliseur.
- Le mode Rétablir, du menu Son, sera activé. La fonction Rétablir réinitialise les paramètres par défaut de l'égaliseur.

➤ Le mode Jeu n'est pas offert en mode TV.

- Si l'image est d'une mauvaise qualité alors qu'un périphérique externe est connecté au téléviseur, vérifiez que le mode Jeu est activé (sur On).
Désactivez le mode Jeu (sur Off) et connectez des périphériques externes.

Affichage des sous-titres (messages texte à l'écran) – Numérique

La fonction Sous-titres numériques concerne les canaux numériques uniquement.

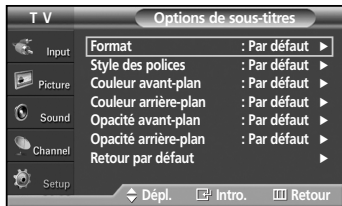

1. Appuyez sur la touche **MENU**.
Appuyez sur la touche ▲ ou ▼ pour sélectionner "Configuration", puis appuyez sur la touche **ENTER**.
2. Appuyez sur la touche ▲ ou ▼ pour sélectionner "Sous-titres", puis appuyez sur la touche **ENTER**.
3. Appuyez sur la touche **ENTER** pour sélectionner "Sous-titres".
Appuyez sur la touche ▲ ou ▼ pour sélectionner "On", puis appuyez sur la touche **ENTER**.
4. Appuyez sur la touche ▲ ou ▼ pour sélectionner "Mode ss-titres codés", puis appuyez sur la touche **ENTER**.
Appuyez sur la touche ▲ ou ▼ pour sélectionner le sous-menu de votre choix (Par défaut, Service1~Service6, CC1~CC4 ou Texte1~Texte4), puis appuyez sur la touche **ENTER**.

5. Appuyez sur la touche ▲ ou ▼ pour sélectionner "Options de sous-titres", puis appuyez sur la touche **ENTER**.

- Les "Options de sous-titres" sont disponibles uniquement lorsque les paramètres "Service1~Service6" peuvent être sélectionnés en "Mode ss-titres codés".
- Les paramètres Service1 à 6 en mode Sous-titres numériques ne sont pas toujours disponibles, selon le système de diffusion utilisé.

6. Appuyez sur la touche ▲ ou ▼ pour sélectionner "Format", puis appuyez sur la touche **ENTER**.
Appuyez sur la touche ▲ ou ▼ pour sélectionner l'option de sous-titres souhaitée, puis appuyez sur la touche **ENTER**.
Appuyez sur la touche ▲ ou ▼ pour sélectionner les options de sous-menu souhaitées (voir les options ci-après), puis appuyez sur la touche **ENTER**.

Appuyez sur la touche **EXIT** pour quitter le menu.

- La disponibilité des sous-titres dépend du programme diffusé.
- La valeur "Par défaut" correspond à la configuration standard choisie par le fournisseur.
- Il n'est pas possible de régler une même couleur pour l'avant-plan et l'arrière-plan.
- Les paramètres Opacité avant-plan et Opacité arrière-plan ne peuvent pas être réglés sur "Transparent".

- **Format:** Cette option peut prendre les valeurs suivantes : "Par défaut", "Petit", "Standard" et "Grand". La valeur par défaut est "Standard".
- **Style des polices:** Cette option peut prendre les valeurs suivantes "Par défaut", "Style0 ~ Style 7". Vous pouvez modifier la police. La valeur par défaut est "Style 0".
- **Couleur avant-plan:** Cette option peut prendre les valeurs suivantes "Par défaut", "Blanc", "Noir", "Rouge", "Vert", "Bleu", "Jaune", "Magenta", et "Cyan". Vous pouvez modifier la couleur des caractères. La valeur par défaut est "Blanc".
- **Couleur arrière-plan:** Cette option peut prendre les valeurs suivantes : "Par défaut", "Blanc", "Noir", "Rouge", "Vert", "Bleu", "Jaune", "Magenta" et "Cyan". Vous pouvez modifier la couleur des sous-titres. La valeur par défaut est "Noir".
- **Opacité avant-plan:** Cette option peut prendre les valeurs suivantes : "Par défaut", "Transparent", "Translucide", "Opacifié" et "Luminescence". Vous pouvez modifier l'opacité des caractères.
- **Opacité arrière-plan:** Cette option peut prendre les valeurs suivantes : "Par défaut", "Transparent", "Translucide", "Opacifié" et "Luminescence". Vous pouvez modifier l'opacité d'arrière-plan des sous-titres.
- **Retour par défaut:** Cette option permet de restaurer la valeur par défaut des paramètres suivants : "Format", "Style des polices", "Couleur avant-plan", "Couleur arrière-plan", "Opacité avant-plan" et "Opacité arrière-plan".

- Appuyez plusieurs fois sur la touche **CAPTION** de la télécommande pour sélectionner "On" ou "Off".

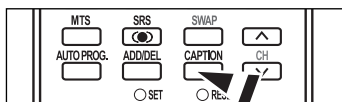

Affichage des sous-titres (messages texte à l'écran) – Analogique

La fonction Sous-titres analogiques fonctionne en mode canaux TV analogiques ou signal externe. (Selon le signal du diffuseur, la fonction Sous-titres analogiques pourra fonctionner sur les canaux numériques.)

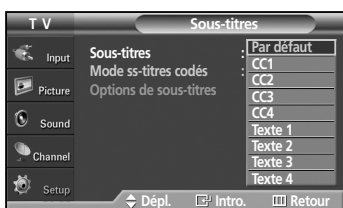
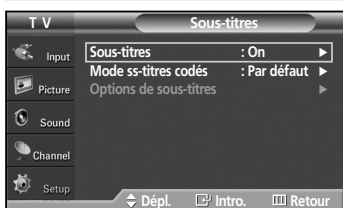
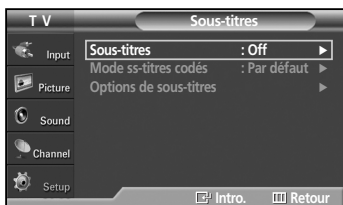

1. Appuyez sur la touche **MENU**.
Appuyez sur la touche ▲ ou ▼ pour sélectionner "Configuration", puis appuyez sur la touche **ENTER**.
2. Appuyez sur la touche ▲ ou ▼ pour sélectionner "Sous-titres", puis appuyez sur la touche **ENTER**.

3. Appuyez sur la touche **ENTER** pour sélectionner "Sous-titres".
Appuyez sur la touche ▲ ou ▼ pour sélectionner "On", puis appuyez sur la touche **ENTER**.

4. Appuyez sur la touche ▲ ou ▼ pour sélectionner "Mode ss-titres codés", puis appuyez sur la touche **ENTER**.
Appuyez sur la touche ▲ ou ▼ pour sélectionner le sous-menu de votre choix (CC1~CC4 ou Texte1~Texte4), puis appuyez sur la touche **ENTER**.

Appuyez sur la touche **EXIT** pour quitter le menu.

- La valeur par défaut est "CC1".
- **CC1**: Sous-titres principaux synchronisés. Il s'agit des sous-titres fournis dans la langue principale, qui doivent être synchronisés avec le son et de préférence avec une image particulière.
- **CC2**: Sous-titres spéciaux non synchronisés.
Ce canal contient les données destinées à augmenter l'information fournie par le programme.
- **CC3**: Sous-titres secondaires synchronisés.
Données de sous-titres en option associées au programme. Il s'agit généralement de la langue secondaire.
- **CC4**: Sous-titres spéciaux non synchronisés. Similaire à CC2.
- **Texte1**: Premier service de texte. Il peut s'agir de données ne se rapportant pas au programme.
- **Texte2**: Deuxième service de texte. Données supplémentaires, ne se rapportant généralement pas au programme.
- **Texte3/Texte4**: Troisième et quatrième services de texte.
Ces canaux de données ne devraient être utilisés que si la largeur de bande de données Texte1 et Texte2 est insuffisante.

- La fonction Sous-titres n'est pas disponible dans les modes COMPOSANT, PC et HDMI(DVI).
- La disponibilité des sous-titres dépend du programme diffusé.

- 📖 Vous pouvez aussi appuyer sur la touche **CAPTION** de la télécommande pour régler les sous-titres à "On" ou "Off".

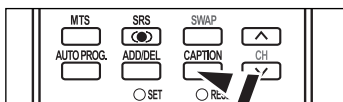

Niveau de transparence du menu

Cette fonction permet de régler la transparence de l'écran de menu.

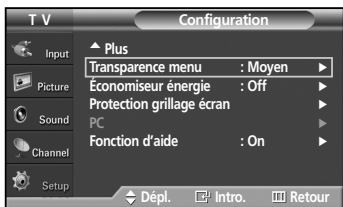

1. Appuyez sur la touche **MENU**.
Appuyez sur la touche ▲ ou ▼ pour sélectionner "Configuration", puis appuyez sur la touche **ENTER**.
2. Appuyez sur la touche ▲ ou ▼ pour sélectionner "Transparence menu", puis appuyez sur la touche **ENTER**.
3. Appuyez sur la touche ▲ ou ▼ pour sélectionner le niveau, puis appuyez sur la touche **ENTER**.
Appuyez sur la touche **EXIT** pour quitter le menu.

Utilisation du mode Économie d'énergie

Cette fonction règle automatiquement la luminosité en fonction de l'éclairage ambiant.



1. Appuyez sur la touche **MENU**.
Appuyez sur la touche ▲ ou ▼ pour sélectionner "Configuration", puis appuyez sur la touche **ENTER**.
2. Appuyez sur la touche ▲ ou ▼ pour sélectionner "Économiseur énergie", puis appuyez sur la touche **ENTER**.
Appuyez sur la touche ▲ ou ▼ pour sélectionner le sous-menu (Off, Basse, Moyen, Haute) souhaité, puis appuyez sur la touche **ENTER**.
Appuyez sur la touche **EXIT** pour quitter le menu.

- ♦ **Off**: Désactive la fonction économiseur d'énergie.
- ♦ **Basse**: Règle le niveau de brillance de l'écran au niveau maximum indépendamment de l'éclairage ambiant.
L'efficacité de l'économie d'énergie est faible.
- ♦ **Moyen**: Règle le niveau de brillance de l'écran au niveau moyen indépendamment de l'éclairage ambiant.
L'efficacité de l'économie d'énergie est moyenne.
- ♦ **Haute**: Règle le niveau de brillance de l'écran en plus sombre indépendamment de l'éclairage ambiant.
L'économie d'énergie est la plus efficace.

 Appuyez sur la touche **E.SAVING** pour sélectionner le réglage économie d'énergie.

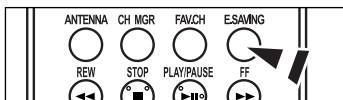

Prévention de la brûlure d'écran

Pour réduire la possibilité de brûlure d'écran, ce téléviseur est pourvu de la technologie de prévention de la brûlure d'écran. Cette technologie permet de régler le déplacement de l'image verticalement et horizontalement (ligne verticale) et d'un côté à l'autre (point horizontal). La fonction Heure permet de programmer la durée du déplacement de l'image en minutes.

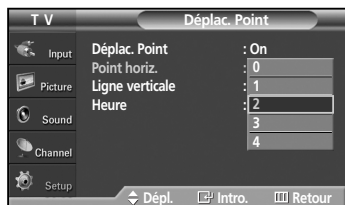
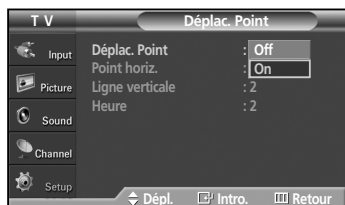
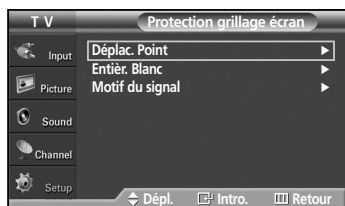
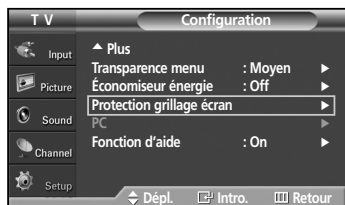

1. Appuyez sur la touche **MENU**.
Appuyez sur la touche ▲ ou ▼ pour sélectionner "Configuration", puis appuyez sur la touche **ENTER**.
2. Appuyez sur la touche ▲ ou ▼ pour sélectionner "Protection grillage écran", puis appuyez sur la touche **ENTER**.
3. Appuyez sur la touche **ENTER** pour sélectionner "Déplac. Point", puis appuyez sur la touche **ENTER**. Appuyez sur la touche ▲ ou ▼ pour commuter entre "On" et "Off". S'affichent alors les options "Point horiz.", "Ligne verticale" et "Heure".

• **Déplac. Point:** Avec cette fonction, vous pouvez déplacer des pixels à la minute sur l'écran plasma, en direction verticale ou horizontale, pour ainsi empêcher la rémanence des images à l'extinction.

4. Appuyez sur la touche ▲ ou ▼ pour sélectionner l'élément que vous souhaitez modifier, puis appuyez sur la touche **ENTER**. Appuyez sur la touche ▲ ou ▼ pour modifier la valeur de l'élément, puis appuyez sur la touche **ENTER**.

• Conditions optimales s'appliquant au déplacement de pixels :

Point horiz.	2
Ligne verticale	2
Heure(min)	2

Appuyez sur la touche **EXIT** pour quitter le menu.

Réduction des effets de la brûlure d'écran

S'il y a eu brûlure d'écran, vous pouvez choisir un écran blanc ou un motif du signal (déroulement de l'écran) pour supprimer les effets de brûlure d'écran.

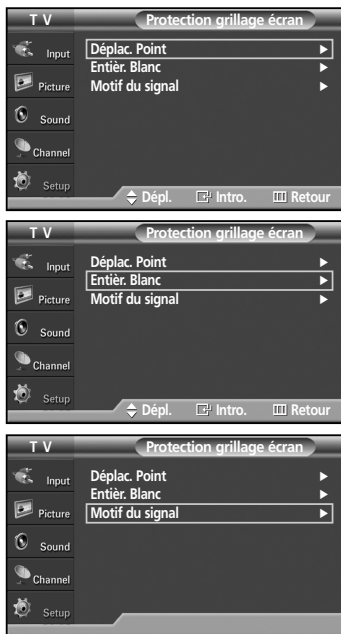

1. Appuyez sur la touche **MENU**.
Appuyez sur la touche ▲ ou ▼ pour sélectionner "Configuration", puis appuyez sur la touche **ENTER**.
2. Appuyez sur la touche ▲ ou ▼ pour sélectionner "Protection grillage écran", puis appuyez sur la touche **ENTER**.
3. Appuyez sur la touche ▲ ou ▼ pour sélectionner "Entièr. Blanc" ou "Motif du signal", puis appuyez sur la touche **ENTER**.

Appuyez sur la touche **EXIT** pour quitter le menu.

- **Entièr. Blanc:** Cette fonction supprime la rémanence des images à l'écran en changeant la couleur des pixels en blanc. Utilisez cette fonction en cas de rémanence d'images ou de symboles, tout particulièrement lorsque vous avez affiché une image fixe pendant une longue période de temps.
- **Motif du signal:** Cette fonction supprime la rémanence d'images en déplaçant tous les pixels sur l'écran à plasma selon un motif déterminé. Utilisez cette fonction en cas de rémanence d'images ou de symboles, tout particulièrement lorsque vous avez affiché une image fixe pendant une longue période de temps.

- Pour supprimer les effets de rémanence d'images, utilisez la fonction "Entièr. Blanc" ou "Motif du signal". Bien que les deux fonctions suppriment la rémanence d'images, "Motif du signal" est plus efficace.
- La fonction de suppression de la rémanence d'images doit être exécutée pendant une longue période (environ 1 heure) pour avoir une efficacité suffisante. Si la rémanence d'images n'est pas supprimée, répétez l'opération.
- Appuyez sur n'importe quelle touche de la télécommande pour annuler cette fonction.

Configuration de la fonction d'aide

Cette fonction permet d'afficher l'aide relative aux éléments de menu.

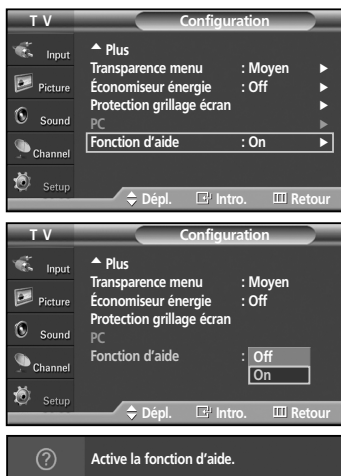

1. Appuyez sur la touche **MENU**.
Appuyez sur la touche ▲ ou ▼ pour sélectionner "Configuration", puis appuyez sur la touche **ENTER**.
2. Appuyez sur la touche ▲ ou ▼ pour sélectionner "Fonction d'aide", puis appuyez sur la touche **ENTER**.
3. Appuyez sur la touche ▲ ou ▼ pour sélectionner "Off" ou "On", puis appuyez sur la touche **ENTER** button.

Appuyez sur la touche **EXIT** pour quitter le menu.

- Le réglage par défaut de la Fonction d'aide est ON (activée).

Utilisation de la fonction de contrôle parental (V-Chip)

La fonction V-Chip bloque automatiquement la diffusion d'émissions pouvant ne pas convenir aux enfants. L'utilisateur doit entrer un numéro d'identification personnel (NIP) avant de pouvoir configurer ou modifier les restrictions relatives à la fonction V-Chip.

- Lorsque la fonction V-Chip est activée, la fonction ISI (image sur image) ne fonctionne pas.
- Le système V-Chip ne fonctionne pas si l'entrée est DTV (HD ou SD).
- La fonction de contrôle parental (V-Chip) n'est pas offerte en mode HDMI ou Composant.

Configuration de votre numéro d'identification personnel (NIP)



1. Appuyez sur la touche **MENU**.
Appuyez sur la touche ▲ ou ▼ pour sélectionner "Configuration", puis appuyez sur la touche **ENTER**.
2. Appuyez sur la touche ▲ ou ▼ pour sélectionner "V-Chip", puis appuyez sur la touche **ENTER**.
Le message "Entrez NIP" s'affiche. Saisissez votre NIP à quatre chiffres.
 - Le NIP par défaut d'un nouveau téléviseur est "0-0-0-0".



3. L'écran "V-Chip" s'affiche.
Appuyez sur la touche ▲ ou ▼ pour sélectionner "Changer NIP", puis appuyez sur la touche **ENTER**.
L'écran "Changer NIP" s'affiche. Choisissez un NIP à 4 chiffres et saisissez-le. Une fois les quatre chiffres entrés, l'écran "Confirmer nouveau NIP" s'affiche. Saisissez de nouveau les quatre chiffres. Lorsque l'écran de confirmation disparaît, votre NIP est mémorisé.

Appuyez sur la touche **EXIT** pour quitter le menu.

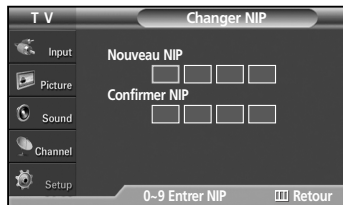

- Si vous oubliez votre NIP, appuyez sur les touches de la télécommande dans l'ordre suivant pour rétablir le code 0-0-0-0 : Écran hors tension → Mute → 8 → 2 → 4 → Écran sous tension.

Suite...

Activation/désactivation du contrôle parental



1. Appuyez sur la touche **MENU**.
Appuyez sur la touche ▲ ou ▼ pour sélectionner "Configuration", puis appuyez sur la touche **ENTER**.
2. Appuyez sur la touche ▲ ou ▼ pour sélectionner "V-Chip", puis appuyez sur la touche **ENTER**.
Le message "Entrez NIP" s'affiche. Saisissez votre NIP à quatre chiffres.



3. L'écran "V-Chip" s'affiche.
Pour activer la fonction de contrôle parental, appuyez sur la touche **ENTER** jusqu'à activer le champ "Blocage V-Chip". (Appuyer sur la touche ▲ ou ▼ permutera entre "On" et "Off".)
Appuyez sur la touche **ENTER**.
Appuyez sur la touche **EXIT** pour quitter le menu.



Configuration des restrictions au moyen de la fonction "Contrôle parental TV"

Premièrement, configurez votre numéro d'identification personnel (NIP) et activez la fonction de contrôle parental (reportez-vous à la section précédente).

Vous pouvez configurer le contrôle parental selon deux classifications : le système de classification des émissions de télévision et les cotes de la MPAA.



1. Appuyez sur la touche **MENU**.
Appuyez sur la touche ▲ ou ▼ pour sélectionner "Configuration", puis appuyez sur la touche **ENTER**.



2. Appuyez sur la touche ▲ ou ▼ pour sélectionner "V-Chip", puis appuyez sur la touche **ENTER**.
Le message "Entrez NIP" s'affiche. Saisissez votre NIP à quatre chiffres.



3. L'écran "V-Chip" s'affiche. Appuyez sur la touche ▲ ou ▼ pour sélectionner "Contrôle parental TV", puis appuyez sur la touche **ENTER**.
4. L'écran "Contrôle parental TV" s'affiche.
Appuyez sur la touche ▲ ou ▼ pour sélectionner une des six catégories.

<ul style="list-style-type: none"> • TV-Y: Jeunes enfants • TV-Y7: 7 ans et plus 	<ul style="list-style-type: none"> • TV-G: Public de tous âges. • TV-PG: Émissions à surveillance parentale • TV-14: 14 ans et plus • TV-MA: Adultes
--	--

Suite...

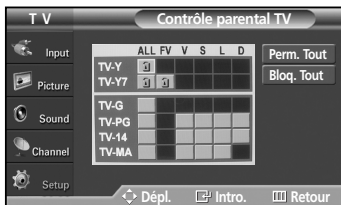

5. Vous devez maintenant choisir une classification.

Appuyez sur la touche **ENTER**. En fonction de la configuration choisie, le symbole "🔒" est sélectionné. (Espace = débloqué, 🔒 = bloqué)

Si le symbole "🔒" est sélectionné, appuyez sur la touche **ENTER** pour bloquer ou débloquer la catégorie.

Pour sélectionner une classification différente, appuyez sur la touche ▲ ou ▼, puis répétez les étapes.

 - Perm. tout : Appuyez pour déverrouiller toutes les classifications.
 - Bloq. tout : Appuyez pour verrouiller toutes les classifications.
 - Les catégories TV-Y, TV-Y7, TV-G, TV-PG, TV-14 et TV-MA comportent des options supplémentaires. Reportez-vous à l'étape suivante pour changer les sous-classifications ci-dessous :

FV: Fantastique, violence / D: Dialogues à caractère sexuel / L: Dialogues pour adultes / S: Scènes à caractère sexuel / V: Violence
 - La fonction de contrôle parental bloque automatiquement certaines catégories plus restrictives. Par exemple, si vous bloquez la catégorie "TV-Y", "TV-Y7" sera automatiquement bloquée. De la même façon, si vous bloquez "TV-G", toutes les catégories du groupe "jeunes adultes" seront aussi bloquées (TV-G, TV-PG, TV-14 et TV-MA). Les sous-catégories (D, L, S et V) sont regroupées de la même façon (reportez-vous à la prochaine section).

6. Configuration des sous-classifications FV, D, L, S et V

Pour commencer, sélectionnez l'une des catégories : TV-Y, TV-Y7, TV-G, TV-PG, TV-14, ou TV-MA (voir Étape 4 à la page 54), et appuyez sur la touche **ENTER**. Le symbole "🔒" s'affiche pour chaque sous-catégorie.

Lorsque le symbole "🔒" est sélectionné, appuyez sur la touche ► pour accéder à une sous-catégorie.

Appuyez sur le bouton **ENTER** pour bloquer la sous-classification.

Pour sélectionner une classification différente, appuyez sur la touche ▲ ou ▼, puis répétez les étapes.

 - La fonction de contrôle parental bloque automatiquement certaines catégories plus restrictives. Par exemple, si vous bloquez la sous-classification "L" sous TV-PG, alors les sous-classifications "L" de TV-14 et TV-MA sont automatiquement bloquées.

7. Appuyez sur la touche **EXIT** pour effacer tous les écrans (ou bien passez à la section suivante et définissez des restrictions supplémentaires basées sur les codes MPAA).
 - Ces catégories se composent de deux grands groupes : TV-Y et TV-Y7 (jusqu'à 7 ans) et TV-G à TV-MA (tous les autres).

Les restrictions applicables à ces deux groupes sont indépendantes : si une famille compte de très jeunes enfants ainsi que des jeunes adultes, les catégories doivent être définies séparément (voir prochaine étape).

Configuration des restrictions au moyen des codes MPAA : G, PG, PG-13, R, NC-17, X, NR

Le système de classification MPAA, qui est basé sur les codes établis par la Motion Picture Association of America (MPAA), s'applique surtout aux longs métrages.

Si la fonction de contrôle parental est activée, les émissions classées offensantes (système de classification des émissions ou MPAA) sont automatiquement bloquées.



1. Appuyez sur la touche **MENU**.
Appuyez sur la touche ▲ ou ▼ pour sélectionner "Configuration", puis appuyez sur la touche **ENTER**.
2. Appuyez sur la touche ▲ ou ▼ pour sélectionner "V-Chip", puis appuyez sur la touche **ENTER**.
Le message "Entrez NIP" s'affiche. Saisissez votre NIP à quatre chiffres.



Suite...



3. L'écran "V-Chip" s'affiche. Appuyez sur la touche ▲ ou ▼ pour sélectionner "Classif. MPAA", puis appuyez sur la touche **ENTER**.

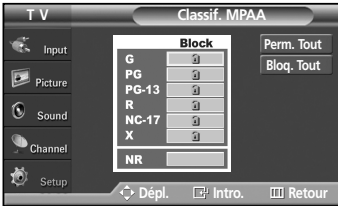

4. Appuyez sur la touche ▲ ou ▼ pour sélectionner la restriction appropriée. Appuyez sur la touche **ENTER** pour activer la restriction sélectionnée. Le symbole "🔒" s'affiche. Si le symbole "🔒" est sélectionné, appuyez sur la touche **ENTER** pour bloquer ou débloquer la catégorie.

Appuyez sur la touche **EXIT** pour quitter le menu.

- Perm. tout: Appuyez pour déverrouiller toutes les classifications.
- Bloq. tout: Appuyez pour verrouiller toutes les classifications.

- **G:** Audience générale (aucune restriction)
- **PG:** Supervision des parents recommandée
- **PG-13:** Supervision des parents fortement recommandée.
- **R:** Restriction. Les enfants de moins de 17 ans doivent être accompagnés d'un adulte.
- **NC-17:** Non recommandé pour les enfants de moins de 17 ans.
- **X:** Adultes seulement.
- **NR:** Non classé.

- La fonction de contrôle parental bloque automatiquement certaines catégories plus restrictives. Par exemple, si vous bloquez la catégorie "PG-13", les catégories "R", "NC-17" et "X" sont automatiquement bloquées.

Réglage des restrictions en utilisant la fonction 'Anglais Canadien'



1. Appuyez sur la touche **MENU**. Appuyez sur la touche ▲ ou ▼ pour sélectionner "Configuration", puis appuyez sur la touche **ENTER**.
2. Appuyez sur la touche ▲ ou ▼ pour sélectionner "V-Chip", puis appuyez sur la touche **ENTER**. Le message "Entrez NIP" s'affiche. Saisissez votre NIP à quatre chiffres.

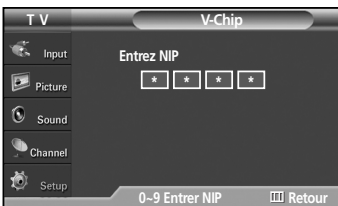

3. L'écran "V-Chip" s'affiche. Appuyez sur la touche ▲ ou ▼ pour sélectionner "Anglais Canadien", puis appuyez sur la touche **ENTER**.

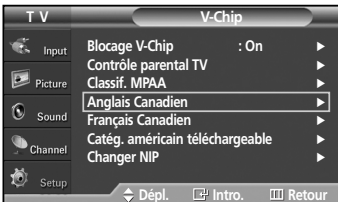

Suite...

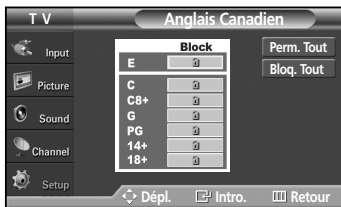

4. Appuyez sur la touche ▲ ou ▼ pour sélectionner la restriction appropriée. Appuyez sur la touche **ENTER** pour activer la restriction sélectionnée. Le symbole "🔒" s'affiche.

Appuyez sur la touche **EXIT** pour quitter le menu.

- Perm. tout: Appuyez pour déverrouiller toutes les classifications.
- Bloq. tout: Appuyez pour verrouiller toutes les classifications.

- **E:** Émissions exemptes de restriction, notamment : nouvelles, sports, documentaires et autres émissions d'information, émissions-débats, vidéo-clips et émissions de variétés.
- **C:** Émissions destinées aux enfants de moins de 8 ans.
- **C8+:** Émissions convenant généralement aux enfants de 8 ans et plus, sans surveillance.
- **G:** Émissions grand public convenant à tous les auditoires.
- **PG:** Émissions à surveillance parentale.
- **14+:** Émissions dont la teneur peut ne pas convenir, en tout ou en partie, aux auditeurs de moins de 14 ans.
- **18+:** Émissions pour adultes.

- La fonction de contrôle parental bloque automatiquement certaines catégories plus restrictives. Par exemple, si vous bloquez la catégorie "G", les catégories "PG", "14+" et "18+" sont automatiquement bloquées.

Réglage des restrictions en utilisant la fonction 'Français Canadien'



1. Appuyez sur la touche **MENU**. Appuyez sur la touche ▲ ou ▼ pour sélectionner "Configuration", puis appuyez sur la touche **ENTER**.

2. Appuyez sur la touche ▲ ou ▼ pour sélectionner "V-Chip", puis appuyez sur la touche **ENTER**.

Le message "Entrez NIP" s'affiche. Saisissez votre NIP à quatre chiffres.



3. L'écran "V-Chip" s'affiche. Appuyez sur la touche ▲ ou ▼ pour sélectionner "Français Canadien", puis appuyez sur la touche **ENTER**.



4. Appuyez sur la touche ▲ ou ▼ pour sélectionner la restriction appropriée. Appuyez sur la touche **ENTER** pour activer la restriction sélectionnée. Le symbole "🔒" s'affiche.

Appuyez sur la touche **EXIT** pour quitter le menu.

- Perm. tout: Appuyez pour déverrouiller toutes les classifications.
- Bloq. tout: Appuyez pour verrouiller toutes les classifications.

- **E:** Émissions exemptes de restriction, notamment : nouvelles, sports, documentaires et autres émissions d'information, émissions-débats, vidéo-clips et émissions de variétés.
- **G:** Général.
- **8 ans+:** Émissions non recommandées pour les jeunes enfants.
- **13 ans+:** Émissions pouvant ne pas convenir aux enfants de moins de 13 ans.
- **16 ans+:** Émissions ne convenant pas aux enfants de moins de 16 ans.
- **18 ans+:** Émissions réservées aux adultes.

- La fonction de contrôle parental bloque automatiquement certaines catégories plus restrictives. Par exemple, si vous bloquez la catégorie "8 ans+", les catégories "13 ans+", "16 ans+" et "18 ans+" sont automatiquement bloquées.

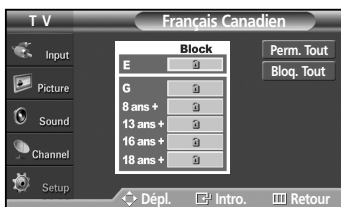

Utilisation de la fonction V-Chip pour les canaux numériques

Il est possible d'utiliser de l'information sur le contrôle parental tout en regardant des canaux numériques.



1. Appuyez sur la touche **MENU**.
Appuyez sur la touche ▲ ou ▼ pour sélectionner "Configuration", puis appuyez sur la touche **ENTER**.
2. Appuyez sur la touche ▲ ou ▼ pour sélectionner "V-Chip", puis appuyez sur la touche **ENTER**.
Le message "Entrez NIP." s'affiche. Saisissez votre NIP à quatre chiffres.



3. L'écran "V-Chip" s'affiche. Appuyez sur la touche ▲ ou ▼ pour sélectionner "Catég. américain téléchargeable", puis appuyez sur la touche **ENTER**.

- Si l'information n'est pas téléchargée à partir de la station de radiodiffusion, le menu Catég. américain téléchargeable est désactivé.
- L'information sur le contrôle parental est téléchargée automatiquement lorsqu'on regarde des canaux numériques. Cela peut nécessiter plusieurs secondes.
- Le menu Catég. américain téléchargeable est disponible pour utilisation après téléchargement de l'information à partir de la station de radiodiffusion. Toutefois, selon l'information provenant de la station, il est possible qu'on ne puisse pas l'utiliser.



4. Appuyez sur la touche ▲ ou ▼ pour sélectionner la restriction appropriée.
Appuyez sur la touche **ENTER** pour activer la restriction sélectionnée.
Le symbole "🔒" s'affiche.

Appuyez sur la touche **EXIT** pour quitter le menu.

- Perm. tout : Appuyez sur cette touche pour déverrouiller toutes les catégories. / Bloq. tout : Appuyez sur cette touche pour verrouiller toutes les catégories.
- Les niveaux de contrôle parental diffèrent selon la station de radiodiffusion.
- Le nom du menu par défaut, Catég. américain téléchargeable, change en fonction des données téléchargées.
- Même si vous réglez l'affichage à l'écran dans la langue souhaitée, le menu "Catég. américain téléchargeable" s'affiche en anglais seulement.
- La classification bloque automatiquement certaines catégories plus restrictives.
- Les catégories (par exemple : Humor Level, etc.) et les niveaux de classification (par exemple : NV, MV, V, etc.) peuvent différer selon la station de radiodiffusion.

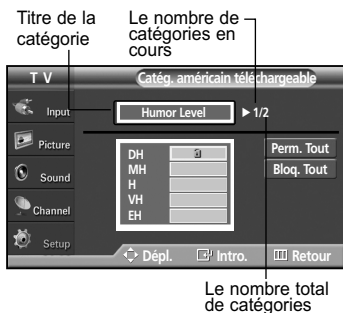

Réinitialisation du téléviseur lorsque la fonction V-Chip de contrôle parental bloque un canal

Si vous accédez à un canal à accès restreint, la fonction V-Chip de contrôle parental la bloque. L'écran devient noir et le message suivant s'affiche :

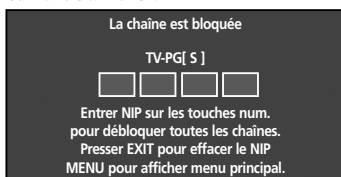

1. Entrez votre NIP.

Pour rétablir l'image, sélectionnez un autre canal à l'aide des touches **CH** ^ ou **CH** v. Dans certains cas (selon la classification des émissions locales de télévision), la fonction V-Chip de contrôle parental peut bloquer tous les canaux. Dans un tel cas, utilisez la fonction V-Chip en guise de solution d'urgence.

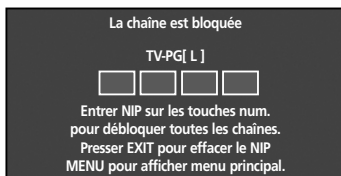

1. Appuyez sur la touche **MENU**. Appuyez sur la touche ▲ ou ▼ pour sélectionner "Configuration", puis appuyez sur la touche **ENTER**.
2. Appuyez sur la touche ▲ ou ▼ pour sélectionner "V-Chip", puis appuyez sur la touche **ENTER**.
3. Entrez votre NIP, appuyez sur la touche **ENTER**, puis appuyez sur la touche ▲ ou ▼ pour désactiver temporairement le Blocage V-Chip.

- Si vous oubliez votre NIP, appuyez sur les touches de la télécommande dans l'ordre suivant pour rétablir le code 0-0-0-0 : Écran hors tension → Mute → 8 → 2 → 4 → Écran sous tension.

Problèmes et solutions

Le tableau ci-dessous dresse la liste des problèmes courants et suggère des solutions.
Si aucun de ces conseils ne permet de corriger le problème, communiquez avec un centre de service.

Problème	Solution possible
Image de mauvaise qualité	Essayez un autre canal. Réorientez l'antenne. Vérifiez toutes les connexions des câbles.
Son de mauvaise qualité	Essayez un autre canal. Réorientez l'antenne.
Pas d'image ni de son	Essayez un autre canal. Appuyez sur la touche SOURCE. Vérifiez si le téléviseur est branché. Vérifiez les connexions de l'antenne. Veuillez à ce que la touche MUTE ne soit pas enclenchée.
Pas de son ou le son est trop bas au volume maximum	En premier lieu, vérifiez le volume des appareils branchés au téléviseur (récepteur numérique, lecteur DVD, câbloselecteur, magnétoscope, etc.). Ensuite, réglez le volume du téléviseur en conséquence.
Défilement vertical de l'image.	Vérifiez toutes les connexions des câbles.
Fonctionnement anormal du téléviseur	Débranchez le téléviseur pendant 30 secondes, rebranchez-le et rallumez-le.
Le téléviseur ne s'allume pas	Vérifiez que la prise électrique fonctionne correctement.
La télécommande fonctionne mal	Remplacez les piles de la télécommande. Nettoyez la partie supérieure de la télécommande (fenêtre de transmission). Vérifiez les bornes des piles. Appuyez sur la touche TV pour régler votre télécommande au mode "TV". Assurez-vous qu'il y a des piles dans la télécommande. Vérifiez si les bornes "+" et "-" des piles correspondent.
Problème d'écran en diffusion numérique	Vérifiez la puissance du signal numérique et l'entrée de l'antenne.
L'image est trop pâle ou trop foncée	Réglez la luminosité et le contraste. Utilisez le réglage Fin.
L'image est trop grande ou trop petite.	Redimensionnez l'affichage.
L'écran est noir et la DEL d'alimentation clignote en permanence	Sur l'ordinateur, vérifiez l'alimentation et le câble vidéo. Le téléviseur est en mode d'économie d'énergie. Déplacez la souris ou enfoncez une touche du clavier. Sur l'ordinateur, vérifiez l'alimentation et le câble vidéo. Le téléviseur est en mode d'économie d'énergie. Déplacez la souris ou enfoncez une touche du clavier.
La qualité des images des canaux varie	La qualité des images des canaux peut varier en fonction du mode de diffusion (analogique ou numérique). • Si l'émission a été originalement réalisée en mode numérique : une émission de haute qualité visuelle. • Si l'émission a été originalement réalisée en mode analogique : L'émission numérique affichée à l'écran sera donc une émission analogique ayant été convertie. La qualité visuelle est de calibre SD.
Bien que le téléviseur affiche HD (haute définition), la qualité des images n'est pas satisfaisante.	Le message HD qui s'affiche lorsqu'on change de canal ou lorsqu'on appuie sur la touche Information de la télécommande signifie que le canal sélectionné est un canal numérique. Si, avant de transmettre, la station de diffusion convertit les signaux analogiques en signaux numériques, la qualité des images n'est pas parfaite.

Installation au mur

Consultez le guide d'installation fourni avec votre support mural.

Remarques concernant l'installation

1. Veuillez communiquer avec un service d'installation professionnelle pour installer le support mural.
2. Samsung Electronics n'est pas responsable des dommages causés au produit ni des blessures si vous procédez vous-même à l'installation.
3. Cet appareil doit être installé sur un mur en béton. Il risque de tomber si on le pose sur un mur en plâtre ou en bois.
4. Connectez tous les appareils externes avant d'installer le support mural.
5. Le contenu de l'emballage et les pièces fournies pour l'installation murale peuvent être modifiés sans préavis.

Pièces (le panneau pour fixation murale est vendu séparément. Veuillez vous adresser au marchand.)

N'utilisez que les pièces et composants fournis pour l'installation murale.

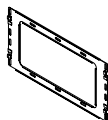

1

Support mural

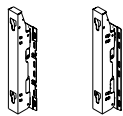

Gauche : 1 Droite : 1

ASSY-HINGE



Supports en
plastique : 4

Accessoires



Vis : 4

Comment assembler le support mural

1. Le support mural est offert séparément. Après avoir assemblé le support, serrez la vis prisonnière dans le sens de la flèche.
Installez le support mural, une fois les vis insérées de façon sécuritaire dans le mur.

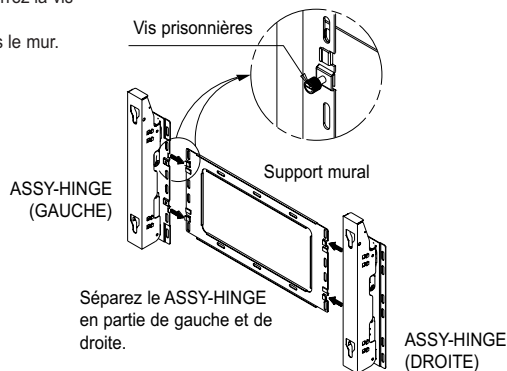

Fixez le panneau du téléviseur au support mural

La forme de l'appareil peut varier selon le modèle. (Les ensembles de supports de plastique et de vis sont identiques.)

1. Retirez les vis, à l'arrière de l'écran à plasma.

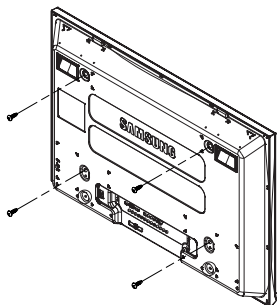

2. Utilisez la vis pour assembler le support de plastique. (Veuillez vous reporter à l'image ci-dessous.)



- Veuillez demander aux installateurs d'installer le support mural.
- Assurez-vous que le support de plastique est vissé de façon sécuritaire, tant du côté droit que gauche, après avoir inséré le téléviseur dans le support mural.
- Évitez de vous prendre les doigts lorsque vous installez et ajustez l'angle.
- Assurez-vous de visser solidement le support mural pour éviter d'être blessé si le téléviseur devait tomber.

Suite...

3. Vissez les vis du support de plastique (comme l'indique l'image 2) sur la partie arrière de l'écran plasma.

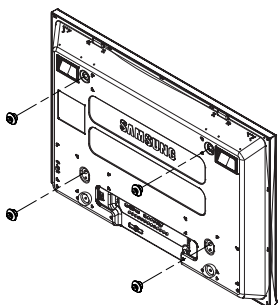

4. Retirez les goupilles de sécurité. Attachez les 4 verrous de plastique de l'étape (3) à l'arrière de l'écran plasma à l'aide des trous-guide du support mural puis poussez (1) et attachez (2) pour retenir l'écran plasma sur le mur, comme indiqué. Assurez-vous que l'écran plasma est bien fixé en insérant les goupilles de sécurité, pour ainsi éviter qu'il ne tombe du support mural.

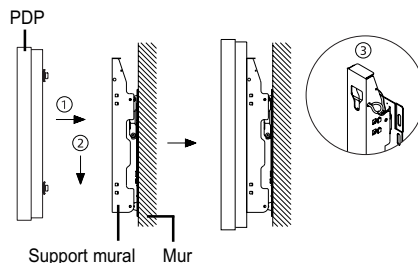

Comment ajuster l'angle d'installation

Remarque : Assurez-vous de bien fixer le support sur le mur, après vous être assuré qu'il soit à un angle de 0°

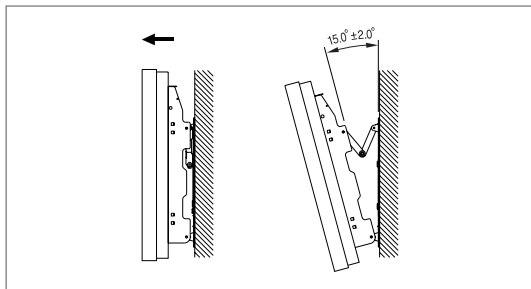

1. Fixez l'écran plasma dans le support mural. (Reportez-vous aux instructions suivantes.)
2. Déterminez l'angle en tirant l'extrémité supérieure de l'écran, une fois installé dans le support, dans la direction de la flèche. (Reportez-vous à l'illustration de droite.)
3. L'angle peut être réglé de 0° à 15°, ±2° à la fois.

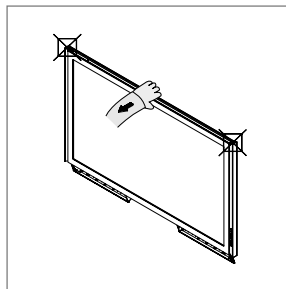

Assurez-vous de tenir le milieu de l'écran plasma pour en ajuster l'angle (plutôt que les côtés de l'écran).

Brancher des appareils externes à l'écran plasma

Remarque : Pour brancher des appareils externes comme un lecteur DVD ou un système de cinéma maison à l'écran plasma, reportez-vous aux instructions suivantes :

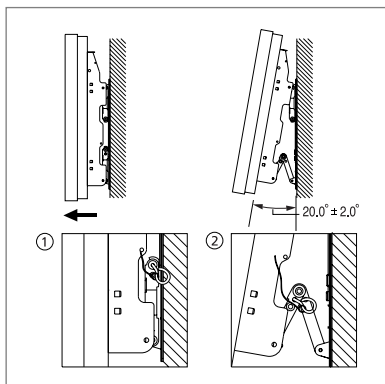

1. Assurez-vous de retirer les goupilles de sûreté se trouvant sous l'écran plasma.

Remarque : Si vous ne retirez pas les goupilles de sûreté, vous ne pourrez ajuster l'angle de l'écran. Toute tentative à cet effet pourra endommager l'écran plasma.

2. Pour ajuster l'angle, tenez le bas de l'écran plasma et tirez vers l'avant, comme indiqué par les flèches. (de 0° à environ 20° par 2") Insérez les goupilles de sûreté dans les trous-guides avant, des deux côtés, comme indiqué sur l'image (2).

Remarque : Regardez l'écran plasma, après avoir branché les appareils externes. Retirez ensuite les goupilles de sûreté pour ajuster l'angle à 0°, puis serrez de nouveau les goupilles de sécurité.

- À des fins de sécurité, assurez-vous de fixer l'écran plasma avec les goupilles de sûreté. Si les goupilles de sûreté ne sont pas utilisées, l'écran plasma pourrait tomber et ainsi causer de graves blessures.

Assemblage de la base

1. Dépliez le pied dans le sens de la flèche.

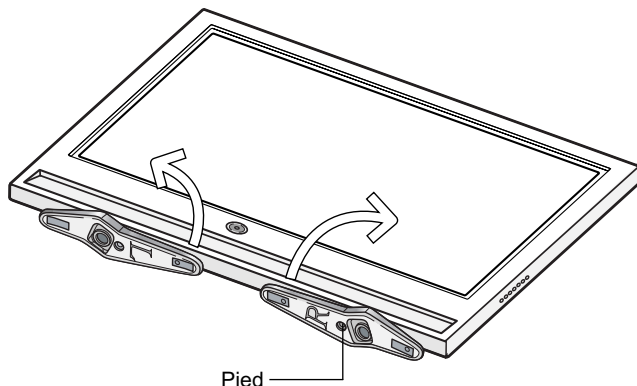

- Deux personnes ou plus devraient porter le téléviseur. Ne le déposez jamais sur le sol, car l'écran pourrait s'endommager. Posez-le toujours en position verticale.

Fiche technique

Modèle	SP-S4223	HP-S4233	HP-S5033
Taille de l'écran (en diagonal)	42 inch	42 inch	50 inch
Bloc d'alimentation	110-120V~ c.a. 60 Hz	110-120V~ c.a. 60 Hz	110-120V~ c.a. 60 Hz
Consommation	330 W	380 W	480 W
Résolution PC	848 x 480 @ 60 Hz	1024 x 768 @ 60 Hz	1360 x 768 @ 60 Hz
Antenne Entrée	ANT 1 - CABLE IN ANT 2 - AIR IN ※ 75Ω non symétrique	ANT 1 - CABLE IN ANT 2 - AIR IN ※ 75Ω non symétrique	ANT 1 - CABLE IN ANT 2 - AIR IN ※ 75Ω non symétrique
Vidéo Entrée	AV1, AV2 S-VIDÉO1, S-VIDÉO2 COMPOSANT1 - 480i/480p/720p/1080i COMPOSANT2 - 480i/480p/720p/1080i PC HDMI1 (Compatible DVI) HDMI2	AV1, AV2 S-VIDÉO1, S-VIDÉO2 COMPOSANT1 - 480i/480p/720p/1080i COMPOSANT2 - 480i/480p/720p/1080i PC HDMI1 (Compatible DVI) HDMI2	AV1, AV2 S-VIDÉO1, S-VIDÉO2 COMPOSANT1 - 480i/480p/720p/1080i COMPOSANT2 - 480i/480p/720p/1080i PC HDMI1 (Compatible DVI) HDMI2
Audio Entrée	AV1, AV2 S-VIDÉO1, S-VIDÉO2 COMPOSANT1 - 480i/480p/720p/1080i COMPOSANT2 - 480i/480p/720p/1080i PC	AV1, AV2 S-VIDÉO1, S-VIDÉO2 COMPOSANT1 - 480i/480p/720p/1080i COMPOSANT2 - 480i/480p/720p/1080i PC	AV1, AV2 S-VIDÉO1, S-VIDÉO2 COMPOSANT1 - 480i/480p/720p/1080i COMPOSANT2 - 480i/480p/720p/1080i PC
Son Sortie	AUDIO (L/R)	AUDIO (L/R)	AUDIO (L/R)
Audio Sortie	OPTICAL (SORTIE NUMÉRIQUE) COAXIAL (SORTIE NUMÉRIQUE)	OPTICAL (SORTIE NUMÉRIQUE) COAXIAL (SORTIE NUMÉRIQUE)	OPTICAL (SORTIE NUMÉRIQUE) COAXIAL (SORTIE NUMÉRIQUE)
Dimensions (WxDxH) Boîtier	1059,5 X 99,5 X 718 mm (41,7 X 3,9 X 28,3 po)	1059,5 X 99,5 X 718 mm (41,7 X 3,9 X 28,3 po)	1232,8 X 99,5 X 807 mm (48,5 X 3,9 X 31,8 po)
Avec pied	1059,5 X 326,5 X 749,5 mm (41,7 X 12,9 X 29,5 po)	1059,5 X 326,5 X 749,5 mm (41,7 X 12,9 X 29,5 po)	1232,8 X 362,5 X 838,5 mm (48,5 X 14,2 X 33 po)
Poids Boîtier	33,2 kg (73,2 lbs)	33,2 kg (73,2 lbs)	41,7 kg (91,9 lbs)
Avec pied	35 kg (77,2 lbs)	35 kg (77,2 lbs)	43,5 kg (95,9 lbs)

- Sous réserve de modifications du design et des caractéristiques sans avis préalable.

Dimensions (SP-S4223/HP-S4233)

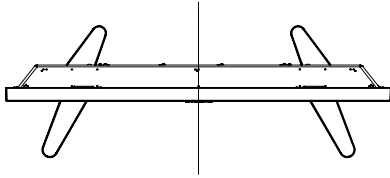

VUE DE DESSUS

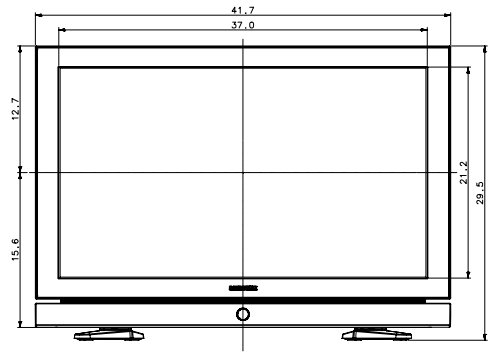

VUE AVANT

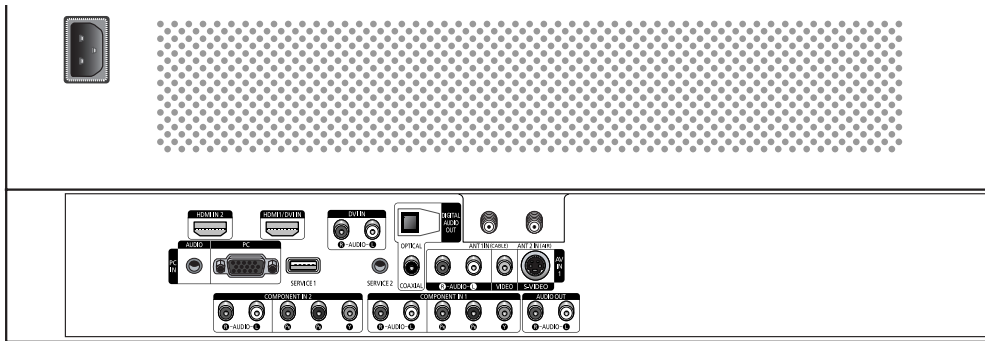

DÉTAILS DU PANNEAU DE PRISES 2 1/4"H x 18 3/4"W À UNE HAUTEUR DE 5 3/4"

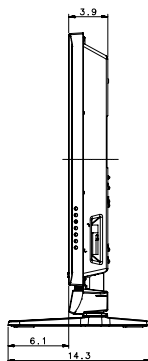

VUE LATÉRALE

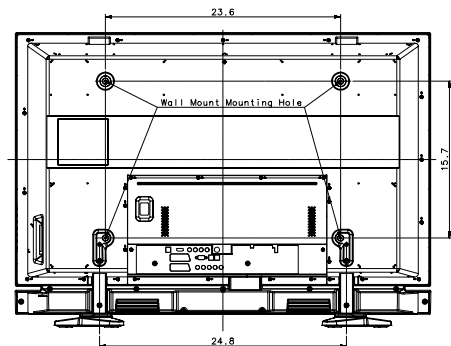

VUE ARRIÈRE

REMARQUE : Tous les dessins ne sont pas nécessairement des représentations à l'échelle. Certaines dimensions peuvent avoir été changées sans avis. Mesurez les dimensions de chaque unité avant de procéder à des travaux de menuiserie. Nous n'assumons aucune responsabilité pour les erreurs typographiques ou d'impression.
© 2006 Samsung Electronics America, Inc.

Dimensions (HP-S5033)

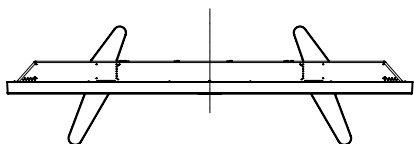

VUE DE DESSUS

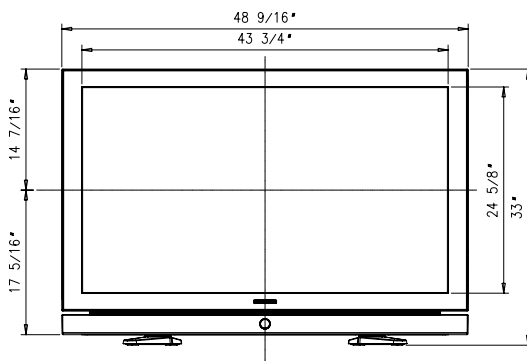

VUE AVANT

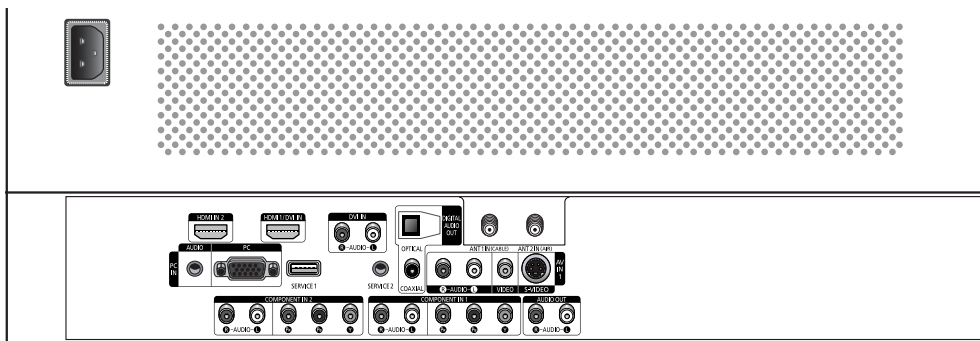

DÉTAILS DU PANNEAU DE PRISES 2 1/4"H x 18 3/4"W À UNE HAUTEUR DE 5 3/4"

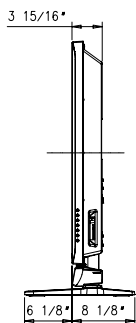

VUE LATÉRALE

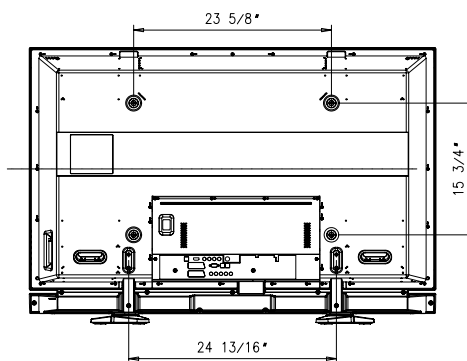

VUE ARRIÈRE

REMARQUE : Tous les dessins ne sont pas nécessairement des représentations à l'échelle. Certaines dimensions peuvent avoir été changées sans avis. Mesurez les dimensions de chaque unité avant de procéder à des travaux de menuiserie. Nous n'assumons aucune responsabilité pour les erreurs typographiques ou d'impression.
© 2006 Samsung Electronics America, Inc.

***Cette page est laissée
intentionnellement en blanc.***

***Cette page est laissée
intentionnellement en blanc.***

***Cette page est laissée
intentionnellement en blanc.***



Communiquez avec SAMSUNG WORLD-WIDE

Pour toute question ou commentaire se rapportant aux produits Samsung, veuillez communiquer avec le centre de service à la clientèle SAMSUNG.

Country	Customer Care Center ☎	Web Site	Address
CANADA	1-800-SAMSUNG (7267864)	www.samsung.com/ca	Samsung Electronics Canada Inc., Customer Service 55 Standish Court Mississauga, Ontario L5R 4B2 Canada
			Samsung Electronique Canada Inc., Service à la Clientèle 55 Standish Court Mississauga, Ontario L5R 4B2 Canada
U.S.A	1-800-SAMSUNG (7267864)	www.samsung.com	Samsung Electronics America, Inc. 105 Challenger Road Ridgefield Park, NJ 07660-0511