

muratec™

Mode d'emploi du M4500

Table de matières

Introduction rapide	3	Réception de télécopies	25
EasyStart	5	Réception manuelle (Tel Ready)	25
Effacement de la mémoire	5	Réception automatique de télécopies (Fax Ready)	26
Utilisation du programme EasyStart pour le réglage des paramètres initiaux	5	Mode de réception Répondeur/Télécopieur Télécopieur	26
Votre télécopieur	7	Réception automatique Téléphone/Télécopieur (Tel/Fax Ready)	27
Conseils pratiques d'utilisation	7	"Appelé" apparaît à l'écran	28
Déballage	7	Message "Plus de papier"	28
Présentation de l'appareil	8	Réception de télécopies en l'absence de papier	28
Disposition du clavier	9	Détection des télécopieurs "silencieux"	28
Avez-vous des commentaires ?	10	Demande d'appel	28
Installation de votre télécopieur	11	Ligne unique + Détection de sonneries particulières	29
Exigences électriques et téléphoniques	11	Transmission d'une télécopie	31
Chargement du papier	13	Réglage du plateau d'alimentation	31
Installation/changement de film émetteur	14	Alimentation du document	31
Film émetteur Muratec	15	Résolution	32
Réglage du volume du haut-parleur et des sonneries	15	Contraste	32
Branchement Deuxième téléphone	16	Caractères spéciaux pour la composition des numéros	32
ou d'un répondeur	16	Transmission	32
Utilisation d'un Répondeur	16	Utilisation du combiné ou du haut-parleur pour la transmission	33
avec votre télécopieur.	16	Transmission différée	33
Fonctions téléphone	17	Automatique Touche	34
Recomposition du numéro	17	Touche Redial (recomposition)	35
Fonction En attente (Hold)	17	Pauses dans la composition du numéro	35
Fonction Monitor/Call, mode mains libres	17	Mode photocopieuse	36
Répertoire téléphonique	18	Composeur automatique	37
Paramètres utilisateur	19	Utilisation de caractères spéciaux pour la composition de numéros	37
Réglage essentiel n°1 : date et heure	19	Touches-macros	38
Réglage essentiel n°2 : saisissez votre TTI	19	Numéros à composition abrégée	39
Effacement de votre TTI	20	Fonctions spéciales de communication	41
Impression de votre TTI	20	Page de garde	41
Réglage du mode (de transmission) silencieux	20	Rapports de confirmation	42
Réglage de l'échelle de gris	21	Définition du journal d'activité	42
Réglage du nombre de sonneries	21	Invitation à émettre	43
Réglage selon le format du papier	21	Définition d'un mot de passe	44
Réglage du taux de réduction	22	Définition d'un réseau fermé	45
Réglage du taux de réduction des photocopies	23	Définition du début de diffusion par relais	45
Protection logicielle contre les télécopies	23	Paramètres personnalisés	47
Sélection du mode silencieux	24	Rallonge de la longueur du document pour faire apparaître le TTI	47
Impression des paramètres utilisateur	24	Longueur de page illimitée : transmission	48
Effacement de tous les paramètres	24	Définition de la largeur du lecteur	48
		Définition de la détection de télécopie silencieuse	48

Résolution des problèmes	51
Bourrage du document original	51
Bourrage de documents imprimés	51
Résolution des problèmes	52
Entretien de votre télécopieur	55
Conseils pour le nettoyage	55
Nettoyage de dépannage	55
Lexique	57
Questions courantes	61
Questions d'ordre général	61
Alarme d'erreur	61
Transmission	61
Journaux et rapports	62
Réception de messages de télécopieur	63
Invitation à émettre	63
Comment travailler avec votre répondeur	63
Fonctions téléphone	64
Comment fonctionne votre télécopieur	64
Renseignements FCC/DOC	65
Garantie limitée	67
Index	69

Copyright © 1994 Murata Business Systems, Inc. Tous droits réservés.

Introduction rapide

Ce bref aperçu vous aidera à faire un apprentissage facile de votre télécopieur Muratec. N'oubliez pas cependant, de lire également le reste des instructions !

Qu'est-ce qu'une télécopie ?

En quelques mots, on entend par "télécopie", tout ce que l'utilisateur d'un télécopieur veut envoyer par télécopie à quelqu'un d'autre. Il peut s'agir d'une page unique ou de d'autant de pages que vous le souhaitez. A vous de choisir. Vous pouvez envoyer une page de texte, une photo, le dernier dessin en date de votre enfant —, n'importe quel document que vous souhaitez envoyer. Quel que soit le document que vous envoyez, le terme *télécopie* est toujours synonyme de votre choix !

Comment faire pour envoyer une télécopie ?

L'envoi d'une télécopie est une procédure simple. Il vous suffit de placer votre document dans l'alimenteur de votre télécopieur, de composer le numéro de télécopieur approprié (voir point suivant) et d'appuyer sur la touche **Start**. Les télécopieurs — le vôtre et celui que vous appelez — font le reste.

Qu'est-ce qu'un numéro de télécopieur ?

Etant donné que votre télécopieur fonctionne sur des lignes téléphoniques standard, un "numéro de télécopieur" est simplement un numéro de téléphone utilisé avec un télécopieur. Et du fait que votre télécopieur Muratec est également un téléphone haut de gamme équipé de toutes les fonctions, si vous le souhaitez, votre numéro de télécopieur peut, si vous le préférez, être votre numéro de téléphone. Vous pouvez — *sans que cela soit une nécessité* ! — choisir un numéro de téléphone spécial pour votre télécopieur, ce qui vous permet d'avoir un numéro consacré uniquement aux appels téléphoniques courants et l'autre réservé à l'émission et à la réception de télécopies.

Comment envoyer une télécopie à un numéro utilisé fréquemment ?

De la même façon que vous pouvez le faire de nos jours, avec de nombreux téléphones ordinaires, votre télécopieur Muratec est doté d'un composeur automatique *intégré*. Ce dispositif pratique mémorise vos numéros de télécopieur les plus couramment utilisés —vous évitant ainsi d'avoir à les mémoriser vous-même. Chaque numéro mis en mémoire peut inclure les codes d'appel longue distance, les indicatifs régionaux et même les pauses. Votre télécopieur Muratec peut enregistrer en mémoire jusqu'à 20 de ces numéros dans son composeur automatique ; il vous suffira alors d'appuyer sur une touche pour composer votre numéro. Ces touches sont celle de *composition par touche unique*. Les numéros restant sont disponibles pour la *composition abrégée*, qui consiste à n'appuyer que sur trois touches pour composer un numéro mis en mémoire —par exemple, * 0 8 pour votre composition abrégée numéro 8.

Qu'entend-on par "Résolution" et "Echelle de différents tons de gris" ?

La netteté d'une transmission par télécopie est mesurée par sa *résolution*. Celle-ci est exprimée *en lignes par pouce* (ou encore lpp). Il existe trois niveaux de résolution différents dans le monde de la télécopie. Par ordre de qualité, ils sont : *normal* (203× 98 lpp), *fin* (203× 196 lpp), et *extra fin* (203× 392 lpp).

De la même façon, une transmission par télécopie peut être jugée sur la variété de ses *tons ou nuances de gris*, (en fait des demi-teintes) — telles que celles que vous trouveriez dans la photo d'un journal. Lorsque vous avez besoin de cette fonction (comme cela est le cas si vous envoyez une photo), vous obtiendrez la qualité optimale avec une variété de tons de

gris la plus étendue possible. Votre télécopieur Muratec peut transmettre à votre demande en 16 ou en 64 tons de gris différents, selon votre choix.

Pourquoi ne pas, dans ce cas, régler en permanence votre télécopieur sur une résolution extra fine, ou sur 64 tons de gris ? Parce qu'en utilisant ces paramètres votre télécopieur transmet beaucoup plus de données, vos transmissions prennent plus de temps (sur vos appels longue distance) et vos factures de téléphones montent en flèche. C'est pourquoi —comme vous pourrez le constater—, nous vous facilitons la vie en vous permettant de personnaliser les paramètres de votre télécopieur Muratec, pour que la transmission de **vos** documents soit la plus efficace et la plus fidèle possible !

EasyStart

Votre télécopieur Muratec est fourni avec le programme EasyStart ; il s'agit d'un bref programme d'introduction qui vous aide à faire la saisie de tous les paramètres de base nécessaires pour commencer à utiliser votre télécopieur immédiatement.

Remarque : Vous pouvez changer **chacun** de ces paramètres à **tout moment**, au fur et à mesure que vous vous familiarisez avec votre télécopieur et l'usage que vous en faites. Avant de continuer, assurez-vous également que vous avez branché votre appareil correctement (voir page 11).

Effacement de la mémoire

Avant de commencer à utiliser EasyStart pour saisir les paramètres de votre télécopieur, il est préférable d'effacer la mémoire de celui-ci. Les paramètres utilisateur de votre télécopieur, qui sont protégés grâce à sa batterie de secours longue durée, enregistrent certains renseignements, comme votre numéro de télécopieur, la date et l'heure. En effaçant la mémoire, vous pouvez être certain que seules les informations vous concernant seront sauvegardées.

Important : La langue par défaut de votre télécopieur est l'anglais. **A chaque fois que vous effacerez la mémoire de votre appareil, celui-ci reviendra en mode Langue anglaise.** Pour passer de l'anglais au français ou à l'espagnol, appuyez sur →/Program, #. L'ordre est : *anglais, français, espagnol.*

Pour effacer la mémoire de votre télécopieur, appuyez sur les touches →/Program, *, 2, Mode, Enter.

Utilisation du programme EasyStart pour le réglage des paramètres initiaux

Remarque : avant de commencer à utiliser EasyStart, assurez-vous que l'alimenteur de votre télécopieur contient du papier, car votre télécopieur va imprimer une liste de ses paramètres à la fin de l'opération qui suit.

1. Appuyez sur les touches →/Program, *, 4.

```
Prog. heure
'01 01/01 00:00
```

Réglez la date et l'heure (en mode 24 heures ; voir page 19) à l'aide du clavier numérique, en "tapant au-dessus" des chiffres affichés. Si vous souhaitez ne changer qu'un seul des chiffres de la date ou de l'heure, appuyez sur la touche ← pour déplacer le curseur vers la gauche de l'écran ou sur la touche →/Program pour le déplacer vers la droite. Pour sauvegarder vos changements, appuyez sur la touche **Mode/Enter**. Pour annuler le changement, appuyez sur la touche **Stop**.

2. Tapez votre numéro de télécopieur, d'une longueur maximale de 20 chiffres, sur le clavier numérique (si vous souhaitez intercaler des tirets pour faciliter la lecture, comme c'est le cas ici, appuyez sur la touche Dialing Options une seule fois). Pour enregistrer le numéro, appuyez sur la touche **Mode/Enter**.

```
Votre numéro de Fax
214-555-1985
```

Remarque : Si vous vous trompez de chiffre, appuyez sur la touche **Contrast/Cancel** pour effacer les chiffres de droite à gauche. Tapez à nouveau le numéro de télécopieur jusqu'à ce qu'il corresponde exactement à ce que vous souhaitez.

3. Tapez le nom que vous voulez voir apparaître comme en-tête sur vos télécopies. Assurez-vous qu'il ne dépasse pas la longueur maximale de 22 caractères (l'écran de votre télécopieur fera défiler l'affichage afin de faire apparaître les 21ème et 22ème caractères).

ABCDEFGHIJ_ 20
And Sew It Goes Co.

Vous pouvez utiliser, au choix, les majuscules, les minuscules, les chiffres et les symboles. Sélectionnez le type de caractère et tapez le nom choisi à l'aide du clavier numérique. (Pour les espaces, utilisez le caractère situé à l'extrémité gauche de chaque ligne d'options).

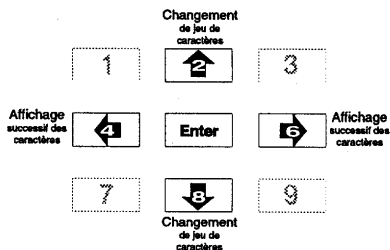

Remarque : Si vous avez fait une erreur, appuyez sur la touche **Contrast/Cancel** pour effacer l'affichage, de droite à gauche.

Tapez à nouveau les caractères jusqu'à ce que l'affichage corresponde exactement à ce que vous souhaitez.

Lorsque vous avez fini, appuyez sur la touche **Mode/Enter**.

4. A ce stade, sélectionnez le mode de réception (référez-vous au tableau de la page 25) qui sera le paramètre par défaut de votre télécopieur.

Fax Prêt
PROGRAM./VAL.

Nous vous recommandons pour l'instant de sélectionner la première option, "Fax Ready". (Cependant, si vous souhaitez consulter les autres options, appuyez sur la touche ← ou →/**Program** pour faire défiler toutes les options). Appuyez sur la touche **Mode/Enter**.

5. Votre télécopieur imprime une liste de ses paramètres par défaut.

Votre télécopieur

Votre télécopieur Muratec pour papier ordinaire est un outil de travail puissant et complémentaire pour votre petite entreprise ou votre bureau à domicile. Votre télécopieur Muratec possède, dans un seul et même appareil, les capacités d'un télécopieur, d'un téléphone et d'une photocopieuse. Vous pouvez envoyer vos lettres d'affaires à vos clients, passer vos commandes par catalogue en les envoyant par télécopie ou envoyer vos curriculum vitae par la simple pression d'une touche. La fonction photocopieuse vous permet de copier des documents sans avoir à vous déplacer vers une photocopieuse — une fonction d'autant plus pratique lorsque vous n'avez pas encore de photocopieuse individuelle ! Les communications n'ont jamais été aussi rapides ni aussi faciles.

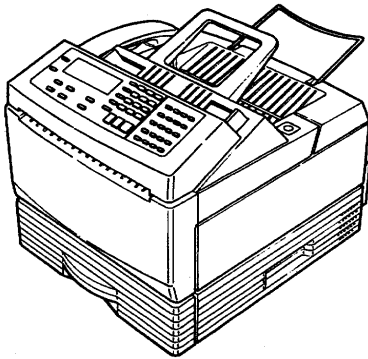

Conseils pratiques d'utilisation

Pour conserver votre télécopieur en parfait état de fonctionnement, évitez de l'exposer aux phénomènes suivants :

- **La poussière** — L'accumulation de poussière sur votre télécopieur risque de l'endommager.
- **Les éclaboussures** — Évitez de placer votre télécopieur à proximité d'un évier, d'un lavabo, d'un jet d'eau et de toute autre source d'éclaboussures.
- **Les vibrations** — Afin d'améliorer les performances de votre télécopieur ainsi que la durée de vie du système, placez toujours votre télécopieur sur une surface plane et stable.
- **La surchauffe** — Laissez un espace de 12" tout autour de votre télécopieur. Ne l'installez pas en plein soleil et ne le recouvrez jamais d'un chiffon ou d'une housse anti-poussière. Pour plus d'informations sur le mode de fonctionnement de l'appareil, reportez-vous à la page 64.

Déballage

Tout en déballant votre télécopieur, vérifiez que vous avez bien les articles suivants :

- | | |
|------------------------------|---------------------------------------|
| 1. Télécopieur | 6. Rouleau de film |
| 2. Combiné et fil du combiné | 7. Cordon de la ligne téléphonique |
| 3. Support du combiné | 8. Cordon d'alimentation électrique |
| 4. Porte-documents | 9. Guide-papier métallique du plateau |
| 5. Support de document | |

Conservez le carton d'emballage ainsi que le matériel d'emballage, vous pouvez en avoir besoin si vous réexpédiez votre appareil.

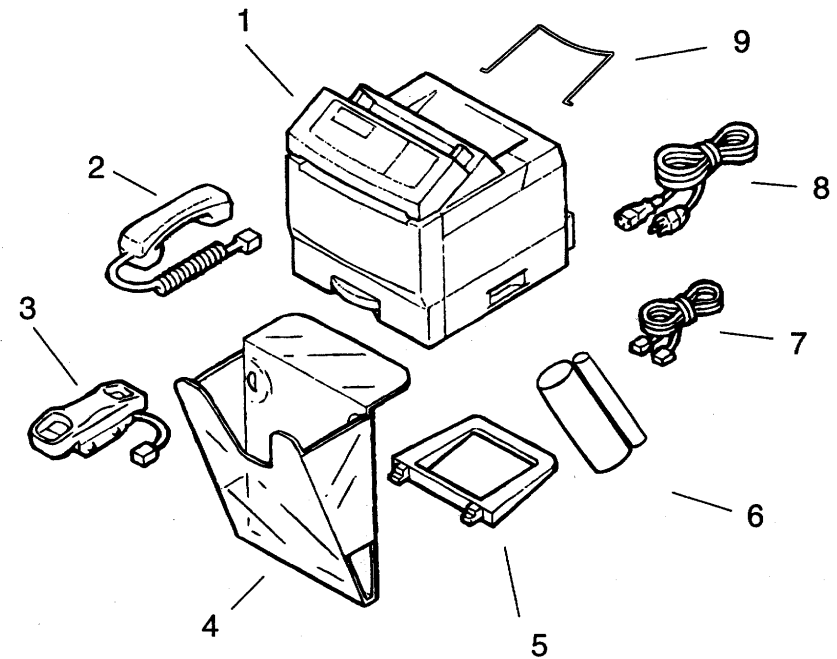

Présentation de l'appareil

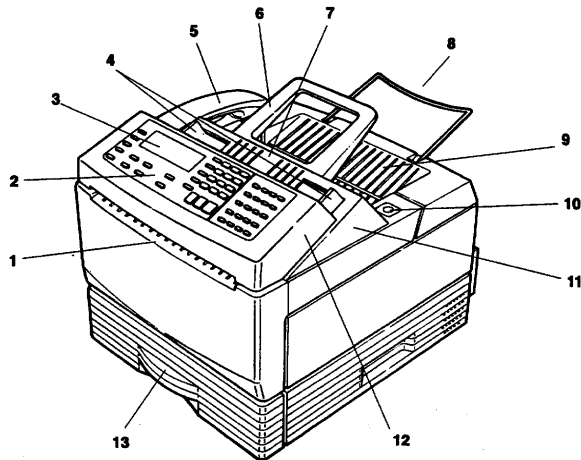

Remarque : Ne vous inquiétez pas si pour le moment, certains des termes employés ici vous semblent peu clairs ! Tout vous sera expliqué en détails par la suite. Une fois que ces termes vous seront familiers, cette page deviendra pour vous un moyen de référence pratique à votre télécopieur Muratec.

1. **Sortie du document original** — Fente par laquelle sortent les pages de votre *document original* (les pages que vous insérez dans le télécopieur pour les envoyer par télécopie).
2. **Tableau de commande** — Emplacement des touches utilisées pour faire fonctionner votre télécopieur. Voir page suivante pour plus de détails.
3. **LCD** — *Affichage à Cristaux Liquides de 20 caractères sur deux lignes*. Indique l'état du système et le fonctionnement du télécopieur.
4. **Guides-documents** — Ajustez-les afin d'aligner votre document dans l'alimenteur de document (voir item 7 ci-dessous).
5. **Combiné** — Utilisé pour les communications vocales, de la même manière qu'un téléphone.
6. **Support de document** — Supporte les documents afin qu'ils soient alimentés le plus droit possible.
7. **Alimenteur de documents** — D'une contenance maximum de 20 pages pour la transmission ou la photocopie de documents.
8. **Guide-papier métallique** — Supporte les documents imprimés (télécopies reçues ou documents photocopiés).
9. **Sortie des documents imprimés** — Fente par laquelle sortent les documents imprimés.
10. **Levier de déverrouillage du capot supérieur** — Appuyez sur ce levier pour ouvrir le capot supérieur de votre télécopieur (voir l'article suivant)
11. **Capot supérieur** — S'ouvre pour permettre l'accès au film émetteur (ou en cas de bourrage éventuel de documents imprimés).

12. **Capot du tableau de commande** — S'ouvre pour permettre l'accès au document original durant d'éventuels bourrages.
13. **Bac à papier réglable par l'utilisateur** — Peut contenir jusqu'à 250 feuilles de papier format lettre ou légal.

14. **Prise LINE (LIGNE)** — Connecteur standard RJ-11 pour téléphone modulaire assurant le raccordement de votre télécopieur sur la ligne téléphonique.
15. **Prise EXT TEL** — Connecteur standard RJ-11 pour téléphone modulaire servant au raccordement (optionnel) de votre répondeur téléphonique ou de votre deuxième téléphone (y compris un modèle sans fil).
16. **Prise HANDSET (COMBINE)** — Prise standard RJ-11 pour téléphone modulaire servant au raccordement du combiné téléphonique de votre télécopieur.

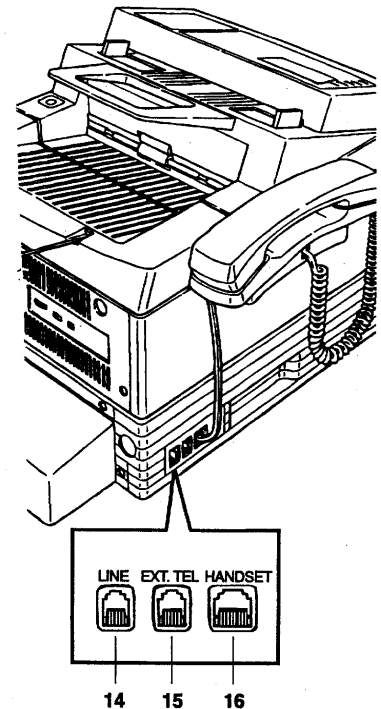

17. **Prise d'alimentation en courant alternatif** — Prise femelle servant au raccordement du cordon d'alimentation en courant alternatif.
18. **Commande de volume du moniteur** — Contrôle le volume du haut-parleur du moniteur de votre télécopieur afin de rendre la composition des numéros grâce au combiné, plus agréable.
19. **Commande du volume de la sonnerie** — Ajuste le volume de la sonnerie sur l'un des trois réglages suivant : *Fort, faible* ou *silencieux*.
20. **Réglage fréquence numérique/vocale ("TP")** — S'utilise pour configurer le composeur de votre télécopieur en fonction des exigences de votre système téléphonique.

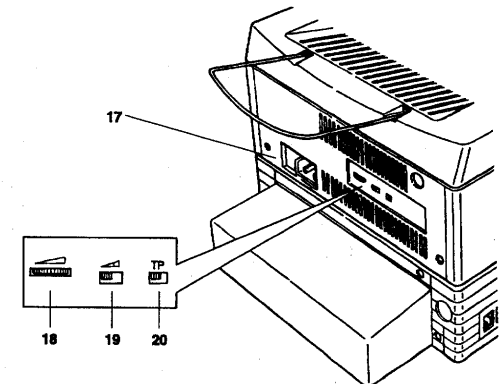

Disposition du clavier

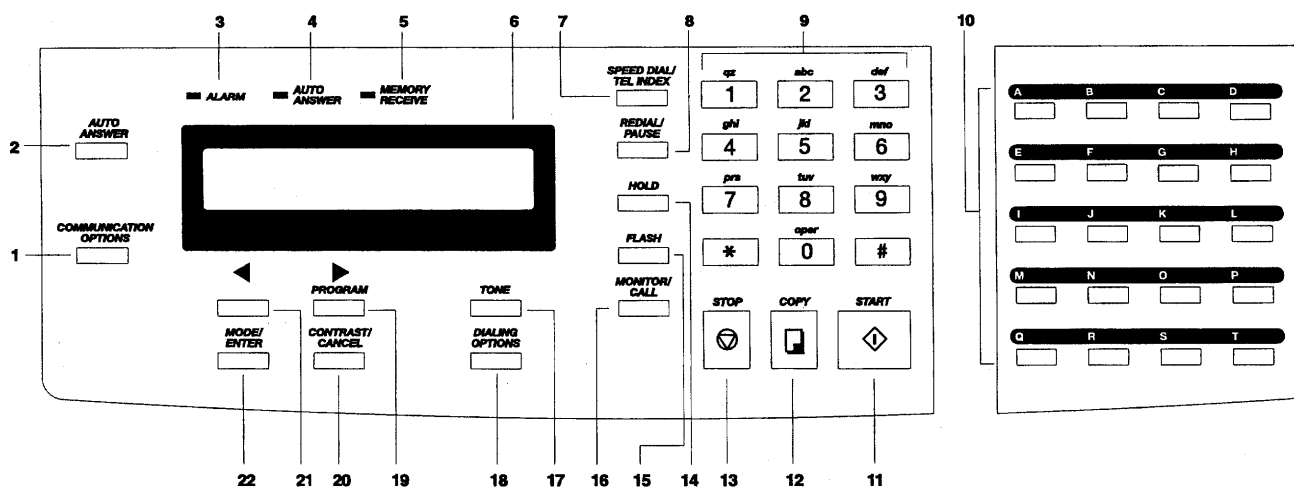

1. **Options de communication** — Choisissez parmi les quatre options de télécopie : transmission différée par SecureMail (courrier privé), diffusion par relais ou invitation à émettre.
2. **Réponse automatique** — Sélectionne le mode utilisé par votre télécopieur pour répondre aux appels reçus : réponse automatique comme un télécopieur ("mode de réponse automatique") ou attente jusqu'à ce que l'utilisateur décroche près de l'appareil pour entendre les signaux sonores lorsqu'ils sont émis). Si vous utilisez le télécopieur comme téléphone principal, cette dernière option est celle qui vous conviendra le mieux..
3. **Voyant Alarme** — Allumé, ce voyant indique un problème au cours de la communication par télécopieur. (S'accompagne également de plusieurs signaux sonores lorsque le problème se déclare ; mais le voyant reste allumé pour vous avertir du problème, même si vous n'êtes pas suffisamment près de l'appareil pour entendre les signaux sonores lorsqu'ils sont émis). Pour éteindre ce voyant, appuyez sur **Stop**.
4. **Voyant de réponse automatique** — Allumé, ce voyant vous avertit que le télécopieur est en mode de réponse automatique ; autrement, votre télécopieur est mode réponse manuelle.
5. **Voyant de réception mémoire** — Allumé, ce voyant vous indique qu'une télécopie est en cours de réception dans la mémoire du télécopieur. Voir page 27..
6. **LCD (Affichage à Cristaux Liquides)** — Affichage de 40 caractères sur deux lignes vous permettant de connaître à tout moment le statut de votre télécopieur et des opérations de transmission de documents. Son message varie en fonction de l'activité actuelle de votre télécopieur ou de la façon dont il a été configuré.
7. **Composition abrégée/Répertoire téléphonique** — Vous permet de choisir entre la saisie de numéros à composition abrégée et l'affichage des entrées à composition abrégée (y compris des noms !) sur l'écran LCD.
8. **Recomposition/Pause** — Lorsque vous saisissez le numéro à composition automatique, le fait d'appuyer sur cette touche produit toute une variété de caractères spéciaux qui peuvent être utiles pour les numéros longue distance (en particulier en dehors des Etats-Unis). Sinon, cela recompose le dernier numéro que vous avez composé.
9. **Clavier numérique** — S'utilise comme un clavier pour composer des numéros mais peut également s'utiliser en combinaison avec d'autres touches pour toute une série de fonctions.
10. **Touches de composition par touche unique (A à T)** — S'utilise pour la composition de numéros par touche unique et la programmation de votre machine.
11. **Début** — Appuyez sur cette touche pour commencer l'émission ou la réception manuelle d'une télécopie.
12. **Copie** — Appuyez sur cette touche pour faire une photocopie d'un document.
13. **Arrêt** — Appuyez sur cette touche polyvalente "Whaa!" pour arrêter l'opération en cours du télécopieur ; alimente également un document par l'alimenteur et neutralise les alarmes.
14. **Attente** — Vous permet de basculer entre la mise en attente d'un correspondant et le retour à l'appel.
15. **Flash** — Appuyez sur cette touche pendant un appel pour envoyer un signal "flash" ; pendant la composition du numéro, insère des tirets et autres symboles dans les numéros de téléphone.

16. **Moniteur/Appel** — Appuyez sur cette touche pour une composition en main libres en utilisant le haut-parleur intégré du télécopieur. Le fait d'appuyer sur cette touche au cours d'une transmission, active la fonction de demande d'appel.
17. **Tonalité** — Si vous utilisez votre télécopieur sur un téléphone à fréquence vocale appuyez sur cette touche pour saisir les caractères spéciaux dont vous avez besoin pour composer correctement votre numéro.
18. **Options de composition** — Appuyez sur cette touche pour insérer des symboles spéciaux dans les numéros de téléphone.
19. →/Program — Appuyez sur cette touche pour faire défiler (vous déplacer parmi) les fonctions et les options de commandes telles qu'elles sont affichées sur l'écran à cristaux liquides.
20. **Contraste/Annuler** — Lorsque qu'un document se trouve dans l'alimenteur de documents, appuyez sur cette touche pour passer en revue les différentes options de contraste : normal, foncé, clair. Sinon, appuyez sur cette touche pour effacer des caractères affichés et annuler des commandes.
21. ← — Appuyez sur cette touche pour faire défiler les fonctions et les options de commandes telles qu'elles sont affichées sur l'écran à cristaux liquides.
22. **Mode/Saisie** — Lorsqu'un document se trouve dans l'alimenteur de documents, appuyez sur cette touche pour choisir parmi les trois types de résolutions et le mode demi-ton (échelle de gris). Sinon, appuyez sur cette touche pour confirmer les paramètres de l'utilisateur, commencer certaines opérations ou vous déplacer parmi les différents niveaux de commandes.

Caractéristiques techniques

Type : Télécopieur haute-vitesse émetteur et récepteur pour un usage à domicile ou au bureau.

Ligne téléphonique : Réseau public commuté ou équivalent.

Modem : 9600 bps avec réduction automatique de la vitesse à 7200, 4800 et 2400 bps par CCITT, V.29 et V.27ter.

Méthodes de compression des données : CCITT-standard MH et MR ainsi que MSE et SMSE propres au constructeur Murata.

Compatibilité : CCITT Group 3

Vitesse de transmission : 18 secondes par page.*

Alimenteur de documents : 20 pages.

Résolution : Normale 203 H x 98 V lpi, fine 203 H x 196 V lpi et extrafine (CCITT) 203 H x 392 V lpi.

Format du document original :

Feuille individuelle

8.5" (W) x 35.4" (L) maximum

5.8" (W) x 3.9" (L) minimum

Deux feuilles ou plus

8.5" (W) x 14.0" (L) maximum

5.8" (W) x 5.8" (L) minimum

Dimensions :

Configuration standard

13.1" (W) x 14.4" (D) x 10.5" (H).

Avec deuxième bac à papier

13,1" (W) x 14,4" (D) x 13,3" (H).

Echelle de tons de gris : 16 ou 64 nuances de gris, sélectionnables par l'utilisateur.

Largeur d'impression : 8.5".

Largeur de lecture : 8.5" ou 8.2", sélectionnable par l'utilisateur.

Méthode de lecture : CCD à circuits intégrés.

Papier d'enregistrement : Papier ordinaire, feuilles individuelles.

Puissance : 120V ± 10%, 50/60 Hz.

Poids : Configuration standard— 22.0 lbs.

Avec deuxième bac à papier — 30.8 lbs.

* Calculé sur la base de la transmission d'un document test 1 CCITT vers un télécopieur Muratec. Vos temps de transmission varieront, mais votre télécopieur fournira toujours les vitesses de transmission les plus rapides selon les directives du CCITT 9600 bps et dans les conditions de ligne téléphonique.

Avez-vous des commentaires ?

Vos commentaires et suggestions concernant ce manuel sont les bienvenus. Envoyez vos commentaires par télécopie au département Marketing de Muratec, (214) 403-3465.

Installation de votre télécopieur

Exigences électriques et téléphoniques

Recommandations

Placez le télécopieur à proximité d'une prise secteur murale, de façon à ce que vous puissiez le débrancher facilement.

Utilisez un parasurtenseur. Ce dispositif protégera votre télécopieur des sauts de tension qui pourraient l'endommager. De nombreux types de parasurtenseur protègent à la fois les lignes électriques et les lignes de téléphone.

Branchez votre télécopieur sur une prise secteur 120 VAC standard à trois broches.

Laissez votre télécopieur sous tension en permanence ; de cette façon vous pouvez être sûr de recevoir toutes les télécopies. La consommation électrique de votre télécopieur en mode attente est équivalente à celle d'un radio-réveil.

Ne branchez pas votre télécopieur sur un système téléphonique multiligne de bureau (central téléphonique privé, PBX) sans avoir consulté le fabricant du système ou votre réparateur.

Ne branchez pas votre télécopieur sur une prise murale contrôlée par un interrupteur ; vous risqueriez de ne pas recevoir certaines télécopies.

Ne branchez pas votre télécopieur sur la même prise secteur que celle sur laquelle est branché un gros appareil électroménager, comme par exemple un réfrigérateur ou un climatiseur. Les appareils électroménagers de forte puissance peuvent provoquer des "sauts de tension" — des baisses de courant sur les autres parties du circuit — qui risquent d'endommager votre télécopieur.

Remarque : Pour déconnecter la machine de l'alimentation, il est nécessaire de débrancher la prise ou de retirer le cordon d'alimentation de l'arrière de l'unité. Il est recommandé d'installer l'unité de façon à ce qu'il soit facile d'accéder à la prise d'alimentation.

Message : Débrancher le cordon électrique au niveau de la prise située à l'arrière de l'appareil ou au niveau de la prise murale pour le mettre hors tension. La prise murale doit se trouver près de l'appareil pour un accès facile.

Tension de courant requise et consommation électrique

Tension de courant requise: 120 V en courant alternatif ± 10 V, fréquence de 50 à 60 Hz

Consommation électrique:	Mode attente	10W	Transmission	20W
	Réception	40W	Maximum	160W
	Photocopie	60W		

Tonalité d'appel en instance

Les signaux d'appel en instance risquent d'interrompre la transmission ou la réception de télécopies. Si vous êtes contraint d'utiliser la même ligne pour le téléphone et le télécopieur, contactez votre compagnie de téléphone : elle vous indiquera comment désactiver le service "appel en instance" lorsque vous utilisez votre télécopieur.

Installation rapide

Tout d'abord, choisissez un emplacement proche (éloigné de cinq pieds au maximum) d'une prise secteur de courant alternatif 120 V à trois broches et d'une prise de téléphone standard ("modulaire" de référence RJ-11).

1. Fixez le support du combiné sur le côté de votre télécopieur en y vissant, à l'aide d'un tournevis cruciforme, les vis prévues à cet effet.
2. Branchez le fil du support du combiné sur la prise portant l'indication **HAND-SET** située sur le côté gauche de votre télécopieur. Branchez l'une des extrémités du fil torsadé dans la prise située sur le support du combiné et l'autre extrémité dans la prise située sur le combiné. Posez le combiné sur son support.

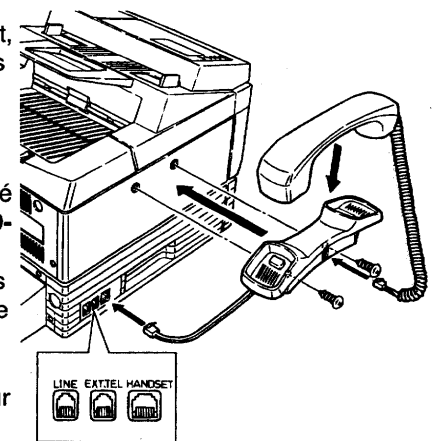

3. Branchez l'une des extrémités du fil téléphonique non-torsadé sur la prise portant l'indication **LINE** située sur le côté gauche de votre télécopieur. Branchez-en l'autre extrémité sur une prise de téléphone murale standard. Si vous comptez brancher un répondeur ou un deuxième téléphone sur votre télécopieur, enfoncez la fiche du fil téléphonique de l'appareil en question dans la prise portant l'indication **EXT. TEL** située elle aussi sur le côté gauche de votre télécopieur. (Pour plus de renseignements, référez-vous au paragraphe "Branchement d'un deuxième téléphone ou d'un répondeur", page 16).

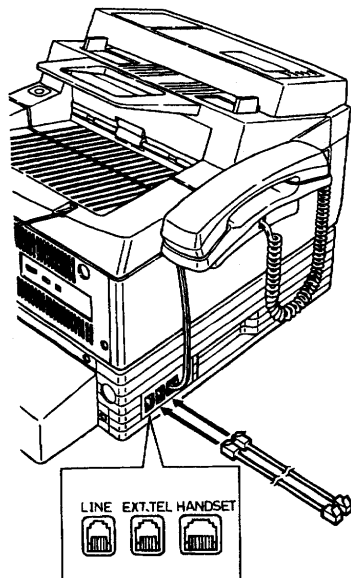

Remarque : Ne branchez pas votre répondeur ou votre deuxième téléphone directement sur une prise téléphonique murale. L'appareil que vous avez branché reçoit désormais les signaux téléphoniques par l'intermédiaire de votre télécopieur.

4. Vérifiez le réglage de l'interrupteur **Fréquence numérique/vocale** situé sur la face arrière de votre télécopieur. Sélectionnez **T** pour la fréquence numérique ou **P** pour la fréquence vocale.

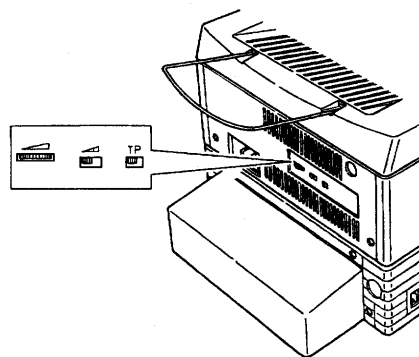

Remarque : Si vous n'êtes pas sûr du réglage que vous devez choisir, contactez votre compagnie de téléphone.

5. Montez le plateau d'alimentation sur votre télécopieur en le maintenant de façon légèrement oblique et en enfonçant ses deux broches dans les encoches correspondantes. Lorsque vous le relâchez, le plateau d'alimentation se verrouille en position. (Voir également le paragraphe "Réglage du plateau d'alimentation", page 31).

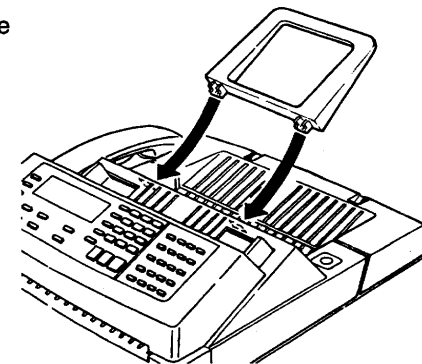

6. Fixez le plateau de sortie du papier sur votre télécopieur, — sa partie convexe (c-à-d. recourbée vers l'extérieur) orientée vers le bas — en pliant légèrement ses deux branches vers l'intérieur afin de pouvoir les insérer dans les fentes correspondantes. Une fois qu'il est fixé, vous pouvez le régler selon le format du papier en le faisant coulisser.

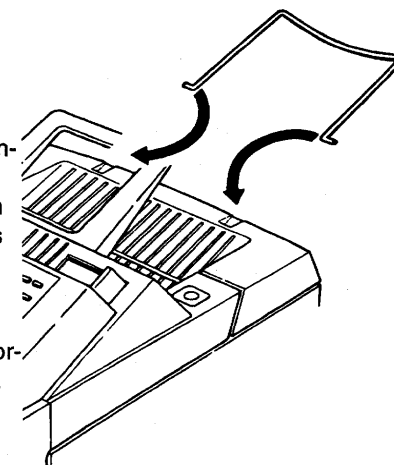

7. Montez le plateau récupérateur en en recourbant les onglets de façon à ce qu'ils glissent tous seuls dans les fentes correspondantes (comme lorsque vous refermez une boîte de céréales).

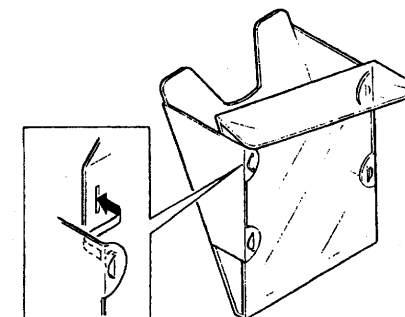

8. Posez ensuite votre télécopieur au-dessus du long "rebord" du porte-documents tout en maintenant celui-ci en place.

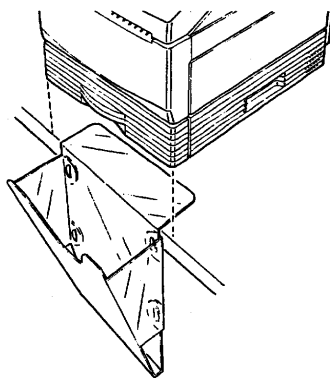

9. Branchez l'extrémité du cordon d'alimentation dépourvue de broches sur la prise située à l'arrière de votre télécopieur, comme sur l'illustration. Branchez l'autre extrémité du cordon d'alimentation sur une prise secteur de 120 V, courant alternatif (de préférence reliée à un parafoudre conformément aux indications de la page 11).

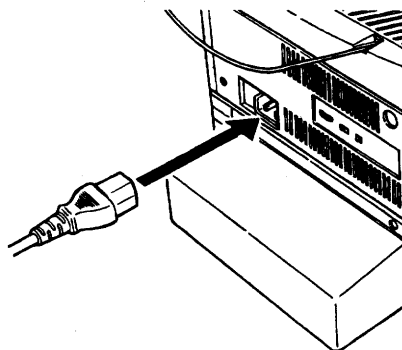

Chargement du papier

Manifestement, l'un des caractéristiques les plus importantes de votre télécopieur Muratec est le fait qu'il imprime les télécopies, tout comme les photocopies, sur du papier ordinaire ! Désormais, tous les documents imprimés par votre télécopieur sont dignes d'être distribués ou archivés immédiatement.

Voici les étapes à suivre pour charger le papier dans votre télécopieur Muratec :

1. Ouvrez le bac à papier en le tirant vers vous.

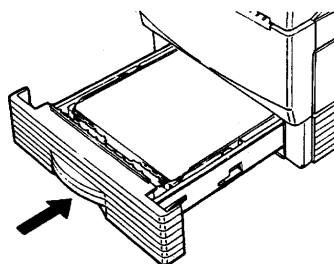

2. Appuyez légèrement sur le fond du bac, doté de ressorts, jusqu'au "déclat" indiquant le verrouillage en position basse.

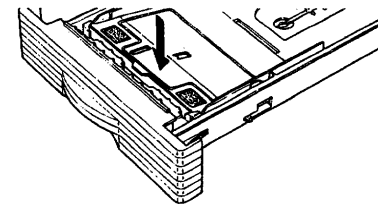

3. Chargez le papier dans le bac (250 pages maximum) en faisant bien attention de glisser les coins de la feuille supérieure sous les onglets métalliques situés du côté du bac où se trouve la poignée.

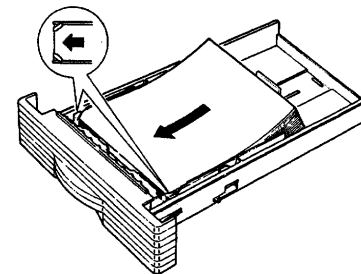

4. Repoussez le bac à papier dans son logement jusqu'à ce qu'il se verrouille en position. (Le fond du bac à papier se déverrouille et reprend sa position normale). Lorsque le bac est bien en place, vous sentirez un déclat.

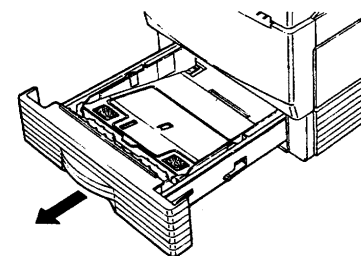

Changement de format de papier

Le réglage du bac à papier selon le format lettre ou légal est une opération très simple. Pour changer le réglage, il vous suffit de tirer légèrement sur le guide-papier situé à l'intérieur du bac et de le faire coulisser jusqu'à l'encoche correspondant au format de papier ("LTR" ou "LGL").

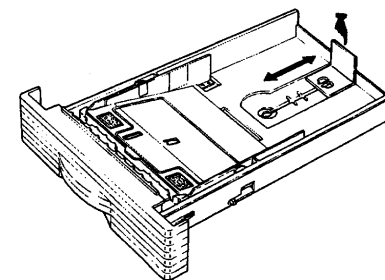

Installation/changement de film émetteur

Le système d'impression™ à film Muratec permet d'imprimer des télécopies et photocopies d'excellente qualité — et à un prix très économique — sur du papier ordinaire, grâce à l'utilisation d'un film émetteur facile à manipuler et à installer, et qui ne risque pas de vous salir les doigts. Voici les étapes à suivre pour installer ou changer le film.

Remarque : Si au lieu de changer un film émetteur déjà installé dans votre télécopieur vous installez le film émetteur pour la première fois, passez à l'étape 5. Veuillez aussi noter que le rouleau de film émetteur fourni gratuitement avec votre télécopieur est un rouleau de longueur spéciale. Les rouleaux normaux sont au moins trois fois plus longs. Ce rouleau initial vous est offert pour vous permettre d'utiliser votre télécopieur tout de suite !

1. Appuyez sur le bouton de déverrouillage du plateau d'alimentation et soulevez le capot de votre télécopieur.

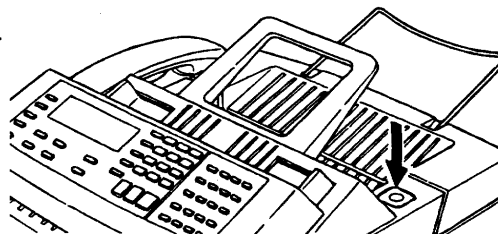

2. Saisissez les poignées situées de part et d'autre de la cartouche du film émetteur et sortez-la de votre télécopieur en la soulevant à la verticale.

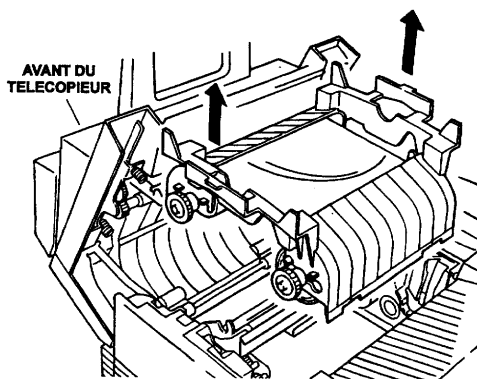

Attention : L'illustration ci-contre montre le télécopieur vu du côté **arrière** droit, et **non pas** vu de l'avant.

3. Retournez la cartouche du film émetteur et posez-la à l'envers sur ses poignées. Remarquez que les goupilles situées à chaque extrémité des rouleaux de film sont de couleur caractéristique. Tenez solidement le châssis de la cartouche et retirez les rouleaux de film.

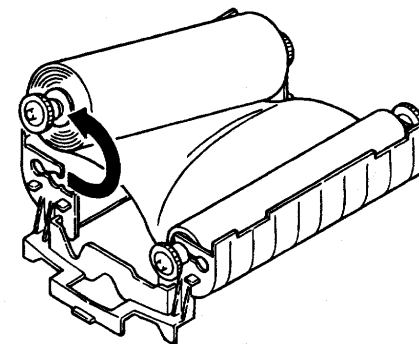

4. Enlevez les goupilles colorées des rouleaux de film usagés. Nous vous recommandons de jeter les rouleaux usés dans un récipient approprié.

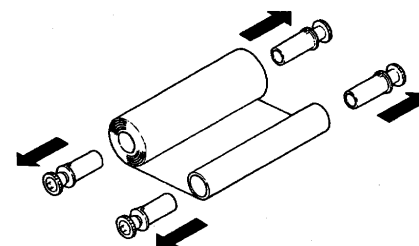

5. Insérez les goupilles colorées dans chacune des extrémités des rouleaux de film neuf. Les goupilles bleues correspondent au rouleau alimenteur (rouleau plein), qu'il faut placer du côté avant de l'appareil — le rouleau de film se déroule de l'avant vers l'arrière. Les goupilles grises correspondent au rouleau alimenté (rouleau vide).

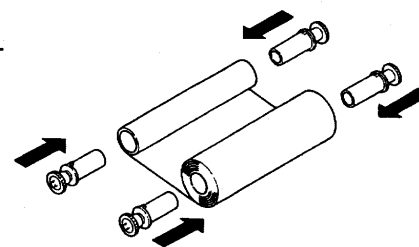

6. Insérez les rouleaux neufs à leur place dans la cartouche du film émetteur.

Attention : Enroulez le film jusqu'à ce que **seule** la partie **noire** du film émetteur apparaisse — et que **toute** la portion de film **bleu** du début du rouleau soit cachée. **La portion de film bleu** ne peut imprimer.

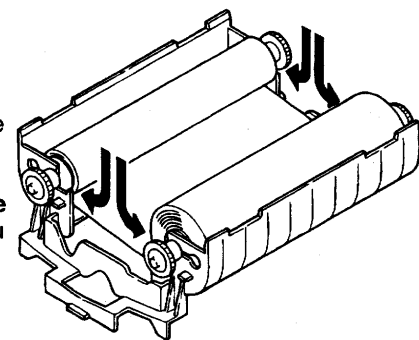

7. Vous êtes maintenant prêt à remettre la cartouche en place (ou à la positionner pour la première fois) dans la machine. Remettez la cartouche à l'endroit et tenez-la au-dessus de l'appareil de façon à ce que chaque goupille soit directement au-dessus d'un socle de couleur correspondante (n'oubliez pas : les goupilles bleues devant, les grises derrière). Abaissez doucement la cartouche en position ; si vous l'installez correctement, elle "tombera bien en place" sans à-coups.

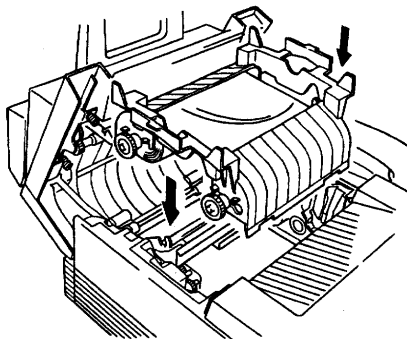

Remarque : Votre télécopieur ne peut fonctionner si la cartouche n'est pas bien en place.

8. Refermez le capot supérieur de votre télécopieur. Lorsqu'il est bien fermé, vous sentirez un déclic.

Remarque : Votre télécopieur ne peut fonctionner si le capot n'est pas bien fermé.

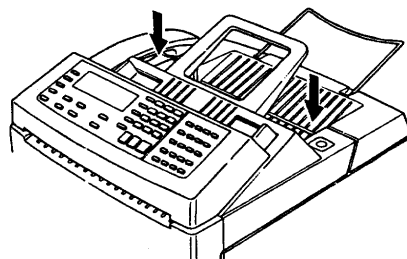

Film émetteur Muratec

Comme nous vous l'avons indiqué plus haut, le rouleau de film émetteur fourni avec votre télécopieur est beaucoup plus court qu'un rouleau normal. Ce rouleau de départ vous est offert pour que vous puissiez commencer à utiliser votre télécopieur Muratec rapidement. Dans l'intervalle, nous vous recommandons d'acheter au moins un autre rouleau de film dès à présent.

Nous vous recommandons d'utiliser le film Muratec afin d'obtenir les meilleurs résultats possibles, le plus longtemps possible. Achetez votre film émetteur Muratec auprès de votre revendeur de télécopieurs Muratec agréé, ou appelez le 1-800-292-2492 pour commander votre film émetteur ainsi que toutes autres fournitures.

Réglage du volume du haut-parleur et des sonneries

Pour votre confort d'écoute, le volume du haut-parleur et des sonneries de votre télécopieur peut être réglé.

1. Appuyez sur la touche **Monitor/Call**. Vous devez normalement entendre la tonalité. Si vous ne l'entendez pas, vérifiez tous les branchements que vous avez effectués jusqu'à présent.
2. Réglez le volume du haut-parleur à l'aide du bouton situé à l'arrière de votre télécopieur. Appuyez à nouveau sur la touche **Monitor/Call** pour éteindre le haut-parleur.

Le volume des sonneries peut être réglé à trois niveaux différents : fort, moyen ou faible. Réglez-le à l'aide du bouton correspondant situé lui aussi à l'arrière de votre télécopieur.

Branchement Deuxième téléphone ou d'un répondeur

1. Branchez le fil téléphonique de votre deuxième téléphone ou de votre répondeur dans la prise **EXT. TEL** située sur le côté de votre télécopieur.

Remarque : Ne branchez pas votre deuxième téléphone ou votre répondeur directement dans la prise téléphonique murale. Pour que votre télécopieur et votre répondeur puissent fonctionner ensemble, le répondeur doit être branché sur la prise EXT. TEL de votre télécopieur, comme sur l'illustration.

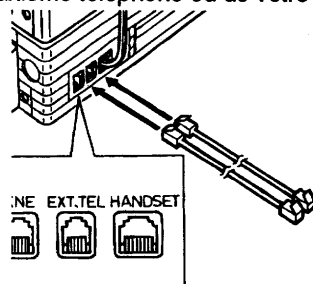

2. Branchez le cordon d'alimentation de votre répondeur sur une prise secteur standard.
3. Réglez votre répondeur de façon à ce qu'il laisse **toujours** sonner le téléphone **au moins** deux fois. Ce réglage est nécessaire pour que votre télécopieur puisse détecter le signal indiquant que l'appel est en fait un envoi de télécopie.

Remarque : Si votre répondeur est doté d'une fonction "sonnerie indiquant l'absence de messages" ne laissant pas le téléphone sonner au moins deux fois, vous pouvez rencontrer des problèmes. Assurez-vous que votre répondeur est réglé de façon à laisser le téléphone sonner au moins deux fois, qu'il y ait des messages enregistrés ou non.

Utilisation d'un Répondeur avec votre télécopieur.

1. Appuyez à plusieurs reprises sur la touche **Auto Answer** jusqu'à ce que le voyant "Auto Answer" s'allume.
2. Appuyez sur les touches suivantes, dans l'ordre : →/**Program**, **F**, **1**, **1**, **Mode/Enter**.

Attention : La touche **F** se trouve parmi les touches "de numérotation rapide" situées sur le côté droit du tableau de commande.

Appuyez ensuite sur la touche →/**Program** jusqu'à ce que l'affichage soit le suivant :

```
Répond./Fax Prêt
PROGRAM./VAL.
```

Appuyez ensuite sur la touche **Mode/Enter** pour confirmer votre sélection du mode de réception Répondeur/Télécopieur — "Ans/Fax".

3. Réglez votre répondeur de façon à ce qu'il se mette en marche après **au moins** deux sonneries. Pour les directives à suivre, consultez le manuel de votre répondeur. Réglez votre télécopieur de façon à ce qu'il se déclenche après six sonneries.
4. Enregistrez l'annonce de votre répondeur. Voici l'annonce que nous vous suggérons d'enregistrer sur votre répondeur ; vous pouvez la modifier selon vos besoins.

*Vous êtes bien au/chez [votre numéro de téléphone ou votre nom]. Si vous désirez laisser un message, attendez le bip sonore. Si vous désirez envoyer une télécopie, appuyez sur la touche **Start** maintenant. Vous pouvez aussi laisser un message, puis envoyer une télécopie en appuyant sur la touche **Start**.
Merci !*

Pour que votre appareil fonctionne de façon optimale, enregistrez une annonce courte — dix secondes maximum.

(voir page 63.).

Fonctions téléphone

Votre télécopieur est votre central de communications : tour à tour photocopieuse puis télécopieur, il répond à tous vos besoins. Vous allez bientôt vous rendre compte qu'il s'agit également d'un téléphone tout équipé, doté de nombreuses fonctions pratiques. En effet, contrairement aux téléphones classiques, votre télécopieur vous permet d'utiliser le même appareil aussi bien pour les appels téléphoniques traditionnels que pour les télécopies !

Remarque : Lorsque vous appelez un autre télécopieur en utilisant soit le combiné, soit la fonction Moniteur/Appel, en mode mains libres, attendez la tonalité de réception du télécopieur avant d'appuyer sur la touche **Start** pour transmettre le document situé dans l'alimenteur de votre appareil.

Les fonctions de votre télécopieur sont notamment les suivantes :

Recomposition du numéro

La touche **Redial** recompose automatiquement le dernier numéro que vous avez composé.

Si, après avoir appelé un numéro à touche unique ou à composition abrégée, ou encore un numéro composé sur le clavier numérique, votre télécopieur obtient un signal "occupé", il recomposera automatiquement le numéro. Vous pouvez régler le nombre de recompositions du numéro ainsi que l'intervalle de temps entre deux recompositions (pour plus de détails, référez-vous à la page 34).

Remarque : Le paramètre par défaut préétabli en usine est de cinq recompositions du numéro, à trois minutes d'intervalle.

Attention : Si vous obtenez un signal "occupé" lorsque vous avez composé un numéro manuellement à l'aide du clavier numérique, ou en utilisant la fonction Monitor/Call, en mode mains libres, il vous faut provoquer manuellement la recomposition du numéro en appuyant sur la touche **Redial**.

Fonction En attente (Hold)

Vous pouvez mettre votre interlocuteur en attente pendant votre conversation téléphonique en appuyant sur la touche **Hold** et en raccrochant. Pour reprendre votre conversation, décrochez le combiné et appuyez à nouveau sur la touche **Hold**.

En attente
9-555-3300

Votre télécopieur est également réglé de façon à émettre un signal toutes les minutes pour vous rappeler que vous avez un appel en attente. Si, au bout de cinq minutes, vous n'avez pas repris l'appel, votre télécopieur raccrochera automatiquement.

Fonction Monitor/Call, mode mains libres

Pour obtenir la tonalité et composer le numéro sans décrocher le combiné, appuyez sur la touche **Monitor/Call**. Composez le numéro en utilisant soit le clavier numérique, soit un numéro à composition par touche unique, ou encore un numéro à composition abrégée. Si vous utilisez le clavier numérique, appuyez sur la touche **Start** lorsque le télécopieur que vous appelez répond. Lorsque vous utilisez un numéro à composition par touche unique ou à composition abrégée, votre télécopieur tente de transmettre le document automatiquement ; vous n'avez pas besoin d'appuyer sur la touche **Start**.

Mode téléphone

Répertoire téléphonique

Grâce au répertoire alphanumérique (utilisant chiffres et lettres) du composeur automatique, vous pouvez chercher un numéro de télécopieur par le nom de la société ou de la personne qui l'utilise. Lorsque le nom que vous cherchez apparaît, appuyez sur la touche **Start** et votre télécopieur composera automatiquement le numéro. Nous vous indiquerons par la suite comment enregistrer ces informations dans la mémoire du composeur automatique (référez-vous au paragraphe "Composeur automatique", page 37).

Voici comment vous y prendre pour chercher un nom de télécopieur dans le répertoire du composeur automatique :

1. Appuyez sur la touche **Speed Dial/Tel Index** à deux reprises. La première liste du répertoire — rangée par ordre alphabétique — apparaît. (Si la liste qui apparaît est celle dans laquelle se trouve le numéro du télécopieur que vous souhaitez appeler, passez directement à l'étape n° 3.)

Annuaire Téléph	[A]
ABC Company	: A

2. Votre composeur automatique utilise trois **jeux de caractères** : les majuscules, les minuscules, et certains symboles. Pour faire défiler les listes du composeur automatique de votre télécopieur, appuyez sur les touches suivantes du clavier numérique :
 - **8** pour faire défiler la liste de jeux de caractères vers l'avant
 - **2** pour faire défiler la liste de jeux de caractères vers l'arrière
 - **6** pour faire défiler en avant les caractères d'un jeu donné
 - **4** pour faire défiler en arrière les caractères d'un jeu donnéEssayez ! Vous verrez comme c'est facile.
3. Lorsque le nom que vous cherchez apparaît, appuyez sur la touche **Start** pour lancer la transmission du document à cette personne ou entreprise.

Paramètres utilisateur

Remarque : Si vous avez utilisé le programme d'introduction "EasyStart" (voir page 5), il est possible que vous ayez déjà fait certains des réglages détaillés dans ce chapitre.

Attention : Dans ce chapitre, lorsque l'on vous demande d'appuyer sur une touche alphabétique, comme par exemple la touche **B** ou **G**, utilisez les touches "à composition rapide par touche unique" situées sur le côté droit du tableau de commande.

La plupart de ces réglages peuvent être saisis à tout moment, et dans l'ordre de votre choix. Nous vous recommandons cependant d'effectuer deux réglages dès maintenant, de façon à pouvoir commencer à utiliser votre télécopieur immédiatement. Saisissez les autres paramètres (ou non) comme vous l'entendez.

Réglage essentiel n°1 : date et heure

La batterie interne longue durée peut alimenter en courant l'horloge interne de votre télécopieur pendant plusieurs jours en cas de coupure d'électricité. L'heure apparaît sur l'affichage à cristaux liquides en mode 24 heures — par exemple, 2:00 de l'après-midi est traduit par 14:00. Voici les étapes à suivre pour saisir la date et l'heure dans la mémoire de votre télécopieur :

1. Appuyez sur les touches →/Program, D, Mode/Enter.

```
Prog. heure
'9 4/09 11:2031
```

2. Saisissez la date et l'heure à l'aide du clavier numérique. Si vous souhaitez changer uniquement l'un des chiffres de la date ou de l'heure, appuyez sur la touche ← pour faire reculer le curseur (de droite à gauche). Appuyez sur la touche →/Program pour faire avancer le curseur (vers la droite).

```
Prog. heure
'94 09/11 20:30
```

3. Si vous souhaitez sauvegarder ce changement, appuyez sur la touche **Mode/Enter**. Si vous souhaitez annuler ce changement, appuyez sur la touche **Stop** pour retourner en mode attente.

Réglage essentiel n°2 : saisissez votre TTI

Aux Etats-Unis, la loi de 1991 sur la protection des usagers du téléphone oblige le propriétaire de chaque télécopieur à indiquer son nom et son numéro de téléphone sur chaque télécopie émise. Pour respecter ces obligations, réglez les paramètres *identification d'abonné* et *identification du terminal de transmission (TTI)* de votre télécopieur Muratec. Votre identification d'abonné est le numéro de téléphone de votre télécopieur. Votre TTI peut être soit votre nom, soit la raison sociale de votre entreprise ; il peut avoir une longueur maximale de 22 caractères. Votre identification d'abonné et votre TTI s'inscrivent dans la marge supérieure de chaque page que vous envoyez. Voici les étapes à suivre pour saisir votre numéro de télécopieur et votre nom :

1. Appuyez sur les touches →/Program, E, 1, Mode/Enter.
2. Saisissez votre numéro de télécopieur, d'une longueur maximale de 20 caractères, à l'aide du clavier numérique. Si vous désirez intercaler des tirets pour faciliter la lecture, comme c'est le cas ici, appuyez une seule fois sur la touche **Dialing Options**. Chaque tiret occupe l'espace d'un des 20 caractères alloués. Pour sauvegarder ce numéro, appuyez sur la touche **Mode/Enter**.

```
Votre numéro de Fax
214-555-1985
```

Remarque : Si vous faites une erreur, il vous suffit d'appuyer sur la touche **Contrast/Cancel** pour effacer les caractères de droite à gauche. Saisissez à nouveau votre numéro de télécopieur jusqu'à ce que l'affichage corresponde exactement à votre choix.

3. Saisissez le nom qui apparaîtra dans la marge supérieure de chaque télécopie émise. Veillez à ce qu'il ne dépasse pas 22 caractères. (L'affichage de votre télécopieur fera défiler le nom pour faire apparaître les 21ème et 22ème caractères.)

```

ABCDEFGHIJ_ 20
And Sew It Goes Co.
  
```

Vous pouvez sélectionner, au choix, des majuscules, des minuscules, des chiffres et des symboles. Sélectionnez à l'aide du clavier numérique le type de caractère désiré et saisissez le nom choisi. Pour les espaces, utilisez le caractère situé à l'extrémité gauche de chaque ligne d'options.

Remarque : Si vous faites une erreur, appuyez sur la touche **Contrast/Cancel** pour effacer les caractères de droite à gauche. Saisissez à nouveau le nom jusqu'à ce que l'affichage corresponde à votre choix.

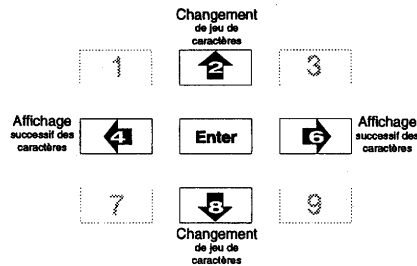

Effacement de votre TTI

Vous pouvez effacer votre TTI si vous le souhaitez. Sachez simplement que vous devez en avoir un pour pouvoir envoyer un document par télécopie. Voici les étapes à suivre pour effacer votre TTI :

1. Appuyez sur les touches →/Program, E, 2, Mode/Enter.
2. A ce stade, vous avez le choix entre annuler cette opération (c-à-d ne pas effacer votre TTI) et effacer votre TTI. Pour annuler, appuyez sur la touche →/Program. Pour effacer votre TTI, appuyez sur la touche Mode/Enter.

```

Eff. identification
Vérif. PROGRAM./VAL.
  
```

Impression de votre TTI

Voici les étapes à suivre pour imprimer et vérifier votre TTI :

1. Appuyez sur les touches →/Program, E, 3, Mode/Enter.
2. A ce stade, vous avez le choix entre annuler cette opération (c.à d. ne pas imprimer votre TTI) et imprimer votre TTI. Pour annuler, appuyez sur la touche →/Program. Pour imprimer votre TTI, appuyez sur la touche Mode/Enter.

```

I3 Imp. identificat.
PROGRAM./VAL.
  
```

Réglage du mode (de transmission) silencieux

Votre télécopieur peut transmettre des documents à trois modes de transmissions différents — trois niveaux de résolution plus l'échelle des gris — de façon à assurer une transmission de la meilleure qualité graphique possible. Pour plus de détails sur la résolution des télécopies et l'échelle des gris, reportez-vous à la page 3.

Remarque : Ce réglage est sans effet sur les télécopies que vous recevez. C'est le télécopieur émetteur qui détermine la résolution des télécopies que vous recevez.

En réglant ce paramètre, vous indiquez à votre télécopieur le mode de transmission — normal, fin, extra fin (indiqué à l'affichage par "S. Fine") ou échelle de gris ("Gray") — que vous utilisez le plus souvent.

Remarque : En réglant ce paramètre, vous pouvez sélectionner le mode de transmission par échelle de gris, mais pas le type d'échelle de gris — à 16 ou à 64 nuances de gris. Pour choisir parmi ces deux options, consultez le paragraphe "Réglage de l'échelle des gris" à la page suivante.

Il vous sera toujours possible de changer le mode de résolution avant d'envoyer votre télécopie (voir la remarque à la fin de l'étape 3), mais le mode que vous choisissez maintenant sera le paramètre par défaut. Voici les étapes à suivre pour définir le mode de transmission par défaut :

1. Appuyez sur les touches →/Program, F, 0, 3, Mode/Enter.

```

Initial : Normal
PROGRAM./VAL.
  
```

2. Appuyez sur la touche →/Program jusqu'à ce que vous voyiez apparaître le mode de votre choix. Dans cet exemple, nous avons choisi le mode extra fin.

```

Initial : S. Fine
PROGRAM./VAL.
  
```

3. Appuyez sur la touche **Mode/Enter** pour sélectionner le paramètre de votre choix.

Remarque : A chaque fois que vous souhaitez ne pas tenir compte de ce mode de transmission par défaut, chargez dans votre télécopieur le document à envoyer et appuyez sur la touche **Mode/Enter** jusqu'à ce que le mode de votre choix apparaisse sur l'affichage. Le mode de transmission est indiqué par le deuxième mot de la seconde ligne de l'affichage.

Em. Prêt	100%
A4 S. Fine	Normal

La partie droite de l'affichage indique le paramètre contraste. Pour plus de renseignements sur le réglage du contraste, voir le paragraphe "Envoi de télécopie", page 31.

Réglage de l'échelle de gris

Lorsque vous choisissez le mode de transmission par échelle de gris, vous pouvez choisir entre deux types d'échelles de gris :

- "16 nuances (Gray 16)" — 16 nuances de gris; transmission plus rapide qu'avec l'option 64 nuances, mais résultats graphiques inférieurs.
- "64 nuances (Gray 16)" — 64 nuances de gris; transmission plus lente mais résultat plus fidèle à l'original.

Vous devez sélectionner l'option d'échelle de gris indépendamment du réglage du mode de transmission. Voici les étapes à suivre :

1. Appuyez sur les touches **→/Program, F, 0, 2, Mode/Enter**.

Gris 16
PROGRAM./VAL.

2. Appuyez sur les touches **→/Program** ou **←** pour sélectionner l'option que vous préférez.

Gris 64
PROGRAM./VAL.

3. Appuyez sur la touche **Mode/Enter**.

Réglage du nombre de sonneries

Vous pouvez définir le nombre de sonneries que votre télécopieur va émettre avant de répondre aux appels. Ce réglage vous permet de choisir entre deux et dix sonneries.

Remarque : Si vous utilisez un répondeur avec votre télécopieur (voir page 16), ce réglage n'est pas déterminant ; c'est le répondeur qui répond en premier.

1. Appuyez sur les touches **→/Program, F, 0, 5, Mode/Enter**.

Prog. nomb. sonn
N° (02-10) : 02

2. Si le paramètre qui apparaît vous convient, appuyez sur la touche **Mode/Enter**. Sinon, saisissez le nombre de sonneries de votre choix à l'aide du clavier numérique.

Prog. nomb. sonn
N° (02-10) : 02

3. Appuyez sur la touche **Mode/Enter**.

Réglage selon le format du papier

Votre télécopieur Muratec peut imprimer sur du papier de format lettre ou de format légal. Tout ce que vous avez à faire, c'est de lui indiquer lequel il utilise ! De plus, il voudra peut-être savoir s'il utilise le deuxième bac à papier optionnel. Voici les étapes à suivre :

1. Appuyez sur les touches **→/Program, F, 1, 6, Mode/Enter**.

Format Pap. : Letter
PROGRAM./VAL.

2. Appuyez sur la touche **→/Program** pour passer d'un format à l'autre. Lorsque l'affichage indique le format de votre choix, appuyez sur la touche **Mode/Enter**. (Dans l'exemple ci-dessous, nous avons choisi le format légal.

Format Pap. : Legal
PROGRAM./VAL.

3. A ce stade, vous devez indiquer à votre télécopieur s'il est équipé d'un deuxième bac à papier. Si tel n'est pas le cas, appuyez sur la touche →/Program jusqu'à ce que la mention "Non" apparaisse à l'affichage, comme ci-dessous ; appuyez ensuite sur la touche **Mode/Enter** (et vous pouvez ne pas tenir compte des étapes suivantes).

```
Sél 2de cassett.: Non
PROGRAM. /VAL.
```

Si votre télécopieur est équipé de deux bacs à papier, appuyez sur la touche →/Program pour faire apparaître la mention "Oui" ; appuyez ensuite sur la touche **Mode/Enter**.

4. Il ne vous reste qu'à régler votre télécopieur en fonction du format de papier chargé dans le deuxième bac à papier. Nous vous rappelons que vous n'avez pas besoin de procéder à ce réglage si votre télécopieur n'est pas équipé d'un deuxième bac à papier. Appuyez sur la touche →/Program jusqu'à ce que l'affichage indique le format de papier—lettre ou légal— que vous allez utiliser dans le bac à papier optionnel. Appuyez ensuite sur la touche **Mode/Enter** pour confirmer votre sélection.

```
Form. 2de cass: Legal
PROGRAM. /VAL.
```

Réglage du taux de réduction

Vous venez de régler votre télécopieur en fonction du format de papier qu'il utilise. Mais que risque-t-il de se passer si l'on vous envoie un document de format plus grand ? C'est pourquoi votre télécopieur Muratec est doté d'une fonction *Taux de réduction* — à la réception, il réduit le format de la télécopie de façon à ce que tout le contenu du document émis puisse tenir sur le format de papier que vous utilisez.

Voici les options que vous pouvez choisir :

- Auto** Réduit la taille des télécopies reçues selon un taux de réduction variable (réduction maximale : 70% du format réel). Essaie de réduire la taille de chaque page reçue de façon à ce que son contenu tienne sur une seule page du papier de votre choix ; si ce n'est pas possible, il imprime la télécopie en format réel (100%) sur deux pages ou plus.
- 100%** Réduction nulle. Il est possible que, lorsqu'il reçoit un document d'une seule page, votre télécopieur imprime deux pages pour compenser l'espace occupé par le TTI de l'émetteur (voir 91%, ci-dessous).
- 97%** Réduit légèrement toutes les télécopies et photocopies.
- 91%** Opère une réduction de façon à ce qu'un document de 11" et son TTI puissent être imprimés sur une seule page.
- 81%** Taux de réduction supérieur pour certains formats internationaux et certaines applications spécifiques.

75% Imprime les documents de format légal sur du papier de format lettre. Une fois que vous avez choisi l'option désirée, votre télécopieur vous demandera de saisir la taille de la *marge de réduction* (exprimée en millimètres). Lorsqu'il reçoit une télécopie, votre télécopieur en mesure la longueur et la compare à la somme de la longueur du papier choisi et de la marge de réduction sélectionnée. Si la longueur de cette télécopie est inférieure à cette somme, votre télécopieur imprime la télécopie sur une seule page. Si, au contraire, la longueur de la télécopie est supérieure à cette somme, votre télécopieur imprime le message sur plusieurs feuilles de papier.

Remarque : Le réglage qui convient dans la majorité des cas est l'option "Auto" avec une marge de réduction de 85 mm ; il permet souvent d'imprimer chaque page sur une seule feuille de papier. Nous vous recommandons de choisir ce réglage dans un premier temps ; ensuite, si vous rencontrez des problèmes et uniquement dans ce cas, choisissez un autre taux et une autre marge de réduction.

Voici les étapes à suivre pour sélectionner le taux et la marge de réduction :

1. Appuyez sur les touches →/Program, F, 1, 4, **Mode/Enter**.

```
Taux Réduct Imp:Auto
PROGRAM. /VAL.
```

2. Appuyez sur la touche ← et →/Program pour passer d'un taux de réduction à l'autre. Lorsque vous avez choisi, appuyez sur la touche **Mode/Enter**.
3. Saisissez ensuite la valeur de la marge de réduction désirée à l'aide du clavier numérique. Appuyez sur les touches ← et →/Program pour déplacer le curseur, si besoin est.

```
Prog réduct Imp.
Seuil (0-85mm):85
```

Lorsque vous avez saisi la valeur désirée pour la marge de réduction, appuyez sur la touche **Mode/Enter**.

Réglage du taux de réduction des photocopies

Lorsque vous utilisez votre télécopieur Muratec pour faire des photocopies, vous pouvez le régler de façon à ce qu'il fasse la réduction que vous souhaitez. En ce qui concerne le taux de réduction et la marge de réduction, vous avez les mêmes options pour les photocopies que pour l'impression de télécopies. Référez-vous à la section qui précède, intitulée "Réglage du taux de réduction" si vous désirez des indications sur le réglage du taux et des marges de réduction. L'unique différence est que dans le cas présent il est préférable de choisir la valeur "00" pour la marge de réduction.

Voici les étapes à suivre pour régler le taux de réduction des photocopies :

1. Appuyez sur les touches →/Program, F, 1, 5, Mode/Enter.

```
Taux Réd. Copie:Auto
PROGRAM./VAL.
```

2. Appuyez sur la touche ← et →/Program pour passer d'un taux de réduction à l'autre. Lorsque vous avez choisi, appuyez sur la touche Mode/Enter.
3. Saisissez ensuite à l'aide du clavier numérique la valeur de la marge de réduction désirée. Appuyez sur les touches ← et →/Program pour déplacer le curseur, si besoin est.

```
Prog Réduc Copie
Seuil (0-85mm):00
```

Lorsque vous avez saisi la valeur désirée pour la marge de réduction, appuyez sur la touche Mode/Enter.

Protection logicielle contre les télécopies

Lorsque vous activez la fonction Protection logicielle contre les télécopies publicitaires, votre télécopieur est protégé des télécopies non-autorisées (que l'on appelle "télécopies publicitaires") ; commencez toutefois par vous assurer que vous comprenez bien cette fonction afin de décider si elle convient à votre cas.

Si vous avez activé la fonction Protection logicielle contre les télécopies publicitaires et qu'une télécopie vous est envoyée, votre télécopieur vérifie si les quatre derniers chiffres du numéro du télécopieur émetteur correspondent à ceux de l'un des numéros présents dans le répertoire de votre composeur automatique. S'ils ne correspondent à aucun de ces numéros, votre télécopieur interrompt la communication.

Par conséquent, avant d'activer cette fonction, prenez en compte les éléments suivants :

- Les propriétaires de télécopieurs n'incluent pas forcément leur numéro de téléphone dans leur identification d'abonné. En effet, certains télécopieurs n'ont pas d'identification d'abonné. Si vous utilisez la fonction Protection logicielle contre les télécopies publicitaires, votre télécopieur risque de refuser de recevoir les télécopies émises par de tels appareils.
- Si certains des numéros enregistrés par votre composeur automatique finissent par un code d'accès pour les appels longue distance, la fonction Protection logicielle contre les télécopies publicitaires fera écran aux appels émis par les appareils correspondants. (après tout, les utilisateurs de ces appareils n'ajouteront pas vos codes à la fin de leur identification d'abonné).

Voici les étapes à suivre pour activer la fonction Protection logicielle contre les télécopies publicitaires :

1. Appuyez sur les touches →/Program, F, 1, 0, Mode/Enter.

```
Réc. protégée : Non
PROGRAM./VAL.
```

2. Appuyez sur la touche →/Program pour passer" c'est à dire changer, de *oui* à *non*.

```
Réc. protégée : Oui
PROGRAM./VAL.
```

3. Appuyez sur la touche Mode/Enter pour sélectionner le paramètre de votre choix.

Sélection du mode silencieux

Vous pouvez régler votre télécopieur de façon à ce qu'il n'émette pas le bip sonore habituel après avoir envoyé ou reçu une télécopie ou fait une photocopie. Voici les étapes à suivre pour activer ou désactiver le mode silencieux :

1. Appuyez sur les touches →/Program, F, 1, 2, Mode/Enter.

```
Mode Silen. : Non
PROGRAM./VAL.
```

2. Appuyez sur la touche →/Program pour passer de oui à non.

```
Mode Silen. : Oui
PROGRAM./VAL.
```

3. Appuyez sur la touche Mode/Enter pour confirmer votre choix.

Remarque : Vous voulez rendre votre télécopieur encore plus silencieux ? Coupez le volume des sonneries (à l'aide du bouton situé à l'arrière de votre télécopieur)! Bien entendu, cette opération n'a d'intérêt que si vous n'utilisez pas votre appareil pour recevoir également les appels téléphoniques classiques.

Impression des paramètres utilisateur

Une fois que vous avez fini de régler les paramètres utilisateur de votre télécopieur en fonction de vos besoins, imprimez-en une liste qui vous servira de référence. C'est une opération que vous pouvez effectuer à tout moment, et qui vous évite de devoir vérifier chacun des paramètres uniquement pour vous assurer qu'ils correspondent à ce que vous souhaitez — ceci est particulièrement important si cet appareil est également utilisé par d'autres personnes susceptibles de changer certains réglages pour une raison ou une autre.

Remarque : Comme certains des paramètres de votre télécopieurs sont spécifiques à certaines opérations expliquées par la suite, nous n'avons pas encore décrit en détail tous les paramètres qui figurent sur cette liste. Nous vous recommandons de consulter l'index à la fin de ce manuel pour connaître la page où l'on explique le paramètre que vous ne reconnaissez ou ne comprenez pas.

Pour imprimer la liste des paramètres utilisateur de votre télécopieur, appuyez sur les touches →/Program, F, 1, 9, Mode/Enter.

```
Imp. paramètres
** Impression
```

La liste s'imprime automatiquement.

Effacement de tous les paramètres

Cette commande efface de la mémoire de votre télécopieur toutes les informations saisies par l'utilisateur et les remplace par les valeurs préétablies en usine. N'utilisez jamais cette commande, sauf si vous voulez effacer toutes les informations utilisateur — tous les réglages que vous avez effectués — de la mémoire de votre télécopieur.

Pour commencer cette opération, appuyez sur les touches →/Program, *, 3.

```
Tout Effacé
Vérif. PROGRAM./VAL.
```

A ce stade, et **uniquement** si vous voulez vraiment effacer tous les réglages, appuyez sur la touche Mode/Enter. Si vous ne voulez pas effacer tous les paramètres, appuyez sur la touche Stop pour retourner en mode attente.

Remarque : Le sigle "RAM" qui apparaît sur l'affichage correspond à Random Access Memory (mémoire vive).

Réception de télécopies

Votre télécopieur peut répondre aux appels de plusieurs façons différentes :

Mode de réception	Opération
<div style="border: 1px solid black; padding: 5px; width: fit-content;"> Tél Prêt 11 Sep 94 20:30 </div>	Votre télécopieur ne répond à aucun des appels. Vous répondez manuellement à chacun des appels en utilisant le combiné téléphonique de votre télécopieur ou tout autre téléphone installé dans votre résidence ou entreprise.
<div style="border: 1px solid black; padding: 5px; width: fit-content;"> Fax Prêt 11 Sep 94 20:30 </div>	Votre télécopieur répond à chacun des appels automatiquement ; la télécopie s'imprime.
<div style="border: 1px solid black; padding: 5px; width: fit-content;"> Répond./Fax Prêt 11 Sep 94 20:30 </div>	Un répondeur ou un deuxième téléphone est branché sur la prise EXT. TEL de votre télécopieur. En mode Répondeur/Télécopieur, votre télécopieur écoute les signaux téléphoniques silencieusement et n'intervient que lorsqu'il détecte un signal provenant d'un télécopieur essayant de commencer une transmission.
<div style="border: 1px solid black; padding: 5px; width: fit-content;"> Tél/Fax Prêt 11 Sep 94 20:30 </div>	Votre télécopieur répond à chacun des appels automatiquement ; s'il s'agit d'un appel téléphonique classique, il émet une sonnerie caractéristique pour vous en avertir.

Ces modes de réception des appels sont examinés plus en détail tout au long des pages suivantes.

Réception manuelle des appels — quel que soit le mode de réception choisi

Quel que soit le mode de réception que vous avez choisi, vous pouvez toujours répondre aux appels manuellement :

1. décrochez le combiné de votre télécopieur.

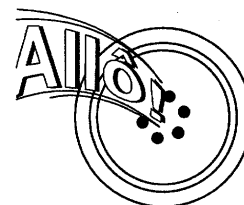

S'il s'agit d'un appel téléphonique classique, répondez comme d'habitude.

Si vous entendez deux tonalités provenant d'un télécopieur...

2. Appuyez sur la touche **Start**. Raccrochez. Votre télécopieur commence alors à imprimer la télécopie.

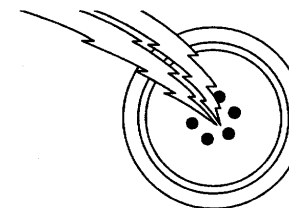

Réception manuelle (Tel Ready)

Le mode de réception manuelle est le mode idéal si vous vous servez de la même ligne de téléphone pour la transmission de télécopies et les appels d'affaires. Pour sélectionner le mode Réception manuelle (Tel Ready), procédez comme suit :

1. Vérifiez que la fonction Réponse automatique (Auto Answer) est désactivée en appuyant sur la touche **Auto Answer** jusqu'à ce que le voyant Auto Answer soit éteint.

2. Appuyez sur les touches →/Program, F, 1, 1, Mode/Enter. Appuyez sur la touche ← ou →/Program jusqu'à ce que la mention "Tél Prêt" apparaisse à l'écran comme ci-dessous. Appuyez ensuite sur la touche Mode/Enter.

Tél Prêt
PROGRAM. /VAL.

Vous pouvez maintenant passer du mode Réception manuelle au mode Réception automatique de télécopies (voir le paragraphe "Réception automatique de télécopies" à la page suivante) par simple pression de la touche Auto Answer. Avec ce réglage, si la fonction Auto Answer est activée, votre télécopieur est en mode Fax Ready; tandis que si la fonction Auto Answer est désactivée, votre télécopieur est en mode Tel Ready.

Lorsque votre télécopieur est en mode Réception manuelle (Tel Ready), il ne répond à aucun des appels. Vous devez répondre à chacun des appels en suivant les indications ci-dessus.

Réception automatique de télécopies (Fax Ready)

Utilisez le mode Réception automatique de télécopies (Fax Ready) si vous utilisez une ligne de téléphone pour votre télécopieur et une autre pour les appels classiques. En mode Réception automatique de télécopies (Fax Ready), votre télécopieur répond à chacun des appels après le nombre spécifique de sonneries que vous avez réglé (voir page 21), procède à un échange de signaux caractéristiques avec l'appareil émetteur, puis se prépare pour la réception.

Voici les étapes à suivre pour sélectionner le mode Réception automatique de télécopies (Fax Ready) :

1. Vérifiez que la fonction Réponse automatique est activée en appuyant sur la touche **Auto Answer** jusqu'à ce que le voyant **Auto Answer** s'allume.
2. Appuyez sur les touches →/Program, F, 1, 1, Mode/Enter. Appuyez sur la touche ← ou →/Program jusqu'à ce que la mention "Fax Prêt" apparaisse à l'écran comme ci-dessous. Appuyez ensuite sur la touche Mode/Enter.

Tél Prêt
PROGRAM. /VAL.

Mode de réception Répondeur/Télécopieur

Nous vous recommandons de choisir le mode de réception Répondeur/Télécopieur (Ans/Fax Ready) si vous avez branché un répondeur ou un deuxième téléphone sur votre télécopieur.

Utilisation d'un répondeur avec votre télécopieur

Attention : Nous présumons dans cette section que vous avez déjà convenablement branché votre répondeur sur votre télécopieur et que vous avez réglé votre répondeur de façon à ce qu'il attende au moins deux sonneries avant de répondre (voir page 16).

Lorsque votre télécopieur est en mode Répondeur/Télécopieur (Ans/Fax Ready) et que votre ligne reçoit un appel, c'est le répondeur qui répond en premier. Votre télécopieur écoute sans intervenir pendant l'annonce de votre répondeur ; les personnes qui souhaitent vous parler au téléphone ne s'apercevront pas qu'il s'agit d'un télécopieur. Cependant, si à un moment ou un autre votre télécopieur détecte les signaux caractéristiques d'un télécopieur émetteur, il déconnectera automatiquement votre répondeur et se préparera à recevoir une télécopie.

Voici les étapes à suivre pour mettre votre télécopieur en mode Répondeur/Télécopieur (Ans/Fax Ready) :

1. Appuyez sur les touches →/Program, F, 1, 1, Mode/Enter. Appuyez sur la touche ← ou →/Program jusqu'à ce que la mention "Répond. Fax/Prêt" apparaisse à l'écran." Appuyez ensuite sur la touche Mode/Enter.
2. Changez l'annonce de votre répondeur (voir page 16).

Utilisation d'un deuxième téléphone avec votre télécopieur

Votre télécopieur Muratec vous permet de profiter à la fois de la liberté offerte par votre téléphone sans fil (ou tout autre deuxième téléphone se branchant sur une prise téléphonique murale standard) et des avantages de la télécopie.

Pour brancher un deuxième téléphone sur votre télécopieur, insérez la fiche du fil téléphonique de ce deuxième appareil dans la **prise EXT. TEL** située à l'arrière de votre télécopieur ; réglez ensuite votre télécopieur sur le mode Répondeur/Télécopieur (Ans/Fax Ready). Cette opération vous permet d'utiliser votre deuxième téléphone pour vos conversations téléphoniques, comme d'habitude. Si vous recevez un appel en provenance d'un télécopieur pendant que vous utilisez votre deuxième téléphone, raccrochez. Votre télécopieur essaiera automatiquement de commencer la réception.

Lorsque votre télécopieur est en mode Répondeur/Télécopieur (Ans/Fax Ready), il présume toujours qu'une télécopie est susceptible de lui être envoyée. A chaque fois que vous raccrochez, votre télécopieur écoute la ligne de téléphone pour essayer de déterminer si une télécopie lui est transmise ; il est donc possible qu'il vous faille attendre un instant avant de pouvoir composer un autre numéro. Si votre télécopieur ne détecte aucune tonalité caractéristique, il libérera la ligne. Il peut arriver que lorsque vous répondez à l'appel depuis le deuxième téléphone, la communication soit coupée instantanément. Cela signifie que votre télécopieur a reconnu des signaux en provenance d'un autre télécopieur au moment où vous avez décroché, et qu'il reçoit une télécopie.

Réception automatique Téléphone/Télécopieur (Tel/Fax Ready)

Le mode de réception Téléphone/Télécopieur (Tel/Fax Ready) est le mode idéal si votre télécopieur n'est pas branché sur sa propre ligne et que vous recevez en moyenne autant de télécopies que d'appels téléphoniques classiques. Lorsque votre télécopieur est en mode Téléphone/Télécopieur (Tel/Fax Ready),

- il se déclenche automatiquement lorsque l'appel provient d'un télécopieur
- il émet une sonnerie caractéristique pendant environ 30 secondes lorsqu'il s'agit d'un appel téléphonique classique.

Lorsque votre télécopieur est en mode Téléphone/Télécopieur (Tel/Fax Ready), vous pouvez toujours répondre aux appels manuellement avant que votre appareil ne se déclenche (voir page 25). Voici les étapes à suivre pour utiliser le mode Téléphone/Télécopieur (Tel/Fax Ready) :

1. Appuyez sur la touche **Auto Answer** jusqu'à ce que le voyant **Auto Answer** s'allume.
2. Appuyez sur les touches **→/Program, F, 1, 1, Mode/Enter**. Appuyez sur la touche **←** ou **→/Program** jusqu'à ce que la mention "Tél/Fax Prêt" apparaisse à l'écran.
3. Laissez votre télécopieur répondre à chacun des appels. Ne décrochez le combiné que lorsque vous entendez la sonnerie caractéristique vous indiquant qu'il s'agit d'un appel classique.

Fonctionnement silencieux de votre télécopieur en mode Téléphone/Télécopieur (Tel/Fax Ready)

Sélectionnez le fonctionnement silencieux de votre télécopieur en mode Téléphone/Télécopieur (Tel/Fax Ready) si vous souhaitez que votre appareil reçoive les télécopies silencieusement et qu'il vous avertisse uniquement lors des appels classiques. Vous n'entendrez pas les sonneries initiales de votre téléphone. Si l'appel est un envoi de télécopie, votre télécopieur la recevra silencieusement, sauf si une erreur de transmission intervient.

Cependant, s'il s'agit d'un appel classique, votre télécopieur émettra la sonnerie caractéristique pendant environ 30 secondes. Lorsque vous entendez cette sonnerie caractéristique, vous savez instantanément qu'il s'agit d'un appel classique.

1. Réglez votre télécopieur sur le mode Téléphone/Télécopieur (Tel/Fax Ready) en suivant les indications données plus haut.
2. Baissez le volume des sonneries au maximum à l'aide du bouton situé à l'arrière de votre télécopieur (voir page 8).

Remarque : Bien entendu, le fait de baisser le volume des sonneries de votre télécopieur n'a aucun effet sur le volume des sonneries émises par les autres téléphones installés dans votre résidence ou entreprise ; de plus, vos autres téléphones ne peuvent pas faire la distinction entre les envois de télécopies et les appels classiques.

Que se passe-t-il si je répons à un appel de télécopieur (a.) depuis une autre pièce ?

1. **Ne raccrochez pas.** Posez le combiné. (Si le téléphone que vous avez utilisé pour répondre est doté d'une fonction "En attente (Hold)", vous pouvez l'activer).
2. Dirigez-vous vers votre télécopieur, décrochez le combiné et appuyez sur la touche **Start**.
3. Raccrochez le combiné de votre télécopieur. Retournez ensuite vers le téléphone et raccrochez le combiné (si vous n'avez pas activé la fonction "En attente (Hold)" en suivant les indications de l'étape 1).

“Appelé” apparaît à l'écran

Lorsque votre télécopieur répond à un appel, la mention suivante apparaît à l'écran :

** Appelé **

Si l'appel provient d'un télécopieur, le numéro de téléphone de celui-ci (tel qu'il est enregistré dans son TTI) apparaît sur le cadran à cristaux liquides. L'affichage vous indique également que vous recevez une télécopie et précise la résolution à laquelle celle-ci est reçue.

214-555-3465
Réception Normal

Message "Plus de papier"

Lorsque le bac à papier de votre télécopieur est vide, celui-ci émet un bip sonore, le voyant Alarm s'allume et le message suivant apparaît à l'affichage :

Ajouter papier réc

Sans papier, votre télécopieur ne peut pas imprimer de télécopies.
Cependant ...

Réception de télécopies en l'absence de papier

Si le bac à papier de votre télécopieur se vide lorsque vous êtes absent, votre appareil peut enregistrer dans sa mémoire le contenu d'un maximum de 10 communications par télécopie. C'est ce que nous appelons la *réception de télécopies en l'absence de papier*. Dès que vous remplirez le bac à papier, votre télécopieur imprimera automatiquement ces télécopies !

Remarque : Le nombre de pages (à distinguer du nombre de télécopies) que votre télécopieur peut enregistrer dans sa mémoire lorsque le bac à papier est vide dépend non seulement de la taille de sa mémoire, mais aussi du type de documents qui lui sont envoyés et de la résolution à laquelle ces documents ont été envoyés.

Le nombre maximal de copies que votre télécopieur peut enregistrer se situe probablement aux alentours de 15 pages. Cette estimation est faite sur la base de télécopies envoyées en résolution normale, sur des pages de papier blanc ne contenant que relativement peu de texte ou d'illustrations.

Détection des télécopieurs “silencieux”

Certains télécopieurs de fabrication plus ancienne n'émettent pas de tonalités caractéristiques lorsqu'ils envoient une télécopie. Si vous utilisez un répondeur avec votre télécopieur, certains problèmes peuvent se poser : en effet, votre télécopieur ne peut dans un tel cas détecter l'appareil émetteur et, par conséquent, risque de laisser votre répondeur enregistrer les appels en provenance de ce genre d'appareil. Cependant, votre télécopieur Muratec peut s'adapter à ces appareils “silencieux” tout en laissant votre répondeur fonctionner normalement.

Lorsque vous activez la fonction Détection silencieuse en mode Répondeur/Télécopieur (Ans/Fax Ready), votre correspondant a six secondes pour commencer son message sur votre répondeur. Si au bout de six secondes l'émetteur n'a laissé aucun message, votre télécopieur se préparera à recevoir une télécopie. Pour plus de renseignements sur la sélection de cette fonction de votre télécopieur Muratec, consultez la page 46.

Demande d'appel

Cette fonction vous permet d'envoyer ou de recevoir une télécopie et, pendant le même appel, de mener une conversation avec votre correspondant, que vous soyez l'émetteur ou le récepteur de la télécopie.

L'autre télécopieur doit lui aussi être doté d'une fonction réserve d'appel similaire pour que vous puissiez utiliser cette option. Vous pouvez, au choix, mener votre conversation puis envoyer ou recevoir une télécopie, ou commencer par la communication par télécopie et parler ensuite.

Voici les étapes à suivre pour commencer par l'envoi (ou la réception) de télécopie :

1. Pendant que votre télécopieur transmet ou reçoit la télécopie, appuyez sur la touche **Monitor/Call**.

** Appel Demandé **

2. L'autre télécopieur émettra une sonnerie après l'impression de chaque page (par cet appareil ou le vôtre ; tout dépend de quel télécopieur est l'émetteur).
3. Si l'utilisateur de l'autre télécopieur répond, votre appareil émettra une sonnerie à plusieurs reprises. Si tel est le cas, décrochez le combiné. Quelques secondes plus tard, la ligne se libérera et vous pourrez commencer votre conversation.

Voici les étapes à suivre pour commencer par la conversation avant l'envoi ou la réception de télécopie :

1. **Avant** de raccrocher, insérez un document dans votre télécopieur.
2. A la fin de votre conversation, demandez à votre interlocuteur d'appuyer sur la touche **Start** de son télécopieur avant de raccrocher le combiné.
3. Lorsque vous entendrez les signaux du télécopieur émetteur, appuyez sur la touche **Start**, puis raccrochez le combiné.

Réponse à une demande d'appel

Si un de vos correspondants émet une demande d'appel, vous entendrez une longue sonnerie après l'envoi ou la réception de chaque page. Pour répondre à une telle demande d'appel, décrochez le combiné de votre télécopieur et attendez quelques secondes, pendant lesquelles vous entendrez peut-être une brève série de tonalités émises par l'autre télécopieur. Quelques instants plus tard, la ligne sera libérée et vous pourrez commencer votre conversation téléphonique avec l'utilisateur de l'autre télécopieur.

Ligne unique + Détection de sonneries particulières

Auparavant, pour avoir deux numéros de téléphone distincts, vous deviez avoir deux lignes de téléphone (et le type de matériel téléphonique onéreux qu'une telle installation suppose). Cependant, de nombreuses compagnies de téléphone offrent désormais à leurs clients un service spécial grâce auquel la même ligne de téléphone peut en fait être une ligne double — une aubaine, vu la réduction de la surface des bureaux et l'explosion du travail à domicile.

Vu de l'extérieur, vous n'avez qu'une seule ligne de téléphone ; mais du point de vue électronique, vous disposez de deux numéros de téléphone avec deux sonneries distinctes. Vous pouvez alors facilement utiliser la même ligne de téléphone pour votre numéro personnel et le numéro de votre entreprise (de cette façon vous pouvez répondre à l'un "Allô" et à l'autre "Cabinet du Docteur La-voie, bonjour"). Vous avez compris le principe. Ce système fonctionne parce que vous êtes capable de distinguer le *motif* caractéristique de chaque type de sonnerie.

Et que diriez vous si votre télécopieur était lui aussi capable de distinguer le motif caractéristique de la sonnerie correspondant à chaque numéro ? Il pourrait alors ne répondre qu'à l'un des deux numéros, "conscient" qu'il n'est pas censé répondre à l'autre. Eh bien, comme vous l'avez sans doute deviné, c'est exactement ce dont votre télécopieur Muratec est capable. Il vous suffit de lui donner

un petit coup de pouce au départ pour pouvoir profiter des avantages du système Ligne unique + Détection des sonneries particulières (DRD).

Vous devez demander à votre compagnie de téléphone de vous installer le service de sonneries particulières. Elle doit alors vous affecter un motif de sonneries caractéristique, exprimé en intervalles de temps. Le motif classique, par exemple, est le suivant : 2 secondes "activée" (sonnerie) et 4 secondes "inactivée" (silence), suivie de répétitions de ce motif (d'où l'expression *motif des sonneries*). Cet intervalle de temps est généralement exprimé en *millisecondes*. Une milliseconde est $\frac{1}{1000}$ d'une seconde (de même, une seconde correspond à 1.000 millisecondes). Une fois que vous connaîtrez le motif de sonneries qui a été affecté à votre ligne, comparez-le aux motifs indiqués dans le tableau ci-dessous, de façon à déterminer sur lequel — A, B, C, D, E ou F — vous devez régler votre télécopieur pour la fonction DRD :

Nom du motif	Détail d'un motif
A	800 ms activée, 400 ms désactivée, 800 ms activée, 4 secondes désactivée
B	400 ms activée, 200 ms désactivée, 400 ms activée, 200 ms désactivée
C	300 ms activée, 200 ms désactivée, 1 seconde activée, 200 ms désactivée, 300 ms activée, 4 secondes désactivée
D	1 seconde activée, 500 ms désactivée, 1 seconde activée, 3 secondes désactivée
E	500 ms activée, 500 ms désactivée, 500 ms activée, 500 ms désactivée
F	500 ms activée, 500 ms désactivée, 1 seconde activée, 500 ms désactivée, 500 ms activée, 3 secondes désactivée

Par exemple, le motif C est le suivant : sonnerie de 300 ms, silence de 200 ms, sonnerie d'une seconde, silence de 1 ms, sonnerie de 200 ms, et silence de 300 secondes ; puis la série recommence par la sonnerie de 300 ms et ainsi de suite.

Voici les étapes à suivre pour utiliser la fonction DRD :

1. Appuyez sur les touches →/Program, F, 0, 8, Mode/Enter.

DRD : Non
 PROGRAM. /VAL.

2. Appuyez sur la touche ← ou →/Program jusqu'à ce que la mention "Oui" apparaisse à l'écran." Votre télécopieur ne reconnaîtra désormais que l'un des six motifs ; appuyez sur la touche **Mode/Enter** pour sélectionner le motif qui convient.

3. Si le motif "A" est celui qui convient, passez directement à l'étape 4. Sinon, appuyez sur la touche ← ou →/Program jusqu'à ce que le motif approprié apparaisse à l'écran.

Cadence Sonnerie: A PROGRAM. /VAL

4. Appuyez sur la touche **Mode/Enter**.

Attention : N'oubliez pas que lorsque la fonction DRD est activée, votre télécopieur ne répondra qu'aux sonneries dont vous avez sélectionné la structure à l'étape 3. C'est pourquoi, si vous devez changer le numéro de téléphone de votre appareil pour une raison ou une autre — par exemple si vous faites installer une véritable deuxième ligne de téléphone et que vous y reliez votre télécopieur— vous devrez répéter les étapes 2 et 1, à la différence toutefois qu'à l'étape 2 vous devrez appuyer sur la touche ← ou →/Program jusqu'à ce que la mention "Non", au lieu de "Oui" apparaisse à l'écran ; appuyez ensuite sur la touche **Mode/Enter** pour retourner au mode attente. Votre télécopieur sera alors capable de répondre au motif de sonneries classique.

Transmission d'une télécopie

Votre télécopieur peut en principe communiquer avec tous les télécopieurs modernes du monde. Il vous permet de transmettre le contenu d'une feuille de papier d'épaisseur normale, qu'elle ait la taille d'un calepin ou fasse près de trois pieds de long ! Si vous envoyez un document d'une seule page, ses dimensions doivent être comprises entre les limites suivantes :

Maximum: 35.4" × 8.5"

Minimum: 3.9" × 5.8"

Et si vous envoyez un document de plusieurs pages, le format de celles-ci doit être compris entre les limites suivantes :

Maximum: 14.0" × 8.5"

Minimum: 5.8" × 5.8"

N'envoyez **jamais** :

- des feuilles de papier très fin ou des pages pliées, gondolées, déchirées ou froissées
- des documents contenant des agrafes, de la colle, du ruban adhésif, des attaches trombones ou du liquide correcteur encore humide
- "du papier gommé"
- du carton, du papier journal ou du tissu
- des pages ayant une face carbone.

Réglage du plateau d'alimentation

Le plateau d'alimentation peut facilement être réglé pour l'alimentation des documents de grand format. Il vous suffit de soulever la rallonge ou de l'abaisser selon le format de votre document.

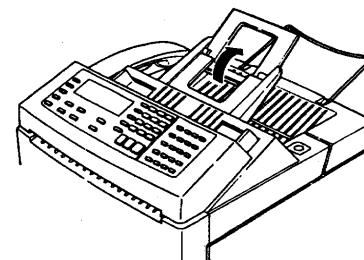

Alimentation du document

1. Réglez les glissières à papier en fonction du format du document à transmettre. Votre alimenteur de documents peut contenir jusqu'à 20 pages. Lorsque le document à transmettre fait plusieurs pages, éventez celles-ci légèrement (voir ci-contre). La première page du document doit dépasser légèrement par rapport aux autres.

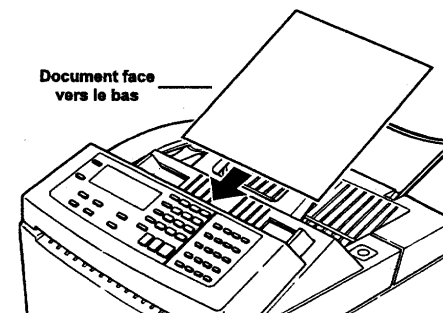
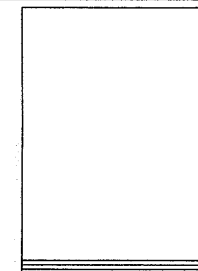

2. Insérez le document dans l'alimenteur, côté imprimé vers le bas (voir ci-contre). Votre télécopieur va "happer" la première page du document et la positionner pour la transmission.

Résolution

Appuyez sur la touche **Mode/Enter** pour sélectionner le niveau de résolution auquel vous souhaitez envoyer le document.

- **La résolution normale** convient pour la plupart des pages dactylographiées et les schémas.
- **La résolution fine** est idéale pour la transmission de cartes routières, de dessins plus complexes, de plans ou de documents manuscrits.
- **Résolution extra fine** reproduit en détail les dessins extrêmement précis et les illustrations noir et blanc.
- **Echelle de gris** est utilisée pour transmettre les nuances de gris des photographies ou des dessins.

Remarque : Vous pouvez transmettre des documents en mode extra fin à tout télécopieur doté du mode de transmission extra fin du groupe 3 ; les autres télécopieurs recevront en mode fin les documents émis en mode extra fin. Vous pouvez envoyer un document en mode échelle de gris à tout télécopieur du groupe 3, même à ceux qui ne peuvent pas émettre en mode échelle de gris.

Remarque : Si vous utilisez le mode de transmission par échelle de gris, n'oubliez pas de régler votre télécopieur selon le mode que vous préférez : 16 ou 64 nuances de gris. Pour une explication de ces deux options, reportez vous à la page 21.

Contraste

Appuyez sur la touche **Contrast/Cancel** pour sélectionner le niveau de contraste désiré.

- Le contraste **Normal** convient à la plupart des documents.
- Le contraste **Clair (Light)** éclaircit les originaux sombres ou flous.
- Le contraste **Sombre (Dark)** assombrit les images "délavées", de faible contraste.

Remarque : Il est possible que vous ayez tendance à confondre les réglages Clair et Sombre dans un premier temps. Pour les distinguer, reprenez la façon dont nous les avons définis plus haut — "Clair (Light) éclaircit" et "Sombre (Dark) assombrit" !

Caractères spéciaux pour la composition des numéros

Votre télécopieur vous permet d'inclure certains caractères lorsque vous saisissez des numéros pour les enregistrer dans la mémoire du composeur automatique, pour transmettre des télécopies ou pour utiliser la fonction invitation à émettre, ou encore pour composer des numéros de téléphone sur certains réseaux. Pour plus de renseignements sur ces caractères spéciaux, reportez-vous à la page 37.

Transmission

1. Insérez le document. Réglez le contraste et la résolution selon vos préférences.

Em.	Prêt	100%
A4	Normal	Normal

Dans cet exemple, le télécopieur est réglé de façon à transmettre le document en mode de résolution normale et au niveau de contraste normal.

2. Saisissez le numéro du télécopieur en utilisant un numéro à composition rapide par touche unique, un numéro à composition abrégée, ou le clavier numérique. (Si vous utilisez un numéro à composition rapide par touche unique, passez directement à l'étape n4.)

Presser DEBUT
9214555198528_

Comme vous le voyez, il faut saisir les codes d'accès, le cas échéant, en même temps que le numéro de télécopieur. S'il n'existe aucun code d'accès à composer, saisissez uniquement le numéro du télécopieur que vous appelez.

Remarque : Pour plus de détails sur les numéros à composition rapide par touche unique et les numéros à composition abrégée, voir pages 37 – 40.

3. Appuyez sur la touche **Start**.

Remarque : Si vous utilisez une touche de numérotation rapide, vous n'avez pas besoin d'appuyer sur la touche **Start**.

4. Lorsque l'autre télécopieur répond, son numéro apparaît à l'affichage de votre télécopieur (si toutefois l'utilisateur de ce télécopieur récepteur a réglé son appareil en conséquence et que l'appareil est capable d'envoyer son numéro à ce stade de la transmission).

501-555-2455 A4 Normal

Si la ligne du télécopieur récepteur est occupée, votre appareil essaiera automatiquement de recomposer le numéro (voir page 34).

Utilisation du combiné ou du haut-parleur pour la transmission

1. Insérez le document. Réglez le contraste et la résolution selon vos préférences, en suivant les indications de la page précédente.

Em.	Prêt	100%
A4	Normal	Normal

Dans cet exemple, le télécopieur est réglé de façon à transmettre le document en mode de résolution normale et au niveau de contraste normal.

2. Décrochez le combiné ou appuyez sur la touche **Monitor/Call** pour entendre la tonalité.
3. Composez le numéro de téléphone de votre choix en utilisant une touche de numérotation rapide, un numéro à composition abrégée, ou le clavier numérique.
Remarque : Pour plus de détails sur les numéros à composition rapide par touche unique et les numéros à composition abrégée, voir pages 37 – 40.
4. Lorsque vous entendez les signaux du télécopieur émetteur, appuyez sur la touche **Start** pour commencer la transmission.
Remarque : Si quelqu'un répond à votre appel, dites-lui que vous essayez de lui envoyer une télécopie. Lorsque cette personne est prête, appuyez sur la touche **Start**.
5. Si vous utilisez le combiné, raccrochez après avoir appuyé sur la touche **Start**. Si vous utilisez le haut-parleur, votre télécopieur s'occupera du reste.

Transmission différée

Profitez des tarifs de nuit pour les appels longue distance en utilisant la fonction *Transmission différée*. Votre télécopieur peut garder en mémoire une programmation de transmission différée qui peut être programmée 31 jours à l'avance. Il est cependant nécessaire que le document soit dans l'alimenteur au moment où vous voulez que la machine transmette la télécopie.

Voici les étapes à suivre pour programmer une transmission différée :

1. Insérez le document.
2. Appuyez sur les touches **Communication Options, Mode/Enter**.

Différé Prog. heure: 12/11:39

Votre télécopieur utilise son horloge/calendrier intégré pour programmer la mise à exécution de votre commande différée. Dans l'exemple ci-dessus, le nombre 11 correspond au jour, et 39:39 du matin à l'heure prévue pour la transmission différée. N'oubliez pas que votre télécopieur fonctionne en mode 24 heures ; 11:39 du soir serait traduit par 23:39..

Remarque : Comme vous vous en apercevrez par la suite, votre télécopieur demande uniquement le *jour* de la transmission, et pas le *mois*. C'est pourquoi, si vous souhaitez programmer la transmission *exactement* un mois à l'avance, nous vous recommandons d'effectuer la programmation après l'heure prévue de la transmission différée — sinon, votre télécopieur risque logiquement d'envoyer le document le jour même ! Par exemple, si la date d'aujourd'hui est le 10 mars et que vous souhaitez programmer votre télécopieur pour le 10 avril à 5:05 de l'après-midi, attendez jusqu'à 5:05 de l'après-midi avant de programmer cette opération aujourd'hui. Bien entendu, la meilleure façon d'éviter ce problème est d'attendre jusqu'au lendemain — dans cet exemple, le 11 mars — pour programmer votre télécopieur ! Mais gardez en tête cette remarque pour le cas où la date "prévue" pour la transmission tombe exactement un mois après la date de programmation.

3. Saisissez le numéro du télécopieur en utilisant un numéro à composition rapide par touche unique, un numéro à composition abrégée, ou le clavier numérique.

Presser DEBUT
9214555198528_

Comme vous le voyez, il faut saisir les codes d'accès, le cas échéant, en même temps que le numéro de télécopieur. S'il n'existe aucun code d'accès à composer, saisissez uniquement le numéro du télécopieur que vous appelez.

Remarque : Pour plus de détails sur les numéros à composition rapide par touche unique et les numéros à composition abrégée, voir pages 37 – 40.

4. Appuyez sur la touche **Start**. Votre machine se remettra en repos avec la notification " ** Réservée ** " suivante :

** Réservée **
11 Sep 94 20:30

Ceci signifie que votre télécopieur a stocké une commande de transmission différée. Bien qu'elle soit réservée, la machine peut recevoir des documents, mais elle ne peut pas transmettre.

Annulation de la programmation d'une transmission différée

Si vous avez programmé votre télécopieur pour une transmission différée, il garde cette commande et le document original jusqu'à ce que la transmission ait été réussie ou que le nombre maximal de recompositions automatiques du numéro ait été atteint (voir page 34). Si vous devez annuler la programmation, retirez le document de la machine :

Pour ceci :

1. Ouvrez le tableau de commande en plaçant vos doigts sur ses coins supérieurs gauche et droit et en le faisant basculer vers vous.

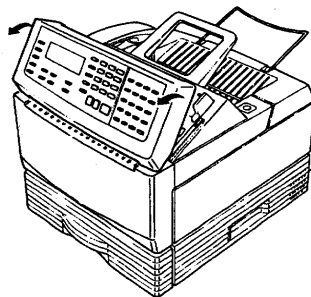

2. Notez le petit levier en plastique de déblocage du document des deux côtés de celui-ci. Faites les basculer doucement (vers le bas du tableau de commande), débloquent ainsi le document. Retirez alors le document original du télécopieur.

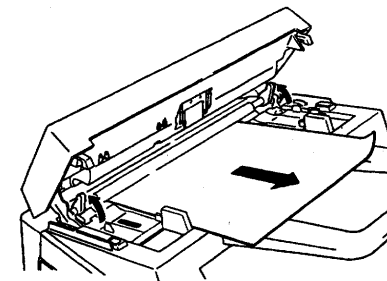

3. Refermez le capot supérieur (les leviers de déblocage du document reprendront leur position normale automatiquement), en vérifiant que les deux côtés sont bien en place. Votre télécopieur est maintenant en mode de fonctionnement normal, la commande différée ayant été annulée.

Programmations effacées

Si une coupure d'électricité survient ou que quelqu'un débranche votre télécopieur, celui-ci "oublie" la programmation que vous avez enregistrée. Cependant, lorsque vous remettez votre télécopieur sous tension, il imprimera automatiquement une page vous signalant que la programmation a été effacée.

Recomposition automatique

Lorsque vous envoyez une télécopie en utilisant une touche de numérotation rapide, un numéro à composition abrégée ou le clavier numérique, et que votre télécopieur obtient un signal "occupé", il essaie automatiquement de recomposer le numéro. Il ne recomposera pas automatiquement le numéro si vous utilisez le combiné ou le haut-parleur. Vous pouvez définir l'intervalle de temps entre deux recompositions du numéro (*l'intervalle de recomposition*) et le nombre de recompositions du numéro.

Voici les étapes à suivre pour régler l'intervalle entre deux recompositions :

1. Appuyez sur les touches →/Program, F, 0, 7, Mode/Enter.

Prog pause rapp.
Interv. (3-5): 3

2. Saisissez la longueur de l'intervalle de recomposition (en minutes) à l'aide du clavier numérique. Vous avez le choix entre trois, quatre ou cinq minutes. Une fois que vous avez terminé, appuyez sur la touche **Mode/Enter**.

Pour définir le nombre de recompositions automatiques, procédez comme suit :

1. Appuyez sur les touches →/Program, F, 0, 6, Mode/Enter.

Prog. nomb. rapp. N (2-5) : 2

2. Saisissez à l'aide du clavier numérique le nombre de recompositions désiré. Vous avez le choix entre trois, quatre et cinq recompositions. Une fois que vous avez terminé, appuyez sur la touche **Mode/Enter**.

Touche Redial (recomposition)

Si vous avez composé un numéro manuellement —soit en utilisant le combiné, soit en appuyant sur la touche **Monitor/Call**—, votre télécopieur ne recomposera pas automatiquement le numéro. Vous devez le faire manuellement. Heureusement, c'est facile !

Pour recomposer un numéro de télécopieur, il vous suffit de placer le document dans l'alimenteur, d'appuyer sur la touche **Redial (Recomposition)**, puis sur la touche **Start**.

Pour recomposer un simple numéro de téléphone, décrochez le combiné ou appuyez sur la touche **Monitor/Call**, puis sur la touche **Redial**.

Pauses dans la composition du numéro

Pour simplifier vos appels longue distance, vous pouvez intercaler de courtes pauses entre les groupes de chiffres des numéros de téléphone. Certains réseaux longue distance nécessitent l'emploi de pauses ; elles sont aussi parfois utiles lorsque vous communiquez par l'intermédiaire de certains centraux téléphoniques.

Pour intercaler une pause dans le numéro que vous composez ou dans la mémoire du composeur automatique, appuyez sur la touche **Redial/Pause** à l'endroit du numéro où vous souhaitez que votre télécopieur fasse une pause lors de la composition. Le symbole “-/” apparaîtra à l'affichage. Vous pouvez intercaler autant de pauses que vous le souhaitez, mais sachez que chaque pause occupe l'espace de deux des caractères qui vous sont alloués par numéro.

Vous pouvez régler la longueur des pauses ; le réglage initial est de cinq secondes par pause. En d'autres termes, si votre télécopieur est réglé sur le paramètre par défaut préétabli en usine, il compose le numéro 9-/5550294 de la manière suivante : “9 [pause de cinq secondes] 5 5 5 0 2 9 4”. Voici les étapes à suivre pour faire ce réglage :

1. Appuyez sur les touches **Program, J, 0, 4, Mode/Enter**.

Prog. pause num. Temps (05-99) :

2. Saisissez la valeur désirée pour la longueur de la pause (c-à-d chaque pression de la touche **Flash**) en secondes. Vous pouvez régler la longueur de la pause de cinq (“05”, comme dans l'exemple ci-dessus) à 99 secondes. Nous vous recommandons de garder la valeur par défaut préétablie en usine, cinq secondes, sauf si votre réseau nécessite une autre valeur. Une fois que vous avez terminé, appuyez sur la touche **Mode/Enter**.

Mode photocopieuse

Votre télécopieur peut servir de photocopieur d'appoint (d'un imprimé à la fois) pour vos formulaires d'assurance, vos reçus et votre correspondance. Pour faire une photocopie, procédez comme suit :

1. Réglez les Guides-papier selon le format des pages que vous désirez photocopier. L'alimenteur de votre télécopieur peut contenir jusqu'à 20 pages. Lorsque le document à transmettre fait plusieurs pages, éventez celles-ci légèrement (voir ci-contre). La première page du document doit dépasser légèrement par rapport aux autres.

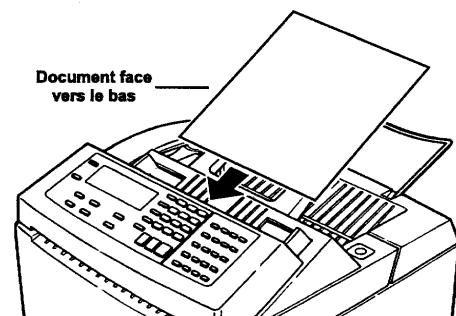
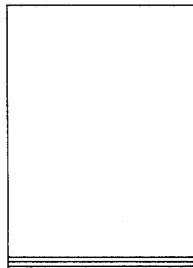

2. Insérez le document dans l'alimenteur, côté imprimé vers le bas (voir ci-contre). Votre télécopieur va "happer" la première page du document et la positionner pour la photocopier.
3. Appuyez sur la touche **Copy**. Votre copie sortira par la sortie du papier à l'arrière de votre machine, tandis que l'original sortira par la sortie des originaux située à l'avant de la machine.

Composeur automatique

Votre télécopieur peut garder en mémoire jusqu'à 80 numéros de téléphone ou de télécopieur — un maximum de 20 numéros à composition rapide par touche unique (accessibles par l'intermédiaire des touches A à T situées sur la partie la plus à droite du tableau de commande) et 60 numéros à composition abrégée. Désormais même les appels internationaux dont le numéro est compliqué sont accessibles par simple pression de quelques touches. Le composeur automatique facilite la composition du numéro des personnes avec lesquelles vous communiquez le plus souvent, que ce soit par téléphone ou par télécopie.

Par souci de commodité, votre appareil Muratec vous permet d'enregistrer tout à la fois des numéros de téléphone classiques et des numéros de télécopieur. Lorsque vous demandez au composeur automatique de composer un numéro, votre télécopieur choisit lui-même la façon de le composer — *c-à-d* en tant que télécopieur ou en tant que simple téléphone — selon que vous avez inséré un document dans l'alimenteur ou non. Si tel est le cas, il compose le numéro en tant que télécopieur ; sinon, il le compose comme un téléphone.

Votre télécopieur est également doté d'une fonction répertoire intégrée qui vous permet de saisir le nom de vos destinataires en même temps que leur numéro de téléphone ou de télécopieur. Le composeur range ces noms par ordre alphabétique, ce qui vous permet de chercher le numéro de votre correspondant par son nom, comme dans l'annuaire !

Mais avant de vous indiquer la façon d'enregistrer les numéros dans la mémoire du composeur, examinons de plus près l'une des fonctions qui peut vous aider dans cette opération.

Utilisation de caractères spéciaux pour la composition de numéros

Lequel de ces deux numéros avez vous le moins de mal à lire : 912145552938 ou 9-1-214-555-2938 ? Le deuxième, manifestement, car les différents éléments du numéro sont détachés les uns des autres (dans cet exemple, les éléments sont : un code de sortie du réseau, l'indicatif "1" des appels longue distance, l'indicatif de région et le numéro de téléphone). Vous imaginez l'importance de cette séparation lorsque vous devez aussi saisir certains codes d'accès longue distance, un indicatif de pays pour les appels internationaux, etc.

En outre, il est possible que vous deviez utiliser certains symboles, en plus des chiffres, pour pouvoir effectuer certains appels. S'il vous arrive d'appeler des correspondants à l'étranger, ou si votre télécopieur est relié à un réseau

téléphonique non-standard, il faut que votre télécopieur vous permette d'enregistrer les caractères appropriés en même temps que les numéros de téléphone. Sinon, le composeur de votre télécopieur ne serait pas vraiment "automatique" !

Vous comprenez maintenant l'intérêt que présentent les *caractères spéciaux* que votre télécopieur met à votre disposition. Le tableau suivant vous donne une brève description de ces caractères et de la marche à suivre pour les saisir dans la mémoire du composeur en même temps que les numéros de téléphone :

Car.	Touche à enfoncer	Nombre de pressions sur la touche	Opération
-	Dialing Options	1	Facilite la lecture des long numéros. Ne change pas le mode de fonctionnement du télécopieur.
/	Dialing Options	2	Sans effet aux Etats-Unis.
!	Dialing Options	3	Indique au télécopieur qu'il doit attendre la tonalité.
-/	Redial/Pause	1 (après la saisie d'au moins un autre caractère)	Intercalle une pause. La durée de chaque pause dépend de votre réglage (voir page 34) ; chaque pause supplémentaire dans une série ajoute une seconde à la durée totale de la pause. Vous pouvez intercaler autant de pauses que vous le souhaitez
-!	Tone	1	Si votre télécopieur est relié à une ligne à fréquence vocale (et non pas à fréquence numérique (TouchTone®), ce caractère permet de passer de la fréquence vocale à la fréquence numérique (DTMF). Saisissez ce caractère après le numéro de téléphone lui-même mais avant les caractères qui doivent être composés en fréquence numérique (comme par exemple le code d'accès de votre compagnie de téléphone longue distance). Ne l'utilisez jamais sur une ligne à fréquence numérique.
/	Flash	1	Sans effet aux Etats-Unis.

Touches-macros

Saisie/changement d'un numéro à composition rapide par touche unique

1. Appuyez sur les touches →/Program, Mode/Enter, Mode/Enter.

Sélect. N Une-Touch
A: Pas de numéro prog

2. Appuyez sur la touche à composition rapide par touche unique de votre choix. Appuyez ensuite sur la touche Mode/Enter.

A: Numéro Fax
_

3. Saisissez le numéro de téléphone en utilisant le clavier numérique. N'oubliez pas de saisir également les caractères spéciaux dont la fonction vous est expliquée à la page précédente. Vous pouvez saisir un numéro de téléphone ou de télécopieur d'une longueur maximale de 40 caractères.

A: Numéro Fax
9-1-214-555-1985_

Remarque : L'affichage ne montre que 20 caractères à la fois. Pour faire apparaître les autres, appuyez sur la touche ← ou →/Program pour déplacer le curseur vers la gauche ou vers la droite. Pour changer l'un des caractères, appuyez sur la touche ← ou →/Program pour positionner le curseur (le trait sous la ligne de caractères) sous le caractère que vous souhaitez changer. Appuyez sur la touche Contrast/Cancel pour effacer ce caractère ; saisissez ensuite le caractère qui convient à l'aide du clavier numérique.

4. Vous pouvez également saisir une *identification du destinataire* pour ce numéro ; ceci vous permet de trouver facilement le numéro par l'intermédiaire du répertoire alphanumérique. (Si vous préférez ne pas saisir l'identification du destinataire, passez à l'étape 5.) Veillez à ce que l'identification du destinataire ne dépasse pas 16 caractères.

ABCDEFGHIJ_ 16
Chamberlain & Co.

Sélectionnez à l'aide du clavier numérique (voir ci-contre) le type de caractère et saisissez le nom qui convient. Pour saisir les espaces, utilisez le caractère situé à l'extrémité gauche de chaque ligne.

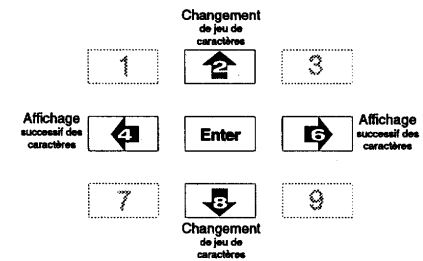

Remarque : Pour changer l'un des caractères que vous avez saisis pour l'identification du destinataire appuyez sur la touche Contrast/Cancel de façon à effacer les caractères de droite à gauche. Saisissez à nouveau le nom jusqu'à ce que l'affichage corresponde à votre choix.

5. Appuyez sur la touche Mode/Enter.
6. Saisissez un autre numéro à composition rapide par touche unique (en répétant les étapes 1 à 5), ou appuyez sur la touche Stop pour remettre votre télécopieur en mode attente, le mode habituel.

A ce stade, vous pouvez, si vous le souhaitez, faire une étiquette donnant le détail des numéros enregistrés, que vous placerez directement sur le clavier pour vous aider. Vous pouvez aussi imprimer votre répertoire; (voir page 39).

7. Appuyez sur la feuille de plastique transparent qui protège les touches à composition rapide par touche unique en la poussant légèrement vers le haut jusqu'à ce qu'elle se soulève. Enlevez-la et mettez-la de côté pour l'instant.

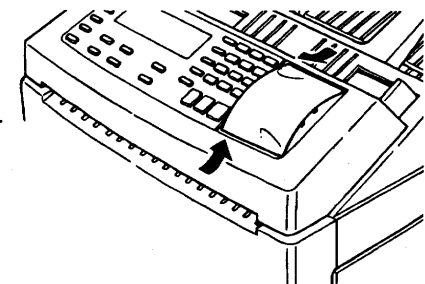

8. Utilisez un crayon ou un stylo à encre effaçable pour inscrire l'indication qui convient pour chacune des touches programmées. Vous aurez peut-être besoin de faire des changements !

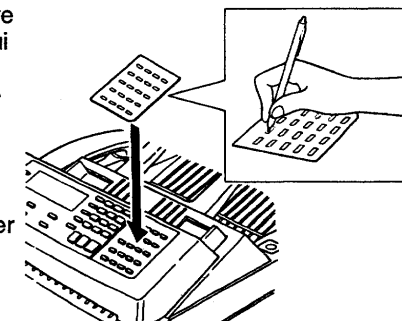

Remarque : Si vous utilisez de l'encre, assurez-vous qu'elle est bien sèche avant de passer à l'étape 10.

- 9 Lorsque vous avez fini l'étiquette, insérez à nouveau les languettes de la feuille de plastique dans les fentes correspondantes, puis appuyez dessus pour la remettre à sa place au-dessus des touches.

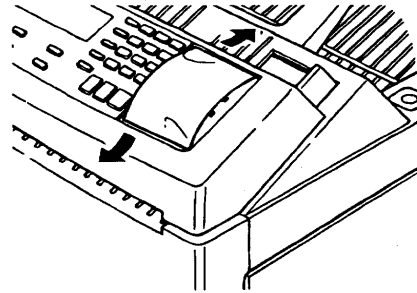

Effacement d'un numéro à composition rapide par touche unique

1. Appuyez sur les touches **→/Program, Mode/Enter, →/Program, Mode/Enter**.

Sélect. N Une-Touch
A:9-1-214-555-1985

2. Pour effacer le numéro à composition rapide correspondant à la touche **A**, passez directement à l'étape 3. Sinon, appuyez sur la touche désirée. Si vous changez d'avis et que vous désirez sélectionner une autre touche à composition rapide par touche unique, appuyez simplement sur cette touche avant de passer à l'étape suivante.
3. Appuyez sur la touche **Mode/Enter**.
4. Votre télécopieur vous donne une dernière occasion de changer d'avis avant d'effacer le numéro.
 - Pour effacer ce numéro, appuyez sur la touche **Mode/Enter**.
 - Pour quitter cette fonction sans effacer ce numéro, appuyez sur la touche **Stop**.
 - Pour annuler l'effacement de ce numéro mais rester dans la fonction effacement (afin de pouvoir effacer un autre numéro), appuyez sur la touche **→/Program**. Retournez ensuite à l'étape 2 indiquée ci-dessus.
5. Pour effacer un autre numéro à composition rapide par touche unique, répétez les étapes 2 et 3 indiquées ci-dessus. Sinon, appuyez sur la touche **Stop** pour retourner au mode attente.

Impression de la liste des numéros à composition rapide par touche unique

Votre télécopieur peut imprimer une liste des numéros à composition rapide par touche unique à chaque fois que vous en avez besoin. La liste vous donne la lettre de la touche, l'identification du destinataire et le numéro de téléphone.

Pour imprimer la liste des numéros à composition rapide par touche unique, appuyez sur les touches **→/Program, A, 3, Mode/Enter**.

Numéros à composition abrégée

Votre télécopieur peut garder en mémoire 60 numéros à composition abrégée. Pour avoir accès à l'un de ces numéros il faut appuyer sur la touche **Speed Dial/Tel Index**, saisir un code à deux chiffres.

Attention : Comme chacun des numéros à composition abrégée doit avoir un code à deux chiffres, il faut que les neuf premiers numéros "commencent" par un zéro. Ainsi, par exemple, le premier de ces numéros est **01**, et non pas **1**. Si vous ne saisissez que le deuxième chiffre, votre télécopieur risque d'être dérouté.

Saisie/changement d'un numéro à composition abrégée

1. Appuyez sur **→/Program, B, Mode/Enter, Mode/Enter**.
2. Si vous désirez saisir ou changer le numéro à composition abrégée **01**, passez directement à l'étape 3. Sinon, saisissez un code entre **02** et **60**, correspondant à un numéro à composition abrégée. (Dans l'exemple ci-dessous nous avons choisi le numéro **07**.)

Prog. num abrégé
07:Pas de numéro pro

3. Appuyez sur la touche **Mode/Enter**.

07: Numéro Fax
—

4. Saisissez les caractères appropriés à l'aide du clavier numérique. N'oubliez pas de saisir également les caractères spéciaux dont la fonction vous est expliquée au début de ce chapitre. Chacun des numéros de téléphone que vous enregistrez pour les numéros abrégés 01 à 10 peut avoir une longueur maximale de 40 caractères ; pour les autres touches, le numéro de téléphone peut avoir une longueur maximale de 20 caractères.

```
07: Numéro Fax
9-1-214-555-1985_
```

Remarque : Pour faire défiler les caractères qui n'apparaissent pas à l'affichage, appuyez sur la touche ← ou →/Program pour déplacer le curseur vers la gauche ou vers la droite. Pour changer l'un des caractères, appuyez sur la touche ← ou →/Program pour positionner le curseur (le trait sous la ligne de caractères) sous le caractère que vous souhaitez changer. Appuyez sur la touche **Contrast/Cancel** pour effacer ce caractère ; saisissez ensuite le caractère qui convient à l'aide du clavier numérique.

5. Vous pouvez également saisir l'identification du destinataire dont vous venez de saisir le numéro de téléphone, afin de pouvoir chercher ce numéro par l'intermédiaire du répertoire alphanumérique du composeur automatique. Si vous ne souhaitez pas saisir l'identification du destinataire, passez à l'étape 6. Veillez à ce que l'identification du correspondant ne dépasse pas 16 caractères.

```
ABCDEFGHIJ_ 16
NW Region Office
```

Sélectionnez le type de caractère et saisissez le nom à l'aide du clavier numérique, comme vous l'avez fait pour les numéros à composition rapide par touche unique (voir page 38). Pour saisir des espaces utilisez le caractère situé à l'extrémité gauche de chaque ligne.

Remarque : Pour changer l'un des caractères, appuyez sur la touche ← ou →/Program afin de positionner le curseur (le trait sous la ligne de caractères) sous le caractère que vous souhaitez changer. Appuyez sur la touche **Contrast/Cancel** pour effacer ce caractère ; saisissez ensuite le caractère qui convient à l'aide du clavier numérique.

6. Appuyez sur la touche **Mode/Enter**.
7. Saisissez un autre numéro à composition abrégée (en répétant les étapes 1 à 6), ou appuyez sur la touche **Stop** pour remettre votre télécopieur en mode attente, le mode habituel.

Effacement d'un numéro à composition abrégée

1. Appuyez sur les touches →/Program, B, 2, Mode/Enter.

```
Prog. num abrégé
01:9-1-214-555-6579
```

2. Pour effacer le numéro à composition abrégée 01, passez directement à l'étape 3. Dans le cas contraire, saisissez le numéro à composition abrégée qui convient (de 02 à 60). Si vous changez d'avis et que vous désirez sélectionner un autre numéro à composition abrégée, saisissez celui-ci avant de continuer.
3. Appuyez sur la touche **Mode/Enter**.
4. Votre télécopieur vous donne une dernière occasion de changer d'avis avant d'effacer le numéro.
- Pour effacer ce numéro, appuyez sur la touche **Mode/Enter**.
 - Pour quitter cette fonction sans effacer la programmation, appuyez sur la touche **Stop**.
 - Pour annuler l'effacement de ce numéro mais rester dans la fonction effacement (afin de pouvoir effacer un autre numéro), appuyez sur la touche →/Program. Retournez ensuite à l'étape n2 indiquée ci-dessus.
5. Pour effacer un autre numéro à composition rapide par touche unique, répétez les étapes 2 et 3 indiquées ci-dessus. Sinon, appuyez sur la touche **Stop** pour retourner au mode attente.

Impression de la liste des numéros à composition abrégée

Votre télécopieur peut imprimer une liste des numéros à composition abrégée qui vous servira de référence. La liste vous donne le numéro abrégé, l'identification du correspondant et le numéro de téléphone correspondant. Pour imprimer la liste des numéros à composition abrégée, appuyez sur les touches →/Program, B, 3, Mode/Enter.

Fonctions spéciales de communication

Page de garde

Votre télécopieur offre une *page de garde* en option pour les documents que vous envoyez. Cette fonction envoie un bref message en couverture avant de transmettre le reste du document. Cette page comprend la date et l'heure, votre nom, le numéro de télécopieur et un message pouvant inclure jusqu'à 40 caractères.

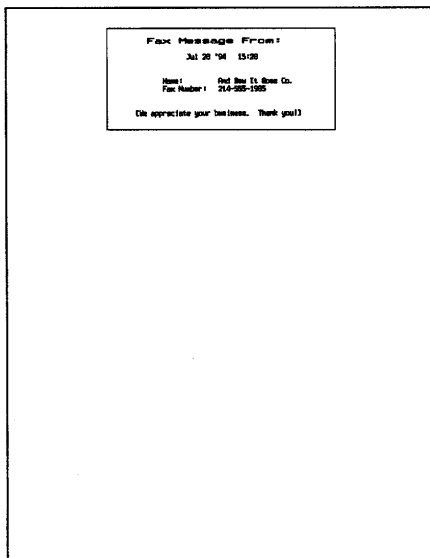

Définition de la page de garde

Pour activer ou désactiver la fonction page de garde :

- Appuyez sur **→/Program, G, 1, Mode/Enter**.

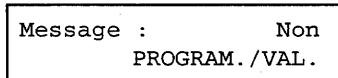

- Pour modifier le paramètre, appuyez sur **←** ou sur **→/Program**. Une fois que le paramètre correspond à celui de votre choix, appuyez sur **Mode/Enter**.

Saisie du message de la page de garde

Pour saisir un message qui apparaîtra sur la page de garde :

- Appuyez sur **→/Program, G, 2, Mode/Enter**.
- Saisissez le message que vous souhaitez voir apparaître sur votre page de garde. Veillez à ce qu'il n'excède pas 40 caractères. (L'écran de votre télécopieur pouvant accepter jusqu'à 20 caractères dans sa largeur, défilera comme dans cet exemple, pour afficher les caractères au-delà du 20ème).

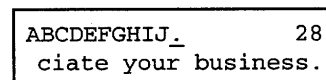
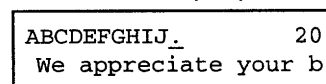

Vous avez le choix de majuscules, de minuscules, de chiffres et de symboles. Servez-vous du clavier numérique, comme indiqué, pour sélectionner et saisir vos caractères. (Pour les espaces, utilisez le caractère situé le plus à gauche sur chaque ligne de choix disponibles).

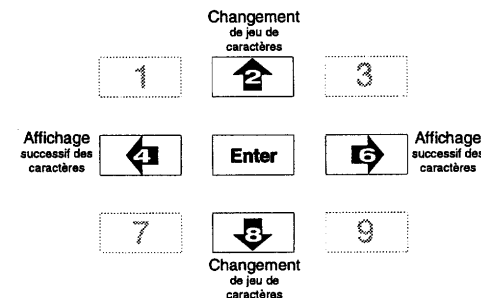

Remarque : Si vous faites une erreur, appuyez sur **Contrast/Cancel** pour effacer en allant vers la gauche. Ressaisissez ensuite votre message jusqu'à ce qu'il corresponde à votre choix.

Impression de la page de garde

Si vous souhaitez vérifier que la page de garde correspond bien à ce que vous désirez, imprimez simplement un échantillon en appuyant sur **→/Program, G, 3, Mode/Enter**.

Rapports de confirmation

A chaque fois que votre télécopieur transmet, il peut ensuite imprimer un *rapport d'émission*, vous indiquant :

- La date et l'heure de la transmission
- Le destinataire
- Le nombre de pages transmises.

Ce rapport est un moyen de vous rassurer lorsque vous avez à transmettre des informations d'une importance capitale.

Il se peut que le numéro du destinataire listé sur le rapport diffère du numéro que vous avez composé ou que rien n'apparaisse : ces informations font partie du TTI du télécopieur distant. Vous verrez également une liste de "résultats" : une transmission réussie apparaîtra dans la colonne des résultats sous la forme d'un "OK". Si une transmission échoue, le rapport inclura une explication de l'erreur ainsi qu'un code d'erreur correspondant.

Il existe deux types de rapports : les RCR (rapports de confirmation de réception) et RCE (rapports de confirmation d'émission). Vous pouvez recevoir un RCE après avoir envoyé une télécopie vers tout autre télécopieur compatible ; cependant, la fonction RCE ne fonctionne que si vous envoyez des documents vers un appareil Muratec compatible. Choisissez le type de rapport que vous souhaitez, en fonction des télécopieurs vers lesquels vous transmettez.

Remarque : Si vous recevez une télécopie d'un autre appareil Muratec, votre télécopieur ne peut pas faire en sorte qu'un télécopieur émetteur Muratec génère un RCR. L'appareil émetteur imprimera un RCE à la place. Ceci est vrai y compris dans le cas où l'appareil émetteur est le même modèle Muratec que votre appareil.

Choisissez d'abord entre RCE (que votre appareil appelle TCR) et RCR :

1. Appuyez sur **→/Program, F, 0, 1, Mode/Enter.**

```
TCR Sélectionné
PROGRAM./VAL.
```

2. Pour modifier le paramètre, appuyez sur ← ou sur **→/Program**. Une fois que le paramètre correspond à celui de votre choix, appuyez sur **Mode/Enter**.
3. Maintenant, indiquez à votre appareil si vous souhaitez qu'elle imprime automatiquement le rapport sélectionné après chaque télécopie que vous envoyez. Pour modifier le paramètre, appuyez sur ← ou sur **→/Program**. Une fois que le paramètre correspond à votre choix, appuyez sur **Mode/Enter**. Dans cet exemple, nous avons choisi de le régler sur Oui.

```
Imp. auto :      Oui
PROGRAM./VAL.
```

Votre télécopieur vous permet également de passer outre ce paramètre juste le temps de la prochaine télécopie. Cela signifie que vous pouvez choisir de ne pas imprimer le rapport, même si vous avez spécifié "Oui" à l'étape 3, ci-dessus — ce qui est totalement justifié si vous n'aviez presque plus de papier et que vous n'aviez pas réellement besoin d'un rapport sur une transmission particulière. Par ailleurs, cela signifie également que vous pouvez choisir d'imprimer le rapport, même si vous avez spécifié "Non" à l'étape 3, ci-dessus — ce qui peut vous permettre de garder la tête froide pendant une transmission très importante, sans vous obliger à imprimer un rapport après chaque autre transmission ! Donc, pour activer ou désactiver la fonction d'impression d'un rapport de confirmation juste le temps de la prochaine transmission :

1. Appuyez sur **→/Program, H, 2, Mode/Enter.**

```
Résult. comm :   Non
PROGRAM./VAL.
```

2. Pour modifier le paramètre, appuyez sur ← ou sur **→/Program**. Pour activer l'impression automatique d'un rapport de confirmation donné **après la prochaine transmission**, sélectionnez "Oui". Une fois que le paramètre correspond à celui de votre choix, appuyez sur **Mode/Enter**. **Après la prochaine transmission**, votre télécopieur retournera au paramètre par défaut que vous avez spécifié à l'étape 3 de la procédure précédente.

Définition du journal d'activité

De la même façon qu'un carnet de chèques reflète vos transactions financières au quotidien, votre télécopieur tient un *journal d'activité* qui enregistre les 25 dernières transactions de l'appareil (émissions et réceptions). Le journal d'activité comprend, pour chaque transaction, les informations suivantes :

- Un numéro d'apparition —recommençant chaque jour à "001"
- Le destinataire
- Le mode de résolution
- La date et l'heure de départ et d'arrivée
- La durée de transmission en minutes et en secondes
- La longueur en nombre de pages
- Le résultat de l'appel
- Toute opération spéciale. Un appel par télécopieur réalisé, par exemple, à l'aide du combiné, apparaîtra sous la forme "Manual". Si vous le

souhaitez, votre télécopieur imprimera automatiquement un journal d'activité toutes les 25 transactions. Pour faire basculer l'impression automatique du mode actif en mode inactif :

1. Appuyez sur →/Program, C, 1, Mode/Enter.

Imp. auto :	Oui
PROGRAM. /VAL.	

2. Pour modifier le paramètre, appuyez sur ← ou sur →/Program. Une fois que le paramètre correspond à celui de votre choix, appuyez sur Mode/Enter.

Impression manuelle d'un journal d'activité

Vous pouvez imprimer un journal d'activité quand vous voulez. Il vous suffit d'appuyer sur →/Program, C, 2, Mode/Enter.

Invitation à émettre

Important : L'affichage de votre télécopieur utilise le mot "Polling" pour décrire une "invitation à émettre".

L'invitation à émettre vous permet de récupérer une page ou un document depuis un autre télécopieur. (Vous pouvez par exemple utiliser cette fonction à chaque fois que vous avez besoin de recevoir une télécopie sans faire payer la communication à votre correspondant. Avec l'invitation à émettre, vous payez pour l'appel et obtenez les informations dont vous avez besoin). Vous pouvez exécuter une invitation à émettre ordinaire ou *une invitation à émettre depuis une base de données*.

- L'invitation à émettre ordinaire récupère un document effectivement en attente dans l'appareil distant.
- L'invitation à émettre depuis une base de données — possible uniquement si vous êtes en communication avec un télécopieur Muratec à mémoire — consiste à inviter à émettre un document stocké dans un fichier de la mémoire du télécopieur distant. Cette fonction est vraiment utile puisque vous pouvez toujours récupérer la toute dernière liste de prix de quelqu'un, un CV actualisé, ou même peut-être le tout dernier "chef-d'oeuvre" de vos petits enfants !

Invitation à émettre ordinaire

Pour exécuter l'invitation à émettre ordinaire d'un document depuis un télécopieur distant quelconque :

1. Vérifiez que :
 - L'opérateur du télécopieur distant a bien placé un document dans l'alimenteur du télécopieur, prêt à être appelé.
 - L'alimenteur de votre télécopieur ne contient aucun document.
2. Appuyez quatre fois sur **Communications Options**. Appuyez ensuite sur **Mode/Enter**.
3. Saisissez le numéro de télécopieur de l'appareil à partir duquel vous allez appeler le document. Vous avez le choix entre utiliser une touche à composition par touche unique, un numéro à composition abrégée ou simplement la saisie du numéro à l'aide du clavier numérique.

Remarque : Pour saisir un numéro à composition abrégée, appuyez sur **Speed Dial/Tel Index**, suivi du numéro à deux chiffres de composition abrégée désiré.

Pour commencer l'invitation à émettre maintenant, passez directement à l'étape 5. Pour effectuer une invitation à émettre ordinaire différée, passez à l'étape 4.

4. Pour effectuer une invitation à émettre ordinaire différée, appuyez sur **Communications Options** une fois, puis appuyez sur **Mode/Enter**. (Sinon, passez directement à l'étape 5.). Servez-vous du clavier numérique pour saisir la date et l'heure auxquelles vous souhaitez que votre télécopieur effectue l'invitation à émettre ordinaire différée. Appuyez ensuite sur **Mode/Enter**.

Différé
Prog. heure: 15/17:05

Remarque : Rappelez-vous que vous ne disposez que d'une seule commande différée. Si vous en avez déjà configurée une, il vous ne sera pas possible de configurer d'invitation à émettre depuis une base de données différée tant que le télécopieur n'a pas terminé la commande.

5. Appuyez sur **Start**.

Invitation à émettre depuis une base de données

Pour exécuter une invitation à émettre depuis une base de données :

1. Vérifiez que :

- Le télécopieur distant est un télécopieur à mémoire Muratec (ou Murata) contenant un fichier stocké en mémoire, que vous puissiez récupérer.
- Vous connaissez le chiffre ou les deux chiffres du *numéro de fichier* de chacun des fichiers de la base de données que vous souhaitez récupérer.
- L'alimenteur de votre télécopieur ne contient aucun document.

2. Appuyez quatre fois sur **Communications Options**. Appuyez ensuite sur **Mode/Enter**.

```

Polling
Doc. N°.: _
  
```

- ### 3. Saisissez le numéro du fichier de la base de données ou les numéros des informations que vous souhaitez récupérer. Vous pouvez saisir jusqu'à 10 numéros de fichiers. (Pour saisir plusieurs fichiers —comme indiqué ci-dessous—, appuyez sur **Communications Options** entre chaque fichier pour insérer une virgule. N'insérez **pas** de virgule après le dernier numéro de fichier).

```

Polling
Doc. N°.: 5,26,84
  
```

Une fois que vous avez terminé, appuyez sur **Mode/Enter**.

- ### 4. Saisissez le numéro de télécopieur de l'appareil à partir duquel vous allez récupérer le fichier de base de données. Vous avez le choix entre utiliser une touche à composition par touche unique, un numéro à composition abrégée ou simplement la saisie du numéro à l'aide du clavier numérique.

Remarque : Pour saisir un numéro à composition abrégée, appuyez sur **Speed Dial/Tel Index**, suivi du numéro à deux chiffres de composition abrégée désiré.

Pour commencer l'invitation à émettre différée maintenant, passez directement à l'étape 6. Pour exécuter une invitation à émettre différée, passez à l'étape 5.

- ### 5. Pour effectuer une invitation à émettre différée depuis une base de données, appuyez sur **Communications Options** une fois, puis appuyez sur **Mode/Enter**. (Sinon, passez directement à l'étape 6.). Servez-vous du clavier numérique pour saisir la date et l'heure auxquelles vous souhaitez que votre télécopieur effectue l'invitation à émettre différée depuis une base de données. Appuyez ensuite sur **Mode/Enter**.

```

Différé
Prog. heure: 15/17:05
  
```

Remarque : Rappelez-vous que vous ne disposez que d'une seule commande différée. Si vous en avez déjà configurée une, il vous ne sera pas possible de configurer d'invitation à émettre ordinaire différée tant que le télécopieur n'a pas terminé la commande.

- ### 6. Appuyez sur **Start**.

Définition d'un mot de passe

Pour assurer une meilleure sécurité des communications, un système de *mot de passe* vous permet de protéger les documents destinés à une invitation à émettre, d'effectuer une invitation à émettre de documents depuis un télécopieur Muratec utilisant lui aussi un mot de passe et d'opérer en réseau fermé (voir "Définition d'un réseau fermé", ci-dessous) avec d'autres télécopieurs Muratec.

Dans des conditions normales, le mot de passe de votre télécopieur est "0000" ; cela signifie que le mot de passe n'est pas actif et permet ainsi à des télécopieurs émetteurs de communiquer librement avec le votre. Si vous modifiez le mot de passe, votre appareil ne peut alors communiquer qu'avec des télécopieurs Muratec ; les télécopieurs d'autres fabricants —y compris ceux dotés de leurs propres systèmes de protection par mot de passe— ne peuvent pas avoir accès au vôtre.

Remarque : Toutefois, si vous utilisez la fonction de protection logicielle contre les télécopies publicitaires, en ce qui concerne le fonctionnement du mot de passe même les appels reçus répondant au test du mot de passe, doivent provenir de télécopieurs étant eux aussi dotés des ID d'abonnés appropriées. Voir page 23.

Pour définir le mot de passe de votre télécopieur :

1. Appuyez sur →/Program, F, 1, 3, Mode/Enter.

```
Prog. mot de passe
Mot de passe : 0000
```

2. Utilisez le clavier numérique pour saisir votre mot de passe, puis appuyez sur Mode/Enter.

Remarque : Pour désactiver le mot de passe à tout moment, remettez le mot de passe à "0000".

Définition d'un réseau fermé

Si vous souhaitez effectuer vos communications avec un degré maximum de sécurité et que tous les télécopieurs avec lesquels vous communiquez sont des appareils Muratec, nous vous recommandons alors d'utiliser un *réseau fermé*. Celui-ci limite votre télécopieur à des transmissions provenant uniquement de télécopieurs Muratec "présentant" le mot de passe approprié ; une fois défini de cette manière, votre télécopieur déconnectera tous les appels provenant d'autres appareils. Globalement, c'est comme si votre télécopieur était désormais gardé par une sentinelle qui ne laisserait entrer personne avant d'avoir entendu le bon mot de passe !

Pour fonctionner dans un réseau fermé :

1. Appuyez sur →/Program, F, 0, 9, Mode/Enter.

```
Rés. fermé : Non
PROGRAM./VAL.
```

2. Pour modifier le paramètre, appuyez sur ← ou sur →/Program. Une fois que le paramètre correspond à celui de votre choix, appuyez sur Mode/Enter.

Définition du début de diffusion par relais

Diffusion est une fonction de télécopie qui permet à un télécopieur d'envoyer un document à de nombreuses autres machines sans gros problème pour l'utilisateur. Bien que votre machine ne soit pas dotée de cette fonction, elle peut effectuer ce qu'on appelle un *Début de diffusion par relais*. En utilisant ce procédé, votre télécopieur transmet un document à un télécopieur Muratec "central" à haut volume et spécifie un *groupe de diffusion* — un groupe de numéros de télécopieur stockés dans cet appareil — vers lesquels le télécopieur central doit diffuser le document. Le télécopieur distant reçoit ensuite votre document, le stocke en mémoire et le retransmet à chacun des numéros figurant dans le groupe de numéros de télécopieurs choisi et stocké dans le composeur automatique de cet appareil. (Il va sans dire que cette procédure présuppose que vous connaissiez le numéro exact du groupe de diffusion choisi).

Pour commencer une diffusion par relais :

1. Insérez le document et appuyez 3 fois sur **Communication Options**, puis sur **Mode/Enter**.

```
Diffusion relais
Groupe N°.: —
```

2. Servez-vous du clavier numérique pour saisir le numéro du groupe de diffusion vers lequel vous souhaitez que le télécopieur central diffuse le document. (Vous ne pouvez spécifier qu'un seul groupe à la fois pour chaque début de diffusion par relais). Appuyez ensuite sur **Mode/Enter**.

```
Diffusion relais
Groupe N°.: 2
```

3. Saisissez le numéro de téléphone du télécopieur central. (Vous pouvez utiliser un numéro à composition par touche unique ou un numéro à composition abrégée ou simplement saisir un numéro sur le clavier numérique). Pour commencer la diffusion par relais dès maintenant, passez directement à l'étape 5.
Pour différer la commande, appuyez sur **Communications Options, Mode/Enter**.

4. Servez-vous du clavier numérique pour saisir le jour, l'heure et les minutes de la diffusion. (Comme toujours, utilisez un format de 24 heures pour l'heure). Appuyez ensuite sur **Mode/Enter**.

Différé
Prog. heure : 11/20:30

5. Appuyez sur **Start**. Si vous avez réglé la diffusion par relais pour qu'elle commence immédiatement, votre télécopieur commence alors à composer le numéro du télécopieur central. Si vous réglez la commande pour un fonctionnement différé, le télécopieur passera en mode "Réservée". (Voir page 34.)

Paramètres personnalisés

Votre télécopieur est contrôlé par ce que l'on appelle *les interrupteurs mémoire*. Comme vous vous en doutez, ces interrupteurs ne sont pas de vrais interrupteurs que vous pouvez matériellement toucher du doigt. Il s'agit plutôt des différents paramètres gardés dans la mémoire de votre télécopieur.

Vous avez déjà, en réalité, ajusté nombre de ces paramètres au fur et à mesure que vous avez suivi les instructions. Vous l'avez simplement fait par les méthodes les plus courantes que nous vous fournissons. Dans la grande majorité des cas, vous n'avez rien de plus à faire.

Il se peut cependant que vous ayez des exigences particulières. En plus des paramètres d'interrupteurs mémoire les plus courants que vous avez déjà vus, votre télécopieur offre certains paramètres spéciaux qui vous permettent de personnaliser l'unité en fonction de vos besoins. Procédez néanmoins avec prudence ; **le mauvais réglage d'un paramètre risque de modifier ou même d'empêcher le bon fonctionnement de votre télécopieur.**

Remarque : Si vous pensez avoir fait un choix de paramètre incorrect pour un interrupteur mémoire, contacter le centre de service clientèle Muratec au 1-800-347-3271 ; ou utilisez la fonction Effacer tous les paramètres (voir page 24). Les interrupteurs mémoire de votre télécopieur retournent instantanément aux paramètres par défaut préétablis en usine — **mais** cette procédure effacera toutes les informations de l'utilisateur (y compris votre TTI, votre identification d'abonné et toutes vos entrées à composition automatique) de la mémoire de votre télécopieur. Il est donc préférable, dans la mesure du possible, que vous imprimiez vos paramètres (voir page 24) et vos entrées à composition automatique (voir pages 39-40) avant d'exécuter cette commande lourde de conséquences.

Rallonge de la longueur du document pour faire apparaître le TTI

Votre télécopieur est doté d'une fonction spéciale installée par courtoisie envers les propriétaires de télécopieurs utilisant eux aussi du papier ordinaire et avec lesquels vous communiquez.

Le TTI rallonge normalement en longueur une page transmise. Ceci ne concerne pas les utilisateurs de télécopieurs imprimant sur du papier en rouleau ; de nombreux télécopieurs utilisant du papier ordinaire réduisent automatiquement les pages de télécopies reçues à cet effet. Cependant, certains télécopieurs utilisant

du papier ordinaire imprimeront une page blanche (ou presque blanche) de plus, du fait de la présence du TTI du télécopieur émetteur.

Pour éviter que cela se produise, votre télécopieur efface normalement une petite portion du haut de chaque page transmise. Le haut 1/8" de votre document n'est pas transmis mais votre TTI et votre identification d'abonné sont envoyés à la place.

Pour annuler cette fonction (et donc rallonger la longueur du document pour y faire figurer le TTI *et* le document dans son intégralité), utilisez le paramètre suivant.

Remarque : Gardez présent à l'esprit que l'annulation de cette fonction est susceptible, sur certains télécopieurs utilisant du papier ordinaire, d'imprimer deux pages pour chaque page que vous envoyez.

1. Appuyez sur → /**Program**, *, **1**, **Mode/Enter**, **B**, **2**, **Mode/Enter**.

```
Prog. Interr. Mémo.
B2:      00000011
```

2. Appuyez sur → /**Program** pour déplacer le curseur jusqu'à ce qu'il se trouve sous le "1" le plus à gauche. (Si vous allez trop loin, appuyez sur pour revenir en arrière).

```
Prog. Interr. Mémo.
B2:      00000011
```

3. Appuyez sur **0** sur le clavier numérique.

```
Prog. Interr. Mémo.
B2:      00000001
```

4. Appuyez sur **Mode/Enter**, **Stop**.

Remarque : Si vous souhaitez revenir au paramètre ordinaire, répétez les étapes 1 – 4 (le curseur vient alors se placer sous le "0" le plus à droite) mais appuyez sur **1** à l'étape trois.

Longueur de page illimitée : transmission

Votre télécopieur peut normalement envoyer jusqu'à 35.4" de long (pages individuelles). Cependant, si vous devez transmettre des pages continues plus longues, telles que des graphiques de rapport médical ou des relevés provenant de puits de pétrole ou d'eau, utilisez le paramètre ci-dessous pour désactiver le détecteur de bourrage de papier de votre télécopieur.

Remarque : N'oubliez pas de restaurer le fonctionnement normal après utilisation de cette fonction. Voir remarque après l'étape 4.

1. Appuyez sur →/Program, *, 1, Mode/Enter, D, 0, Mode/Enter.

```
Prog. Interr. Mémo.
D0:      00001101
```

2. Appuyez sur →/Program pour déplacer le curseur jusqu'à ce qu'il se trouve en dessous du "1" le plus à droite.

```
Prog. Interr. Mémo.
D0:      00001101
```

3. Appuyez sur 0 sur le clavier numérique.

```
Prog. Interr. Mémo.
D0:      00001100
```

4. Appuyez sur Mode/Enter, Stop.

Remarque : Pour revenir au paramètre courant après avoir envoyé une feuille de longueur non standard, répétez les étapes 1 – 4 (le curseur se place alors sous le "0" le plus à droite) mais appuyez sur 1 à l'étape trois.

Définition de la largeur du lecteur

Votre télécopieur accepte les documents originaux d'une largeur maximale de 8.5". Pour réduire la durée de vos transmissions, votre unité a initialement été réglée pour lire les 8.2" centraux de documents de 8.5". Cependant, et si vous le désirez, vous pouvez augmenter la largeur de lecture jusqu'à 8.5".

Remarque : Une fois ce paramètre choisi, la transmission de certains documents prendra plus de temps.

Pour modifier le paramètre correspondant à la largeur du lecteur :

1. Appuyez sur →/Program, *, 1, Mode/Enter, D, 1, Mode/Enter.

```
Prog. Interr. Mémo.
D1:      00001101
```

2. Appuyez sur →/Program pour déplacer le curseur jusqu'à ce qu'il se trouve en dessous du "0" le plus à droite.

```
Prog. Interr. Mémo.
D1:      00001101
```

3. Appuyez sur 1 sur le clavier numérique.

```
Prog. Interr. Mémo.
D1:      00001111
```

4. Appuyez sur Mode/Enter, Stop.

Remarque : Pour revenir au paramètre de largeur du lecteur de 8.2", répétez les étapes 1 – 4 (le curseur vient alors se placer sous le "1" précédant immédiatement le "1" le plus à droite, mais appuyez sur 0 à l'étape trois).

Définition de la détection de télécopie silencieuse

Si vous utilisez votre répondeur conjointement avec votre télécopieur Muratec et que vous comptez recevoir des appels destinés à votre télécopieur depuis des télécopieurs non standard (*par exemple*, ceux qui n'émettent aucune tonalité de télécopieur), nous vous recommandons de régler votre télécopieur sur sa fonction de *détection silencieuse de télécopie* (voir page 28). Grâce à cette fonction, vous évitez que votre répondeur enregistre les silences envoyés par un télécopieur de version moins récente et non standard.

Important : Si vous utilisez cette fonction en mode de fonctionnement normal, et que vous faites ou recevez des appels téléphoniques sur la même ligne, ces appels seront interrompus ; de longues pauses (tels que des temps de mise en attente) dans votre conversation seront interrompues par la mise en ligne de votre télécopieur et par une tentative de réception de télécopie. Il faut donc vous assurer que vous n'utilisez la détection silencieuse de télécopie **que** si vous utilisez un répondeur avec votre télécopieur et que vous êtes sûr que vos appels pour télécopies sont envoyés par un télécopieur non standard.

Pour activer la détection silencieuse de télécopie :

1. Appuyez sur →/Program, *, 1, Mode/Enter, H, 0, Mode/Enter.

```
Prog. Interr. Mémo.  
H0:      00000110
```

2. Appuyez sur →/Program pour déplacer le curseur jusqu'à ce qu'il se trouve en dessous du "0" le plus à droite (si vous allez trop loin, appuyez sur ← pour revenir en arrière).

```
Prog. Interr. Mémo.  
H0:      00000110
```

3. Appuyez sur 1 sur le clavier numérique.

```
Prog. Interr. Mémo.  
H0:      00000111
```

4. Appuyez sur Mode/Enter, Stop.

Remarque : Si vous souhaitez revenir au paramètre ordinaire, répétez les étapes 1 – 4 (le curseur vient alors se placer sous le "1" le plus à droite) mais appuyez sur 0 à l'étape trois.

P. 13

Aug 23 2002 9:13

Fax:972-364-3432

IS-100

Résolution des problèmes

Votre télécopieur est conçu pour fonctionner pendant des années durant. Cependant, il se peut que de temps à autre vous soyez confronté à différents types de brouillages du papier. Voici ce qu'il faut faire lorsque le cas se présente.

Bouillage du document original

Pour supprimer un bouillage du document original :

1. Ouvrez le tableau de commande en plaçant vos doigts sur les coins supérieurs gauche et droit et en le faisant basculer vers vous.

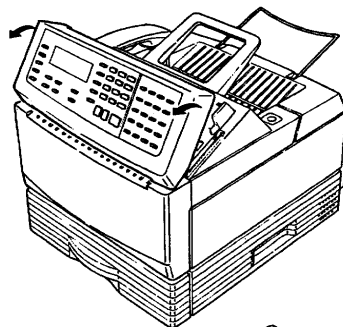

2. Vous remarquerez de petits leviers en plastique de libération du document de chaque côté du document. Soulevez ces leviers en douceur (vers le côté du dessous du tableau de commande), afin de libérer le document. Dégagez ensuite le document original du télécopieur.

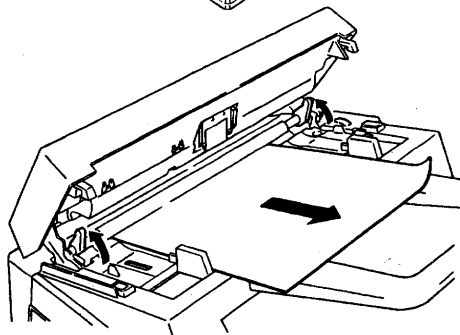

3. Fermez le capot supérieur (les leviers de libération du document se remettront en place automatiquement), en vous assurant que les deux côtés sont bien bloqués vers le bas. Essayez à nouveau de transmettre.

Remarque : Si le document original a été froissé ou déchiré, n'essayez pas de le renvoyer.

Bouillage de documents imprimés

Pour dégager un document imprimé coincé à l'intérieur de votre télécopieur :

1. Appuyez sur le bouton-poussoir de libération des documents et ouvrez le capot de votre télécopieur.

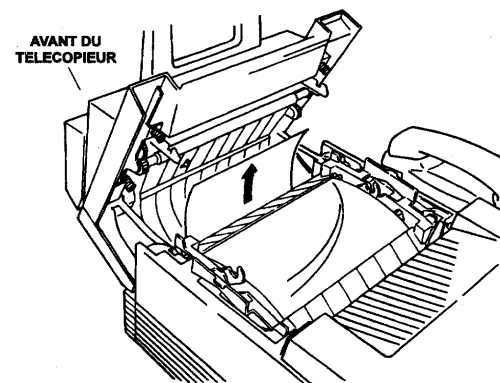

2. Sortez le papier coincé à l'intérieur en tirant dessus délicatement. N'essayez pas de dégager le document par la voie de sortie des documents de votre télécopieur.

3. Fermez votre télécopieur en appuyant fermement des deux côtés du bloc d'alimentation des documents jusqu'à ce vous entendiez un déclic.

Résolution des problèmes

De temps à autre, votre télécopieur détectera un problème sur la ligne de téléphone utilisée ou rencontrera un problème de transmission ou de réception quelconque. Dans ces cas de figure, il vous avertira par le voyant Alarm qui s'allumera et par un signal sonore d'alarme. Vous pouvez ensuite identifier le problème grâce aux messages de l'affichage LCD, grâce aux messages de contrôle du journal d'activité et grâce aux codes d'erreur imprimés. Pour toutes informations concernant les méthodes de diagnostic des pannes, reportez-vous aux paragraphes suivants.

Alarme

Votre télécopieur vous avertira en allumant le voyant Alarm et en émettant des signaux sonores si l'appareil présente l'un des problèmes suivants :

- Il a du mal à transmettre ou à recevoir.
- Il n'y a plus de papier dans l'appareil.

Appuyez sur **Stop** pour que le voyant Alarm s'éteigne et que le signal sonore cesse.

Messages d'erreur de l'affichage LCD

Le message affiché par votre télécopieur peut vous aider à localiser facilement les problèmes qui empêchent les communications. Si vous recevez l'un des messages suivants, suivez simplement les directives qui vous sont données, puis appuyez sur **Stop** pour revenir en mode attente.

Replacer l'original

Votre document n'a pas été inséré correctement ou l'appareil vers lequel vous l'envoyez ne peut pas accepter la longueur de la page envoyée. Redéfinissez la page et essayez de transmettre à nouveau.

Introd. l'original

Il n'y avait aucun document dans l'alimenteur de documents lorsque vous avez essayé d'envoyer un document à transmettre ou de faire une photocopie. Placez un document dans l'alimenteur et essayez à nouveau.

Raccrocher téléphone

Le combiné est décroché. Remplacez-le sur son support, en vérifiant que la partie supérieur du combiné repose bien sur le bouton de "connexion".

Appel maintenance

L'unité d'impression, une matrice à diode électroluminescente imprime très peu contrasté ou ne fonctionne pas. La matrice doit être remplacée. (Si vous vous trouvez dans un environnement à haut degré d'humidité, il peut s'agir d'un problème dû à la condensation interne. Faites plusieurs photocopies pour essayer de résoudre ce problème).

Trop de chiffres

Vous avez essayé de saisir trop de chiffres ou de caractères dans l'item que vous étiez en train de saisir. Appuyez sur **Cancel** pour effacer les caractères superflus et essayez à nouveau la commande.

Numéro incorrect

Vous avez appuyé sur une touche qui ne correspond à aucune fonction pour l'utilisation actuelle que vous faites du télécopieur.

Pas de numéro progr.

Vous avez sélectionné un numéro à composition automatique pour lequel aucun numéro de téléphone n'est programmé. Choisissez un autre numéro à composition automatique ou composez un numéro de téléphone directement à partir du clavier numérique.

Erreur de communication

Une erreur de communication est venue interrompre la réception ou l'émission en cours. Appuyez sur **Stop** pour annuler le message d'erreur, puis essayez à nouveau de transmettre.

Fermer capot supér.

L'item nommé est ouvert. Veuillez le fermer.

Ajouter papier réc.

Il n'y a plus de papier dans votre télécopieur. Veuillez ajouter du papier dans le bac à papier.

Retirer le Papier

Votre télécopieur a détecté un bourrage de papier (la page 61 vous indiquera comment supprimer le bourrage de papier).

Absence Rapport

Vous avez demandé un journal d'activité ou un rapport de confirmation, mais votre télécopieur n'a la trace d'aucune communication. Même si vous avez utilisé le télécopieur, vous obtiendrez malgré tout ce message si vous avez effacé la mémoire de votre appareil (voir page 24).

Rempl. Film-Image

Le film émetteur Film Imaging doit être remplacé. Veuillez insérer un nouveau rouleau.

Codes d'erreur

De temps à autre, votre télécopieur sera sujet à des erreurs pouvant provenir autant des éclairs pendant un orage que d'interférences sur les lignes téléphoniques. Ces mêmes facteurs peuvent être à l'origine du bruit que vous entendez parfois sur la ligne lorsque vous êtes au téléphone.

Dans bien des cas il suffit simplement de renouveler votre appel. Si le problème persiste, appelez le service clientèle de Muratec (voir page 67) ou la compagnie de téléphone de votre région pour assistance.

Lorsqu'une erreur se produit, votre télécopieur imprime un rapport d'erreur. Chaque rapport d'erreur de télécopieur établit un message d'erreur comprenant :

- La cause
- Une solution éventuelle
- La date de la tentative de transmission
- Le destinataire de votre télécopie (si le télécopieur distant enregistre une identification de destinataire)
- Le nombre de pages

Vous verrez aussi y figurer un code dans la colonne Résultat du rapport. Les codes de résultat indiquent le problème spécifique rencontré :

- Les codes "D" se produisent lors de la composition du numéro
- Les codes "R" se produisent lors de la réception
- Les erreurs "T" se produisent durant l'émission

Voici une liste des codes d'erreur qui peuvent être imprimés par votre télécopieur.

Erreurs de composition

- D.0.2** Le télécopieur distant est occupé. Veuillez rappeler plus tard.
- D.0.6, D.0.7** Le télécopieur distant n'a pas répondu, l'appel n'a pas été transmis ou quelqu'un a appuyé sur **Stop** pendant que le télécopieur émetteur était en train de composer le numéro. Veuillez rappeler plus tard.

Erreurs de réception

- R.1.1** Le télécopieur émetteur n'a pas répondu à votre télécopieur. Ceci peut se produire si quelqu'un compose un mauvais numéro ou si l'accès au télécopieur distant est protégé par un mot de passe.

- R.1.2** Les deux télécopieurs ne sont pas compatibles. (Votre télécopieur ne peut envoyer et recevoir que des communications par télécopieurs du Groupe 3 CCITT, la norme industrielle depuis le début des années 80).
- R.1.4** Quelqu'un a appuyé sur la touche **Stop** du télécopieur récepteur.
- R.2.3** La communication par télécopieur a échoué du fait de mauvaises conditions sur la ligne téléphonique. Appelez l'opérateur du télécopieur distant.
- R.3.1** Le télécopieur émetteur a détecté trop d'erreurs provenant du télécopieur récepteur.
- R.3.3** Le télécopieur émetteur est incompatible ou un problème a eu lieu dans son alimenteur de documents pendant la transmission.
- R.3.4** Il se peut que de mauvaises conditions sur la ligne téléphonique soient à l'origine d'un problème d'impression ou de réception de la totalité des pages émises.
- R.4.1** Il n'y a plus de papier dans le télécopieur distant.
- R.4.2** La ligne a été coupée avant la transmission ou le télécopieur émetteur doit être révisé.
- R.4.4** Le télécopieur distant a été configuré pour recevoir les documents dans sa mémoire (ou est en mode de réception sans papier), mais la mémoire est pleine.

Erreurs d'émission

- T.1.1** Le télécopieur distant n'a pas répondu à l'appel de votre appareil. Appelez l'opérateur de l'unité distante.
- R.1.4** Le compte-page de votre télécopieur a détecté une éventuelle erreur dans l'alimenteur de documents. Remplacez soigneusement le document dans l'alimenteur et essayez de renouveler votre appel.
- T.1.4** Quelqu'un a appuyé sur la touche **Stop** de l'unité distante au milieu du signal de "bienvenue" (la toute première partie de la communication par télécopieur, lorsque les deux unités "se mettent d'accord" sur les paramètres qu'ils vont utiliser en commun).
- R.2.3** La ligne a été coupée au cours de la transmission ou la communication par télécopieur est devenue impossible à cause de mauvaises conditions sur la ligne téléphonique. Essayez de rappeler.

- T.2.2** Les deux télécopieurs ne sont pas compatibles. (Votre télécopieur ne peut envoyer et recevoir que des communications par télécopieurs du Groupe 3 CCITT, la norme industrielle depuis le début des années 80).
- T.2.3** La communication par télécopieur a échoué du fait de mauvaises conditions sur la ligne téléphonique. Essayez de rappeler plus tard. (Les conditions sont susceptibles de changer en l'espace de quelques minutes).
- R.3.3** Le compte-page de votre télécopieur a détecté une éventuelle erreur dans l'alimenteur de documents au cours de la transmission. Remplacez soigneusement le document dans l'alimenteur et essayez de renouveler votre appel.
- T.4.1** Il n'y a plus de papier dans le télécopieur distant. Appelez l'opérateur de cet appareil (même si vous savez que cet appareil est doté de la fonction de réception sans papier, tout comme votre télécopieur).
- R.4.4** Une fois que la transmission a été entamée, les conditions de communication se sont détériorées. Essayez de rappeler.
- T.4.3** Le télécopieur distant a été déconnecté au cours du signal de "bienvenue" (voir "T.1.4", dans la colonne de gauche). Appelez l'opérateur de cet appareil.
- T.5.1, T.5.2, ou T.5.3** Des grésillements sur la ligne ou d'autres problèmes ont empêché l'émission en ECM.

Messages d'erreur de communication

Lorsqu'un appel par télécopieur s'effectue mal et que votre télécopieur perçoit une erreur, il produit un imprimé d'erreur sur l'en-tête duquel vous pouvez lire les mots "Check Message". Sur cet imprimé figure le code d'erreur sur la gauche, le numéro de téléphone du télécopieur avec lequel votre appareil a tenté d'entrer en communication sur la droite et au centre, un message d'erreur de communication. Voici des informations supplémentaires sur chacun de ces éléments :

Message d'erreur	Explications possibles
Vérifier appareil distant	<ul style="list-style-type: none"> • L'appareil distant ne fonctionne pas correctement • Pas de signal de "bienvenue" de la part de l'appareil distant • Le numéro de téléphone joint n'est pas le bon
Conf. réception documents	<ul style="list-style-type: none"> • Le signal de confirmation de réception venant de l'appareil distant n'a pas été reçu • L'image est de mauvaise qualité dû à de mauvaises conditions sur la ligne téléphonique
Retransmettre	<ul style="list-style-type: none"> • De mauvaises conditions sur la ligne téléphonique ont empêché que la communication se fasse • Pas de signal de "bienvenue" de la part de l'appareil distant • Le document a été mal alimenté ou les pages ont été mal comptées • Impossible de joindre la commande distante après avoir essayé à plusieurs reprises de recomposer un numéro spécifique
Rappeler	<ul style="list-style-type: none"> • La ligne de l'appareil distant était occupée ou n'a pas pu répondre
Mémoire pleine	<ul style="list-style-type: none"> • La mémoire de l'appareil distant est pleine
Numéro appelé non programmé	<ul style="list-style-type: none"> • Le numéro mémorisé ne peut être composé avec succès
[Pas de message]	<ul style="list-style-type: none"> • La touche Stop a été enfoncée au cours de la communication • Une erreur d'imprimante s'est produite au cours de la communication

Entretien de votre télécopieur

Si vous l'installez correctement et que vous prenez un minimum de précautions, votre télécopieur Muratec devrait vous servir fidèlement pendant de nombreuses années.

Même si votre télécopieur ne requiert que peu d'entretien quotidien, vous pouvez prendre les quelques précautions qui suivent pour le maintenir comme neuf.

Ce qu'il faut toujours faire...

- Assurez-vous toujours que votre télécopieur est installé conformément aux recommandations de Muratec, et notamment qu'il est équipé d'un parasurtenseur. Avant l'installation, consultez les indications qui figurent à la page 11.
- Utilisez toujours du papier de bonne qualité conçu pour les photocopieuses.
- Nettoyez toujours votre fax lorsque c'est nécessaire.

Ce qu'il ne faut jamais faire...

- N'installez jamais votre télécopieur dans un endroit où il risquerait de surchauffer, de recevoir de la poussière ou d'être éclaboussé par de l'eau ou d'autres liquides.

Conseils pour le nettoyage

Ce qu'il faut toujours faire...

- Commencez toujours par débrancher votre appareil.
- **Pour le nettoyage des surfaces extérieures, et uniquement celles-ci**, par exemple le capot et le combiné, utilisez toujours un chiffon ou un tissu antistatique imprégné d'une solution détergente douce.
- Utilisez toujours un chiffon antistatique ou un écouvillon de coton imprégné d'alcool pour essuyer délicatement les parties internes de votre télécopieur.
- Utilisez toujours un appareil à air comprimé sec et sans poussière pour soulever délicatement la poussière et autres particules déposées sur les parties de l'appareil que vous ne pouvez pas atteindre avec un écouvillon de coton.

N'oubliez pas...

- Ne vaporisez **jamais** de détergent directement sur votre télécopieur. Des gouttelettes risqueraient de s'introduire dans l'appareil et d'en endommager les parties internes.
- N'essayez **jamais** de nettoyer l'intérieur des parties scellées de votre appareil.

Nettoyage de dépannage

Voici quelques indications de nettoyage simples qui peuvent vous aider à assurer un fonctionnement sans interruption de votre appareil. Procédez à chaque nettoyage lorsque le besoin s'en fait ressentir.

Fentes d'aération

L'accumulation de poussière sur les fentes d'aération peut provoquer un surchauffement ; il vous faut donc enlever la poussière périodiquement à l'aide d'un aspirateur ou d'une fine brosse. Faites bien attention de ne pas placer votre télécopieur dans un endroit susceptible de recevoir de la poussière.

Remarque : Ne nettoyez pas les fentes d'aération avec un chiffon humide.

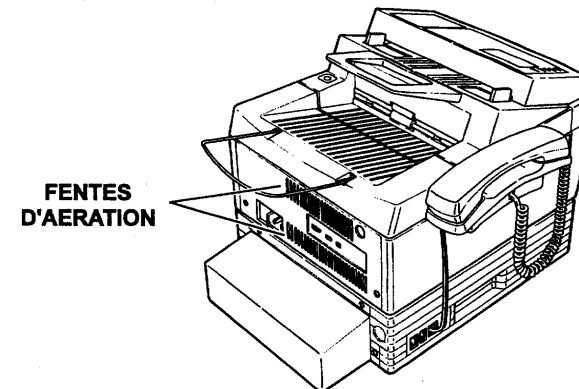

Tampon séparateur, galet séparateur, galet d'alimentation des documents

Si vous avez des problèmes lors de l'alimentation des documents dans votre télécopieur, essayez le nettoyage suivant :

1. Imprégnez un chiffon doux, qui ne peluche pas, d'une solution détergente qui convient pour les galets en caoutchouc et les galets d'entraînement.
2. Débranchez votre télécopieur.
3. Ouvrez le capot du télécopieur.
4. Nettoyez la surface du **tampon séparateur**, du **galet séparateur** et du **galet d'alimentation des documents** à l'aide du chiffon imprégné de produit (voir étape 1), comme sur l'image. Faites tourner les galets afin de pouvoir nettoyer toute leur surface.

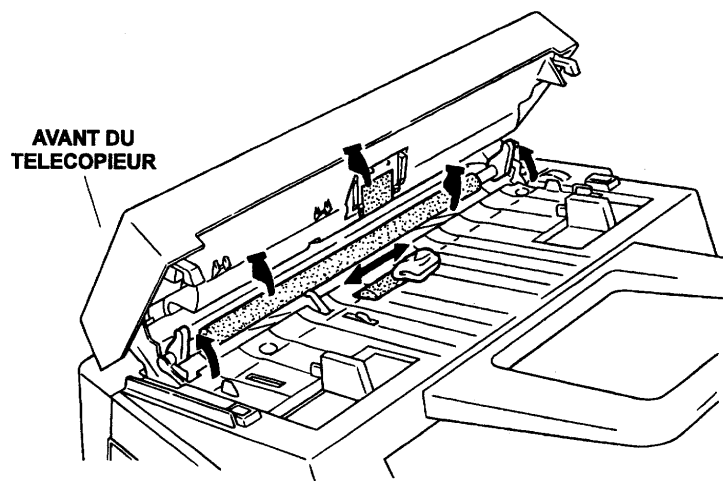

Tête thermique et galet d'entraînement

Si les télécopies que vous recevez ou les photocopies que vous faites vous semblent de qualité médiocre, nettoyez la **tête thermique** et le **galet d'entraînement**.

1. Débranchez votre télécopieur.
 2. Equipez-vous de deux chiffons doux qui ne peluchent pas. Imprégnez l'un d'alcool isopropylique et l'autre d'une solution détergente qui convient pour le nettoyage des galets d'entraînement et des galets en caoutchouc (comme celle que vous avez utilisée pour nettoyer le galet d'alimentation des documents en suivant les indications de cette même page).
 3. Soulevez l'alimenteur de documents.
 4. Retirez la cartouche du film émetteur.
 5. Nettoyez la tête thermique à l'aide du chiffon imprégné d'alcool isopropylique (voir étape 2).
- Remarque :** N'utilisez pas de matériau abrasif pour nettoyer la surface de la tête thermique.
6. Nettoyez le galet d'entraînement à l'aide du chiffon imprégné de la solution détergente pour galets d'entraînement ou en caoutchouc. Faites tourner le galet d'entraînement afin de pouvoir nettoyer toute la surface du galet.

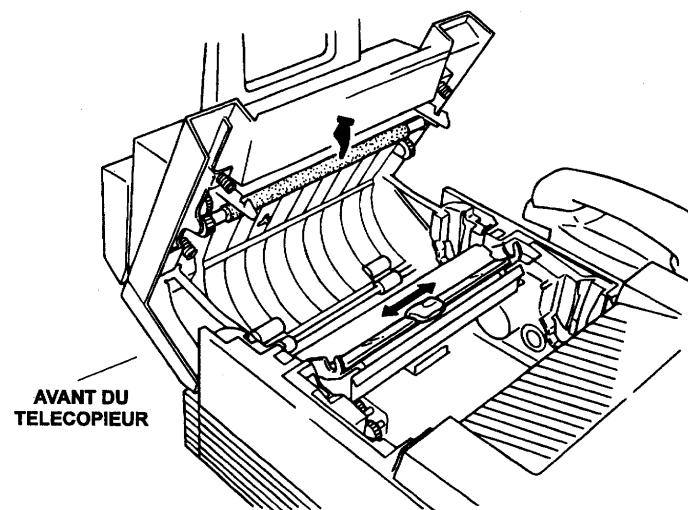

Lexique

Les mots et expressions qui suivent sont fréquemment utilisés pour décrire les communications par télécopie ainsi que les télécopieurs eux-mêmes. Ces définitions sont destinées à votre usage personnel uniquement. Les caractéristiques et renseignements techniques sont susceptibles de changer ; si vous avez la moindre question, appelez le service d'assistance clientèle (voir page 67).

A4

Format standard utilisé en papeterie, défini par l'ISO, l'organisme des Nations Unies chargé de l'établissement des normes industrielles. Le papier A4 a une largeur de 8.5 pouces.

Appel en instance

La plupart des réseaux téléphoniques offrent en option le service Appel en instance, qui vous avertit lorsqu'une tierce personne vous appelle pendant votre communication téléphonique. Le signal d'appel en instance peut parfois provoquer l'interruption de l'émission ou de la réception de télécopies.

BPS

Bits par seconde. Mesure qui exprime la vitesse de transmission. Comme les transmissions par télécopie traitent les documents comme une image graphique plutôt qu'une série de caractères alphanumériques, la mesure en bps ne correspond pas au nombre de caractères transmis par seconde.

CCITT

Comité consultatif sur les transmissions internationales par téléphone et télégraphe. Forum où peuvent se rencontrer les pays membres des Nations Unies pour discuter les télécommunications. Le XIVe groupe de travail du CCITT a établi les groupes fondamentaux de télécopieurs en fonction du protocole de communication et de transmission qu'ils utilisent. Les télécopieurs Muratec du groupe 3 permettent d'effectuer les transmissions les plus rapides permises par le CCITT, à condition qu'elles soient effectuées avec d'autres appareils du groupe 3.

Compatibilité

Le mot "compatible" exprime la possibilité qu'ont deux choses distinctes de pouvoir fonctionner ensemble. Votre télécopieur Muratec est compatible groupe 3, la norme la plus récente pour les communications internationales par télécopie.

Compression de données

Méthode utilisée par les télécopieurs numériques pour accélérer les transmissions. Voir aussi les définitions de Télécopieur numérique, MH, MR, MMR, ainsi que MSE et SMSE.

Compte-rendu de transmission

Le compte-rendu de la transmission vous garantit que le document que vous avez transmis a bien été reçu. Ce compte-rendu s'imprime après chacune des transmissions. Il enregistre l'identité de l'appareil destinataire, la date, l'heure, le nombre de pages envoyées et le résultat de la transmission.

Courrier privé (SecureMail)

Fonction dont sont équipés de nombreux télécopieurs Muratec. Elle vous permet d'envoyer un document dans l'une des "boîtes aux lettres" d'un appareil Muratec doté d'une mémoire interne. La transmission est protégée par le code d'accès créé par le détenteur de la boîte aux lettres.

DEL

Diode électroluminescente. L'affichage et les lampes de certains télécopieurs Muratec en sont équipés.

Dispositifs à couplage de charge (CCD)

Matrices de dispositifs à couplage de charge. Méthode d'exploration utilisée par les télécopieurs Muratec pour convertir le contenu graphique d'un document en information numérique. Les rayons fluorescents émis par l'appareil sont reflétés par le document puis renvoyés sur la matrice de CCD où ils sont convertis en signaux numériques transmissibles.

Dispositif d'identification des numéros

Dispositif d'identification en option dont les télécopieurs Muratec sont équipés. Le dispositif d'identification vous permet de reconnaître par nom les numéros de téléphone programmés dans la mémoire du composeur automatique. On l'appelle aussi identification du terminal émetteur (TTI).

DTMF

Tonalité double, fréquence multiple. Signaux de composition du numéro émis par les systèmes à fréquence numérique (Touch-Tone est une marque déposée de la société Western Electric). Le service DTMF est une option offerte par la plupart des réseaux téléphonique d'Amérique du Nord.

Echelle de tons de gris

Non pas un niveau de définition, mais une méthode de lecture et de transmission des images en demi-tons. Les télécopieurs Muratec équipés d'un dispositif d'échelle de tons de gris distinguent les différentes nuances de gris entre le blanc et le noir sur les photographies. Le télécopieur émetteur doit être capable de distinguer les nuances de gris pour que la transmission d'une photographie soit fidèle, mais l'appareil récepteur, lui, peut la recevoir sans être équipé de ce dispositif.

ECM

Mode de correction des erreurs. L'une des fonctions des télécopieurs du groupe 3 ayant été approuvée par le CCITT. Lors d'une transmission en ECM, l'image du document est transmise par blocs, lesquels sont retransmis un par un jusqu'à ce qu'ils aient été reçus convenablement par l'appareil récepteur.

Format du document original

Donnée utilisée pour définir le format de papier le plus grand (ou le plus petit) pouvant être alimenté dans votre télécopieur sans risquer de l'endommager. Pour plus de renseignements, consultez le mode d'emploi de votre appareil.

Fréquence numérique

Système de téléphone à touches ou tonalités caractéristiques émises par un tel appareil. Touch-Tone est une marque déposée désignant certains téléphones de la société Western Electric.

Fréquence numérique, fréquence vocale

La plupart des réseaux téléphoniques d'Amérique du Nord proposent à leurs usagers les options "fréquence numérique" et "fréquence vocale". Les appareils Muratec peuvent être utilisés quelles que soient les caractéristiques du signal de la ligne — fréquence numérique ou vocale. Pour plus de renseignements sur la sélection de la fréquence numérique ou vocale sur votre appareil, consultez le mode d'emploi. Si vous avez un service à fréquence vocale, contactez votre compagnie de téléphone.

G3, groupe 3

Groupe 3 CCITT. Votre appareil est un télécopieur du groupe 3. La compatibilité groupe 3 est la norme moderne pour les communications internationales, telle qu'elle a été définie par le CCITT.

Groupe 4

Norme CCITT pour la saisie, le traitement, la transmission et la reproduction de toutes sortes de données. Dans les années à venir, des appareils du groupe 4 seront utilisés pour les transmissions par télécopie de fort volume. Cependant, en raison du coût que représente la location de lignes de téléphone numériques consacrées au télécopieur, les appareils du groupe 3 continueront d'être la solution de choix pour des millions d'utilisateurs.

Groupe de diffusion

Groupe de numéros de télécopieurs récepteurs que les appareils Muratec à mémoire enregistrent et utilisent pour accélérer les transmissions en multi-diffusion et invitation à émettre, entre autres.

Hz

Symbole du Hertz, mesure de fréquence qui correspond à un cycle par seconde. Lorsqu'il est utilisé dans les caractéristiques de votre télécopieur, il indique la fréquence du courant secteur nécessaire au bon fonctionnement de votre appareil. Appelez votre électricien si vous ne connaissez pas les caractéristiques des prises installées dans votre société.

Identification de l'abonné

Numéro de téléphone de votre télécopieur. L'identification de l'abonné fait partie du TTI et s'imprime en haut de chacune des pages émises par votre appareil. La loi de 1991 sur la protection des usagers du téléphone rend obligatoire l'inscription du nom de l'émetteur et son numéro de téléphone sur chaque télécopie, ainsi que la date d'émission.

Identification du terminal de transmission (TTI)

Votre TTI est transmis automatiquement en même temps que chaque page émise par votre télécopieur : elle apparaît dans la marge supérieure de chaque page imprimée par le télécopieur récepteur. Votre TTI peut être votre nom, la raison sociale de votre entreprise ou toute autre forme d'identification. La loi de 1991 sur la protection des usagers du téléphone rend obligatoire l'inscription sur chaque télécopie du nom de l'émetteur et de son numéro de téléphone, ainsi que la date et l'heure de l'envoi.

Interrupteurs DIP

Interrupteurs à positions multiples. De nombreux télécopieurs Muratec sont équipés d'interrupteurs DIP qui contrôlent les paramètres ou options réglables. Dans ce manuel, nous les appelons simplement "interrupteurs mémoire".

Interrupteurs mémoire

Voir Interrupteurs DIP.

Invitation à émettre

La fonction "invitation à émettre" permet aux utilisateurs de certains appareils de programmer leur télécopieur de façon à ce qu'il transmette automatiquement un document vers un autre télécopieur lorsque celui-ci l'appelle, ou au contraire de provoquer, par un simple appel, la transmission d'un document en provenance d'un autre télécopieur dont la fonction correspondante est activée. La fonction "invitation à émettre" est particulièrement pratique lorsqu'un appareil central doit recevoir des données en provenance d'un ou de plusieurs autres appareils. En utilisant la fonction "invitation à émettre", l'appareil central supporte tous les frais de transmission, et empêche les télécopieurs émetteurs d'appeler au même moment.

Largeur réelle de lecture

Largeur maximale de l'image pouvant être explorée par le lecteur de votre télécopieur pendant la transmission.

Largeur réelle d'impression

Format maximal de l'image pouvant être reçue par votre télécopieur. Le groupe CCITT auquel appartient le télécopieur émetteur peut être déterminant dans la largeur réelle de l'image reçue.

LCD

Affichage à cristaux liquides. Certains télécopieurs Muratec en sont équipés pour signaler le statut de l'appareil.

Ligne privée

Aussi appelée liaison spécialisée. De nombreux réseaux téléphoniques offrent ce service qui crée un circuit de téléphone privé entre deux endroits (géographiques) donnés. Votre appareil Muratec ne nécessite pas l'installation d'une ligne privée.

MH

Modified Huffman, la méthode standard de compression des données utilisée par les télécopieurs du groupe 3. Cette fonction, dont tous les télécopieurs Muratec sont équipés, vous permet d'effectuer des transmissions à une vitesse supérieure à une page par minute, lorsque l'appareil récepteur appartient également au groupe 3, quel qu'en soit le fabricant. Voir aussi les définitions de MH, MR, et MSE - SMSE.

Modem

A l'origine une abréviation de l'expression modulateur-démodulateur, c'est un mot aujourd'hui fréquemment utilisé dans le domaine de l'informatique et des télécopieurs. Le modem est un appareil numérique qui convertit les données numériques (comme par exemple l'information émise par votre télécopieur) en un signal analogique qui peut être transmis sur les lignes analogiques (comme votre ligne de téléphone classique). Votre télécopieur contient un modem qui vous permet de le brancher directement sur votre ligne téléphonique du réseau public commuté (PSTN).

MR

Modified Read, la méthode optionnelle de compression des données des appareils du groupe 3 CCITT. Certains télécopieurs Muratec en sont équipés.

MSE, SMSE

Méthodes Muratec de compression des données, qui permettent de transmettre des données plus rapidement que les méthodes MR et MMR lorsque vous communiquez avec un télécopieur de fabrication Muratec. De nombreux modèles de télécopieurs Muratec sont équipés de ces options MSE et SMSE.

Multi-diffusion

Transmission d'un même document à des dizaines de destinataires distincts et pré-programmés, à l'intérieur du groupe de diffusion d'un autre télécopieur. Fonction dont sont équipés certains télécopieurs Muratec.

Numéro de chargement

Numéro affecté aux appareils de télécommunications utilisés au Canada, et conçu pour éviter de surcharger les circuits téléphoniques. Pour plus de renseignements, référez-vous à la partie de ce manuel qui détaille le règlement du Ministère des Communications du Canada, ou appelez votre compagnie de télécommunications.

Numéro de télécopieur

Le numéro de télécopieur est le numéro de téléphone de votre appareil. Le numéro de télécopieur fait partie du TTI imprimé sur chaque page émise par votre appareil. Voir également la définition de Identité d'abonné.

Parasurtenseur

Dispositif de protection de votre téléphone ou des lignes électriques. Le parasurtenseur d'un téléphone peut absorber et dévier les sauts de tension provoqués par les éclairs ou l'électricité statique, tout en permettant au téléphone de fonctionner normalement. Le parasurtenseur d'une ligne électrique protège votre télécopieur et vos autres appareils des sauts de tension sur les lignes de courant alternatif qui pourraient les endommager.

PBX

Central téléphonique privé. Souvent désigné par les sigles PBX et PABX entre autres. Equipement téléphonique privé qui dessert un bâtiment, une entreprise ou une région donnée. La plupart des équipements téléphoniques privés utilisent des lignes de transmission numériques qui, contrairement aux lignes PSTN plus courantes, ne permettent pas l'utilisation d'un télécopieur. Ne branchez pas votre appareil Muratec sur l'une de ces lignes sans consulter au préalable le fabricant du système ou votre réparateur.

Photocopie

Vous pouvez utiliser votre télécopieur Muratec comme photocopieuse d'appoint. La plupart des appareils Muratec peuvent faire des photocopies à plusieurs niveaux de définition.

PPS

Pulsations par seconde. Mesure utilisée pour identifier les caractéristiques des systèmes à fréquence vocale.

Procédure de communication CCITT V.29 et V.27 ter.

Jeu standard de procédures de communications qui permettent aux télécopieurs de communiquer avec tous les autres appareils qui répondent aux mêmes normes.

PSTN

Réseau téléphonique public commuté. Il s'agit du type de ligne téléphonique et de service le plus couramment utilisé ; il se distingue des lignes privées et des liaisons spécialisées. Les télécopieurs Muratec vous permettent d'effectuer des transmissions de données rapides et fidèles sur les lignes du réseau public commuté. Vous n'avez pas besoin d'un type de ligne spécial ni d'une liaison spécialisée pour utiliser votre appareil Muratec.

Rapport d'activité

Les télécopieurs Muratec peuvent imprimer un rapport d'activité qui vous aide à garder une trace de vos transmissions. Le rapport d'activité est composé de deux rapports distincts, l'un pour les télécopies émises, et l'autre pour celles reçues ; il enregistre le mode de transmission, le nombre de pages émises, le résultat de la transmission et les erreurs éventuelles. Vous pouvez régler votre télécopieur de façon à ce qu'il imprime un rapport automatiquement ou seulement sur demande.

Réduction automatique de la vitesse

Les télécopieurs du groupe 3 transmettent à la plus grande vitesse possible, sur une ligne de téléphone donnée. Les systèmes Muratec sont équipés d'un dispositif de réduction automatique de la vitesse : si la qualité de la communication sur la ligne de téléphone se dégrade au cours de la transmission, votre télécopieur passe automatiquement à la vitesse immédiatement inférieure permise par l'état de la ligne.

Résolution

La résolution des documents transmis ou photocopiés par un télécopieur est mesurée par le nombre de lignes verticales (V) et horizontales (H) par pouce que l'appareil peut imprimer. Votre appareil peut aussi effectuer des transmissions par échelle de tons de gris afin de reproduire fidèlement les photographies.

Résolution normale

Le mode de résolution standard des appareils du groupe 3.

Normale :	203 H x 98 V lpi
Fine :	203 H x 196 V lpi
Extra fine:	203 H x 392 V lpi

RJ-11

Prise téléphonique standard à fiche. La prise RJ-11 est couramment utilisée en Amérique du Nord pour les branchements de lignes téléphoniques ; nous vous recommandons cependant d'appeler votre compagnie de téléphone si vous n'êtes pas certain du type de prises installées à votre domicile ou à votre bureau.

Signal de bienvenue (handshaking)

Signal utilisé par les ordinateurs et les appareils de télécommunication pour "présenter" deux appareils l'un à l'autre. Les télécopieurs, par exemple, utilisent un protocole de bienvenue pour identifier le genre d'appareil récepteur avant de commencer la transmission par télécopie.

SMSE

Voir MSE, SMSE.

Télécopie

Même si l'utilisation du télécopieur à des fins commerciales a augmenté considérablement depuis l'invention des appareils du groupe 3, rapides et puissants, la communication par télécopie a un passé étonnamment long. Le premier système de télécopie fut introduit en 1842, et un service fort étendu était en place dès 1910. Au cours des années 1940, un service de presse par télécopie était offert dans plusieurs villes des Etats-Unis, par l'intermédiaire de télécopieurs reliés aux postes de radio individuels. Le succès de la transmission des journaux par télécopie fut cependant compromis par l'avènement de la télévision commerciale.

Télécopieur analogique

Les télécopieurs analogiques convertissent chaque élément noir ou blanc du document en signal électrique. Ces signaux créent à leur tour un signal électrique à fréquence variable qui est envoyé à un télécopieur récepteur. Les télécopieurs analogiques se caractérisent par une transmission extrêmement lente des documents, au moins trois minutes par page, et sont plus sensibles au "bruit" qui règne sur les lignes de téléphone classiques.

Télécopieur numérique

Contrairement aux systèmes analogiques qui explorent toute la surface du document, les télécopieurs numériques prennent une vue d'ensemble du contenu graphique du document. Les télécopieurs numériques explorent chaque ligne et convertissent ces données en code binaire composé d'une série de zéros et de uns. Le télécopieur saisit ces données et les comprime, ce qui permet de transmettre le contenu d'une page en moins d'une minute. Les appareils Muratec utilisent la méthode de compression des données caractéristique des appareils du groupe 3, qui permet une transmission rapide de documents vers d'autres télécopieurs du groupe 3. Murata fabrique de nombreux télécopieurs dotés d'une vitesse de transmission propre qui permet d'envoyer des documents à haute vitesse à un autre appareil Muratec.

Questions courantes

Questions d'ordre général

- Q:** Où dois-je ajouter de l'encre ou du toner pour que mon télécopieur imprime plus foncé ?
- R:** Votre télécopieur n'utilise ni encre ni toner. Par contre, il utilise une technique d'impression spéciale appelée *impression par transfert thermique*. Vous pouvez régler le contraste des pages que vous transmettez et que vous photocopiez ; Voir page 32.
- Q:** Est-ce que toutes les informations qui sont enregistrées (TTI, numéros à composition automatique, heure et date, etc.) dans mon appareil seront perdues si je le débranche ?
- R:** Non. La batterie interne de votre télécopieur protège les paramètres utilisateur pendant plusieurs jours en cas de panne de courant ou si vous décidez de déplacer votre télécopieur.
- Q:** Puis-je utiliser une housse anti-poussière sur mon télécopieur ?
- R:** Non. L'utilisation d'une housse anti-poussière empêche l'air de circuler, créant alors un risque de surchauffe de votre télécopieur. (Voir aussi "Entretien de votre télécopieur" pages 55-56).

Alarme d'erreur

- Q:** Comment faire pour éteindre l'alarme d'erreur de mon télécopieur ?
- R:** Appuyez sur **Stop**. Dans certains cas, votre télécopieur imprimera un rapport d'erreur destiné à vous aider à diagnostiquer le problème (voir pages 53-54).

Transmission

- Q:** Je viens juste d'essayer d'envoyer une télécopie, en utilisant la fonction Monitor/Call. J'ai composé un numéro et entendu un horrible son strident, alors j'ai raccroché.
- R:** Ne vous inquiétez pas. Vous entendrez ces sons à chaque fois que vous appellerez un télécopieur réglé sur le mode de réponse automatique. Les télécopieurs utilisent ces tonalités spéciales pour signaler une communication par télécopieur. La prochaine fois que vous entendrez ces tonalités, appuyez sur **Start** pour envoyer un document à transmettre.

- Q:** Je viens d'envoyer une télécopie, mais le numéro qui est apparu sur l'affichage de mon appareil pendant que la télécopie était en cours de transmission ne correspondait pas au numéro que j'avais composé. Pourquoi cela ?
- R:** Le numéro que vous avez vu s'afficher est programmé dans le télécopieur distant par l'utilisateur (voir pages 5 et 19 pour plus de détails sur la façon dont vous pouvez vous aussi programmer un numéro sur votre télécopieur). Certains utilisateurs (sans doute soucieux de préserver leur vie privée) préfèrent qu'un numéro autre que celui qu'ils utilisent réellement soit affiché à l'écran ; et il arrive même que certaines personnes devenant les nouveaux utilisateurs de télécopieurs déjà programmés ne sachent pas *comment* changer les numéros qui ont été définis par l'utilisateur d'origine !
- Q:** Puis-je transmettre et recevoir en même temps ?
- R:** Non. Utilisez la fonction de demande d'appel (voir page 28) pour demander à l'opérateur distant si il ou elle souhaite transmettre ou recevoir une fois votre transaction par télécopieur terminée.
- Q:** Faut-il composer le "1" pour les appels longue distance ?
- R:** Oui. La composition d'un numéro de télécopieur équivaut ni plus ni moins à composer un numéro de téléphone quelconque, vérifiez donc que vous composez les codes longue distance spéciaux ou que vous marquez des pauses lorsque vous composez votre numéro. N'oubliez pas non plus d'inclure ces codes et pauses lorsque vous programmez vos numéros à composition automatique.
- Q:** Comment faire pour envoyer une télécopie à un numéro de téléphone Outre-mer ?
- R:** Les exigences de composition concernant les appels internationaux sont susceptibles de varier selon les exigences de la compagnie de téléphone de votre région. Pour la plupart des appels internationaux, composez le **0 1 1**, puis l'indicatif correspondant du pays, celui de la ville, le tout suivi du numéro de téléphone. Les indicatifs de pays et de villes sont souvent inclus dans les premières pages de l'annuaire téléphonique.
- Q:** Puis-je transmettre s'il n'y a plus de papier dans mon télécopieur ?
- R:** Oui. Toutefois, les rapports de télécopies (voir page 42) ne sont pas disponibles lorsque vous transmettez et qu'il n'y a plus de papier dans votre télécopieur.

Q: Puis-je transmettre un document très long ?

R: Vous pouvez le faire si le télécopieur récepteur est équipé pour pouvoir recevoir des documents longs. De nombreux télécopieurs sont dotés d'un paramètre spécial leur permettant de recevoir des documents dépassant la longueur normale.

Q: Puis-je transmettre les pages d'un journal ?

R: Non. Les journaux risquent de provoquer des bourrages dans votre alimenteur de documents. Utilisez d'abord une photocopieuse pour faire une copie de taille appropriée de l'original à partir du journal, puis transmettez la copie.

Q: Puis-je transmettre une page corrigée au liquide correcteur ?

R: Oui, du moment que le liquide est complètement sec avant de commencer la transmission.

Q: Comment puis-je m'assurer que mon document à transmettre a bien été reçu ?

R: Votre appareil peut imprimer un rapport pour vérifier que la transmission a bien eu lieu (voir page 53).

Q: Je ne veux pas installer une ligne de téléphone spécifique pour mon télécopieur, j'ai donc raccordé mon télécopieur à un central téléphonique privé. Lorsque je reçois un appel de télécopieur, tous les téléphones sonnent. Comment faire pour empêcher cela ?

R: Appelez le constructeur de votre central téléphonique privé ou la compagnie de téléphone afin qu'ils vous assistent. Il se peut qu'ils puissent convertir l'une des lignes du central téléphonique privé en ligne exclusive pour votre télécopieur.

Q: Lorsque je compose le numéro d'un télécopieur en utilisant le combiné de mon télécopieur, je n'entends pas les tonalités de réception du télécopieur. S'agit-il d'une erreur de procédure de ma part ?

R: Lorsque ceci se produit, essayez d'appuyer sur **Start**, puis raccrochez le combiné comme vous le feriez normalement. Il est possible que vous appeliez un télécopieur qui n'émette pas de tonalités de réponse. Certains télécopieurs du Groupe 3 en vente sur le marché émettent une tonalité d'émission mais n'émettent aucune tonalité de réception. Une fois que vous avez transmis votre document, appelez l'opérateur distant pour voir s'il a reçu votre document.

Q: J'ai introduit un document dans l'alimenteur et composé le numéro du télécopieur distant, mais mon appareil ne l'a pas transmis ; pourtant, "*** Réservee ***" apparaît sur mon affichage LCD. Que signifie ce message ?

R: L'appareil distant était occupé ; votre télécopieur dispose d'une commande "réservee" en mémoire pour essayer à nouveau. Nous vous recommandons de limiter le nombre de fois que votre appareil recomposera le même numéro occupé (voir page 34).

Q: Ces instructions de fonctionnement indiquent une vitesse de transmission moyenne par page, mais lorsque je transmets une page, cela prend parfois beaucoup plus de temps que celui indiqué. Pourquoi cela ?

R: La vitesse de transmission moyenne indiquée dans votre manuel est basée sur la transmission d'un document test 1 CCITT, une lettre standardisée, utilisée pour tester les temps de transmission par télécopie. Voici quelques facteurs pouvant expliquer ces variations.

- Il se peut que les pages que vous transmettez contiennent davantage d'informations à lire que le diagramme test CCITT.
- Le temps de transmission mesuré pour les documents tests n'inclut pas le temps d'établissement de la liaison. Le signal de bienvenue est le protocole utilisé par les télécopieurs pour se "présenter" entre eux.
- Vos transmissions en résolution fine, extra fine ou en différents tons de gris prennent plus de temps que les transmissions en mode normal.

Journaux et rapports

Q: J'ai appelé le 011-555-555-1212, mais seule une partie de ce numéro apparaît sur le rapport de mon télécopieur. Pourquoi le numéro n'apparaît-il pas dans sa totalité et comment puis-je m'assurer que mon document a été transmis au bon destinataire ?

R: Les numéros que vous saisissez à l'aide du clavier du télécopieur sont stockés temporairement dans le "tampon" de la mémoire ; et le tampon ne "mémorise que la dernière partie du numéro de téléphone". Il existe un moyen facile d'éviter que vos numéros téléphone soient tronqués sur vos documents imprimés, qui consiste à stocker les numéros que vous utilisez le plus souvent sous la forme de numéros à composition par touche unique ou à composition abrégée. Les numéros stockés dans le composeur automatique apparaîtront dans leur intégralité sur vos rapports.

Réception de messages de télécopieur

- Q:** Mon télécopieur ne répond jamais. Que se passe-t-il ?
- R:** Vérifiez que votre télécopieur est correctement branché dans une prise d'alimentation et dans une prise de téléphone qui fonctionnent (voir pages 11–15 pour les instructions d'installation). Si vous utilisez un deuxième appareil avec votre télécopieur, vérifiez qu'il est correctement branché et assurez-vous que votre télécopieur est configuré pour utiliser un deuxième appareil. Si vous utilisez un répondeur avec votre télécopieur, vérifiez que l'écran LCD affiche *Répond./Fax Prêt* (voir pages 25–26). Appelez votre compagnie de téléphone si les problèmes persistent.
- Q:** Lorsque je réponds à mon télécopieur, j'entends parfois un signal sonore qui retentit de façon répétée à quelques secondes d'intervalle. S'agit-il d'un télécopieur ?
- R:** Oui. Lorsque vous entendez un signal sonore, c'est que quelqu'un est en train d'essayer de vous envoyer une télécopie. La prochaine fois que cela se produit, appuyez sur **Start** et raccrochez pour recevoir le message du télécopieur.
- Q:** Ai-je besoin de brancher mon télécopieur lorsqu'il s'agit seulement de recevoir un message ?
- R:** Oui. Votre téléphone sonnera si votre ligne téléphonique est connectée, mais vous ne pouvez pas recevoir de télécopie sans que votre télécopieur soit branché. Vérifiez toujours que votre télécopieur est bien branché afin d'éviter de laisser passer une réception importante.
- Q:** Puis-je recevoir une télécopie si je suis en train d'utiliser le téléphone de mon appareil ?
- R:** Vous pouvez recevoir une télécopie de la personne avec qui vous êtes en communication. Lorsque le document que cette personne souhaite vous envoyer se trouve dans l'alimenteur de son appareil, appuyez sur **Start**. Cependant, tout comme sur votre ligne téléphonique ordinaire à domicile, votre télécopieur ne peut gérer qu'un appel à la fois. La détection de sonnerie distinctive (voir page 29) vous permet de recevoir des appels à un maximum de deux numéros de téléphone si votre compagnie de téléphone a installé le service approprié, mais vous ne pouvez utiliser qu'un seul numéro à la fois.

Invitation à émettre

- Q:** A quoi sert l'invitation à émettre ?
- R:** L'invitation à émettre vous permet de "relever" automatiquement un document de l'alimenteur de documents d'un autre télécopieur. Vous pouvez exécuter une invitation à émettre à chaque fois que vous avez besoin de récupérer des informations et que vous ne voulez pas faire payer la communication par la source. Avec l'invitation à émettre, vous payez pour l'appel et obtenez les informations dont vous avez besoin.

Comment travailler avec votre répondeur

- Q:** Les opérateurs distants se sont plaints qu'ils appellent mon télécopieur et entendent le message de mon répondeur puis que la communication est ensuite coupée avant qu'ils aient pu envoyer une télécopie. Que se passe-t-il ?
- R:** Tout télécopieur distant faisant une tentative de transmission par télécopie doit commencer à "entendre" les tonalités du télécopieur récepteur dans un délai légèrement inférieur à 45 secondes — une fois que la touche **Start** a été enfoncée. (Gardez ceci présent à l'esprit : ce délai comprend l'attente de la tonalité pour composer le numéro, la composition elle-même, la pause pendant que vous attendez la sonnerie, puis l'attente entre le moment où le télécopieur sonne et le moment où il répond. Votre message ne se déclenche qu'après ce délai, cela sans compter le temps écoulé en plus depuis le début du processus). Si le délai est plus long, le télécopieur distant abandonne et déconnecte l'appel. C'est pourquoi nous vous recommandons vivement d'enregistrer un *bref* message de sortie : plus le délai global d'attente sera bref, meilleures seront vos chances que le télécopieur distant soit satisfait et procède à la transmission normale. Veuillez par conséquent changer votre message de sortie de façon à ce qu'il dure moins de 10 secondes (voir les exemples de messages suggérés à la page 16).

Fonctions téléphone

Q: Le haut-parleur de mon télécopieur ne fonctionne pas.

R: Il ne s'agit pas d'un haut-parleur. Il s'agit d'un haut-parleur de moniteur *pour écouter uniquement* destiné exclusivement pour la composition à l'aide du combiné et les transmissions de télécopie en mains libres et non pas pour les conversations vocales. Pour avoir une conversation vocale, vous devez utiliser le combiné. (Il va de soi cependant, que si quelqu'un vous met en attente et que vous ne souhaitez pas avoir le combiné en main pendant que vous patientez, vous pouvez appuyez sur **Monitor/Call** et raccrocher le combiné. Lorsque votre correspondant reprend la ligne, décrochez à nouveau le combiné et continuez votre conversation. Dans les autres cas de figure cependant, utilisez le combiné uniquement pour les appels vocaux).

Comment fonctionne votre télécopieur

Votre télécopieur fonctionne sur les lignes téléphoniques ordinaires, il est donc facile de comprendre le mode de fonctionnement d'un télécopieur, dès lors que vous le comparez à celui d'un téléphone ordinaire. Le fait de posséder un télécopieur, revient à bien des égards à posséder un téléphone doté de fonctions supplémentaires.

Le concept de fonctionnement d'un télécopieur est simple. Voici une analogie simple.

Disons que vous souhaitez envoyer un cadeau à un ami. Vous **prenez** l'item, vous l'**emballez** et vous l'**envoyez**. Quelques jours plus tard, votre ami **reçoit** le paquet, **le déballe** et l'utilise. Donc d'un côté vous avez l'idée prendre, emballer et envoyer ; et de l'autre, l'idée de recevoir, déballer et utiliser.

Lorsque vous insérez une page dans l'alimenteur de documents de votre télécopieur et que vous entrez en communication avec l'autre télécopieur, un *lecteur* à l'intérieur de votre appareil examine les informations de cette page. C'est de cette façon que le télécopieur **prend** le document. Le télécopieur traduit ensuite ces informations en un code numérique et compresse le code pour atteindre la vitesse de transmission la plus élevée possible. C'est de cette façon que le télécopieur **emballe** le document. Enfin, le télécopieur envoie le code compressé, et c'est de cette façon qu'il **envoie** le document.

A l'autre bout de la ligne, le télécopieur distant **reçoit** le code. Puis il le décompresse et le déchiffre, en le transformant en une représentation de la lecture qui a été faite par votre télécopieur. C'est de cette façon que l'autre appareil **déballe** le document. L'autre télécopieur imprime alors la représentation et le destinataire peut donc utiliser **le document**. Votre document a bouclé la boucle —, c'est comme cela que fonctionne un télécopieur !

La seule différence entre un appel de télécopieur et un appel téléphonique ordinaire est le contenu de la transmission : votre voix est remplacée par l'envoi d'une image codée. Lorsque vous recevez un appel par télécopieur, votre appareil sonnera exactement de la même façon que s'il s'agissait d'un appel vocal. Si votre télécopieur fonctionne en mode Tel/Fax Ready et que vous possédez d'autres extensions téléphoniques sur la même ligne, les autres téléphones sonneront malgré tout.

Il n'y a en fait aucun moyen de distinguer si l'appel vient d'un télécopieur ou d'une personne avant que vous ou votre télécopieur ne répondiez à l'appel. Vous saurez qu'il s'agit d'un appel par télécopieur si vous répondez et que vous entendez un signal sonore répété à quelques secondes d'intervalle. Ce signal est un moyen pour le télécopieur de s'identifier auprès des autres télécopieurs. La procédure est très similaire à celle d'un appel téléphonique au début duquel vous vous identifiez, "Bonjour, c'est untel (votre nom)". Lorsque vous appuyez sur **Start**, votre télécopieur répond à ces signaux en utilisant des tonalités spéciales de réception qui correspondent en fait à sa façon de répondre au signal de bienvenue de l'autre unité. Ce remerciement — tout comme les compliments échangés entre vous et vos amis — est appelé "signal de bienvenue".

Le mode de fonctionnement des télécopieurs est strictement réglementé par les normes internationales. Ces normes assurent la compatibilité de votre télécopieur avec les milliers d'autres télécopieurs du monde entier, mais elles limitent également la façon dont votre télécopieur peut être utilisé par d'autres téléphones ou d'autres répondeurs.

Renseignements FCC/DOC

Normes de la Commission fédérale des communications (FCC)

Numéro d'équivalence de sonnerie : 3.0B

Remarque : Ce télécopieur a été testé et déclaré conforme aux limites imposées pour les appareils numériques de catégorie B, en application de la section 15 du règlement de la FCC. Ces limites visent à assurer une protection acceptable contre les interférences dans les installations résidentielles.

Le présent appareil utilise et génère des ondes de haute fréquence, et à moins d'être installé et utilisé conformément aux instructions, risque de causer des problèmes d'interférences avec les communications radio. Nous ne pouvons toutefois garantir l'absence d'interférences pour chaque installation particulière.

Si ce matériel venait à causer des interférences avec la réception d'un poste de radio ou de télévision (ce qui peut aisément être déterminé en mettant l'appareil hors tension puis sous tension à nouveau), nous recommandons à l'utilisateur d'essayer d'éliminer ces interférences en suivant ces quelques indications :

- Réorientez ou déplacez l'antenne réceptrice.
- Eloignez l'appareil du poste récepteur.
- Branchez l'appareil sur une prise reliée à un circuit électrique distinct de celui du poste récepteur.
- Consultez votre revendeur ou un technicien radio/TV expérimenté.

Procédures de la compagnie de téléphone

L'objectif de votre compagnie de téléphone est de vous offrir le meilleur service possible. Pour ce faire, il peut arriver qu'elle doive de temps à autre modifier son matériel, son mode d'exploitation ou encore sa façon de procéder. Si ces modifications sont susceptibles d'influer sur le service qu'elle vous fournit ou le fonctionnement de votre matériel, la compagnie de téléphone vous en avertira par courrier afin de vous permettre d'effectuer les modifications nécessaires au maintien d'un service sans interruption.

Si vous avez la moindre question concernant votre ligne de téléphone, comme par exemple le nombre d'appareils que vous pouvez brancher sur cette ligne, la compagnie de téléphone vous fournira ces renseignements sur simple demande.

Il est possible, dans certaines circonstances, que la compagnie de téléphone ait besoin de certains renseignements concernant les appareils reliés à votre ligne de téléphone. Si la compagnie de téléphone vous le demande, indiquez-lui le numéro d'inscription FCC et le numéro d'équivalence de sonnerie (REN) des appareils branchés sur votre ligne de téléphone. Ces deux numéros sont indiqués sur l'étiquette attachée à votre télécopieur.

La somme des REN des appareils branchés sur votre ligne de téléphone doit être inférieure à cinq (5) pour que la compagnie de téléphone puisse assurer un service correct. Il peut arriver que le REN total acceptable sur la ligne de téléphone soit inférieur à cinq (5).

Remarque : Cet appareil peut être utilisé avec un audiophone.

Avis : La loi de 1991 sur la protection des usagers du téléphone rend illégale l'utilisation d'un ordinateur ou de tout autre système électronique pour envoyer un message par l'intermédiaire d'un téléphone/télécopieur si ce message ne contient pas clairement, soit dans une marge supérieure ou inférieure de chaque page transmise, soit sur la première page de la télécopie, la date et l'heure à laquelle celle-ci a été envoyée, l'identité de l'entreprise ou de l'individu envoyant le message et le numéro de téléphone de la machine émettrice ou celui de l'expéditeur, qu'il s'agisse d'une entreprise, d'une autre entité ou d'un individu.

Type de service

Votre télécopieur est conçu pour être utilisé sur une ligne de téléphone classique. Le télécopieur se branche sur la ligne de téléphone par l'intermédiaire d'une prise standard de référence USOC RJ-11C. Il est interdit de relier le télécopieur à un téléphone à pièces fourni par la compagnie de téléphone (systèmes mis en place par le bureau central de la compagnie). Tout branchement sur une ligne partagée est soumis aux taxes en vigueur dans chaque état.

En cas de problème

Si l'un de vos appareils téléphoniques ne fonctionne pas normalement, débranchez-le immédiatement de votre ligne de téléphone : il peut en effet endommager le réseau téléphonique. Si la compagnie de téléphone détecte un problème, il est possible qu'elle suspende temporairement le service. Dans la mesure du possible, vous serez averti de cette coupure. Si la compagnie de téléphone ne peut vous avertir à l'avance, vous recevrez une notification dès que possible. L'avis de suspension vous donne la possibilité de corriger le problème et vous informe de votre droit de déposer une réclamation auprès de la FCC.

Toute réparation éventuelle de votre télécopieur doit être faite par Murata Business Systems, Inc, ou un représentant Murata agréé. Pour plus de renseignements, contactez le centre d'assistance clientèle (voir page 67).

Normes du Ministère des communications du Canada (DOC)

DOC load number : 20

Numéro de chargement DOC : 20

This Class B digital apparatus meets all the requirements of the Canadian Interference-Causing Equipment Regulations. Cet appareil numérique de la classe B respecte toutes les exigences du règlement sur le matériel brouilleur du Canada.

Avis : L'étiquette du Ministère des Communications du Canada identifie le matériel certifié. Cette certification signifie que le matériel est conforme à certaines normes relatives à la protection, au fonctionnement et à la sécurité du réseau de télécommunications. Le Ministère des Communications ne garantit aucunement que le fonctionnement du présent matériel donnera toute satisfaction à l'utilisateur.

Avant d'installer cet appareil, l'utilisateur doit s'assurer qu'il peut être légalement branché sur les installations de la compagnie de télécommunications locale. La méthode de branchement utilisée pour cet appareil doit également être acceptable. Dans certains cas, le câblage interne effectué par la compagnie de téléphone pour une ligne unique à usage individuel peut être rallongé à l'aide d'un dispositif d'assemblage et de branchement agréé (rallonge du fil de téléphone). Nous tenons à avertir l'usager que le respect des conditions requises ne garantit pas un service sans faille en toutes circonstances.

Toute réparation à effectuer sur du matériel certifié doit être confiée à un centre de réparation canadien agréé désigné par le fournisseur. Tout mauvais fonctionnement de l'appareil, ainsi que toute réparation ou modification effectuée sur cet appareil par l'usager peut entraîner une demande de débranchement de l'appareil par la compagnie de télécommunications.

Nous recommandons aux usagers, dans leur propre intérêt, de vérifier que le circuit électrique, les lignes de téléphone et la tuyauterie métallique, le cas échéant, sont bien reliés à la terre. Cette précaution peut s'avérer vitale, en particulier dans les zones rurales.

Attention : Nous recommandons à l'usager de ne pas tenter de faire de tels raccordements lui-même ; il est préférable de contacter l'organisme d'inspection électrique qui convient ou un électricien.

Le numéro de chargement affecté à chaque poste désigne le pourcentage de la charge totale reliée à une ligne d'abonné qui peut être utilisé par le poste sans risque de surchauffement. Les branchements sur une ligne d'abonné peuvent correspondre à tout ensemble d'appareils, quels qu'ils soient, à la seule et unique condition que la somme totale des numéros de chargement de l'ensemble des appareils soit inférieure ou égale à 100. Votre télécopieur a un numéro de chargement DOC de 20.

Garantie limitée

Cette garantie est consentie par la société Murata Business Systems, Inc. (désignée ci-après par "Murata"). Cette garantie est valable uniquement sur les appareils Murata achetés et utilisés aux Etats-Unis. Cette garantie est consentie au propriétaire de l'appareil uniquement s'il en est l'acheteur d'origine (désigné ci-après par "le Client"). Cette garantie expire au moment où cet appareil change de propriétaire. Cette garantie n'est pas consentie pour les appareils destinés à la location.

La société Muratec garantit le présent appareil contre tout défaut de matériel ou de fabrication pendant quatre-vingt-dix jours (90) à partir de la date d'achat par le Client. Si, pendant la période de garantie, cet appareil venait à présenter un défaut de matériel ou de fabrication (sauf usure normale), Murata ou un de ses représentants agréés procédera aux réparations ou réglages nécessaires, ainsi que, à la discrétion de Murata, au remplacement de pièces détachées. Ces réparations seront effectuées pendant les heures d'ouverture du service réparation de Murata, soit du lundi au vendredi, de 8h30 du matin à 5 heures du soir, à l'exception des jours fériés respectés par Murata. Murata effectuera les réparations et réglages nécessaires dans une période raisonnable, en fonction de la nature du problème et du calendrier du service réparation de Murata. Les pièces de rechange installées sur l'appareil peuvent être des pièces d'occasion et/ou remises en état. Les pièces d'origine qui ont été remplacées resteront la propriété de Murata. Cette garantie est sujette aux OBLIGATIONS et EXCLUSIONS énoncées ci-dessous.

Obligations

1. Cette garantie ne sera valide que si le Client présente au réparateur ou au centre de réparation agréé Murata la facture d'origine portant la date d'achat, qu'il s'agisse d'une facture ou d'un reçu libellé par un revendeur agréé Murata, ou d'une facture à en-tête de la société Murata. Pour obtenir les coordonnées du centre de réparation agréé le plus proche, contactez Murata gratuitement au numéro suivant : 1-800-347-3271.
2. Pendant la période de garantie, le Client doit avertir Murata par téléphone de tout défaut de matériel ou de fabrication de son appareil.
3. La responsabilité de l'expédition de l'appareil vers et depuis le centre de réparation agréé désigné par Murata (y compris le paiement d'avance des frais d'expédition et d'assurance) incombe au Client.
4. Si Murata décide de procéder à des réparations ou répond à un appel en dehors de la sphère d'application de cette garantie, ces réparations seront facturées au Client au tarif Murata en vigueur pour les pièces détachées et la main d'œuvre ; la somme facturée sera due et acquittable en totalité dès réception de la facture.

Exclusions

1. Cette garantie ne couvre pas les appareils dont les marques d'identifications d'origine sont manquantes ou ont été modifiées.
2. Cette garantie couvre uniquement les appareils convenablement installés, réglés et utilisés par le Client, conformément aux indications précisées dans la documentation de l'appareil ou fournies avec celui-ci. Cette garantie ne couvre en aucun cas cet appareil s'il a été endommagé suite à une modification effectuée par le Client, une utilisation dans des conditions anormales, une installation incorrecte, une négligence ou encore s'il a été endommagé pendant le transport. Elle ne s'applique pas non plus aux

frais de démonstration encourus par le Client pour s'assurer du bon fonctionnement de l'appareil.

3. Cette garantie ne s'applique pas aux réglages, réparations ou remplacements de pièces détachées rendus nécessaires par une circonstance échappant au contrôle de Murata (qu'elle soit prévisible ou non), notamment tout vice de fonctionnement, défaut ou panne provoqué par l'une des situations suivantes, ou en résultant : déballage ou installation incorrects, réparation ou remplacement de pièces détachées non-agrées par Murata, entretien ou nettoyage insuffisants, modifications ou réparations effectuées par le Client, accidents (y compris tous les accidents inévitables, sans exception), incendie, inondation ou toute autre catastrophe naturelle, utilisation d'une ligne de téléphone ou d'un circuit électrique inapproprié ou les surtensions en résultant, branchement sur des appareils incompatibles, utilisation d'équipement ou de fournitures inappropriées (y compris le papier), ou installation dans un endroit ne respectant pas les recommandations de Murata en matière d'espace requis, d'alimentation électrique ou de respect de l'environnement.
4. La société Murata ne sera pas tenue de procéder à des réglages, réparations ou remplacements de pièces détachées si elle a raison de penser que l'endroit où l'appareil est installé ou utilisé est dangereux ou risque de porter atteinte à la santé, ou si Murata ne peut avoir raisonnablement accès à l'appareil et à un poste téléphonique pendant les heures de réparations, ou encore si l'endroit où se trouve l'appareil n'est pas accessible par un véhicule de réparation agréé Murata.

SAUF MENTION EXPRESSE DANS CE QUI PRECEDE, ET SAUF DANS LES LIMITES DES LOIS EN VIGUEUR, MURATA NE CONSENT AUCUNE AUTRE GARANTIE, EXPRESSE OU IMPLICITE (MURATA NE DONNE NOTAMMENT AUCUNE GARANTIE IMPLICITE DE QUALITE MARCHANDE, NI AUCUNE AUTRE GARANTIE D'USAGE HABITUELLEMENT CONSENTIE ; MURATA NE GARANTIT PAS QUE L'APPAREIL PEUT ETRE UTILISE POUR UN USAGE DONNE). MURATEC SE DESISTE EXPRESSEMENT DE TOUTE LES GARANTIES NON ENONCEES DANS LE PRESENT DOCUMENT. SI L'APPAREIL PRESENTE DES DEFAUTS DE FABRICATION, CONTRAIREMENT A LA GARANTIE ENONCEE CI-DESSUS, LE SEUL RECOURS DU CLIENT SERA LA REPARATION DE L'APPAREIL OU LE REMPLACEMENT DES PIECES DEFECTUEUSES SELON LES CONDITIONS PRECITEES. MURATA NE POURRA EN AUCUNE CIRCONSTANCE ETRE TENU DES DOMMAGES ET INTERETS ACCESSOIRES OU INDIRECTS, DES FRAIS, DES PERTES DE BENEFICES OU D'ECONOMIES EVENTUELLES, OU DE TOUS AUTRES DOMMAGES POUVANT RESULTER DE L'UTILISATION OU DE L'IMPOSSIBILITE D'UTILISER L'APPAREIL MURATEC, MEME SI MURATA OU SES REPRESENTANTS ONT ETE AVERTIS DE L'EVENTUALITE DE CES DOMMAGES.

Certains états ne permettent pas aux fabricants de se désister de leur responsabilité pour les dommages et intérêts accessoires ou indirects, et certains états ne permettent pas de limiter la durée d'une garantie implicite ; les limites ou exclusions précitées peuvent donc ne pas s'appliquer dans votre cas. Cette garantie vous donne des droits spécifiques et il est possible que vous bénéficiiez d'autres droits, susceptibles de varier d'un état à un autre.

Index

A			
Affichage	9	Utilisation pour la transmission	33
Alarme		Commande de volume du moniteur	8
En cas de problème de transmission	53	Commande de volume, moniteur	8
Alarme d'erreur	62	Commande du volume	
Alimentation du document	31	Sonnerie	8
Alimenteur	36	Commande du volume de la sonnerie	8
Contient jusqu'à 20 pages	31	Comment fonctionne un télécopieur	65
Alimenteur de documents	8	Composeur	3
Annnonce, répondeur	16	Composition abrégée	3
Annnonce courte	16	Touches de numérotation à une touche	3
Annulation de la programmation d'une transmission différée	34	Composeur automatique	38
* Appelé **	28	Enregistrement de numéros de téléphone	
Appels internationaux	62	et de télécopieur	38
Arrêt	9	Numéros à composition abrégée	40
Attente	9	Saisie/changement d'un numéro à composition abrégée	40
		Composition	
		mains libres	10
		Composition abrégée	
		Voir composeur	3
B		Composition abrégée/Répertoire téléphonique	9
Bac à papier	8, 13	Prise HANDSET (COMBINE)	8
Deuxième	22	Prise EXT TEL	8
Bourrage de documents imprimés		Connecteur Ligne	8
Suppression	52	Consommation d'électricité	11
Bourrage du document original, suppression	52	Consommation d'électricité en mode attente	11
Bourrages de documents, suppression		Contenu de la boîte du télécopieur	7
Bourrage	52	Contraste	
Imprimé	52	Explication des degrés de contraste	32
Bouton de déverrouillage du plateau d'alimentation	14	Réglage	32
Branchement		Contraste/Annuler	10
Combiné	11	Contrôle du volume des sonneries	
Cordon d'alimentation	13	Eteindre le volume pour le mode de	
Deuxième téléphone	16	fonctionnement silencieux	24
Répondeur	16	Copie	9
		Coupure de courant	
		Impression des programmations effacées	34
		D	
C		Date et heure	19
Capot du tableau de commande	8	Début	9
Caractère spéciaux pour la composition de numéros	32, 38	Début de diffusion par relais	
Caractéristiques techniques	10	Paramètre	46
Cartouche du film émetteur		Définition d'une télécopie	3
Sortir du télécopieur	14	Définition de la largeur du lecteur	49
CCITT		Demande d'appel	10, 28
Groupe 3	55	Demi-teintes	3
Centre de service clientèle Muratec	48	Des paramètres utilisateur	19
Chargement du papier	13	Détection de sonneries particulières	29
Clavier		Détection silencieuse de télécopie	
Numérique	9	Paramètre	49
Clavier numérique	9	Deuxième bac à papier	22
Code d'accès		Deuxième téléphone	
Composition	32	Branchement	16
Codes d'accès		Utilisation avec votre télécopieur	26
Composition	34	Déverrouillage du montage de documents	8
Codes d'erreur	54	Diffusion par relais	9
Composition	54	Disposition, clavier	9
Emission	54		
Réception	54		
Combiné	7, 8		

E	
Echelle de gris	32
Options 16 et 64 nuances de gris	21
Echelle de tons de gris :	
Définition	3
Niveaux	3
Effacement d'un numéro à composition abrégée	41
Effacement de tous les paramètres	24
Effacement de votre TTI	20
Envoi	
Documents à transmettre hors des Etats-Unis	62
Espaces	
Saisie de l'identification du destinataire	41
Etiquettes	
Composeur automatique, inscription	39
Eventer les pages d'un document à transmettre	31
Eventer les pages d'un document avant de le photocopier	36
Exigences électriques	11
Exigences téléphoniques	11
F	
Feuille de protection	
Clavier des touches à composition rapide par	39
Fil du téléphone	
Branchement	12
Film émetteur	
Portion de film bleue (impropre à l'impression)	14
Rouleau alimenté	14
Rouleau alimenteur	14
Flash	9
Fonction de protection logicielle contre les	
télécopiers publicitaires	46
Fonction Réponse automatique (Auto Answer)	16
Activation pour permettre l'utilisation du mode	
de réception Téléphone/Télécopieur (Tel/Fax Ready)	27
Activation pour permettre l'utilisation du mode	
Réception automatique de télécopies (Fax Ready)	26
Désactivation pour permettre l'utilisation du	
mode Réception manuelle (Tel Ready)	25
Utilisation pour passer du mode Réception manuelle	
(Tel Ready) au mode Réception automatique	
de télécopies (Fax Ready)	26
Fonctionnement silencieux de votre télécopieur en mode	
Téléphone/Télécopieur (Tel/Fax Ready)	27
Fonctions spéciales de communication spéciales	42
Fonctions téléphone	65
Fond du bac (à papier) doté de ressorts	13
Format	
Taille limite du document	31

G

Goupilles	
Couleur caractéristique	14
Groupe 3	
CCITT	55
Groupe de diffusion	46
Guide papier métallique	8
Guides-document	8
Guides-papier	
Réglage	36

H

Haut-parleur	
Intégré	10
Réglage du volume	15
Utilisation pour la transmission	33
Horloge/calendrier	
Intégré	33

I

Identification de l'abonné	19
du télécopieur émetteur	23
Identification du destinataire	39-41
Impression de la page de garde	42
Impression de votre TTI	20
Impression des paramètres utilisateur	24
Impression des programmations effacées	34
Impression manuelle d'un journal d'activité	44
Imprimé de contrôle du message	55
Insertion du document dans l'alimenteur	36
Installation de votre télécopieur	11
Installation rapide	11
Installation, avertissement	11
Interrupteurs mémoire	48
Intervalle de temps	
Touche	34
Intervalle entre deux recompositions	34
Invitation à émettre	9, 44
Ordinaire	44
Invitation à émettre depuis une base de données	45
Invitation à émettre ordinaire	44

J

Journal d'activité	43
Paramètre	43
Journaux et rapports	
Questions concernant	63

L

Largeur du lecteur	
Paramètre	49
LCD (affichage à cristaux liquides)	8
LCD	9
Les RCR (rapports de confirmation de réception)	43
Leviers de déblocage du document	34
Leviers de déblocage du document	52
Ligne de téléphone propre au télécopieur	
Utilisation du mode Fax Prêt	26

Ligne propre au télécopieur	27
Ligne téléphonique à cadran	
Utilisation du M4500 sur	10
Ligne unique +	
Voir Détection de sonneries particulières	29
Loi de 1991 sur la protection des usagers du téléphone	
Obligations des utilisateurs de télécopieurs	19
Longueur de page illimitée : transmission	49
lpp (lignes par pouce)	3

M

Marge de réduction	22
Fonction de réception	22
Fonction du mode photocopie	23
Matrice DEL (diode électroluminescente)	53
Mémoire	
Effacement de la mémoire de votre télécopieur	24
Mémoire vive (Random access memory, RAM)	24
Message de la page de garde	
Saisie	42
Messages d'erreur affichés	53
Messages d'erreur de communication	55
Messages d'erreur de l'affichage LCD	53
Mode 24 heures	
Utilisation par l'horloge interne du télécopieur	19
Mode de réception automatique de télécopies	25, 26
Mode de réception automatique Répondeur/Télécopieur	
(Ans/Fax Ready)	25, 26
Utilisation d'un deuxième téléphone avec votre télécopieur	26
Mode de réception manuelle	25
Désactivation de la fonction Réponse automatique (Auto Answer) pour utiliser	25
Mode de réception Téléphone/Télécopieur	
(Tel/Fax Ready)	25-27
Mode de réponse automatique	9
Mode de réponse manuelle	9
Mode Réservée	47
Mode silencieux	24
Mode/Saisie	10
Modes de réponse	
Réponse automatique	9
Modes de réponse	
Réponse manuelle	9
Moniteur/Appel	10
Montage	
Plateau d'alimentation	12
Plateau de sortie du papier	12
Porte-documents	12
Montage de documents	8
Mot de passe	
Paramètre	45
Motif de sonneries	
Options du service Détection de sonneries particulières	29

N

Nom qui apparaîtra en haut de chaque page, saisie	
Voir ID du destinataire, saisie	42
Voir identification du correspondant, saisie	20
Nombre de sonneries, réglage	21
Numéro de fax	
Définition	3
Numéro du fichier de la base de données	45
Numéros à composition abrégée	40
Accès	40
Effacement	41
Impression d'une liste	41
Longueur maximale variable	41
Saisie d'un zéro devant le numéro des neuf premiers	40
Saisie/changement	40
Numéros à composition rapide par touche unique	
Effacement	40
Impression d'une liste	40

O

Opérations différées	
Annulation	34
Options de communications	9
Options de composition	10

P

Page de garde	42
Impression (pour révision)	42
Papier	
Chargement	13
Message "Plus de papier"	28
Parafoudre	13
Paramètre	
Début de diffusion par relais	46
Impression automatique du journal d'activité	44
Journal d'activité	43
Mot de passe	45
Réseau fermé	46
Paramètres	
Effacement de tous	24
Impression des	24
Paramètres personnalisés	48
Parasurtenseur	11
Passage d'un paramètre à un autre	
Définition	23
Pause	
Composition	35
Pausas dans la composition du numéro	35
photocopieuse	
Mode	36
Plateau d'alimentation	
Montage	12
Réglage	31
Plateau de sortie du papier	
Montage	12
Réglage	12
Porte-documents	
Montage	12
Présentation du télécopieur	8
Prise d'alimentation en courant alternatif	8
Prise EXT TEL	16

Prise EXT. prise TEL	12
Prise EXT. TEL	16, 25-26
Programmation d'une transmission différée Un mois à l'avance	33
Protection contre les télécopies publicitaires	23
Protection logicielle contre les télécopies	23
Q	
Questions et réponses	62
Questions et réponses courantes	62
R	
Rallonge de la longueur du document pour faire apparaître le TTI	48
RAM	24
Résolution	24
Rapport de confirmation Activation ou désactivation	43
Rapports de confirmation	43
RCE (rapports de confirmation d'émission)	43
Réception	
Invitation à émettre	44
Questions concernant	64
Réception de télécopies	25
En l'absence de papier	28
Réception manuelle des appels	25
Réponse à partir d'un téléphone installé dans une autre pièce	27
Réponse à un envoi de télécopie à partir d'un autre téléphone	27
Télécopieurs silencieux, détection de	28
Réception de télécopies en l'absence de papier	28
Réception fin de papier	9
Réception manuelle des appels	25
Recomposition	35
Recomposition automatique	34
Recomposition, automatique	33
Recomposition/Pause	9
Recompositions, nombre de	35
Réglage	35
Réglage	
Date et heure	19
Format du papier	21
Guides-papier	36
Intervalle entre deux recompositions	34
Nombre de sonneries	21
Numéros à composition rapide par touche unique	39
Plateau d'alimentation	31
Plateau de sortie du papier	12
Recompositions, nombre de	35
Résolution des télécopies	20
Taux de réduction	22
Taux de réduction des photocopies	23
Votre TTI	19
Réglage de l'échelle de gris	21
Réglage du taux de réduction	23
Fonction du mode photocopie	15
Réglage du volume du haut-parleur	12
Réglage fréquence numérique/vocale	8
Réglage Tonalité/Impulsion (TP)	8
Répertoire	38
Répondeur	25
Annonce	26

Annonce conseillée	16
Nombre de sonneries requises	26
Réglage sur au moins deux sonneries	16
Utilisation avec votre télécopieur	16, 26
Répondeur, utilisation avec le télécopieur Réglage sur deux sonneries minimum	16
Réponse automatique	9
Réseau fermé	
Paramètre	46
Résolution	32
Résolution :	
Définition	3
Normale	3
Extra fine	3
Fine	3
Résolution des problèmes	52-53
Résolution extra fine	32
Document envoyé à un télécopieur n'étant pas doté du mode extra fin	32
Résolution fine	32
Voir résolution	3
Résolution normale	32
Voir résolution	3
Résolution extra fine	3
Voir résolution	3
Résolution, mode de transmission par défaut Réglage	20
Retrait du document Pour annuler la programmation d'une transmission différée	34
RJ-11	11
Rouleau de film émetteur Rouleau d'origine de longueur inférieure	14
S	
Saisie du message de la page de garde	42
SecureMail	9
Sélection	
Mode silencieux	24
Service sonneries particulières Compagnie de téléphone doit installer	29
Signal de bienvenue	54-55
SmartCassette	8
Sonnerie caractéristique Mode de réception Téléphone/Télécopieur (Tel/Fax Ready)	27
Sonnerie caractéristique en mode de réception Téléphone/Télécopieur (Tel/Fax Ready)	25, 27
Sonnerie indiquant l'absence de messages Répondeur	16
Sortie des documents imprimés	8
Sortie document, original	8
Sortie du document original	8
Support de document	8
Support du combiné Branchement du fil sur le télécopieur	11
Montage	11
Système d'impression à film	14
T	
Tableau de commande	8
Taux de réduction Fonction de réception	22

Réglage	
Taux de réduction des photocopies	22
Réglage	23
Télécopie	
Envoi	3
Télécopies publicitaires Résolution	23
Télécopieur central	47
Télécopieur Muratec A mémoire, pour invitation à émettre depuis une base de données	45
Télécopieur utilisé comme téléphone	3
Télécopieur, conseils pratique d'utilisation Conditions d'environnement pour votre télécopieur	7
Télécopieur, réglage de votre	11
Télécopieurs non standard	49
Téléphone	
Utilisation du M4500 comme	9
Téléphone sans fil	26
Tension	
Laisser votre télécopieur sous	11
Tension de courant requise	11
Tirets intercalés dans le numéro de télécopieur Saisie	19
Tonalité	10
Touche	
Automatique	34
Touche Redial (Recomposition)	35
Touches de numérotation à une touche Voir composeur	3
Touches alphabétiques Utilisation	19
Touches alphabétiques (A à T) Utilisation pour la programmation	19
Touches de composition par touche unique	9
Touches-macros	
Programmation	39
Saisie	39
Transfert d'un appel en provenance d'un télécopieur à partir d'un deuxième téléphone	27
Transmission	31-32
Annulation de la programmation d'une transmission différée	34
Différée	9, 33
Longueur de page illimitée	49
Utilisation du combiné	33
Utilisation du haut-parleur	33
Vitesses de transmission	63
Transmission d'une télécopie	3, 31
Transmission différée	9, 33
TTI	28
Effacement	20
Rallonge de la longueur du document	48
TTI (Identification du terminal de transmission)	19
V	
Voyant Alarm	9
Voyant Memory Receive	9
Voyant Auto Answer	9