

**polk audio**  
The Speaker Specialists<sup>®</sup>

5601 METRO DRIVE,  
BALTIMORE, MARYLAND 21215, USA,  
410-358-3600, FAX: 410-764-5266  
<http://www.polkaudio.com>

RM5052-1

RM3300

RM5300

RM7300

Instruction  
Manual

**polk audio**  
The Speaker Specialists<sup>®</sup>

**RM SERIES**

## FRANÇAIS

### **POLK AUDIO - UNE HISTOIRE D'EXCELLENCE**

Polk Audio a été fondée en 1972 par Matthew Polk et George Klopfer. Leur but était de rivaliser en performance avec les meilleurs haut-parleurs au monde, ceci à un prix raisonnable. Ils ont réalisé ce rêve en appliquant des principes scientifiques au dessin du haut-parleur et en concentrant leurs recherches exclusivement sur les haut-parleurs. Ce faisant, Polk a acquis la notoriété de "Spécialiste du haut-parleur".

Aujourd'hui, Polk Audio est l'un des plus grands fabricants de haut-parleurs au monde pour la maison et l'automobile. Au quartier général à Baltimore, Maryland, la recherche Polk a engendré plus que 20 patentes qui témoignent d'autant d'améliorations de la qualité que du prix des haut-parleurs. Les haut-parleurs Polk ont recueilli les louanges des experts audio du monde entier, aussi bien que des douzaines de prix pour leurs dessins innovateurs et de haute qualité. Les haut-parleurs Polk sont vendus dans plus de 50 pays et dans les points de vente des spécialistes audio/vidéo à travers les Etats-Unis.

Les fondateurs Matthew Polk et George Klopfer travaillent toujours en étroite collaboration avec les 33 membres dévoués de l'équipe Polk afin de vous fournir les meilleurs haut-parleurs sur le marché.

## DEUTSCH

### **POLK AUDIO - VERBÜRGTGE EXZELLENZ**

Polk Audio wurde 1972 von Matthew Polk und George Klopfer gegründet. Sie träumten davon, Lautsprecher zu einem vernünftigen Preis herzustellen, aber dennoch mit der Leistung der besten Lautsprecher der Welt. Es gelang ihnen, indem sie wissenschaftliche Prinzipien auf den Lautsprecher-Entwurf anwandten und sich nur auf Lautsprecher konzentrierten. Dadurch wurde Polk als "Die Lautsprecher Spezialisten" bekannt.

Heute ist Polk Audio einer der grössten Hersteller von Heim- und Auto-Lautsprechern in der Welt. Polk hat seinen Hauptsitz in Baltimore, Maryland. Polks Forschung resultierte in über 20 Patenten für Fortschritte in der Leistung von Lautsprechern und ihrem Wert. Polk Lautsprecher werden von Audio-Experten in der ganzen Welt gelobt, and sie erhielten Dutzende von Preisen für innovatives Design hoher Qualität. Polk Audio-Lautsprecher werden in mehr als 50 Ländern und in Spezialgeschäften für Audio/Video in den Vereinigten Staaten verkauft.

Matthew Polk und George Klopfer, die Gründer, arbeiten immer noch zusammen mit 300 pflichtbewussten Mitarbeitern des Polk-Teams, um Ihnen die besten Lautsprecher zu bringen, die man für Geld kaufen kann.

## ENGLISH

### THE STORY OF DYNAMIC BALANCE®

Your new Polk speakers employ Dynamic Balance, a technology which came out of a joint research project between Polk Audio and Johns Hopkins University. This laser imaging research enables us to view the entire vibrating surface of a driver or tweeter, allowing us to observe the resonances which develop on speaker cones as they move. These resonances are the root cause of frequency response distortions.

As an x-ray enables a physician to discover the root cause of a symptom and thereby prescribe the right treatment for a cure, this laser imaging technique allows Polk engineers to find the right combination of high-tech materials, geometry and construction techniques to tune out the offending resonances. The benefit of Dynamic Balance is the dramatic improvement in the sound quality of our speakers, which every listener can appreciate. You no longer have to choose between excellent bass and smooth, clear midrange and highs. Now you can have it all, thanks to Dynamic Balance technology.

## ESPAÑOL

### LA HISTORIA DE DYNAMIC BALANCE

Sus nuevos altoparlantes utilizan Dynamic Balance, una tecnología que resultó del esfuerzo conjunto entre Polk Audio y la universidad de Johns Hopkins. Esta investigación sobre la formación de imagen por medio de rayos láser, nos permite observar toda la superficie vibrante de un excitador o de un altoparlante de tonos agudos, lo cual permite analizar las resonancias que se desarrollan en los conos de los altoparlantes mientras se mueven. Estas resonancias son la causa principal de la distorsión en la respuesta a frecuencias.

Como los rayos X permiten a los médicos descubrir las causas principales de un síntoma y por lo tanto prescribir el tratamiento adecuado para su cura, esta tecnología de formación de imagen por rayos láser permite a los ingenieros de Polk encontrar la combinación exacta de materiales de alta tecnología, geometría y de técnicas en construcción para eliminar las resonancias dañinas. El beneficio de Dynamic Balance es la gran mejoría en la calidad del sonido de nuestros altoparlantes, la cual puede ser apreciada por cada uno de nuestros escuchas. Usted ya no tiene que elegir entre un sonido con bajos excelentes y un sonido con registro medio y altos suaves. Ahora usted puede tenerlo todo, gracias a la tecnología Dynamic Balance.

Concentric breakup of cone  
produces distortion  
La ruptura concéntrica del  
cono produce distorsión  
Toute irrégularité concentrique  
du cône résulte en distorsion  
Konzentrische unterbrechung des  
trichters verursacht verzerrung

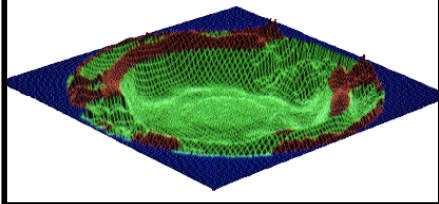

Radial breakup of cone  
produces distortion  
La ruptura radial del  
cono produce distorsión  
Toute irrégularité radiale  
du cône résulte en distorsion  
Radiale unterbrechung des  
trichters verursacht verzerrung



## FRANÇAIS

### L'HISTOIRE DU DYNAMIC BALANCE

Vos nouveaux haut-parleurs Polk sont dotés du procédé Dynamic Balance, une percée technologique qui est le résultat d'un projet de recherche mené conjointement par Polk Audio et Johns Hopkins University. Cette recherche d'images laser nous permet de visionner la totalité de la surface vibrante d'un haut-parleur ou d'un tweeter. Nous pouvons ainsi surveiller les résonances qui se manifestent sur les cônes des haut-parleurs lorsqu'ils bougent. Ces résonances sont la cause des distorsions dans la réponse de fréquence.

De la même façon qu'une radio permet au médecin de localiser la cause du mal et de prescrire un traitement pour la cure, cette technique images laser permet aux ingénieurs Polk de rassembler en dose équilibrée matériaux de pointe, techniques de géométrie et de fabrication nécessaires à l'élimination des résonances désobligeantes. L'avantage du Dynamic Balance est l'amélioration exceptionnelle de la qualité du son de nos haut-parleurs. Qualité que chacun appréciera. Vous n'avez plus à choisir entre des basses excellentes, une rangée moyenne égale et claire et les hautes. Vous pouvez désormais tout avoir, ceci grâce à la technologie Dynamic Balance.

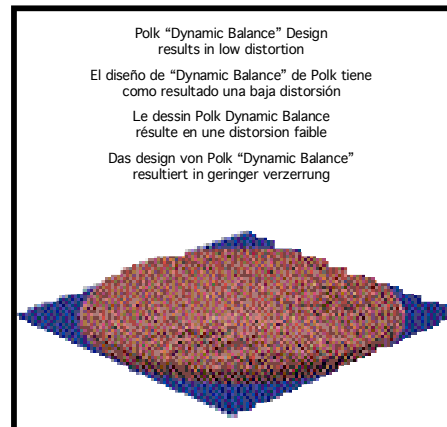

## DEUTSCH

### DIE GESCHICHTE DER DYNAMIC BALANCE

Ihre neuen Lautsprecher benutzen die Dynamic Balance Technologie, die aus einem gemeinsamen Forschungsprojekt zwischen Polk Audio und der Johns Hopkins Universität entwickelt wurde. Diese "Laser Imaging" Forschung ermöglicht uns, die ganze Schwingungsoberfläche eines Treibers oder Töners zu sehen, wodurch wir die Resonanzen beobachten können, die sich auf den Lautsprecher-Trichtern entwickeln während sie sich bewegen. Diese Resonanzen sind die Wurzel der Frequenz-Verzerrungen.

So wie ein Arzt mit Hilfe eines Röntgenbildes die Ursache eines Symptoms entdecken und dadurch die richtige Behandlung für eine Heilung verschreiben kann, ermöglicht diese "Laser Imaging" Technik den Ingenieuren bei Polk, die richtige Kombination von hochtechnologischen Materialien, der Geometrie und der Konstruktionstechniken zu finden, um die anstößigen Resonanzen herauszuschaffen. Der Vorteil der Dynamic Balance ist die dramatische Verbesserung in der Klangqualität unserer Lautsprecher, die jeder Zuhörer gern genießt. Sie müssen nicht mehr länger zwischen ausgezeichneten Bässen, und einer exakten, klaren mittleren Reichweite und Höhe wählen. Jetzt können Sie alles zusammen haben, aufgrund der Dynamic Balance Technologie.

*Laser Interferometry tests produced holographic "photos" of drivers in motion. The "bad" drivers are experiencing modal breakup that results in performance-robbing resonances. A "perfect" driver would look like a cake (flat on top) more, like the photo to the right.*

*Evaluaciones interferométricas de láser produjeron "fotografías" de los excitadores en movimiento. Los "malos" excitadores están sufriendo una ruptura de modo que resulta en resonancias que a su vez producen una declinación en su rendimiento. Un excitador "perfecto" tendría la apariencia de un pastel (con la parte superior llana) como en la fotografía de la derecha.*

*Des tests d'interférométrie au laser ont produit des "photos" holographiques des haut-parleurs en motion. Les "mauvais" haut-parleurs subissent une rupture modale qui résulte en résonances au détriment de la performance. Un haut-parleur "parfait" ressemblerait à un gâteau (plat sur le dessus), plutôt comme la photo de droite.*

*Laser interferometry tests stellten holographische "photos" der treiber in bewegung her. Die "schlechten" treiber durchlaufen modale unterbrechung mit dem ergebnis, dass resonanzen die leistung rauben. Ein "perfekter" treiber sähe wie ein kuchen aus (oben flach), eher wie das photo rechts.*

## ENGLISH

### A WORD FROM MATTHEW POLK

Dear Music Lover,

Thank you for purchasing Polk Audio speakers. Designing and building speakers is more than just a business for the people of Polk Audio – it is our passion. We are all dedicated to your complete satisfaction and delight.

Your new Polk speakers include the latest loudspeaker technology to assure outstanding performance and unmatched quality. Please take a moment to read through this manual for information on getting the greatest enjoyment from these fine instruments.

We make a wide variety of main, center, rear channel, powered subwoofer, and accessory speakers so you can assemble a complete and well matched high-performance surround sound system. If you would like more information on building the Polk system of your dreams, consult your Polk Audio dealer or call our Customer Service Department at 1-800-377-7655 from 9am to 5pm, Eastern Time, Monday through Friday.

Sincerely,

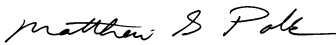

Matthew S. Polk

## ESPAÑOL

### UNAS PALABRAS DE MATHEW POLK

Estimado amante de la música,

Gracias por adquirir los altoparlantes de Polk Audio. El diseñar y fabricar altoparlantes es más que solo un negocio para los empleados de Polk Audio – es nuestra pasión. Todos nosotros estamos dedicados para brindarle una absoluta satisfacción y deleite.

Sus nuevos altoparlantes Polk incluyen a la más reciente tecnología en altoparlantes para garantizarle un rendimiento sobresaliente y una calidad sin par. Por favor tome unos momentos para leer este manual en su totalidad para informarse de cómo disfrutar al máximo estos finos instrumentos.

Fabricamos una gran variedad de altoparlantes principales, centrales, de canal posterior, subgraves de potencia y otros accesorios, de manera que usted pueda disfrutar de un completo sistema de sonido circundante, adecuadamente balanceado y de alto rendimiento. Si le gustaría tener mayor información acerca de cómo construir el sistema Polk de sus sueños, consulte con su representante de Polk Audio o llame a nuestro departamento de servicio al cliente al teléfono (410) 358-3600 de 9 de la mañana a 5 de la tarde, hora del este, de lunes a viernes.

Sinceramente,

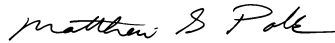

Mathew S. Polk

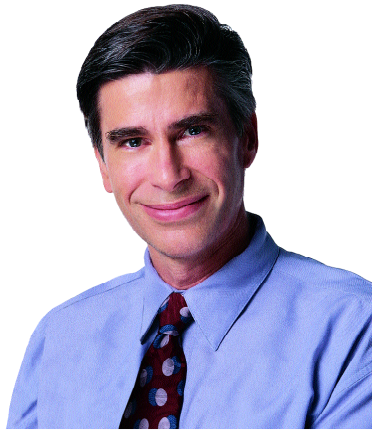

## FRANÇAIS

### UN MOT DE MATTHEW POLK

Cher amateur de musique,

Nous tenons à vous remercier pour votre achat de haut-parleurs Polk Audio. La création et la fabrication des haut-parleurs est plus qu'un travail pour les gens chez Polk Audio – C'est notre passion. Nous sommes tous dévoués à votre entière satisfaction et à votre grand plaisir.

Vos nouveaux haut-parleurs Polk sont dotés de la technologie la plus récente en matière de haut-parleurs qui vous garantit une performance exceptionnelle et une qualité inégalée. Prenez un moment et lisez ce manuel pour vous familiariser avec la manière dont vous tirerez le plus grand plaisir de ces instruments délicats.

Nous fabriquons un large éventail de haut-parleurs principaux, centraux, canal arrière, haut-parleurs électriques pour fréquences basses et haut-parleurs accessoires pour que vous puissiez assembler un système de son ambiant ("surround sound") complet et bien assorti de haute performance. Si vous voulez plus de renseignements sur le système Polk de vos rêves, consultez votre fournisseur Polk Audio ou appelez notre département service Clientèle au (410) 358-3600 de 9 à 17 heures, du Lundi au Vendredi, Eastern Standard Time.

Salutations distinguées,

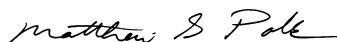

Matthew S. Polk

## DEUTSCH

### EIN WORT VON MATTHEW POLK

Lieber Musikfreund,

Recht herzlichen Dank, dass Sie Polk Audio Lautsprecher gekauft haben. Der Entwurf und die Herstellung von Lautsprechern ist mehr als nur einfach ein Geschäft für die Leute hier bei Polk Audio – es ist unsere Leidenschaft. Wir arbeiten pflichtbewusst, dass Sie vollkommen zufrieden sind und Ihre Freude daran haben.

Ihre neuen Polk Lautsprecher wurden nach der neuesten Lautsprecher-Technologie gebaut, damit Ihnen Spitzenleistung und einzigartige Qualität sicher sind. Bitte nehmen Sie sich einen Moment Zeit, um dieses Informationsbuch durchzulesen, damit Sie den grösstmöglichen Genuss an diesen wunderbaren Geräten haben.

Wir stellen eine breite Palette von Haupt-, Mittel-, Hinterkanal- angetriebenen Subwoofer- und Zusatz-Lautsprechern her, damit Sie ein komplettes und gut zusammen passendes "Surround Sound" System der Spitzenleistung zusammenstellen können. Falls Sie mehr Information über die Herstellung des Polk Systems Ihrer Träume möchten, wenden Sie sich an Ihren Polk Audio Händler oder rufen Sie unsere Kundenabteilung unter der Nummer (410) 358-3600 von 9 bis 17 Uhr, Ostküstenzeit, Montag bis Freitag, an.

Mit freundlichen Grüßen!

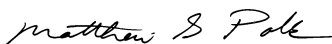

Matthew S. Polk

## ENGLISH

### RM3300, RM5400 AND RM7300 PRODUCT FEATURES

- Polymer aggregate satellite cabinets have the beauty, density and feel of stone and are free of cabinet resonance for clear, uncolored sound.
- Powered subwoofer for ground shaking bass performance.
- Timbre matched left, center and right speakers insure seamless reproduction of movie soundtracks (RM5400 and RM7300).
- Small but powerful satellite speakers offer wall, shelf or stand placement.
- Dynamic Balance® drivers and tweeters for wide, smooth response and low distortion.
- Magnetic shielding of all front speakers to allow safe placement on or near TV screens.
- Convenient wall mount brackets included for front and surround speakers.

## ESPAÑOL

### CARACTERÍSTICAS DE LOS PRODUCTOS RM3300, RM5400 Y RM7300

- Gabinetes tipo satélite con agregado de polímero tienen la belleza, densidad y apariencia de la piedra; no tienen la resonancia usual de los gabinetes y esto contribuye a producir un sonido claro y sin distorsiones.
- Un subgrave de potencia que produce un sonido de bajos que sacude la tierra.
- Los altoparlantes izquierdo, central y derecho tienen el mismo timbre, lo cual garantiza la reproducción de pistas de sonido de películas con absoluta fidelidad (RM5400 y RM7300).
- Los altoparlantes de tipo satélite son pequeños pero de mucha potencia; pueden ser ubicados en la pared, en una repisa o sobre un pedestal.
- Los excitadores y altoparlantes de tonos agudos poseen la tecnología Dynamic Balance, la cual ofrece una respuesta amplia y suave con una distorsión muy baja.
- El aislamiento magnético de todos los altoparlantes frontales permite su ubicación segura cerca o encima de pantallas de televisión.
- Se incluyen abrazaderas que permiten instalar los altoparlantes frontales y de sonido circundante en la pared.

## FRANÇAIS

### RM3300, RM5400 ET RM7300 CARACTÉRISTIQUES DU PRODUIT

- Des coffres polymère satellites dont la beauté et la densité donnent l'impression de la pierre. Ils n'offrent aucune résonance et émettent un son clair et pur.
- Un haut-parleur électrique pour fréquences basses pour une performance des basses qui fera trembler le plancher.
- Des haut-parleurs gauche, centre et droit à timbre assorti se complètent pour reproduire une bande sonore cinéma de haute qualité (RM5400 et RM7300).
- Des haut-parleurs petits mais puissants permettent un placement mural, d'étagère ou sur socle au sol.
- Des haut-parleurs et tweeters Dynamic Balance offrent une réponse large et unie et une distorsion faible.
- Le blindage magnétique de tous les haut-parleurs de devant permet un placement sur ou près d'un écran de téléviseur.
- Des supports muraux complétant un montage pratique sont inclus pour les haut-parleurs frontaux et périphériques.

## DEUTSCH

### RM3300, RM5400 UND RM7300 BESONDERHEITEN

- Satelliten-Gehäuse aus Polymer-Aggregat, das sich anfühlt wie Stein und genauso schön und haltbar ist, und keinerlei Gehäuse-Resonanz hat für einen klaren, ungefärbten Klang.
- Angetriebener Subwoofer für eine Baßleistung, die die Erde erzittern lässt.
- Der linke, mittlere und rechte Lautsprecher sind im Timbre angepasst, damit sie Filmtone nahtlos wiedergeben können. (RM5400 und RM7300).
- Kleine aber starke Satelliten-Lautsprecher zur Platzierung an der Wand, auf dem Regal oder einem Ständer.
- Dynamic Balance Treiber und Tweeter für eine breite, glatte Leistung und geringe Verzerrung.
- Magnetischer Schutz aller Vorder-Lautsprecher, damit sie sicher auf oder in der Nähe von Fernsehgeräten aufgestellt werden können.
- Bequeme Halterungen zur Anbringung an der Wand sind bei Vorder- und Surround-Lautsprecher mit eingeschlossen.



**GETTING STARTED**

Please inspect each loudspeaker carefully. Notify your Polk dealer if you notice any damage or missing items. Keep the carton and packing material. They will do the best job of protecting your speakers if they need to be transported. The carton should contain the following items:

- Two (2) magnetically shielded satellite RM2000II speakers for left and right front channels (RM3300 and RM5400 only)
- Four (4) magnetically shielded satellite RM2000II speakers for left and right front channels (RM7300 only)
- One (1) magnetically shielded RM2500c center channel speaker (RM5400 and RM7300 only)
- One (1) PSW50 powered subwoofer (RM3300 and RM5400 only)
- One (1) PSW300 powered subwoofer (RM7300 only)
- Two (2) M2 surround channel speakers (RM5400 only)
- Wall mount brackets for each of the RM2000II satellites and RM2500C centers in your system

**EMPECEMOS**

Por favor inspeccione el altoparlante al momento de desempacar y notifique a Polk si nota cualquier tipo de daño. Del mismo modo, guarde la caja y el material de empaque en caso de que se requiera transportar el altoparlante.

- Dos (2) altoparlantes RM2000II magnéticamente aislados para los canales frontales izquierdo y derecho (sólo con los modelos RM3300 y RM5400)
- Cuatro (4) altoparlantes RM2000II magnéticamente aislados para los canales frontales izquierdo y derecho (sólo con el modelo RM7300)
- Un (1) altoparlante RM2500c magnéticamente aislado para el canal central (sólo con los modelos RM5400 y RM7300)
- Un (1) subgrave PSW50 de potencia (sólo con los modelos RM3300 y RM5400)
- Un (1) subgrave PSW300 de potencia (sólo con el modelo RM7300)
- Dos (2) altoparlantes M2 para el canal de sonido circundante (sólo con el modelo RM5400)
- Abrazaderas para instalación en la pared acompañan a cada uno de los altoparlantes RM2000II de tipo satélite y a cada uno de los altoparlantes centrales RM2500C

## FRANÇAIS

### COMMENÇONS

Examinez chaque haut-parleur au cours du déballage et informez le fournisseur Polk en cas de dommage. Conservez le carton ainsi que les accessoires d'emballage. Le carton d'origine et les accessoires d'emballage protégeront au mieux vos haut-parleurs en cas de transport.

- Deux (2) haut-parleurs satellite à blindage magnétique RM 2000II pour les canaux gauche et droite de devant (RM3300 et RM5400 seulement)
- Quatre (4) haut-parleurs satellites RM2000II à blindage magnétique pour les canaux gauche et droite de devant (RM7300 seulement)
- Un (1) haut-parleur canal central à blindage magnétique RM2500c (RM5400 et RM7300 seulement)
- Un (1) Haut-parleur électrique pour fréquences basses PSW50 (RM3300 et RM5400 seulement)
- Un (1) Haut-parleur électrique pour fréquences basses PSW300 (RM7300 seulement)
- Deux (2) Haut-parleurs à canal son ambiant (RM5400 seulement)
- Des supports muraux complètent le montage pour chaque satellite RM2000II et pour chaque système RM2500C

## DEUTSCH

### FANGEN WIR AN!

Bitte überprüfen Sie jeden Lautsprecher während des Auspackens und benachrichtigen Sie Ihren Polk Händler wenn Sie irgendwelche Schäden bemerken. Heben Sie außerdem den Karton und das Verpackungsmaterial auf. Der Originalkarton und das Verpackungsmaterial schützen Ihre Lautsprecher am besten wenn Sie sie transportieren müssen. Bitte heften Sie hier Ihre Quittung für spätere Bezugnahme fest. Sie ist für Reparaturen unter Garantie möglicherweise notwendig.

- Zwei (2) magnetisch-geschützte Satelliten-Lautsprecher RM2000II für linke und rechte Vorderkanäle (nur RM3300 und RM5400)
- Vier (4) magnetisch-geschützte Satelliten-Lautsprecher RM2000II für linke und rechte Vorderkanäle (nur RM7300)
- Ein (1) magnetisch-geschützter mittlerer Kanal-Lautsprecher RM2500c (nur RM5400 und RM7300)
- Ein (1) angetriebener Subwoofer PSW50 (nur RM3300 und RM5400)
- Ein (1) PSW300 angetriebener Subwoofer (nur RM7300)
- Zwei (2) Surround-Kanal Lautsprecher M2 (nur RM5400)
- Haken zur Wandbefestigung für jeden der RM2000II Satelliten- und RM2500C mittleren Lautsprechern in Ihrem System

**SPEAKER PLACEMENT**

Before attempting any hookup, think for a moment about where you would like to place each speaker. The following explanation of the function of each speaker should provide some assistance (Figure 1A and 1B).

**CENTER CHANNEL SPEAKER**

The center channel speaker is magnetically shielded, so you are free to place it as close to the TV as possible without fear of color distortion. The most popular placement is right on top of your TV set, which assures dialog and on-screen action appear to come from the TV itself, for the most realistic experience. It's also fine to place it below the TV or even on the wall directly above the TV (using the included wall bracket) as your furniture or design considerations may demand. The key is to place the center channel in close proximity to your TV. A more flexible wall bracket is available for those installations where more flexibility is desired (please check with your authorized Polk dealer for availability).

**UBICACION DEL ALTOPARLANTE**

Antes de intentar hacer cualquier conexión, piense por un momento a donde le gustaría colocar cada altavoz. La siguiente explicación de la función de cada altavoz podría serle útil (Ilustración 1a y 1b).

**ALTAVOZ DEL CANAL CENTRAL**

El altavoz del canal central viene blindado magnéticamente, de modo que usted puede colocarlo tan cerca del televisor como sea posible sin temor de distorsionar el color. El lugar más popular es encima del televisor, lo cual asegura que el sonido y la acción de la pantalla parece que viniera directamente del televisor mismo, con lo cual se logra una experiencia más realista. También es correcto colocarlo debajo del televisor o en la pared directamente arriba del mismo (usando la ménsula para pared que viene en la caja) según lo exijan sus muebles o sus consideraciones de diseño. La clave es colocar el canal central cerca de su televisor. Hay disponible una ménsula para pared más flexible, para aquellas instalaciones en que se desee una mayor flexibilidad (Por favor hable con un representante autorizado de Polk en cuanto a la disponibilidad).

FIGURE 1A.  
*Placement suggestion*  
*Sugerencias de colocación*  
*Suggestions mise en place*  
*Aufstellungsvorschlag*

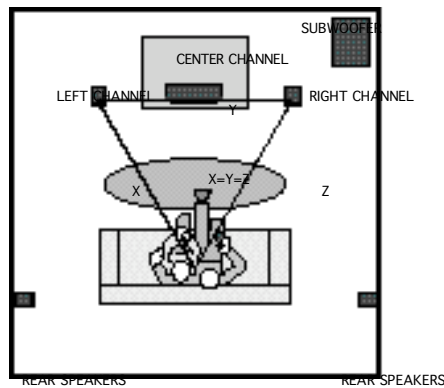

## EMPLACEMENT DES HAUT-PARLEURS

Avant de procéder au montage, réfléchissez à l'endroit où vous voulez placer chaque haut-parleur. Les explications suivantes sur la fonction de chaque haut-parleur devraient pouvoir vous aider (Fig 1a et 1b).

### HAUT-PARLEUR DU CANAL CENTRAL

Le haut-parleur du canal central a une protection magnétique et peut donc être placé aussi près que possible de la télévision sans produire de déformation des couleurs. En général on le place directement sur le poste de télévision, de sorte que le dialogue et l'action sur l'écran semblent provenir de la télévision elle-même et vous procurent l'expérience la plus réaliste possible. Il peut également être placé sous le poste de télévision ou au mur, directement au-dessus de la télévision (à l'aide du support qui est fourni), selon les exigences de votre mobilier ou de l'agencement de votre espace. Ce qui est important est de placer le canal central tout près de la télévision. Un support plus flexible est disponible pour les installations exigeant une plus grande flexibilité (Consultez votre marchand Polk pour la disponibilité).

## AUFSTELLUNG DER LAUTSPRECHER

Denken Sie vor dem Anschluß daran, wo Sie die Lautsprecher aufstellen wollen. Die folgende Erklärung über die Funktionen der einzelnen Lautsprecher kann Ihnen dabei behilflich sein (Abb 1a & 1b).

### MITTELKANALLAUTSPRECHER

Der Mittelkanallautsprecher ist magnetisch abgeschirmt und kann daher so nahe wie möglich am Fernseher aufgestellt werden, ohne daß es zu einer Farbenverzerrung kommt. Eine beliebte Aufstellungsmöglichkeit ist direkt auf dem Fernseher, da der Dialog und die Handlung auf dem Bildschirm dann vom Fernseher selbst zu kommen scheinen und damit einen realistischen Effekt erzielen. Sie können den Lautsprecher natürlich auch unter oder unmittelbar über dem Fernseher anbringen (mit Hilfe der Halterungen), je nachdem wie dies durch die Anordnung der Möbel möglich ist. Es ist nur wichtig, daß Sie den Mittelkanallautsprecher so nahe wie möglich am Fernseher aufstellen! Es steht eine flexible Wandhalterung zur Verfügung, falls eine flexiblere Montage gewünscht wird (Bitte erkundigen Sie sich bei Ihrem Händler hinsichtlich der Lieferbarkeit).

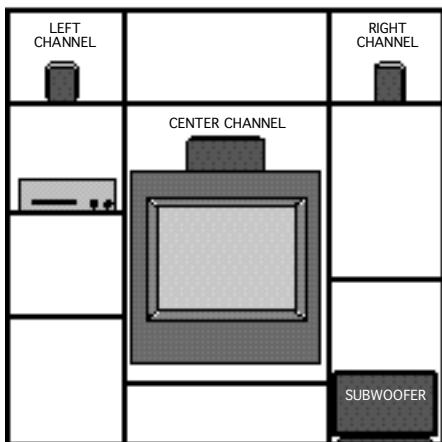

FIGURE 1B.

*Placement Suggestion:  
Entertainment Center*

*Sugerencia de colocación en un  
centro de entretenimiento*

*Suggestion de mise en place dans  
des éléments*

*Aufstellungsvorschlag Buecherregal  
bzw. Tonmoebel*

**LEFT AND RIGHT SATELLITES**

Due to their small size, placement is easy with the left and right satellites, though you should keep in mind that equal distance between the left and right satellites and your favorite listening position is ideal (Figure 1A). Since they're magnetically shielded, they can be placed as close to the TV set as you would like. The included wall brackets offer many opportunities to achieve the best sound in your particular environment. A more flexible wall bracket is available for those installations where more flexibility is desired (please check with your authorized Polk dealer for availability).

**SURROUND SPEAKERS**

The best placement for surround channel speakers is on the side walls, pointing straight out, facing each other and slightly behind the listening position (Figure 1A). If this placement is not possible, the speakers may be placed on the rear wall (Figure 2). In either case, mounting the speakers two to three feet above the seated listener's head will give the best results.

**ALTOPARLANTES DE TIPO SATELITE IZQUIERDO Y DERECHO**

Debido a su tamaño pequeño es fácil colocar los satélites derecho o izquierdo, aunque usted debe de tener en mente que es ideal mantener una distancia equitativa entre los satélites izquierdo y derecho y su posición de percepción favorita. Como vienen blindados magnéticamente, pueden colocarse tan cerca del televisor como a usted le guste. Las ménsulas para pared que vienen en la caja y los aparadores opcionales para el piso, le ofrecen a usted muchas oportunidades de lograr el mejor sonido en su entorno particular. Hay disponible una ménsula para pared más flexible para aquellas instalaciones en que se desee una mayor flexibilidad (Por favor hable con un representante autorizado de Polk en cuanto a la disponibilidad).

**ALTOPARLANTES DE SONIDO CIRCUNDANTE**

La mejor ubicación para los altoparlantes de sonido circundante es en las paredes laterales, orientados directamente hacia afuera, uno frente al otro y ligeramente detrás del punto de audición (Figura 1A). Si esta ubicación no es posible, los altoparlantes pueden ser colocados en la pared posterior (Figura 2). En cualquier caso, se obtendrán los mejores resultados si se instalan los altoparlantes dos o tres pies por encima de la audiencia sentada.

FIGURE 2.

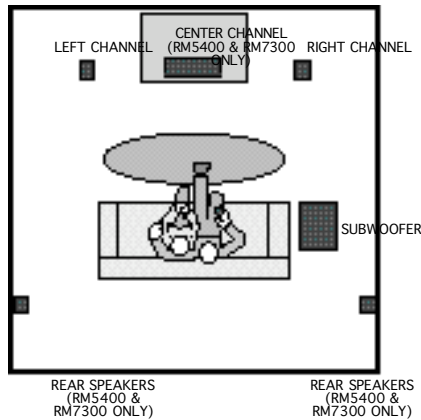

## FRANÇAIS

### SATELLITES GAUCHE ET DROITE

Les dimensions réduites des satellites de gauche et de droite facilitent leur mise en place; rappelez-vous toutefois que l'idéal est une distance égale entre les satellites de gauche, de droite et votre position d'écoute préférée. Du fait de leur protection magnétique, ils peuvent être placés aussi près de la télévision que vous le désirez. Les supports pour montage au mur qui sont inclus, et le socle pour sol facultatif offrent d'autres possibilités en vue d'obtenir le meilleur son possible dans votre environnement particulier. Un support plus flexible est disponible pour les installations exigeant une plus grande flexibilité (Consultez votre marchand Polk pour la disponibilité).

### HAUT-PARLEURS SON AMBIANT

Les haut-parleurs canal son ambiant trouvent leur positionnement optimal sur les murs latéraux, dirigés droit devant et se faisant face un peu à l'arrière de la position d'écoute (Figure 1A). Si ceci n'est pas possible, les haut-parleurs peuvent être placés sur le mur de derrière (Figure 2). Dans tous les cas, le montage des haut-parleurs à deux ou trois pieds au-dessus de l'auditeur assis vous donnera les meilleurs résultats.

## DEUTSCH

### LINKE UND RECHTE SATELLITEN

Da diese Lautsprecher sehr klein sind, kann man sie fast überall aufstellen. Sie sollten jedoch nicht vergessen, daß ein gleicher Abstand zwischen dem linken und rechten Lautsprecher und Ihrem bevorzugten Sitzplatz das beste Resultat erzielt. Da beide magnetisch abgeschirmt sind, können sie so nahe wie erwünscht am Fernseher aufgestellt werden. Durch die mitgelieferten Halterungen und die als Sonderausrüstung lieferbaren Fussbodenstative können Sie den Standort wählen, durch den Sie die beste Klangqualität erzielen. Es steht eine flexible Wandhalterung zur Verfügung, falls eine flexiblere Montage gewünscht wird (Bitte erkundigen Sie sich bei Ihrem Händler hinsichtlich der Lieferbarkeit).

### SURROUND LAUTSPRECHER

Die beste Aufstellung für die Surround-Kanal Lautsprecher ist an den Seitenwänden, gerade nach vorn ausgerichtet, genau gegenüber und ein wenig hinter der Hörposition (Figure 1A). Falls diese Aufstellung nicht möglich ist, können die Lautsprecher an die rückwärtige Wand gestellt werden (Bild 2). Mit beiden Möglichkeiten bekommen Sie das beste Ergebnis, wenn Sie die Lautsprecher 60 bis 90 cm über dem Kopf des Zuhörers anbringen.

**SUBWOOFER**

Due to their compact size, Polk PSW Series subwoofers offer plenty of placement options – in an entertainment center, behind furniture or next to a sofa or chair. The subwoofer may be placed anywhere in the room. It may lay on its side, but placing it on its feet or base will yield the best performance (Figure 3). NEVER LAY THE SUBWOOFER ON THE AMPLIFIER END – THIS WILL DAMAGE THE AMPLIFIER.

The PSW50 is not magnetically shielded and should not be placed close to a television set. If you see any color distortion in your TV, move the PSW50 a few inches further from the set. The PSW300 **is** magnetically shielded and may be placed near a television without fear of picture distortion.

FIGURE D.

**SUBGRAVE**

Gracias a su tamaño compacto, los altoparlantes de la Serie PSW de Polk le ofrecen muchas opciones para su ubicación – en un centro de entretenimiento, detrás de los muebles o junto a un sofá o silla. El subgrave puede ser ubicado en cualquier lugar de la habitación. Puede ser colocado de lado, pero ubicado sobre sus patas o su base le brindará los mejores resultados (Figura 3). NUNCA COLOQUE EL SUBGRAVE DEL LADO DEL AMPLIFICADOR – ESTA POSICION DAÑARA EL AMPLIFICADOR.

El modelo PSW50 no está magnéticamente aislado y no debería ser ubicado cerca a un televisor. Si usted nota cualquier distorsión en el color de su televisión, aleje el PSW50 unas pulgadas más allá del televisor. El modelo PSW300 **está** magnéticamente aislado y puede ser ubicado cerca de un televisor sin temor a ocasionar distorsión en la imagen.

SUBWOOFER

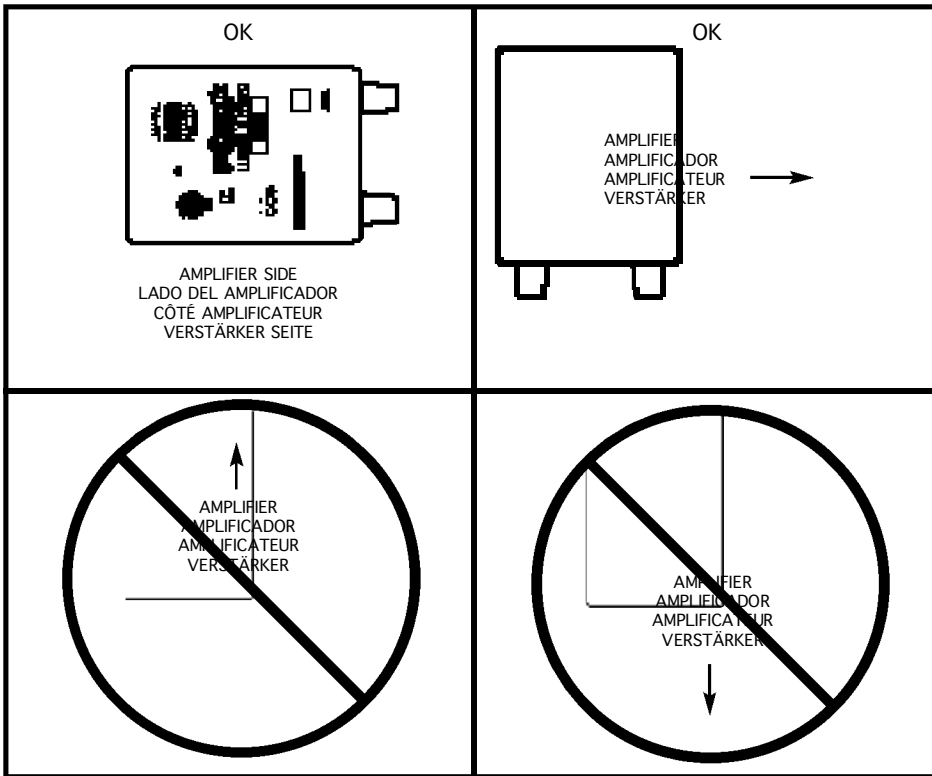

## FRANÇAIS

### HAUT-PARLEUR POUR FREQUENCES BASSES

Par leur taille compacte, la série Polk PSW de haut-parleurs pour fréquences basses offre de multiples options de positionnement – dans un meuble approprié, derrière des meubles ou à côté d'un canapé ou d'une chaise. Le haut-parleur pour fréquences basses peut être placé n'importe où dans la pièce. Il peut être placé sur le côté, mais c'est placé sur ses pieds ou sa base qu'il donnera la meilleure performance (Figure 3). NE JAMAIS PLACER LE HAUT-PARLEUR POUR FREQUENCES BASSES SUR SON COTE AMPLIFICATEUR – CECI ENDOMMAGERAIT L'AMPLIFICATEUR.

Le PSW50 n'a pas de blindage magnétique et ne devrait pas être placé à côté d'un téléviseur. Si vous constatez une distorsion de la couleur, écartez le PSW50 de quelques pouces. Le PSW300 **a un** blindage magnétique et peut être placé près d'un poste de télévision sans crainte de distorsion d'image.

## DEUTSCH

### SUBWOOFER

Wegen ihrer kompakten Grösse gibt es viele verschiedene Aufstellmöglichkeiten für die Subwoofer der Polk PSW Serie – in einer Schrankwand, hinter Möbel oder neben einem Sofa oder einem Sessel. Der Subwoofer kann überall im Zimmer aufgestellt werden. Er kann auf seine Seite gelegt werden; aber die Aufstellung auf seinen Füßen oder dem Sockel ermöglicht die beste Leistung (Bild 3). LEGEN SIE NIE DEN SUBWOOFER AUF DIE VERSTÄRKER SEITE – DADURCH WIRD DER VERSTÄRKER BESCHÄDIGT.

Der PSW50 ist nicht magnetisch geschützt und sollte nicht in der Nähe eines Fernsehgerätes aufgestellt werden. Wenn Sie irgendwelche Änderungen in der Farbe in Ihrem Fernsehgerät feststellen, schieben Sie den PSW50 ein paar Zentimeter weiter vom Gerät weg. Der PSW300 **ist** magnetisch geschützt und kann ohne mögliche Bildverzerrung in der Nähe eines Fernsehgeräts aufgestellt werden.



**FRONT AND REAR SATELLITE WALL MOUNTING**

The RM Series speakers are supplied with wall mounting brackets. Follow the steps below to safely secure the brackets and speakers.

Wall or ceiling installation of RM Series speakers requires basic skills in using tools such as a drill and screwdriver. If you are in doubt that you possess the necessary skills or tools, consult your Polk dealer or a professional installer.

- Make sure the material on which you plan to mount the speakers (plaster, dry-wall, paneling, etc.) can support the weight of the speakers.
- Make sure the locations you select do not conceal electrical wiring or plumbing.
- Hold the speaker in the chosen location to make sure it clears the ceiling, adjacent walls, corners, beams, lighting fixtures and door/window frames.
- If you are certain that there is a stud behind the wall surface, drive #10 screws (not supplied) through the wall and into the stud.
- If there is no stud behind the chosen location, install #10 wall anchors (not supplied) into the wall by following wall anchor manufacturer's instructions. Always use two wall anchors and screws per speaker.
- Drive screws into stud or wall anchors,

(continued)

**INSTALANDO EL RM2000II Y EL RM2500C EN LA PARED**

Los modelos RM Series vienen con abrazaderas para ser instalados en la pared. Siga los pasos descritos abajo para instalar firmemente las abrazaderas y los altoparlantes.

La instalación de los altoparlantes RM en la pared requiere que se tengan conocimientos básicos acerca del uso de herramientas tales como el taladro y el destornillador. Si usted tiene dudas acerca de si posee o no los conocimientos o herramientas necesarias consulte con su distribuidor Polk o con un instalador profesional.

- Asegúrese de que el material de la pared donde planea instalar el altoparlante (yeso, paredes prefabricadas, paneles de madera, etc.) puede sostener el peso del altoparlante.
- Asegúrese de que el lugar que eligió no tenga conexiones eléctricas o de plomería ocultas.
- Sostenga el altoparlante en la posición deseada para asegurarse de que no existan obstrucciones tales como esquinas, soportes, luces y marcos de ventanas y/o puertas.
- Usando la abrazadera como molde, marque con un lápiz la ubicación de las dos ranuras de tipo ojo de llave.
- Alinee el agujero que se encuentra en la mitad de la abrazadera con el agujero que

(continúa)

FIGURE E.

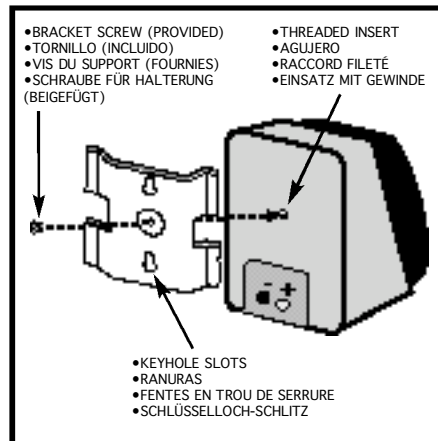

## FRANÇAIS

### RM2000II ET RM2500C MONTAGE AU MUR

Les RM Series sont fournis avec des supports de fixation au mur. Suivez les étapes ci-dessus pour bien fixer les supports et les haut-parleurs.

L'installation au mur des haut-parleurs RM demande que vous sachiez vous servir d'une perceuse et d'un tournevis. Si vous doutez de votre savoir-faire ou si vous n'avez pas les outils, consultez votre fournisseur Polk ou un installateur professionnel.

- Assurez-vous que les matériaux sur lesquels vous avez l'intention de fixer vos haut-parleurs (plâtre, placoplâtre, panneaux etc.) peuvent supporter le poids des haut-parleurs.
- Assurez-vous que les emplacements que vous sélectionnez ne cachent pas des fils électriques ou de la plomberie.
- Présentez le haut-parleur à l'emplacement choisi et vérifiez qu'il ne touche pas le plafond, les murs adjacents, les coins, les poutres, les appareils d'éclairage et les encadrements de portes et de fenêtres.
- Employez le support mural comme gabarit et marquez au crayon l'emplacement des deux fentes en trou de serrure.
- Alignez le trou central du support mural sur le raccord fileté situé au dos du coffre du haut-parleur. Attachez le support au

(à suivre)

## DEUTSCH

### RM2000II UND RM2500C WANDBEFESTIGUNG

Die RM Series Lautsprecher sind mit Wandhalterungen ausgestattet. Befolgen Sie die Schritte unten, um die Wandhalterungen und Lautsprecher sicher zu befestigen.

Für die Wandinstallation der RM Lautsprecher benötigen Sie einfache handwerkliche Fähigkeiten im Gebrauch von Werkzeugen, wie zum Beispiel einem Bohrer und einem Schraubenzieher. Falls Sie Zweifel haben, dass Sie die notwendigen handwerklichen Fähigkeiten oder Werkzeuge nicht besitzen, wenden Sie sich an Ihren Polk Händler oder einen professionellen Installateur.

- Überprüfen Sie, dass das Material, an dem Sie die Lautsprecher anbringen möchten (Gips, Regips, Täfelung usw.) das Gewicht der Lautsprecher halten kann.
- Überprüfen Sie, ob die Stellen, die Sie ausgewählt haben, keine elektrischen Drähte oder Rohre verdecken.
- Halten Sie den Lautsprecher an die gewünschte Stelle, um zu überprüfen, dass genügend Platz zwischen Decke, Nebenwänden, Ecken, Balken, Lampen und Tür- und Fensterrahmen besteht.
- Benutzen Sie die Wandbefestigung als Schablone und markieren Sie die zwei Schlüsselloch-förmigen Schlitz mit einem Bleistift.
- Bringen Sie das Loch in der Mitte der Halterung auf gleiche Höhe wie der untere Einsatz mit dem Gewinde hinten am Lautsprecher-Gehäuse. Befestigen Sie die Halterung am Lautsprecher mit der beigefügten Schraube (Bild 4). Falls der Lautsprecher mit der rechten Seite nach oben befestigt werden soll (mit dem Tweeter oben), richten Sie die Halterungen so aus, dass die kleineren

(weiter)

leaving screw heads protruding 1/16".

- Attach wires to speaker terminals.
- Let speaker slide straight down, allowing screw head to slip behind the smaller end of the keyhole slot.
- Tug gently on the speaker to make sure that the screws and bracket are properly aligned and that the wall anchors are secure.
- If the bracket is not held snug against the wall by the screw heads, remove the speaker from the wall, drive the screws in further and remount the speaker.
- In the unlikely event that the supplied wall mount brackets do not allow the mounting angle which meets your needs, you may use optional, fully articulating "ball and socket" type mounting brackets, available at your Polk dealer.

#### **ROTATING THE BRACKET (M SURROUND SPEAKERS IN RM5400 SYSTEM)**

To change the position of the bracket to allow different mounting angles, simply hold the speaker cabinet with one hand while rotating the bracket with the other. You will hear clicking as you change the orientation. See Figure 5.

#### **WALL MOUNTING**

The M Series speakers are supplied with wall mounting brackets. Follow the steps below to safely secure the brackets and speakers.

Wall or ceiling installation of M Series speakers requires basic skills in using tools such as a drill and screwdriver. If you are in doubt that you possess the necessary skills or tools, consult your Polk dealer or a profes-

se encuentra en la parte posterior del gabinete del altoparlante. Atornille la abrazadera al altoparlante utilizando los tornillos provistos para este fin (Figura 4). Si el altoparlante va a ser instalado derecho (con el altoparlante de tonos agudos en la parte superior), instale las abrazaderas de modo que la parte más pequeña de las ranuras quede para arriba. Si el altoparlante va a ser instalado al revés, (altoparlante de tonos agudos en la parte inferior), haga girar la abrazadera de forma que la parte más pequeña de la ranura quede para abajo.

- Si Ud. está seguro de que existe un poste detrás de la superficie de la pared, atornille al poste y a través de la pared los tornillos que vienen incluidos.
- Si no existe un poste detrás de la pared en el lugar escogido, instale anclas para pared # 10 (que no vienen incluidas) siguiendo la instrucciones del fabricante. Siempre utilice dos anclas y tornillos con cada altoparlante.
- Inserte los tornillos en la pared o en las anclas dejando que las cabezas sobresalgan 1/16(.16cm) de pulgada.
- Conecte los cables a las terminales de los altoparlantes.
- Coloque los altoparlantes de tal manera que las cabezas de los tornillos pasen a través de la ranura central más grande de la abrazadera.
- Deje que el altoparlante resbale hacia abajo, permitiendo que la cabeza del tornillo entre detrás de la abertura pequeña de la ranura.
- Cuidadosamente jale el altoparlante para asegurarse que los tornillos y abrazadera estén alineados apropiadamente y que las anclas de pared estén firmes.
- Si el altoparlante no está sostenido por los tornillos apretadamente contra la pared, quite el altoparlante, atornille aún más los tornillos y vuelva a instalar los altoparlantes.
- Si la improbable situación ocurriese de que las abrazaderas que vienen incluidas no giren hasta el ángulo que Ud. necesite, entonces podría utilizar las abrazaderas opcionales de "bola y hueco" que están disponibles en su concesionario Polk.

## FRANÇAIS

haut-parleur à l'aide de la vis fournie (Figure 4). Si vous projetez de monter le haut-parleur côté droit vers le haut (tweeter en haut), orientez les supports de sorte que la partie étroite des fentes en trou de serrure soit placée en haut. Si vous projetez de monter les haut-parleurs à l'envers (tweeter en bas) faites pivoter le support de sorte que la partie étroite des fentes en trou de serrure soit placée en haut.

- Si vous êtes certain qu'un montant se trouve derrière la surface du mur, visser les vis fournies à travers le mur dans le montant.
- S'il n'y a pas de montant derrière l'emplacement choisi, installez des chevilles murales #10 (non fournies) dans le mur selon les instructions du fabricant de chevilles. Utilisez toujours deux chevilles et deux vis par haut-parleur.
- Vissez dans le montant ou dans les chevilles en laissant les têtes des vis dépasser de 1/16" (.16cm).
- Alignez les haut-parleurs pour que les têtes de vis passent par le grand trou central des fentes.
- Faites glisser le haut-parleur vers le bas, la tête de vis glissant vers l'extrémité la plus mince de la fente en trou de serrure.
- Tirez légèrement sur le haut-parleur pour vérifier que les vis et le montant sont bien alignés et que les chevilles sont solides.
- Si le support n'adhère pas bien au mur par les têtes de vis, enlevez le haut-parleur du mur, vissez les vis un peu plus et remontez le haut-parleur.
- Dans le cas peu probable que les supports muraux fournis ne permettent pas l'angle de montage qui vous convient, vous pouvez utiliser les supports en option, type "à rotule", pleinement articulés, qui sont disponibles chez votre fournisseur Polk.

## DEUTSCH

Enden der Schlüsselloch-förmigen Schlitzes oben sind. Falls die Lautsprecher auf dem Kopf stehend befestigt werden sollen (mit dem Tweeter unten), drehen Sie die Halterung so, dass die kleineren Enden sich oben befinden.

- Wenn Sie geprüft haben, dass sich hinter der Wandoberfläche ein Pfosten befindet, schrauben Sie die beigegefügte Schrauben durch die Wand und in das Holz.
- Falls sich kein Pfosten hinter der gewünschten Stelle befindet, installieren Sie Wand-Ankerschrauben Gr. 10 (liegen nicht bei) in der Wand, nachdem Sie die Anleitungen des Herstellers der Wand-Ankerschrauben befolgt haben. Benutzen Sie immer zwei Wand-Ankerschrauben und Schrauben pro Lautsprecher.
- Schrauben Sie die Schrauben in den Pfosten oder die Wand-Ankerschrauben, aber lassen Sie die Schraubköpfe etwa .16cm hervorstehen.
- Befestigen Sie die Drähte an den Anschlussklemmen der Lautsprecher.
- Halten Sie die Lautsprecher so, dass die Schraubköpfe durch das grosse mittlere Loch der Lochschlitze der Halterung gehen.
- Lassen Sie den Lautsprecher gerade nach unten rutschen, so daß der Schraubkopf hinter das kleinere Ende des Schlitzes rutscht.
- Ziehen Sie vorsichtig an dem Lautsprecher, um sich zu versichern, daß die Schrauben und die Halterung richtig aufeinander passen und die Wandbolzen sicher sind.
- Wenn die Halterung durch die Schraubköpfe nicht eng an der Wand anliegt, entfernen Sie den Lautsprecher von der Wand, schrauben die Schrauben noch ein wenig weiter in die Wand und befestigen den Lautsprecher wieder.
- Falls unerwartet die beigegefügte Wandhalterungen eine Anbringung der Lautsprecher in einem Winkel, den Sie gerne hätten, nicht erlaubt, können Sie wahlweise voll drehbare "Gelenk und Pfannen" Halterungen benutzen, die bei Ihrem Polk Händler erhältlich sind.

sional installer.

- Make sure the material on which you plan to mount the speakers (plaster, dry-wall, paneling, etc.) can support the weight of the speakers.
- Make sure the locations you select do not conceal electrical wiring or plumbing.

FIGURE 5.

*Rotating the bracket changes the angle at which the speaker is pointed.*

*Haciendo girar la abrazadera se cambia el ángulo hacia el cual apunta el altoparlante.*

*Faire pivoter le support change l'angle auquel le haut-parleur est orienté.*

*Die rotierung der halterung ändert den winkel, in dem der lautsprecher ausgerichtet ist.*

### **HACIENDO GIRAR LA ABRAZADERA (ALTOPARLANTES M DE SONIDO CIRCUNDANTE EN EL SISTEMA RM5400)**

Para cambiar la posición de la abrazadera y permitir diferentes ángulos de instalación, simplemente tome el gabinete del altoparlante con una mano y con la otra mano haga girar la abrazadera. Escuchará un chasquido cuando cambie de orientación. Ver Figura 5.

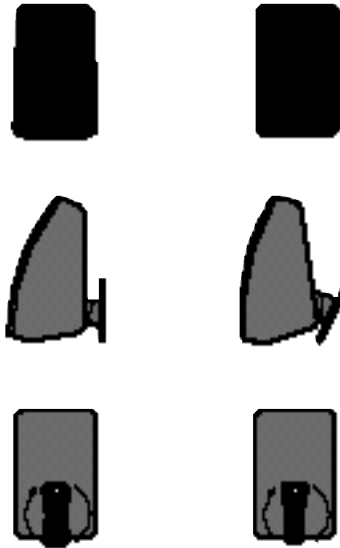

MOUNTED WITH LONG  
END OF BRACKET UP

INSTALADO CON EL LADO LARGO DE  
LA ABRAZADERA HACIA ARRIBA

MONTÉ AVEC PARTIE LONGUE  
DU SUPPORT VERS LE HAUT

HALTERUNG MIT DEM LANGEN ENDE  
DER HALTERUNG NACH OBEN

MOUNTED WITH SHORT  
END OF BRACKET UP

INSTALADO CON EL LADO CORTO  
DE LA ABRAZADERA HACIA ARRIBA

MONTÉ AVEC PARTIE COURTE  
DU SUPPORT VERS LE HAUT

HALTERUNG MIT DEM KURZEN ENDE  
DER HALTERUNG NACH OBEN

*Shelf mounting*

*Instalación en repisa*

*Montage d'étagère*

*Regal-aufstellung*

## FRANÇAIS

### ROTATION DU SUPPORT (HAUT-PAR-LEURS M SON AMBIANT POUR SYSTÈME RM5400)

Pour changer le positionnement du support et permettre des angles de montage différents, tenez le coffre du haut-parleur d'une main et faites pivoter le support de l'autre. Vous entendrez un déclic quand vous changez l'orientation. Voir Figure 5.

## DEUTSCH

### HALTERUNG DREHEN (M SURROUND LAUTSPRECHER IM RM5400 SYSTEM)

Um die Halterung auf verschiedene Halterungswinkel einzustellen, heben Sie einfach das Lautsprecher-Gehäuse mit einer Hand während Sie die Halterung mit der anderen Hand rotieren. Sie werden ein Klicken hören während Sie die Einstellung ändern. Siehe Bild 5.



MOUNTED WITH SHORT  
END OF BRACKET UP

INSTALADO CON EL LADO CORTO  
DE LA ABRAZADERA HACIA ARRIBA

MONTÉ AVEC PARTIE COURTE DU  
SUPPORT VERS LE HAUT

HALTERUNG MIT DEM KURZEN ENDE  
DER HALTERUNG NACH OBEN

MOUNTED WITH LONG END  
OF BRACKET TO THE RIGHT

INSTALADO CON EL LADO LARGO DE  
LA ABRAZADERA HACIA LA DERECHA

MONTÉ AVEC PARTIE LONGUE DU  
SUPPORT VERS LA DROITE

HALTERUNG MIT DEM LANGEN ENDE  
DER HALTERUNG NACH RECHTS

MOUNTED WITH LONG SIDE  
OF BRACKET UP

INSTALADO CON EL LADO LARGO  
DE LA ABRAZADERA HACIA ARRIBA

MONTÉ AVEC CÔTÉ LONG DU  
SUPPORT VERS LE HAUT

HALTERUNG MIT DER LANGEN SEITE  
DER HALTERUNG NACH OBEN

MOUNTED WITH LONG END  
OF BRACKET TO THE LEFT

INSTALADO CON EL LADO LARGO DE  
LA ABRAZADERA HACIA LA IZQUIERDA

MONTÉ AVEC PARTIE LONGUE DU  
SUPPORT VERS LA GAUCHE

HALTERUNG MIT DEM LANGEN ENDE  
DER HALTERUNG NACH LINKS

*Wall mounting*

*Instalación en la pared*

*Montage au mur*

*Wand-halterung*

- Rotate the bracket, and orient the speaker to point in the desired direction (Figure 5).
- Hold the speaker in the chosen location to make sure it clears the ceiling, adjacent walls, corners, beams, lighting fixtures and door/window frames.
- Lightly outline the bracket with a pencil (erase later). Note where the short end of the bracket is located on your outline (Figure 6).
- Use the supplied paper template (inside back cover of this instruction manual). After you cut out the template, match the short end of your outline to the short end of the template, and mark the location of the screw holes through the paper.
- If you are certain that there is a stud behind the wall surface, drive the supplied screws through the wall and into the stud.
- If there is no stud behind the chosen location, install #10 wall anchors (not supplied) into the wall by following wall anchor manufacturer's instructions. Always use two wall anchors and screws per speaker.
- Drive screws into stud or wall anchors, leaving screw heads protruding 1/16".
- If you have routed the speaker wire in the wall, pass the wire through the large hole in the back of the bracket and snake it through one of the two holes on the

(continued)

**FIGURE 6.**  
*Note where the short end of the bracket is located when mounting the M Series speaker on a wall.*  
*Marque la ubicación del lado corto de la abrazadera cuando instale los altoparlantes de la serie m en la pared.*  
*Notez l'endroit de la partie courte du support quand vous montez le haut-parleur série M au mur.*  
*Merken Sie sich, an welcher Stelle sich das kurze Ende der Halterung befindet, wenn Sie die Lautsprecher der M Serie an einer Wand befestigen.*

**INSTALANDO EN LA PARED**

Los altoparlantes de la Serie M vienen con abrazaderas de pared incluidas. Siga las instrucciones a continuación para la instalación de las abrazaderas y de los altoparlantes.

La instalación de los altoparlantes de la serie M en la pared o en el cielo raso requiere que se tengan conocimientos básicos acerca del uso de herramientas tales como el taladro y el destornillador. Si usted tiene dudas acerca de si posee o no los conocimientos o herramientas necesarias consulte con su distribuidor Polk o con un instalador profesional.

- Asegúrese de que el material de la pared donde planea instalar el altoparlante (yeso, paredes prefabricadas, paneles de madera, etc.) puede sostener el peso del altoparlante.
- Asegúrese de que el lugar que eligió no tenga conexiones eléctricas o de plomería ocultas.
- Haga girar la abrazadera y apunte el altoparlante en la dirección deseada (Figura 1, página 10).
- Sostenga el altoparlante en la posición deseada para asegurarse de que no existan obstrucciones tales como esquinas, soportes, luces u otros equipos electrodomésticos.
- Marque ligeramente con un lápiz la silueta de la abrazadera (no se le olvide borrarla). Marque cuál es el lado corto

(continúa)

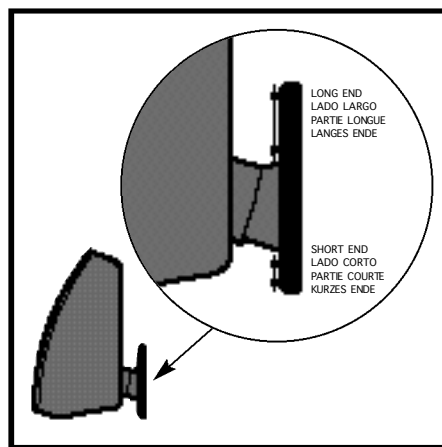

**MONTAGE MURAL**

Les haut-parleurs série M sont fournis avec des supports de fixation au mur. Suivez les étapes ci-dessous pour bien fixer les supports et les haut-parleurs.

L'installation des haut-parleurs série M aux murs ou au plafond demande que vous sachiez vous servir d'une perceuse et d'un tournevis. Si vous doutez de votre savoir-faire ou si vous n'avez pas les outils, consultez votre fournisseur Polk ou un installateur professionnel.

- Assurez-vous que les matériaux sur lesquels vous avez l'intention de fixer vos haut-parleurs (plâtre, placoplâtre, panneaux etc.) peuvent supporter le poids des haut-parleurs.
- Assurez-vous que les emplacements que vous sélectionnez ne cachent pas des fils électriques ou de la plomberie.
- Faites pivoter le support et orientez le haut-parleur pour aller dans la direction désirée (Figure 1, page 10).
- Présentez le haut-parleur à l'emplacement choisi et vérifiez qu'il ne touche pas le plafond, les murs adjacents, les coins, les poutres, les appareils d'éclairage et les encadrements de portes et de fenêtres.
- Tracez légèrement le montant au crayon (vous effacerez plus tard). Notez où se trouve la partie courte du support sur votre esquisse (Figure 6).

(à suivre)

**BEFESTIGUNG AN DER WAND**

Die Lautsprecher der M Serie werden mit Wandhalterungen geliefert. Befolgen Sie die unten aufgeführten Schritte, um die Halterungen und Lautsprecher sicher anzubringen.

Für die Wand- oder Deckeninstallation der Lautsprecher der M Serie benötigen Sie einfache handwerkliche Fähigkeiten im Gebrauch von Werkzeugen, wie zum Beispiel eines Bohrers oder Schraubenziehers. Wenn Sie Zweifel haben, dass Sie die nötigen Fähigkeiten oder Werkzeuge nicht besitzen, wenden Sie sich an Ihren Polk Händler oder einen professionellen Installateur.

- Überprüfen Sie, dass das Material, an dem Sie die Lautsprecher anbringen möchten (Gips, Regips, Täfelung usw.) das Gewicht der Lautsprecher halten kann.
- Überprüfen Sie, ob die Stellen, die Sie ausgewählt haben, keine elektrischen Drähte oder Rohre verdecken.
- Rotieren Sie die Halterung und richten Sie den Lautsprecher so aus, dass er in die gewünschte Richtung zeigt (Bild 1, Seite 10).
- Halten Sie den Lautsprecher an die gewünschte Stelle, um zu überprüfen, dass genügend Platz zwischen Decke, Nebenwänden, Ecken, Balken, Lampen und Tür- und Fensterrahmen besteht.
- Zeichnen Sie die Halterung leicht mit Bleistift vor (kann später ausradiert

(weiter)



## ENGLISH

front surface. Be sure to leave enough wire to reach the connectors.

- Attach wires to speaker terminals.
- Line up speaker so that screw heads pass through the large center hole of the bracket keyhole slots.
- Let speaker slide straight down, allowing screw head to slip behind the smaller end of the keyhole slot.
- Tug gently on the speaker to make sure that the screws and bracket are properly aligned and that the wall anchors are secure.
- If the bracket is not held snug against the wall by the screw heads, remove the speaker from the wall, drive the screws in further and remount the speaker.
- In the unlikely event that the supplied wall mount brackets do not allow the mounting angle which meets your needs, you may use optional, fully articulating "ball and socket" type mounting brackets, available at your Polk dealer.

Detach the supplied bracket by removing the screw which secures the bracket to the cabinet. Attach the alternate bracket to the threaded insert in the back of the M Series cabinet with a 1/4" #20 screw.

(continued)

## ESPAÑOL

de la abrazadera en la silueta (Figura 6).

- Utilice el patrón de papel que viene incluido. Después de que haya cortado el patrón, coloque el lado corto del patrón sobre el lado corto de la silueta y marque a través del papel la ubicación de los tornillos.
- Si Ud. está seguro de que existe un poste detrás de la superficie de la pared, atornille al poste y a través de la pared los tornillos que vienen incluidos.
- Si no existe un poste detrás de la pared en el lugar escogido, instale anclas para pared # 10 (que no vienen incluidas) siguiendo la instrucciones del fabricante. Siempre utilice dos anclas y tornillos con cada altoparlante.
- Inserte los tornillos en la pared o en las anclas dejando que las cabezas sobresalgan 1/16(.16cm) de pulgada.
- Si ha llevado el cable de los altoparlantes por detrás de la pared, haga pasar el cable a través de la abertura más grande de la abrazadera hasta los dos agujeros en la superficie frontal. Asegúrese de dejar suficiente cable para alcanzar a los conectores.
- Conecte los cables a las terminales de los altoparlantes.
- Coloque los altoparlantes de tal manera que las cabezas de los tornillos pasen a través de la ranura central más grande de la abrazadera.

(continúa)

## FRANÇAIS

- Employez le gabarit en papier fourni. Après avoir découpé le gabarit, mettez ensemble la partie courte de votre esquisse et la partie courte du gabarit et indiquez l'endroit des trous de vis à travers le papier.
- Si vous êtes certain qu'un montant se trouve derrière la surface du mur, vissez les vis fournies à travers le mur dans le montant.
- S'il n'y a pas de montant derrière l'emplacement choisi, installez des chevilles murales #10 (non fournies) dans le mur selon les instructions du fabricant de chevilles. Utilisez toujours deux chevilles et deux vis par haut-parleur.
- Vissez dans le montant ou dans les chevilles en laissant les têtes des vis dépasser de 1/16" (.16cm).
- Si vous avez fait passer le fil du haut-parleur dans le mur, passez le fil à travers le grand trou à l'arrière du support et faites le passer à travers l'un des deux trous sur le devant. Prévoyez assez de fil pour atteindre les connecteurs.
- Attachez les câbles aux bornes des haut-parleurs.
- Alignez les haut-parleurs pour que les têtes de vis passent par le grand trou central des fentes en trou de serrure du support.
- Faites glisser le haut-parleur vers le bas, la tête de vis glissant vers l'extrémité la

(à suivre)

## DEUTSCH

- werden). Merken Sie sich, an welcher Stelle Ihrer Zeichnung sich das kurze Ende der Halterung befindet. (Bild 6)
- Benutzen Sie die beigelegte Papier-Schablone. Nachdem Sie die Schablone ausgeschnitten haben, legen Sie das kurze Ende Ihrer Vorzeichnung an das kurze Ende der Schablone und markieren die Schraubenlöcher durch das Papier.
  - Wenn Sie geprüft haben, dass sich hinter der Wandoberfläche ein Pfosten befindet, schrauben Sie die beigelegten Schrauben durch die Wand und in das Holz.
  - Falls sich kein Pfosten hinter der gewünschten Stelle befindet, installieren Sie Wand- Ankerschrauben Gr. 10 (liegen nicht bei) in der Wand, nachdem Sie die Anleitungen des Herstellers der Wand-Ankerschrauben befolgt haben. Benutzen Sie immer zwei Wand-Ankerschrauben und Schrauben pro Lautsprecher.
  - Schrauben Sie die Schrauben in den Pfosten oder die Wand-Ankerschrauben, aber lassen Sie die Schraubenköpfe etwa .16cm hervorstehen.
  - Wenn Sie den Lautsprecherdraht durch die Wand geleitet haben, schieben Sie ihn durch das grosse Loch auf der Rückseite der Halterung und wieder durch eines der zwei Löcher auf der Vorderseite. Lassen Sie genug Draht übrig, dass er die Verbindungen erreichen kann.
  - Befestigen Sie die Drähte an den Anschlussklemmen der Lautsprecher.
  - Halten Sie die Lautsprecher so, dass die Schraubenköpfe durch das grosse mittlere Loch der Lochschlitze der Halterung gehen.
  - Lassen Sie den Lautsprecher gerade

(weiter)

Follow bracket manufacturer's instructions for mounting alternate bracket to the wall.

**CONNECTING THE SPEAKERS TO THE SYSTEM - GENERAL**

Use two conductor 18 gauge or thicker speaker wires. Measure enough wire to reach from your receiver or amp to each speaker. Keep in mind the extra length needed for running the wire around doors and windows. Leave yourself about 12" of extra slack to allow moving the speakers or receiver without having to disconnect the wires.

Note that one of the terminals on the rear of the speaker is marked red (+) and the other black (-). Make certain that you connect the wire from the red (+) terminal of your amplifier to the red (+) terminal on your speaker, and the wire from the black (-) terminal of the amplifier to the black (-) terminal on your speaker. Most wire has some indication (such as color coding, ribbing, or writing) on one of

- Deje deslizar el altoparlante directamente hacia abajo, permitiendo que la cabeza del tornillo quede dentro la ranura más pequeña de la abrazadera.
- Cuidadosamente jale el altoparlante para asegurarse que los tornillos y abrazadera estén alineados apropiadamente y que las anclas de pared estén firmemente instaladas.
- Si el altoparlante no está sostenido por los tornillos apretadamente contra la pared, quite el altoparlante, atornille aún más los tornillos y vuelva a instalar los altoparlantes.
- Si la improbable situación ocurriese de que las abrazaderas que vienen incluidas no giren hasta el ángulo que Ud. necesite, entonces podría utilizar las abrazaderas opcionales de "bola y hueco" que están disponibles en su concesionario Polk.

Quite las abrazaderas que vienen incluidas desentornillando el tornillo que las asegura al gabinete. Utilizando un tornillo de 1/4 de pulgada y de calibre #20, instale la nueva abrazadera en el agujero con rosca que se encuentra en la parte posterior del gabinete de los altoparlantes de la Serie M.

Siga las instrucciones del fabricante de la abrazadera para instalarla en la pared.

## FRANÇAIS

plus mince de la fente en trou de serrure.

- Tirez légèrement sur le haut-parleur pour vérifier que les vis et le support sont bien alignés et que les chevilles sont solides.
- Si le support n'adhère pas bien au mur par les têtes de vis, enlevez le haut-parleur du mur, vissez les vis un peu plus et remontez le haut-parleur.
- Dans le cas peu probable que les supports muraux fournis ne permettent pas l'angle de montage qui vous convient, vous pouvez utiliser les supports en option, type "à rotule", pleinement articulés, qui sont disponibles chez votre fournisseur Polk.

Détachez le support fourni en ôtant la vis qui tient le support au coffre. Fixez le support de remplacement à la pièce filetée au dos du coffre série M avec une vis #20, 1/4".

Suivez les instructions du fabricant du support pour monter le support de remplacement au mur.

## DEUTSCH

nach unten gleiten, damit der Schraubenkopf hinter das kleine Ende des Lochschlitzes rutscht.

- Ziehen Sie vorsichtig an dem Lautsprecher, um zu überprüfen, dass die Schrauben und die Halterung richtig aufeinander passen und dass die Wand-Ankerschrauben fest sind.
  - Wenn die Halterung durch die Schraubenköpfe nicht eng an der Wand anliegt, entfernen Sie den Lautsprecher von der Wand, schrauben die Schrauben noch ein wenig weiter in die Wand und befestigen den Lautsprecher wieder.
  - Falls unerwartet die beigefügten Wandhalterungen eine Anbringung der Lautsprecher in einem Winkel, den Sie gerne hätten, nicht erlaubt, können Sie wahlweise voll drehbare "Gelenk und Pfannen" Halterungen benutzen, die bei Ihrem Polk Händler erhältlich sind.
- Entfernen Sie die beigefügte Halterung, indem Sie die Schraube entfernen, mit der die Halterung am Gehäuse angebracht ist. Befestigen Sie die andere Halterung an dem Einsatz mit Windungen auf der Rückseite des Gehäuses des M Serien Lautsprechers mit einer 1/4 Zoll #20er Schraube.

Befolgen Sie die Anleitungen des Herstellers für die Wandbefestigung der neuen Halterung.

the two conductors to help maintain consistency. If your speakers sound "thin" with little bass and little to no center image, odds are that one of the speaker wires is connected backwards. Double check all connections.

Strip 1/2" of insulation from each of the two conductors on both ends to expose the bare wire. Twist the exposed wire of each conductor to form two unfrayed strands. Connect two conductors to the receiver or amp (refer to the owner's manual supplied with your electronics for assistance with proper hookup). Connect the two conductors on the other end of the wire to the speaker terminals.

#### **USING PUSH-TAB CONNECTORS (PSW50 AND M2)**

Push the plastic tab of one connector to open the hole. Insert the bare wire into the hole, and release the plastic tab. Repeat this step for the other terminal. Make sure that the two bare wire ends do not touch each other. Such an electrical short will cause your receiver or amplifier to turn off or malfunction.

#### **USING 5-WAY BINDING POSTS (RM2000II, RM2500C AND PSW300)**

To connect wire to the binding post, unscrew the plastic hex nut on the binding post and insert the bare wire into the hole near the base of the binding post. Do not insert the insulated part of the wire into the hole as this will not give you a good connection. Twist the hex nut back down the binding

#### **CONECTANDO LOS ALTOPARLANTES AL SISTEMA - GENERAL**

Utilice dos cables para altoparlantes de calibre 18 o más gruesos. Mida la suficiente cantidad de cable para alcanzar desde su amplificador o receptor hasta cada uno de los altoparlantes. No se olvide considerar el cable adicional que se necesita para rodear las puertas y ventanas. Deje aproximadamente 12 pulgadas(30cm) adicionales para poder mover los altoparlantes sin tener que desconectar los cables.

Fíjese que una de las terminales en la parte posterior del altoparlante es roja e identificada como (+) y la otra es negra (-). Asegúrese de conectar el cable de la terminal roja (+) de su amplificador a la terminal roja (+) de su altoparlante, y el cable de la terminal negra (-) de su amplificador, a la terminal negra (-) de su altoparlante (Figura 7). La mayoría de los cables tienen algún método de identificación (codificado por colores, estrías o letras) en uno de los conductores, lo cual le ayudará a mantener consistencia. Si su altoparlante suena "delgado" con poco sonido de bajos y sin imagen central, probablemente uno de los cables del altoparlante está conectado al revés. Verifique todas las conexiones.

Pele 1/2 pulgada del material aislante de los extremos de cada uno de los conductores para exponer el alambre. Tuerza el alambre expuesto hasta que queden dos hebras enteras. Conecte los dos conductores al receptor o amplificador (consulte con el manual de propietario de su equipo electrónico para obtener ayuda con la conexión). Conecte el otro extremo de los conductores a las terminales del altoparlante.

## FRANÇAIS

### CONNECTER LES HAUT-PARLEURS AU SYSTEME - GENERALITES

Employez du câble à deux conducteurs de section supérieure ou égale à #18. Prévoyez assez de câble pour aller de votre récepteur ou amplificateur jusqu'à chaque haut-parleur. Gardez en tête qu'il vous faudra une longueur supplémentaire pour contourner les portes et les fenêtres. Octroyez à peu près 12"(30cm) de câble en plus pour vous permettre de changer les haut-parleurs ou le récepteur de place sans déconnecter les câbles.

Notez qu'un des pôles à l'arrière du haut-parleur est rouge (+) et l'autre noir (-). Assurez-vous de relier le câble du pôle rouge (+) de votre amplificateur au pôle rouge (+) de votre haut-parleur et le câble du pôle noir (-) de l'amplificateur au pôle noir (-) de votre haut-parleur (Figure 7). La plupart des câbles portent une indication (couleur, nervure ou lettre) sur l'un des deux conducteurs pour faciliter l'installation. Si vos haut-parleurs ont un son "mince" avec peu de graves et peu ou pas d'image centrale, vous pouvez miser que l'un des câbles du haut-parleur est connecté à l'envers. Vérifiez toutes les connexions deux fois.

Dénudez chaque conducteur sur 1,27 cm de façon à mettre le câble à nu, ceci aux deux extrémités. Tordez le câble nu de chaque conducteur pour former deux bouts non-éfilés. Reliez deux conducteurs au récepteur ou à l'amplificateur (voir manuel de l'acheteur fourni avec votre matériel électronique pour le raccord à votre appareil). Reliez les deux conducteurs à l'autre bout du fil aux bornes des haut-parleurs.

## DEUTSCH

### BEFESTIGUNG DER LAUTSPRECHER MIT DEM SYSTEM - ALLGEMEIN

Benutzen Sie zwei Leitungsdrähte 16er Dicke oder dickeren Lautsprecherdraht. Messen Sie genug Draht, damit er von Ihrem Empfänger oder Verstärker zu jeden Lautsprecher reicht. Denken Sie daran, dass Sie extra Länge benötigen, um den Draht um Türen und Fenster zu leiten. Lassen Sie etwa 30cm extra Draht übrig, damit Sie die Lautsprecher oder den Empfänger hin- und herschieben können ohne die Drähte abschrauben zu müssen.

Auf der Rückseite des Lautsprechers können Sie sehen, dass eine Klemme mit Rot (+) und die andere mit schwarz (-) markiert ist. Überprüfen Sie, dass der Draht von der roten (+) Klemme Ihres Verstärkers zur roten (+) Klemme Ihres Lautsprechers geht, und dass der Draht von der schwarzen (-) Klemme ihres Verstärkers zur schwarzen (-) Klemme Ihres Lautsprechers geht (Bild 7). Die meisten Drähte zeigen auf irgendeine Weise (wie zum Beispiel, Farbangabe, mit Rippen oder Beschriftung) an, um welchen Draht es sich handelt, um konsequent zu bleiben. Wenn Ihre Lautsprecher "schwach" klingen, mit wenig Bass und fast keinem mittleren Klangbild, ist mit grösster Wahrscheinlichkeit einer der Lautsprecherdrähte falsch verbunden. Überprüfen Sie alle Anschlüsse.

Entfernen Sie etwa 1,2 cm Isolierung von jedem der zwei Leitungsdrähten an beiden Enden, damit die nackten Drähte zum Vorschein kommen. Drehen Sie die freigelegten Drähte jedes Leitungsdrahtes, um zwei feste Bündel herzustellen. Verbinden Sie zwei Leitungsdrähte mit dem Empfänger oder Verstärker (Wenden Sie sich an das Bedienungshandbuch, das Ihren Geräten beilag, um die richtige Befestigung festzustellen). Verbinden Sie die zwei Leitungsdrähte am anderen Ende des Drahtes an den Lautsprecher-Klemmen.

post until it firmly meets the wire. Do not over tighten.

**CONNECTING RM3300**

- Connect the left and right speaker outputs of your receiver or amplifier to the SPEAKER LEVEL INPUTS of the PSW50 powered subwoofer.
- Connect the RM2000II satellite speakers to the SPEAKER LEVEL OUTPUTS of the PSW50 subwoofer (Figure 7A).
- If it is more convenient, parallel wire the subwoofer and satellites (Figure 7B).

**CONNECTING RM5400**

(See Figure 8)

- Connect the left and right RM2000II satellites and PSW50 powered subwoofer as described in "Connecting RM3300."
- Connect the center channel speaker directly to the center speaker output of your receiver or amplifier.

**USANDO CONECTORES CON LENGÜETAS PARA EMPUJAR (PSW50 Y M2)**

Empuje la lengüeta de plástico de uno de los conectores para abrir el agujero. Inserte el cable pelado en el agujero, y suelte la lengüeta de plástico. Repita este paso con la otra terminal. Asegúrese de que los extremos de los cables pelados no estén en contacto el uno con el otro. Un corto circuito de esta naturaleza haría que su receptor o amplificador se apague o funcione deficientemente.

**USANDO POSTES DE AMARRE DE 5 VIAS (RM2000II, RM2500C AND PSW300)**

Para conectar el cable al poste de amarre, desentornille la tuerca hexagonal de plástico en el poste de amarre e inserte el cable pelado dentro el orificio cerca de la base del poste. No inserte la parte aislada del cable ya que no obtendrá una buena conexión. Haga girar la tuerca hexagonal hasta que asegure firmemente al cable. No utilice demasiada fuerza.



LOOSEN HEX NUT  
DESENTORNILLE LA  
TUERCA HEXAGONAL  
DESSERRER L'ÉCROU  
SECHSKANTMUTTER LÖSEN

INSERT SPEAKER WIRE  
THROUGH HOLE  
INSERTE EL CABLE CONECTOR  
DEL ALTOPARLANTE  
A TRAVÉS DEL ORIFICIO  
INSÉRER LE FIL DU HAUT-PAR -  
LEUR DANS LE TROU  
LAUTSPRECHER-DRAHT  
DURCH DAS LOCH SCHIEBEN

## FRANÇAIS

### UTILISATION DES CONNECTEURS A POUSSOIR (PSW50 ET M2)

Appuyez sur l'attache en plastique d'un connecteur pour ouvrir le trou. Glissez le câble nu dans le trou et relâchez l'attache en plastique. Répétez cette étape pour l'autre borne. Attention que les deux bouts de fil nus ne se touchent pas. Un tel court-circuit électrique peut causer l'arrêt ou le mauvais fonctionnement de votre amplificateur ou récepteur.

### UTILISATION DES POLES À CINQ ENTREES (RM2000II, RM2500C AND PSW300)

Pour connecter le fil à la borne, dévissez l'écrou en plastique sur la borne et insérez le fil nu dans le trou à la base de la borne. N'insérez pas la partie isolée dans le trou parce que ceci ne vous donnera pas une bonne connexion. Faites tourner l'écrou sur la borne jusqu'à ce qu'il rencontre fermement le fil. Ne serrez pas trop.

## DEUTSCH

### SCHIEBELASCHE-VERBINDUNGEN BENUTZEN (PSW50 UND M2)

Schieben Sie die Plastiklasche einer Verbindung nach oben, um das Loch zu öffnen. Schieben Sie den nackten Draht in das Loch und lassen Sie die Plastiklasche los. Wiederholen Sie diesen Schritt für den anderen Anschluss. Überprüfen Sie, dass die zwei nackten Drahtenden sich nicht berühren. Solch ein elektrischer Kurzschluss kann dazu führen, dass Ihr Empfänger oder Ihr Verstärker sich ausschaltet oder nicht richtig funktioniert.

### GEBRAUCH VON FÜNFER-VERBINDUNGSBOLZEN (RM2000II, RM2500C AND PSW300)

Um den Draht mit der Anschlussklemme zu verbinden, schrauben Sie bitte die Sechskantmutter aus Plastik vom Pol ab und schieben den nackten Draht in das Loch, das sich fast ganz unten an der Klemme befindet. Schieben Sie bitte nicht die Isolierung des Drahtes in das Loch, da Ihre Verbindung sonst nicht sehr gut ist. Schrauben Sie die Sechskantmutter wieder auf die Anschlussklemme bis sie fest, aber nicht zu fest, mit dem Draht zusammentrifft.



TIGHTEN HEX NUT  
ASEGURE LA TUERCA HEXAG -  
ONAL  
SERRER L'ÉCROU  
SECHSKANTMUTTER  
FESTSCHRAUBEN

DO NOT INSERT INSULATED  
SECTION OF SPEAKER WIRE  
NO INSERTE LA SECCIÓN AIS -  
LADA DEL CABLE  
CONECTOR DEL ALTOPAR -  
LANTE

NE PAS INSÉRER LA PARTIE  
ISOLÉE DU FIL DU HAUT-PAR -  
LEUR

ISOLATION DES  
LAUTSPRECHER-DRAHTES  
NICHT IN DAS LOCH SCHIEBEN



- Connect the M2 surround speakers directly to the rear or surround channel outputs of your receiver or amplifier.

**CONECTANDO EL RM3300**

- Conecte las salidas izquierda y derecha para altoparlantes de su receptor o amplificador a las ENTRADAS DE NIVEL PARA ALTOPARLANTES (SPEAKER LEVEL INPUTS) del subgrave de potencia PSW50.
- Conecte los altoparlantes RM2000II de tipo satélite a las SALIDAS DE NIVEL PARA ALTOPARLANTES (SPEAKER LEVEL OUTPUTS) del subgrave PSW50 (Figura 7A).
- Si le es más conveniente, conecte en paralelo el subgrave y los altoparlantes de tipo satélite (Figura 7B).

FIGURE 7A.

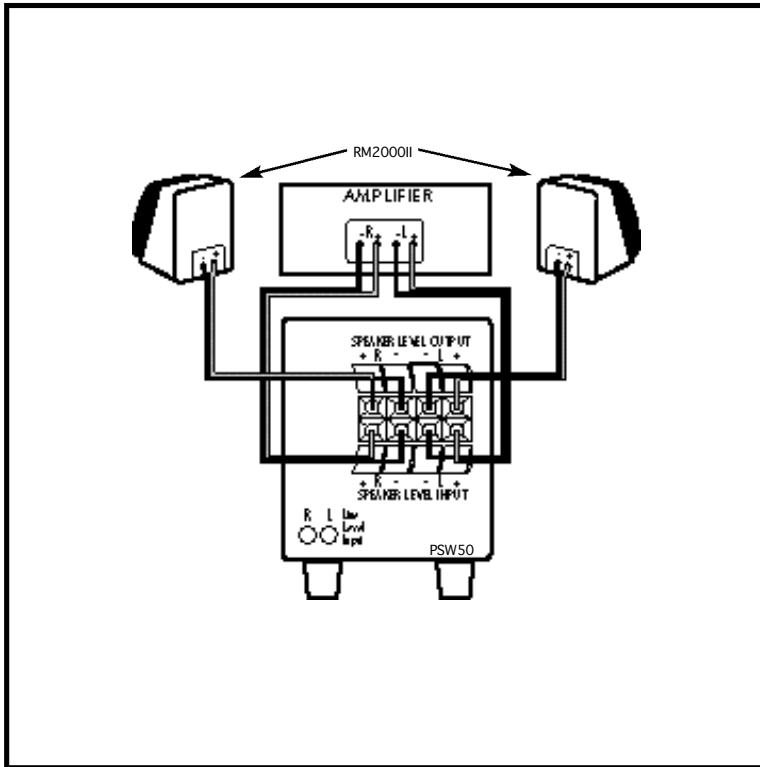

## CONNECTER LE RM3300

- Connectez les sorties haut-parleur gauche et droit de votre récepteur ou amplificateur aux ENTREES NIVEAU HAUT-PARLEUR du haut-parleur électrique pour fréquences basses PSW50.
- Connectez les haut-parleurs satellites RM2000II aux SORTIES NIVEAU HAUT-PARLEUR du haut-parleur électrique pour fréquences basses PSW50 (Figure 7A).
- Si c'est plus commode, faites une connexion en parallèle du haut-parleur pour fréquences basses et des satellites (Figure 7B).

## RM3300 ANSCHLUSS

- Verbinden Sie die linken und rechten Lautsprecher-Anschlüsse (Ausgang) Ihres Empfängers oder Verstärkers mit den LAUTSPRECHER STÄRKE ANSCHLÜSSEN (Eingang) des angetriebenen Subwoofers PSW50.
- Verbinden Sie die Satelliten-Lautsprecher RM2000II mit den LAUTSPRECHER STÄRKEN ANSCHLÜSSEN (Ausgang) des PSW50 Subwoofers (Bild 7A).
- Falls Sie es vorziehen, können Sie den Subwoofer und die Satelliten parallel verbinden (Bild 7B).

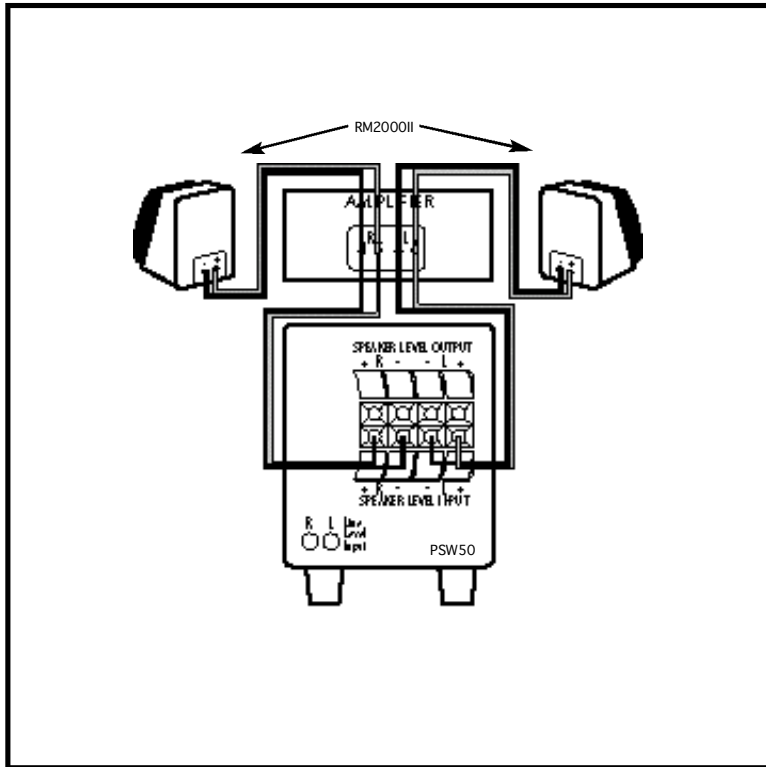

FIGURE 7B.

**CONNECTING RM7300 HOOKUP METHOD #1**

This method is recommended for receivers or amplifiers which do not have pre-amp output jacks.

- Connect the left and right speaker outputs of your receiver or amplifier to the SPEAKER LEVEL INPUTS of the PSW300.
- Connect the RM2000II satellite speakers to the SPEAKER LEVEL OUTPUTS of the PSW300 subwoofer (Figure 9A).
- Connect the center channel speaker directly to the center speaker output of your receiver or amplifier (Figure 9A).

**CONECTANDO EL RM5400**

(Vea la figura 8)

- Conecte los altoparlantes de tipo satélite RM2000II izquierdo y derecho y el subgrave PSW50 como se describe en la sección "Conectando el RM3300".
- Conecte el altoparlante de canal central directamente a la salida para canales centrales de su receptor o amplificador.
- Conecte los altoparlantes M2 de sonido circundante directamente a las salidas posteriores o de sonido circundante de su receptor o amplificador.

FIGURE 8.

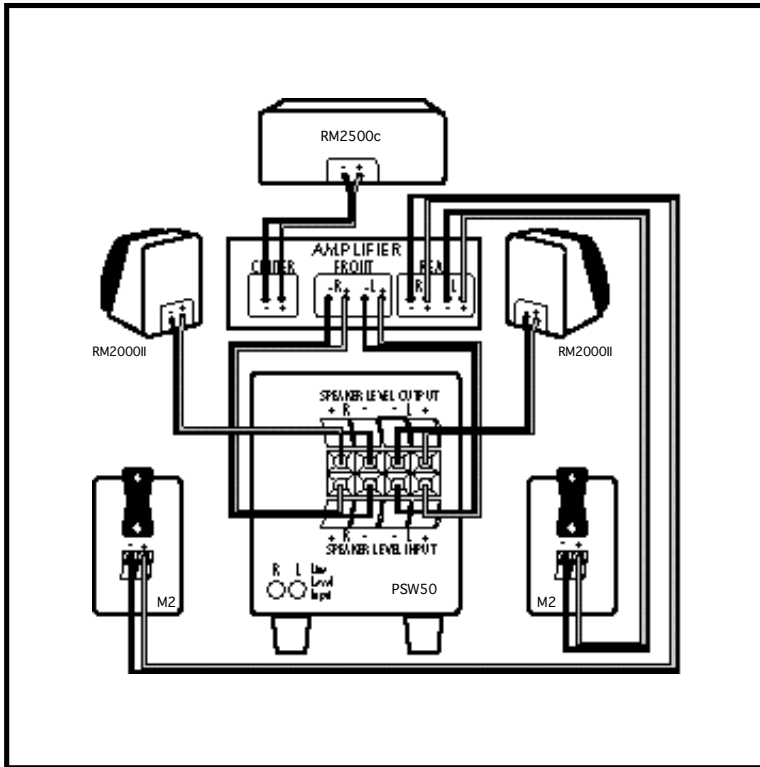

## FRANÇAIS

### CONNECTER LE RM5400

(Voir Figure 8)

- Connectez les satellites RM2000II gauche et droite et le haut- parleur électrique pour fréquences basses PSW50 selon les instructions à la rubrique "Connecter le RM3300".
- Connectez le haut-parleur canal central directement à la sortie haut-parleur central de votre récepteur ou amplificateur.
- Connectez les haut-parleurs son AMBIANT M2 directement aux sorties canal arrière ou "surround" de votre récepteur ou amplificateur.

## DEUTSCH

### RM5400 ANSCHLUSS

(Siehe Bild 8)

- Verbinden Sie den linken und rechten RM2000II Satelliten und den PSW50 angetriebenen Subwoofer wie im Abschnitt "RM3300 Anschluss" beschrieben.
- Verbinden Sie den mittleren Kanal Lautsprecher direkt mit dem mittleren Kanal Lautsprecher-Anschluss (Ausgang) Ihres Empfängers oder Verstärkers.
- Verbinden Sie die M2 Surround Lautsprecher direkt mit den hinteren oder Surround Kanal Anschlüssen (Ausgang) Ihres Empfängers oder Verstärkers.

- Connect the second pair of RM2000II satellite speakers directly to the rear or surround channel outputs of your receiver or amplifier (Figure 9A).
- If it is more convenient, parallel wire the subwoofer and satellites (Figure 9B).

**CONNECTING RM7300 HOOKUP METHOD #2**

This method is recommended if you are using separate components or if your receiver or amplifier has pre-amp or subwoofer outputs.

- Connect left, right, center and surround speakers directly to their respective speaker level outputs of the receiver or amplifier (Figure 10A).
- Connect the pre-amp outputs of your electronics to the LINE LEVEL INPUTS of the PSW300, using high quality RCA type cables and "Y" connectors (Figure 10A).

**METODO DE CONEXION #1 PARA CONECTAR EL RM7300**

Este método se recomienda para los receptores o amplificadores que no tengan enchufes de salida pre-amplificada.

- Conecte las salidas izquierda y derecha para altoparlantes de su receptor o amplificador a las ENTRADAS DE NIVEL PARA ALTOPARLANTES (SPEAKER LEVEL INPUTS) del subgrave de potencia PSW300.
- Conecte los altoparlantes RM2000II de tipo satélite a las SALIDAS DE NIVEL PARA ALTOPARLANTES (SPEAKER LEVEL OUTPUTS) del subgrave PSW300 (Figura 9A).
- Conecte el altoparlante de canal central directamente a la salida para canales centrales de su receptor o amplificador (Figura 9A).
- Conecte el segundo par de altoparlantes RM2000II de tipo satélite directamente a las salidas posteriores o de sonido circundante de su receptor o amplificador (Figura 9A).
- Si le es más conveniente, conecte en paralelo el subgrave y los altoparlantes de tipo satélite (Figura 9B).

FIGURE 9A.

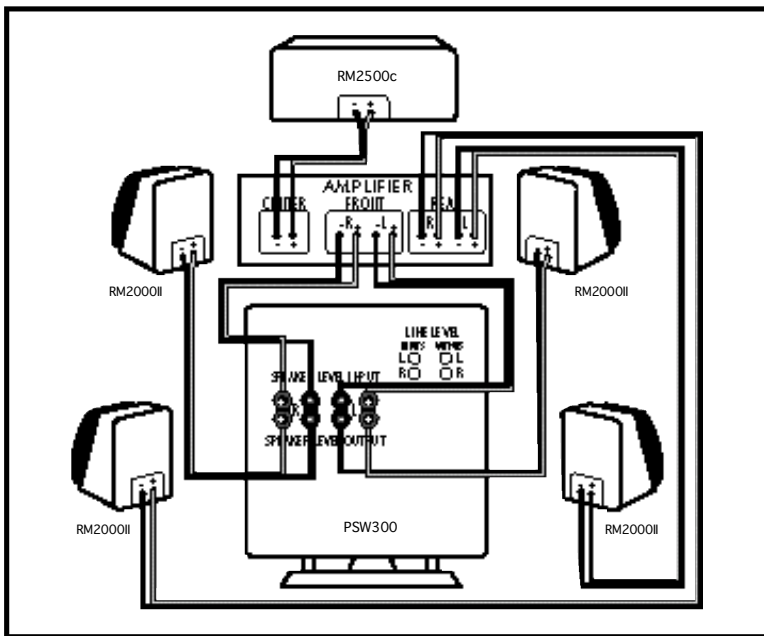

## CONNECTER LE RM 7300. METHODE DE CONNEXION #1

Nous vous recommandons l'utilisation de cette méthode pour les récepteurs ou amplificateurs sans sortie de préamplificateur.

- Connectez les sorties haut-parleurs gauche et droite de votre récepteur ou amplificateur aux ENTREES NIVEAU HAUT-PARLEUR du PSW300.
- Connectez les haut-parleurs satellites RM2000II aux SORTIES NIVEAU HAUT-PARLEUR du haut-parleur pour fréquences basses PSW300 (Figure 9A).
- Connectez le haut-parleur canal central directement à la sortie haut-parleur central de votre récepteur ou amplificateur. (Figure 9A).
- Connectez la deuxième paire de haut-parleurs satellite RM2000II directement aux sorties canal arrière ou ambiant ("surround") de votre récepteur ou amplificateur. (Figure 9A).
- Si c'est plus commode, faites une connexion en parallèle du haut-parleur pour fréquences basses et des satellites (Figure 9B).

## RM7300 ANSCHLUSS VERBINDUNGSMETHODE NR. 1

Diese Methode wird für Empfänger oder Verstärker empfohlen, die keine Vorverstärker Ausgangsbuchsen haben.

- Verbinden Sie den linken und rechten Lautsprecher Anschluss (Ausgang) Ihres Empfängers oder Verstärkers mit den LAUTSPRECHER STÄRKEN ANSCHLÜSSEN (Eingang) des PSW300.
- Verbinden Sie die RM2000II Satelliten-Lautsprecher mit den LAUTSPRECHER STÄRKEN ANSCHLÜSSEN (Eingang) Ihres PSW300 Subwoofers (Bild 9A).
- Verbinden Sie den mittleren Kanal Lautsprecher direkt mit dem mittleren Lautsprecher Anschluss (Ausgang) Ihres Empfängers oder Verstärkers (Bild 9A).
- Verbinden sie das zweite Paar RM2000II Satelliten- Lautsprecher direkt mit den hinteren oder Surround-Kanal Anschlüssen (Ausgang) Ihres Empfängers oder Verstärkers (Bild 9A).
- Falls Sie es vorziehen, können Sie den Subwoofer und die Satelliten parallel verbinden (Bild 9B).

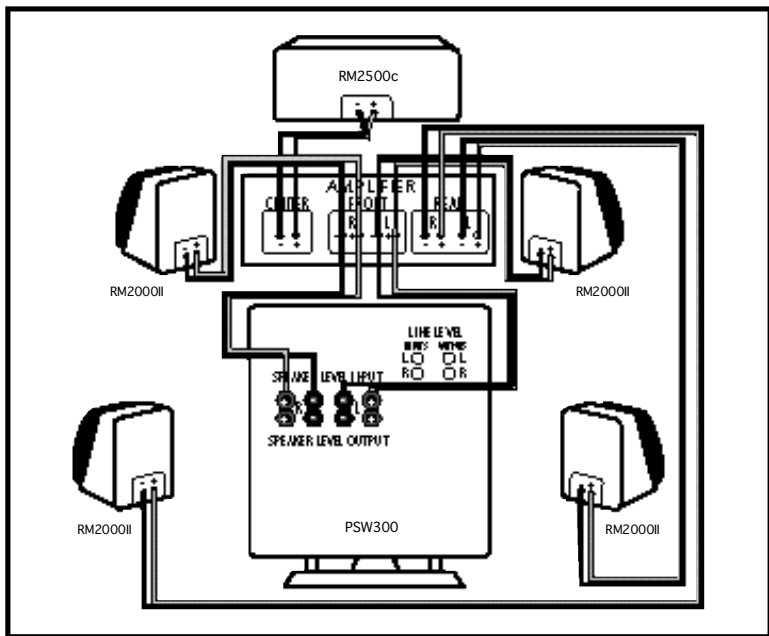

FIGURE 9B.

## ENGLISH

- If your electronics have a subwoofer output jack, connect it to either of the LINE LEVEL INPUTS of the PSW300 (Figure 10B).

### ADJUSTING THE POWERED SUBWOOFER - RM3300 AND RM5400

The PSW50 has been optimized to blend perfectly with the satellites of your RM system. A bass volume control allows you to adjust the level of the subwoofer to suit the acoustics of your room and your personal taste. Adjust by ear using a wide variety of program material.

### ADJUSTING THE POWERED SUBWOOFER - RM7300

- Volume – Adjust by ear using a wide variety

## ESPAÑOL

### METODO DE CONEXION #2 PARA CONECTAR EL RM7300

Este método se recomienda si usted utiliza componentes separados o si su receptor o amplificador tiene salidas pre-amplificadas o de subgrave.

- Conecte los altoparlantes izquierdo, derecho, central y de sonido circundante directamente a su respectiva salida de nivel de su receptor o amplificador (Figura 10A).
- Conecte las salidas pre-amplificadas de su equipo electrónico a la ENTRADA DE NIVEL DE LINEA (LINE LEVEL INPUTS) del PSW300, utilizando cables de tipo RCA de alta calidad y conectores de tipo "Y" (Figura 10A).
- Si su equipo electrónico tiene un enchufe de salida para el subgrave, conéctelo a cualquiera de las ENTRADAS DE NIVEL DE LINEA (LINE LEVEL INPUTS) del PSW300 (Figura 10B).

FIGURE 10A.

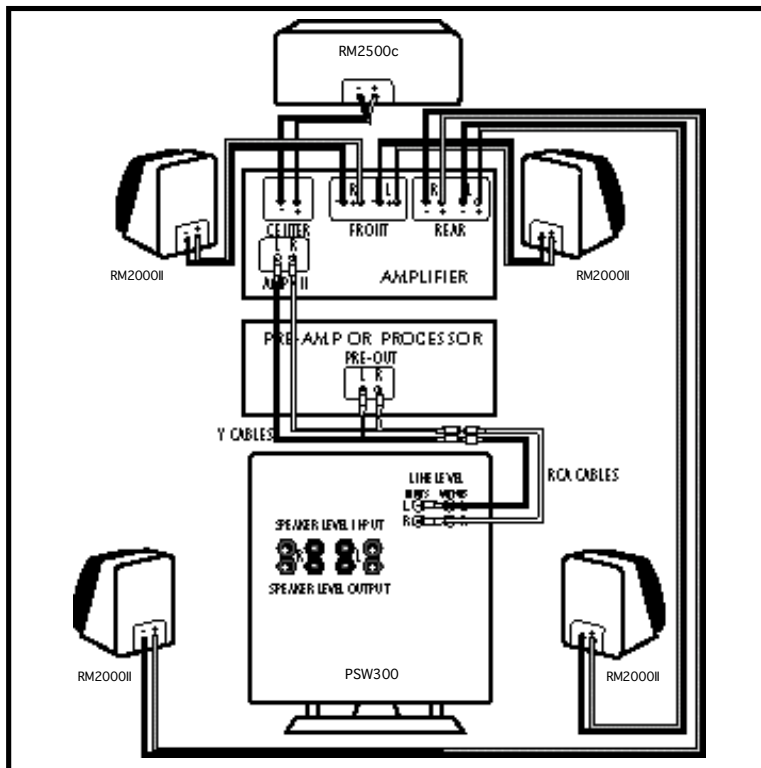

## CONNECTER LE RM7300. METHODE DE CONNEXION #2

Nous vous recommandons l'utilisation de cette méthode avec des appareils séparés ou si votre récepteur ou amplificateur est doté de sorties préamplificateur ou haut-parleur pour fréquences basses.

- Connectez les haut-parleurs gauche, droite, central et "surround" directement à leurs sorties niveau haut-parleur correspondantes sur le récepteur ou l'amplificateur (Figure 10A).
- Connectez les sorties préamplificateur de vos appareils électroniques aux ENTREES NIVEAU LIGNE du PSW300 à l'aide de câbles haute-gamme, genre RCA et de connecteurs en "Y" (Figure 10A).
- Si vos appareils électroniques ont un "jack" de sortie haut-parleur pour fréquences basses, connectez-le à l'une des entrées niveau ligne du PSW300 (Figure 10B).

## RM7300 ANSCHLUSS VERBINDUNGSMETHODE NR. 2

Diese Verbindungsmethode wird empfohlen, wenn Sie separate Komponenten benutzen oder wenn Ihre Empfänger oder Verstärker Vorverstärker oder Subwoofer Anschlüsse (Ausgang) haben.

- Verbinden Sie die Lautsprecher links, rechts, in der Mitte oder Surround direkt mit ihren zugehörigen Lautsprecher Stärken Anschlüssen (Ausgang) des Empfängers oder des Verstärkers (Bild 10A).
- Verbinden Sie die Vorverstärker Anschlüsse (Ausgang) Ihrer elektronischen Geräte mit den LEITUNGSSTUFEN-ANSCHLÜSSEN (Eingang) des PSW300, mit hochwertigen Kabeln des Typs RCA und den "Y" Verbindungsstücken. (Bild 10A).
- Falls Ihre elektronischen Geräte mit einem Subwoofer Anschluss-Stecker (Ausgang) ausgestattet sind, verbinden Sie ihn entweder mit den einen oder dem anderen LEITUNGSSTUFEN-ANSCHLUSS (Eingang) des PSW300 (Bild 10B).

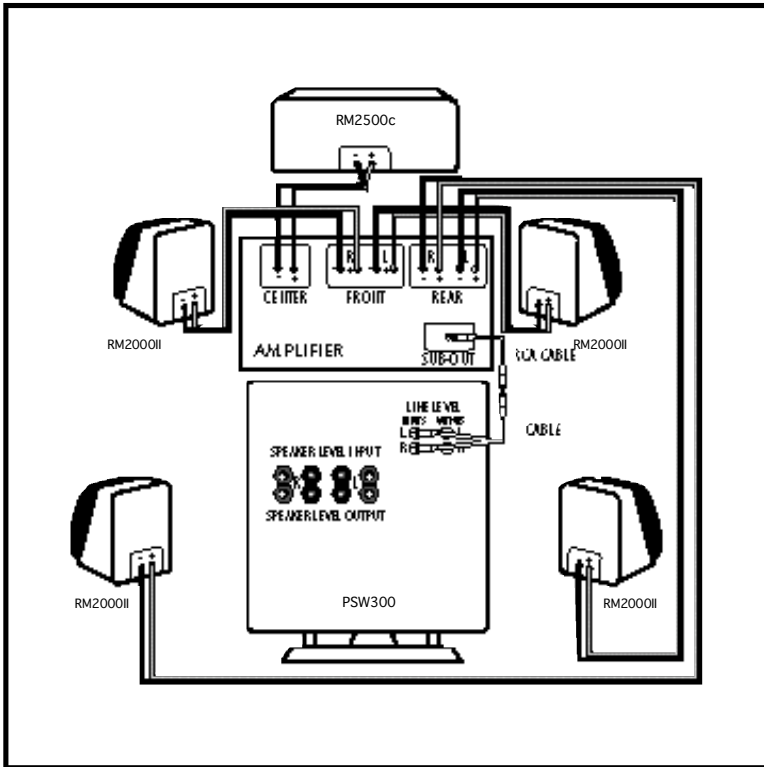

FIGURE 10B.



of program material. Adjust for deep, powerful bass without “boominess.”

- Variable Low Pass Frequency – This control adjusts the frequency range over which the subwoofer operates. For RM systems the upper range of the control will yield the best results.
- Phase Control – After setting subwoofer volume and crossover frequency, have someone else switch between the two settings while you sit in your favorite listening position. Use music with good bass and a deep male vocal. When you hear the best balance of deep bass and natural lower octaves of the male voice, you have achieved optimum phase tuning.

#### **AMPLIFIER POWER REQUIREMENTS**

Your speakers will work well with a variety of electronic components. As little as 20 watts per channel will deliver adequate listening levels in most rooms. If you have a large room or intend to play your system at loud listening levels, more power is necessary to achieve the best performance. Consult your Polk Audio dealer for specific recommendations.

#### **SAFE LIMITS OF OPERATION**

Your Polk loudspeakers are made with the highest quality materials for years of trouble-free performance. However, damage to loudspeakers can occur when an amplifier, regardless of its wattage, is made to play at higher listening levels than its power can clearly produce (usually beyond the “1 to 2 O’clock” position on the volume control). This results in very high levels of audible distortion, originating in the amplifier, which adds a harsh, gritty sound to the music. Contrary to popular belief, a speaker is more likely to be damaged by trying to get too much volume from a low-powered amp or receiver than from a high-powered one.

#### **MAINTAINING THE APPEARANCE OF RM SERIES SPEAKERS**

Your new speaker cabinet is made of a rugged material that can be dusted or cleaned with a moist cloth. Avoid harsh

#### **AJUSTANDO EL SUBGRAVE DE POTENCIA - RM3300 Y RM5400**

El subgrave PSW50 es óptimo para combinar perfectamente con los altoparlantes de tipo satélite de sistema RM. Un control de volumen de bajos le permite ajustar el nivel del subgrave para acomodarlo a la acústica de su habitación y a su gusto personal. Ajuste al oído usando una amplia variedad de material.

#### **AJUSTANDO EL SUBGRAVE DE POTENCIA - RM7300**

- Volumen – Ajuste al oído usando una amplia variedad de material. Busque un sonido de bajos profundo y poderoso pero sin “resonancia”.
- Frecuencia variable de paso bajo – Este control ajusta la gama de frecuencia en que el subgrave funciona. En los sistemas RM, la parte superior de la gama es la que brinda mejores resultados.
- Control de fase – una vez ajustados el volumen del subgrave y la frecuencia de transición, haga que alguien más cambie el conmutador de fase de una posición a la otra mientras está usted sentado en su lugar favorito. Utilice música con un buen bajo y una voz masculina profunda. Cuando escuche el mejor equilibrio entre el bajo profundo y las octavas naturales más bajas de la voz masculina, usted ha alcanzado el afinamiento óptimo de la fase.

#### **POTENCIA DEL AMPLIFICADOR REQUERIDA**

Sus altoparlantes funcionarán bien con una variedad de componentes electrónicos. Con apenas 20 watts por canal obtendrá un nivel de audición adecuado para la mayoría de las habitaciones. Si usted tiene una habitación grande o planea tener un nivel elevado de audición, se necesitará de mayor potencia para lograr el mejor rendimiento. Consulte con su distribuidor de productos Polk para obtener recomendaciones específicas.

#### **LÍMITES DE FUNCIONAMIENTO SEGURO**

Sus altoparlantes Polk están hechos con los materiales de la más alta calidad que le darán muchos años de rendimiento sin

## FRANÇAIS

### **AJUSTEMENT DU HAUT-PARLEUR ELECTRONIQUE POUR FREQUENCES BASSES - RM3300 ET RM5400**

Le PSW50 a été conçu au mieux pour s'accoupler parfaitement avec les satellites de votre système RM. Un contrôle de volume des basses vous permet d'ajuster le niveau du haut-parleur pour fréquences basses afin de satisfaire votre goût personnel et l'acoustique de la pièce. Ajustez à l'oreille d'après un large éventail de programmes.

### **AJUSTEMENT DU HAUT-PARLEUR ELECTRONIQUE POUR FREQUENCES BASSES - RM7300**

- Volume – Ajustez à l'oreille d'après un large éventail de programmes. Ajustez pour avoir une basse profonde et puissante sans "fracas".
- Fréquences Variables Filtre Basses – Ce contrôle règle la portée des fréquences sur laquelle opère le haut-parleur pour fréquences basses. Pour les systèmes RM la rangée haute du contrôle produira les meilleurs résultats.
- Contrôle de Phase – Après avoir réglé le volume et la fréquence de recouvrement, faites vous aider de quelqu'un qui passera d'un réglage à l'autre pendant que vous restez à votre position d'écoute préférée. Choisissez une musique avec une bonne basse et une voix mâle profonde. Lorsque vous avez établi le meilleur rapport basses/octaves basses naturelles de voix mâle, vous tendez vers l'ajustement de phase optimal.

### **PUISSANCE D'AMPLIFICATEUR**

Vos haut-parleurs pourront fonctionner correctement avec un nombre d'appareils électroniques. Une puissance limitée à 20 watts par canal sera suffisante pour la diffusion de niveaux d'écoute corrects dans la plupart des pièces. Si les dimensions de votre pièce sont inhabituelles, ou si vous projetez d'employer votre système à un niveau d'écoute élevé, plus de puissance sera souhaitable pour une performance optimale. Consultez votre fournisseur Polk Audio si vous désirez des recommandations plus.

### **LIMITES DE SÉCURITÉ DE FONCTIONNEMENT**

Vos haut-parleurs Polk sont fabriqués avec les matériaux de la plus haute qualité pour assurer

## DEUTSCH

### **EINSTELLUNG DES ANGETRIEBENEN SUBWOOFERS – RM3300 UND RM5400**

Der PSW50 wurde so optimiert, dass er perfekt mit den Satelliten Ihres RM Systems harmonisiert. Mit der Baß-Volumen Kontrolle können Sie die Stärke des Subwoofers einstellen, dass sie zu der Akustik Ihres Zimmers und Ihrem persönlichen Geschmack passt. Passen Sie sie nach Gehör mit verschiedenen Programm-Materialien an.

### **EINSTELLUNG DES ANGETRIEBENEN SUBWOOFERS - RM7300**

- Lautstärke – Passen Sie sie nach Gehör mit verschiedenen Programm-Materialien an. Stellen Sie sie auf einen tiefen, starken Baß ein ohne "Dröhnen".
- Variable niedrige Durchlauf-Frequenz – Mit dieser Kontrolle stellen Sie die Frequenz-Spanne ein, über die der Subwoofer betrieben wird. Für RM Systeme führt die obere Spanne der Kontrolle zum besten Ergebnis.
- Phasen-Kontrolle – Nach der Einstellung des Subwoofer-Volumens und der Schnitt-Frequenz setzen Sie sich auf Ihren liebsten Zuhörsessel und lassen jemand anderen zwischen den zwei Einstellungen hin- und herschalten. Benutzen Sie dazu Musik mit gutem Baß und einer tiefen Männerstimme. Wenn Sie die beste Zusammenstellung von tiefem Baß und natürlichen niedrigen Oktaven der Männerstimme hören, haben Sie die optimalste Phasen-Einstellung erreicht.

### **LEISTUNGSERFORDERNISSE DES VERSTÄRKERS**

Ihre Lautsprecher werden mit vielen elektronischen Komponenten gut zusammenarbeiten. Mit nur 20 Watt pro Kanal erhalten Sie ausreichende Hör-Lautstärken in den meisten Räumen. Wenn Sie ein grosses Zimmer haben oder beabsichtigen, Ihr System sehr laut zu spielen, brauchen Sie mehr Leistung, um das beste Ergebnis zu erhalten. Wenden Sie sich an Ihren Polk Händler für genaue Empfehlungen.

### **SICHERE BEDIENUNGSGRENZEN**

Ihre Polk Lautsprecher wurden mit den besten Materialien hergestellt, damit Sie über viele Jahre problemlos funktionieren. Schaden an Ihren Lautsprechern kann jedoch entstehen

detergents and cleaning fluids; they can permanently damage your speakers' finish. Vacuum the grilles to remove dust.

**TECHNICAL ASSISTANCE OR SERVICE**

If, after following the hook-up directions, you experience difficulty, please double check all wire connections. Make sure that your electronic equipment is operating correctly by hooking up another speaker to the speaker output. For example, if you are not getting sound from the left channel speaker, connect the right channel speaker to the left output. If you still get no sound from that side, the problem is in your amp, receiver or source electronics. Should you isolate the problem to the speaker, contact the authorized Polk Audio dealer where you made your purchase. Authorized Polk Audio dealers are the best source for advice and assistance.

Polk Audio's Customer Service Department at 1-800-377-POLK (7655) from 9am to 5pm, Eastern Time, Monday through Friday. Please do not hesitate to call us if you have questions about your speaker system.

problemas. Sin embargo, los altoparlantes se pueden dañar si es que se exige a un amplificador, sin importar su tamaño, que reproduzca sonidos a un nivel de audición más elevado del que su potencia puede producir claramente. (Usualmente más allá de la posición de "1 o 2 en punto" en el control de volumen). Esta situación produce niveles muy elevados de distorsión audible que son originados por el amplificador. Contrariamente a lo que la gente piensa, un altoparlante tiene más probabilidades de ser dañado al tratar de obtener demasiado volumen de un amplificador pequeño, que por un amplificador o receptor de alta potencia.

**MANTENIENDO LA APARIENCIA DE LOS ALTOPARLANTES DE LA SERIE RM**

El gabinete de su nuevo altoparlante está hecho de un material resistente que puede ser desempolvado o limpiado con un pedazo de tela húmeda. Evite utilizar fluidos limpiadores o detergentes fuertes, porque pueden opacar permanentemente el acabado de su altoparlante. Si las rejillas están polvorientas, podrá limpiarlas con la aspiradora.

**ASISTENCIA TECNICA O SERVICIO**

Si después de seguir todas las instrucciones para conectar tiene dificultades, por favor verifique una vez más todas las conexiones. Asegúrese de que su equipo electrónico esté funcionando adecuadamente conectando otro altoparlante a las salidas para altoparlantes. Por ejemplo, si usted no obtiene sonido proveniente del altoparlante del canal izquierdo, conecte el altoparlante del canal derecho a la salida izquierda. Si aún no obtiene sonido proveniente de ese lado, el problema radica en su amplificador, receptor o fuente electrónica. Si aísla el problema al altoparlante, contáctese con el distribuidor autorizado de Polk Audio donde hizo su compra. Los distribuidores autorizados de Polk Audio son la mejor fuente para consejos y asistencia.

Puede llamar al Departamento de Servicio al Cliente de Polk Audio, al (410) 358-3600 de 9 de la mañana a 5 de la tarde, hora del este, de lunes a viernes. Por favor no dude en llamarnos si tiene preguntas acerca de su sistema de altoparlantes.

sans problème aucun de longues années d'écoute. Il est toutefois possible que les haut-parleurs soient endommagés si un amplificateur, quelque soit sa puissance, fonctionne à des niveaux d'écoute supérieurs à ceux qu'il fournit normalement (en général au-delà des positions de montre "1" et "2" sur le contrôle de volume). Il en résulte une forte distorsion sonore émise par l'amplificateur qui surimpose à la musique un son dur et grésillant. Contrairement à l'opinion courante, un ampli ou récepteur de faible puissance auquel vous demanderez de fournir trop de volume risquera plus d'endommager votre haut-parleur qu'un ampli ou récepteur de puissance plus élevée auquel vous demanderez de fournir le même volume.

#### **ENTRETIEN DES HAUT-PARLEURS SÉRIE RM**

Le matériau de fabrication de votre coffre de haut-parleur est solide et peut être essuyé ou nettoyé à l'aide d'un linge humide. Évitez les détergents forts et les liquides de nettoyage qui pourraient affecter le brillant de façon permanente. Les grilles peuvent être nettoyées à l'aspirateur pour enlever la poussière.

#### **ASSISTANCE TECHNIQUE OU SERVICE**

Si, après avoir suivi les directions de branchement, vous rencontrez des difficultés, veuillez vérifier à nouveau toutes les connexions des câbles. Assurez-vous que votre matériel électronique fonctionne correctement en connectant un autre haut-parleur aux sorties haut-parleur. Par exemple, si le son ne sort pas du haut-parleur canal gauche, connectez le haut-parleur canal droit à la sortie (output) gauche. Si le son ne sort toujours pas, le problème est dans votre ampli, récepteur ou autre source électronique. Si vous isolez le problème au haut-parleur, contactez le fournisseur homologué Polk Audio où vous avez fait votre achat. Les fournisseurs homologués Polk Audio sont la meilleure source de conseils et d'assistance.

Le service clientèle de Polk Audio est ouvert de 9 heures à 17 heures Eastern Time au (410) 358-3600 du lundi au vendredi. N'hésitez pas à nous contacter pour toutes questions concernant votre système de haut-parleurs.

wenn ein Verstärker, ganz gleich welcher Wattzahl höher spielen muss als seine Leistung klar produzieren kann (meist weiter als die 1 bis 2 Uhr-Einstellung auf der Lautstärke-Kontrolle). Dadurch entstehen hohe hörbare Verzerrungen, die beim Verstärker beginnen, wodurch die Musik einen harschen, kratzigen Klang bekommt. Auch wenn es allgemein nicht geglaubt wird, so wird ein Lautsprecher eher beschädigt, wenn man zu viel Volumen aus einem Verstärker oder Empfänger mit niedriger Leistung bekommen möchte, als von einem mit hoher Leistung.

#### **SO BLEIBEN IHRE LAUTSPRECHER DER RM SERIE WEITERHIN SCHÖN**

Ihr neues Lautsprechergehäuse besteht aus einem robusten Material, das abgestaubt oder mit einem feuchten Tuch abgewischt werden kann. Vermeiden Sie starke Reinigungsmittel oder flüssige Putzmittel, denn Sie können dem Gehäuse Ihrer Lautsprecher nicht wieder gutzumachenden Schaden zufügen. Um Staub aus dem Gitter zu entfernen, benutzen Sie einen Staubsauger.

#### **TECHNISCHE HILFE ODER WARTUNG**

Wenn Sie nach dem Befolgen der Anschluss-Hinweise Schwierigkeiten haben, überprüfen Sie bitte alle Draht-Verbindungen. Überprüfen Sie, dass Ihre elektronischen Geräte richtig funktionieren, indem Sie einen anderen Lautsprecher an die Lautsprecher-Verbindung anschließen. Wenn Sie zum Beispiel keinen Ton aus dem linken Kanal-Lautsprecher bekommen, verbinden Sie den rechten Kanal-Lautsprecher mit dem linken Anschluss. Wenn Sie immer noch keinen Ton aus dieser Seite bekommen, liegt das Problem in Ihrem Verstärker, Empfänger oder der anderen angeschlossenen elektronischen Quelle. Wenn Sie das Problem auf Ihren Lautsprecher zurückführen können, wenden Sie sich an Ihren offiziellen Polk Audio Händler, bei dem Sie die Lautsprecher gekauft haben. Offizielle Polk Audio Händler sind die beste Quelle für Ratschläge und Beistand.

Polk Audios Kunden-Wartungsdienst unter der Telefonnummer (410) 358-3600 ist von 9 bis 17 Uhr Ostküstenzeit, montags bis freitags geöffnet. Rufen Sie uns bitte ohne zu zögern an, wenn Sie Fragen über Ihr Lautsprecher-System haben.

# ENGLISH SPECIFICATIONS

## RM3300

Overall Frequency Response:  
30Hz - 22kHz

-3dB Limits:  
35Hz - 18kHz

Recommended Amplification:  
20-125 WRMS

Efficiency (1M, 1Watt):  
89dB

Nominal Impedance:  
Compatible with 8 ohm outputs

Power Output of Subwoofer:  
100 watts

Shipping Weight:  
45lb • 20.4kg

### Front Satellite: (RM2000II) (shielded)

Overall Frequency Response:  
150Hz-22kHz  
-3dB limits:180Hz-18kHz  
Driver: 1 x 3.5"(8.9cm)  
Tweeter: 1 x .5"(12mm)  
Cabinet Size: 7"H x 4.375"W x 5.5"D  
17.8cmH x 11.1cmW x 14cmD

### Center: (NA)

### Rear: (NA)

### Subwoofer: (PSW50)

Overall Frequency Response:  
30Hz-150Hz  
-3dB limits:35Hz-130Hz  
Woofer: 8"(20.3cm)  
Cabinet Size: 13.75"H x 11"W x 20"D  
34.1cmH x 27.9cmW x 50.8cmD  
Shipping weight: 36lb • 16.3 kg

## RM5400

Overall Frequency Response:  
30Hz - 22kHz

-3dB Limits:  
35Hz - 18kHz

Recommended Amplification:  
20-125 WRMS

Efficiency (1M, 1Watt):  
89dB

Nominal Impedance:  
Compatible with 8 ohm outputs

Power Output of Subwoofer:  
100 watts

Shipping Weight:  
60lb • 27.2kg

### Front Satellite: (RM2000II) (shielded)

Overall Frequency Response:  
150Hz-22kHz  
-3dB limits: 180Hz-18kHz  
Driver: 1 x 3.5"(8.9cm)  
Tweeter: 1 x .5"(12mm)  
Cabinet Size: 7"H x 4.375"W x 5.5"D  
17.8cmH x 11.1cmW x 14cmD

### Center: (RM2500c)

#### (shielded)

Overall Frequency Response:  
125Hz-22kHz  
-3dB limits: 150Hz-18kHz  
Driver: 2 x 3.5"(8.9cm)  
Tweeter: 1 x .5"(12mm)  
Cabinet Size:  
4.25"H x 11.125"W x 5.75"D  
10.8cmH x 28.3cmW x 14.6cmD

### Rear: (M2)

Overall Frequency Response:  
70Hz-22kHz  
-3dB limits:79Hz-18kHz  
Driver: 1 x 4"(102 mm)  
Tweeter: 1 x .5"(12 mm)  
Cabinet Size: 10.125"H x 6.125"W x 7"D  
25.7cmH x 15.6cmW x 17.8cmD

### Subwoofer: (PSW50)

Overall Frequency Response:  
30Hz-150Hz  
-3dB limits:35Hz-130Hz  
Woofer: 8"(20.3cm)  
Cabinet Size: 13.75"H x 11"W x 20"D  
34.1cmH x 27.9cmW x 50.8cmD  
Shipping weight: 36lb • 16.3 kg

## RM7300

Overall Frequency Response:  
19Hz - 22kHz

-3dB Limits:  
28Hz - 18kHz

Recommended Amplification:  
20-125 WRMS

Efficiency (1M, 1Watt):  
89dB

Nominal Impedance:  
Compatible with 8 ohm outputs

Power Output of Subwoofer:  
125 watts

Shipping Weight:  
83lb • 37.8kg

### Front Satellite: (RM2000II) (shielded)

Overall Frequency Response:  
150Hz-22kHz  
-3dB limits: 180Hz-18kHz  
Driver: 1 x 3.5"(8.9cm)  
Tweeter: 1 x .5"(12mm)  
Cabinet Size: 7"H x 4.375"W x 5.5"D  
17.8cmH x 11.1cmW x 14cmD

### Center: (RM2500c)

#### (shielded)

Overall Frequency Response:  
125Hz-22kHz  
-3dB limits: 150Hz-18kHz  
Driver: 2 x 3.5"(8.9cm)  
Tweeter: 1 x .5"(12mm)  
Cabinet Size:  
4.25"H x 11.125"W x 5.75"D  
10.8cmH x 28.3cmW x 14.6cmD

### Rear: (RM2000II)

#### (shielded)

Overall Frequency Response:  
150Hz-22kHz  
-3dB limits: 180Hz-18kHz  
Driver: 1 x 3.5"(8.9cm)  
Tweeter: 1 x .5"(12mm)  
Cabinet Size: 7"H x 4.375"W x 5.5"D  
17.8cmH x 11.1cmW x 14cmD

### Subwoofer: (PSW300)

#### (shielded)

Overall Frequency Response:  
19Hz-150Hz  
-3dB limits: 28Hz-125Hz  
Woofer: 10"(25.4cm)  
Cabinet Size: 18"H x 12.25"W x 20"D  
45.7cmH x 31.1cmW x 50.8cmD  
Shipping weight: 50lb • 22.7kg

# ESPAÑOL ESPECIFICACIONES

## RM3300

Respuesta De Frecuencia General:  
30Hz - 22kHz

Límites -3dB:  
35Hz - 18kHz

Amplificación Recomendada:  
20-125 WRMS

Eficiencia (1M, 1Watt):  
89dB

Impedancia Nominal:  
Compatible con 8 salidas ohm

Potencia de salida del subgrave:  
100 watts

Peso De Envío:  
45lb • 20.4kg

### Satélite frontal: (RM2000II)

(completamente aislado)  
Respuesta De Frecuencia General:  
150Hz-22kHz  
Límites -3dB: 180Hz-18kHz  
Excitador: 1 x 3.5"(8.9cm)  
Altoparlante de tonos agudos:  
1 x .5"(12mm)  
Tamaño del gabinete:  
7"H x 4.375"W x 5.5"D  
17.8cmH x 11.1cmW x 14cmD

### Central: (NA)

### Posterior: (NA)

### Subgrave: (PSW50)

Respuesta De Frecuencia General:  
30Hz-150Hz  
Límites -3dB: 35Hz-130Hz  
Altoparlante de graves: 8"(20.3cm)  
Tamaño del gabinete:  
13.75"H x 11"W x 20"D  
34.1cmH x 27.9cmW x 50.8cmD  
Peso De Envío: 36lb • 16.3 kg

## RM5400

Respuesta De Frecuencia General:  
30Hz - 22kHz

Límites -3dB:  
35Hz - 18kHz

Amplificación Recomendada:  
20-125 WRMS

Eficiencia (1M, 1Watt):  
89dB

Impedancia Nominal:  
Compatible con 8 salidas ohm

Potencia de salida del subgrave:  
100 watts

Peso De Envío:  
62lb • 28.2kg

### Satélite frontal: (RM2000II)

(completamente aislado)  
Respuesta De Frecuencia General:  
150Hz-22kHz  
Límites -3dB: 180Hz-18kHz  
Excitador: 1 x 3.5"(8.9cm)  
Altoparlante de tonos agudos:  
1 x .5"(12mm)  
Tamaño del gabinete:  
7"H x 4.375"W x 5.5"D  
17.8cmH x 11.1cmW x 14cmD

### Central: (RM2500c)

(completamente aislado)  
Respuesta De Frecuencia General:  
125Hz-22kHz  
Límites -3dB: 150Hz-18kHz  
Excitador: 2 x 3.5"(8.9cm)  
Altoparlante de tonos agudos:  
1 x .5"(12mm)  
Tamaño del gabinete:  
4.25"H x 11.125"W x 5.75"D  
10.8cmH x 28.3cmW x 14.6cmD

### Posterior: (M2)

Overall Frequency Response:  
70Hz-22kHz  
Límites -3dB: 79Hz-18kHz  
Excitador: 1 x 4"(102 mm)  
Altoparlante de tonos agudos: 1 x .5"(12 mm)  
Tamaño del gabinete:  
10.125"H x 6.125"W x 7"D  
25.7cmH x 15.6cmW x 17.8cmD

### Subgrave: (PSW50)

Overall Frequency Response:  
30Hz-150Hz  
Límites -3dB: 35Hz-130Hz  
Altoparlante de graves: 8"(20.3cm)  
Tamaño del gabinete:  
13.75"H x 11"W x 20"D  
34.1cmH x 27.9cmW x 50.8cmD  
Peso De Envío: 36lb • 16.3 kg

## RM7300

Respuesta De Frecuencia General:  
19Hz - 22kHz

Límites -3dB:  
28Hz - 18kHz

Amplificación Recomendada:  
20-125 WRMS

Eficiencia (1M, 1Watt):  
89dB

Impedancia Nominal:  
Compatible con 8 salidas ohm

Potencia de salida del subgrave:  
125 watts

Peso De Envío:  
83lb • 37.8kg

### Satélite frontal: (RM2000II)

(completamente aislado)  
Respuesta De Frecuencia General:  
150Hz-22kHz  
Límites -3dB: 180Hz-18kHz  
Excitador: 1 x 3.5"(8.9cm)  
Altoparlante de tonos agudos:  
1 x .5"(12mm)  
Tamaño del gabinete:  
7"H x 4.375"W x 5.5"D  
17.8cmH x 11.1cmW x 14cmD

### Central: (RM2500c)

(completamente aislado)  
Respuesta De Frecuencia General:  
125Hz-22kHz  
Límites -3dB: 150Hz-18kHz  
Excitador: 2 x 3.5"(8.9cm)  
Altoparlante de tonos agudos:  
1 x .5"(12mm)  
Tamaño del gabinete:  
4.25"H x 11.125"W x 5.75"D  
10.8cmH x 28.3cmW x 14.6cmD

### Posterior: (RM2000II)

(completamente aislado)  
Overall Frequency Response:  
150Hz-22kHz  
Límites -3dB: 180Hz-18kHz  
Excitador: 1 x 3.5"(8.9cm)  
Altoparlante de tonos agudos:  
1 x .5"(12mm)  
Tamaño del gabinete:  
7"H x 4.375"W x 5.5"D  
17.8cmH x 11.1cmW x 14cmD

### Subgrave: (PSW300)

(completamente aislado)  
Respuesta De Frecuencia General:  
19Hz-150Hz  
Límites -3dB: 28Hz-125Hz  
Altoparlante de graves: 10"(25.4cm)  
Tamaño del gabinete:  
18"H x 12.25"W x 20"D  
45.7cmH x 31.1cmW x 50.8cmD  
Peso De Envío: 50lb • 22.7kg

# FRANÇAIS CARACTERISTIQUES

## RM3300

Fréquence D'ensemble:  
30Hz - 22kHz

Limites De -3dB:  
35Hz - 18kHz

Amplification Recommandée:  
20-125 WRMS

Efficacité (1M, 1Watt):  
89dB

Impédance Nominale:  
Compatible avec sorties de 8 ohm

Sortie de puissance du haut-parleur pour  
fréquences basses:  
100 watts

Poids à l'expédition:  
45lb • 20.4kg

### Satellite Frontal (RM2000II)

(entièrement blindé)

Fréquence D'ensemble:

150Hz-22kHz

Limites De -3dB:180Hz-18kHz

Haut-parleur médium-graves:

1 x 3.5"(8.9cm)

Tweeter: 1 x .5"(12mm)

Dimensions du coffre:

7"H x 4.375"W x 5.5"D

17.8cmH x 11.1cmW x 14cmD

Central: (Pas Disponible)

Arrière: (Pas Disponible)

### Haut-Parleur pour Fréquences Basses:

(PSW50)

Fréquence D'ensemble:

30Hz-150Hz

Limites De -3dB: 35Hz-130Hz

Haut-parleur grave: 8"(20.3cm)

Dimensions du coffre:

13.75"H x 11"W x 20"D

34.1cmH x 27.9cmW x 50.8cmD

Poids à l'expédition: 36lb • 16.3 kg

## RM5400

Fréquence D'ensemble:  
30Hz - 22kHz

Limites De -3dB:  
35Hz - 18kHz

Amplification Recommandée:  
20-125 WRMS

Efficacité (1M, 1Watt):  
89dB

Impédance Nominale:  
Compatible avec sorties de 8 ohm

Sortie de puissance du haut-parleur pour  
fréquences basses:  
100 watts

Poids à l'expédition:  
62lb • 28.2kg

### Satellite Frontal (RM2000II)

(entièrement blindé)

Fréquence D'ensemble:

150Hz-22kHz

Limites De -3dB:180Hz-18kHz

Haut-parleur médium-graves:

1 x 3.5"(8.9cm)

Tweeter: 1 x .5"(12mm)

Dimensions du coffre:

7"H x 4.375"W x 5.5"D

17.8cmH x 11.1cmW x 14cmD

Central (RM2500c)

(entièrement blindé)

Fréquence D'ensemble:

125Hz-22kHz

Limites De -3dB: 150Hz-18kHz

Haut-parleur médium-graves:

2 x 3.5"(8.9cm)

Tweeter: 1 x .5"(12mm)

Dimensions du coffre:

4.25"H x 11.125"W x 5.75"D

10.8cmH x 28.3cmW x 14.6cmD

Arrière: (M2)

Fréquence D'ensemble:

70Hz-22kHz

Limites De -3dB: 79Hz-18kHz

Haut-parleur médium-graves:

1 x 4"(102 mm)

Tweeter: 1 x .5"(12 mm)

Dimensions du coffre:

10.125"H x 6.125"W x 7"D

25.7cmH x 15.6cmW x 17.8cmD

### Haut-Parleur pour Fréquences Basses:

(PSW50)

Fréquence D'ensemble:

30Hz-150Hz

Limites De -3dB: 35Hz-130Hz

Haut-parleur grave: 8"(20.3cm)

Dimensions du coffre:

13.75"H x 11"W x 20"D

34.1cmH x 27.9cmW x 50.8cmD

Poids à l'expédition: 36lb • 16.3 kg

## RM7300

Fréquence D'ensemble:  
19Hz - 22kHz

Limites De -3dB:  
28Hz - 18kHz

Amplification Recommandée:  
20-125 WRMS

Efficacité (1M, 1Watt):  
89dB

Impédance Nominale:  
Compatible avec sorties de 8 ohm

Sortie de puissance du haut-parleur pour  
fréquences basses:  
125 watts

Poids à l'expédition:  
83lb • 37.8kg

### Satellite Frontal (RM2000II)

(entièrement blindé)

Fréquence D'ensemble:

150Hz-22kHz

Limites De -3dB:180Hz-18kHz

Haut-parleur médium-graves:

1 x 3.5"(8.9cm)

Tweeter: 1 x .5"(12mm)

Dimensions du coffre:

7"H x 4.375"W x 5.5"D

17.8cmH x 11.1cmW x 14cmD

Central (RM2500c)

(entièrement blindé)

Fréquence D'ensemble:

125Hz-22kHz

Limites De -3dB: 150Hz-18kHz

Haut-parleur médium-graves:

2 x 3.5"(8.9cm)

Tweeter: 1 x .5"(12mm)

Dimensions du coffre:

4.25"H x 11.125"W x 5.75"D

10.8cmH x 28.3cmW x 14.6cmD

Arrière: (RM2000II)

(entièrement blindé)

Fréquence D'ensemble:

150Hz-22kHz

Limites De -3dB:180Hz-18kHz

Haut-parleur médium-graves:

1 x 3.5"(8.9cm)

Tweeter: 1 x .5"(12mm)

Dimensions du coffre:

7"H x 4.375"W x 5.5"D

17.8cmH x 11.1cmW x 14cmD

### Haut-Parleur pour Fréquences Basses:

(PSW300)

(entièrement blindé)

Fréquence D'ensemble:

19Hz-150Hz

Limites De -3dB: 28Hz-125Hz

Haut-parleur grave: 10"(25.4cm)

Dimensions du coffre:

18"H x 12.25"W x 20"D

45.7cmH x 31.1cmW x 50.8cmD

Poids à l'expédition: 50lb • 22.7kg

**RM3300**

Gesamtfrequenz-bereich:  
30Hz - 22kHz

-3db Grenzwerte:  
35Hz - 18kHz

Empfohlene Verstärkung:  
20-125 WRMS

Empfindlichkeit(1M, 1Watt):  
89dB

Nenn-Impedanz:  
kompatibel mit 8 Ohm Ausgang

Leistung des Subwoofers:  
100 watts

Transportgewicht:  
45lb • 20.4kg

Vorderer Satellit: (RM2000II)

(Alle geschützt)

Gesamtfrequenz-bereich:  
150Hz-22kHz

-3db Grenzwerte:180Hz-18kHz

Treiber: 1 x 3.5"(8.9cm)

Tweeter: 1 x .5"(12mm)

Gehäusegröße 7"H x 4.375"W x 5.5"D

17.8cmH x 11.1cmW x 14cmD

Mitte: (NZ)Hinten: (NZ)Subwoofer: (PSW50)

Gesamtfrequenz-bereich:  
30Hz-150Hz

-3db Grenzwerte: 35Hz-130Hz

Woofer: 8"(20.3cm)

Gehäusegröße 13.75"H x 11"W x 20"D

34.1cmH x 27.9cmW x 50.8cmD

Transportgewicht: 36lb • 16.3 kg

**RM5400**

Gesamtfrequenz-bereich:  
30Hz - 22kHz

-3db Grenzwerte:  
35Hz - 18kHz

Empfohlene Verstärkung:  
20-125 WRMS

Empfindlichkeit(1M, 1Watt):  
89dB

Nenn-Impedanz:  
kompatibel mit 8 Ohm Ausgang

Leistung des Subwoofers:  
100 watts

Transportgewicht:  
62lb • 28.2kg

Vorderer Satellit: (RM2000II)

(Alle geschützt)

Gesamtfrequenz-bereich:  
150Hz-22kHz

-3db Grenzwerte:180Hz-18kHz

Treiber: 1 x 3.5"(8.9cm)

Tweeter: 1 x .5"(12mm)

Gehäusegröße 7"H x 4.375"W x 5.5"D

17.8cmH x 11.1cmW x 14cmD

Mitte: (RM2500c)

(Alle geschützt)

Gesamtfrequenz-bereich:  
125Hz-22kHz

-3db Grenzwerte: 150Hz-18kHz

Treiber: 2 x 3.5"(8.9cm)

Tweeter: 1 x .5"(12mm)

Gehäusegröße

4.25"H x 11.125"W x 5.75"D

10.8cmH x 28.3cmW x 14.6cmD

Hinten: (M2)

Gesamtfrequenz-bereich:  
70Hz-22kHz

-3db Grenzwerte: 70Hz-18kHz

Treiber: 1 x 4"(102 mm)

Tweeter: 1 x .5"(12 mm)

Gehäusegröße 10.125"H x 6.125"W x 7"D

25.7cmH x 15.6cmW x 17.8cmD

Subwoofer: (PSW50)

Gesamtfrequenz-bereich:  
30Hz-150Hz

-3db Grenzwerte: 35Hz-130Hz

Woofer: 8"(20.3cm)

Gehäusegröße 13.75"H x 11"W x 20"D

34.1cmH x 27.9cmW x 50.8cmD

Transportgewicht: 36lb • 16.3 kg

**RM7300**

Gesamtfrequenz-bereich:  
19Hz - 22kHz

-3db Grenzwerte:  
28Hz - 18kHz

Empfohlene Verstärkung:  
20-125 WRMS

Empfindlichkeit(1M, 1Watt):  
89dB

Nenn-Impedanz:  
kompatibel mit 8 Ohm Ausgang

Leistung des Subwoofers:  
125 watts

Transportgewicht:  
83lb • 37.8kg

Vorderer Satellit: (RM2000II)

(Alle geschützt)

Gesamtfrequenz-bereich:  
150Hz-22kHz

-3db Grenzwerte:180Hz-18kHz

Treiber: 1 x 3.5"(8.9cm)

Tweeter: 1 x .5"(12mm)

Gehäusegröße 7"H x 4.375"W x 5.5"D

17.8cmH x 11.1cmW x 14cmD

Mitte: (RM2500c)

(Alle geschützt)

Gesamtfrequenz-bereich:  
125Hz-22kHz

-3db Grenzwerte 150Hz-18kHz

Treiber: 2 x 3.5"(8.9cm)

Tweeter: 1 x .5"(12mm)

Gehäusegröße

4.25"H x 11.125"W x 5.75"D

10.8cmH x 28.3cmW x 14.6cmD

Hinten: (RM2000II)

(Alle geschützt)

Gesamtfrequenz-bereich:  
150Hz-22kHz

-3db Grenzwerte:180Hz-18kHz

Treiber: 1 x 3.5"(8.9cm)

Tweeter: 1 x .5"(12mm)

Gehäusegröße 7"H x 4.375"W x 5.5"D

17.8cmH x 11.1cmW x 14cmD

Subwoofer: (PSW300)

(Alle geschützt)

Gesamtfrequenz-bereich:  
19Hz-150Hz

-3db Grenzwerte: 28Hz-125Hz

Woofer: 10"(25.4cm)

Gehäusegröße 18"H x 12.25"W x 20"D

45.7cmH x 31.1cmW x 50.8cmD

Transportgewicht: 50lb • 22.7kg



## POLK AUDIO LIMITED WARRANTY

### **Warranty for Satellites, Center Channel, and M2 Loudspeakers**

Polk Audio, Inc. warrants to the original purchaser only that this Polk Audio Loudspeaker Product (the "Product") will be free from defects in materials and workmanship for a period of five (5) years from the date of original retail purchase from a Polk Audio Authorized Dealer. However, this Warranty will automatically terminate prior to the expiration of the five (5) years if the original retail purchaser sells or otherwise transfers the Product to any other party. The original retail purchaser shall hereinafter be referred to as "you."

### **Warranty for PSW50 and PSW300 Powered Subwoofers**

Polk Audio, Inc., warrants to the original purchaser only that the amplifier in this Polk Audio Loudspeaker Product (the "Product") will be free from defects in material and workmanship for a period of one (1) year from the date of original retail purchase from a Polk Audio Authorized Dealer. Polk Audio, Inc., further warrants to the original purchaser only that the Loudspeaker(s) in this Polk Audio Product (the "Product") will be free from defects in material and workmanship for a period of three (3) years from the date of original retail purchase from a Polk Audio Authorized Dealer. The original retail purchaser shall hereinafter be referred to as "you." However, this Warranty will automatically terminate prior to the expiration if you sell or otherwise transfer the Product to any other party.

### **Optional Warranty Extension for PSW50 and PSW300 Powered Subwoofers**

The warranty on the amplifier in this Polk Audio Product with the limitations listed above can be extended an additional two (2) years to a total of three (3) years from the date of original retail purchase from a Polk Authorized Dealer **and** the warranty on the Loudspeaker in this Polk Audio Product with the limitations listed above can be extended an additional two (2) years to a total of five (5) years from the date of original retail purchase from a Polk Authorized Dealer, **if you complete the warranty card and send it to Polk Audio at the address listed on the card within ten (10) working days from the date of purchase.**

Defective Products must be shipped, together with proof of purchase, prepaid insured to the Polk Audio Authorized Dealer from whom you purchased the Product, or to the Factory at the address given on this manual. Products must be shipped in the original shipping container or its

equivalent; in any case the risk of loss or damage in transit is to be borne by you. If upon examination at the Factory or Polk Audio Authorized Dealer it is determined that the unit was defective in materials or workmanship at any time during this Warranty period, Polk Audio or the Polk Audio Authorized Dealer will, at its option, repair or replace this Product at no additional charge, except as set forth below. All replaced parts and Products become the property of Polk Audio. Products replaced or repaired under this warranty will be returned to you, within a reasonable time, freight prepaid.

This warranty does not include service or parts to repair damage caused by accident, disaster, misuse, abuse, negligence, inadequate packing or shipping procedures, commercial use, voltage inputs in excess of the rated maximum of the unit, cosmetic appearance of cabinetry not directly attributable to defect in materials or workmanship, or service, repair, or modification of the Product which has not been authorized or approved by Polk Audio. This warranty shall terminate if the Serial number on the Product has been removed, tampered with or defaced.

This warranty is in lieu of all other expressed Warranties. If this Product is defective in materials or workmanship as warranted above, your sole remedy shall be repair or replacement as provided above. In no event will Polk Audio, Inc. be liable to you for any incidental or consequential damages arising out of the use or inability to use the Product, even if Polk Audio, Inc. or a Polk Audio Authorized Dealer has been advised of the possibility of such damages, or for any claim by any other party. Some states do not allow the exclusion or limitation of consequential damages, so the above limitation and exclusion may not apply to you.

All implied warranties on this Product are limited to the duration of this expressed Warranty. Some states do not allow limitation on how long an implied Warranty lasts, so the above limitations may not apply to you. This Warranty gives you specific legal rights, and you also may have other rights which vary from state to state.

This Warranty applies only to Products purchased in the United States of America, its possessions, and U.S. and NATO armed forces exchanges and audio clubs. The Warranty terms and conditions applicable to Products purchased in other countries are available from the Polk Audio Authorized Distributors in such countries.

*Dolby, Pro Logic, and AC-3 are registered trademarks of Dolby Laboratories Licensing Corporation.*





