

Juno

JKI 1333
JKI 1033

GEBRAUCHSANWEISUNG

OPERATING INSTRUCTIONS

MODE D'EMPLOI

GEBRUIKSAANWIJZING

SOMMAIRE

Avertissements et conseils importants page	17
Installation page	18
Emplacement page	18
Branchement électrique page	18
Nettoyage. page	18
Instructions pour l'encastrement page	18
Réversibilité du portillon intérieur page	19
Utilisation page	20
Mise en service page	20
Réglage de la température page	20
Réfrigération page	20
Tablettes amovibles page	20
Conservation. page	20
Décongélation page	21
Fabrication de cubes de glace. page	21
Dégivrage page	21
Entretien page	22
Nettoyage. page	22
Arrêt prolongé page	22
Remplacement de l'ampoule page	22
Incidents de fonctionnement page	22

AVERTISSEMENTS ET CONSEILS IMPORTANTS

Il est très important que cette notice d'utilisation soit gardée avec l'appareil pour toute future consultation. Si cet appareil devait être vendu ou transféré à une autre personne, assurez-vous que la notice d'utilisation suive l'appareil, de façon à ce que le nouvel utilisateur puisse être informé du fonctionnement de celui-ci et des avertissements relatifs.

Ces avertissements sont donnés pour votre sûreté et pour celle d'autrui.

Nous vous prions donc de bien vouloir les lire attentivement avant d'installer et d'utiliser l'appareil.

- “ Cet appareil a été conçu pour être utilisé par des adultes. Veillez donc à ce que les enfants n'y touchent pas ou qu'ils ne l'utilisent pas comme un jouet.
- “ Une éventuelle modification à l'installation électrique de votre maison qui devait être nécessaire pour l'installation de l'appareil ne devra être effectuée que par du personnel qualifié.
- “ Il est dangereux de modifier ou d'essayer de modifier les caractéristiques de cet appareil.
- “ Assurez-vous, après avoir installé l'appareil, que celui-ci ne repose pas sur le câble d'alimentation.
- “ Les réfrigérateurs et/ou congélateurs ménagers sont destinés uniquement à la conservation et/ou congélation des aliments et des boissons.
- “ Un produit décongelé ne doit jamais être recongelé.
- “ Suivez les indications du fabricant pour la conservation et/ou congélation des aliments.
- “ L'appareil se réchauffe sensiblement au niveau du condenseur et du compresseur. Veillez à ce que l'air circule librement tout autour de l'appareil. Une ventilation insuffisante entraînerait un mauvais fonctionnement et des dommages sur l'appareil. Suivez les instructions données pour l'installation.
- “ Débranchez toujours la prise de courant avant de procéder au nettoyage intérieur et extérieur de l'appareil et au remplacement de la lampe d'éclairage (pour les appareils qui en sont équipés).
- “ A cause du système de transport, l'huile contenue dans le compresseur pourrait s'écouler dans le circuit réfrigérant. Attendez 2 heures au moins avant de brancher l'appareil pour permettre à l'huile de refluer dans le compresseur.
- “ Dans tous les appareils de réfrigération et congélation il y a des surfaces qui se couvrent de givre. Suivant le modèle, ce givre peut être éliminé automatiquement (dégivrage automatique) ou bien manuellement. N'essayez jamais d'enlever le givre avec un objet métallique, vous risqueriez d'endommager irréparablement l'évaporateur.
- “ N'employez pour cela que la spatule en plastique livrée avec l'appareil. De même, ne décollez jamais les bacs à glace avec un couteau ou tout autre objet tranchant.
- “ Ne placez ni bouteilles ni boîtes de boissons gazeuses dans le congélateur/compartiment à basse température, elles pourraient exploser.
- “ Ne consommez pas certains produits tels que les bâtonnets glacés dès leur sortie de l'appareil; la température très basse à laquelle ils se trouvent peut provoquer des brûlures.
- “ Cet appareil est lourd. Faites attention lors du déplacement.
- “ En cas de panne, n'essayez pas de réparer l'appareil vous-mêmes.
- “ Les réparations effectuées par du personnel non qualifié peuvent provoquer des dommages. Contactez le Service Après-Vente le plus proche et n'exigez que des pièces détachées originales.
- “ **Cet appareil ne contient pas, dans son circuit de réfrigérant et ses matières isolantes, de gaz réfrigérant nocifs à la couche d'ozone; toutefois, l'appareil doit être mis au rebut d'une manière convenable et conformément aux dispositions en vigueur pour la protection de l'environnement.**

INSTALLATION

Si cet appareil, muni de fermeture magnétique, doit être employé pour en remplacer un autre avec une fermeture à ressort, nous vous conseillons de rendre celle-ci inutilisable avant de mettre l'ancien appareil de côté.

Cela dans le but d'éviter que des enfants puissent s'y renfermer et se mettre ainsi en danger de mort.

Emplacement

Placez de préférence votre appareil loin d'une source de chaleur (chauffage, cuisson ou rayons solaires trop intenses). Pour le bon fonctionnement de votre appareil, la température ambiante du local doit être comprise entre +18°C et +43°C (classe T); +18°C et +38°C (classe ST); +16°C et +32°C (classe N); +10°C et +32°C (classe SN). **La classe d'appartenance est indiquée sur la plaque signalétique.**

Pour l'encastrement rappelez-vous aux instructions relatives ci-jointes.

Branchement électrique

Contrôlez, avant de brancher l'appareil, que le voltage et la fréquence indiqués sur la plaque signalétique correspondent à ceux de votre réseau. Tolérance admise: $\pm 6\%$.

Pour l'adaptation de l'appareil à des voltages différents, l'adjonction d'un autotransformateur d'une puissance adéquate est indispensable.

Il faut absolument brancher l'appareil à une prise de terre qui marche.

C'est pour cela que la prise du câble d'alimentation est munie d'un contact prévu exprès.

Si la prise de courant du réseau domestique n'est pas branchée à la terre, branchez l'appareil à une prise de terre à part, conformément aux normes en vigueur, en vous adressant à un technicien spécialisé.

Le fabricant décline toute responsabilité, si cette norme de prévention des accidents n'est pas respectée.

Cet appareil est conforme à la directive C.E.E. N. 87/308 du 2.6.87 concernant la suppression des interférences radio-électriques.

CE Cet appareil est conforme aux Directives Communautaires suivantes:

- **73/23 CEE** 19/02/73 (Basse Tension) et modifications successives;
- **89/336 CEE** 03/05/89 (Compatibilité Electromagnétique) et modifications successives.

Nettoyage

L'appareil étant convenablement installé, nous vous conseillons de le nettoyer soigneusement avec de l'eau tiède savonneuse, pour enlever l'odeur caractéristique de «neuf».

N'utilisez pas de produits abrasifs, de poudre à récurer ni d'éponge métallique.

Instructions pour l'encastrement

Dimensions de la niche

Hauteur 880 mm
Profondeur 550 mm
Largeur 560 mm

La porte de l'appareil a été immobilisée pour le transport au moyen de pivots. Enlevez les pivots supérieur et inférieur conformément au sens d'ouverture de la porte.

Pour une aération optimale de l'appareil il est obligatoire de pratiquer une ouverture dans le socle (voir Fig. 1).

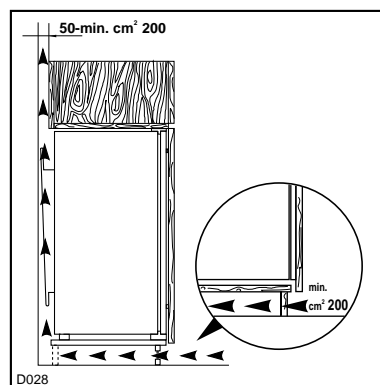

Fig. 1

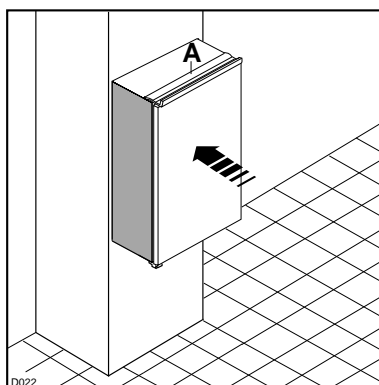

Fig. 2

Glissez l'appareil dans la niche. Poussez à fond jusqu'au contact de la butée (A) avec le meuble.

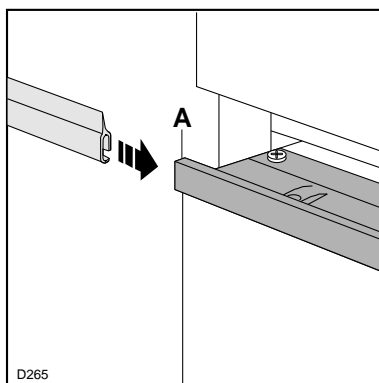

Fig. 3

Si après l'opération décrite au point précédent devait rester une fissure entre l'appareil et le meuble, appliquer sur la butée (A) le joint livré à cet effet.

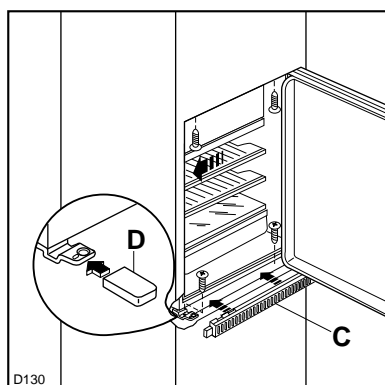

Fig. 4
Ouvrez la porte et appuyez l'appareil contre le meuble de cuisine, du côté opposé aux charnières. Fixez l'appareil à l'aide de 4 vis. Appliquez la grille d'aération (C) et le couvre-charnière (D).

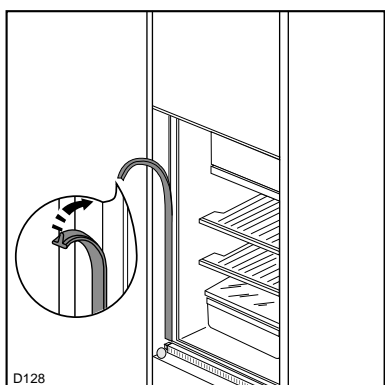

Fig. 5
Appliquez le joint à pression, entre l'appareil et le meuble.

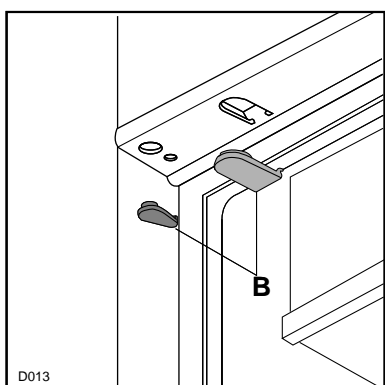

Fig. 6
Appliquez les caches (B) sur les ailettes des butées et dans les trous des charnières.

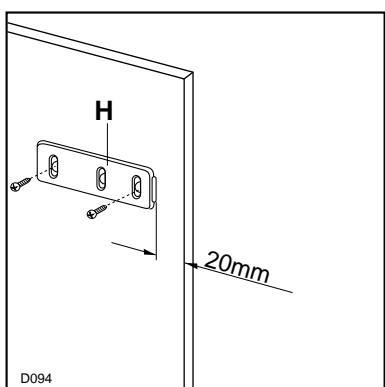

Fig. 7
Posez les guides (H) à l'intérieur de la porte du meuble, en haut et en bas, comme l'illustre la Fig. 7, et repérez la position des trous extérieurs. Après avoir préparé les trous, vissez les guides avec les vis de 3,5x16 mm sur la porte du meuble.

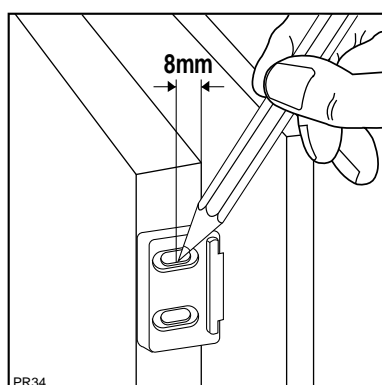

Fig. 8
Ouvrez la porte de l'appareil et celle du meuble, de 90° environ (Fig. 8). Placez les équerres au-dessus des guides. Tenez la porte de l'appareil en même temps que celle du meuble et marquez les trous.

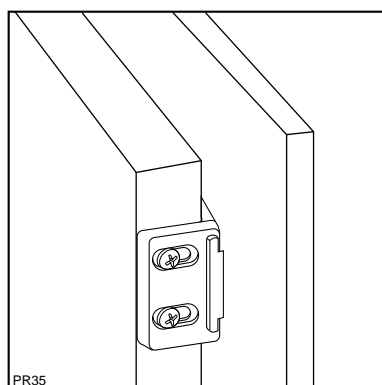

Fig. 9
Enlevez les équerres et faire des trous de Ø 2 mm. Remettez les équerres au-dessus des guides et vissez le tout avec les vis fournies en accessoires (3,5x16 mm). Pour aligner la porte du meuble, si cela est nécessaire, recourez

au jeu des trous à boutonnière. A la fin de l'opération, contrôlez si la porte du appareil ferme bien.

Réversibilité du portillon intérieur (Fig. 10) (Seulement pour le modèle JKI 1333)

- Otez le pivot (1).
- Retirez le portillon en faisant attention car le pivot (4) pourrait tomber.
- Enlevez la bague (5) et introduisez-la dans l'angle opposé du portillon.
- Retirez le cliquet (3) en dévissant la vis et montez-le sur le côté opposé.
- Déplacez le pivot (4) dans le trou du côté opposé du portillon.
- Positionnez le portillon et introduisez le pivot (1) en l'enfonçant à fond.

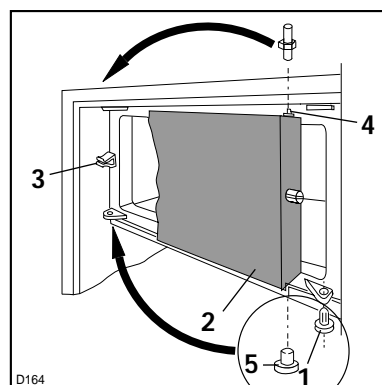

Fig. 10

UTILISATION

Mise en service

Branchez la prise de courant et contrôlez que la lampe d'éclairage s'allume et qu'elle s'éteigne en entre-bâillant la porte.

Tournez le bouton du thermostat se trouvant en haut à droite à l'intérieur du réfrigérateur dans le sens des aiguilles d'une montre au-delà de la position «O» (arrêt).

L'appareil est ainsi en état de fonctionnement.

Réglage de la température

Les positions de réglage du thermostat sont marquées par des chiffres: le chiffre 1 correspond à la température moins froide et le chiffre 6 à celle plus froide.

Nous vous conseillons, pendant les premiers jours d'utilisation, de régler le thermostat sur une position moyenne.

Ensuite, seule votre expérience vous permettra de déterminer la position convenant le mieux à vos besoins.

La température à l'intérieur du compartiment réfrigérateur peut varier en fonction de plusieurs facteurs tels que la température ambiante, la quantité de denrées stockées, la fréquence d'ouverture de la porte, l'emplacement de l'appareil.

Il doit être tenu compte de ces facteurs lors du réglage du thermostat.

La température augmente (moins froid) en tournant le thermostat vers la gauche et elle diminue (plus froid) en le tournant vers la droite.

Note

Lorsque le thermostat est réglé sur la position de froid maximum avec température ambiante élevée et cuve remplie, il se peut que le compresseur fonctionne en marche continue. Dans ce cas on aura formation de glace sur l'évaporateur du compartiment réfrigérateur. Pour éviter cet inconvénient il faudra tourner le thermostat sur une position moins froide.

Réfrigération

Pour obtenir le meilleur rendement de votre appareil: répartissez les denrées de façon que l'air puisse circuler librement autour de celles-ci; n'introduisez d'aliments encore chauds dans la cuve.

Où placer les denrées?

Rappotez-vous aux indications de la Fig. 11.

1. Charcuterie, fromages, beurre-lait

2. Viande et poissons

3. Fruits et légumes

Viande, volaille, gibier: enveloppez ces aliments dans des sachets en polyéthylène et placez-les immédiatement au-dessus des bacs à légumes. La période de conservation est de 1 à 2 jours au maximum.

Aliments cuits, plats froids, gelées, etc: placez-les bien couverts sur une clayette quelconque.

Fruits et légumes: bacs à légumes.

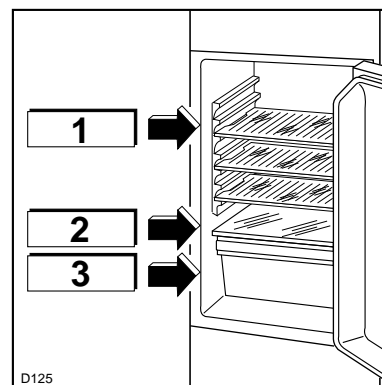

Fig. 11

Tablettes amovibles

Les glissières se trouvant sur les parois de la cuve vous permettent de positionner les tablettes à différentes hauteurs, selon vos besoins.

Conservation

(Seulement pour le modèle JKI 1333)

Le compartiment portant le sigle ☒☒☒ est destiné à la conservation des produits surgelés et congelés.

On obtient le meilleur rendement du compartiment conservateur en contrôlant avant tout que les aliments surgelés ont été bien conservés par le revendeur.

Prévoyez un minimum de temps pour leur transport du centre d'achats à votre domicile. Utilisez des sacs isothermes.

A la première mise en fonctionnement ou après un arrêt prolongé faites fonctionner l'appareil pendant deux heures au moins, avec le bouton du thermostat sur la position de froid maximum. Ramenez ensuite le thermostat sur la position désirée.

Nos conseils:

Repérez la date de fabrication des produits surgelés et respectez la durée de conservation indiquée par le fabricant.

Évitez d'ouvrir trop souvent la porte.

En cas d'une interruption de courant abstenez-vous d'ouvrir la porte.

Si l'interruption est de courte durée et que le conservateur est rempli, il n'y a aucun risque d'altération pour les aliments.

Dans le cas contraire vous devrez consommer les aliments le plus rapidement possible.

Décongélation

(Seulement pour le modèle JKI 1333)

Les aliments surgelés doivent être décongelés avant leur utilisation dans le compartiment réfrigérateur (viande, volailles, poissons, etc.) ou à température ambiante (pour les autres aliments), selon le temps dont on dispose pour cette opération. S'il s'agit de produits minces ou divisés, les placer directement à cuire: dans ce cas, toutefois, le temps de cuisson sera plus long.

Fabrication de cubes de glace

(Seulement pour le modèle JKI 1333)

L'appareil est équipé d'un bac à glace en matière plastique qui vous donnera satisfaction en utilisation ménagère courante.

Pour fabriquer plus rapidement des quantités importantes de glaçons, nous vous conseillons de vous procurer auprès de votre revendeur des bacs à glace métalliques et d'utiliser de l'eau fraîche préalablement entreposée dans le réfrigérateur.

Remplissez d'eau les bacs à glace jusqu'aux trois quarts de leur hauteur.

Placez les bacs dans le compartiment .

Si votre eau est particulièrement riche en sels minéraux (calcaire, notamment), nous vous conseillons de remplir vos bacs avec de l'eau minérale non gazeuse, à faible teneur en sels minéraux. Le démoulage des bacs en matière plastique s'obtient par simple torsion. Les bacs à glace métalliques seront passés sous l'eau froide pour faciliter le démoulage. Évitez de laver les bacs à l'eau bouillante. Les bacs métalliques sont recouverts d'un revêtement spécial, limitant l'adhérence des glaçons, qui risquerait d'être détérioré.

Dégivrage

Nous recommandons de nettoyer périodiquement l'orifice d'écoulement de l'eau de dégivrage se trouvant dans la partie centrale de la gouttière du compartiment réfrigérateur (Fig. 12) afin d'éviter que l'eau, en débordant, coule sur les denrées stockées dans la cuve.

Utilisez à cet effet la barrette se trouvant dans l'orifice.

Le givre qui se forme sur l'évaporateur du compartiment réfrigérateur est éliminé automatiquement à chaque période d'arrêt du compresseur. L'eau de dégivrage s'écoule à travers une gouttière (Fig. 12) dans un bac situé à l'arrière de l'appareil où elle s'évapore.

(Seulement pour le modèle JKI 1333)

Pendant le fonctionnement de l'appareil les parois de l'évaporateur et du compartiment  se couvrent progressivement de givre, qui doit être éliminé.

En effet ce givre agit comme isolant thermique, ce qui a pour effet de diminuer notablement l'efficacité de l'appareil et, en conséquence, d'augmenter la consommation d'énergie électrique.

Par contre, le givre qui s'est formé dans le compartiment  ne sera éliminé qu'en effectuant un dégivrage complet.

Vous profiterez du moment où votre appareil sera le moins garni.

Pour cela:

Mettez le bouton du thermostat sur la position «O» (Arrêt) ou débranchez l'appareil;

stockez provisoirement les denrées surgelées dans un endroit frais sous emballage isolant (papier journal, par exemple), ou sacs isothermes.

L'élévation de température peut diminuer notablement la durée de conservation;

laissez la porte ouverte et placez un récipient d'eau chaude dans le compartiment (ayant soin d'y mettre au-dessous un carton) afin d'accélérer le dégivrage; épongez et séchez soigneusement les parois et le fond;

ramenez le bouton du thermostat sur la position désirée ou rebranchez l'appareil. Après 2-3 heures de fonctionnement l'appareil est à nouveau prêt à la conservation des produits surgelés.

Important

N'utilisez jamais d'objet métallique pour enlever le givre ou détacher les bacs à glace de l'évaporateur, pour ne pas détériorer ce dernier.

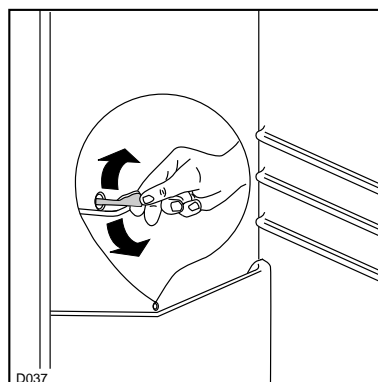

Fig. 12

ENTRETIEN

Débranchez l'appareil avant toute opération.

Nettoyage

Nettoyez périodiquement l'intérieur de votre appareil avec de l'eau tiède et du bicarbonate de soude. Rincez et séchez soigneusement.

Arrêt prolongé

Lorsque l'appareil doit rester à l'arrêt pendant un certain temps, prenez les précautions suivantes:

débranchez la prise de courant;

videz l'appareil;

dégivrez-le et nettoyez-le à fond;

laissez les portes entrouvertes pour faire circuler de l'air, de façon à éviter les mauvaises odeurs.

Remplacement de l'ampoule

L'ampoule est accessible à travers l'ouverture prévue à cet effet dans le diffuseur.

Si la lampe ne s'allume pas, lorsque la porte est ouverte, il faut contrôler si elle est bien vissée. Si cela n'est pas suffisant, remplacez l'ampoule.

La puissance est indiquée sur le diffuseur.

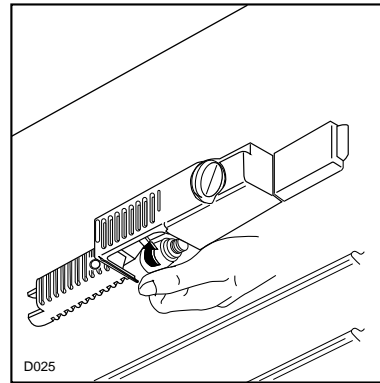

Fig. 13

INCIDENTS DE FONCTIONNEMENT

Avant d'appeler le Service Après-Vente vérifiez les points suivants:

Le compresseur ne fonctionne pas:

L'appareil n'est pas alimenté.

Contrôlez l'arrivée du courant à la prise.

Le bouton du thermostat est sur la position «O» (Arrêt).

Traces d'eau sur le fond de la cuve.

L'orifice d'écoulement de l'eau de dégivrage est obstrué (Fig. 12).

Si l'anomalie de fonctionnement subsiste, prévenez le Service Après-Vente en lui précisant les références complètes de l'appareil qui figurent sur la plaque signalétique à l'intérieur de l'appareil: modèle et numéro de série.