

RADIO REVEIL iPod iP210

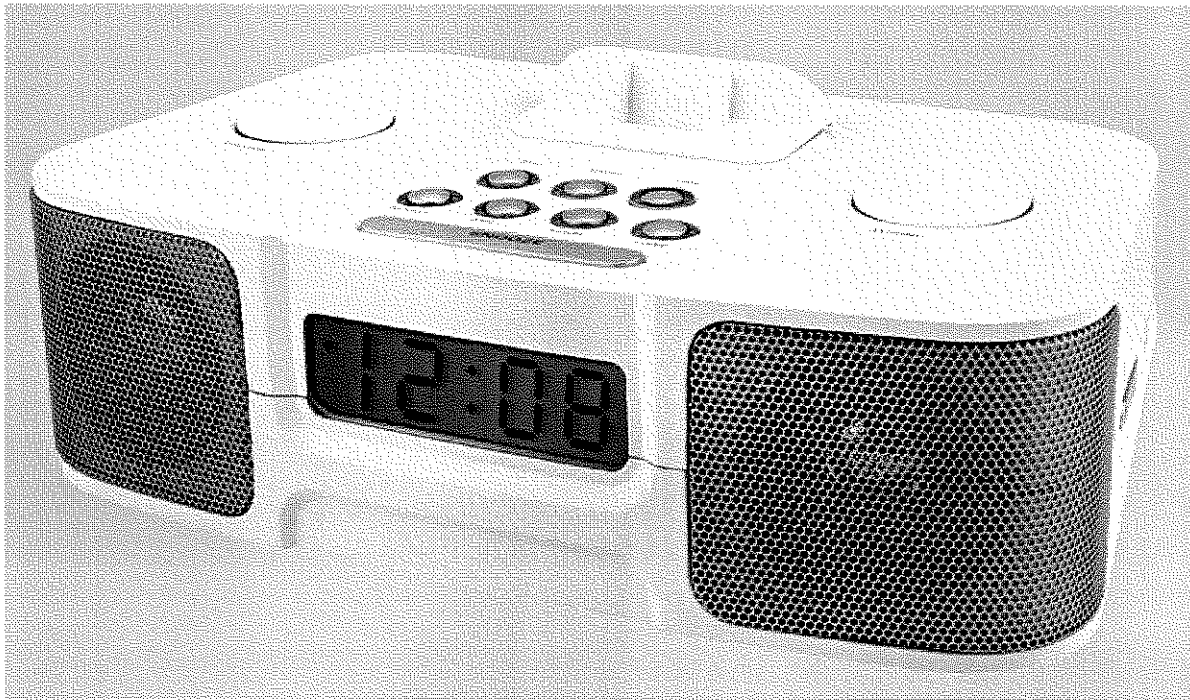

MODE D'EMPLOI



**VEUILLEZ LIRE ATTENTIVEMENT CES INSTRUCTIONS ET BIEN
LES SUIVRE AVANT UTILISATION.**

**Conserver cette notice soigneusement pour vous y reporter ultérieurement
si nécessaire.**

INSTRUCTIONS IMPORTANTES DE SECURITE



Ce symbole représentant un éclair dans un triangle noir est destiné à alerter l'utilisateur de la présence de tension non isolée pouvant provoquer un choc électrique

ATTENTION RISQUE DE CHOC ELECTRIQUE NE PAS OUVRIR

AFIN DE REDUIRE TOUT CHOC ELECTRIQUE, N'OUVRIR NI LE DEVANT NI L'ARRIERE DE L'APPAREIL ;

FAIRE APPEL A UN PROFESSIONNEL EN CAS DE BESOIN



Ce symbole représentant un point d'exclamation dans un triangle noir signifie que l'utilisation de l'appareil est liée au suivi d'une notice d'emploi comportant des instructions importantes.

ATTENTION :

- ** S' ASSURER QUE LA FICHE LA PLUS LARGE DE LA PRISE EST TOTALEMENT ENFONCEE DANS L' ORIFICE LE PLUS LARGE DE LA PRISE MURALE
- ** AFIN D' EVITER UN COURT-CIRCUIT OU UNE DECHARGE ELECTRIQUE, NE PAS EXPOSER CET APPAREIL A L' EAU OU A L'HUMIDITE

CONSEILS DE SECURITE

Ces conseils sont importants et les informations détaillées ci-dessous à l'utilisateur s'appliquent à cet appareil en particulier.

1. Lire les instructions de sécurité et de fonctionnement attentivement avant utilisation.
2. Conserver ces instructions pour toute utilisation ultérieure
3. Toutes mises en garde et avertissements devront être observés
4. Les instructions de fonctionnement et d'entretien devront être correctement suivies
5. L'appareil ne devra pas être mis en contact avec l'eau ou l'humidité (près d'une douche, d'une baignoire, d'un lavabo, dans un endroit humide ou près d'une piscine)
6. Cet appareil n'est pas destiné à être fixé sur un mur ou au plafond
7. Ventilation : l'appareil devra être mis dans un endroit ou position qui n'interfère pas avec sa propre ventilation. Par exemple : ne pas le poser sur un lit, un divan, tapis , ou toute autre surface qui pourrait gêner les ouvertures d'aération, non plus que l'installer dans un meuble ou bibliothèque fermée qui empêcherait l'air de circuler.
8. Ne pas exposer l'appareil à une source de chaleur tel que radiateurs, fourneaux ou autres appareils produisant de la chaleur (incluant amplificateurs ou spots électriques)
9. Alimentation Cet appareil doit être utilisé uniquement selon les normes décrites dans le mode d'emploi ou inscrites sur la plaque arrière de l'appareil. En cas d'incertitude sur votre mode d'alimentation électrique, consulter votre revendeur. Pour les produits fonctionnant avec des piles, consulter le mode d'emploi.
10. Prise de terre: toutes précautions doivent être prises pour s'assurer que celles-ci ne sont pas défectueuses. Cet appareil fonctionne sur courant alternatif (avec prise ayant une fiche plus large que l'autre) Cette prise ne pourra être utilisée qu'avec une prise de courant correspondante. Si vous rencontrez une quelconque difficulté, faire appel à un électricien qui pourra changer le type de prise.
11. Protection du cordon d'alimentation : placer soigneusement le cordon afin qu'il ne soit ni piétiné ni écrasé par un objet mis dessous ou à côté et faire particulièrement attention à ce que les fiches du cordon et les sorties situées sur l'appareil soient dégagées.

12. Entretien : l'appareil sera entretenu suivant les recommandations du fabricant et devra être débranché avant entretien.
Utiliser un chiffon doux humide et ne pas utiliser d'aérosol ou nettoyant liquide.
13. Non-utilisation : il est recommandé de débrancher l'appareil en cas de non-utilisation prolongée
14. Bien s'assurer qu'aucun objet ou liquide ne puisse tomber à l'intérieur de l'appareil
15. Dommages nécessitant l'aide d'un personnel qualifié :
 - cordon ou fiche endommagés
 - objet étranger infiltré ou liquide tombé dans l'appareil
 - appareil ayant été exposé à l'eau ou l'humidité
 - mauvais fonctionnement de l'appareil malgré le bon suivi des instructions.
Régler à nouveau selon les instructions du mode d'emploi. Une mauvaise manœuvre peut dérégler quelques fonctions.
 - chute de l'appareil et/ou boîtier abîmé
 - changement de qualité d'écoute
16. Réparations : toutes autres réparations que celles décrites et permises dans le mode d'emploi devront être faites par un professionnel.
17. Câble d'alimentation ; un système d'antenne extérieure dans le voisinage ou au dessus d'un câble aérien devra être évité, de même que près d'une autre source ou circuits électriques . Si une antenne extérieure doit être installée, une attention extrême doit être apportée afin de ne pas toucher les câbles d'alimentation ou circuits , ce qui pourrait être d'une gravité fatale.
18. Si une antenne extérieure est raccordée au récepteur, s'assurer que le système de l'antenne possède une prise de terre et est construite de façon à éviter tout survoltage et effet statique. Le chapitre 810 du CODE NATIONAL D'ELECTRICITE (ANSI/NEFA 70) donne toutes informations sur ce sujet. (pose, structure recommandée, localisation , électrodes appropriés (voir dessin ci-dessous)
19. Débrancher l'appareil avant entretien. Ne pas utiliser de produits liquides ou aérosols.
Utiliser un chiffon doux et humide.
20. ORAGES : Pour une protection plus sûre contre un orage avec éclairs ou en cas de non utilisation prolongée, débrancher votre appareil et déconnecter l'antenne ou système de câble. Ceci évitera d'endommager l'appareil en cas de surtension.
21. Vérifications de sécurité : Après réparation éventuelle de l'appareil si nécessaire, demander au réparateur de bien vérifier tous les points de sécurité afin de s'assurer que l'appareil est en bonne condition de fonctionnement.
22. Surcharge électrique : Ne pas surcharger la prise murale avec des cordons supplémentaires ceci pourrait provoquer un incendie ou un choc électrique.

EXAMPLE OF ANTENNA GROUNDING AS PER NATIONAL ELECTRICAL CODE

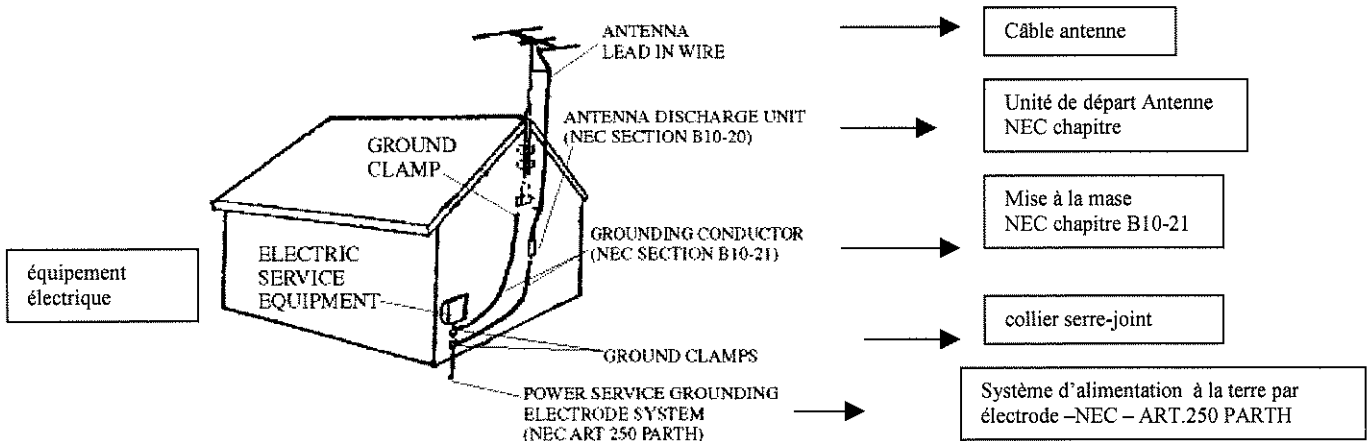

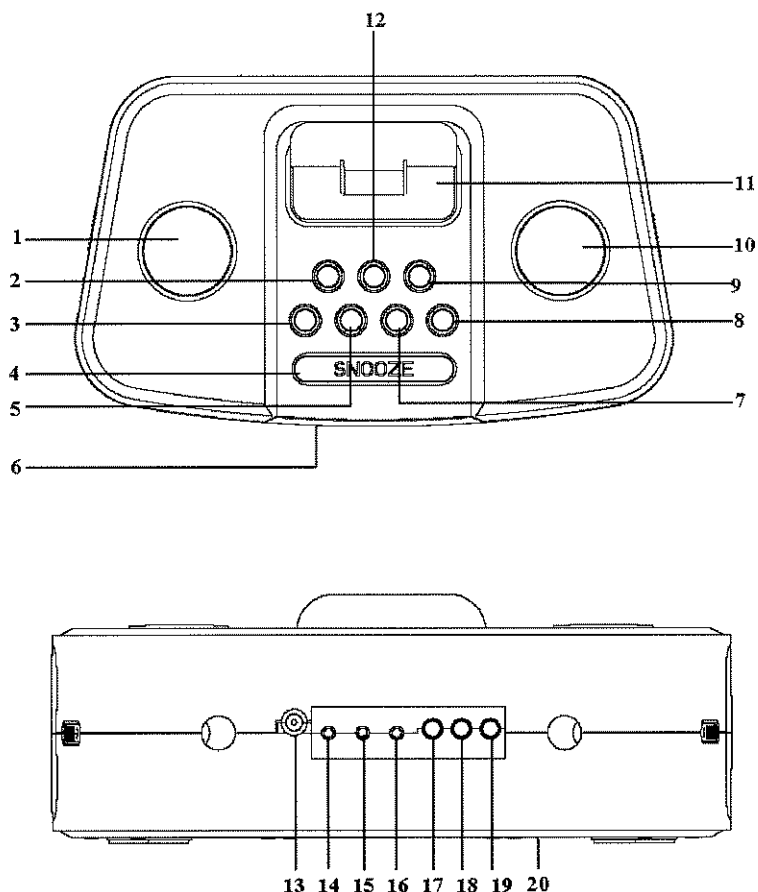

DESCRIPTION

1. VOLUME
2. PRESELECTION (-RETOUR)
3. MARCHE iPod
4. SNOOZE
5. PROGRAMMATION TEMPS D'ECOUTE (SLEEP)
6. ECRAN LCD
7. FONCTION
8. MARCHE RADIO-REVEIL IPOD
9. RECHERCHE FREQUENCES
10. RECHERCHE AVANCE OU RETOUR
11. LOGEMENT DE CONNEXION pour iPod PERSONNEL
12. PRESELECTION (+ AVANCE)
13. PRISE ADAPTATEUR
14. PRISE ECOUTEURS
15. PRISE AUXILIAIRE SORTIE
16. PRISE AUXILIAIRE ENTREE
17. REGLAGE ALARME
18. HEURE/MEMOIRE
19. EQUALIZER
20. COMPARTIMENT DES PILES

TELECOMMANDE

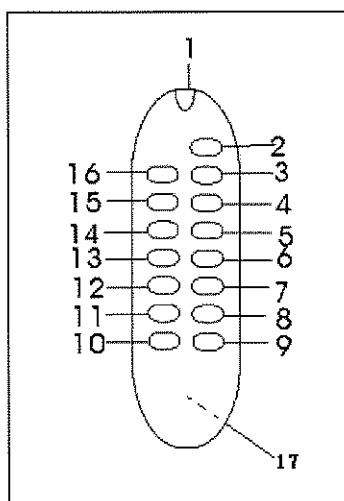

1. FAISCEAU EMETTEUR
2. MARCHE
3. ECOUTE iPod
4. FONCTION
5. REGLAGE ALARME
6. RECHERCHE (AVANCE +)
7. VOLUME +
8. PRESELECTION (AVANCE+)
9. EQUALIZER
10. REGLAGE HORLOGE/MEMOIRE
11. PRESELECTION (RETOUR-)
12. VOLUME -
13. RECHERCHE (RETOUR-)
14. SNOOZE
15. REGLAGE TEMPS D'ECOUTE
16. SELECTION DES STATIONS
17. COMPARTIMENT DES PILES

la télécommande fonctionne avec 2 piles (alcalines de préférence) de 1,5V type AAA à insérer en respectant le sens des polarités +/- comme indiqué sur la droite du compartiment.

Note : en cas de non utilisation prolongée, enlever les piles afin d'éviter tout dommage causé par une fuite.

ALIMENTATION DE L'APPAREIL (ADAPTATEUR 10V)

Cet appareil fonctionne sur courant à l'aide d'un adaptateur de 12V

Connecter un adaptateur courant de 12V à la prise (13) prévue à cet effet située à l'arrière de l'appareil

RELAIS PILES

Trois piles de 1.5V (non fournies) peuvent être installées en cas de coupure de courant pour prendre le relais. En cas de panne de courant, le système de l'horloge continuera de fonctionner bien qu'aucun affichage ne soit visible.

Toutes les fonctions et affichages reprendront en temps réel dès rétablissement du courant.

Enlever les piles en cas de no utilisation prolongée.

PRECAUTIONS A PRENDRE AVEC LES PILES

- Eloigner les piles des enfants et animaux
- Insérer les piles en suivant le sens des polarités indiquées (+/-). Une erreur de sens pourrait provoquer des blessures et endommager l'appareil
- Enlever les piles usagées ou en cas de non utilisation prolongée
- Ne jamais jeter les piles dans le feu et ne pas les exposer à toute source de chaleur.
- Toute pile usagée doit être déposée dans un lieu mis à la disposition du public dans la plupart des magasins
- Bien suivre les instructions de sécurité du fabricant

PRISE ECOUTEURS

Ce RADIO REVEIL iPod utilise des écouteurs de Ø 3.5mm. Avant de brancher les écouteurs, prendre soin de mettre le son au minimum afin de ne pas blesser vos tympans. Une fois branchés, le son des hauts-parleurs sera coupé.

ATTENTION : Une écoute prolongée de niveau sonore trop élevé peut endommager vos tympans et occasionner des accidents graves suite à l'absence de sons extérieurs (klaxons de voiture, appels etc...)

REGLAGE DU VOLUME

Appuyer et maintenir le bouton de la télécommande (7+) ou (12-) jusqu'au niveau souhaité.



ou utiliser (le bouton (1) de l'appareil.

UTILISATION DE LA RADIO

1. Allumer le RADIO REVEIL iPod (8)
2. Appuyer sur le bouton FONCTION (7) pour sélectionner le mode RADIO
3. Choisir votre fréquence AM/FM en appuyant sur le bouton (9) (ou 16 de la télécom.)
4. Appuyer sur (10) ou (6+ 13- de la télécommande) pour rechercher la station
5. Dès qu'une station a été détectée la recherche s'arrêtera. Vous pourrez la continuer en appuyant à nouveau sur les mêmes boutons (+ en avant, -en arrière)
6. Répéter l'opération jusqu'à obtenir la station recherchée
7. Ajuster le volume avec les boutons adéquats

Note :

- Pour une meilleure réception, l'antenne devra être déployée au maximum
- Ce RADIO REVEIL iPod possède une antenne incorporée en fréquence AM. Faire pivoter l'appareil jusqu'à obtention d'une bonne écoute.
- Le symbole <ST> apparaîtra à l'écran lors d'une écoute en stéréo.

PRESELECTION DES STATIONS

Cet appareil peut mémoriser 9 bandes de fréquences

1. Positionner en mode AM ou FM et régler sur la station choisie
2. Appuyer sur TIME/MEMO (18). Vous verrez alors apparaître à l'écran <CHI M> et le <M> clignotera. Utiliser ensuite les touches (6) ou (13) de la télécommande pour changer le numéro où sera mémorisée la station (de CH.1 à CH.9)
3. Mémoriser la fréquence en appuyant à nouveau sur (18) une fois le numéro obtenu.
4. Répéter l'opération autant de fois que nécessaire pour mémoriser 9 stations.

Remarque : Une station ne peut être annulée que par son remplacement par une autre.

RAPPEL MEMOIRE PRESELECTION

Pour obtenir l'une des 9 stations mémorisées, utiliser les touches (8) ou (11) de la télécommande ou (12) de l'appareil.

Note : A) La mémoire reste intacte tant que l'appareil reste connecté. S'il est arrêté, elle sera effacée.

B) En mode RADIO, l'écran affichera la fréquence. Vous ne pouvez régler l'horloge . Pour afficher l'heure, éteindre l'appareil.



REGLAGE DE L'HORLOGE

Se fait lorsque l'appareil est éteint.

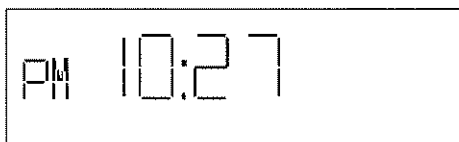

a) Appuyer sur TIME/MEMO (18) ou (10) pour sélectionner les heures qui vont clignoter

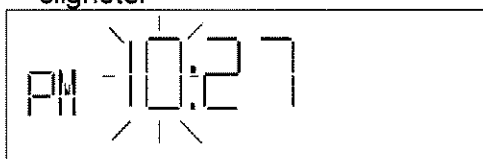

b) Appuyer sur SEARCH (10) ou (6+) (13-) pour faire avancer ou reculer les heures (ex. 10 :27 PM > 9/27 AM)

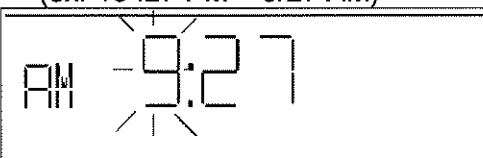

c) Appuyer à nouveau sur TIME/MEMO pour les minutes qui vont clignoter

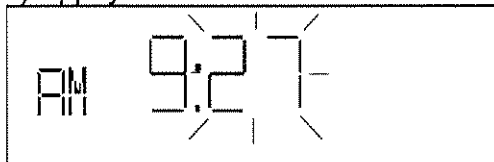

d) Appuyer sur (10) ou (6+ (13-) comme ci-dessus pour régler les minutes

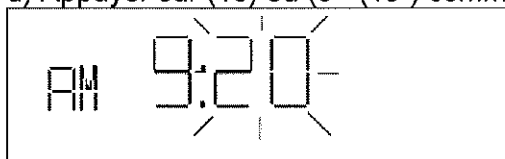

e) Appuyer une dernière fois sur TIME/MEMO pour confirmer votre sélection L'affichage redeviendra alors stable.

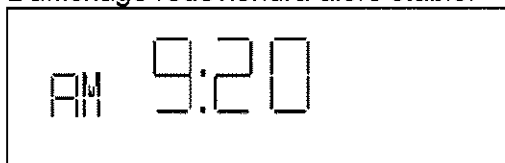

NOTE : en mode Anglo-Saxon de 12 heures, vous verrez apparaître l'icône AM (de 0h à midi) ou PM (de midi à minuit). Le réglage n'est pas validé si l'écran continue à clignoter.

REGLAGE DE L'ALARME

1. Se fait l'appareil en mode éteint.
2. Appuyer sur la touche ALARM (17) située sur le côté de l'appareil et choisir son mode d'alarme (buzzer , radio ou iPod)
3. Maintenir la touche enfoncée pour le réglage
4. Les heures clignoteront à l'écran. Utiliser alors les touches SEARCH+ ou SEARCH- (comme opérations ci-dessus) jusqu'à obtenir l'heure souhaitée
5. Appuyer à nouveau sur la touche (17) pour régler les minutes
6. Utiliser les mêmes touches SEARCH pour régler
7. Appuyer à nouveau sur la touche (17) pour confirmer votre réglage

ARRET DE L'ALARME

En mode éteint, appuyer sur la touche (17) jusqu'à extinction de la mention 'ALARM 1' de l'écran.

FONCTION SNOOZE

Vous pouvez souhaiter vous rendormir quelques minutes après que la sonnerie de l'alarme ait retenti.

Appuyer sur la touche (4) . L'alarme reprendra environ 9 minutes après.

Vous pouvez répéter ce geste plusieurs fois .

FONCTION 'SLEEP'

A l'aide de la touche (5), vous pourrez choisir votre temps d'écoute de 10 à 90 minutes.

Chaque pression augmente de 10 minutes

10> 20> 30> 40> 50> 60> 70> 80> 90

L'icône 'SLEEP' apparaîtra à l'écran

Une fois le temps d'écoute écoulé, l'appareil s'éteindra automatiquement.



UTILISATION AVEC VOTRE IPOD PERSONNEL

Vous pouvez régler et écouter de la musique par votre appareil RADIO REVEIL IPOD très facilement

1. Allumer votre appareil
2. Sélectionner le mode IPOD avec la touche FONCTION (7)
3. Choisir le socle d'adaptation qui convient . Votre iPod personnel doit être bien confortablement encastré dans le RADIO REVEIL.
Note : si vous possédez un ancien iPod qui n'a pas de socle , vous pouvez utiliser un câble audio et brancher sur les prises AUX (16) et (15) –voir chapitre suivant-
4. Insérer votre socle sur le haut de l'appareil RADIO REVEIL IPOD et connectez vous.
5. Choisissez votre air de musique , appuyez sur PLAY ► || (3) et prenez du plaisir.
Pour le volume, vous pouvez utiliser les touches du RADIO REVEIL IPOD ou de la télécommande.

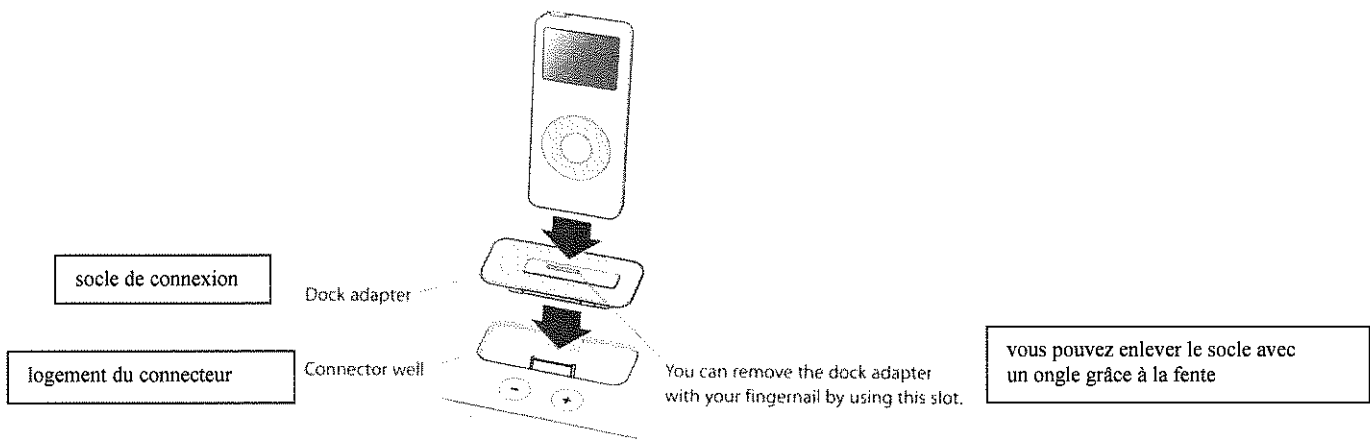

COMMENT CONNECTER UN IPOD AVEC SOCLE CONNECTEUR

Insérer le socle qui convient à votre iPod et le connecter
 Votre iPod Hi-Fi possède normalement un socle adaptable à la plupart des modèles avec socle connecteur.
 Si vous souhaitez connecter un iPod différent, vous pouvez enlever facilement le socle de connexion avec un ongle et le remplacer par celui qui convient.

UTILISATION DE VOTRE IPOD PERSONNEL AVEC LE RADIO-REVEIL IPOD

POUR :	FAIRE :
Ecouter ou suspendre un air de musique	Appuyer sur PLAY de l'IPOD
Modifier le volume du son	Appuyer sur VOLUME+ ou VOLUME-
Sauter au morceau suivant	Utiliser le bouton SEARCH+
Revenir au début du morceau ou au précédent	Utiliser le bouton SEARCH- * appuyer une fois pour revenir au début ** appuyer 2 fois pour revenir au morceau précédent
Avance ou Retour rapide	Laisser enfoncé le bouton SEARCH+ ou SEARCH- jusqu'à obtention du morceau souhaité.

Note : vous ne pouvez pas utiliser la télécommande pour les deux dernières opérations ci-dessus. Vous devez utiliser les touches de l'appareil RADIO REVEIL iPod afin de choisir une liste.

EQUALISEUR

- Appuyer sur la touche EQ (19) de l'appareil ou (9) de la télécommande afin d'obtenir les effets sonores souhaités (STANDARD, POP, ROCK, JAZZ ou CLASSIQUE)
- L'effet choisi apparaîtra à l'écran



PRISES AUXILIAIRES

1. Allumer votre appareil RADIO REVEIL iPod
2. Connecter les câbles de votre propre appareil (MP3 par exemple) sur les prises correspondantes situées sur le côté
3. Appuyer sur le bouton FONCTION (7) ou (4) pour sélectionner le mode 'AUX' qui s'affichera à l'écran
4. Lancer l'écoute à l'aide de votre appareil personnel.

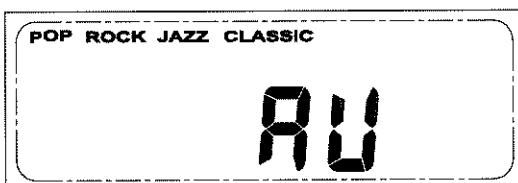

PROBLEMES ET RESOLUTIONS

La plupart des problèmes que vous pourriez éventuellement rencontrer avec votre RADIO-REVEIL iPod peuvent être résolus facilement grâce au chapitre ci-après :

1. L'appareil ne joue pas de musique et ne répond pas aux sélections

- Assurez vous que le niveau sonore n'est pas au plus bas. Si un appareil auxiliaire est connecté, assurez vous que le volume de ce dernier fonctionne correctement
- Débranchez votre RADIO-REVEIL iPod 5 secondes environ et rebranchez le. Assurez vous que les câbles et fils sont bien enfoncés aux deux extrémités.

2. Votre iPod personnel ne répond pas aux sélections

- Vérifiez que la touche 'Hold' n'est pas en fonction non plus que la touche 'PAUSE'.
- Régler votre iPod. Connectez le sur le RADIO REVEIL iPod, mettez la touche HOLD en fonction et l'annulez. Puis, tenir enfoncé le bouton Centre et Menu six secondes environ jusqu'à ce que le logo Apple apparaisse.
- Note : si vous possédez un iPod d'origine avec un socle connecteur (ayant 4 boutons sous l'écran), appuyez et tenir enfoncée la touche PLAY/PAUSE (▶ II) et MENU pour annuler
- En cas d'échec, voir votre documentation personnelle pour plus d'informations

3. La télécommande ne répond pas

- Vérifiez que vous pointez correctement le faisceau détecteur sur le sensor du RADIO-REVEIL iPod
- Vérifiez que le récepteur de détecteur situé sur l'appareil n'est pas obstrué par un corps étranger quelconque,
- Assurez vous que vous pouvez écouter de la musique par le RADIO REVEIL iPod en utilisant les contrôles iPod. Le problème ne provient peut-être pas de la télécommande.
- Vérifiez les piles