

## Passion pour une combustion optimale !

Le modèle Passion est un foyer idéal pour des habitations à grand volume. Ce foyer bénéficie d'un haut rendement pour une combustion optimale grâce à une plaque arrière en fonte double paroi et à un tirage inversé. Sa surface d'échange maximale permet d'atteindre des performances de chauffage hors du commun. Passion peut également s'adapter à la technologie Multi-Energies® pour un confort adapté.

Foyer Passion à porte escamotable



### ► SES PERFORMANCES :

#### ESSAIS EN ALLURE NORMALE

Rendement (%)	<b>79</b>
Puissance (kW)	<b>15,5</b>
Emission de CO (% à 13% d'O <sub>2</sub> )	<b>0,17</b>
Conso. Bois (Kg/h)	<b>4,19</b>
T°C moy. fumées (°C)	<b>273</b>

#### ESSAIS EN ALLURE REDUITE

Puissance (kW)	<b>5,16</b>
Conso. Bois (Kg/h)	<b>1,39</b>
Ø Int. sortie fumées (mm)	<b>230</b>
Poids net (Kg)	<b>276</b>
Crédit d'impôt*	<b>OUI</b>

\* Selon loi de finances en vigueur

Essais réalisés selon la norme EN 13-229

Disponible dans les versions suivantes :



# Passion : caractéristiques

- Foyer en acier
- Sole et côtés en réfractaire
- Chenets en fonte
- Plaque de fonte intérieure à l'arrière du foyer
- Porte escamotable par le haut
- Porte basculable à l'horizontale (pour l'entretien)
- Échangeur thermique en fonte
- Combustion à haut rendement à tirage inversé
- Réglage précis des allures de combustion
- Vitre autonettoyante Visiocéram®



## HABILLAGES

- Appareil disponible avec les habillages ACAPELLA®, PRISME®, PEPS®



Vitre autonettoyante Visiocéram®, Système breveté pour une vitre résistante et propre ▶

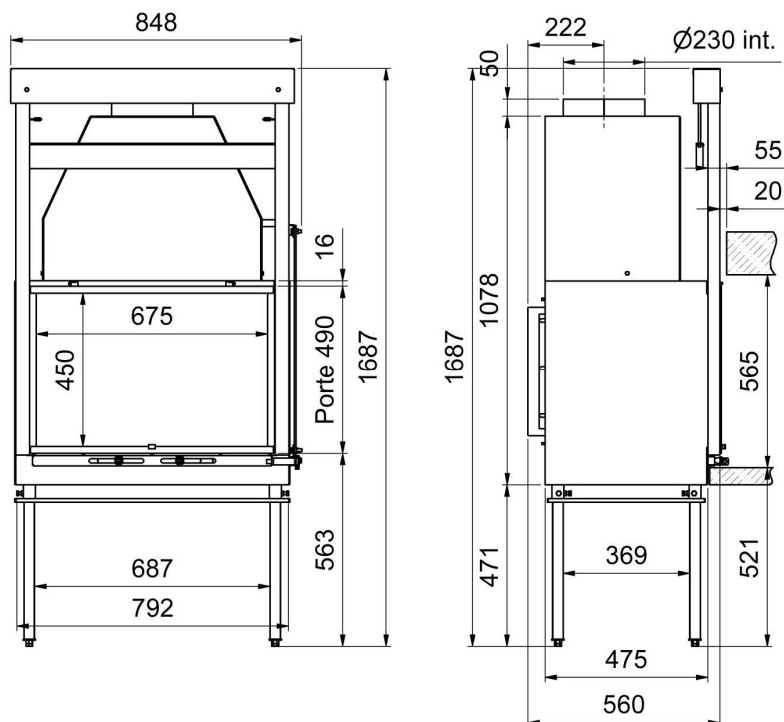

Dimensions en version STD  
L. 848 x H. 1687 x P. 560 mm

