

# MANUEL D'INSTALLATION ET D'UTILISATION DE LA CONSOLE SC27TH



**Sécurité, Communication, Domotique**

## ● SECURITE :

- Assure la protection des biens et des personnes.
- Déclenche les éléments de dissuasion (simulation de présence) et d'alerte (sirène intégrée et fonction PANIQUE).
- Evolutif jusqu'à 16 détecteurs et 8 télécommandes optionnels qui pourront être raccordés.

## ● COMMUNICATION :

- Alerte immédiatement sur 4 numéros de téléphone différents d'une alarme intrusion ou d'une alarme technique liée au système.
- Permet d'écouter les bruits suspects dans l'espace protégé.
- Transmet à distance vos commandes Marche/Arrêt des appareils électro-domestiques, chauffage, automatismes et motorisations raccordés.

## ● DOMOTIQUE :

- Maîtrisez votre environnement à l'aide du clavier de la console et de la télécommande.
- Sans travaux, grâce à votre installation électrique existante, commandez à distance les luminaires, appareils électriques, motorisations et automatismes (voir modules optionnels).
- Evolutif jusqu'à 256 applications.

## MANUEL D'INSTALLATION

### DESCRIPTION

Le coffret	1
La console	2
La télécommande de sécurité	3

### INSTALLATION

Mise en service	8
Réglages	9
Configuration (tableau)	10

## MANUEL D'UTILISATION

### UTILISATION

Fonctions de sécurité	11
Commande par téléphone	12
Fonctions domotique	12
Utilisations avancées	13-14

### INFORMATIONS

Produits optionnels de sécurité	15
Produits optionnels domotique	16
En cas de problème	17
Caractéristiques techniques	18

### **REGLES DE SECURITE**

Les réparations apportées au système ne doivent être effectuées que par un Centre de Service autorisé par X'DOM (consultez votre revendeur).

L'alimentation ne doit pas être ouverte, elle comprend des composants sous tension qui sont dangereux.

Si vous constatez des problèmes dans l'alimentation, vous devez mettre le système hors service et prendre contact avec votre revendeur.

Le système X'DOM SC27TH doit être utilisé dans un environnement sec. Eviter les lieux ayant des températures extrêmes (fonctionnement normal entre 0° et 40°C)

Pour l'alimentation électrique du système, utilisez l'alimentation et les piles incluses dans le coffret. Utilisez des piles alcalines. Ne pas utiliser de piles rechargeables.

# DESCRIPTION

# Le Coffret - 1



Console de sécurité et domotique  
SC27TH



Télécommande  
de salon - SH624



Alimentation PS500 de la  
console SC27TH



Le câble téléphonique,  
le câble pour détecteur filaire,  
et l'écouteur sont situés  
à l'arrière du bloc polystyrène.



## FONCTIONS DE LA CONSOLE

1. «PANIQUE» : déclenchement direct de la sirène et du message d'alarme.
2. «ARMER PARTIEL» : seuls les détecteurs d'ouverture porte/fenetre sont actifs.
3. «ARMER TOTAL» : tous les détecteurs sont actifs.
4. «BYPASS» : passer outre un détecteur hors service (armement forcé).
5. «DESARMER» : désactive l'alarme après avoir entré le code pin.
6. Affichage des états (voir ci-dessous).
7. Clavier.
8. Commande MARCHÉ / ARRÉT des récepteurs domotiques.
9. Commande VARIATION des luminaires.
10. Commande globale lumières et appareils
11. Microphone amplifié et écoute à distance
12. Sélecteur de mode :
  - «Marche 1» : Position sans carillon d'accueil
  - «Marche 2» : Position avec carillon d'accueil
  - «Installation» : Position de réglage
  - «Thermostat» : Position de reconnaissance des thermostat
13. «ENTRER» : validation
14. «ANNULATION» : Tempo de simulation de présence
15. «ENREGISTRER» : Enregistrement des messages
16. «ZONE» : sélection d'affichage des détecteurs 9 à 16.
17. Code lettre de la centrale
18. Entrée de connexion pour détecteur câblé + connexion de casque d'écoute.
19. Sirène d'intensité 95 dB.
20. Compartiment de la pile.
21. Branchement du téléphone.
22. Branchement de l'alimentation - PS500.
23. Antenne de réception radio.

## AFFICHAGE DES ÉTATS

### «ENREGISTRER»

**Allumé** (position «installation»)

Enregistrer votre annonce de 12 secondes.

**Allumé** (position «Marche 1» ou «Marche 2»)

La console est en mode de lecture du message.

Ecouter le message en utilisant l'écouteur.

### «ANTI-BROUILLAGE»

**Allumé** - Un signal radio perturbateur de plus de 20 secondes est détecté par la console. Elle vous avertit par téléphone du défaut technique général.

**Clignotement rapide** - Le signal perturbateur a disparu. Le clignotement persiste jusqu'au désarmement de la console.

### «ARMER»

**Allumé** - La console est armée en mode total ou partiel.

**Clignotement lent** - Signale un détecteur est hors service. (Dans ce cas, la console ne peut pas être armée).

**Clignotement rapide** - La console est, ou a été, en état d'alarme (mémoire d'alarme).

### «BATTERIE BASSE»

**Allumé** - La pile d'alimentation de la console est trop faible pour assurer un fonctionnement correct. Changer de pile.

### «ALIMENTATION»

**Allumé** - Secteur présent. Le boîtier d'alimentation fonctionne.

## La Console - 2

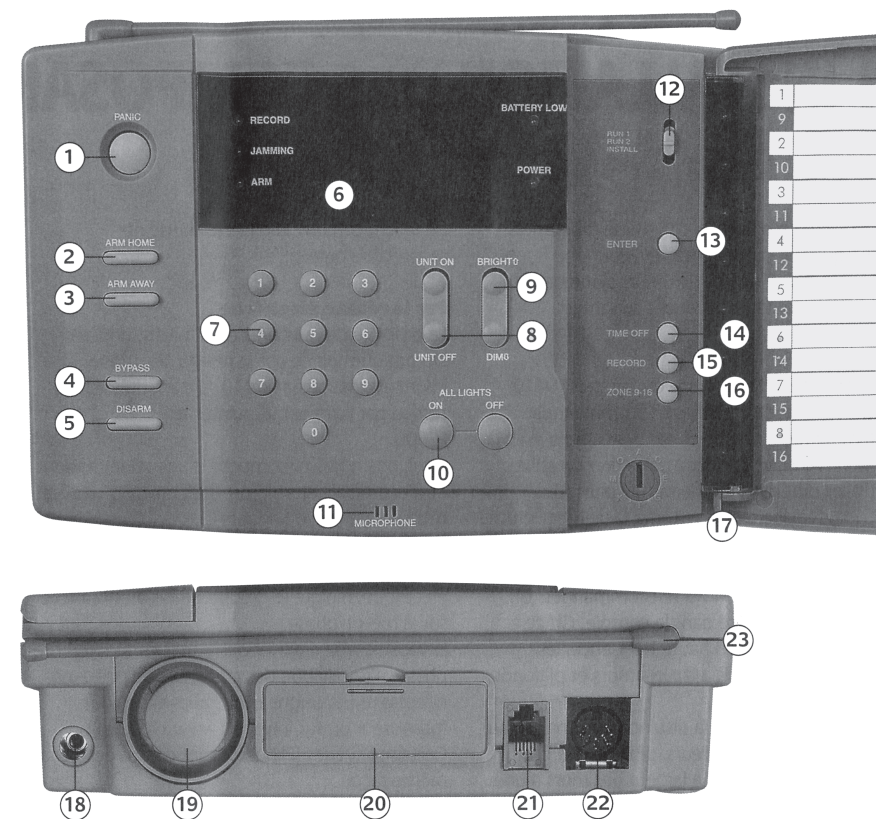

Réf. : SC27TH

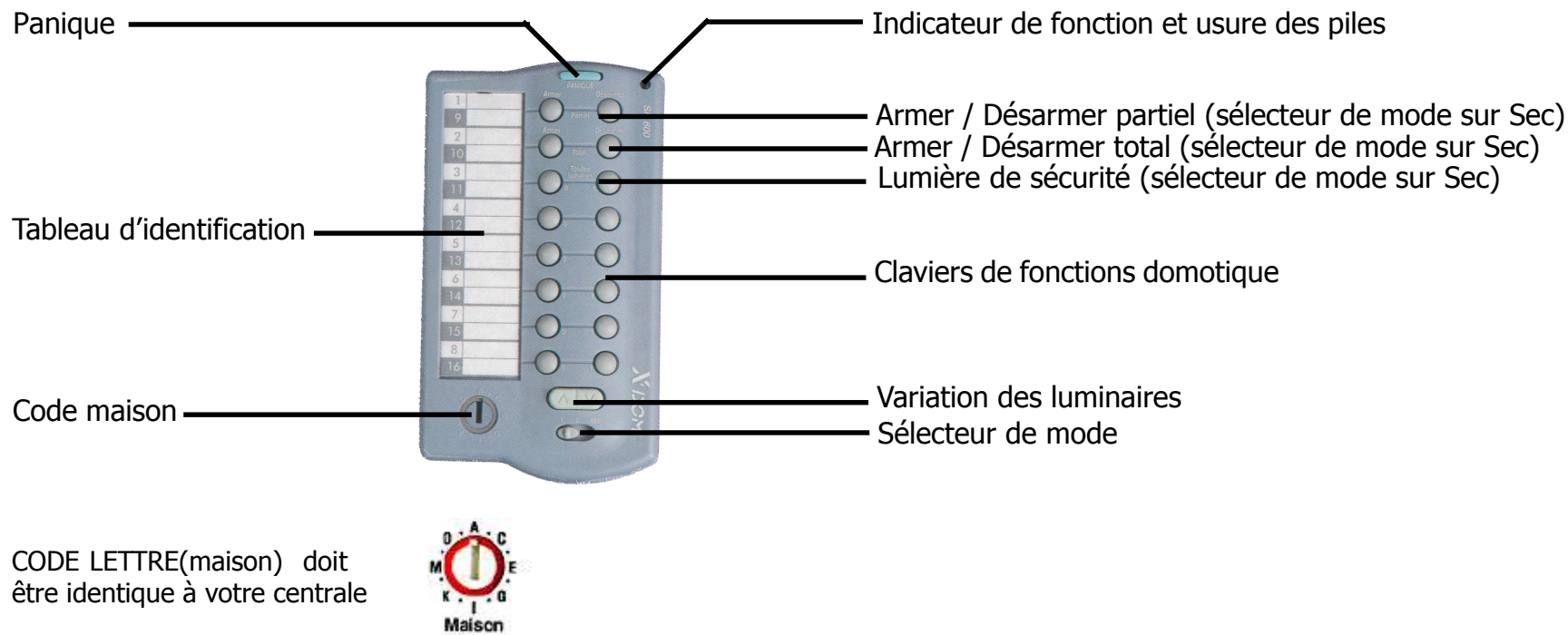

La télécommande de sécurité et domotique est opérationnelle jusqu'à 25 mètres de la console de sécurité

- Commande à distance (Allumer / Eteindre ou faire varier) les unités 1 à 8 - (sélecteur de mode sur 1).
- Commande à distance (Allumer / Eteindre ou faire varier) les unités 9 à 16 - (sélecteur de mode sur 2).
- Arme et désarme la console. Commande groupée de toutes les lumières - (sélecteur de mode sur «sec»).
- Touche panique.

Conseil : Cette télécommande permet d'armer et de désarmer votre système de sécurité de manière directe (sans code PIN), Il est donc très important de ne pas la laisser en vue lors de votre départ.

## 1 La télécommande

- Placez les piles type AAA (LR03)
- Positionnez le code LETTRE à l'identique de celui de la console et des récepteurs

## 2 La Console

- Placez la pile 9V type A
- branchez la prise secteur
- branchez la prise téléphone gigogne

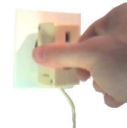

**directement sur la prise murale.**  
Tout autre appareil téléphonique doit être branché à l'arrière de la prise gigogne



Prise Téléphone  
Prise Secteur

## 3 Placez la console en mode «INSTALL»



## 3 Initialisez les télécommandes SH624 & KR21AL

- Appuyez sur la touche «ARMER» de la télécommande.

La console émet un bip de confirmation.





### 1 Placez la console en mode «INSTALL»



### 2 Initialisez les détecteurs

- Appuyez sur la touche «test»  
ou
- Déplacez-vous dans la zone couverte par le détecteur de mouvement (MS10)  
ou
- Ouvrez la porte ou la fenêtre sur laquelle est fixée le détecteur d'ouverture de porte/fenêtre (DS10)

#### ATTENTION :

Si la console ne réagit pas, appuyez sur la touche «Code» à l'aide d'un stylo jusqu'à l'allumage du témoin de zone.

La console émet un bip et allume un témoin de zone par détecteur. Les témoins de zone de 9 à 16 sont visibles en appuyant sur la touche 9-16(16)



### 3 Initialisez la télécommande

- Appuyez sur la touche «ARMER» de la télécommande.

La console émet un bip de confirmation.



### 4 Initialisez le ou les thermostat Digimax 210-TH10

- Voir le manuel du thermostat Digimax 210-TH10



#### 4 Placez votre centrale sur «MARCHE 1»

Votre système fonctionne

Il ne reste qu'à régler la transmission téléphonique  
(voir réglages page 9)

Il est impératif de programmer 4 numéros de téléphone. A défaut, mémorisez le même numéro.

**Les 4 positions mémoires doivent être occupées.** Les numéros d'urgence (ex. police) sont interdits sauf autorisation.

## PROGRAMMATION DENUMEROS DE TELEPHONE

- 1 Placez le sélecteur de mode (12) sur «INSTALLATION»
- 2 Tapez votre code PIN (par défaut 0000), puis appuyez sur «ENTRER»
- 3 Programmez le premier numéro de téléphone, puis appuyez sur «ENTRER»
- 4 Déterminez l'ordre de mémorisation des numéros en appuyant sur 1 pour le premier numéro, sur 2 pour le second numéro, etc..., double bip de confirmation
- 5 Répétez les étapes de 2 à 4 pour les autres numéros.

NOTA : Cas avec standard téléphonique, reprendre depuis l'étape 3 :

Appuyez sur 0, puis sur «ZONE 9-16», ZONE 9-16 correspond à une pause.

Composez le numéro puis appuyez sur «ENTRER», reprendre la programmation à l'étape 4.

NOTA : Vous pourrez reprogrammer les positions mémoires à n'importe quel moment. Les anciens numéros seront alors effacés automatiquement.

**ATTENTION: les numéro d'urgence (ex: police) son,t interdits sauf autorisation.**

## ENREGISTREMENT DU MESSAGE

- Placez le sélecteur de mode(12) en position «INSTALLATION».
- Tapez votre code PIN(par défaut 0000)
- Appuyez sur la touche «ENREGISTRER»
- Enregistrez votre annonce de 12 secondes(max) en parlant à une distance minimum de 5 mètres du micro de la centrale(11). (le micro est très sensible, respectez la distance !)
- Pour écouter le message enregistré, branchez l'oreillette derrière la console, connecteur (18), positionnez le sélecteur de mode(12) sur marche 1 puis appuyez sur «ENREGISTRER».

NOTA: Lorsque vous êtes appelé par votre centrale, appuyez sur une touche à la fin de votre message pour écouter.

## REACTION DU DETECTEUR DE MOUVEMENT

Vous ne pouvez pas vous baser sur l'activité du voyant du détecteur pour tester sa sensibilité.

Ce voyant est un témoin de transmission vers la centrale et non de détection.

Afin d'économiser les batteries du détecteur, celui-ci transmet les detections à la centrale uniquement après une période d'inactivité.

# Configuration - 10

M = Marche

A = Arrêt

Sélecteur de Mode (12)  
en Position «Installation»

Entrer le Code PIN  
0000  
(paramètre d'usine)

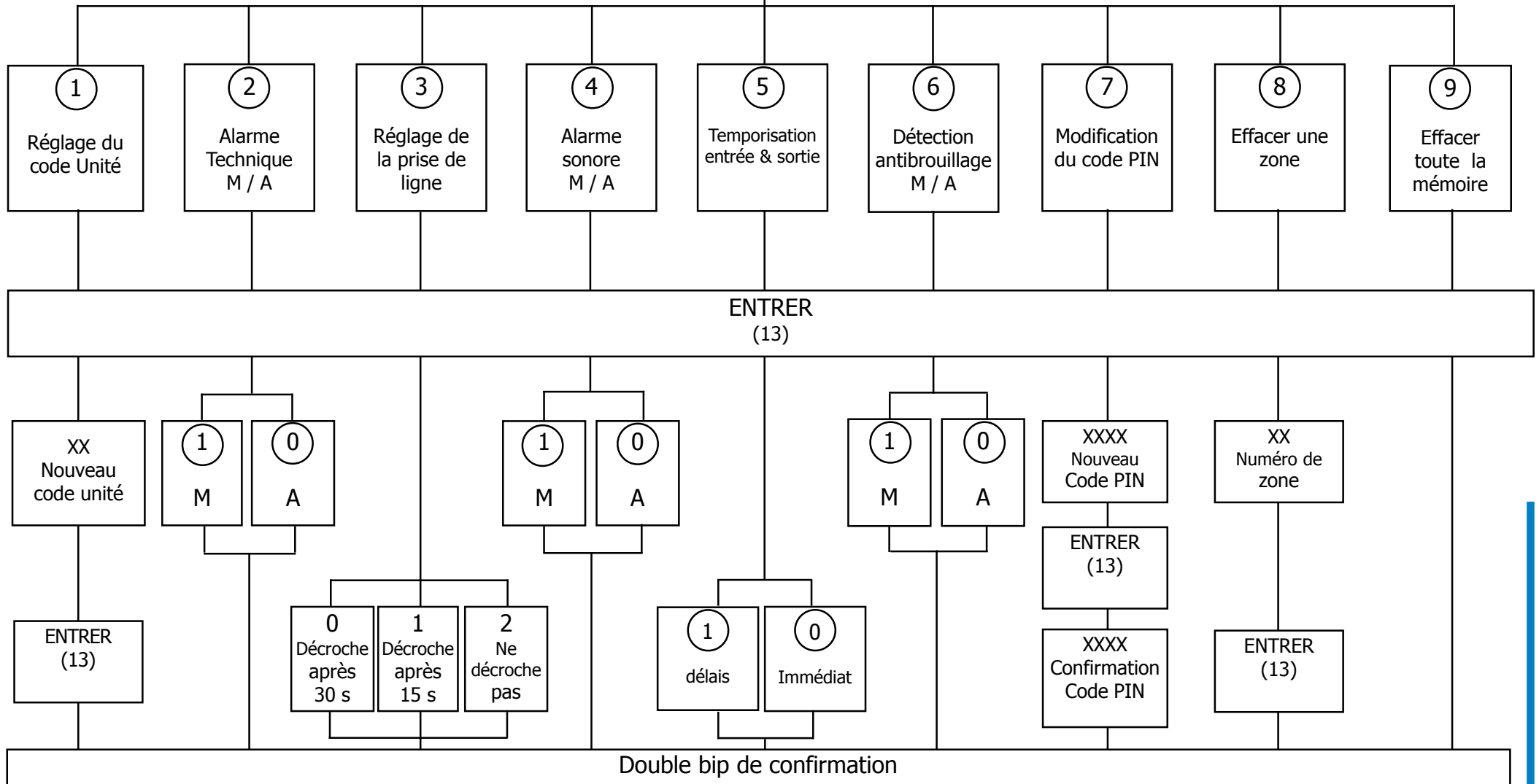

MAINTENANT, PROCÉDONS A L'UTILISATION PAGE SUIVANTE >



## Fonctions de sécurité

Lorsque vous quittez votre domicile, appuyez sur la touche «armer total» de la télécommande. Tous les détecteurs seront actifs. La nuit, vous pouvez surveiller uniquement les portes et fenêtres en utilisant la touche «armer partiel».

### Armer l'alarme sur le clavier de la console

Le paramétrage de la console (immédiat ou temporisé) est effectué à l'aide du **Tableau de Configuration** page 10.

#### a) Console paramétrée en mode «déclenchement immédiat» :

- l'armement par la touche «armer total» de la console est effectué après un délai de 1 minute.
- l'armement par la touche «armer partiel» de la centrale est effectué immédiatement.

#### b) Console paramétrée en mode «déclenchement temporisé»:

- l'armement par la touche «armer total» de la console est effectué après un délai de 1 minute.
- l'armement par la touche «armer partiel» de la console est effectué après un délai de 1 minute.

Pendant le délai d'armement à partir de la console (1 minute), la centrale émet des bips réguliers.

### Désarmement par la console SC27TH

Entrer votre code PIN puis appuyer une fois sur la touche désarmé, le système est désarmé.

Entrer de nouveau votre code PIN puis appuyer une fois sur désarmé afin d'éteindre le voyant ARMER

### En cas de déclenchement d'alarme

Vous êtes appelé par votre console. Vous entendez en boucle le message que vous avez pré-enregistré.

Pour écouter pendant 1 minute ce qui se passe chez vous, appuyez sur n'importe quelle touche du téléphone **à la fin du message.**

Lorsque la connexion est terminée, la sirène est réactivée pendant quatre minutes.

Suite à un déclenchement d'alarme, vous devez impérativement appuyer sur la touche «désarmer total». Vous pouvez ensuite réarmer comme indiqué plus haut.

Si vous désirez désarmer la console à distance, attendez 2 minutes après la fin de l'écoute à distance et procédez comme indiqué sur le schéma de la page suivante.

### En cas de malaise ou d'agression

Appuyez sur la touche «panique». La console compose alors le premier numéro de la liste. En cas de non réponse (par exemple si c'est votre propre numéro), elle compose le suivant et ainsi de suite. La personne appelée peut écouter ce qui se passe chez vous.



# Commande par téléphone / Fonctions domotiques - 12

## Commande à distance par téléphone (alarme et domotique)

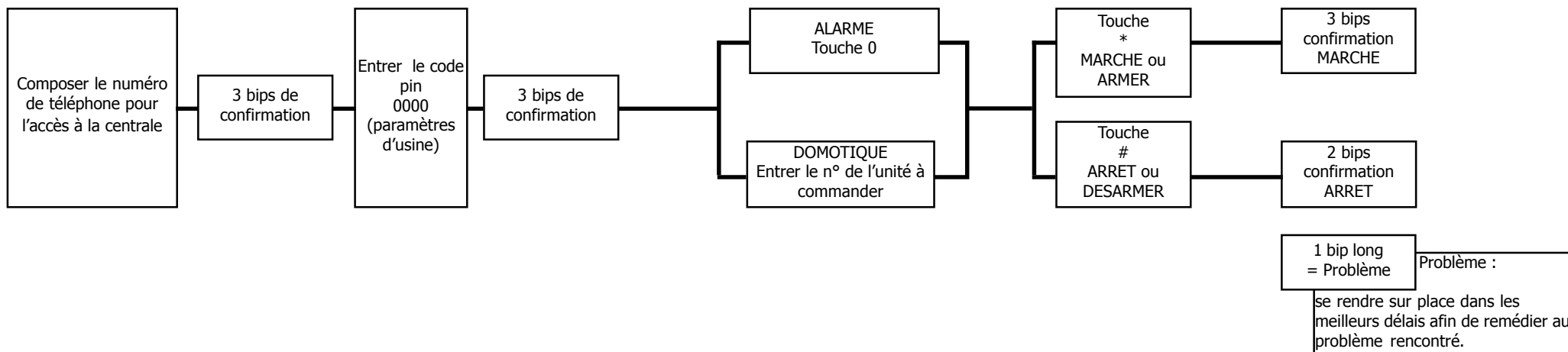

## Commande à distance des fonctions domotiques par la console

### Commande manuelle d'un module à partir de la console

Vous pouvez commander individuellement les modules X'DOM à partir du clavier de la console SC15 :

- Pour allumer, composez sur le clavier le code unité du module à commander, puis appuyez sur la touche unité I.
- Pour éteindre, composez sur le clavier le code unité du module à commander, puis appuyez sur la touche unité O.
- Pour faire varier une lampe, composez sur le clavier le code unité du module à commander, puis utilisez la touche (9) de la console.

### Commande manuelle de tous les modules

«Toutes lumières allumées» : Tous les modules lampes sont activés. (touche 10 de la console, même famille)

«Toutes lumières éteintes» : Tous les modules lampes et appareils sont désactivés. (touche 10 de la console, même famille)

Informations complémentaires sur les modules domotiques page 6

## Actions domotiques effectuées par la console sécurité et domotique

<u>Fonction souhaitée</u>	<u>Adresses domotiques</u>	<u>Quand vous armez la centrale</u>	<u>Intrusion détectée</u>	<u>Quand vous désarmez la centrale</u>	
Lumière de sécurité	A1 (adresse de la console)	Clignote 1 fois	Tous les récepteurs domotiques pour les lumières (code lettre A) clignotent pendant 4 minutes. Les récepteurs domotique pour appareils (code lettre A) sont éteints.	Eteint	
Indicateur d'état	A2	Allumé		Eteint	
Chauffage	B2	Eteint		Allumé	
Sirène externe	B1			Activée pendant 4 minutes.	Désactivée
Sirène courant porteur	A16			Activée pendant 4 minutes.	Désactivée

## Résumé des temporisations de chaque élément

Le paramétrage de la console (immédiat ou temporisé) est effectué à l'aide du **tableau de Configuration** page 10.

### Console paramétrée en mode :

<u>Console paramétrée en mode :</u>	<u>«déclenchement immédiat»</u>	<u>«déclenchement temporisé»</u>
- L'armement par la touche «armer partiel» de la centrale	Effectué immédiatement	Effectué après un délai de 1 minute
- L'armement par la touche «armer total» de la centrale	Effectué après un délai de 1 minute	Effectué après un délai de 1 minute
- L'armement par la touche d'une télécommande	Effectué immédiatement	Effectué après un délai de 1 minute
- Le déclenchement par un détecteur de mouvement	Active immédiatement l'alarme	Active l'alarme après 30 secondes

Le détecteur porte / fenêtre réagit indépendamment du paramétrage.

## Le transmetteur téléphonique

Dès que l'intrusion est détectée:

- La console empêche toute communication des téléphones connectés à la sortie téléphonique de la prise gigogne.
- Le transmetteur appelle un à un les 4 numéros de téléphone enregistrés:
  - Un répondeur décroche :  
Le répondeur enregistre le message, puis la centrale raccroche pour composer le numéro suivant.
  - Vous décrochez et validez l'appel, en appuyant sur une touche :  
La centrale passe alors en écoute active environ 1 minute, puis raccroche.

La transmission téléphonique sera effectuée sur les 4 numéros, jusqu'à validation d'un des appels.

---

## Fonction d'alarme technique

La console peut être paramétrée (voir page 9) pour vous communiquer par téléphone :

- Un défaut technique sur un des détecteurs,
- Une activation du système anti-brouillage.

Vous recevez alors le message suivant: *«Ceci est une alarme technique du système de sécurité X'DOM, merci de vous reporter aux informations mentionnées sur les étiquettes adhésives qui vous ont été fournies.»*

---

## Utilisation d'autres détecteurs câblés

Vous pouvez utiliser le câble de contact d'alarme fourni pour:

- Ajouter une ou plusieurs détections se trouvant à des zones de détection hors de la portée radio,
- Ajouter un détecteur (auto-alimenté et équipé d'une sortie contact sec NF (relais libre de potentiel avec un contact fermé au repos).  
Ex: *détecteurs de gaz, hors gel, niveau de pompe, etc.*

L'état du contact filaire est visible sur l'indicateur de zone 16 de la centrale. Cette zone est maintenant occupée par le contact filaire.

---

## Fonction simulation de présence

Le détecteur de bris de glace crépusculaire optionnel (réf.:GB10) permet de déclencher une simulation de présence à la tombée de la nuit. Une fois que le détecteur est reconnu par la console (bouton test du détecteur de bris de glace), celle-ci commence à enregistrer le temps de simulation de présence. Pour confirmer la durée souhaitée, appuyez sur la touche «ANNULATION» de la centrale.

Quand la centrale est armée, à la tombée de la nuit, la centrale envoie automatiquement des ordres d'allumage et extinction pour 2 adresses domotiques (A3 et A4, si votre centrale est paramétrée sur A1).

## Télécommande porte-clés - KR21AL

- Indicateur de fonction et usure des piles
- Commande à distance le système d'alarme
- Allume les lampes de sécurité
- Fonction panique (les 2 boutons simultanément)



## Sirène déportée - PH10

- Se branche sur n'importe quelle prise secteur.
- 95 Db.
- Sans fil.



## Sirène déportée - PH7208

- Se branche sur n'importe quelle prise secteur.
- 105 Db.
- Sans fil.

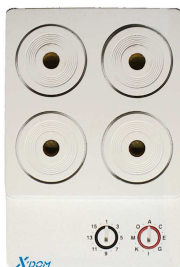

## Détecteur d'ouverture de porte/fenêtre supplémentaire - DS10

Détection d'ouverture de porte ou de fenêtre pour déclenchement d'alarme.

Carillon d'ouverture de porte (mode MARCHE2).



## Détecteur de mouvement supplémentaire - MS10

Détection de mouvement dans sa zone de couverture pour déclenchement d'alarme.

Plaque de fixation pour montage en angle ou sur surface plane.

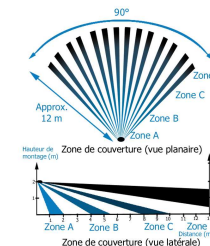

## Détecteur de bris de glace crépusculaire - GB10

Détection acoustique de bris de glace.

Détection crépusculaire pour simulation de présence

Simulation de présence sur 2 lampes alternativement pendant un temps déterminé.



# Produits optionnels domotique - 16

## Les émetteurs X'DOM radio (sans fil)

### Commande murale SS13

Commande 3 adresses  
Touches de variation



### Télécommande Porte-clés KR19DO

Commande 2 adresses  
Touches de variation



### Détecteur de mouvement mural et miniature MS13

Détection de présence et ensoleillement combinaison possible des 2 détections (allumer uniquement la nuit).  
Extinction par minuterie réglable de 1 minute à 4 h.



### Télécommande universelle DOM801

Commande les modules domotique et 7 appareils audiovisuels (TV, VCR, SAT, CBL, CD et 2 AUX).  
Fonction "apprentissage" incluse.



## Les outils de programmation et de gestion

Courant 220 V / 50 Hz



### Thermostat digital sans fil TH10

Thermostat programmable contrôlant les récepteurs X10 reliés aux radiateurs ou à la chaudière.



### Réveil Programmeur MT10

Commande 8 appareils (4 + 4 par sélecteur).  
Programmation journalière 4 appareils  
(4 actions par jour/adresse).  
Simulation de présence.



### Interface programmable pour PC CM11

Programme et commande les modules domotique (logiciel PC pour WINDOWS en français fourni).  
Jusqu'à 256 applications

## la gamme de récepteur X'DOM



### Prise secteur AM12

Récepteur pour appareil électrique jusqu'à 3500W.



### Prise secteur LM12

Récepteur pour lampe de chevet jusqu'à 300W.



### Interrupteur mural AW10

Récepteur tout ou rien pour néon et ventilateur jusqu'à 500W.



### Variateur mural LW10

Récepteur variateur pour plafonnier de 60 à 500W.



### Commande de volet SW10

Récepteur tout ou rien et positionnement précis



### TéléContacteur Rail-DIN AD10

Tout ou rien pour circuit appareils jusqu'à 16A.



### TéléVariateur Rail-DIN LD11

Récepteur variateur Pour circuit lampes de 60 à 700W.



### Module relais UM7206

Récepteur contact sec pour portail et porte de garage. 5A sous 24VDC.

## **La console (SC27TH) ne fonctionne pas**

Vérifier que le voyant lumineux «ALIMENTATION» sur la console est allumé. Sinon vérifier que le bloc prise est bien branché sur une prise de courant alimentée et que la prise DIN est branchée sur la console.

Vérifier que le sélecteur de mode (12) est sur la position MARCHE 1 ou MARCHE 2.

Si vous pouvez commander le système à partir de la console. (ex: touche ARMER), vérifier alors la télécommande.

## **La télécommande (SH624) de salon ne fonctionne pas**

Vérifier que le voyant lumineux de la télécommande s'allume franchement quand vous appuyez sur (ARMER). Sinon remplacer les piles.

Procéder à nouveau à la reconnaissance de la télécommande par la console.

## **La télécommande (KR21AL) porte clés (optionnelle) ne fonctionne pas**

Vérifier que le voyant lumineux de la télécommande s'allume franchement quand vous appuyez sur (ARMER). Sinon remplacer les piles.

Procéder à la reconnaissance de la télécommande par la console.

Si le problème persiste, réinitialisez la télécommande comme suit :

Maintenir appuyé la touche ARMER de la télécommande pendant 5 secondes. Relâcher le bouton. La diode rouge vous signale que la télécommande est à nouveau opérationnelle. Procéder à la reconnaissance de la télécommande par la console.

## **Un voyant de zone clignote lentement**

Un des détecteurs n'a plus de communication avec la console depuis une longue période : Vérifier les piles du détecteur concerné.

Eventuellement, effacer la zone en défaut (Tableau de configuration - page 10) et procéder de nouveau à la reconnaissance du détecteur par la console. (Mise en service - page 8)

## **Un voyant de zone clignote rapidement**

Vous avez appuyé sur la touche BYPASS(4) pour activer la console bien qu'un problème ait été signalé. Remédier à la cause du problème (fermer la fenêtre, remplacer les piles, refaire l'initialisation, etc.) pour activer à nouveau ce détecteur.

## **Une des télécommandes est perdue ou cassée**

Réinitialiser tous les détecteurs et télécommandes restants.  
(Tableau de configuration - page 10)

## **Un des détecteurs est perdu ou cassé**

Effacer la zone affectée à ce détecteur.  
(Tableau de configuration - page 10)

## **Votre code personnel n'est pas reconnu**

Contactez votre revendeur.

## **Signal d'erreur à l'armement**

A l'armement de la console, un signal d'erreur est émis si une fenêtre est ouverte ou qu'un détecteur est perdu.

Vérifier que toutes les fenêtres sont bien fermées, (ouvrir et refermer lentement chaque fenêtre en vérifiant le voyant du détecteur).

Rearmer la console.

## **Signal lent et répétitif à l'armement**

La sortie temporisée est active, vous avez 1 minute pour quitter les lieux.

Après 1 minute le signal s'arrête et l'alarme est activée.

Vous pouvez activer ou désactiver ce mode (Tableau de configuration - page 10)

## **L'éclairage de sécurité reste allumé à l'armement**

La sortie temporisée est active, vous avez 1 minute pour quitter les lieux.

Après 1 minute l'éclairage de sécurité est éteint et l'alarme est activée.

Vous pouvez activer ou désactiver ce mode (Tableau de configuration - page 10)

## **Après l'armement, un module s'allume automatiquement**

Vérifier que l'adresse du module n'est pas une adresse de fonction utilisée par la centrale pour : les lumières de sécurité, l'indicateur d'état, le chauffage ou encore la sirène externe (voir page 13).

## **La console (SC27TH) n'appelle pas les numéros de téléphone**

Vérifier la connexion téléphonique.

N'utiliser que les connexions téléphonique livrés avec le kit.

Vérifier à l'aide de l'écouteur fourni que vous avez bien enregistré le message personnel d'alarme:

Branchez l'écouteur dans l'entrée de connexion (18).

Vérifier que le sélecteur de mode (12) est sur la position MARCHE 1.

Appuyer sur la touche ENREGISTRER (15).

Si vous entendez deux bip, procéder à nouveau à l'enregistrement de votre message personnel (Réglages - page 9)

## **Le détecteur porte fenêtre (DS10) ne fonctionne pas**

Le bouton test du détecteur déclenche la centrale :

Vérifier que le détecteur est en position «Delay MIN».

Vérifier que les fils entre le contacteur et l'émetteur sont bien serrés.

Resserrer les vis si nécessaire.

Le bouton test du détecteur ne déclenche pas la centrale :

Changer les piles du détecteur.

Eventuellement effacer la zone en défaut (Tableau de configuration - page 10)

et procéder de nouveau à la reconnaissance du détecteur par la console.

Si le problème persiste, contactez votre revendeur.

## **Le détecteur de mouvement (MS10) engendre une fausse alarme**

Eviter d'installer le détecteur près d'un endroit ensoleillé ou d'une source de chaleur (radiateur par exemple). Vérifier le réglage de sensibilité : position 1 pour déclenchement immédiat, position 2 pour déclenchement séquentiel (voir page 3)

# Caractéristiques techniques - 18

## RECAPITULATIF DES CARATERISTIQUES TECHNIQUES DE LA CONSOLE ET DE LA TELECOMMANDE

	<b>SC27TH</b>	<b>SH624</b>
<b>Secteur</b>	<b>230V - 50Hz</b>	
Niv de sécurité	65536	65536
Frequence		433,92Mhz
Puiss	95dB	
Portée champ libre		30m
Détection		
Piles	9V - 6LR61	4x LR03 AAA
<b>Dimension</b>	<b>135x195x60</b>	<b>120x70x25</b>

### Déclaration de Conformité CE

UD - UNIVERSEL DOMAVENIR,  
1, avenue du Lycée - BP42 - 77872 MONTEREAU,  
déclarons sous notre entière responsabilité que le produit suivant:

La télécommande de sécurité SH624

est en conformité avec les exigences essentielles applicables et en particulier celle de la directive 1999/5/CE et des normes suivantes :

Article 3.1a :  
Norme EN 60 742/06.95 (version Europe)

Article 3.1b :  
Norme ETS 300 683: 1997

Article 3.2 :  
Normes EN 300 220-1: 1997 et I-ETS 300 440: 1995

Organisme notifié :  
Nom : ART  
Numéro d'identification : 0165  
Procédure suivie : Annexe IV de la Directive 1999/5/EC  
Date : 13.12.00

MADE IN RPC



Informations complémentaires : [www.xdom.fr](http://www.xdom.fr)