

D

**Bedienungsanleitung und
Ersatzteile für Gartenhäcksler
BioLine**

GB

**Operating Manual and
Spare parts for Garden Shredder
BioLine**

F

**Notice d'utilisation et
pièces de rechange pour broyeur de végétaux
BioLine**

NL/B

**Bedieningsaanwijzing en
reserveonderdelen voor tuinhakselaar
BioLine**

I

**Manuale istruzione i
ricambi per trituratore
BioLine**

Bedeutung der Symbole - Meaning of the symbols - Signification des symboles - Betekenis van de symbolen - Leggenda simboli

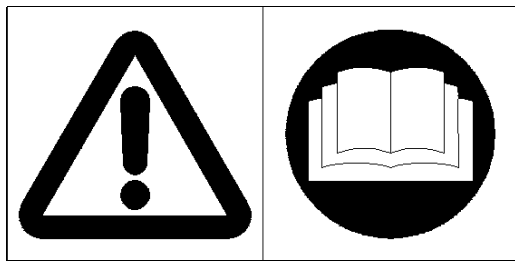

Warnung! Vor Inbetriebnahme lesen Sie die Bedienungsanleitung !

Attention ! Read Operating Manual before use !

Attention ! Avant utilisation lire la notice d'utilisation !

Opgelet ! Voor gebruik de bedieningsaanwijzing lezen !

Attenzione ! Prima dell'uso leggere le istruzioni !

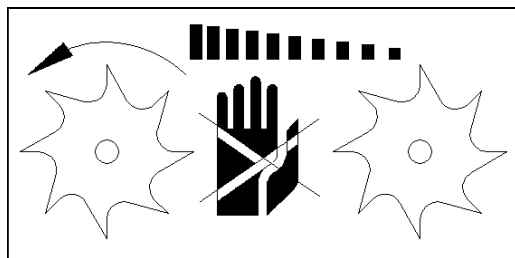

Werkzeug läuft nach !

Cutting head rotat briefly after motor has been switched off !

L'outil de coupe continue de tourner quelques instants après avoir arrêté le moteur !

Motor loopt noch even door !

Lame in movimento !

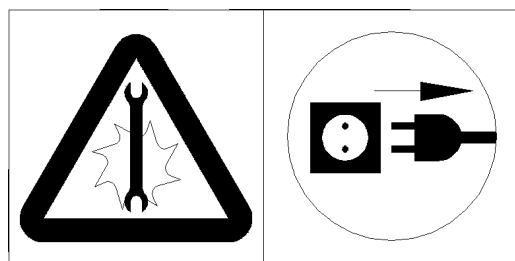

Vor Arbeiten am Schneidwerk Stecker ziehen!

Remove spark plug cap before touching blade !

Avant de travailler sur le système de coupe, retirer la prise de courant !

Voor u an het snij-element gaat werken, eerst de stekker uit het stopcontact trekken !

Prima di lavorare sull'insieme delle lame staccare il contatto della candela !

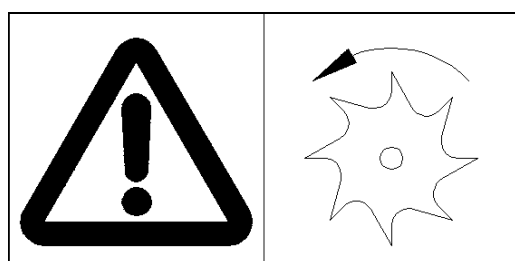

Achtung Gefahr! Laufendes Schneidwerkzeug!

Warning ! Rotating blades !

Attention danger ! Elément de coupe rotatif !

Opgelet gevaar ! Draaiend snij-element !

Attenzione pericolo ! Lame in movimento !

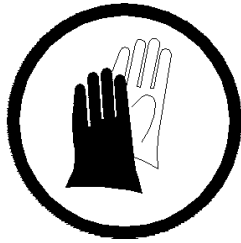

Schutzhandschuhe tragen !
Wear protection gloves !
Porter des gants de protection !
Veiligheidshandschoenen dragen !
Portare guanti di protezione !



Vor Feuchtigkeit schützen !
Protect against moisture !
Protéger de l'humidité !
Tegen vocht beschermen !
Proteggere dall'umidità !



Augenschutz tragen ! Gehörschutz tragen !
Wear eye protection ! Wear ear protection !
Porter des lunettes de protection ! Porter un casque antibruit !
Ogen beschermen ! Gehoorbescherming dragen !
Mettere gli occhiali di protezione ! Portare la protezione per l'udito !

Sie haben mit dem Kauf dieses Gartenhäckslers ein hochwertiges, leistungsstarkes Gerät erworben. Bitte beachten Sie die nachfolgenden Punkte sorgfältig, damit das Gerät Ihnen bei jahrelangem Einsatz treue Dienste leistet.



Sie dürfen das Gerät nicht in Betrieb nehmen, bevor Sie diese Bedienungsanleitung gelesen, alle angegebenen Hinweise beachtet und das Gerät wie beschrieben montiert haben.

Bestimmungsgemäßer Gebrauch

Die Häcksler sind nur für die private Nutzung im Haus- und Hobbygarten geeignet. Als Häcksler für den privaten Haus- und Hobbygarten werden solche Geräte angesehen, die nicht in öffentlichen Anlagen, Parks, Sportstätten sowie in der Land- und Forstwirtschaft eingesetzt werden.

Inhalt

1. Zusammenbauanleitung.....	S. 8
2. Sicherheitshinweise.....	S. 16
3. Inbetriebnahme.....	S. 16
4. Das Häckseln.....	S. 17
5. Wartung und Pflege.....	S. 17
6. Wenden der Messer.....	S. 17
7. Betriebsstörungen.....	S. 18
8. Garantiebestimmungen.....	S. 18
9. Technische Daten.....	S. 19
10. Ersatzteile.....	S. 36

D

EG-Konformitätserklärung

entsprechend der EG-Richtlinie 98/37/EG

Wir ATIKA GmbH & Co. KG
Schinkelstraße 97
D-59227 Ahlen

erklären in alleiniger Verantwortung, daß die Produkte

Gartenhäcksler Typen: AH 200, AH 201, AH 202, AH 203, AH 207, AH 208, AH 209, AH 210, AH 211, AH 212, AH 213, AH 214, AH 215, AH 216, AH 222, AH 223, AH 224, AH 225, AH 226, AH 227, AH 228, AH 229, AH 235, AH 236, AH 238, AH 239, AH 240, AH 241, AH 242, AH 250, AH 251

auf die sich diese Erklärung bezieht, den einschlägigen grundlegenden Sicherheits- und Gesundheitsanforderungen der EG-Richtlinie 98/37/EG, sowie den Anforderungen der anderen einschlägigen EG-Richtlinien

89/336/EWG, 73/23/EWG und 2000/14/EG.
entsprechen.

Gemessener Schallleistungspegel L_{WA} 105 dB (A) und
garantierter Schallleistungspegel L_{WA} 106 dB (A).

Ahlen, 14.01.2003

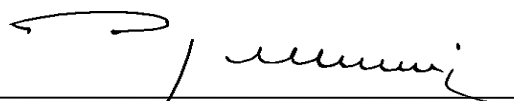
Pollmeier, Geschäftsleitung

Your garden shredder is a high-quality, efficient machine.

Please read the following instructions carefully to ensure a long life of your garden shredder.



Do not operate machine before having read the operating instructions, understood all the notes and assembly the machine as described here.

Proper use

The garden shredders are suitable for private use in gardens and allotments.

Regarded as garden shredders for private gardens and allotments are those units which are not employed in public grounds, parks, sports grounds, and in agriculture and forestry.

Contents

1. Assembly model.....	p. 8
2. Safety Instructions.....	p. 20
3. Start-up.....	p. 20
4. Chopping.....	p. 21
5. Maintenance and Care.....	p. 21
6. Turning of the knives.....	p. 21
7. Operational faults.....	p. 22
8. Warranty.....	p. 22
9. Specification.....	p. 23
10. Spare parts.....	p. 36

GB

EC Declaration of Conformity

according to Directive 98/37/EC

We ATIKA GmbH & Co. KG
Schinkelstraße 97
D-59227 Ahlen

declare under our sole responsibility, that the products

garden shredder typ: AH 200, AH 201, AH 202, AH 203, AH 207, AH 208, AH 209, AH 210, AH 211, AH 212, AH 213, AH 214, AH 215, AH 216, AH 222, AH 223, AH 224, AH 225, AH 226, AH 227, AH 228, AH 229, AH 235, AH 236, AH 238, AH 239, AH 240, AH 241, AH 242, AH 250, AH 251

to which this declaration relates corresponds to the relevant basic safety and health requirements of the Directive 98/37/EC, and to the requirements of the other relevant Directives:

89/336/EEC; 73/23/EEC and 2000/14/EC.

Measured level of the acoustic output L_{WA} 105 dB (A) and
guaranteed level of the acoustic output L_{WA} 106 dB (A).

Ahlen, 14.01.2003

Pollmeier, management

Le broyeur de végétaux que vous venez d'acheter est un appareil extrêmement performant de haute qualité.

Veuillez lire attentivement les indications suivantes afin que le broyeur de végétaux puisse fonctionner impeccablement pendant de nombreuses années et assurer un travail vous apportant entière satisfaction.



Vous ne devez pas mettre la machine en route avant d'avoir lu attentivement ce mode d'emploi, d'avoir observé toutes les informations indiquées et d'avoir monté la machine comme décrit.

Utilisation dans les règles de l'art

Le broyeur de végétaux convient parfaitement pour une utilisation dans tous les jardins particuliers. Comme broyeurs de végétaux pour le domaine privé (jardins) sont considérés les appareils qui ne peuvent pas être utilisés dans des installations publiques, parcs, terrains ainsi que dans l'agriculture et la sylviculture.

Table des matières

1. Instructions d'assemblage modèle.....	p. 8
2. Remarques concernant la sécurité.....	p. 24
3. Mise en service.....	p. 24
4. Le broyage.....	p. 25
5. Entretien.....	p. 25
6. Procédure d'inversion des couteaux	p. 25
7. Pannes.....	p. 26
8. Garantie.....	p. 26
9. Caractéristiques techniques.....	p. 27
10. Pièces de rechange.....	p. 36

F

Déclaration de conformité pour la CEE

conforme à la directive de la CEE 98/37/CE

Nous ATIKA GmbH & Co. KG
Schinkelstraße 97
D-59227 Ahlen

déclarons sous notre seule responsabilité que les produits

broyeur de végétaux type: AH 200, AH 201, AH 202, AH 203, AH 207, AH 208, AH 209, AH 210, AH 211, AH 212, AH 213, AH 214, AH 215, AH 216, AH 222, AH 223, AH 224, AH 225, AH 226, AH 227, AH 228, AH 229, AH 235, AH 236, AH 238, AH 239, AH 240, AH 241, AH 242, AH 250, AH 251

faisant l'objet de la déclaration est conforme aux prescriptions fondamentales en matière de sécurité et de santé stipulées dans la Directive de la CEE 98/37/CE, ainsi qu'aux prescriptions des autres Directives de la CEE établies dans ce domaine.

89/336/CEE, 73/23/CEE et 2000/14/CE.

Niveau de puissance sonore mesuré L_{WA} 105 dB (A) et
niveau de puissance sonore garanti L_{WA} 106 dB (A).

Ahlen, 14.01.2003

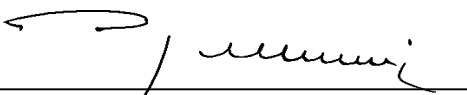
Pollmeier, direction

Door de tuinhakselaar aan te schaffen hebt U gekozen voor een hoogwaardig, sterk apparaat. Volg de navolgende punten zorgvuldig op, zodat de tuinhakselaar U vele jaren van dienst zal zijn.



U mag het apparaat niet in bedrijf nemen, voordat U deze bedieningsaanwijzing heeft gelezen, alle instructies hebt gevolgd en het apparaat volgens de beschrijving heeft gemonteerd.

Regelmatig gebruik

De tuinhakselaar zijn geschikt voor privé gebruik in huis- en hobbytuin. Het zijn geen machine die in openbare plantsoenen, parken, sportplaatsen of in de land- en bosbouw gebruikt kunnen worden.

Inhoudsopgave

1. Montageaanwijzing type.....	blz. 8
2. Veiligheidsvoorschriften.....	blz. 28
3. Inbedrijfstelling.....	blz. 28
4. Het hakselen.....	blz. 29
5. Onderhoud en verzorging.....	blz. 29
6. Draaien van de messer.....	blz. 29
7. Bedrijfstoringen.....	blz. 30
8. Garantiebepalingen.....	blz. 30
9. Technische specificaties.....	blz. 31
10. Reserveonderdelen.....	blz. 36



EG-Conformiteitsverklaring

overeenkomstig Richtlijn 98/37/EG

Wij **ATIKAGmbH & Co. KG**
 Schinkelstraße 97
 D-59227 Ahlen

verklaren enig in verantwoording, dat deze producten

tuinhakelaar type: AH 200, AH 201, AH 202, AH 203, AH 207, AH 208, AH 209, AH 210, AH 211, AH 212, AH 213, AH 214, AH 215, AH 216, AH 222, AH 223, AH 224, AH 225, AH 226, AH 227, AH 228, AH 229, AH 235, AH 236, AH 238, AH 239, AH 240, AH 241, AH 242, AH 250, AH 251

waarop deze verklaring betrekking heeft, beantwoordt aan de van toepassing zijnde fundamentele veiligheids- en gezondheidseisen van de Richtlijn 98/37/EG, en aan de eisen van de andere van toepassing zijnde Richtlijnen:

89/336/EEG, 73/23/EEG en 2000/14EG.

Gemeten geluidsniveau L_{WA} 105 dB (A) en gegarandeerd geluidsniveau L_{WA} 106 dB (A).

Ahlen, 14.01.2003

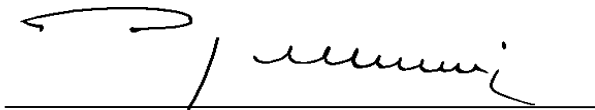

Pollmeier, bedrijfsleiding

Acquistando questo trituratore biologico da giardino, avete scelto una macchina potente ed affidabile. Vi preghiamo di seguire attentamente le seguenti istruzioni, affinché anche il vostro trituratore risulti affidabile nel tempo e sempre pronto all'uso.



Perciò evitate di metterlo in funzione senza aver letto attentamente le seguenti istruzioni ed informazioni ed montato l'apparecchio come descritto.

Uso corretto

I trituratore sono adatti per l'uso privato di hobby casalinghi e del giardino. I trituratore per hobby privati nel giardino ed in casa, sono considerati tali apparecchio che non vengono usati in impianti pubblici, parchi, centri sportivi così come neppure in foreste e in agricoltura.

Contenuto

1. Istruzioni per il montaggio modello.....	p. 8
2. Informazioni per la sicurezza.....	p. 32
3. Messa in funzione.....	p. 32
4. La triturazione.....	p. 33
5. Manutenzione e pulizia.....	p. 33
6. Modo di girare le lame.....	p. 33
7. Disturbi di funzionamento.....	p. 34
8. Garanzia.....	p. 34
9. Dati tecnici.....	p. 35
10. Pezzi di ricambio.....	p. 36



Dichiarazione CE di Conformità

ai sensi della direttiva CE 98/37

Noi ATIKA GmbH & Co. KG
Schinkelstraße 97
D-59227 Ahlen

Dichiara sotto la propria responsabilità che i prodotti

trituratore biologico da giardino

tipo: AH 200, AH 201, AH 202, AH 203, AH 207, AH 208, AH 209, AH 210, AH 211, AH 212, AH 213, AH 214, AH 215, AH 216, AH 222, AH 223, AH 224, AH 225, AH 226, AH 227, AH 228, AH 229, AH 235, AH 236, AH 238, AH 239, AH 240, AH 241, AH 242, AH 250, AH 251

E'Conforme ai Requisiti Essenziali di Sicurezza e di Tutela della Salute di cui alla Direttiva CE 98/37 e sue successive modificazioni, nonché ai Requisiti di cui alle seguenti Direttive CEE:

89/336/EEG, 73/23/EEG en 2000/14/CE.

Livello de potenza sonora misurata L_{WA} 105 dB (A) e
livello di potenza sonora garantia L_{WA} 106 dB (A).

Ahlen, 14.01.2003

Pollmeier, direzeone

- (D) 1. Zusammenbauanleitung
- (GB) 1. Assembly instructions
- (F) 1. Instructions d'assemblage
- (NL/B) 1. Montageaanwijzing type
- (I) 1. Istruzioni de montaggio

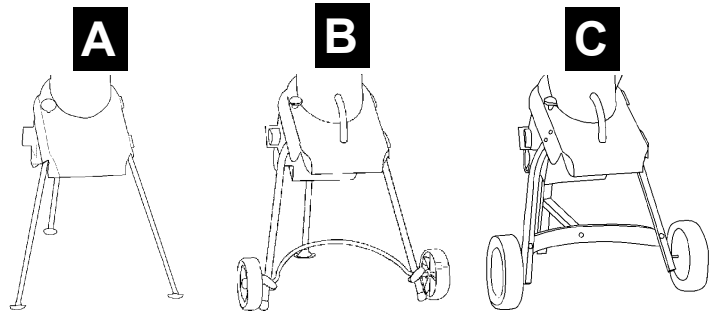

A + B

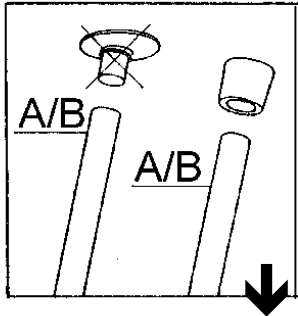
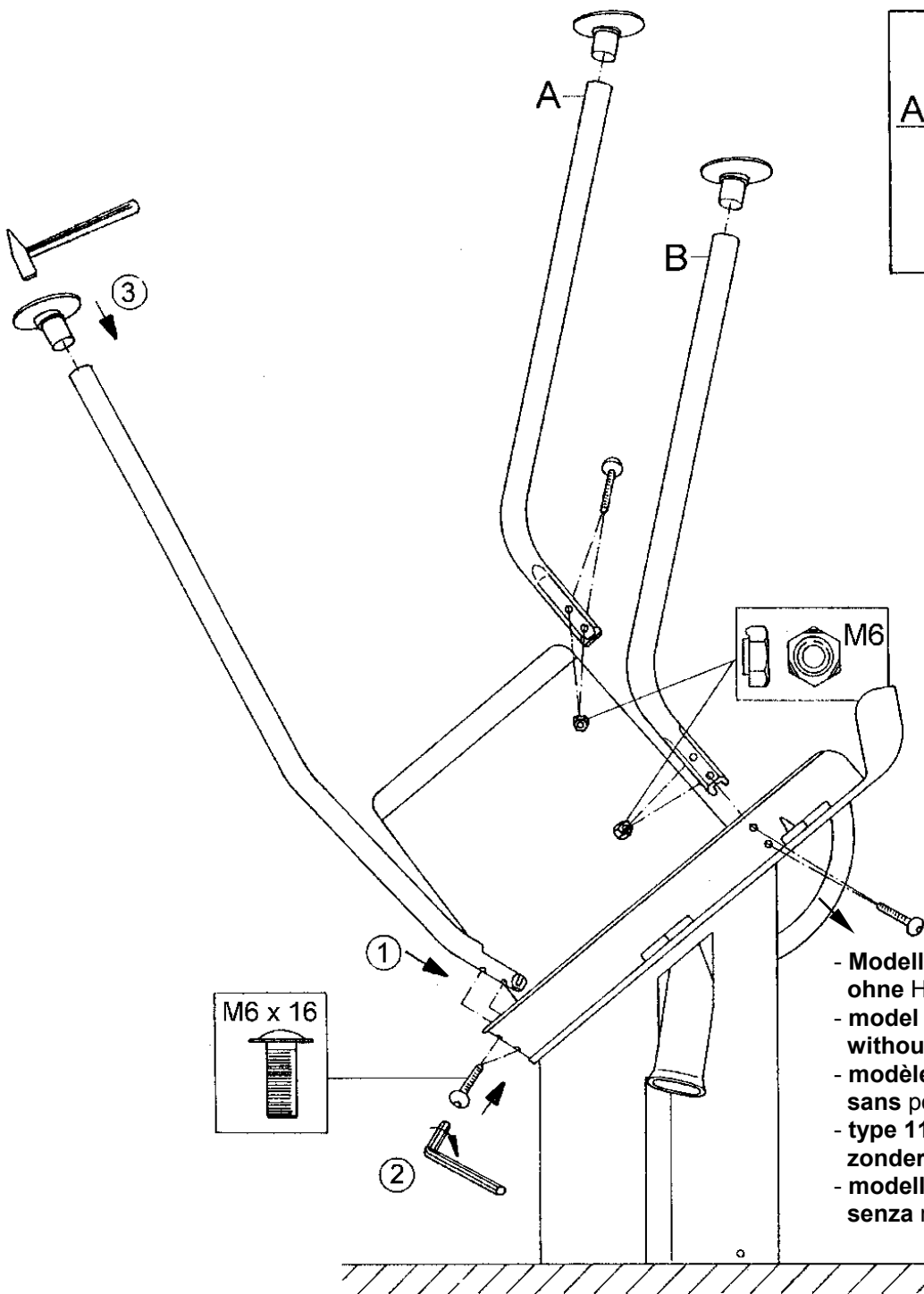

- nur für Ausführung **mit Fahrgestell**
- for version equipped **with a chassis** only
- seulement pour les versions équipées **avec une axe de roues**
- uitsluitend voor de uitvoering **met onderstell**
- solo per le versioni **con il chassis**

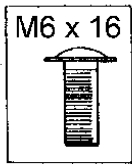

- Modell 1100 und 1200 ohne Handgriff
- model 1100 and 1200 without handle
- modèle 1100 et 1200 sans poignée
- type 1100 en 1200 zonder handgreep
- modello 1100 e 1200 senza maniglia

- D** Anbau Fahrgestell (teilweise Sonderzubehör)
- GB** Assembly of the chassis (optional)
- F** Montage de l'axe roues (en option)
- NL/B** Opbouw van het onderstel (gedeeltelijke speciale onderdelen)
- I** Montaggio dello chassis (in opzione)

B

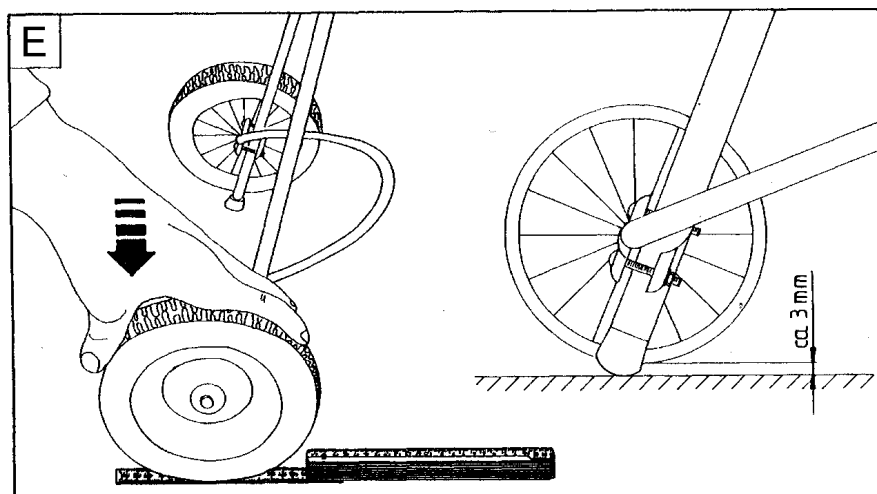
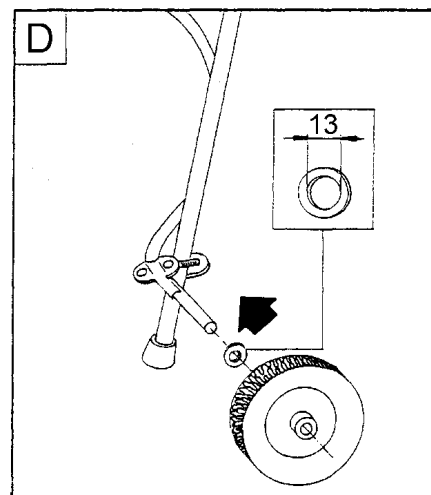
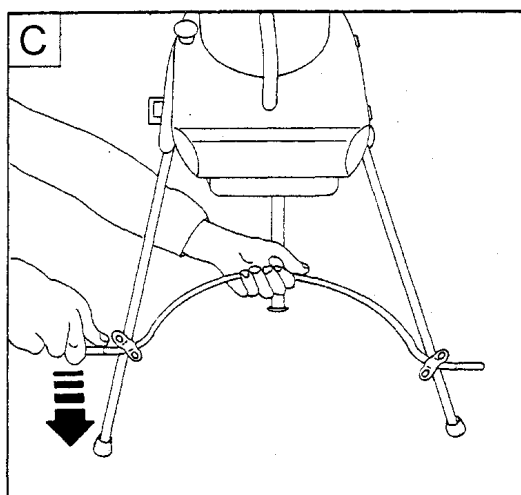
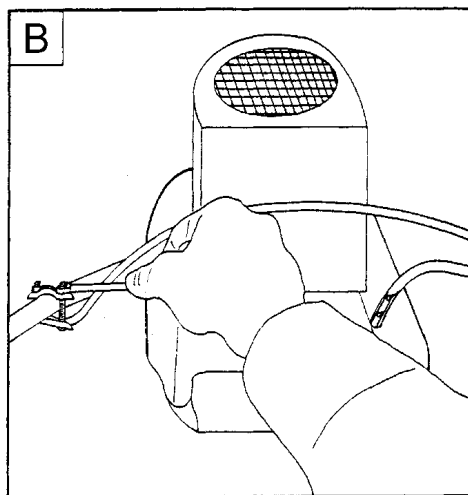
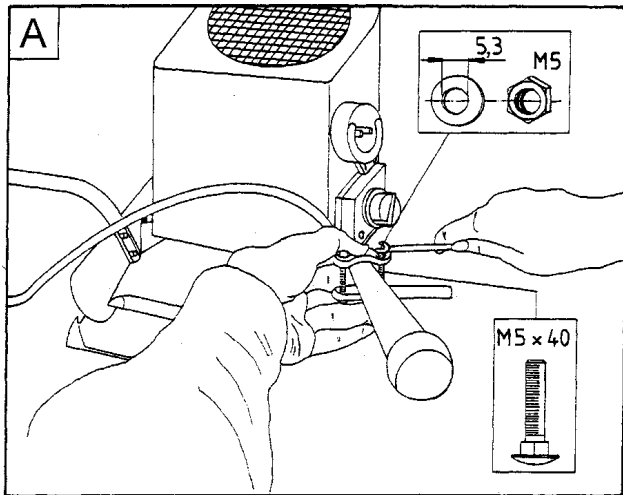

- Ⓓ **Anbau Fahrgestell (teilweise Sonderzubehör)**
- ⒼⒸ **Assembly of the chassis (optional)**
- Ⓕ **Montage de l'axe roues (en option)**
- ⒼⒸ/Ⓓ **Opbouw van het onderstel (gedeeltelijke speciale onderdelen)**
- Ⓘ **Montaggio dello chassis (in opzione)**

B

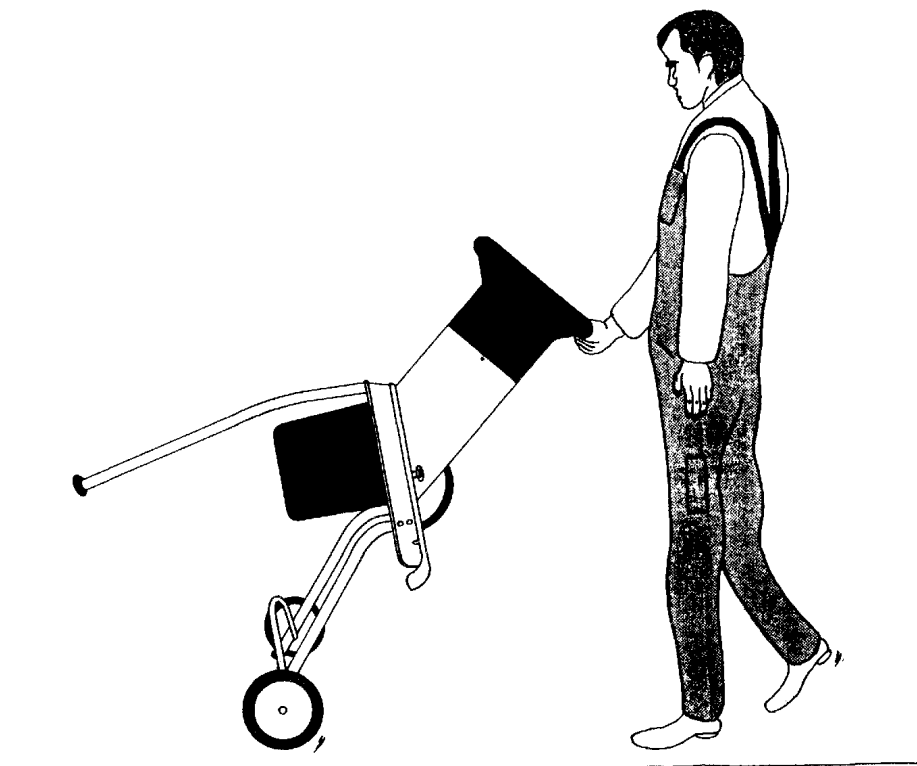
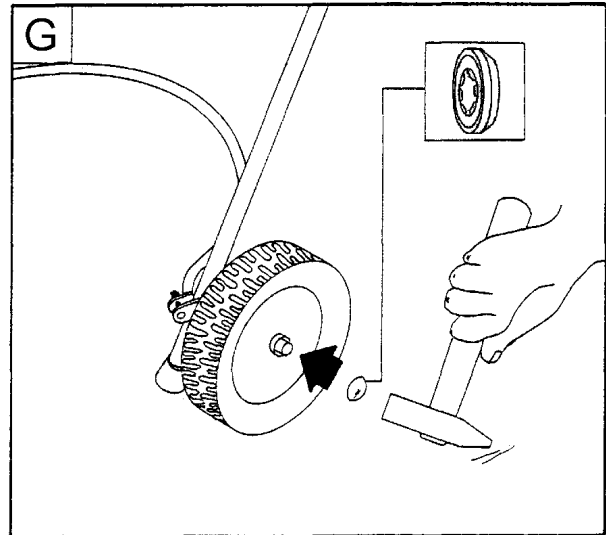
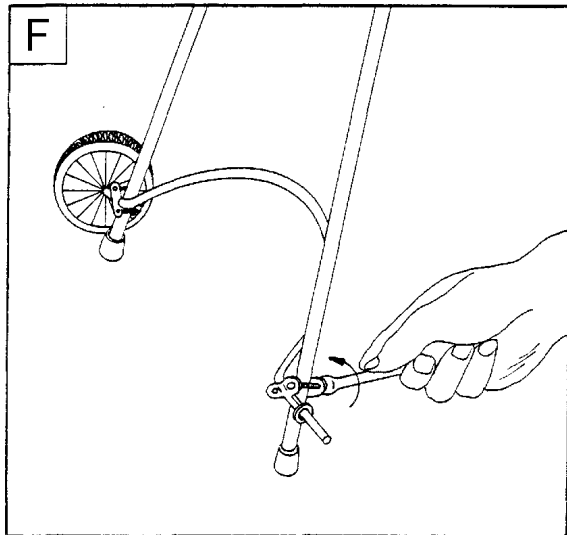

- D** Zusammenbauanleitung
- GB** Assembly instructions
- F** Instructions d'assemblage
- NL/B** Montageaanwijzing type
- I** Istruzione per il montaggio

C

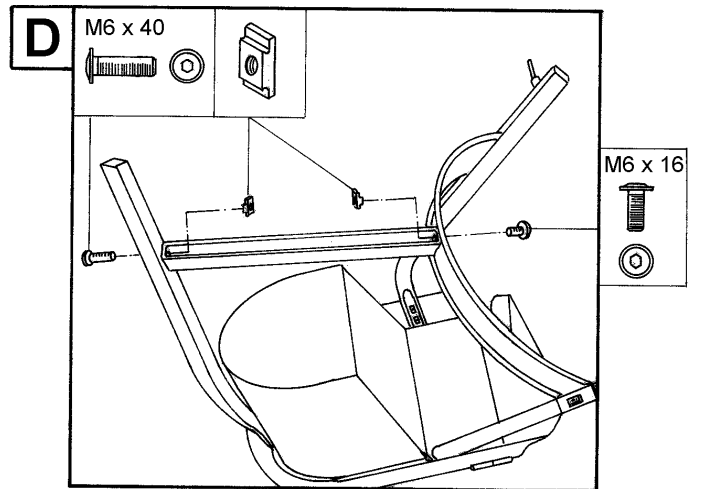
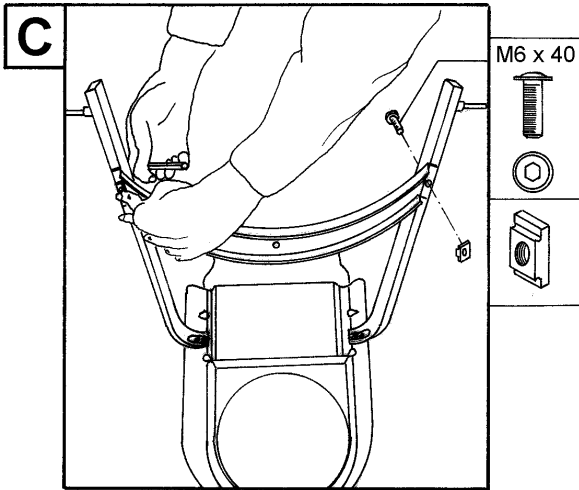
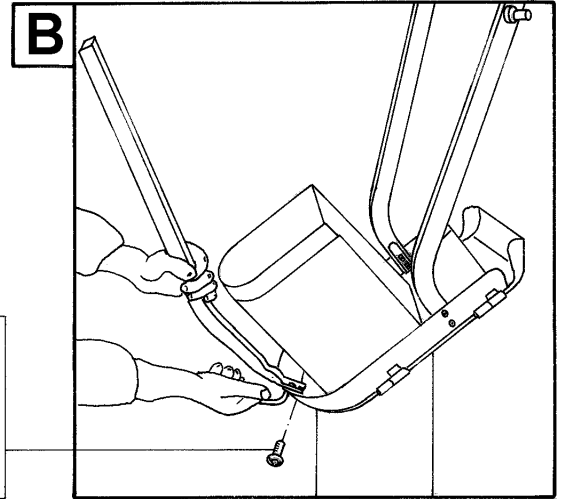
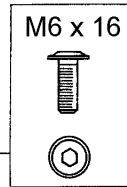
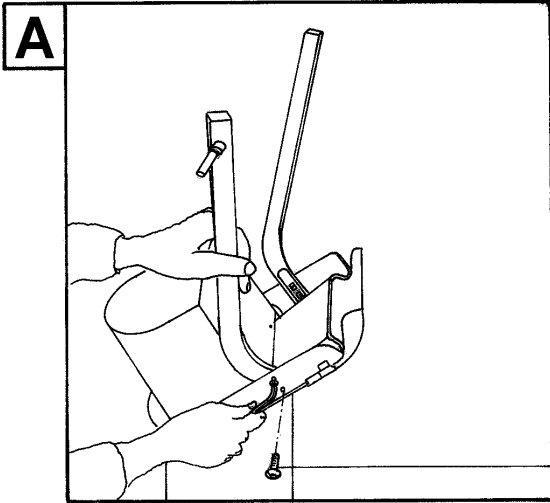

- D** Anbau Fahrgestell
- GB** Assembly of the chassis
- F** Montage de l'axe roues
- NL/B** Opbouw van het onderstell
- I** Montaggio dello chassis

C

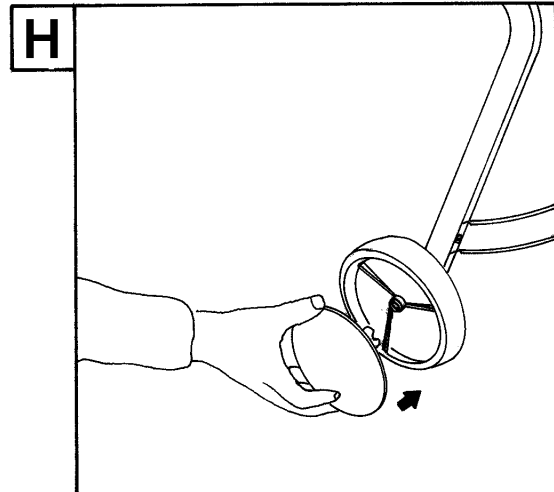
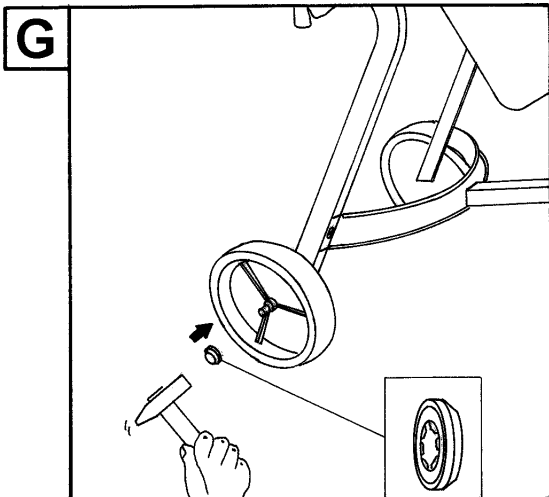
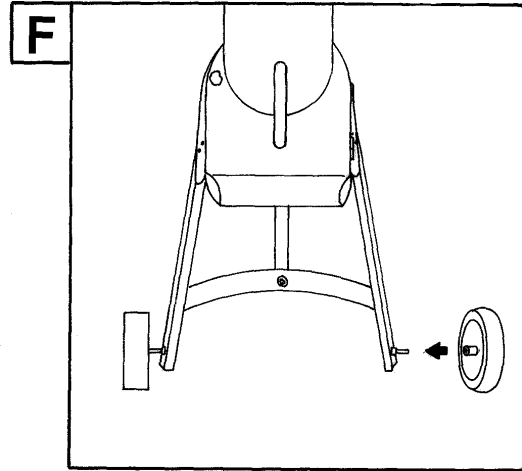
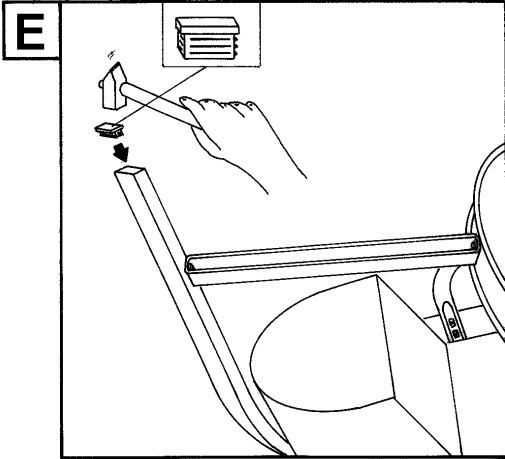

- D** Anbau Trichter
- GB** Assembly of the funnel
- F** Montage de trémie
- NL/B** Opbouw van de trechter
- I** Montaggio dello imbuto

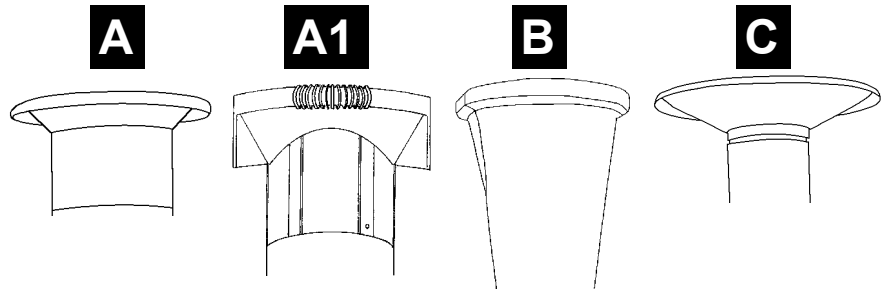

A

Öffnen des Gerätes
Open machine
Ouverture de l'appareil
Openen van het apparaat
Aprire la macchina

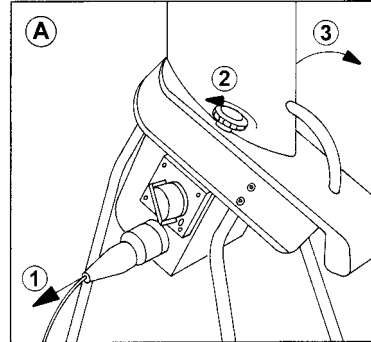

B

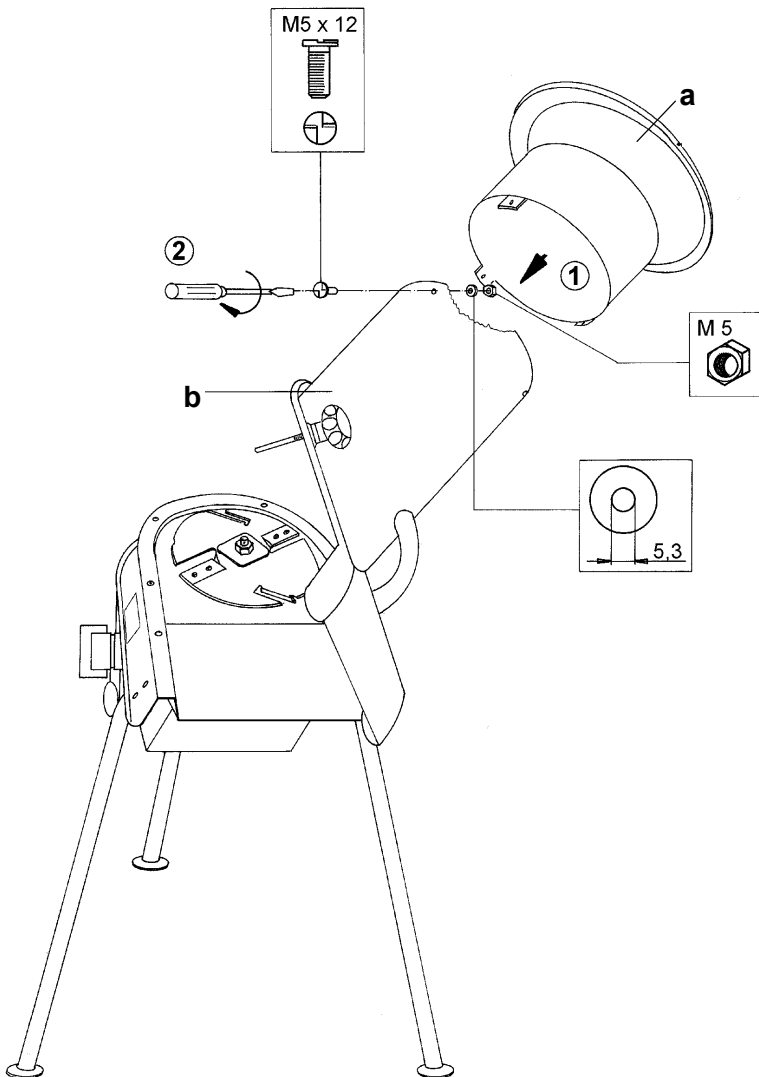

! **D** Für die Verbindung des Trichters (a) mit dem Gehäuseoberteil (b) → Trichter drehen bis **alle** Lochpositionen übereinstimmen und mit den **drei** beigelegten Einwegschrauben (390130 - M 5 x 12) verschrauben. **Sonst keine Haftung !!**

GB To connect the funnel (a) to the enclosure top (b) → turn funnel until **all** hole positions are aligned and bolt in place with the **three** enclosed one-way bolts (390130 - M 5 x 12). **Otherwise no liability!!**

F Pour l'assemblage de la trémie (a) à la partie supérieure de la goulotte (b) → tourner la trémie jusqu'à ce que **toutes** les positions des trous coïncident puis visser au moyen des **trois** vis à usage unique (390130- M5 x 12) fournies. **Sinon, nous nous dégageons de toute responsabilité!!**

NL/B Voor het verbinden van de trechter (a) met het bovengedeelte van de mantel (b) → de trechter draaien tot **alle** gatenposities overeenstemmen en met de **drie** bijgesloten eenrichtingsschroeven (390130 - M 5 x 12) vastschroeven. **Anders wordt geen aansprakelijkheid aanvaard!!**

I Per fissare l'imbuto (a) al tubo di carico (b) → far ruotare l'imbuto finché

tutte le posizioni dei fori corrispondono ed avvitare con le **tre** viti monouso accluse (390130 - M 5 x 12). **In caso contrario l'azienda declina ogni responsabilità !!**

- (D) **Anbau Trichter**
- (GB) **Assembly of the funnel**
- (F) **Instructions de trémie**
- (NL/B) **Opbouw van de trechter**
- (I) **Montaggio dello imbuto modello**

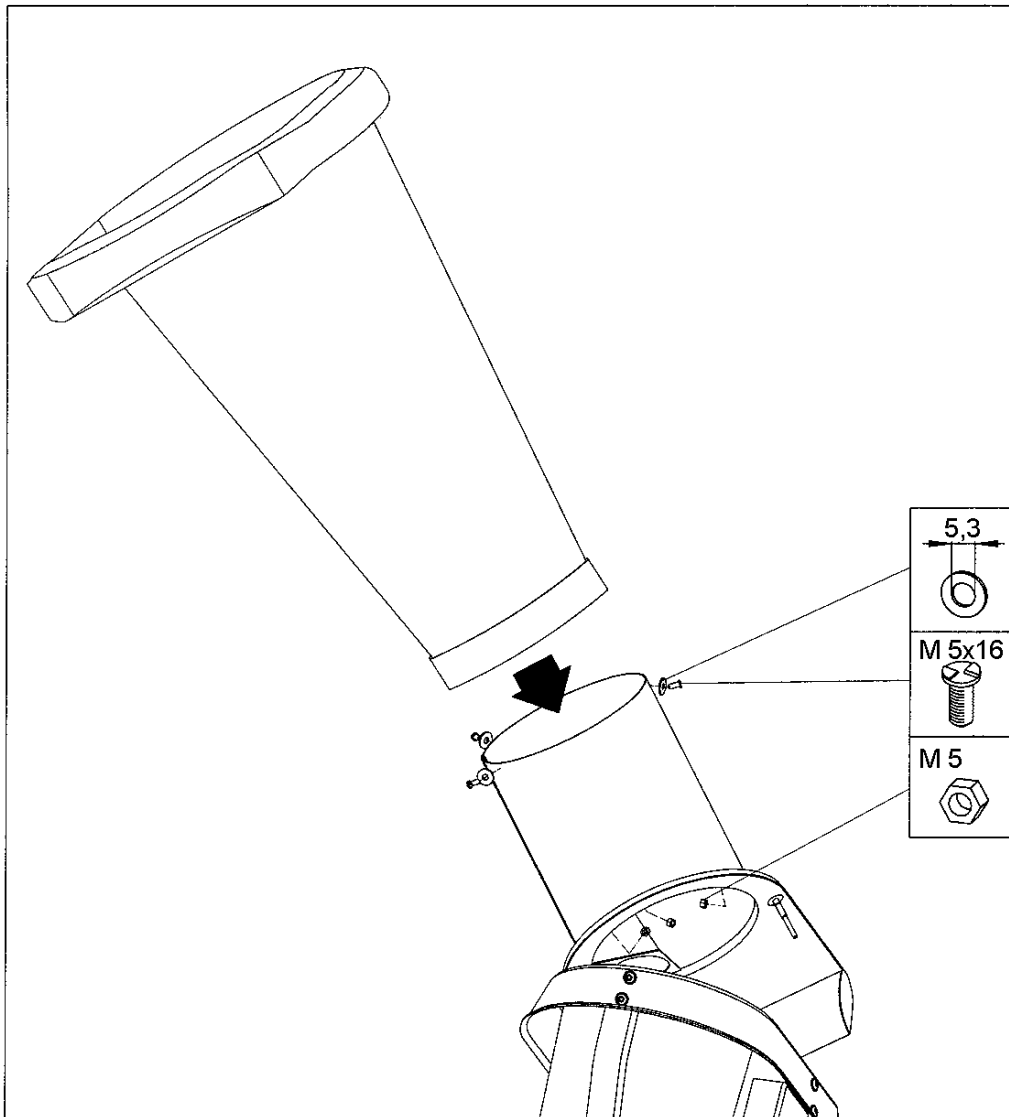

(D) Für die Verbindung des Trichters (a) mit dem Gehäuseoberteil (b) die beigefügten Einwegschrauben (383543 - M 5 x 16) verwenden. **Sonst keine Haftung !!**

(GB) Use one-way bolts (383543 - M 5 x 16) supplied to connect funnel (a) to enclosure top (b). **Otherwise no liability!!**

(F) Pour l'assemblage de la trémie (a) à la partie supérieure de la goulotte (b), il est absolument nécessaire d'utiliser les vis à usage unique (383543 - M5 x 16) fournies avec l'appareil. **Sinon, nous nous dégageons de toute responsabilité!!**

(NL/B) Voor het verbinden van de trechter (a) met het bovengedeelte van de mantel (b) moeten steeds de bijgevoegde eenrichtingsschroeven (383543 - M 5 x 16) gebruikt worden. **Anders wordt geen aansprakelijkheid aanvaard!!**

(I) Per fissare l'imbuto (a) al tubo di carico (b), usare solo e esclusivamente i bulloni originali (383543 - M5 x 16). **In caso contrario l'azienda declina ogni responsabilità !!**

- D **Anbau Trichter**
- GB **Assembly of the funnel**
- F **Instructions de trémie**
- NL/B **Opbouw van de trechter**
- I **Montaggio dello imbuto**



D Für die Verbindung des Aufsteckrohres (a) mit dem Gehäuse-oberteil (b) → Aufsteckrohr drehen bis **alle** Lochpositionen übereinstimmen und mit den **drei** beigefügten Einwegschraven (390130 - M 5 x 12) verschrauben. **Sonst keine Haftung !!**

GB To connect the extension tube (a) to the enclosure top (b) → turn extension tube until **all** hole positions are aligned and bolt in place with the **three** enclosed one-way bolts (390130 - M 5 x 12). **Otherwise no liability!!**

F Pour l'assemblage du tube d'extension (a) à la partie supérieure de la goulotte (b) → tourner du tube d'extension jusqu'à ce que **toutes** les positions des trous coïncident puis visser au moyen des **trois** vis à usage unique (390130 - M5 x 12) fournies. **Sinon, nous nous dégageons de toute responsabilité!!**

NL/B Voor het verbinden van de opsteekbuis (a) met het bovengedeelte van de mantel (b) → de opsteekbuis draaien tot **alle** gatenposities overeenstemmen en met de **drie** bijgesloten eenrichtings-schroeven (390130 - M 5 x 12) vastschroeven. **Anders wordt geen aansprakelijkheid aanvaard!!**

I Per fissare la prolunga di tubo (a) al tubo di carico (b) → far ruotare la prolunga di tubo finché **tutte** le posizioni dei fori corrispondono ed avvitare con le **tre** viti monouso accluse (390130 - M 5 x 12). **In caso contrario l'azienda declina ogni responsabilità !!**

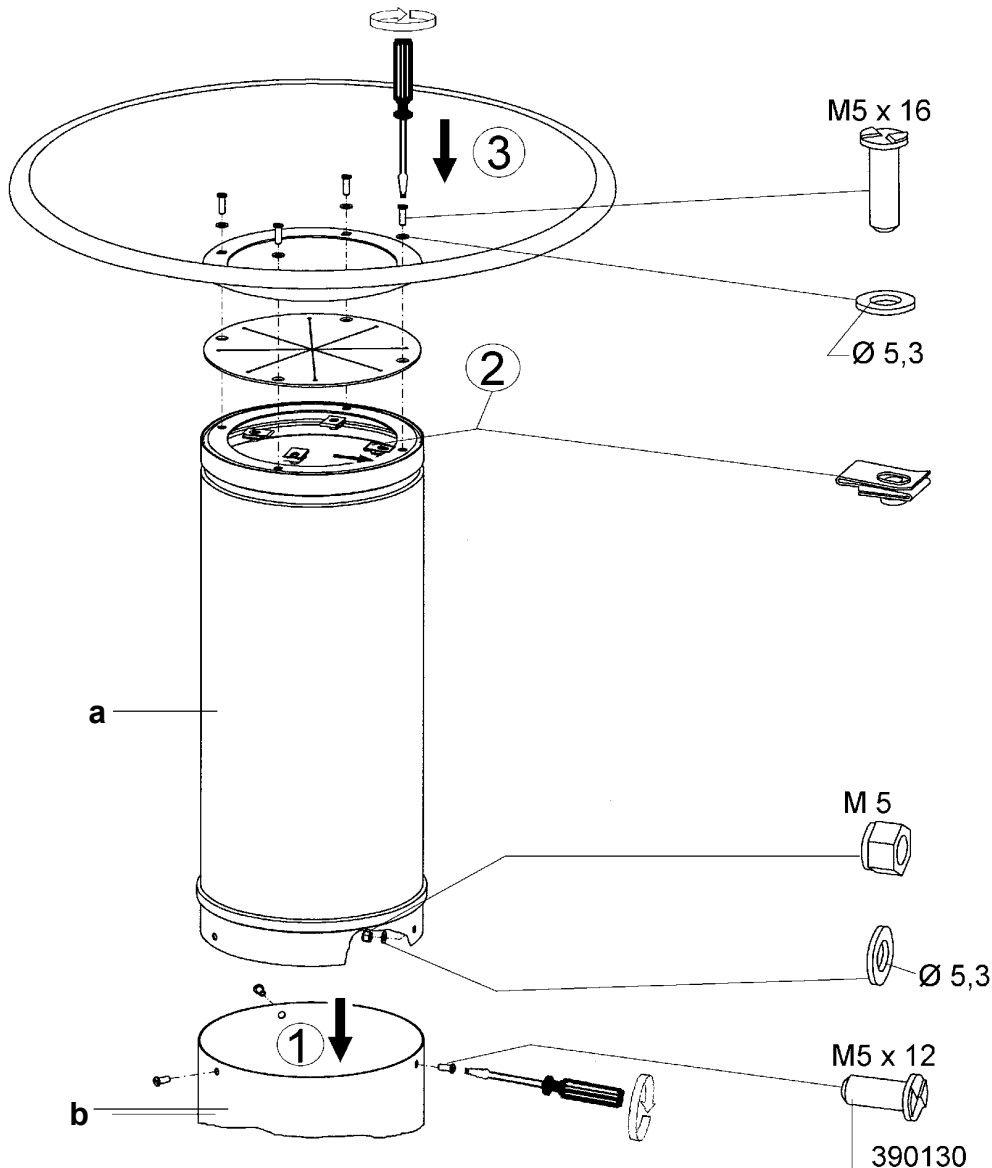

2. Sicherheitshinweise

Gerät mit Sicherheitsabschaltung

Die angebrachte Sicherheitsabschaltung mit automatischer Motorbremse dient Ihrer Sicherheit. Sie verhindert, daß sich bei geöffnetem Gerät der Motor einschalten läßt, und daß Sie mit der Hand in das rotierende Messerwerk gelangen können.

Reparaturen an elektrischen Teilen der Maschine sowie an der Sicherheitsabschaltung haben durch den Hersteller bzw. von ihm benannte Firmen zu erfolgen.



Beachten Sie folgende Sicherheitshinweise, um sich selbst und andere vor möglichen Verletzungen zu schützen.

- **Der Bedienende** ist im Arbeitsbereich der Maschine gegenüber Dritten verantwortlich.
- **Jugendliche** unter 16 Jahren dürfen das Gerät nicht bedienen.
- **Kinder** vom Gerät fernhalten.
- Tragen Sie **beim Arbeiten** Schutzbrille, Arbeitshandschuhe und Gehörschutz.
- **Ausführung der Anschlußleitung** nach IEC 60245 (H 07 RN-F) mit spritzwassergeschützter Gummisteckvorrichtung. Querschnitt mindestens 3 x 1,5 mm².
- Benutzen Sie **niemals** defekte Anschlußleitungen.
- Schließen Sie das Gerät über **Fehlerstromschutzschalter** an.
- Bei **Wartungs- und Reinigungsarbeiten, Transport und Verlassen** des Gerätes Motor ausschalten und Netzstecker aus der Steckdose ziehen.
- Das Gerät nur für die unter Punkt 4 "Das Häckslen" **aufgeführten Arbeiten verwenden**.
- Das Gerät **nicht ohne Einfülltrichter** betreiben.
- **Defekte** bzw. **beschädigte Teile** am Gerät unverzüglich austauschen.
- Das Gerät bzw. Teile des Gerätes **nicht verändern**.
- **Niemals** in die Einfüll- oder Auswurföffnung **bei laufendem Gerät** greifen.
- **Vor Einschalten** des Motors das Gerät schließen.
- Das Gerät nicht mit Wasser abspritzen. (Gefahrenquelle elektrischer Strom).

- Gerät **nicht im Regen** stehen lassen oder bei Regen arbeiten und nur an einem **trockenen Ort** aufbewahren
- Um **Verletzungsgefahr für die Finger** auszuschließen, bei Montage- und Reinigungsarbeiten das Messerwerk (z. B. mittels Holzkeil, siehe Abb. Seite 17) festhalten und Schutzhandschuhe tragen.

3. Inbetriebnahme

- **Vergewissern Sie sich**, daß das Gerät komplett und vorschriftsmäßig montiert ist.
- Stellen Sie den Häcksler **zum Gebrauch** auf waagerechten und festen Untergrund (Kippgefahr).
- Schließen Sie das Gerät an die entsprechende und vorschriftsmäßige Steckdose an.
- Verwenden Sie **Verlängerungskabel** mit ausreichendem Querschnitt
 - Kabellänge 25 m: Querschnitt mindestens 1,5 mm²
 - Kabellänge über 25 m: Querschnitt mindestens 2,5 mm²
- **Absicherung:**

- 1100 W, 1200 W:	10 A
- 1300 W, 1400 W, 1500 W, 1600 W, 1700 W:	10 A träge
- 1800 W, 1900 W, 2000 W:	16 A
- 2100 W, 2200 W, 2300 W 2400 W:	16 A träge
- Prüfen Sie **vor jedem Gebrauch**
 - Anschlußleitungen auf defekte Stellen (Risse, Schnitte o. dgl.)
 - ob alle Schrauben fest angezogen sind

Unbedingt beachten:

Vor **Inbetriebnahme** das Gehäuse-Oberteil schließen und verschrauben.

Ein- und Ausschalten

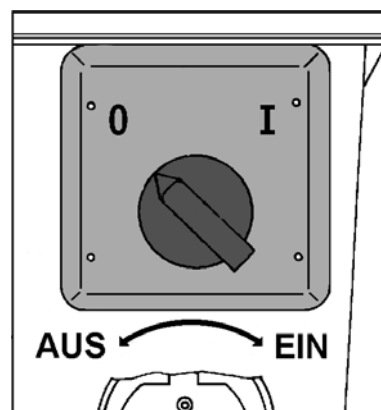

4. Das Häckseln

Was kann ich häckseln?

Ja:

- organische Abfälle aus Haushalt und Garten
⇒ z. B. Hecken- und Baumschnitt, verblühte Blumen, Küchenabfälle

Nein:

- Glas, Metallteile, Kunststoffe, Plastiktüten, Steine, Stoffabfälle, Wurzeln mit Erdreich, Speise-, Fisch- und Fleischabfälle

Besondere Hinweise zum Häckseln:

- ◆ **Häckseln** Sie die Äste, Zweige und Hölzer **kurz nach dem Schneiden**
 - dieses Häckselgut wird bei Austrocknung sehr hart, der maximal zu verarbeitende Astdurchmesser wird hierdurch geringer.
- ◆ Entfernen Sie **Seitentriebe** bei stärker verzweigten Ästen.
- ◆ Verarbeiten von **stark wasserhaltigen, zum Verkleben** neigenden Garten- bzw. Küchenabfällen
 - diese abwechselnd mit holzigem Häckselgut zerkleinern, um eine Verstopfung im Gerät zu vermeiden.
- ◆ Beachten Sie, daß der Ihrem Gerät entsprechende **maximal zu verarbeitende Astdurchmesser** eingehalten wird (s. Seite 19).
- ◆ Das **Messerwerk** zieht das Häckselgut weitgehend selbständig ein.
- ◆ **Vermeiden Sie ein Überlasten** und Blockieren des Motors bei stärkeren Ästen durch öfteres zurückziehen des Astes.
- ◆ **Beim Überlasten** des Gerätes schaltet der mit einem Motorschutzschalter ausgestattete Drehschalter selbständig ab
 - schalten Sie den Häcksler nach ca. 5 min. erneut ein
 - läßt sich das Gerät nach dieser Wartezeit nicht einschalten, sehen Sie unter Punkt 7 „Betriebsstörungen“ nach.

5. Wartung und Pflege

Bei Wartungsarbeiten unbedingt Schutzhandschuhe tragen.

Der Gartenhäcksler ist weitgehend wartungsfrei. Zur Werterhaltung und einer langen Lebensdauer Nachstehendes beachten:

- nach dem Häckseln das Gerät innen und außen reinigen.



- Blanke Metallteile nach jedem Gebrauch zum Schutz gegen Korrosion mit einem umweltschonenden, biologisch abbaubaren Sprühöl behandeln.

⚠ Achten Sie darauf,

- daß vor dem Schließen des Gerätes **Verunreinigungen** aus dem Gewinde in der Gehäusewanne entfernt werden; durch Verunreinigungen blockiert das Gewinde und das Gehäuseoberteil schließt nicht richtig → Motor läuft nicht an
- daß bei Reinigungsarbeiten keine Verunreinigungen in das Gewinde in der Gehäusewanne gelangen (Gewinde abdecken)
- daß beim Verschließen die Schraube **gerade** in die Gehäusewanne gedreht wird.

6. Wenden der Messer

Verminderte Schnittleistung:

- **eine Messerschneide stumpf**
⇒ Einsatz der unbenutzten Schneide durch Wenden

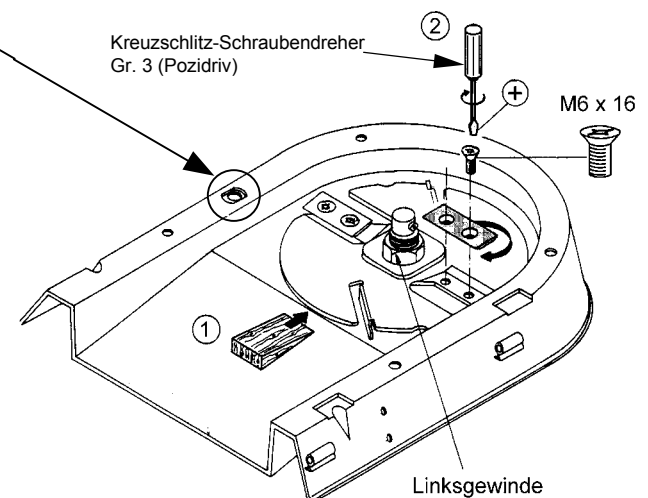

- **beide Messerschneiden stumpf**
⇒ neuer Messersatz (Bestell-Nr. 384547)

7. Betriebsstörungen

Störung	mögliche Ursache	Beseitigung
Motor läuft nicht an	- Netzspannung fehlt - Anschlußkabel defekt - Gehäuseoberteil nicht richtig verschlossen (Sicherheitsabschaltung ist ausgelöst)	- Absicherung überprüfen - überprüfen lassen (Elektrofachmann) - Gehäuseoberteil richtig verschließen und verschrauben, evtl. Verunreinigungen entfernen
Motor brummt, läuft aber nicht an	- <u>Messerwerk blockiert</u> - Kondensator defekt	- Gerät abschalten, Netzstecker ziehen und Gerät von innen reinigen - Gerät zur Reparatur an Hersteller bzw. an von ihm benannte Firma
Gerät läuft an, blockiert jedoch bei geringer Belastung und schaltet über Motorschutzschalter ab	Verlängerungskabel zu lang oder zu kleiner Querschnitt. Steckdose zu weit vom Hauptanschluß entfernt und zu kleiner Querschnitt der Anschlußleitung.	Verlängerungskabel mindesten 1,5 mm ² , maximal 25 m lang. Bei längerem Kabel Querschnitt mindestens 2,5 mm ² .

8. Garantie

- * Wir übernehmen zwei Jahr Garantie ab Lieferung des Gerätes vom Lager des Händlers, und zwar für Mängel, die durch Material- bzw.. Fabrikationsfehler aufgetreten sind.
- * Für Schäden, die durch unsachgemäße Behandlung oder unzureichende Verpackung beim Rücktransport der Geräte bzw. Nichtbeachtung der Bedienungsanleitung entstehen, sind Garantiesprüche ausgeschlossen.
- * Fehlerhafte Teile sind unserem Werk porto- bzw. frachtfrei einzuschicken. Die Entscheidung auf kostenlose Ersatzteillieferung obliegt uns.
- * Anfallende Garantiearbeiten werden von uns ausgeführt. Es bedarf unserer ausdrücklichen Genehmigung, die Behebung des Schadens von einer anderen Firma vornehmen zu lassen.
- * Die Garantie erstreckt sich nicht auf den normalen Verschleiß von Messern, Messerbefestigungsteilen, Gegenmessern und Laufrädern.
- * Nur bei Verwendung von Original-Ersatzteilen leisten wir Garantie.
- * Änderungen, die dem technischen Fortschritt dienen, behalten wir uns vor.

Netzimpedanz

Bei ungünstigen Netzbedingungen kann es während des Einschaltvorganges des Gerätes zu kurzzeitigen Spannungsabsenkungen kommen, die andere Geräte beeinträchtigen können (z. B. Flackern einer Lampe).

Es sind keine Störungen zu erwarten, wenn die in der Tabelle angegebenen maximalen Netzimpedanzen eingehalten werden.

Leistungsaufnahme P_1 (W)	Netzimpedanz Z_{\max} (Ω)
1300 – 1400	0,36
1600 – 1700	0,35
1800 – 2000	0,25
2200 – 2400	0,24

9. Technische Daten

Modell	1100	1200	1300	1400	1500	1600	1700	1800
Typ	AH 207 AH 208	AH 215 AH 216	AH 200 AH 209	AH 213 AH 214	AH 238 AH 235	AH 201 AH 210	AH 225 AH 226	AH 202 AH 211
Motor	Wechselstrommotor 230 V, 50 Hz, S 6 = 40% ED, mit automatischer Motorbremse							
Motorleistung P ₁	1100 W	1200 W	1300 W	1400 W	1500 W	1600 W	1700 W	1800 W
Motorleistung P ₂	siehe Typenschild							
Stromaufnahme I	5,3 A	5,8 A	6,3 A	6,6 A	7,0 A	7,5 A	7,9 A	8,6 A
Drehzahl N ca.	2800 min ⁻¹ ₁	2800 min ⁻¹ ₁	2800 min ⁻¹ ₁	2800 min ⁻¹ ₁	2800 min ⁻¹ ₁	2800 min ⁻¹ ₁	2800 min ⁻¹ ₁	2800 min ⁻¹ ₁
Ein-/ Ausschalter	mit integriertem Motorschutzschalter und elektrischer Sicherheitsabschaltung							
Gewicht	siehe Typenschild							
Schalldruckpegel am Arbeitsplatz	87 dB (A)	87 dB (A)	87 dB (A)	87 dB (A)	88 dB (A)	88 dB (A)	88 dB (A)	89 dB (A)
Schalleistungspegel gemessen/ garantiert	105/ 106 dB (A)	105/ 106 dB (A)	105/ 106 dB (A)	105/ 106 dB (A)	105/ 106 dB (A)	105/ 106 dB (A)	105/ 106 dB (A)	105/ 106 dB (A)
max. zu verarbeitender Astdurchmesser *	∅ 2,0 cm	∅ 2,0 cm	∅ 2,5 cm	∅ 2,5 cm	∅ 3,0 cm	∅ 3,0 cm	∅ 3,0 cm	∅ 3,5 cm

Modell	1900	2000	2000	2100	2200	2300	2300	2400
Typ	AH 239 AH 236	AH 222 AH 227	AH 224 AH 240	AH 241 AH 242	AH 203 AH 212	- AH 229	AH 223 AH 228	AH 250 AH 251
Motor	Wechselstrommotor 230 V, 50 Hz, S 6 = 40% ED, mit automatischer Motorbremse							
Motorleistung P ₁	1900 W	2000 W	2000 W	2100 W	2200 W	2300 W	2300 W	2400 W
Motorleistung P ₂	siehe Typenschild							
Stromaufnahme I	9 A	9,3 A	9,3 A	9,5 A	10,1 A	10,5 A	10,5 A	10,5 A
Drehzahl N ca.	2800 min ⁻¹	2800 min ⁻¹	2800 min ⁻¹	2800 min ⁻¹	2800 min ⁻¹	2800 min ⁻¹	2800 min ⁻¹	2800 min ⁻¹
Ein-/ Ausschalter	mit integriertem Motorschutzschalter und elektrischer Sicherheitsabschaltung							
Gewicht	siehe Typenschild							
Schalldruckpegel am Arbeitsplatz	89 dB (A)	89 dB (A)	89 dB (A)	88 dB (A)	88 dB (A)	88 dB (A)	88 dB (A)	88 dB (A)
Schalleistungspegel gemessen/ garantiert	105/ 106 dB (A)	105/ 106 dB (A)	105/ 106 dB (A)	105/ 106 dB (A)	105/ 106 dB (A)	105/ 106 dB (A)	105/ 106 dB (A)	105/ 106 dB (A)
max. zu verarbeitender Astdurchmesser *	∅ 3,5 cm	∅ 3,5 cm	∅ 3,5 cm	∅ 4,0 cm	∅ 4,0 cm	∅ 4,0 cm	∅ 4,0 cm	∅ 4,0 cm

* gilt nur für frischen Holzschnitt

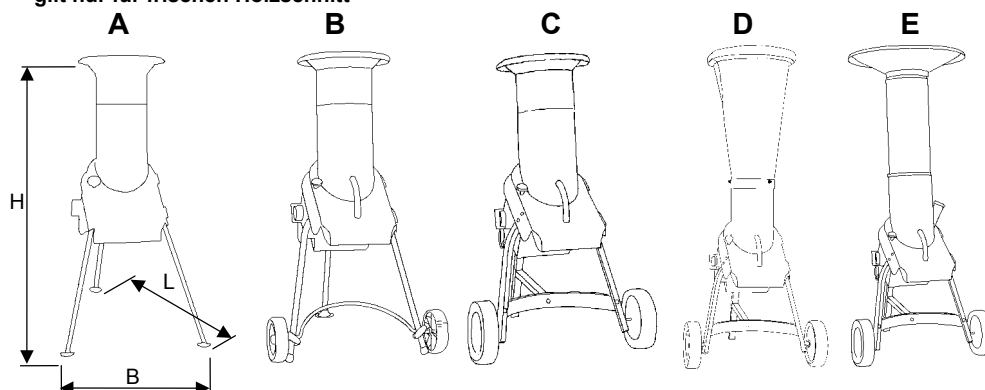

Abmessungen:

	Länge	Breite	Höhe
A	67 cm	57 cm	102 cm
B	70 cm	59 cm	102 cm
C	72 cm	60 cm	95 cm
D	72 cm	60 cm	160 cm
E	72 cm	60 cm	135 cm

2. Safety Instructions

Machine including safety cut-out

The safety cut-out, including an automatic motor brake, which is attached to the shredder is used for the safety of the machine, preventing the motor being started when the machine is open and the rotating knives could be reached by the operator's hand.

Repairs on electrical parts of the machine and on the safety cut-out must be done by the producer or by a company designated by the producer.



Please read the following safety instructions carefully.

- Within his area of work **the operator** is responsible for third parties.
- The machine must not be used by **operators** under the age of 16.
- Keep **children** away from machine.
- Wear protective goggles, gloves and noise protection **while working** with the machine.
- The **connecting lead** to IEC 60245 (H 07 RN-F) should be equipped with a rubber plug. The lead section should be a minimum of 3 x 1,5 mm².
- **Never** use faulty connecting leads.
- Connect the machine using a **residual current detector**.
- Always switch off motor before **maintenance and cleaning** of shredder. Remove mains plug from socket (also during transport and when leaving machine unattended).
- Do **not** operate **without the funnel**.
- Close machine properly before enabling motor.
- **Faulty** or **damaged parts** in the device must be replaced immediately.
- **Never** reach into the filling or ejection opening when the **machine is running**.
- Do **not spray machine with water** (this is hazardous due to live components).
- Wear safety gloves during **assembly and cleaning work**.
- **Never modify** the machine or parts thereof.
- Only use the machine for the **purposes listed** under Section 4 "Shredding".
- Do **not** leave the machine **standing in the rain** or use when raining. Store the machine in a **dry place**.

- To prevent danger of injury to fingers during assembly or cleaning operations hold the cutting mechanism (for example by means of a wooden wedge, see. pic. p. 21) and wear protecting gloves.

3. Start-up

- **Check** that the machine is completely and correctly assembled.
- To avoid toppling, place the chopper on a firm horizontal surface.
- Connect the machine to an **appropriate and correctly wired electric socket**.
- Only use **extension leads** with sufficient diameters:
 - cable up to 25 metres: diameter at least 1,5 mm².
 - cable over 25 metres: diameter at least 2,5 mm².
- **Fuse protection:**

- 1100 W, 1200 W:	10 A
- 1300 W, 1400 W, 1500 W, 1600 W, 1700 W:	10 A inert
- 1800 W, 1900 W, 2000 W:	16 A
- 2100 W, 2200 W, 2300 W 2400 W:	16 A inert
- for UK use 13 A fuse (all models)	
- **Before using the shredder**, make sure each time that
 - there are no faulty connections (tears, cuts, etc.)
 - all screws are tight.

Important:

Before using the shredder for the first time, close top of case and screw tight.

Switch on and off

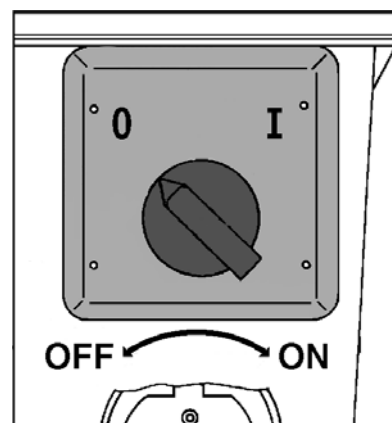

4. Chopping

What can I chop?

Yes:

- organic household and garden waste
⇒ e. g. hedge and tree cuttings, dead flowers and vegetable kitchen waste.

No:

- glass, metal, plastic, plastic bags, stones, cloth, roots with soil, food left-overs, fish or meat.

Special informations on the chopping procedure:

- **Branches**, twigs and wood should be broken down immediately **after they have been cut**
 - material of this kinds gets very hard when it is dry, and it therefore makes sense to reduce the maximum branch diameters, so that it is ready for chopping.
- Remove any **side shoots** from branches with a large number of twigs.
- How to chop garden and kitchen waste with **high water content and a tendency to clog**
 - to prevent the machine from clogging, alternate waste with woodcontaining material.
- Please do not exceed the **maximum branch diameter** specified for your appliance (∅ see p. 23).
- The **blades** largely pull the material into the machine by themselves.
- **Strong branches may cause overloading.** This can be avoided by pulling them back from time to time.
- If the machine is **overloaded**, a protective motor switch ensures that the machine turns itself off automatically
 - turn the shredder on again after about 5 minutes
 - during those five minutes you cannot turn the machine, see point 7 „Operational faults“.

5. Maintenance and Care

Generally garden shredders require little maintenance. To maintain their efficiency and a long life, observe the following:

- After shredding, the machine must be cleaned inside and outside



- Slightly grease polished metal components immediately after use (to prevent rusting).



Please make sure,

- that before closing the device, **all impurities** have been **removed** from the thread in the housing trough; impurities can block the thread so that the enclosure top of the housing does not close properly → motor does not start
- that the screw is screwed **straight** into the housing trough during closing

6. Turning of the knives

Reduced output:

- **one edge of the knife has become blunt**
⇒ turn knife so that you can use the other edge

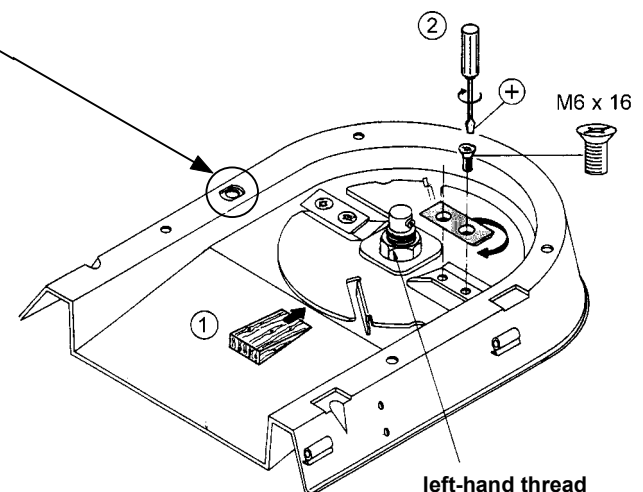

- **both edge of the knives have become blunt**
⇒ replace with new set of knives (order-no. 384547)

7. Operational faults

Problem	Possible cause	Elimination
Motor does not start	<ul style="list-style-type: none"> - no mains voltage - defective connection cable - enclosure top improperly closed (safety shut-off is activated) 	<ul style="list-style-type: none"> - check fuse - have it inspected (electrician) - close and bolt down enclosure top correctly, remove any dirt present
Motor turns over, but does not start	<ul style="list-style-type: none"> - cutters blocked - defective capacitor 	<ul style="list-style-type: none"> - switch machine off, disconnect mains plug, and clean interior of machine - have machine repaired by manufacturer or approved company
Motor starts, but becomes blocked on encountering even slight pressure, and is switched off via motor safety switch.	Extension cable too long, or cross-section too small. Socket too far away from main connection, and cross-section of connection lead too small.	Extension cable at least 1,5 mm ² , maximum 25 m long. Cross-section of at least 2,5 mm ² in longer cables.

8. Warranty

- * The manufacturer will supply a two years warranty after supply of the machine from the dealer's store for faults in material and/or workmanship.
- * Warranty claims, even during the warranty period, will not be accepted for damages due to incorrect handling or inadequate packaging during return of the devices or to a non-observance of the operating instructions.
- * Faulty components should be returned to the factory, postage and freight paid. Discretion for the supply of replacements free of charge will remain with the manufacturer.
- * All warranty work will be carried out by the manufacturer. The handling of repairs by third parties shall require prior written consent of the manufacturer.
- * The warranty will only apply if original spare parts are used.
- * Subject to alterations due to further development.

Electrical mains supply impedance

When conditions in the electrical mains supply are unfavourable, voltage reductions for short periods can occur during the process of turning on the equipment, which can adversely affect other equipment (e.g., the flickering of a lamp).

No breakdowns are to be expected if the maximum, electrical mains supply impedances given in the table are met.

Power consumption P_1 (watts)	Electrical mains supply impedance Z_{max} (Ω)
1300 – 1400	0,36
1600 – 1700	0,35
1800 – 2000	0,25
2200 – 2400	0,24

9. Specification

Model	1100	1200	1300	1400	1500	1600	1700	1800
Name	AH 207 AH 208	AH 215 AH 216	AH 200 AH 209	AH 213 AH 214	AH 238 AH 235	AH 201 AH 210	AH 225 AH 226	AH 202 AH 211
Motor	AC-Motor 230 V, 50 Hz, S 6 = 40% start up time, including automatic motor brake							
Motorrating P ₁	1100 W	1200 W	1300 W	1400 W	1500 W	1600 W	1700 W	1800 W
Motorrating P ₂	see nameplate							
Input voltage I	5,3 A	5,8 A	6,3 A	6,6 A	7,0 A	7,5 A	7,9 A	8,6 A
Rotational speed N ca.	2800 min ⁻¹	2800 min ⁻¹	2800 min ⁻¹	2800 min ⁻¹	2800 min ⁻¹	2800 min ⁻¹	2800 min ⁻¹	2800 min ⁻¹
On/off switch	including integrated motor protection switch and electrical safety cut-out							
Weight	see nameplate							
Ecoustic pressure level at work	87 dB (A)	87 dB (A)	87 dB (A)	87 dB (A)	88 dB (A)	88 dB (A)	88 dB (A)	89 dB (A)
Ecoustic capacity level measured /guaranteed	105/ 106 dB (A)	105/ 106 dB (A)	105/ 106 dB (A)	105/ 106 dB (A)	105/ 106 dB (A)	105/ 106 dB (A)	105/ 106 dB (A)	105/ 106 dB (A)
max. branch diameter *	∅ 2,0 cm	∅ 2,0 cm	∅ 2,5 cm	∅ 2,5 cm	∅ 3,0 cm	∅ 3,0 cm	∅ 3,0 cm	∅ 3,5 cm

Model	1900	2000	2000	2100	2200	2300	2300	2400
Name	AH 239 AH 236	AH 222 AH 227	AH 224 AH 240	AH 241 AH 242	AH 203 AH 212	- AH 229	AH 223 AH 228	AH 250 AH 251
Motor	AC-Motor 230 V, 50 Hz, S 6 = 40% start up time, including automatic motor brake							
Motorrating P ₁	1900 W	2000 W	2000 W	2100 W	2200 W	2300 W	2300 W	2400 W
Motorrating P ₂	see nameplate							
Input voltage I	9 A	9,3 A	9,3 A	9,5 A	10,1 A	10,5 A	10,5 A	10,5 A
Rotational speed N ca.	2800 min ⁻¹	2800 min ⁻¹	2800 min ⁻¹	2800 min ⁻¹	2800 min ⁻¹	2800 min ⁻¹	2800 min ⁻¹	2800 min ⁻¹
On/off switch	including integrated motor protection switch and electrical safety cut-out							
Weight	see nameplate							
Ecoustic pressure level at work	89 dB (A)	89 dB (A)	89 dB (A)	88 dB (A)	88 dB (A)	88 dB (A)	88 dB (A)	88 dB (A)
Ecoustic capacity level measured /guaranteed	105/ 106 dB (A)	105/ 106 dB (A)	105/ 106 dB (A)	105/ 106 dB (A)	105/ 106 dB (A)	105/ 106 dB (A)	105/ 106 dB (A)	105/ 106 dB (A)
max. branch diameter *	∅ 3,5 cm	∅ 3,5 cm	∅ 3,5 cm	∅ 4,0 cm	∅ 4,0 cm	∅ 4,0 cm	∅ 4,0 cm	∅ 4,0 cm

* only for freshly cut wood

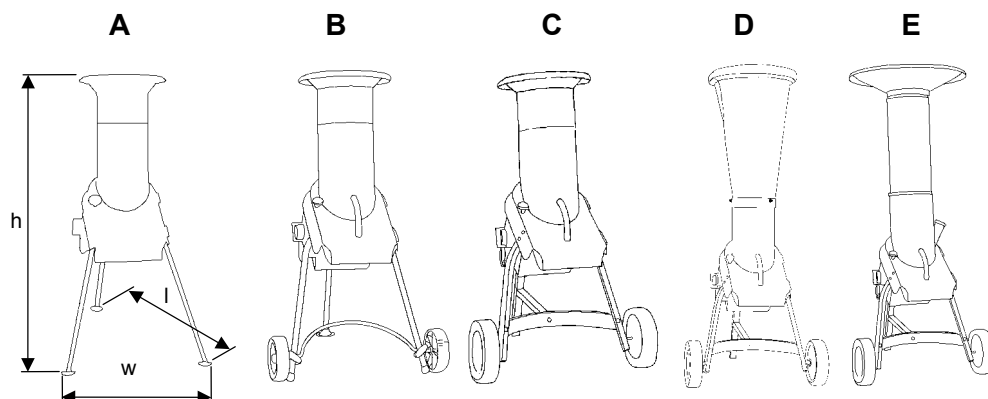

Dimensions:

	length	width	height
A	67 cm	57 cm	102 cm
B	70 cm	59 cm	102 cm
C	72 cm	60 cm	95 cm
D	72 cm	60 cm	160 cm
E	72 cm	60 cm	135 cm

2. Remarques concernant la sécurité

Appareil doté d'un circuit d'arrêt de sécurité.

Le système de mise hors circuit de sécurité à frein moteur automatique est monté sur ce broyeur pour assurer votre sécurité. Il empêche le fonctionnement du moteur lorsque l'appareil est ouvert et il empêche que vous puissiez mettre votre main dans les couteaux en rotation. Toute réparation aux parties électriques de la machine et au système de mise hors circuit doit être effectuée par un agent agréé.



Veillez lire attentivement les indications suivantes afin.

- **L'utilisateur** est responsable de la machine à l'égard de tiers dans la zone de travail.
- L'utilisation de l'appareil est strictement interdite aux **mineurs** n'ayant pas encore atteint l'âge de 16 ans.
- Il convient de s'assurer que des **enfants** ne soient jamais à proximité de l'appareil.
- **Pendant le travail** avec la machine porter des lunettes de protection, des gants de travail et une protection auditive contre le bruit.
- **La rallonge électrique** doit être à la norme IEC 60245 (H 07 RN-F) avec un dispositif de branchement en caoutchouc. La section de la ligne doit être de 3 x 1,5 mm² au minimum.
- **Ne jamais** utiliser de rallonges électriques défectueuses!
- Brancher la machine à l'aide d'un **disjoncteur à protection différentielle**.
- Au cours des **travaux d'entretien et de nettoyage** sur le broyeur de jardin, le moteur doit toujours être hors circuit et la fiche secteur doit toujours être débranchée de la prise (de même que pour le **transport** et lorsque l'on s'**éloigne** de l'appareil).
- **Ne pas modifier** l'appareil ou des parties ou pièces de l'appareil.
- **Utiliser** l'appareil uniquement pour les **domaines d'applications décrits** sous le point 4 "Le broyage".
- **Ne jamais** mettre en service **sans la trémie**.
- **Les pièces défectueuses** ou **endommagées** sur l'appareil doivent être immédiatement remplacées.
- **Ne jamais** mettre les mains dans l'ouverture de remplissage ou d'éjection **lorsque l'appareil est en marche**.
- **Lors de la mise en marche** du moteur, l'appareil doit être fermé suivant les prescriptions d'utilisation en vigueur.

- L'appareil **ne doit** être **arrosé** d'eau (source de risque car présence de courant électrique).
- Ne pas laisser la machine exposée aux intempéries. **Ne pas** travailler avec l'appareil **lorsqu'il pleut**.
- Pour éviter le **danger de blessures aux doigts** pendant les travaux de montage ou de nettoyage maintenir le dispositif de coupe (p. ex. à l'aide d'une cale en bois, voir pic. page 25) et porter des gants protectifs.

3. Mise en service

- **Assurez-vous** que l'appareil est intégralement monté et conformément aux réglementations.
- **Pour utiliser** le broyeur de végétaux, placez-le sur un sol stable et horizontal (pour ne pas qu'il risque de basculer).
- Branchez l'appareil à la prise conforme aux prescriptions et appropriée.
- Utilisez un **câble de rallonge** de section suffisante
 - longueur de câble 25 m: section de 1,5 mm² au minimum
 - longueur de câble supérieure à 25 m: section de 2,5 mm² au minimum.
- **Fusible**
 - 1100 W, 1200 W: 10 A
 - 1300 W, 1400 W, 1500 W, 1600 W, 1700 W: 10 A inerte
 - 1800 W, 1900 W, 2000 W: 16 A
 - 2100 W, 2200 W, 2300 W, 2400 W: 16 A inerte
- **Avant toute utilisation**, veuillez vérifier
 - que les lignes de raccordement ne présentent pas de défauts (fissures, soudures ou semblables).
 - que toutes les vis sont serrées à fond

Remarque extrêmement importante:

Avant la **mise en service**, fermez et vissez la partie supérieure du corps du broyeur de végétaux.

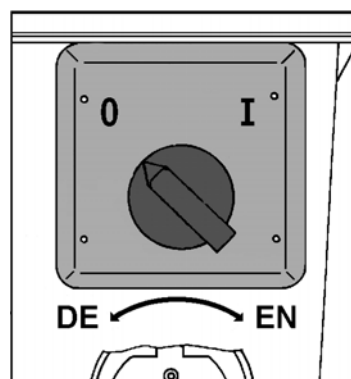

En- et déclenchement

4. Le broyage

Qu'est-ce que je peux broyer?

Oui:

- déchets organiques domestiques et du jardin par exemple coupes de haies et d'arbres, fleurs fanées, déchets de cuisine.

Non:

- verre, morceaux de métaux, matières plastiques, sacs en plastique, pierres, déchets de tissus, racines souillées par de la terre, restes de produits alimentaires, de poisson et de viande.

Instructions spéciales concernant le broyage:

- ◆ **Broyez les branches, les rameaux et les bois juste après les avoir coupés**
 - en effet, ces matériaux à broyer deviennent très durs lorsqu'ils séchent, le diamètre de branches à traiter diminue donc.
- ◆ Lorsque les branches sont très ramifiées, enlever les **rameaux latéraux**.
- ◆ Broyage de déchets de cuisine ou de jardin **contenant beaucoup d'eau et tendant à coller**
 - ces déchets doivent être broyés en alternance avec des déchets contenant du bois afin d'éviter que l'appareil ne soit obstrué.
- ◆ Veillez à ce que le **diamètre de branche maximal pouvant être haché** par votre appareil soit respecté (Ø voir page 27).
- ◆ Les **couteaux** tirent dans une large mesure les déchets à broyer automatiquement dans l'appareil.
- ◆ **Évitez toute surcharge** du moteur en présence de branches d'un certain diamètre en les retirant fréquemment puis en les laissant revenir dans l'appareil.
- ◆ **En case de surcharge** de l'appareil, le sélecteur équipé d'un disjoncteur-protecteur met la machine automatiquement hors circuit
 - dans pareil cas, remettez le broyeur en marche au bout de 5 minutes environ
 - au cas où la machine ne se remettrait pas en marche au bout de ce temps d'attente, veuillez vous reporter au point 7 „Pannes“.

5. Entretien

Les broyeurs de végétaux nécessitent peu d'entretien. Pour que l'appareil ne se dégrade pas et pour lui assurer une longue durée de vie, il convient d'observer les points suivants:

- après la mise en service, il faut nettoyer la machine à l'intérieur et à l'extérieur.



- Les pièces métalliques nues devraient être légèrement graissées à la suite de chaque utilisation (protection contre la formation de la rouille).

⚠ Veuillez tenir compte de ce qui suit:

- avant de fermer l'appareil, il convient **d'enlever toute trace de salissure du taraudage** se trouvant dans la cuve du boîtier. En effet, la présence de salissures entraîne un blocage du taraudage et la partie supérieure du boîtier ne peut par conséquent pas être correctement fermée → le moteur ne démarre pas.
- avant de fermer l'appareil, la vis doit être tournée **bien droite** dans la cuve du boîtier.

6. Procédure d'inversion des couteaux

Diminution du rendement de coupe:

- un tranchant du couteau est énoisqué
⇒ utilisez le tranchant inutilisé en tournant le couteau

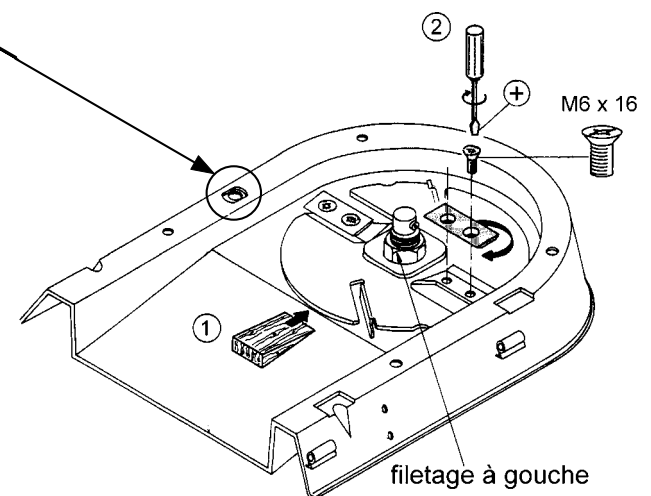

- **les deux tranchants de couteau sont énoisqués**

⇒ placez un nouveau jeu de couteaux (ref. 384547)

7. Pannes

Panne	Cause possible	Remède
Le moteur ne démarre pas.	<ul style="list-style-type: none"> - pas de courant - cordon de branchement défectueux - dessus du carter mal fermé (coupure de sécurité déclenchée) 	<ul style="list-style-type: none"> - vérifier les fusibles ou disjoncteurs - le faire vérifier (par un spécialiste) - bien fermer et visser le dessus du carter, enlever les saletés éventuelles
Le moteur ronfle mais ne démarre pas.	<ul style="list-style-type: none"> - ensemble de couteaux bloqué - condensateur défectueux 	<ul style="list-style-type: none"> - mettre l'appareil à l'arrêt, retirer la fiche de la prise de courant et nettoyer l'intérieur - faire réparer par le fabricant ou par une entreprise qu'il indique
L'appareil démarre mais se bloque sous une faible charge et le disjoncteur protégeant le moteur se déclenche.	Câble prolongateur trop long ou de trop faible section. Prise de courant trop éloignée du branchement principal et trop faible section du câble de branchement.	Câble prolongateur d'au moins 1,5 mm ² , long de 25 m au maximum. Si le câble est plus long, section d'au moins 2,5 mm ² .

8. Garantie

- * Nos appareils sont garantis 2 ans, à partir de la livraison de l'appareil du stock du revendeur, pour des défauts que se seraient présentés à cause de défauts des matériaux ou de fabrication.
- * La garantie ne couvre pas les dommages dus à un maniement incorrect ou à un emballage insuffisant pendant le transport de retour des appareils ou au non-respect du mode d'emploi, même pendant le délai de garantie.
- * Les pièces défectueuses devront être expédiées à notre usine frais de port ou de fret payés et nous nous réservons le droit de décider s'il y a lieu d'accepter une livraison gratuite de pièces de rechange.
- * Les travaux de garantie seront exécutés par nos soins. Une réparation par une autre entreprise ne pourra être exécutée qu'après nous avoir demandé notre autorisation expresse.
- * L'appareil n'est sous garantie qu'à condition d'utiliser des pièces de rechange d'origine.
- * Sous réserve de modifications sans le sens d'un progrès technique.

Impédance de secteur

En cas de mauvaises conditions de secteur, des baisses de tension momentanées peuvent survenir pendant le processus d'allumage de l'appareil et peuvent gêner d'autres appareils (p. ex. une lampe vacille).

Il n'y a pas de risque de défaillances si l'on respecte les impédances de secteur maximales indiquées dans le tableau.

Puissance absorbée P_1 (W)	Impédance de secteur Z_{\max} (Ω)
1300 – 1400	0,36
1600 – 1700	0,35
1800 – 2000	0,25
2200 – 2400	0,24

9. Caractéristiques techniques

Modèle	1100	1200	1300	1400	1500	1600	1700	1800
Désignation du type	AH 207 AH 208	AH 215 AH 216	AH 200 AH 209	AH 213 AH 214	AH 238 AH 235	AH 201 AH 210	AH 225 AH 226	AH 202 AH 211
Moteur	moteur à courant alternatif 230 V, 50 Hz, S 6 = 40% ED, à frein moteur automatique							
Puissance du moteur P ₁	1100 W	1200 W	1300 W	1400 W	1500 W	1600 W	1700 W	1800 W
Puissance du moteur P ₂	voir plaque d'identification							
Intensité du courant d'utilisation I	5,3 A	5,8 A	6,3 A	6,6 A	7,0 A	7,5 A	7,9 A	8,6 A
Régime N ca.	2800 min ⁻¹	2800 min ⁻¹	2800 min ⁻¹	2800 min ⁻¹	2800 min ⁻¹	2800 min ⁻¹	2800 min ⁻¹	2800 min ⁻¹
Mise en/horse circuit	par interrupteur-disjoncteur intégré et de système de protection thermique							
Poids	voir plaque d'identification							
Niveau de pression acoustique à la place de travail	87 dB (A)	87 dB (A)	87 dB (A)	87 dB (A)	88 dB (A)	88 dB (A)	88 dB (A)	89 dB (A)
Niveau de puissance sonore mesuré/ garanti	105/ 106 dB (A)	105/ 106 dB (A)	105/ 106 dB (A)	105/ 106 dB (A)	105/ 106 dB (A)	105/ 106 dB (A)	105/ 106 dB (A)	105/ 106 dB (A)
Diamètre de branche maximal à hacher *	Ø 2,0 cm	Ø 2,0 cm	Ø 2,5 cm	Ø 2,5 cm	Ø 3,0 cm	Ø 3,0 cm	Ø 3,0 cm	Ø 3,5 cm

Modèle	1900	2000	2000	2100	2200	2300	2300	2400
Désignation du type	AH 239 AH 236	AH 222 AH 227	AH 224 AH 240	AH 241 AH 242	AH 203 AH 212	- AH 229	AH 223 AH 228	AH 250 AH 251
Moteur	moteur à courant alternatif 230 V, 50 Hz, S 6 = 40% ED, à frein moteur automatique							
Puissance du moteur P ₁	1900 W	2000 W	2000 W	2100 W	2200 W	2300 W	2300 W	2400 W
Puissance du moteur P ₂	voir plaque signalétique							
Intensité du courant d'utilisation I	9 A	9,3 A	9,3 A	9,5 A	10,1 A	10,5 A	10,5 A	10,5 A
Régime N ca.	2800 min ⁻¹	2800 min ⁻¹	2800 min ⁻¹	2800 min ⁻¹	2800 min ⁻¹	2800 min ⁻¹	2800 min ⁻¹	2800 min ⁻¹
Mise en/horse circuit	par interrupteur-disjoncteur intégré et de système de protection thermique							
Poids	voir plaque signalétique							
Niveau de pression acoustique à la place de travail	89 dB (A)	89 dB (A)	89 dB (A)	88 dB (A)	88 dB (A)	88 dB (A)	88 dB (A)	88 dB (A)
Niveau de puissance sonore mesuré/ garanti	105/ 106 dB (A)	105/ 106 dB (A)	105/ 106 dB (A)	105/ 106 dB (A)	105/ 106 dB (A)	105/ 106 dB (A)	105/ 106 dB (A)	105/ 106 dB (A)
Diamètre de branche maximal à hacher *	Ø 3,5 cm	Ø 3,5 cm	Ø 3,5 cm	Ø 4,0 cm	Ø 4,0 cm	Ø 4,0 cm	Ø 4,0 cm	Ø 4,0 cm

* s'applique uniquement à la coupe de bois frais

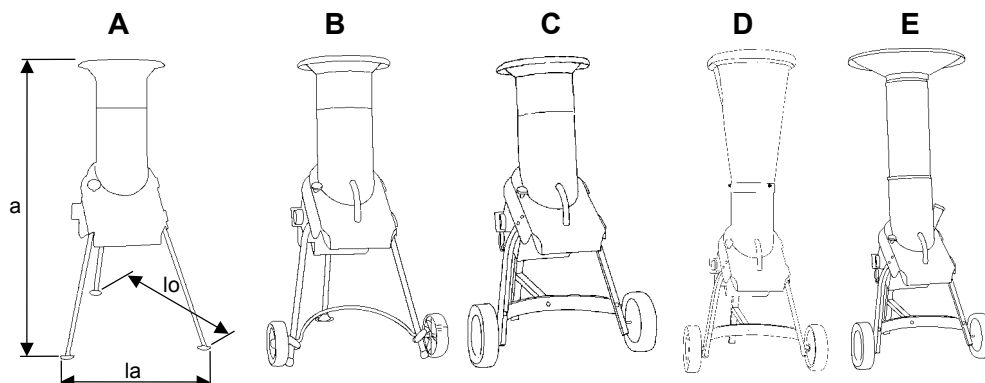

Dimensions:

	long.	larg.	haut.
A	67 cm	57 cm	102 cm
B	70 cm	59 cm	102 cm
C	72 cm	60 cm	95 cm
D	72 cm	60 cm	160 cm
E	72 cm	60 cm	135 cm

2. Veiligheidsvoorschriften

Apparaat met veiligheidsuitschakeling

De aan deze hakselaar aangebrachte veiligheidsuitschakeling met automatische motorrem dient voor uw veiligheid. Hij voorkomt dat de motor kan worden ingeschakeld wanneer het apparaat geopend is en dat U met de hand in de draaiende messen kunt grijpen.

Reparaties aan elektrische onderdelen van de machine, zowel als aan de veiligheidsschakeling moeten door de fabrikant of een door hem aangewezen persoon worden uitgevoerd.



Volg de navolgende punten zorgvuldig op!

- **De bedienende persoon** is binnen het bereik van de machine verantwoordelijk ten opzichte van derden.
- **Jongeren** onder 16 jaar mogen het apparaat niet bedienen.
- **Kinderen** dienen uit de buurt van het apparaat te worden geweerd.
- **Tijdens het werken** met deze machine dienen veiligheidsbril, werkhandschoenen en gehoorbeveiliging te worden gedragen.
- De **uitvoering van de aansluitleiding** dient volgens IEC 60245 (H 07 RN-F) met rubberen insteekinrichting te worden gerealiseerd. De diameter van de leiding dient tenminste $3 \times 1,5 \text{ mm}^2$ te bedragen.
- Defecte aansluitleidingen mogen **nooit** worden benut.
- Het apparaat via een **veiligheidsschakelaar** aansluiten.
- Bij **onderhouds-** en **reinigingswerkzaamheden** aan de tuinhakselaar moet de motor steeds uitgeschakeld zijn en de stekker uit het stopcontact worden getrokken (eveneens bij het **transport** en wanneer u het apparaat **verlaat**).
- Het apparaat mag niet **zonder de vultrechter** gebruikt worden.
- **Defecte resp. beschadigde** onderdelen aan het apparaat onmiddellijk uitwisselen.
- **Nooit bij ingeschakeld apparaat** uw hand in de vul- of uitworpopening steken.
- Apparaat resp. onderdelen van het apparaat **niet veranderen**.
- **Bij het inschakelen** van de motor moet het apparaat conform de voorschriften zijn gesloten.
- Het apparaat mag **niet** met water worden afgespoten (bron van gevaar voor elektrische stroom).

- Het apparaat **uitsluitend inzetten** voor het onder punt 4 "Het hakselen" beschreven gebruiken.
- Machine **niet in de regen** laten staan. Niet in de regen met de machine werken. Berg de machine op een **droge plaats** op.
- Om **letsel aan vingers te** vermijden bij montage en/of reinigen, het snijwerk vastzetten (bijv. een houten keg, afb. zie blz. 29 en werkhandschoenen dragen).

3. Inbedrijfstelling

- **Overtuigt u zich er van**, dat het apparaat compleet en volgens voorschrift is gemonteerd.
- Plaats de hakselmachine **voor het gebruik** op een horizontale en stevige ondergrond (kiepgevaar).
- Sluit het apparaat aan het desbetreffende reglementaire stopcontact aan.
- Gebruik **verlengsnoeren** met voldoende diameter
 - Kabellengte 25 m: diameter tenminste $1,5 \text{ mm}^2$
 - Kabellengte meer dan 25 m: diameter tenminste $2,5 \text{ mm}^2$
- **Beveiliging**
 - 1100 W, 1200 W: 10 A
 - 1300 W, 1400 W, 1500 W, 1600 W, 1700 W: 10 A traag
 - 1800 W, 1900 W, 2000 W: 16 A
 - 2100 W, 2200 W, 2300 W, 2400 W: 16 A traag
- Controleer **voor ieder gebruik**
 - Aansluitleidingen op defecte plaatsen (scheuren, sneden o. d.)
 - of alle schroeven goed zijn vastgedraaid

Er in elk geval op letten:

voor **inbedrijfstelling** het bovengedeelte van het huis te sluiten en vast te schroeven.

In en uitschakelen

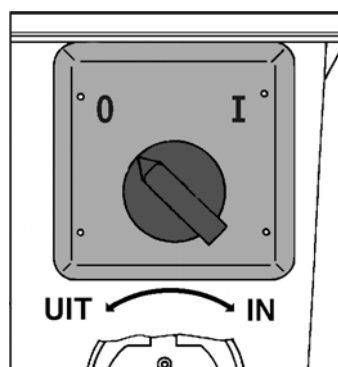

4. Het hakselen

Wat kan ik hakselen?

Ja:

- organisch afval uit huisbouden en tuin
⇒ bijv. heg- en boomafval, verwelkte bloemen en keukenafval

Nee:

- glas, metaaldelen, kunststoffen, plastic zaken, stenen, stofaval, wortelen met aarde, voedings-, vis- en vleesresten

Speciale aanwijzingen voor het hakselen:

- ◆ Maak **takken, twijgen** en hout **vlak** na het snijden klein
 - dit hakselgoed wordt tijdens het uitdrogen zeer hard, de maximum te verwerken takdiameter wordt hierdoor kleiner.
- ◆ Verwijder **zijtakken** bij takken met veel twijgen.
- ◆ Verwerken van zeer **waterhoudende, aan elkaar plakkende** tuin- en keukenafval
 - deze afwisselend met houten hakselgoed klein maken om een verstopping van het apparaat te vermijden.
- ◆ Let u er op dat bij uw apparaat alleen **de max te verwerkende takmiddellijn** bijgehouden word (Ø zie blz. 31).
- ◆ De **messen** trekken het hakselgoed vrijwel zelfstandig naar binnen.
- ◆ **Vermijd overbelasting** van de motor bij dikkere takken door de tak wat vaker terug te trekken.
- ◆ Bij **overbelasting** van het apparaat schakelt de draaischakelaar die met een motorbeveiliging is uitgerust vanzelf uit
 - schakel de hakselmachine na ca. 5 minuten opnieuw aan
 - wanneer het apparaat na deze wachttijd niet kan worden ingeschakeld, dient u onder punt 7 „Bedrijfstoringen“ na te kijken.

5. Onderhoud en verzorging

De tuinhakselaar zijn over het algemeen onderhoudsvrij. In het belang van het behoud van de waarde en een lange levensduur dient met het volgende rekening te worden gehouden:

- na ieder gebruik, het apparaat van binnen en van buiten goed te reinigen.



- blanke metalen elementen dienen na elk gebruik licht te worden ingevet (tegen roestvorming).

⚠ Let erop

- dat voor het sluiten van het apparaat **verontreinigingen** uit het schroefdraad van de bak van de behuizing worden **verwijderd**; door verontreinigingen blokkeert het schroefdraad en sluit het bovengedeelte van de behuizing niet goed → motor draait niet
- dat bij het sluiten de schroef **recht** in de bak van de behuizing wordt gedraaid.

6. Draaien van de messer

Verminderd snijvermogen:

- **een kant van het mes is stomp**
⇒ toepassing van de ongebruikte kant door het mes om te draaien

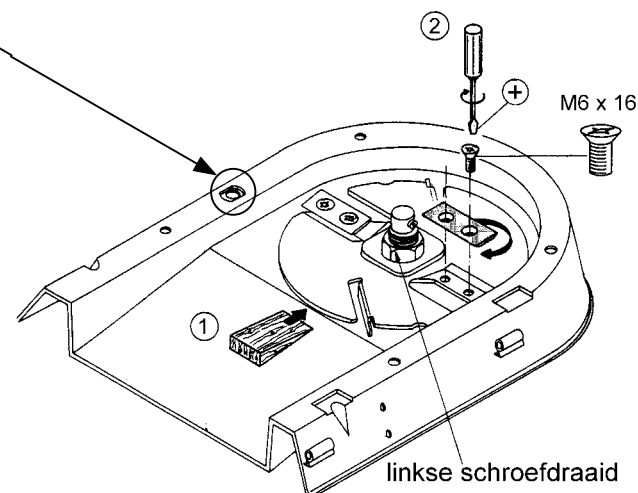

- **beide kanten van het mes zijn stomp**
⇒ nieuw set messen (bestel-nr. 384547)

7. Bedrijfstoringen

Storing	Mogelijke oorzaak	Oplossing
Motor draait niet	<ul style="list-style-type: none"> - gen netspanning - aansluitkabel defect - bovenstuk huis niet goed gesloten (veiligheidsschakeling actief) 	<ul style="list-style-type: none"> - zekering controleren - laten controleren (elektrovakman) - bovenstuk huis goed afsluiten en vastschroeven, evt. vuil verwijderen
Motor bromt, maar draait niet	<ul style="list-style-type: none"> - messen geblokkeerd - condensator defect 	<ul style="list-style-type: none"> - apparaat uitschakelen, stekker uittrekken en apparaat van binnen reinigen - apparaat ter reparatie naar fabrikant of naar officiële dealer
Apparaat draait, maar blokkeert bij geringe belasting en schakelt via de motorveiligheidsschakelaar uit.	Verlengsnoer te lang of te kleine doorsnede. Stekke te ver van hoofd-aansluiting verwijderd en te kleine doorsnede van de aansluitkabel.	Verlengsnoer min. 1,5 mm ² , max. 25 m lang. Bij langere kabel doorsnede min. 2,5 mm ² .

8. Garantie bepalingen

- * Wij aanvaarden 2 jaar garantie vanaf levering van het apparaat vanuit het magazijn van de handelaar en voor gebreken die zijn opgetreden door materiaal- resp. fabricagefouten.
- * Voor schade die ontstaat door onvakkundige behandeling of onvoldoende verpakking bij het terugzenden van de apparaten c.q. het niet-inacht nemen van de bedieningshandleiding, zijn aanspraken op garantie ook tijdens de garantieperiode uitgesloten.
- * Gebrekkige onderdelen dienen vrij van porto- resp. vrachtkosten aan onze fabriek te worden opgestuurd. De beslissing i. v. m. een gratis le-vering van vervangende onderdelen ligt bij ons.
- * Noodzakelijke garantiwerkzaamheden worden door ons uitgevoerd. Het verhelpen van de schade door een andere firma dient uitgedrukt door ons te worden goedgekeurd.
- * Alleen indien originele reserveonderdelen worden gebruikt, bieden wij garantie.
- * Wijzingen die de technische vooruitgang dienen, houden wij bij ons.

Netimpedantie

Bij ongunstige netvoorwaarden kunnen er tijdens het inschakelen van het apparaat kortstijdige spanningsdalingen voorkomen, die andere apparaten kunnen belemmeren (bijv. flakkeren van een lamp).

Er zijn geen storingen te verwachten, wanneer de in de tabel aangegeven maximale netimpedanties worden opgevolgd.

Opgenomen vermogen P_1 (W)	Netimpedantie Z_{\max} (Ω)
1300 – 1400	0,36
1600 – 1700	0,35
1800 – 2000	0,25
2200 – 2400	0,24

9. Technische specificaties

Type	1100	1200	1300	1400	1500	1600	1700	1800
Typ	AH 207 AH 208	AH 215 AH 216	AH 200 AH 209	AH 213 AH 214	AH 238 AH 235	AH 201 AH 210	AH 225 AH 226	AH 202 AH 211
Motor	Wisselstroommotor 230 V, 50 Hz, S 6 = 40% ED, met automatische motorrem							
Motorvermogen P ₁	1100 W	1200 W	1300 W	1400 W	1500 W	1600 W	1700 W	1800 W
Motorvermogen P ₂	zie typeplaatje							
Stroomopname I	5,3 A	5,8 A	6,3 A	6,6 A	7,0 A	7,5 A	7,9 A	8,9 A
Toerental N ca.	2800 min ⁻¹	2800 min ⁻¹	2800 min ⁻¹	2800 min ⁻¹	2800 min ⁻¹	2800 min ⁻¹	2800 min ⁻¹	2800 min ⁻¹
Aan-/uitschakelaar	met geïntegreerde motorbeveiligingsschakelaar en elektrische veiligheidsuitschakeling							
Gewicht	zie typeplaatje							
Geluiddrukpegel bij het werk	87 dB (A)	87 dB (A)	87 dB (A)	87 dB (A)	88 dB (A)	88 dB (A)	88 dB (A)	89 dB (A)
Geluidsniveau gemeten/ gegarandeerd	105/ 106 dB (A)	105/ 106 dB (A)	105/ 106 dB (A)	105/ 106 dB (A)	105/ 106 dB (A)	105/ 106 dB (A)	105/ 106 dB (A)	105/ 106 dB (A)
max.te verwerken- de takmiddellijn *	∅ 2,0 cm	∅ 2,0 cm	∅ 2,5 cm	∅ 2,5 cm	∅ 3,0 cm	∅ 3,0 cm	∅ 3,0 cm	∅ 3,5 cm

Type	1900	2000	2000	2100	2200	2300	2300	2400
Typ	AH 239 AH 236	AH 222 AH 227	AH 224 AH 240	AH 241 AH 242	AH 203 AH 212	- AH 229	AH 223 AH 228	AH 250 AH 251
Motor	Wisselstroommotor 230 V, 50 Hz, S 6 = 40% ED, met automatische motorrem							
Motorvermogen P ₁	1900 W	2000 W	2000 W	2100 W	2200 W	2300 W	2300 W	2400 W
Motorvermogen P ₂	zie typeplaatje							
Stroomopname I	9,0 A	9,3 A	9,3 A	9,5 A	10,1 A	10,5 A	10,5 A	10,5 A
Toerental N ca.	2800 min ⁻¹	2800 min ⁻¹	2800 min ⁻¹	2800 min ⁻¹	2800 min ⁻¹	2800 min ⁻¹	2800 min ⁻¹	2800 min ⁻¹
Aan-/uitschakelaar	met geïntegreerde motorbeveiligingsschakelaar en elektrische veiligheidsuitschakeling							
Gewicht	zie typeplaatje							
Geluiddrukpegel bij het werk	89 dB (A)	89 dB (A)	89 dB (A)	88 dB (A)	88 dB (A)	88 dB (A)	88 dB (A)	88 dB (A)
Geluidsniveau gemeten/ gegarandeerd	105/ 106 dB (A)	105/ 106 dB (A)	105/ 106 dB (A)	105/ 106 dB (A)	105/ 106 dB (A)	105/ 106 dB (A)	105/ 106 dB (A)	105/ 106 dB (A)
max.te verwerken- de takmiddellijn *	∅ 3,5 cm	∅ 3,5 cm	∅ 3,5 cm	∅ 4,0 cm	∅ 4,0 cm	∅ 4,0 cm	∅ 4,0 cm	∅ 4,0 cm

* geldt alleen voor het snijden van vers hout

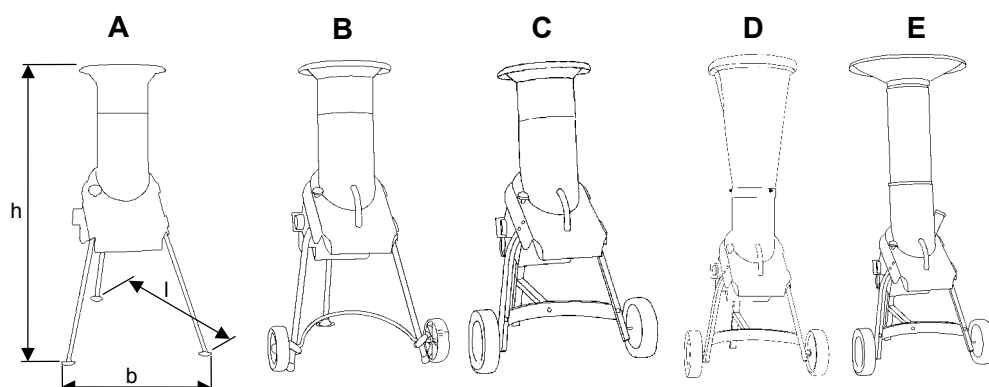

Afmetingen:

	lengte	breedte	hoogte
A	67 cm	57 cm	102 cm
B	70 cm	59 cm	102 cm
C	72 cm	60 cm	95 cm
D	72 cm	60 cm	160 cm
E	72 cm	60 cm	135 cm

2. Informazioni per la sicurezza

Macchine con interruttore di sicurezza

L'interruttore montato su questo tritatore biologico garantisce la vostra sicurezza. Esso impedisce infatti la messa in moto del motore in caso di macchina aperta evitando il vostro accidentale contatto con l'apparato di taglio in movimento.

Ogni riparazione alle parti elettriche della macchina e del sistema di disinserimento di sicurezza deve essere eseguita dal produttore oppure da una ditta nominata dal produttore.



Vi preghiamo di seguire attentamente le seguenti istruzioni!

- **L'utilizzatore** è responsabile verso terzi nel raggio di lavoro della macchina.
- È vietato l'uso dell'apparecchio ai giovani al di sotto dei 16 anni.
- I **bambini** vanno tenuti lontano dal tritatore.
- **Durante il lavoro con l'apparecchio** portare degli occhiali di protezione, dei guanti da lavoro e una protezione per l'udito.
- Il **cavo elettrico deve essere equipaggiato** con spina ricoperta in gomma, secondo le norme IEC 60245 (H 07 RN-F), e avere una sezione di minimo 3 x 1,5 mm².
- Cavi difettati **non** devono essere mai utilizzati.
- Collegare la macchina tramite un **interruttore a corrente di difetto**.
- Durante i lavori di **manutenzione e pulizia** del bio-tritatore il motore deve essere sempre spento e la spina staccata dalla presa di corrente (lo stesso dicasi durante il trasporto e quando l'apparecchio non viene usato).
- Mai mettere in funzione l'apparecchio senza l'imbuto.
- Sostituire immediatamente le **parti difettose o annegiate** dell'apparecchio.
- Non infilare **mai** le mani nelle aperture di riempimento oppure di espulsione quando **l'apparecchio è in funzione**.
- **L'apparecchio non deve essere spruzzato d'acqua** (per evitare situazioni di pericolo in relazione alla corrente elettrica).
- Durante i lavori di **montaggio e di pulizia** calzare guanti protettivi.
- **Non modificare** l'apparecchio o parti di esso.

- **Utilizzare** l'apparecchio solo per **gli usi elencati** al punto 4 "sminuzzare".
- **Non** lasciare l'apparecchio esposto **alla pioggia**, nè lavorare con lo stesso sotto la pioggia. Conservare l'apparecchio soltanto in **luoghi asciutti**.
- Per evitare il pericolo di tagli alle dita durante i lavori di montaggio o di pulizia tenere fermo l'apparato di taglio (p. es. tramite una bietta di legno, vedi pic. pag. 33) e indossare dei guanti di protezione.

3. Messa in funzione

- **Assicuratevi** che l'apparecchio sia montato in maniera completa e conforme alle istruzioni.
- Per l'uso, disporre la sminuzzatrice su un fondo piano e solido (pericolo di ribaltamento).
- Collegare l'apparecchio ad una presa **adatta e secondo le prescrizioni**.
- Usare **prolunghe** con sezione sufficiente
 - lunghezza cavo 25 m: sezione almeno 1,5 mm²
 - lunghezza cavo oltre 25 m: sezione almeno 2,5 mm²
- **Fusibile**

- 1100 W, 1200 W:	10 A
- 1300 W, 1400 W, 1500 W, 1600 W, 1700 W:	10 A inerte
- 1800 W, 1900 W, 2000 W:	16 A
- 2100 W, 2200 W, 2300 W, 2400 W:	16 A inerte
- Prima dell'uso controllare sempre se
 - i cavi di collegamento presentano dei difetti (fessure, tagli o simili)
 - tutte le viti sono serrate bene

Attenzione!

Prima della messa in funzione, chiudere ed avvitare la parte superiore del corpo macchina.

Avviare e spegnere

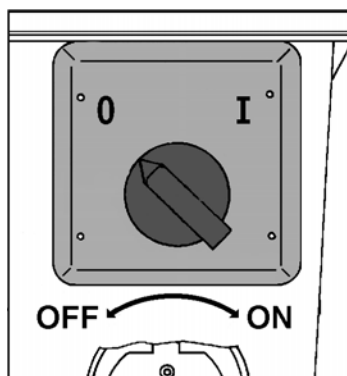

4. La triturazione

Cosa si può sminuzzare?

Si:

- Rifiuti organici domestici e di giardino
⇒ p. es. rametti di siepi e rami di alberi, fiori appassiti, rifiuti da cucina

No:

- vetro, pezzi metallici, materiali plastici, sacchetti di plastica, pietre, resti di stoffa, radici con terra, resti di cibo, pesce, carne

Particolari istruzioni per tritare:

- ◆ Sminuzzare **rami, ramoscelli e legni** poco dopo averli tagliati
 - questo materiale seccandosi diventa molto duro, perciò diminuisce il diametro massimo dei rami da sminuzzare.
 - togliere i getti dei rami molto ramificati.
- ◆ Trattamento dei rifiuti di giardino e di cucina **molto acquosi e che tendono** ad attaccarsi tra loro
 - per evitare l'intasamento dell'apparecchio, sminuzzare questo materiale altermandolo con rifiuti legnosi.
- ◆ Assicurarsi sempre **che il diametro dei rami da sminuzzare** non superi quello massimo ammesso per l'apparecchio (∅ vedi pag.35).
- ◆ Il gruppo **lame** tira dentro il materiale in modo quasi completamente automatico.
- ◆ **Evitare un sovraccarico** del motore, in caso di rami grossi, tirando spesso indietro il ramo.
- ◆ In caso di un **sovraccarico** dell'apparecchio, la manopola dotata di salvamotore si spegne automaticamente
 - riaccendere la sminuzzatrice dopo circa 5 min.
 - se, una volta trascorso questo tempo, la sminuzzatrice non si accende, vedi punto 7 „Disturbi di funzionamento“.

5. Manutenzione e pulizia

I tritatori biologici sono generalmente esenti da manutenzione. Per mantenerne inalterato il valore e assicurarne una lunga durata, è necessario però fare attenzione ai seguenti punti:

- Dopo l'uso, bisogna pulire la macchina all'interno e all'esterno.



- Dopo l'uso, oliare leggermente (contro la ruggine) l'apparato di taglio e le parti mobili dell'interruttore di sicurezza.

⚠ Attenzione,

- prima di chiudere l'apparecchio, **pulire accuratamente le filettature della vasca dell'involucro**; a causa dell'imbrattamento la filettatura si blocca e la tubo di carico dell'involucro non si chiude bene
- chiudendo l'apparecchio assicurarsi di avvitare **dritta** la vite nella vasca dell'involucro.

6. Modo di girare le lame

Prestazioni di taglio ridotte:

- **un lato della lama è consumato**
⇒ girare la lama, per impiegare il filo non usato

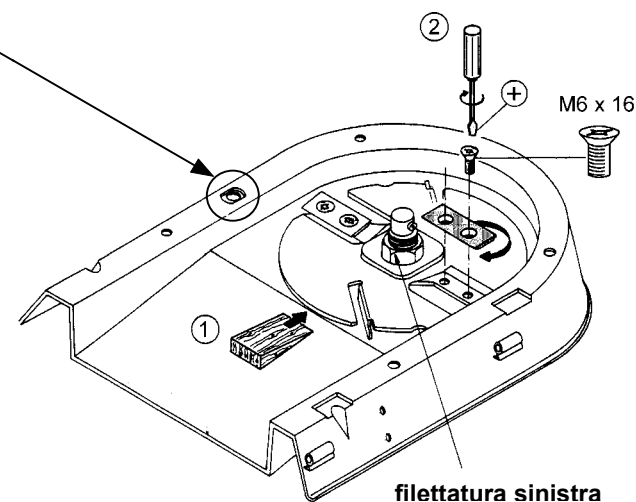

- **ambidue i fili della lama sono consumati**
⇒ set di lame nuovo (nr. d'ordine 384547)

7. Disturbi di funzionamento

<i>disturbo</i>	<i>possibile causa</i>	<i>soppressione</i>
Il motore non si avvia	<ul style="list-style-type: none"> - manca la tensione nell'impianto elettrico - cavo di raccordo difettoso - la parte superiore della carcassa non è chiusa bene (è scattato il disinserimento di sicurezza) 	<ul style="list-style-type: none"> - controllare la protezione - farlo controllare (elettricista specializzato) - chiudere bene la parte superiore della carcassa, ed avvitarla, togliere event. la sporcizia
Il motore romba, però non si avvia	<ul style="list-style-type: none"> - meccanismo di taglio bloccato - condensatore difettoso 	<ul style="list-style-type: none"> - disinserire l'apparecchio, staccare la spina dall'impianto elettrico e pulire l'interno dell'apparecchio - far riparare l'apparecchio dal costruttore oppure da una ditta da lui indicata
L'apparecchio funziona, però si blocca alla più lieve sollecitazione e si disinserisce tramite l'interruttore di protezione del motore.	Il cavo di prolunga è troppo lungo oppure la sezione di questo è troppo piccola. Presa di corrente troppo lontana dal collegamento principale e sezione troppo piccola del conduttore di collegamento.	Cavo di prolunga almeno 1,5 mm ² , massimo 25 m lungo. Se il cavo è più lungo, sezione di almeno 2,5 mm ² .

8. Garanzia

- * Riconosciamo 24 mesi di garanzia dalla data d'acquisto del prodotto, per ogni rottura dovuta a materiali scadenti o a difetti di fabbricazione.
- * Non viene riconosciuta garanzia per rotture dovute a uso errato oppure a disattenzione delle istruzioni d'uso.
- * Le parti difettose devono essere spedite alla nostra fabbrica e noi ci riserviamo il diritto di decidere l'eventuale invio gratuito di pezzi di ricambio.
- * I lavori di garanzia saranno fatte da noi. La riparazione tramite un'altra ditta potrà essere fatta solo con la nostra autorizzazione.
- * La garanzia viene riconosciuta solo per ricambi originali.
- * La si riserva la possibilità di modifiche tecniche senza preavviso.

Impedenza de rete

Con delle condizioni sfavorevoli della rete di alimentazione, durante il processo di inserzione dell'apparecchio, possono avere luogo delle brevi oscillazioni di tensione, le quali a loro volta possono pregiudicare il funzionamento degli altri apparecchi (ad es. sfarfallio di una lampada).

Tuttavia, per evitare simili disturbi attenersi ai valori massimi di impedenza di rete riportati nella tabella.

Potenza assorbita P_1 (W)	Impedenza di rete Z_{max} (Ω)
1300 – 1400	0,36
1600 – 1700	0,35
1800 – 2000	0,25
2200 – 2400	0,24

9. Dati tecnici

Modello	1100	1200	1300	1400	1500	1600	1700	1800
Denominazione dei tipo	AH 207 AH 208	AH 215 AH 216	AH 200 AH 209	AH 213 AH 214	AH 238 AH 235	AH 201 AH 210	AH 225 AH 226	AH 202 AH 211
Motore	motore a induzione 230 V, 50 Hz, S 6 = 40% ED, 2800 min ⁻¹ , con freno motore automatico							
Potenza dei motore P ₁	1100 W	1200 W	1300 W	1400 W	1500 W	1600 W	1700 W	1800 W
Potenza dei motore P ₂	vedi scudo di apparecchio							
Ammissione di energia elettrica I	5,3 A	5,8 A	6,3 A	6,6 A	7,0 A	7,5 A	7,9 A	8,6 A
Numero di giri N ca.	2800 min ⁻¹	2800 min ⁻¹	2800 min ⁻¹	2800 min ⁻¹	2800 min ⁻¹	2800 min ⁻¹	2800 min ⁻¹	2800 min ⁻¹
Interruttore on/off	con salvamatore integrato e disinserzione di sicurezza elettrica							
Peso	vedi scudo di apparecchio							
Livello di pressione acustica al posto di lavoro	87 dB (A)	87 dB (A)	87 dB (A)	87 dB (A)	88 dB (A)	88 dB (A)	88 dB (A)	89 dB (A)
Livello di potenza sonora misurata/garantita	105/ 106 dB (A)	105/ 106 dB (A)	105/ 106 dB (A)	105/ 106 dB (A)	105/ 106 dB (A)	105/ 106 dB (A)	105/ 106 dB (A)	105/ 106 dB (A)
Diametro massimo dei rami da sminuzzare *	Ø 2,0 cm	Ø 2,0 cm	Ø 2,5 cm	Ø 2,5 cm	Ø 3,0 cm	Ø 3,0 cm	Ø 3,0 cm	Ø 3,5 cm
Modello	1900	2000	2000	2100	2200	2300	2300	2400
Denominazione dei tipo	AH 239 AH 236	AH 222 AH 227	AH 224 AH 240	AH 241 AH 242	AH 203 AH 212	- AH 229	AH 223 AH 228	AH 250 AH 251
Motore	motore a induzione 230 V, 50 Hz, S 6 = 40% ED, con freno motore automatico							
Potenza dei motore P ₁	1900 W	2000 W	2000 W	2100 W	2200 W	2300 W	2300 W	2400 W
Potenza dei motore P ₂	vedi scudo di apparecchio							
Ammissione di energia elettrica I	9,0 A	9,3 A	9,3 A	9,5 A	10,1 A	10,5 A	10,5 A	10,5 A
Numero di giri N ca.	2800 min ⁻¹	2800 min ⁻¹	2800 min ⁻¹	2800 min ⁻¹	2800 min ⁻¹	2800 min ⁻¹	2800 min ⁻¹	2800 min ⁻¹
Interruttore on/off	con salvamatore integrato e disinserzione di sicurezza elettrica							
Peso	vedi scudo di apparecchio							
Livello di pressione acustica al posto di lavoro	89 dB (A)	89 dB (A)	89 dB (A)	88 dB (A)	88 dB (A)	88 dB (A)	88 dB (A)	88 dB (A)
Livello di potenza sonora misurata/garantita	105/ 106 dB (A)	105/ 106 dB (A)	105/ 106 dB (A)	105/ 106 dB (A)	105/ 106 dB (A)	105/ 106 dB (A)	105/ 106 dB (A)	105/ 106 dB (A)
Diametro massimo dei rami da sminuzzare *	Ø 3,5 cm	Ø 3,5 cm	Ø 3,5 cm	Ø 4,0 cm	Ø 4,0 cm	Ø 4,0 cm	Ø 4,0 cm	Ø 4,0 cm

* vale solo per legno verde

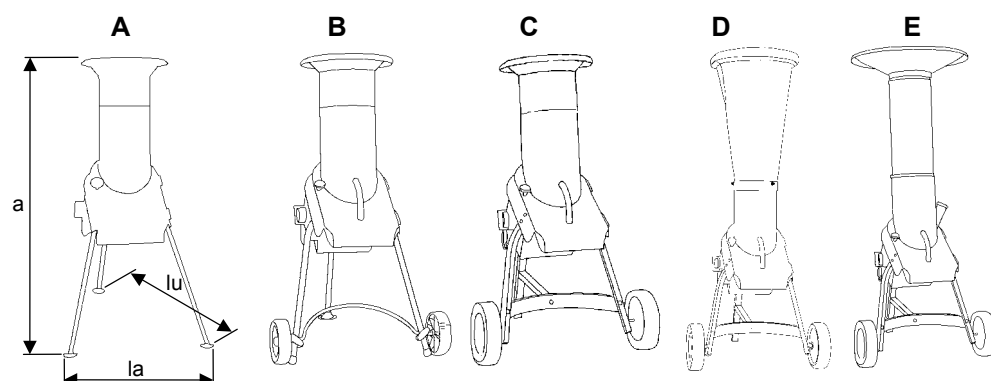

Misura:

	lung.	larg.	altezza
A	67 cm	57 cm	102 cm
B	70 cm	59 cm	102 cm
C	72 cm	60 cm	95 cm
D	72 cm	60 cm	160 cm
E	72 cm	60 cm	135 cm

D

10. Ersatzteile

Entnehmen Sie die Ersatzteile der Zeichnung und Liste.

Ersatzteile bestellen:

- Bezugsquelle ist der Hersteller
- erforderliche Angaben bei der Bestellung:
 - Farbe des Gerätes (nur bei Gehäuseteilen)
 - Ersatzteil-Nr.
 - gewünschte Stückzahl
 - Gartenhäcksler-Modell
 - Bezeichnung des Gartenhäckslers

Beispiel: saftgrün, 384761,1, Modell 1100, BioLine

GB

10. Spare parts

Please refer to the drawing and list for spare parts.

Ordering spare parts:

- available from the manufacturer
- orders must quote the following information:
 - colour of appliance (for housing parts)
 - spare parts no.
 - quantity required
 - shredder model
 - name of the garden shredder

Example: deep green, 384761,1, model 1100, BioLine

F

10. Pièces de rechange

Pour les pièces de rechange, veuillez vous reporter au schéma et la list.

Commande de pièces de rechange:

- la source d'approvisionnement est le constructeur
- indications nécessaires pour la commande:
 - couleur de l'appareil (pour pièces de boîter)
 - n° de pièce de rechange
 - nombre d'unités souhaité
 - modèle du broyeur de végétaux
 - désignation de le broyeur de végétaux

Exemple: vert végétal, 384761,1, modèle 1100, BioLine

NL/B

10. Reserveonderdelen

Voor de reserveonderdelen zie de reserveonderdelen tekening en -lijst.

Reserveonderdelen bestellen:

- bij de fabrikant
- noodzakelijke gegevens bij de bestelling:
 - kleur van de het apparaat
 - reserve-onderdel-nr.
 - gewenste aantal
 - type tuinhakselaar
 - aanduiding van het tuinhakselaar

Voorbeeld: groen, 384761,1, type 1100, BioLine

I

10. Pezzi de ricambio

Per i pezzi di ricambio si prega di consultare il disegno.

Ordinazione dei pezzi di ricambio:

- fonte d'acquisto è il produttore
- indicazioni richieste per l'ordinazione:
 - colore dell'apparecchio (per i pezzi dei corpo)
 - n° dei pezzo di ricambio
 - quantità dei pezzi
 - tipo della sminuzzatrice
 - denominazione

Esempio: saftgrün, 384761,1, modello 1100, BioLine

- D** Ersatzteile
- GB** Spare parts
- F** Pièces de rechange
- NL/B** Reserveonderdelen
- I** Pezzi di ricambio

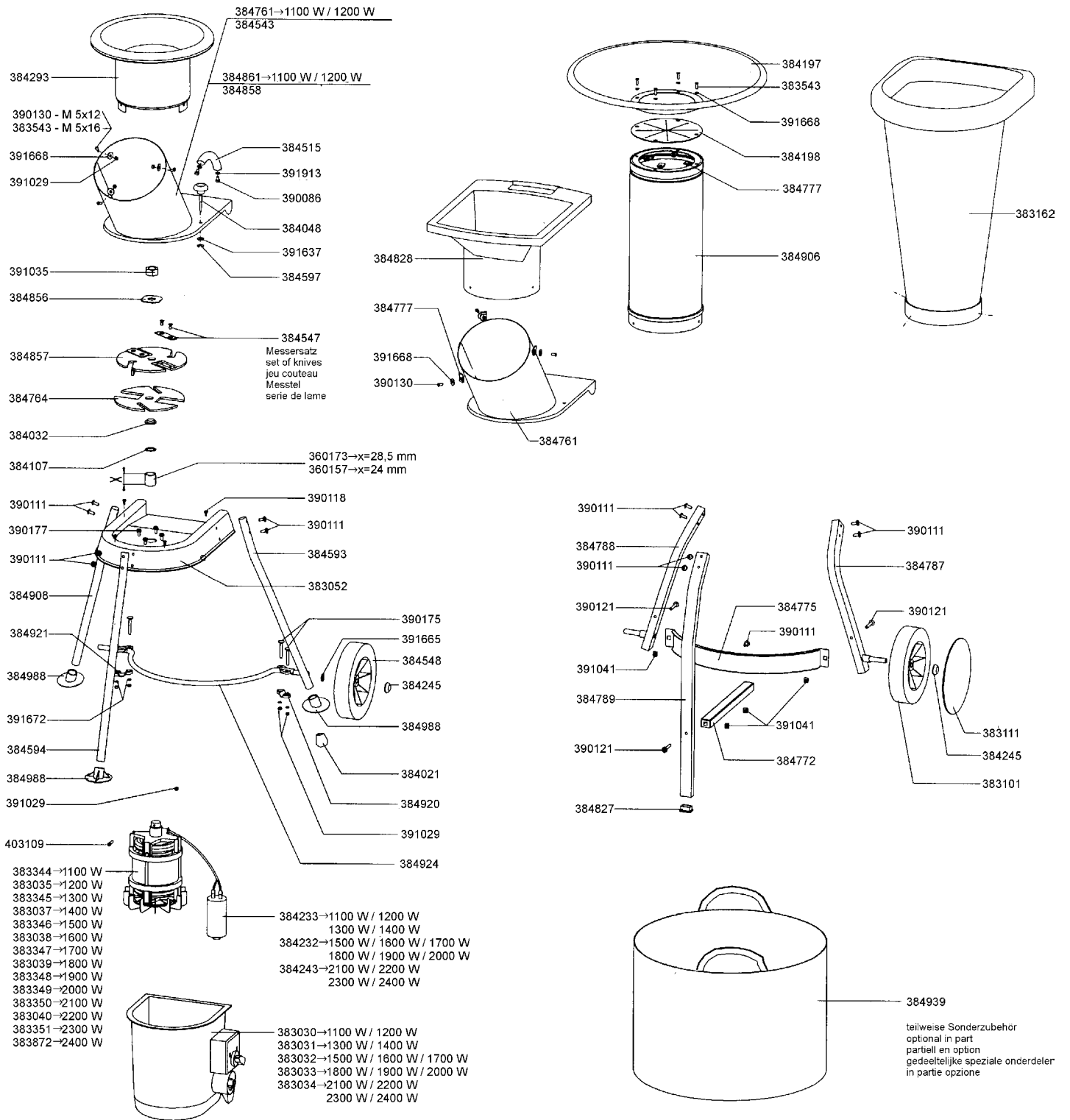

ATIKA GmbH & Co. KG

Schinkelstraße 97, D-59227 Ahlen • Postfach 21 64, D-59209 Ahlen

Telefon 0 23 82 / 8 92-0 • Telefax 0 23 82 / 8 18 12

E-mail: info@atika.de • Internet: www.atika.de