

Frigidaire

FREEZER
CONGELATEUR
CONGELADOR

INSTRUCTION BOOKLET

MODE D'EMPLOI

LIBRO DE INSTRUCCIONES

SOMMAIRE

Avertissements et conseils importants.	. page	11
Installation .	. page	12
Emplacement	. page	12
Branchement électrique.	. page	12
Nettoyage	. page	12
Réversibilité de la porte.	. page	13
Réversibilité du portillon du compartiment de congélation rapide	. page	13
Utilisation du congélateur	. page	14
Tableau de commande	. page	14
Mise en service	. page	14
Congélation rapide.	. page	14
Voyant d'alarme	. page	14
Congélation des aliments	. page	15
Règles à respecter pour la congélation.	. page	15
Conservation des produits surgelés	. page	15
Nos conseils	. page	16
Décongélation	. page	16
Fabrication des cubes de glace	. page	16
Dégivrage.	. page	16
Entretien	. page	17
Nettoyage intérieur	. page	17
Nettoyage extérieur	. page	17
Arrêt prolongé	. page	17
Incidents de fonctionnement	. page	17

AVERTISSEMENTS ET CONSEILS IMPORTANTS

Il est très important que cette notice d'utilisation soit gardée avec l'appareil pour toute future consultation. Si cet appareil devait être vendu ou transféré à une autre personne, assurez-vous que la notice d'utilisation suive l'appareil, de façon à ce que le nouvel utilisateur puisse être informé du fonctionnement de celui-ci et des avertissements relatifs.

Ces avertissements sont donnés pour votre sûreté et pour celle d'autrui.

Nous vous prions donc de bien vouloir les lire attentivement avant d'installer et d'utiliser l'appareil.

- Cet appareil a été conçu pour être utilisé par des adultes. Veillez donc à ce que les enfants n'y touchent pas ou qu'ils ne l'utilisent pas comme un jouet.
- Une éventuelle modification à l'installation électrique de votre maison qui devait être nécessaire pour l'installation de l'appareil ne devra être effectuée que par du personnel qualifié.
- Il est dangereux de modifier ou d'essayer de modifier les caractéristiques de cet appareil.
- Assurez-vous, après avoir installé l'appareil, que celui-ci ne repose pas sur le câble d'alimentation.
- Les réfrigérateurs et/ou congélateurs ménagers sont destinés uniquement à la conservation et/ou congélation des aliments et des boissons.
- Un produit décongelé ne doit jamais être recongelé.
- Suivez les indications du fabricant pour la conservation et/ou congélation des aliments.
- L'appareil se réchauffe sensiblement au niveau du condenseur et du compresseur. Veillez à ce que l'air circule librement tout autour de l'appareil. Une ventilation insuffisante entraînerait un mauvais fonctionnement et des dommages sur l'appareil. Suivez les instructions données pour l'installation.
- Débranchez toujours la prise de courant avant de procéder au nettoyage intérieur et extérieur de l'appareil et au remplacement de la lampe d'éclairage (pour les appareils qui en sont équipés).
- A cause du système de transport, l'huile contenue dans le compresseur pourrait s'écouler dans le circuit réfrigérant. Attendez 2 heures au moins avant de brancher l'appareil pour permettre à l'huile de refluer dans le compresseur.
- Dans tous les appareils de réfrigération et congélation il y a des surfaces qui se couvrent de givre. Suivant le modèle, ce givre peut être éliminé automatiquement (dégivrage automatique) ou bien manuellement. N'essayez jamais d'enlever le givre avec un objet métallique, vous risqueriez d'endommager irréparablement l'évaporateur. N'employez pour cela que la spatule en plastique livrée avec l'appareil. De même, ne décollez jamais les bacs à glace avec un couteau ou tout autre objet tranchant.
- Ne placez ni bouteilles ni boîtes de boissons gazeuses dans le congélateur/compartiment à basse température, elles pourraient exploser.
- Ne consommez pas certains produits tels que les bâtonnets glacés toute de suite après les avoir sortis de l'appareil; la température très basse à laquelle ils se trouvent peut provoquer des brûlures.
- Cet appareil est lourd. Faites attention lors du déplacement.
- En cas de panne, n'essayez pas de réparer l'appareil vous-même. Les réparations effectuées par du personnel non qualifié peuvent provoquer des dommages. Contactez le service après-vente le plus proche et n'exigez que des pièces détachées originales.
- Cet appareil ne contient pas, dans son circuit de réfrigérant et ses matières isolantes, de gaz réfrigérant nocifs à la couche d'ozone; toutefois, l'appareil doit être mis au rebut d'une manière convenable et conformément aux dispositions en vigueur pour la protection de l'environnement.

INSTALLATION

Si cet appareil, muni de fermeture magnétique, doit être employé pour remplacer un autre avec fermeture à ressort, nous vous conseillons de rendre celle-ci inutilisable avant de mettre de côté l'ancien appareil.

Cela dans le but d'éviter aux enfants de s'enfermer dans l'appareil et de mettre ainsi leur vie en danger.

Emplacement

Placez de préférence votre appareil loin d'une source de chaleur (chauffage, cuisson ou rayons solaires trop intenses).

Pour obtenir de bons résultats, l'appareil doit être placé dans un local où la température est comprise entre +18°C et +43°C.

Veillez à ce que l'air circule librement tout autour de l'appareil. Pour un meilleur rendement de celui-ci, la distance minimale entre la partie supérieure de l'appareil et l'éventuel élément de cuisine au-dessus devrait être d'au moins 5 mm (Fig. 1-A). La solution à préférer serait de toute façon celle illustrée dans la Fig. 1-B (sans élément de cuisine).

Mettez l'appareil de niveau en agissant sur les deux pieds réglables.

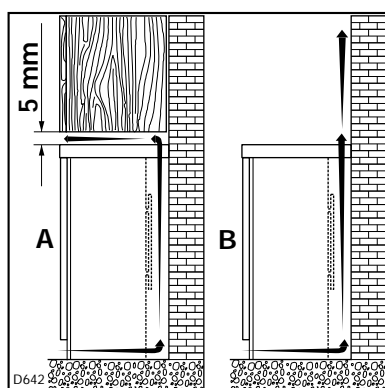

Fig. 1

Branchement électrique

Contrôlez, avant de brancher l'appareil, que le voltage et la fréquence indiqués sur la plaque signalétique correspondent à ceux de votre réseau. Tolérance admise: 6% en plus ou en moins. Pour l'adaptation de l'appareil à des voltages différents, l'adjonction d'un autotransformateur d'une puissance adéquate est indispensable.

Important

Vérifiez que la prise de courant murale est en bon état et apte à recevoir la fiche du cordon d'alimentation du congélateur. Cette dernière est conforme aux normes en vigueur et comporte un logement pour mise à la terre. Cette fiche peut être branchée sur n'importe quel socle de prise de courant standard, qui toutefois doit être muni d'une broche raccordée à la terre.

Notre responsabilité ne saurait être engagée pour tout incident ou accident provoqué par une mise à la terre inexistante ou défectueuse.

Cet appareil est conforme à la directive C.E.E. N. 87/308 du 2.6.87 concernant la suppression des interférences radio-électriques.

CE Cet appareil est conforme aux Directives Communautaires suivantes:

- 73/23 CEE 19/02/73 (Basse Tension) et modifications successives;
- 89/336 CEE 03/05/89 (Compatibilité Electromagnétique) et modifications successives.

Nettoyage

L'appareil étant convenablement installé, nous vous conseillons de le nettoyer soigneusement avec de l'eau tiède savonneuse, pour enlever l'odeur caractéristique de «neuf».

N'utilisez pas de produits abrasifs, poudre à récurer, éponge métallique.

Réversibilité de la porte

Avant d'effectuer les opérations ci-dessous, débranchez l'appareil.

Otez la grille d'aération (D-Fig. 2) qui est fixée par un ressort.

Démontez la charnière inférieure (E-Fig. 2) en dévissant les deux vis de fixation.

Otez la porte en la dégageant du pivot supérieur (A-Fig. 3).

Enlevez le pivot et la rondelle (A+B-Fig. 3) de la charnière (C) et montez-les sur l'autre côté de l'appareil.

Remontez la porte.

Vissez la charnière inférieure (E-Fig. 2) sur le côté opposé en utilisant les vis enlevées précédemment.

Détachez le cache-trou (F-Fig. 2) de la grille d'aération (D) et montez-le sur l'ouverture de l'autre côté, restée libre.

Remontez la grille d'aération.

Changez la poignée de place.

Les ouvertures qui ne sont pas utilisées sont masquées par des bouchons en plastique. Ceux-ci sont à monter sur les ouvertures que vous venez de libérer.

D432

Fig. 2

D173

Fig. 3

Réversibilité du portillon du compartiment de congélation rapide (Fig. 4)

Dévissez le support du mentonnet de fermeture (A).

Dévissez les deux charnières (B) et ôtez le portillon.

Retournez le support du mentonnet et fixez-le sur l'autre côté de la cuve.

Retournez le portillon et les charnières et montez-les sur l'autre côté de la cuve.

Vérifiez que le portillon ferme bien.

D180

Fig. 4

13

UTILISATION DU CONGELATEUR

Cet appareil est repéré par le symbole  ce qui signifie qu'il est apte à la congélation de denrées fraîches, au stockage de produits surgelés et à la fabrication de cubes de glace.

Tableau de commande (Fig. 5)

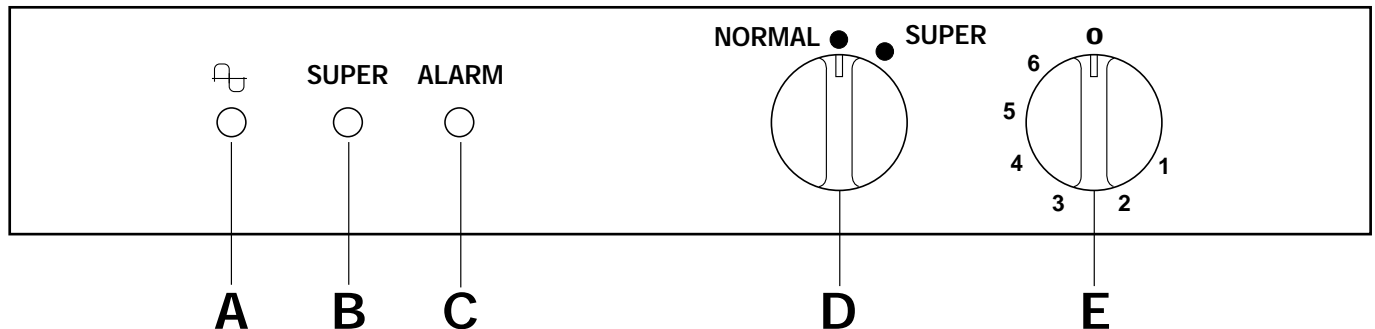

Fig. 5

- A. Voyant de fonctionnement
- B. Voyant de congélation rapide
- C. Voyant d'alarme
- D. Bouton de mise en congélation rapide (SUPER)
- E. Bouton du thermostat

Mise en service

Enfoncez la fiche dans la prise de courant (le voyant (A) s'allume en indiquant que l'appareil est sous tension).

Tournez le bouton du thermostat (E) vers la droite sur une position moyenne.

Le voyant (C) s'allume.

Pour une bonne conservation des produits surgelés et congelés la température à l'intérieur doit être inférieure ou égale à -18°C . Attendez que la lampe (C) s'éteigne. Cela signifie que la température optimale a été atteinte.

Les positions du thermostat sont susceptibles d'être modifiées en fonction de la température ambiante, de l'emplacement de l'appareil, de la fréquence d'ouverture de la porte, etc.

Pour arrêter l'appareil tournez le bouton du thermostat sur la position «O».

Congélation rapide

Pour la mise en congélation rapide tournez le bouton (D) sur la position «SUPER».

Le voyant (B) s'allume.

Voyant d'alarme (C-Fig. 5)

Le voyant d'alarme s'allume lorsque la température à l'intérieur du congélateur remonte au-dessus d'une certaine valeur qui est préjudiciable à une conservation de longue durée.

Il est normal que le voyant d'alarme reste momentanément allumé lors de la mise en marche de l'appareil, c'est-à-dire jusqu'à ce que la température à l'intérieur atteigne la valeur convenant le mieux à la conservation des aliments.

Congélation des aliments

Mettez l'appareil en régime de congélation rapide. Attendez 3 heures au moins avant d'introduire les aliments frais, si vous venez de mettre l'appareil en marche.

Si le congélateur fonctionne déjà en régime de conservation, pour un meilleur résultat de congélation, commutez sur «SUPER» au moins 24 heures avant l'introduction des aliments.

Ce temps peut être réduit en fonction de la quantité des aliments. En régime de congélation le compresseur est mis en marche continue, ce qui permet de profiter au maximum de sa puissance frigorifique.

Maintenez ce réglage pendant les vingt-quatre heures qui suivent l'introduction du lot de denrées, puis repassez au régime de conservation.

Tenez compte du pouvoir de congélation de votre appareil, c'est-à-dire de la quantité maximale de denrées pouvant être congelée par 24 heures.

Le pouvoir de congélation de votre appareil est de 18 kg.

Placez les aliments à congeler dans le compartiment supérieur, de façon à éviter qu'ils puissent entrer en contact avec des produits déjà congelés, ce qui élèverait la température de ceux-ci. Distribuez les paquets d'après la Fig. 6. La grille sera tournée vers le bas.

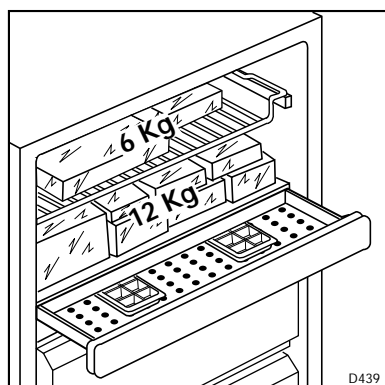

Fig. 6

Après écoulement du temps nécessaire à la congélation, répartissez les produits congelés dans les paniers, de manière à libérer le susdit compartiment pour une prochaine opération de congélation.

Règles à respecter pour la congélation

Les produits destinés à la congélation doivent être frais et d'excellente qualité.

Chaque paquet doit être proportionné à l'importance de la consommation familiale, de manière à être utilisé en une seule fois. Des paquets de petites dimensions permettent d'obtenir une congélation rapide et uniforme.

Ne perdez jamais de vue que les aliments congelés,

une fois décongelés, se détériorent rapidement. Les aliments maigres se conservent mieux et plus longtemps que les gras; le sel réduit la durée de conservation.

Les denrées à congeler doivent être enfermées dans des emballages imperméables de qualité alimentaire.

Fermez soigneusement les paquets en éliminant les poches d'air.

Ne placez ni bouteilles ni boîtes de boissons gazeuses dans le congélateur, elles pourraient éclater.

N'introduisez jamais de liquides ou d'aliments chauds.

Ne remplissez jamais les récipients avec couvercle jusqu'au bord.

Ne consommez pas certains produits tels que les bâtonnets glacés dès leur sortie du congélateur. La température très basse à laquelle ils se trouvent peut provoquer des brûlures.

Indiquez sur chaque paquet la date de congélation, afin de pouvoir contrôler le temps d'entreposage.

N'ouvrez pas la porte et ne placez pas de nouveaux produits à congeler pendant la congélation.

Important

Quand le courant électrique vient à manquer, il ne faut pas ouvrir la porte de l'appareil. Si l'interruption est de courte durée (de 6 à 8 heures) et que le congélateur est rempli, il n'y a aucun risque d'altération pour les aliments.

Dans le cas contraire vous devrez les consommer le plus rapidement possible ou bien les cuire et ensuite les congeler à nouveau.

Attention

Sur la contreporte sont représentés des aliments suivis d'un chiffre. Ces chiffres indiquent la durée maximum de conservation, en mois, de chaque aliment.

Sur la partie antérieure des paniers sont placées des étiquettes sur lesquelles vous pouvez écrire au crayon toutes les indications relatives aux aliments conservés.

Conservation des produits surgelés

A la première mise en fonctionnement ou après un arrêt prolongé mettez l'appareil en régime de congélation et attendez deux heures au moins avant d'introduire les aliments surgelés. Passez ensuite en régime de conservation. Cela n'est pas nécessaire si le congélateur était déjà en fonction.

Nos conseils

Repérez la date de fabrication des produits surgelés et respectez la durée de conservation indiquée par le fabricant. Evitez d'ouvrir trop souvent la porte et ne la laissez ouverte que le temps nécessaire. Une augmentation de la température peut réduire remarquablement la durée de conservation des aliments.

Assurez-vous que l'emballage extérieur est intact. Dans le cas contraire le produit surgelé peut déjà être abîmé.

Si un paquet gonfle ou présente des traces d'humidité, cela veut dire qu'il n'a pas été conservé à une température adéquate et que le produit contenu a perdu ses qualités d'origine.

Pour l'achat des produits surgelés utilisez si possible des sacs spéciaux.

De toute façon lors des courses il est conseillé de n'acheter les aliments surgelés qu'en dernier. En outre enveloppez-les dans du papier journal et dès le retour à la maison placez-les immédiatement dans l'appareil.

Il convient de faire très attention au moment de l'achat, car les aliments dégelés, même partiellement, ne peuvent être recongelés. Dans ce cas consommez-les dans les 24 heures.

Décongélation

Les aliments congelés ou surgelés doivent être laissés à décongeler avant leur utilisation dans le réfrigérateur (viande, volaille, poissons, etc.) ou à température ambiante (pour les autres aliments) selon le temps dont on dispose pour cette opération. S'il s'agit de produits minces ou divisés, placez-les directement à cuire: dans ce cas, toutefois, le temps de cuisson sera plus long.

Fabrication des cubes de glace

Remplissez d'eau les bacs à glace jusqu'aux trois quarts de leur hauteur.

Placez les bacs au-dessous du compartiment de congélation rapide (voir Fig. 6).

Si votre eau est particulièrement riche en sels minéraux (calcaire, notamment), nous vous conseillons de remplir vos bacs avec de l'eau minérale non gazeuse, à faible teneur en sels minéraux.

Le démoulage des bacs en matière plastique s'obtient par simple torsion.

Dégivrage

Grattez la couche de givre quand l'épaisseur atteint 4 mm env. Utilisez à cet effet la spatule en plastique livrée avec l'appareil.

Il n'est pas nécessaire de débrancher l'appareil et d'enlever les produits contenus dans la cuve.

Chaque fois que la couche de givre dépasse 4 mm d'épaisseur, il est recommandé de procéder au dégivrage complet: vous profiterez du moment où votre appareil sera le moins garni.

Pour cela:

sortez les produits congelés de l'appareil et conservez-les dans un endroit frais, en les enveloppant dans plusieurs feuilles de papier journal ou mieux dans des emballages isothermes; tournez le bouton du thermostat sur «O» ou retirez la fiche de la prise de courant.

Maintenez la porte ouverte.

Utilisez la spatule comme gouttière et placez-la dans la partie centrale, en bas, de l'appareil, d'après la Fig. 7; placez au-dessous une cuvette pour recevoir l'eau de dégivrage;

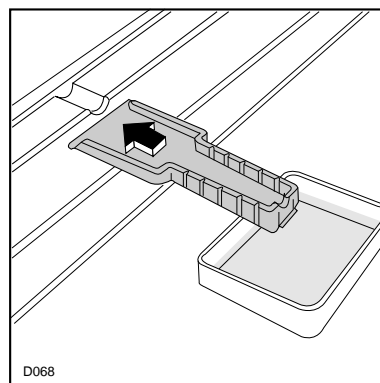

Fig. 7

épongez et séchez soigneusement les parois.

Branchez à nouveau l'appareil et mettez-le en régime de congélation rapide. Au bout de deux heures remplacez les produits s'il y a lieu.

Important

N'utilisez jamais de couteaux ou d'objets métalliques pour détacher le givre.

L'élévation de température des denrées congelées peut diminuer notablement la durée de conservation.

ENTRETIEN

Débranchez l'appareil avant toute opération.

Nettoyage intérieur

A l'occasion d'un dégivrage complet, lavez l'intérieur avec de l'eau tiède et du bicarbonate, rincez et séchez soigneusement.

Nettoyage extérieur

Lavez la carrosserie avec de l'eau tiède savonneuse. Passez de temps en temps un produit à polir. Dépoussiérez le condenseur situé à l'arrière de l'appareil à l'aide d'une brosse ou d'un aspirateur. Une accumulation de poussière risquerait de diminuer le rendement de l'appareil.

Arrêt prolongé

Si vous vous absentez pour une période prolongée, débranchez la prise de courant, videz, dégivrez et nettoyez l'appareil et maintenez la porte entreouverte pendant toute la durée de non-utilisation.

Incidents de fonctionnement

Avant d'appeler le Service Après-Vente de votre revendeur, vérifiez les points suivants:

Contrôlez l'arrivée du courant à la prise.

Vérifiez que le bouton du thermostat est sur une position correcte.

En cas de vibration ou bruit anormal assurez-vous que le congélateur ne touche pas au mur ou aux meubles.

Si l'anomalie de fonctionnement subsiste, prévenez le Service Après-Vente en lui précisant les références complètes de l'appareil qui figurent sur la plaque signalétique: modèle et numéro de série.