

# micROTALK®

## Poste de radio émetteur-récepteur Modèle MT 975

### FRANÇAIS

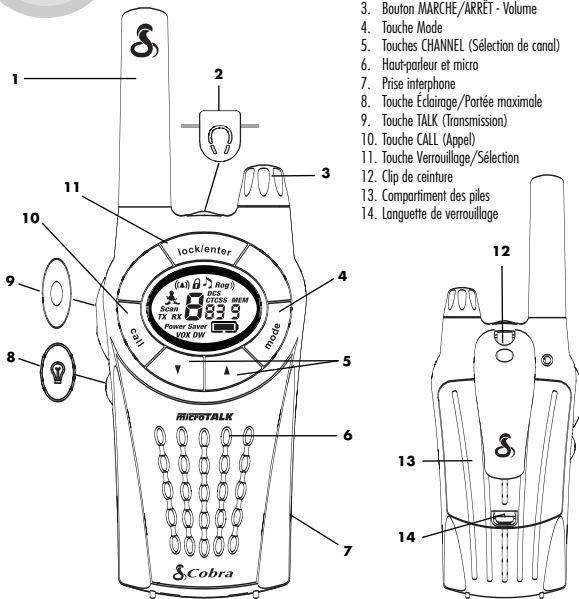

1. Antenne
2. Prise externe haut-parleur/micro
3. Bouton MARCHÉ/ARRÊT - Volume
4. Touche Mode
5. Touches CHANNEL (Sélection de canal)
6. Haut-parleur et micro
7. Prise interphone
8. Touche Éclairage/Portée maximale
9. Touche TALK (Transmission)
10. Touche CALL (Appel)
11. Touche Verrouillage/Sélection
12. Clip de ceinture
13. Compartiment des piles
14. Langue de verrouillage

### Caractéristiques du produit

- Poste de radio émetteur récepteur avec portée jusqu'à 12 km (7.5 miles)
- 8 canaux\*
- 38 codes privés de dispositif silencieux à commande par tonalités (CTSS)
- 83 Codes privés DCS
- Mémoire 10 canaux
- Affichage rétroéclairé à cristaux liquides
- Circuit d'économie d'énergie
- Indicateur du niveau de charge des piles
- Extension de portée maximale
- Transmission mains libres à commande vocale (VOX) 14
- Fonction interphone
- Fonction interphone de surveillance
- Fonction Récepteur d'appel silencieux VibrAlert®
- Alerte d'appel avec 10 tonalités sélectionnables
- Balayage canaux, codes privés, mémoire
- Double écoute à balayage 2 positions programmables
- Verrouillage des touches
- Silencieux automatique
- Tonalité activable de fin de transmission
- Tonalité de touche activable
- Prise multiple haut-parleur/micro/chargeur
- Clip de ceinture

\*L'utilisation des canaux 1 et 2 est interdite en France.  
Cette situation peut changer. Veuillez vous adresser à l'Autorité de Régulation des Télécommunications chargée de la délivrance des licences radio pour obtenir de plus amples renseignements.

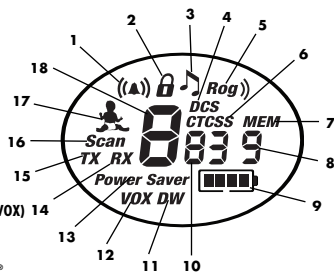

1. Icône Alerte appel et VibrAlert
2. Icône de verrouillage
3. Icône de tonalité de frappe
4. Icône DCS
5. Icône de message bien reçu
6. Icône CTCSS
7. Icône Mémoire Canaux
8. Numéro de position mémoire
9. Indicateur du niveau de charge des piles
10. Numéros des codes privés
11. Icône Double Ecoute
12. Icône VOX
13. Icône d'économiseur d'énergie
14. Icône de réception
15. Icône de transmission
16. Icône de balayage
17. Icône d'interphone de surveillance
18. Numéro de canal principal

## UTILISATION

Français

### Renseignements sur le produit

Ce poste de radio microTALK® a été fabriqué de façon à respecter toutes les normes applicables au matériel radio nécessitant l'utilisation autorisée de fréquences PMR 446. Il émet et reçoit des ondes empruntant l'espace aérien public et son utilisation peut être soumise à des lois ou réglementations locales. Veuillez vous adresser au service de délivrance des licences radio pour obtenir de plus amples renseignements.

### Entretien du poste de radio

Le poste de radio microTALK® fonctionnera pendant des années sans incident s'il est entretenu correctement. Voici quelques suggestions:

- Manipuler le poste de radio avec précaution.
- Maintenez-le à l'abri de la poussière.
- Ne jamais mettre le poste dans l'eau ni dans un endroit humide.
- Éviter l'exposition aux températures extrêmes.

### Chargeur rapide de bureau et piles rechargeables

#### Pour insérer les piles dans le poste de radio :

1. Retirer le clip ceinture en dégageant la languette de verrouillage du clip ceinture et en glissant le clip vers le haut.
2. Tirer la languette de verrouillage vers le haut pour retirer le couvercle du



compartiment à piles (à l'arrière du poste de radio).

3. Insérer les piles selon les indicateurs de polarité.
4. Replacer le couvercle du compartiment à piles et le clip de ceinture.



**REMARQUE :** durée estimée de fonctionnement à pleine charge : 12 heures.

Ces piles rechargeables doivent être recyclées ou mises au rebut conformément à toutes les lois en vigueur. Elles ne doivent pas être jetées à la poubelle. Certains pays et autorités locales exigent le recyclage et ont mis en place des programmes de récupération. Veuillez contacter vos autorités locales chargées de l'élimination des déchets.

**AVERTISSEMENT :** ne pas mettre les piles au feu ni les exposer à une chaleur extrême. Elles pourraient exploser.

#### Pour charger le(s) poste(s) de radio microTALK® :

1. Vérifier que les piles sont correctement insérées. Voir les instructions ci-dessus pour la mise en place des piles.
2. Brancher le(s) poste(s) de radio sur le chargeur rapide de bureau comme indiqué.
3. Insérer le connecteur rond de l'adaptateur dans la prise à l'arrière du chargeur.
4. Brancher l'adaptateur sur la prise électrique. Le chargeur mural doit être installé près de l'équipement et être facilement accessible.

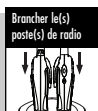

Si le voyant de charge (un voyant par cavité) n'est pas allumé, vérifier la position du poste de radio.

Le poste de radio doit être à la verticale. Le voyant d'indication de charge restera allumé jusqu'à la charge complète des piles, puis s'éteindra.

Utiliser uniquement les piles rechargeables fournies et le chargeur rapide de bureau pour recharger le poste de radio microTALK®. Des piles alcalines non rechargeables peuvent également être utilisées.

Cobra recommande d'éteindre le poste de radio durant la charge.

### Mise en marche du poste de radio et volume

#### Pour mettre en marche le poste de radio :

Tourner le bouton MARCHE/ARRÊT-Volume dans le sens des aiguilles d'une montre pour mettre le poste de radio en marche et régler le volume. Une série de tonalités indiquera que le poste de radio est en marche.

Le poste de radio microTALK® est à présent en MODE ÉCOUTE, prêt à recevoir des transmissions. Il ne quitte ce mode que lorsque la touche TALK, CALL ou MODE est actionnée.

#### Arrêt du poste de radio :

- Tourner le bouton MARCHE/ARRÊT-Volume dans le sens contraire des aiguilles d'une montre jusqu'au clic.



### Indicateur du niveau de charge des piles

L'indicateur du niveau de piles affichera un icône de quatre barres pour indiquer que les piles sont entièrement chargées.

Lorsque la charge des piles est faible, l'indicateur du niveau de charge des piles affichera un icône de piles clignotant avec une seule barre pour indiquer que les piles doivent être rechargées ou remplacées.

**AVERTISSEMENT :** seules les piles/batteries NiMH fournies sont rechargeables.

### Économie d'énergie

S'il n'y a ni émission ni réception pendant dix secondes, le poste se met automatiquement en mode d'économie d'énergie et le message POWER SAVER s'affiche. Ceci n'affecte pas la réception des transmissions par le poste de radio.



### Communication avec une autre personne

1. Appuyer sur la touche de transmission et la maintenir enfoncée.
2. Avec le micro à environ 5 cm de la bouche, parler d'une voix normale.
3. Après avoir parlé, relâcher la touche et attendre la réponse.



Il n'est pas possible de recevoir un appel quand on appuie sur la touche de transmission.

**REMARQUE :** les deux postes de radio doivent être sur le même canal et le même code privé pour pouvoir communiquer l'un avec l'autre.



## UTILISATION

Français

### Écoute de la réponse

Relâcher la touche de transmission afin de recevoir des transmissions. La radio microTALK® est toujours en MODE ÉCOUTE sauf lorsque les touches de transmission, d'appel ou de mode sont enfoncées.



### Pour régler le volume

Tourner le bouton MARCHÉ/ARRÊT-Volume dans le sens des aiguilles d'une montre pour augmenter le volume et dans le sens contraire des aiguilles d'une montre pour le réduire.



### Touche Call (Appel)

Appuyer brièvement sur la touche d'appel.

L'interlocuteur entend une sonnerie de deux secondes. Il n'est pas possible de recevoir des transmissions pendant l'envoi d'un appel.

*REMARQUE : les deux postes de radio doivent être sur le même canal et le même code privé pour pouvoir communiquer l'un avec l'autre.*



### Canaux

Avec le poste de radio en marche, appuyer sur la touche Canal vers le haut ou vers le bas pour sélectionner l'un des huit canaux.

Pour faire défiler rapidement les codes, appuyer continuellement sur la touche.

*REMARQUE : les deux postes de radio doivent être sur le même canal et le même code privé (voir "Codes privés de silencieux de sous-porteuse CTCSS" ou "Codes privés DSC") pour pouvoir communiquer l'un avec l'autre.*

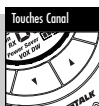

### Fonction Verrouillage

La touche VERROUILLAGE/SÉLECTION permet de verrouiller les touches Canal (haut et bas), mode/marché-arrêt afin d'éviter de les actionner involontairement.

#### Pour utiliser la fonction Verrouillage :

- Pour activer ou désactiver le verrouillage, appuyer pendant deux secondes sur la Touche VERROUILLAGE/SÉLECTION.

Une double tonalité confirme la demande d'activation ou de désactivation du verrouillage.

Lorsque la radio est en mode Verrouillage, l'icône de verrouillage est affichée.



### Pour éclairer l'affichage

Appuyer brièvement sur la touche ÉCLAIRAGE/PORTÉE MAXIMALE pour éclairer l'affichage pendant dix secondes.

#### Silencieux automatique/ Extension de portée maximale

Le poste de radio microTALK® est équipé de la fonction de silencieux automatique qui coupe automatiquement les transmissions faibles et les parasites indésirables survenant à cause du terrain ou des conditions, ou lorsque la limite maximale de portée est atteinte.

Il est possible de désactiver temporairement le silencieux automatique ou d'activer l'extension de portée maximale afin d'augmenter la portée maximale de la radio et de recevoir tous les signaux.

#### Pour désactiver temporairement le silencieux automatique :

- Appuyer sur la touche ÉCLAIRAGE/PORTÉE MAXIMALE pendant moins de cinq secondes.

Si deux tonalités sont émises, c'est que l'extension de portée maximale a été activée (voir ci-dessous).

#### Pour activer l'extension de portée maximale :

- Appuyez pendant au moins cinq secondes sur la touche ÉCLAIRAGE/PORTÉE MAXIMALE, jusqu'à ce que deux tonalités indiquent l'activation de l'extension de portée maximale.



#### Pour désactiver l'extension de portée maximale :

- Appuyer brièvement sur la touche ÉCLAIRAGE/PORTÉE MAXIMALE ou changer de canal.

#### Portée du poste de radio microTALK®

Le poste de radio microTALK® a une portée maximale de 12 kilomètres. La portée varie en fonction du terrain et des conditions.

Sur terrain plat et dégagé, le poste de radio fonctionne à portée maximale.

Les bâtiments et le feuillage présents sur le trajet du signal peuvent réduire la portée.

Un feuillage dense et un relief accidenté réduisent davantage la portée.

Il est possible d'atteindre la portée maximale en utilisant l'extension de portée maximale. Voir détails ci-dessus.



## FONCTIONNEMENT et FONCTIONS MODE

Français

### Prise externe haut-parleur/micro

Votre radio microTALK® peut être équipée d'un haut-parleur/micro externe, ce qui libère vos mains pour d'autres tâches.

#### Pour fixer le haut-parleur extérieur/microphone ou le chargeur :

1. Ouvrir la languette au sommet de la radio.
2. Insérer la fiche dans la prise.



### Interphone

Avec l'adaptateur d'interphone en option et deux accessoires haut-parleur/micro externes, un seul poste de radio microTALK® peut s'utiliser comme un système interphone. (Idéal pour les motocyclistes). Contacter le distributeur pour la disponibilité et le prix.

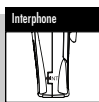

### Codes privés

Le poste de radio microTalk comporte deux systèmes de pointe de réglage silencieux codés, permettant de réduire les interférences provenant d'autres utilisateurs sur un canal donné. Le CTCSS (dispositif silencieux à commande par tonalités) offre 38 codes privés alors que le DCS (dispositif silencieux à codage numérique) en offre 83, ce qui donne au total 121 codes privés. On peut utiliser l'un ou l'autre des deux systèmes sur tous les canaux, mais on ne peut pas utiliser les deux systèmes en même temps sur le même canal.

**REMARQUE :** pour bien communiquer en utilisant un code privé, le poste de radio émetteur et le poste radio récepteur doivent être réglés sur le même canal, sur le même système de code privé (CTCSS ou DCS) et numéro de code privé. Chaque canal gardera en mémoire le dernier système et numéro de code privé sélectionnés.

**REMARQUE :** le code privé 00 n'est pas un code privé mais il permet d'écouter tous les signaux sur un canal réglé à 00 à la fois sur les systèmes CTCSS et DCS.

### CTCSS (dispositif silencieux à commande par tonalités)

Le système de codes privés de silencieux de sous-porteuse (CTCSS) est un système sophistiqué à codage par tonalité permettant de choisir l'un de 38 codes privés afin de réduire les réceptions de transmissions d'autres utilisateurs du même canal.

**REMARQUE :** Si l'on utilise un code privé CTCSS, les deux radios doivent être synchronisées sur le même canal et sur le même code privé CTCSS pour pouvoir communiquer. Chaque canal mémorise le dernier code privé sélectionné.

#### Pour sélectionner un code privé CTCSS:

1. Après avoir sélectionné un canal, appuyer sur la touche MODE et la relâcher jusqu'à ce que l'icône CTCSS clignote sur l'écran. En plus de l'icône CTCSS, OFF ou les petits numéros à côté du numéro de canal clignoteront aussi sur l'écran.
2. Si CTCSS et OFF clignotent, appuyer sur la touche CANAL VERS LE HAUT ou VERS LE BAS pour quitter OFF et sélectionner un code privé. Ou, si CTCSS et les petits numéros à côté du numéro de canal clignotent, appuyer sur la touche CANAL VERS LE HAUT ou VERS LE BAS pour sélectionner un code privé.
3. Effectuer l'une des actions suivantes :
  - a. Appuyer sur la touche MODE pour valider le nouveau réglage et passer aux autres fonctions.
  - b. Appuyer sur la touche VERROUILLAGE/SÉLECTION pour valider le nouveau réglage et revenir en MODE ÉCOUTE.

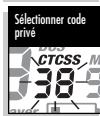

### Défilement des fonctions Mode

En faisant défiler les fonctions Mode, il est possible de sélectionner ou de modifier les fonctions préférées du poste de radio microTALK®. Le défilement des fonctions Mode affiche les fonctions du poste de radio dans un certain ordre prédéfini.

Chaque fois que le poste de radio est en fonction Mode, il reviendra en mode Écoute et conservera les réglages sélectionnés les plus récents si aucune touche n'est pressée pendant 15 secondes.

- Réglage des codes privés de silencieux de sous-porteuse CTCSS
- Régler les codes privés DCS
- Activation/désactivation de la transmission mains libres à commande vocale
- Réglage de la sensibilité de la transmission mains libres à commande vocale
- Réglage des positions mémoires
- Réglage du balayage des canaux
- Réglage du balayage des codes privés de silencieux de sous-porteuse CTCSS
- Réglage du balayage des codes privés de silencieux de sous-porteuse DCS
- Réglage du balayage des positions mémoire
- Réglage VibrAlert et/ou Alerte d'appel
- Réglage Activation/désactivation double veille et Programmation position double veille
- Réglage de l'interphone de surveillance
- Réglage du signal de tonalité d'alerte d'appel
- Activation/désactivation de la tonalité de fin de transmission
- Activation/désactivation de la tonalité de touche

## UTILISATION DES FONCTIONS MODE

Français

### Codes privés DCS

Le système DCS (Digital Coded Squelch) est un système de codage numérique avancé qui permet de sélectionner l'un des 83 codes privés pour réduire les transmissions entrantes provenant d'autres utilisateurs du canal.

**REMARQUE :** Si l'on utilise un code DCS, les deux radios doivent être syntonisées sur le même canal et le même code privé DCS pour pouvoir communiquer. Chaque canal mémorise le dernier code privé sélectionné.

#### Pour sélectionner un code privé DCS :

- Après avoir sélectionné un canal, appuyer sur la touche MODE et la relâcher jusqu'à ce que l'icône DCS clignote sur l'écran. En plus de l'icône DCS, OFF ou les petits numéros à côté du numéro de canal clignoteront sur l'écran.
- Si DCS et OFF clignotent, appuyer sur la touche CANAL VERS LE HAUT ou VERS LE BAS pour quitter OFF et sélectionner un code privé. Ou, si DCS et les petits numéros situés à côté du numéro de canal clignotent, appuyer sur la touche CANAL VERS LE HAUT ou VERS LE BAS pour sélectionner un code privé.
- Effectuer l'une des actions suivantes :
  - Appuyer sur la touche MODE pour valider le nouveau réglage et passer aux autres fonctions.
  - Appuyer sur la touche VERROUILLAGE/SÉLECTION pour valider le nouveau réglage et revenir en MODE ÉCOUTE.



- Appuyer sur la touche Canal vers le haut ou vers le bas pour modifier le réglage.
- Effectuer l'une des actions suivantes :
  - Appuyer sur la touche MODE pour valider le nouveau réglage et passer aux autres fonctions.
  - Appuyer sur la touche VERROUILLAGE/SÉLECTION pour valider le nouveau réglage et revenir en MODE ÉCOUTE.

### 10 positions mémoire

Le poste de radio microTALK® possède 10 positions mémoire pour l'enregistrement des canaux et combinaisons canal/code privé les plus fréquemment utilisées. Ces positions mémoire peuvent être sélectionnées une par une ou par balayage.

#### Pour programmer une position mémoire :

- Appuyer sur la touche Mode jusqu'à ce que l'icône Mémoire et la position mémoire clignotent sur l'écran.
- Appuyer sur la touche CANAL VERS LE HAUT ou CANAL VERS LE BAS pour choisir la position mémoire (0 à 9).



**REMARQUE :** lorsqu'une position est programmée, le canal/code privé qui y est rattaché s'affiche à l'écran.

- Appuyer sur la touche Verrouillage/Sélection pour sélectionner une nouvelle position mémoire ou modifier une position mémoire déjà programmée. Les numéros de canaux clignoteront à l'écran.
- Appuyer sur la touche CANAL VERS LE HAUT ou CANAL VERS LE BAS pour choisir un canal (1 à 8).

Appuyer sur la touche Verrouillage/Sélection, l'icône CTCSS et les numéros de code privés clignoteront à l'écran.

- Choisir l'une des options suivantes :
  - Appuyer sur la touche CANAL VERS LE HAUT ou CANAL VERS LE BAS pour choisir un code privé CTCSS (01 à 38) pour le canal.
  - Appuyer sur la touche Verrouillage/Sélection pour passer de CTCSS à DCS. L'icône DCS et les numéros de code privés clignoteront à l'écran. La touche CANAL VERS LE HAUT ou CANAL VERS LE BAS peut alors être utilisée pour choisir un code privé DCS (01 à 83) pour le canal.

**REMARQUE :** si le voyant « OFF » (ARRÊT) clignote à la place des numéros de code privé, cela signifie qu'un code privé est déjà défini dans le système opposé (CTCSS ou DCS). Appuyer sur la touche CANAL VERS LE HAUT ou CANAL VERS LE BAS pour annuler ce code opposé et choisir un code privé à partir du système actif pour le canal sélectionné.

- Choisir l'une des options suivantes :
  - Appuyer sur la touche Verrouillage/Sélection pour saisir le canal/code privé à la position mémoire choisie. Le poste de radio passe alors à la position mémoire suivante qui clignotera.
  - Appuyer sur la touche Mode pour entrer le canal/code privé aux positions mémoire choisies et continuer vers d'autres fonctions sur le canal/code privé qui étaient affichées avant d'avoir sélectionné les fonctions Mode.

### Transmission à commande vocale (VOX)

En mode VOX, le poste de radio microTALK® peut être utilisé « les mains libres », avec une transmission automatique dès que l'utilisateur parle. Il est possible de régler la sensibilité du mode VOX pour l'adapter au volume de la voix et éviter des déclenchements de transmission par les bruits de fond.

#### Pour activer ou désactiver le mode VOX :

- Appuyer sur la touche MODE jusqu'à ce que l'icône Vox clignote sur l'afficheur. Le réglage actuel « On » (actif) ou « Off » (désactivé) est indiqué.
- Appuyer sur la touche Canal vers le haut ou vers le bas pour activer ou désactiver le mode VOX.
- Effectuer l'une des actions suivantes :
  - Appuyer sur la touche MODE pour valider le nouveau réglage et passer aux autres fonctions.
  - Appuyer sur la touche VERROUILLAGE/SÉLECTION pour valider le nouveau réglage et revenir en MODE ÉCOUTE.



#### Pour régler la sensibilité du mode VOX :

- Appuyer sur la touche MODE jusqu'à ce que l'icône Vox clignote et que la sensibilité actuelle soit affichée.

L'affichage de la sensibilité actuelle est constitué de la lettre « L » et d'un chiffre de 1 à 5, 5 étant le réglage le plus sensible et 1 le moins sensible.

## UTILISATION DES FONCTIONS MODE

Français

- c. Appuyer sur la touche Talk (transmission) pour saisir le canal/code privé sur la position mémoire choisie puis quitter les fonctions Mode. Dès que la touche Talk (transmission) est relâchée, le poste de radio passera en mode ÉCOUTE sur le canal/code privé qui vient d'être saisi.

### Pour rappeler une position mémoire d'un canal enregistré :

1. Appuyer sur la touche Mode jusqu'à ce que l'icône Mémoire et le numéro de position mémoire clignotent à l'écran.
2. Appuyer sur la touche Canal vers le haut ou Canal vers le bas pour choisir une position mémoire (0 à 9).

*REMARQUE : lorsqu'une position est programmée, le canal/code privé qui y est rattaché s'affiche à l'écran.*

3. Appuyer sur la touche Talk (transmission) pour retourner en mode ÉCOUTE à la position mémoire choisie.

*REMARQUE : une position mémoire peut être reprogrammée à tout moment où elle s'affiche et clignote. Appuyer sur la touche Verrouillage/Sélection pour commencer.*

En rappelant une position mémoire enregistrée, si aucune touche n'est pressée durant 15 secondes, le poste de radio reviendra automatiquement en mode ÉCOUTE sur le canal/code privé qui était affiché avant d'avoir sélectionné les fonctions Mode.

### Pour déprogrammer une position mémoire :

1. Appuyer sur la touche Mode jusqu'à ce que l'icône Mémoire et la position mémoire clignotent sur l'écran.
2. Appuyer sur la touche Canal vers le haut ou Canal vers le bas pour choisir la position mémoire (0 à 9).

*REMARQUE : lorsqu'une position est programmée, le canal/code privé qui y est rattaché s'affiche à l'écran.*

3. Appuyer sur la touche Verrouillage/Sélection. Les numéros de canaux clignoteront à l'écran.
4. Appuyer sur la touche CANAL VERS LE HAUT ou CANAL VERS LE BAS pour choisir le canal 0.
5. Choisir l'une des options suivantes :

- a. Appuyer sur la touche Verrouillage/Sélection pour saisir le canal/code privé à la position mémoire choisie puis retourner au début des options de position mémoire.
- b. Appuyer sur la touche Mode pour saisir le canal/code privé à la position mémoire choisie et continuer vers d'autres fonctions sur le canal/code privé qui était affiché avant d'avoir sélectionné les fonctions Mode.

En déprogrammant une position mémoire enregistrée, si aucune touche n'est pressée durant 15 secondes, le poste de radio reviendra automatiquement en mode ÉCOUTE sur le canal/code privé qui était affiché avant d'avoir sélectionné les fonctions Mode.

### Balayage des canaux

Le poste de radio microTALK® peut balayer automatiquement les canaux (1 à 8).

*REMARQUE : La radio ignore les codes privés spécifiques CTCSS ou DCS pendant le balayage des canaux.*

#### Pour balayer les canaux :

1. Appuyer sur la touche MODE jusqu'à ce que l'icône Scan et le numéro du canal clignotent sur l'afficheur.
2. Appuyer sur la touche Canal vers le haut ou vers le bas pour balayer les canaux.

Lorsque le balayage des canaux est actif, l'icône Scan reste affichée. Le poste de radio continue à balayer tous les canaux et s'arrête si une réception est détectée. Le poste de radio restera dix secondes sur ce canal.

#### Lors d'une réception, les actions suivantes sont possibles :

- a. Appuyer sur la touche de transmission et la maintenir enfoncée pour communiquer sur ce canal. Le poste de radio reste sur ce canal et revient en MODE ÉCOUTE.
- b. Appuyer sur la touche Canal vers le haut ou vers le bas pour reprendre le balayage des canaux.

Si aucune touche n'est actionnée dans les dix secondes qui suivent, le poste de radio reprend automatiquement le balayage des canaux.



### Balayage des codes privés

Le poste de radio microTALK® peut automatiquement balayer les codes privés (CTCSS 01 à 38 ou DCS 01 à 83) sur un canal. Il ne peut balayer qu'un seul ensemble de codes privés (CTCSS ou DCS) à la fois.

#### Pour balayer les codes privés :

1. En MODE ÉCOUTE, appuyer sur la touche CANAL VERS LE HAUT ou CANAL VERS LE BAS pour choisir le canal sur lequel les codes privés doivent être balayés.
2. Appuyer la touche MODE jusqu'à ce que l'icône CTCSS ou l'icône DCS apparaisse à l'écran et que l'icône Scan (balayage) et les petits numéros placés à côté du numéro de canal clignotent à l'écran.
3. Appuyer sur la touche CANAL VERS LE HAUT ou CANAL VERS LE BAS pour commencer le balayage des codes privés à l'intérieur du canal choisi.

L'icône Scan continuera de s'afficher tant que le balayage code privé est en cours. Le poste de radio continuera le balayage des codes privés et s'arrêtera dès qu'une transmission entrante sera détectée. Le poste de radio restera sur ce canal/code privé durant 10 secondes.

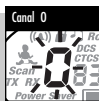

## UTILISATION DES FONCTIONS MODE

Français

En réglant le balayage du code privé, si aucune touche n'est pressée durant 15 secondes, le poste de radio reviendra automatiquement en MODE ÉCOUTE sur le canal/code privé qui était affiché avant d'avoir sélectionné les fonctions Mode.

### Lors d'une transmission entrante, il est possible de sélectionner l'une des options suivantes :

- Presser et maintenir la touche TALK (transmission) enfoncée pour communiquer sur ce canal/code privé. Le poste de radio restera sur ce canal/code privé et reviendra en MODE ÉCOUTE.
- Appuyer sur la touche CANAL VERS LE HAUT ou CANAL VERS LE BAS pour reprendre le balayage des codes privés.

Si la touche Talk est pressée pendant le balayage, mais plus de 10 secondes après la réception d'une transmission, vous émettez sur le code privé sur lequel vous avez reçu une transmission lors du dernier balayage.

Si aucune touche n'est pressée pendant 10 secondes, le poste de radio reprendra automatiquement le balayage des codes privés.

### Lors du balayage des positions mémoire (en recevant une transmission entrante), il est possible de sélectionner l'une des options suivantes :

- Presser et maintenir la touche TALK (transmission) enfoncée pour communiquer sur cette position mémoire.
- Le poste de radio restera sur cette position mémoire et reviendra en mode ÉCOUTE. Appuyer sur la touche Canal vers le haut ou Canal vers le bas pour reprendre le balayage des positions mémoire.

Si la touche Talk (transmission) est pressée pendant le balayage et pendant plus de 10 secondes après la réception d'une transmission, vous émettez sur la position mémoire sur laquelle vous venez de recevoir une transmission lors du balayage.

### Balayage des positions mémoire

Le poste de radio microTALK® peut balayer automatiquement jusqu'à 10 positions mémoire programmées.

*REMARQUES : s'il n'y a qu'une position mémoire ou moins de programmée sur le poste de radio, l'option de balayage des positions mémoire ne sera pas disponible. Pour programmer au moins deux positions mémoire, voir Programmation des positions mémoire.*

#### Pour le balayage des positions mémoire :

- Appuyer sur la touche Mode jusqu'à l'icône Balayage, l'icône Mémoire et le numéro de position mémoire clignotent à l'écran.
- Appuyer sur la touche Canal vers le haut ou Canal vers le bas pour commencer le balayage des positions mémoire.



L'icône Balayage et l'icône Mémoire continueront de s'afficher lorsque le balayage des positions mémoire est en cours. Le poste de radio continuera le balayage des positions mémoire et s'arrêtera dès qu'une transmission entrante sera détectée. Le poste de radio restera sur cette position mémoire pendant 10 secondes.

En réglant le balayage des positions mémoire, si aucune touche n'est pressée durant 15 secondes, le poste de radio reviendra automatiquement en mode ÉCOUTE sur le canal/code privé qui était affiché avant d'avoir sélectionné les fonctions Mode.

### VibrAlert et Alerte d'appel

Le poste de radio microTALK® peut alerter l'utilisateur sur les signaux entrants en produisant une tonalité, en vibrant silencieusement ou les deux à la fois.

#### Pour changer les paramètres d'appel :

- Appuyer sur la touche Mode jusqu'à ce que l'icône Paramètres d'appel clignote à l'écran. Le paramètre actuel (« 01 » vibration + tonalité, « 02 », vibration uniquement ou « 00 » tonalité uniquement) est affiché.
- Appuyer sur la touche Canal vers le haut ou Canal vers le bas pour modifier le paramètre d'appel.
- Choisir l'une des options suivantes :

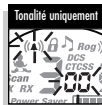
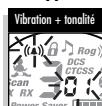

- Appuyer sur la touche Mode pour saisir le nouveau paramètre et continuer vers d'autres fonctions.
- Appuyer sur la touche Verrouillage/Sélection pour saisir le nouveau paramètre et retourner en mode ÉCOUTE.

## UTILISATION DES FONCTIONS MODE

Français

### Double écoute

Le mode de double écoute permet de surveiller simultanément deux emplacements quelconques de double écoute.

Emplacement de double écoute n° 1 - Toujours la combinaison canal/code privé affichée avant l'entrée dans les fonctions Mode. Pour plus de détails, consulter les sections "Canaux", "Codes privés CTCSS" et "Codes privés DCS"

Emplacement de double écoute n° 2 - Méorisé dans le poste de radio. Il peut être modifié ou rappelé pour de futures activations du mode de double écoute.

### Pour programmer ou modifier l'emplacement de double écoute n° 2 et activer le mode de double écoute :

- Appuyer sur la touche MODE jusqu'à ce que l'icône de double écoute et le numéro du canal clignotent sur l'afficheur.



- Effectuer l'une des actions suivantes :

- Sélectionner ou modifier un canal :
  - Appuyer sur la touche Canal vers le haut ou vers le bas pour sélectionner un canal (1 à 8).
- Sélectionner ou modifier une combinaison canal/code privé :
  - Appuyer sur la touche Canal vers le haut ou vers le bas pour sélectionner un canal (1 à 8).
- Sélectionner ou modifier une combinaison canal/code privé :

- Appuyer sur la touche Canal vers le haut ou vers le bas pour sélectionner un canal (1 à 8).
- Appuyer sur la touche MODE pour valider le canal. Les chiffres de petite taille à côté du numéro de canal clignotent sur l'afficheur.
- Appuyer sur la touche Canal vers le haut ou vers le bas pour sélectionner un code privé de silencieux de sous-porteuse CTCSS (de 1 à 38) ou un code privé DCS (de 1 à 83)

- Appuyer sur la touche VERROUILLAGE/SÉLECTION pour valider l'emplacement de double écoute n° 2 et activer le MODE DE DOUBLE ÉCOUTE (voir ci-dessous pour plus de détails).



**REMARQUES :** Pour désactiver la double écoute et passer à la prochaine fonction Mode disponible, appuyer sur la touche MODE.

Lors de la programmation de l'emplacement de double écoute n° 2, si aucune touche n'est activée pendant quinze secondes, le poste de radio revient automatiquement en MODE ÉCOUTE sur l'emplacement de double écoute n° 1.

### Pour activer la double écoute :

**REMARQUE :** pour pouvoir activer la double écoute, il faut que l'emplacement de double écoute n° 2 ait été programmé.

- Programmer l'emplacement de double écoute n° 1 (canal/code privé) à surveiller (voir les sections « Canaux » et « Codes privés de silencieux de sous-porteuse CTCSS » et « Codes privés DCS » pour plus de détails).
- Appuyer sur la touche MODE jusqu'à ce que l'icône de double écoute et le numéro du canal clignotent sur l'afficheur.



**REMARQUE :** lors de la programmation de la double écoute, si aucune touche n'est activée pendant quinze secondes, le poste de radio revient automatiquement en MODE ÉCOUTE sur le dernier canal ou la dernière combinaison canal/code privé affichée avant l'entrée dans les fonctions Mode.

- Appuyer sur la touche VERROUILLAGE/SÉLECTION pour engager le MODE DOUBLE ÉCOUTE.

### Lors d'une réception, les actions suivantes sont possibles :

- Appuyer sur la touche de transmission et la maintenir enfoncée pour communiquer sur cet emplacement de double écoute. Le poste de radio reste sur cet emplacement de double écoute et revient en MODE ÉCOUTE.
- Appuyer sur la touche Canal vers le haut ou vers le bas pour reprendre la double écoute.

Si la touche de transmission est actionnée au cours de la double écoute et plus de dix secondes après une réception, l'émission se fait sur l'emplacement de double écoute utilisé pour la dernière réception. Le poste de radio revient ainsi en MODE ÉCOUTE.

Si aucune touche n'est actionnée dans les dix secondes qui suivent, le poste de radio reprend automatiquement la double écoute.

### Pour désactiver la double écoute :

- Effectuer l'une des actions suivantes :

- Appuyer sur la touche VERROUILLAGE/SÉLECTION pour revenir en MODE ÉCOUTE soit sur l'emplacement de double écoute n° 1, soit sur l'emplacement de double écoute utilisé pour la dernière réception lors de la double écoute.
- Appuyer sur la touche de transmission pour revenir en MODE ÉCOUTE soit sur l'emplacement de double écoute n° 1, soit sur l'emplacement de double écoute utilisé pour la dernière réception lors de la double écoute.
- Appuyer sur la touche MODE et passer à la prochaine fonction Mode disponible.



## UTILISATION DES FONCTIONS MODE

Français

### Interphone de surveillance

Lorsque la fonction d'interphone de surveillance est activée, un poste de radio placé à proximité d'un bébé transmet, dès qu'un son est détecté, à un autre appareil réglé sur le même canal et le même code privé. Cette fonction utilise la même sensibilité que celle réglée pour la fonction VOX. Si la sensibilité VOX n'a pas été réglée (voir la section « Transmission à commande vocale (VOX) » dans ce manuel), la sensibilité maximale de 5 est automatiquement utilisée.

#### Pour activer le mode d'interphone de surveillance :

1. Appuyer sur la touche MODE jusqu'à ce que l'icône d'interphone de surveillance clignote sur l'afficheur. Le réglage actuel « Off » (désactivé) est affiché.
2. Appuyer sur la touche Canal vers le haut ou vers le bas pour mettre le réglage sur « On » (activé).
3. Appuyer sur la touche VERROUILLAGE/SÉLECTION pour valider le réglage « On » et activer le MODE D'INTERPHONE DE SURVEILLANCE.



**REMARQUES :** Si la touche MODE est actionnée, le mode d'interphone de surveillance sera désactivé et le poste de radio passera aux autres fonctions Mode.

Si aucune touche n'est actionnée pendant quinze secondes, le mode d'interphone de surveillance est désactivé et le poste de radio revient en MODE D'ÉCOUTE.

**REMARQUE :** les deux postes de radio doivent être sur le même canal et le même code privé pour pouvoir communiquer l'un avec l'autre.

#### Pour désactiver le mode d'interphone de surveillance :

- Effectuer l'une des actions suivantes :
  - a. Appuyer sur la touche de transmission et revenir en MODE D'ÉCOUTE.
  - b. Appuyer sur la touche VERROUILLAGE/SÉLECTION et revenir en MODE D'ÉCOUTE.
  - c. Appuyer sur la touche MODE et passer à la prochaine fonction Mode disponible.

### 10 réglages de la tonalité d'appel

Dix différentes tonalités d'appel peuvent être choisies afin de transmettre une alerte d'appel unique.

#### Pour modifier le réglage de tonalité d'appel :

1. Appuyer sur la touche MODE jusqu'à ce que la lettre « C » et le numéro de la tonalité d'appel actuelle (1 à 10) soient affichés. La tonalité d'appel actuelle retentit pendant deux secondes.
2. Appuyer sur la touche Canal vers le haut ou vers le bas pour entendre les autres tonalités d'appel.
3. Effectuer l'une des actions suivantes :
  - a. Appuyer sur la touche MODE pour valider le nouveau réglage et passer aux autres fonctions.
  - b. Appuyer sur la touche VERROUILLAGE/SÉLECTION pour valider le nouveau réglage et revenir en MODE ÉCOUTE.



### Tonalité de fin de transmission

L'interlocuteur entendra une tonalité sonore lorsque vous relâchez la touche de transmission. Ceci informe l'interlocuteur que l'émetteur a fini de transmettre et qu'il est possible de répondre. Cette fonction peut être activée ou désactivée.

#### Pour activer ou désactiver la tonalité de fin de transmission :

À la première mise en marche du poste de radio microTALK®, la tonalité de fin de transmission est active.

1. Appuyer sur la touche MODE jusqu'à ce que l'icône de tonalité de fin de transmission clignote sur l'afficheur. Le réglage actuel « On » (activé) ou « Off » (désactivé) est indiqué.
2. Appuyer sur la touche CANAL VERS LE HAUT ou VERS LE BAS pour activer ou désactiver la tonalité de fin de transmission.
3. Effectuer l'une des actions suivantes :
  - a. Appuyer sur la touche MODE pour valider le nouveau réglage et passer aux autres fonctions.
  - b. Appuyer sur la touche VERROUILLAGE/SÉLECTION pour valider le nouveau réglage et revenir en MODE ÉCOUTE.

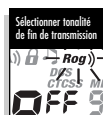

Le réglage sélectionné reste mémorisé lorsque le poste de radio est arrêté et à nouveau mis en marche. Lorsque la fonction de tonalité de fin de transmission a été activée, son icône « rog » est affichée.

**UTILISATION DES FONCTIONS MODE**

Français

**Tonalité de touche**

Lorsque la fonction de tonalité de touche est active, le poste de radio émet un bip à chaque action sur une touche et à chaque modification de réglage.

**Pour activer ou désactiver la tonalité de touche :**

À la première mise en marche du poste de radio microTALK®, la tonalité de touche est active.

1. Appuyer sur la touche **MODE** jusqu'à ce que l'icône de tonalité de touche clignote sur l'afficheur. Le réglage actuel « On » (activé) ou « Off » (désactivé) est indiqué.
2. Appuyer sur la touche **CANAL VERS LE HAUT** ou **VERS LE BAS** pour activer ou désactiver les tonalités de frappe.



3. Effectuer l'une des actions suivantes :

- a. Appuyer sur la touche **MODE** pour valider le nouveau réglage et revenir en **MODE ÉCOUTE**.
- b. Appuyer sur la touche **VERROUILLAGE/SÉLECTION** pour valider le nouveau réglage et revenir en **MODE ÉCOUTE**.

Le réglage sélectionné reste mémorisé lorsque le poste de radio est arrêté et à nouveau mis en marche. Lorsque la tonalité de touche est active, l'icône de tonalité de touche est affichée.

**DÉCLARATION DE CONFORMITÉ,  
GARANTIE ET SERVICE APRÈS-VENTE**

Français

THIS PAGE TO INCLUDE

D.O.C., WARRANTY &amp; CUSTOMER SERVICE

INFORMATION WHEN COMPLETE.