

THORENS

MODE D'EMPLOI



TD240

Table des matières	Page
Garantie d'usine Thorens	2
Données techniques	3
Déballage et Assemblage	4
Connexions électriques et Installation	4
Bras et cellule de lecture	5
Montage et réglage de la cellule de lecture	6
Mode d'emploi de la TD 190	7

Cher ami audiophile !

L'invention du disque peut -être considérée comme l'un des événements marquants du 20^{ème} siècle.

Votre platine de lecture de disques THORENS **TD 240** vous permettra d'apprécier pleinement cette invention.

Cela veut dire que vous pourrez tirer tout le bénéfice de la perfection sonore des disques, tout en protégeant au maximum leurs sillons. Les platines de lecture de disques THORENS possèdent un châssis particulièrement lourd réalisé en aggloméré de bois à haute densité et fort pouvoir amortissant, supprimant les résonances parasites qui pourraient altérer l'image sonore.

Les modèles **TD 240** sont des appareils de précision conservant leurs excellentes caractéristiques initiales durant de nombreuses années, dans la mesure où ils sont traités de manière appropriée.

Nous vous prions de prendre connaissance de ce mode d'emploi avant de déballer et d'installer votre appareil. Vous éviterez ainsi tout risque de dommage à l'appareil et à vos disques.

Garantie

Les conditions de garantie légale sont applicables. Si un défaut apparaît sur votre appareil pendant la durée de validité de la garantie, veuillez en informer votre revendeur en lui précisant le type du défaut. Si le défaut constaté ne peut pas être réparé par l'envoi et le remplacement de la pièce détachée correspondante, retournez l'appareil à Thorens, après accord préalable, dans son emballage d'origine. Si vous ne disposez plus de l'emballage d'origine, vous pouvez en obtenir un de Thorens contre paiement. L'expédition en retour doit se faire en port payé. Les marchandises arrivant en port dû ne seront pas acceptées. La réexpédition se fera en port payé. N'expédiez jamais le **TD 240** sans avoir fixé les vis de sécurité pour le transport.

Les dommages consécutifs au non respect des instructions du mode d'emploi ou à des effets mécaniques extérieurs, tels que des dommages de transport, ne sont pas couverts par la garantie. La garantie ne couvre que le mécanisme d'entraînement de la platine, son moteur et le bloc secteur. Le bras de lecture et la cellule de lecture sont garantis par leur fabricant respectif.

Notre service après-vente est à votre entière disposition pour toute autre question.

AVERTISSEMENT!

Afin d'éviter tout risque d'incendie ou de dommages électriques, l'appareil ne doit pas être exposé à la pluie ou à l'humidité.

Caractéristiques techniques

Valeurs de mesure = valeurs typiques

Entraînement par courroie	Moteur en courant continu, réglé par électronique
Tension secteur (Adapteur secteur)	100 – 240 V (AC)
Fréquence secteur	50 / 60 Hz
Consommation	1,5 W
Vitesse du plateau	33 1/3, 45 , 78 t / min
Tolérance de vites DIN/WRMS	± 0,07/0,04 %
Plateau	Ø 304 mm
Rapport signal/bruit (DIN 45 500) Signal/tension extérieure de ronflement Signal/tension perturbatrice de ronflement	46 dB 72 dB
Longuer efficace du bras	211 mm
Angle de coude	26°
Excédent	19,5 mm
Angle tangentiel de l'erreur de piste	0,15° / cm Rad.
Cellule de lecture HiFi DIN 45 500 Rouge R canal droit Vert RG masse canal droit Bleu GL masse canal gauche Blanc L masse canal	AT 95 E
Aiguille / diamant elliptique	ATN 95 E 0,4 x 0,7 µm
Aiguille diamant pour 78 t / min sphérique	ATN 9578 65 µm
Force d'appui conseillé	1,5 g / mN
Bande passante	20 Hz – 20000 Hz
Facteur de transmission	3,5 mV / 5 cms ⁻¹ / 1 kHz
Capacité (315 Hz)	80 µm
Poids de la cellule	5,7 g
Capacité totale Conduction du bras et cables de la cellule	env. 160 pF
Dimensions (L x H x P) (mm)	440 x 119 x 360

Déballage et assemblage

Retirez l'appareil ainsi que toutes les pièces accessoires du carton d'emballage.

Enlevez les deux butées de transport en les poussant latéralement (Fig. 1). Elles se trouvent à l'avant gauche et à l'arrière droit sous le plateau du tourne-disque.

Posez maintenant le plateau sur la plaque support du moteur et poussez les deux ressorts d'arrêt vers l'arrière jusqu'à ce qu'ils s'encliquettent dans l'orifice de l'axe du plateau (Fig. 2). Enfoncez les deux charnières dans les ouvertures prévues à cet effet (Fig. 3). Placez le couvercle parallèlement aux charnières (angle d'ouverture env. 60°) jusqu'à ce qu'il soit bloqué dans celles-ci. Ainsi, le couvercle peut être enlevé à tout moment.

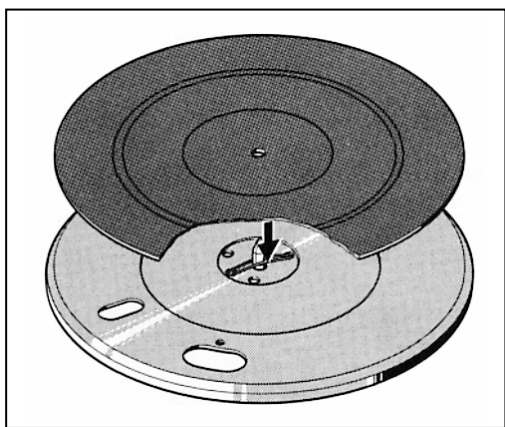

Fig. 2

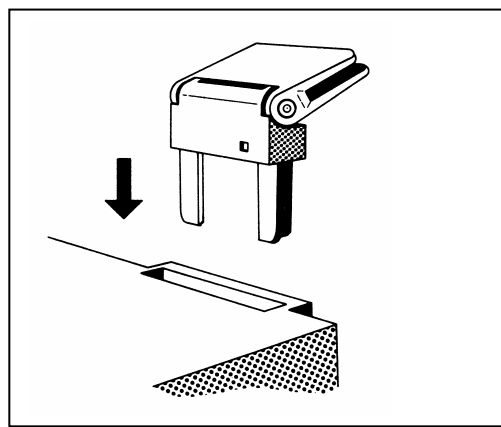
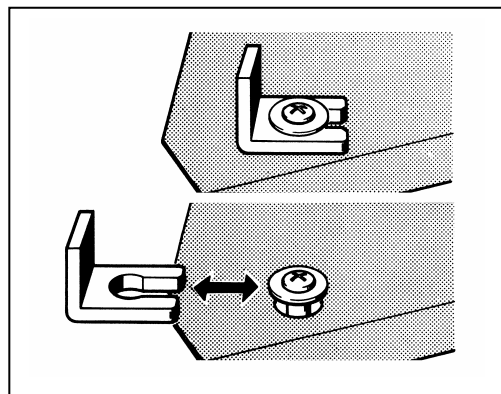

Fig. 3

Branchements

L'utilisation d'un transformateur d'alimentation THORENS correspondant vous permet de connecter le tourne-disque à toutes les tensions alternatives existantes. La fiche basse tension du câble transformateur d'alimentation doit être enfoncée dans la prise **17** (Fig. 4) à l'arrière de l'appareil.

Le cordon de raccordement stéréo possède deux fiches phono (aussi appelées fiches Cinch ou fiches RCA par certains fabricants). Elles sont, soit marquées d'un **L** pour le canal gauche, soit d'un **R** pour le canal droit. À défaut de ces lettres, le canal droit est en rouge et le canal gauche en blanc. Les fiches Cinch doivent être enfoncées dans les prises phono de l'amplificateur ou du récepteur.

Le cordon livré séparément assure la connexion à la masse ou à la terre. Veuillez le coincer sous la borne de masse de l'amplificateur.

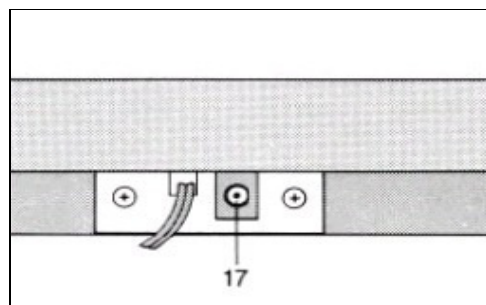

Fig. 4

IMPORTANT!

CONSERVEZ LE CARTON D'EMBALLAGE AU CAS OÙ VOUS DEVRIEZ REMBALLER L'APPAREIL POUR LE TRANSPORT
DANS CE CAS, RETIREZ LE PLATEAU DE L'APPAREIL ET DÉPOSEZ-LE DANS LE FOND DU CARTON, DANS SON EMBALLAGE ORIGINAL.

Réglages du bras de lecture et du système

Amenez le bouton de réglage de la force d'appui (1) sur 0 et tournez le bouton de réglage de l'anti-skating (2) dans le sens inverse des aiguilles d'une montre jusqu'au blocage complet (Fig. 6).

Vissez maintenant le contrepoids du bras (3) sur l'extrémité arrière du bras de lecture (Fig. 5).

Déverrouillez le bras de lecture (4) et déplacez-le vers l'intérieur. Actionnez le levier du lève-bras en tenant le bras de lecture (Fig. 6).

En tournant le contrepoids (3), vous pouvez exactement équilibrer le bras, ce dernier doit se mouvoir librement.

Ramenez le bras sur le repose-bras. Maintenant, vous pouvez régler la valeur de la force d'appui (1) et de l'antiskating (2).

Pour le système AT 95 E intégré, il est recommandé de régler la valeur à 15 mN.

Veillez tenir compte du tableau suivant:



Fig. 5

Force d'appui (1)		Valeur de l'antiskating (2)	
-------------------	--	-----------------------------	--

1	=	10 mN	1
1,25	=	12 mN	1,25
1,5	=	15 mN	1,5
2	=	20 mN	2
2,5	=	25 mN	2,5
3	=	30 mN	3

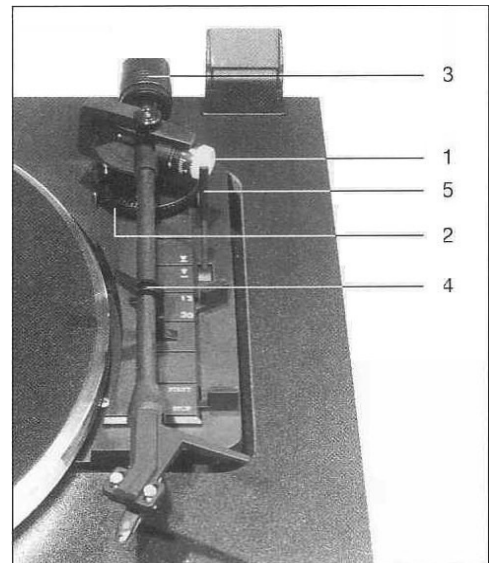

Fig. 6

Remplacement / montage de la cellule de lecture

Vous pouvez installer à la place de la cellule de lecture fournie avec l'appareil une autre cellule de lecture d'un demi pouce et de 3 - 10 g.

Desserrez pour cela l'écrou conique (9) qui se trouve derrière le support de système. Tirez le support vers l'avant (Fig. 7). Retirez les deux vis de blocage et enlevez avec précaution les cordons de raccordement de la cellule à l'aide d'une pincette. Vissez légèrement la nouvelle cellule et enfoncez les cordons de raccordement dans les prises, en taisant attention aux codes couleur.

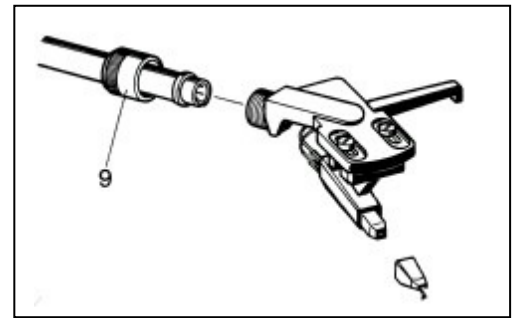

Fig. 7

L'exemple de branchement indiqué dans la figure 8 se rapporte au système Ortofon AT 95 E!

Insérez le support de système dans la glissière de montage fournie. Le montage est correct lorsque la pointe de lecture, vue d'en haut, est placée dans l'ouverture en V de la glissière, de montage. Vue de côté, la pointe doit être enfoncée dans l'orifice rectangulaire (Fig. 9).

Enfichez le support de système dans la tige du bras de lecture et revissez l'écrou (9).

ATTENTION!

Faites attention à ne pas endommager le pointe de lecture lors de cette opération.

Après avoir monté la cellule de lecture, resserrez les vis de blocage.

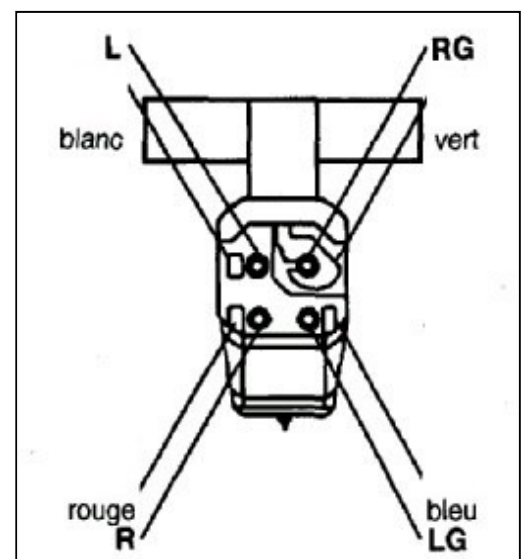

Fig. 8

Remplacement de la pointe de lecture

La pointe de lecture se détériore à l'usage. C'est pourquoi il est recommandé de contrôler régulièrement la pointe après environ 500 heures d'utilisation. L'utilisation de pointes usées ou abîmées peut endommager vos disques.

Afin de pouvoir utiliser les disques en gomme-laque (78 t/mn) de façon idéale, il faut remplacer la pointe par une pointe pour gomme-laque (Fig. 7). Veuillez-vous renseigner auprès de votre spécialiste.

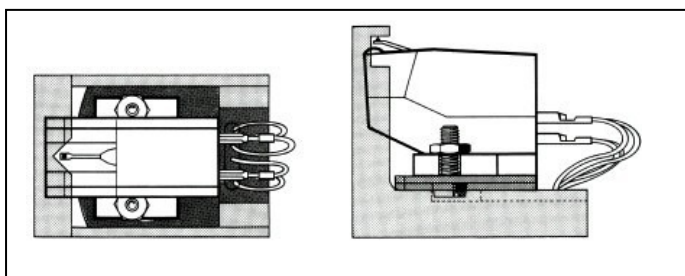

Fig. 9

R	=	Rouge	canal droit
RG	=	Vert	canal droit masse
L	=	Blanc	canal gauche
LG	=	Bleu	canal gauche masse

Sélection de vitesse

Le bouton gauche vous permet de régler les vitesses 33 t/min, 45 t/min ou 78 t/min (Fig. 10).

Sélection de diamètre des disques

La bouton (6) à droite du bras de lecture permet de régler la diamètre des disques (17 cm et 30 cm). Cette opération est uniquement nécessaire pour la mise en marche automatique (Fig. 11).

Mise en marche automatique

Enlevez la protège pointe transparent, en le tirant vers l'avant. La levier du lève-bras (5) doit être actionné.

Placez le levier de commande en position **Start** afin que le bras de lecture se positionne automatiquement sur le disque (Fig. 11).

Mise en marche manuelle et utilisation du lève-bras

Actionnez le levier du lève-bras (5).

Enlevez le bras de lecture du repose-bras et placez-le sur la sillon d'entrée du disque. Le moteur d'entraînement se met en marche. Le bras de lecture est ralenti par la levier du lève-bras (5), ensuite il s'abaisse délicatement sur le disque. Le levier du lève-bras permet de relever le bras à n'importe quel point, même pour des arrêts de courte durée. Le plateau du tourne-disque continue de tourner (Fig. 11).

Arrêt

Lorsque la bras de lecture arrive à l'extrémité du disque, il revient automatiquement sur la repose-bras, et l'appareil arrête de fonctionner. Vous pouvez aussi éteindre le tourne-disque en amenant le levier de commandement (5) dans la position **Stop**, ou en actionnant le levier du lève-bras et en ramenant manuellement le bras sur le repose-bras (Fig. 11).

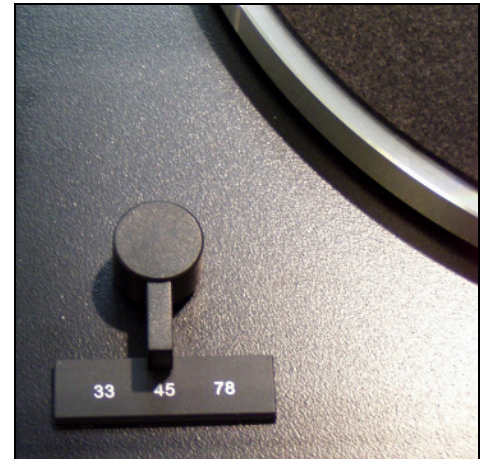

Fig. 10

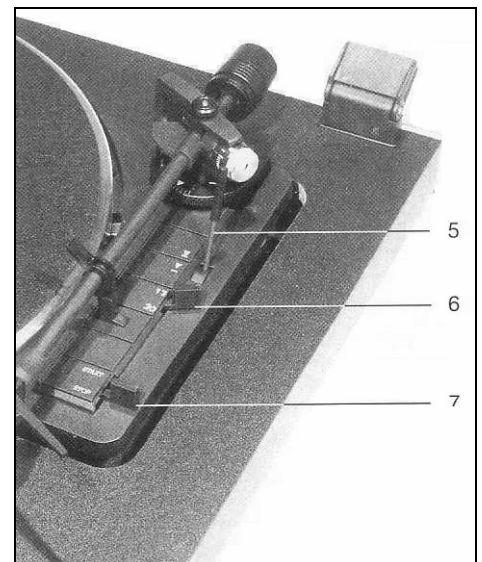

Fig.11

THORENS

Thorens Export Company Ltd.

Im Hübel 1, CH-4304 Giebenach – Basel / Switzerland

Tel. ++41 (0) 61 – 8 13 03 37 Fax Tel. ++41 (0) 61 – 8 13 03 39

Internet: <http://www.thorens.ch>, Email: info@thorens.ch