

# Alpha

Hochstuhl

# hauck group

**D**

GEBRAUCHSANWEISUNG

**GB**

INSTRUCTION

**NL**

GEBRUIKSAANWIJZING

**F**

INSTRUCTIONS

**E**

INSTRUCCIONES PARA EL USO

**P**

INSTRUÇÕES DE USO

**I**

ISTRUZIONI PER L'USO

**GR**

ΟΔΗΓΙΕΣ ΧΡΗΣΗΣ

**RUS**

РУКОВОДСТВО ПО ПРИМЕНЕНИЮ

**PL**

INSTRUKCJA OBSŁUGI

ACHTUNG – FÜR SPÄTERES NACHSCHLAGEN  
AUFBEWAHREN – SORGFÄLTIG LESEN

**D****WARNHINWEISE UND WEITERE ZU BERÜCKSICHTIGENDE PUNKTE****WICHTIG: HEBEN SIE DIE ANLEITUNG FÜR DIE ZUKUNFT AUF – SORGFÄLTIG LESEN**

Für die Sicherheit Ihres Kindes, befolgen Sie unbedingt folgende Hinweise um Verletzungen vorzubeugen.

1. Lesen Sie die Aufbauanleitung sorgfältig durch.
2. Zur Vermeidung von Erstickungsgefahr ist die Kunststoffhülle vor dem Gebrauch dieses Artikels zu entfernen. Diese Hülle sollte anschließend entsorgt oder von Kleinkindern und Kindern ferngehalten werden.
3. Achtung: Lassen Sie das Kind nicht unbeaufsichtigt.
4. Sichern Sie Ihr Kind immer mit dem Schrittgurt, um Herausfallen oder Herausgleiten zu verhindern. Auf die einwandfreie Befestigung des Gurtes ist zu achten.

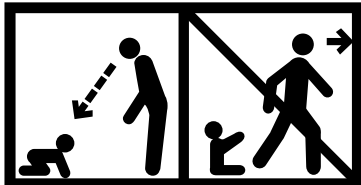

5. Für Kleinkinder und Kinder ab den 6. Monat und bis maximal 10 Jahren oder 25 Kg Gewicht.
6. Die Sitzposition ist für Neugeborene ungeeignet.
7. Auf den festen Sitz von Schrauben und Klemmverbindungen ist zu achten.
8. Während des Gebrauchs können sich Schraubenverbindungen in Holzwerkstoffen lockern und müssen daher kontrolliert und ggf. nachgespannt werden.
9. Der Stuhl darf nicht als Tritt (Leiter) missbraucht werden.
10. Es dürfen keine Veränderungen am Hochstuhl vorgenommen werden, die nicht bestimmungsgemäß vorgesehen sind.
11. Kleinkinder im Hochstuhl bedürfen der besonderen Aufsichtspflicht der Eltern.
12. Das Abstemmen an Tischen oder Gegenständen ist zu beobachten und zu unterbinden.
13. Bevor Sie den Sitz nutzen, prüfen Sie nochmals, dass alle Schraubenverbindungen fest sitzen.
14. Achtung: Für Kleinkinder immer den Schrittgurt verwenden.
15. Achtung: Bitte achten Sie darauf, dass die Fußplatte nicht mehr als 17 cm am Gestell übersteht.

**WARNHINNWIS:** Den Hochstuhl nicht benutzen falls nicht alle Bauteile angebracht und eingestellt sind!

**WARNHINNWIS:** Den Hochstuhl nicht benutzen wenn irgendein Teil gebrochen, eingerissen oder fehlt!

**WARNHINNWIS:** Den Hochstuhl nicht benutzen bevor das Kind selbstständig Sitzen kann!

**WARNHINNWIS:** Auf das Risiko durch offenes Feuer und andere starke Wärmequellen (z.B. Elektrische Heizstäbe, Gasflammen usw.) in unmittelbarer Nähe des Hochstuhles ist zu achten!

**WARNHINNWIS:** Auf die einwandfreie Befestigung aller Geschirre ist zu achten.

**DIESES PRODUKT ENTSPRICHT DER NORM EN 14988 -1 +2 2005**

**VERKAUFSINFORMATION:**

Dieser Hochstuhl ist für Kinder im Alter von 6 Monaten bis 10 Jahren, oder für ein Maximalgewicht von 25 kg ausgelegt.

**WARTUNG UND PFLEGE:****Allgemeines**

Bitte überprüfen Sie in regelmäßigen Abständen die Funktion des Hochstuhles. Versichern Sie sich, dass der Rahmen stabil ist und dass die Schrauben festgezogen sind. Gebrochene oder abgenutzte Verschleißteile sollten umgehend ausgetauscht werden. Verfahren Sie ebenso mit allen anderen Teilen, die gebrochen, zerissen, defekt oder abgenutzt sind. Verwenden Sie bitte ausschließlich die Original-Ersatzteile von Hauck.

**Reinigung des Rahmens**

Verwenden Sie nur schonendes Seifenwasser oder lauwarmes Wasser um den Rahmen ihres Hochstuhls zu säubern.

## Teileliste:

- A. Vorderbügel
- B. Rückenlehne oben
- C: Rückenlehne unten
- D: Sitzplatte
- E: Fußplatte
- F: Holzstrebe 2x
- G: Standfuß rechts
- H: Standfuß links
- I: Metallstange
- J: Schrittgurt

## Kleinteile:

- Inbusschlüssel 4mm 1x
- a. Quermutterbolzen 8x
- b. Holzdübel 4x
- c. Metallschrauben kurz 2x
- d. Metallschrauben lang 8x

(a)  8x (1/4" – 10mm)

(b)  4x (8mm x 30mm)

(c)  2x (1/4"x 27mm)

(d)  8x (1/4" x 45mm)

 1x

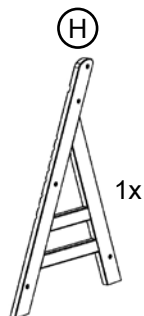
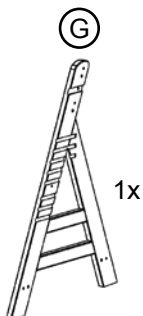
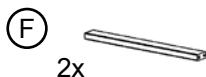
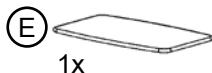

## D AUFBAU- UND GEBRAUCHSANLEITUNG

1. Kontrollieren Sie, ob alle Teile wie aufgeführt enthalten sind.
2. Fügen Sie die Quermutterbolzen (a) in die vorgesehenen Öffnungen der Holzstreben (F). Achten Sie darauf, dass die Schlitzlöcher der Quermutterbolzen nach oben zeigen.
3. Verbinden Sie die Holzstreben (F) und den linken Standfuß (H), indem Sie eine lange Metallschraube (d) durch die untere Öffnung des Standfußes stecken und mit dem Inbusschlüssel anziehen. Zugprüfung durchführen!
4. Verfahren Sie mit der Befestigung des rechten Standfußes ebenso.
5. Verbinden Sie die Metallstange (I) und den linken Standfuß (H), indem eine kurze Metallschraube (c) durch die mittlere Öffnung des Standfußes stecken und mit dem Inbusschlüssel anziehen. Zugprüfung durchführen! Befestigen Sie die Stange an dem rechten Standfuß (G) noch nicht!
6. Legen Sie die Rückenlehnen (B) (C) mit der Rückseite nach oben auf den Boden. Fügen Sie die verbliebenen beiden Quermutterbolzen (a) in die vorgesehenen Öffnungen Rückenlehne. Achten Sie darauf, dass die Schlitzlöcher der Quermutterbolzen nach oben zeigen.
7. Verbinden Sie die Rückenlehnen (B) (C) und den linken Standfuß (H), indem Sie eine lange Metallschraube (d) durch die obere Öffnung des Standfußes (H) stecken und mit dem Inbusschlüssel anziehen. Zugprüfung durchführen! Befestigen Sie die Rückenlehne an dem rechten Standfuß (G) noch nicht!
8. Stecken Sie den Vorderbügel (A) zwischen die beiden Standfüße (G) (H). Ziehen Sie ggf. den rechten Standfuß (G) etwas zur Seite. Achtung: die Holzdübel an den beiden Enden des Vorderbügels (A) müssen in die dafür vorgesehenen Löcher in den Innenseiten der Standfüße (G) (H) eingefügt werden.
9. Verbinden Sie jetzt die Rückenlehnen (B) (C) und den rechten Standfuß (G), indem Sie eine lange Metallschraube (d) durch die obere Öffnung des Standfußes (G) stecken und mit dem Inbusschlüssel anziehen. Zugprüfung durchführen! Der Vorderbügel (A) sitzt nun fest zwischen beiden Standfüßen (G) (H). Zugprüfung durchführen!
10. Schieben Sie die Sitzplatte (D) in der gewünschten Höhe in die Einkerbungen ein. Fügen Sie die Fußplatte (E) in einer entsprechenden Höhe ein. Achten Sie auf parallelen Sitz beider Platten! Ziehen Sie alle Schraubverbindungen fest an. Öffnen Sie den Verschluss des Schrittgurts (J) und schieben ihn von unten durch die Sitzplatte (D). Legen Sie den Schrittgurt (J) über den Vorderbügel (A) und schließen Sie ihn mit dem Klettverschluss.
11. Wenn die Höhe der Sitz- und Fußplatten verstellt werden soll, damit sich der Stuhl der Größe des Kindes angepasst, genügt es den Gurt zu lockern und die obere sowie mittlere Schraube einer Seite zu lockern und die Platten wie beschrieben in der gewünschten Höhe einzufügen. Anschließend Schrauben anziehen und den Schrittgurt straffen. Stets Zugprüfung durchführen.

Durch die vielfältigen Verstellmöglichkeiten kann Ihr Kind ab einem Alter von ca. 6 Monaten bis zu einem Alter von ca. 10 Jahren diesen Stuhl nutzen. In der 1.+2.Position in Verbindung mit Vorderbügel (A) und Schrittgurt (J) erfüllt dieser Stuhl die normativen Anforderungen eines Kinderhochstuhles. Der Umbau vom Kinderhochstuhl zum Stuhl erfolgt durch das Entfernen des Vorderbügels (A) und des Schrittgurtes (J)

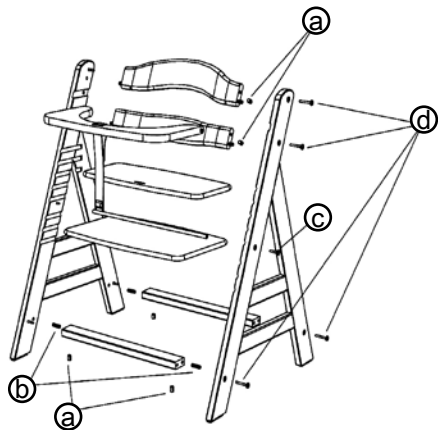

## WARNING LABELS AND POINTS THAT NEED TO BE OBSERVED



### IMPORTANT: RETAIN FOR FUTURE REFERENCE- READ CAREFULLY

Comply with the following advice absolutely, in order to prevent injuries and ensure your child's safety.

1. Please read through the assembly instructions carefully.
2. The plastic cover must be removed from this article, in order to avoid the danger of suffocation. This cover should then be disposed of or kept away from infants and children.
3. Caution: do not leave your child unsupervised.
4. Always secure your child with the safety belt, in order to prevent him or her from falling or sliding out of the highchair. Make sure that the belt is fastened properly.

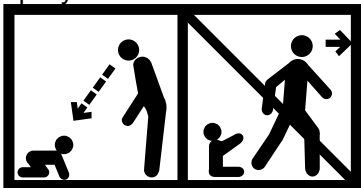

5. The highchair is suitable for infants and small children from 6 months to 10 years (maximum) old or weighing up to 25 kg (4 st. or 56 lbs.).
6. The sitting position is unsuitable for newly born babies.
7. Make sure that the screws, bolts and clamped connections are firmly seated.
8. The screwed connections can become loose during use and they must therefore be inspected and retightened if necessary.
9. The highchair is not allowed to be misused as a step ladder.
10. No modifications should be carried out on the highchair, which are not intended as directed.
11. The parent has a particular duty to supervise an infant in the highchair.
12. Keep a watchful eye on the highchair, so that you can prevent it from toppling over by the child pushing off a table or another object.
13. Before you use the chair, check again that all of the screwed connections are seated firmly.
14. Caution: always use the safety belt for infants.
15. Caution: please note that the footrest must not be positioned higher than 170 mm (6 2/3 in.) on the stand.

**WARNING ADVICE:** do not use the highchair whenever all of the components are not fitted and inserted!

**WARNING ADVICE:** do not use the highchair whenever any part is broken, cracked or missing!

**WARNING ADVICE:** do not use the highchair before the child can sit up in it independently!

**WARNING ADVICE:** you must pay attention to the risk of burning that is caused by placing the highchair directly next to an open fire or other source(s) of strong heat (e.g. heating elements, gas flames, etc.),!

**WARNING ADVICE:** Take care that all safety belts are fastened properly.

**THIS PRODUCT CORRESPONDS TO THE NORM EN 14988 -1 +2 2005**

### SALES INFORMATION:

This high chair is for child up from 6 months up to 10 years old or up to maximum 25 kg in weight.

### CARE AND MAINTENANCE:

In General

Please check the high chair function on a regular basis. Make sure that the frame is stable, the screws are tight. Any broken or worn working parts should be replaced immediately. Proceed in the same manner with components that are broken, torn, defect or worn-out. Please use only original hauck replacement parts.





Cleaning the frame

Use only mild soapy water or lukewarm water to clean the frame of your high chair.

**GB** List of parts:

- A. Frontbar
- B. Upper back rest
- C: Lower back rest
- D: Seat
- E: Footrest
- F: 2 no. wooden struts
- G: Right framed legs
- H: Left framed legs
- I: Metal rod
- J: Safety belt

- Fasteners:
- 1 no. 4 mm Allen key
  - a. 8 no. transverse threaded bolts
  - b. 4 no. wooden dowels
  - c. Short metal screws
  - d. Long metal screws

- (a)  8x (1/4" – 10mm)
- (b)  4x (8mm x 30mm)
- (c)  2x (1/4"x 27mm)
- (d)  8x (1/4" x 45mm)
-  1x

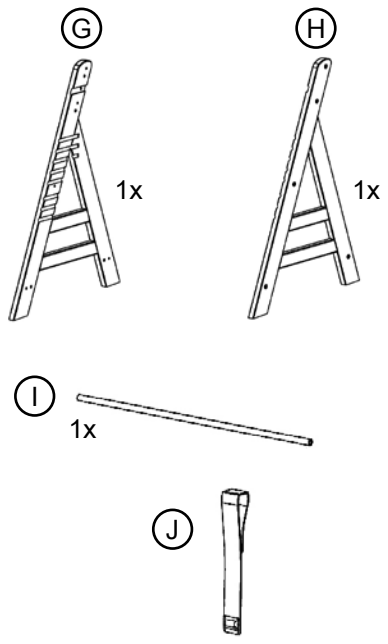
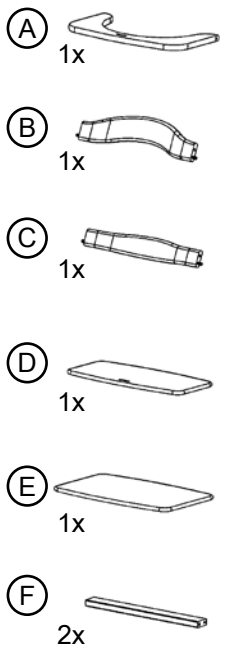

ASSEMBLY INSTRUCTIONS AND INSTRUCTIONS FOR USE

1. Inspect whether all of the listed parts are present.
2. Insert the transverse threaded bolts (a) into the provided openings on the wooden struts (F). Take care while doing so, that the slots on the transverse threaded bolts face upwards.
3. Connect the wooden struts (F) to the left framed legs (H), by pushing the long metal screw (d) through the lower opening of the framed legs and tightening it with the Allen key. Make sure that it cannot be pulled off!
4. Proceed in the same manner for fastening the right framed legs.
5. Connect the metal rod (I) to the left framed legs (H) by pushing a short metal screw (c) through the central opening of the framed legs and tightening it with the Allen key. Make sure that it cannot be pulled off! Do not fasten the rod onto the right framed legs (G) yet!
6. Lay the backrests (B and C) down on the floor with their backs facing upwards. Insert the remaining two transverse threaded bolts (a) into the provided opening on the back rest. Take care that the slots in the transverse threaded bolts face upwards.
7. Connect the back rests (B and C) to the left framed legs (H) by pushing a long metal screw (d) through the upper opening of the framed legs (H) and tightening it with the Allen key. Make sure that it cannot be pulled off! Do not fasten the backrest onto the right framed legs (G) yet!
8. Push the frontbar (A) between the two framed legs (G and H). Pull the right framed legs (G) slightly sideways if necessary. Caution: the wooden dowels on both ends of the frontbar (A) must be inserted into the holes that are provided for them on the inner sides of the framed legs (G and H).
9. Now connect the back rests (B and C) to the right framed legs (G) by pushing a long metal screw (d) through the opening of the framed legs (G) and tightening it with the Allen key. Make sure that it cannot be pulled off! The frontbar is now seated firmly between both of the framed legs (G and H). Make sure that it cannot be pulled off!
10. Push the seat (D) into the notches at the desired height. Insert the footrest (E) at an appropriate height. Make sure that the seat and footrest are aligned in parallel! Tighten all of the screwed connections! Open the clasp on the safety belt (J) and push it through the seat (D) from below. Lay the safety belt (J) over the frontbar (A) and close it with the Velcro fastener.
11. If it is intended to adjust the height of the seat and footrest so that the highchair suits the child's size, then it suffices to loosen the belt as well as the upper and central screws on one side and subsequently reinsert the seat and footrest at the desired heights, as described previously. Then tighten the screws and tauten the safety belt. Always carry out a pulling test.

The varied possibilities for adjustment ensure that your child can use this highchair from the age of approximately 6 months to about 10 years old. This chair fulfils the standard requirements of a highchair in the 1st and 2nd positions when it is used together with the frontbar (A) and the safety belt (J). The highchair can be converted into a chair by removing the frontbar (A) and the safety belt (J).

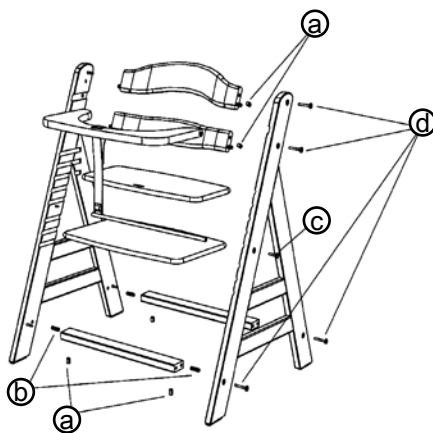

## BELANGRIJK: BEWAAR DE HANDLEIDING VOOR DE TOEKOMST – ZORGVULDIG LEZEN

Voor de veiligheid van uw kind, dient u absoluut de onderstaande instructies op te volgen om letsels te voorkomen.

1. Lees de montagehandleiding nauwgezet.
2. Om verstikkingsgevaar te vermijden moet het kunststofomhulsel van dit artikel voor gebruik verwijderd worden. Dit omhulsel dient aansluitend te worden verwijderd of uit de omgeving van peuters en kinderen te worden gehouden.
3. **Attentie:** laat het kind niet zonder toezicht.
4. **Beveilig uw kind** steeds met de kruisgordel, om een uitvallen of uitglijden te verhinderen. Op de vlekkeloze bevestiging van de gordel dient te worden gelet.

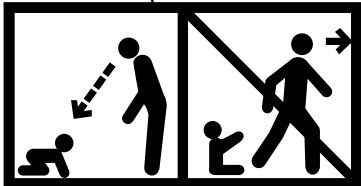

5. Voor peuters en kinderen vanaf de zesde maand en tot maximum 10 jaar of 25 kg gewicht.
6. De zitpositie is niet geschikt voor pasgeboren kindjes.
7. Op de vaste zitting van schroeven en klemverbindingen dient te worden gelet.
8. Tijdens het gebruik kunnen schroefverbindingen in houtmaterialen loskomen en dienen daarom te worden gecontroleerd en evt. te worden vastgeschroefd.
9. De stoel mag niet als opstapje (ladder) misbruikt worden.
10. Er mogen geen veranderingen aan de kinderstoel worden uitgevoerd, die niet conform de voorschriften zijn voorzien.
11. Peuters in de kinderstoel behoeven de bijzondere toezichtplicht van de ouders.
12. Het afdrukken tegen tafels of andere voorwerpen dient te worden geobserveerd en tegengegaan.
13. Controleer voor u de stoel gebruikt nogmaals of alle schroefverbindingen goed vast zijn geschroefd.
14. **Attentie:** voor peuters steeds de kruisgordel gebruiken.
15. **Attentie:** let er steeds op, dat de voetplaat niet meer dan 17 cm buiten het frame uitsteekt.

**WAARSCHUWINGSINSTRUCTIE:** De kinderstoel niet gebruiken indien niet alle componenten zijn aangebracht en ingesteld!

**WAARSCHUWINGSINSTRUCTIE:** De kinderstoel niet gebruiken, indien eender welk deel gebroken, gescheurd is of ontbreekt!

**WAARSCHUWINGSINSTRUCTIE:** De kinderstoel niet gebruiken vooraleer het kind zelfstandig kan zitten!

**WAARSCHUWINGSINSTRUCTIE:** Op het risico door open vuur en andere sterke warmtebronnen (bijv. elektrische verwarmingselementen, gasvlammen, enz.) in de onmiddellijke omgeving van de kinderstoel dient te worden gelet!

**WAARSCHUWINGSINSTRUCTIE:** Op de vlekkeloze bevestiging van alle gordelriempjes dient te worden gelet.

**DIT PRODUCT STEMT OVEREEN MET DE NORM EN 14988 -1 +2 2005 VERKOOPINFORMATIE:**

Deze kinderstoel is geconcipeerd voor kinderen met een leeftijd van 6 maanden tot 10 jaren, of voor een maximumgewicht van 25 kg.

### ONDERHOUD EN VERZORGING:

#### Algemeen

Gelieve in regelmatige intervallen de functie van de kinderstoel te controleren. Overtuig er u van, dat het frame stabiel is en dat de schroeven goed zijn vastgeschroefd. Gebroken of versleten slijtagdelen dienen zo snel mogelijk te worden uitgewisseld. Handel analoog met alle andere delen, die gebroken, gescheurd, defect of versleten zijn. Gelieve uitsluitend originele reserveonderdelen van de firma Hauck te gebruiken.

Reiniging van het frame

Gebruik alleen een zacht zeepwater of lauwwarm water om het frame van uw kinderstoel te reinigen.







Onderdelenlijst:

- A: Voorste beugel
- B: Rugleuning bovenste deel
- C: Rugleuning onderste deel
- D: Zitplaat
- E: Voetplaat
- F: Houten dwarse stang 2x
- G: Steun rechts
- H: Steun links
- I: Metaalstang
- J: Kruisgordel

Kleine onderdelen:

- Inbussleutel 4mm 1x
- a. Dwarse moerbouten 8x
- b. Houten pluggen 4x
- c. Metaalschroeven kort
- d. Metaalschroeven lang

- (a)  8x (1/4" – 10mm)
- (b)  4x (8mm x 30mm)
- (c)  2x (1/4"x 27mm)
- (d)  8x (1/4" x 45mm)
-  1x

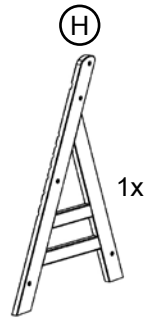
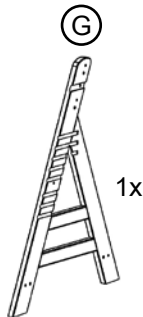
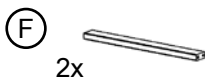

1. Controleer, of alle delen zoals opgegeven aanwezig zijn.
2. Steek de dwarse moerbouten (a) in de voorziene openingen van de dwarse stangen (F). Let er op, dat de sleuven van de dwarse moerbouten naar boven wijzen.
3. Verbind de dwarse stangen (F) en de linker steun (H), door een lange metaalschroef (d) door de onderste opening van de steun te steken en deze met de inbussleutel vast te schroeven. Trekcontrole uitvoeren!
4. Handel analoog voor de bevestiging van de rechter steun.
5. Verbind de metaalstang (I) en de linker steun (H), door een korte metaalschroef (c) door de middelste opening van de steun te steken en deze met de inbussleutel vast te schroeven. Trekcontrole uitvoeren! Bevestig de stang aan de rechter steun (G) nog niet!
6. Leg de rugleuningen (B) (C) met de rugzijde naar boven op de vloer. Steek de beide overblijvende dwarse moerbouten (a) in de voorziene openingen van de rugleuning. Let er op, dat de sleuven van de dwarse moerbouten naar boven wijzen.
7. Verbind de rugleuningen (B) (C) en de linker steun (H), door een lange metaalschroef (d) door de bovenste opening van de steun (H) te steken en deze met de inbussleutel vast te schroeven. Trekcontrole uitvoeren!  
Bevestig de rugleuning aan de rechter steun (G) nog niet!
8. Steek de voorste beugel (A) tussen beide steunen (G) (H). Trek evt. de rechter steun (G) een beetje opzij. Attentie: de houten pluggen aan de beide uiteinden van de voorste beugel (A) moeten in de daarvoor voorziene gaten aan de binnenzijde van de steunen (G) (H) worden gestopt.
9. Verbind nu de rugleuningen (B) (C) en de rechter steun (G), door een lange metaalschroef (d) door de bovenste opening van de steun (G) te steken en deze met de inbussleutel vast te schroeven. Trekcontrole uitvoeren!  
De voorste beugel (A) zit nu vast tussen beide steunen (G) (H). Trekcontrole uitvoeren!
10. Schuif de zitplaat (D) op de gewenste hoogte in de inkervingen. Steek de voetplaat (E) in op de gewenste hoogte. Let op de parallelle zitting van beide platen!  
Schroef alle schroefverbindingen goed vast.  
Open de sluiting van de kruisgordel (J) en schuif deze langs onder door de zitplaat (D). Leg de kruisgordel (J) over de voorste beugel (A) en sluit de gordel met de klittenbandsluiting.
11. Wanneer de hoogte van de zit- en voetplaten versteld dient te worden, zodat de stoel aan de grootte van uw kind wordt aangepast, dan volstaat het de gordel losser te maken en zowel de bovenste alsook de middelste schroef aan een zijde los te schroeven en de platen zoals is beschreven op de gewenste hoogte in te schuiven. Aansluitend de schroeven weer goed vastschroeven en de gordel weer aanspannen. Steeds een trekcontrole uitvoeren.

Door de veelvuldige instelmogelijkheden kan uw kind vanaf een leeftijd van ca. 6 maanden tot op een leeftijd van ca. 10 jaar deze stoel gebruiken. In de 1.+2. positie in verbinding met de voorste beugel (A) en de kruisgordel (J) vervult deze stoel de normatieve vereisten van een kinderstoel. De ombouw van kinderstoel naar stoel gebeurt door het verwijderen van de voorste beugel (A) en de kruisgordel (J).

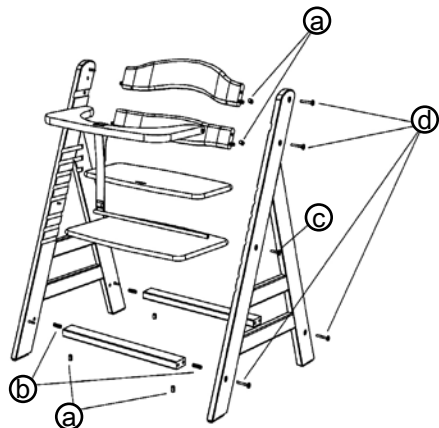

## AVERTISSEMENTS ET AUTRES POINTS À PRENDRE EN COMPTE

F

### IMPORTANT : CONSERVEZ SOIGNEUSEMENT LES INSTRUCTIONS POUR L'AVENIR – LIRE ATTENTIVEMENT

Pour la sécurité de votre enfant, suivez impérativement les instructions suivantes afin d'éviter les blessures.

1. Lisez attentivement les instructions de montage.
2. Pour éviter les risques d'étouffement, il faut retirer la housse en plastique de l'emballage avant l'emploi. Il faut éliminer ensuite cette housse ou la tenir loin de la portée des petits enfants et des enfants.
3. Attention : Ne laissez jamais votre enfant sans surveillance.
4. Fixez toujours votre enfant avec la ceinture sous-pelvienne pour éviter qu'il ne tombe ou qu'il ne glisse à l'extérieur. Veiller à ce que la ceinture soit correctement fixée.

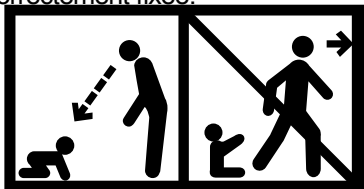

5. Pour les petits enfants et les enfants de 6 mois à l'âge maximal de 10 ans ou d'un poids max. de 25 kg.
6. La position assise n'est pas appropriée aux nouveau-nés.
7. Il faut veiller à ce que les vis et les raccords de serrage soient bien fixés.
8. Durant l'emploi, les raccords à vis peuvent se relâcher dans les matériaux en bois et doivent donc être contrôlés et resserrés le cas échéant.
9. La chaise ne doit pas être utilisée comme échelle.
10. Il ne faut faire aucune modification qui n'est pas propre à sa destination, sur la chaise haute.
11. Les petits enfants dans la chaise haute exigent l'attention particulière des parents.
12. Il faut observer si l'enfant essaie de s'écarter de la table ou d'objets en poussant et l'en empêcher.
13. Avant d'utiliser le siège, vérifiez une nouvelle fois si tous les raccords à vis sont bien fixés.
14. Attention : Pour les petits enfants, toujours utiliser la sangle sous-pelvienne.
15. Attention : Veiller à ce que le plateau pour les pieds ne dépasse pas de plus de 17 cm du bâti.

**AVERTISSEMENT :** Ne pas utiliser la chaise haute si toutes les pièces ne sont pas installées et réglées !

**AVERTISSEMENT :** Ne pas utiliser la chaise haute si une pièce quelconque est cassé, fissurée ou manque !

**AVERTISSEMENT :** Ne pas utiliser la chaise haute avant que l'enfant soit capable de rester assis de façon autonome !

**AVERTISSEMENT :** Il faut tenir compte du risque dû au feu nu et d'autres sources de chaleur puissantes (cartouches chauffantes électriques, flammes de gaz etc.) à proximité immédiate de la chaise haute.

**AVERTISSEMENT :** Veillez à ce que toutes les ceintures soient correctement fixées.

**CE PRODUIT RÉPOND À LA NORME EN 14988 -1+2 2005**

**INFORMATION DE VENTE:**

Cette chaise haute est conçue pour des enfants de 6 mois à 10 ans ou pour un poids maximal de 25 kg.

**ENTRETIEN ET MAINTENANCE:**

**Généralités**

Vérifiez à intervalles réguliers le fonctionnement de la chaise haute. Assurez-vous que le châssis est robuste et que les vis sont serrées à fond. Les pièces d'usure cassées ou usées doivent être remplacées sur-le-champ. Procédez de même avec toutes les autres pièces qui sont cassées, déchirées, défectueuses ou usées. N'utilisez que des accessoires originaux de Hauck.

**Nettoyage du châssis**

N'utiliser que de l'eau savonneuse douce ou de l'eau tiède pour nettoyer le châssis de votre chaise haute.

## F Liste des pièces :

- A. Étrier avant
- B. Dossier du haut
- C. Dossier du bas
- D. Plateau pour le siège
- E. Plateau pour les pieds
- F. Traverse en bois 2x
- G. Pied de support de droite
- H. Pied de support de gauche
- I. Tige en métal
- J. Ceinture sous-pelvienne

### Petites pièces :

- Clé mâle coudée 4 mm 1x
- a. Boulons à écrou transversaux 8x
- b. Chevilles en bois 4x
- c. Vis en métal courtes
- d. Vis en métal longues

(a)  8x (1/4" - 10mm)

(b)  4x (8mm x 30mm)

(c)  2x (1/4" x 27mm)

(d)  8x (1/4" x 45mm)

 1x

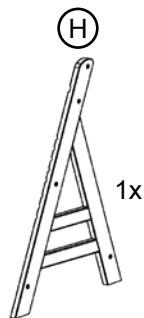
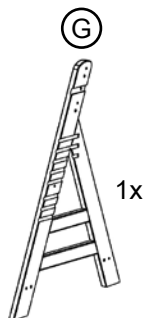
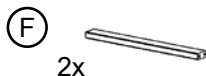
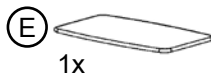

1. Contrôlez si toutes les pièces consignées ci-contre sont dans le paquet.
2. Introduisez les boulons à écrou transversaux (1) dans les ouvertures prévues à cet effet des traverses en bois (F). Veillez à ce que les fentes des boulons à écrou transversaux se dirigent vers le haut.
3. Reliez les traverses en bois (F) et le pied de support gauche (H) en introduisant une longue vis en métal (d) dans l'ouverture du bas du pied de support et en serrant avec la clé mâle coudée. Faire un test de traction !
4. Procédez de la même manière pour fixer le pied de support de droite.
5. Reliez les tiges en métal (l) et le pied de support gauche (H) en introduisant une courte vis en métal (c) dans l'ouverture du milieu du pied de support et en serrant avec la clé mâle coudée. Faire un test de traction ! Ne fixez pas encore la tige sur le pied de support de droite (G) !
6. Posez les dossiers (B) (C) avec le dos vers le haut sur le sol. Introduisez les deux boulons à écrou transversaux restants (a) dans les ouvertures prévues à cet effet du dossier. Veillez à ce que les fentes des boulons à écrou transversaux se dirigent vers le haut.
7. Reliez les dossiers (B) (C) et le pied de support gauche (H) en introduisant une longue vis en métal (d) dans l'ouverture du haut du pied de support (H) et en serrant avec la clé mâle coudée. Faire un test de traction !  
Ne fixez pas encore le dossier au pied de support de droite (G) !
8. Introduisez l'étrier avant (A) entre les deux pieds de support (G)(H). Tirez le cas échéant le pied de support de droite (G) un peu sur le côté. Attention : les chevilles en bois sur les eux extrémités de l'étrier avant (A) doivent être insérées dans les trous prévus à cet effet sur les faces intérieures des pieds de support (G) (H).
9. Reliez à présent les dossiers (B) (C) et le pied de support de droite (G) en introduisant une longue vis en métal (d) dans l'ouverture du haut du pied de support (G) et en serrant avec la clé mâle coudée. Faire un test de traction !  
L'étrier avant (A) est à présent bien fixé entre les deux pieds de support (G) (H). Faire un test de traction !
10. Insérez le plateau du siège (D) à la hauteur souhaitée dans les rainures. Insérez le plateau pour les pieds (E) à la hauteur correspondante. Veillez à ce que les deux plateaux soient fixés parallèlement !  
Serrez tous les raccords à vis à fond.  
Ouvrez la boucle de la ceinture sous-pelvienne (J) et glissez-la du bas au travers du plateau du siège (D). Posez la ceinture sous-pelvienne (J) au-dessus de l'étrier avant (A) et fermez-la avec la fermeture agrippante.
11. Si vous souhaitez modifier la hauteur des plateaux du siège et pour les pieds afin d'adapter la chaise à la taille de l'enfant, il suffit de relâcher la ceinture et de dévisser la vis du haut et celle du milieu d'un côté et d'insérer les plateaux à la hauteur souhaitée comme décrit plus haut. Ensuite serrer les vis à fond et tendre la ceinture sous-pelvienne. Faites toujours un test de traction.

Grâce aux nombreux réglages possibles, votre enfant pourra utiliser cette chaise à partir de 6 mois env. jusqu'à l'âge de 10 ans. Dans la 1ère et 2e position en combinaison avec l'étrier avant (A) et la ceinture sous-pelvienne (J), cette chaise remplit les exigences normatives d'une chaise haute pour enfant. En enlevant l'étrier avant (A) et la ceinture sous-pelvienne (J), vous transformez cette chaise haute pour en enfant en chaise.

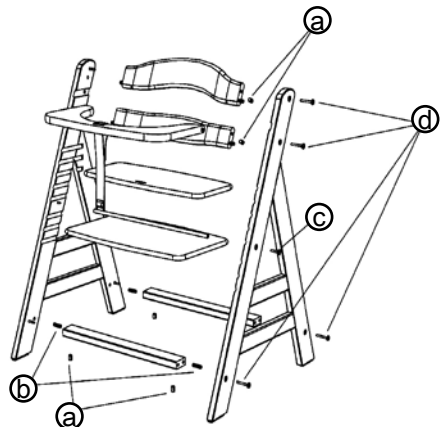

## AVISOS Y OTROS PUNTOS A TENER EN CUENTA

### IMPORTANTE: GUARDE ESTAS INSTRUCCIONES PARA EL FUTURO Y LEALAS CUIDADOSAMENTE

Por la seguridad del niño deben seguirse necesariamente las siguientes instrucciones, que ayudan a evitar accidentes.

1. Leer cuidadosamente las instrucciones de montaje.
2. Para evitar el riesgo de asfixia, deberá extraerse el envoltorio de material sintético antes de utilizar este artículo. Seguidamente, deberá evacuarse el envoltorio o mantenerse fuera del alcance de niños pequeños y de niños mayores.
3. Atención: No deje a su niño sin vigilancia.
4. Asegurar el niño siempre con el cinturón paso-a-paso para evitar que el niño se caiga o se deslice. Debe procurarse fijar la correa perfectamente.

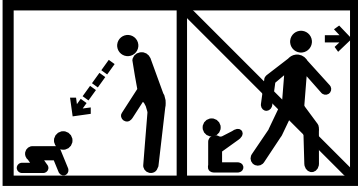

5. Adecuado para niños pequeños y niños mayores, desde los 6 meses hasta los 10 años, como máximo, es decir, hasta los 25 kg de peso.
6. Para neonatos, no es adecuada la posición de descanso en este asiento.
7. Procurar que los tornillos y las conexiones sujetas estén firmemente apretadas.
8. Durante el uso de la trona pueden aflojarse las conexiones roscadas de los materiales que contienen madera, por lo que deben ser controladas y ev. retensadas.
9. No utilizar la silla como escalera ni como peldaño.
10. No debe efectuarse ninguna modificación en la trona que no haya sido prevista según las instrucciones dadas.
11. Los padres deberán custodiar especialmente los niños pequeños cuando estén sentados en la trona.
12. Deberá vigilarse que el niño no se apoye contra ninguna mesa ni ningún objeto, evitándose en este caso tal contacto.
13. Antes de utilizar este asiento, volver a comprobar que las uniones roscadas estén firmemente apretadas.
14. Atención: Para niños pequeños, utilizar siempre el cinturón paso-a-paso.
15. Atención: Procurar que el posapiés no sobresalga más de 17 cm del bastidor.

**AVISO:** No utilizar nunca la trona si no están colocadas y ajustadas todas las piezas.

**AVISO:** No utilizar nunca la trona si hay alguna pieza rota, rasgada o si faltase alguna pieza.

**AVISO:** No utilizar nunca la trona, antes de que el niño pueda quedarse sentado por sí mismo.

**AVISO:** Alejar cualquier riesgo debido a fuego incontrolado y otras fuentes de calor intenso en las inmediaciones de la trona, como, p.ej., radiadores eléctricos, llamas de gas, etc.

**AVISO:** Debe procurarse fijar todas las correas perfectamente.

**ESTE PRODUCTO CUMPLE LA NORMA EN 14988 -1 +2 2005**

### INFORMACION DE VENTA

Esta trona está diseñada para un niño a partir de una edad de entre 6 meses y 10 años, así como para un peso máximo de 25 kg.

### MANTENIMIENTO Y CUIDADOS:

#### Generalidades

Compruebe con regularidad que la trona funciona correctamente. Asegúrese de que el bastidor es robusto y que los tornillos estén apretados. Las piezas de desgaste que estén rotas o desgastadas deben cambiarse de inmediato. Proceder del mismo modo con las piezas que estén rotas, desgarradas, defectuosas o erosionadas. Utilice únicamente recambios originales de Hauck.

#### Limpieza del bastidor

Utilice únicamente agua con jabón o agua templada para limpiar el bastidor de la trona.

Lista de despiece:

- A. Estribo delantero
- B. Respaldo superior
- C. Respaldo inferior
- D: Asiento
- E: Posapiés
- F: Estribos de madera (2 un.)
- G: Pata derecha
- H: Pata izquierda
- I: Vástago de metal
- J: Correa paso-a-paso

Piezas pequeñas:

Llave de Allen 4mm (1 un.)

- a. Pernos de tuercas transversales (8 un.)
- b. Tacos de madera (4 un.)
- c. Tornillos de metal cortos
- d. Tornillos de metal largo

(a) 8x (1/4" - 10mm)

(b) 4x (8mm x 30mm)

(c) 2x (1/4"x 27mm)

(d) 8x (1/4" x 45mm)

└ 1x

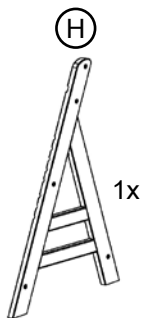
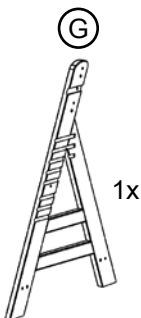
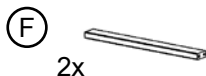
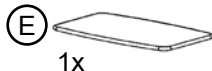

## E INSTRUCCIONES DE MONTAJE Y DE USO

1. Comprobar que estén presentes todas las piezas, tal y como se indican.
2. Insertar los pernos de tuercas transversales (a) en los orificios previstos de los largueros de madera (F). Procurar que las ranuras de los pernos de las tuercas transversales queden orientados hacia arriba.
3. Conectar los travesaños de madera (F) y la pata izquierda (H), pasando para ello un tornillo de metal largo (d) a través del orificio inferior de la pata, apretándolo con una llave de Allen. Realice una prueba de tracción.
4. Proceder con la fijación de la pata derecha de forma equivalente.
5. Conectar el vástago de metal (I) y la pata izquierda (H), pasando para ello un tornillo de metal corto (c) a través del orificio central de la pata, apretándolo con una llave de Allen. Realice una prueba de tracción. No fijar todavía el vástago a la pata derecha (G).
6. Colocar los respaldos (B) y (C) sobre el suelo, con el dorso dirigido hacia arriba. Insertar los dos pernos de tuercas transversales sobrantes (a) en los orificios previstos del respaldo. Procurar que las ranuras de los pernos de las tuercas transversales queden orientados hacia arriba.
7. Conectar los respaldos (B) y (C) y la pata izquierda (H), pasando para ello un tornillo de metal largo (d) a través del orificio superior de la pata, apretándolo con una llave de Allen. Realice una prueba de tracción. No fijar todavía el respaldo a la pata derecha (G).
8. Colocar el estribo delantero (A) entre las dos patas (G) y (H). Separar ev. la pata derecha (G) ligeramente hacia un lado. Atención: Los tacos de madera de los dos extremos del estribo delantero (A) deben insertarse en los orificios previstos en la parte interna de las patas (G) y (H).
9. Conectar ahora los respaldos (B) y (C) y la pata derecha (H), pasando para ello un tornillo de metal largo (d) a través del orificio superior de la pata (G), apretándolo con una llave de Allen. Realice una prueba de tracción. El estribo delantero (A) está ahora fijado entre las dos patas (G) y (H). Realice una prueba de tracción.
10. Insertar la placa del asiento (D) a la altura deseada de las ranuras. Insertar el posapiés (E) a la altura correspondiente. Compruebe que las dos placas queden asentadas en paralelo. Apretar bien todas las uniones roscadas. Abrir el cierre de la correa paso-a-paso (J) e insertarla desde abajo a través de la placa del asiento (D). Colocar el cinturón paso-a-paso (J) sobre el estribo delantero (A) y cerrarlo con el cierre de velcro.
11. Si se desea reajustar la altura de la placa del asiento o del apoyapiés para que la silla se adapte al tamaño del niño, es suficiente con aflojar la correa y el tornillo superior y central de uno de los lados, insertando seguidamente las placas en la posición deseada, tal y como ya se ha descrito. Seguidamente deben apretarse los tornillos y la correa paso-a-paso. Realizar siempre una prueba de tracción.

Gracias a las múltiples posibilidades de reajuste, esta silla puede ser utilizada por niños a partir de una edad aprox. de 6 meses y hasta unos 10 años de edad. En las posiciones 1a y 2a, en combinación con el estribo delantero (A) y la correa paso-a-paso (J), esta silla también cumple los requisitos de las normas que rigen las tronas para niños. Puede cambiarse la trona por una silla, extrayendo simplemente el estribo delantero (A) y la correa paso-a-paso (J).

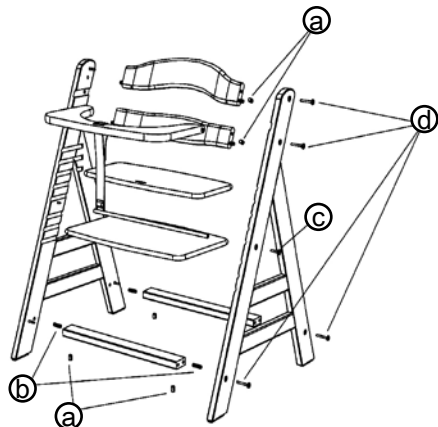



## ADVERTÊNCIAS E OUTROS PONTOS A OBSERVAR

P

### IMPORTANTE: GUARDAR ESTAS INSTRUÇÕES PARA O FUTURO – LER ATENTAMENTE

Para segurança do seu filho, respeite necessariamente as instruções seguintes, para prevenir ferimentos.

1. Leia as instruções de montagem atentamente.
2. Retire o saco de plástico deste artigo antes de o utilizar, para evitar perigos de asfixia. Em seguida, este saco deveria ser conduzido ao lixo adequado ou mantido fora do alcance das crianças.
3. Atenção: não deixe a criança por vigiar.
4. Proteja o seu filho sempre com o cinto das virilhas para impedir que ele possa cair ou escorregar. Certifique-se de que o cinto está fixo correctamente.

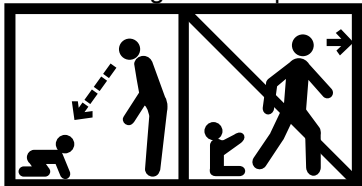

5. Para bebés e crianças dos 6 meses até ao máximo de 10 anos ou 25 kgs de peso.
6. A posição de sentado não se apropria para recém-nascidos.
7. Certifique-se de que os parafusos e as uniões por aperto estão bem fixos.
8. Durante o uso, os parafusos podem ir-se desapertando da madeira, pelo que devem ser controlados e eventualmente reapertados.
9. A cadeira não deve ser utilizada para trepar (como escada).
10. A construção da cadeira alta não deve ser alterada de forma não prevista para o seu uso devido.
11. Bebés sentados na cadeira alta necessitam de vigilância especial por parte dos pais.
12. Deve-se observar e evitar que as crianças não se finquem nas mesas nem em objectos.
13. Antes de utilizar a cadeira, certifique-se de que todos os parafusos estão bem apertados.
14. Atenção: com bebés, utilizar sempre o cinto das virilhas.
15. Atenção: certifique-se de que o apoio para os pés não sobressaia mais de 17 cm da armação.

**ADVERTÊNCIA:** não utilizar a cadeira alta se os componentes não estiverem todos montados e devidamente ajustados!

**ADVERTÊNCIA:** não utilizar a cadeira alta se algum dos componentes estiver quebrado, apresentar roturas ou faltar!

**ADVERTÊNCIA:** não utilizar a cadeira alta antes da criança se poder sentar!

**ADVERTÊNCIA:** tomar as devidas providências quanto à proximidade directa de lume ou de outras fontes de calor forte (tais como, por exemplo, varetas de aguçamento, chamas de gás, etc.)!

**ADVERTÊNCIA:** observar a fixação correcta de todos os cintos.

**ESTE PRODUTO ENCONTRA-SE EM CONFORMIDADE COM A NORMA EN 14988 -1 +2 2005**

#### INFORMAÇÃO DE VENDA:

Esta cadeira alta está dimensionada para crianças dos 6 meses aos 10 anos de idade ou então até ao peso máximo de 25 kgs.

#### MANUTENÇÃO E CUIDADO:

##### Generalidades

Verifique as funções da cadeira alta em intervalos regulares. Certifique-se da estabilidade da armação e do aperto correcto dos parafusos. Peças de desgaste quebradas ou desgastadas deveriam ser substituídas imediatamente. Proceda da mesma forma com as outras peças que estiverem quebradas, rotas, defeituosas ou desgastadas. Utilize unicamente peças sobressalentes originais Hauck, por favor.

##### Limpeza da armação

Utilize unicamente água saponificada ou água morna para limpar a armação.

**P** Lista dos componentes:

- A. Peça curva da frente
- B. Parte superior do encosto
- C: Parte inferior do encosto
- D: Assento
- E: Apoio para os pés
- F: Travessa 2x
- G: Perna direita
- H: Perna esquerda
- I: Barra de metal
- J: Cinto das virilhas

Material de fixação:

Chave Allen de 4mm 1x

- a. Cavilha-porca 8x
- b. Tarugo de madeira 4x
- c. Parafuso de metal curto
- d. Parafuso de metal comprido

(a)  8x (1/4" – 10mm)

(b)  4x (8mm x 30mm)

(c)  2x (1/4"x 27mm)

(d)  8x (1/4" x 45mm)

 1x

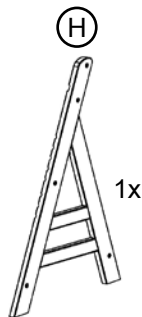
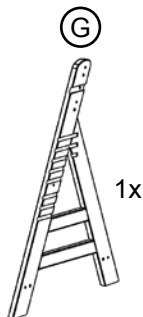
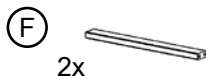
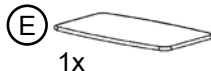

## INSTRUÇÕES DE MONTAGEM E DE USO



1. Verifique a existência de todas as peças mencionadas.
  2. Coloque as cavilhas-porca (a) nos orifícios previstos das travessas (F). Certifique-se de que as fendas das cavilhas-porca apontam para cima.
  3. Ligue as travessas (F) à perna esquerda (H) introduzindo para isso um parafuso de metal comprido (d) no orifício inferior da perna e aperte-o com a chave Allen. Comprove o aperto!
  4. Proceda da mesma forma para montar a perna direita.
  5. Ligue a barra de metal (I) à perna esquerda (H) introduzindo para isso um parafuso de metal curto (c) no orifício central da perna e aperte-o com a chave Allen. Comprove o aperto! Ainda não fixe a barra à perna direita (G)!
  6. Coloque as partes do encosto (B) (C) no chão com as costas viradas para cima. Coloque as duas cavilhas-porca restantes (a) nos orifícios previstos das partes do encosto. Certifique-se de que as fendas das cavilhas-porca apontam para cima.
  7. Ligue as partes do encosto (B) (C) à perna esquerda (H) introduzindo um parafuso de metal comprido (d) no orifício superior da perna (H) e aperte-o com a chave Allen. Comprove o aperto!  
Ainda não fixe as partes do encosto à perna direita (G)!
  8. Encaixe a peça curva da frente (A) entre ambas as pernas (G) (H). Sendo necessário, puxe a perna direita (G) um pouquinho para o lado. Atenção: os tarugos de madeira de ambos os extremos da peça curva da frente (A) têm que ser encaixados nos orifícios previstos do lado de dentro das pernas (G) (H).
  9. Ligue agora as partes do encosto (B) (C) à perna direita (G) introduzindo para isso um parafuso de metal comprido (d) no orifício superior da perna (G) e aperte-o com a chave Allen. Comprove o aperto!
  10. Agora a peça curva da frente (A) está apertada entre as pernas (G) (H). Comprove o aperto!  
Monte o assento (D) na altura desejada, introduzindo-o nos entalhes. Monte o apoio para os pés (E) na altura adequada. Preste atenção ao alinhamento paralelo do assento e do apoio! Aperte todos os parafusos.  
Abra o fecho do cinto das virilhas (J) e meta-o no assento (D) por baixo. Coloque o cinto das virilhas (J) por cima da peça curva da frente (A) e feche-o com o fecho de velcro.
  11. Sendo necessário alterar a altura do assento e do apoio para adaptação ao tamanho da criança, basta aliviar o cinto e soltar os parafusos superior e central de um lado para mudar o assento e o apoio como se descreveu anteriormente a sua montagem na posição desejada. Em seguida, aperte os parafusos e estique o cinto. Comprove sempre o aperto.
- Devido à variedade do posicionamento da altura desta cadeira, o seu filho pode utilizá-la desde aprox. os 6 meses até aprox. aos 10 anos de idade. Nas posições 1 e 2 e em ligação com a peça curva da frente (A) e o cinto das virilhas (J), esta cadeira satisfaz os requisitos normativos de cadeiras altas para crianças. A transformação de cadeira alta em cadeira normal, realiza-se mediante a desmontagem da peça curva da frente (A) e do cinto das virilhas (J)

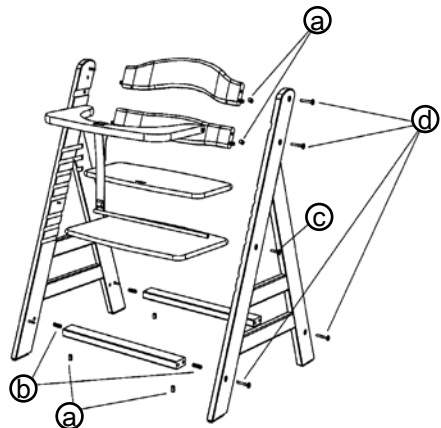

## AVVERTENZE E ALTRI PUNTI DA CONSIDERARE

### IMPORTANTE: CONSERVARE QUESTE ISTRUZIONI PER CONSULTAZIONI FUTURE – LEGGERE ATTENTAMENTE

Per la sicurezza del vostro bambino e per prevenire lesioni, seguite scrupolosamente le seguenti indicazioni.

1. Leggere attentamente le istruzioni per il montaggio.
2. Per evitare il pericolo di soffocamento, prima dell'uso di questo articolo togliere l'involucro di plastica che in seguito dovrebbe essere smaltito o tenuto lontano dalla portata di bambini piccoli e bambini.
3. Attenzione: non lasciare il bambino incustodito.
4. Per evitare che il bambino cada o scivoli dal seggiolone, assicurarlo sempre con la cintura ventrale. Fare attenzione che la cintura sia fissata correttamente.

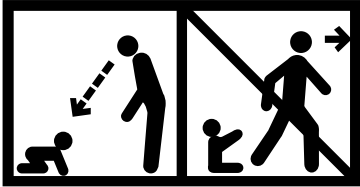

5. Per bambini piccoli e bambini a partire da 6 mesi e fino a un massimo di 10 anni o 25 kg di peso.
6. La posizione seduta non è adatta per neonati.
7. Verificare la saldezza di viti e bloccaggi.
8. Durante l'uso, i collegamenti a vite nei materiali di legno possono allentarsi, devono essere quindi controllati ed eventualmente stretti.
9. Il seggiolone non deve essere usato indebitamente come predellino (scala).
10. Non sottoporre il seggiolone a modifiche non previste dalle istruzioni.
11. I bambini piccoli seduti nel seggiolone necessitano di una sorveglianza speciale da parte dei genitori.
12. Controllare e impedire che il bambino punti i piedi contro tavoli o altri oggetti.
13. Prima di usare il seggiolone, controllare nuovamente la saldezza di tutti i collegamenti a vite.
14. Attenzione: per i bambini piccoli usare sempre la cintura ventrale.
15. Attenzione: assicurarsi che il poggiatesta non sporga più di 17 cm dal telaio.

**AVVERTENZA:** usare il seggiolone solo se tutti gli elementi sono stati applicati e regolati!

**AVVERTENZA:** non usare il seggiolone se parti di esso sono rotte, incrinate o mancanti!

**AVVERTENZA:** non usare il seggiolone prima che il bambino sia in grado di stare seduto autonomamente!

**AVVERTENZA:** prendere in considerazione anche il pericolo derivante da fiamme vive e altre fonti di forte calore (p. es. resistenze elettriche riscaldanti, fiamme del gas, ecc.) nelle immediate vicinanze del seggiolone!

**AVVERTENZA:** assicurarsi che tutte le cinture siano fissate correttamente.

**QUESTO PRODOTTO È CONFORME ALLA NORMA EN 14988-1+2 2005**

**INFORMAZIONI PER LA VENDITA:**

Questo seggiolone è progettato per bambini di età compresa tra 6 mesi e 10 anni o per un peso massimo di 25 kg.

### MANUTENZIONE E CURA:

In generale

Controllare a intervalli regolari la funzione del seggiolone. Assicurarsi che il telaio sia stabile e che le viti siano strette saldamente. I particolari soggetti ad usura rotti o logorati dovrebbero essere sostituiti immediatamente. Procedere allo stesso modo con tutte le altre parti rotte, strappate, difettose o consumate. Usare esclusivamente pezzi di ricambio originali Hauck.

Pulizia del telaio

Per pulire il telaio del seggiolone, usare solo acqua saponata delicata o acqua tiepida.

Elenco dei pezzi:

- A. Davanzalino
- B. Schienale parte superiore
- C. Schienale parte inferiore
- D. Seduta
- E. Poggiapiedi
- F. Puntello di rinforzo in legno (2)
- G. Montante destro
- H. Montante sinistro
- I. Asta metallica
- J. Cintura ventrale

Minuteria:

- Chiave esagonale 4mm (1)
- a. Perni trasversali (8)
- b. Cavicchi (4)
- c. Viti metalliche corte
- d. Vite metalliche lunghe

(a)  8x (1/4" - 10mm)

(b)  4x (8mm x 30mm)

(c)  2x (1/4" x 27mm)

(d)  8x (1/4" x 45mm)

 1x

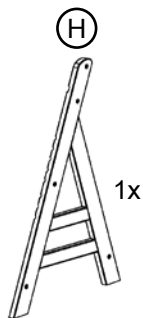
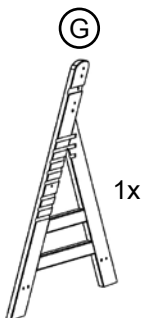
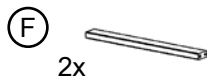
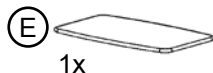

## I ISTRUZIONI PER IL MONTAGGIO E L'USO

1. Controllare l'esistenza di tutti i pezzi, in base all'elenco.
  2. Inserire i perni trasversali (a) nei fori dei puntelli di rinforzo in legno previsti (F), facendo attenzione che gli intagli dei perni trasversali siano rivolti verso l'alto.
  3. Collegare i puntelli di rinforzo in legno (F) e il montante sinistro (H) inserendo una vite metallica lunga (d) nel foro inferiore del montante e stringendola con la chiave esagonale. Eseguire una prova di trazione!
  4. Procedere allo stesso modo per il fissaggio del montante destro.
  5. Collegare l'asta metallica (l) e il montante sinistro (H) inserendo una vite metallica corta (c) nel foro centrale del montante e stringendola con la chiave esagonale. Eseguire una prova di trazione!  
Non fissare ancora l'asta al montante destro (G)!
  6. Mettere gli schienali (B) (C) sul pavimento con il lato posteriore rivolto verso l'alto. Inserire i due perni trasversali restanti (a) nei fori dello schienale previsti, facendo attenzione che gli intagli dei perni trasversali siano rivolti verso l'alto.
  7. Collegare gli schienali (B) (C) e il montante sinistro (H) inserendo una vite metallica lunga (d) nel foro superiore del montante (H) e stringendola con la chiave esagonale. Eseguire una prova di trazione!  
Non fissare ancora lo schienale al montante destro (G)!
  8. Inserire il davanzalino (A) tra i due montanti (G) (H). Spostare, se necessario, il montante destro (G) leggermente di lato. Attenzione: i cavicchi sulle due estremità del davanzalino (A) devono essere inseriti nei fori previsti dei lati interni dei montanti (G) (H).
  9. Ora unire gli schienali (B) (C) e il montante destro (G), inserendo una vite metallica lunga (d) nel foro superiore del montante (G) e stringendola con la chiave esagonale. Eseguire una prova di trazione! Ora il davanzalino (A) è fissato saldamente tra i due montanti (G) (H). Eseguire una prova di trazione!
  10. Inserire la seduta (D) nelle intaccature all'altezza desiderata. Inserire il poggiatesta (E) ad un'altezza appropriata. Verificare che siano allineati in parallelo!  
Stringere tutti i collegamenti a vite.  
Aprire la chiusura della cintura ventrale (J) e fare passare quest'ultima sotto la seduta (D). Mettere la cintura ventrale (J) sul davanzalino (A) e chiudetela con la chiusura a velcro.
  11. Se si deve modificare l'altezza della seduta e del poggiatesta per adattare il seggiolone alla statura del bambino, è sufficiente allentare la cintura e la vite superiore e centrale di un lato e inserire i due elementi all'altezza desiderata come descritto. Successivamente stringere le viti e tendere la cintura ventrale. Eseguire sempre una prova di trazione.
- Grazie alle molteplici possibilità di regolazione, il bambino può usare questo seggiolone a partire da un'età di ca. 6 mesi fino a ca. 10 anni. Nella posizione 1 + 2 in collegamento con il davanzalino (A) e la cintura ventrale (J), questa sedia è conforme ai requisiti normativi di un seggiolone per bambini. La trasformazione da seggiolone per bambini a sedia avviene togliendo il davanzalino (A) e la cintura ventrale (J).

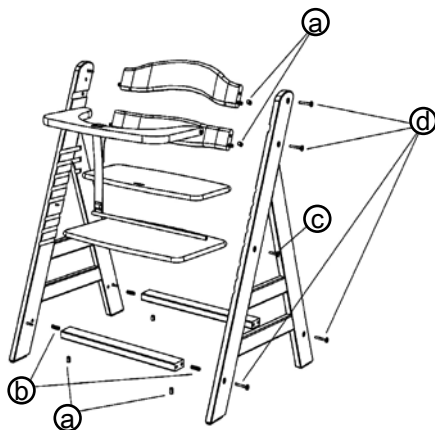

**ΣΗΜΑΝΤΙΚΟ: ΦΥΛΑΞΤΕ ΚΑΙ ΔΙΑΒΑΣΤΕ ΠΡΟΣΕΚΤΙΚΑ ΤΙΣ ΟΔΗΓΙΕΣ**

Για την ασφάλεια του παιδιού σας, ακολουθείστε οπωσδήποτε τις ακόλουθες υποδείξεις, προς αποφυγή τραυματισμών.

1. Διαβάστε προσεκτικά τις οδηγίες συναρμολόγησης.
2. Προς αποφυγή τυχόν ασφυξίας, πριν τη χρήση αυτού του προϊόντος, αφαιρέστε το πλαστικό κάλυμμα. Στη συνέχεια, πετάξτε το ή κρατήστε το μακριά από βρέφη και παιδιά.
3. Προσοχή: Μην αφήνετε το παιδί μόνο χωρίς επίβλεψη.
4. Ασφαλίστε πάντοτε το παιδί σας με την ζώνη ασφαλείας, προς αποφυγή τυχόν πτώσης ή γλιστρήματος. Φροντίστε για την απρόσκοπτη στερέωση της ζώνης.

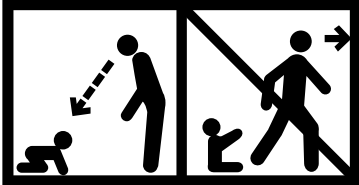

5. Για βρέφη και παιδιά από 6 μηνών και μέχρι το πολύ 10 ετών ή βάρους 25 κιλών.
6. Η θέση καθίσματος δεν ενδείκνυται για νεογέννητα.
7. Φροντίστε για την σταθερή θέση των βιδών και των συνδέσμων στερέωσης.
8. Κατά τη χρήση, ενδέχεται οι κοχλιωτές συνδέσεις στα ξύλινα στοιχεία να χαλαρώσουν, γι' αυτό και πρέπει να ελέγχονται και, εάν χρειαστεί, να σφίγγονται.
9. Η καρέκλα δεν πρέπει να χρησιμοποιείται ως σκάλα.
10. Δεν πρέπει να γίνονται αλλαγές στο καρεκλάκι φαγητού, που δεν προβλέπονται και δεν είναι σύμφωνες με την χρήση.
11. Τα βρέφη στο καρεκλάκι φαγητού χρήζουν της ιδιαίτερης εποπτείας των γονέων.
12. Η καρέκλα δεν πρέπει να ακουμπά σε τραπέζια ή άλλα αντικείμενα.
13. Πρωτού χρησιμοποιήσετε το καθίσμα, ελέγξτε μία ακόμη φορά, εάν όλες οι κοχλιωτές συνδέσεις είναι καλά στερεωμένες.
14. Προσοχή: Για βρέφη χρησιμοποιείτε πάντα την ζώνη ασφαλείας.
15. Προσοχή: Φροντίστε ώστε η βάση να μην προεξέχει των 17 εκ. του σκελετού,

**ΠΡΟΕΙΔΟΠΟΙΗΤΙΚΗ ΥΠΟΔΕΙΞΗ:** Μην χρησιμοποιείτε το καρεκλάκι φαγητού, εάν δεν έχουν στερεωθεί και ρυθμιστεί όλα τα εξαρτήματα!

**ΠΡΟΕΙΔΟΠΟΙΗΤΙΚΗ ΥΠΟΔΕΙΞΗ:** Μην χρησιμοποιείτε το καρεκλάκι φαγητού, εάν κάποιο εξάρτημα έχει σπάσει, σκιστεί ή λείπει!

**ΠΡΟΕΙΔΟΠΟΙΗΤΙΚΗ ΥΠΟΔΕΙΞΗ:** Μην χρησιμοποιείτε το καρεκλάκι φαγητού, εάν το παιδί δεν μπορεί ακόμη να καθίσει αυτόνομα!

**ΠΡΟΕΙΔΟΠΟΙΗΤΙΚΗ ΥΠΟΔΕΙΞΗ:** Προσέξτε ώστε κοντά στο καρεκλάκι φαγητού να μην υπάρχει εστία φωτιάς ή άλλη έντονη πηγή θερμότητας (π.χ. ηλεκτρικές θερμαινόμενες ράβδοι, εστίες αερίου, κτλ.)!

**ΠΡΟΕΙΔΟΠΟΙΗΤΙΚΗ ΥΠΟΔΕΙΞΗ:** Προσέξτε οι ζώνες να είναι καλά στερεωμένες.  
**ΤΟ ΠΑΡΟΝ ΠΡΟΪΟΝ ΑΝΤΑΠΟΚΡΙΝΕΤΑΙ ΣΤΟ ΠΡΟΤΥΠΟ EN 14988 -1 +2 2005 ΠΛΗΡΟΦΟΡΙΕΣ ΠΩΛΗΣΗΣ**

Αυτό το καρεκλάκι ενδείκνυται για παιδιά ηλικίας από 6 μηνών έως 10 ετών, ή μέγιστου βάρους 25 κιλών.

**ΣΥΝΤΗΡΗΣΗ ΚΑΙ ΠΕΡΙΠΟΙΗΣΗ**

Γενικά

Ελέγχετε σε τακτά διαστήματα τη λειτουργία της καρέκλας. Βεβαιωθείτε ότι το πλαίσιο είναι σταθερό και ότι οι βίδες είναι καλά σφιγμένες. Σπασμένα ή φθαρμένα εξαρτήματα πρέπει να αντικαθίστανται οπωσδήποτε. Ακολουθήστε την ίδια διαδικασία και για τα υπόλοιπα εξαρτήματα, που έχουν σπάσει, σκιστεί, φθαρεί ή είναι ελαττωματικά. Χρησιμοποιείτε μόνο αυθεντικά εξαρτήματα της Hauck.

Καθαρισμός πλαισίου

Χρησιμοποιείτε μόνο απαλό σαπουνόνερο ή χλιαρό νερό, για να καθαρίσετε το πλαίσιο στο καρεκλάκι.

## Κατάλογος εξαρτημάτων:

- A. Εμπρόσθιος βραχίονας
- B. Πλάτη καθίσματος επάνω
- C: Πλάτη καθίσματος κάτω
- D: Βάση καθίσματος
- E: Βάση ποδιών
- F: Ξύλινο στήριγμα 2x
- G: Πόδι δεξιά
- H: Πόδι αριστερά
- I: Μεταλλική ράβδος
- J: Ζώνη ασφαλείας

## Μικρά εξαρτήματα:

- Κλειδί άλεν 4mm 1x
- a. Διάτρητα καρφάκια 8x
- b. Ξυλόκαρφα 4x
- c. Μεταλλικές βίδες κοντές
- d. Μεταλλικές βίδες μακριές

(a)  8x (1/4" – 10mm)

(b)  4x (8mm x 30mm)

(c)  2x (1/4" x 27mm)

(d)  8x (1/4" x 45mm)

 1x

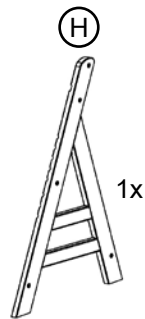
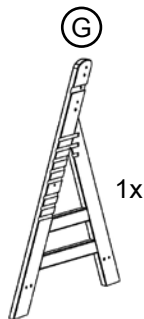
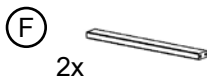



## ΟΔΗΓΙΕΣ ΣΥΝΑΡΜΟΛΟΓΗΣΗΣ ΚΑΙ ΧΡΗΣΗΣ

1. Ελέγξτε εάν εμπεριέχονται στην συσκευασία όλα τα εξαρτήματα που περιγράφονται παραπάνω.
2. Βάλτε τα διάτρητα καρφάκια (a) στα προβλεπόμενα στόμια των ξύλινων στηριγμάτων (F). Φροντίστε ώστε οι σχισμές των διάτρητων καρφιών να δείχνουν προς τα επάνω.
3. Συνδέστε τα ξύλινα στηρίγματα (F) και το αριστερό πόδι (H), βάζοντας μία μακριά μεταλλική βίδα (d) στο κάτω στόμιο του ποδιού και σφίξτε τη με το κλειδί άλεν. Τραβήξτε τη για να διαπιστώσετε εάν είναι βιδωμένη καλά!
4. Στερεώστε το δεξί πόδι αναλόγως.
5. Συνδέστε την μεταλλική ράβδο (I) και το αριστερό πόδι (H), βάζοντας μία κοντή μεταλλική βίδα (c) στο μεσαίο στόμιο του ποδιού και σφίξτε τη με το κλειδί άλεν. Τραβήξτε τη για να διαπιστώσετε εάν είναι βιδωμένη καλά! Μην στερεώσετε ακόμη τη ράβδο στο δεξί πόδι (G)!
6. Τοποθετήστε στο έδαφος τις πλάτες καθίσματος (B) (C) με την πίσω πλευρά προς τα επάνω. Βάλτε τα υπόλοιπα δύο διάτρητα καρφάκια (a) στα προβλεπόμενα στόμια στις πλάτες καθίσματος. Φροντίστε ώστε οι σχισμές των διάτρητων καρφιών να δείχνουν προς τα επάνω.
7. Συνδέστε τις πλάτες καθίσματος (B) (C) και το αριστερό πόδι (H), βάζοντας μία μακριά μεταλλική βίδα (d) στο άνω στόμιο του ποδιού (H) και σφίξτε τη με το κλειδί άλεν. Τραβήξτε τη για να διαπιστώσετε εάν είναι βιδωμένη καλά! Μην στερεώσετε ακόμη την πλάτη καθίσματος στο δεξί πόδι (G)!
8. Βάλτε τον εμπρόσθιο βραχίονα (A) μεταξύ των δύο ποδιών (G) (H). Εάν χρειαστεί, τραβήξτε λίγο στο πλάι το δεξί πόδι (G). Προσοχή: τα ζυλόκαρφα στα δύο άκρα του εμπρόσθιου βραχίονα (A) πρέπει να τοποθετηθούν στις προβλεπόμενες οπές στις εσωτερικές πλευρές των ποδιών (G) (H).
9. Συνδέστε τώρα τις πλάτες καθίσματος (B) (C) και το δεξί πόδι (G), βάζοντας μία μακριά μεταλλική βίδα (d) στο άνω στόμιο του ποδιού (G) και σφίξτε τη με το κλειδί άλεν. Τραβήξτε τη για να διαπιστώσετε εάν είναι βιδωμένη καλά! Ο εμπρόσθιος βραχίονας (A) είναι πλέον σταθερά τοποθετημένος μεταξύ των δύο ποδιών (G) (H). Τραβήξτε για να διαπιστώσετε εάν είναι στερεωμένος καλά!
10. Σπρώξτε τη βάση καθίσματος (D) στο επιθυμητό ύψος στις εγκοπές. Τοποθετήστε τη βάση ποδιών (E) σε κατάλληλο ύψος. Φροντίστε ώστε και οι δύο βάσεις να είναι παράλληλες! Σφίξτε καλά όλες τις κοχλιωτές συνδέσεις. Ανοίξτε το κλείστρο της ζώνης ασφαλείας (J) και σπρώξτε την από κάτω μέσω της βάσης καθίσματος (D). Βάλτε τη ζώνη ασφαλείας (J) επάνω από τον εμπρόσθιο βραχίονα (A) και κλείστε τη με το αυτοκόλλητο βέλκρο.
11. Εάν πρέπει να αλλάξει το ύψος της βάσης και της βάσης καθίσματος, ώστε το καρέκλακι να προσαρμοστεί στο ύψος του παιδιού, χαλαρώστε τη ζώνη και την άνω και την μεσαία βίδα μιας πλευράς και τοποθετήστε τις βάσεις, όπως περιγράφεται παραπάνω, στο επιθυμητό ύψος. Τέλος, σφίξτε τις βίδες και τη ζώνη ασφαλείας. Ελέγχετε πάντοτε εάν όλα είναι στερεωμένα και βιδωμένα καλά.

Λόγω των πολλών δυνατοτήτων ρύθμισης, το παιδί σας μπορεί να χρησιμοποιεί αυτήν την καρέκλα από την ηλικία περίπου των 6 μηνών μέχρι και 10 ετών. Στην 1η και 2η θέση σε συνδυασμό με τον εμπρόσθιο βραχίονα (A) και τη ζώνη ασφαλείας (J) η καρέκλα αυτή πληρεί όλες τις προϋποθέσεις αξιώσεως μιας παιδικής καρέκλας φαγητού. Η μετατροπή από παιδικό καρέκλακι φαγητού σε καρέκλα γίνεται με την αφαίρεση του εμπρόσθιου βραχίονα (A) και της ζώνης ασφαλείας (J).

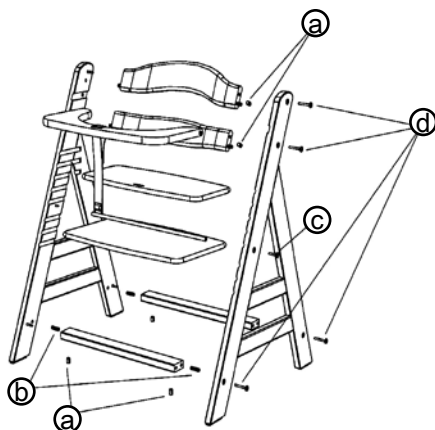

## ПРЕДУПРЕЖДЕНИЯ И ДРУГИЕ ВАЖНЫЕ ПУНКТЫ К ВАШЕМУ ВНИМАНИЮ

### ВАЖНО: СОХРАНИТЕ ЭТУ ИНСТРУКЦИЮ НА БУДУЩЕЕ – ВНИМАТЕЛЬНО ПРОЧИТАЙТЕ

Для безопасности Вашего ребёнка непременно следуйте ниже следующим указаниям, чтобы избежать травм.

1. Внимательно прочитайте указания по сборке.
2. Чтобы предотвратить опасность удушья, нужно удалить упаковочный мешок перед первым применением этого изделия. Этот мешок должен в будущем сохраняться в недоступном для маленьких детей месте.
3. Внимание: Не оставляйте ребёнка без присмотра.
4. Всегда используйте для ребёнка ремень безопасности, чтобы предотвратить выпадание или сползание ребёнка. Необходимо следить за правильным укреплением ремня.

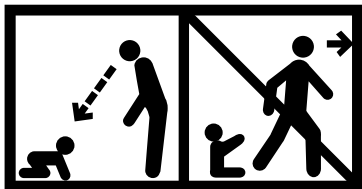

5. Предназначается для детей от 6 месяцев и до максимум 10 лет или же весом до 25 кг.
6. Позиция сидения не предназначена для новорожденных.
7. Необходимо следить за прочностью соединений шурупов и клемм.
8. При постоянном применении шурупы могут разболтаться в деревянных частях стула и поэтому нужен постоянный контроль за ними и если необходимо, то они должны быть подтянуты.
9. Нельзя применять стул в качестве лесенки-стремянки.
10. Нельзя допускать никаких переделок высокого стула, которые не предусмотрены инструкцией по эксплуатации.
11. Маленькие дети, сидящие в таком стуле, особенно нуждаются в наблюдении родителей.
12. Необходимо наблюдать, чтобы стул не наклонялся к столу или другим предметам и предотвращать подобное.
13. Перед тем, как Вы начнёте использовать стул, убедитесь ещё раз, что все шурупы сидят прочно.
14. Внимание: Всегда применяйте ремень для маленьких детей (младенцев).
15. Внимание: Следите пожалуйста за тем, чтобы подножка не выдвигалась более чем на 17 см от станины.

**ПРЕДУПРЕЖДЕНИЕ:** Не используйте стул, если не все части собраны и правильно настроены!

**ПРЕДУПРЕЖДЕНИЕ:** Не используйте стул, если какая-либо часть сломана, треснута или отсутствует!

**ПРЕДУПРЕЖДЕНИЕ:** Не используйте стул, если ребёнок ещё не может сидеть сам!

**ПРЕДУПРЕЖДЕНИЕ:** Во избежание риска пожара необходимо следить за тем, чтобы в непосредственной близости от стула не находились источники открытого пламени или другого сильного тепла (например электрообогреватели, газовые горелки и пр.)!

**ПРЕДУПРЕЖДЕНИЕ:** Необходимо следить за абсолютно правильным укреплением всех ремней.

**ЭТО ИЗДЕЛИЕ ОТВЕЧАЕТ НОРМЕ 14988 -1 +2 2005**

**ИНФОРМАЦИЯ ПО ПРОДАЖЕ**

Этот высокий стул предназначен для детей в возрасте от 6 месяцев до 10 лет или до максимально веса ребёнка в 25 кг.

### УХОД И ОБСЛУЖИВАНИЕ

#### Общее

Регулярно проверяйте дееспособность высокого стула. Следите за стабильностью рамы и прочностью сидения шурупов. Дефектные или изношенные части должны быть обязательно заменены. Используйте при этом только оригинальные запасные части от фирмы «Гаук» (Hauck).

Чистка станины стула





Применяйте только щадящий мыльный раствор или чистую воду комнатной температуры для чистки станины высокого стула.

Κατάλογος εξαρτημάτων:

- A. Εμπρόσθιος βραχίονας
- B. Πλάτη καθίσματος επάνω
- C: Πλάτη καθίσματος κάτω
- D: Βάση καθίσματος
- E: Βάση ποδιών
- F: Ξύλινο στήριγμα 2x
- G: Πόδι δεξιά
- H: Πόδι αριστερά
- I: Μεταλλική ράβδος
- J: Ζώνη ασφαλείας

Μικρά εξαρτήματα:

- Κλειδί άλεν 4mm 1x
- a. Διάτρητα καρφάκια 8x
- b. Ξυλόκαρφα 4x
- c. Μεταλλικές βίδες κοντές
- d. Μεταλλικές βίδες μακριές

- (a)  8x (1/4" – 10mm)
- (b)  4x (8mm x 30mm)
- (c)  2x (1/4"x 27mm)
- (d)  8x (1/4" x 45mm)
-  1x

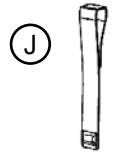
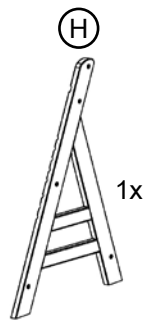
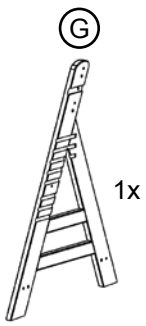

## ΟΔΗΓΙΕΣ ΣΥΝΑΡΜΟΛΟΓΗΣΗΣ ΚΑΙ ΧΡΗΣΗΣ

1. Ελέγξτε εάν εμπεριέχονται στην συσκευασία όλα τα εξαρτήματα που περιγράφονται παραπάνω.
2. Βάλτε τα διάτρητα καρφάκια (a) στα προβλεπόμενα στόμια των ξύλινων στηριγμάτων (F). Φροντίστε ώστε οι σχισμές των διάτρητων καρφιών να δείχνουν προς τα επάνω.
3. Συνδέστε τα ξύλινα στηρίγματα (F) και το αριστερό πόδι (H), βάζοντας μία μακριά μεταλλική βίδα (d) στο κάτω στόμιο του ποδιού και σφίξτε τη με το κλειδί αλέν. Τραβήξτε τη για να διαπιστώσετε εάν είναι βιδωμένη καλά!
4. Στερεώστε το δεξί πόδι αναλόγως.
5. Συνδέστε την μεταλλική ράβδο (l) και το αριστερό πόδι (H), βάζοντας μία κοντή μεταλλική βίδα (c) στο μεσαίο στόμιο του ποδιού και σφίξτε τη με το κλειδί αλέν. Τραβήξτε τη για να διαπιστώσετε εάν είναι βιδωμένη καλά! Μην στερεώσετε ακόμη τη ράβδο στο δεξί πόδι (G)!
6. Τοποθετήστε στο έδαφος τις πλάτες καθίσματος (B) (C) με την πίσω πλευρά προς τα επάνω. Βάλτε τα υπόλοιπα δύο διάτρητα καρφάκια (a) στα προβλεπόμενα στόμια στις πλάτες καθίσματος. Φροντίστε ώστε οι σχισμές των διάτρητων καρφιών να δείχνουν προς τα επάνω.
7. Συνδέστε τις πλάτες καθίσματος (B) (C) και το αριστερό πόδι (H), βάζοντας μία μακριά μεταλλική βίδα (d) στο άνω στόμιο του ποδιού (H) και σφίξτε τη με το κλειδί αλέν. Τραβήξτε τη για να διαπιστώσετε εάν είναι βιδωμένη καλά! Μην στερεώσετε ακόμη την πλάτη καθίσματος στο δεξί πόδι (G)!
8. Βάλτε τον εμπρόσθιο βραχίονα (A) μεταξύ των δύο ποδιών (G) (H). Εάν χρειαστεί, τραβήξτε λίγο στο πλάι το δεξί πόδι (G). Προσοχή: τα ξυλόκαρφα στα δύο άκρα του εμπρόσθιου βραχίονα (A) πρέπει να τοποθετηθούν στις προβλεπόμενες οπές στις εσωτερικές πλευρές των ποδιών (G) (H).
9. Συνδέστε τώρα τις πλάτες καθίσματος (B) (C) και το δεξί πόδι (G), βάζοντας μία μακριά μεταλλική βίδα (d) στο άνω στόμιο του ποδιού (G) και σφίξτε τη με το κλειδί αλέν. Τραβήξτε τη για να διαπιστώσετε εάν είναι βιδωμένη καλά! Ο εμπρόσθιος βραχίονας (A) είναι πλέον σταθερά τοποθετημένος μεταξύ των δύο ποδιών (G) (H). Τραβήξτε για να διαπιστώσετε εάν είναι στερεωμένος καλά!
10. Σπρώξτε τη βάση καθίσματος (D) στο επιθυμητό ύψος στις εγκοπές. Τοποθετήστε τη βάση ποδιών (E) σε κατάλληλο ύψος. Φροντίστε ώστε και οι δύο βάσεις να είναι παράλληλες! Σφίξτε καλά όλες τις κοχλιωτές συνδέσεις. Ανοίξτε το κλείστρο της ζώνης ασφαλείας (J) και σπρώξτε την από κάτω μέσω της βάσης καθίσματος (D). Βάλτε τη ζώνη ασφαλείας (J) επάνω από τον εμπρόσθιο βραχίονα (A) και κλείστε τη με το αυτοκόλλητο βέλκρο.
11. Εάν πρέπει να αλλαγεί το ύψος της βάσης και της βάσης καθίσματος, ώστε το καρέκλα να προσαρμοστεί στο ύψος του παιδιού, χαλαρώστε τη ζώνη και την άνω και μεσαία βίδα μιας πλευράς και τοποθετήστε τις βάσεις, όπως περιγράφεται παραπάνω, στο επιθυμητό ύψος. Τέλος, σφίξτε τις βίδες και τη ζώνη ασφαλείας. Ελέγχετε πάντοτε εάν όλα είναι στερεωμένα και βιδωμένα καλά.

Λόγω των πολλών δυνατοτήτων ρύθμισης, το παιδί σας μπορεί να χρησιμοποιεί αυτήν την καρέκλα από την ηλικία περίπου των 6 μηνών μέχρι και 10 ετών. Στην 1η και 2η θέση σε συνδυασμό με τον εμπρόσθιο βραχίονα (A) και τη ζώνη ασφαλείας (J) η καρέκλα αυτή πληρεί όλες τις προτύπες αξιώσεις μιας παιδικής καρέκλας φαγητού. Η μετατροπή από παιδικό καρέκλα φαγητού σε καρέκλα γίνεται με την αφαίρεση του εμπρόσθιου βραχίονα (A) και της ζώνης ασφαλείας (J).

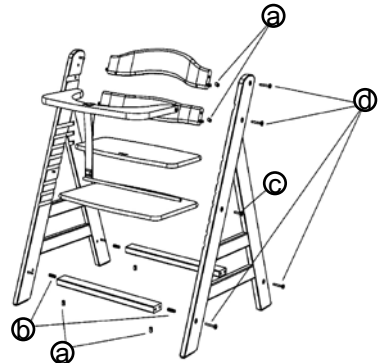

## OSTRZEŻENIA I INNE ASPEKTY JAKIE NALEŻY UWZGLĘDNIĆ

PL

### WAŻNE: NALEŻY UWAŻNIE PRZECZYTAĆ INSTRUKCJĘ I ZACHOWAĆ JĄ DO POZNIJSZEGO WGLĄDU

W celu zagwarantowania bezpieczeństwa Państwa dziecka oraz uniknięcia urazów należy bezwzględnie stosować się do poniższych uwag.

1. Należy starannie przeczytać instrukcję montażu.
2. Aby uniknąć niebezpieczeństwa uduszenia się, należy przed rozpoczęciem użytkowania tego artykułu usunąć osłonę z tworzywa sztucznego. Osłonę tę należy następnie usunąć lub przechowywać w miejscu niedostępnym dla małych i starszych dzieci.
3. Uwaga: Nie należy pozostawiać dziecka bez nadzoru.
4. Dziecko należy zawsze zabezpieczyć pasem krokowym, aby zapobiec wypadnięciu lub ześlizgnięciu się dziecka. Należy zwrócić uwagę na prawidłowe zamocowanie pasa krokowego.

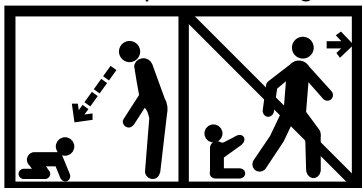

5. Krzeselko przeznaczone jest dla dzieci od 6 miesiąca do maksymalnie 10 roku życia lub dla wagi dziecka do 25 kg.
6. Pozycja siedząca nie nadaje się dla noworodków.
7. Należy zwracać uwagę na prawidłowe osadzenie połączeń śrubowych i zaciskowych.
8. Podczas użytkowania połączenia śrubowe w materiałach drewnianych mogą się obluźniać i dlatego należy regularnie kontrolować ich stan i w razie potrzeby dokręcić.
9. Krzeselka nie wolno nadużywać jako stopnia (drabiny).
10. Nie wolno jest dokonywać żadnych zmian w krzeselku, które nie zostały przewidziane zgodnie z jego przeznaczeniem.
11. Małe dzieci siedzące na krzeselku wymagają szczególnego nadzoru ze strony rodziców.
12. Należy obserwować dziecko i nie dopuszczać do tego, aby odpychało się od stołu lub od innych przedmiotów.
13. Przed rozpoczęciem użytkowania krzeselka należy jeszcze raz sprawdzić, czy wszystkie połączenia śrubowe są prawidłowo dokręcone.
14. Uwaga: Małe dzieci należy zawsze zabezpieczać pasem krokowym.
15. Uwaga: Należy zwrócić uwagę na to, aby podnózek nie wystawał na więcej niż 17 cm poza stół.

**OSTRZEŻENIE:** Nie wolno jest używać krzeselka, gdy nie wszystkie elementy zostały zamontowane i wyregulowane!

**OSTRZEŻENIE:** Nie wolno jest używać krzeselka, gdy jakaś jego część jest złamana, naderwana lub jej brak!

**OSTRZEŻENIE:** Nie wolno jest sadzać dziecka w krzeselku zanim potrafiło będzie samodzielnie siedzieć!

**OSTRZEŻENIE:** Zwracać uwagę na zagrożenia, jakie mogą wynikać z otwartego ognia i innych silnych źródeł ciepła (np. pręty grzejne, płomień gazu itp.) znajdujących się w bezpośrednim pobliżu krzeselka!

**OSTRZEŻENIE:** zwrócić uwagę na należyte zamocowanie oprzyrządowań.

**PRODUKT TEN ZGODNY JEST Z NORMA EN14988-1+2 2005**

**INFORMACJE DOTYCZĄCE SPRZEDAŻY**

Niniejsze wysokie krzeselko przeznaczone jest dla dzieci w wieku od 6 miesięcy do 10 lat, lub dla dzieci o maksymalnej wadze ciała 25 kg.

**KONSERWACJA I PIELEGNACJA**

Uwagi ogólne

Należy w regularnych odstępach czasu kontrolować stan wysokiego krzeselka. Należy upewnić się, że rama jest stabilna, a śruby są mocno dokręcone. Pęknięte lub zużyte części podlegające zużyciu należy niezwłocznie wymienić na nowe. W taki sam sposób należy postępować ze wszystkimi innymi częściami, które są złamane, pęknięte lub zużyte. Należy stosować wyłącznie oryginalne części zamienn e firmy Hauck.

Czyszczenie ramy

Do mycia ramy wysokiego krzeselka należy stosować tylko łagodną wodę mydlaną lub ciepłą wodę.

**PL** Lista de despiece:

- A. Estribo delantero
- B. Respaldo superior
- C. Respaldo inferior
- D. Asiento
- E. Posapiés
- F. Estribos de madera (2 un.)
- G. Pata derecha
- H. Pata izquierda
- I. Vástago de metal
- J. Correa paso-a-paso

Piezas pequeñas:

Llave de Allen 4mm (1 un.)

- a. Pernos de tuercas transversales (8 un.)
- b. Tacos de madera (4 un.)
- c. Tornillos de metal cortos
- d. Tornillos de metal largo

(a)  8x (1/4" - 10mm)

(b)  4x (8mm x 30mm)

(c)  2x (1/4" x 27mm)

(d)  8x (1/4" x 45mm)

 1x

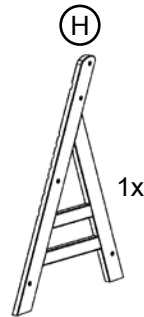
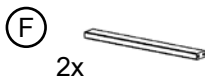

ISTRUZIONI PER IL MONTAGGIO E L'USO

1. Controllare l'esistenza di tutti i pezzi, in base all'elenco.
  2. Inserire i perni trasversali (a) nei fori dei puntelli di rinforzo in legno previsti (F), facendo attenzione che gli intagli dei perni trasversali siano rivolti verso l'alto.
  3. Collegare i puntelli di rinforzo in legno (F) e il montante sinistro (H) inserendo una vite metallica lunga (d) nel foro inferiore del montante e stringendola con la chiave esagonale. Eseguire una prova di trazione!
  4. Procedere allo stesso modo per il fissaggio del montante destro.
  5. Collegare l'asta metallica (l) e il montante sinistro (H) inserendo una vite metallica corta (c) nel foro centrale del montante e stringendola con la chiave esagonale. Eseguire una prova di trazione!  
Non fissare ancora l'asta al montante destro (G)!
  6. Mettere gli schienali (B) (C) sul pavimento con il lato posteriore rivolto verso l'alto. Inserire i due perni trasversali restanti (a) nei fori dello schienale previsti, facendo attenzione che gli intagli dei perni trasversali siano rivolti verso l'alto.
  7. Collegare gli schienali (B) (C) e il montante sinistro (H) inserendo una vite metallica lunga (d) nel foro superiore del montante (H) e stringendola con la chiave esagonale. Eseguire una prova di trazione!  
Non fissare ancora lo schienale al montante destro (G)!
  8. Inserire il davanzalino (A) tra i due montanti (G) (H). Spostare, se necessario, il montante destro (G) leggermente di lato. Attenzione: i cavicchi sulle due estremità del davanzalino (A) devono essere inseriti nei fori previsti dei lati interni dei montanti (G) (H).
  9. Ora unire gli schienali (B) (C) e il montante destro (G), inserendo una vite metallica lunga (d) nel foro superiore del montante (G) e stringendola con la chiave esagonale. Eseguire una prova di trazione! Ora il davanzalino (A) è fissato saldamente tra i due montanti (G) (H). Eseguire una prova di trazione!
  10. Inserire la seduta (D) nelle intaccature all'altezza desiderata. Inserire il poggiatesta (E) ad un'altezza appropriata. Verificare che siano allineati in parallelo!  
Stringere tutti i collegamenti a vite.  
Aprire la chiusura della cintura ventrale (J) e fare passare quest'ultima sotto la seduta (D). Mettere la cintura ventrale (J) sul davanzalino (A) e chiudetela con la chiusura a velcro.
  11. Se si deve modificare l'altezza della seduta e del poggiatesta per adattare il seggiolone alla statura del bambino, è sufficiente allentare la cintura e la vite superiore e centrale di un lato e inserire i due elementi all'altezza desiderata come descritto. Successivamente stringere le viti e tendere la cintura ventrale. Eseguire sempre una prova di trazione.
- Grazie alle molteplici possibilità di regolazione, il bambino può usare questo seggiolone a partire da un'età di ca. 6 mesi fino a ca. 10 anni. Nella posizione 1 + 2 in collegamento con il davanzalino (A) e la cintura ventrale (J), questa sedia è conforme ai requisiti normativi di un seggiolone per bambini. La trasformazione da seggiolone per bambini a sedia avviene togliendo il davanzalino (A) e la cintura ventrale (J).

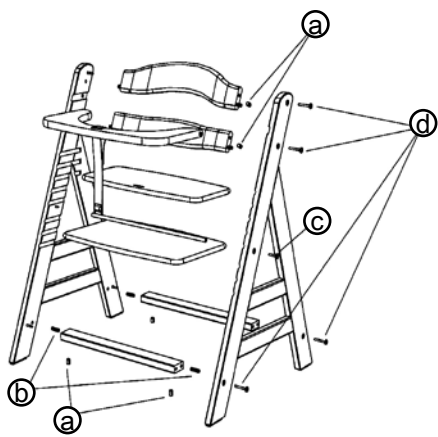

**ACHTUNG – FÜR SPÄTERES NACHSCHLAGEN  
AUFBEWAHREN – SORGFÄLTIG LESEN**

**IMPORTANT: RETAIN FOR FUTURE REFERENCE – READ CAREFULLY**

**BELANGRIJK: BEWAAR DE HANDLEIDING VOOR DE TOEKOMST – ZORGVULDIG LEZEN**

**IMPORTANT : CONSERVEZ SOIGNEUSEMENT LES INSTRUCTIONS POUR L'AVENIR –  
LIRE ATTENTIVEMENT**

**IMPORTANTE: GUARDE ESTAS INSTRUCCIONES PARA EL FUTURO Y LÉALAS  
CUIDADOSAMENTE**

**IMPORTANTE: GUARDAR ESTAS INSTRUÇÕES PARA O FUTURO – LER ATENTAMENTE**

**IMPORTANTE: CONSERVARE QUESTE ISTRUZIONI PER CONSULTAZIONI FUTURE –  
LEGGERE ATTENTAMENTE**

**ΣΗΜΑΝΤΙΚΟ: ΦΥΛΑΞΤΕ ΚΑΙ ΔΙΑΒΑΣΤΕ ΠΡΟΣΕΚΤΙΚΑ ΤΙΣ ΟΔΗΓΙΕΣ**

**ВАЖНО: СОХРАНИТЕ ЭТУ ИНСТРУКЦИЯ НА БУДУЩЕЕ – ВНИМАТЕЛЬНО ПРОЧИТАЙТЕ**

**WAŻNE: NALEŻY UWAŻNIE PRZECZYTAĆ INSTRUKCJĘ I ZACHOWAĆ JĄ DO  
PÓŹNIEJSZEGO WGLĄDU**

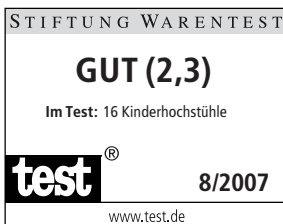

hauck GmbH + Co KG  
Frohnlicher Str. 8  
D-96242 Sonnefeld  
Germany

Tel. : +49 (0)9562 / 986-0  
Fax : +49 (0)9562 / 6272  
E-mail : [info@hauck.de](mailto:info@hauck.de)  
Internet: <http://www.hauck.de>