

Diatonis® 10.3 - 20 et 50

Notice d'utilisation Diatonis® 420/420E



France Telecom

Les “numériques” Diatonis® 420/420E : leurs caractéristiques les plus performantes

Une technologie de pointe pour un plus grand confort d'utilisation

Le téléphone est un outil essentiel de votre efficacité quotidienne.

Vous souhaitez disposer d'un outil à la fois complet et performant, mais aussi, simple et rapide d'utilisation.

Les postes Diatonis® 420/420E ont été conçus pour répondre à vos attentes, après avoir interrogé de nombreux cadres et responsables d'entreprises qui, comme vous, trouvaient leur téléphone trop compliqué ou insuffisamment performant.

Nous vous félicitons pour votre choix.

Diatonis® 420/420E : communiquez simplement

Vos postes Diatonis® 420/420E sont de véritables téléphones “mains-libres”, pour renforcer encore l'efficacité de vos communications.

Sans décrocher, vous appelez votre correspondant et entrez en communication avec lui. Ainsi, vous consultez vos dossiers ou prenez des notes en toute liberté.

De même, vous pouvez répondre à tout appel sans aucune manipulation grâce à la touche MAINS LIBRES (voir page 5)

Pour répondre à vos besoins de communication courants, les Diatonis® 420/420E vous proposent 20 touches personnalisables (accès direct aux correspondants et fonctions téléphoniques que vous utilisez le plus souvent).

Enfin vous disposez sur le Diatonis® 420E d'un afficheur vous indiquant l'état courant de votre poste téléphonique, l'identité de votre correspondant, la date et l'heure, des comptes rendus d'acceptation ou de refus de facilité,...

Vous disposez aussi d'une interface minitel / modem permettant de les raccorder directement au Diatonis® 420E et d'un connecteur Jack pour raccorder un magnétophone (possibilité d'enregistrer vos communications).

Sommaire

Page

Appelez, recevez, transférez vos premières communications

Appel d'un correspondant intérieur	7
Appel d'un correspondant extérieur, numérotation abrégée	8
Réception d'un appel	8
Double appel, reprise, alternat, conférence, transfert, retour à l'envoyeur	9
Consultation d'appel en attente	10
Interception d'appel	10
Renvoi d'appel	11
Enregistrement de la numérotation abrégée	12
Services complémentaires	13
Personnalisez votre poste Diatonis® 420/420E en programmant vos services téléphoniques	20
Aide mémoire d'accès aux services téléphoniques	24

NOTA : • Les codes d'accès aux services téléphoniques correspondent à un plan de numérotation standard.

- Si votre installation a un plan de numérotation particulier, indiquez les codes dans : -----.
- Dans chaque situation où vous utilisez votre poste sans décrocher votre combiné, appuyer sur :  au lieu de raccrocher comme indiqué.
- La possibilité de déclarer deux codes d'accès au réseau public (différenciation des communications privées et professionnelles) est offerte à votre exploitant, si c'est le cas renseignez-vous auprès de celui-ci pour connaître ces deux codes d'accès.

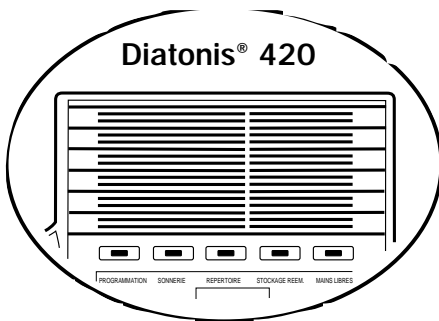

Diatonis® 420E

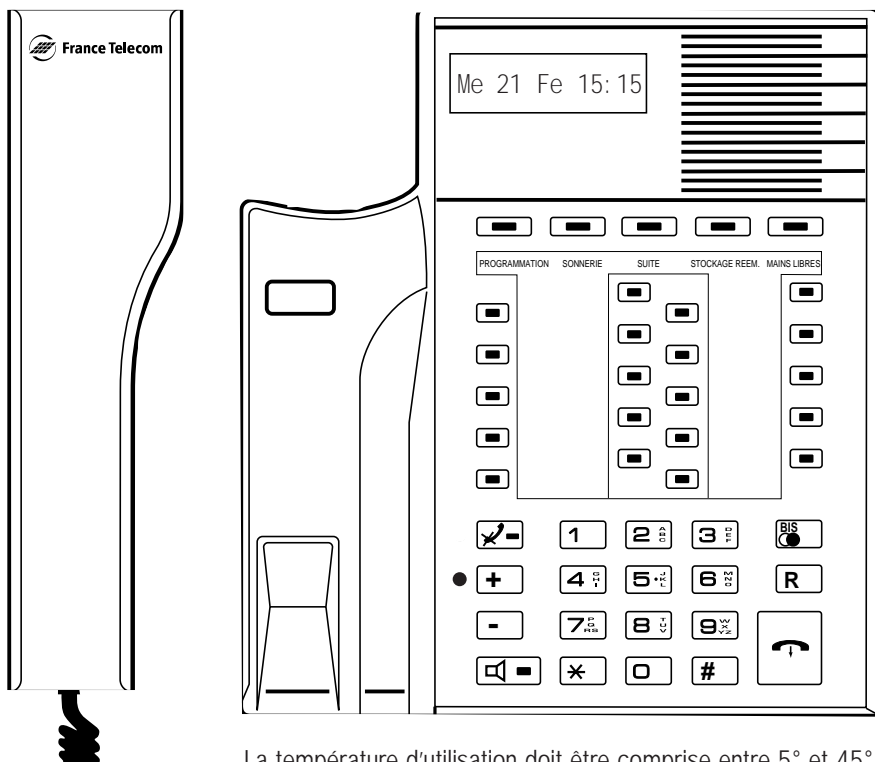

La température d'utilisation doit être comprise entre 5° et 45°.

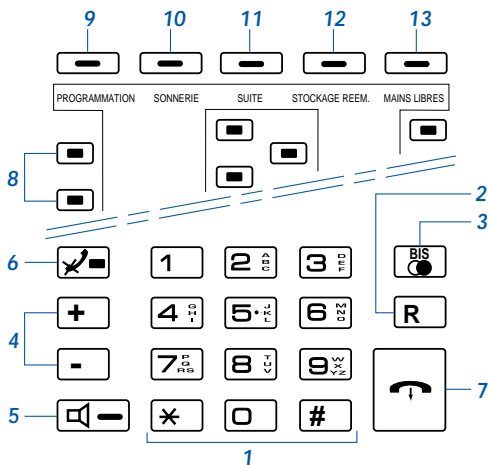

1 • Clavier de numérotation

2 • Touche Rappel d'enregistreur (flashing) -

Donne accès à la numérotation en cours de communication (ex.: en communication avec un interlocuteur, vous désirez appeler un deuxième correspondant).

3 • Touche Bis - Réémet automatiquement le dernier numéro composé.

4 • Touches amplificateur

Réglage volume du haut-parleur (poste décroché).

Réglage volume de la sonnerie et des bips d'appui de touches (poste raccroché).

5 • Touche haut-parleur

Mise en marche/arrêt du haut-parleur.

6 • Touche coupure micro - Permet de parler dans votre bureau sans que votre correspondant vous entende.

7 • Touche libération - Met fin à une numérotation sans décroché, ou à une phase de programmation.

8 • Touches personnalisables - Accès direct aux correspondants et fonctions téléphoniques que vous utilisez le plus souvent.

9 • Touche Programmation - Permet de programmer les touches personnalisables.

10 • Touche Sonnerie - Permet de sélectionner la mélodie de votre choix en appuyant ensuite sur les touches



et de régler le volume de la sonnerie en appuyant ensuite sur les touches **-** et **+**

11 • Touche Suite (pour le Diatonis® 420 E) - Permet de faire défiler les différents messages d'information sur l'état du poste ou bien sur la nature de la communication en cours. En cours de communication, l'affichage de la date et de l'heure peut être obtenu à la place du nom du correspondant (confidentialité de l'appel assurée).

Touche Répertoire (pour le Diatonis® 420) - Activation de la fonction répertoire puis appel du N° abrégé individuel sélectionné par appui des touches 0 à 9 : 10 numéros enregistrés au maximum.

12 • Touche Stockage réémission - Mémorise un numéro pour une réémission ultérieure. Contrairement à la touche **BIS** le numéro reste en mémoire, même si vous appelez d'autres correspondants avant de réémettre votre numéro. Le numéro stocké reste mémorisé jusqu'à la réponse de l'appelé ou au stockage d'un nouveau numéro.

13 • Touche "mains-libres" - permet de répondre à une communication téléphonique sans décrocher le combiné, - permet de mettre votre poste en interphone : vous répondez à un appel sans aucune manipulation (sur appel local uniquement).

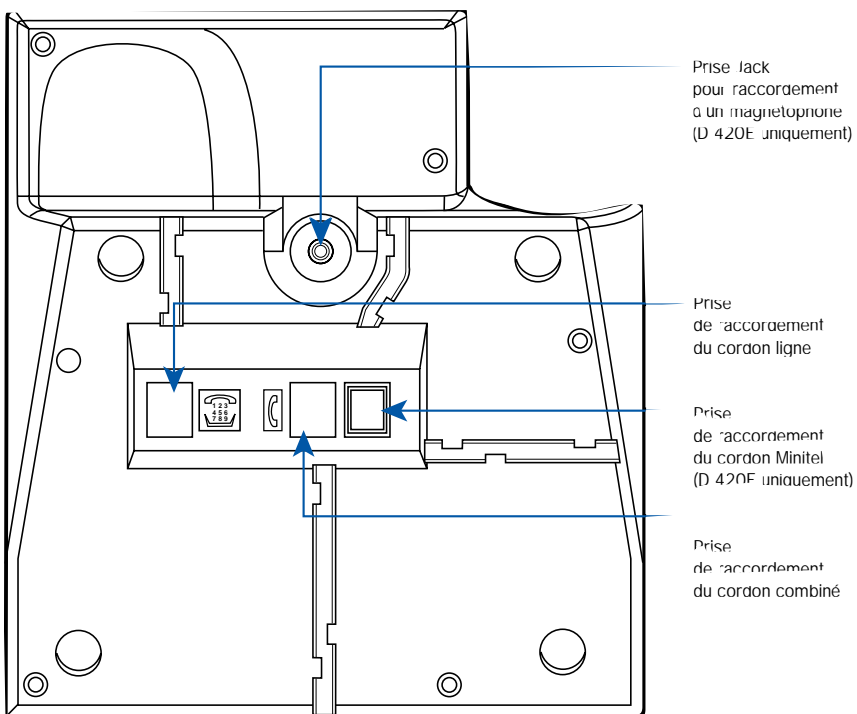

Appelez, recevez, transférez vos premières communications

Vous voulez appeler un correspondant intérieur

- *Pour appeler un correspondant intérieur*

Composez simplement son numéro de poste N° de poste

Votre poste est automatiquement en fonctionnement «mains libres» ;

Si vous décrochez, le haut-parleur est automatiquement coupé.

Pour le remettre en marche,

appuyez simplement sur la touche 

Si vous souhaitez repasser en «mains libres», appuyez sur la touche MAINS LIBRES

Si votre correspondant est déjà en ligne

Demandez à être rappelé automatiquement à la fin de sa communication, composez

R + 5 ou
+ raccrochage

Pour annuler ce rappel automatique, composez le 69 ou
+ raccro-
chage

S'il ne vous répond pas

Pour rappeler le dernier numéro, appuyer sur 

- *Pour appeler le standard, composez le* 9 ou

- *Pour appeler un poste Diatonis® sur son haut-parleur*
(uniquement possible si ce poste possède l'écoute amplifiée) :

- pour un poste, composez le 653 ou
+ N° du poste demandé

- pour les postes de la liste 1, composez le 651 ou

- pour les postes de la liste 2, composez le 652 ou

- pour tous les postes, composez le 650 ou

Vous voulez appeler un correspondant extérieur,

• Pour appeler un correspondant extérieur

Pour avoir accès à l'extérieur, composez le 0 ou
Puis le numéro de votre correspondant + N° extérieur
et utilisez la fonction «mains libres» comme précédemment.

Si votre correspondant est déjà en ligne ou ne répond pas, vous pouvez :

- soit enregistrer provisoirement son numéro
pour le rappeler ultérieurement.

— pour l'enregistrer, et le rappelez, appuyer sur 
— pour annuler le numéro enregistré,
ou enregistrez un nouveau numéro, composez le . . . 665 ou

- soit rappeler le dernier numéro composé en appuyant sur 

• Vous gagnerez du temps en utilisant la numérotation abrégée

Pour appeler un numéro collectif, composez le 7 ou
Puis le numéro abrégé souhaité pour D 10.3 + code de 000 à 099
pour D 20 et 50 + code de 000 à 299

Pour accéder aux numéros des services d'urgence
de votre société, composez le 61 ou
+ N° du service

*Votre répertoire personnel **

(Voir page 12 pour l'enregistrement d'un numéro)

Pour appeler un numéro personnel mémorisé, appuyez sur 
ou composez le 63 ou
Puis composez le numéro abrégé souhaité + code de 0 à 9

• Pour recevoir un appel

Décrochez tout simplement le combiné ou appuyez sur la touche 

Vous êtes en communication.

Votre poste est en interphone (le voyant lumineux "mains-libres" clignote),
vous répondez à vos appels locaux sans aucune manipulation.

* Uniquement sur le D 420

En communication avec un interlocuteur vous désirez avoir un 2^e correspondant intérieur ou extérieur, vous pouvez effectuer les manœuvres suivantes :

• *Double appel*

Pour appeler un 2^e correspondant,
composez R + N° du correspondant

• *Reprise*

Pour revenir avec le 1^{er} correspondant,
composez R + 1

• *Alternat*

Pour passer alternativement
d'un correspondant à l'autre,
composez R + 2

• *Conférence*

Pour établir une communication
avec les deux correspondants,
composez R + 3

• *Transfert*

Pour transférer la communication
au 2^e correspondant Raccrochage
(sauf si les deux interlocuteurs sont extérieurs)

• *Retour à l'expéditeur*

Pour renvoyer un appel extérieur
vers le poste qui l'avait transféré R ou ,
+ raccrochage

En communication avec un interlocuteur vous voulez consulter un appel en attente

- *Vous entendez un bip sonore*

Le bip signifie qu'un correspondant extérieur
essaye de vous joindre.

Pour consulter son appel, composez R + 60 ou

Pour revenir à votre correspondant initial

en mettant en attente votre deuxième

correspondant, composez R + 2

Pour revenir à votre correspondant initial

en libérant votre deuxième correspondant,

composez R + 1

Vous voulez intercepter un appel

- *Un poste sonne, son titulaire est absent*

Pour intercepter l'appel si le poste qui est appelé
fait partie du même groupe d'interception d'appels

que le vôtre : de votre poste, composez le 11 ou

Pour intercepter l'appel si le poste qui est appelé ne fait pas partie du même groupe d'in-
terception d'appels que le vôtre :

de votre poste, composez le 64 ou
+ N° du poste appelé

- *Un appel arrive sur une sonnerie générale*

Pour intercepter l'appel sur sonnerie générale :

de votre poste, composez le 12 ou

Vous voulez effectuer un renvoi d'appel

- *Vous pouvez renvoyer provisoirement vers un poste de votre choix les appels qui vous sont destinés*

Pour renvoyer immédiatement tous vos appels vers un autre poste (renvoi immédiat) :

de votre poste, composez le 24 ou
+ N° du poste choisi
+ raccrochage

Pour renvoyer les appels auxquels vous n'aurez pas répondu après quelques sonneries (renvoi sur non réponse) :

de votre poste, composez le 23 ou
+ N° du poste choisi
+ raccrochage

Pour renvoyer tous vos appels, si votre poste est occupé (renvoi sur occupation) :

de votre poste, composez le 26 ou
+ N° du poste choisi
+ raccrochage

Pour renvoyer tous vos appels sur votre Messagerie Vocale (options), composez le

280 ou
+ raccrochage

- *Annulation des renvois d'appel à partir de votre poste*

Renvoi immédiat, composez le 274 ou
+ raccrochage

Renvoi sur non réponse, composez le 273 ou
+ raccrochage

Renvoi en cas d'occupation, composez le 276 ou
+ raccrochage

Tous renvois, composez le 21 ou
+ raccrochage

Vous voulez enregistrer les 10 numéros des correspondants que vous appelez le plus souvent (numérotation abrégée personnelle)

- *Pour enregistrer un numéro abrégé (valeur de 0 à 9) :*

Composez le 672 ou

Composez un chiffre entre 0 et 9 + code de 0 à 9

puis, éventuellement,
le code d'accès au réseau public + 0 ou

enfin, le numéro que vous souhaitez enregistrer,
et raccrochez + N° à enregistrer
+ raccrochage

- *Pour annuler un numéro abrégé personnel enregistré :*

Composez le 673 ou

puis le numéro abrégé personnel
que vous souhaitez annuler entre 0 et 9 + code de 0 à 9
+ raccrochage

(l'annulation est obligatoire pour pouvoir enregistrer un nouveau numéro)

(Pour appeler le numéro abrégé enregistré, voir page 8)

Services complémentaires

Pour vous simplifier encore plus la vie et vous faire gagner du temps, cette seconde partie décrit les nombreuses facilités complémentaires mises à votre disposition.

SOMMAIRE

	Page
<i>Lorsque vous appelez un correspondant intérieur</i>	
Pour enregistrer le numéro appelé	14
Pour rappeler votre correspondant	14
Pour effectuer une entrée en tiers	14
Pour outrepasser le(s) renvoi(s) éventuel(s) de votre correspondant	14
<i>Lorsque vous appelez un correspondant extérieur</i>	
Pour être rappelé automatiquement dès qu'une liaison interautomatique se libère . . .	15
Pour poursuivre votre communication sur un autre poste	15
<i>Entre deux communications</i>	
Pour renvoyer vos appels sur un poste prédéterminé	16
Pour retrouver les facultés téléphoniques de votre poste sur un autre poste	16
Pour renvoyer vos appels depuis un autre poste	16
Pour ne pas être dérangé	16
Pour enregistrer votre code personnel	17
Pour modifier votre code personnel	17
Pour interdire l'appel de numéro extérieur par autrui	17
Pour appeler un correspondant, poste verrouillé	17
Pour programmer vos rendez-vous	18
Pour identifier les appels malveillants	18
Pour l'écoute bébé (application domotique)	18
Pour faire filtrer vos appels	19
Pour quitter et réintégrer votre groupe de postes	19
Pour protéger votre ligne lors d'une transmission de données	19

Lorsque vous appelez un correspondant intérieur

S'il ne vous répond pas

Vous pouvez enregistrer
le numéro appelé, en appuyant sur STOCKAGE REEMISSIION

Pour rappeler votre correspondant, appuyez sur . . . STOCKAGE REEMISSIION
ou décrochez et attendez 5 secondes

Pour annuler le numéro enregistré ou enregistrer un
nouveau numéro, composez le 665 ou -----
+ raccrochage

Votre correspondant est occupé, vous devez le joindre à tout prix

Vous pouvez entrer en tiers (offre) dans sa conversation
si votre poste y est autorisé. Une tonalité particulière
se superposera à votre communication, appuyez sur R + 7 ou -----

Vous pouvez ensuite faire de l'offre discrète
si votre poste y est autorisé. Afin d'isoler pendant
la durée de l'intervention le correspondant
non concerné, appuyez sur R + 8 ou -----

Pour annuler l'entrée en tiers, appuyez sur R + 9 ou -----

• Outrepassement impératif

Pour outrepasser le(s) renvoi(s) et la fonction «ne pas déranger»
éventuellement programmés sur le poste demandé
(permet de sonner impérativement
le poste demandé) 13 ou -----
+ N° du poste demandé

Lorsque vous appelez un correspondant extérieur

Si toutes les lignes interautomatiques sont occupées

Pour être rappelé automatiquement
dès qu'une liaison interautomatique sera libre,
composez R + 5 ou -----
+ raccrochage

Pour annuler le rappel automatique,
composez le 69 ou -----
+ raccrochage

- *En cours de communication, vous désirez poursuivre votre conversation sur un autre poste*

Pour mettre en attente votre correspondant,
composez R + 16 ou -----
+ raccrochage

Pour reprendre votre correspondant sur un
autre poste, composez le 17 ou -----
+ N° du poste d'origine

Entre deux communications, vous pouvez :

- renvoyer les appels vous étant destinés
sur un poste prédéterminé (si vous y êtes autorisé),
composez le 254 ou
+ raccrochage

- Pour annuler le renvoi d'appel sur poste prédéterminé,
composez le 259 ou
+ raccrochage

- retrouver sur un autre poste,
les facultés téléphoniques qui vous sont attribuées,
composez le 62 ou
+ N° de votre poste
+ code personnel

- renvoyer vos appels depuis un autre poste,
composez le 62 ou
+ code personnel
+ préfixe de renvoi
+ N° de votre poste
+ raccrochage

- ne pas être dérangé par le téléphone
-si vous y êtes autorisé- (Fonction «ne pas déranger»),
pour ne plus recevoir d'appel,
composez le 271 ou
+ raccrochage

- Pour recevoir à nouveau des appels,
composez le 272 ou
+ raccrochage

Un code personnel à 4 chiffres de votre choix peut :

- interdire l'utilisation de votre poste en votre absence pour des appels extérieurs,
- vous permettre de retrouver les facultés téléphoniques qui vous sont personnellement attribuées, à partir d'un autre poste (par exemple, l'accès à l'international).

- enregistrer votre code personnel,

composez le 670 ou
+ 0000
+ code à 4 chiffres
choisi (2 fois)
+ raccrochage

- modifier votre code personnel,

composez le 670 ou
+ ancien code
+ nouveau code (2 fois)
+ raccrochage

- interdire à autrui les appels extérieurs depuis votre poste,

composez le 141 ou
+ raccrochage

Votre poste est alors verrouillé

- appeler un correspondant extérieur alors que votre
poste est verrouillé (à la fin de votre communication,
le verrou sera maintenu),

composez le 0 ou
+ code personnel
+ N°

Pour déverrouiller votre poste,

composez le 142 ou
+ code personnel
+ raccrochage

- programmer un ou plusieurs rendez-vous

Pour enregistrer l'heure de rendez-vous, composez le . . . 181 ou
Exemple : 9 h 15 → 0915 + HHMM (heure désirée)
17 h 30 → 1730 + raccrochage

Votre poste sera sonné à l'heure demandée, vous décrochez et vous entendez la tonalité d'acheminement ou une annonce parlée.

Pour annuler un rendez-vous, composez le 182 ou
+ HHMM
+ raccrochage

Pour annuler tous les rendez-vous, composez le 182 ou
+ 9999
+ raccrochage

- Identifier les appels malveillants

Vous avez la possibilité de faire éditer l'identité d'un correspondant local sur le journal de bord :

— en cours de communication, composez le R + 679 ou

— après raccroché, délai de 10 secondes, composez le 679 ou
+ raccrochage

- Activer l'écoute bébé (application domotique)

Si vous voulez écouter constamment ce qui se déroule dans un bureau, activez l'écoute bébé, depuis le poste à écouter, composez le

79 ou
+ raccrochage

- Filtrer vos appels (si vous y êtes autorisé)

Le poste filtré (directeur) ne reçoit pas directement les appels : ceux-ci arrivent sur le poste filtreur (secrétaire) qui annoncera le correspondant au directeur qui acceptera ou non de prendre l'appel.

Si votre poste est déclaré "Directeur"

Pour activer le filtrage, composez le 24 ou
+ N° poste secrétaire
+ raccrochage

Pour annuler le filtrage, composez le 274 ou
+ N° poste secrétaire
+ raccrochage

Si votre poste est déclaré "Secrétaire"

Pour activer le filtrage, composez le 22 ou
+ N° poste directeur
+ raccrochage

Pour annuler le filtrage, composez le 74 ou
+ N° poste directeur
+ raccrochage

Pour outrepasser le filtrage, composez le 13 ou
+ N° poste directeur

- Quitter et réintégrer votre groupe de postes

Pour ne plus recevoir momentanément les appels destinés au groupe, composez le 101 ou
+ raccrochage

Pour recevoir de nouveau les appels destinés au groupe, composez le 102 ou
+ raccrochage

- Protéger votre ligne contre toute intervention

Avant d'établir votre communication, composez le 68 ou
+ raccrochage

Personnalisez votre poste Diatonis® 420 / 420E

Vous utilisez fréquemment certaines fonctions téléphoniques telles que l'appel d'un numéro, le renvoi, l'interception, la supervision, ...

Les touches personnalisables de votre poste vous permettent de programmer simplement ces fonctions.

Une fois cette programmation effectuée, il vous suffira d'appuyer sur la touche correspondant à la fonction que vous souhaitez pour y avoir accès immédiatement (voir pages 22 et 23).

Toutefois, ce tableau n'est pas exhaustif, si vous souhaitez programmer d'autres services, référez-vous à la notice et enregistrez les types et codes correspondants sans la touche



Par exemple, si vous appelez certains correspondants ou collaborateurs plusieurs fois par jour : enregistrez leur numéro sur une touche personnalisable.

Ainsi, vous obtiendrez votre communication par simple pression sur cette touche (fonction de numérotation), vous saurez de plus s'il est, ou non, en communication (fonction supervision).



Bien sûr, comme vos besoins peuvent changer, votre poste vous permet de modifier la fonction des touches personnalisables à tout moment.

- NOTA :**
- Les codes d'accès aux services téléphoniques correspondent à un plan de numérotation standard.
 - Les plans de numérotation diffèrent suivant que votre autocommutateur est un Diatonis 10.3 - 20 et 50.
 - Si votre installation a un plan de numérotation particulier, indiquez les codes dans
 - Dans chaque situation où vous utilisez votre poste Diatonis® 420 / 420E sans décrocher votre combiné, appuyez sur :  au lieu de raccrocher comme indiqué.
 - Lorsqu'une touche personnalisable est programmée en fonction Intercom ou en fonction filtrage, le voyant lumineux associé est éteint si le poste du correspondant est libre, allumé si le poste est occupé, il clignote si le poste est sonné.
 - Lorsqu'une touche personnalisable est associée à la programmation d'un service, le voyant lumineux correspondant est allumé si ce service est activé, éteint si ce service est désactivé.

Parmi toutes les possibilités de programmation, choisissez celle(s) que vous utilisez le plus souvent

Les touches personnalisables de votre poste vous permettent d'enregistrer le(s) numéro(s) ou fonction(s) de votre choix.

Pour programmer une touche personnalisable :

- Appuyez sur la touche 
- Indiquez le type de programmation et la valeur souhaitée (le tableau ci-dessous vous donne les chiffres à entrer pour chaque type de programmation).
- Pour terminer, appuyez sur la touche  puis sur la touche 

Ce que vous pouvez programmer :

Le Type 0 permet d'effacer le "contenu" de la touche.

Le Type 1 est un numéroteur, c'est-à-dire qu'il permet d'enregistrer un numéro intérieur ou extérieur.

Le Type 2 n'est pas utilisé.

Le Type 3 programme une émission de codes en fréquences vocales (pour consulter directement votre messagerie vocale par exemple).

Le Type 4 programme la fonction Intercom : visualisation de l'état d'un poste, interception des appels lui étant destinés, ainsi que l'appel direct de ce poste.

Le Type 5 programme la fonction filtrage : visualisation et interception des appels vous étant destinés ou qui sont renvoyés vers le poste filtreur ou un autre poste de renvoi, et appel direct de ce poste.

Les Types 6 et 7 ne sont pas utilisés.

Le Type 8 permet d'enregistrer un code qui donne accès à un service programmable entre deux communications (ex. : filtrage, renvoi, ...).

Programmation de vos touches personnalisables

	Type	
Appel d'un correspondant intérieur		
Appel direct d'un numéro intérieur	1	N° du poste
Appel d'un correspondant extérieur		
Appel direct d'un numéro extérieur	1	0 ou + N° extérieur
N° abrégé du répertoire collectif de votre entreprise	1	7 ou + code de 000 à 099 + code de 000 à 299

Utilisation d'un service entre deux communications

Interception des appels destinés à un autre poste

- du même groupe	1	11 ou
- hors de votre groupe	1	64 ou + N° du poste appelé

Renvoi des appels vous étant destinés

• Sur un poste de votre choix

- renvoi immédiat	8	24 ou + N° du poste choisi
- renvoi sur non réponse	8	23 ou + N° du poste choisi
- renvoi sur occupation	8	26 ou + N° du poste choisi
- renvoi sur messagerie vocale	8	280 ou + N° de messagerie vocale
- tous les appels sur fonction recherche de personnes . . .	8	Préfixe de renvoi + votre propre N° de poste

• Sur un poste prédéterminé (si vous y êtes autorisé)

- tous les appels	8	254 ou
-----------------------------	---	--------------

	Type		
Annulation du renvoi des appels vous étant destinés			
• A partir de votre poste			
- immédiatement	8	274	ou
- sur non réponse	8	273	ou
- en cas d'occupation	8	276	ou
- sur poste prédéterminé	8	259	ou
- de tous les renvois	1	21	ou
Possibilité de ne pas être dérangé par des appels	8	271	ou
- annulation de ce service	8	272	ou
Filtrage des appels			
• Si votre poste est déclaré "directeur"			
- programmation du filtrage	8	24	ou + N° poste de secrétaire
- annulation du filtrage	8	274	ou + N° poste de secrétaire
• Si votre poste est déclaré "secrétaire"			
- programmation du filtrage	8	22	ou + N° poste directeur
- annulation du filtrage	8	74	ou + N° poste directeur
- pour outrepasser le filtrage	8	13	ou
Consultation de votre messagerie vocale	3	Code de votre messagerie vocale	
Intercommunication			
- Visualisation de l'état d'un poste, interception de ses appels et appel direct de ce poste	4	N° du poste	
- Visualisation et interception des appels vous étant destinés, qui sont renvoyés ou filtrés, et appel direct du poste de renvoi	5	N° du poste de renvoi	

Vous appelez un correspondant extérieur...

Si votre correspondant est occupé ou absent

- enregistrement provisoire du N° pour appel ultérieur
- annulation du N° enregistré
- répétition du dernier numéro composé

STOCKAGE REEMISSI ON

665 ou



En cours de communication

Pour poursuivre votre conversation sur un autre poste

- de votre poste : mise en attente du correspondant
- du poste de votre choix : reprise de votre correspondant

R + 16 ou

17 ou

+ N° du poste d'origine

**En communication avec un interlocuteur,
vous désirez avoir un deuxième correspondant
(intérieur ou extérieur)**

- Appel d'un deuxième correspondant
- Retour du premier correspondant
- Passage alternatif d'un correspondant à l'autre
- Conférence à trois
- Transfert du premier interlocuteur au deuxième correspondant

R + N° du correspondant

R + 1

R + 2

R + 3

Raccrochage

Vous êtes appelé...

- En cours de communication,
consultation d'un appel extérieur (bip sonore) en attente
- Réponse sur sonnerie générale

R + 60 ou

12 ou

Entre deux communications, vous pouvez activer des services téléphoniques...

• Interception des appels destinés à un autre poste

- du même groupe 11 ou
- hors du groupe 64 ou
+ N° de poste appelé

• Renvoi des appels vous étant destinés

Sur un poste de votre choix

- tous les appels, de façon immédiate 24 ou
+ N° du poste choisi
- tous les appels, sur non réponse 23 ou
+ N° du poste choisi
- tous les appels, sur occupation 26 ou
+ N° du poste choisi

Sur un poste prédéterminé (si vous y êtes autorisé)

- tous les appels 254 ou

• Renvoi à distance des appels vous étant destinés depuis un poste qui n'est pas le vôtre (follow me)

62 ou
+ N° de votre poste
+ code personnel
+ préfixe de renvoi

Annulation du renvoi de votre poste

- renvoi immédiat 274 ou
- renvoi sur non réponse 273 ou
- renvoi sur occupation 276 ou
- renvoi sur poste prédéterminé 259 ou
- tous les renvois 21 ou

• Possibilité de ne pas être dérangé par les appels (fonction «ne pas déranger»)	271	ou
- pour recevoir à nouveau des appels	272	ou
• Code personnel			
- enregistrement de votre code personnel	670	ou + 0000 + code à 4 chiffres choisi (2 fois)
- pour modifier votre code personnel	670	ou + ancien code + nouveau code (2 fois)
• Verrouillez votre poste en votre absence (appel extérieur)			
- pour verrouiller votre poste	141	ou
- pour appeler un correspondant, poste verrouillé	0	ou + code personnel + N°
- pour déverrouiller votre poste	142	ou + code personnel
• Retrouvez les facultés téléphoniques de votre poste sur un autre poste			
	62	ou + N° de votre poste + code personnel
• Rappel de rendez-vous			
	181	ou + heure choisie
- annulation d'un rappel de rendez-vous	182	ou + heure choisie
- annulation de tous les rendez-vous	182	ou + 9999

• Filtrage des appels

Si votre poste est déclaré "Directeur"

- activation du filtrage 24 ou
+ N° du poste secrétaire
- annulation du filtrage 274 ou

Si votre poste est déclaré "Secrétaire"

- activation du filtrage 22 ou
+ N° du poste directeur
- annulation du filtrage 74 ou
+ N° du poste directeur
- pour outrepasser le filtrage 13 ou
+ N° du poste directeur

• Groupement de postes

- pour ne plus recevoir les appels destinés au groupement 101 ou
- pour recevoir de nouveau les appels destinés
au groupement 102 ou

• Protection de la ligne contre toute intervention

- pour protéger votre ligne avant d'établir
la communication 68 ou

• Appel sur haut-parleur d'un poste

- 653 ou
+ N° de poste demandé
- liste 1 651 ou
- liste 2 652 ou
- tous 650 ou

Service disponible suivant la version logiciel de votre autocommutateur

• Outrepassement	13	ou	+ N° du poste demandé
• Retour à l'expéditeur	R +	
• Services d'urgence	61	ou	+ N° du service
• Appel de la Messagerie Vocale en répondeur	19	ou	
• Renvoi sur Messagerie Vocale	280	ou	
• Extinction de la lampe message du poste	663	ou	
• Identification d'appels malveillants (après raccroché pendant 10 secondes)	679	ou	
• Identification d'appels malveillants (en cours de communication)	R + 679	ou	
• Ecoute bébé (application domotique)	79	ou	

Vos numéros abrégés personnels

Notez dans ce tableau, les noms et numéros de vos correspondants enregistrés sous la fonction répertoire :

N° abrégé	Nom	Téléphone
0		
1		
2		
3		
4		
5		
6		
7		
8		
9		

ATTENTION !

Pour éviter une altération de la surface de votre poste, nous vous conseillons de le nettoyer avec des produits non agressifs.

(SONT A EXCLURE :
alcools, produits bureautiques, produits à base de trichloéthylène.)

Nous recommandons l'usage d'un chiffon légèrement humecté d'eau savonneuse.



France Telecom

Division Clientèle Professionnelle
6, place d'Alleray - 75505 Paris Cedex 15
S.A. au capital de 25 000 000 000 F - 380 129 866 RCS Paris

