

ZOOM[®]

ZOOM Tri Metal TM-01

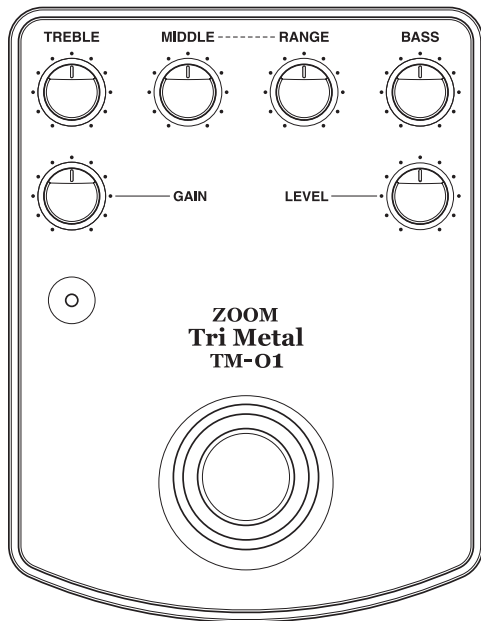

Mode d'emploi

Français

Précautions de sécurité

Dans ce mode d'emploi, toutes les informations importantes relatives à la mise en garde contre les risques de blessures corporelles et de dégâts matériels sont repérées par des symboles spéciaux. Ces symboles ont le sens suivant.



Le non respect des instructions données ici présente un danger de mort ou de blessures corporelles graves.



Le non respect des instructions données ici présente un danger de blessures corporelles et/ou de dégâts des équipements périphériques.

Pour garantir un usage sans danger du TM-01, bien observer les conseils et les précautions suivants.

A propos de l'alimentation



Il est conseillé d'assurer l'alimentation électrique de cet appareil à l'aide d'un adaptateur ca. Si l'appareil est alimenté par une pile, choisir de préférence une pile alcaline.

Fonctionnement avec un adaptateur ca

- N'utiliser que les adaptateurs ca de type 9 V cc, 300 mA, fiche centrale négative [ZOOM AD-0006]. Ne pas utiliser un adaptateur de type différent sous peine de risque d'incendie ou d'électrocution.
- Ne raccorder l'adaptateur secteur qu'à une prise murale qui fournit la tension nominale requise par l'adaptateur.
- Pour débrancher l'adaptateur ca de la prise secteur, procéder en saisissant l'adaptateur lui-même.
- Débrancher l'adaptateur ca si l'appareil n'est pas utilisé pendant une longue période de temps.

Fonctionnement sur pile

- Utiliser une pile sèche 9V (6F22) (alcaline ou au manganèse).
- Le TM-01 n'est pas conçu pour recharger les piles. Bien observer les précautions indiquées sur les piles.
- Enlever la pile de l'appareil quand celui-ci n'est pas utilisé pendant une longue période de temps.
- Si la pile fuit, essuyer soigneusement le compartiment à pile et les contacts de la pile pour les nettoyer de toute trace de liquide de pile.

- Quand l'appareil est en usage, bien refermer le couvercle du compartiment à pile.

Environnement d'emploi



Eviter d'utiliser le TM-01 dans un environnement où il risque d'être exposé à :

- des températures extrême
- une humidité élevée
- la poussière ou au sable
- des vibrations ou des chocs excessifs

Manipulation



- Le TM-01 est un instrument de précision. Ne jamais appuyer du pied sur une partie quelconque de l'appareil hormis le commutateur au pied et ne pas le soumettre à des forces excessives.
- Prendre soin à ce qu'aucun corps étranger (pièces de monnaie ou épingles et autres) ou aucun liquide ne pénètre dans l'appareil.
- Toujours couper l'alimentation électrique de tous les équipements avant de procéder aux connexions.
- Avant de déplacer l'appareil, couper l'alimentation électrique et débrancher tous les câbles et l'adaptateur ca.

Modifications



- Ne jamais ouvrir le boîtier du TM-01 ou tenter de modifier le produit d'une manière quelconque sous peine de détérioration.
- ZOOM ne peut être tenu pour responsable de tout dommage résultant d'une modification de l'appareil.

Précautions d'emploi

● Parasitage électrique

Le TM-01 est conçu pour minimiser les émissions de radiations électromagnétiques internes et pour minimiser la susceptibilité au parasitage externe. Toutefois, éviter de placer le TM-01 à proximité de tout appareil particulièrement sensible aux parasites ou émetteur de radiations électromagnétiques puissantes, les possibilités de non interférence ne pouvant être complètement garanties.

Si un problème de ce type se produit, éloigner le TM-01 de l'appareil affecté.

● Nettoyage

Nettoyer le TM-01 en procédant à l'aide d'un chiffon doux et sec. Si nécessaire, humidifier légèrement le chiffon. Ne pas utiliser de produits de nettoyage abrasifs, de la cire ou des solvants (comme les diluants de peinture ou les alcools de nettoyage) sous peine de détérioration du fini ou des surfaces.

INDEX

Caractéristiques	4
Nomenclature et Fonctions	6
Connexions	8
Exemples de sons	10
TM-01 et Effets compacts	12
TM-01 et Multi-Effets	13
Dépannage	14

Caractéristiques

- **Le Tri Metal TM-01 de Zoom est un module de distorsion à gain élevé spécialisé qui offre les caractéristiques suivantes.**

- **Triple circuit à gain élevé**

Une conception nouvelle avec trois étages de circuit à gain élevé qui permet toute une série de nouvelles possibilités de distorsion. Le TM-01 est bien sûr le reflet de la passion de Zoom dans la création des sons analogiques.

- **Egaliseur 3-bandes avec une efficacité superbe**

En plus des commandes BASS (basses) et TREBLE (aigus), le TM-01 est pourvu d'une commande MIDRANGE (medium) paramétrique dont le point de rétablissement est réglable. Il est ainsi possible de contrôler entièrement la gamme de fréquences la plus importante pour les sons saturés. Les commandes de BASS et TREBLE sont pré-réglées sur les positions optimales pour le heavy rock ou heavy metal et permettent d'obtenir immédiatement ce fameux son "heavy".

- **Un concept faible-bruit**

Constitué de pièces choisies avec le plus grand soin, le TM-01 a été conçu dès le départ comme un appareil à faible bruit, ce qui est plutôt inhabituel pour un effet type distorsion.

- **Un commutateur mécanique de marche/arrêt permettant un véritable découplage**

La commutation marche/arrêt est effectuée à l'aide d'une commande à pied mécanique. En position découplage, le signal de la guitare passe sans subir aucune altération.

- **Un son de guitare à 7 cordes garanti**

La guitare à 7 cordes est devenue l'instrument le plus utilisé dans le heavy rock. Avec son montage de haute qualité, le TM-01 est parfaitement adapté et garantit le meilleur rendu de chaque nuance de jeu.

- **Un cadre métallique résistant**

Le boîtier très solide en aluminium aux lignes élégantes est conçu pour les rigueurs de la scène. Sa compacité garantit une excellente stabilité.

Nomenclature et Fonctions

- Cette section est consacrée aux diverses pièces constituant le TM-01.

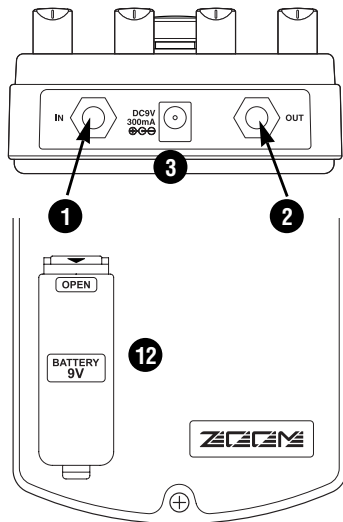
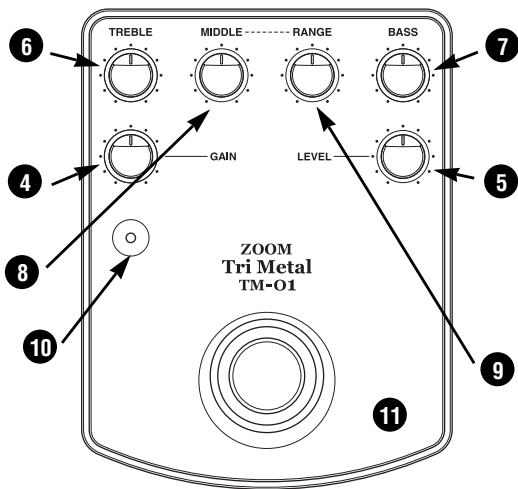

1 Jack IN

L'entrée de l'appareil sert également de commutateur d'alimentation électrique. L'appareil est mis sous tension dès que le câble de la guitare est raccordé à ce jack.

2 Jack OUT

Ce jack est la sortie de l'appareil. Lui raccorder le câble à connecter à l'amplificateur de la guitare ou à un autre effet.

3 Jack d'adaptateur de ca

Si l'appareil est alimenté via un adaptateur de courant alternatif (ca), insérer la fiche de cet adaptateur dans ce jack. Bien utiliser un adaptateur ca 9V cc nominal, fiche centrale négative, 300 mA (Zoom AD-0006). Quand le TM-01 est raccordé via un adaptateur ca, il est toujours sous tension, qu'un câble soit ou non raccordé au jack IN.

4 Commande de GAIN

Faire tourner cette commande dans le sens horloger pour augmenter l'effet de saturation.

5 Commande de LEVEL (Niveau)

Cette commande permet de régler le niveau du signal de sortie. La faire tourner dans le sens horloger pour augmenter le niveau.

6 Commande TREBLE (Aigus)

Cette commande permet de régler la gamme des hautes fréquences.

7 Commande BASS (Basses)

Cette commande permet de régler la gamme des basses fréquences.

8 Commande MIDDLE (Medium)

Cette commande permet de régler la gamme des fréquences moyennes.

9 Commande RANGE (Gamme)

Cette commande permet de régler les fréquences de rétablissement de la commande MIDDLE. La gamme de fréquence choisie par la commande RANGE est réglée à l'aide de la commande MIDDLE.

10 Témoïn

S'allume quand le TM-01 est en fonction.

11 Commande à pied

Permet de mettre l'effet TM-01 en et hors fonction.

12 Compartiment à pile

Insérer une pile 9V (6F22) dans ce compartiment.

Connexions

● Comment raccorder le TM-01.

1. Ouvrir le couvercle du compartiment à pile et insérer la pile dans ce dernier.

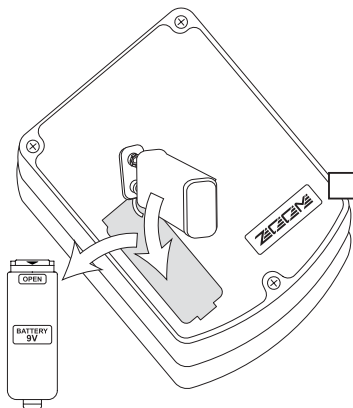

Bien respecter la polarité de la pile indiquée.

2. Couper l'amplificateur et raccorder le câble à la guitare.

Vérifier que la fiche est insérée à fond dans le jack OUT de la guitare.

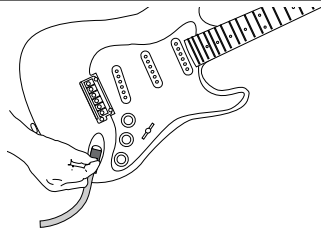

3. Raccorder le câble de la guitare au jack IN du TM-01.

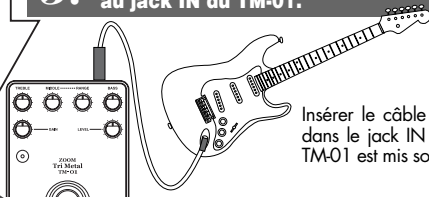

Insérer le câble de la guitare dans le jack IN du TM-01. Le TM-01 est mis sous tension.

4. Raccorder le câble au jack OUT du TM-01.

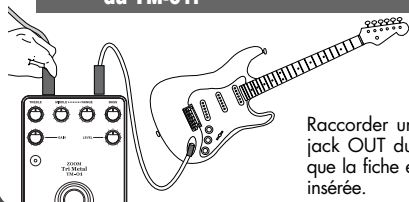

Raccorder un autre câble au jack OUT du TM-01. Vérifier que la fiche est soigneusement insérée.

6. Augmenter volume

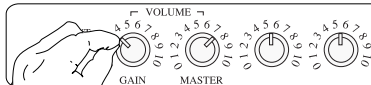

Mettre l'amplificateur sous tension et augmenter le volume de la guitare et du TM-01 à l'aide de la commande LEVEL.

5. Raccorder le câble de sortie à l'amplificateur.

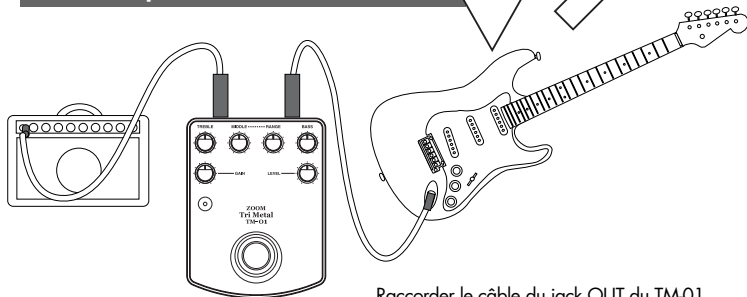

Raccorder le câble du jack OUT du TM-01 au jack IN de l'amplificateur.

ATTENTION

Toujours procéder dans l'ordre indiqué précédemment.

Ne pas procéder dans l'ordre inverse sous peine de détérioration de l'amplificateur ou des haut-parleurs.

Exemples de sons

- Cette section donne des exemples de réglages réellement utilisables. En phase d'expérimentation, régler de telle sorte que l'amplificateur ne produise pas une distorsion excessive.

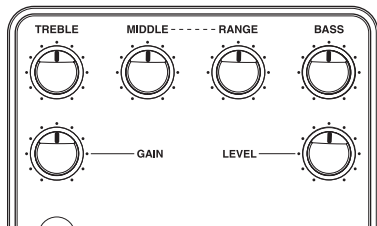

★ Son de drive "scintillant" normal

Quand toutes les commandes sont en position centrale, le TM-01 donne déjà une distorsion assez forte et l'égaliseur permet d'atténuer les mediums tout en mettant en valeur les aigus et les basses. Pour essayer le TM-01, commencer par ce type de réglages parfaitement adapté aux morceaux de heavy rock.

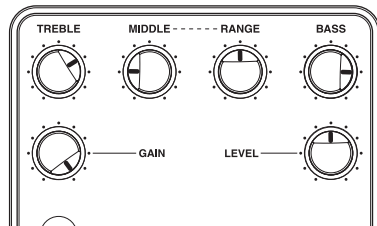

★ Super son de drive

Ces réglages donnent encore plus de force à l'effet scintillant de drive. Ici, il est nécessaire de réduire encore la commande MIDDLE et de monter les commandes TREBLE et BASS. La commande GAIN est réglable selon les goûts de chacun mais doit être positionnée au-delà de la position 10 heures.

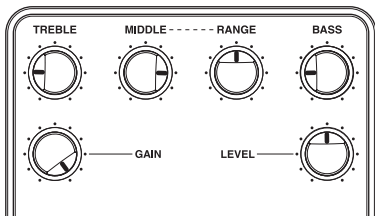

★ Son de drive avec amplification caractéristique des mediums

Si les commandes de TREBLE et BASS sont baissées et si la commande MIDDLE est suramplifiée, le son de drive obtenu a une vibration encore plus grande. Cet effet particulièrement efficace dans les phrases en solo spéciales.

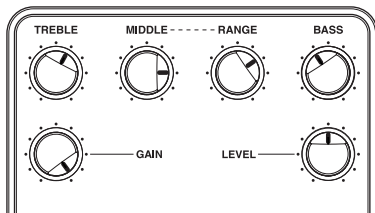

★ Son de drive avec une attaque nette

Pour mettre particulièrement en valeur un solo, régler la commande RANGE en fin de gamme des aigus et la suramplifier à l'aide de la commande MIDDLE. La distorsion qui en résulte est puissante mais le son reste clair et bien distinct.

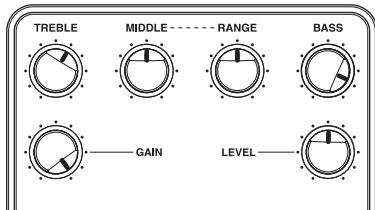

★ Son de drive riche en basses

Ce réglage est parfait pour les riffs bien en place avec un guitar 7 cordes. Il faut ici régler la commande BASS presque à fond. Le pincé des cordes doit être énergique et rapide pour tirer tous les avantages de réglage.

TM-01 et Effets compacts

- Cette section montre comment utiliser le TM-01 avec d'autres boîtes à effets compacts.

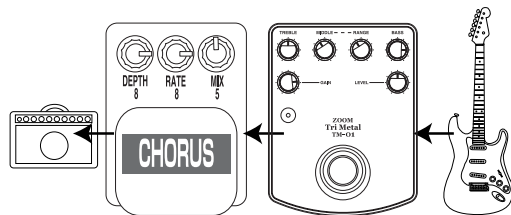

REGLAGE DU TM-01: GAIN 8 TREBLE 5 MIDDLE 4 RANGE 4 BASS 8

★ Avec un effet de chorus

Dans cet exemple, le chorus permet un effet de vibrato obtenu par une modulation complète à une vitesse assez élevée. On peut ainsi obtenir l'obligato un peu détaché du heavy rock joué sur les guitares 7 cordes. Il est également possible d'ajouter du delay.

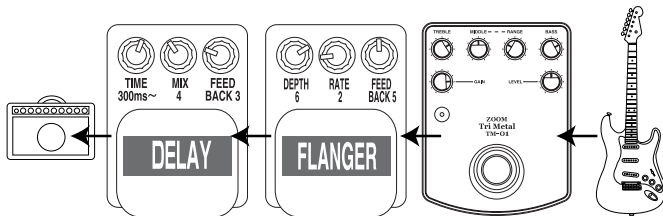

REGLAGE DU TM-01: GAIN 8 TREBLE 7 MIDDLE 5 RANGE 3 BASS 7

★ Avec flanger et delay

Avec ce réglage, les superbes harmoniques produites par le TM-01 aident à mettre en valeur l'effet de flanger et un long delay donne encore plus de durée au son. Ce réglage également est parfait pour le heavy rock sur guitare 7 cordes. Il est aussi possible d'approfondir encore le son en expérimentant sur l'égaliseur.

TM-01 et Multi-Effets

- Cette section montre comment utiliser le TM-01 avec d'autres boîtes à multi-effets comme la GFX-4.

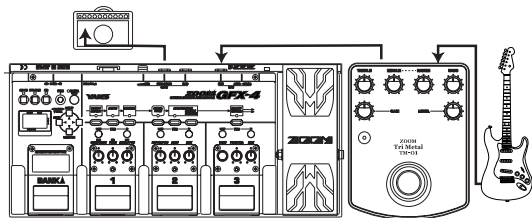

★ Créer un son de drive à l'aide du TM-01 uniquement

Si le TM-01 est utilisé simultanément avec une boîte à multi-effets, le connecter avant l'autre boîte à effets. Pour créer un son avec distorsion, procéder uniquement à l'aide du TM-01.

★ Utilisation de la boucle émission/retour de la boîte à multi-effets

En conjonction avec une boîte à multi-effets comme la GFX-8 à jacks émission/retour, le TM-01 peut être utilisé comme s'il faisait lui-même partie de cette boîte. Il est alors possible de mettre le TM-01 en et hors fonction en procédant à l'aide des programmes de patch de la boîte à multi-effets.

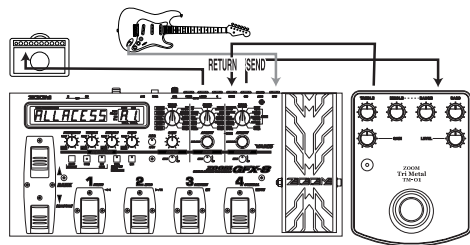

● En cas de problème avec l'appareil, vérifier ce qui suit d'abord.

★ Pas de son

- ◆ Les connexions des jacks IN et OUT ne sont-elles pas inversées ? Vérifier les connexions.
- ◆ Une pile a-t-elle été insérée ? Si l'appareil n'est pas pourvu d'une pile et si l'adaptateur ca n'est pas raccordé, il n'y aura pas de son. Insérer une pile neuve ou raccorder l'adaptateur ca.
- ◆ Le volume de la guitare ou celui de l'amplificateur ou la commande LEVEL du TM-01 sont-ils coupés ? Augmenter le volume.
- ◆ Y-a-t-il un problème quelconque avec les autres boîtes à effets ou avec les câbles ? Utiliser un câble en parfait état et raccorder directement le TM-01 à l'amplificateur.

★ Le niveau du son est faible et le son est distordu même en mode découplage

- ◆ La pile est-elle usée ? Insérer une pile neuve.

★ Présence de parasites

- ◆ Plusieurs effets de distorsion sont-ils utilisés en série ? Un réglage excessif du compresseur peut également se traduire par des parasites. Ne mettre en fonction que les dispositifs utilisés.
- ◆ Le câble est-il de bonne qualité ? Les câbles de mauvaise qualité peuvent produire des parasites.
- ◆ L'appareil est-il utilisé à proximité d'un moniteur d'ordinateur, d'un réfrigérateur, d'une lampe fluorescente, d'un moteur ou d'un appareil similaire ? La guitare ou les câbles peuvent capter des parasites depuis de tels appareils. En cas de problèmes, s'éloigner de tels appareils.

★ La pile s'use très rapidement

- ◆ Le TM-01 est sous tension quand une fiche est insérée dans le jack IN. De ce fait, la pile se décharge automatiquement, que l'effet soit ou non en fonction. Quand l'appareil n'est pas en usage, toujours débrancher la fiche du jack IN. Il est également conseillé d'utiliser des piles alcalines plutôt que des piles au manganèse. Un raccordement par un adaptateur ca (ZOOM AD-0006) permet d'utiliser l'effet sans souci d'usure de la pile. Quand plusieurs effets sont en fonction en même temps, il est conseillé de les alimenter chacun depuis un adaptateur ca. * La pile fourni à l'achat de l'effet est réservé au contrôle du bon fonctionnement et risque d'avoir une durée de vie assez courte.

★ La distorsion n'est pas assez forte. Le son produit n'est pas clair.

- ◆ Augmenter le GAIN par rotation de sa commande et des commandes TREBLE/MIDDLE/RANGE/BASS. Mettre également à fond les commandes de niveau et de tonalité de la guitare.
- ◆ Quand une boîte à effet est montée entre le TM-01 et la guitare, toujours vérifier la pile, le volume et le câble de cette boîte à effet.

★ Impossible de produire le son souhaité.

- ◆ Le résultat obtenu de l'utilisation du TM-01 dépend de divers facteurs. Le matériel comme les boîtes à effet, la guitare et l'amplificateur doit bien sûr être pris en considération, mais la technique de jeu comme le pincé et le doigté a également son importance. Pour créer le son ne pas commencer par régler les commandes en position 0 ou 10. Régler d'abord toutes les commandes en position centrale et régler avec plus de précision en commençant par cette position.

Specifications

- **Controls**
 - Foot switch
 - GAIN control
 - TREBLE control
 - MIDDLE control
 - LEVEL control
 - BASS control
 - RANGE control
 - **Input**
 - Standard monaural phone jack
 - Rated input impedance: 470 kilohms
 - Rated input level: -20 dBm
 - **Output**
 - Standard monaural phone jack
 - Rated output impedance: 10 kilohms or more
 - Rated output level: +10 dBm
 - **Power requirements**
 - Battery (6F22, 9V) or AC adapter AD-0006 (9 V DC, 300 mA, center minus)
 - **Battery life**
 - Continuous operation: approx. 26 hours (alkaline) or 8 hours (manganese)
 - **External Dimensions**
 - 98 (W) x 127 (D) x 48 (H) mm
 - **Weight**
 - 720 g (including battery)
 - **Supplied accessories**
 - Instruction manual
 - Battery (6F22, 9V)
- *0 dBm = 0.775 Vrms
*Design and specifications subject to change without notice.

ZOOM[®]
CATCH US IF YOU CAN

ZOOM CORPORATION
NOAH Bldg., 2-10-2, Miyanishi-cho, Fuchu-shi, Tokyo 183-0022, Japan
PHONE: +81-42-369-7116 FAX: +81-42-369-7115
Web Site: <http://www.zoom.co.jp>

Printed in Japan TM-01-5050-1