

**Outils WOLF**

[www.ouils-wolf.com](http://www.ouils-wolf.com)

**NOTICE D'INSTRUCTIONS :** À lire attentivement avant d'utiliser la machine  
**MANUAL DE INSTRUCCIONES:** Léase atentamente antes de utilizar la máquina  
**MANUAL DE INSTRUÇÕES:** Leia com atenção antes de utilizar a máquina

# T51K2P - T51F1P



Réf. 12392



**SOMMAIRE :**

VOTRE SÉCURITÉ ET CELLE DES AUTRES \_\_\_\_\_ 3  
 CARACTÉRISTIQUES TECHNIQUES \_\_\_\_\_ 7  
 DESCRIPTION \_\_\_\_\_ 10  
 PRÉPARATION ET PRISE EN MAIN \_\_\_\_\_ 13  
 UTILISATION \_\_\_\_\_ 15  
 ENTRETIEN \_\_\_\_\_ 19  
 ARRÊT PROLONGÉ - STOCKAGE HIVERNAL \_\_\_\_\_ 24  
 REMISE EN SERVICE \_\_\_\_\_ 24  
 DÉPANNAGE COURANT - PANNES ET LEURS REMÈDES \_\_\_\_\_ 25  
 TABLEAU RÉCAPITULATIF DE L'ENTRETIEN RÉGULIER \_\_\_\_\_ 28  
 CONDITIONS DE GARANTIES \_\_\_\_\_ 29  
 DÉCLARATION "CE" DE CONFORMITÉ \_\_\_\_\_ 33

Dans un souci constant d'amélioration de ses produits, Outils WOLF se réserve le droit de modifier sans préavis, les spécifications des modèles présentés. Photos et illustrations non contractuelles

**Pour votre sécurité et celle des autres**

**1) AVANT D'UTILISER VOTRE TONDEUSE**

- . Familiarisez-vous avec ses commandes. Étudiez soigneusement son fonctionnement pour pouvoir arrêter rapidement le moteur.
- . Dégagez la pelouse des pierres, bois, ferrailles, fils, os, plastiques, branches et autres débris pouvant être projetés par la tondeuse. Supprimez également les branches basses pouvant blesser les yeux.
- . Avant chaque tonte, assurez-vous du bon état de la lame et de son serrage.
- . Avant de retirer le bac de ramassage, ou de changer de hauteur de coupe, arrêtez le moteur ou débrayez la lame et attendez son immobilisation.
- . Ne portez jamais de vêtements amples durant la tonte. Équipez-vous de chaussures solides et antidérapantes. Portez une protection auditive.

**2) VOTRE SÉCURITÉ ET CELLE DES AUTRES**

- . Votre tondeuse ne doit être utilisée que conformément à la présente notice d'utilisation.
- . Ne conduisez pas trop près de talus, de fossés, sur des terrains meubles ou comportant des risques de renversement.
- . Les adolescents de moins de 16 ans ne doivent pas utiliser la machine. Ne laissez jamais tourner le moteur sans surveillance.

**MANUAL DE UTILIZACIÓN Y DE MANTENIMIENTO**

**INDICE :**

PARA SU SEGURIDAD Y LA DE LOS DEMÁS \_\_\_\_\_ 3  
 CARACTERÍSTICAS TÉCNICAS \_\_\_\_\_ 8  
 DESCRIPCIÓN \_\_\_\_\_ 10  
 PREPARACIÓN Y TOMA DE CONTACTO \_\_\_\_\_ 13  
 UTILIZACIÓN \_\_\_\_\_ 15  
 MANTENIMIENTO \_\_\_\_\_ 19  
 PARO PROLONGADO / ALMACENAMIENTO INVERNAL \_\_\_\_\_ 24  
 PUESTA EN SERVICIO \_\_\_\_\_ 24  
 REPARACIONES CORRIENTES - AVERÍAS Y SUS REMEDIOS \_\_\_\_\_ 26  
 CUADRO RECAPITULATIVO DEL MANTENIMIENTO CORRIENTE \_\_\_\_\_ 28  
 CONDICIONES DE GARANTÍA \_\_\_\_\_ 29  
 DECLARACIÓN "CE" DE CONFORMIDAD \_\_\_\_\_ 33

Con el afán constante de la mejora de sus productos, Outils WOLF se reserva el derecho de modificar sin previo aviso las especificaciones de los modelos presentados. Fotos e ilustraciones no contractuales.

**Para su seguridad y de los demás**

**1) ANTES DE HACER USO DE SU CORTACÉSPED**

- . Acostúmbrese a sus mandos. Estudie detenidamente su funcionamiento para poder parar rápidamente el motor.
- . Retire del césped las piedras, ramas, chatarras, alambres, huesos, plásticos y demás desperdicios que puedan ser expulsados por el cortacésped. Elimine igualmente las ramas bajas que puedan herir los ojos.
- . Antes de cada corte, compruebe el buen estado de la cuchilla y su correcta fijación.
- . Antes de retirar el recogedor, o de cambiar la altura de corte, pare el motor o desembrague la cuchilla y espere su inmovilización.
- . No se vista con ropa ancha para cortar. Provéase de zapatos resistentes y que no resbalen. Provéase de protección auditiva.

**2) SU SEGURIDAD Y LA DE LOS DEMÁS**

- . El uso de su cortacésped queda limitado a lo expuesto en el presente manual de utilización.
- . No conduzca demasiado próximo a taludes, cunetas, terrenos movedizos o que presenten el riesgo de volcar.

**MANUAL DE UTILIZAÇÃO E MANUTENÇÃO**

**SUMARIO :**

PARA SUA SEGURANÇA E A DOS OUTROS \_\_\_\_\_ 3  
 CARACTERÍSTICAS TÉCNICAS \_\_\_\_\_ 9  
 DESCRIÇÃO \_\_\_\_\_ 10  
 PREPARAÇÃO \_\_\_\_\_ 13  
 UTILIZAÇÃO \_\_\_\_\_ 15  
 MANUTENÇÃO \_\_\_\_\_ 19  
 PARAGEM PROLONGADA / STOCKAGEM INVERNAL \_\_\_\_\_ 24  
 REPOSIÇÃO EM SERVIÇO \_\_\_\_\_ 24  
 AVARIAS CORRENTES E RÁPIDA RESOLUÇÃO \_\_\_\_\_ 27  
 QUADRO RECAPITULATIVO DA MANUTENÇÃO REGULAR \_\_\_\_\_ 28  
 CONDIÇÕES DE GARANTIA \_\_\_\_\_ 29  
 DECLARAÇÃO "CE" DE CONFORMIDADE \_\_\_\_\_ 33

Com uma preocupação constante de melhorar os seus produtos, a Sociedade Outils WOLF reserva-se o direito de modificar, quando assim o entender, as especificações dos modelos apresentados. Fotos e ilustrações apresentadas a título de indicação.

**Para sua segurança e a dos outros**

**1) ANTES DE UTILIZAR O SEU CORTA-RELVA**

- . Familiarize-se com os comandos. Estude metódicamente o seu funcionamento para poder parar rapidamente o motor.
- . Limpe o relvado das pedras, ferros, fios, ossos, plásticos, ramos e outros restos que possam ser expulsados pela máquina. Elimine os ramos baixos que possam ferir os olhos.
- . Antes de começar a cortar verifique o estado e o aperto da lâmina.
- . Antes de retirar o cesto de recolha, ou de mudar a altura de corte, pare o motor ou desembrague a lâmina e espere a sua imobilização.
- . Ao cortar a relva não vista roupa larga. Calce uns sapatos grossos antiderrapantes.

**2) PARA SUA SEGURANÇA E A DOS OUTROS**

- . O seu corta-relva só deve ser utilizado de acordo com as instruções deste manual.
- . Não conduza muito perto de taludes, valas em terrenos macios ou com risco de provocar quedas.

- N'utilisez pas la machine si vous êtes fatigué ou malade. Évitez également de le faire si vous avez bu des boissons alcoolisées ou pris des médicaments.
- L'utilisateur est responsable de la sécurité des tiers se trouvant dans la zone de travail de la machine. Veillez à ce que personne ne puisse être blessé par des projections de pierres ou d'autres objets lors de la tonte.
- Évitez la présence de personnes ou d'animaux à proximité de la machine lorsque le moteur tourne.
- N'enlevez jamais les étiquettes ou les éléments de sécurité.
- Ne confiez jamais votre tondeuse à une personne n'ayant pas pris connaissance de la notice d'utilisation.
- La tondeuse doit être obligatoirement pourvue du système de ramassage ou du dispositif du déflecteur.
- Évitez les obstacles tels que taupinières, souches, bordures, socles bétonnés qui ne peuvent pas être coupés par la lame et qui risquent d'endommager le système de coupe.
- Ne mettez jamais ni main ni pied sous le carter de coupe.
- Ne tondez qu'en plein jour, ou avec un bon éclairage artificiel.
- En cas d'intervention sur le moteur, arrêtez-le.
- Il faut toujours respecter la distance de sécurité minimale donnée par les longérons du guidon. Lorsque vous tondez sur des talus ou sur des pentes, il convient d'être particulièrement prudent et de respecter le schéma de tonte N°5 page 12.

- Si la machine doit être soulevée, arrêtez le moteur. Par précaution, retirez la cosse de la bougie.
- Si vous devez déplacer la tondeuse en dehors de la pelouse, débrayez la lame ou arrêtez le moteur.
- Il est recommandé d'avoir recours à une rampe de chargement ou de se faire aider par quelqu'un pour charger ou décharger la machine.
- Respectez également d'éventuelles prescriptions légales relatives à l'utilisation de tondeuses thermiques.
- Ces précautions sont indispensables pour votre sécurité. Les recommandations mentionnées ne sont toutefois pas exhaustives; à tout moment, utilisez votre tondeuse à bon escient.

### 3) ENTRETIEN

- Maintenez toujours la machine et ses différents accessoires en parfait état de marche.
- Utilisez toujours du carburant «FRAIS», conservé dans un récipient propre. N'achetez que la quantité de carburant que vous utiliserez sous 1 mois pour les carburants sans plomb.
- Les travaux d'entretien et de nettoyage de la tondeuse, ainsi que le démontage des dispositifs de sécurité ne doivent être effectués que lorsque le moteur est arrêté. Par précaution, retirez la cosse de la bougie.
- Les lames de rechange doivent uniquement être montées sur les tondeuses pour lesquelles elles sont prévues, et ce conformément aux indications données.
- Après un choc sur la lame, celle-ci est à changer impérativement.

- Los adolescentes menores de 16 años, como las personas no familiarizadas, no deben servirse del cortacésped. No deje nunca el motor funcionar sin vigilancia.
- No conduzca el cortacésped si está cansado o enfermo. Evite el uso de la máquina si ha tomado bebidas alcohólicas o medicamentos.
- El usuario es responsable de la seguridad de terceros en la zona de uso de la máquina. Vigile que nadie pueda resultar herido por las expulsiones de piedras o demás objetos durante el corte.
- Evite la presencia de personas o animales en un perímetro próximo a la máquina cuando ésta esté en marcha.
- En ningún caso deben retirarse las etiquetas o los elementos de seguridad.
- Nunca confíe su cortacésped a una persona que desconozca las instrucciones del manual de utilización.
- El cortacésped debe obligatoriamente estar provisto del sistema de recogida o del dispositivo del deflector.
- Evite los obstáculos tales como topineras, cepas, borduras, zócalos de hormigón que no pueden ser cortados por las cuchillas y pueden dañar el sistema de corte.
- No introduzca nunca las manos o los pies debajo del cárter de corte, ni debajo de piezas que giren. Manténgase alejado del canal de expulsión.
- Corte únicamente durante el día, o con una buena iluminación artificial.
- En caso de intervención en el motor o en las partes móviles, pare el motor y retire la llave de contacto.
- Siempre debe respetarse la distancia de seguridad mínima, impuesta por los largueros del manillar. Cuando deba cortar en taludes o pendientes

deberá actuar con particular prudencia y respetar las indicaciones del dibujo de corte N° 5 pág. 12.

- Si debe alzar o transportar la máquina, pare el motor. Como medida de precaución, retire el terminal de la bujía.
- Si debe desplazar el cortacésped fuera del césped, desembrague la cuchilla o pare el motor.
- Le recomendamos el uso de rampas de descarga o que alguien le ayude para cargar o descargar la máquina.
- Respete igualmente las eventuales recomendaciones legales relativas al uso de cortacéspedes térmicos.
- Estas precauciones son imprescindibles para su seguridad. No obstante, las recomendaciones indicadas no son exhaustivas. Utilice siempre su cortacésped a propósito.

### 3) MANTENIMIENTO

- Mantenga siempre la máquina y sus diferentes accesorios en perfecto estado de marcha.
- Emplee siempre carburante "NUEVO", que debe conservarse en un recipiente limpio. Compre sólo la cantidad de carburante necesaria para : 1 mes para un carburante SIN PLOMO,
- Los trabajos de mantenimiento y de limpieza del cortacésped, así como el desmontaje de los dispositivos de seguridad sólo deben efectuarse si el motor está parado. Como medida de precaución, retire el capuchón de la bujía.
- Las cuchillas de recambio deben montarse exclusivamente en los cortacéspedes para los que han sido previstas, y en conformidad con las indicaciones expresas.
- En cuanto la cuchilla reciba un golpe, debe cambiarse inmediatamente.

- Os adolescentes com menos de 16 anos não devem utilizar a máquina. Não deixe o motor trabalhar sem vigilância.
- Não conduza a máquina se se sente cansado ou doente. Evite utilizar a máquina se ingerir bebidas alcoólicas ou tomou medicamentos.
- O utilizador é o responsável pela segurança de terceiros na zona de utilização da máquina. Vigie que ninguém possa resultar ferido pelas expulsões de pedras ou outros objectos durante o corte.
- Evite a presença de pessoas ou animais na proximidade da máquina quando motor trabalha.
- Não retire nenhuma etiqueta nem dispositivo de segurança.
- Nunca confie o corta-relva a pessoas que não tenham conhecimento das instruções de utilização.
- O corta-relva deve obrigatoriamente estar munido do sistema de recolha ou do dispositivo deflector.
- Evite todos os obstáculos que não podem ser cortados pelas lâminas e podem danificar o sistema de corte.
- Nunca ponha as mãos ou os pés sob o chassis de corte.
- Corte sempre de dia ou com boa iluminação artificial.
- Em caso de intervenção no motor ou nas partes móveis, pare sempre o motor.
- Respeite sempre a distância mínima de segurança definida pelas longarinas do guiador. Ao cortar em taludes ou terrenos inclinados, actue com prudência e respeite o esquema de corte N° 5 pág. 12.

- Se deve levantar a máquina, pare o motor. Como precaução, retire o cachimbo da vela.
- Se deve deslocar o corta-relva fora do relvado, desembraie a lâmina ou páre o motor.
- É recomendado ter recurso a uma rampa de carregamento ou de se fazer ajudar por um terceiro para carregar ou descarregar a máquina.
- Respeite igualmente as eventuais recomendações legais relativas à utilização dos corta-relvas térmicos.
- Estas precauções são indispensáveis para a sua segurança. As recomendações mencionadas não são exaustivas : em qualquer momento utilize a sua máquina com cuidado.

### 3) MANUTENÇÃO

- Mantenha sempre a máquina e os acessórios em bom estado de funcionamento.
- Utilize sempre combustível "NOVO" conservado num recipiente limpo. Compre só a quantidade de combustível que utilizará em 1 mês para carburantes sem chumbo.
- Os trabalhos de manutenção e de limpeza do corta-relva, assim como a desmontagem dos dispositivos de segurança devem unicamente efectuarse com o motor parado. Como precaução retire o cachimbo da vela.
- As lâminas de substituição só devem ser montadas nos corta-relvas para os que são previstas e conforme com as indicações fornecidas.
- Após um impacto na lâmina, deve substituir-la imediatamente.

#### 4) RESPONSABILITÉ

- En cas d'utilisation non conforme à la notice et à la réglementation en vigueur, Outils WOLF décline toute responsabilité.
- Vous ne devez pas effectuer de modifications sur votre tondeuse sans accord préalable de la part des Outils WOLF. Toute modification non autorisée par Outils WOLF peut rendre la machine dangereuse et conduire à de sévères blessures lors de l'utilisation. En cas de non respect de ces consignes, Outils WOLF décline toute responsabilité.

#### 5) IDENTIFICATION DE LA TONDEUSE

Le numéro d'identification de votre tondeuse se trouve sur le côté gauche de celle-ci. Communiquez ce numéro à votre Revendeur-Réparateur en cas d'intervention sur la tondeuse.

**!** Important : en cas de remplacement de pièces, n'utilisez que des pièces d'origine Outils WOLF. La qualité du travail effectué, la longévité de la tondeuse et votre sécurité en dépendent. L'utilisation de toute pièce «non d'origine», en plus des risques encourus par l'utilisateur, entraînerait l'annulation de la garantie pour tout dommage en résultant. La société Outils WOLF décline toute responsabilité en cas d'accident dû à l'utilisation d'une pièce «non d'origine».

**!** Ce signe vous indiquera les conseils qui concernent votre sécurité.

**!** Ce signe vous indiquera les conseils qui concernent la longévité de votre tondeuse.

#### 6) DESCRIPTION DES SYMBOLES ET GRAPHIQUES

##### 1. Identification des commandes :

###### **Etiquette 1 : commande de rotation de la lame**

###### 1. Mise en rotation :

- Appliquez le levier de sécurité  contre le guidon.
- Enfoncez le bouton.
- Actionnez la manette de commande d'embrayage de lame vers l'avant. (\*)

###### 2. Arrêt :

Relâchez le levier. (\*\*)

(\*) Vous pouvez relâcher la manette, l'entraînement de la lame restera maintenu tant que le levier restera appliqué contre le guidon.

(\*\*) La lame sera automatiquement débrayée et freinée.

###### **Etiquette 2 : commande de variateur de vitesse d'avancement**

- pour augmenter la vitesse d'avancement
- pour réduire la vitesse d'avancement.

#### 4) RESPONSABILIDAD

- Si la utilización del cortacésped no se efectúa en conformidad con el manual de utilización o según el reglamento en vigor, Outils WOLF rehusa cualquier responsabilidad.
  - No deberá efectuar modificaciones en su cortacésped sin previo acuerdo por parte de Outils WOLF. Cualquier modificación que no haya sido acordada por Outils WOLF puede traer como consecuencia, que la máquina resulte peligrosa y provocar heridas graves durante su uso.
- Si estas consignas no son respetadas, Outils WOLF rehusa cualquier responsabilidad.

#### 5) IDENTIFICACIÓN DEL CORTACÉSPED

El número de identificación de su cortacésped se halla situado en el lado izquierdo de este. Comuníquese este número a su Distribuidor-Reparador cuando una intervención sea necesaria.

**!** Importante : Cuando tenga que sustituir alguna pieza utilice exclusivamente piezas de origen Outils WOLF. La calidad del trabajo efectuado, la duración del cortacésped y su seguridad personal dependen de ello. La utilización de piezas que no "sean de origen" acarrea, además de los riesgos a los que se expone el utilizador, la anulación de la garantía para cualquier daño que resulte. Outils WOLF ESPAÑA S.L. rehusa cualquier responsabilidad, en caso de accidente provocado por una pieza que no sea de origen.

**!** Este símbolo le indicará consejos relativos a su seguridad.

**!** Este símbolo le indicará consejos relativos a la longevidad de su cortacésped.

#### 6) DESCRIPCIÓN DE LOS SÍMBOLOS GRÁFICOS

##### 1. Identificación de los mandos

###### **Etiqueta 1 : mando de rotación de la cuchilla**

###### 1. Puesta en rotación :

- Apriete la palanca de seguridad  contra el manillar.
- Apriete el botón.
- Accione la manecilla de mando de embrague de cuchilla hacia adelante. (\*)

###### 2. Parada :

Suelte la palanca. (\*\*)

(\*) Puede soltar la manecilla, la cuchilla seguirá arrastrada mientras mantenga la palanca apretada contra el manillar.

(\*\*) La cuchilla será automáticamente desembragada y frenada.

###### **Etiqueta 2 : mando del variador de velocidad de avance**

- para aumentar la velocidad de avance.
- para reducir la velocidad de avance.

#### 4) RESPONSABILIDADE

- Caso a máquina não seja utilizada de acordo com as instruções deste manual, assim como segundo a regulamentação em vigor, Outils WOLF declina qualquer responsabilidade.
- Não deve efectuar modificações na sua máquina sem o previo acordo de Outils WOLF. Toda e qualquer modificação sem o previo acordo de Outils WOLF, pode tornar perigosa a máquina e levar a ferimentos serios na sua utilização. No caso de no serem respeitadas as instruções de segurança, Outils WOLF declina toda e qualquer responsabilidade.

#### 5) IDENTIFICAÇÃO DA MÁQUINA

O número de identificação da máquina está gravado na placa de identificação da mesma. Comunique este número ao seu Revendedor-Reparador em caso de intervenção na máquina.

**!** Importante : Em caso de substituição de peças, utilize exclusivamente peças de origem Outils WOLF. A qualidade do trabalho efectuado, a longevidade da sua máquina e a sua segurança dependem desta condição. A não utilização de peças originais, para além dos riscos para o utilizador, implica a anulação da garantia com todos os prejuizos daí decorrentes. A sociedade Outils WOLF declina toda a responsabilidade em caso de acidente devido à utilização de peças "não originais".

**!** Este sinal serve para indicar os conselhos relativos à sua segurança.

**!** Este sinal serve para indicar os conselhos relativos à longevidade da sua máquina.

#### 6) DESCRIÇÃO DOS SÍMBOLOS E GRÁFICOS

##### 1. Identificação dos mandos :

###### **Etiqueta 1 : comando de rotação da lâmina**

###### 1. Para pôr em rotação:

- Aplice a alavanca de segurança  contra o guiador.
- Carregue no botão.
- Accione a manete de comando de embraiagem de lâmina para a frente. (\*)

###### 2. Paragem :

Largue a alavanca. (\*\*)

(\*) Pode largar a manete, o accionamento da lâmina será mantido durante todo o tempo em que a alavanca estiver aplicada contra o guiador.

(\*\*) A lâmina será automaticamente desembragada e travada.

###### **Etiqueta 2 : comando do variador de velocidade de avanço**

- para aumentar a velocidade de avanço
- para reduzir a velocidade de avanço

**Etiquette 3 : Commande à distance du moteur**

- a. position STARTER pour la mise en marche du moteur à froid.
- b. plage de réglage du régime moteur :
  - 1. pour augmenter le régime... jusqu'au régime maxi.
  - 2. pour réduire le régime... jusqu'au régime de ralenti.
- c. position STOP pour la mise à l'arrêt du moteur.

**Etiquette 4 : Commande d'avancement (entraînement des roues motrices)**

- Pour avancer, appliquez le levier de commande d'avancement contre le guidon.
- Pour arrêter, relâchez le levier.

**Etiquette 5 : Levier de sécurité de commande d'embrayage de lame**

**2. Signification des étiquettes de sécurité**

- Etiquette 6 :** a. ATTENTION !  
b. Avant utilisation, lire et observer rigoureusement les instructions de la notice.
- Etiquette 7 :** c. Risque de sectionnement des doigts.  
d. Arrêter le moteur et débrancher le capuchon de bougie avant de procéder à toute opération de maintenance ou de réparation.
- Etiquette 8 :** e. Risque de projection d'objets.  
f. Tenir les tiers à l'écart de la zone dangereuse.
- Etiquette 9 :** Protection obligatoire de l'ouïe.

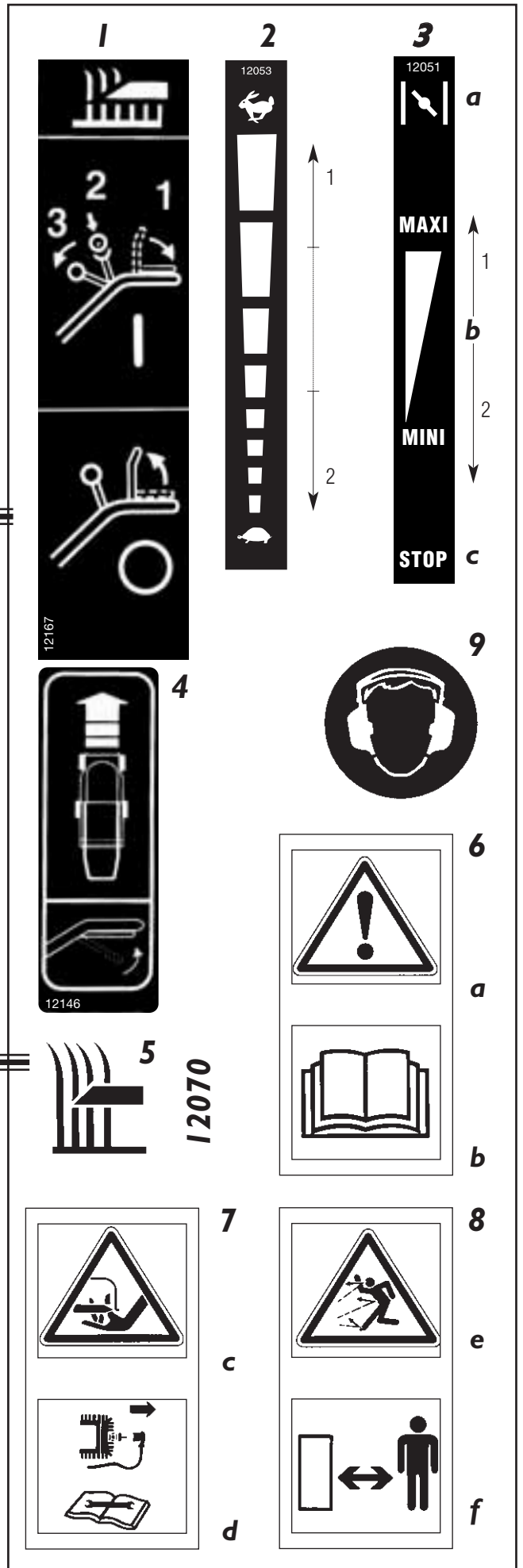

**Etiqueta 3 : Mando a distancia del motor**

- a. posición STARTER para poner en marcha el motor frío.
- b. margen de ajuste del régimen motor:
  - 1. para aumentar el régimen... hasta régimen máximo
  - 2. para reducir el régimen de ralenti
- c. posición STOP para parar el motor.

**Etiqueta 4 : Mando de avance (tracción de las ruedas motrices)**

- Para avanzar, apriete la palanca de mando de avance contra el manillar.
- Para parar, suelte la palanca.

**Etiqueta 5 : Palanca de seguridad de mando de embrague de cuchilla**

**2. Significado de las etiquetas de seguridad**

- Etiqueta 6 :** a. Cuidado !  
b. Antes de utilizar, lea y respete las instrucciones del manual.
- Etiqueta 7 :** c. Riesgo de cortarse los dedos.  
d. Parar el motor y desconectar el capuchón de la bujía antes de proceder a cualquier operación de mantenimiento o reparación.
- Etiqueta 8 :** e. Riesgo de proyección de objetos.  
f. Mantener a los terceros fuera de la zona peligrosa.
- Etiqueta 9 :** Protección obligatoria del oído.

**Etiqueta 3 : Comando a distância do motor**

- a. posição STARTER para o arranque do motor em frio.
- b. zona de afinação do regime do motor:
  - 1. para aumentar o regime ... até o regime máximo
  - 2. para reduzir o regime ... até o regime mínimo
- c. posição STOP para a paragem o motor.

**Etiqueta 4 : Comando de avanço (movimento das rodas motrizes)**

- Para avançar, aplique a alavanca do comando de avanço contra o guidador.
- Para parar, largue a comando.

**Etiqueta 5 : Alavanca de segurança de comando da embraiagem de lâmina**

**2. Significação das etiquetas de segurança :**

- Etiqueta 6 :** a. ATENÇÃO!  
b. Antes de utilizar, ler e cumprir as instruções do manual.
- Etiqueta 7 :** c. Risco de corte dos dedos  
d. Parar o motor, desligar o cachimbo da vela antes de começar qualquer operação de manutenção ou reparação.
- Etiqueta 8 :** e. Risco de projecção de objectos.  
f. Manter os terceiros fora da zona perigosa.
- Etiqueta 9 :** Protecção obrigatória do ouvido.



# CARACTÉRISTIQUES TECHNIQUES

	<b>T51 K2P</b>	<b>T51 F1P</b>
<b>Moteur</b>	Kawasaki FC 180V - 4 temps OHV	Jikov SB152 - 2 temps
<b>Alésage</b>	68 mm	60 mm
<b>Course</b>	50 mm	54 mm
<b>Cylindrée</b>	182 cm <sup>3</sup>	151 cm <sup>3</sup>
<b>Puissance maxi mesurée en sortie d'arbre</b>	6 ch. à 3600 min <sup>-1</sup> (4,42 kW)	5 ch. à 3600 min <sup>-1</sup> (3,68 kW)
<b>Régime d'utilisation</b>	2900 min <sup>-1</sup>	
<b>Lanceur</b>	Horizontal à retour automatique	
<b>Décompresseur</b>	mécanique	permanent
<b>Régulateur</b>	Mécanique	
<b>Contenance du réservoir</b>	2,5 litres	3 litres
<b>Carburant</b>	Super carburant sans plomb	Mélange 2 temps à 2 % d'huile
<b>Carburateur</b>	A flotteur avec volet de starter	
<b>Refroidissement</b>	A air	
<b>Filtre à air</b>	Cartouche papier + préfiltre	Cartouche papier
<b>Allumage</b>	Electronique	
<b>Bougie</b>	Culot Ø 14 mm - Longueur du filetage 19 mm.	Culot Ø 14 mm. Longueur de filetage 12,7 mm
<b>Ecartement des électrodes</b>	0,75 mm	0,5 mm
<b>Largeur de coupe</b>	51 cm	
<b>Hauteurs de coupe</b>	Réglage centralisé 25, 33, 45, 60, 75, 88 mm	
<b>Encombrement (L x l x H)</b>	Guidon replié : 1210 x 555 x 600 mm Guidon en position de travail : 1450 x 555 x 1100 mm	
<b>Diamètre des roues</b>	AV : 200 mm. AR : 215 mm	
<b>Largeur des bandages</b>	AV : 43 mm. AR : 47 mm	
<b>Masse</b>	59 kg	62 kg
<b>Contenance du bac de ramassage</b>	72 litres (Réf. TU51)	
<b>Vitesse d'avancement</b>	2,9 à 4,1 km/h par variateur	
<b>Niveau de pression acoustique au poste de conduite*</b>	81 dB(A)	
<b>Niveau de vibrations au guidon**</b>	5 m/s <sup>2</sup>	

\* Norme de référence pour les mesures : EN 836

\*\* Normes de référence pour les mesures : EN 836, EN 1033, NF EN ISO 5349-1



# CARACTERÍSTICAS TÉCNICAS

	<b>T51 K2P</b>	<b>T51 F1P</b>
<b>Motor</b>	Kawasaki FC 180V - 4 tiempos OHV	Jikov SB152 - 2 tiempos
<b>Ø interior</b>	68 mm	60 mm
<b>Carrera</b>	50 mm	54 mm
<b>Cilindrada</b>	182 cm <sup>3</sup>	151 cm <sup>3</sup>
<b>Potencia máxima medida a la salida del eje</b>	6 CV a 3600 r.p.m. (4,42 kW)	5 CV a 3600 r.p.m. (3,68 kW)
<b>Régimen de utilización</b>	2900 r.p.m.	
<b>Lanzador</b>	Con retroceso automático	
<b>Descompresor</b>	Mecánico	permanente
<b>Regulador</b>	Mecánico	
<b>Capacidad del depósito</b>	2,5 litros	3 litros
<b>Carburante</b>	Súper carburante sin plomo	Mezcla 2 tiempos con 2% aceite
<b>Carburador</b>	De flotador con mariposa de starter	
<b>Refrigeración</b>	Por ventilador de aire	
<b>Filtro de aire</b>	Cartucho de papel + prefiltro	Cartucho de papel
<b>Encendido</b>	Electrónico	
<b>Bujía</b>	Casquillo Ø 14 mm. Longitud de rosca 19 mm.	Casquillo Ø 14 mm. Longitud de rosca 12,7 mm.
<b>Separación de electrodos</b>	0,75 mm	0,5 mm
<b>Anchura de corte</b>	51 cm	
<b>Altura de corte</b>	Ajuste centralizado 25, 33, 45, 60, 75, 88 mm	
<b>Medidas (L x a x H)</b>	Manillar plegado : 1210 x 555 x 600 mm Manillar en posición de trabajo : 1450 x 555 x 1100 mm	
<b>Diámetro de las ruedas</b>	Del. : 200 mm - Tras. : 215 mm	
<b>Anchura de las cubiertas</b>	Del. : 43 mm - Tras. : 47 mm	
<b>Peso</b>	59 kg	62 kg
<b>Capacidad del recogedor</b>	72 litros (Ref. TU51)	
<b>Velocidad de avance</b>	2,9 a 4,1 Km/h por variador	
<b>Nivel de presión acústica en el puesto de conducción*</b>	81 dB(A)	
<b>Nivel de vibraciones en el manillar**</b>	5 m/s <sup>2</sup>	

\* Norma de referencia para las medidas: EN 836

\*\* Normas de referencia: EN 836, EN 1033, NF EN ISO 5349-1



	<b>T51 K2P</b>	<b>T51 F1P</b>
<b>Motor</b>	Kawasaki FC 180V - 4 tempos OHV	Jikov SB152 - 2 tempos
<b>Diâmetro</b>	68 mm	60 mm
<b>Curso</b>	50 mm	54 mm
<b>Cilindrada</b>	182 cm <sup>3</sup>	151 cm <sup>3</sup>
<b>Potencia máxima medida em saída de árvore</b>	6 CV a 3600 r.p.m. (4,42 kW)	5 CV à 3600 r.p.m. (3,68 kW)
<b>Regime de utilização</b>	2900 r.p.m.	
<b>Lançador</b>	A retorno automático	
<b>Descompressor</b>	Mecânico	permanente
<b>Regulador</b>	Mecânico	
<b>Capac. depósito carburante</b>	2,5 l	3 litros
<b>Carburante</b>	Súper carburante sem chumbo	Mistura 2 tempos a 2 % de óleo
<b>Carburador</b>	Com boia e borboleta de starter	
<b>Arrefecimento</b>	De ar	
<b>Filtro de ar</b>	Cartucho em papel + prefiltro	Cartucho de papel
<b>Ignição</b>	Electrónica	
<b>Vela</b>	Canhão Ø 14 mm. Comprimento da rosca 19 mm	Canhão Ø 14 mm. Comprimento da rosca 12,7 mm
<b>Folga dos polos</b>	0,75 mm	0,5 mm
<b>Largura de corte</b>	51 cm	
<b>Altura de corte</b>	Altura corte centralizada 25, 33, 45, 60, 75, 88 mm	
<b>Dimensões (L x l x H)</b>	Guiador dobrado : 1210 x 555 x 600 mm Guiador em posição de trabalho : 1450 x 555 x 1100 mm	
<b>Diâmetro das rodas</b>	FR : 200 mm. TRAS : 215 mm	
<b>Largura dos pneus</b>	FR : 43 mm. TRAS : 47 mm	
<b>Peso</b>	59 kg	62 kg
<b>Capacidade do cesto de recolha</b>	72 l. (Ref. TU51)	
<b>Velocidade do movimento</b>	2,9 a 4,1 Km/h por variador	
<b>Nível acústico no posto de condução*</b>	81 dB(A)	
<b>Nível vibrações no guiador**</b>	5 m/s <sup>2</sup>	

\* Norma de referencia para as medidas: EN 836

\*\* Normas de referencia para as medidas: EN 836, EN 1033, NF EM ISSO 5349-1

**Description** (fig. 1 et 2)

- 1 Levier de commande d'avancement
- 2 Levier de sécurité de commande d'embrayage de lame
- 3 Manette de commande d'embrayage de lame
- 4 Manette de commande des gaz
- 5 Manette de commande des vitesses
- 6 Enveloppe de protection des câbles
- 7 Verrouillage de la partie inférieure du guidon
- 8 Indicateur de remplissage du panier
- 9 Bac de ramassage optionnel TU51 (72l)
- 10 Bouclier de sécurité (déflecteur)
- 11 Sangle de maintien du bouclier de sécurité
- 12 Réglage centralisé des hauteurs de coupe
- 13 Pare-chocs
- 14 Lanceur
- 15 Bouchon de remplissage et de vidange du carter d'huile
- 16 Bouchon du réservoir à essence
- 17 Filtre à air
- 18 Robinet de carburant
- 19 Carburateur

- 20 Bougie d'allumage
- 21 Silencieux d'échappement

**ACCESSOIRES ET PIÈCES DE RECHANGE**

Bac de ramassage optionnel :	TU51
Lame :	TZPR51
Bougie modèle T51K2P:	ZY751
modèle T51F1P:	ZY757

**Descripción** (fig. 1 y 2)

- 1 Palanca de mando de avance
- 2 Palanca de seguridad de mando de embrague de cuchilla
- 3 Manecilla de mando de embrague de cuchilla
- 4 Manecilla de mando de gases
- 5 Manecilla de mando de velocidades
- 6 Funda de protección de los cables
- 7 Fijación de la parte inferior del manillar
- 8 Indicador de llenado del recogedor
- 9 Recogedor opcional TU51 (72 l.)
- 10 Pantalla de seguridad (deflector)
- 11 Tirante de sujeción de la pantalla de seguridad
- 12 Ajuste centralizado de las alturas de corte
- 13 Parachoques
- 14 Lanzador
- 15 Botón de llenado y de vaciado del cárter de aceite
- 16 Botón del depósito de gasolina
- 17 Filtro de aire
- 18 Grifo del carburante
- 19 Carburador

- 20 Bujía de encendido
- 21 Silencioso de escape

**ACCESORIOS Y PIEZAS DE RECAMBIO**

Recogedor opcional :	TU51
Cuchilla :	TZPR51
Bujía modelo T51K2P:	ZY751
modelo T51F1P:	ZY757

**Descrição** (fig. 1 e 2)

- 1 Alavanca de comando de avanço
- 2 Alavanca de segurança de comando de embraiagem de lâmina
- 3 Manete de comando de embraiagem de lâmina
- 4 Manete de comando dos gases
- 5 Manete de comando das velocidades
- 6 Baínha de proteção dos cabos
- 7 Fecho da parte inferior do guidão
- 8 Indicador de cesto cheio
- 9 Cesto de recolha opcional TU51 (72 l.)
- 10 Pala de segurança (deflector)
- 11 Cinta que mantém a pala de segurança
- 12 Alavanca de afinação da altura de corte
- 13 Párachoques
- 14 Lançador
- 15 Tampa de enchimento e despejo do óleo
- 16 Tampa de enchimento do depósito de gasolina
- 17 Filtro de ar
- 18 Torneira gasolina
- 19 Carburador

- 20 Vela
- 21 Painel de escape

**ACCESORIOS E PEÇAS DE SUBSTITUIÇÃO**

Cesto de recolha opcional :	TU51
Lâmina :	TZPR51
Vela modelo T51K2P:	ZY751
modelo T51F1P:	ZY757

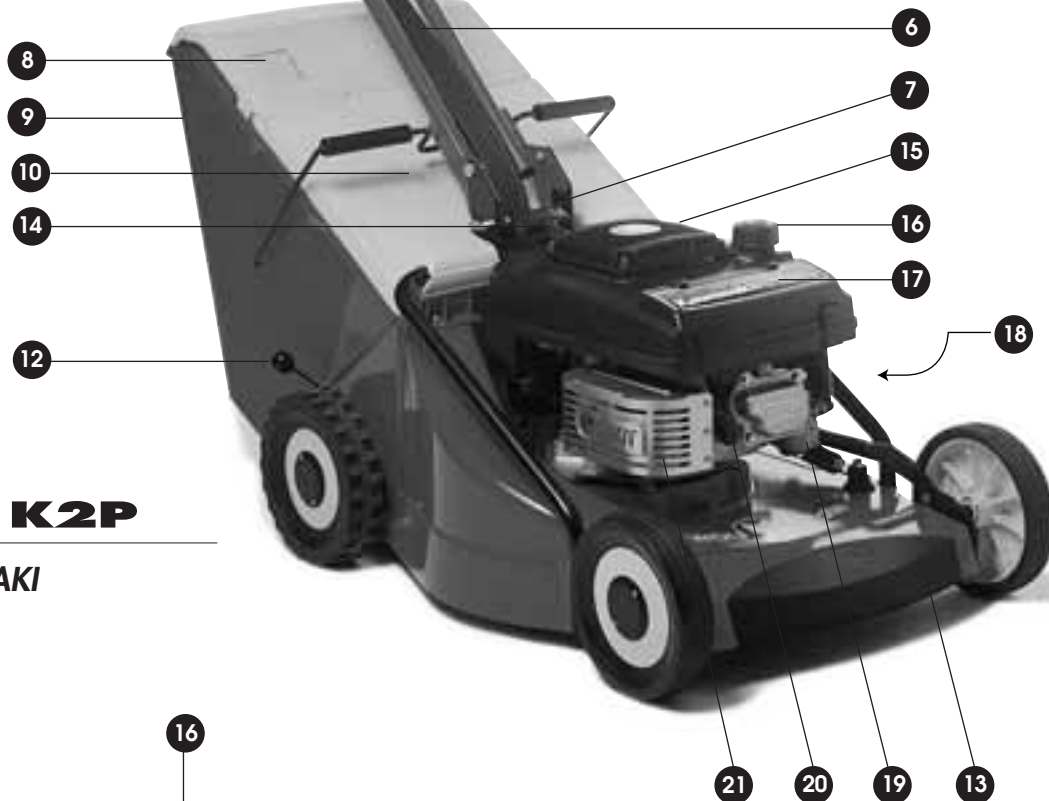
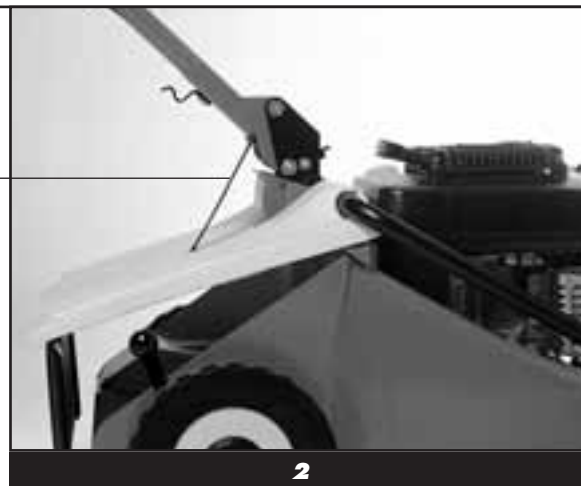

**T51K2P**  
KAWASAKI

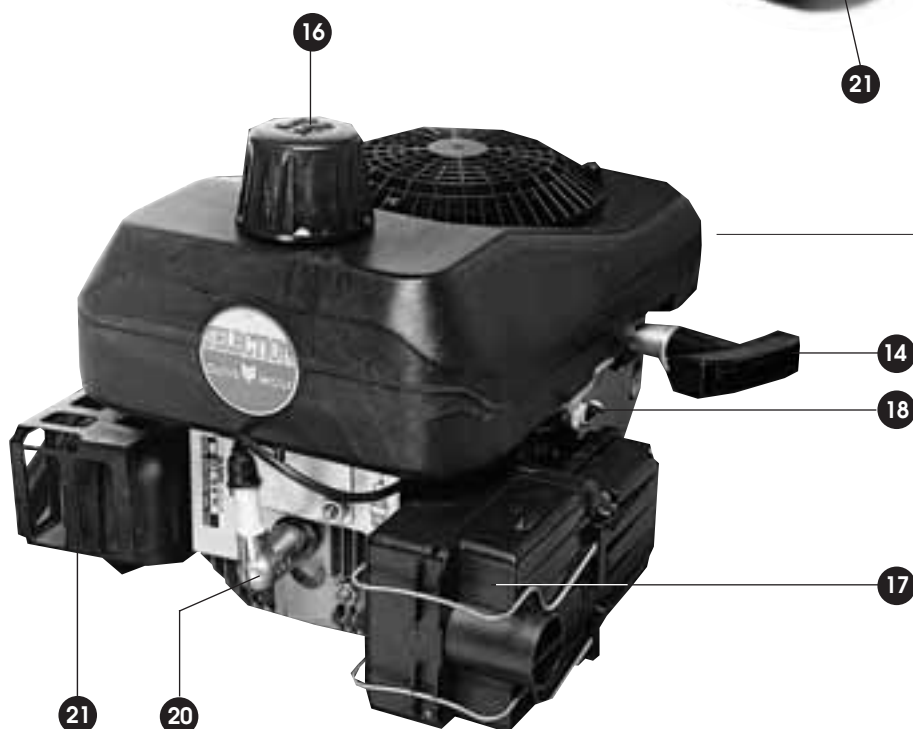

**T51F1P**  
JIKOV

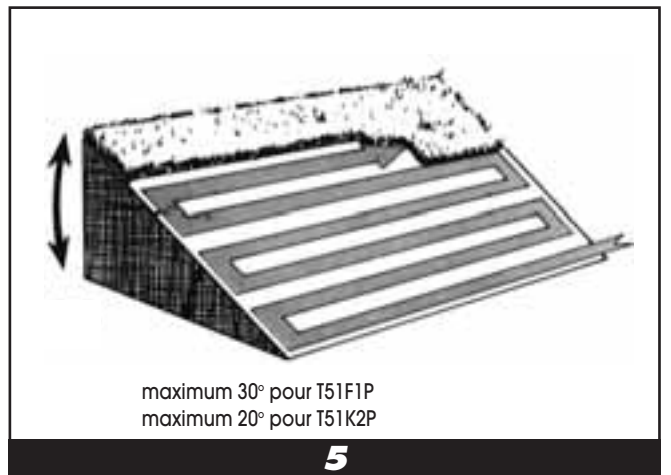
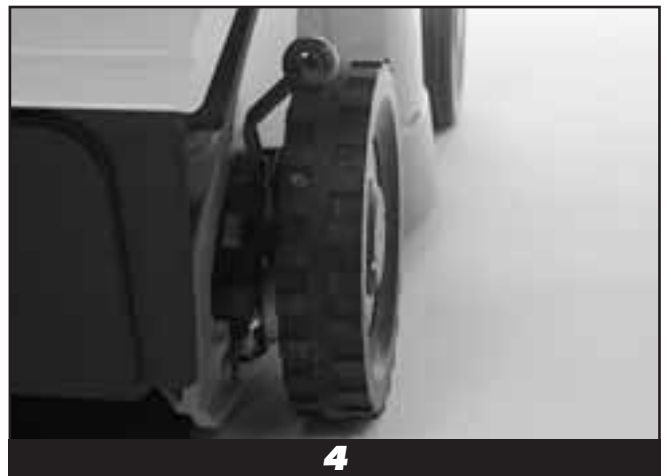

## Préparation et prise en main

### SANGLE DU BOUCLIER

Soulevez le bouclier-défecteur et fixez la sangle au bas du guidon à l'aide de la goupille qui doit être correctement calée (fig. 3).

### GUIDON

Dépliez le guidon en le rabattant vers l'arrière. Le guidon se verrouille automatiquement dans sa partie basse.

### PRÉPARATION DU MOTEUR

**!** «Attention danger» : l'essence est hautement inflammable. Ne fumez pas en faisant le plein de carburant. Le remplissage du réservoir doit toujours être effectué moteur à l'arrêt. Ne jamais enlever le bouchon du réservoir d'essence pendant que le moteur tourne. Si de l'essence a été répandue, ne pas tenter de démarrer le moteur : éloigner la machine de la zone d'épandage et éviter de provoquer toute inflammation tant que les vapeurs d'essence ne sont pas dissipées.

Remettre correctement en place les bouchons du réservoir et de la nourrice d'essence.

### MODÈLE 4 TEMPS (T51K2P)

- !** Pour des raisons de transport, le carter du moteur de votre tondeuse ne contient pas d'huile. Utilisez toujours une huile d'excellente qualité (classée « service SD à SG » et de viscosité SAE 30 ou SAE 10W40).
- Placez la tondeuse sur une aire horizontale dégagée.
  - Dévissez le bouchon du tube de remplissage  et retirez la jauge.
  - Versez lentement l'huile. La capacité du carter d'huile est de 0,65 l.
  - Vérifiez le niveau d'huile : introduisez la jauge dans le tube de remplissage et posez le bouchon sur le tube sans le visser, puis retirez la jauge. La marque laissée sur la jauge doit atteindre le niveau « Full ». Eventuellement complétez. En cas d'excédent, éliminez aussitôt le trop-plein en couchant la tondeuse sur le côté.
  - Lorsque le niveau est correct, revissez le bouchon.
- !** Faites ensuite le plein de supercarburant sans plomb. Utilisez du carburant « frais », conservé dans un récipient propre. N'achetez que la quantité de carburant que vous utiliserez sous un mois. La capacité du réservoir est de 2,5 l.
- !** Le carburant est hautement inflammable : ne fumez pas en faisant le plein ou la vidange.

## Preparación y toma de contacto

### TIRANTE DE LA PANTALLA

Levante la pantalla-deflectora y fije el tirante en la parte inferior del manillar con la clavija que debe quedar correctamente ajustada (fig. 3).

### MANILLAR

Desplegar el manillar abriéndolo hacia atrás. El manillar se bloquea automáticamente en su parte baja.

### PREPARACIÓN DEL MOTOR

**!** "Atención Peligro" : la gasolina es muy inflamable. No fume al llenar el depósito de carburante. El llenado del depósito debe siempre realizarse con el motor parado. Nunca retire el tapón del depósito de gasolina con el motor en marcha. Si se ha derramado gasolina, no intente arrancar el motor : retire la máquina de ese lugar y evite provocar la más mínima inflamación mientras que

los vapores de gasolina no se hayan disipado. Coloque correctamente los taponos del depósito y del bidón de gasolina.

### MODELO 4 TIEMPOS (T51K2P)

- !** Por motivos de transporte, el cárter del motor de su cortacésped no contiene aceite. Utilice siempre aceite de buena calidad (clasificado « servicio SD a SG » y de viscosidad SAE30 o SAE 10W40).
- Coloque el cortacésped en una superficie plana, despejada.
  - Afloje el tapón del tubo de llenado  y saque la varilla.
  - Llene el cárter de aceite lentamente. La capacidad del mismo es de 0,65 l.
  - Verifique el nivel de aceite : introduzca la varilla en el tubo de llenado sin apretar el tapón en el tubo, seguidamente saque la varilla. La señal dejada en la varilla debe alcanzar el nivel « FULL ». Si es necesario, rellenelo. En caso de exceso, incline el cortacésped sobre el lado para extraerlo, por el mismo tubo de llenado.
  - Cuando el nivel esté correcto, apriete el tapón.
- !** Seguidamente, llene el depósito de gasolina, con súper-carburante sin plomo. Emplee carburante « nuevo », conservado en un recipiente limpio. Compre únicamente el carburante que utilizará en un mes. La capacidad del depósito es de 2,5 l.
- !** El carburante es muy inflamable : no fume mientras llena el depósito.

## Preparação

### TIRANTE DA PALA

Levante a pala-deflectora e fixe a cinta em baixo do guiador com a ajuda da cavilha, que deve estar correctamente bloqueada (fig. 3).

### GUIADOR

Desdobre o guiador puxando-o para trás. O guiador tranca-se automaticamente em baixo quando está em posição.

### PREPARAÇÃO DO MOTOR

**!** "Atenção Perigo" : a gasolina é altamente inflamável. Não fume durante o enchimento do depósito de carburante. O enchimento deve ser sempre feito com o motor parado. Nunca retire a tampa do depósito de combustível com o motor a trabalhar. - Se entornou gasolina, não ponha o motor a trabalhar, afaste a máquina dessa zona e evite provocar qualquer inflamação enquanto não se dissiparem os vapores de gasolina.

- Coloque correctamente a tampa do depósito assim como do recipiente.

### MODELO 4 TEMPOS (T51K2P)

- !** Por razões de transporte, o cárter do motor do seu corta-relvas não contém óleo. Utilize sempre um óleo de excelente qualidade (especific. « Serviço SD até SG » ou SAE30 ou SAE 10W40).
- Coloque o corta-relvas numa área horizontal liberta.
  - Desaperte o tampão de enchimento  e retire a vareta.
  - Deite lentamente o óleo. A capacidade do cárter de óleo é de 0,65 l.
  - Verifique o nível de óleo : introduza a vareta no tubo de enchimento e coloque o tampão no tubo sem apertar e depois retire a vareta. A marca deixada na vareta deve atingir o nível « Full ». Eventualmente complete. Em caso de excedente, elimine logo o enchimento pondo o corta-relvas de lado.
  - Quando o nível está correcto, aperte o tampão.
- !** De seguida ateste com gasolina súper sem chumbo. Utilize gasolina fresca, conservada num recipiente limpo. Só compre a quantidade necessária que irá utilizar num mês. A capacidade do depósito é de 2,5 l.
- !** A gasolina é altamente inflamável : não fume quando mexer em gasolina.

**MODÈLE 2 TEMPS (T51F1P)**

Le moteur 2 temps est graissé par l'huile en suspension dans le carburant. N'utilisez que du mélange 2 temps à 2 % d'huile, bien émulsionné.

La capacité du réservoir est de 3 l.

Pour préparer le mélange, utilisez le même carburant que celui préconisé précédemment pour le modèle 4 temps, auquel vous ajoutez 2 % d'huile « SUPER 2 temps ». Mélangez pour obtenir une bonne homogénéité.

 Ne versez jamais séparément l'huile et l'essence dans le réservoir : veillez à ce que le mélange soit bien homogène. Pendant le remplissage, évitez les éclaboussures.

**MISE EN ROUTE DU MOTEUR**

 Assurez-vous que la lame est convenablement montée et serrée. Faire le plein à l'extérieur uniquement et ne pas fumer pendant cette opération.

Ne laissez jamais tourner le moteur dans un local fermé.

Démarez la tondeuse sur une aire dégagée. Ne la basculez jamais pour faire démarrer le moteur, ni pendant la rotation de la lame.

Vérifiez que les commandes d'embrayage (traction et frein de lame), soient en position débrayée.

- Ouvrez le robinet d'essence (position b fig. 10 p. 22)

- Placez la manette de gaz sur la position «START».

(le volet d'air se ferme automatiquement).

- Tirez lentement sur la poignée de lanceur jusqu'à ce que vous ressentiez une compression. Revenez en position de départ avant de tirer énergiquement sur la poignée de lanceur pour faire démarrer le moteur. Raccordez la poignée de lanceur.

- Lorsque le moteur a démarré, placez la manette des gaz sur la position «MAXI».

Ne laissez jamais tourner le moteur dans un local fermé où les vapeurs nocives de monoxyde de carbone peuvent s'accumuler.

Si les tentatives de mise en marche restent infructueuses, répétez l'opération après avoir ramené la commande des gaz en position «MAXI».

**ARRÊT DU MOTEUR**

- Placez la manette de gaz sur la position «STOP».

- Fermez le robinet d'essence (position a fig. 10 p. 22).

 Ne fermez pas le starter pour remettre en route un moteur qui vient de tourner (moteur chaud). Ne modifiez jamais les réglages d'origine du moteur. Ne faites pas tourner le moteur en surrégime.

**MODELO 2 TIEMPOS (T51F1P)**

El engrase del motor de 2 tiempos se hace por el aceite mezclado en la gasolina. Utilice mezcla para 2 tiempos al 2% de aceite, bien mezclado.

La capacidad del depósito es de 3 l.

Para preparar la mezcla, emplee el mismo carburante que el preconizado anteriormente para el modelo de 4 tiempos, al que le añadirá 2% de aceite « SUPER 2 tiempos ». Remueva para obtener una buena mezcla.

 Nunca vierta el aceite y la gasolina por separado en el depósito : cuide que la mezcla sea homogénea. Al llenar el depósito evite salpicar.

**PUESTA EN MARCHA DEL MOTOR**

 Asegúrese que la cuchilla está correctamente montada y apretada. Llene el depósito únicamente en el exterior y no fume durante esta operación.

No deje nunca funcionar el motor en un local cerrado.

Arranque el cortacésped en un área despejada. No vuelque nunca la máquina para arrancar el motor, ni mientras la cuchilla gira. Verifique que las mandos de embrague (tracción y freno de cuchilla) se hallan en posición desembragada.

- Abra el grifo de gasolina (posición b fig. 10 p. 22).

- Coloque la manecilla de gases en posición "START". (la mariposa de aire se cierra automáticamente).

- Tire lentamente de la empuñadura del lanzador hasta notar una compresión. Vuelva a la posición de partida antes de tirar energicamente de la empuñadura del lanzador para arrancar el motor. Acompañe la empuñadura del lanzador en su retroceso.

- Cuando el motor ha arrancado, coloque el mando de gases en la posición "MAXI".

No deje nunca el motor funcionar en un local cerrado donde se puedan acumular los vapores nocivos de monóxido de carbono. Si los intentos de puesta en marcha no dan resultados, repita la operación después de colocar el mando de gases en posición "MAXI".

**PARADA DEL MOTOR**

- Coloque la manecilla de gases en la posición "STOP".

 - Cierre el grifo de carburante (posición a fig. 10 p. 22).

No cierre el starter para poner de nuevo en marcha un motor que acaba de funcionar (motor caliente).

Nunca modifique los ajustes de origen del motor.

El motor no debe de funcionar sobre revolucionado.

**MODELO 2 TIEMPOS (T51F1P)**

O motor 2 tempos é lubrificado por óleo em suspensão na gasolina. Só utilize uma mistura a 2 tempos com 2 % de óleo, bem misturado.

A capacidade do depósito é de 3 l.

Para preparar a mistura, utilize a mesma gasolina que aquela preconizada anteriormente para o modelo a 4 tempos, no qual junta 2 % de óleo « Súper 2 tempos ». Misture para obter uma boa homogeneidade.

 Nunca ponha separadamente o óleo e a gasolina no depósito : faça de maneira a que essa mistura seja bem homogénea. Durante o enchimento, evite salpicos.

**LIGAÇÃO DA MÁQUINA**

- Verifique que a lâmina está correctamente montada e apertada.

- Atestar o depósito no exterior e não fumar durante a operação.

- Não deixe o motor a trabalhar um local fechado.

- Arranque o corta-relva numa área sem obstáculos. Nunca levante a máquina, nem ao pola a trabalhar, nem durante a rotação da lâmina.

- Verifique que os comandos da embraiagem (tracção e travão de lâmina), estão na posição desembrada.

- Abra a torneira de gasolina (posição b fig. 10 p. 22).

- Coloque o comando do acelerador na posição "START" (A borboleta do starter fecha-se automaticamente).

- Puxe o punho do lançador lentamente até que sinta a compressão. Volte à posição inicial antes de puxar energicamente o punho do lançador para fazer arrancar o motor. Acompanhe o punho do lançador até junto do mesmo.

- Logo que o motor arranque, coloque o comando de gás na posição "MAXI".

Nunca deixe o motor a trabalhar num local fechado donde os vapores nocivos se possam acumular-se. Se depois de algumas tentativas, o motor não quer arrancar, repita a operação, mas com o comando de gás na posição "MAXI".

**PARAGEM DO MOTOR**

- Coloque o comando do acelerador na posição STOP.

- Feche a torneira da gasolina (posição a fig. 10 p. 22).

 Não feche o starter para repor a trabalhar um motor que vem de parar (motor quente).

Nunca modifique a afinação de origem do regime motor.

Não faça rodar o motor em sobre-regime.

## Utilisation

### RÉGLAGE DE LA HAUTEUR DE COUPE

Effectuez toujours ce réglage, moteur arrêté.

Réglage centralisé

Tirez la manette unique pour la libérer de son cran, et faites-la pivoter jusqu'à la position choisie (fig. 4 p. 12).

La hauteur de coupe minimale est réservée à la tonte avant chaque scarification. Lors d'une tonte normale, choisissez une hauteur de coupe supérieure.

### TONTE



Équipez-vous de chaussures solides, de pantalons. Débarrassez la pelouse des objets étrangers qui peuvent présenter un danger (pierres, bois, ferraille, fils, os, plastique, etc...). Ne mettez jamais ni main ni pied sous la tondeuse lorsque le moteur tourne.

Portez une protection auditive.



Tondez de préférence lorsque l'herbe est sèche.

Si elle est humide ou si sa hauteur est excessive, effectuez deux passages: tondez une première fois à la hauteur maximum pour ne pas surcharger la tondeuse, puis à la hauteur définitive.



Si l'herbe devait s'accumuler sous le châssis, arrêtez le moteur et enlevez le capuchon de la bougie, avant de dégager le carter de coupe.

### EMBRAYAGE-FREIN DE LAME

Cet élément de sécurité commande la rotation de la lame sur votre tondeuse tractée. La traction de la machine peut ainsi être utilisée indépendamment de la rotation de la lame, notamment pour les déplacements en-dehors de la surface à tondre.

#### Utilisation :



Avant d'embrayer la lame, assurez-vous que le moteur est suffisamment chaud et tourne à son régime maximal.

- Appliquez le levier de sécurité supérieur  contre le guidon.

- Enfoncez le bouton et actionnez la manette de commande d'embrayage de lame vers l'avant pour embrayer la lame. La lame restera embrayée après relâchement de la manette aussi longtemps que le levier de sécurité sera maintenu appliqué contre le guidon.



N'embrayez pas la lame lorsque celle-ci se trouve en contact avec de l'herbe haute et non coupée, car ceci pourrait causer des difficultés de démarrage.

## Utilización

### AJUSTE DE LA ALTURA DE CORTE

Efectúe siempre este ajuste, con el motor parado.

Ajuste centralizado

Tire de la manecilla única para sacarla de su muesca, y gírela hasta la posición deseada (fig. 4 p. 12).

La altura de corte mínima está prevista para el corte antes de escarificar. En todos los casos normales, elija una altura de corte superior.

### CORTE



Póngase zapatos resistentes y pantalones.

Retire del césped todos los cuerpos extraños que puedan representar un peligro (piedras, maderas, alambres, huesos, cables, plásticos, etc...) No introduzca nunca ni las manos ni los pies debajo del cortacésped mientras el motor funcione.

Póngase protector auditivo.



Corte de preferencia con hierba seca. Si la hierba está húmeda o si su altura está excesiva, efectúe dos pasadas: corte primero a la altura máxima, para no sobrecargar el motor, y seguidamente con la altura definitiva.



Si la hierba se amontonara debajo del chasis, pare el motor y retire el capuchón de la bujía, antes de despejar el cárter de corte.

### EMBRAGUE-FRENO DE CUCHILLA

Este elemento de seguridad acciona la rotación de la cuchilla en su cortacésped con tracción. De esta forma el avance del cortacésped puede utilizarse independientemente de la rotación de la cuchilla, en particular para desplazamientos fuera de las zonas encespedadas.

#### Utilización :



Antes de embragar la cuchilla, asegúrese que el motor está suficientemente caliente y que gira a su régimen máximo.

- Apriete la palanca de seguridad superior  contra el manillar.

- Presione el botón y accione la manecilla de mando de embrague de cuchilla hacia adelante para embragar la cuchilla. La cuchilla permanecerá embragada tras soltar la manecilla mientras se mantenga la palanca de seguridad apretada contra el manillar.



No embrague la cuchilla cuando ésta esté en contacto con hierba alta y no cortada, pues eso podría causar dificultades de arranque.

## Utilização

### AFINAÇÃO DA ALTURA DE CORTE

Efectue sempre esta afinação com o motor parado.

Afinação centralizada.

Puxe a alavanca para libertar do trinco e faça-a rodar até a posição desejada (fig. 4 pág. 12).

A altura de corte mínima está reservada ao corte de pré-escarificação. Ao cortar normalmente, escolha uma altura de corte superior.

### CORTE



Calce sapatos resistentes e calças. Limpe o relvado de objectos estranhos que possam representar perigo (pedras, ferros, fios, ossos, plásticos, etc...). Não meta os pés ou as mãos debaixo da máquina com esta a trabalhar.

Utilize uma protecção auditiva.



Corte de preferência com a relva seca.

Se ela está húmida ou se a altura é excessiva efectue dois cortes. O primeiro à altura máxima para não sobrecargar a máquina, e o segundo a altura desejada.



Se a relva se acumular debaixo do chassis, pare o motor e retire o cachimbo da vela, antes de limpar o cárter de corte.

### EMBRAIAGEM-TRAVÃO DE LÂMINA

Este elemento de segurança, comanda a rotação da lâmina na sua máquina com tracção. Desta forma a tracção da máquina pode-se utilizar independentemente da rotação da lâmina, sobretudo nas deslocações fora das superfícies a cortar.

#### Utilização :



Antes de embraiar a lâmina, assegure-se que o motor esteja suficientemente quente e que trabalhe no seu regime máximo.

- Aplique a alavanca de segurança superior  contra o guiador.

- Carregue no botão e accione a manete de comando de embraiagem de lâmina para a frente para embraiar a lâmina. A lâmina ficará embraiada após a libertação da manete e isso durante todo o tempo em que a alavanca de segurança estiver mantida aplicada contra o guiador.



Não embraie a lâmina quando a mesma se encontra em contacto com relva alta e não cortada, porque isso poderia causar dificuldades no arranque.

- Relâchez le levier de sécurité pour arrêter la rotation de la lame. La lame sera automatiquement débrayée et freinée. Son temps d'arrêt doit être inférieur à 3 secondes.



Embrayez d'abord la lame avant d'agir sur la traction. Relâchez le levier pour vérifier l'arrêt instantané de la lame qui doit être de 3 sec.

#### Pour tondre :

- Amenez la manette de commande des gaz sur la position "MAXI".
- Embrayez la lame.
- Embrayez la traction en agissant sur le levier de commande d'avancement.



Si vous vous éloignez de la tondeuse, arrêtez le moteur.

Si vous devez déplacer la tondeuse en dehors d'une surface à tondre, arrêtez la rotation de la lame.

#### VARIATEUR DE VITESSE

Le variateur de vitesse permet d'adapter l'avancement de la tondeuse à toutes les conditions de coupe et d'utilisation grâce à une variation continue de la vitesse. C'est l'observation de votre pelouse qui vous guidera dans le choix de la vitesse optimale :

- vitesse lente : herbe haute et dense,
- vitesse rapide : herbe rase.



Évitez de manipuler la manette du variateur quand le moteur est à l'arrêt car vous risquez de désolidariser la courroie du système d'entraînement. En cas de manipulation, placez-vous sur la position  après la mise en route, et revenez à la position de fonte habituelle.

#### CONDUITE DE LA TONDEUSE

Faites particulièrement attention en changeant de sens sur les terrains en pente. Ne tondez jamais face à la pente, mais au contraire en restant parallèle à celle-ci (fig. 5 p. 12).

Restez toujours à une distance respectable du carter de coupe de la tondeuse.

- En cas d'impossibilité d'arrêter le moteur par la commande principale, vous devez fermer le robinet d'essence (cette procédure entraînera l'arrêt du moteur dans les trois minutes).

#### TONTE SANS LE BAC DE RAMASSAGE

Dès le décrochage du bac, le bouclier de sécurité fait office de déflecteur en se rabattant automatiquement derrière le canal d'éjection. Il dirige alors toutes les projections vers le sol.

- Suelte la palanca de seguridad para parar la rotación de la cuchilla. La cuchilla quedará automáticamente desembragada y frenada. Su tiempo de parada debe ser inferior a 3 segundos.



Embrague la cuchilla, sólo después accione la tracción. Suelte la palanca para obtener la parada instantánea de la cuchilla, debe ser  $\leq 3$  seg.

#### Para cortar :

- Coloque la manecilla de mando de gases en la posición "MAXI".
- Embrague la cuchilla.
- Embrague la tracción accionando la palanca de mando de avance.



Si debe alejarse del cortacésped, pare el motor.

Si debe desplazar el cortacésped fuera del césped, pare la rotación de la cuchilla.

#### VARIADOR DE VELOCIDAD

El variador de velocidad permite adaptar el avance del cortacésped a cualquier condición de corte y de utilización gracias a una variación continua de la velocidad. La experiencia le guiará en la elección de la velocidad óptima :

- velocidad lenta : hierba alta y densa,
- velocidad rápida : hierba corta.



Evite hacer uso de la manecilla del variador cuando el motor está parado ya que podría soltarse la correa del sistema de arrastre. Al utilizar la manecilla, sitúela en la posición  (rápida) tras la puesta en marcha, y seguidamente llévela hasta la posición habitual de corte.

#### CONDUCCIÓN DEL CORTACÉSPED

Tenga particularmente cuidado al cambiar de sentido en los terrenos con pendiente. No corte nunca de cara a la pendiente, sino manteniéndose paralelamente a la misma según se indica en la (fig. 5 p. 12). Manténgase siempre alejado del cárter de corte de la máquina.

Si no pudiera parar el motor por el mando principal, cierre el grifo de la gasolina (este procedimiento parará el motor en unos tres minutos).

#### CORTE SIN RECOGEDOR

Al desenganchar el recogedor, la pantalla de seguridad actúa como deflector colocándose automáticamente detrás del canal de salida. De esta forma todas las proyecciones van dirigidas hacia el suelo.

- Largue a alavanca de segurança para parar a rotação da lâmina. A lâmina será automaticamente desembrada e travada. O seu tempo de paragem deve ser inferior a 3 segundos.



Antes de accionar a tracção abraie a lâmina. Largue a alavanca para verificar a paragem instantânea da lâmina que deve ser de  $\leq 3$  seg.

#### Para cortar :

- Coloque a manete de comando dos gases na posição "MAXI".
- Abraie a lâmina.
- Abraie a tracção actuando sobre a alavanca de comando da tracção.



Se se afastar da máquina, desligue o motor.

Se tiver de deslocar a máquina fora do relvado, pare a rotação da lâmina.

#### VARIADOR DE VELOCIDADE

O variador de velocidade permite adaptar o avanço da máquina a todas as condições de corte e de utilização, mediante uma variação contínua da velocidade. Após observação do vosso relvado pode escolher a velocidade adequada ao corte :

- velocidade lenta : relva alta e densa.
- velocidade rápida : relva corta.



Evite de manipular a manete do variador com o motor parado, porque há risco descolar a correa do sistema de tracção. Em caso de manipulação coloque-a na posição  (rápida) depois de estar à funcionar volte à posição de avanço habitual.

#### CONDUÇÃO DA MÁQUINA

Ao mudar de sentido em terrenos inclinados faça-o com cuidado. Nunca corte frente à inclinação, mas sim em paralelo com esta (fig. 5 pág. 12). Fique sempre a uma distância considerável do cárter de corte da máquina.

- No caso de não conseguir parar o motor pelo comando principal, feche a torneira da gasolina (este procedimento parará o motor em 3 minutos).

#### CORTE SEM CESTO DE RECOLHA

A pala de segurança serve de deflector ao cair automaticamente atrás do canal de ejeção. Deste modo são projectados para o chão todos os objectos apanhados pela lâmina.



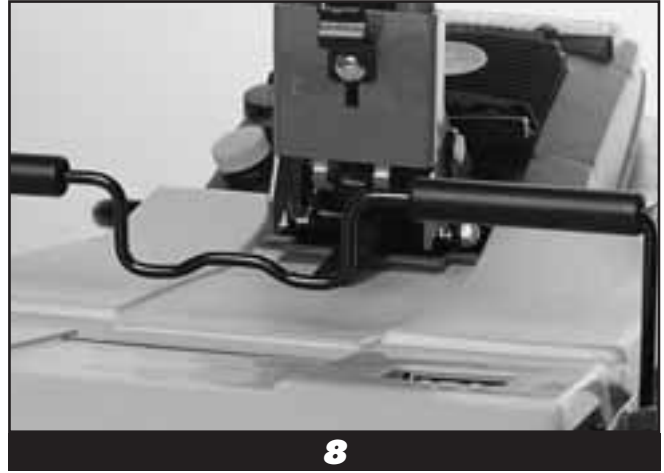

- !** Lorsque vous n'utilisez pas le bac de ramassage, ne tondez en aucun cas sans vous être assuré au préalable que le bouclier de sécurité et les 2 bavettes anti-projections sont bien en place et que rien ne vient entraver leur bon fonctionnement. Ne les démontez sous aucun prétexte.

### UTILISATION AVEC LE BAC DE RAMASSAGE (OPTIONNEL)

#### Mise en place du bac de ramassage

- !** Effectuez toujours cette opération, moteur arrêté.
- Levez le bouclier de sécurité à mi-hauteur à l'aide du bac.
  - Glissez le corps du bac sous le bouclier (fig. 6 p. 17)
  - Veillez au bon centrage du bac sur la machine et du bec dans le canal d'éjection.
  - Engagez le milieu de l'anse sur le crochet situé à la base du guidon (fig. 7 p. 17).
  - L'extrémité du bouclier doit être bien encastrée dans la fente du bac. La partie supérieure du bac (couleur jaune), s'enlève par déclipage de la partie inférieure pour faciliter le nettoyage. Son but est de protéger l'utilisateur des projections de poussières.
- Vous pouvez ajuster la position du bac par rapport à la position du déflec-

teur en agissant sur le crochet situé à la base du guidon (fig. 8 p. 17).

- !** Avant de vous mettre à tondre, vérifiez la bonne mise en place du bac ainsi que son état : remplacez-le dès qu'il présente des traces d'usure ou de détérioration.

#### Vidange du bac de ramassage

Lorsque vous tondez avec le bac, habituez-vous à déceler son remplissage maximum. Arrêtez-vous avant que l'herbe ne commence à s'accumuler sous le châssis.

Le bac de ramassage étant muni d'un témoin de remplissage, l'indication «STOP» apparaît lorsque l'herbe ne pénètre plus à l'intérieur du réceptacle. Dans ce cas, la vidange du bac de ramassage est nécessaire.

- Décrochez le bac en le tenant d'une main par l'anse et de l'autre par la poignée (fig. 9 p. 17).
- Retirez le bac.

- !** Le bouclier de sécurité est conçu pour vous protéger. Vous ne devez donc le soulever que le temps nécessaire au dégagement du bac. Il se remet automatiquement en place : ne le démontez sous aucun prétexte.

Le guidon central permet un accès facile au bac à herbe, et un décrochage en un seul mouvement, sans changer de main. Cette opération peut se faire indifféremment de n'importe quel côté de la tondeuse.

- !** Cuando no utilice el recogedor, nunca corte sin haber previamente comprobado que la pantalla de seguridad y los 2 faldones anti-proyecciones están correctamente colocados, no deteriorados y que nada estorba su funcionamiento. En ningún caso debe desmontarse.

### EMPLEO DEL RECOGEDOR (OPCIÓN)

#### Colocación del recogedor

- !** Efectúe siempre esta operación, motor parado.
- Levante la pantalla de protección a media altura con la ayuda del recogedor.
  - Introduzca el recogedor debajo de la pantalla (fig. 6 p. 17).
  - Asegúrese del centrado correcto del recogedor sobre la máquina y del saliente, de este mismo recogedor, en el canal de salida.
  - Coloque la parte central del asa sobre el gancho situado en la base del manillar (fig. 7 p. 17).
  - El extremo de la pantalla debe quedar introducido en la abertura del recogedor.
- La parte superior del recogedor (color amarillo), se retira por simple desenganche de la parte inferior, para facilitar la limpieza. Su finalidad es la de proteger el utilizador de las proyecciones de polvo.

Puede ajustarse la posición del recogedor con relación al deflector actuando sobre el enganche situado en la base del manillar (fig. 8 p. 17).

- !** Antes de iniciar el corte, compruebe que el recogedor está correctamente montado así como su estado : cámbielo en cuanto presente signos de desgaste o de deterioración.

#### Vaciado del recogedor

Al cortar con recogedor, acostúmbrese a conocer su llenado máximo. Deféngase antes que la hierba empiece amontonarse debajo del chasis. Para los recogedores provistos de indicadores de llenado, la indicación "STOP" aparece cuando la hierba ya no penetra en el interior del receptáculo. En este caso, es necesario vaciar el recogedor.

- Desengánche el recogedor sujetando el asa con una mano y la empuñadura con la otra (fig. 9 p. 17).
- Retire el recogedor.

- !** La pantalla de seguridad se ha concebido para protegerle. Únicamente debe levantarse el tiempo necesario para sacar el recogedor. Vuelve a su sitio automáticamente. En ningún caso debe desmontarse.

El manillar central permite que se pueda acceder con facilidad al recogedor, y que se pueda desenganchar con un solo gesto, sin cambiar de mano. Esta operación puede hacerse indistintamente desde cualquier lado del cortacésped.

- !** Quando cortar sem cesto de recolha, nunca corte sem verificar posteriormente que a pala de segurança e as 2 bavetes anti-projeções estejam bem colocadas e que não vem impedir o bom funcionamento. Nunca trabalhe sem elas.

### CORTE COM O CESTO DE RECOLHA (OPCIONAL)

#### Colocação do cesto de recolha

- !** Efectue sempre esta operação, motor parado.
- Levante a pala de protecção a meia altura com a ajuda do cesto.
  - Coloque o cesto por debaixo da pala de protecção (fig. 6 - pág. 17).
  - Atenção a que o cesto fique bem centrado e que o bico entre no canal de ejeção.
  - Encaixe o meio da pega no gancho situado na base do guiador (fig. 7 - pág. 17)
  - A extremidade da pala de protecção deve ser metida na fenda do cesto.
- A parte superior do cesto (cor amarela), desmonta-se da parte inferior para facilitar a limpeza. A sua função é de proteger o utilizador do pó. Pode-se ajustar a posição do cesto em comparação do deflector jogando sobre o gancho situado na base do guiador (fig. 8 - pág. 17).

- !** Antes de começar a cortar, verifique se o cesto está bem colocado e o seu estado: troque-o assim que ele apresentar de uso ou deterioração.

#### Para despejar o saco de recolha semi-rígido

Quando corta com o cesto de recolha, habitue-se a detectar quando está cheio. Pare antes que a relva comesse a acumular-se debaixo do chasis.

O cesto indica quando está cheio, aparece "STOP" quando a relva já não penetra mais no interior do cesto. Neste caso, é necessário despejar o cesto.

- Destranque o cesto segurando-o de uma mão pela pega e com a outra pelo punho (fig. 9 pág. 17).
- Retire o cesto.

- !** A pala de segurança está concebida para o proteger. Nunca a deve levantar se não o tempo necessário para tirar o cesto : ele recoloca-se automaticamente no sitio : nunca trabalhe sem ela.

O guiador central permite um fácil acesso ao cesto, e ao encaixe do mesmo num só movimento, sem mudar de mão. Este operação pode-se fazer de qualquer lado do corta-relva.

## L'entretien régulier de votre tondeuse

 Avant tout entretien, débranchez le capuchon de bougie, et fermez le robinet à essence.

 Si, pour une opération d'entretien et de contrôle vous devez incliner votre tondeuse, faites attention à la coucher sur le côté, de sorte que le carburateur soit dirigé vers le haut.

### NETTOYAGE

 Après avoir arrêté et laissé refroidir le moteur, nettoyez la tondeuse et tout particulièrement la face intérieure du carter de coupe. Enlevez les débris et les restes d'herbe coupés avec un grattoir et une brosse.

Si vous utilisez le jet d'eau, surtout dans le cas d'un nettoyeur haute pression, veillez à ne pas projeter de l'eau sur les éléments du moteur, tels que : carburateur, filtre à air, allumage, pot d'échappement. Faites tourner le moteur et les éléments de transmission après le nettoyage pour éjecter l'eau qui s'est infiltrée dans les éléments tournants. Embrayez plusieurs fois la lame afin de sécher les éléments de freinage.

## Mantenimiento corriente de su cortacésped

 Antes de efectuar cualquier operación de mantenimiento, desconecte el capuchón de la bujía y cierre el grifo de gasolina.

 Si, para una operación de mantenimiento o de control tuviese que inclinar la máquina, sobre el lado, cuide que el filtro de aire y el carburador queden hacia arriba.

### LIMPIEZA

 Después de haber parado el motor y que este se haya enfriado, limpie el cortacésped, especialmente el interior del cárter de corte. Limpie los residuos de hierba cortada sirviéndose principalmente de un rascador y de un cepillo.

Si usa un chorro de agua, principalmente con un limpiador de alta presión, vigile que no caiga agua en los elementos del motor tales como: carburador, filtro de aire, encendido, escape. Es aconsejable que después de la limpieza, ponga el motor en marcha así como los elementos de transmisión para que el agua que haya penetrado en los distintos elementos giratorios pueda ser expulsada. Embrague varias veces la cuchilla para secar los elementos de frenado.

## Manutenção corrente de seu corta-relva

 Antes de qualquer operação de manutenção retire o cachimbo da vela, e feche a torneira da gasolina.

 Se, por qualquer razão tiver que deitar de lado a máquina, faça-o de maneira a que o carburador e o filtro de ar, fiquem virados para cima.

### LIMPEZA

 Depois de parar o motor e de o deixar arrefecer, limpe a máquina, em particular o interior do chassis de corte. Retire os restos da relva cortada servindo-se para tal duma escova ou de um raspador.

Se utiliza um jacto de água, sobretudo no caso de uma máquina de lavar de alta pressão, evite mandar água para cima do motor e da transmissão: carburador, filtro de ar, escape, embraiagem. Aconselhamos a fazer trabalhar o motor e a transmissão após a limpeza afim de fazer sair a água acumulada nos elementos rotativos. Embraille diversas vezes para secar o sistema de travão.

**RANGEMENT**

Pour réduire l'encombrement de votre tondeuse à des fins de transport ou de stockage, le guidon peut être rabattu vers l'avant : commencez par décrocher le bac de ramassage puis appuyez sur le levier de déverrouillage du guidon et basculez le guidon vers l'avant en veillant à ne pas le laisser retomber sur le moteur.

**ENTRETIEN DU SYSTÈME DE SÉCURITÉ**

Assurez-vous du bon fonctionnement du levier de sécurité ou verrou du levier d'embrayage de lame (verrou relâché = arrêt lame/verrou avancé = mise en marche possible de la lame).

Si vous constatez une irrégularité de fonctionnement, faites vérifier le système de sécurité par un Spécialiste Agréé Outils WOLF.

**Entretien du système de coupe**

Avant chaque utilisation, vérifiez que la lame, les boulons de fixation de la lame, et l'assemblage de coupe ne sont ni usés, ni endommagés. Une lame déformée ou usée au-delà des témoins d'usure (petites encoches aux extrémités de la lame), doit être remplacée.

Tout choc contre un obstacle, ou toute usure anormale peut entraîner un déséquilibre et la détérioration des paliers, voire du moteur dans son ensemble. Dans ce cas, la garantie est exclue. Utilisez une lame neuve plutôt que de risquer une avarie du moteur à la suite d'un balourd excessif d'une lame mal équilibrée.

Assurez-vous régulièrement de l'équilibre de la lame (fig. 11 p. 22).

**CHANGEMENT DE LA LAME**

Munissez-vous d'une paire de gants épais afin d'éviter tout accident en manipulant la lame, qui est extrêmement tranchante sur les parties affûtées.

**ALMACENAMIENTO**

Si para fines de transporte o almacenamiento debe reducir el volumen de su cortacésped, el manillar puede plegarse para adelante: empiece por desenganchar el recogedor seguidamente presione la palanca que desbloquea el manillar y bascule el manillar hacia adelante cuidando no dejarlo caer sobre el motor.

**MANTENIMIENTO DEL SISTEMA DE SEGURIDAD**

Asegúrese del correcto funcionamiento de la palanca de seguridad o del pestillo de la palanca de embrague de cuchilla (pestillo suelto = parada cuchilla/pestillo avanzado = puesta en marcha posible de la cuchilla).

Si nota una irregularidad de funcionamiento, haga verificar el sistema de seguridad por un Especialista Autorizado Outils WOLF.

**Mantenimiento del sistema de corte**

Antes de cada utilización, compruebe el estado de la cuchilla, de los tornillos de fijación de la cuchilla, y del acoplamiento. Una cuchilla desformada o gastada por encima de los testigos de desgaste (pequeñas marcas en las extremidades de la cuchilla), debe substituirse.

Todo choque contra un obstáculo, o todo desgaste anormal puede acarrear un desequilibrio y el deterioro de los cojinetes, incluso del motor en su conjunto. En este caso, la garantía está excluida. Utilice una cuchilla nueva antes que exponerse a una avería del motor como consecuencia de un exceso de desequilibrio debido a una cuchilla mal equilibrada.

Asegúrese con regularidad del perfecto equilibrio de la cuchilla (fig. 11 p. 22).

**CAMBIO DE LA CUCHILLA**

Provéase de unos guantes espesos para evitar herirse las manos al manipular la cuchilla, cuyas partes cortantes están muy afiladas.

**ARRUMAÇÃO**

Para reduzir o espaço ocupado pelo seu corta-relva para fins de transporte ou de arrumação, o guiador pode ser rebatido para a frente: comece por retirar o cesto de recolha e carregue na alavanca de desbloqueio do guiador e rebaixe o guiador para a frente com precaução para não o deixar cair sobre o motor.

**MANUTENÇÃO DO SISTEMA DE SEGURANÇA**

Verifique o bom funcionamento da alavanca de segurança ou o trinco da alavanca de embraiagem de lâmina (trinco solto = lâmina travada/trinco engatado = possibilidade de funcionamento da lâmina). Se verificar uma anomalia de funcionamento, faça verificar o sistema de segurança por um Especialista Autorizado Outils WOLF.

**Manutenção do sistema de corte**

Antes de cada utilização, verifique que a lâmina, os parafusos de fixação de lâmina, e o conjunto de corte não estão gastos ou danificados. Uma lâmina deformada ou gasta além das marcas de desgaste, (pequenas marcas nas extremidades da lâmina) deve ser substituída.

Todo choque contra um obstáculo, ou desgaste anormal pode provocar um desequilíbrio e o desgaste dos casquilhos, até mesmo no conjunto do motor. Neste caso, a garantia é excluída. Utilize de preferência uma lâmina nova antes que uma lâmina desequilibrada, que pode provocar um desgaste anormal no motor.

Verifique regularmente o equilíbrio da lâmina (fig. 11 - p. 22).

**TROCA DA LÂMINA**

Equipe-se de um par de luvas espessas para evitar qualquer acidente na manipulação da lâmina, que é extremamente cortante nas partes afiadas.

Débranchez le capuchon de la bougie et desserrez le/les boulon(s) de fixation de la lame. Remplacez la lame, sens de montage : «ailettes» vers le moteur.

 Veillez à ce que les deux points de coupe tournent sur un même plan.

Mesurez la distance qui sépare l'extrémité de la lame de la limite inférieure de la jupe du châssis. Cette distance doit rester identique lorsque vous faites passer l'autre extrémité de la lame au point de mesure (fig. 12 p. 22).

L'arbre moteur entraîne la lame par l'intermédiaire d'un embrayage-frein de lame.

Après un choc sur la lame, celle-ci est à remplacer impérativement. Des microfissures provoquées par un choc peuvent entraîner la rupture ultérieure de la lame si elle n'est pas remplacée.

## Entretien du moteur

### VIDANGES (MODELE T51K2P)

 Avant toute opération d'entretien et pour éviter tout risque de démarrage accidentel de la tondeuse, retirez le capuchon de la bougie.

La première vidange doit être effectuée après les 5 premières heures de fonctionnement. Ces heures sont à considérer comme période de rodage pendant laquelle le moteur doit être ménagé.

#### Méthode de vidange :

- Lorsque le moteur est encore chaud, effectuez la vidange par l'orifice de remplissage «  ».
- Fermez le robinet d'essence, retirez la jauge à huile et couchez la tondeuse sur le côté (fig.13 p. 22).
- Récupérez l'huile usagée dans un récipient à sa sortie du tube de remplissage. Après la vidange, introduisez l'huile neuve.
- La marque laissée sur la jauge doit atteindre le niveau «full». Eventuellement, complétez.

#### Fréquence de vidange :

Répétez ensuite l'opération toutes les 50 heures ou au moins une fois par an. Si la tondeuse est utilisée dans des conditions difficiles (terrain

Desconecte el capuchón de la bujía y afloje el/los tornillo(s) de fijación de la cuchilla. Cambie la cuchilla, sentido de montaje : "aletas" hacia el motor.

 Cuide que los 2 puntos de corte giren en un mismo plano. Mida la distancia entre el extremo de la cuchilla y el límite inferior del faldón del cárter. Esta distancia debe ser la misma cuando haga pasar el otro extremo de la cuchilla por el punto de medida (fig. 12 p. 22).

El eje motor arrastra la cuchilla por medio de un embrague freno de cuchilla.

En cuanto la cuchilla reciba un golpe, es necesario cambiarla. Unas microfisuras provocadas por un choque pueden originar la ruptura ulterior de la cuchilla, si ésta no se hubiese cambiado.

## Mantenimiento del motor

### CAMBIOS DE ACEITE (MODELO T51K2P)

 Antes de cualquier operación de mantenimiento y para evitar que el cortacésped arranque accidentalmente, retire el capuchón de la bujía.

El primer cambio de aceite debe realizarse tras las 5 primeras horas de funcionamiento. Esas horas deben considerarse como período de rodaje durante el que no debe forzarse el motor.

#### Método de vaciado :

- Cuando el motor está aún caliente, efectúe el vaciado por el orificio de llenado "  ".
- Cierre el grifo de gasolina, retire la varilla de aceite y tumbé la máquina sobre el lado (fig. 13 p. 22).
- Recupere el aceite usado en un recipiente a la salida del tubo de llenado. Tras el vaciado, introduzca aceite nuevo.
- La señal dejada en la varilla debe alcanzar el nivel "full". Reponga, si es preciso.

#### Frecuencia de cambios de aceite :

Repita la operación cada 50 horas o por lo menos una vez al año. Si el

Retire o cachimbo da vela e desaperte as porcas de fixação da lâmina. Substitua a lâmina, sentido de montagem : "alhetas" do lado do motor.

 Verifique que as duas zonas de corte rodam no mesmo plano. Verifique a distância que separa a extremidade da lâmina do limite inferior do chassis de corte. Esta distância deve ser a mesma quando fizer passar a outra extremidade da lâmina no ponto de medida (fig. 12 pág. 22).

O veio motor faz rodar a lâmina por intermedio da embraiagem-travão de lâmina.

Após um impacto na lâmina, deve substituir-la imediatamente. Microfendas provocadas por um choque, podem originar a ruptura da lâmina, se esta não for substituída.

## Manutenção do motor

### MUDANÇAS DE ÓLEO (MODELO T51K2P)

 Antes de qualquer operação de manutenção e para evitar qualquer risco de arranque acidental da máquina, retire o cachimbo da vela.

A primeira troca de óleo deve efectuar-se logo após as primeiras 5 horas de funcionamento. Estas horas são a considerar como período de rodagem durante as quais deve-se ter cuidado com o mesmo.

#### Metodo de mudança do óleo :

- Quando o motor ainda está quente, efectúe a troca de óleo pelo orificio de enchimento "  ".
- Feche a torneira da gasolina, retire a vareta de verificação de nível e deite a máquina de lado (fig. 13 - pág. 22).
- Recupere o óleo sujo num recipiente a saída do tubo de enchimento. Depois de despejar o óleo, meta óleo novo.
- A marca deixada sobre a vareta deve atingir "full". Eventualmente, complete.

#### Frequência da mudança de óleo :

Repetir de seguida a mesma operação todas as 50 horas ou ao menos uma vez por ano. Se o corta-relva é utilizado em condições difíceis



**11**



**12**

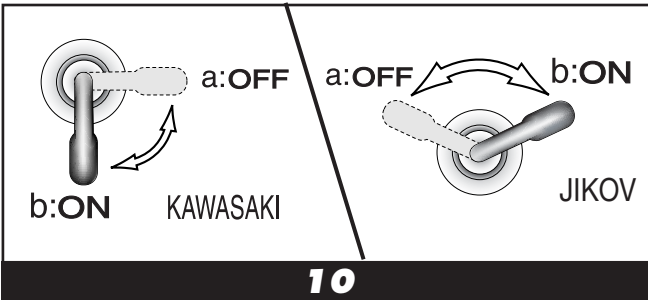

**10**

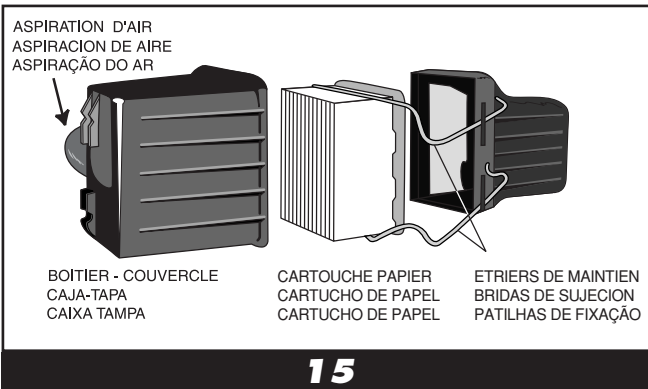

**15**

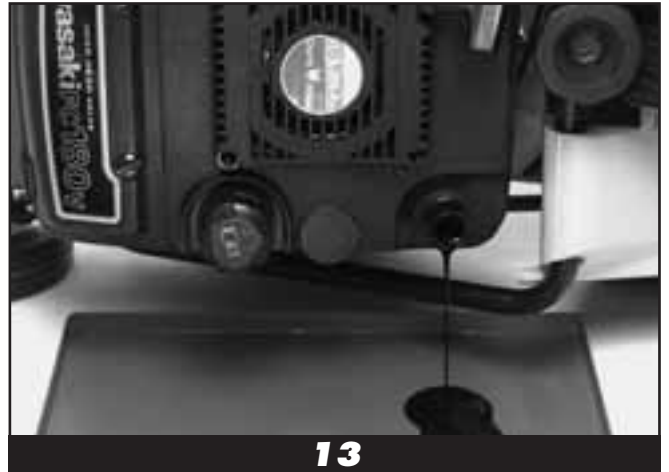

**13**



**14**

poussiéreux, temps sec...), prévoyez des vidanges plus fréquentes.

 Procédez à la vidange lorsque le moteur est encore chaud : l'écoulement de l'huile se fera plus facilement qu'à froid. Attention à l'huile chaude vidangée.

Contrôlez le niveau d'huile avant chaque fonte. Pour cela, retirez la jauge, et nettoyez-la avec un chiffon propre.

Nettoyez soigneusement le tour du tube de remplissage.

Introduisez la jauge dans le tube de remplissage et appliquez le bouchon sur le tube **sans le visser**. Retirez la jauge. La marque laissée par l'huile doit atteindre le niveau « full ». En cas de besoin faire l'appoint. La jauge doit être vissée à fond lorsque le moteur tourne.

### BOUGIE

Nettoyez périodiquement l'électrode, et vérifiez son écartement à l'aide d'une cale (T51K2P: 0,75 à 0,8 mm - T51F1P: 0,5mm).

N'hésitez pas à changer une bougie usée.

Remplacez la bougie toutes les 100 heures.

 N'employez que des bougies d'origine Outils WOLF prévues pour ce moteur.

### FILTRE À AIR

Il est inévitable que des impuretés pénètrent dans le filtre à air. C'est pourquoi il est indispensable que vous le nettoyez régulièrement : toutes les 5 heures d'utilisation.

 Pas de nettoyage à l'essence ou à l'air comprimé. Prévoyez des intervalles d'entretien plus rapprochés lorsque le moteur est utilisé en atmosphère poussiéreuse.

#### Modèle 4 temps (T51K2P) : filtre à air à cartouche papier + préfiltres (fig. 14 p.22)

- Desserrez les vis (a) et déposez le couvercle (b).
- Nettoyez soigneusement le couvercle.
- Retirez avec précaution la cartouche papier (c) et les 2 préfiltres (d). Remplacez-les dès qu'ils sont endommagés.
- Lavez les préfiltres avec du détergent liquide à l'eau claire. Séchez-les soigneusement. Remplacez-les s'ils sont encore sales après le nettoyage.
- Huilez les préfiltres et pressez-les dans la main pour bien répartir l'huile et pour éliminer tout excédent d'huile.
- Nettoyez la cartouche en la tapotant doucement sur une surface plane, ou remplacez-la si son état l'exige.
- Remettez en place les préfiltres, la cartouche, le couvercle et revissez.

#### Modèle 2 temps (T51F1P) : filtre à air à cartouche papier (fig.15 p.22)

- Dégagez les étriers de maintien et retirez le boîtier couvercle de filtre à air et la cartouche de filtration en papier.
- Débarrassez l'élément filtrant de l'herbe qui y adhère.
- Nettoyez la cartouche papier en la tapotant doucement sur une surface plane, ou, si elle est très sale, remplacez-la.
- Nettoyez l'intérieur du boîtier de filtre avec un chiffon légèrement imbibé d'huile.
- Remontez l'ensemble.

cortacésped se utiliza en condiciones difíciles (terreno polvoriento, tiempo seco y cálido...) cambie el aceite con mayor frecuencia.

 Proceda al cambio de aceite cuando el motor está aún caliente : la salida del aceite se hace con mayor facilidad. Tenga cuidado con el aceite caliente.

Compruebe el nivel de aceite antes de cada corte. Para ello, retire la varilla y límpiela con un trapo limpio. Limpie con esmero el tubo de llenado. Introduzca la varilla en el tubo de llenado y coloque el tapón en el tubo **sin apretarlo**. Retire la varilla. La señal dejada por el aceite debe alcanzar el nivel « full ». Refiérela y compruebe el nivel. Reponga si es preciso. La varilla debe estar completamente roscada cuando el motor funciona.

### BUJÍA

Limpie periódicamente el electrodo, y compruebe la separación utilizando una galga (T51K2P: 0,75 a 0,8 mm - T51F1P: 0,5 mm).

Si es necesario, no dude en cambiar una bujía gastada.

Cámbiela cada 100 horas.

 Emplee exclusivamente bujías de origen Outils WOLF previstas para este motor.

### FILTRO DE AIRE

Es inevitable que impurezas se introduzcan en el filtro de aire. Por ello, es imprescindible que Vd. retire con regularidad el cartucho para limpiarlo : por lo menos tras cada 5 horas de uso.

 No emplee gasolina ni aire comprimido. Prevéa intervalos de mantenimiento más reducidos si el cortacésped se utiliza en entornos polvorientos.

#### Modelo 4 tiempos (T51K2P): filtro de aire de cartucho de papel + prefiltros (fig. 14 p.22)

- Desenrosque el tornillo (a) y abra la tapa (b).
- Limpie correctamente la tapa.
- Retire con precaución el cartucho papel (c) y los 2 prefiltros (d). Si están deteriorados cámbielos.
- Lave los prefiltros con detergente líquido y agua. Séquelos correctamente. Si siguen sucios después de lavarlos, cámbielos.
- Unte los prefiltros con un poco de aceite y estrújelo para repartirlo y extraer el exceso.
- Limpie el cartucho golpeándolo levemente contra una superficie plana o si se halla muy sucio cámbielo.
- Monte los prefiltros, el cartucho, la tapa y rosque el conjunto.

#### Modelo 2 tiempos (T51F1P): filtro de aire de cartucho de papel (fig.15 p.22)

- Suelte las abrazaderas que lo fijan y retire el cajetín tapa de filtro de aire y el cartucho filtrante de papel.
- Limpie el elemento filtrante de la hierba que se haya adherido.
- Limpie el cartucho de papel con aire a presión o golpeándolo levemente contra una superficie plana, o, si está muy sucio, cámbielo.
- Limpie el interior del cajetín del filtro con un trapo ligeramente humedecido con aceite.
- Monte el conjunto.

(terrenos com muito pó com tempo seco), prever as mudanças mais frequentes.

 Faça a troca de óleo quando o motor ainda estiver quente : o óleo escorre melhor que a frio. Atenção ao óleo quente.

Controle o nível do óleo antes de cada utilização. Para isso, retire a vareta, e limpe-a com um pano limpo.

Limpe bem em volta do tubo de enchimento.

Introduza a vareta no tubo de enchimento e aplique o tampão no **tubo sem o apertar**. Retire a vareta. A marca deixada deve atingir o nível « Full ». Em caso de falta atestar.

A vareta deve estar parafusada a fundo quando o motor trabalha.

### VELA

Limpe frequentemente o electrodo e verifique o espaço com um apalga folgas ( T51K2P: 0,75 mm a 0,8 mm - T51F1P: 0,5 mm).

Não hesite em trocar uma vela usada.

Troque-a todas as 100 horas.

 Só utilize velas Outils WOLF previstas para o motor.

### FILTRO DE AR

É inevitável que as impurezas penetrem no filtro de ar. Por isso é indispensável que o limpe periodicamente : todas a 5 horas de utilização.

 Não limpar com gasolina ou ar comprimido. Quando o motor é utilizado em ambientes de muito pó, é preciso prever intervalos limpeza mais próximos.

#### Modelo 4 tempos (T51K2P): filtro de ar com cartucho de papel + pre-filtros (fig. 14 p.22)

- Desaperte os parafusos (a) e retire a tampa (b).
- Limpe minuciosamente a tampa.
- Retire com precaução o cartucho de papel (c) e os 2 prefiltros (d). Substitua-os logo que estejam estragados.
- Lave os prefiltros com detergente líquido e água limpa. Seque-os correctamente. Substitua-os se depois da limpeza ainda ficam sujos.
- Meta algumas gotas de óleo e aperte-o para bem espalhar o óleo e eliminar o excesso.
- Limpe o cartucho com pequenos toques numa superfície plana ou substitua-o se o estado dele o exigir.
- Recoloque os pre-filtros, o cartucho, a tampa e aperte o parafuso.

#### Modelo 2 tempos (T51F1P): filtro de ar com cartucho de papel (fig.15 p.22)

- Retire as patilhas de fixação e retire a tampa do filtro de ar e o cartucho de filtragem em papel.
- Tire do elemento filtrante a relva que aí aderiu.
- Limpe o cartucho de papel batendo com cuidado numa área plana ou se estiver bastante sujo, substituir.
- Limpe o interior da caixa do filtro com um pano ligeiramente embebido em óleo.
- Remonte o conjunto.

**POT D'ÉCHAPPEMENT (MODÈLE T51F1P) :**

L'utilisation d'une bonne huile 2 temps, à un pourcentage correspondant aux prescriptions que vous trouverez dans les caractéristiques techniques, recule notablement l'échéance d'encrassement du silencieux et des lumières d'échappement. Recourez en cas de nécessité aux bons soins d'un Spécialiste Agréé Outils WOLF.

**SYSTÈME DE REFROIDISSEMENT, CARBURATEUR**

Enlevez régulièrement les débris d'herbe autour du lanceur. Débarassez la grille d'aération et le pourtour du moteur de l'herbe qui a pu s'y accumuler. Vous aurez ainsi la garantie d'un refroidissement constant et efficace du moteur. La tringlerie du carburateur doit être maintenue dans un parfait état de propreté.

**Stockage prolongé  
entretien hivernal**

- Nettoyez le dessous du châssis.
- Vérifiez le bon état de propreté du filtre à air.
- Pour éviter les dépôts de gomme, vidangez complètement l'essence du réservoir. Vidangez le réservoir à l'extérieur (en plein air).
- Videz le carburateur en laissant tourner le moteur jusqu'à épuisement de son contenu.

- Changez l'huile du moteur (Modèle T51K2P).
- Enlevez la bougie et versez environ 5 cm<sup>3</sup> d'huile fraîche pour moteur dans le cylindre et lancez lentement le moteur. Puis replacez la bougie.
- Pour éviter la rouille, fermez les soupapes du moteur en tirant doucement sur la poignée de lanceur jusqu'à ce qu'une compression soit ressentie (modèle T51K2P).
- Rangez la tondeuse dans un endroit propre et sec, sur des planches ou une tôle.

**Remise en service**

- Dévissez la bougie et nettoyez-la à l'essence.
  - Laissez sécher quelques instants avant de la remonter.
  - Lancez le moteur plusieurs fois pour éliminer l'huile en excédent.
  - Remontez alors la bougie sèche.
  - Faites le plein de carburant homogène et conforme (T51F1P: mélange 2%)
  - Mettez le moteur en marche.
- Vous pouvez bien entendu confier cet entretien saisonnier à un Spécialiste Agréé Outils WOLF. Celui-ci pourra s'assurer du bon état de votre tondeuse...pour un démarrage au quart de tour au printemps suivant!

**TUBO DE ESCAPE (MODELO T51F1P) :**

El empleo de un buen aceite para 2 tiempos, con un porcentaje que corresponda a las prescripciones que figuran en las características técnicas, retrasa de manera notable el taponamiento del silencioso y de las lumbreras de escape. En caso de necesidad, recurra a un Especialista Autorizado Outils WOLF.

**SISTEMA DE REFRIGERACIÓN, CARBURADOR**

Retirar con regularidad los residuos de hierba alrededor del lanzador. Limpie las aletas de enfriamiento y las partes accesibles del cilindro en las que se haya podido acumular hierba. Con ello tendrá la garantía del enfriamiento constante y eficaz del motor. Las varillas del carburador deben mantenerse en perfecto estado de limpieza.

**Almacenamiento  
prolongado  
mantenimiento invernal**

- Limpie la parte interior del chasis de corte.
- Compruebe el buen estado de limpieza del filtro de aire.
- Para evitar que se formen residuos de goma, vacíe completamente el depósito de gasolina. Vacíe el depósito en el exterior (al aire libre).

- Vacíe el carburador haciendo funcionar el motor hasta agotar su contenido.
- Cambie el aceite del motor (Modelo T51K2P).
- Retire la bujía y vierta 5 cm<sup>3</sup> de aceite nuevo para motor en el cilindro y lance lentamente el motor. Vuelva a montar la bujía.
- Para evitar la oxidación, cierre las válvulas del motor tirando suavemente del lanzador hasta notar una compresión (modelo T51K2P).
- Coloque la máquina en un lugar limpio y seco, sobre unas tablas o una chapa.

**Puesta en servicio**

- Desensrosque la bujía y límpiela con gasolina.
- Déjela secar sin aún montarla.
- Lance varias veces el motor para expulsar el exceso de aceite.
- Monte ahora la bujía seca.
- Llene el depósito de carburante homogéneo y con mezcla correcta (T51F1P : mezcla 2%).
- Ponga el motor en marcha.

Es evidente que Ud. puede confiar este mantenimiento a un Especialista Autorizado Outils WOLF. Este se asegurará del buen estado de su máquina... ¡ para que en la próxima primavera arranque a la primera !

**ESCAPE (MODELO T51F1P) :**

A utilização de um bom óleo 2 tempos com uma percentagem correspondente às prescrições que encontrará nas características técnicas, recua notavelmente o prazo de sujidade do escape e das janelas do escape. Recorra em caso de necessidade à experiência de um Especialista Autorizado Outils WOLF.

**SISTEMA DE ARREFECIMENTO, CARBURADOR**

Retire regularmente os restos de erva que se podem acumular. Terá assim, a garantia dum arrefecimento constante e eficaz do motor. A placa de comando do carburador deve ser mantida num perfeito estado de limpeza.

**Arrumação prolongada  
manutenção invernal**

- Limpe por debaixo o chasis.
- Verifique o bom estado de limpeza do filtro de ar.
- Para evitar depósitos de cola, despeje completamente a gasolina do depósito. Despeje o depósito no exterior (ao ar livre).
- Despeje o carburador, deixando o motor a trabalhar até acabar o seu conteúdo.

- Mude o óleo do motor (modelo T51K2P).
- Retire a vela e coloque cerca de 5 cm<sup>3</sup> de óleo limpo para motor no cilindro e lance lentamente o motor. Depois substitua a vela.
- Para evitar a ferrugem, feche as válvulas do motor, tirando devagar a pega do lançador até que a compressão do mesmo seja sentida (modelo T51K2P).
- Arrume o corta-relvas num sítio limpo e seco, por cima de duas tábuas ou uma chapa.

**Repor em  
funcionamento**

- Desaperte a vela e limpe-a com gasolina.
- Deixe-a secar alguns instantes ante de a repor.
- Lance o motor algumas vezes para eliminar o óleo em excesso.
- Reponha então a vela seca.
- Ateste com gasolina homogénea e conforme (T51F1P : mistura 2%).
- Poncha o motor a trabalhar.

Pode também confiar esta manutenção periódica a um Especialista Autorizado Outils WOLF. Ele pode assegurar um bom estado do vosso corta-relva para um arranque à primeira na primavera seguinte.



La plupart des anomalies de fonctionnement sont dues à de fausses manoeuvres, à une mauvaise utilisation de la tondeuse, ou à l'absence de l'entretien normal que nous préconisons.

Nous vous donnons ci-dessous les façons simples de déceler quelques disfonctionnements et d'y remédier. Si malgré cela la panne persistait, nous vous conseillons de vous adresser à l'un de nos Spécialistes Agréés Outils WOLF (liste sur demande à Outils WOLF S.A.S. - 5, rue de l'Industrie - BP 80001 - 67165 WISSEMBOURG CEDEX).

Dysfonctionnements	Origines probables	Remèdes
<b>Le moteur ne démarre pas</b> - La compression est insuffisante	Le piston, le cylindre, les segments, les soupapes ou l'étanchéité de la culasse sont défectueux.	S'adresser à un Spécialiste Agréé Outils WOLF.
	La bougie est desserrée. Les vis de culasse sont desserrées.	Serrer de manière appropriée.
- Aucun carburant dans la chambre de combustion.	Aucun carburant dans la cuve du carburateur.	Faire le plein de carburant homogène et conforme (T51F1P: mélange 2%)
	Le robinet d'essence est fermé.	Ouvrir le robinet de carburant.
	Arrivée d'essence défectueuse.	Nettoyer.
- Bougie souillée par le carburant.	Mélange de carburant/air trop riche.	Amener la commande de gaz en position «MAXI». Tourner le moteur avec la bougie retirée pour éliminer l'excès de carburant.
	Filtre à air obstrué.	Nettoyer.
	Carburateur défectueux.	S'adresser à un Spécialiste Agréé Outils WOLF.
	Type de carburant incorrect. Carburant altéré. Eau dans le carburant.	Remplacer l'essence.
- Aucune étincelle ou étincelle faible.	Bougie défectueuse.	Remplacer la bougie
	Bobine d'allumage défectueuse.	S'adresser à un Spécialiste Agréé Outils WOLF.
<b>Le moteur manque de puissance</b> - Moteur surchauffe	Filtre à air obstrué. Grille de refroidissement obstruée.	Nettoyer.
	L'huile du moteur est insuffisante. (T51K2P)	Faire l'appoint ou changer d'huile. (T51K2P)
	Dépôt de carbone dans la chambre de combustion.	S'adresser à un Spécialiste Agréé Outils WOLF.
	Ventilation insuffisante autour du moteur.	Nettoyer.
- Le moteur n'atteint pas son régime	Régulateur défectueux ou dérégulé.	S'adresser à un Spécialiste Agréé Outils WOLF.
<b>Lanceur défectueux</b>	Corde rompue ou ressort de rappel cassé.	S'adresser à un Spécialiste Agréé Outils WOLF.
<b>Marche inégale, fortes vibrations</b>	Balourd de la lame	Equilibrer la lame ou remplacer
<b>Mauvaise coupe</b>	Lame montée à l'envers	Monter à l'endroit (ailettes vers le moteur).
	Lame émoussée	Affûter ou changer
	Lame ne tourne pas sur un plan horizontal	Redresser ou changer
	Hauteur de coupe mal choisie	Adapter la hauteur de coupe aux conditions de travail.
	Régime moteur mal réglé	Mettre la manette des gaz sur «Maxi».
<b>La tondeuse débraye ou embraye mal</b>	Câble d'embrayage mal réglé ou détendu	S'adresser à un Spécialiste Agréé Outils WOLF.
	Courroie usée	Faire changer par un Spécialiste Agréé Outils WOLF.
<b>Le bac de ramassage se remplit mal</b>	Lame défectueuse ou montée à l'envers	Remplacer ou monter à l'endroit
	Vitesse moteur mal réglée	Mettre la manette des gaz sur «Maxi».
	Coupe trop basse	Changer la hauteur de coupe
	Grille du bac obstruée	Nettoyer à l'aide d'une brosse
	Orifice et carter obstrués par des débris d'herbe et de terre	Nettoyer le carter en ayant soin de retirer le capuchon de la bougie
<b>Embrayage de lame défectueux</b>	Déréglage de la commande à distance	S'adresser à un Spécialiste Agréé Outils WOLF.
	Usure de la commande à distance	S'adresser à un Spécialiste Agréé Outils WOLF.
	Usure du mécanisme	S'adresser à un Spécialiste Agréé Outils WOLF.



**Important :** En cas de remplacement de pièces, n'utilisez que des pièces d'origine Outils WOLF. La qualité du travail effectué, la longévité de la tondeuse, et votre sécurité en dépendent. L'utilisation de toute pièce «non d'origine», en plus des risques encourus par l'utilisateur, entraînerait l'annulation de la garantie pour tout dommage en résultant. La société Outils WOLF décline toute responsabilité en cas d'accident dû à l'utilisation d'une pièce «non d'origine».

La mayoría de las anomalías de funcionamiento se deben a falsas maniobras, a una mala utilización del cortacésped, o a la falta del mantenimiento normal que preconizamos.

A continuación damos una lista de consejos simples para averiguar problemas de funcionamiento y para solucionarlos. Si a pesar de ello la avería persiste, le aconsejamos se dirija a un Especialista Autorizado Outils WOLF

(solicite la lista a Outils WOLF ESPAÑA, S.L. Ctra. C-35, km. 66 - 17451 SANT FELIU DE BUIXALLEU / Gerona).

Anomalías	Causas probables	Soluciones
<b>El motor no arranca.</b> - La compresión es insuficiente.	- El pistón, el cilindro, los segmentos, las válvulas o la hermeticidad de la culata son defectuosos.	Diríjase a un Especialista Autorizado Outils WOLF.
	Bujía aflojada. Tornillos de la culata aflojados.	Apretar adecuadamente.
- Ningún carburante en la cámara de combustión.	No hay carburante en la cubeta del carburador.	Llenar el depósito de carburante homogéneo y con mezcla correcta (T51F1P : mezcla 2%).
	Grifo de gasolina cerrado.	Abrir el grifo de gasolina.
	Llegada de la gasolina defectuosa.	Limpiar.
- Bujía humedecida por carburante	Mezcla carburante/aire demasiado rica.	Colocar el mando de gases en posición "Maxi". Si el motor está ahogado retire la bujía y haga girar el motor para extraer el exceso de gasolina.
	Filtro de aire tapado.	Limpiar.
	Carburador defectuoso.	Diríjase a un Especialista Autorizado Outils WOLF.
	Tipo de carburante incorrecto. Carburante alterado. Agua en el carburante.	Cambiar la gasolina.
- Ninguna chispa o chispa débil.	Bujía defectuosa.	Cambiar la bujía.
	Bobina de encendido defectuosa.	Diríjase a un Especialista Autorizado Outils WOLF.
<b>Falta de potencia en el motor.</b> - El motor calienta.	Filtro de aire tapado. Rejilla de refrigeración tapada.	Limpiar
	Aceite motor insuficiente (T51K2P).	Reponer o cambiar el aceite (T51K2P) .
	Déposito de carbonilla en la cámara de combustión.	Diríjase a un Especialista Autorizado Outils WOLF.
	Ventilación insuficiente alrededor del motor.	Limpiar.
- El motor no alcanza el régimen.	Regulador defectuoso o desajustado.	Diríjase a un Especialista Autorizado Outils WOLF.
<b>Lanzador defectuoso.</b>	Cuerda rota o muelle de retorno roto.	Diríjase a un Especialista Autorizado Outils WOLF.
<b>Marcha desigual, fuertes vibraciones.</b>	Juego de la cuchilla.	Equilibrar la cuchilla o cambiarla.
<b>Corte defectuoso</b>	Cuchilla montada al revés.	Montarla correctamente (aletas hacia el motor).
	Cuchilla desafilada.	Afilarla o cambiarla.
	La cuchilla no gira en un plano horizontal.	Enderezarla o cambiarla.
	Mala altura de corte.	Adaptar la altura de corte a las condiciones de trabajo.
	Régimen motor desajustado.	Poner la manecilla del gas en "Maxi".
<b>El cortacésped desembraga o embraga mal.</b>	Cable de embrague desajustado o aflojado.	Diríjase a un Especialista Autorizado Outils WOLF.
	Correa gastada.	Hacerla cambiar por un Especialista Autorizado Outils WOLF.
<b>El recogedor de hierba se llena mal.</b>	Cuchilla defectuosa o montada al revés.	Cambiarla o montarla correctamente.
	Velocidad del motor mal ajustada.	Poner la manecilla del gas en "Maxi"
	Corte demasiado bajo.	Cambiar la altura de corte.
	Orificios del recogedor obstruidos.	Limpiar con un cepillo.
	Orificio y cárter obstruidos por restos de hierba y de tierra.	Limpiar el cárter retirando previamente el capuchón de la bujía.
<b>Embrague de cuchilla defectuoso.</b>	Desajuste del mando a distancia.	Diríjase a un Especialista Autorizado Outils WOLF.
	Desgaste del mando a distancia.	Diríjase a un Especialista Autorizado Outils WOLF.
	Desgaste del mecanismo.	Diríjase a un Especialista Autorizado Outils WOLF.



**Importante :** Cuando tenga que sustituir algunas piezas, utilice exclusivamente piezas de origen Outils WOLF. La calidad del trabajo efectuado, la duración del cortacésped y su seguridad personal dependen de ello. La utilización de piezas que no "sean de origen" acarrea, además de los riesgos a los que se expone el utilizador, la anulación de la garantía para cualquier daño que resulte. La sociedad Outils WOLF rehusa cualquier responsabilidad, en caso de accidente provocado por una pieza que no sea de origen.

A maioria das anomalias de funcionamento devem-se a manobras erradas, a uma má utilização da máquina, ou à ausência de manutenção normal que nós preconizamos.

Abaixo descrevemos a maneira de descobrir algumas anomalias e a maneira de as resolver. Se a avaria persistir, aconselhamos que contacte um dos Especialistas Autorizados Outils WOLF.

(solicite a lista dos Especialistas Autorizados a WOLF JARDIM - Utensílios para Jardim, Lda. - Rua da Mata Nacional - Armazém n° 5 - Vinagreiro - Pousos - 2410 LEIRIA Portugal)

Disfuncionamento	Origens prováveis	Remedios
<b>O motor não arranca</b> - A compressão é insuficiente	O pistão, o cilindro, os segmentos, as válvulas ou isolamento da culassa são defeituosos.	Dirija-se a um Especialista Autorizado Outils WOLF.
	A vela está desapertada Os parafusos da culassa estão desapertados.	Apertar correctamente.
- Não há gasolina na câmara de combustão	Não há gasolina na cuva do carburador.	Ateste com gasolina homogénea e conforme (T51F1P : mistura 2 %)
	A torneira de gasolina está fechada.	Abrir a torneira de gasolina.
	Chegada da gasolina defeituosa.	Limpar.
- Vela suja com a gasolina	Mistura gasolina / ar muito rica.	Meter o comando gás na posição "MAXI". Fazer rodar o motor sem vela para eliminar o excesso de gasolina.
	Filtro de ar sujo	Limpar.
	Carburador defeituoso.	Dirija-se a um Especialista Autorizado Outils WOLF.
	Tipo de carburante incorrecto. Carburante alterado. Água no carburante.	Substituir a gasolina.
- Não há faísca ou faísca fraca	Vela defeituosa.	Substituir vela.
	Bobine defeituosa.	Dirija-se a um Especialista Autorizado Outils WOLF.
<b>Motor falta de potência</b> - Motor aquece	Filtro ar sujo. Grelha de arrefecimento tapada.	Limpar.
	O óleo do moto é pouco (T51K2P).	Atestar ou mudar óleo (T51K2P).
	A câmara de combustão cheia de carrão.	Dirija-se a um Especialista Autorizado Outils WOLF.
	Ventilação insuficiente em volta do motor.	Limpar.
- O motor não atinge o regime	Regulador defeituoso ou mal afinado.	Dirija-se a um Especialista Autorizado Outils WOLF.
<b>Lançador defeituoso</b>	Corda partida ou mola partida.	Dirija-se a um Especialista Autorizado Outils WOLF.
<b>Motor vibra muito</b>	Lâmina desequilibrada.	Calibrar a lâmina ou substitui-la.
<b>Mau corte</b>	Lâmina montada ao contrário.	Montar às direitas (alas viradas para o motor).
	Lâmina esmorrada.	Afiar ou substituir.
	A lâmina não roda no plano horizontal.	Endireitar ou substituir.
	Altura de corte mal escolhida.	Adaptar a altura de corte às condições de trabalho.
	Regime motor mas regulado.	Meter o comando de gás na posição "MAXI".
<b>O corta-relva desembraia ou embraia mal</b>	Cabo de embraiagem mal afinado ou esticado.	Dirija-se a um Especialista Autorizado Outils WOLF.
	Correia gasta.	Faça mudar por um Especialista Autorizado Outils WOLF.
<b>O cesto de recolha enche-se mal</b>	Lâmina defeituosa ou montada ao contrário.	Substituir ou montar às direitas.
	Rotação motor mal regulada.	Meter o comando de gás na posição "MAXI".
	Corte muito baixo.	Mudar altura de corte.
	Grelha do cesto tapada.	Limpar com uma escova.
	Orifícios e cárter obstruídos por detritos de erva e terra.	Limpar cárter e orifício não esquecendo de retirar o cachimbo da vela.
<b>Embraiagem da lâmina defeituoso</b>	Desafinação do comando a distância.	Dirija-se a um Especialista Autorizado Outils WOLF.
	Uso do comando a distância.	Dirija-se a um Especialista Autorizado Outils WOLF.
	Desgaste do mecanismo.	Dirija-se a um Especialista Autorizado Outils WOLF.



**Importante :** Em caso de substituição de peças, utilize exclusivamente peças de origem Outils WOLF. A qualidade do trabalho efectuado, a longevidade da sua máquina e a sua segurança dependem desta condição. A não utilização de peças originais, para além dos riscos para o utilizador, implica a anulação da garantia com todos os prejuízos daí decorrentes. A sociedade Outils WOLF declina toda a responsabilidade em caso de acidente devido à utilização de peças "não originais".

## TABLEAU RÉCAPITULATIF DE L'ENTRETIEN RÉGULIER

Avant d'effectuer des travaux sous le châssis, retirez le capuchon de bougie.

Page	Élément	Avant chaque tonte	Après les 5 premières heures	Toutes les 50 heures	Périodiquement	Observations
21-22	Huile	Vérifier niveau		Vidanger carter		Indispensable pour garantie
23	Bougie		Vidanger carter	Nettoyer/régler les électrodes	Changer si usure excessive	
23	Filtre à air			Remplacer	Nettoyer	
24	Système de refroidissement				Vérifier et nettoyer éventuellement	
20-21	Lame	Vérifier état			Vérifier état, réaffûter, équilibrer	Indispensable pour garantie
15	Hauteurs de coupe		Resserrer	Graisser		
	Câbles			Graisser		
	Visserie				Vérifier serrage	

Le meilleur entretien est avant tout un nettoyage régulier de la tondeuse après chaque tonte (châssis, roues, hauteurs de coupe, système de transmission...).

## CUADRO RECAPITULATIVO DEL MANTENIMIENTO CORRIENTE

Antes de efectuar cualquier trabajo debajo del chasis : retire el capuchón de bujía.

Página	Elemento	Antes de cada corte	Después de las 5 primeras horas	Cada 50 horas	Periódicamente	Observaciones
21-22	Aceite	Comprobar nivel	Cambio del aceite	Cambio del aceite		Indispensable para garantía
23	Bujía			Limpiar/ajustar los electrodos	Cambiarla si está muy desgastada	
23	Filtro de aire			Cambiarlo	Limpiar o cambiar	
24	Sistema de refrigeración				Comprobar y eventualmente limpiar	
20-21	Cuchilla	Comprobar estado	Apretar		Comprobar estado, afilar, equilibrar	Indispensable para garantía
15	Alturas de corte			Engrasar		
	Cables			Engrasar		
	Tornillos				Apretar	

El mejor mantenimiento consiste antes que nada en una limpieza del cortacésped después de cada utilización (chasis, ruedas, alturas de corte, sistema de transmisión).

## QUADRO RECAPITULATIVO DA MANUTENÇÃO REGULAR

Antes de efectuar qualquer trabalho sob o chassis : retire o cachimbo da vela.

Página	Elemento	Antes cada corte	Depois das 5 primeiras horas	Todas as 50 horas	Periódicamente	Observações
21-22	Oleo	Verificar nível	Mudar o óleo	Mudar o óleo		Indispensável para garantia
23	Vela			Limpar/regular os polos	Mudar se necessário	
23	Filtro de ar			Mudar	Limpar ou mudar	
24	Sistema de arrefecimento				Verificar e limpar	
20-21	Lâmina	Verificar o estado	Apertar		Verificar o estado, afiar, equilibrar	Indispensável para a garantia
15	Alturas de corte			Lubrificar		
	Cabos			Lubrificar		
	Parafusos				Verificar aperto	

A melhor manutenção é antes de tudo uma limpeza regular depois de cada operação de corte (chassis, rodas, motor, alturas de corte, sistema de transmissão...).

## CONDITIONS DE GARANTIE Garanties contractuelles

Dans le cadre d'un usage non professionnel, et sous réserve que l'utilisation et l'entretien soient conformes aux prescriptions citées dans la notice d'instructions fournie avec chaque appareil, Outils WOLF 67165 WISSEMBOURG CEDEX offre, en sus des garanties légales notamment celle concernant les défauts cachés et les vices rédhibitoires (Art. 1641 à 1649 du code civil) et la garantie de la conformité du bien au contrat due par le vendeur au consommateur (Art. L211-4 à L211-14 du code de la consommation), **une garantie contractuelle** :

- de **3 ans** sur votre tondeuse motorisée à conducteur marchant et une extension jusqu'à **5 ans, soumise à conditions**,
- de **10 ans** sur le carter (**10 ans** pièce et 3 ou 5 ans main-d'œuvre) pour tout défaut de matière et de fabrication selon les modalités précisées ci-dessous.

Cette garantie est assurée par l'intermédiaire du réseau de Spécialistes agréés par Outils WOLF. L'attention de l'utilisateur est attirée sur les recommandations essentielles contenues dans la notice d'instructions fournie avec chaque tondeuse, qu'il est absolument indispensable d'observer et de respecter pour obtenir un bon fonctionnement de l'appareil et bénéficier de la garantie contractuelle. Cette garantie est limitée au pays d'achat.

**NB** : Lorsque la tondeuse est utilisée dans un cadre professionnel, la garantie contractuelle accordée se limite à la garantie légale.

- La garantie contractuelle pour une durée de 3 ans à partir de la date d'achat de la tondeuse n'est accordée que sous réserve du strict respect des indications des points 1 à 4.
- L'extension de la garantie contractuelle à une durée de 5 ans à partir de la date d'achat n'est accordée que sous réserve du strict respect des indications des points 1 à 5.
- 1. La carte de garantie et l'attestation de mise en service sont à remplir par le vendeur au moment de l'achat.
- 2. L'attestation de mise en service doit être renvoyée par l'utilisateur, dûment complétée, dans un délai de **8 jours** francs après l'achat, à Outils WOLF - Service Garantie - 5, rue de l'Industrie - BP 80001 - 67165 WISSEMBOURG CEDEX.
- 3. La tondeuse doit être employée dans des conditions normales d'utilisation, dans un usage non professionnel. Sont donc notamment exclues les tondeuses utilisées par les entreprises paysagistes, les collectivités locales, les municipalités ainsi que les celles destinées à la location payante ou au prêt gratuit.
- 4. L'entretien et l'utilisation de la tondeuse doivent être conformes aux prescriptions de la notice d'instructions. L'utilisateur doit prendre connaissance et respecter les instructions figurant sous l'intitulé "Pour votre sécurité et celle des autres".
- 5. **Durant la 3<sup>e</sup> année** suivant la date d'achat, et en plus de l'entretien périodique préconisé, il doit être fait procéder à une **révision payante** de la tondeuse par un Spécialiste agréé par Outils WOLF et la facture relative à cette révision doit être soigneusement conservée. Les détails des opérations de la révision obligatoire sont

## CONDICIONES DE GARANTÍA Garantías contractuales

En condiciones de utilización no profesional, y con la condición que el uso y el mantenimiento sean conformes con las prescripciones citadas en el manual de instrucciones entregado con cada máquina, Outils WOLF ESPAÑA - 17451 SANT FELIU DE BUIXALLEU ofrece, además de las garantías legales en particular la relativa a defectos ocultos y los vicios redhibitorios y la garantía de la conformidad del bien con el contrato debida por el vendedor al consumidor, **una garantía contractual**:

- de **3 años** para su cortacésped y de una extensión hasta **5 años, sometida a condiciones**,
- de **10 años** para el chasis (10 años pieza y 3 o 5 años mano de obra), cubriendo cualquier defecto de material y de fabricación según las modalidades indicadas a continuación.

Esta garantía está asegurada por mediación de la red de Especialistas autorizados por Outils WOLF. Se tiene que llamar la atención del utilizador sobre las recomendaciones esenciales preconizadas en el manual de instrucciones que acompaña cada cortacésped, que deben cumplirse y observarse rigurosamente para conseguir un buen funcionamiento de la máquina y beneficiar de la garantía contractual. Esta garantía está limitada al país de compra.

**NB**: Si el cortacésped se utiliza de forma profesional, la garantía contractual concedida se limita a la garantía legal.

- La garantía contractual por un periodo de 3 años a partir de la fecha de compra del cortacésped sólo será válida si se observa el riguroso cumplimiento de los párrafos 1 a 4.
- La extensión de la garantía contractual hasta un periodo de 5 años a partir de la fecha de compra sólo se concede si se observa el riguroso cumplimiento de las indicaciones de los párrafos 1 a 5.
- 1. La tarjeta de garantía y la tarjeta de puesta en servicio deben ser rellenadas por el vendedor en el momento de la compra.
- 2. La tarjeta de puesta en servicio debe ser enviada por el utilizador, debidamente rellenada, en un plazo de **8 días** hábiles tras la compra, a Outils WOLF ESPAÑA - Dpto. Garantía - Ctra. C-35, Km. 66 - 17451 SANT FELIU DE BUIXALLEU (Gerona).
- 3. El cortacésped debe trabajar siempre en condiciones normales de utilización, y nunca en uso profesional. Por ello están excluidos los cortacéspedes utilizados por paisajistas, colectividades, municipalidades, así como los cortacéspedes de alquiler o prestados gratuitamente.
- 4. El mantenimiento y el uso del cortacésped son conformes a lo prescrito en el manual de instrucciones. El utilizador debe conocer y respetar todas las instrucciones citadas en el apartado "Para su seguridad y la de los demás".
- 5. **Durante el 3<sup>er</sup> año** que sigue la fecha de compra, y además del mantenimiento periódico preconizado, tiene que haberse efectuado una **revisión (con pago)** del cortacésped por un Especialista autorizado por Outils WOLF y la factura relativa a esta revisión debe conservarse cuidadosamente. Los detalles de las operaciones de la revisión obligatoria figuran en el cuadro de la extensión de la garantía hasta 5 años en el manual de instrucciones.

## CONDIÇÕES DE GARANTIA Garantias contratuais

Em condições de uma utilização não profissional, e sob reserva que a utilização e a manutenção sejam conformes às prescrições indicadas no manual de utilização fornecido com cada corta-relvas, WOLF JARDIM - Pousos - 2410-028 LEIRIA oferece, além das garantias legais contra os defeitos ou avarias não detectáveis, os defeitos redibitórios e a garantia de conformidade do bem ao contrato devido pelo vendedor ao consumidor, **uma garantia contratual**:

- de **3 anos** sobre o seu corta-relvas e uma extensão de garantia até **5 anos, sujeita a condições**,
- de **10 anos** sobre o chassi (10 anos peça e 3 ou 5 anos mão-de-obra), para qualquer defeito de matéria ou de fabrico segundo as modalidades indicadas mais abaixo.

Esta garantia é assegurada pelo intermédio da rede de Especialistas autorizados pela Outils WOLF.

Chamamos a atenção do utilizador sobre as recomendações essenciais contidas no manual de instruções fornecido com cada corta-relvas, que devem ser cumpridas rigorosamente afim de obter um bom funcionamento da máquina e beneficiar da garantia contratual. Esta garantia abrange só o país de compra.

**NB**: Quando o corta-relvas é utilizado em condições profissionais, a garantia contratual concedida limita-se à garantia legal.

- A garantia contratual para uma duração de 3 anos a partir da data de compra do corta-relvas só será concedida sob reserva do

estrito cumprimento das indicações dos pontos 1 a 4.

- A extensão de garantia contratual até 5 anos a partir da data de compra só será concedida sob reserva do estrito respeito das indicações dos pontos 1 a 5.

1. A carta de garantia e o certificado de entrada em serviço devem ser preenchidos pelo vendedor no momento da compra.
2. O certificado de entrada em serviço deve ser enviado pelo utilizador, devidamente preenchido, num prazo de **8 dias** úteis após a compra, para WOLF JARDIM - Utensílios para Jardim Lda. - Serviço de Garantia - Rua da Mata Nacional - Armazém nº 5 - Pousos - 2410-028 LEIRIA
3. O corta-relvas deve ser utilizado nas condições normais de utilização, e nunca em utilização profissional. Por essa razão são excluídos os corta-relvas utilizados pelas empresas de parques e jardins, as colectividades locais, as câmaras municipais assim como os corta-relvas destinados ao aluguer pago ou empréstimo gratuito.
4. A manutenção e a utilização do corta-relvas devem estar conformes às prescrições do manual de instruções. O utilizador deve tomar conhecimento e respeitar todas as instruções descritas no capítulo "Para sua segurança e a dos outros".
5. **Durante o 3<sup>o</sup> ano** que segue a data de compra, além da manutenção periódica preconizada, deve ser feita uma **revisão que será facturada** do corta-relvas por um Especialista autorizado pela Outils WOLF e a factura relativa a essa revisão deve ser preciosamente conservada. Os pormenores das operações da revisão obrigatória estão indicados em anexo no quadro sobre a extensão de garantia até 5 anos no manual de instruções.

notés sur le tableau de l'extension de la garantie à 5 ans dans la notice d'instructions.

Tout défaut de matière et de fabrication, reconnu comme tel par Outils WOLF, sera réparé gratuitement (pièces et main-d'œuvre) auprès des Spécialistes agréés par Outils WOLF, sur présentation de la carte de garantie. Tous frais éventuels d'immobilisation, de transport de l'appareil ou des pièces défectueuses restent à la charge de l'utilisateur. La remise en état de la tondeuse ou le remplacement des pièces défectueuses dégage Outils WOLF de toute autre obligation de garantie contractuelle. Elle exclut particulièrement toute autre revendication ou dérogation au contrat de vente.

Pour toute réclamation invoquant le bénéfice de la garantie contractuelle de 3 ans, la facture d'achat peut être exigée. Pour toute réclamation invoquant le bénéfice de l'extension de la garantie à 5 ans, la présentation de la **facture de la révision obligatoire est exigée**.

Les pièces faisant l'objet d'une demande de garantie doivent être conservées et tenues à disposition de la Société Outils WOLF par le Spécialiste agréé par Outils WOLF ayant effectué la réparation durant une période de 4 mois suivant la date de la demande de garantie. Les pièces seront uniquement transmises aux Outils WOLF sur leur demande, dans ces 4 mois.

Outils WOLF décline toute responsabilité en particulier en matière de responsabilité civile résultant de l'utilisation des appareils, notamment pour les cas suivants :

- pour tout démontage, modification ou adjonction de pièces "non d'origine" y compris les lames. En tout état de cause, la garantie Outils WOLF ne pourra être invoquée en cas d'accident, de casse,

de troubles de fonctionnement dus à l'utilisation de pièces non fabriquées, fournies ou homologuées par Outils WOLF.

- pour tout dommage résultant du non respect des instructions d'utilisation et d'entretien (notamment les révisions courantes) qui sont énoncées dans la notice d'instructions.

#### Cette garantie ne couvre pas les points suivants :

- toute usure normale des pièces, notamment bougies, corde de lanceur, batterie, éléments de filtre à air et de filtre à essence, pot d'échappement, joints et membranes, lames et pièces d'accouplement, câbles et gaines, courroies, bandages de roues, garnitures de freins et d'embrayages, etc.
- les perceptions subjectives reconnues sans danger pour l'utilisateur et sans conséquence pour la qualité du produit, telles que bruits, vibrations, jeux fonctionnels ou autres considérations d'ordre esthétique, ainsi que les décolorations, oxydations et corrosions résultant des conditions de stockage et du vieillissement et les traces de suintement d'huile,
- les avaries dues à un défaut d'entretien, à l'inexpérience de l'utilisateur ou à une utilisation non conforme,
- les opérations d'entretien périodique à caractère préventif, telles que définies dans la notice d'instructions.

Tout démontage, modification ou adjonction de pièces "non d'origine" y compris les lames, annule tout droit à l'ensemble de la garantie. Il en est de même pour tout dommage résultant du non-respect des instructions d'utilisation et d'entretien qui sont énoncées dans la notice d'instructions jointe à votre tondeuse.

Cualquier defecto material y de fabricación, reconocido como tal por Outils WOLF, será reparado gratuitamente (piezas y mano de obra) en los Especialistas autorizados por Outils WOLF, mediante la presentación de la tarjeta de garantía. Todos los gastos eventuales de inmovilización, de transporte del cortacésped o de las piezas defectuosas, corren por cuenta del utilizador.

La reparación del cortacésped o la sustitución de las piezas defectuosas exime Outils WOLF de cualquier otro compromiso de garantía contractual. Excluye en particular cualquier otra reclamación o derogación al contrato de venta.

Para cualquier reclamación alegando al beneficio de la garantía contractual de 3 años, la factura de compra puede ser exigida. Para cualquier reclamación alegando al beneficio de la extensión de la garantía hasta 5 años, la presentación de la **factura de la revisión obligatoria será exigida**.

Las piezas objeto de un pedido de garantía deben ser conservadas a disposición de la Sociedad Outils WOLF por el Especialista autorizado por Outils WOLF que ha efectuado la reparación durante un período de 4 meses siguientes a la fecha del pedido de garantía. Las piezas sólo serán enviadas a Outils WOLF a petición de ésta, dentro de los 4 meses.

Outils WOLF declina cualquier responsabilidad en particular en materia de responsabilidad civil que resulte de la utilización del cortacésped, especialmente en los casos siguientes:

- para cualquier desmontaje, modificación o añadido de piezas "que no sean de origen" comprendidas las cuchillas. Nunca se podrá alegar la garantía Outils WOLF en caso de accidente, piezas partidas,

anomalías de funcionamiento por utilización de piezas que no han sido fabricadas, suministradas u homologadas por Outils WOLF.

- para cualquier daño que resulte por incumplimiento de las instrucciones de utilización y de mantenimiento (especialmente las revisiones corrientes) descritas en el manual de instrucciones.

#### Quedan excluidos de esta garantía:

- todo desgaste normal de piezas, en particular bujías, cuerda del lanzador, batería, elementos de filtro de aire y de filtro de gasolina, tubo de escape, juntas y membranas, cuchillas y piezas de acoplamiento, cables y fundas, correas, neumáticos, guarniciones de freno y de embrague, etc.
- percepciones subjetivas reconocidas sin peligro para el utilizador y sin consecuencia para la calidad del producto, tales como ruidos, vibraciones, juegos funcionales u otras consideraciones de orden estético, así como descoloramientos, oxidaciones y corrosiones resultantes de las condiciones de almacenamiento y del envejecimiento y las manchas o chorros de aceite,
- cuando las averías se deban a un defecto de mantenimiento, de inexperiencia del utilizador o a una utilización que no sea conforme,
- las operaciones de mantenimiento periódico de carácter preventivo, definidas en el manual de instrucciones.

Cualquier desmontaje, modificación o añadido de piezas "que no sean de origen" incluidas las cuchillas, anula cualquier derecho al conjunto de la garantía. Lo mismo ocurre para cualquier daño que resulte por incumplimiento de las instrucciones de utilización y de mantenimiento descritas en el manual de instrucciones unido a su cortacésped.

Qualquer defeito de matéria e de fabrico, reconhecido como tal por Outils WOLF, será reparado gratuitamente (peças e mão-de-obra) através dos Especialistas autorizados pela Outils WOLF, mediante a apresentação do cupão de garantia. Todos os eventuais custos de imobilização, de transporte do corta-relvas ou das peças defeituosas ficam a cargo do utilizador.

A reparação do corta-relvas ou a substituição das peças defeituosas exclui Outils WOLF de qualquer outra obrigação de garantia contractual. Exclui particularmente qualquer outra reivindicação ou derrogação ao contrato de venda.

Para qualquer reclamação, invocando o benefício da garantia contratual de 3 anos, a factura de compra pode ser exigida. Para qualquer reclamação invocando o benefício da extensão de garantia até 5 anos, a apresentação da **factura da revisão obrigatória é exigida**.

As peças fazendo o objecto de um pedido de garantia devem ser conservadas e postas à disposição da Empresa WOLF JARDIM - Utensílios para Jardim Lda. pelo Especialista autorizado pela Outils WOLF tendo efectuado a reparação, durante um período de 4 meses que segue a data do pedido de garantia. As peças só serão entregues à WOLF JARDIM - Utensílios para Jardim Lda., sobre pedido da mesma, nesses 4 meses.

Outils WOLF declina toda e qualquer outra responsabilidade, particularmente em matéria de responsabilidade civil resultando da utilização do corta-relvas, especialmente nos seguintes casos :

- para toda desmontagem, modificação ou montagem de peças "não de origem" incluindo as lâminas. Tendo em conta, que a

garantia Outils WOLF não pode ser aceite em caso de acidente, de quebra, de anomalias de funcionamento devido à utilização de peças não fabricadas, fornecidas ou homologadas pela Outils WOLF.

- por todo dano resultando do não respeito das instruções de utilização e de manutenção (especialmente as revisões normais) que são descritas no manual de instruções.

#### Esta garantia não cobre os pontos seguintes:

- todo desgaste normal das peças, principalmente velas, corda do lançador, bateria, elementos de filtro de ar e de filtro de gasolina, escape, juntas e membranas, lâminas e peças de acoplamento, cabos e bichas, correias, pneus, calços de travões e de embraiagem, etc.
- as percepções subjectivas reconhecidas sem perigo para o utilizador e sem consequências para a qualidade do produto, tais como ruídos, vibrações, jogos funcionais ou outras considerações de ordem estética, assim como as descolorações, oxidações e corrosões resultantes das condições de armazenamento e envelhecimento e das ressumações de óleo,
- as avarias devidas a um defeito de manutenção, à inexperiência do utilizador ou a uma utilização não conforme,
- as operações de manutenção periódicas de carácter preventivo, tais como definidas no manual de instruções.

Qualquer desmontagem, modificação ou adjunção de peças "não de origem" incluindo as lâminas, anula todo o direito ao conjunto da garantia. Assim como para todo dano resultando do não respeito das instruções de utilização e de manutenção que estão descritas no manual de instruções junto com o seu corta-relvas.

**Comment faire valoir votre droit à cette garantie contractuelle de 3 ans ?**

Sous respect des conditions de garantie :

- Lors de l'achat, faites remplir la carte de garantie et l'attestation de mise en service, qui sont jointes à la notice d'instructions. Conservez votre facture d'achat.
- Retournez l'attestation de mise en service dûment complétée, dans un délai de **8 jours** francs après l'achat, à Outils WOLF - Service Garantie - 5, rue de l'Industrie - BP 80001 - 67165 WISSEMBOURG CEDEX.
- Conservez la carte de garantie. En cas d'intervention sous garantie, adressez-vous à votre Spécialiste agréé par Outils WOLF (ou liste sur demande à Outils WOLF - 5, rue de l'Industrie - BP 80001 - 67165 WISSEMBOURG CEDEX) muni de celle-ci.

**Comment faire valoir votre droit à l'extension de la garantie contractuelle de 3 à 5 ans ?**

**Durant la 3<sup>e</sup> année** suivant la date d'achat, faites procéder à une **révision** de votre tondeuse par un Spécialiste agréé par Outils WOLF et conservez soigneusement **la facture** relative à cette révision.

Les détails des opérations de la révision obligatoire sont notés sur le tableau de l'extension de la garantie 5 ans dans la notice d'instructions.

**EXTENSION DE LA GARANTIE À 5 ANS**  
Détails des opérations de la révision obligatoire dans la 3<sup>e</sup> année pour les tondeuses achetées après le 01/01/2006

		TONDEUSE THERMIQUE	
		Moteur frein	Dispositif de débrayage de lame
Moteur		<input type="checkbox"/> Remplacement de la bougie, du filtre à air et de la corde de lanceur <input type="checkbox"/> Nettoyage du carburateur et rinçage du réservoir d'essence <input type="checkbox"/> Remplacement de l'huile moteur <input type="checkbox"/> Nettoyage des ailettes de refroidissement du moteur <input type="checkbox"/> Serrage des vis de fixation sur carrosse <input type="checkbox"/> Serrage des vis de la grille du pot d'échappement <input type="checkbox"/> Réglage de la commande à distance : positions start, maxi, mini, stop <input type="checkbox"/> Réglage du régime ralenti et maxi du moteur <input type="checkbox"/> Vérification du fonctionnement Primer / Starter	
Tondeuse		<input type="checkbox"/> Contrôle du serrage de la visserie <input type="checkbox"/> Vérification des câbles de commande à distance, si nécessaire remplacement <input type="checkbox"/> Vérification : - de l'état et de l'équilibrage (éventuellement remplacement) - de l'état de l'accouplement de lame - de sa rondelle d'accouplement (état des ergots) - serrage dynamométrique	
Lame			
Hauteurs de coupe		<input type="checkbox"/> Nettoyage + graissage	
Panier de ramassage		<input type="checkbox"/> Nettoyage des grilles d'évacuation d'air	
Roues		<input type="checkbox"/> Suppression du jeu par adjonction de rondelles	
Entraînement avance		<input type="checkbox"/> Graissage des paliers <input type="checkbox"/> Nettoyage / graissage des pignons + cliquets <input type="checkbox"/> Vérification de l'usure des poulies, si nécessaire remplacement <input type="checkbox"/> Graissage des paliers du réducteur et de l'arbre de transmission <input type="checkbox"/> Etat de la courroie / remplacement <input type="checkbox"/> Réglage du guide	
Entraînement de lame			<input type="checkbox"/> Remplacement de la garniture de frein <input type="checkbox"/> Nettoyage du compartiment embrayage / frein de lame
Sécurité		<input type="checkbox"/> Vérification : - du temps d'arrêt de la lame : < 3 secondes - du déflecteur de sécurité d'éjection d'herbe	

Utiliser uniquement des pièces d'origine Outils WOLF. Vérifier la conformité aux exigences de sécurité.

**¿Cómo hacer valer su derecho a la presente garantía contractual de 3 años ?**

Previa observación de las condiciones de garantía :

- En el momento de la compra, hacer rellenar la tarjeta de garantía y la tarjeta de puesta en servicio, insertas en el manual de instrucciones. Conserve su factura de compra.
- Envíe la tarjeta de puesta en servicio debidamente completada, dentro de los **8 días** siguientes a la fecha de compra, a Outils WOLF ESPAÑA, S.L. - Servicio Garantía - Ctra. C-35, Km. 66 - 17451 SANT FELIU DE BUIXALLEU (Gerona).
- Conserve la tarjeta de garantía. En caso de intervención bajo garantía, dirijase a su Especialista autorizado por Outils WOLF (o solicite la lista a Outils WOLF ESPAÑA, S.L. Ctra. C-35, Km. 66 - 17451 SANT FELIU DE BUIXALLEU (Gerona) provisto de la tarjeta de garantía.

**¿Cómo hacer valer su derecho a la extensión de la garantía contractual de 3 a 5 años ?**

**Durante el 3<sup>er</sup> año** siguiente a la fecha de compra, haga efectuar una **revisión** de su cortacésped por un Especialista autorizado por Outils WOLF y conserve cuidadosamente **la factura** relativa a esta revisión. Los detalles de las operaciones de la revisión obligatoria figuran en el cuadro de la extensión de la garantía 5 años en el manual de instrucciones.

**EXTENSIÓN DE LA GARANTÍA HASTA 5 AÑOS**  
Detalles de las operaciones de la revisión obligatoria en el 3<sup>er</sup> año para los cortacéspedes comprados después del 01/01/2006

		CORTACÉSPED TÉRMICO	
		Motor freno	Dispositivo de desembrague de cuchilla
Motor		<input type="checkbox"/> Sustitución de la bujía, del filtro de aire y de la cuerda del lanzador <input type="checkbox"/> Limpieza del carburador y del depósito de gasolina (con gasolina) <input type="checkbox"/> Sustitución del aceite motor <input type="checkbox"/> Limpieza de las aletas de refrigeración del motor <input type="checkbox"/> Apriete de los tornillos de fijación en carcosa <input type="checkbox"/> Apriete de los tornillos de la reja del tubo de escape <input type="checkbox"/> Ajuste del mando a distancia : posiciones start, máxi, mini, stop <input type="checkbox"/> Ajuste del régimen ralenti y máxi del motor <input type="checkbox"/> Comprobación del funcionamiento Primer / Starter	
Cortacésped		<input type="checkbox"/> Comprobación del apriete de los tornillos <input type="checkbox"/> Comprobación de los cables de mando a distancia, sustituir en caso de necesidad <input type="checkbox"/> Comprobación: - del estado y del equilibrado (sustituir si es necesario) - del estado del acoplamiento de la cuchilla - de su arandela de acoplamiento (estado de las patillas) - apriete dinámico	
Cuchilla			
Alturas de corte		<input type="checkbox"/> Limpieza + engrase	
Recogedor		<input type="checkbox"/> Limpieza de las rejillas de escape de aire	
Ruedas		<input type="checkbox"/> Supresión del juego por adición de arandelas	
Tracción avance		<input type="checkbox"/> Engrase de los cojinetes <input type="checkbox"/> Limpieza/engrase de los piñones + trinquetes <input type="checkbox"/> Verificación del desgaste de las poleas, si es necesario sustitución <input type="checkbox"/> Engrase de los cojinetes del reductor y del árbol de transmisión <input type="checkbox"/> Estado de la correa / sustitución <input type="checkbox"/> Ajuste de la guía	
Tracción de la cuchilla			<input type="checkbox"/> Cambio de la guarnición de freno <input type="checkbox"/> Limpieza de la zona embrague / freno de cuchilla
Seguridad		<input type="checkbox"/> Verificación: - del tiempo de frenado de la cuchilla : < 3 segundos - del deflector de seguridad de expulsión de hierba	

Utilizar exclusivamente piezas de origen Outils WOLF. Verificar la conformidad con las exigencias de seguridad.

**Como fazer valer o seu direito a esta garantia contratual de 3 anos ?**

Respeitando as nossas condições de garantia:

- No momento da compra, mandar preencher o cupão de garantia e o certificado de entrada em serviço, que estão juntos ao manual de instruções. Conserve a sua factura de compra.
- Enviar o certificado de entrada em serviço devidamente preenchido, num prazo de **8 dias** úteis após a compra, à WOLF JARDIM - Utensílios para Jardim Lda. - Serviço de Garantia - Rua da Mata Nacional - Armazém nº 5 - Pousos - 2410-028 LEIRIA.
- Conserve o cupão de garantia. Em caso de intervenção em garantia, entre em contacto com o seu Especialista autorizado pela Outils WOLF (ou lista sobre pedido à WOLF JARDIM - Utensílios para Jardim Lda. Rua da Mata Nacional - Armazém nº 5 - Pousos - 2410-028 LEIRIA) munido do cupão de garantia.

**Como fazer valer o seu direito à extensão de garantia contratual de 3 a 5 anos ?**

**Durante o 3<sup>o</sup> ano** que segue a data de compra, faça proceder a uma **revisão** que será facturada, do seu corta relvas por um Especialista autorizado pela Outils WOLF e conserve preciosamente **a factura** relativa a essa revisão. Os pormenores das operações da revisão obrigatória estão indicados em anexo no quadro sobre a extensão de garantia até 5 anos no manual de instruções.

**EXTENSIÃO DA GARANTIA ATÉ 5 ANOS**  
Pormenores das operações da revisão obrigatória durante o 3<sup>o</sup> ano para os corta-relvas comprados após o 01/01/2006

		CORTA-RELVAS TÉRMICO	
		Motor travão	Dispositivo de desembrague da lâmina
Motor		<input type="checkbox"/> Substituição da vela, do filtro de ar e da corda do lançador <input type="checkbox"/> Limpeza do carburador e do depósito de gasolina <input type="checkbox"/> Substituição do óleo motor <input type="checkbox"/> Limpeza das aletas de arrefecimento motor <input type="checkbox"/> Aperto dos parafusos de fixação sobre chassis <input type="checkbox"/> Aperto dos parafusos da grelha do escape <input type="checkbox"/> Ajuste do comando a distância : posição start, máxi, mini, stop <input type="checkbox"/> Ajuste do regime ralenti e máxi. do motor <input type="checkbox"/> Verificação do funcionamento Primer / Starter	
Corta-relvas		<input type="checkbox"/> Controlo do aperto dos parafusos <input type="checkbox"/> Verificações dos cabos de comando a distância, se necessário substituição <input type="checkbox"/> Verificação: - do estado da equilibragem (eventualmente substituição) - do estado do acoplamento de lâmina - da anilha de acoplamento (estado dos encaixes) - aperto dinamómetro	
Lâmina			
Alturas de corte		<input type="checkbox"/> Limpeza e lubrificação	
Cesto de recolha		<input type="checkbox"/> Limpeza das grelhas de evacuação do ar	
Rodas		<input type="checkbox"/> Supressão da folga por acrescimo de anilhas	
Sistema de avanço		<input type="checkbox"/> Lubrificação dos discos <input type="checkbox"/> Limpeza / lubrificação dos carretos + linguetas <input type="checkbox"/> Verificação do desgaste das poleas, se necessário substituição <input type="checkbox"/> Limpeza dos discos do reductor e do eixo de transmissão <input type="checkbox"/> Estado das correias / substituição <input type="checkbox"/> Ajuste da guia	
Sistema rotação lâmina			<input type="checkbox"/> Substituição dos calços de travão <input type="checkbox"/> Limpeza do compartimento embrayagem / travão de lâmina
Segurança		<input type="checkbox"/> Verificação: - do tempo de paragem da lâmina : < 3 segundos - do deflector de segurança de ejeção de relva	

Utilizar unicamente peças de origem Outils WOLF. Verificar a conformidade das exigências de segurança.

Ces garanties contractuelles viennent en sus de la garantie légale des défauts cachés et vices rédhibitoires régie par les articles 1641 à 1649 du code civil et de la garantie de conformité du bien au contrat due par le vendeur au consommateur régie par les articles L 211-4 à L 211-14 du code de la consommation.

• Article L 211-4 du code de la consommation :

Le vendeur est tenu de livrer un bien conforme au contrat et répond des défauts de conformité existant lors de la délivrance. Il répond également des défauts de conformité résultant de l'emballage, des instructions de montage ou de l'installation lorsque celle-ci a été mise à sa charge par le contrat ou a été réalisée sous sa responsabilité.

• Article L 211-5 du code de la consommation :

Pour être conforme au contrat, le bien doit :

1° Etre propre à l'usage habituellement attendu d'un bien semblable et, le cas échéant :

- correspondre à la description donnée par le vendeur et posséder les qualités que celui-ci a présentées à l'acheteur sous forme d'échantillon ou de modèle ;
- présenter les qualités qu'un acheteur peut légitimement attendre eu égard aux déclarations publiques faites par le vendeur, par le producteur ou par son représentant, notamment dans la publicité ou l'étiquetage ;

2° Ou présenter les caractéristiques définies d'un commun accord par les parties ou être propre à tout usage spécial recherché par l'acheteur, porté à la connaissance du vendeur et que ce dernier a accepté.

• Article L 211-12 du code de la consommation :

L'action résultant du défaut de conformité se prescrit par deux ans à compter de la délivrance du bien.

• Article 1641 du code civil :

Le vendeur est tenu de la garantie à raison des défauts cachés de la chose vendue qui la rendent impropre à l'usage auquel on la destine, ou qui diminuent tellement cet usage, que l'acheteur ne l'aurait pas acquise, ou n'en aurait donné qu'un moindre prix, s'il les avait connus.

• Article 1648 du code civil :

L'action résultant des vices rédhibitoires doit être intentée par l'acquéreur, dans un délai de deux ans à compter de la découverte du vice.

Estas garantías contractuales vienen en complemento de la garantía legal por defectos ocultos y vicios redhibitorios regida por ciertos artículos del código civil y de la garantía de conformidad del bien con el contrato debida por el vendedor al consumidor, regida por ciertos artículos del código del consumo.

Estas garantias contratuais vem além da garantia legal contra os defeitos e avarias não detectáveis concedidas pelos artigos do código civil e a garantia de conformidade do bem ao contrato que deve o vendedor ao consumidor concedida pelos artigos do código do consumidor.



# DÉCLARATION "CE" DE CONFORMITÉ DECLARACIÓN "CE" DE CONFORMIDAD DECLARAÇÃO "CE" DE CONFORMIDADE

**F**

Selon la directive **98/37/CE** du 22/06/98, codifiant la directive 89/392/CEE modifiée,

**Outils WOLF**

Nous, 5, rue de l'Industrie, BP 80001, F-67165 WISSEMBOURG CEDEX,

déclarons sous notre propre responsabilité, que les tondeuses thermiques, types **T51F1P** et **T51K2P**, auxquelles cette déclaration se rapporte, satisfont aux exigences essentielles de sécurité et de santé de la directive **89/392/CEE modifiée** qui leur est applicable, aux réglementations nationales la transposant, ainsi qu'aux dispositions des autres directives européennes qui leur sont applicables :

- **89/336/CEE** du 03/05/89 compatibilité électromagnétique
- **2000/14/CE** du 08/05/00 émissions sonores dans l'environnement des matériels destinés à être utilisés à l'extérieur des bâtiments

et garantissons que les tondeuses thermiques, types **T51F1P** et **T51K2P**, satisfont aux exigences de la directive **2000/14/CE** en matière d'émissions sonores dans l'environnement, et sont soumises à la procédure de contrôle interne de la production, avec évaluation de la documentation technique et contrôle périodique par un organisme notifié, le CETIM, F-60304 SENLIS CEDEX

\* Niveau de puissance acoustique moyen mesuré : **98 dB(A)**

\* Niveau de puissance acoustique garanti : **98 dB(A)**

**E**

Según la directiva **98/37/CE** del 22/06/98, que codifica la directiva 89/392/CEE modificada,

**Outils WOLF**

El que suscribe, 5, rue de l'Industrie, BP 80001, F-67165 WISSEMBOURG CEDEX - Francia,

declara bajo su propia responsabilidad, que los cortacéspedes térmicos, tipos **T51F1P** y **T51K2P**, objeto de esta declaración, cumplen con las exigencias esenciales de seguridad y de salud de la directiva **89/392/CEE modificada** que le son aplicables, con las legislaciones nacionales que la transponen, como igualmente con las exigencias de otras directivas europeas aplicables:

- **89/336/CEE** de 03/05/89 compatibilidad electromagnética
- **2000/14/CE** de 08/05/00 emisiones sonoras en el ámbito de materiales destinados al exterior de las instalaciones

y garantizamos que los cortacéspedes térmicos, tipos **T51F1P** y **T51K2P**, cumplen con las exigencias de la directiva **2000/14/CE** relativa a las emisiones sonoras en el ambiente, y están sometidas al procedimiento de control interno de la fabricación, con valoración de la documentación técnica y controles periódicos por un organismo autorizado, CETIM, F-60304 SENLIS CEDEX.

\* Nivel de potencia acústica medio medido : **98 dB(A)**

\* Nivel de potencia acústica garantizado : **98 dB(A)**

**P**

Segundo a directiva **98/37/CE** de 22/06/98, codificativa da directiva 89/392/CEE modificada,

**Outils WOLF**

Nós, 5, rue de l'Industrie, BP 80001, F-67165 WISSEMBOURG CEDEX - França,

declaramos sobre a nossa própria responsabilidade que os corta-relvas térmicos, tipos **T51F1P** e **T51K2P**, aos quais esta declaração se destina, satisfazem às exigências essenciais de segurança e saúde da directiva **89/392/CEE modificada** que lhe são aplicáveis, às legislações nacionais transpondo-a, assim que as disposições das outras directivas europeas aplicáveis:

- **89/336/CEE** de 03/05/89 compatibilidade electromagnética.
- **2000/14/CE** de 08/05/00 emissões sonoras no âmbito dos materiais destinados ao exterior das instalações

e garantimos que os corta-relvas térmicos, tipos **T51F1P** e **T51K2P**, satisfazem às exigências da directiva **2000/14/CE** relativas às emissões sonoras no ambiente, e estão submetidas aos procedimentos de control interno da fabricação, com a avaliação da documentação técnica e control periódico por um organismo oficial, o CETIM, F-60304 SENLIS CEDEX.

\* Nível de potência acústica medido : **98 dB(A)**

\* Nível de potência acústica garantido : **98 dB(A)**

Fait à Wissembourg, le 3 septembre 2007  
Dado en Wissembourg, a 3 de septiembre de 2007  
Feito em Wissembourg, a 3 de setembro de 2007

Pierre WOLF  
Président  
Presidente  
Presidente



Outils WOLF S.A.S. - 5 rue de l'Industrie - BP 80001 - F-67165 WISSEMBOURG CEDEX -  
RCS STRASBOURG B 708 503 131

Outils WOLF ESPAÑA, S.L. Ctra. C-35, Km. 66 - 17451 SANT FELIU DE BUIXALLEU (Gerona)  
Tel. 972 86 40 44 - Reg. Merc. de Gerona, Tomo 838, Libro O, Sección 8,  
Folio 40, Hoja GE 15935

WOLF JARDIM - Utensílios para Jardim, Lda. - Rua da Mata Nacional - Armazém nº 5 -  
Vinagreiro - Pousos - 2410 LEIRIA (Portugal) - Tel. (244) 80 20 90 -  
Contribuinte nº 501 985 310 - C.R.C. de Leiria nº 4996 Fls 2 Livro







Dans un constant souci d'amélioration de ses produits, Outils WOLF se réserve le droit de modifier sans préavis les spécifications des modèles présentés.  
Photos et illustrations non contractuelles.

Outils WOLF S.A.S. - 5, rue de l'Industrie - BP 80001 - F-67165 WISSEMBOURG CEDEX  
RCS Strasbourg B 708 503 131

---

Con el constante afán de mejorar sus productos, Outils WOLF se reserva el derecho de modificar las características de los modelos presentados sin previo aviso.  
Las fotos y los dibujos no son contractuales.

Outils WOLF ESPAÑA, S.L. Ctra. C-35, Km. 66 - 17451 SANT FELIU DE BUIXALLEU (Gerona)  
Reg. Merc. de Gerona, Tomo 838, Libro O, Sección 8, Folio 40, Hoja GE 15935

---

Com a preocupação constante de melhorar os seus produtos, Outils WOLF reserva-se o direito de modificar, quando assim o entender, as especificações dos modelos apresentados.  
Fotos e ilustrações apresentadas a título de indicação.

WOLF JARDIM - Utensílios para Jardim Lda. - Rua da Mata Nacional - Arm. N° 5 - Pousos -  
2410-028 LEIRIA (Portugal) - Contribuinte n° 501 985 310 - C.R.C. de Leiria n° 4996 fls 2 Livro