



Owner's manual & Installation manual
Mode d'emploi et manuel d'installation
Benutzerhandbuch & Installationshandbuch
Manuale dell'utente e manuale di installazione
Gebruikershandleiding en installatiehandleiding
Manual de instrucciones y de instalación
Ägar- & installationshandbok
Manual do utilizador e manual de instalação
Betjeningsvejledning og installationsvejledning

MAX678RVD

2-DIN DVD MULTIMEDIA STATION WITH CeNET & 7-inch TOUCH PANEL CONTROL
STATION MULTIMEDIA DVD 2 DIN AVEC COMMANDE PAR ECRAN TACTILE 7 pouces & CeNET
2-DIN DVD-MULTIMEDIA-STATION MIT CeNET und 7-Zoll-TOUCHSCREEN-STEUERUNG
STAZIONE MULTIMEDIALE DVD A 2 DIN DOTATA DI CeNET E PANNELLO DI CONTROLLO A SFIORAMENTO DA 7 POLLICI
2-DIN DVD MULTIMEDIA STATION MET CeNET & 7-inch TOUCH PANEL BEDIENING
EQUIPO DVD MULTIMEDIA 2-DIN CON CeNET y PANEL DE CONTROL TÁCTIL DE 7 pulgadas
2-DIN DVD MULTIMEDIA-STATION MED CeNET & 7-tums PEKSKÄRM
ESTAÇÃO MULTIMÉDIA DE DVD 2 DIN COM CeNET E CONTROLO DE PAINEL DIGITAL DE 7 polegadas
2-DIN DVD MULTIMEDIESTATION MED CeNET og 7" BERØRINGS PANEL

CAUTIONS:

This appliance contains a laser system and is classified as a "CLASS 1 LASER PRODUCT". To use this model properly, read this Owner's Manual carefully and keep this manual for your future reference. In case of any trouble with this player, please contact your nearest "AUTHORIZED service station". To prevent direct exposure to the laser beam, do not try to open the enclosure.

!CAUTION

USE OF CONTROLS OR ADJUSTMENTS OR PERFORMANCE OF PROCEDURES OTHER THAN THOSE SPECIFIED IN THE OWNER'S MANUAL MAY RESULT IN HAZARDOUS RADIATION EXPOSURE.

ADVARSEL.

Denne mærkning er anbragt udvendigt på apparatet og indikerer, at apparatet arbejder med laserstråler af klasse 1, hvilket betyder, at der anvendes laserstråler af svageste klasse, og at man ikke på apparatets yderside kan blive udsat for utilladelig kraftig stråling.

APPARATET BØR KUN ÅBNES AF FAGFOLK MED SÆRLIGT KENDSKAB TIL APPARATER MED LASERSTRÅLER!

Indvendigt i apparatet er anbragt den her gengivne advarselmærkning, som advarer imod at foretage sådanne indgreb i apparatet, at man kan komme til at udsætte sig for laserstråling.

OBS!

Apparaten innehåller laserkomponenten som avger laserstrålning överstigande gränsen för laserklass 1.

VAROITUS

Suojakoteloa si saa avata. Laite sisältää laserdiodin, joka lähettää näkymätöntä silmille vaarallista lasersäteilyä.

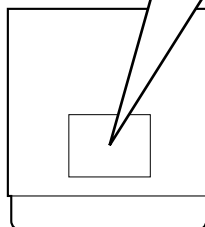

Table des matières

1. CARACTERISTIQUES.....	82
Options d'extension.....	82
2. COMMANDES.....	5
Noms des touches.....	83
3. PRECAUTIONS	84
Fonctionnement des Touches et des Boutons Tactiles.....	85
Telecommande.....	91
Fonctions des touches de la télécommande	92
4. PRECAUTIONS DE MANIPULATION.....	95
Panneau de commande/Généralités	95
Nettoyage	95
Manipulation des disques	96
5. SYSTEME DE DVD VIDEO.....	97
Caractéristiques du DVD vidéo	97
Disques	98
A propos des marques déposées, etc	99
6. FONCTIONNEMENT.....	100
Fonctionnement de base.....	100
Fonctionnement de la radio	110
Fonctions RDS	112
Fonctionnement du lecteur DVD vidéo.....	116
Autres fonctions.....	130
7. ACCESSOIRES	132
Fonctionnement de l'iPod.....	132
Fonctionnement de la borne VISUAL.....	135
Fonctionnement du changeur de CD	135
Fonctionnement du téléviseur	137
Fonctionnement de la radio numérique/DAB.....	140
Fonctionnement du système de navigation NAVI (NAX973HD/NAX963HD, etc.)	143
Fonctionnement du décodeur surround 5.1 canaux.....	145
8. EN CAS DE DIFFICULTE	149
9. AFFICHAGE DES ERREURS.....	152
10. SPECIFICATIONS	153
MANUEL D'INSTALLATION ET DE CONNEXION	154
1. PREPARATIFS	154
2. CONTENU DE L'EMBALLAGE	154
3. PRECAUTIONS GENERALES.....	154
4. PRECAUTIONS D'INSTALLATION.....	155
5. INSTALLATION DE L'UNITE PRINCIPALE	156
6. PRECAUTIONS DE BRANCHEMENT.....	158
7. BRANCHEMENT DES FILS.....	159
8. EXEMPLE DE SYSTEME	162

1. CARACTERISTIQUES

- Afficheur à cristaux liquides 7 pouces à écran large assisté 2 DIN
- Commande par écran tactile
- Possibilité de lecture de DVD vidéo/CD vidéo/CD-DA/MP3/WMA
- Sortie RCA 6(+2) canaux (2-zone)
- Amplificateur 50 W × 4 intégré
- CeNET avec transmission de ligne audio équilibrée et annulation dynamique du bruit

- Compatible CD-R/CD-RW/DVD±R/DVD±RW
- Décodeur 5.1 canaux pour DTS et Dolby Digital Ready
- Sortie numérique optique
- Commande 2-ZONE
- Commande iPod®

"iPod" est une marque d'Apple Computer, Inc., déposée aux Etats-Unis et dans d'autres pays.



Options d'extension

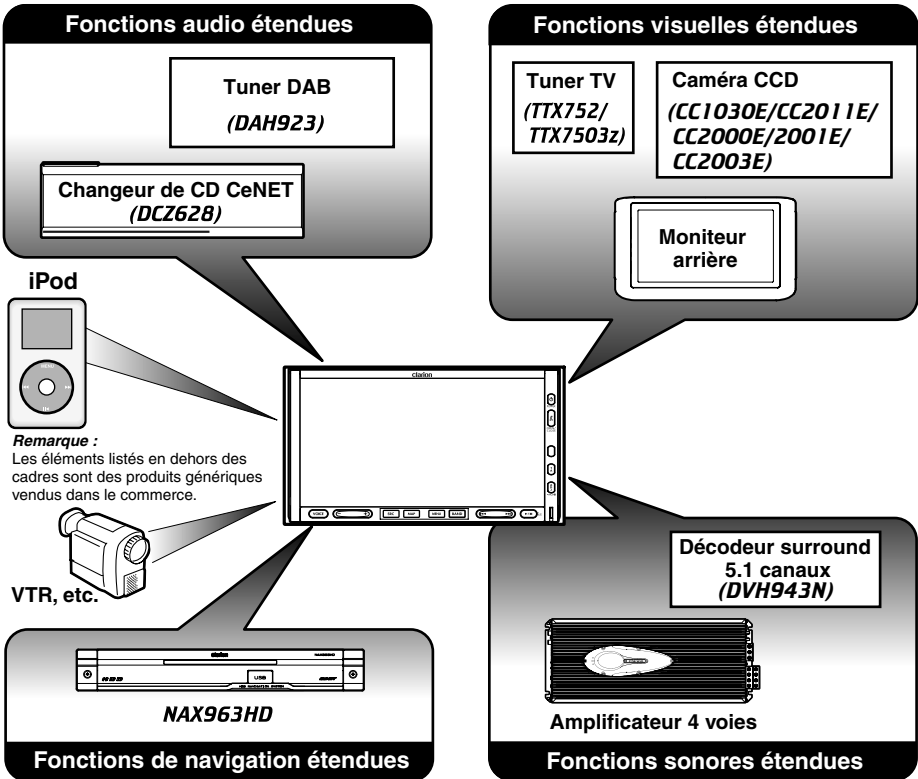

2. CONTROLS/COMMANDES/REGLER/CONTROLLI/REGLAARS/ CONTROLES/KONTROLLER/CONTROLOS/KONTROLLER

- Operation panel / Panneau de commande / Bedienfeld / Pannello operativo / Bedieningspaneel / Panel de funcionamiento / Pekskärm / Painel de operação / Betjeningspanel

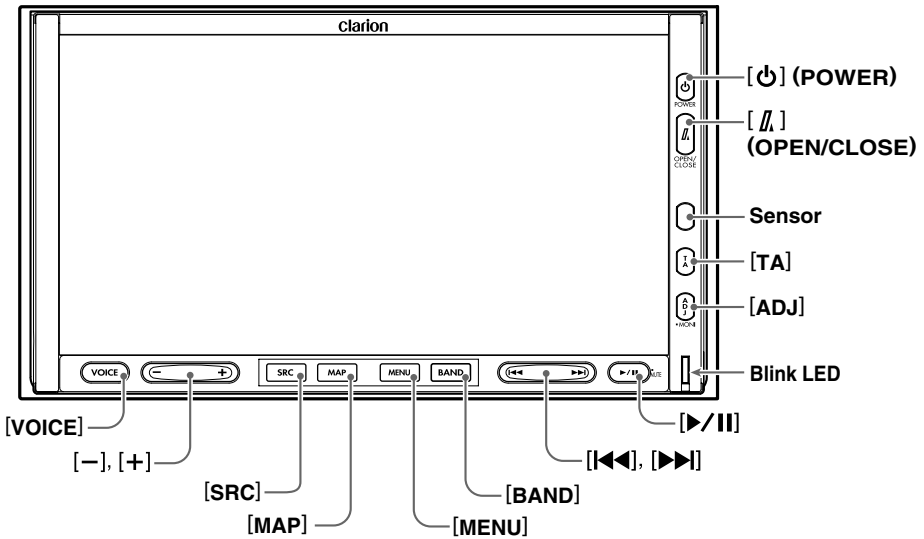

- With the operation panel open / Avec le panneau de commande ouvert / Bei geöffnetem Bedienfeld / Con il pannello operativo aperto / Met het bedieningspaneel open / Con el panel de funcionamiento abierto / Med pekskärmen öppet / Com o painel de operação aberto / Med betjeningspanelet åbent

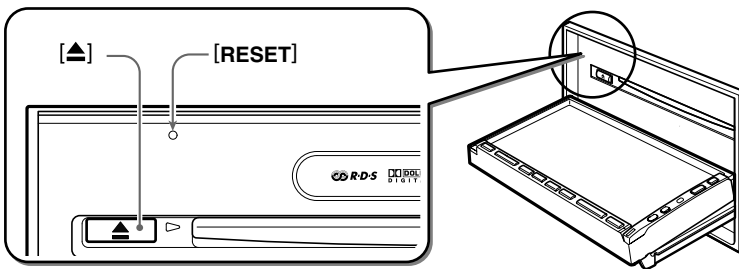

Note : Be sure to unfold this page and refer to the front diagrams as you read each chapter.

Remarque : Veuillez déplier cette page et vous référer aux schémas quand vous lisez chaque chapitre.

Hinweis : Bitte diese Seite ausfalten und beim Lesen der einzelnen Kapitel die Frontdiagramme beachten.

Nota : Assicurarsi di aprire questa pagina e fare riferimento a questi diagrammi quando si legge ciascun capitolo.

Opmerking : Vouw deze pagina uit en zie tevens de afbeeldingen van het voorpaneel tijdens het doorlezen van de volgende hoofdstukken.

Nota : Cuando lea los capítulos, despliegue esta página y consulte los diagramas.

Observera : Vik ut denna sida för att kunna se figurerna över bilstereons framsida medan du läser de olika kapitlen.

Nota : Lembre-se de abrir esta página e consultar os diagramas frontais durante a leitura de cada capítulo.

Bemærk : Husk at folde denne side ud og se på frontdiagrammerne, mens du læser hvert kapitel.

Remarque :

- Lisez attentivement ce chapitre en vous référant aux schémas du chapitre "2. COMMANDES", à la page 5 (dépliée).

Touche [⏻] (POWER)

- Appuyez sur cette touche pour mettre l'appareil sous tension. Maintenez cette touche enfoncée pendant plus d'une seconde pour mettre l'appareil hors tension.
- Appuyez sur cette touche pour éteindre le rétroéclairage de l'écran à cristaux liquides.

Touche [⏏] (OPEN/CLOSE)

- Appuyez sur cette touche pour ouvrir/fermer le panneau de commande.
- Maintenez cette touche enfoncée pendant plus de 2 secondes pour régler l'angle du panneau de commande. L'angle du panneau de commande peut être réglé entre 0° et 30°.

Sensor (Capteur)

- Récepteur de la télécommande (rayon d'action : 30° dans toutes les directions).

Touche [TA]

- Appuyez sur cette touche pour ouvrir/quitter le mode de veille TA (annonces routières).
- En mode DAB, maintenez cette touche enfoncée pendant plus d'une seconde pour ouvrir/quitter le mode de veille Information.

Touche [ADJUST]

- Appuyez sur cette touche pour ouvrir/quitter le mode de réglage ADJUST.
- Maintenez cette touche enfoncée pendant plus d'une seconde pour ouvrir/quitter le mode de réglage du moniteur.

Blink LED (DEL clignotante)

- Si la fonction BLINK LED est réglée sur "ON" dans le menu GENERAL du mode ADJUST, la DEL clignote lorsque l'appareil est hors tension.

Touche [▶/III]

- En mode DVD PLAYER/iPod/changeur, appuyez sur cette touche pour mettre la lecture en pause. Appuyez de nouveau sur cette touche pour reprendre la lecture.
- En mode DVD PLAYER/iPod/changeur, maintenez cette touche enfoncée pendant 1 seconde environ pour couper le son.
- En mode TUNER/TV/VISUAL/DAB, appuyez sur cette touche pour couper le son.

Touches [◀◀], [▶▶]

- En mode TUNER/TV/DAB, appuyez sur ces touches pour atteindre la station présélectionnée précédente ou suivante.
- En mode CD, CD vidéo, MP3/WMA, iPod et changeur de CD, utilisez ces touches pour sélectionner une plage.
- En mode DVD vidéo, utilisez ces touches pour sélectionner un chapitre.

Touche [BAND]

- En mode TUNER/TV/DAB, appuyez sur cette touche pour régler les bandes de réception. Maintenez cette touche enfoncée pendant plus d'une seconde pour basculer entre les modes de syntonisation par recherche et manuelle.
- En mode CD, CD vidéo et iPod, utilisez cette touche pour atteindre la première plage du disque ou le premier chapitre en mode DVD vidéo.
- En mode MP3/WMA, utilisez cette touche pour atteindre le dossier suivant.
- En mode changeur, utilisez cette touche pour passer au disque suivant.
- En mode iPod, maintenez cette touche enfoncée pendant plus d'une seconde pour lire toutes les plages.

Touche [MENU]

- En mode Navigation, appuyez sur cette touche pour afficher l'écran de menu du système de navigation.
- Lorsque l'écran de menu d'un DVD vidéo/CD vidéo apparaît, appuyez sur cette touche pour afficher le clavier tactile à l'écran. Si un écran autre que l'écran de menu apparaît, maintenez cette touche enfoncée pendant plus d'une seconde pour afficher le clavier tactile.
- Lorsque l'écran du menu GENERAL apparaît en mode ADJUST, maintenez cette touche enfoncée pendant plus de 2 secondes pour afficher un écran dans lequel vous pourrez saisir votre code personnel pour la fonction antivol.

Touche [MAP]

- En mode Navigation, appuyez sur cette touche pour afficher l'écran cartographique du lieu actuel.
- En mode audio/vidéo, appuyez sur cette touche pour passer en mode Navigation.
- Appuyez sur cette touche pour afficher un écran de saisie Visual et verrouiller le moniteur. (Pour activer cette fonction, dans le menu GENERAL (du menu ADJUST), appuyez sur le bouton [CONNECT] et sélectionnez l'option de votre choix, hormis "NONE".)

Touche [SRC]

- Appuyez sur cette touche pour afficher le menu Source et changer de mode.

Touches [+], [-]

- Utilisez ces touches pour augmenter/diminuer le volume.

Touche [VOICE]

- En mode Navigation, appuyez sur cette touche pour afficher l'écran vocal du système de navigation.
- En mode audio/vidéo, appuyez sur cette touche pour passer en mode Navigation et activer le mode d'entrée vocale du système de navigation.

Touche [▲] (EJECT)

- Utilisez cette touche pour éjecter un disque de l'appareil.

3. PRECAUTIONS

⚠ AVERTISSEMENT

Pour des raisons de sécurité, le conducteur ne doit pas regarder des DVD vidéo, le téléviseur ou le magnétoscope, ni actionner les commandes en conduisant. Notez que cela est interdit par la loi dans de nombreux pays. Par ailleurs, le volume doit également être réglé à un niveau qui permette de percevoir les sons extérieurs.

1. Lorsque l'habitacle de la voiture est très froid et que vous allumez le lecteur peu après avoir allumé le chauffage, de la condensation risque de se former sur le disque (CD/DVD) ou sur les pièces optiques du lecteur et empêcher le bon déroulement de la lecture. Si de la condensation s'est formée sur le disque (CD/DVD), essuyez-le avec un chiffon doux. Si de la condensation s'est formée sur les pièces optiques du lecteur, attendez environ une heure avant d'utiliser le lecteur. La condensation s'évaporerait naturellement, permettant de revenir à un fonctionnement normal.
2. La conduite sur des routes mauvaises ou non carrossables peut entraîner des coupures du son.
3. Cet appareil utilise un mécanisme de précision. En cas d'anomalie, vous ne devez jamais ouvrir le boîtier, démonter l'appareil ni lubrifier les pièces tournantes.
4. Réception des émissions de télévision (lorsque le tuner TV est raccordé)
Pendant la réception des émissions, l'intensité du signal varie du fait que la voiture roule ; il arrive qu'il soit impossible de recevoir des images nettes.
 - Les signaux de télévision étant essentiellement linéaires, leur réception peut être gênée par des immeubles, des montagnes et autres obstacles.
 - Des facteurs externes, tels que des lignes ferroviaires électriques, des lignes à haute tension et des appareils de signalisation, risquent de perturber l'image ou de provoquer des parasites.

* Si la réception est médiocre, sélectionnez une station avec une meilleure réception.

INFORMATIONS AUX UTILISATEURS :

TOUTE ALTERATION OU MODIFICATION DE L'APPAREIL NON APPROUVEE PAR LE FABRICANT ANNULE LA GARANTIE.

Fonctionnement des Touches et des Boutons Tactiles

Mise sous tension

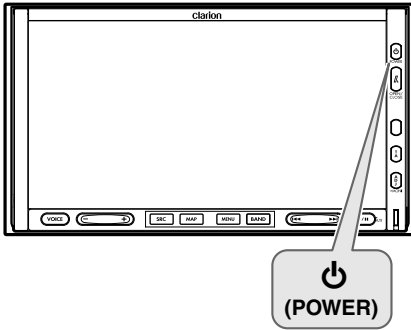

Vérification du système

Le format CeNET utilisé pour cet appareil est doté d'une fonction de vérification du système. Après avoir procédé à la vérification du système pour les conditions suivantes, l'appareil est mis automatiquement hors tension. Appuyez de nouveau sur la touche [⏻] (POWER).

- Lors de la première mise sous tension après l'installation initiale.
- Lorsqu'un périphérique externe est connecté ou déconnecté.
- Lorsque vous appuyez sur la touche de réinitialisation.

* Outre les conditions ci-dessus, la vérification du système peut également être lancée à partir du menu GENERAL en mode ADJUST.

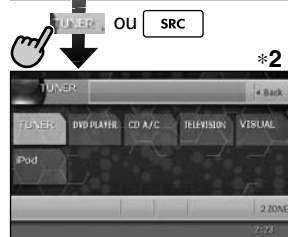
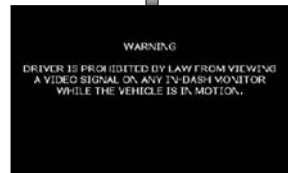
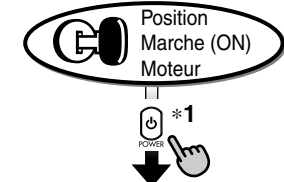

- Vous pouvez changer les sources des supports.

Fonctionnement du mode TUNER

Français

Mode d'emploi

(Menu Source)



(Menu Option)



(Ecran de liste des présélections)



• Sélectionnez la station de votre choix.



(Ecran de liste des présélections PTY)



(Ecran de liste des éléments PTY)



Remarque :

- *1 : Ces illustrations indiquent les boutons ou les touches sur lesquels vous devez appuyer.
- *2 : Les périphériques externes non raccordés via CeNET ne sont pas affichés.

Fonctionnement du mode DVD vidéo

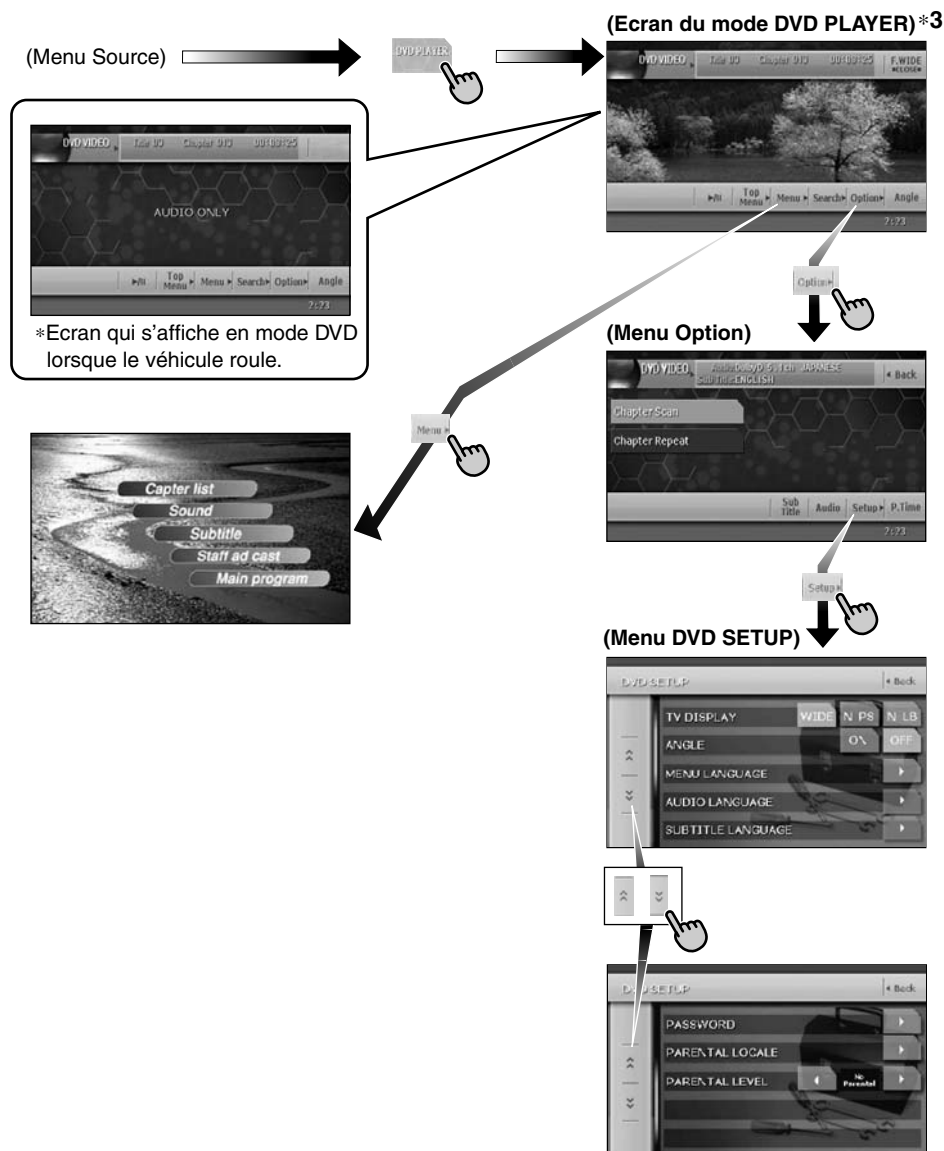

Remarque :

*3 : Lors de la lecture de films en mode DVD vidéo, l'écran du mode DVD PLAYER s'affiche dès que vous effleurez l'écran.

Réglages des fonctions audio

● Lorsque aucun décodeur surround n'est raccordé

Français

Mode d'emploi

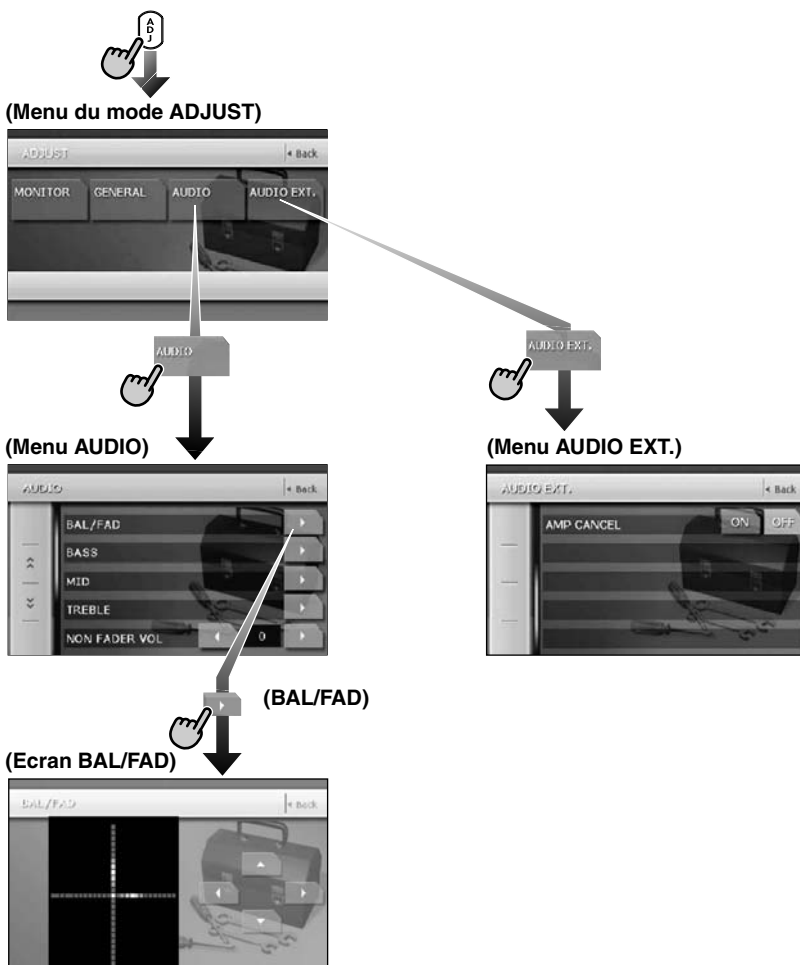

● Lorsque le décodeur surround 5.1 canaux est raccordé

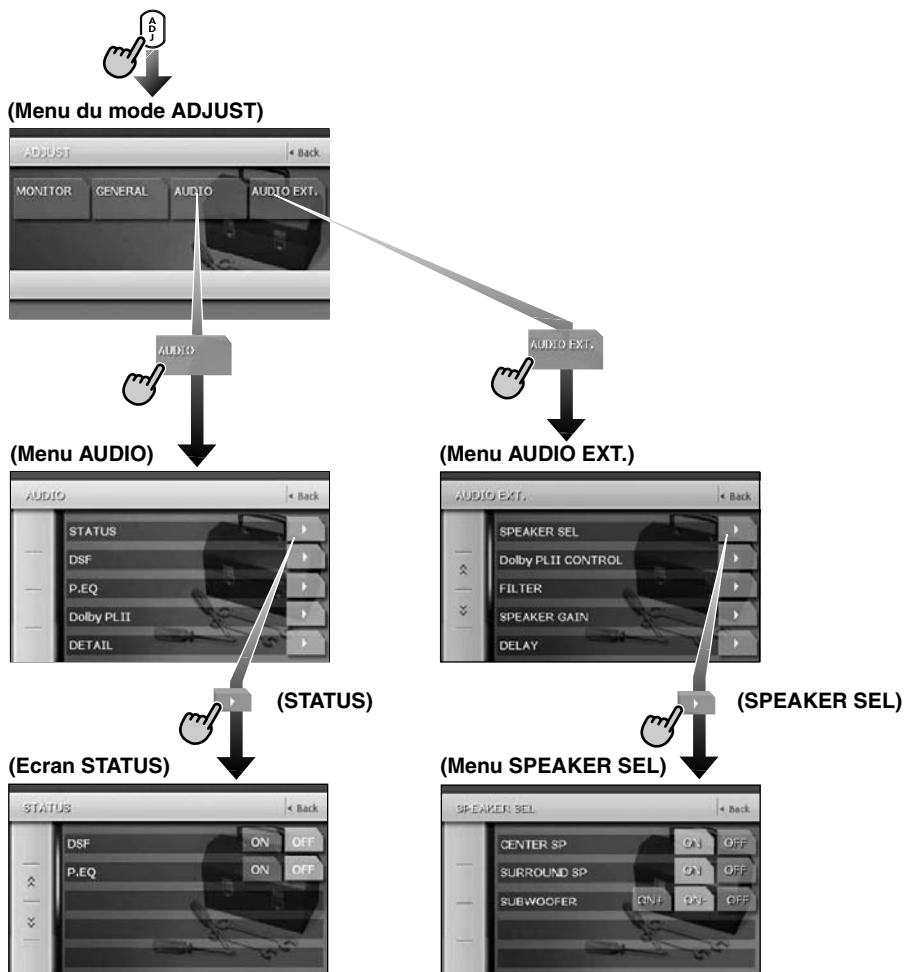

Autres réglages du système



(Menu du mode ADJUST)

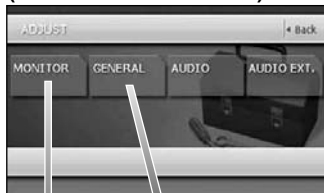

(Menu MONITOR)



(MONITOR ADJ)



(Ecran de réglage du moniteur)



Bright → Color → Hue → Dimmer



*Appuyez sur cette touche pour passer d'un réglage à l'autre.
("Hue" n'est pas disponible avec l'affichage d'images PAL.)



(Menu GENERAL)



(WALL COLOR)



(Ecran WALL COLOR)



Télécommande

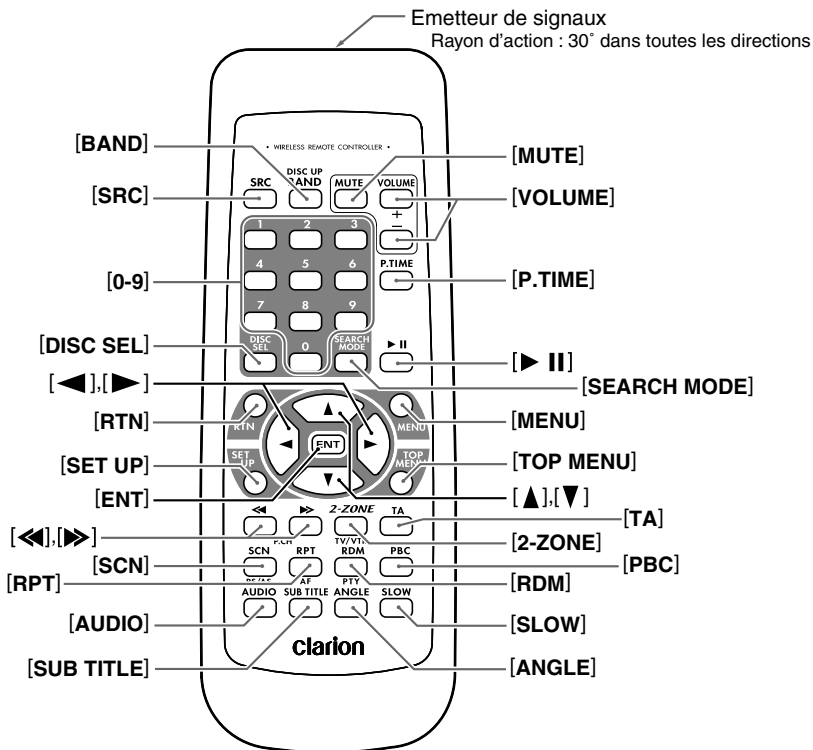

Installation des piles

1. Faites glisser le couvercle situé à l'arrière de la télécommande dans le sens de la flèche et retirez-le.
2. Insérez les piles AA (SUM-3, IECR-6/1,5 V) fournies avec la télécommande comme indiqué sur la figure, puis refermez le couvercle arrière.

Remarque :

Une utilisation incorrecte des piles peut provoquer une explosion. Veuillez particulièrement à respecter les points suivants :

- Remplacez toujours les deux piles en même temps.
- Ne court-circuitez pas les piles, ne les démontez pas et ne les chauffez pas.
- Ne jetez pas les piles dans le feu ou les flammes.
- Jetez les piles usagées dans des endroits prévus à cet effet.

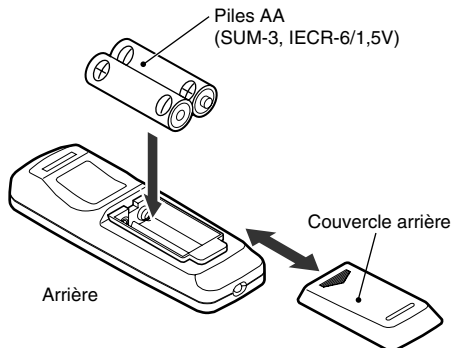

Fonctions des touches de la télécommande

Vous pouvez utiliser la télécommande pour commander le MAX678RVD. Lorsque la fonction 2-ZONE est activée, les commandes fonctionnent uniquement pour la zone sélectionnée.

Remarque :

- Les opérations commandées à distance à l'aide de la molette s'appliquent à la zone MAIN, même si la zone SUB est sélectionnée.

Modes partagés

Touche [SRC]

- Appuyez sur cette touche pour changer de mode (par exemple, mode TUNER ou DVD PLAYER).

Touches [VOLUME]

- Permettent d'augmenter et de diminuer le volume.

Touche [MUTE]

- Active et désactive la coupure du son (mode discrétion).

Touche [RTN]

- Permet de revenir à l'écran précédent à partir des écrans de liste ou de menu.
- Affiche l'écran de menu lors de la lecture d'un Video CD.

Touche [2-ZONE]

- Maintenez cette touche enfoncée pendant plus d'une seconde pour activer le mode 2-ZONE, puis pendant une autre seconde environ pour le désactiver.
- En mode 2-ZONE, appuyez sur cette touche pour basculer entre les zones MAIN et SUB.

Mode TUNER/TV/DAB

Touche [BAND]

- Permet de sélectionner la bande de réception.
- Maintenez cette touche enfoncée pendant plus d'une seconde pour basculer entre les modes de syntonisation par recherche et manuelle.

Touches [0 - 9]

- Appuyez sur ces touches pour sélectionner un numéro dans l'écran de la liste des présélections.

Touche [DISC SEL]

- Appuyez sur cette touche pour afficher/masquer l'écran de la liste des présélections.

Touches [◀], [▶]

- En mode TUNER, TV et DAB, appuyez sur ces touches pour sélectionner le canal présélectionné précédent ou suivant.

Touche [SCN]

- En mode TUNER, TV et DAB, appuyez sur cette touche pour balayer les présélections.
- En mode TUNER et TV, maintenez cette touche enfoncée pendant plus d'une seconde pour mémoriser automatiquement les sélections.

Touche [TA]

- Appuyez sur cette touche pour ouvrir/quitter le mode de veille TA (annonces routières).
- En mode DAB, appuyez sur cette touche pendant plus d'une seconde pour ouvrir/quitter le mode de veille Information.

Touche [RPT]

- En mode RDS et DAB, appuyez sur cette touche pour activer/désactiver la fonction AF.
- En mode RDS, maintenez cette touche enfoncée pendant plus d'une seconde pour activer/désactiver la fonction REG.

Touche [RDM]

- Appuyez sur cette touche pour basculer entre les modes TV et VTR.
- En mode RDS et DAB, appuyez sur cette touche pour ouvrir/quitter le mode de veille PTY.

Mode DVD PLAYER

Touche [BAND]

- En mode DVD vidéo, appuyez sur cette touche pour revenir au premier chapitre.
- En mode CD et Video CD, appuyez sur cette touche pendant la lecture pour revenir à la première page.
- En mode MP3/WMA, appuyez sur cette touche pour passer au dossier suivant lorsque plusieurs dossiers sont lus.

Touche [P.TIME]

- En mode DVD vidéo et Video CD, appuyez sur cette touche pour activer/désactiver l'affichage du temps de lecture.

Touche [▶ II]

- Appuyez sur cette touche pour lire le support vidéo et audio ou interrompre la lecture.
- En mode DVD vidéo, maintenez cette touche enfoncée pendant plus d'une seconde pour arrêter la lecture.

Touches [0 - 9]

- Appuyez sur ces touches du clavier tactile pour entrer les chapitres/titres du DVD vidéo.
- Appuyez sur ces touches pour sélectionner le numéro de plage/dossier du CD, du Video CD ou du fichier MP3/WMA.

Touche [DISC SEL]

- En mode CD, appuyez sur cette touche pour afficher/masquer l'écran de la liste des plages.
- En mode MP3/WMA, appuyez sur cette touche pour afficher/masquer l'écran de la liste des dossiers.

Touche [SEARCH MODE]

- Appuyez sur cette touche pour afficher le clavier tactile.
- Maintenez cette touche enfoncée pendant plus d'une seconde pour passer en mode SEARCH.

Touche [RTN]

- Pendant la lecture d'un Video CD, appuyez sur cette touche pour afficher l'écran de menu. Lorsque le menu est affiché, appuyez sur cette touche pour revenir à l'écran précédent. Il se peut, toutefois, que cette touche ne fonctionne pas avec certains disques.

Touche [MENU]

- Appuyez sur cette touche pour afficher le menu d'un disque vidéo.

Touche [SET UP]

- Pendant la lecture d'un DVD vidéo, appuyez sur cette touche pour afficher le menu DVD SETUP.

Touche [TOP MENU]

- Appuyez sur cette touche pour afficher le menu supérieur d'un disque DVD vidéo. Certains disques ne contiennent pas de menu supérieur.

Touches [▲], [▼], [◀], [▶]

- Appuyez sur ces touches pour sélectionner les éléments du menu d'un DVD vidéo.
- En mode CD et MP3/WMA, appuyez sur [▲], [▼] pour naviguer dans la liste des plages/dossiers.

Touche [ENT]

- Appuyez sur cette touche pour valider les données saisies à l'aide du clavier tactile.
- Appuyez sur cette touche pour valider les éléments sélectionnés dans le menu.

Touches [◀◀], [▶▶]

- En mode DVD vidéo, appuyez sur ces touches pour sélectionner le numéro de chapitre précédent ou suivant.
- En mode CD, Video CD et MP3/WMA, appuyez sur ces touches pour sélectionner le numéro de plage précédent ou suivant.
- Maintenez cette touche enfoncée pour effectuer une avance ou un retour rapide.
- Maintenez cette touche enfoncée pour effectuer une lecture lente après avoir mis le DVD vidéo/Video CD en pause.

Touche [SCN]

- Appuyez sur cette touche pour effectuer un balayage des chapitres en mode DVD vidéo et un balayage des plages en mode CD et MP3/WMA.
- En mode MP3/WMA, maintenez cette touche enfoncée pendant plus d'une seconde pour effectuer un balayage des dossiers.

Touche [RPT]

- Appuyez sur cette touche pour répéter la lecture de chapitre en mode DVD vidéo et la lecture de plage en mode CD et MP3/WMA.
- En mode MP3/WMA, maintenez cette touche enfoncée pendant plus d'une seconde pour répéter la lecture de dossier.

Touche [RDM]

- En mode CD et MP3/WMA, appuyez sur cette touche pour lire les plages de façon aléatoire.
- En mode MP3/WMA, maintenez cette touche enfoncée pendant plus d'une seconde pour lire les dossiers de façon aléatoire.

Touche [PBC]

- En mode Video CD, appuyez sur cette touche pour activer/désactiver la fonction PBC.

Touche [AUDIO]

- En mode DVD vidéo et Video CD, appuyez sur cette touche pour activer la fonction AUDIO.

Touche [SUB TITLE]

- En mode DVD vidéo, appuyez sur cette touche pour afficher les sous-titres.

Touche [ANGLE]

- En mode DVD vidéo, lorsque la marque d'angle est affichée, appuyez sur cette touche pour activer la fonction ANGLE. (Cette touche n'est disponible qu'avec les DVD à angles multiples et lorsque la fonction ANGLE du menu SET UP est réglée sur ON.)

Touche [SLOW]

- Maintenez cette touche enfoncée pour effectuer une lecture au ralenti.

Mode iPod

Touche [BAND]

- Appuyez sur cette touche pour revenir à la première plage de la liste de lecture en cours.
- Maintenez cette touche enfoncée pendant plus d'une seconde pour passer en mode de lecture de toutes les plages. Toutes les plages de la liste SONG sont alors lues.

Touche [▶ II]

- Appuyez sur cette touche pour lire le support sélectionné ou interrompre la lecture.

Touches [▲], [▼]

- Appuyez sur cette touche pour naviguer dans les écrans de liste.

Touches [◀], [▶]

- Appuyez sur ces touches pour sélectionner le numéro de plage précédent ou suivant.
- Maintenez cette touche enfoncée pour effectuer une avance ou un retour rapide.

Mode changeur de CD

Touche [BAND]

- Appuyez sur cette touche pour changer de disque.

Touche [DISC SEL]

- Appuyez sur cette touche pour afficher/masquer l'écran de la liste des disques.

Touche [▶ II]

- Appuyez sur cette touche pour lire le support sélectionné ou interrompre la lecture.

Touches [0 - 9]

- Appuyez sur ces touches du clavier tactile pour entrer les numéros de plage.
- Appuyez sur ces touches pour sélectionner le numéro de disque dans la liste des disques.

Touches [▲], [▼]

- Appuyez sur ces touches pour naviguer dans la liste des disques/plages.

Touches [◀], [▶]

- Appuyez sur ces touches pour sélectionner le numéro de plage précédent ou suivant.
- Maintenez cette touche enfoncée pour effectuer une avance ou un retour rapide.

Touche [SCN]

- Appuyez sur cette touche pour effectuer un balayage de plages.
- Maintenez cette touche enfoncée pendant plus d'une seconde pour effectuer un balayage de disques.

Touche [RPT]

- Appuyez sur cette touche pour répéter la lecture de plage.
- Maintenez cette touche enfoncée pendant plus d'une seconde pour répéter la lecture de disque.

Touche [RDM]

- Appuyez sur cette touche pour lire les plages de tous les disques de façon aléatoire.
- Maintenez cette touche enfoncée pendant plus d'une seconde pour lire les dossiers de tous les disques de façon aléatoire.

Lorsque la zone SUB est sélectionnée

Le fonctionnement en zone SUB est pris en charge, avec toutefois les limitations suivantes au niveau des fonctions des touches :

Modes partagés

Touches [VOLUME]

- Commande le volume pour la source de la zone MAIN.

Touche [MUTE]

- Commande la fonction de coupure du son pour la source de la zone MAIN.

Touche [TA]

Non prise en charge.

Mode changeur de CD

- Ce mode est désactivé lorsque la zone MAIN est réglée sur un périphérique externe autre que le changeur de CD.

4. PRECAUTIONS DE MANIPULATION

Panneau de commande/Généralités

Pour garantir une durée de vie optimale de votre appareil, lisez attentivement les précautions suivantes.

- Le panneau de commande fonctionne correctement à une température comprise entre 0 et 60 °C.
- Veillez à ce qu'aucun liquide (boisson, gouttes de pluie d'un parapluie) ne tombe sur l'appareil. Cela pourrait endommager les circuits internes.
- Ne démontez et ne modifiez l'appareil en aucune façon. Cela pourrait l'endommager.
- Evitez de soumettre le panneau de commande à des chocs car vous pourriez le casser, le déformer ou l'endommager.
- Veillez à ne pas brûler l'écran avec des cigarettes. Cela pourrait endommager ou déformer le boîtier.
- Si vous rencontrez un problème, faites vérifier l'appareil par votre revendeur.
- N'insérez pas d'objet dans l'interstice entre le panneau de commande et l'unité principale lorsque le panneau est incliné.
- La télécommande peut ne pas fonctionner si le capteur de télécommande est exposé en plein soleil.
- Par temps extrêmement froid, le mouvement de l'image peut ralentir et l'affichage s'assombrir. Ceci est normal. L'affichage redevient normal dès que la température augmente.
- L'apparition de petits points noirs et brillants à l'intérieur de l'écran à cristaux liquides est un phénomène propre aux appareils à affichage à cristaux liquides.
- Les boutons tactiles de l'écran fonctionnent par une légère pression. Il est inutile d'appuyer trop fort sur l'écran tactile.
- N'essayez pas d'appuyer avec force sur le cadre autour des boutons tactiles. Vous risqueriez d'endommager le fonctionnement des boutons.

Nettoyage

Nettoyage du boîtier

Enlevez délicatement la saleté à l'aide d'un chiffon doux et sec. Pour les endroits très sales, imprégnez légèrement un chiffon doux de détergent neutre dilué dans l'eau, frottez doucement la saleté, puis essuyez à l'aide d'un chiffon sec.

N'utilisez pas de benzène, de diluant ou de produit de nettoyage automobile, etc. Ces produits peuvent endommager le boîtier et écailler la peinture. Par ailleurs, ne laissez pas de produits en caoutchouc ou en plastique en contact avec le boîtier pendant longtemps, pour éviter de le tacher.

Nettoyage de l'écran à cristaux liquides

L'écran à cristaux liquides a tendance à attraper la poussière et doit donc être régulièrement essuyé avec un chiffon doux. Ne frottez pas l'écran avec des objets durs, il se raie facilement.

Manipulation

- Les disques neufs peuvent présenter certaines aspérités sur les bords. Avec ces disques, il se peut que l'appareil ne fonctionne pas ou que le son soit discontinu. A l'aide d'un stylo-bille ou d'un autre objet similaire, retirez les aspérités sur le pourtour du disque.

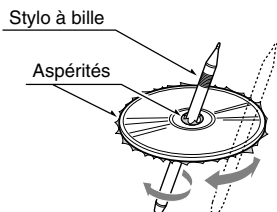

- Ne collez jamais d'étiquettes sur le disque et n'écrivez rien sur la surface avec un stylo ou un crayon.
- N'introduisez jamais de disque avec du ruban adhésif ou de la colle sur sa surface. Si vous essayez de lire ce genre de disque, vous risquez de ne plus pouvoir le sortir du lecteur de DVD ou d'endommager le lecteur de DVD.
- N'utilisez pas de disques fortement rayés, gondolés ou fissurés, etc. Cela provoquerait des anomalies de fonctionnement ou des dommages.
- Pour sortir le disque de son boîtier de rangement, appuyez au centre du boîtier et soulevez le disque en le tenant délicatement par les bords.
- N'utilisez pas de feuilles de protection de disque en vente dans le commerce ni de disques dotés de stabilisateurs, etc. Ils risquent d'endommager le disque ou de provoquer une panne du mécanisme interne.

Rangement

- N'exposez pas les disques aux rayons du soleil ni à une aucune source de chaleur.
- N'exposez pas les disques à une source d'humidité ou de poussière excessive.
- N'exposez pas les disques directement à la chaleur d'un chauffage.

Nettoyage

- Pour enlever les traces de doigts ou la saleté, essuyez le disque en ligne droite avec un chiffon doux, en procédant du centre du disque vers la périphérie.
- N'utilisez aucun solvant, comme les produits de nettoyage, aérosols antistatiques ou diluants vendus dans le commerce, pour nettoyer les disques.
- Après avoir utilisé le nettoyeur de disque spécial, laissez le disque sécher complètement avant de l'utiliser.

A propos des disques

- Soyez particulièrement vigilant lorsque vous chargez un disque. Le panneau de commande se ferme automatiquement lorsque vous le laissez ouvert longtemps.
- Ne mettez jamais l'appareil hors tension et ne le retirez pas de la voiture lorsqu'un disque est à l'intérieur.

⚠ ATTENTION

Pour des raisons de sécurité, le conducteur ne doit pas insérer ou éjecter de disque en ouvrant le panneau de commande pendant qu'il conduit.

A ne pas faire

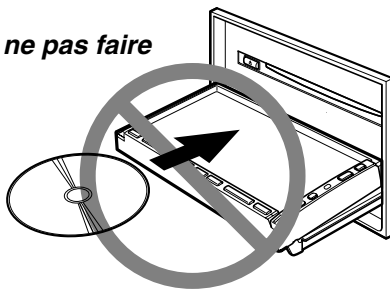

5. SYSTEME DE DVD VIDEO

Un DVD vidéo est une source vidéo numérique haute qualité qui diffuse des images claires et nettes. Un disque de 12 cm est capable de contenir un film entier ou quatre heures de musique.

Caractéristiques du DVD vidéo

Cet appareil offre, outre une qualité d'image et de son de DVD vidéo exceptionnelle, les fonctions suivantes.

Remarque :

- Les fonctions décrites dans cette section, par exemple la langue, les sous-titres, les angles, etc. enregistrés, varient en fonction des DVD vidéo. Consultez le mode d'emploi fourni avec le DVD vidéo.
- Certaines fonctions de disque peuvent fonctionner différemment de ce qui est décrit dans ce manuel.

Fonction multi-son

Un DVD vidéo peut enregistrer jusqu'à 8 langues pour un seul film. Il vous suffit de sélectionner la langue de votre choix.

- Les langues enregistrées sur le disque sont indiquées par l'icône représentée ci-dessous.



Fonction multi-angle

Un DVD vidéo filmé sous plusieurs angles de vue vous permet de sélectionner l'angle de votre choix.

- Le nombre d'angles de vue enregistrés est indiqué par l'icône représentée ci-dessous.

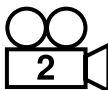

Fonction sous-image (sous-titres)

Un DVD vidéo peut enregistrer des sous-titres dans 32 langues. Il vous suffit de sélectionner les sous-titres dans la langue de votre choix.

- Le nombre de langues de sous-titres enregistrées est indiqué par l'icône représentée ci-dessous.

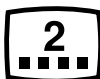

Fonction multi-scénario

Lorsqu'un DVD vidéo propose plusieurs scénarios pour le même film, vous pouvez sélectionner le scénario de votre choix. La procédure varie selon le disque. Pour la sélection du scénario, suivez les instructions qui s'affichent pendant la lecture.

Dolby Digital

Le format Dolby Digital permet de reproduire un son multicanal indépendant sur 5.1 canaux, soit le même type de son que celui des salles de cinéma.

DTS

DTS (Digital Theater Systems) est une technique de compression du son numérique développée par Digital Theater Systems, Inc. Ce format de faible compression du son permet de transmettre une grande quantité de données et de reproduire un son de haute qualité.

Ecrans de menu

Vous pouvez appeler les menus à tout moment pendant la lecture d'un DVD vidéo pour effectuer les réglages appropriés.

- Exemple d'affichage de menu



Disques compatibles

Ce lecteur de DVD vidéo peut lire les disques suivants.

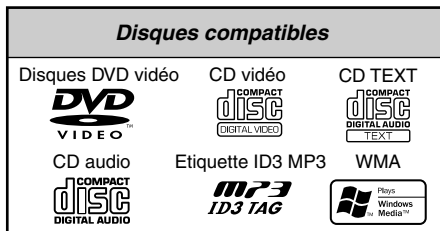

A propos des disques CD Extra

Un disque CD Extra comprend deux sessions d'enregistrement. La première session est une session audio, et la seconde une session de données informatiques.

Les CD que vous avez créés vous-même et qui contiennent plus de 2 sessions ne pourront pas être lus sur ce lecteur de DVD vidéo.

Remarque :

- Lorsque vous lisez un disque CD Extra, seule la première session est reconnue.

A propos des disques CD-R/CD-RW (MP3, WMA)

Ce lecteur peut lire des disques CD-R/CD-RW enregistrés au format CD de musique (MP3, WMA) ou au format CD vidéo.

A propos des disques DVD-R/RW ou DVD+R/RW

Ce lecteur ne peut pas lire les disques DVD-R/RW et DVD+R/RW enregistrés au format CD vidéo.

Toutefois, des fichiers MP3/WMA enregistrés sur des disques DVD-R/RW et DVD+R/RW peuvent être lus sans problème.

Disques incompatibles

Ce lecteur de DVD vidéo ne peut pas lire les disques DVD-Audio, DVD-RAM, CD de photos, etc.

Remarque :

- Certains CD enregistrés en mode CD-R/CD-RW risquent de ne pas pouvoir non plus être lus. (Cela peut être dû aux caractéristiques du disque, à des rayures, à la présence de poussière ou de saleté sur le disque ou la lentille du lecteur, etc.)
- Le démarrage de la lecture d'un CD-R ou d'un CD-RW qui n'a pas été finalisé prend du temps. Par ailleurs, selon leurs conditions d'enregistrement, ces disques peuvent ne pas être lus par le lecteur.
- Le lecteur ne peut pas lire les CD Super Audio. La lecture à partir du lecteur de CD n'est pas prise en charge, même s'il s'agit d'un disque hybride.

A propos de la lecture MP3/WMA

Cet appareil peut lire des disques CD-R/CD-RW, DVD-R/RW et DVD+R/RW sur lesquels des données de musique au format MP3/WMA ont été enregistrées.

Pour plus d'informations, reportez-vous à la section "Écoute de fichiers MP3/WMA" (page 126).

Remarque sur les numéros de région

Le système de DVD vidéo affecte un numéro de région aux lecteurs de DVD vidéo et aux disques DVD par région de vente.

Le numéro de région d'un DVD vidéo est inscrit sur la jaquette du disque, comme indiqué ci-dessous.



A propos des marques déposées, etc.

- Cet appareil contient une technologie de protection des droits d'auteur protégée par des brevets américains et autres droits de propriété intellectuelle. L'utilisation de cette technologie de protection des droits d'auteurs doit être autorisée par Macrovision Corporation, et est exclusivement réservée à un visionnement personnel et autres visionnements contrôlés, sauf autorisation contraire de Macrovision Corporation. L'ingénierie inverse et le démontage sont interdits.
- Fabriqué sous licence de Dolby Laboratories. "Dolby", "Pro Logic" et le sigle double D sont des marques commerciales de Dolby Laboratories.
- "DTS" et "DTS Digital Out" sont des marques commerciales de Digital Theater Systems, Inc.
- "iPod" est réservé uniquement à la copie légale ou autorisée par les ayants droits. Ne volez pas la musique.
- Windows Media™ et le logo Windows® sont des marques commerciales ou des marques déposées de Microsoft Corporation aux États-Unis et/ou dans d'autres pays.

6. FONCTIONNEMENT

Fonctionnement de base

Remarque :

- Lisez attentivement ce chapitre en vous référant au chapitre "2. COMMANDES" (page 5).

ATTENTION

Évitez de démarrer ou d'arrêter le moteur alors que cet appareil est sous tension et que son volume est réglé au maximum, car vous risquez d'altérer votre audition. Réglez le volume avec précautions.

Mise sous/hors tension de l'appareil

Remarque :

- Démarrez le moteur avant d'utiliser l'appareil.
- Veillez à ne pas utiliser cet appareil pendant une période prolongée alors que le moteur est à l'arrêt. Si la batterie de la voiture se décharge de trop, vous risquez d'avoir des difficultés à démarrer le moteur, ce qui aurait pour effet de raccourcir la durée de vie de la batterie.

1. Démarrez le moteur. L'appareil s'allume.



Contact moteur allumé

2. Appuyez sur la touche [⏻] (POWER) pour mettre l'appareil sous tension.
 - * Si vous appuyez sur cette touche alors que l'appareil est sous tension, cela éteint le rétroéclairage de l'écran à cristaux liquides.
3. Pour mettre l'appareil hors tension, maintenez la touche [⏻] (POWER) enfoncée pendant plus d'une seconde.

Sélection du mode

1. Appuyez sur la touche [SRC] pour afficher le menu Source.
 - * Les périphériques externes non raccordés à cet appareil ne sont pas signalés.
 2. Appuyez sur le bouton tactile correspondant au mode de votre choix.
- **A propos de l'affichage CT (heure de l'horloge)**
 - Les données d'horloge affichées sont basées sur les données CT (heure de l'horloge) transmises par le signal RDS ou sur les données GPS, lorsque le système de navigation est raccordé.

Réglage du volume

1. Appuyez sur les touches [⏮]/[⏭] pour régler le volume.
 - [⏮] : Augmente le volume.
 - [⏭] : Diminue le volume.
 - Le niveau du volume indiqué sur l'écran peut être réglé entre 0 (min.) et 33 (max.).

ATTENTION

Pendant que vous conduisez, réglez le volume à un niveau qui vous permette d'entendre les sons extérieurs.

Mise en sourdine

1. En mode TUNER, VISUAL, TV ou DAB, appuyez sur la touche [▶/■] pour activer/désactiver la fonction de sourdine. En mode DVD PLAYER, iPod ou changeur, maintenez la touche [▶/■] enfoncée pendant plus d'une seconde pour activer/désactiver la fonction de sourdine.
 - Lorsque la sourdine est activée, l'indication "🔇" s'affiche en bas à gauche de l'écran.

Ouverture du panneau de commande et réglage de l'angle

Ouvrez le panneau de commande pour insérer/éjecter un disque.

L'angle du panneau de commande peut être réglé en fonction de l'angle de montage de l'appareil ou de la lumière pénétrant dans la voiture.

ATTENTION

- Ne forcez surtout pas lorsque vous orientez ou utilisez le panneau de commande.
- Lorsque le panneau de commande fonctionne, faites attention à ne pas vous coincer la main ou un doigt entre le panneau de commande et l'unité principale ou ses pièces mécaniques.
- Le conducteur ne doit pas manipuler le panneau de commande en conduisant.

Ouverture/fermeture du panneau de commande

1. Appuyez sur la touche [//] (OPEN/CLOSE).
Le panneau de commande s'ouvre ou se ferme.

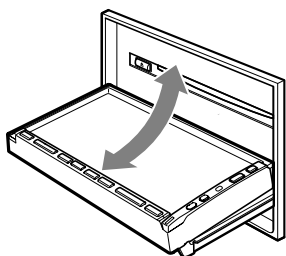

Remarque :

- Le panneau de commande se ferme automatique lorsque vous le laissez ouvert longtemps.
- Lorsque le panneau de commande est ouvert, l'écran tactile est désactivé.

Réglage de l'angle du panneau de commande

L'angle du panneau de commande peut être réglé entre 0° et 30°.

1. Maintenez la touche [//] (OPEN/CLOSE) enfoncée pendant plus de 2 secondes. Un bip retentit deux fois et le panneau de commande commence à pivoter.

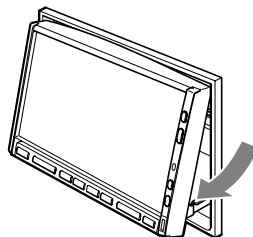

2. Lorsque le panneau de commande a atteint l'angle requis, relâchez la touche. Le panneau de commande s'arrête.
* Lorsque vous réglez l'angle du panneau de commande une fois, celui-ci revient à l'angle réglé même après avoir été ouvert/fermé.

Rétablissement de l'angle initial du panneau de commande

1. Maintenez la touche [//] (OPEN/CLOSE) enfoncée.
Le panneau de commande pivote et s'arrête à 30°.
2. Maintenez de nouveau la touche [//] (OPEN/CLOSE) enfoncée.
Le panneau de commande pivote et s'arrête à 0°.

Réglage AUDIO

Remarque :

- Lorsque le décodeur surround 5.1 canaux (DVH943N) vendu séparément est utilisé, les réglages de tonalité suivants sont impossibles. Pour régler la tonalité, consultez la section "Fonctionnement du décodeur surround 5.1 canaux" (page 145).

1. Appuyez sur la touche **[ADJ]**, puis sur le bouton tactile **[AUDIO]**.



2. Appuyez sur le bouton correspondant à l'élément à régler.
3. Effectuez le réglage. Pour de plus amples détails, reportez-vous aux paragraphes suivants.
4. Appuyez sur le bouton tactile **[Back]** pour revenir à l'écran précédent.
 - * Dans les paragraphes suivants, seuls sont décrits les détails concernant les réglages. Les procédures se référant à la sélection des éléments ne sont pas traitées.

Réglage de balance/équilibre avant-arrière

- 2-1. Appuyez sur le bouton **[▶]** de l'élément **BAL/FAD**.

- 3-1. Appuyez sur le bouton **[▲]** ou **[▼]** pour régler le niveau d'équilibre.
 - Le réglage par défaut est "0" (plage de réglage : 12 à l'avant à 12 à l'arrière).

[▲] : Accentue le son des haut-parleurs avant.

[▼] : Accentue le son des haut-parleurs arrière.

- 3-2. Appuyez sur le bouton **[◀]** ou **[▶]** pour régler le niveau de balance.

- Le réglage par défaut est "0" (plage de réglage : 13 à gauche à 12 à droite).

[◀] : Accentue le son des haut-parleurs gauches.

[▶] : Accentue le son des haut-parleurs droits.

Réglage des graves (BASS)

Le gain des graves, la fréquence des graves (fréquence centrale) et le quotient des graves (Q) peuvent être réglés comme suit.

- 2-1. Appuyez sur le bouton **[▶]** de l'élément **BASS**.

- 3-1. Lorsque l'écran **AUDIO BASS** est affiché, appuyez sur le bouton **[◀]** ou **[▶]** pour régler le niveau de l'élément sélectionné.

GAIN :

-6 à 6 (le réglage par défaut est "0".)

FREQ. :

50Hz, 80Hz, 120Hz (le réglage par défaut est "50Hz".)

Q :

1, 1,25, 1,5, 2 (le réglage par défaut est "1".)

Réglage des fréquences moyennes (MID)

Le gain du medium, la fréquence moyenne (fréquence centrale) et le quotient du medium (Q) peuvent être réglés comme suit.

- 2-1. Appuyez sur le bouton **[▶]** de l'élément **MID**.

- 3-1. Lorsque l'écran **AUDIO MID** est affiché, appuyez sur le bouton **[◀]** ou **[▶]** pour régler le niveau de l'élément sélectionné.

GAIN :

-6 à 6 (le réglage par défaut est "0".)

FREQ. :

700Hz, 1kHz, 2kHz (le réglage par défaut est "1kHz".)

Q :

1,5, 2 (le réglage par défaut est "2".)

Réglage des aigus (TREBLE)

Le gain des aigus et la fréquence des aigus peuvent être réglés comme suit.

- 2-1. Appuyez sur le bouton [▶] de l'élément TREBLE.
- 3-1. Lorsque l'écran AUDIO TREBLE est affiché, appuyez sur le bouton [◀] ou [▶] pour régler le niveau de l'élément sélectionné.

GAIN :

-6 à 6 (le réglage par défaut est "0".)

FREQ. :

8kHz, 12kHz (le réglage par défaut est "12kHz".)

Réglage du volume de sortie sans équilibreur

Vous pouvez régler le volume obtenu à la borne de sortie sans équilibreur de l'appareil.

- 2-1. Appuyez sur le bouton [◀] ou [▶] de l'élément NON FADER VOL pour effectuer un réglage au niveau de votre choix.

Plage de réglage :

-6 à 6 (le réglage par défaut est "0".)

Activation/Désactivation de l'effet MAGNA BASS EXTEND

L'effet MAGNA BASS EXTEND ne règle pas la plage des sons graves comme une fonction de réglage sonore ordinaire, mais elle accentue la plage des graves profonds afin de procurer un son dynamique.

- 2-1. Appuyez sur le bouton [✓] pour afficher l'écran de menu suivant.
- 3-1. Appuyez sur le bouton [ON] ou [OFF] de l'élément [M-B EX] afin d'activer ou de désactiver l'effet Magna Bass Extend (le réglage par défaut est "OFF").

Réglage du moniteur (MONITOR)

1. Appuyez sur la touche [ADJ], puis sur le bouton tactile [MONITOR].



2. Procédez au réglage pour l'élément de votre choix.
Pour de plus amples détails, reportez-vous aux paragraphes suivants.
3. Appuyez sur le bouton tactile [Back] pour revenir à l'écran précédent.
* Dans les paragraphes suivants, seuls sont décrits les détails concernant les réglages. Les procédures se référant à la sélection des éléments ne sont pas traitées.

Changement de la couleur du titre et des barres de commande sur l'écran

- 2-1. Appuyez sur le bouton [▶] de l'élément MONITOR ADJ pour afficher l'écran de réglage du moniteur.
* Cet écran peut également être affiché directement en maintenant la touche [ADJ] enfoncée pendant plus d'une seconde.
- 2-2. Appuyez sur le bouton [Auto], [Day] ou [Night] pour régler le mode couleur (le réglage par défaut est "Auto").

"Auto" :

La couleur change selon l'éclairage de la voiture :

Lorsque l'éclairage est éteint : couleur gris clair

Lorsque l'éclairage est allumé : couleur gris foncé

"Day" :

Réglé sur gris clair.

"Night" :

Réglé sur gris foncé.

Remarque :

- Le réglage de l'élément MONITOR ADJ effectué en mode NAVI revient à "Auto" (réglage par défaut) lorsque l'appareil est mis hors tension ou que l'éclairage de la voiture est allumé.

Réglage des niveaux de luminosité, de couleur, de teinte et d'intensité

Remarque :

- Les réglages *Color (couleur)* et *Hue (teinte)* ne peuvent être effectués qu'en modes DVD vidéo, CD vidéo, TV/VTR et VISUAL, et uniquement lorsque la voiture est à l'arrêt avec le frein à main serré.
- Le réglage *Hue* est disponible uniquement si le mode NTSC est sélectionné.

2-1. Appuyez sur le bouton [▶] de l'élément MONITOR ADJ pour afficher l'écran de réglage du moniteur.

- * Cet écran peut également être affiché directement en maintenant la touche [ADJ] enfoncée pendant plus d'une seconde.

2-2. Appuyez plusieurs fois sur le bouton [Bright] pour sélectionner le réglage souhaité. Chaque pression change le type de réglage comme suit :

[Bright] → [Color] → [Hue] → [Dimmer] → [Bright] ...

“Bright” :

Pour régler la luminosité de l'affichage.

“Color” :

Pour régler la saturation des couleurs.

“Hue” :

Pour régler la tonalité des couleurs (accentuation du rouge ou du vert).

“Dimmer” :

Pour régler la luminosité de l'écran lorsque l'éclairage de la voiture est éteint/allumé.

2-3. Appuyez sur le bouton [◀] ou [▶] pour régler le niveau le niveau.

Bright/Color/Hue :

Le réglage par défaut est le niveau moyen.

Dimmer :

Le réglage par défaut est :

Lorsque l'éclairage est éteint : luminosité élevée

Lorsque l'éclairage est allumé : luminosité moyenne

“Bright”

[▶] : Pour augmenter la luminosité de l'image.

[◀] : Pour réduire la luminosité de l'image.

“Color”

[▶] : Pour augmenter la profondeur des couleurs.

[◀] : Pour diminuer la profondeur des couleurs.

“Hue”

[▶] : Pour accentuer les verts.

[◀] : Pour accentuer les rouges.

“Dimmer”

[▶] : Pour augmenter la luminosité de l'image.

[◀] : Pour réduire la luminosité de l'image.

Affichage d'avertissement lors du branchement d'une caméra CCD

Le message d'avertissement suivant apparaît lors de l'utilisation de la caméra CCD : **“Make sure of safety around your vehicle”** (Veillez à la sécurité autour de votre véhicule).

2-1. Appuyez sur le bouton [ON] ou [OFF] de l'élément CAMERA WARNING pour activer ou désactiver cette fonction (le réglage par défaut est “ON”).

Commutation du système VTR entre NTSC et PAL

Remarque :

- Ce réglage ne s'applique qu'au mode d'entrée VISUAL/VTR.

2-1. Appuyez sur le bouton [NTSC] ou [PAL] de l'élément NTSC/PAL afin de régler le système VTR (le réglage par défaut est “PAL”).

Changement de la couleur de l'image de fond

2-1. Appuyez sur le bouton [▶] de l'élément WALL COLOR pour afficher l'écran WALL COLOR.

2-2. Appuyez sur la couleur de votre choix (le réglage par défaut est “CYAN”).

Activation/Désactivation du mouvement de l'image de fond

2-1. Appuyez sur le bouton [ON] ou [OFF] de l'élément MOTION afin de régler la fonction (le réglage par défaut est “ON”).

Verrouillage du moniteur avant

Lorsqu'un périphérique externe est raccordé à la borne VISUAL, verrouillez le moniteur avant pour afficher la source d'entrée visuelle.

Remarque :

- Cette fonction est activée uniquement lorsque l'élément **CONNECT** du menu **GENERAL** est réglé sur une valeur autre que "**NONE**".
1. Appuyez sur la touche **[MAP]** pour régler le verrouillage du moniteur.
L'écran du moniteur avant est verrouillé afin d'afficher la source d'entrée visuelle.
 2. Pour annuler le verrouillage du moniteur, appuyez sur la touche **[MAP]**.
L'écran affiche l'image du mode sélectionné.

Réglage des paramètres généraux (GENERAL)

1. Appuyez sur la touche **[ADJ]**, puis sur le bouton tactile **[GENERAL]**.



2. Appuyez sur le bouton **[✓]** pour afficher l'écran de menu suivant, le cas échéant.



3. Procédez au réglage pour l'élément de votre choix.
Pour de plus amples détails, reportez-vous aux paragraphes suivants.
4. Appuyez sur le bouton tactile **[Back]** pour revenir à l'écran précédent.
 - * Dans les paragraphes suivants, seuls sont décrits les détails concernant les réglages. Les procédures se référant à la sélection des éléments ne sont pas traitées.

Réglage du bip sonore (BEEP)

Un "bip" retentit à chaque opération effectuée sur l'appareil. Il est cependant possible de désactiver ce bip sonore.

- Le réglage par défaut est "**ON**".

- 3-1. Appuyez sur le bouton **[ON]** ou **[OFF]** de l'élément BEEP pour activer ou désactiver la fonction.

Réglage de la DEL clignotante (Blink LED)

Si cette fonction est réglée sur "**ON**", le voyant Blink LED clignote lorsque l'appareil est hors tension.

- 3-1. Appuyez sur le bouton **[ON]** ou **[OFF]** de l'élément BLINK LED pour activer ou désactiver cette fonction (le réglage par défaut est "**OFF**").
 - Le réglage de la fonction CATS (voir page 107) permet également d'activer la fonction BLINK LED.

Contrôle du système

- 3-1. Appuyez sur le bouton **[▶]** de l'élément SYSTEM CHECK.
- 3-2. Appuyez sur le bouton **[Check]** en haut à droite de l'écran pour effectuer un contrôle manuel du système.
Le système redémarre après avoir procédé au contrôle du système.

Changement de la sortie haut-parleur pour le téléphone mobile

- Le réglage par défaut est "**RIGHT**".
- Pour émettre des appels téléphoniques, réglez l'élément TEL SWITCH sur "**ON**".

- 3-1. Appuyez sur le bouton **[▶]** pour afficher l'écran de menu suivant.
- 3-2. Appuyez sur le bouton **[LEFT]** ou **[RIGHT]** de l'élément TEL SP pour sélectionner la sortie "**LEFT**" ou "**RIGHT**".

LEFT :

Pour émettre les appels via le haut-parleur gauche raccordé à cette unité.

RIGHT :

Pour émettre les appels via le haut-parleur droit raccordé à cette unité.

Remarque :

- Pendant l'interruption pour l'écoute du téléphone mobile, cette fonction n'est pas disponible.

Réglage de l'interruption pour l'écoute du téléphone mobile

Lorsque vous raccordez votre téléphone mobile à cette unité à l'aide d'un câble (vendu séparément), vous pouvez écouter vos appels via les haut-parleurs de la voiture.

- Le réglage par défaut est "**OFF**" (désactivé).

3-1. Appuyez sur le bouton [▶] pour afficher l'écran de menu suivant.

3-2. Appuyez sur le bouton [ON], [OFF] ou [MUTE] de l'élément TEL SWITCH pour sélectionner "**ON**", "**OFF**" ou "**MUTE**".

ON :

Le fonctionnement de l'unité est interrompu pour vous permettre d'écouter vos appels via les haut-parleurs raccordés.

* Lorsque vous écoutez vos appels via les haut-parleurs de votre voiture, réglez le volume à l'aide des touches [+]/[-].

OFF :

L'appareil continue à fonctionner normalement, même si vous utilisez votre téléphone mobile.

MUTE :

Le son émis par cet appareil est mis en sourdine pendant les appels téléphoniques.

Remarque :

- Cette fonction n'est pas compatible avec tous les téléphones mobiles. Contactez votre revendeur Clarion agréé pour de plus amples détails sur l'installation correcte de cet appareil et sa compatibilité.
- Lorsque vous réglez cette fonction sur "**OFF**", débranchez le câble du téléphone ou éteignez votre téléphone mobile.

Réglage de la ligne d'entrée vocale pour le téléphone mobile

Lorsque vous raccordez votre téléphone mobile à cette unité, préférez le boîtier adaptateur pour effectuer les raccordements.

- Le réglage par défaut est "**CeNET**".

3-1. Appuyez sur le bouton [✓] pour afficher l'écran de menu suivant.

3-2. Appuyez sur le bouton [CeNET] ou [AUX] de l'élément TEL SELECT pour sélectionner "**CeNET**" ou "**AUX**".

CeNET :

Lorsque le boîtier adaptateur (BLT433) est raccordé via le câble CeNET.

AUX :

Lorsque le boîtier adaptateur (BLT373) est raccordé à la fiche Audio (gauche/droite) de la borne d'entrée VISUAL.

Remarque :

- Lorsque vous sélectionnez "**AUX**", le mode VISUAL passe au mode ACCESSORY.

Commutation de connexion (CONNECT)

Effectuez les réglages suivants lorsqu'un périphérique externe est raccordé à la borne VISUAL.

Remarque :

- Cette fonction n'est pas disponible lorsque le système de navigation Clarion (NAX963HD) est raccordé.
- Lorsque le système de navigation est raccordé, utilisez la fonction de verrouillage du moniteur. Cette action verrouille le format d'écran en mode F.WIDE (plein écran) et le système VTR sur NTSC si l'élément CONNECT est réglé sur [COMPOSITE].

RGB :

Lorsque le système de navigation Clarion (NAX943DV, NAX9500E) est raccordé.

COMPOSITE :

Lorsqu'un système de navigation d'une autre marque est raccordé.

OTHERS :

Pour des périphériques externes autres qu'un système de navigation.

NONE :

Lorsqu'aucun périphérique externe n'est raccordé.

- Le réglage par défaut est "**NONE**".

3-1. Appuyez sur le bouton [✓] pour afficher l'écran de menu suivant.

3-2. Appuyez sur le bouton [▶] de l'élément CONNECT pour afficher l'écran CONNECT.

3-3. Appuyez sur l'élément [RGB], [COMPOSITE], [OTHERS] ou [NONE] pour régler la fonction.

Sélection de la langue d'affichage du PTY

Reportez-vous à la section "**Changement de la langue d'affichage PTY**" (page 115).

Liaison des fonctions AF en mode RDS et DAB

Reportez-vous à la section "**Fonction AF entre les modes RDS et DAB**" (page 112).

Réglage de la fonction antivol (CATS)

L'acronyme "CATS" signifie "Clarion Anti-Theft System" (système antivol Clarion).

Lorsque vous spécifiez un code PIN personnel (aussi appelé "Personal Code"), cela désactive le fonctionnement de l'appareil au moment du vol et empêche ainsi le vol.

En outre, vous pouvez régler la fonction BLINK LED, dans le menu GENERAL, sur [ON] pour améliorer l'efficacité de la fonction CATS (voir page 105).

Réglage de votre code personnel

1. Appuyez sur la touche [ADJ], puis sur le bouton tactile [GENERAL].
2. Maintenez la touche [MENU] enfoncée pendant plus de 2 secondes.
L'écran SET PERSONAL CODE apparaît.
 - * Lorsqu'un code personnel est déjà défini, l'écran ERASE PERSONAL CODE apparaît à la place. Effacez l'ancien code personnel, puis recommencez cette opération.
3. Saisissez votre code personnel à 4 chiffres à l'aide des boutons tactiles [0] à [9], puis appuyez sur le bouton [ENT].
 - * Si vous saisissez un chiffre erroné, appuyez sur le bouton [CLR] pour l'effacer.
4. Saisissez de nouveau le même code personnel pour confirmation, puis maintenez le bouton [ENT] enfoncé pendant plus de 2 secondes.
Le code personnel saisi est mémorisé et l'affichage revient à l'écran précédent.

Ecrasement du code personnel

1. Appuyez sur la touche [ADJ], puis sur le bouton tactile [GENERAL].
2. Maintenez la touche [MENU] enfoncée pendant plus de 2 secondes.
L'écran ERASE PERSONAL CODE apparaît.
3. Saisissez le code personnel mémorisé à l'aide des boutons tactiles [0] à [9], puis maintenez la touche [ENT] enfoncée pendant plus de 2 secondes.
Le message "CODE ERASED" apparaît, puis l'affichage revient à l'écran précédent.

Remarque :

- *Ecrivez votre code personnel quelque part en cas d'oubli.*

Lorsque l'écran ENTER PERSONAL CODE apparaît

L'écran ENTER PERSONAL CODE apparaît lorsque l'appareil est sous tension, après avoir effectué les opérations suivantes :

- Remplacement de la batterie du véhicule.
- Coupure de l'alimentation de secours.
- Réinitialisation de l'appareil.

Remarque :

- *Si vous oubliez votre code personnel, veuillez contacter votre revendeur ou un centre de réparation Clarion agréé.*

1. Saisissez votre code personnel actuel.
2. Une fois le code personnel correct saisi, l'appareil redémarre à partir de l'écran de démarrage initial.

Remarque :

- *Si vous saisissez un code personnel erroné, le message "CODE INCORRECT" apparaît et la saisie du code personnel est verrouillée pendant un moment.*

La durée du verrouillage varie comme suit, selon le nombre de tentatives de saisie incorrectes :

- 1 à 6 tentatives : 15 secondes
- 7 tentatives et plus : 15 minutes

Fonction 2-ZONE

A propos de la fonction 2-ZONE

La fonction 2-ZONE envoie des sons/images séparés de la zone MAIN et de la zone SUB (ainsi que du moniteur arrière en option) en lisant simultanément deux sources de l'unité centrale. Ainsi, plusieurs auditeurs peuvent écouter/voir des sources audio/vidéo différentes.

La fonction 2-ZONE permet de lire des sources internes (TUNER, DVD, VISUAL, iPod) et externes via une connexion CeNET (changeur de CD, TV, etc.) respectivement sur la zone MAIN et sur la zone SUB.

Le contrôle des sources de la zone MAIN et de la zone SUB peut être effectué à partir de l'unité principale ou de la télécommande vendue séparément.

Les sources audio de la zone MAIN sont lues par les haut-parleurs situés sur le côté du véhicule, et celles de la zone SUB sont reproduites par les systèmes d'écouteurs (WH143H/WH253H).

Le contrôle du volume sonore de la zone SUB est effectué via le système d'écouteurs (WH143H/WH253H).

Remarque :

- Le mode TUNER ne peut pas être défini pour la zone SUB.
- La fonction 2-ZONE est désactivée lorsque l'un des périphériques suivants est raccordé :
 - Décodeur surround 5.1 canaux (DVH943N)
 - Tuner DAB (DAH923)
- Les opérations de commande à distance par molette s'appliquent à la zone MAIN, même si la zone SUB est sélectionnée.
- En cas d'interruption vocale du système de navigation avec la fonction 2-ZONE ON, le son de la zone MAIN est coupé alors que celui de la zone SUB est émis normalement.
- En cas d'interruption vocale avec la fonction 2-ZONE OFF, les signaux audio transmis aux haut-parleurs 4 canaux sont atténués et les commandes vocales du système de navigation sont émises par les deux haut-parleurs avant.
- La fonction 2-ZONE n'est pas disponible lors de l'interruption vocale du système de navigation.
- En cas d'interruption de téléphone mobile lorsqu'un périphérique externe est spécifié pour la zone SUB, la fonction 2-ZONE est automatiquement désactivée et ne revient pas à l'état 2-ZONE ON une fois l'interruption terminée.
- Vous ne pouvez pas commuter entre la zone MAIN et la zone SUB lorsque l'écran suivant est affiché :
 - Ecran du mode Navigation
 - Ecran du moniteur avant verrouillé
 - Ecran de la caméra CCD

Réglage de la fonction 2-ZONE

- Le réglage par défaut est "OFF" (désactivé).
 - * Cette fonction peut également être activée au moyen de la télécommande. Pour de plus amples détails, reportez-vous au chapitre "Télécommande" (page 91).
1. Appuyez sur la touche [SRC] pour afficher le menu Source.
 2. Maintenez le bouton [2 ZONE] enfoncé pendant plus d'une seconde pour activer la fonction 2-ZONE.
L'indication 2-ZONE est affichée en haut à gauche de l'écran.



Indication 2-ZONE

S'affiche lorsque la fonction 2-ZONE est activée.

- [MAIN] : La zone MAIN est sélectionnée.
- [SUB] : La zone SUB est sélectionnée.

3. Appuyez sur le bouton [SUB] du menu Source pour passer en zone SUB. Vous pouvez contrôler les modes de fonctionnement pour la zone SUB.
4. Appuyez sur la touche [SRC], puis sur le bouton tactile [MAIN] pour revenir en zone MAIN.
5. Pour désactiver la fonction 2-ZONE, appuyez sur le bouton tactile [2 ZONE] du menu Source.

Image et son du moniteur selon l'activation ou la désactivation de la fonction 2-ZONE

● Fonction 2-ZONE désactivée

	Verrouillage du moniteur avant activé		Verrouillage du moniteur avant désactivé	
	Connexion VISUAL [OTHERS] (*1)	Connexion VISUAL [RGB]/ [COMPOSITE] (*1)	Connexion VISUAL [OTHERS] (*1)	Connexion VISUAL [RGB]/ [COMPOSITE] (*1)
Moniteur avant (unité principale)	Affiche l'image du périphérique raccordé à la borne VISUAL. (*3)	Affiche l'image du périphérique raccordé à la borne VISUAL.	Affiche l'image du mode sélectionné dans le menu Source.	
Moniteur arrière (vendu séparément)	Affiche l'image du mode sélectionné dans le menu Source. (*2)			
Sortie audio	Le son provenant du mode sélectionné dans le menu Source est fourni par un haut-parleur 4 voies, et les sorties NON-FADER et AUDIO-OUT.			

● Fonction 2-ZONE activée

	Verrouillage du moniteur avant activé		Verrouillage du moniteur avant désactivé	
	Connexion VISUAL [OTHERS] (*1)	Connexion VISUAL [RGB]/ [COMPOSITE] (*1)	Connexion VISUAL [OTHERS] (*1)	Connexion VISUAL [RGB]/ [COMPOSITE] (*1)
Moniteur avant (unité principale)	Affiche l'image du périphérique raccordé à la borne VISUAL. (*3)	Affiche l'image du périphérique raccordé à la borne VISUAL.	Affiche l'image du mode sélectionné dans le menu Source en zone MAIN.	
Moniteur arrière (vendu séparément)	Affiche l'image du mode sélectionné dans le menu Source en zone SUB. (*2)			
Sortie audio	<ul style="list-style-type: none"> Le son provenant du mode sélectionné dans la zone MAIN est fourni par un haut-parleur 4 voies, NON-FADER et AUDIO-OUT. Le son provenant du mode sélectionné dans la zone SUB est fourni par la sortie SUB-OUT. 			

*1: Pour raccorder un périphérique à la borne VISUAL, reportez-vous à la section "**Commutation de connexion (CONNECT)**" (voir page 106).

*2: Aucune image n'est affichée sur le moniteur arrière lorsqu'un mode sans image, tel que le mode Changeur CD, est activé.

*3: Pour des raisons de sécurité, les images ne sont pas affichées lorsque le véhicule est en mouvement. La visualisation des images n'est possible que lorsque le véhicule est à l'arrêt et le frein à main enclenché.

Remarque :

- Les opérations commandées à distance à l'aide de la molette s'appliquent à la zone MAIN, même si la zone SUB est sélectionnée.

Ecoute de la radio

1. Appuyez sur la touche **[SRC]**, puis sur le bouton tactile **[TUNER]**.
L'écran du mode TUNER s'affiche.



2. Appuyez sur la touche **[BAND]** ou sur le bouton tactile **[Band]** pour sélectionner une fréquence radio. Chaque fois que vous appuyez sur la touche ou le bouton, la gamme de réception change comme suit :
FM1 → FM2 → FM3 → AM (MW/LW) → FM1...
3. Appuyez sur la touche **[◀◀]** ou **[▶▶]** pour syntoniser la station présélectionnée précédente ou suivante.

Syntonisation par recherche

Il existe 2 types de syntonisation par recherche : DX SEEK et LOCAL SEEK.

La méthode DX SEEK permet de syntoniser une station parmi toutes les stations pouvant être captées et la méthode LOCAL SEEK uniquement parmi les stations avec une bonne réception.

1. Appuyez sur la touche **[BAND]** ou sur le bouton tactile **[Band]** pour sélectionner une bande de fréquences (FM ou AM (MW, LW)).
2. Syntonisez une station.
 - Si l'indication **"MANU"** s'affiche en bas de l'écran, maintenez la touche **[BAND]** enfoncée pendant plus d'une seconde. L'indication **"MANU"** disparaît de l'écran, et la syntonisation par recherche est alors possible.
 - * Vous pouvez procéder à la même opération en appuyant sur le bouton tactile **[Band]**.
 - Si l'indication **"TA"** s'affiche à l'écran, les stations TP sont automatiquement recherchées.

● DX SEEK

Appuyez sur le bouton **[<<]** ou **[>>]** pour rechercher une station automatiquement. Lorsque vous appuyez sur le bouton **[>>]**, la station est recherchée dans le sens des fréquences croissantes ; lorsque vous appuyez sur **[<<]**, la station est recherchée dans le sens des fréquences décroissantes.

- Lorsque la syntonisation DX SEEK démarre, **"DX SEEK"** s'affiche à l'écran.

● LOCAL SEEK

Maintenez le bouton **[<<]** ou **[>>]** enfoncé pendant plus d'une seconde pour lancer la syntonisation Local Seek. Les stations diffusées avec une bonne sensibilité de réception sont automatiquement sélectionnées.

- Lorsque la syntonisation LOCAL SEEK démarre, **"LO SEEK"** s'affiche à l'écran.

Syntonisation manuelle

Deux méthodes sont possibles : syntonisation rapide et syntonisation par pas. En mode de syntonisation par pas, la fréquence change d'un pas à la fois. En mode de syntonisation rapide, vous pouvez rapidement syntoniser la fréquence de votre choix.

1. Appuyez sur la touche **[BAND]** ou sur le bouton tactile **[Band]** pour sélectionner une bande de fréquences (FM ou AM (MW/LW)).
2. Si l'indication **"MANU"** ne s'affiche pas en bas de l'écran, maintenez la touche **[BAND]** enfoncée pendant plus d'une seconde. L'indication **"MANU"** s'affiche à l'écran, et la syntonisation manuelle des stations est alors possible.
 - * Vous pouvez procéder à la même opération en appuyant sur le bouton tactile **[Band]**.
3. Syntonisez une station.
 - Syntonisation rapide :**
Maintenez le bouton tactile **[<<]** ou **[>>]** enfoncé pendant plus d'une seconde pour syntoniser une station.
 - Syntonisation par pas :**
Appuyez sur le bouton tactile **[<<]** ou **[>>]** pour syntoniser manuellement une station.

Rappel d'une station présélectionnée

Il est possible de mémoriser un total de 24 stations radio individuelles dans la mémoire (6-FM1, 6-FM2, 6-FM3, 6-AM (MW/LW)). Deux méthodes sont possibles pour rappeler une station présélectionnée.

● Utilisation de la touche [◀◀] ou [▶▶]

1. Appuyez sur la touche **[BAND]** pour sélectionner la fréquence de votre choix (FM ou AM (MW/LW)).
2. Appuyez sur la touche **[◀◀]** ou **[▶▶]** pour rappeler la station mémorisée précédente ou suivante.

● Utilisation de l'écran de liste des présélections

1. Appuyez sur le bouton tactile **[List]**.



2. Appuyez sur le bouton de présélection correspondant pour rappeler la station mémorisée.
 - * Vous pouvez sélectionner la fréquence de votre choix en appuyant sur le bouton tactile **[Band]**.
 - * Maintenez le bouton de présélection de votre choix enfoncé pendant plus de 2 secondes pour placer la station actuelle dans la mémoire de présélection.
3. Appuyez sur le bouton tactile **[List]** pour revenir à l'écran précédent.

Mémoire manuelle

1. Appuyez sur le bouton **[Band]** pour sélectionner la fréquence souhaitée (FM ou AM (MW/LW)).
2. Sélectionnez la station de votre choix par syntonisation par recherche, syntonisation manuelle ou syntonisation des présélections.
3. Appuyez sur le bouton tactile **[List]**.
4. Maintenez l'un des boutons de présélection enfoncé pendant plus de 2 secondes pour placer la station actuelle dans la mémoire de présélection.

Mémorisation automatique

Cette fonction permet de mémoriser automatiquement jusqu'à 6 stations successives. Si 6 stations ne peuvent être captées simultanément, une des stations précédemment mémorisée reste enregistrée dans la mémoire.

1. Appuyez sur le bouton **[Band]** pour sélectionner la fréquence souhaitée (FM ou AM (MW/LW)).
2. Appuyez sur le bouton tactile **[List]**.
3. Maintenez le bouton **[AS]** enfoncé pendant plus de deux secondes.
Un bip retentit, et les stations qui bénéficient d'une bonne réception sont mémorisées automatiquement dans les canaux de présélection.

Balayage des présélections

Cette fonction permet de recevoir les stations mémorisées dans l'ordre, ce qui s'avère particulièrement utile pour rechercher une station déjà mémorisée.

1. Appuyez sur le bouton tactile **[List]**.
2. Appuyez sur le bouton **[PS]** pour démarrer le balayage des présélections. L'appareil balaya successivement chaque station pendant 7 secondes.
3. Lorsque la station de votre choix est syntonisée, appuyez de nouveau sur le bouton **[PS]** pour continuer à recevoir cette station.

RDS (Radio Data System)

Cet appareil est équipé d'un système décodeur RDS intégré qui gère les stations diffusées émettant des données RDS.

Ce système peut afficher le nom de la station reçue (PS) et sélectionner automatiquement la meilleure fréquence de réception de la station tout au long de votre trajet (basculement AF). Il permet également de recevoir les annonces routières ou les informations sur le type de programme diffusées par une station RDS, quel que soit le mode activé. De plus, des informations EON peuvent être diffusées. Ces informations permettent de renouveler automatiquement la fréquence des autres stations présélectionnées sur le même réseau et d'interrompre la station écoutée par une annonce routière et/ou l'affichage d'informations sur le type de programme émis (TP). Cette fonction n'est pas disponible dans toutes les régions.

"AF" : Fréquence alternative (Alternative Frequency)

"PS" : Nom du programme (Programme Service)

"PTY" : Type de programme (Programme Type)

"EON" : Informations sur les autres programmes (Enhanced Other Network)

"TP" : Programme avec informations routières (Traffic Programme)

- L'interruption de service RDS ne fonctionne pas en réception AM (MW/LW) ou en mode TV.

Remarque :

- *Lorsque vous souhaitez mémoriser une station qui ne diffuse pas de données RDS, laissez-la émettre plus de 10 secondes avant de l'enregistrer. Sinon, elle sera mémorisée comme station RDS et la fonction de détection RDS s'activera lors de la syntonisation.*

Affichage du menu RDS

Lorsque vous utilisez la fonction RDS, réglez toujours la fréquence radio sur une bande FM.

1. Appuyez sur le bouton **[Option]** de l'écran du mode RDS pour afficher le menu RDS.



Fonction AF

La fonction AF permet de basculer vers une autre fréquence du même réseau afin de conserver une réception optimale sur tout le parcours.

- Le réglage par défaut est "ON" (activée).
- Lorsque la fonction AF est activée, l'indication "AF" clignote à l'écran.

● Activation/Désactivation de la fonction AF

1. Appuyez sur le bouton **[ON]** ou **[OFF]** de l'élément AF pour activer ou désactiver la fonction.
 - * Si la réception de la station diffusée reste mauvaise pendant un certain temps, l'indication "SEARCH" s'affiche à l'écran et l'appareil recherche une meilleure fréquence pour ce même programme.

● Fonction AF entre les modes RDS et DAB

Lorsque le même programme est diffusé par les services RDS et DAB, si cette fonction est activée, l'appareil bascule alors automatiquement vers la diffusion offrant la meilleure réception.

- Cette fonction est disponible uniquement si l'appareil DAB DAH923, vendu séparément, est raccordé.
1. Appuyez sur la touche **[ADJ]** pour afficher le menu du mode ADJUST.
 2. Appuyez sur le bouton **[GENERAL]**, puis sur **[✓]**.
 3. Appuyez sur le bouton **[ON]** ou **[OFF]** de l'élément LINK ACT.
 - ON** : Active la fonction de basculement AF entre DAB et RDS.
 - OFF** : Désactive la fonction de basculement AF entre DAB et RDS.
 4. Appuyez sur le bouton tactile **[Back]** pour revenir à l'écran précédent.

Fonction REG (programme régional)

Lorsque la fonction REG est activée, elle permet d'optimiser la réception d'une station régionale. Lorsque cette fonction est désactivée, si vous changez de région le long de votre parcours, l'appareil reçoit une station régionale de la nouvelle région.

- Le réglage par défaut est "OFF" (désactivé).
- Lorsque la fonction REG est activée, l'indication "REG" s'affiche à l'écran.

Remarque :

- Cette fonction n'est pas disponible lorsqu'une station nationale, comme France Info, est reçue.
- Vous ne pouvez utiliser la fonction REG que si la fonction AF est activée.

1. Appuyez sur le bouton [ON] ou [OFF] de l'élément REG pour activer ou désactiver la fonction.

Syntonisation manuelle d'une station régionale sur le même réseau

Remarque :

- Cette fonction est disponible lorsqu'une émission régionale du même réseau est reçue.
- Vous ne pouvez l'activer que si la fonction AF est activée et la fonction REG désactivée.

1. Appuyez sur le bouton [List] de l'écran du mode RDS.
2. Appuyez sur le bouton de présélection de votre choix pour appeler une station régionale.
3. Chaque fois que vous appuyez sur le bouton de présélection, l'appareil bascule d'une station locale à une autre sur le même réseau.

TA (annonces routières)

En mode de veille TA, lorsqu'une annonce routière est diffusée sur les ondes, elle est reçue en priorité par l'appareil, quel que soit le mode activé, pour vous permettre de l'entendre. Une fonction de syntonisation automatique des programmes diffusant des informations routières (TP) est également disponible.

- Cette fonction ne peut être activée que lorsque l'indication "TP" s'affiche à l'écran. Lorsque "TP" s'affiche, cela signifie que la station de diffusion RDS reçue émet des programmes d'annonces routières.

● Réglage du mode de veille TA

1. Appuyez sur la touche [TA] dès que l'indication "TP" s'affiche à l'écran. Les indications "TP" et "TA" s'affichent et l'appareil passe en mode de veille TA jusqu'à ce qu'il reçoive une annonce routière. Dès qu'une annonce routière est diffusée, l'indication "TRA INFO" s'affiche à l'écran. Si vous appuyez sur la touche [TA] pendant la réception d'un programme d'annonce routière, celle-ci est annulée et l'appareil revient en mode de veille TA.

● Annulation du mode de veille TA

1. Lorsque les indications "TP" et "TA" s'affichent à l'écran, appuyez sur la touche [TA]. L'indication "TA" disparaît et le mode de veille TA est annulé.
 - * Si "TP" ne s'affiche pas, appuyez sur la touche [TA] pour rechercher une station TP.

● Recherche d'une station TP

1. Si l'indication "TP" ne s'affiche pas, appuyez sur la touche [TA]. "TA" s'affiche et l'appareil recherche automatiquement une station TP.

Remarque :

- Si aucune station TP n'est reçue, l'appareil continue la recherche. Appuyez de nouveau sur [TA] pour faire disparaître l'indication "TA" et arrêter la recherche.

Fonction de mémorisation automatique des stations TP

Cette option vous permet de stocker automatiquement jusqu'à 6 stations TP dans la mémoire de présélection. Si le nombre de stations TP pouvant être reçues est inférieur à 6, les stations déjà mémorisées sont alors conservées dans la mémoire.

1. Lorsque "TA" s'affiche à l'écran, appuyez sur le bouton [List] de l'écran du mode RDS.
2. Maintenez le bouton [AS] enfoncé pendant plus de deux secondes. Les stations TP avec une bonne sensibilité de réception sont mémorisées.
 - * Les stations TP sont mémorisées dans FM3, même si vous sélectionnez FM1 ou FM2.

PTY

Cette fonction vous permet d'écouter un type de programme spécifique dès que celui-ci est diffusé, même si l'appareil est réglé sur une source autre que TUNER.

- Le réglage par défaut est "OFF" (désactivé).
- Certains pays ne disposent encore pas de la diffusion PTY.
- En mode de veille TA, une station TP est prioritaire sur une station PTY.

Sélection PTY

1. Appuyez sur le bouton **[Option]** de l'écran du mode RDS pour afficher le menu RDS.
2. Appuyez sur le bouton **[Preset]** de l'élément PTY SELECT.
L'appareil passe en mode de sélection PTY.
3. Appuyez sur l'élément PTY de votre choix pour sélectionner un type de programme.
 - Le tableau suivant spécifie les réglages par défaut enregistrés sous les boutons de présélection :

Numéro de présélection	Élément PTY	
	ANGLAIS	Contenu
1	News	Actualités
2	Info	Informations
3	Pop M	Musique Pop
4	Sport	Actualités sportives
5	Classics	Musique classique
6	Easy M	Musique d'ambiance

* Le mode de sélection PTY est automatiquement annulé si vous n'effectuez aucune opération à l'écran pendant 7 secondes.

● Annulation du mode de veille PTY

1. Appuyez sur le bouton **[Option]** de l'écran du mode RDS.
2. Appuyez sur le bouton **[OFF]** de l'élément PTY.
L'indication "PTY" disparaît et le mode de veille PTY est annulé.

● Annulation du programme d'interruption PTY

1. Appuyez sur la touche **[TA]** lors de la réception du programme d'interruption PTY.
L'interruption PTY est annulée et l'appareil revient en mode de veille PTY.

Recherche PTY

1. Appuyez sur le bouton **[Option]** de l'écran du mode RDS.
2. Appuyez sur le bouton **[Preset]** ou **[Item]** de l'élément PTY SELECT.
3. Appuyez sur le type de programme de votre choix.
4. Appuyez sur la touche **[▶▶I]** ou **[I◀◀]**.
Si vous appuyez sur **[▶▶I]**, l'appareil recherche un programme PTY dans le sens des fréquences croissantes. Si vous appuyez sur **[I◀◀]**, l'appareil recherche dans le sens des fréquences décroissantes.
 - Si aucune station diffusant le programme PTY sélectionné n'est reçue, l'appareil revient au mode précédent.

Mémoire de présélection PTY

1. Appuyez sur le bouton **[Option]** de l'écran du mode RDS.
2. Appuyez sur le bouton **[Item]** de l'élément PTY SELECT.
Le mode de sélection PTY est activé.
3. Appuyez sur le type de programme de votre choix.
4. Appuyez sur le bouton **[Preset]** pour afficher l'écran de présélection.
Maintenez le bouton de présélection enfoncé pendant plus de 2 secondes pour stocker le type de programme sélectionné dans la mémoire des canaux présélectionnés.
 - Vous pouvez choisir parmi les 29 types de programmes PTY ci-dessous.

Élément PTY	
FRANÇAIS	Contenu
Infos	Actualités
Magazine	Reportages d'actualité
Services	Informations
Sport	Actualités sportives
Educatif	Emissions éducatives
Fiction	Théâtre
Culture	Emissions culturelles
Sciences	Emissions scientifiques
Divers	Divers
M Pop	Musique Pop
M Rock	Musique rock
Chansons	Musique d'ambiance
M Cl Lég	Musique classique légère
Classiq	Musique classique
Autre M	Autres musiques
Météo	Météo
Economic	Finance
Enfants	Programmes pour enfants
Société	Actualités sociales
Religion	Emissions religieuses
Forum	Débats
Voyages	Voyages
Loisirs	Loisirs
Jazz	Jazz
Country	Musique country
Ch pays	Musique traditionnelle
Rétro	Vieux tubes
Folklore	Musique folk
Document	Reportages

Message d'alerte

Si un message d'alerte est reçu, tous les modes sont interrompus pour le diffuser. L'indication "ALARM" s'affiche à l'écran et le message d'alerte est émis.

● Annulation d'un message d'alerte

1. Appuyez sur le bouton [Option] de l'écran du mode RDS pour afficher le menu RDS.
2. Appuyez sur le bouton [OFF] de l'élément AF. La réception du message d'alerte est annulée.

Changement de la langue d'affichage PTY

Vous pouvez sélectionner la langue d'affichage à l'écran du programme PTY parmi les 4 langues suivantes : anglais, allemand, suédois et français.

- Le réglage par défaut est "ENGLISH".

1. Appuyez sur la touche [ADJ], puis sur le bouton tactile [GENERAL].
2. Appuyez sur le bouton [↘] pour sélectionner l'élément PTY LANGUAGE.
3. Appuyez sur le bouton [▶] de l'élément PTY LANGUAGE, puis sélectionnez la langue de votre choix pour l'appliquer.
4. Appuyez sur le bouton tactile [Back] pour revenir à l'écran précédent.

Réglage du volume pour TA, ALARM (message d'alerte) et PTY

Vous pouvez régler le volume des fonctions TA, ALARM et PTY lors d'une interruption TA, ALARM ou PTY.

- Le réglage par défaut est "15".

1. Appuyez plusieurs fois sur la touche [+] ou [-] pour régler le volume au niveau souhaité (entre 00 et 33) lors d'une interruption TA, ALARM ou PTY.
 - A la fin de l'interruption TA, ALARM ou PTY, le volume revient à son niveau initial.

Affichage d'un texte radio

Lorsque la station reçue diffuse des données texte, vous pouvez les afficher à l'écran.

1. Appuyez sur le bouton [▶] de l'écran du mode RDS. Le texte radio reçu (R Text) défile à l'écran.

Changement des réglages du système DVD

Remarque :

- Si l'installation est effectuée au milieu de la lecture d'un DVD vidéo, la lecture reprend depuis le début.
- Vous ne pouvez pas effectuer les réglages du menu DVD SETUP avec la télécommande.

Sélection du menu DVD SETUP

1. Appuyez sur la touche **[SRC]**, puis sur le bouton tactile **[DVD PLAYER]**.
L'écran du mode DVD PLAYER s'affiche.
2. Appuyez sur le bouton **[Option]** pour afficher le menu Option.
3. Appuyez sur le bouton **[Setup]** pour afficher le menu DVD SETUP.



Appuyez sur le bouton **[✓]** pour afficher l'écran de menu suivant.

Appuyez sur le bouton **[↶]** pour revenir à l'écran précédent.



4. Effectuez les réglages pour les éléments de votre choix.
Pour de plus amples détails, reportez-vous aux paragraphes suivants.
5. Appuyez sur le bouton tactile **[Back]**.
* Dans les paragraphes suivants, seuls sont décrits les détails concernant les réglages. Les procédures se référant à la sélection des éléments ne sont pas traitées.

Réglage de la taille de l'écran

Réglez la taille de l'écran en fonction du moniteur de visualisation arrière raccordé à cet appareil.

- 4-1. Appuyez sur le bouton tactile **[WIDE]**, **[N PS]** ou **[N LB]** de l'élément TV DISPLAY pour définir la taille de l'écran sur **"WIDE"**, **"N PS"** ou **"N LB"**.
 - Le réglage par défaut est **"WIDE"**.

● Si vous utilisez un moniteur de visualisation arrière classique (4:3)

N PS :

Les parties situées à l'extrême gauche et à l'extrême droite de l'écran sont tronquées.

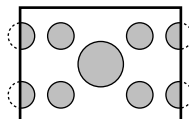

Cette fonction permet d'afficher entièrement la partie importante de l'image sur l'écran. Dans certains cas, l'image est affichée en panoramique (défilement).

N LB :

Une bande noire apparaît sur les parties inférieure et supérieure de l'écran.

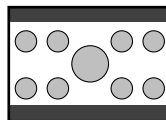

Cette méthode affiche les images en Cinemascope et en VistaVision sans les tronquer en ajoutant une bande noire en bas et en haut.

● Si vous utilisez un moniteur de visualisation arrière large (16:9)

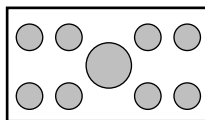

Réglage de l'affichage de la marque d'angle

Vous pouvez faire en sorte que la marque d'angle apparaisse sur les scènes pour lesquelles les angles peuvent être modifiés.

- 4-1. Appuyez sur le bouton **[ON]** ou **[OFF]** de l'élément **ANGLE** pour "activer" ou "désactiver" la fonction **Angle**.
- Le réglage par défaut est "**OFF**" (désactivé).

Réglage de la langue des menus du disque

- 4-1. Appuyez sur le bouton **[▶]** de l'élément **MENU LANGUAGE**.
Le menu **MENU LANGUAGE** s'affiche.
- 4-2. Appuyez sur le bouton pour sélectionner la langue de votre choix et effectuer le réglage.
- Le réglage par défaut est "**ENGLISH**".

Réglage de la langue audio

- 4-1. Appuyez sur le bouton **[▶]** de l'élément **AUDIO LANGUAGE**.
Le menu **AUDIO LANGUAGE** s'affiche.
- 4-2. Appuyez sur le bouton pour sélectionner la langue de votre choix et effectuer le réglage.
- Le réglage par défaut est "**ENGLISH**".

Réglage de la langue des sous-titres

- 4-1. Appuyez sur le bouton **[▶]** de l'élément **SUBTITLE LANGUAGE**.
Le menu **SUBTITLE LANGUAGE** s'affiche.
- 4-2. Appuyez sur le bouton pour sélectionner la langue de votre choix et effectuer le réglage.
- Le réglage par défaut est "**ENGLISH**".

Choix du mot de passe pour régler le niveau de contrôle parental

- Le réglage par défaut est "**0000**".
- 4-1. Appuyez sur le bouton **[▶]** de l'élément **PASSWORD**.
L'écran **PASSWORD** s'affiche.
- 4-2. Entrez un mot de passe à 4 chiffres sur le pavé numérique tactile (0 à 9).
- Entrez l'ancien mot de passe, puis appuyez sur le bouton **[ENT]**.
 - * Entrez "**4356**" pour revenir au mot de passe "**0000**".
 - Entrez l'ancien mot de passe, puis appuyez sur le bouton **[ENT]**.

Remarque :

- Lors de l'insertion d'un disque avec contrôle du contenu, vous devez entrer votre mot de passe. La lecture du disque est impossible tant que le mot de passe correct n'a pas été saisi.

Réglage du code du pays

Réglage du code du pays pour régler le niveau de contrôle parental.

- 4-1. Appuyez sur le bouton **[▶]** de l'élément **PARENTAL LOCALE**.
L'écran **PARENTAL LOCALE** s'affiche.
- 4-2. Entrez le code du pays à 4 chiffres sur le pavé numérique tactile (0 à 9) (voir tableau suivant).
- Le réglage par défaut est "**7166**" (R.U.).
- 4-3. Appuyez sur le bouton **[ENT]**.

● Liste des codes de pays

Pays	Code d'entrée
ALBANIE	6576
ANDORRE	6568
AUTRICHE	6584
BAHREIN	6672
BELGIQUE	6669
BOSNIE-HERZEGOVINE	6665
BULGARIE	6671
CROATIE (nom local : Hrvatska)	7282
CHYPRE	6789
REPUBLIQUE TCHEQUE	6790
DANEMARK	6875
EGYPTE	6971
FINLANDE	7073
FRANCE	7082
(FRANCE METROPOLITAINE)	7088
ALLEMAGNE	6869
GRECE	7182
HONGRIE	7285
ISLANDE	7383
IRAN (REPUBLIQUE ISLAMIQUE D')	7382
IRAQ	7381
IRLANDE	7369
ISRAEL	7376
ITALIE	7384
JAPON	7480
JORDANIE	7479
KOWEIT	7587

Pays	Code d'entrée
LIBAN	7666
LESOTHO	7683
LIECHTENSTEIN	7673
LUXEMBOURG	7685
MACEDOINE, EX-REPUBLICQUE YUGOSLAVE DE	7775
MALTE	7784
MONACO	7767
PAYS-BAS	7876
(ANTILLES NEERLANDAISES)	6578
NORVEGE	7879
OMAN	7977
POLOGNE	8076
PORTUGAL	8084
QATAR	8165
ROUMANIE	8279
SAINT MARIN	8377
ARABIE SAOUDITE	8365
SLOVAQUIE (République slovaque)	8375
SLOVENIE	8373
AFRIQUE DU SUD	9065
ESPAGNE	6983
SWAZILAND	8390
SUEDE	8369
SUISSE	6772
REPUBLIQUE ARABE SYRIENNE	8389
TURQUIE	8482
EMIRATS ARABES UNIS	6569
ROYAUME-UNI	7166
Cité du Vatican	8665
YEMEN	8969
SERBIE-MONTENEGRO	8985
ILES FEROE	7079
GIBRALTAR	7173
GROENLAND	7176
ILES SVALBARD ET JAN MAYEN	8374

Réglage du niveau de contrôle parental

Vous pouvez modifier le niveau de contrôle parental (restriction audiovisuelle). Cette fonction permet de couper les scènes qui pourraient choquer les enfants ou de les remplacer automatiquement par d'autres scènes préparées à l'avance. Par exemple, elle permet de remplacer des scènes très violentes ou des scènes à caractère sexuel par des scènes plus convenables : vous avez alors un film cohérent et correct.

- 4-1. Appuyez sur le bouton [◀] ou [▶] de l'élément PARENTAL LEVEL.
Lorsque vous appuyez sur le bouton [◀] ou [▶], l'écran de saisie PASSWORD s'affiche.
- 4-2. Entrez un mot de passe à 4 chiffres sur le pavé numérique tactile (0 à 9), puis appuyez sur le bouton [ENT].
 - Le réglage par défaut est "0000".
- 4-3. Appuyez sur le bouton [◀] ou [▶] pour sélectionner un niveau de 1 à 8, ou 0 (pas de contrôle).
 - Le réglage par défaut est "8".

La relation entre les codes de catégorie des DVD vidéo et le niveau de contrôle parental est présentée dans le tableau ci-dessous. Utilisez le tableau pour régler le niveau de contrôle parental.

NIVEAU 7	NC-17 (INTERDIT AUX MOINS DE 17 ANS)
NIVEAU 6	R (RESTREINT)
NIVEAU 4	PG-13 (ACCOMPAGNEMENT PARENTAL RECOMMANDE, FILM DECONSEILLE AUX MOINS DE 13 ANS)
NIVEAU 3	PG (ACCOMPAGNEMENT PARENTAL RECOMMANDE)
NIVEAU 1	G (TOUT PUBLIC)

- Le contenu limité par le contrôle parental varie selon le code du pays.

Fonctionnement de base

Chargement d'un disque

1. Appuyez sur la touche [O] (OPEN/CLOSE) pour ouvrir le panneau de commande.
2. Insérez un disque dans la fente d'insertion, étiquette vers le haut. Le disque est lancé automatiquement.

Remarque :

- N'introduisez jamais de corps étrangers dans la fente d'insertion.
- Si vous avez du mal à introduire le disque, il y a peut être déjà un disque dans le lecteur, ou bien l'appareil doit être réparé.
- N'utilisez pas de disque de 8 cm (lecture seule).

⚠ ATTENTION

Pour des raisons de sécurité, le conducteur ne doit pas insérer ou éjecter de disque en ouvrant le panneau de commande pendant qu'il conduit.

Visionnage/Audition d'un disque déjà introduit

1. Appuyez sur la touche [SRC], puis sur le bouton tactile [DVD PLAYER] pour sélectionner le mode DVD PLAYER. La lecture commence automatiquement. Si aucun disque n'est introduit dans l'appareil, l'indication "NO DISC" s'affiche.

⚠ AVERTISSEMENT

- Le son de certaines vidéos est particulièrement élevé. Au début de la lecture, augmentez le volume progressivement en commençant au niveau le plus bas.
- Pour des raisons de sécurité, le conducteur ne doit pas regarder une vidéo, ni actionner les commandes en conduisant. Notez que cela est interdit par la loi dans de nombreux pays.

Remarque :

- Pour des raisons de sécurité, le MAX678RVD est équipé d'une fonction qui désactive l'affichage dès que la voiture est en mouvement, de sorte que seul le son est audible. L'image peut être visualisée uniquement si la voiture est à l'arrêt et si le frein à main est enclenché.

Mise en pause de la lecture

1. Appuyez sur la touche [▶/⏸] ou sur le bouton tactile [▶/⏸] pour effectuer une pause en cours de lecture. "PAUSE" s'affiche à l'écran.
2. Pour reprendre la lecture, appuyez de nouveau sur la touche [▶/⏸].

Ejection d'un disque

1. Appuyez sur la touche [O] (OPEN/CLOSE) pour ouvrir le panneau de commande.
2. Appuyez sur la touche [E] (EJECT) pour éjecter le disque. "EJECT" s'affiche à l'écran. L'appareil bascule alors du mode de lecture au mode TUNER.
 - * Si un disque reste en position éjectée pendant 15 secondes, il est automatiquement réintroduit (Auto reload). Cependant, le mode reste réglé sur TUNER.

Remarque :

- Si vous forcez un disque à l'intérieur avant le rechargement automatique, cela risque de l'abîmer.

Fonctionnement du DVD vidéo

Visionnage d'un DVD vidéo

Après chargement du disque, le mode de lecture est automatiquement activé.

- Si la lecture n'a pas démarré, appuyez sur la touche [▶/⏸] ou sur le bouton tactile [▶/⏸].
- Le fonctionnement des touches peut différer selon le scénario du disque.

● Remarques sur le réglage du volume lors de la lecture de disques DVD vidéo

Ce système contient des données de volume séparées pour la lecture de DVD vidéo. Le réglage du volume sélectionné pour la lecture de DVD est indépendant, il n'affecte pas le réglage du volume des autres modes, et inversement.

● Après affichage de l'écran de menu

Pour des disques DVD vidéo classiques, le menu du DVD s'affiche.

Après affichage de l'écran de menu du DVD, sélectionnez un élément parmi les opérations suivantes et lancez la lecture.

Affichage de l'écran du mode DVD PLAYER

L'écran du mode DVD PLAYER permet de contrôler le mode lecture depuis l'écran.

1. Appuyez sur l'écran tactile.
L'écran du mode DVD PLAYER s'affiche.
Si vous ne touchez pas l'écran pendant au moins 7 secondes, l'affichage revient sur l'écran de lecture.

Affichage du menu du DVD

1. Sur l'écran du mode DVD PLAYER, appuyez sur le bouton [Menu] en cours de lecture. Le menu DVD s'affiche.

* Le contenu affiché varie selon le logiciel du DVD.

- Exemple d'affichage de menu DVD



Fonctionnement du menu DVD

Vous pouvez sélectionner les éléments affichés dans le menu DVD simplement en appuyant sur les touches correspondantes.

Si les touches correspondant aux éléments sont difficiles à sélectionner correctement, vous pouvez également utiliser le clavier tactile affiché à l'écran.

* Lorsque le clavier tactile est affiché, il n'est plus possible de sélectionner directement les touches correspondant aux éléments.

* Il est possible de sélectionner directement les touches lorsque la taille de l'écran est définie sur "WIDE" (voir page 116).

1. Appuyez sur la touche [MENU].
Le pavé des "touches fléchées" (▲▼◀▶) apparaît.
 - Le mode change comme suit à chaque pression sur la touche [MENU] : Touches fléchées → Pavé numérique → Opérations directes → Touches fléchées ...
2. Sélectionnez l'élément du menu DVD à l'aide des "touches fléchées" ou du "pavé numérique" selon le contenu du disque.
3. Appuyez sur le bouton [ENT] pour valider l'élément sélectionné.

Commutation de la position du clavier tactile

Lorsque le clavier tactile est mal positionné au niveau du menu, vous pouvez le déplacer de l'autre côté de l'écran.

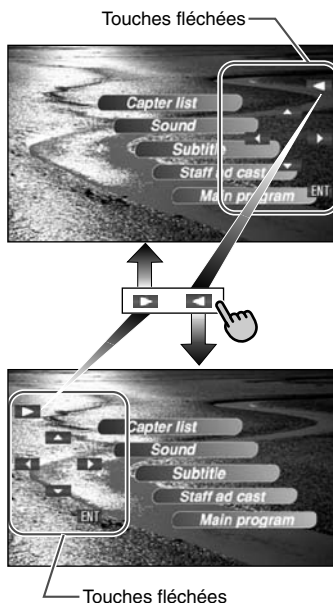

Arrêt de la lecture

1. Sur l'écran du mode DVD PLAYER, maintenez le bouton [▶/||] enfoncé pendant plus d'une seconde en cours de lecture. La lecture s'interrompt.
2. Pour reprendre la lecture, appuyez sur la touche [▶/||].
La lecture reprend à partir de la scène où la lecture a été interrompue.

Mise en pause de la lecture

1. Appuyez sur la touche [▶/||] ou sur le bouton tactile [▶/||] pendant la lecture. La lecture s'interrompt.
2. Pour reprendre la lecture, appuyez de nouveau sur la touche [▶/||].
La lecture reprend.

Lecture au ralenti

1. Appuyez sur la touche [▶/■] ou sur le bouton tactile [▶/■], puis maintenez la touche [▶▶] enfoncée. Tant que la touche reste enfoncée, la lecture continue à 1/3 de la vitesse de lecture normale.

Relâchez la touche pour revenir à la lecture normale.

* La lecture au ralenti ne peut pas s'effectuer vers l'arrière. De plus, aucun son n'est émis pendant la lecture au ralenti.

Saut de chapitre (recherche)

● A propos des chapitres

Un chapitre (Chapter) est un petit segment qui divise la zone de données du disque.

1. Appuyez sur [◀◀] ou sur [▶▶] pendant la lecture.

La lecture avance ou recule d'un chapitre chaque fois que vous appuyez sur une des touches, puis reprend normalement.

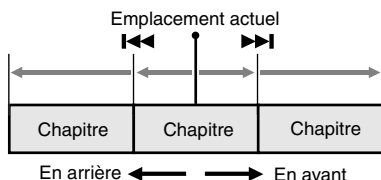

- Si vous appuyez sur [▶▶], la lecture commence au début du chapitre suivant.
- Si vous appuyez sur [◀◀], la lecture commence au début du chapitre en cours. Si vous appuyez de nouveau sur cette touche dans les 3 secondes qui suivent, la lecture commence au début du chapitre précédent.
- Lorsque vous appuyez sur la touche [▶▶] ou [◀◀], l'appareil peut revenir à l'écran du mode DVD PLAYER.

Avance et retour rapide

1. Maintenez la touche [◀◀] ou [▶▶] enfoncée pendant la lecture.

La vitesse de lecture est multipliée par 5 au bout de 1 seconde, puis par 20 au bout de 3 secondes.

- Lorsque vous appuyez sur la touche [◀◀] ou [▶▶], l'appareil peut revenir à l'écran du mode DVD PLAYER.

* Aucun son n'est émis pendant l'avance et le retour rapide.

* La vitesse d'avance et de retour rapide peut varier selon le disque.

Recherche par numéro de chapitre/ titre

Vous pouvez atteindre le début d'une scène à l'aide du numéro de chapitre ou de titre enregistré sur le disque DVD vidéo.

1. Sur l'écran du mode DVD PLAYER, appuyez sur le bouton [Search].

Le clavier tactile apparaît en mode de saisie du numéro de chapitre. Si vous appuyez sur le bouton [Title], le clavier tactile passe en mode de saisie du numéro de titre.

• Title

Grand segment qui divise la zone de données du disque.

• Chapter

Petit segment qui divise la zone de données du disque.

2. Entrez le numéro du titre/chapitre que vous souhaitez lire à l'aide des boutons [0] à [9].

3. Appuyez sur le bouton [ENT].

La lecture commence à partir de la scène dont vous avez saisi le numéro de titre ou de chapitre.

* Si le numéro de titre/chapitre entré n'existe pas ou si la recherche par numéro de titre/chapitre n'est pas prise en charge, l'affichage à l'écran ne change pas.

4. Appuyez sur le bouton tactile [Back].

Lecture à balayage

Cette fonction permet de balayer et de lire les 10 premières secondes de tous les chapitres enregistrés sur le DVD vidéo.

1. Sur l'écran du mode DVD PLAYER, appuyez sur le bouton [Option].

2. Appuyez sur le bouton [Chapter Scan], puis sur le bouton [Back].

Le message "C.SCN" s'affiche.

• Lorsque le dernier chapitre est atteint, le balayage des chapitres s'arrête.

• Le balayage des chapitres ne fonctionne pas si la position actuelle du lecteur se trouve dans le dernier chapitre.

3. Appuyez sur la touche [◀◀] pour désactiver la lecture à balayage.

Lecture répétée

Cette opération permet de lire les chapitres d'un DVD de façon répétée.

1. Sur l'écran du mode DVD PLAYER, appuyez sur le bouton **[Option]**.
2. Appuyez sur le bouton **[Chapter Repeat]**, puis sur le bouton **[Back]**. Le message "C.RPT" s'affiche.
3. Répétez l'opération pour désactiver la lecture répétée.

Fonction TOP

La fonction TOP réinitialise la lecture du DVD au premier chapitre du titre en cours.

1. Appuyez sur la touche **[BAND]** pour lire le premier chapitre (chapitre n° 1).

Utilisation du menu titre

Sur les disques DVD contenant deux titres ou plus, vous pouvez effectuer votre sélection à partir du menu de titre.

1. Sur l'écran du mode DVD PLAYER, appuyez sur le bouton **[Top Menu]** en cours de lecture. Le menu titre s'affiche.
 - * Selon le disque, il est possible d'appeler le menu titre.
2. Sélectionnez les éléments affichés dans le menu titre de la même façon que pour les éléments du menu DVD.
 - * Selon le disque, les éléments peuvent être sélectionnés avec les touches numérotées de 0 à 9.

Commutation des langues

Sur les disques où deux langues audio ou plus sont enregistrées, vous pouvez commuter la langue en cours de lecture.

1. Sur l'écran du mode DVD PLAYER, appuyez sur le bouton **[Option]**.
2. Appuyez sur le bouton tactile **[Audio]** pendant la lecture.
 - Chaque pression sur le bouton permet de changer la langue audio.
 - La commutation entre les pistes audio peut prendre un certain temps.
 - * Selon le disque, il est possible d'enregistrer jusqu'à 8 pistes audio. Pour de plus amples détails, reportez-vous au logo sur le disque (8) : indique que 8 pistes audio ont été enregistrées.
 - * Lorsque l'appareil est sous tension et que le disque est remplacé par un autre, la langue par défaut est sélectionnée. Si cette langue n'est pas enregistrée, il s'agit de la langue précisée sur le disque.
 - * Selon le disque, la commutation peut s'avérer impossible lors de certaines scènes.
3. Appuyez sur le bouton tactile **[Back]** pour revenir à l'écran précédent.

Commutation des sous-titres

Sur les disques DVD où deux langues de sous-titres ou plus sont enregistrées, vous pouvez changer la langue des sous-titres en cours de lecture.

1. Sur l'écran du mode DVD PLAYER, appuyez sur le bouton **[Option]**.
 2. Appuyez sur le bouton tactile **[Sub Title]** pendant la lecture. Chaque pression sur le bouton permet de changer la langue des sous-titres.
 - La commutation entre les sous-titres peut prendre un certain temps.
 - * Selon le disque, il est possible d'enregistrer jusqu'à 32 types de sous-titres. Pour de plus amples détails, reportez-vous au logo sur le disque (32) : indique que 8 types de sous-titres ont été enregistrés.
 - * Selon le disque, la commutation peut s'avérer impossible lors de certaines scènes.
 3. Appuyez sur le bouton tactile **[Back]** pour revenir à l'écran précédent.
- **Désactivation des sous-titres**
1. Appuyez plusieurs fois sur le bouton **[Sub Title]** jusqu'à ce que "Sub Title : OFF" s'affiche à l'écran. Les sous-titres sont désactivés.

Commutation des angles

Sur les disques où les images vidéos sont enregistrées sous deux angles ou plus, vous pouvez changer d'angle en cours de lecture.

1. Appuyez sur le bouton tactile [**Angle**] en cours de lecture.
Chaque pression sur le bouton permet de changer d'angle.
 - La commutation entre les angles peut prendre un certain temps.
 - * Selon le disque, il est possible d'enregistrer jusqu'à 9 angles. Pour de plus amples détails, reportez-vous au logo sur le disque ( : indique la présence d'angles multiples).
 - * Selon les disques, les angles peuvent commuter sans interruption ou il peut y avoir une image fixe momentanée.
 - * Selon le disque, la commutation peut s'avérer impossible lors de certaines scènes.
 - * Selon les disques, des scènes enregistrées sous deux angles ou plus peuvent être lues.

Affichage de l'état de lecture

1. Sur l'écran du mode DVD PLAYER, appuyez sur le bouton [**Option**].
2. Appuyez sur le bouton tactile [**P.Time**] pendant la lecture.
3. Appuyez sur le bouton tactile [**Back**] pour revenir à l'écran précédent.
L'état de lecture s'affiche sur l'écran.

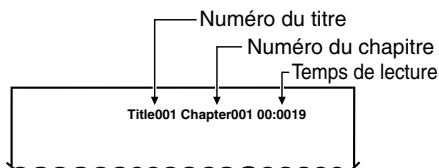

Visionnage d'un Video CD

Après chargement d'un disque, le mode de lecture est automatiquement activé.

- Le fonctionnement des touches peut différer selon le scénario du disque.

● Une fois l'écran de menu affiché

Si le disque inséré est un Video CD équipé de la fonction PBC (contrôle de lecture), l'écran de menu s'affiche. Après affichage de l'écran de menu, sélectionnez un élément parmi les opérations suivantes et lancez la lecture.

Remarque :

- Il existe deux types de Video CD, qui offrent des opérations et des fonctions différentes. Pour de plus amples détails sur les opérations et les fonctions d'un Video CD, consultez la documentation jointe au Video CD.

Affichage du menu V-CD (pour les Video CD avec la fonction PBC)

- * Ce bouton ne fonctionne pas avec certains disques.
1. Appuyez sur l'écran tactile pour afficher le menu VIDEO CD, puis sur le bouton [**Menu**] pendant la lecture.
Le menu Video CD s'affiche.
 - * Le contenu affiché peut varier selon le logiciel du Video CD.
 2. Pour exécuter les éléments du menu Video CD, appuyez sur la touche [**MENU**] et utilisez soit les "touches fléchées", soit le "pavé numérique", selon le contenu du disque.
 - * Vous pouvez également commander le menu Video CD en appuyant directement sur les éléments du menu à l'écran.

Mise en pause de la lecture

1. Appuyez sur la touche [▶/■]. La lecture s'interrompt.
2. Pour reprendre la lecture, appuyez de nouveau sur la touche [▶/■].
La lecture reprend à partir de la scène où la lecture a été interrompue.

Lecture au ralenti

- Appuyez sur la touche [▶/⏮], puis maintenez la touche [▶▶] enfoncée.

Tant que la touche reste enfoncée, la lecture continue à 1/3 de la vitesse de lecture normale.

* La lecture au ralenti ne peut pas s'effectuer vers l'arrière. De plus, aucun son n'est émis pendant la lecture au ralenti.

Saut de plage (recherche)

- Appuyez sur [◀◀] ou sur [▶▶] pendant la lecture.

La plage est ignorée et la lecture commence.

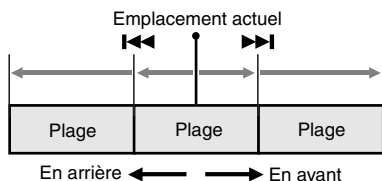

- Si vous appuyez sur [▶▶], la lecture commence au début de la plage suivante.
- Si vous appuyez sur [◀◀], la lecture commence au début de la plage en cours. Si vous appuyez de nouveau sur cette touche dans les deux secondes qui suivent, la lecture commence au début de la plage précédente.

* Lorsque les disques lus sont dotés de la fonction PBC et que celle-ci est réglée sur "ON", cette opération permet d'afficher l'écran de menu.

Avance et retour rapide

- Maintenez la touche [◀◀] ou [▶▶] enfoncée pendant la lecture.

La vitesse de lecture est multipliée par 5 au bout de 1 seconde, puis par 20 au bout de 3 secondes.

Relâchez la touche pour revenir à une vitesse de lecture normale.

- L'appareil peut revenir à l'écran de menu si vous appuyez sur cette touche.

* Aucun son n'est émis pendant l'avance et le retour rapide.

Recherche par numéro de plage

Cette opération permet de rechercher des plages enregistrées sur le Video CD à partir de leur numéro.

- Appuyez sur l'écran tactile pour afficher le menu VIDEO CD.
- Appuyez sur le bouton tactile [Search].
- Entrez le numéro de la plage que vous souhaitez lire à l'aide des boutons [0] à [9].
- Appuyez sur le bouton [ENT].

La lecture commence à partir de la scène correspondant au numéro entré.

- Si le numéro de plage entré n'existe pas ou si la recherche par numéro de plage n'est pas prise en charge, l'affichage à l'écran ne change pas.

* Si vous lisez un disque doté de la fonction PBC et que celle-ci est activée, il est possible que vous ne puissiez pas effectuer cette opération.

- Appuyez sur le bouton tactile [Back].

Changement de sortie audio

Vous pouvez changer la méthode de sortie audio.

- Appuyez sur l'écran tactile pour afficher le menu VIDEO CD.
- Appuyez sur le bouton tactile [Audio] pendant la lecture. Chaque fois que vous appuyez sur ce bouton, la méthode de sortie audio change comme suit :

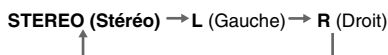

Affichage de l'état de lecture

- Appuyez sur l'écran tactile pour afficher le menu VIDEO CD.

- Appuyez sur le bouton tactile [P.Time] pendant la lecture.

L'affichage revient automatiquement à l'écran de lecture au bout de 7 secondes environ, et l'état de lecture s'affiche sur l'écran de lecture.

Activation/désactivation du contrôle de lecture

Si les disques Video CD sont dotés de la fonction de contrôle de lecture, vous avez la possibilité de l'activer ou de la désactiver.

- Le réglage par défaut est "ON" (activée).

1. Appuyez sur l'écran tactile pour afficher le menu VIDEO CD.
2. Appuyez plusieurs fois sur le bouton [PBC] pour passer des réglages ON à OFF. Lorsque la fonction PBC est activée ou désactivée, la lecture du disque commence au début.

● Contrôle de lecture (Fonction PBC)

Ce signal de contrôle est enregistré sur les Video CD version 2.0 et sert à contrôler la lecture. En utilisant les menus préenregistrés des Video CD dotés de la fonction PBC, vous pouvez lire des logiciels avec une fonction de dialogue simplifiée ou des logiciels avec une fonction de recherche. Vous profitez également d'une image de résolution standard ou élevée.

Ecoute d'un CD

Cet appareil est compatible CD TEXT, ce qui signifie qu'il prend en charge l'affichage du titre du disque (DISC TITLE), du titre de la plage (TRACK TITLE) et du nom de l'artiste (ARTIST) du CD TEXT.

Après chargement d'un disque, le mode de lecture est automatiquement activé.

- Si la lecture n'a pas démarré, appuyez sur la touche [▶/■] ou sur le bouton tactile [▶/■].

Remarque :

- Cet appareil prend uniquement en charge les informations CD TEXT en anglais. De plus, certains caractères spéciaux peuvent ne pas s'afficher correctement sur l'écran.

Mise en pause de la lecture

1. Appuyez sur la touche [▶/■] ou sur le bouton tactile [▶/■] pendant la lecture. La lecture s'interrompt.
2. Pour reprendre la lecture, appuyez sur la touche [▶/■] ou sur le bouton tactile [▶/■]. La lecture reprend.

Saut de plage (recherche)

1. Appuyez sur [◀◀] ou sur [▶▶] pendant la lecture.

La lecture avance ou recule d'une plage chaque fois que vous appuyez sur une des touches, puis reprend normalement en relâchant la touche.

- Si vous appuyez sur [▶▶], la lecture commence au début de la plage suivante.
- Si vous appuyez sur [◀◀], la lecture commence au début de la plage en cours. Si vous appuyez de nouveau sur cette touche dans les deux secondes qui suivent, la lecture commence au début de la plage précédente.

Fonction TOP

La fonction TOP réinitialise la lecture du DVD à la première plage.

1. Appuyez sur la touche [BAND] pour lire la première plage (page n° 1).

Avance et retour rapide

1. Maintenez la touche [◀◀] ou [▶▶] enfoncée pendant la lecture. La vitesse de lecture est multipliée par 5, puis par 20 au bout de 3 secondes. Relâchez la touche pour revenir à une vitesse de lecture normale.

Recherche par numéro de plage

Cette opération permet de rechercher des plages enregistrées sur le CD à partir de leur numéro.

1. Appuyez sur le bouton tactile [Search].
2. Entrez le numéro de la plage que vous souhaitez lire à l'aide des boutons [0] à [9].
3. Appuyez sur le bouton [ENT]. La lecture commence à la plage correspondant au numéro entré.
 - Si le numéro de plage entré n'existe pas ou si la recherche par numéro de plage n'est pas prise en charge, l'affichage à l'écran ne change pas.
4. Appuyez sur le bouton tactile [Back].

Sélection d'une plage sur l'écran de la liste des plages

Cette fonction vous permet de sélectionner des plages à partir d'une liste qui s'affiche.

1. Appuyez sur le bouton tactile **[List]**.
L'écran de la liste des plages s'affiche.
2. Si la plage que vous recherchez ne s'affiche pas, appuyez sur le bouton tactile **[<]** ou **[>]** pour faire défiler la liste des plages.
3. Appuyez sur le bouton correspondant au titre de la plage de votre choix.
La lecture de la plage commence.
4. Appuyez sur le bouton tactile **[Back]** pour revenir à l'écran précédent.

Autres fonctions de lecture

1. Appuyez sur le bouton tactile **[Option]**.



2. Appuyez sur le bouton correspondant à la fonction que vous souhaitez activer.
[Track Scan] : lecture à balayage de plages
Cette fonction de lecture localise et lit les 10 premières secondes de chaque plage d'un disque.
 - "T.SCN" s'affiche à l'écran.**[Track Repeat]** : lecture répétée de plages
Cette fonction de lecture lit en boucle la plage en cours du CD.
 - "T.RPT" s'affiche à l'écran.**[Track Random]** : lecture aléatoire de plages
Cette fonction de lecture lit chaque plage du disque dans un ordre aléatoire.
 - "T.RDM" s'affiche à l'écran.
3. Pour arrêter la lecture, appuyez sur le bouton tactile de la fonction pour l'annuler.
4. Appuyez sur le bouton tactile **[Back]** pour revenir à l'écran précédent.

Affichage des titres de CD

Cet appareil peut afficher les titres des CD compatibles CD-text.

1. Appuyez sur le bouton tactile **[Title]**.
2. Appuyez sur le bouton tactile **[<<]** de l'élément Disc, Artist ou Track pour faire défiler l'écran correspondant.

Ecoute de fichiers MP3/WMA

Cet appareil est compatible avec les étiquettes ID3.

Il prend en charge les étiquettes ID3 version 2.4, 2.3, 1.1 et 1.0.

Pour l'affichage, cet appareil donne la priorité aux étiquettes version 2.3 et 2.4.

Après chargement d'un disque, le mode de lecture est automatiquement activé.

Qu'est-ce que le format MP3/WMA ?

Le format MP3 est une méthode de compression audio classée dans la couche audio 3 des standards MPEG.

Le format WMA est une méthode de compression audio développée par Microsoft Corporation.

Ces méthodes de compression audio ont petit à petit conquis les utilisateurs de PC et sont devenues un format standard.

Ces formats compressent les données audio originales à environ 10 % de leur taille initiale en conservant une qualité sonore optimale. Ainsi, jusqu'à 10 CD de musique environ peuvent être enregistrés sur un CD-R ou CD-RW, vous permettant d'écouter de la musique plus longtemps sans avoir à changer de CD.

Remarque :

- Il est possible que certains CD enregistrés en mode CD-R/RW ne fonctionnent pas.

Affichage des titres MP3/WMA TAG

Les informations Tag, telles que le titre de chansons, d'albums et le nom de l'artiste, peuvent être affichées pour les fichiers MP3/WMA contenant des informations Tag.

Précautions à respecter lors de la création d'un disque MP3

● Extensions des fichiers

1. Ajoutez toujours une extension de fichier **“.MP3”** ou **“.mp3”** aux fichiers MP3, et une extension **“.WMA”** ou **“.wma”** aux fichiers WMA en utilisant des lettres d'un octet. Si vous ajoutez une extension différente ou que vous oubliez d'ajouter ces extensions, le fichier ne peut être lu. De même, si vous mélangez les majuscules et les minuscules dans une extension, le fichier ne peut être lu.
2. Les fichiers d'un format autre que MP3/WMA ne peuvent pas être lus. Dans ce cas, ils sont ignorés lors de la lecture et les modes de lecture à balayage, répétée ou aléatoire risquent d'être annulés.

● Format logique (système de fichiers)

1. Lorsque vous écrivez un fichier MP3/WMA sur un disque, sélectionnez **“ISO 9660 niveau 1 ou 2 (format d'extension non inclus)”** comme format de logiciel d'écriture. La lecture peut ne pas fonctionner normalement si le disque est enregistré dans un autre format.
2. Le nom du dossier et le nom du fichier peuvent s'afficher comme titre pendant la lecture d'un MP3/WMA, à condition que ce titre ne dépasse pas 31 caractères alphanumériques d'un octet (extension incluse). Si le nom du dossier ou du fichier contient davantage de caractères, il peut ne pas s'afficher correctement.

● Structure de dossiers

1. Un disque avec une arborescence de plus de 8 niveaux de dossiers est non conforme à la norme ISO 9660 et rend la lecture impossible.

● Nombre de fichiers ou de dossiers

1. Le nombre maximal de dossiers est de 255 (répertoire racine inclus) et le nombre maximal de fichiers de 512 (255 fichiers maxi. par dossier). Cela équivaut au nombre maximal de plages qui peuvent être lues.
2. Les plages sont lues dans l'ordre où elles ont été enregistrées sur le disque. (Elles ne sont pas toujours lues dans l'ordre affiché sur l'ordinateur.)
 - Certains parasites peuvent s'interférer, selon le type de logiciel de codage utilisé pour l'enregistrement.

- Dans le cas d'une plage enregistrée à un débit binaire variable (VBR), l'affichage de la durée de lecture de cette plage peut être légèrement différent du temps de lecture réel. De même, la valeur recommandée de VBR varie de 32 kbit/s à 320 kbit/s.
- Il est possible qu'un fichier endommagé ne puisse pas être lu et que le fichier suivant soit lu à la place. De plus, si le fichier est très endommagé, la lecture s'arrête, et le message **“ERROR 3”** s'affiche.
- Après sélection d'un disque, le mode de lecture est automatiquement activé.

Remarque :

- Si les informations Tag ont été saisies avec des caractères de 2 octets, il est possible que ces caractères ne s'affichent pas correctement.
- Les fichiers MP3/WMA pour lesquels la fonction DRM (gestion des droits numériques) est activée ne peuvent pas être lus.

A propos de la création de dossiers MP3/WMA

Vous pouvez créer jusqu'à 8 niveaux de dossiers (répertoire racine inclus) pour les fichiers MP3/WMA (éléments 1 – sur l'illustration). Cependant, avec cet appareil, les dossiers créés au-delà du troisième niveau seront convertis en deux niveaux.

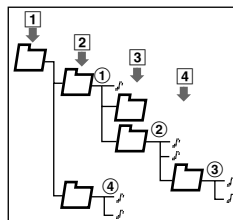

Mise en pause de la lecture

1. Appuyez sur la touche [▶/■] ou sur le bouton tactile [▶/■] pendant la lecture. La lecture s'interrompt.
2. Pour reprendre la lecture, appuyez de nouveau sur la touche [▶/■] ou sur le bouton [▶/■]. La lecture reprend.

Saut de plage (recherche)

1. Appuyez sur [◀◀] ou sur [▶▶] pendant la lecture. La lecture avance ou recule d'une plage chaque fois que vous appuyez sur une des touches, puis reprend normalement en relâchant la touche.
 - Si vous appuyez sur [▶▶], la lecture commence au début de la plage suivante.
 - Si vous appuyez sur [◀◀], la lecture commence au début de la plage en cours. Si vous appuyez de nouveau sur cette touche dans les deux secondes qui suivent, la lecture commence au début de la plage précédente.

* Fonctionne uniquement dans le dossier courant.

Avance et retour rapide

1. Maintenez la touche [◀◀] ou [▶▶] enfoncée pendant la lecture. La vitesse de lecture est multipliée par 5 au bout de 1 seconde, puis par 20 au bout de 3 secondes. Relâchez la touche pour revenir à une vitesse de lecture normale.

Saut du dossier en cours

1. Appuyez sur la touche [BAND] pendant la lecture. Les plages du dossier en cours sont ignorées et la lecture commence à partir de la première plage du dossier suivant.

Sélection d'un dossier/d'une plage sur l'écran de liste

1. Appuyez sur le bouton tactile [List] pendant la lecture. L'écran de la liste des dossiers apparaît.
2. Si le dossier que vous recherchez ne s'affiche pas, appuyez sur le bouton tactile [↗] ou [↘] pour faire défiler la liste.
3. Appuyez sur le bouton correspondant au dossier de votre choix. L'écran de la liste des plages apparaît.
4. Appuyez sur le bouton tactile [↗] ou [↘] pour faire défiler la liste, puis sur le bouton correspondant à la plage de votre choix. La lecture de la plage commence.
 - Appuyez sur le bouton tactile [◀◀] ou [▶▶] pour afficher la liste des plages du dossier précédent ou suivant.
 - Appuyez sur le bouton [Back] pour revenir à l'écran de la liste des dossiers.
5. Appuyez sur le bouton tactile [Back].

Lecture par sélection d'un dossier et d'une plage (mode de sélection directe)

Cette opération permet de rechercher un dossier et une plage enregistrés sur le disque MP3/WMA à partir de leur numéro.

1. Appuyez sur le bouton tactile [Search]. Le clavier tactile apparaît en mode de saisie du numéro de plage. Si vous appuyez sur le bouton [Folder], le clavier tactile passe en mode de saisie du numéro de dossier.
2. Entrez le numéro de la plage ou du dossier que vous souhaitez lire à l'aide des boutons [0] à [9].
3. Appuyez sur le bouton [ENT]. Lorsque vous sélectionnez un numéro de dossier, la lecture commence à la plage 1 de ce dossier.
4. Appuyez sur le bouton tactile [Back].

Autres fonctions de lecture

1. Appuyez sur le bouton tactile **[Option]**.



2. Appuyez sur le bouton correspondant à la fonction que vous souhaitez activer.

[Track Scan] : lecture à balayage de pages

Cette fonction de lecture localise et lit les 10 premières secondes de chaque plage d'un disque.

- "T.SCN" s'affiche à l'écran.

[Folder Scan] : lecture à balayage de dossiers

Cette fonction de lecture lit les 10 premières secondes des premières pages de tous les dossiers du disque MP3/WMA.

- "F.SCN" s'affiche à l'écran.

[Track Repeat] : lecture répétée de pages

Cette fonction de lecture lit en boucle la plage en cours.

- "T.RPT" s'affiche à l'écran.

[Folder Repeat] : lecture répétée de dossiers

Cette fonction de lecture lit en boucle toutes les pages d'un dossier MP3/WMA.

- "F.RPT" s'affiche à l'écran.

[Track Random] : lecture aléatoire de pages

Cette fonction de lecture lit chaque plage du dossier dans un ordre aléatoire.

- "T.RDM" s'affiche à l'écran.

[Folder Random] : lecture aléatoire de dossiers

Cette fonction de lecture lit chaque plage du disque dans un ordre aléatoire.

- "F.RDM" s'affiche à l'écran.

3. Pour arrêter la lecture, appuyez sur le bouton tactile de la fonction pour l'annuler.
4. Appuyez sur le bouton tactile **[Back]** pour revenir à l'écran précédent.

Affichage des titres de CD

1. Appuyez sur le bouton tactile **[Title]**.
2. Appuyez sur le bouton tactile **[<<]** de l'élément Folder, Track, Album, Artist ou Title pour faire défiler l'écran correspondant.

Saisie de titres

Vous pouvez stocker dans la mémoire des titres contenant jusqu'à 10 caractères pour les chaînes de télévision et les CD lus par le lecteur et par le changeur. Les nombres de titres pouvant être entrés pour chaque mode sont indiqués ci-dessous.

Mode	Nombre de titres
Mode CD	50 titres
Mode TV	15 titres

Mode changeur de CD	Nombre de titres
CDC655Tz connecté	100 titres
DCZ628 connecté	100 titres

* Vous ne pouvez pas saisir de titre si l'appareil est en mode recherche, balayage des présélections ou mémorisation automatique (TV). Désactivez chacun de ces modes avant de saisir les titres.

1. Appuyez sur la touche [**SRC**] pour sélectionner le mode dans lequel vous souhaitez saisir un titre (CD, changeur de CD ou TV).
2. Lancez la lecture du CD dans le changeur de CD ou de la plage du CD ou synntonisez la chaîne de télévision pour lesquels vous souhaitez saisir un titre.
3. Appuyez sur l'écran tactile (mode TV seulement).
4. Appuyez sur le bouton [**List**] pour afficher l'écran de liste.
Pour saisir le titre d'un CD, appuyez sur le bouton [**Title**].
5. Appuyez sur le bouton [**Edit**].
L'écran du mode de saisie des titres apparaît.
6. Appuyez sur les boutons correspondant aux caractères, symboles, etc. sur l'écran tactile pour saisir les titres.

“+” : Centrage

“Back Space” : Retour arrière

“□” : Espace

“Memo” : Mémoire

“∨” : Défilement

- Vous pouvez saisir jusqu'à 10 caractères.
 - Pour changer de types de caractères, appuyez sur le bouton de défilement (∨) à gauche de l'écran.
7. Répétez l'étape 6 pour saisir le titre complet.
 8. Maintenez le bouton [**Memo**] enfoncé pendant plus de 2 secondes pour enregistrer le titre dans la mémoire. L'écran revient au mode d'origine.

Lecture d'une liste de titres

Vous pouvez afficher une liste de titres, puis sélectionner la plage du CD, le disque ou la station à écouter à partir de cette liste.

* Vous ne pouvez pas afficher de liste de titres si l'appareil est en mode recherche, balayage des présélections ou mémorisation automatique (TV). Désactivez chacun de ces modes avant d'afficher une liste de titres.

1. Appuyez sur l'écran tactile (mode TV seulement).
2. Appuyez sur le bouton [**List**] pour afficher l'écran de liste.
Les titres suivants peuvent être modifiés dans un écran de liste des titres.

TUNER :

Affiche le titre ou la fréquence des stations mémorisées sous les touches de présélections 1 à 6 ou encore la fréquence de réception. (En réception FM, le nom du PS s'affiche ; en réception AM (MW/LW), la fréquence s'affiche.)

Changeur de CD :

Affiche le titre des disques 1 à 6. Lorsque aucun disque n'est inséré dans le changeur, l'indication “NO DISC” s'affiche.

TV :

Affiche le titre d'une chaîne mémorisée dans les présélections 1 à 6 ou le numéro de la chaîne.

3. Appuyez sur le bouton (1 à 6) correspondant à votre sélection.
La station de diffusion sélectionnée est lue.
4. Appuyez sur le bouton tactile [**Back**] pour revenir à l'écran précédent.

Changement de la taille d'affichage du moniteur

- Le réglage par défaut est "[F.WIDE]".

Remarque :

- Cette fonction n'est pas disponible lorsque vous conduisez.
 - Sélectionnez le mode approprié entre DVD PLAYER (DVD vidéo ou CD vidéo)/VISUAL/TV.
1. Appuyez sur l'écran pour afficher le menu du mode, puis sur le bouton "**Taille d'affichage**" ([F.WIDE], etc.), en haut à droite de l'écran. Le menu SCREEN MODE apparaît.
 - * Vous pouvez masquer le menu en maintenant le bouton "**Taille d'affichage**" ("**■CLOSE■**") enfoncé.
 2. Appuyez sur le bouton [F.WIDE], [WIDE], [CINEMA] ou [NORMAL] pour sélectionner la taille d'affichage du moniteur de votre choix.
 - "F. WIDE" : (mode plein écran)
Toute l'image est étirée horizontalement.
 - "WIDE" : (mode écran large)
L'image est étirée horizontalement sur les bords droit et gauche de l'écran.
 - "CINEMA" : (mode cinéma)
L'image disparaît en haut et en bas de l'écran.
 - "NORMAL" : (affichage normal)
Une bande noire apparaît à droite et à gauche de l'écran. Dans le cadre d'une émission de télévision normale (4:3), l'image n'est ni coupée ni déformée.

Remarque :

- Lorsqu'une image au format 4:3 (qui n'occupe pas toute la largeur de l'écran) est diffusée, une partie de l'image peut être hors champs ou déformée lorsqu'elle est diffusée en mode écran large ou plein écran. Sélectionnez le mode normal pour visionner ces images avec le bon rapport hauteur/largeur.
- En affichage superposé, le mode d'affichage passe en plein écran.

Fonction d'annulation de l'amplificateur interne

Cette fonction permet de désactiver l'amplificateur interne lorsqu'un amplificateur externe est raccordé.

- Le réglage par défaut est "OFF" (désactivé).
1. Appuyez sur la touche [ADJ].
 2. Appuyez sur le bouton tactile [AUDIO EXT.].
 3. Appuyez sur le bouton [ON] ou [OFF] de l'élément AMP CANCEL pour activer ou désactiver l'amplificateur interne.
 4. Appuyez sur le bouton tactile [Back] pour revenir à l'écran précédent.

7. ACCESSOIRES

Fonctionnement de l'iPod

Français

Mode d'emploi

Cet appareil peut être utilisé pour commander un lecteur iPod Apple (iPod Mini, quatrième génération, iPod nano, iPod avec vidéo).

Remarque :

- Il se peut que les versions ultérieures à celles mentionnées ci-dessus ne puissent pas être lues.
- L'appareil ne fonctionnera pas, ou de façon incorrecte, avec des versions non prises en charge.
- Les iPod et iPod shuffle de première, deuxième et troisième génération ne peuvent pas être utilisés.

Remarques à propos de l'utilisation de l'iPod Apple

- Pour utiliser un iPod, une fois celui-ci raccordé au connecteur, sélectionnez le mode iPod en appuyant sur le bouton [iPod] du menu Source.
- Lorsque l'iPod est raccordé à cet appareil, les touches de commande de l'iPod sont désactivées.
- En mode iPod, un écran de commande iPod spécial apparaît. Il diffère des écrans principaux des autres modes.
- Une fois le mode iPod sélectionné, l'affichage écran de la borne VISUAL est transféré vers le moniteur arrière.
- La télécommande ne permet pas d'effectuer de lecture à balayage ni de lecture répétée ou aléatoire.
- Cet appareil peut afficher les titres Podcast*, ainsi que les informations relatives aux éléments Artist, Album, Song, Genre, Playlist, Composer et Audio Book* enregistrées sur l'iPod. Lorsque aucune information n'est disponible, l'affichage des titres reste vierge.

* En fonction de la version de l'iPod.

- Pour utiliser l'iPod, la fonction d'égaliseur doit être désactivée.
- Ne raccordez PAS l'iPod à l'appareil si un casque est déjà branché sur l'iPod.

● Précautions au sujet de la décharge de la batterie :

Lorsque la batterie interne de l'iPod est déchargée, le voyant d'avertissement de la batterie s'allume sur l'écran de l'iPod. Dans ce cas, la lecture devient impossible sur l'iPod, même s'il est raccordé au MAX678RVD. De plus, la fonction de recharge du MAX678RVD ne permet pas de recharger l'iPod.

Par conséquent, lorsque la batterie de l'iPod est déchargée, utilisez le chargeur spécial fourni pour recharger la batterie.

Commande de l'iPod

● Sélection du mode iPod

1. Raccordez l'iPod au connecteur.
2. Appuyez sur le bouton [iPod] du menu Source.

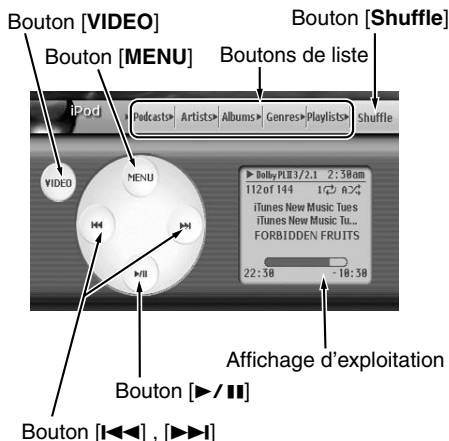

● Boutons de commande du menu iPod

Bouton [VIDEO]

* Apparaît uniquement lorsqu'un iPod avec vidéo est raccordé.

- Bascule vers l'écran sur lequel la sortie vidéo de l'iPod s'affiche.

Bouton [MENU]

- Affiche l'écran du menu Option.

Boutons de liste

- Affiche l'écran de liste correspondant. [Podcasts], [Artists], [Albums], [Genres] et [Playlists] sont disponibles à partir de l'écran du menu iPod. [Audio Books], [Composers] et [Songs] sont uniquement disponibles à partir de l'écran du menu Option.

Bouton [Shuffle]

- Permet de passer d'un mode de lecture aléatoire à un autre dans l'ordre suivant : → Lecture aléatoire d'une chanson → Lecture aléatoire d'un album → Lecture aléatoire désactivée.

Lorsqu'elle est activée, cette fonction permet de lire des plages dans un ordre aléatoire, indépendamment de leur ordre d'enregistrement.

Bouton [▶/||]

- Commande les opérations de lecture et de pause.

Boutons [◀◀], [▶▶]

- Permet de sélectionner des pages.
Maintenez ces touches enfoncées pour effectuer une avance ou un retour rapide.

Remarque :

- L'affichage des titres (*) indique, de haut en bas, le titre de la chanson (SONG), le nom de l'artiste (ARTIST) et le titre de l'album (ALBUM). Appuyez sur l'affichage d'exploitation pour faire défiler le titre SONG.

● Affichage d'exploitation

Affichage de l'icône Lecture/Pause (▶/||)

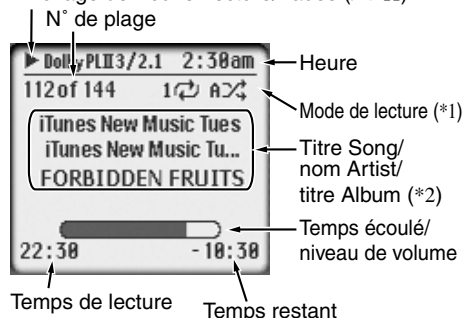

Remarque :

*1 Affiche l'état de la lecture répétée et de la lecture aléatoire.

1↻ : Lecture répétée d'une plage

AC : Lecture répétée de toutes les plages

SC : Lecture aléatoire d'une chanson

AC : Lecture aléatoire d'un album

*2 Lors de la lecture d'un élément Podcast ou Audio Book contenant au moins deux chapitres, le titre et le numéro du chapitre s'affichent.

● Boutons de commande du menu Option

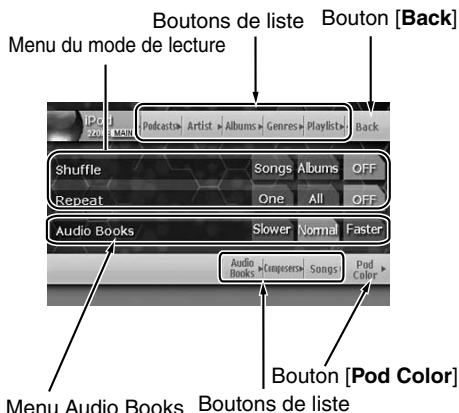

Menu du mode de lecture

- Permet de passer du mode de lecture aléatoire au mode de lecture répétée.

Boutons de liste

- Affiche l'écran de liste correspondant. [Podcasts], [Artists], [Albums], [Genres], [Playlists], [Audio Books], [Composers] et [Songs] sont disponibles.

Bouton [Back]

- Permet de revenir à l'écran du menu iPod.

Menu Audio Books

- Permet de modifier la vitesse de lecture lors de la lecture de livres audio (Audio Books).

Bouton [Pod Color]

- Change la couleur de fond de l'écran du menu iPod.
Boutons de couleur : Permettent de sélectionner la couleur de votre choix.
[AUTO] : Prend la couleur de l'iPod connecté.

* Cette fonction peut être indisponible sur certains modèles d'iPod. Dans ce cas, la couleur de fond devient blanche.

Mise en pause de la lecture

1. Appuyez sur la touche [▶/||] ou sur le bouton tactile [▶/||] pendant la lecture.
La lecture s'interrompt.
2. Pour reprendre la lecture, appuyez de nouveau sur la touche [▶/||] ou sur le bouton [▶/||].
La lecture reprend.

Saut de plage (recherche)

1. Appuyez sur [◀◀] ou sur [▶▶] pendant la lecture.

La lecture avance ou recule d'une plage chaque fois que vous appuyez sur une des touches, puis reprend normalement en relâchant la touche.

- Si vous appuyez sur [▶▶], la lecture commence au début de la plage suivante.
- Si vous appuyez sur [◀◀], la lecture commence au début de la plage en cours. Si vous appuyez de nouveau sur cette touche dans les deux secondes qui suivent, la lecture commence au début de la plage précédente.
- * Lors de la lecture d'un Podcast ou d'un Audio Book comportant plus de deux chapitres, vous passez au début du chapitre précédent ou du chapitre suivant si vous appuyez sur [◀◀] ou sur [▶▶] au cours d'une pause.

Avance et retour rapide

1. Maintenez la touche [◀◀] ou [▶▶] enfoncée pendant la lecture.

La vitesse de lecture est multipliée par 5 au bout de 1 seconde, puis par 20 au bout de 3 secondes.

Relâchez la touche pour revenir à une vitesse de lecture normale.

Fonction TOP

La fonction TOP réinitialise la lecture à la première plage.

1. Appuyez sur la touche [BAND] pour lire la première plage de la liste en cours.
 - * Pour lire toutes les plages de la liste Songs en commençant par la première plage, maintenez la touche [BAND] enfoncée pendant plus d'une seconde.

Sélection d'un élément dans un écran de liste

1. Appuyez sur le bouton de liste approprié dans le menu iPod ou le menu Option pour afficher l'écran de la liste correspondante.
2. Appuyez ensuite sur l'élément de votre choix pour afficher la liste des plages correspondante.
 - Faites défiler la liste à l'aide des boutons [↕] et [↔].
 - * Cette opération n'est pas valide pour les listes Podcasts, Audio Books et Songs.
3. Appuyez sur le nom de la plage de votre choix dans la liste pour lancer la lecture.
 - Faites défiler la liste à l'aide des boutons [↕] et [↔].

Affichage de données vidéo sur l'iPod (uniquement pour le modèle doté de fonctions vidéo)

Si vous raccordez un iPod avec vidéo intégrée à l'aide du câble de connexion optionnel pour iPod avec vidéo, vous pouvez regarder les données vidéo et les diaporamas stockés sur l'iPod directement sur l'écran de cet appareil (et sur le moniteur arrière, si celui-ci est raccordé).

Remarque :

- Ne raccordez pas l'iPod à cet appareil si l'élément Video Playlists est sélectionné sur l'iPod.

1. Appuyez sur le bouton [VIDEO] de l'écran du menu iPod. Un écran noir apparaît. Il est alors impossible de commander l'iPod à partir de cet appareil. L'iPod passe en mode de fonctionnement normal et vous pouvez l'utiliser à l'aide de ses commandes d'origine (mode de fonctionnement iPod).
 - * En mode iPod, les touches suivantes de l'appareil et de la télécommande sont disponibles : [◀◀], [▶▶], [▶/■] (appareil), [◀◀], [▶▶], [▶ ■] (télécommande).
2. Lisez vos données vidéo et diaporamas à partir de l'iPod. Les images apparaissent sur l'écran (et sur le moniteur arrière, si celui-ci est raccordé).
3. Appuyez sur le bouton [Music] pour revenir à l'écran du menu iPod.
 - * Si vous appuyez sur le bouton [Music] pendant la lecture de données vidéo, la lecture en cours prend fin et la première plage de la première liste de lecture est lue.

Remarque :

- "AUDIO ONLY" s'affiche lorsque la voiture est en mouvement.
- Selon l'état de l'iPod, la lecture d'images peut s'avérer impossible.

Fonctionnement de la borne VISUAL

Cette fonction est disponible lorsqu'un magnétoscope, etc., est raccordé à la borne VISUAL.

AVERTISSEMENT

Pour des raisons de sécurité, le conducteur ne doit pas regarder le magnétoscope, etc., ni actionner les commandes en conduisant. Notez que cela est interdit par la loi dans de nombreux pays.

Passage en mode VISUAL

Remarque :

- Pour des raisons de sécurité, le MAX678RVD est équipé d'une fonction qui désactive l'affichage dès que la voiture est en mouvement, de sorte que seul le son est audible. L'image peut être visualisée uniquement si la voiture est à l'arrêt et le frein à main enclenché.
- Lorsque l'élément TEL SELECT du menu GENERAL (dans le menu ADJUST) est réglé sur "AUX", le mode VISUAL passe au mode ACCESSORY.
- L'image ne s'affiche pas en mode ACCESSORY.

Fonctionnement du changeur de CD

Remarque :

- Lorsqu'un changeur de CD optionnel est raccordé via le câble CeNET, cet appareil peut commander toutes les fonctions du changeur de CD, jusqu'à deux changeurs à la fois.

Fonctions du changeur de CD

Appuyez sur la touche [SRC], puis sur le bouton tactile [CD A/C] pour sélectionner le mode changeur de CD. La lecture commence automatiquement.

- * Lorsque 2 changeurs de CD sont raccordés, les boutons [CD A/C1] et [CD A/C2] apparaissent dans le menu Source.
- * Si "NO MAGAZINE" s'affiche à l'écran, insérez le magasin dans le changeur de CD. L'indication "DISC CHECKING" s'affiche alors pendant que le lecteur charge (vérifie) le magasin.
- * Si "NO DISC" s'affiche à l'écran, éjectez le magasin et insérez un disque dans chaque emplacement. Réintroduisez ensuite le magasin dans le changeur de CD.

1. Appuyez sur la touche [SRC], puis sur le bouton tactile [VISUAL].

Changement du niveau d'entrée audio

La borne VISUAL peut être utilisée pour changer le niveau d'entrée audio.

- Le réglage par défaut est "HIGH".
1. Appuyez sur l'écran tactile pour afficher le menu, puis sur le bouton [SENS] pour sélectionner le niveau.
HIGH : 16,25 dB
MID : 3,75 dB
LOW : 0 dB

Mise en pause de la lecture

1. Appuyez sur la touche [▶/||] ou sur le bouton tactile [▶/||] pendant la lecture. La lecture s'interrompt et l'indication "PAUSE" s'affiche à l'écran.
2. Pour reprendre la lecture, appuyez sur la touche [▶/||] ou sur le bouton tactile [▶/||]. La lecture reprend.

Affichage de titres CD TEXT

Cette opération est possible uniquement si cet appareil est raccordé à un changeur de CD compatible CD TEXT.

1. Appuyez sur le bouton tactile [Title].
2. Appuyez sur le bouton tactile [◀◀] de l'élément Disc, Artist ou Track pour faire défiler l'écran correspondant.

Sélection d'un CD et d'une plage dans la liste

1. Appuyez sur le bouton tactile [List].
2. Appuyez sur le bouton Disc (1 à 6) correspondant au disque de votre choix. L'écran de la liste des plages apparaît.
 - * Lorsque vous appuyez sur un bouton Disc pendant plus d'une seconde, le titre défile à l'écran.

- Si la plage que vous recherchez ne s'affiche pas, appuyez sur le bouton tactile [↶] ou [↷] pour faire défiler la liste des plages.
- Appuyez sur le bouton correspondant à la plage de votre choix.
La lecture de la plage commence.
* Lorsque vous appuyez sur un bouton Track pendant plus d'une seconde, le titre défile à l'écran.
- Appuyez sur le bouton [Back] pour revenir à l'écran de liste des disques.
Appuyez de nouveau sur [Back] pour revenir au mode CD changer.

Passage au disque suivant (fonction Disc Up)

La fonction Disc Up permet de commencer la lecture à partir de la première plage (page 1) du disque suivant.

- Appuyez sur la touche [BAND].
Le changeur passe au disque suivant.

Recherche par numéro de plage

* Cette fonction est disponible uniquement pour le disque en cours.

- Appuyez sur le bouton tactile [Search].
- Entrez le numéro de la plage que vous souhaitez lire à l'aide des boutons [0] à [9].
- Appuyez sur le bouton [ENT].
La lecture commence à la plage correspondant au numéro entré.
* Si le numéro de plage entré n'existe pas ou si la recherche par numéro de plage n'est pas prise en charge, l'affichage à l'écran ne change pas.
- Appuyez sur le bouton tactile [Back].

Saut de plage (recherche)

* Cette fonction est disponible uniquement pour le disque en cours.

- Appuyez sur [◀◀] ou sur [▶▶] pendant la lecture.
La lecture avance ou recule d'une plage chaque fois que vous appuyez sur une des touches, puis reprend normalement en relâchant la touche.
 - Si vous appuyez sur [▶▶], la lecture commence au début de la plage suivante.
 - Si vous appuyez sur [◀◀], la lecture commence au début de la plage en cours. Si vous appuyez de nouveau sur cette touche dans les deux secondes qui suivent, la lecture commence au début de la plage précédente.

Avance et retour rapide

- Maintenez la touche [◀◀] ou [▶▶] enfoncée pendant la lecture.
La vitesse de lecture est multipliée par 5 au bout de 1 seconde, puis par 20 au bout de 3 secondes.
Relâchez la touche pour revenir à une vitesse de lecture normale.

Autres fonctions de lecture

- Appuyez sur le bouton tactile [Option].



- Appuyez sur le bouton correspondant à la fonction que vous souhaitez activer.
 - [Track Scan] : (lecture à balayage de plages)
Cette fonction de lecture localise et lit automatiquement les 10 premières secondes de chaque page d'un disque.
 - [Disc Scan] : (lecture à balayage de disques)
Cette fonction de lecture localise et lit les 10 premières secondes de la première plage de chaque disque dans le changeur de CD sélectionné.
 - [Track Repeat] : (lecture répétée de plages)
Cette fonction de lecture lit en boucle la plage en cours.
 - [Disc Repeat] : (lecture répétée de disques)
Lorsque toutes les plages du disque en cours ont été lues, cette fonction de lecture répète automatiquement la totalité du disque depuis la première plage.
 - [Track Random] : (lecture aléatoire de plages)
Cette fonction de lecture sélectionne et lit chaque page du disque dans un ordre aléatoire.
 - [Disc Random] : (lecture aléatoire de disques)
Cette fonction de lecture sélectionne et lit automatiquement chaque page ou chaque disque dans un ordre aléatoire.
- Pour arrêter la lecture, appuyez sur le bouton tactile de la fonction pour l'annuler.
- Appuyez sur le bouton tactile [Back] pour revenir à l'écran précédent.

Fonctions du téléviseur

Vous devez disposer d'un tuner TV pour regarder la télévision. Lorsqu'un tuner TV optionnel est raccordé via le câble CeNET, cet appareil peut commander toutes les fonctions du tuner TV.

AVERTISSEMENT

Pour des raisons de sécurité, le conducteur ne doit pas regarder la télévision, ni actionner les commandes en conduisant. Notez que cela est interdit par la loi dans de nombreux pays.

Visionnage de la télévision

Remarque :

• Pour des raisons de sécurité, le MAX678RVD est équipé d'une fonction qui désactive l'affichage dès que la voiture est en mouvement, de sorte que seul le son est audible. L'image peut être visualisée uniquement si la voiture est à l'arrêt et le frein à main enclenché.

1. Appuyez sur la touche [SRC], puis sur le bouton tactile [TELEVISION].
2. Appuyez sur la touche [BAND] ou sur le bouton tactile [Band] pour sélectionner la bande TV (TV1 ou TV2).
Chaque fois que vous appuyez sur cette touche, la bande bascule entre TV1 et TV2.
3. Appuyez sur la touche [◀◀] ou [▶▶] pour syntoniser la station TV présélectionnée précédente ou suivante.

Visionnage d'une vidéo

Le tuner TV est équipé d'une borne d'entrée pour magnétoscope à laquelle un périphérique externe peut être raccordé. Connectez un lecteur de cassette vidéo 12 V ou un enregistreur de cassette vidéo à la borne d'entrée du tuner TV.

1. Appuyez sur l'écran tactile pour afficher le menu du mode TV/VTR, puis sur le bouton [Option].
2. Appuyez sur le bouton tactile [VTR] pour passer en mode VTR.
 - Pour revenir à la diffusion télévisée, répétez cette opération.

Syntonisation par recherche

1. Appuyez sur la touche [BAND] ou sur le bouton tactile [Band] pour sélectionner la bande TV (TV1 ou TV2).
 - * Si l'indication "MANU" s'affiche à l'écran, maintenez la touche [BAND] enfoncée pendant plus d'une seconde. L'indication "MANU" disparaît alors.
2. Appuyez sur le bouton [◀◀] ou [▶▶] pour rechercher une station automatiquement.
 - Appuyez sur [▶▶] pour rechercher le prochain canal TV et sur [◀◀] pour rechercher le canal précédent.

Syntonisation manuelle

Deux méthodes sont possibles : syntonisation rapide et syntonisation par pas. En mode de syntonisation par pas, la fréquence change d'un pas à la fois. En mode de syntonisation rapide, vous pouvez rapidement syntoniser la fréquence de votre choix.

1. Appuyez sur la touche [BAND] ou sur le bouton tactile [Band] pour sélectionner une bande de fréquences. (TV1 ou TV2).
 - * Si l'indication "MANU" ne s'affiche pas à l'écran, maintenez la touche [BAND] enfoncée pendant plus d'une seconde. "MANU" s'affiche et la syntonisation manuelle est alors possible.
2. Syntonisez une station.
 - Syntonisation rapide :**
Maintenez le bouton tactile [◀◀] ou [▶▶] enfoncé pendant plus d'une seconde pour syntoniser une station.
 - Syntonisation par pas :**
Appuyez sur le bouton tactile [◀◀] ou [▶▶] pour syntoniser manuellement une station.

Remarque :

• La syntonisation manuelle est annulée si vous n'effectuez aucune opération sur l'appareil pendant 7 secondes.

Rappel d'une station présélectionnée

Vous pouvez mémoriser jusqu'à 12 stations TV (6-TV1 et 6-TV2).

Deux méthodes sont possibles pour rappeler une station présélectionnée.

● Utilisation de la touche [◀◀] ou [▶▶]

1. Appuyez sur la touche [**BAND**] ou sur le bouton tactile [**Band**] pour sélectionner la bande de fréquences TV souhaitée (TV1 ou TV2).
2. Appuyez sur la touche [◀◀] ou [▶▶] pour rappeler une station TV mémorisée.

● Utilisation de l'écran de liste des présélections

1. Appuyez sur l'écran tactile pour afficher le menu, puis sur le bouton [**List**].
2. Appuyez sur le bouton de présélection correspondant pour rappeler la station mémorisée.
 - * Vous pouvez sélectionner la fréquence de votre choix en appuyant sur le bouton tactile [**Band**].
 - * Maintenez le bouton de présélection enfoncé pendant plus de 2 secondes pour enregistrer la station actuelle dans la mémoire de présélection.
3. Appuyez de nouveau sur le bouton tactile [**List**] pour revenir à l'écran précédent.

Mémoire manuelle

1. Appuyez sur le bouton [**Band**] pour sélectionner la bande TV souhaitée (TV1 ou TV2).
2. Syntonisez la station TV que vous souhaitez mémoriser.
3. Appuyez sur le bouton tactile [**List**].
4. Maintenez l'un des boutons de présélection enfoncé pendant plus de 2 secondes pour placer la station actuelle dans la mémoire de présélection.

Mémorisation automatique

Cette fonction permet de sélectionner automatiquement 6 stations TV et de les enregistrer dans une mémoire de présélection. S'il n'est pas possible de recevoir correctement 6 stations, les stations déjà mémorisées sont conservées et seules les stations émettant un signal puissant sont mémorisées.

1. Appuyez sur le bouton [**Band**] pour sélectionner la bande TV souhaitée (TV1 ou TV2).
2. Appuyez sur le bouton tactile [**List**].
3. Maintenez le bouton [**AS**] enfoncé pendant plus de deux secondes.
Un bip retentit, et les stations qui bénéficient d'une bonne réception sont mémorisées automatiquement dans les canaux de présélection.

Balayage des présélections

Cette fonction permet d'afficher chaque canal présélectionné avant de passer au canal suivant. Elle s'avère particulièrement utile pour rechercher une station TV déjà mémorisée.

1. Appuyez sur l'écran tactile pour afficher le menu du mode TV/VTR, puis sur le bouton [**List**].
2. Appuyez sur le bouton [**PS**] pour démarrer le balayage des présélections. L'appareil balaya successivement chaque station pendant 7 secondes.
3. Lorsque le canal recherché est reçu, appuyez de nouveau sur le bouton [**PS**].

Réglage du TV diver

Vous pouvez modifier le réglage de réception de l'antenne raccordée au tuner TV.

* Vous devez normalement utiliser le TV diver en position "ON".

1. Appuyez sur l'écran tactile pour afficher le menu du mode TV/VTR, puis sur le bouton **[Option]**.
2. Appuyez sur le bouton **[ON]** ou **[OFF]** de l'élément TV DIVER pour activer ou désactiver cette fonction.
[ON] :
Règle la réception avec renforcement du visuel.
[OFF] :
Désactive le réglage du diver.
3. Appuyez sur le bouton tactile **[Back]** pour revenir au mode précédent.

Réglage de la zone TV

Lorsque vous sélectionnez une zone TV (zone de réception de la télévision), le réglage de zone du tuner TV change.

1. Appuyez sur l'écran tactile pour afficher le menu, puis sur le bouton **[Option]**.
2. Appuyez sur le bouton **[TV AREA]** pour afficher une liste de pays.
3. Faites défiler la liste à l'aide des boutons **[↑]** ou **[↓]**.
4. Appuyez sur le bouton du pays de votre choix.
5. Appuyez sur le bouton tactile **[Back]** pour revenir au mode précédent.

A propos des programmes DAB

La technologie DAB (Digital Audio Broadcasting) émet simultanément plusieurs programmes sur une même fréquence, par compression des signaux audio.

- Une station de radio DAB émet plusieurs programmes sur une même fréquence.
- Le bouquet de programmes émis sur la même fréquence est appelé "bloc".
- Certaines stations DAB peuvent émettre plusieurs blocs et diffuser des programmes variés.
- Le nombre de programmes et le contenu diffusés par un bloc varient selon la station et l'heure de diffusion.
Etant donné que les programmes DAB sont diffusés sur plusieurs fréquences, un même programme peut donc être écouté avec une large couverture régionale.
- Lorsque vous mettez l'appareil sous tension et sélectionnez le mode DAB, le programme émis est le dernier programme sélectionné avant la mise hors tension de l'appareil. Si celui-ci n'est pas disponible, un autre programme est alors sélectionné automatiquement.
- Chaque programme a un nom propre, comme la fonction PS du service RDS.

Remarque :

- Pour améliorer la qualité du son, le récepteur doit syntoniser un bloc. Pendant la syntonisation, les sorties audio sont coupées. Le temps de cette syntonisation est variable.
- Les fonctions suivantes ont un fonctionnement identique à celles du service RDS (voir page 112) :
 - Fonction AF
 - TA (annonces routières)
 - Sélection PTY
 - Recherche PTY
 - Mémoire de présélection PTY
 - Message d'alerte
 - Réglage du volume TA, ALARM (message d'alerte), Information et PTY

Ecoute de la radio numérique (DAB)

1. Appuyez sur la touche **[SRC]**, puis sur le bouton tactile **[DAB]**.
2. Appuyez sur la touche **[BAND]** ou sur le bouton tactile **[Band]** pour sélectionner une bande de fréquences entre M1, M2 et M3. Chaque fois que vous appuyez, la bande de réception change comme suit :
M1 → M2 → M3 → M1 ...
 - * Cet appareil est doté d'une mémoire de présélection distincte pour les stations DAB. Vous pouvez mémoriser jusqu'à 18 stations (6 par bande M1, M2 et M3) sous les boutons de présélection.
3. Appuyez sur la touche **[I◀◀]** ou **[▶▶I]** pour appeler un programme mémorisé.

Syntonisation par recherche

1. Appuyez sur la touche **[BAND]** ou sur le bouton tactile **[Band]** pour sélectionner une bande de fréquences (M1, M2 ou M3).
 - Si l'indication "**MANU**" s'affiche en bas de l'écran, maintenez la touche **[BAND]** enfoncée pendant plus d'une seconde. L'indication "**MANU**" disparaît de l'écran, et la syntonisation par recherche est alors possible.
 - * Vous pouvez procéder à la même opération en appuyant sur le bouton tactile **[Band]**.
2. Maintenez le bouton **[<<]** ou **[>>]** enfoncé pendant plus d'une seconde pour syntoniser un bloc.
3. Appuyez sur le bouton **[<<]** ou **[>>]** pour activer le programme.

Remarque :

- Il se peut que vous ne puissiez pas activer certains programmes, selon le bloc ou l'heure de diffusion.

Balayage du service

Cette fonction permet de balayer successivement chaque programme pouvant être capté dans un bloc reçu pendant 10 secondes. Elle s'avère particulièrement pratique pour rechercher un programme.

1. Appuyez sur le bouton **[List]** de l'écran du mode DAB, puis sur **[S.SCN]**.
L'appareil balaie successivement chaque programme pendant 10 secondes.
2. Dès qu'un programme que vous souhaitez écouter est syntonisé, appuyez de nouveau sur le bouton **[S.SCN]**.

Rappel d'une station présélectionnée

Cet appareil est doté d'une mémoire de présélection distincte pour les stations DAB. Vous pouvez mémoriser jusqu'à 18 stations (6 par bande M1, M2 et M3) sous les boutons de présélection.

Deux méthodes sont possibles pour rappeler une station présélectionnée.

● Utilisation de la touche **[◀◀]** ou **[▶▶]**

1. Appuyez sur la touche **[BAND]** pour sélectionner une bande (M1, M2 ou M3).
2. Appuyez sur la touche **[◀◀]** ou **[▶▶]** pour rappeler le programme mémorisé précédent ou suivant.

● Utilisation de l'écran de liste des présélections

1. Appuyez sur le bouton tactile **[List]**.
2. Appuyez sur le bouton de présélection correspondant pour rappeler le programme mémorisé.

* Vous pouvez sélectionner la fréquence de votre choix en appuyant sur le bouton tactile **[Band]**.

3. Appuyez sur le bouton tactile **[List]** pour revenir à l'écran précédent.

Enregistrement d'un programme dans la mémoire de présélection

1. Appuyez sur la touche **[BAND]** ou sur le bouton tactile **[Band]** pour sélectionner une bande de fréquences (M1, M2 ou M3).
2. Recherchez le programme que vous souhaitez mémoriser par syntonisation, etc.
3. Appuyez sur le bouton tactile **[List]**.
4. Maintenez le bouton de présélection de votre choix enfoncé pendant plus de 2 secondes pour mémoriser le programme en cours.

Mode de veille Information

Lorsque le programme Information sélectionné dans l'écran INFO SELECT du menu Option DAB démarre, l'appareil bascule automatiquement vers le programme Information sélectionné.

- Pour de plus amples détails sur la sélection d'informations, reportez-vous à la section "**Sélection d'informations**" ci-dessous.
1. Maintenez la touche **[TA]** enfoncée pendant plus d'une seconde.
L'indication "**INFO**" s'affiche à l'écran et l'appareil passe en mode de veille Information jusqu'à ce qu'il reçoive des informations.
 - Si vous appuyez sur la touche **[TA]** pendant la réception du programme Information, le programme en cours de réception est annulé et l'appareil passe en mode de veille Information.
 2. Pour annuler le mode de veille Information, maintenez de nouveau la touche **[TA]** enfoncée pendant plus d'une seconde.

Remarque :

- Cette fonction n'est disponible que lorsque le tuner DAB est raccordé, même en mode RDS.

Sélection d'informations

Cette fonction vous permet de spécifier un type d'information pour le mode d'interruption Information. Les 6 types d'informations suivants sont disponibles :

TRAVEL, WARNING, NEWS, WEATHER, EVENT et SPECIAL.

1. Appuyez sur le bouton **[Option]**, puis sur le bouton **[▶]** de l'élément INFO SELECT. L'écran INFO SELECT s'affiche.
2. Appuyez sur le bouton **[ON]** ou **[OFF]** de l'élément d'informations de votre choix.
3. Appuyez sur le bouton tactile **[Back]** pour revenir à l'écran précédent.

PTY

Cette fonction vous permet d'écouter le type de programme sélectionné, quel que soit le mode activé.

- La fonction PTY est identique pour les modes DAB et RDS.
- Vous pouvez sélectionner un élément PTY en mode DAB ou RDS.
- La diffusion PTY n'est pas encore disponible dans tous les pays.
- En mode de veille Information, les stations dotées de la fonction INFO sont prioritaires sur les stations dotées de la fonction PTY.
- En mode de veille TA, les stations dotées de la fonction TP sont prioritaires sur les stations dotées de la fonction PTY.

Fonction Dynamic Label Segment

Cette fonction (appelée ci-après "DLS") permet de faire défiler à l'écran des données texte associées à chaque service DAB. Cet appareil peut afficher à l'écran un texte défilant (DLS) de 128 caractères maximum.

Mode d'affichage DLS

L'écran du mode DAB offre généralement une capacité d'affichage de 16 lettres x 1 ligne.

1. Appuyez sur le bouton **[▶]** de l'écran du mode DAB pour afficher tout le texte DLS.
2. Pour annuler le mode DLS et revenir à l'écran précédent, appuyez sur le bouton **[Back]**.
Si le service de réception diffuse des données DLS, le texte DLS s'affiche alors à l'écran.

Mémoire DLS

Vous pouvez mémoriser jusqu'à 6 textes DLS en cours de réception.

1. Appuyez sur le bouton **[▶]** de l'écran du mode DAB.
2. Maintenez le bouton de présélection **[1]** à **[6]** de votre choix pendant plus de 2 secondes. Les données DLS affichées sont mémorisées.

Rappel des données DLS

1. Pour rappeler les données DLS stockées dans la mémoire DLS, appuyez sur le bouton de présélection **[1]** à **[6]** correspondant. Vous pouvez afficher jusqu'à 128 caractères des données DLS mémorisées.
2. Pour annuler le mode DLS et revenir à l'écran précédent, appuyez sur le bouton **[Back]**.

Fonctionnement du système de navigation NAVI (NAX973HD/NAX963HD, etc.)

Fonctions NAVI

Remarque :

- Dans la présente section, le système de navigation est désigné par le terme "NAVI".
- Lorsque le NAVI NAX963HD Clarion est raccordé, les fonctions suivantes sont disponibles :
 - Affichage de l'écran NAVI.
 - Commande à l'aide des touches latérales de l'écran.
 - Interruption de guidage vocal NAVI.
- Lorsque le NAVI (NAX963HD) est utilisé...
 - Si le décodeur surround 5.1 canaux (DVH943) est raccordé, l'interruption vocale du NAVI n'est pas disponible.
 - Si le décodeur surround 5.1 canaux (DVH943N) est raccordé, l'interruption vocale du NAVI est disponible.
- En cas d'interruption vocale du NAVI avec la fonction 2-ZONE ON, le son de la zone MAIN est coupé alors que celui de la zone SUB est émis normalement.
En cas d'interruption vocale avec la fonction 2-ZONE OFF, les signaux audio transmis aux haut-parleurs 4 canaux sont atténués et les commandes vocales du système de navigation sont émises par les deux haut-parleurs avant.
- Etant donné que le NAVI (NAX963HD) Clarion est reconnu automatiquement, le réglage CONNECT décrit ci-dessous peut être omis.

Réglage du NAVI comme périphérique externe

Effectuez ce réglage avant de raccorder le NAVI.

- Le réglage par défaut est "NONE".
1. Appuyez sur la touche [ADJ], puis sur le bouton tactile [GENERAL].
 2. Appuyez sur le bouton [▶] de l'élément CONNECT, puis sur le bouton [RGB], [COMPOSITE], [OTHERS] ou [NONE] pour régler la fonction.

RGB :

Lorsque le NAVI Clarion (NAX943DV, NAX9500E) est raccordé.

La commande du NAVI est possible uniquement à partir de la télécommande et les instructions vocales sont émises par les haut-parleurs du NAVI.

* Ne raccordez PAS le NAX943DV ou le NAX9500E à la borne CCD de l'unité principale ; ces deux appareils ne peuvent être raccordés qu'à la borne d'entrée RGB de l'unité principale via le câble RGB.

COMPOSITE :

Lorsqu'un NAVI d'une autre marque est raccordé.

La commande du NAVI est possible uniquement à partir de la télécommande et les instructions vocales sont émises par les haut-parleurs du NAVI.

OTHERS :

Pour des périphériques externes autres qu'un NAVI.

NONE :

Lorsqu'aucun périphérique externe n'est raccordé.

Fonctionnement NAVI

Permutation entre les affichages NAVI et Audio/Visuel (ci-après désigné "AV").

Remarque :

- Les boutons [NAVI] et [AV] décrits ci-dessous sont disponibles uniquement lorsque le NAVI (NAX963HD) Clarion est raccordé. Lorsqu'un autre NAVI est raccordé, appuyez sur la touche [MAP] pour changer le mode d'affichage.

●Ecran AV



Bouton [MAP]

En cas d'interruption visuelle du NAVI, l'affichage passe de l'écran AV à l'écran NAVI. A la fin de l'interruption, l'affichage revient à l'écran AV précédent.

●Ecran NAVI



Bouton [AV]

Les opérations audio effectuées en mode NAVI restent affichées en bas de l'écran NAVI pendant environ 2 secondes.

●Opérations commandées par touches

Touche [VOICE]

- L'écran VOICE du mode NAVI s'affiche.
- En mode AV, le système active le mode NAVI pour permettre d'effectuer les opérations vocales.

Touche [MAP]

- L'écran MAP du mode NAVI s'affiche.
- En mode AV, le système active automatiquement le mode NAVI.

Touche [MENU]

- En mode NAVI, l'écran MENU du mode NAVI s'affiche.

Raccordement d'appareils vidéo de marques différentes

Les images de type RGB ou composite provenant d'appareils d'une autre marque peuvent être affichées sur cet appareil. Veuillez à procéder au réglage suivant après avoir raccordé l'appareil vidéo de type RGB ou composite à la borne RGB.

- Appuyez sur la touche [ADJ], puis sur le bouton tactile [GENERAL].
- Appuyez sur le bouton [▶] de l'élément CONNECT.
- Appuyez sur le bouton [OTHERS] pour régler la fonction.

Modification de l'affichage

Vous pouvez permutation entre l'affichage AV et l'affichage du périphérique externe à l'aide de la touche [MAP].

- Pour passer de l'écran AV à l'écran NAVI, appuyez sur la touche [MAP].
- Pour revenir à l'écran AV, appuyez de nouveau sur la touche [MAP].

Fonctionnement du décodeur surround 5.1 canaux

Cette fonction est disponible lorsqu'un décodeur surround 5.1 canaux optionnel (DVH943N) est raccordé.

Lorsque vous raccordez le décodeur surround 5.1 canaux (DVC923, vendu séparément) via le câble CeNET, l'appareil de commande de celui-ci ne peut plus être utilisé.

Fonction de commande du décodeur surround 5.1 canaux

Cette section décrit uniquement les procédures de réglage des différentes fonctions.

Pour de plus amples détails sur ces fonctions, reportez-vous au mode d'emploi fourni avec le décodeur surround 5.1 canaux.

* Un amplificateur optionnel est requis.

Remarque :

- Le mode 2-ZONE est désactivé lorsque le DVH943N est raccordé.
- La fonction AUTO VOLUME n'est pas disponible.

1. Appuyez sur la touche **[ADJ]** pour afficher le menu **ADJUST**.

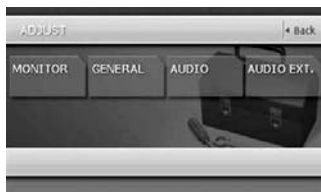

2. Appuyez sur le bouton tactile **[AUDIO EXT.]**.



3. Configurez l'élément approprié selon vos préférences.
Pour de plus amples détails, reportez-vous aux paragraphes suivants.

4. Appuyez sur le bouton tactile **[Back]** pour revenir à l'écran précédent.

* Dans les paragraphes suivants, seuls sont décrits les détails concernant les réglages. Les procédures se référant à la sélection des éléments ne sont pas traitées.

● SPEAKER SEL (Sélection de haut-parleur)

Cette fonction détermine le raccordement du haut-parleur central, du haut-parleur surround et du subwoofer.

- 3-1. Appuyez sur le bouton tactile **[▶]** de l'élément **SPEAKER SEL** pour afficher le sous-menu.
- 3-2. Appuyez sur le bouton **[ON]** ou **[OFF]** de l'élément **CENTER SP**, **SURROUND SP** ou **SUBWOOFER** pour allumer ou éteindre les haut-parleurs, en fonction des haut-parleurs raccordés.
 - Le réglage par défaut est **"ON"**.
 - La phase du **"SUBWOOFER"** est inversée avec le réglage **"ON"**. Le réglage par défaut est **"ON+"**.

● Dolby PLII CONTROL

* Cette fonction est disponible uniquement lorsque **MUSIC MODE** est sélectionné pour **Dolby PLII**. Pour de plus amples détails sur la configuration, reportez-vous au paragraphe **"Sélection du type Dolby PLII (Dolby Pro Logic II)"** (voir page 148).

- 3-1. Appuyez sur le bouton tactile **[▶]** de l'élément **Dolby PLII CONTROL** pour afficher le sous-menu.
- 3-2. Configurez l'élément **PANORAMA**, **DIMENSION** ou **CENTER WIDTH** selon vos préférences.

[PANORAMA] :

Appuyez sur le bouton **[ON]** ou **[OFF]** pour sélectionner le réglage. Le réglage par défaut est **"OFF"**.

[DIMENSION] :

Appuyez sur le bouton **[◀]** ou **[▶]** pour régler le niveau entre 0 et 6. Le réglage par défaut est **"3"**.

[CENTER WIDTH] :

Appuyez sur le bouton **[◀]** ou **[▶]** pour régler le niveau entre 0 et 7. Le réglage par défaut est **"3"**.

● FILTER

Cette fonction permet de sélectionner des fréquences de filtres adaptées aux haut-parleurs utilisés.

* Elle n'est pas disponible pour les haut-parleurs dont l'élément SPEAKER SEL est réglé sur "OFF".

- 3-1. Appuyez sur le bouton tactile [▶] de l'élément FILTER pour afficher le sous-menu.
- 3-2. Appuyez sur le bouton [◀] ou [▶] de l'élément FRONT HPF, CENTER HPF, SURROUND HPF ou SUBWOOFER LPF pour effectuer les réglages.

[FRONT HPF] :

Cette fonction possède quatre réglages : 50 Hz, 80 Hz, 120 Hz ou THRGH (continu). Le réglage par défaut est "THRGH".

[CENTER HPF] :

Cette fonction possède trois réglages : 50 Hz, 80 Hz et 120 Hz. Le réglage par défaut est "120 Hz".

[SURROUND HPF] :

Cette fonction possède quatre réglages : 50 Hz, 80 Hz, 120 Hz ou THRGH (continu). Le réglage par défaut est "THRGH".

[SUBWOOFER LPF] :

Cette fonction possède trois réglages : 50 Hz, 80 Hz et 120 Hz. Le réglage par défaut est "120 Hz".

● SPEAKER GAIN

Cette fonction règle le niveau de sortie des haut-parleurs.

* Elle n'est pas disponible pour les haut-parleurs dont l'élément SPEAKER SEL est réglé sur "OFF".

- 3-1. Appuyez sur le bouton tactile [▶] de l'élément SPEAKER GAIN pour afficher le sous-menu.
- 3-2. Appuyez sur le bouton [◀] ou [▶] de l'élément FRONT L, CENTER, FRONT R, SURROUND R, SURROUND L ou SUBWOOFER pour effectuer les réglages. Chacun de ces éléments peut être réglé sur une plage comprise entre -10 dB et +10 dB, par incréments de 1 dB. Le réglage par défaut est "0 dB".

● DELAY

Cette fonction permet de régler le séquençement des haut-parleurs de façon à ce qu'ils soient synchronisés avec la sortie du haut-parleur avant.

* Elle n'est pas disponible pour les haut-parleurs dont l'élément SPEAKER SEL est réglé sur "OFF".

- 3-1. Appuyez sur le bouton tactile [▶] de l'élément DELAY pour afficher le sous-menu.
- 3-2. Appuyez sur le bouton tactile [◀] ou [▶] de l'élément CENTER SP ou SURROUND SP pour effectuer les réglages.

[CENTER SP] :

Les réglages sont effectués sur une plage comprise entre 0 ms et 5 ms. Le réglage par défaut est "0 ms".

[SURROUND SP] :

Les réglages sont effectués sur une plage comprise entre 0 ms et 15 ms. Le réglage par défaut est "0 ms".

● DRC

Cette fonction permet de régler la compression de la plage dynamique.

- 3-1. Appuyez sur le bouton [✓] pour afficher l'écran de menu suivant.
- 3-2. Appuyez sur le bouton [MAX], [STD] ou [MIN] de la fonction DRC pour sélectionner le réglage approprié. Le réglage par défaut est "MAX".

Mode DSF

Activation/Désactivation de l'effet DSF

- Le réglage par défaut est "OFF" (désactivé).
- Appuyez sur la touche [ADJ], puis sur le bouton tactile [AUDIO].



- Appuyez sur le bouton [▶] de l'élément STATUS.
- Appuyez sur le bouton [ON] ou [OFF] de l'élément DSF pour activer ou désactiver la fonction.
- Appuyez sur le bouton tactile [Back] pour revenir à l'écran précédent.

Remarque :

- Si l'effet DSF est désactivé, le réglage effectué pour l'élément "DSF" n'est pas répercuté dans la source de musique.

Sélection du type de DSF

- Appuyez sur la touche [ADJ], puis sur le bouton tactile [AUDIO].
- Appuyez sur le bouton [▶] de l'élément DSF.
- Appuyez sur le bouton correspondant au type de votre choix.
- Appuyez sur le bouton tactile [Back] pour revenir à l'écran précédent.

Mode P.EQ

Activation/Désactivation de l'effet P.EQ

- Le réglage par défaut est "OFF" (désactivé).
- Appuyez sur la touche [ADJ], puis sur le bouton tactile [AUDIO].
 - Appuyez sur le bouton [▶] de l'élément STATUS.
 - Appuyez sur le bouton [ON] ou [OFF] de l'élément P.EQ pour activer ou désactiver la fonction.
 - Appuyez sur le bouton tactile [Back] pour revenir à l'écran précédent.

Remarque :

- Si l'effet P.EQ est désactivé, le réglage effectué pour l'élément "P.EQ" n'est pas répercuté dans la source de musique.

Configuration et mémorisation des propriétés P.EQ

- Appuyez sur la touche [ADJ], puis sur le bouton tactile [AUDIO].
- Appuyez sur le bouton tactile [▶] de l'élément P.EQ pour afficher le sous-menu.
- Appuyez sur le bouton correspondant au type de votre choix.
Le mode P.EQ peut être configuré selon les réglages suivants :

[SIGNAL] :

Ce réglage peut prendre la valeur "MUSIC" ou "P.NOISE".

- Le réglage par défaut est "P.NOISE".

[SPEAKER SELECT] :

Ce réglage peut prendre la valeur "FRONT", "CENTER" ou "SURROUND".

- Le réglage par défaut est "FRONT".

* Cette fonction est désactivée lorsque les deux éléments CENTER SP et SURROUND SP du réglage SPEAKER SEL sont définis sur "OFF".

* Elle n'est pas disponible pour les haut-parleurs dont l'élément SPEAKER SEL est réglé sur "OFF".

[BAND] :

Ce réglage sélectionne le canal à compenser ("BAND1", "BAND2", "BAND3").

- Le réglage par défaut est "BAND1".

[FREQUENCY] :

Ce réglage sélectionne la fréquence centrale à compenser sur une plage comprise entre 18 Hz et 20 kHz (par pas de 1/3 octave, 31 points).

- Le réglage par défaut est "1 kHz".

[Q] :

Ce réglage définit l'inclinaison de la courbe Q par rapport à l'un des paramètres : 1, 3, 5, 7 et 20.

- Le réglage par défaut est "1".

[GAIN] :

Ce réglage définit le gain (niveau de sortie) sur une plage comprise entre -6 dB et +6 dB (par pas de 1 dB, 13 points).

- Le réglage par défaut est "0".

- Appuyez sur le bouton tactile [Back] pour revenir à l'écran précédent.

Sélection du type Dolby PLII (Dolby Pro Logic II)

- Le réglage par défaut est "OFF" (désactivé).
 - * Cette fonction est désactivée lorsque les deux éléments CENTER SP et SURROUND SP du réglage SPEAKER SEL sont définis sur "OFF".
1. Appuyez sur la touche [ADJ], puis sur le bouton tactile [AUDIO].
 2. Appuyez sur le bouton [▶] de l'élément Dolby PLII.
 3. Appuyez sur le bouton correspondant au type de votre choix.
 4. Appuyez sur le bouton tactile [Back] pour revenir à l'écran précédent.

Réglage de sortie du volume du sub woofer, du volume central et du niveau de balance/équilibre

1. Appuyez sur la touche [ADJ], puis sur le bouton tactile [AUDIO].
2. Appuyez sur le bouton tactile [▶] de l'élément DETAIL pour afficher le sous-menu.
3. Effectuez les réglages suivants :

● Réglage du volume du sub woofer

- 3-1. Appuyez sur le bouton [◀] ou [▶] de l'élément SUBWOOFER VOL pour régler le niveau souhaité (entre -6 et 3).
 - Le réglage par défaut est "0".

● Réglage du volume central

- 3-1. Appuyez sur le bouton [◀] ou [▶] de l'élément CENTER VOL pour régler le niveau souhaité (entre -6 et 0).
 - Le réglage par défaut est "0".

● Réglage du niveau de balance/équilibre

- 3-1. Appuyez sur le bouton [▶] de l'élément BAL/FAD.
Appuyez sur le bouton [▲] ou [▼] pour régler le niveau d'équilibre.
Bouton [▲] :
Pour accentuer le son des haut-parleurs avant.
Bouton [▼] :
Pour accentuer le son des haut-parleurs arrière.
- 3-2. Appuyez sur le bouton [◀] ou [▶] pour régler le niveau de balance.
Bouton [◀] :
Pour accentuer le son des haut-parleurs gauches.
Bouton [▶] :
Pour accentuer le son des haut-parleurs droits.
4. Appuyez sur le bouton tactile [Back] pour revenir à l'écran précédent.

8. EN CAS DE DIFFICULTE

GENERALITES

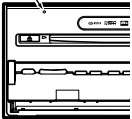
Erreur	Cause	Solution
Pas d'alimentation. (aucun son émis.)	Le fusible a sauté.	Remplacez-le par un fusible de même intensité. Si le fusible saute de nouveau, consultez votre revendeur.
	Raccordement incorrect.	Consultez votre revendeur.
Aucune action ne se produit en appuyant sur les touches. L'affichage est incorrect.	Une défaillance du microprocesseur est survenue à cause de parasites, etc.	<p>Mettez l'appareil hors tension et ouvrez le panneau de commande. Appuyez sur la touche de réinitialisation avec un objet à bout pointu.</p> <p>Remarque : <i>Avant d'appuyer sur la touche de réinitialisation, coupez le contact de votre véhicule.</i></p> <p>Touche de réinitialisation</p>  <p>* Lorsque vous appuyez sur la touche de réinitialisation, les titres, etc. mémorisés sont effacés.</p>
La télécommande ne fonctionne pas.	Le capteur photosensible de la télécommande est exposé aux rayons directs du soleil.	Lorsque le capteur photosensible de la télécommande est exposé aux rayons directs du soleil, il peut ne plus fonctionner.
	Les piles de la télécommande sont épuisées ou alors aucune pile n'est insérée dans la télécommande.	Vérifiez les piles de la télécommande.

Lecteur de DVD

Erreur	Cause	Solution
Impossible de charger le disque.	Un disque est déjà chargé dans l'appareil.	Ejectez le disque avant d'en introduire un nouveau.
	Un corps étranger est coincé dans l'appareil.	Sortez de force le corps étranger.
Le son est discontinu ou brouillé.	Le disque est sale.	Nettoyez le disque avec un chiffon doux.
	Le disque est fortement gondolé ou rayé.	Remplacez-le par un disque non rayé.
Le son se détériore tout de suite après la mise sous tension.	Des gouttelettes d'eau risquent de se former sur la lentille interne si la voiture est garée dans un lieu humide.	Mettez l'appareil sous tension et laissez-le sécher pendant environ 1 heure.
L'image ne s'affiche pas.	Le frein à main n'est pas enclenché.	Vérifiez que le frein à main est enclenché.
Lecture du disque impossible lorsque l'indication " PARENTAL VIOLATION " s'affiche.	Le visionnage du contenu de ce disque est contrôlé.	Désactivez le contrôle du contenu ou modifiez le niveau de contrôle parental. Reportez-vous à la sous-section " Réglage du niveau de contrôle parental " (page 118).

TV/VTR (lorsqu'un tuner TV, etc. optionnel est raccordé)

Erreur	Cause	Solution
L'image ne s'affiche pas.	Le frein à main n'est pas enclenché.	Vérifiez que le frein à main est enclenché.
L'affichage est sombre.	Le réglage de la luminosité est trop faible.	Réglez correctement la luminosité.
	Les conditions d'utilisation ne sont pas optimales.	La température à l'intérieur du véhicule avoisine les 0 °C ou moins. Réchauffez l'habitacle à une température d'environ 25 °C et revérifiez l'affichage.
	Les phares du véhicule sont allumés.	L'affichage s'assombrit la nuit pour éviter les réflexions (lorsque les phares du véhicule sont allumés de jour, l'affichage s'assombrit).
Les couleurs de l'affichage sont pâles ou les teintes sont pauvres.	Les couleurs ne sont pas correctement réglées.	Vérifiez que les paramètres Color et Hue sont correctement réglés.
Lorsqu'un magnétoscope est raccordé, l'image se brouille.	Le réglage NTSC/PAL est inadéquat.	Sélectionnez le système NTSC/PAL adapté à votre magnétoscope.
Lorsque le tuner TV est raccordé, l'image devient floue.	Les conditions de réception sont mauvaises.	Il se peut que la transmission des ondes radio soit gênée par des montagnes ou des immeubles. Réessayez dans un endroit où les ondes radio peuvent être reçues correctement.
L'image du tuner TV est reçue en double ou en triple.	Les conditions de réception sont mauvaises.	Il se peut que la réception soit gênée par des ondes radio réfléchies par des montagnes ou des immeubles. Réessayez après avoir déplacé ou réorienté le tuner TV.
L'image du tuner TV s'affiche avec des points ou des bandes.	Présence de brouillage.	Il se peut que la réception soit gênée par la proximité de voitures, de tramways, de câbles d'alimentation, d'enseignes lumineuses, etc. Réessayez après avoir changé d'endroit.
Des points rouges, verts ou bleus apparaissent sur l'affichage.	_____	Il ne s'agit pas d'une défaillance mais d'un phénomène propre aux écrans à cristaux liquides (les écrans à cristaux liquides sont fabriqués en faisant appel à une technologie de très haute précision. Toutefois, même si 99,99 % des pixels ou plus sont fonctionnels, une infime partie, de l'ordre de 0,01 %, peut manquer ou s'allumer anormalement).

9. AFFICHAGE DES ERREURS

Lorsqu'une erreur se produit, l'un des affichages suivants apparaît. Appliquez les solutions décrites ci-dessous pour résoudre le problème.

Lecteur de DVD

Affichage	Cause	Solution
ERROR 2	Le disque est coincé à l'intérieur du lecteur de CD et ne s'éjecte pas.	Il s'agit d'une anomalie du mécanisme du lecteur de DVD. Consultez votre revendeur.
ERROR 3	La lecture du disque est impossible parce qu'il est rayé, etc.	Remplacez-le par un disque non rayé et non gondolé.
ERROR 6	Le disque est chargé à l'envers dans le lecteur de DVD et ne peut pas être lu.	Ejectez le disque et rechargez-le correctement.
PARENTAL VIOLATION	Erreur du niveau de contrôle parental	Réglez le niveau de contrôle approprié.
WRONG REGION	Erreur de code de zone	Ejectez le disque et remplacez-le par un disque ayant un code de zone approprié.
DRM	Des fichiers WMA protégés par DRM sont lus.	Ignorez les fichiers incompatibles pendant la lecture.
NOT SUPPORT	Des fichiers non compatibles avec cet appareil sont lus.	(Le mode de lecture à balayage, répétée ou aléatoire risque d'être annulé.)

Changeur de CD

Affichage	Cause	Solution
ERROR 2	Le disque dans le changeur de CD n'est pas chargé.	Il s'agit d'une anomalie du mécanisme du changeur de CD. Consultez votre revendeur.
ERROR 3	La lecture du disque dans le changeur de CD est impossible parce qu'il est rayé, etc.	Remplacez-le par un disque non rayé et non gondolé.
ERROR 6	La lecture du disque dans le changeur de CD est impossible parce qu'il est chargé à l'envers.	Ejectez le disque et rechargez-le correctement.

Si une erreur autre que celles décrites ci-dessus apparaît, appuyez sur la touche de réinitialisation. Si le problème persiste, mettez l'appareil hors tension et consultez votre revendeur.

* Lorsque vous appuyez sur la touche de réinitialisation, les titres, etc. mémorisés sont effacés.

10. SPECIFICATIONS

Tuner FM

Plage de fréquences : 87,50 MHz à 108,00 MHz
Sensibilité utile : 9 dBf
Sensibilité en mode silencieux 50 dB : 15 dBf
Sélectivité du canal alternatif : 70 dB
Séparation des deux canaux (1 kHz) : 32 dB
Réponse en fréquence (± 3 dB) : 30 Hz à 15 kHz

Tuner AM

Plage de fréquences :
MW : 531 kHz à 1 602 kHz
LW : 153 kHz à 279 kHz
Sensibilité utile : 28 dB μ V

Lecteur DVD

Système :
Système de disque numérique polyvalent (DVD) à capacité CD audio (CDDA)
Disques compatibles :
Disque DVD vidéo, disque compact
Réponse en fréquence :
20 Hz à 20 kHz (CD) (± 1 dB)
Rapport signal sur bruit : 100 dB (1 kHz)
Plage dynamique : 100 dB (1 kHz)
Distorsion : 0,006 %

Amplificateur audio

Puissance de sortie maximale :
200 W (50 W \times 4)
Puissance de sortie :
4 \times 27 W (DIN 45324, +B = 14,4 V)
Impédance des haut-parleurs :
4 Ω (tolérance de 4 à 8 Ω)

Entrée

Entrée audio :
130 \pm 60 mV eff. (élevée)
600 \pm 80 mV eff. (moyenne)
840 \pm 100 mV eff. (basse)
(impédance d'entrée 10 k Ω ou plus)
Entrée vidéo :
1,0 \pm 0,2 Vc-c (impédance d'entrée 75 Ω)

Sortie vidéo

Sortie vidéo :
1,0 \pm 0,2 Vc-c (impédance de sortie 75 Ω)

Moniteur LCD

Taille de l'écran : type large 7 pouces
156,2 mm de largeur \times 82,3 mm de hauteur
Méthode d'affichage :
Ecran à cristaux liquides TN de type passant
Méthode d'entraînement : à matrice active TFT
(transistors en couche mince)
Pixels : 336 960 (480 \times 3 (RGB) \times 234)

Spécifications générales

Tension d'alimentation :
14,4 VCC (tolérance de 10,8 à 15,6 V)
Masse : négative
Consommation électrique : 4,0 A (1 W)
Courant nominal d'antenne de voiture :
500 mA ou moins
Dimensions de l'unité principale :
178 mm de largeur \times 100 mm de hauteur \times
160 mm de profondeur
Poids de l'unité principale : 2,6 kg
Dimensions de la télécommande :
54 mm de largeur \times 28,8 mm de hauteur \times
155 mm de profondeur
Poids de la télécommande :
100 g (piles comprises)

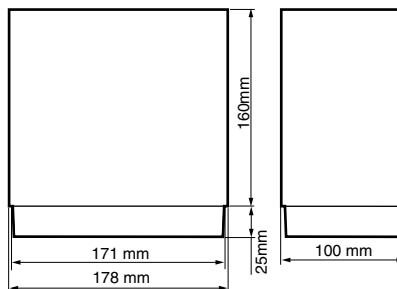

Remarque :

- Les spécifications sont conformes aux normes JEITA.
- Pour des raisons d'amélioration continue, les spécifications et la conception sont sujettes à modification sans préavis.

MANUEL D'INSTALLATION ET DE CONNEXION

1. PREPARATIFS

1. Cet appareil est conçu exclusivement pour les voitures avec une alimentation de 12 V à masse négative.
2. Veuillez lire attentivement ces instructions.
3. Veillez à débrancher la borne "⊖" de la batterie avant d'installer l'appareil, afin d'éviter tout court-circuit. (Figure 1)

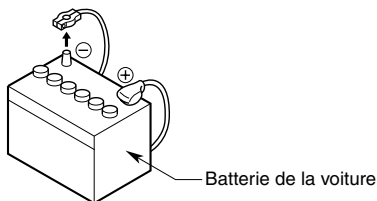

Figure 1

2. CONTENU DE L'EMBALLAGE

- | | |
|---|--|
| ① Unité principale | ⑥ Sac d'accessoires (n° 2)
Cache caoutchouc (pour cordon Rca à broche) |
| ② Manuels
Mode d'emploi & manuel d'installation
Carte de garantie | ⑦ Télécommande |
| ③ Cordon d'alimentation | ⑧ Piles
(pour la télécommande) |
| ④ Cordon Rca à broche | ⑨ Finisseur |
| ⑤ Sac d'accessoires (n° 1)
Vis à tête plate (M5 × 8) 8
Vis hexagonales SEM (M5 × 8) 8
Dérive électrique | |

3. PRECAUTIONS GENERALES

1. N'ouvrez pas le boîtier de l'appareil. Il ne contient aucune pièce réparable par l'utilisateur. Si vous laissez tomber quoi que ce soit à l'intérieur de l'appareil pendant l'installation, veuillez consulter votre revendeur ou un centre de réparation CLARION agréé.
2. Utilisez un chiffon sec et doux pour nettoyer le boîtier. N'utilisez jamais de chiffon rugueux, de diluant, de benzine, ou d'alcool, etc. Pour les endroits très sales, imprégnez légèrement un chiffon doux d'eau froide ou tiède et frottez doucement la saleté.

4. PRECAUTIONS D'INSTALLATION

1. Préparez toutes les pièces nécessaires avant de procéder à l'installation de l'unité principale.
2. Ce modèle inclut un panneau de commande qui coulisse vers l'avant. Sur certains modèles de voitures, le panneau de commande peut venir heurter le tableau de bord ou le levier de vitesses, auquel cas l'appareil ne pourra pas être installé. Vérifiez que l'appareil ne gêne pas le mouvement du levier de vitesses ou votre champ de vision lors du choix de l'emplacement d'installation. (Figure 2)

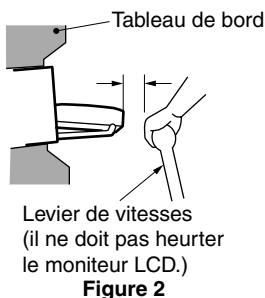

3. Installez l'appareil avec une inclinaison d'environ 30°. (Figure 3)

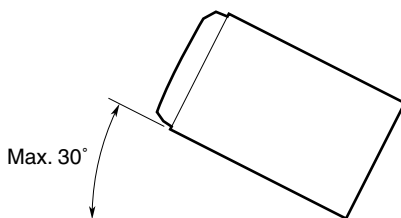

4. Si l'installation nécessite certaines interventions sur la carrosserie, comme percer des trous, veuillez contacter votre concessionnaire au préalable.

5. Pour l'installation, utilisez exclusivement les vis fournies. L'utilisation d'autres vis pourrait endommager l'appareil. (Figure 4)

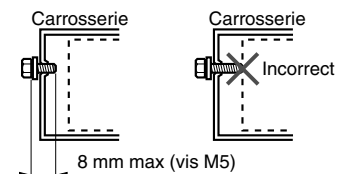

6. Cet appareil contient un moteur de ventilateur à l'arrière de l'unité principale afin d'éviter toute surchauffe à l'intérieur de celle-ci. Si les orifices de ventilation sont obstrués par les cordons ou le support de montage, cela peut provoquer un dysfonctionnement. Veillez à laisser ces orifices dégagés lors du branchement des câbles. (Figure 5)

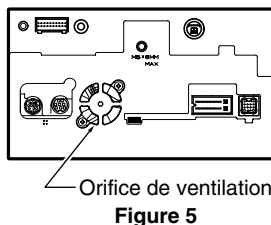

5. INSTALLATION DE L'UNITÉ PRINCIPALE

Cet appareil est conçu pour une installation fixe dans le tableau de bord.

1. Lorsque vous installez l'unité principale dans des véhicules NISSAN, utilisez les pièces fournies avec l'appareil et suivez les instructions de la Figure 6.

Lorsque vous installez l'unité principale dans des véhicules TOYOTA, utilisez les pièces fournies avec le véhicule et suivez les instructions de la Figure 7.

2. Effectuez les branchements comme indiqué à la section 7 (voir page 159).
3. Remontez et fixez l'appareil dans le tableau de bord, puis montez les panneaux avant et central.

Orifices pour vis de montage (vue latérale de l'unité principale)

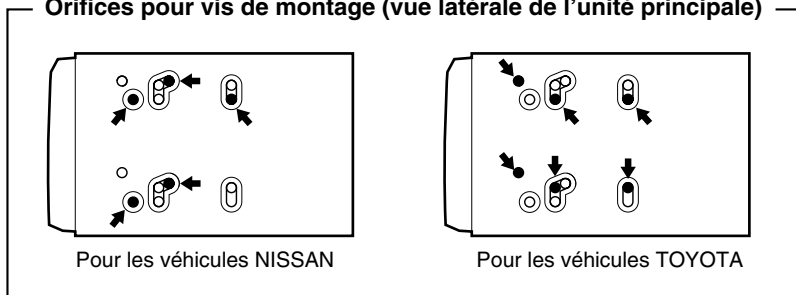

Installation de l'unité principale dans un véhicule NISSAN

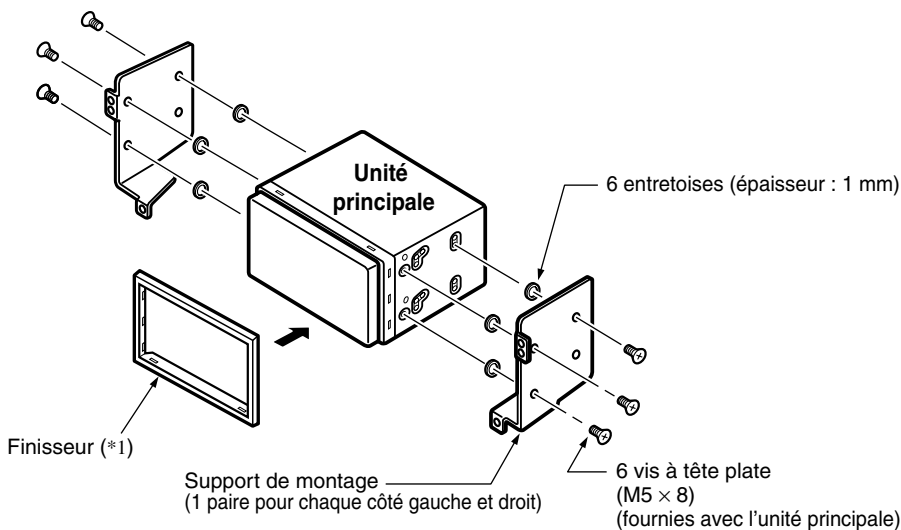

Figure 6

Remarque :

*1: Placez le panneau avant avec le bord large vers le bas. Insérez le bord dans la rainure de l'unité principale.

Installation de l'unité principale dans un véhicule TOYOTA

Utilisez les pièces fournies avec le véhicule pour l'installation. (Les vis repérées par ★ sont fournies avec le véhicule.)

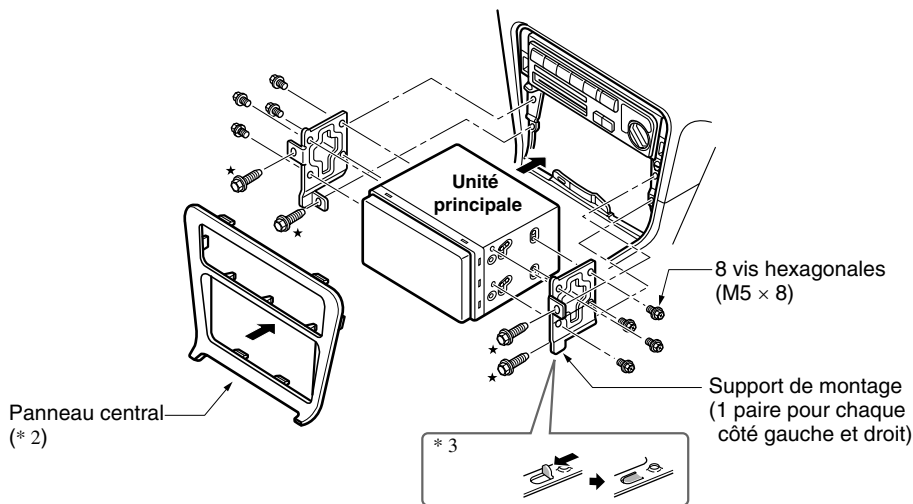

Figure 7

Remarque :

*2: Selon le type et le modèle du véhicule, les orifices du panneau peuvent être trop étroits pour l'appareil. Dans ce cas, ébavurez les bords supérieur et inférieur du cadre du panneau sur 0,5 à 1,5 mm pour pouvoir insérer facilement l'appareil.

*3: Si le crochet du support d'installation bute contre l'appareil, pliez-le et aplatissez-le à l'aide d'une pince ou d'un outil similaire.

Supports de montage types

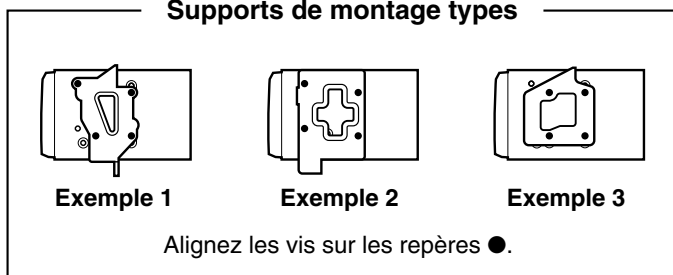

Véhicules autres que NISSAN et TOYOTA

Dans certains cas, le panneau central peut nécessiter des retouches. (Ébavurage, remplissage, etc.)

● Retrait de l'unité principale

Pour retirer l'unité principale, démontez-la en suivant les instructions de la section "INSTALLATION DE L'UNITÉ PRINCIPALE" (voir page 156), en commençant par la fin.

6. PRECAUTIONS DE BRANCHEMENT

1. Veillez à mettre l'appareil hors tension avant d'effectuer tout branchement.
2. Soyez particulièrement vigilant au cheminement des fils.
Ne les faites pas passer près du moteur, du tuyau d'échappement, etc. La chaleur pourrait les endommager.
3. Si le fusible saute, vérifiez vos branchements.
En cas de fusible sauté, remplacez-le par un fusible de même intensité (fusible de 15 A).
4. Pour remplacer le fusible, retirez le fusible sauté du cordon d'alimentation et installez-en un nouveau. (Figure 8)

Remarque :

- Il existe divers types de porte-fusible. Ne laissez pas le côté batterie toucher d'autres pièces métalliques.

5. Branchez correctement le câble de rallonge CeNET jusqu'au bout. Pour débrancher le câble de rallonge CeNET, prenez-le par le cache coulissant et tirez-le vers vous. (Figure 9)
* Pour rallonger ou dériver le câble de rallonge CeNET, utilisez le câble de rallonge CCA-520 (2,5 m) ou CCA-521 (0,6 m), ou l'adaptateur Y CCA-519 (vendus séparément).

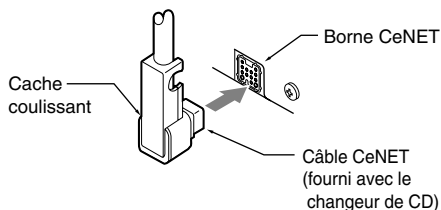

Figure 9

⚠ ATTENTION

Une fois le branchement effectué, fixez le cordon à l'aide d'un serre-fil ou d'un ruban isolant pour le protéger.

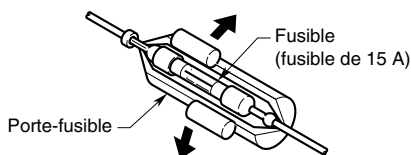
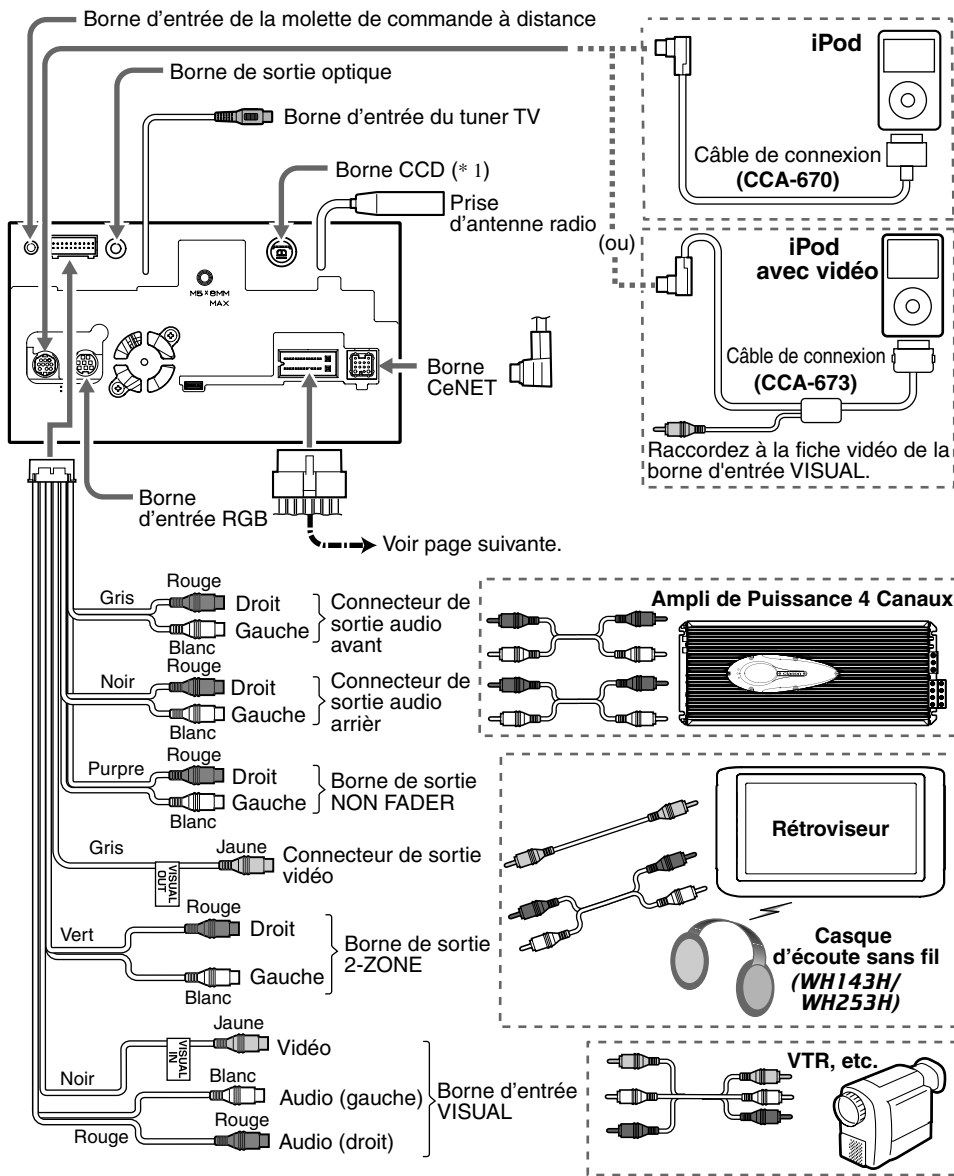

Figure 8

7. BRANCHEMENT DES FILS

Remarques :

- Avant de réliser une installation, déconnectez la batterie de la voiture (le câble négatif).
- Pour les périphériques optionnels, la broche RCA et le câble de connexion sont vendus séparément.



Remarque :

*1: Ne raccordez PAS le NAX943DV ou le NAX9500E à la borne CCD de l'unité principale ; ces deux appareils ne peuvent être raccordés qu'à la borne d'entrée RGB de l'unité principale via le câble RGB.

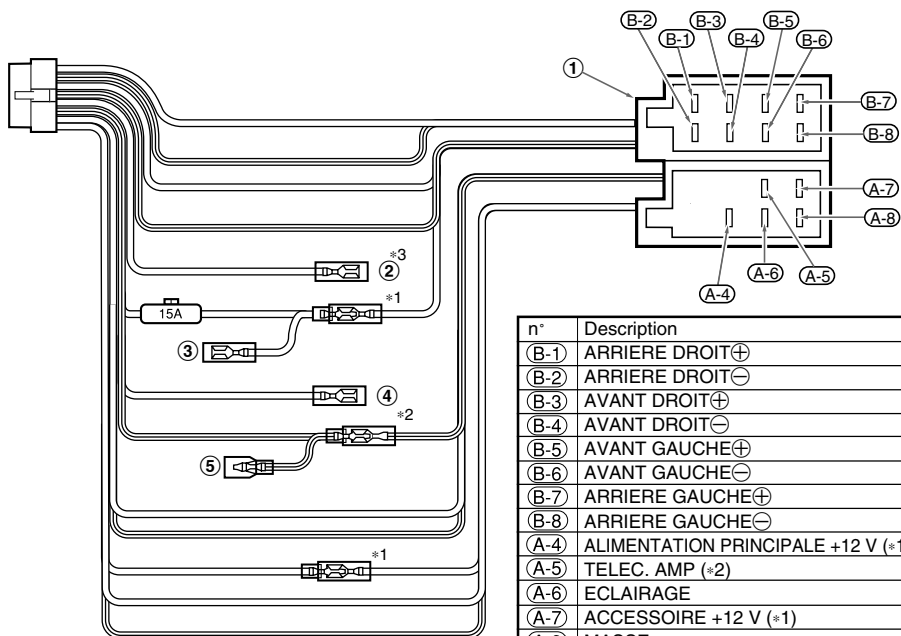

n°	Description
(B-1)	ARRIERE DROIT ⊕
(B-2)	ARRIERE DROIT ⊖
(B-3)	AVANT DROIT ⊕
(B-4)	AVANT DROIT ⊖
(B-5)	AVANT GAUCHE ⊕
(B-6)	AVANT GAUCHE ⊖
(B-7)	ARRIERE GAUCHE ⊕
(B-8)	ARRIERE GAUCHE ⊖
(A-4)	ALIMENTATION PRINCIPALE +12 V (*1)
(A-5)	TELEC. AMP (*2)
(A-6)	ECLAIRAGE
(A-7)	ACCESSOIRE +12 V (*1)
(A-8)	MASSE
①	CONNECTEUR ISO
②	Câble de mise en sourdine téléphone (Brun) (*3)
③	Borne de recharge (Jaune)
④	Frein de stationnement (Vert clair)
⑤	Borne de recharge (Bleu/Blanc)

Remarque :

- *1: Pour certains véhicules, comme **Volkswagen/Opel/Vauxhall**, il est nécessaire d'inverser le branchement de l'accessoire <<Rouge>> et de l'alimentation principale <<Jaune>>, pour éviter toute surcharge et perte de mémoire.
- *2: Si l'appareil est installé sur un modèle **Volkswagen de 1998 ou plus récent**, veuillez à retirer la sortie <<Distant>>. Débranchez le fil <<bleu/blanc>> et isolez les extrémités avant. Si vous ne débranchez pas ce fil ou si vous n'isolez pas les extrémités avant, une panne risque de se produire.
- *3: Branchement de la borne PHONE MUTE
Le fil fourni avec l'appareil doit être raccordé à l'emplacement spécifié du connecteur du véhicule, afin de pouvoir utiliser la fonction "**Réglage de l'interruption pour l'écoute du téléphone mobile**" (voir page 106).

Voir page suivante comment brancher le fil du frein à main.

● Branchement du fil du frein à main

Branchez le fil à la masse du voyant du frein à main, dans le panneau de contrôle.

Remarque :

- Le branchement du fil du frein à main à la masse du voyant vous permet de visionner la télévision, le magnétoscope, un DVD vidéo ou un Video CD lorsque le frein est enclenché.
- Si le fil du frein à main n'est pas branché, le moniteur reste éteint.

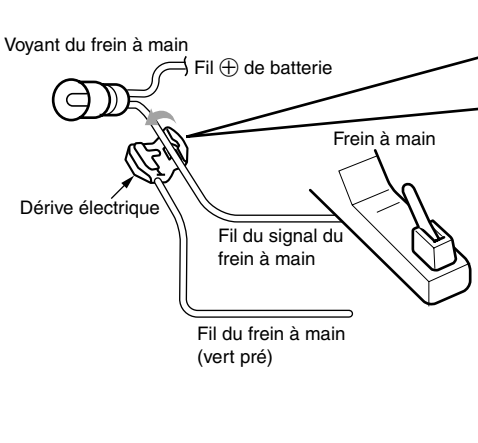

● Comment fixer la dérivation électrique

1. Faites passer le fil du frein à main dans le butoir et repliez celui-ci dans le sens de la flèche.
2. Faites ensuite passer le fil du signal du frein à main et repliez le butoir dans le sens de la flèche.

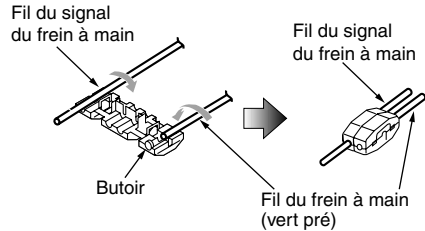

Branchement des accessoires

● Branchement à l'amplificateur externe

Vous pouvez brancher l'amplificateur externe, sauf si le décodeur surround 5.1 canaux est déjà raccordé. Pour de plus amples détails, reportez-vous au mode d'emploi du décodeur surround 5.1 canaux.

● Branchement à la caméra CCD pour véhicule

La caméra CCD pour véhicule peut être raccordée à la borne CCD de l'unité principale. Pour plus d'informations, reportez-vous à la fiche d'instruction ou au mode d'emploi de la caméra CCD.

Remarque :

- Un boîtier d'alimentation (vendu séparément) est nécessaire pour le branchement de l'unité principale à la caméra CCD.
- Le boîtier d'alimentation de la caméra CAA147 n'est pas compatible. Utilisez le modèle CAA188 à la place.

● Si vous raccordez le cordon du téléphone mobile au cordon d'interruption pour écoute du téléphone de l'unité principale, la sourdine fonctionnera dès que vous utiliserez votre téléphone mobile.

● Tuner TV

Pour brancher le tuner TV, raccordez le connecteur CeNET et la broche RCA (jaune). Pour de plus amples détails, reportez-vous au mode d'emploi du tuner TV.

● Branchement du système de navigation (NAX963HD)

Lorsque le NAVI (NAX963HD) est utilisé...

- Si le décodeur surround 5.1 canaux (DVH943) est raccordé, l'interruption vocale du NAVI n'est pas disponible.
- Si le décodeur surround 5.1 canaux (DVH943N) est raccordé, l'interruption vocale du NAVI est disponible.

8. EXEMPLE DE SYSTEME

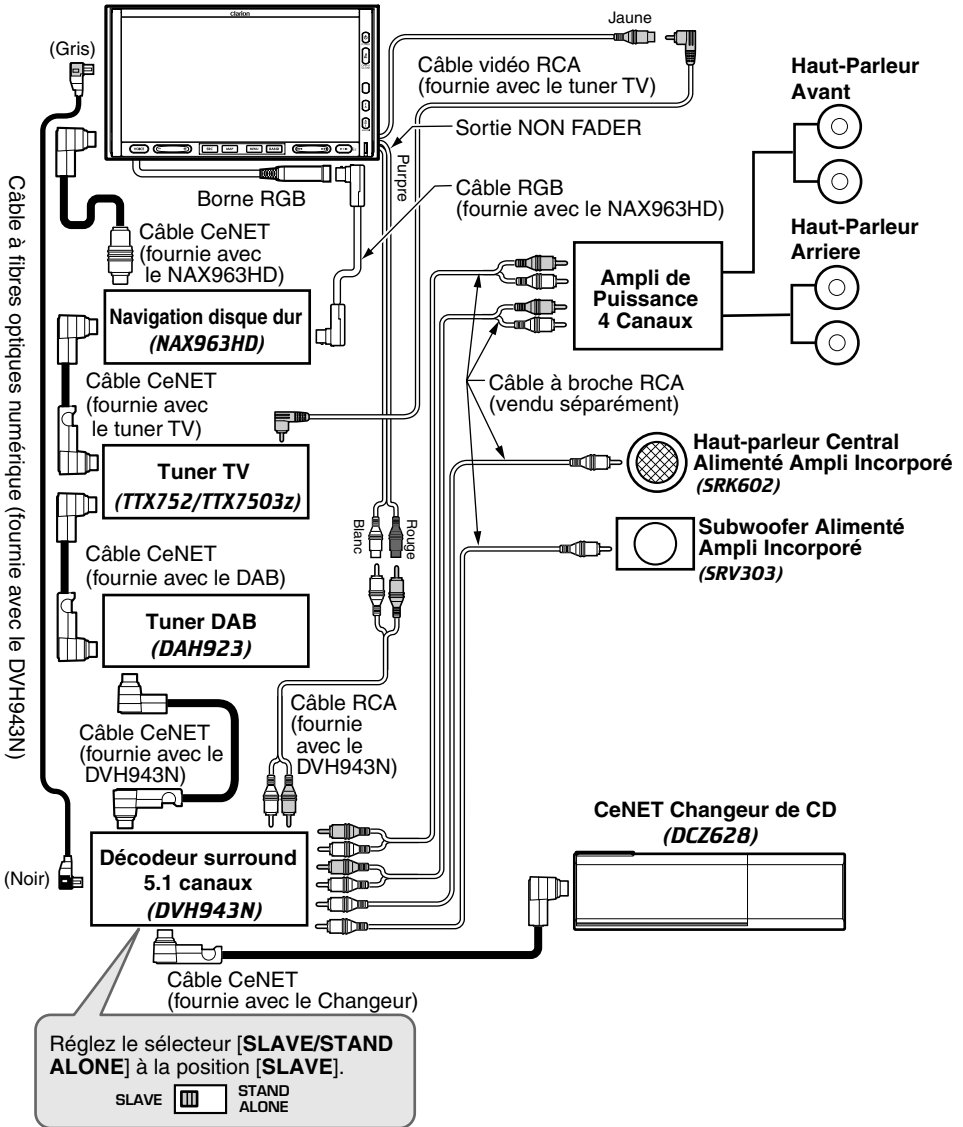



CE DECLARATION OF CONFORMITY

We, **Clarion Europa GmbH**

(supplier's name)

Hessenring 19-21, 64546 Mörfelden-Walldorf, GERMANY

(address)

declare under our sole responsibility that the product

CAR RADIO with LCD MONITOR and with DVD PLAYER

and REMOTE CONTROLLER

MODEL:MAX678RVD and RCBI77

Product code: QZ6071E and RCBI77300

TYPE: 1042913

(name, type or model, possibly sources and numbers of items)

to which this declaration relates is in conformity with the following
standard(s) or other normative document(s)

EN 55013:2001 + A1, EN 55020:2002 + A1

(title and/or number and date of issue of the standard(s) or
other normative document(s))

(if applicable) following the provisions of **89/336/EEC** Directive.

And following the provisions of **2004/104/EC** Directive,
according to paragraph 3.2.9 of Annex I,
meets the limits defined in paragraph 6.5, 6.6, 6.8 and 6.9 of Annex I

Face lift from the previous model:MAX668RVD
(supplier's comment)

Mörfelden-Walldorf, GERMANY
17 JAN 2007

(Place and date of issue)

Susumu Yamakawa
President

(name and signature or equivalent
marking of authorized person)

RefNo 06RCAP003J+A1 **D.F.DQC 06A054+06A208**



TEL :+49-6105-977-0
FAX :+49-6105-977-399

Clarion Co., Ltd.

All Rights Reserved. Copyright © 2007: Clarion Co., Ltd.
Printed in Hungary / Imprimé en Hongrie / Gedrukt in Ungarn
Stampato in Ungheria / Gedrukt in Hongarije / Impreso en Hungria
Tryckt i Ungern / Impresso na Hungria / Trykt i Ungarn

2007/2 (HUN-YI)

QZ-6071E
280-8509-00