

ES - MANUAL DE INSTRUCCIONES
PT - MANUAL DE INSTRUÇÕES
EN - INSTRUCTIONS FOR USE
FR - MANUEL D'UTILISATION
DE - GEBRAUCHSANWEISUNG
IT - MANUALE DI ISTRUZIONI
EL - ΕΝΤΥΠΟ ΟΔΗΓΙΩΝ
HU - HASZNÁLATI ÚTMUTATÓ
CS - NÁVOD K POUŽITÍ
SK - NÁVOD NA POUŽITIE
PL - INSTRUKCJA OBSŁUGI
BG - ИНСТРУКЦИЯ ЗА УПОТРЕБА
RU - ИНСТРУКЦИЯ ПО ЭКСПЛУАТАЦИИ

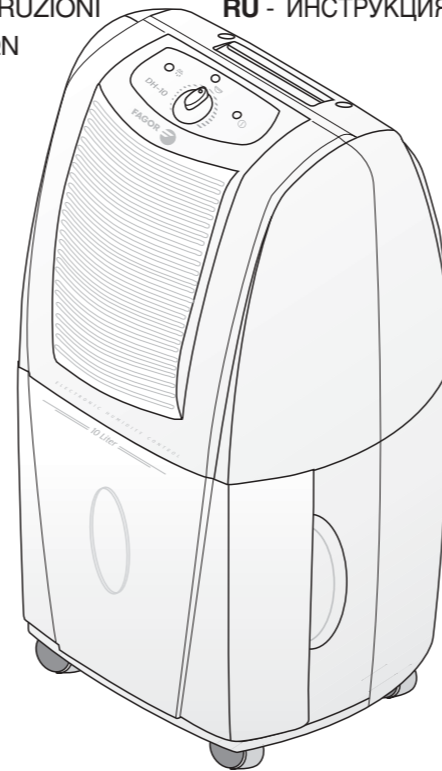

DESHUMIDIFICADOR / DEHUMIDIFIER / DÉSHUMIDIFICATEUR / LUFTENTFEUCHTER /
DEUMIDIFICATORE / ΑΦΥΓΡΑΝΤΗΣ / PÁRAMENTESÍTŐ / ODVLHČOVAČ /
ODWILŻACZ POWIETRZA / АБСОРБАТОР НА ВЛАЖНОСТ / ОСУШИТЕЛЬ ВОЗДУХА

MOD.: DH-10

N.I.F. F-20.020.517 - Bº. San Andrés, nº 18 • Apartado 49 - 20500 MONDRAGON (Guipúzcoa) ESPAÑA

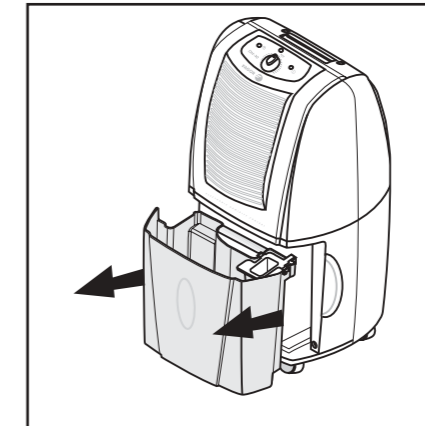

Fig. 4
Abb. 4
Eik. 4

4. Ábra
Obr. 4
Rys 4

Фиг. 4
Рис. 4

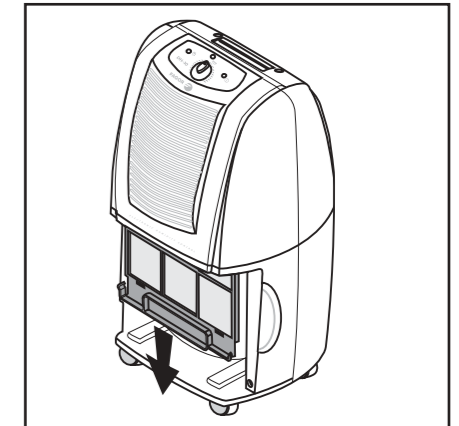

Fig. 5
Abb. 5
Eik. 5

5. Ábra
Obr. 5
Rys 5

Фиг. 5
Рис. 5

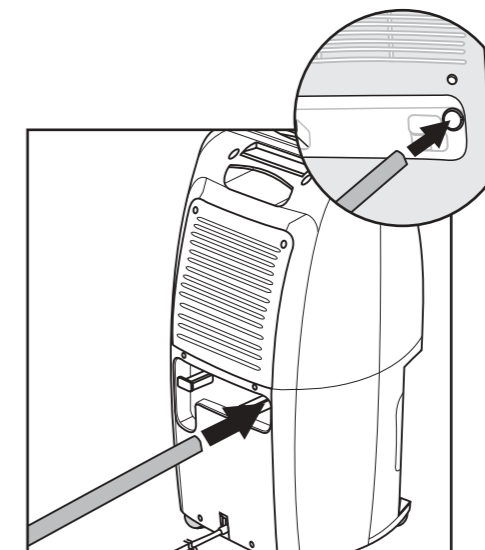

Fig. 6
Abb. 6
Eik. 6

6. Ábra
Obr. 6
Rys 6

Фиг. 6
Рис. 6

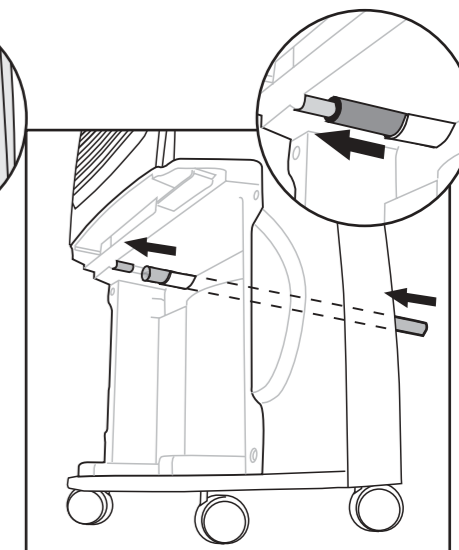

Fig. 7
Abb. 7
Eik. 7

7. Ábra
Obr. 7
Rys 7

Фиг. 7
Рис. 7

El fabricante se reserva los derechos de modificar los modelos descritos en este Manual de Instrucciones.
 O fabricante, reserva-se os direitos de modificar os modelos descritos neste Manual de Instruções.
 The manufacturer reserves the right to modify the models described in this User's Manual.
 Le fabricant se réserve le droit de modifier les modèles décrits dans le présente notice.
 Der Hersteller behält sich das Recht vor, die in dieser Gebrauchsanweisung beschriebenen Modelle zu verändern.
 Il fabbricante si riserva il diritto a modificare i modelli descritti in questo Manuale d'Istruzioni.
 Ο κατασκευαστής διατηρεί αποκλειστικά το δικαίωμα να τροποποιήσει τα μοντέλα που περιγράφονται στο παρόν Εγχειρίδιο Οδηγιών.
 A gyártó fenntartja magának a jogot a használati útmutatóban közölt műszaki adatok megváltoztatására.
 Výrobce si vyhradzuje právo modifikovať modely popsané v tomto užívateľskom návode.
 Výrobca si vyhradzuje právo modifikovať modely opísané v tomto užívateľskom návode.
 Producent zastrzega sobie prawo do modyfikowania modeli opisanych w niniejszej instrukcji obsługi.
 Производителя си запазва правото променя моделите описани в този наръчник.
 Производитель оставляет за собой право замены модели, описанные в данном Руководстве пользователя.



N.I.F. F-20.020.517 - Bº. San Andrés, nº 18 •
Apartado 49 - 20500 MONDRAGON (Guipúzcoa) ESPAÑA



Junio 2006

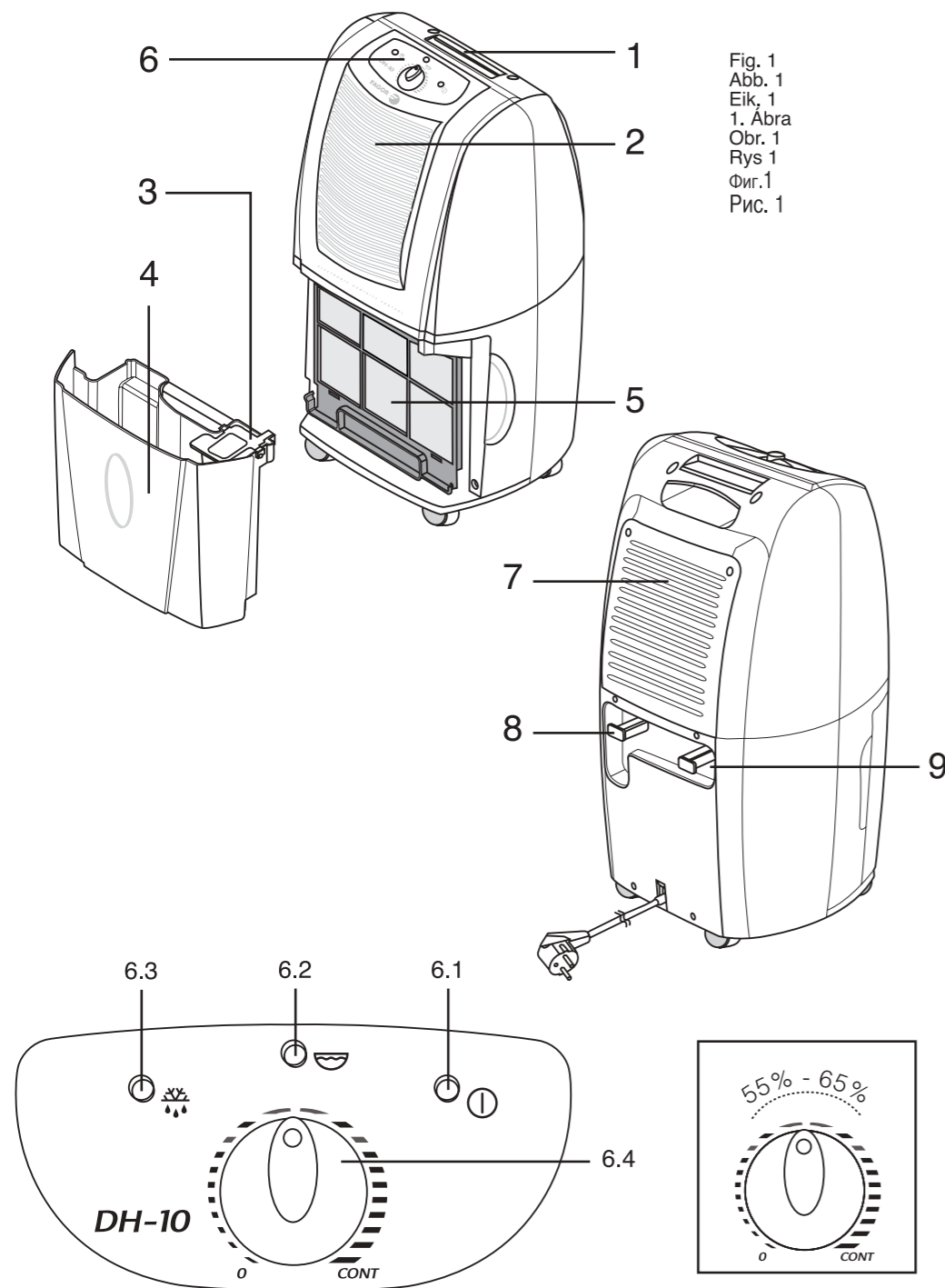

Fig. 1
Abb. 1
Eik. 1
1. Ábra
Obr. 1
Rys 1
Фиг. 1
Рис. 1

Fig. 2
Abb. 2
Eik. 2

2. Ábra
Obr. 2
Rys 2

Фиг. 2
Рис. 2

Fig. 3
Abb. 3
Eik. 3

3. Ábra
Obr. 3
Rys 3

Фиг. 3
Рис. 3

1. ESPECIFICACIONES TECNICAS

Tensión / Frecuencia	220V-240V~50Hz
Potencia	240W
Capacidad del depósito	4L
Temperaturas de trabajo	5°C ±35°C

2. IDENTIFICACIÓN DEL APARATO (Fig. 1)

1. Asa
2. Rejilla de entrada de aire
3. Flotador depósito
4. Depósito de agua
5. Filtro de entrada de aire
6. Panel de mandos
 - 6.1 Indicador verde marcha / paro
 - 6.2 Indicador rojo depósito lleno
 - 6.3 Indicador descongelación
 - 6.4 Mando humidistato
7. Rejilla salida de aire
8. Alojamiento para cable
9. Orificio drenaje continuo

3. ADVERTENCIAS DE SEGURIDAD

- Antes de utilizar este aparato por primera vez, lea detenidamente este manual de instrucciones y guárdelo para posteriores consultas.
- Antes de utilizar el aparato verificar que la tensión de la red doméstica corresponda con la indicada en la placa situada en el aparato.
- El aparato debe instalarse de acuerdo a la reglamentación nacional para instalaciones eléctricas.
- Después de quitar el embalaje, verificar que el aparato esté en perfectas condiciones, en caso de duda, dirigirse al Servicio de Asistencia Técnico autorizado más cercano.
- Los elementos del embalaje (Bolsas de plástico, espuma de poliestireno, etc.) no deben dejarse al alcance de los niños por que son potenciales fuentes de peligro.

- La seguridad eléctrica del aparato se garantiza solamente en caso de que esté conectado a una instalación con toma de tierra.
- Desaconsejamos el uso de adaptadores, clavijas y/o cables de extensión. Si dichos elementos fueran indispensables, use sólo los que respeten las normas de seguridad vigentes, cuidando en no sobrepasar el límite de potencia indicado en el adaptador y/o en el cable de extensión.
- Este aparato debe utilizarse solo para uso domestico. Cualquier otro uso se considera inadecuado y peligroso.
- En caso de avería y/o mal funcionamiento del aparato, apagarlo y no tratar de arreglarlo. En caso de necesitar reparación dirigirse únicamente a un Servicio de Asistencia Técnico autorizado por el fabricante y solicitar el uso de recambios originales. De no respetar lo anteriormente indicado se pondrá en peligro la seguridad del aparato.
- El usuario no debe proceder a la sustitución del cable. En caso de que esté estropeado o haya que sustituirlo, dirigirse exclusivamente a un Servicio de Asistencia Técnico autorizado por el fabricante. No utilice el aparato con el cable o la clavija dañados.
- El fabricante no será responsable de daños que puedan derivar del uso inapropiado equivocado o poco adecuado o bien de reparaciones efectuadas por personal no cualificado.
- **IMPORTANTE: No cubrir en ningún caso el aparato durante el funcionamiento porque se podría producir un sobrecalentamiento peligroso.**

El uso de cualquier aparato eléctrico requiere que se respeten algunas reglas fundamentales.

EN ESPECIAL

- **Atención:** Este aparato, no se debe poner en funcionamiento en las proximidades de bañeras, duchas, fregaderos o similares.

- No instale el aparato en las proximidades de fuentes de calor, o en espacios en los que el aire pueda contener gases, aceite o azufre, ni en áreas expuestas a radiaciones.
- No rociar el aparato con agua ni con líquidos inflamables.
- No manipulen el aparato con las manos mojadas.
- No encienda / apague el aparato enchufándolo / desenchufándolo.
- La alteración o la modificación de las características funcionales del aparato, pueden implicar un posible peligro.
- Desenchufe el aparato cuando no lo vaya a utilizar, antes de desplazarlo y antes de cualquier operación de mantenimiento o limpieza del mismo.
- Al desconectar la clavija nunca tire del cable.
- No coloque sobre el aparato objetos pesados o calientes.
- No permita que los niños manipulen o jueguen con el aparato.
- No introduzca objetos por las rejillas de entrada / salida de aire debido al peligro que puede suponer con el ventilador funcionando a alta velocidad.
- No cubra las rejillas de entrada y de salida de aire.
- No utilizar el aparato en habitaciones estrechas y herméticas.

4. ADVERTENCIAS PARA UN CORRECTO FUNCIONAMIENTO

- Coloque el aparato en una superficie plana y estable
- Para garantizar un correcto funcionamiento, se ha de mantener un espacio libre de al menos 50cm alrededor del aparato.
- Cerrar las puertas y ventanas de la habitación donde va a trabajar el aparato.
- Los límites de temperatura de la estancia para el funcionamiento del aparato son entre 5° C y 35° C. Si la temperatura está fuera de estos límites, compresor dejará de funcionar.

- Si la temperatura ambiente es inferior a 5° C, la humedad absoluta será muy baja, por lo que no será necesario utilizar el deshumidificador.
- Cuando pare el aparato, espere unos 5 minutos para volverlo a poner en marcha.
- No introduzca ningún objeto en el depósito de agua ni vierta en él ningún líquido.

5. PANEL DE MANDOS (6) (FIG. 2)

6.1 Indicador verde marcha paro: Este indicador se enciende cuando el aparato se pone en marcha y se apaga cuando el aparato se para.

6.2 Indicador rojo de depósito lleno: Este indicador también permanece encendido cuando el depósito no está colocado o cuando no está colocado correctamente. Cuando este indicador se enciende el aparato se apaga.

6.3 Indicador de descongelación: Cuando este indicador permanece encendido indica que el sistema interno de descongelación está actuando y el compresor permanece parado.

6.4 Humidistato: mando para la regulación de la **Humedad Relativa**. Los valores de la regulación están comprendidos entre el 40% y el 80% HR

0 = Desconexión

Cont = Posición de funcionamiento en continuo.

La posición media (fig. 3) corresponde al 55%-65% HR

6. PUESTA EN MARCHA

1. Comprobar que el humidistato (6.4) está en la posición "0".
2. Enchufar el aparato a la red. Comprobar que el indicador rojo de depósito lleno (6.2) está apagado.
3. Girar el humidistato (6.4) a la posición "Cont" de funcionamiento continuo. El indicador de marcha / paro verde (6.1) se enciende.

Mantener el humidistato (6.4) en esta posición hasta que la humedad relativa del ambiente descienda al nivel deseado. Entonces gire el humidistato (6.4) lentamente en sentido inverso justo hasta que el aparato pare y el indicador verde (6.1) se apague. En esta posición el aparato se pondrá en marcha y se detendrá automáticamente manteniendo el grado de humedad fijado.

Las condiciones óptimas ambientales para el bienestar están entre 50% - 60% de humedad relativa.

4. Para parar al aparato girar el humidistato (6.4) a la posición "0" y desenchufar de la red.

Aviso: Si el grado de humedad prefijado es superior al grado de humedad del ambiente, el deshumidificador no funcionará.

7. EVACUACION DEL AGUA DE CONDENSACION

La salida del agua de condensación puede realizarse de dos formas:

Depósito (4):

El agua de condensación se recoge directamente en el depósito (4). Cuando el depósito se llena, se enciende el indicador rojo del panel de mandos (6.2) y el aparato se desconecta automáticamente. Es necesario vaciar el contenido del depósito y volverlo a colocar correctamente en su sitio (Fig. 4) para que el indicador rojo (6.2) se apague y el aparato vuelva a funcionar.

Atención: No utilice el depósito para parar / encender el aparato, porque la puesta en marcha interrumpida del compresor podría dañarlo.

Drenaje continuo (9)

El agua de condensación puede ser conducida a un desagüe, a través del tubo de drenaje conectado a la salida del agua de condensación. Para ello proceda de la siguiente manera:

1. Sacar el depósito de su alojamiento (Fig. 4)
2. Perforar con un objeto afilado el orificio de paso del tubo de drenaje (Fig. 6)

3. Introducir a través del orificio perforado, el extremo del tubo de plástico y ajustarlo al racord de salida del agua de condensación (Fig. 7). El otro extremo conducirlo a un desagüe.
4. Colocar el depósito en su alojamiento para que el indicador rojo (6.2) se apague y el aparato funcione.

8. MANTENIMIENTO Y LIMPIEZA

Antes de realizar cualquier operación de mantenimiento y limpieza, desenchufar el aparato.

Limpiar el exterior del aparato con un paño suave ligeramente humedecido.

No rociar el aparato con agua ni disolventes o similares. No utilizar agentes abrasivos para la limpieza.

Limpieza del filtro:

El filtro debe limpiarse una vez por semana. Antes de sacar el filtro de su alojamiento, vacíe el depósito (Fig. 4).

Para sacar el filtro de su alojamiento tire de él hacia abajo (Fig. 5).

Puede aspirar la suciedad acumulada en el filtro con la aspiradora. Si la suciedad es muy intensa, puede lavarlo en agua tibia jabonosa. Aclararlo y esperar a que se seque completamente antes de volverlo a colocar en su alojamiento.

No exponer el filtro a la acción de los rayos solares para secarlo.

9. GUIA PARA LA SOLUCION DE PROBLEMAS

A continuación le sugerimos posibles causas que deberá verificar antes de llamar al Servicio de Asistencia Técnico. Si después de comprobar las indicaciones que damos no se consigue poner el aparato en marcha, le rogamos se ponga en contacto con el servicio de asistencia técnico.

No realice ningún otro tipo de manipulación en el aparato, no trate de cambiar o reparar los componentes eléctricos.

Si recurre al servicio de asistencia técnico en los casos que le exponemos a

continuación, tendrá que hacerse cargo de los gastos que se produzcan, incluso durante el período de vigencia de la garantía.

El aparato no funciona

- ¿Esta flojo el enchufe?
- ¿Se ha fundido el fusible?
- ¿Ha habido un apagón?
- ¿Está bien colocado el depósito de agua?
- ¿Está lleno el depósito?

La capacidad de deshumidificación es baja

- ¿Está sucio el filtro de aire?
- ¿Es la temperatura de la habitación demasiado baja?
- ¿Está bloqueada la entrada o salida de aire?
- ¿Se ha seleccionado un grado de humedad superior al grado de humedad del ambiente?

No alcanza el grado de humedad prefijado después de un largo período de funcionamiento

- ¿Se abre la puerta o la ventana con demasiada frecuencia?
- ¿Hay algún aparato que genere humedad?
- ¿Es la habitación demasiado grande?

Hace demasiado ruido durante el funcionamiento

- ¿Es el suelo irregular o demasiado blando?
- ¿Está el aparato debidamente colocado?

10. INFORMACIÓN PARA LA CORRECTA GESTIÓN DE LOS RESIDUOS DE APARATOS ELÉCTRICOS Y ELECTRÓNICOS



Al final de la vida útil del aparato, éste no debe eliminarse mezclado con los residuos domésticos generales. Puede entregarse, sin coste alguno, en centros específicos

de recogida, diferenciados por las administraciones locales, o distribuidores que faciliten este servicio.

Eliminar por separado un residuo de electrodoméstico, significa evitar posibles consecuencias negativas para el medio ambiente y la salud, derivadas de una eliminación inadecuada, y permite un tratamiento, y reciclado de los materiales que lo componen, obteniendo ahorros importantes de energía y recursos.

Para subrayar la obligación de colaborar con una recogida selectiva, en el producto aparece el marcado que se muestra como advertencia de la no utilización de contenedores tradicionales para su eliminación.

Para más información, ponerse en contacto con la autoridad local o con la tienda donde adquirió el producto.

1. ESPECIFICAÇÕES TÉCNICAS

Tensão / Frequência 220V-240V~50Hz

Potência 240W

Capacidade do depósito 4L

Temperaturas de trabalho 5°C ÷ 35°C

2. IDENTIFICAÇÃO DO APARELHO (Fig. 1)

1. Pega
2. Grelha de entrada de ar
3. Flutuador do depósito
4. Depósito de água
5. Filtro de entrada de ar
6. Painel de comandos
 - 6.1 Indicador verde de funcionamento / paragem
 - 6.2 Indicador vermelho de depósito cheio
 - 6.3 Indicador de descongelação
 - 6.4 Comando de humidistato
7. Grelha de saída de ar
8. Alojamento para cabo
9. Orifício de drenagem contínua

3. ADVERTÊNCIAS DE SEGURANÇA

- Antes de utilizar este aparelho pela primeira vez, leia com atenção este manual de instruções e guarde-o para posteriores consultas.
- Antes de utilizar o aparelho verificar se a tensão da rede doméstica corresponda à indicada na placa situada no aparelho.
- O aparelho deve ser instalado de acordo com a regulamentação nacional para instalações eléctricas.
- Depois de tirar a embalagem, verificar que se o aparelho encontra-se em perfeitas condições, em caso de dúvida, dirigir-se ao Serviço de Assistência Técnica autorizado mais próximo.
- Os elementos da embalagem (Bolsas de plástico, espuma de poliestireno, etc.) não devem ser deixados ao alcance das crianças porque são potenciais fontes de perigo.

- A segurança eléctrica do aparelho é garantida somente no caso de estar ligado a uma instalação com tomada de terra.
- Desaconselhamos o uso de adaptadores, cavilhas e/ou cabos de extensão. Se estes elementos forem indispensáveis, use só os que respeitem as normas de segurança vigentes, tendo cuidado para não ultrapassar o limite de potência indicado no adaptador e/ou no cabo de extensão.
- Este aparelho deve ser utilizado somente para uso doméstico. Qualquer outro uso é considerado inadequado e perigoso.
- Em caso de avaria e/ou mau funcionamento do aparelho, desligá-lo e não tentar consertá-lo. No caso de necessitar de reparação dirigir-se unicamente a um Serviço de Assistência Técnica autorizado pelo fabricante e solicitar a utilização de peças sobresselentes originais. Caso não respeite o anteriormente indicado colocará em perigo a segurança do aparelho.
- O utilizador não deve proceder à substituição do cabo. No caso de estar danificado ou tiver que ser substituído, dirigir-se exclusivamente a um Serviço de Assistência Técnica autorizado pelo fabricante. Não utilize o aparelho com o cabo ou la cavilha danificados.
- O fabricante não será responsável pelos danos que possam derivar de uma utilização inapropriada, incorrecta ou pouco adequada, ou também devido a reparações efectuadas por pessoal não qualificado.
- **IMPORTANTE: Não cobrir em nenhum caso o aparelho durante o funcionamento porque poderá provocar um sobreaquecimento perigoso.**



O uso de qualquer aparelho eléctrico requer que se respeitem algumas regras fundamentais.

EM ESPECIAL

- **Atenção:** Este aparelho, não deve ser colocado em funcionamento perto de banheiras, duchas, lava-louças ou similares.
- Não instale o aparelho perto de fontes de calor, ou em espaços em que o ar possa conter gases, óleo ou enxofre, nem em áreas expostas a radiações.

- Não pulverizar o aparelho com água nem com líquidos inflamáveis.
- Não manipular o aparelho com as mãos molhadas.
- Não acenda / apague o aparelho ligando-o à ficha / desligando-o da ficha.
- A alteração ou a modificação das características funcionais do aparelho, podem implicar um possível perigo.
- Desligue o aparelho da ficha quando não o utilizar, antes de deslocá-lo e antes de qualquer operação de manutenção ou limpeza do mesmo.
- Ao desligar a cavilha nunca tire do cabo.
- Não coloque sobre o aparelho objectos pesados ou quentes.
- Não permita que crianças manipulem ou brinquem com o aparelho
- Não introduza objectos pelas grelhas de entrada / saída de ar devido ao perigo que pode existir com o ventilador a funcionar a alta velocidade.
- Não cubra as grelhas de entrada e de saída de ar.
- Não utilizar o aparelho em divisões estreitas e herméticas.

4. ADVERTÊNCIAS PARA UM CORRECTO FUNCIONAMENTO

- Coloque o aparelho numa superfície plana e estável
- Para garantir um correcto funcionamento, tem que se manter um espaço livre de pelo menos 50 cm à volta do aparelho.
- Fechar as portas e janelas da divisão onde o aparelho vai trabalhar.
- Os limites de temperatura da estadia para o funcionamento do aparelho são entre 5º C e 35º C. Se a temperatura estiver fora destes limites, o compressor deixará de funcionar.
- Se a temperatura ambiente for inferior a 5º C, a humidade absoluta será muito baixa, pelo que não será necessário utilizar o desumidificador.
- Quando o aparelho parar, espere cerca de 5 minutos para voltar a colocá-lo a funcionar.
- Não introduza nenhum objecto no depósito de água nem verta sobre ele nenhum líquido.

5. PAINEL DE COMANDOS (6) (FIG. 2)

- 6.1 Indicador verde de funcionamento paragem:** Este indicador acende-se quando o aparelho começa a funcionar e apaga-se quando o aparelho pára.
- 6.2 Indicador vermelho de depósito cheio:** Este indicador também permanece aceso quando o depósito não está colocado ou quando não está colocado correctamente. Quando este indicador se acende o aparelho apaga-se.
- 6.3 Indicador de descongelação:** Quando este indicador permanece aceso indica que o sistema interno de descongelação está a actuar e o compressor permanece parado.
- 6.4 Humidistato:** comando para a regulação da Humidade Relativa. Os valores da regulação estão compreendidos entre 40% e 80% HR
- 0** = Desconexão
Cont = Posição de funcionamento em contínuo.
 A posição média (fig. 3) corresponde a 55%-65% HR

6. COLOCAÇÃO EM FUNCIONAMENTO

1. Verificar se o humidistato (6.4) está na posição "0".
2. Ligar o aparelho à rede. Verificar se o indicador vermelho de depósito cheio (6.2) encontra-se apagado.
3. Rodar o humidistato (6.4) para a posição "Cont" de funcionamento contínuo. O indicador de funcionamento / paragem verde (6.1) acende-se.
 Manter o humidistato (6.4) nesta posição até que a humidade relativa do ambiente desça para o nível desejado. Então, rode o humidistato (6.4) lentamente em sentido inverso justamente até que o aparelho pare e o indicador verde (6.1) se apague. Nesta posição o aparelho começará a funcionar e parará automaticamente

mantendo o grau de humidade fixado. As boas condições ambientais para o bem-estar estão entre 50% - 60% de humidade relativa.

4. Para parar o aparelho rodar o humidistato (6.4) para a posição "0" e desligá-lo da rede.

Aviso: Se o grau de humidade pré-fixado for superior ao grau de humidade do ambiente, o desumidificador não funcionará.

7. EVACUAÇÃO DA ÁGUA DE CONDENSAÇÃO

A saída da água de condensação pode ser feita de duas formas:

Depósito (4):

A água de condensação é recolhida directamente no depósito (4).

Quando o depósito fica cheio, acende-se o indicador vermelho do painel de comandos (6.2) e o aparelho desliga-se automaticamente.

É necessário esvaziar o conteúdo do depósito e voltar a colocá-lo correctamente no seu lugar (Fig. 4) para que o indicador vermelho (6.2) se apague e o aparelho volte a funcionar.

Atenção: Não utilize o depósito para parar / acender o aparelho, porque o funcionamento interrompido do compressor poderia danificá-lo.

Drenagem contínua (9)

A água de condensação pode ser conduzida a um dreno, através do tubo de drenagem ligado à saída da água de condensação. Para isso, proceda da seguinte forma:

1. Retirar o depósito do seu alojamento (Fig. 4)
2. Perfurar com um objecto afiado o orifício de passagem do tubo de drenagem (Fig. 6)
3. Introduzir através do orifício perfurado, o extremo do tubo de plástico e ajustá-lo ao racord de saída da água de condensação (Fig. 7). Conduzir o outro extremo a um dreno.
4. Colocar o depósito no seu alojamento para que o indicador vermelho (6.2) se apague e o aparelho funcione.

8. MANUTENÇÃO E LIMPEZA

Antes de realizar qualquer operação de manutenção e limpeza, desligar o aparelho da tomada.

Limpar o exterior do aparelho com um pano suave ligeiramente humedecido.

Não pulverize o aparelho com água nem dissolventes ou similares. Não utilizar agentes abrasivos para a limpeza.

Limpeza do filtro:

O filtro deve ser limpo uma vez por semana.

Antes de retirar o filtro do seu alojamento, esvazie o depósito (Fig. 4).

Para tirar o filtro do seu alojamento retire-o até abaixo (Fig. 5).

Pode aspirar a sujidade acumulada no filtro com o aspirador. Se a sujidade for muito intensa, pode lavá-lo em água tépida saponácea. Limpe-o e espere que seque completamente antes de voltar a colocá-lo no seu alojamento.

Não expor o filtro à acção dos raios solares para secá-lo.

9. GUIA PARA A SOLUÇÃO DE PROBLEMAS

Em seguida sugerimo-lhe possíveis causas que deverá verificar antes de chamar o Serviço de Assistência Técnica. Se depois de comprovar as indicações dadas por nós não conseguir por o aparelho a funcionar, ponha-se em contacto com o serviço de assistência técnica.

Não faz nenhum outro tipo de manipulação no aparelho, não substitua ou repare os componentes eléctricos.

Se recorrer ao serviço de assistência técnica nos casos que iremos expor a seguir, terá que ser responsável pelos gastos produzidos, inclusivé durante o período de vigência da garantia.

O aparelho não funciona

- A ficha está solta?
- O fusível fundiu-se?
- Houve um apagão?

- O depósito de água está bem colocado?
- O depósito está cheiro?

A capacidade de desumidificação é baixa

- O filtro de ar está sujo?
- A temperatura da divisão é demasiado baixa?
- A entrada ou a saída de ar encontra-se bloqueada?
- Foi seleccionado um grau de humidade superior ao grau de humidade do ambiente?

Não alcança o grau de humidade pré-fixado depois de um longo período de funcionamento

- A porta ou a janela é aberta com demasiada frequência?
- Existe algum aparelho que gere humidade?
- A divisão é demasiado grande?

Faz demasiado ruído durante o funcionamento

- O solo é irregular ou demasiado macio?
- O aparelho encontra-se devidamente colocado?

10. INFORMAÇÃO PARA A GESTÃO CORRECTA DOS RESÍDUOS DE APARELHOS ELÉCTRICOS E ELECTRÓNICOS



No fim da sua vida útil, o produto não deve ser eliminado juntamente com os resíduos urbanos.

Pode ser depositado nos centros especializados de

recolha diferenciada das autoridades locais ou, então, nos revendedores que forneçam este serviço. Eliminar separadamente um electrodoméstico permite evitar possíveis consequências negativas para o ambiente e para a saúde pública resultantes de uma eliminação inadequada, além de que permite recuperar os materiais constituintes para, assim, obter uma importante poupança de energia e de recursos. Para sublinhar a obrigação de colaborar com uma recolha selectiva, no produto aparece a marcação que se apresenta como advertência da não utilização de contentores tradicionais para a sua eliminação.

Para mais informações, contactar a autoridade local ou a loja onde adquiriu o produto.

1. TECHNICAL SPECIFICATIONS

Voltage / Frequency	220V-240V~50Hz
Power	240W
Tank capacity	4L
Working temperatures	5°C - 35°C

2. APPLIANCE DESCRIPTION (Fig. 1)

1. Carrying handle
2. Air inlet grille
3. Tank float
4. Water tank
5. Air inlet filter
6. Control panel
 - 6.1 Green on/off pilot light
 - 6.2 Red tank full pilot light
 - 6.3 Defrost pilot light
 - 6.4 Humidistat control
7. Air outlet grille
8. Cable compartment
9. Continuous drain outlet

3. SAFETY WARNINGS

- Before using the appliance for the first time, read this instruction manual carefully and keep it for later reference.
- Before using the appliance, ensure that the domestic mains voltage is the same as that indicated on the plaque fixed to the appliance.
- The appliance must be installed in accordance with the national regulations for electrical installations.
- On removing the packaging, check the appliance is in perfect condition. In case of doubt, contact the nearest authorised Technical Assistance Service.
- Keep all packaging elements (plastic bags, polystyrene foam, etc.) out of the reach of children, as they could be dangerous.
- The electrical safety of the appliance is only guaranteed if it is connected to an installation with an earth connection.

- We do not recommend the use of adaptors, plugs and/or extension leads. If it is absolutely necessary to use such elements, use only those which comply with current safety standards, taking care not to exceed the power limit indicated on the adaptor and/or extension lead.
- This appliance is for domestic use only. Any other use is considered unsuitable and dangerous.
- In case of breakdown or malfunctioning, switch off the appliance. Do not attempt to repair it. If any repairs are necessary, they must only be made by a Technical Assistance Service authorised by the manufacturer. Insist on the use of original spare parts. Failure to comply with these points could be a safety hazard.
- The user must not replace the cable. If it is damaged or needs replacing, this must only be done by a Technical Assistance Service authorised by the manufacturer. Do not use the appliance if the cable or plug are damaged.
- The manufacturer holds no liability for any damages arising from unsuitable or improper use of the appliance or from repairs carried out by non-qualified personnel.
- **IMPORTANT: Never for any reason cover the appliance during operation as this could lead to dangerous overheating.** 

The use of any electrical appliance requires compliance with a series of basic rules:

PARTICULARLY:

- **Important:** This appliance must not be used near baths, showers, sinks, etc.
- Do not install the appliance close to sources of heat, or in spaces where the air may contain gases, oil or sulphur, or in areas exposed to radiation.
- Do not spill any water or flammable liquids on the appliance.
- Do not handle the appliance with wet hands.
- Do not switch the appliance on and off by plugging it in and unplugging it.
- Altering or modifying the appliance's functional characteristics could be dangerous.

- Unplug the appliance when not in use, before moving it, and before carrying out any cleaning or maintenance.
- Never pull on the cable to remove the plug.
- Do not place any heavy or hot objects on the appliance.
- Do not allow children to handle or play with the appliance.
- Do not push any objects through the air inlet/outlet grilles as this could be dangerous when the fan is running at high speed.
- Do not cover the air inlet/outlet grilles.
- Do not use the appliance in narrow, sealed rooms.

4. FOR CORRECT FUNCTIONING

- Place the appliance on a flat, stable surface.
- A space of at least 50 cm must be left free around the appliance to guarantee correct functioning.
- Close the doors and windows of the room in which the appliance is to be used.
- The temperature in the room in which the appliance is to be used must be between 5°C and 35°C. If the temperature exceeds these limits the compressor will stop working.
- If the ambient temperature is lower than 5°C, the absolute humidity will be very low and it will therefore not be necessary to use the dehumidifier.
- When the appliance stops, wait around 5 minutes before starting it up again.
- Do not place any objects or pour any liquids into the water tank.

5. CONTROL PANEL (6) (FIG. 2)

- 6.1** Green on/off pilot light: This lights up when the appliance is switched on, and goes off when it stops.
- 6.2** Red tank full pilot light: This lights up if the tank is not fitted to the appliance or if it is not fitted correctly. When this pilot light comes on the appliance will switch off.
- 6.3** Defrost pilot light: When this pilot light is on, it means the internal defrost system is functioning and the compressor has stopped.

6.4 Humidistat: this regulates the **Relative Humidity**. The adjustment values are between 40% and 80% RH.

0 = Off

Cont = Continuous functioning position.

The middle position (fig. 3) corresponds to 55%-65% RH.

6. STARTING UP THE APPLIANCE

- 1 Ensure the humidistat (6.4) is turned to "0".
- 2 Plug the appliance in. Check the red tank full pilot light (6.2) is off.
- 3 Turn the humidistat (6.4) to "Cont" for continuous functioning. The green on/off pilot light (6.1) will come on. Keep the humidistat (6.4) in this position until the relative humidity in the atmosphere drops to the desired level. Then slowly turn the humidistat (6.4) in the opposite the direction until the appliance stops and the green pilot light (6.1) goes out. In this position the appliance will start and stop automatically, maintaining the set degree of humidity.
The ideal ambient conditions for well-being are between 50% and 60% relative humidity.
- 4 To stop the appliance, turn the humidistat (6.4) to "0" and unplug the appliance.

Important: If the degree of humidity set is higher than the ambient humidity, the dehumidifier will not function.

7. DRAINING OFF THE CONDENSATION WATER

The condensation water can be drained off in two ways:

Tank (4):

The condensation water is collected directly in the tank (4).

When the tank is full, the red pilot light on the control panel (6.2) will come on and the appliance will automatically switch off.

The tank must then be emptied and fitted correctly back onto the appliance (Fig. 4) so

that the red pilot light (6.2) goes out and the appliance starts up again.

Important: Do not use the tank for starting and stopping the appliance, as starting up and stopping the compressor could damage it.

Continuous drainage (9)

The condensation water can be run off to a drain outlet down a drain tube connected to the condensation water outlet. The procedure for this is as follows:

1. Take the tank out of its housing (Fig. 4).
2. Use a sharp object to puncture the hole for passing the drain tube through (Fig. 6).
3. Insert the end of the plastic tube through this hole and adjust it to the condensation water outlet connector (Fig. 7). Run the other end of the tube to a drain outlet.
4. Fit the tank into its housing so that the red pilot light (6.2) switches off and the appliance starts up.

8. MAINTENANCE AND CLEANING

Unplug the appliance before carrying out any maintenance or cleaning.

Clean the outside of the appliance with a soft damp cloth.

Do not use water, solvents or similar substances to clean the appliance. Do not use abrasive cleaning agents.

Cleaning the filter:

The filter should be cleaned once a week. Empty the tank (Fig. 4) before removing the filter from its housing.

Pull down on the filter to remove it from its housing (Fig. 5).

The dirt accumulated in the filter can be vacuumed out. If the filter is very dirty, it may be washed in warm soapy water. Rinse it and wait until it is completely dry before replacing it in its housing.

Do not expose the filter to sunlight to dry it.

9. TROUBLESHOOTING

Below is a list of possible causes which you should check before calling the Technical Assistance Service. Only contact the technical assistance service if you still cannot start up the appliance after having checked the indications below.

Do not manipulate the appliance in any other way, and do not attempt to replace or repair the electrical components.

If you resort to the technical assistance service for any of the reasons listed below, you will be responsible for all expenses given rise to, even during the guarantee period.

The appliance does not work

- Is the plug loose?
- Has the fuse blown?
- Has there been an electricity cut?
- Is the water tank correctly fitted?
- Is the water tank full?

The dehumidification capacity is low

- Is the air filter dirty?
- Is the room temperature too low?
- Is the air inlet or outlet blocked?
- Have you selected a degree of humidity higher than the ambient humidity?

The appliance does not reach the degree of humidity set even after it has been working for a long time

- Have you opened the doors or windows too often?
- Is there an appliance generating humidity in the room?
- Is the room too large?

The appliance is functioning noisily

- Is the floor uneven or too soft?
- Is the appliance correctly positioned?

10. INFORMATION FOR THE CORRECT DISPOSAL OF ELECTRICAL AND ELECTRONIC APPLIANCES



At the end of its working life, the product must not be disposed of as urban waste. It must be taken to a special local authority differentiated waste collection centre or to a dealer providing this service. Disposing of a household appliance separately avoids possible negative consequences for the environment and health deriving from inappropriate disposal and enables the constituent materials to be recovered to obtain significant savings in energy and resources.

To remind you that you must collaborate with a selective collection scheme, the symbol shown appears on the product warning you not to dispose of it in traditional refuse containers.

For further information, contact your local authority or the shop where you bought the product.

1. SPÉCIFICATIONS TECHNIQUES

Tension / Fréquence	220V-240V~50Hz
Puissance	240W
Capacité du réservoir	4L
Températures de travail	5°C ±35°C

2. IDENTIFICATION DE L'APPAREIL (Fig. 1)

1. Poignée
2. Grille d'entrée d'air
3. Flotteur réservoir
4. Réservoir d'eau
5. Filtre d'entrée d'air
6. Panneau de commandes
 - 6.1 Témoin vert marche / arrêt
 - 6.2 Témoin rouge réservoir plein
 - 6.3 Témoin dégivrage
 - 6.4 Commande Humidistat
7. Grille sortie d'air
8. Logement pour cordon
9. Orifice de drainage continu

3. CONSEILS DE SÉCURITÉ

- Avant d'utiliser cet appareil pour la première fois, lire attentivement ce Mode d'Emploi et le garder pour de postérieures consultations.
- Avant la première utilisation, vérifier que la tension du secteur correspond bien à celle mentionnée sur la plaque signalétique de l'appareil.
- Cet appareil doit être installé conformément à la normative nationale relative aux installations électriques.
- Après avoir retiré l'emballage, vérifier que l'appareil est bien en parfait état. En cas de doute, s'adresser au Service d'Assistance Technique le plus proche.
- Veiller à ne pas laisser à la portée des enfants les éléments d'emballage (sacs en plastique, mousse de polystyrène, etc.) qui accompagnent le produit, afin d'éviter tout risque d'accident.
- La sécurité électrique de l'appareil est uniquement garantie si ce dernier est

- raccordé à une installation de terre.
- L'utilisation d'adaptateurs et/ou de rallonges est vivement déconseillée. Si, néanmoins, ces éléments s'avèrent indispensables, veiller à utiliser uniquement des adaptateurs simples ou multiples et des rallonges conformes aux normes de sécurité en vigueur, en veillant à ne jamais dépasser la limite de puissance mentionnée sur l'adaptateur et/ou la rallonge.
- Cet appareil est exclusivement destiné à usage domestique. Tout autre usage sera, par conséquent considéré inadéquat et dangereux.
- En cas de panne et/ou de mauvais fonctionnement de l'appareil, éteignez-le et n'essayez pas de le réparer. S'il s'avère nécessaire de le réparer, adressez-vous exclusivement à un Service d'Assistance Technique autorisé par le fabricant et demandez l'installation de pièces de rechange originales. En cas de manquement aux recommandations indiquées, la sécurité de l'appareil ne pourra pas être assurée.
- L'utilisateur ne doit pas procéder au remplacement du cordon. S'il s'avère nécessaire de le remplacer, adressez-vous exclusivement à un Service d'Assistance Technique autorisé par le fabricant. Ne pas utiliser l'appareil si le cordon ou la fiche sont endommagés.
- Le fabricant ne sera pas responsable des dommages éventuellement causés par l'usage inapproprié, équivoque ou peu adéquat de l'appareil ou par des réparations réalisées par du personnel non-qualifié.



IMPORTANT: Ne jamais recouvrir l'appareil en fonctionnement, pour éviter tout risque de surchauffe dangereuse.

L'usage de tout appareil électrique exige de respecter certaines règles fondamentales.

EN PARTICULIER

- **Attention:** Ne pas utiliser cet appareil tout près de baignoires, douches, éviers ou similaires.
- Ne pas utiliser l'appareil près de foyers de chaleur ou dans des espaces où l'air risque de contenir des gaz, de l'huile ou du souffre, ni dans des zones exposées à des radiations.

- Veiller à ne pas mouiller l'appareil avec de l'eau ou des liquides inflammables.
- Ne pas manipuler l'appareil les mains mouillées.
- Ne pas allumer / éteindre l'appareil en le branchant / débranchant du secteur.
- L'altération ou la modification des caractéristiques fonctionnelles de l'appareil peut constituer un risque.
- Débranchez l'appareil si vous n'allez pas l'utiliser, avant de procéder à une quelconque opération d'entretien ou de maintenance ou pour le déplacer.
- Ne jamais tirer du cordon pour débrancher l'appareil
- Ne pas déposer sur l'appareil d'objets lourds ou chauds.
- Ne pas laisser les enfants manipuler ou jouer avec l'appareil.
- Veiller à ne pas introduire d'objets à travers les grilles d'entrée et de sortie d'air, afin d'éviter que le ventilateur fonctionne à grande vitesse, avec le risque que cela entraîne.
- Veiller à ne jamais obstruer les grilles d'entrée et de sortie d'air.
- Ne pas utiliser l'appareil dans des pièces étroites et hermétiques.

4. CONSEILS POUR UN FONCTIONNEMENT CORRECT

- Déposer l'appareil sur une superficie stable et lisse.
- Pour assurer un fonctionnement correct, veiller à respecter un espace libre d'au moins 50 cm autour de l'appareil.
- Fermer les portes et fenêtres de la pièce pendant le fonctionnement de l'appareil.
- Veiller à respecter les limites de température de la pièce pour le bon fonctionnement de l'appareil : 5° C à 35° C. Si la température dépasse ces limites, le compresseur cessera de fonctionner.
- Si la température ambiante est inférieure à 5° C, l'humidité absolue sera faible et il ne sera donc pas nécessaire d'utiliser le déshumidificateur.
- Si l'appareil s'éteint, attendre environ 5 minutes pour le remettre en marche.
- N'introduire aucun objet dans le réservoir d'eau et ne jamais y verser un liquide quelconque.

5. PANNEAU DE COMMANDES (6) (FIG. 2)

- 6.1 Témoin vert marche / arrêt:** Ce témoin s'allume lorsque l'appareil est en marche et s'éteint lorsque l'appareil s'arrête.
- 6.2 Témoin rouge réservoir d'eau plein:** Ce témoin s'allume également lorsque le réservoir n'est pas bien positionné. Lorsque ce témoin s'allume, l'appareil s'arrête.
- 6.3 Témoin de dégivrage:** Ce témoin allumé indique que le système interne de dégivrage est en fonctionnement et le compresseur est arrêté.
- 6.4 Humidistat:** commande pour le réglage de l'Humidité Relative. Le réglage idéal se situe normalement entre 40% et 80% HR.

0 = Arrêt.

Cont = Position de fonctionnement en continu. La position moyenne (fig. 3) correspond à 55%-65% HR.

6. FONCTIONNEMENT

- 1 Vérifier que l'humidistat (6.4) se trouve en position "0".
- 2 Brancher l'appareil au secteur. Vérifier que le témoin rouge de réservoir plein (6.2) est éteint.
- 3 Faire tourner l'humidistat (6.4) pour le situer en position "Cont" de fonctionnement continu. Le témoin de marche / arrêt vert (6.1) s'allume. Maintenir l'humidistat (6.4) dans cette position jusqu'à ce que l'humidité relative ambiante descende au niveau souhaité. Faire tourner alors l'humidistat (6.4) lentement dans le sens contraire, jusqu'à ce que l'appareil s'arrête et le témoin vert (6.1) s'éteigne. Dans cette position, l'appareil se mettra en marche et s'arrêtera automatiquement, tout en maintenant le taux d'humidité préétabli. Les conditions ambiantes optimales de bien-être se situent généralement

- entre 50% et 60% d'humidité relative.
- 4 Pour arrêter l'appareil, faire tourner l'humidistat (6.4) pour le situer en position "0" et le débrancher du secteur.

Remarque: Si le taux d'humidité préétabli est supérieur au taux d'humidité ambiant, le déshumidificateur cessera de fonctionner.

7. ÉVACUATION DE L'EAU DE CONDENSATION

Deux sont les possibilités d'évacuation de l'eau de condensation

Réservoir (4):

L'eau de condensation est recueillie directement dans le réservoir (4).

Lorsque le réservoir est plein, le témoin rouge du panneau de commandes (6.2) s'allume et l'appareil s'arrête automatiquement.

Vider le contenu du réservoir et le remettre en place correctement (Fig. 4), afin que le témoin rouge (6.2) s'éteigne et l'appareil puisse à nouveau fonctionner.

Attention: Ne pas utiliser le réservoir pour allumer / éteindre l'appareil, car la remise en marche de l'appareil après une interruption pourrait endommager le compresseur.

Drainage continu (9)

L'eau de condensation peut être évacuée dans un déversoir, à l'aide du tube de drainage raccordé à la sortie d'eau de condensation. Pour ce faire, procéder comme suit :

- 1 Extraire le réservoir de son logement (Fig. 4)
- 2 Perforer, à l'aide d'un objet pointu, l'orifice de passage du tube de drainage (Fig. 6).
- 3 Introduire, à travers l'orifice perforé, l'extrémité du tube en plastique et le raccorder à la sortie d'eau de condensation (Fig. 7). Diriger l'autre extrémité vers le déversoir.
- 4 Remettre en place le réservoir, afin que le témoin rouge (6.2) s'éteigne et l'appareil puisse fonctionner.

8. MAINTENANCE ET ENTRETIEN

Avant de procéder à une quelconque opération d'entretien ou de maintenance, débrancher

l'appareil.

Nettoyer l'extérieur à l'aide d'un chiffon légèrement humide.

Ne pas utiliser de solvants ou similaires.
Ne pas utiliser de produits abrasifs.

Nettoyage du filtre:

Nettoyer le filtre une fois par semaine.

Avant d'extraire le filtre, vider le réservoir (Fig. 4).

Pour extraire le filtre, tirer de ce dernier vers le bas (Fig. 5).

Utiliser un aspirateur pour enlever la poussière accumulée sur le filtre. S'il est très sale, vous pouvez le laver à l'eau tiède savonneuse. Bien rincer et faire sécher complètement avant de le remettre en place.

Ne pas exposer le filtre aux radiations solaires pour le faire sécher.

9. GUIDE POUR LA SOLUTION DE PROBLÈMES

Nous vous suggérons ci-après quelques possibles causes, que nous vous prions de vérifier avant de vous adresser au Service d'Assistance Technique. Si, après avoir suivi les indications fournies, vous n'arrivez cependant pas à faire fonctionner l'appareil, prière de contacter le Service d'Assistance Technique.

Ne procédez à aucune manipulation de l'appareil, n'essayez pas de remplacer ou de réparer les composants électriques. Si vous faites appel au Service d'Assistance Technique, dans les cas mentionnés ci-dessous, les frais correspondants seront à votre charge, y compris pendant la période de validité de la garantie.

L'appareil ne fonctionne pas

- La fiche est-elle bien branchée?
- Le fusible n'a-t-il sauté?
- N'y a-t-il pas une panne d'électricité?

- Le réservoir d'eau est-il bien positionné?
- Le réservoir d'eau est-il plein?

La capacité de déshumidification est faible

- Le filtre d'air est-il sale?
- La température de la pièce n'est-elle pas trop basse?
- L'entrée ou la sortie d'air n'est-elle pas obstruée?
- N'avez-vous pas sélectionné un taux supérieur au taux d'humidité ambiant?

L'appareil n'atteint pas le taux d'humidité préétabli, après une longue période de fonctionnement.

- N'ouvrez-vous pas la porte ou la fenêtre trop fréquemment ?
- N'y a-t-il pas dans la pièce un appareil qui génère de l'humidité ?
- La pièce n'est-elle pas trop grande?

L'appareil fait trop de bruit.

- Le sol n'est-il pas irrégulier ou trop mou?
- L'appareil est-il correctement positionné?

10. INFORMATION POUR LA CORRECTE GESTION DES RÉSIDUS D'APPAREILS ÉLECTRIQUES ET ÉLECTRONIQUES



A la fin de la vie utile de l'appareil, ce dernier ne doit pas être éliminé mélangé aux ordures ménagères brutes.

Il peut être porté aux centres spécifiques de collecte, agréés par les administrations locales, ou aux prestataires qui facilitent ce service.

L'élimination séparée d'un déchet d'électroménager permet d'éviter d'éventuelles conséquences négatives pour l'environnement et la santé, dérivées d'une élimination inadéquate, tout en facilitant le traitement et le recyclage des matériaux qu'il contient, avec la considérable économie d'énergie et de ressources que cela implique.

Afin de souligner l'obligation de collaborer à la collecte sélective, le marquage ci-dessus apposé sur le produit vise à rappeler la non-utilisation des conteneurs traditionnels pour son élimination.

Pour davantage d'information, contacter les autorités locales ou votre revendeur.

1. TECHNISCHE DATEN

Spannung/Frequenz	220V-240V~50Hz
Leistung	240W
Kapazität des Wasserbehälters	4L
Betrieb bei Temperaturen von	5°C ±35°C

2. BESCHREIBUNG DES GERÄTES (Abb. 1)

1. Griff
2. Luftzufuhrgitter
3. Schwimmer Wasserbehälter
4. Wasserbehälter
5. Luftzufuhrfilter
6. Kontrolleinheit
 - 6.1 Grüne Leuchtanzeige Ein / Aus
 - 6.2 Rote Leuchtanzeige Wasserbehälter voll
 - 6.3 Leuchtanzeige Abtauen
 - 6.4 Regler Luftfeuchtigkeit
7. Gitter Luftaustritt
8. Kabelhalter
9. Öffnung für Dauerabfluss

3. SICHERHEITSHINWEISE

- Lesen Sie aufmerksam diese Bedienungsanleitung vor der ersten Inbetriebnahme des Gerätes durch und bewahren Sie sie für das spätere Nachschlagen sorgfältig auf.
- Überprüfen Sie vor Inbetriebnahme des Gerätes, dass der im Gebäude vorhandene Stromanschluss den Angaben auf der am Gerät angebrachten Typenplakette entspricht.
- Das Gerät muss in Übereinstimmung mit den national geltenden rechtlichen Normen für elektrische Geräte angeschlossen werden.
- Entfernen Sie die Verpackung und überprüfen Sie, ob das Gerät in einwandfreiem Zustand ist. Falls Sie Zweifel über den einwandfreien Zustand des Gerätes haben sollten, wenden Sie sich an einen technischen Kundendienst in ihrer Nähe.
- Achten Sie darauf, dass die Teile der Verpackung (Plastiktüten, Styroporelemente, etc.) nicht von Kindern zum Spielen verwendet werden. Es besteht Unfallgefahr!

- Die Sicherheit beim Stromanschluss des Gerätes ist nur gewährleistet, wenn der Netzanschluss ausreichend geerdet ist.
- Vom Benutzen von Adaptern, Mehrfachsteckern oder Verlängerungskabeln wird abgeraten. Sollte sich deren Benutzung nicht vermeiden lassen, verwenden Sie nur Adapter, Mehrfachstecker oder Verlängerungskabel die den gültigen Sicherheitsvorschriften entsprechen. Achten Sie darauf, dass die auf diesen Zusatzteilen angegebene höchstzulässige Stromspannung nicht überschritten wird.
- Dieses Gerät ist für den Gebrauch im Haushalt bestimmt. Jegliche andere Art der Nutzung ist nicht zulässig und gefährlich.
- Ist das Gerät defekt oder funktioniert nicht einwandfrei, schalten Sie es ab und versuchen Sie nicht, es selbst zu reparieren. Sollte eine Reparatur notwendig sein, darf diese nur von einem vom Hersteller autorisierten Technischen Kundendienst ausgeführt werden. Beim Austausch von Ersatzteilen achten Sie darauf, dass nur originale Ersatzteile verwendet werden. Nur beim Verfahren nach diesen Regeln, ist die Sicherheit beim Benutzen des Gerätes gewährleistet.
- Das Stromkabel des Gerätes darf nicht vom Anwender ausgetauscht werden. Sollte das Kabel beschädigt sein und muss ausgetauscht werden, lassen Sie dies nur durch einen vom Hersteller autorisierten Kundendienst vornehmen. Benutzen Sie das Gerät nicht mit einem beschädigten Kabel oder einer beschädigten Steckdose.
- Der Hersteller übernimmt keine Haftung für unsachgemäße oder fehlerhafte Nutzung des Gerätes, oder für Reparaturen, die nicht von Fachleuten durchgeführt wurden.
- **WICHTIG: Decken Sie das Gerät bei Betrieb nie ab! Dies kann zu einer gefährlichen Überhitzung führen.** 

Wie beim Benutzen von allen elektrischen Geräten, müssen auch bei diesem Gerät folgende Grundregeln beachtet werden:

BITTE BEACHTEN SIE IM BESONDEREN:

- Vorsicht: Das Gerät nicht in der Nähe von Badewannen, Duschen oder Waschbecken verwenden.
- Benutzen sie das Gerät weder in der Nähe von

- Hitzequellen oder in Umgebungen wo Gase, Öle oder Schwefel auftauchen können, noch wo es Strahlung ausgesetzt ist.
- Besprengen Sie das Gerät nicht mit Wasser oder mit entflammaren Flüssigkeiten.
- Benutzen sie das Gerät nicht mit feuchten Händen.
- Schalten Sie das Gerät nicht ein oder aus durch Ziehen oder Einstecken des Netzsteckers.
- Veränderungen oder Eingriffe in die Funktionscharakteristiken des Geräts können diverse Risiken in sich bergen.
- Ziehen Sie den Netzstecker, wenn Sie das Gerät nicht benutzen, bevor Sie an einen anderen Ort stellen oder bei Wartung und Reinigung des Geräts.
- Ziehen sie nicht am Kabel um den Stecker zu ziehen.
- Stellen sie keine heißen oder schweren Objekte auf das Gerät.
- Lassen Sie Kinder nicht mit dem Gerät spielen und es auch nicht alleine bedienen.
- Führen sie keine Gegenstände in den Luftausgang oder die Luftzufuhr ein. Das kann vor allem dann gefährlich sein, wenn sich der Ventilator mit hoher Geschwindigkeit dreht.
- Bedecken Sie nicht die Gitter zur Luftzufuhr und zum Luftaustritt.
- Benutzen Sie das Gerät nicht in engen oder hermetisch verschlossenen Räumen.

4. HINWEISE ZU EINER KORREKTEN BENUTZUNG

- Stellen Sie den Luftentfeuchter auf eine eben und feste Oberfläche.
- Um ein korrektes Funktionieren zu gewährleisten, muss um das Gerät ein Freiraum von 50 cm bleiben.
- Schliessen Sie bitte Fenster und Türen des Raums, in dem der Apparat betrieben werden soll.
- Die Grenzen der Temperatur in denen das Gerät arbeitet liegen zwischen 5°C und 32°C. Der Apparat entfeuchtet die Luft nicht mehr, wenn sich die Temperatur außerhalb dieser Grenzen befinden sollte.
- Bei einer Raumtemperatur unter 5°C ist die absolute Luftfeuchtigkeit sehr niedrig, so dass die Nutzung eines Luftentfeuchters nicht notwendig ist.

- Warten Sie nach dem Abschalten des Gerätes etwa 5 Minuten, bis Sie es wieder in Betrieb nehmen.
- Geben Sie keine Gegenstände in den Wasserbehälter ein und gießen Sie auch keine Flüssigkeiten hinein.

5. KONTROLLFELD (6) (ABB. 2)

- 6.1** Grüne Leuchtanzeige Ein / Aus: Diese Leuchtanzeige leuchtet bei Betrieb des Gerätes auf und erlischt, wenn das Gerät ausgeschaltet ist.
- 6.2** Rote Leuchtanzeige Wasserbehälter voll: Diese Leuchtanzeige leuchtet auch dann auf, wenn der Wasserbehälter nicht eingesetzt ist, oder nicht ordnungsgemäß eingesetzt ist. Beim Aufleuchten dieser Leuchtanzeige schaltet sich das Gerät automatisch aus.
- 6.3** Leuchtanzeige Abtauen: Das Aufleuchten dieser Leuchtanzeige bedeutet, dass das interne Abtausystem in Betrieb ist und der Kompressor für diesen Vorgang angehalten wurde.
- 6.4** Luftfeuchtigkeitsregler: Regler der Relativen Feuchtigkeit. Die Einstellwerte betragen zwischen 40% und 80% RF
- 0** = Ausgeschaltet
Cont = Einstellung Dauerbetrieb
 Die Einstellung auf Mittelstufe (Abb. 3) entspricht 55%-65% RF

6. INBETRIEBNAHME

- 1 Überprüfen ob der Luftfeuchtigkeitsregler (6.4) auf der Position "0" steht.
- 2 Das Gerät an das Stromnetz anschließen. Sicherstellen, dass die rote Leuchtanzeige für den vollen Wasserbehälter (6.2) nicht leuchtet.
- 3 Luftfeuchtigkeitsregler (6.4) auf Position "Cont" für Dauerbetrieb stellen. Die grüne Leuchtanzeige für Ein / Aus (6.1) leuchtet auf.
Lassen Sie den Luftfeuchtigkeitsregler (6.4) in dieser Position, bis die relative Feuchtigkeit des Raumes auf das gewünschte Niveau gesunken ist. Drehen Sie dann langsam den

Luftfeuchtigkeitsregler (6.4) in die Gegenrichtung, bis das Gerät sich automatisch ausschaltet und die grüne Leuchtanzeige (6.1) erlischt. In dieser Position schaltet sich das Gerät automatisch ein und aus und sorgt so für die Beibehaltung der festgelegten Luftfeuchtigkeit.

Die ideale Luftfeuchtigkeit im Raum liegt zwischen 50% und 60% relativer Luftfeuchtigkeit.

- 4 Zum Anhalten des Gerätes drehen Sie den Luftfeuchtigkeitsregler (6.4) auf die Position "0" und ziehen Sie den Netzstecker.

Hinweis: Ist die eingestellte Luftfeuchtigkeit höher als die Luftfeuchtigkeit im Raum, setzt sich der Luftentfeuchter nicht in Betrieb.

7. ABLEITUNG DES KONDENSWASSERS

Die Ableitung des Kondenswassers kann in zwei Formen geschehen:

Wasserbehälter (4):

Das Kondenswasser wird direkt im Wasserbehälter gesammelt (4).

Wenn der Wasserbehälter voll ist, leuchtet die rote Leuchtanzeige auf dem Kontrollfeld auf (6.2) und das Gerät schaltet sich automatisch aus.

Der Inhalt des Wasserbehälters muss geleert und der Behälter danach wieder ordnungsgemäß eingesetzt werden (Abb. 4), damit die rote Leuchtanzeige (6.2) erlischt und das Gerät wieder betriebsbereit ist.

Achtung: Nutzen Sie das Entnehmen / Einsetzen des Wasserbehälters nicht zum Ein- oder Ausschalten des Gerätes, da das häufige Unterbrechen des Betriebs des Kompressors diesen beschädigen könnte.

Dauerabfluss (9)

Das Kondenswasser kann durch einen angeschlossenen Abflussschlauch abgeleitet werden, der an die Ablauföffnung des Kondenswassers angeschlossen wird. Gehen Sie dazu folgendermaßen vor:

- 1 Nehmen Sie den Wasserbehälter aus dem Gerät (Abb. 4)
- 2 Durchstoßen Sie mit einem spitzen Gegenstand die Öffnung für den Ablaufschlauch (Abb. 6)

- 3 Führen Sie durch die durchstoßene Öffnung das Ende des Schlauchs ein und befestigen Sie am Austrittsstutzen des Kondenswassers (Abb. 7). Leiten Sie das andere Schlauchende zu einem Abfluss.

- 4 Bringen Sie den Wasserbehälter wieder im Gerät an, damit die rote Leuchtanzeige erlischt (6.2) und das Gerät wieder betriebsbereit ist.

8. WARTUNG UND REINIGUNG

Vor jeder Operation zur Wartung oder Reinigung des Geräts, ziehen Sie bitte den Netzstecker aus der Steckdose.

Reinigen Sie das Äußere des Geräts mit einem leicht angefeuchteten Tuch.

Besprühen Sie das Gerät nicht mit Wasser, Lösungsmittel oder Ähnlichem. Verwenden Sie zur Reinigung kein Scheuermittel.

Reinigung des Filters:

Der Filter muss ein Mal pro Woche gereinigt werden.

Vor der Entnahme des Filters aus dem Gerät, leeren Sie den Wasserbehälter (Abb. 4).

Zum Entnehmen des Filters, ziehen Sie diesen nach unten (Abb. 5).

Angesammelte Schmutzpartikel können Sie mit dem Staubsauger entfernen. Bei hartnäckigem Schmutz können Sie diesen mit lauwarmem Seifenwasser entfernen. Spülen Sie den Filter danach ab und lassen Sie ihn vollständig trocknen, bevor Sie ihn wieder in das Gerät einsetzen. Legen Sie den Filter zum trocknen nicht in die Sonne.

9. MÖGLICHE URSACHEN VON STÖRUNGEN

Im Folgenden finden Sie verschiedene mögliche Ursachen von Störungen die einfach zu beheben sind. Überprüfen Sie diese Punkte, bevor Sie den technischen Kundendienst benachrichtigen. Kann das Gerät trotz der Durchführung der vorgeschlagenen Maßnahmen nicht in Betrieb genommen werden, benachrichtigen Sie bitte den technischen Kundendienst.

Nehmen Sie keine weiteren Eingriffe am Gerät vor und versuchen Sie nicht, elektrische Komponenten zu reparieren oder auszutauschen.

Wenn Sie sich in den Fällen, die wir im Folgenden auführen, an den technischen Kundendienst wenden fallen Kosten an, die wir Ihnen auch dann in Rechnung stellen, falls noch Garantie bestehen sollte.

Das Gerät funktioniert nicht

- Ist der Stecker nicht richtig eingesteckt?
- Ist die Sicherung herausgesprungen?
- Gab es einen Stromausfall?
- Ist der Wasserbehälter richtig eingesetzt?
- Ist der Wasserbehälter voll?

Die Kapazität zur Luftfeuchtung ist gering

- Ist der Luftfilter verschmutzt?
- Ist die Zimmertemperatur zu niedrig?
- Ist die Luftzufuhr oder der Luftaustritt blockiert?
- Ist der eingestellte gewünschte Luftfeuchtigkeit höher als die Luftfeuchtigkeit im Raum?

Die eingestellte Luftfeuchtigkeit wird auch nach längerer Funktionsdauer nicht erreicht

- Öffnen Sie Fenster oder Türen zu häufig?
- Ist ein Gerät im Raum, das Luftfeuchtigkeit erzeugt?
- Ist der Raum zu groß?

Das Gerät macht während des Betriebs zu viel Lärm

- Ist der Untergrund unregelmäßig oder zu weich?
- Ist das Gerät richtig aufgestellt?

10. INFORMATION ZUR ORDNUNGSGEMÄSSEN ENTSORGUNG ELEKTRISCHER UND ELEKTRONISCHER ALTGERÄTE



Am Ende seiner Nutzzeit darf das Produkt NICHT zusammen mit dem Hausmüll beseitigt werden. Es kann zu den eigens von den örtlichen Behörden eingerichteten

Sammelstellen oder zu den Fachhändlern, die einen Rücknahmeservice anbieten, gebracht werden. Die getrennte Entsorgung eines Haushaltsgerätes vermeidet mögliche negative Auswirkungen auf die Umwelt und die Gesundheit, die durch eine nicht vorschriftsmäßige Entsorgung bedingt sind. Zudem ermöglicht sie die Wiederverwertung der Bestandteile des Gerätes, was wiederum eine bedeutende Einsparung an Energie und Ressourcen mit sich bringt. Zum Unterstreichen der Verpflichtung zur Mitwirkung bei der getrennten Entsorgung ist auf dem Produkt ein Hinweissymbol dafür angebracht, dass dieses Produkt nicht in üblichen Hausmüllcontainern entsorgt werden darf.

Für weitere Informationen wenden Sie sich bitte an die örtliche Verwaltung oder an den Händler, bei dem Sie das Produkt erworben haben.

1. SPECIFICHE TECNICHE

Tensione – Frequenza	220V-240V~50Hz
Potenza	240W
Capacità del serbatoio	4L
Temperature di lavoro	5°C ±35°C

2. IDENTIFICAZIONE DeLL'APPARECCHIO (Fig. 1)

1. Manico
2. Griglia entrata d'aria
3. Galleggiante serbatoio
4. Serbatoio d'acqua
5. Filtro entrata d'aria
6. Pannello dei comandi
 - 6.1 Indicatore verde di marcia/arresto
 - 6.2 Indicatore rosso di serbatoio pieno
 - 6.3 Indicatore scongelamento
 - 6.4 Comando igrostat
7. Griglia uscita d'aria
8. Alloggiamento per cavo
9. Orifizio di drenaggio continuo

3. AVVERTENZE DI SICUREZZA

- Prima di utilizzare l'apparecchio per la prima volta, leggere attentamente questo manuale d'istruzioni e conservarlo per successive consultazioni.
- Prima di usare l'apparecchio verificare che la tensione della rete domestica sia in concordanza con quanto riportato sulla targhetta situata sull'apparecchio.
- L'apparecchio deve essere installato in conformità con la regolamentazione nazionale per installazioni elettriche.
- Gli elementi dell'imballaggio (sacchetti di plastica, polistirolo, ecc.) non essere devono lasciati alla portata dei bambini perché rappresentano una potenziale fonte di pericolo.
- La sicurezza elettrica dell'apparecchio viene garantita soltanto nei casi in cui sia connesso ad un impianto di terra.
- Si sconsiglia l'uso di adattatori, spine e/o

prolunghe. Se detti elementi fossero indispensabili, usare solo adattatori semplici o multipli e prolunghe che adempiano le norme di sicurezza vigenti, avendo cura di non oltrepassare il limite di potenza riportato sull'adattatore e/o prolunga.

- Questo apparecchio deve essere utilizzato solo per uso domestico. Qualsiasi altro uso è considerata inadeguato e pericoloso.
- In caso di avaria e/o disfunzione dell'apparecchio, spegnerlo e non cercare di sistemarlo. In caso di necessitare di una riparazione rivolgersi solo ad un Servizio di Assistenza Tecnica autorizzato dal fabbricante e richiedere l'uso di ricambi originali. In caso di non rispettare quanto precedentemente indicato si metterà in pericolo la sicurezza dell'apparecchio.
- L'utente non dare procedere alla sostituzione del cavo. Nei casi in cui fosse rovinato o bisogna sostituirlo, rivolgersi esclusivamente ad un servizio di assistenza tecnica autorizzato dal fabbricante. Non utilizzare l'apparecchio con il cavo o la spina rovinati. Il fabbricante non sarà responsabile dei danni che possono derivare dell'uso inappropriato o poco adeguato oppure di riparazioni effettuate da personale non qualificato.
- **NOTA BENE: Non coprire mai l'apparecchio durante il funzionamento, perché ciò provocherebbe un pericoloso surriscaldamento dello stesso.**



L'uso di un qualsiasi apparecchio elettrico richiede l'osservanza di alcune regole fondamentali.

IN PARTICOLARE:

- **Attenzione:** Questo apparecchio, non deve essere posto in funzionamento nelle vicinanze della vasca da bagno, docce o lavelli.
- Non installare l'apparecchio in prossimità di fonti di calore, o in spazi in cui l'aria può contenere gas, olio o zolfo, né in aree esposte a radiazioni
- Non spruzzare l'apparecchio con acqua né con liquidi infiammabili.
- Non maneggiare l'apparecchio con le mani bagnate.

- Non accendere / spegnere l'apparecchio collegandolo / disinserendolo.
- L'alterazione o la modifica delle caratteristiche funzionali dell'apparecchio, possono rappresentare un possibile pericolo.
- Disinserire l'apparecchio una volta terminato l'uso e prima di qualsiasi operazione di manutenzione o pulizia dello stesso.
- Per staccare la spina non tirare mai dal cavo.
- Non collocare sull'apparecchio oggetti pesanti o caldi.
- Non introdurre oggetti attraverso l'uscita d'aria dovuto al pericolo che può presupporre con il ventilatore in funzionamento ad alta velocità. Si raccomanda di girare l'uscita dell'aria per deviare l'aria all'intera stanza.
- Non coprire le grate di entrata e di uscita dell'aria.
- Non usare l'apparecchio in stanze strette ed ermetiche.

4. AVVERTENZE PER UN CORRETTO FUNZIONAMENTO

- Collocare l'apparecchio su di una superficie piana e stabile
- Per garantire un corretto funzionamento, si deve mantenere uno spazio libero di al meno 50cm attorno all'apparecchio.
- Chiudere le porte e finestre della stanza dove funzionerà l'apparecchio.
- I limiti di temperatura della stanza per il funzionamento dell'apparecchio è tra 5° C e 35° C. Se la temperatura è al di fuori di questi limiti, il compressore cesserà di funzionare.
- Se la temperatura ambiente è inferiore a 5° C, l'umidità assoluta sarà molto bassa, per cui non sarà necessario utilizzare il deumidificatore.
- Quando si fermi l'apparecchio, attendere circa 5 minuti prima di avviarlo nuovamente.
- Non introdurre alcun oggetto nel serbatoio d'acqua né versare nessun liquido.

5. PANNELLO DEI COMANDI (6) (FIG. 2)

6.1 Indicatore verde marcia arresto:

Questo indicatore si accende quando l'apparecchio si accende e si spegne quando viene spento l'apparecchio.

6.2 Indicatore rosso di serbatoio pieno:

Questo indicatore rimane anch'esso acceso quando il serbatoio non è collocato o quando non è collocato in modo corretto. Quando questo indicatore si accende l'apparecchio si spegne.

6.3 Indicatore di scongelamento:

Quando questo indicatore permane acceso indica che il sistema interno di scongelamento sta lavorando ed il compressore permane fermo.

6.4 Igrostato: comando per la regolazione dell'Umidità Relativa. I valori della regolazione sono compresi tra il 40% ed il 80% HR

0 = Disinserimento

Cont = Posizione di funzionamento in continuo.

La posizione media (fig. 3) corrisponde al 55%-65% HR

6. ACCENSIONE

1. Verificare che l'igrostat (6.4) sia in posizione "0".
2. Collegare l'apparecchio alla rete. Verificare che l'indicatore rosso di serbatoio pieno (6.2) sia spento.
3. Girare l'igrostat (6.4) alla posizione "Cont" di funzionamento continuo. L'indicatore di marcia / arresto verde (6.1) si accende. Mantenere l'igrostat (6.4) in questa posizione sino a che l'umidità relativa dell'ambiente discenda al livello desiderato. Quindi girare l'igrostat (6.4) lentamente in senso inverso giusto sino a che l'apparecchio si fermi e l'indicatore verde (6.1) si spenga. In questa posizione l'apparecchio si avvierà e si arresterà automaticamente mantenendo il grado di umidità impostato.

Le condizioni ottimali ambientali per il benessere sono comprese tra 50%-60% di umidità relativa.

4. Per arrestare l'apparecchio girare l'igrostat (6.4) alla posizione "0" e disinserirlo dalla rete.

Avviso: Se il grado di umidità impostata è superiore al grado di umidità dell'ambiente, il deumidificatore non funzionerà.

7. EVACUAZIONE DELL'ACQUA DI CONDENSA

L'uscita dell'acqua di condensa può essere realizzata in due modi:

Serbatoio (4):

L'acqua di condensa si raccoglie direttamente nel serbatoio (4).

Quando il serbatoio è pieno, si accende l'indicatore rosso del pannello dei comandi (6.2) e l'apparecchio si sconnette automaticamente. È necessario svuotare il contenuto del serbatoio e voltarlo a collocare correttamente nel suo posto (Fig. 4) affinché l'indicatore rosso (6.2) si spenga e l'apparecchio riprenda a funzionare.

Attenzione: Non utilizzare il serbatoio per spegnere / accendere l'apparecchio, perché l'accensione interrotta del compressore può danneggiarlo.

Drenaggio continuo (9)

L'acqua di condensa può essere indirizzata ad uno scolo, attraverso il tubo di drenaggio connesso all'uscita dell'acqua di condensa. Per far ciò procedere nel seguente modo:

1. Estrarre il serbatoio dalla sede (Fig. 4)
2. Perforare con un oggetto affilato l'orifizio di passaggio del tubo di drenaggio (Fig. 6)
3. Inserire attraverso l'orifizio perforato, l'estremità del tubo di plastica ed adattarlo al raccordo di uscita dell'acqua di condensa (Fig. 7). L'altra estremità indirizzarla ad uno scolo.
4. Collocare il serbatoio nella sede affinché l'indicatore rosso (6.2) si spenga e l'apparecchio funzioni.

8. MANUTENZIONE E PULIZIA

Prima di realizzare una qualsiasi operazione di manutenzione o di pulizia, disinserire l'apparecchio.

Pulire la parte esterna dell'apparecchio con un panno morbido leggermente umido.

Non spruzzare l'apparecchio con acqua né solventi o simili. Non utilizzare agenti abrasivi per la pulizia.

Pulizia del filtro:

Il filtro deve essere pulito una volta la settimana.

Prima di estrarre il filtro dalla sede, svuotare il serbatoio (Fig. 4).

Per estrarre il filtro, tirarlo verso il basso. (Fig. 5)

Utilizzare l'aspirapolvere per togliere la polvere depositata. Se è molto sporco, può essere lavato in acqua tiepida e sapone.

Risciacquare ed attendere che si asciughi completamente prima di ricollocarlo in sede.

Non esporre il filtro ai raggi solari per asciugarlo.

9. GUIDA ALLA SOLUZIONE DEI PROBLEMI

Di seguito si elencano le possibili cause che si dovranno controllare prima di chiamare il Servizio di Assistenza Tecnica. Se dopo aver verificato le indicazioni date, non è stato possibile porre l'apparecchio in funzionamento, Vi preghiamo di porvi in contatto con il servizio di assistenza tecnica.

Non realizzare nessun altro tipo di manipolazione nell'apparecchio, non cercare di cambiare o di riparare i componenti elettrici.

Se si ricorre al servizio di assistenza tecnica nei casi di seguito esposti, le spese di assistenza tecnica saranno a carico dell'utente, incluso durante il periodo di vigore della garanzia.

L'apparecchio non funziona

- È allentata la spina?
- Si è bruciato il fusibile?

- C'è stata un'interruzione della corrente?
- È collocato bene il serbatoio dell'acqua?
- È pieno il serbatoio?

La capacità di deumidificazione è bassa

- Il filtro d'aria è sporco?
- La temperatura della stanza è troppo bassa?
- È bloccata l'entrata o l'uscita dell'aria?
- È stato selezionato un grado di umidità superiore al grado di umidità dell'ambiente?

Non raggiunge il grado di umidità impostato dopo un lungo periodo di funzionamento

- Si apre la porta o la finestra molto spesso?
- C'è qualche altro apparecchio che generi umidità?
- È troppo grande la stanza?

Troppo rumore durante il funzionamento

- Il suolo è irregolare o troppo morbido?
- L'apparecchio è debitamente collocato?

10. INFORMAZIONI PER LA CORRETTA GESTIONE DEI RESIDUI DI APPARECCHIATURE ELETTRICHE ED ELETTRONICHE



Alla fine della sua vita utile il prodotto non deve essere smaltito insieme ai rifiuti urbani. Può essere consegnato presso gli appositi centri di raccolta

differenziata predisposti dalle amministrazioni comunali, oppure presso i rivenditori che forniscono questo servizio. Smaltire separatamente un elettrodomestico consente di evitare possibili conseguenze negative per l'ambiente e per la salute derivanti da un suo smaltimento inadeguato e permette di recuperare i materiali di cui è composto al fine di ottenere un importante risparmio di energia e di risorse.

Per sottolineare l'obbligo di collaborare con una raccolta selettiva, sul prodotto appare il contrassegno raffigurante l'avvertenza del mancato uso dei contenitori tradizionali per lo smaltimento.

Per ulteriori informazioni, porsi in contatto con le Autorità locali o con il negozio nel quale è stato acquistato il prodotto.

1. ΤΕΧΝΙΚΑ ΧΑΡΑΚΤΗΡΙΣΤΙΚΑ

Τάση - Συχνότητα	220V-240V~50Hz
Ισχύς	240W
Χωρητικότητα νεπόζιτου	4L
Θερμοκρασίες λειτουργίας	5ΦC +35ΦC

1. ΠΕΡΙΓΡΑΦΗ ΤΗΣ ΣΥΣΚΕΥΗΣ (Εικ. 1)

1. Λ α β η
2. Δικτυωτό εισόδου του αέρα
3. Φίλτρο νεπόζιτου
4. Ντεπόζιτο νερού
5. Φίλτρο εισόδου του αέρα
6. Πίνακας διακοπών
 - 6.1 Πράσινος φωτεινός δείκτης λειτουργίας / παύσης
 - 6.2 Κίτρινος φωτεινός δείκτης γεμάτου νεπόζιτου
 - 6.3 Φωτεινός δείκτης απόψυξης
 - 6.4 Διακόπτης υγροστάτη
7. Δικτυωτό εξόδου του αέρα
8. Θήκη καλωδίου
9. Οπή συνεχούς αποστράγγισης

3. ΠΡΟΕΙΔΟΠΟΙΗΣΕΙΣ ΑΣΦΑΛΕΙΑΣ

- Πριν χρησιμοποιήσετε αυτή τη συσκευή για πρώτη φορά, διαβάστε προσεκτικά το παρόν έντυπο οδηγιών και φυλάξτε το για μελλοντικές αναφορές.
- Πριν χρησιμοποιήσετε τη συσκευή, βεβαιωθείτε ότι η τάση του ηλεκτρικού δικτύου της οικίας σας αντιστοιχεί σε αυτήν που αναγράφεται στην πλάκα χαρακτηριστικών της συσκευής.
- Η εγκατάσταση της συσκευής θα πρέπει να γίνει σύμφωνα με τους κανονισμούς περί ηλεκτρολογικών εγκαταστάσεων που ισχύουν στην Ελλάδα.
- Αφού αφαιρέσετε το περιτύλιγμα, βεβαιωθείτε ότι η συσκευή βρίσκεται σε τέλεια κατάσταση. Σε περίπτωση αμφιβολίας, απευθυνθείτε στο πλησιέστερο εξουσιοδοτημένο Τεχνικό Σέρβις.
- Τα υλικά του περιτυλίγματος (πλαστικές

σακούλες, αφρός πολυστερολίου, κλπ.) πρέπει να φυλάσσονται μακριά από τα παιδιά γιατί αποτελούν δυνητικές πηγές κινδύνου.

- Η ηλεκτρική ασφάλεια της συσκευής είναι εγγυημένη μόνον στην περίπτωση που αυτή είναι συνδεδεμένη σε εγκατάσταση με γείωση.
- Σας συνιστούμε να μην χρησιμοποιείτε αντάπτορες, βύσματα και/ή καλώδια προέκτασης. Αν τυχόν είναι απαραίτητη η χρήση των στοιχείων αυτών, να χρησιμοποιείτε μόνον εκείνα που τηρούν τους ισχύοντες κανονισμούς ασφαλείας, προσέχοντας να μην υπερβαίνετε το όριο ισχύος που υποδεικνύεται στον αντάπτορα και/ή στο καλώδιο προέκτασης.
- Η συσκευή αυτή προορίζεται μόνον για οικιακή χρήση. Οποιαδήποτε άλλη χρήση θα θεωρηθεί μη κατάλληλη ή επικίνδυνη.
- Σε περίπτωση βλάβης και/ή κακής λειτουργίας της συσκευής, σβήστε την και μην προσπαθήσετε να την διορθώσετε. Αν χρειάζεται επισκευή, απευθυνθείτε αποκλειστικά σε ένα εξουσιοδοτημένο από τον κατασκευαστή Τεχνικό Σέρβις και ζητήστε τη χρήση πρωτότυπων ανταλλακτικών. Αν δεν σεβαστείτε τα παραπάνω, θα θέσετε σε κίνδυνο την ασφάλεια της συσκευής.
- Ο χρήστης δεν πρέπει να προχωρήσει ο ίδιος στην αντικατάσταση του καλωδίου. Σε περίπτωση που αυτό είναι χαλασμένο ή πρέπει να αντικατασταθεί, απευθυνθείτε αποκλειστικά σε ένα Τεχνικό Σέρβις εξουσιοδοτημένο από τον κατασκευαστή. Μην χρησιμοποιείτε τη συσκευή αν το καλώδιο ή το βύσμα παρουσιάζουν βλάβη.
- Ο κατασκευαστής δεν θα είναι υπεύθυνος για βλάβες που θα μπορούσαν να προκληθούν από μη κατάλληλη, εσφαλμένη ή ελάχιστα ενδεδειγμένη χρήση ή, ακόμη, από επισκευές που έχουν γίνει από μη εξειδικευμένο προσωπικό.
- **ΕΠΙΜΑΝΤΙΚΟ** Σε καμία περίπτωση δεν πρέπει να καλύπτετε τη συσκευή κατά τη διάρκεια λειτουργίας της, γιατί μπορεί να προκληθεί υπερθέρμανση με επικείμενους κινδύνους.

Η χρήση οποιασδήποτε ηλεκτρικής συσκευής απαιτεί την τήρηση ορισμένων βασικών κανόνων.

ΚΑΙ ΙΔΙΑΙΤΕΡΑ:



- **Προσοχή:** Η συσκευή αυτή δεν πρέπει να χρησιμοποιείται κοντά σε μπιανέρες, ντουζ, νεροχύτες ή άλλα παρόμοια μέρη.
- Μην εγκαταστήσετε τη συσκευή κοντά σε πηγές θερμότητας ή σε χώρους όπου ο αέρας μπορεί να περιέχει υγρασία, λάδι ή θείον, ούτε και σε χώρους που είναι εκτεθειμένοι σε ακτινοβολίες.
- Μην βρέχετε τη συσκευή με νερό ή με εύφλεκτα υγρά.
- Μην χειρίζεστε τη συσκευή με βρεγμένα χέρια.
- Μην ανάβετε ή σβήνετε τη συσκευή εισάγοντας ή αφαιρώντας το βύσμα από την πρίζα.
- Η αλλοίωση ή τροποποίηση των λειτουργικών χαρακτηριστικών της συσκευής μπορεί να αποτελέσουν πιθανούς κινδύνους.
- Να αποσυνδέετε τη συσκευή από την πρίζα όταν δεν πρόκειται να την χρησιμοποιήσετε, πριν την μετακινήσετε και πριν προχωρήσετε σε οποιαδήποτε διαδικασία συντήρησης ή καθαρισμού.
- Μην τραβάτε το καλώδιο προκειμένου να αφαιρέσετε το βύσμα από την πρίζα.
- Μην τοποθετείτε πάνω στη συσκευή βάρια ή ζεστά αντικείμενα.
- Μην επιτρέπετε στα παιδιά να επεξεργάζονται ή να παίζουν με τη συσκευή.
- Μην εισάγετε αντικείμενα από τα δικτυωτά εισόδου και εξόδου του αέρα, γιατί υπάρχει προφανής κίνδυνος με τον ανεμιστήρα να λειτουργεί σε μεγάλη ταχύτητα.
- Μην καλύπτετε τα δικτυωτά εισόδου και εξόδου του αέρα.
- Μην χρησιμοποιείτε τη συσκευή σε στενά ή ερμητικά κλεισμένα δωμάτια.

4. ΠΡΟΕΙΔΟΠΟΙΗΣΕΙΣ ΓΙΑ ΤΗ ΣΩΣΤΗ ΛΕΙΤΟΥΡΓΙΑ ΤΗΣ ΣΥΣΚΕΥΗΣ

- Τοποθετείτε τη συσκευή πάνω σε μια επίπεδη και σταθερή επιφάνεια.
- Προκειμένου να εξασφαλίζεται η σωστή λειτουργία της, θα πρέπει να διατηρείται ένας ελεύθερος χώρος τουλάχιστον 50 εκατοστών γύρω από τη συσκευή.
- Να κλείνετε τις πόρτες και τα παράθυρα του δωματίου όπου θα λειτουργήσει η συσκευή.

- Τα όρια θερμοκρασίας του χώρου για τη λειτουργία της συσκευής είναι από 5°C ως 35°C. Αν η θερμοκρασία βρίσκεται πέραν των ορίων αυτών, ο συμπιεστής παύει να λειτουργεί.
- Αν η θερμοκρασία του περιβάλλοντος είναι μικρότερη από 5°C, η απόλυτη υγρασία θα είναι πολύ χαμηλή, οπότε και δεν θα χρειάζεται να χρησιμοποιήσετε τον αφυγραντή.
- Όταν σβήνετε τη συσκευή, να αναμένετε περίπου 5 λεπτά πριν την θέσετε ξανά σε λειτουργία.
- Μην εισάγετε κανένα αντικείμενο και μη χύνετε κανένα υγρό στο νεποζίτο.

5. ΠΙΝΑΚΑΣ ΔΙΑΚΟΠΤΩΝ (6) (Εικ. 2)

- 6.1 Πράσινο φωτεινός δείκτης λειτουργίας - παύσης:** Ο δείκτης αυτός ανάβει όταν η συσκευή μπαίνει σε λειτουργία και σβήνει όταν η συσκευή σταματά.
- 6.2 Κόκκινος φωτεινός δείκτης γεμάτου νεποζίτου:** Ο δείκτης αυτός παραμένει αναμμένος εφόσον δεν είναι τοποθετημένο το νεποζίτο ή αν δεν έχει τοποθετηθεί σωστά. Όταν ανάβει ο δείκτης αυτός, η συσκευή σβήνει.
- 6.3 Φωτεινός δείκτης απόψυξης:** Εφόσον ο δείκτης αυτός παραμένει αναμμένος, σημαίνει ότι το εσωτερικό σύστημα απόψυξης βρίσκεται σε λειτουργία και ο συμπιεστής παραμένει σβησμένος.
- 6.4 Υγροστάτη:** Διακόπτης για τη ρύθμιση της Σχετικής Υγρασίας (Σ.Υ.). Οι τιμές που επιδέχεται η ρύθμιση κυμαίνονται μεταξύ 40% και 80% Σ.Υ.

0 = Σβήσιμο

Χοντ = Θέση συνεχούς λειτουργίας.

Η θέση στο μέσον (Εικ. 3) αντιστοιχεί σε 55%-65% Σ.Υ.

6. ΘΕΣΗ ΣΕ ΛΕΙΤΟΥΡΓΙΑ

1. Βεβαιωθείτε ότι ο υγροστάτης (6.4) βρίσκεται στη θέση "0".
2. Συνδέστε τη συσκευή στο ρεύμα. Βεβαιωθείτε ότι ο κόκκινος δείκτης γεμάτου νεποζίτου (6.2) είναι σβησμένος.



3. Στρέψτε τον υγραστάτη (6.4) στη θέση "Cont" συνεχούς λειτουργίας. Ανάβει τότε ο πράσινος δείκτης λειτουργίας - παύσης (6.1). Διατηρείστε τον υγραστάτη (6.4) στη θέση αυτή μέχρις ότου η σχετική υγρασία του χώρου κατέλθει στο επιθυμητό επίπεδο. Στρέψτε τότε αργά τον υγραστάτη (6.4) κατά την αντίθετη φορά ακριβώς μέχρι το σημείο όπου η συσκευή σταματά να λειτουργεί και σβήνει ο πράσινος δείκτης (6.1). Στη θέση αυτή, η συσκευή θα μπαίνει αυτόματα σε λειτουργία και θα σταματά προκειμένου να διατηρεί σταθερό τον ρυθμισμένο βαθμό υγρασίας.
- Οι άριστες συνθήκες περιβάλλοντος, ως προς την υγρασία, για την άνεσή μας περιλαμβάνονται σε τιμή σχετικής υγρασίας 50% - 60%.
4. Για να σβήσετε τη συσκευή, στρέψτε τον υγραστάτη (6.4) στη θέση "0" και αφαιρέστε το βύσμα από το ρεύμα.

Προειδοποίηση: Αν ο ρυθμισμένος στη συσκευή βαθμός υγρασίας είναι μεγαλύτερος από τον βαθμό υγρασίας του περιβάλλοντος, ο αφυγραντής δεν θα λειτουργήσει.

7. ΑΠΟΣΥΡΣΗ ΤΟΥ ΝΕΡΟΥ ΤΗΣ ΣΥΜΠΥΚΝΩΣΗΣ

Η εξαγωγή του νερού της συμπύκνωσης μπορεί να γίνει με δύο τρόπους:

Ντεπόζιτο (4):

Το νερό της συμπύκνωσης περισυλλέγεται απευθείας στο ντεπόζιτο (4). Όταν το ντεπόζιτο έχει γεμίσει, ανάβει ο κόκκινος δείκτης του πίνακα διακοπών (6.2) και η συσκευή σβήνει αυτόματα. Είναι απαραίτητο να αδειάσετε το περιεχόμενο του ντεπόζιτου και να το τοποθετήσετε ξανά στη σωστή θέση του (Εικ. 4) προκειμένου να σβήσει ο κόκκινος δείκτης (6.2) και να λειτουργήσει ξανά η συσκευή.

Προσοχή: Μην χρησιμοποιείτε το ντεπόζιτο για να σταματήσετε ή να σβήσετε τη συσκευή, γιατί η διακοπόμενη θέση σε λειτουργία του συμπιεστή μπορεί να του προκαλέσει βλάβες.

Συνεχής αποστράγγιση (9)

Το νερό της συμπύκνωσης μπορεί να οδηγηθεί σε μία αποχέτευση μέσα από τον σωλήνα αποστράγγισης που είναι συνδεδεμένος στην έξοδο του νερού της συμπύκνωσης. Για το σκοπό αυτό θα πρέπει να κάνετε τις ακόλουθες ενέργειες:

1. Βγάλτε το ντεπόζιτο από την υποδοχή του (Εικ. 4).
2. Τρυπήστε με ένα αιχμηρό αντικείμενο την οπή περάσματος του σωλήνα αποστράγγισης (Εικ. 6).
3. Εισάγετε μέσα από την οπή που κάνατε το άκρο του πλαστικού σωλήνα και εφαρμόστε το στο ρακόρ εξαγωγής του νερού συμπύκνωσης (Εικ. 7). Φέρτε το άλλο άκρο σε μία αποχέτευση.
4. Τοποθετήστε ξανά το ντεπόζιτο στη θέση του προκειμένου να σβήσει ο κόκκινος δείκτης (6.2) και να λειτουργήσει η συσκευή.

8. ΣΥΝΤΗΡΗΣΗ ΚΑΙ ΚΑΘΑΡΙΣΜΟΣ

Πριν προχωρήσετε σε οποιαδήποτε διαδικασία συντήρησης ή καθαρισμού, αφαιρέστε το βύσμα από το ρεύμα. Καθαρίστε τα εξωτερικά μέρη της συσκευής με ένα ελαφρά βρεγμένο πανί. Μην βρέχετε τη συσκευή με νερό, διαλυτικά ή άλλα παρόμοια υγρά. Μην χρησιμοποιείτε ποτέ αποξεστικά υλικά για τον καθαρισμό

Καθαρισμός του φίλτρου:

Το φίλτρο πρέπει να καθαρίζεται μία φορά την εβδομάδα. Πριν βγάλετε το φίλτρο από την θήκη του, αδειάστε το ντεπόζιτο (Εικ. 4). Για να βγάλετε το φίλτρο από τη θήκη του, τραβήξτε το προς τα κάτω (Εικ. 5). Μπορείτε να χρησιμοποιήσετε την ηλεκτρική σκούπα για να απορροφήσετε τις ακαθαρσίες που έχουν συγκεντρωθεί στο φίλτρο. Αν οι ακαθαρσίες είναι επίμονες, μπορείτε να το πλύνετε με χλιαρό νερό και σαπούνι. Ξεπλύντε το μετά και αναμείνατε μέχρι να στεγνώσει καλά πριν το τοποθετήσετε ξανά στη θήκη του. Μην εκθέτετε το φίλτρο στις ηλιακές ακτίνες για να το στεγνώσετε.

9. ΟΔΗΓΟΣ ΓΙΑ ΤΗΝ ΕΠΙΛΥΣΗ ΠΡΟΒΛΗΜΑΤΩΝ

Στη συνέχεια, σας υποδεικνύουμε μερικές πιθανές αιτίες που μπορείτε να επιβεβαιώσετε από μόνοι σας πριν τηλεφωνήσετε στο Τεχνικό μας Σέρβις. Αν, αφού ακολουθήσετε τις υποδείξεις μας, δεν κατορθώσετε να θέσετε σε λειτουργία τη συσκευή, σας παρακαλούμε να επικοινωνήσετε με το Τεχνικό μας Σέρβις. Μην κάνετε καμμία άλλη επέμβαση στη συσκευή και μην προσπαθήσετε να αλλάξετε ή να επιδιορθώσετε τα ηλεκτρικά εξαρτήματα.

Αν απευθυνθείτε στο Τεχνικό μας Σέρβις στις περιπτώσεις που παραθέτουμε στη συνέχεια, θα πρέπει να αναλάβετε τα έξοδα που θα προκληθούν, ακόμη και κατά την περίοδο ισχύος της εγγύησης.

Η συσκευή δεν λειτουργεί

- Είναι χαλαρό το βύσμα;
- Έχει καεί η ασφάλεια;
- Έχει συμβεί κάποια διακοπή του ρεύματος;
- Είναι καλά τοποθετημένο το νεποζίτιο νερού;
- Είναι γεμάτο το νεποζίτιο;

Η δυναμικότητα αφύγρανσης είναι χαμηλή

- Είναι βρώμικο το φίλτρο αέρα;
- Είναι υπερβολικά χαμηλή η θερμοκρασία του δωματίου;
- Είναι μπλοκαρισμένη η είσοδος ή έξοδος του αέρα;
- Έχετε επιλέξει ένα βαθμό υγρασίας μεγαλύτερο από το βαθμό υγρασίας του περιβάλλοντό;

Η συσκευή δεν επιτυγχάνει τον επιλεγμένο βαθμό υγρασίας μετά από μία μακρά χρονική περίοδο λειτουργίας

- Ανοίγετε την πόρτα ή το παράθυρο υπερβολικά συχνά;
- Υπάρχει καμμία συσκευή που παράγει υγρασία;
- Είναι υπερβολικά μεγάλο το δωμάτιο;

Η συσκευή κάνει υπερβολικό θόρυβο κατά τη λειτουργία της

- Είναι το πάτωμα ανώμαλο ή υπερβολικά μαλακό;
- Είναι η συσκευή σωστά τοποθετημένη;

10. ΠΛΗΡΟΦΟΡΙΕΣ ΓΙΑ ΤΗ ΣΩΣΤΗ ΔΙΑΧΕΙΡΙΣΗ ΤΩΝ ΑΠΟΒΛΗΤΩΝ ΗΛΕΚΤΡΙΚΩΝ ΚΑΙ ΗΛΕΚΤΡΟΝΙΚΩΝ ΣΥΣΚΕΥΩΝ



Στο τέλος της ωφέλιμης ζωής του, το προϊόν δεν πρέπει να διατίθεται με τα αστικά απορρίματα. Μπορεί να διατεθεί σε ειδικά κέντρα διαφοροποιημένης συλλογής που ορίζουν οι

δημοτικές αρχές ή στις αντιπροσωπείες που παρέχουν αυτήν την υπηρεσία. Η διαφοροποιημένη διάθεση μιας ηλεκτρικής συσκευής επιτρέπει την αποφυγή πιθανών αρνητικών συνεπειών για το περιβάλλον και την υγεία από την ακατάλληλη διάθεση, καθώς και την ανακύκλωση υλικών από τα οποία αποτελείται, ώστε να επιτυγχάνεται εξοικονόμηση ενέργειας και πόρων.

Στα πλαίσια της υποχρέωσης του καταναλωτή να συμμορφώνεται προς τις επιταγές της επιλεκτικής περισυλλογής απορριμάτων, το προϊόν φέρει την ενδεικνυόμενη προειδοποιητική σήμανση που σημαίνει ότι δε θα πρέπει να απορρίπτεται σε κοινούς κάδους απορριμάτων.

Για περισσότερες πληροφορίες, επικοινωνήστε με τις τοπικές αρχές ή με το κατάστημα από το οποίο αγοράσατε το συγκεκριμένο προϊόν.

1. MŰSZAKI ADATOK

Feszültség/Frekvencia	220 V -240 V~50 Hz
Teljesítmény	240 W
Tartály kapacitása	4 L
Munkahőmérséklet	5°C ÷35°C

2. A BERENDEZÉS LEÍRÁSA (1. ÁBRA)

1. Fogantyú
2. Levegő bemeneti rács
3. Tartály úszó
4. Víz tartály
5. Levegő bemeneti szűrő
6. Kapcsolópanel
 - 6.1 Működés/állás zöld jelzése
 - 6.2 Tele tartály piros jelzése
 - 6.3 Leolvasztás jelző
 - 6.4 Nedvességszabályozó
7. Levegő kimeneti rács
8. Kábel tartó
9. Állandó leeresztő nyílás

3. BIZTONSÁGI ELŐÍRÁSOK

- A gép első használatba vétele előtt figyelmesen olvassa el ezt a használati útmutatót, és őrizze meg jól.
- Mielőtt használná a berendezést, ellenőrizze, hogy a hálózati feszültség megfelel a berendezésen jelzett értéknek.
- A készüléket a helyi, elektromos készülékekre vonatkozó előírásoknak megfelelően kell beszerelni.
- A csomagolás eltávolítása után győződjön meg róla, hogy a készülék kifogástalan állapotban van-e, és bármely kétség esetén forduljon a legközelebbi szakszervízhez.
- Ügyeljen rá, hogy a csomagoláshoz felhasznált anyagok (műanyag zacskó, poliészter hab) ne kerüljenek gyermekek kezébe, mert balesetet okozhat.
- A készülék elektromos biztonsága csak abban az esetben garantálható, ha a készülék a hatályos biztonsági normáknak

megfelelően van földelve.

- Adapterek és hosszabbító kábelek használata nem ajánlott. Ha az említett eszközök használata mégis szükséges, csak a hatályos biztonsági előírásoknak megfelelő adaptereket és hosszabbítókat használja; és ügyeljen arra, hogy sose haladja meg a megadott teljesítmény határait.
- A készüléket kizárólag otthoni felhasználásra készült. Bármely más, ettől eltérő használat nem megengedett és veszélyes.
- Bármely meghibásodás esetén kapcsolja ki a készüléket, és ne próbálja megjavítani. Ha javításra van szükség, kérem forduljon a gyártó által megadott szakszervízhez, és kérjen eredeti cserealkatrészeket. A fentiek figyelmen kívül hagyása a készülék biztonságos használatát veszélyezteti.
- Ne cserélje ki egyedül a meghibásodott vezetékeket. Sérült kábelek esetén, a csere végett forduljon gyártó által megadott szakszervízhez. Sose használja a készüléket sérült kábellel vagy dugóval.
- A gyártó nem vállal felelősséget olyan károkért, amelyek a nem rendeltetésszerű használatból, vagy a nem szakember által végzett javításokból származnak.
- **FONTOS: Soha ne takarja le a**



készüléket működés közben, mert veszélyes túlmelegedést idézhet elő.

Elektromos készülékek használatakor be kell tartani az alapvető biztonsági előírásokat.

KÜLÖNÖSEN AZ ALÁBBIKAT:

- Figyelem: A készüléket ne kapcsolja be fürdőkád, zuhanyzó vagy mosogató közelében.
- Ne állítsa a készüléket hőforrás közelébe, se olyan helyre, ahol a levegő gázokat, olajt, ként tartalmazhat vagy sugárzásnak van kitéve.
- Ne cseppenjen a berendezésre se víz, se gyúlékony folyadék.
- Ne nyúljon a készülékhez vizes kézzel.
- Ne kapcsolja be vagy ki a készüléket a fali aljzatba dugással vagy abból történő kihúzással.

- A készülék üzemi jellemzőinek változtatása vagy módosítása veszéllyel járhat.
- Ha a készüléket nem használja, vagy ha tisztítani, karbantartani karja, mindig húzza ki a fali aljzatból.
- A dugót ne a kábel húzásával húzza ki az aljzatból.
- A készülékre ne helyezzen nehéz vagy forró tárgyakat.
- Ne engedje, hogy gyerekek kezeljék vagy játszanak a készülékkel.
- Ne helyezzen semmilyen tárgyat a levegő bemeneti/kimeneti nyílásába, mert a magas fordulátú ventilátor balesetet okozhat.
- Ne fedje le a levegő bemeneti vagy kimeneti rácsokat.
- Ne használja a berendezést szűk, vagy légmentes helyiségekben.

4. A KÉSZÜLÉK MEGFELELŐ HASZNÁLATA

- A készüléket egyenes és szilárd felületre helyezze.
- A megfelelő működés érdekében a készülék körül hagyjon legalább 50 cm sugarú szabad területet.
- Zárja be a helyiség minden ablakát és ajtaját, amelyben a készüléket működteti.
- A készüléket mindig a megfelelő hőmérsékleten tárolja, 5°C és 32°C között. Ha a hőmérséklet a megadott határokon kívül esik, a kompresszor leáll.
- Ha a környezeti hőmérséklet 5° C alatt van, az abszolút páratartalom nagyon alacsony, amely nem teszi szükségessé a páramentesítő használatát.
- Amikor leállítja a készüléket, vállaljon 5 percet mielőtt visszakapcsolja.
- Ne tegyen semmilyen tárgyat a tartályba, és ne öntsön bele semmilyen folyadékot.
- Ha a készüléket nem lehet bekapcsolni vagy megállítani bármely nyilvánvaló ok nélkül, ellenőrizze a következő szempontokat.

5. KAPCSOLÓPANEL (6) (2. Ábra)

- 6.1 Zöld működés/leállítás jelzés :** Ez a jelzés akkor világít, ha a berendezést

bekapcsolás, és akkor alszik el, amikor a berendezés leáll.

- 6.2 Piros tele tartály jelzés:** Ez a jelzés akkor is folyamatosan világít, ha a tartály nincs a helyén vagy nem megfelelően tették be. Ha ez a jelzés világít, a készülék leáll.

- 6.3 Leolvastás jelzés:** Amikor ez a jelzés folyamatosan világít, az azt jelzi, hogy a belső leolvastó rendszer működésbe lépett, és a kompresszor nem működik.

- 6.4 Nedvességszabályozó:** A relatív nedvességtartalom szabályozását szolgálja. A szabályozási értékek 40% és 80% HR között változhatnak.

0 = Lekapcsolás

Cont = Folyamatos működés pozíció
A középső helyzet (3. ábra) 55%-65% HR-nek felel meg.

6. BEKAPCSOLÁS

- 1 Ellenőrizze, hogy a nedvességszabályzó (6.4) „0” helyzetben van.
- 2 Csatlakoztassa a készüléket a hálózathoz. Ellenőrizze, hogy a piros tele tartály jelzés (6.2) nem világít.
- 3 Tekerje a nedvességszabályozót (6.4) "Cont" helyzetbe a folyamatos működéshez. A zöld működés/leállítás jelzés (6.1) világít.
Tartsa a nedvességszabályozót ebben a helyzetben (6.4) amíg a környezet relatív nedvességtartalma lecsökken a kívánt szintre. Ekkor lassan tekerje a nedvességszabályozót (6.4) ellenkező irányban, amíg a berendezés leáll, és a zöld jelzés (6.1) elalszik. Ebben a helyzetben a berendezés automatikusan kapcsol be és áll le, tartva a beállított párafokot.
Optimális környezeti körülmények esetén a relatív páratartalom 50-60% között van.
- 4 A készülék leállításához a nedvességszabályozót (6.4) tekerje "0" helyzetbe, és húzza ki a hálózati csatlakozóból.

Figyelem: Amennyiben a beállított páratartalom magasabb, mint a környezeti páratartalom, a páramentesítő nem lép működésbe.

7. A KONDENZVÍZ ELVEZETÉSE

A kondenzvíz elvezetése két módon lehetséges:

Tartály (4):

A kondenzvíz közvetlenül a tartályban gyűlik össze.(4).

Ha a tartály megtelik, a kapcsolópanel piros jelzése világít (6.2), és a berendezés automatikusan leáll.

A tartály tartalmát ki kell üríteni, és vissza kell tenni megfelelően a helyére (4. ábra) azért, hogy a piros jelzés megszűnjön (6.2) és a készülék ismét működjön.

Figyelem: Ne használja a tartályt a készülék leállításához/beindításához, mert a megszakított beindítás kárt okozhat a kompresszorban.

Folyamatos ürítés (9)

A kondenzvíz elvezethető egy kifolyóba, a kondenzvíz kimenetéhez csatlakoztatott kivezető csövön keresztül. Ehhez a következő módon járjon el (4. Ábra):

- 1 Vegye ki a tartályt a helyéről (4. Ábra)
- 2 Egy éles tárggyal lyukassza ki a kivezető cső nyílását (6. Ábra)
- 3 A műanyag cső végét vezesse át a lyukon és állítsa a kondenzvíz kimeneti csatlakozóhoz. (7. ábra). A másik végét csatlakoztassa a kivezetőhöz.
- 4 Helyezze a tartályt a helyére azért, hogy a piros jelzés megszűnjön (6.2) és a készülék működjön.

8. KARBANTARTÁS ÉS TISZTÍTÁS

Bármilyen karbantartási és tisztítási művelet előtt mindig húzza ki a készüléket az áramforrásból.

A készülék külsejét enyhén nedves ruhával törölje át.

Ne permetezzen vizet, oldószert vagy hasonló anyagot a készülékre. Ne használjon dörzsölő anyagokat a tisztításhoz.

A szűrő tisztítása:

A szűrőt hetente kell tisztítani.

Mielőtt kiveszi a szűrőt a helyéről, ürítse le a tartályt (4. Ábra)

Vegye ki a szűrőt a helyéről lefelé húzva. (5. Ábra)

Porszívóval kiszívhatja a legyűlt szennyeződések a szűrőből. Ha a szennyezettség nagyon erős, akkor enyhén szappanos vízzel is kimoshatja. Tisztítsa meg, és visszahelyezés előtt várja meg, míg teljesen megszárad.

A szárításhoz ne tegye a szűrőt közvetlen napfényre.

9. ÚTMUTATÓ A PROBLÉMÁK MEGOLDÁSÁHOZ

A továbbiakban olyan lehetséges okokat említünk meg, amelyeket ellenőrizni kell, mielőtt a szakszervízt hívná. Amennyiben ezek ellenőrzését követően sem lehet bekapcsolni a készüléket, javasoljuk, hogy vegye fel a kapcsolatot a szakszervízzel. Ne végezzen semmilyen más műveletet a készüléken, ne kísérelje meg lecserélni vagy megjavítani az elektromos alkatrészeket. Amennyiben az alább felsorolt esetekben szakszervízhez fordul viselnie kell a felmerülő költségeket a garancia időtartama alatt is.

A berendezés nem működik

- Nem lazult ki a konnektor?
- Nem égett ki a biztosíték?
- Nem volt áramszünet?
- A víztartályt megfelelően helyezték el?
- Nincs tele a tartály?

A páramentesítési kapacitás alacsony

- Nem piszkos a légszűrő?
- A helyiség hőmérséklete nem túl alacsony?
- A levegő bemenet vagy kimenet szabadon van?
- A kiválasztott páratartalom nem magasabb, mint a környezet nedvességtartalma?

Hosszabb működési periódus után sem éri el a beállított nedvességi fokot

- Elegendő gyakorisággal nyitják ki az ajtót vagy ablakot?
- Van-e olyan berendezés a helyiségben, amely párát bocsát ki?

- Nem túl nagy a helyiség?

A működés nagy zajjal jár

- A talaj nem egyenetlen vagy túl puha?
- Megfelelően helyezték el a készüléket?

**10. ELEKTROMOS ÉS ELEKTRONIKUS
KÉSZÜLÉKEK MARADVÁNYAINAK
MEGFELELŐ KEZELÉSÉRE VONATKOZÓ
INFORMÁCIÓ**



A hasznos élettartamának végére érkezett készüléket nem szabad a lakossági hulladékkal együtt kezelni. A leselejtezett termék az  önkormányzatok által kijelölt szelektív hulladékgyűjtőkben vagy az elhasználódott készülékek visszavételét végző kereskedőknél adható le. Az elektromos háztartási készülékek szelektív gyűjtése lehetővé teszi a nem megfelelően végzett hulladékkezelésből adódó, a környezetet és az egészséget veszélyeztető negatív hatások megelőzését és a készülék alkotórészeinek újrahasznosítását, melynek révén jelentős energia- és erőforrás-megtakarítás érhető el.

A szelektív hulladékgyűjtés kötelességének hangsúlyozása érdekében a terméken egy jelzés szerepel figyelmeztetésként, hogy ne használják a hagyományos konténereket ártalmatlanításukhoz.

További információért vegye fel a kapcsolatot a helyi hatósággal vagy a bolttal, ahol a terméket vásárolta.

1. TECHNICKÉ ÚDAJE

Napětí/Frekvence	220V-240V~50Hz
Příkon	240W
Objem nádržky	4L
Při teplotách	5°C ÷ 35°C

Deklarovaná hladina akustického výkonu vyzářovaného spotřebičem a šířeného vzduchem: 42,36dB(A)

2. POPIS VÝROBKU (Obr. 1)

1. Rukojeť
2. Ochranní mřížka - vstup vzduchu
3. Plavák nádržky
4. Nádržka na vodu
5. Filtr nasávaného vzduchu
6. Kontrolní panel
 - 6.1 Zelená kontrolka chod/stop
 - 6.2 Červená kontrolka označující plnou nádržku
 - 6.3 Kontrolka rozmrazování
 - 6.4 Ovladač nastavení vlhkosti
7. Ochranní mřížka - výstup vzduchu
8. Ovládání navíjení kabelu
9. Vývod pro nepřetržitě vypouštění vody

3. DŮLEŽITÁ UPOZORNĚNÍ TÝKAJÍCÍ SE BEZPEČNOSTI

- Před prvním použitím spotřebiče si pozorně přečtěte tento návod k použití a uschovejte jej, abyste do něj mohli kdykoliv nahlédnout.
- Před použitím spotřebiče si ověřte, jestli se napětí elektrické sítě shoduje s napětím vyznačeném na spotřebiči.
- Spotřebič je potřebné nainstalovat v souladu s národními předpisy upravujícími elektrickou instalaci.
- Po vybalení zkontrolujte, zda je spotřebič v dobrém stavu, pokud máte nějaké pochybnosti, obraťte se na nejbližší autorizovaný servis.
- Balící materiál (plastové tašky, polystyrén,

atd.) nesmíte nechávat v dosahu dětí, může představovat nebezpečí.

- Elektrickou bezpečnost spotřebiče zaručujeme jen pokud je připojen na instalaci s účinným uzemněním.
- Nedoporučujeme používání adaptérů, zástrček a/nebo prodlužovací šňůry. Pokud by jejich použití bylo nezbytné, použijte jen takové adaptéry a prodlužovací šňůry, které vyhovují platným bezpečnostním normám, dbejte, aby nebyl překročen limit napětí, uvedený na adaptérech a/nebo na prodlužovací šňůře.
- Tento spotřebič je určen výlučně na použití v domácnosti. Jakékoli jiné použití se považuje za nesprávné a nebezpečné.
- V případě poruchy a/nebo špatného fungování, spotřebič vypněte a nesnažte se jej opravit. V případě, že je nezbytná oprava, obraťte se jen na výrobce autorizovaný servis a žádejte použití pouze originálních náhradních dílů. Při nedodržení uvedeného je ohrožena bezpečnost spotřebiče.
- Uživatel sám nesmí vyměňovat síťový napájecí kabel. V případě, že je poškozený nebo je jej třeba vyměnit, obraťte se jen na výrobce autorizovaný servis. Nepoužívejte spotřebič, pokud má poškozený síťový napájecí kabel nebo zástrčku.
- Výrobce nezodpovídá za škody, které mohou být způsobené použitím spotřebiče nesprávným, nevhodným či neodpovídajícím způsobem nebo jeho opravou provedenou neodborným personálem.
- **DŮLEŽITÉ: V žádném případě radiátor během provozu nepřikrývejte, protože by to mohlo způsobit nebezpečné přehřátí přístroje.**



Při používání elektrických spotřebičů je potřebné dodržet základní bezpečnostní normy.

OSOBITNĚ:

- **Pozor:** Tento spotřebič se nesmí používat v blízkosti vany, sprchy nebo dřezu.
- Neumísťujte spotřebič do blízkosti zdrojů tepla, anebo do prostor, ve kterých vzduch může obsahovat plyny, oleje nebo síru, ani do prostor vystavených záření.
- Nestříkejte na spotřebič vodu ani hořlavé tekutiny.

- Nemanipulujte se spotřebičem s mokřými rukama.
- Nezapínejte/nevypínejte spotřebič zapojením/vypojením zástrčky.
- Pozměnění nebo změna funkčních charakteristik spotřebiče může představovat případné nebezpečí.
- Jestli spotřebič nepoužíváte, před jeho přemístováním, údržbou nebo před čištěním vypojte spotřebič ze sítě.
- Když vytahujete zástrčku ze zásuvky, nikdy netáhejte za kabel.
- Nekladte na spotřebič těžké anebo horké předměty.
- Nedovolte dětem manipulovat ani hrát si se spotřebičem.
- Nevkládejte přes ochranní mřížky vstupu/výstupu vzduchu žádné předměty kvůli nebezpečí, které může představovat ventilátor pracující při vysoké rychlosti.
- Nezakrývejte mřížky vstupu a výstupu vzduchu.
- Nepoužívejte spotřebič v úzkých a vzduchotěsných místnostech.

4. DOPORUČENÍ PRO SPRÁVNÉ FUNKOVÁNÍ SPOTŘEBIČE

- Postavte odvlhčovač na pevný, rovný povrch.
- Aby byl zabezpečen správný chod spotřebiče, je třeba dodržet kolem spotřebiče volný prostor nejméně 50 cm.
- Zavřete dveře a okna místnosti, ve které bude spotřebič pracovat.
- Tepelný rozsah prostoru, ve kterém bude spotřebič zapnutý, je od 5°C do 35°C. Jestli je teplota mimo tohoto rozsahu, přestane spotřebič odvlhčovat.
- Pokud je teplota ovzduší nižší než 5° C, bude absolutní vlhkost velmi nízká, proto nebude potřebné použít odvlhčovač.
- Když spotřebič vypnete, před jeho opětovným zapnutím počkejte přibližně 5 minut.
- Nevkládejte do nádržky na vodu žádné předměty, ani do ní nelijte žádné tekutiny.
- Pokud není možné spotřebič zapnout nebo vypnout bez viditelné příčiny, zkontrolujte následující:

5. KONTROLNÍ PANEL (6) (OBR. 2)

- 6.1** Zelená kontrolka chod/stop: Tato kontrolka se rozsvítí když spotřebič zapnete a zhasne se když spotřebič vypnete.
 - 6.2** Červená kontrolka plné nádržky: Tato kontrolka svítí také tehdy, když není vložena nádržka na vodu, nebo je vložena nesprávně. Když se tato kontrolka rozsvítí, spotřebič se vypne.
 - 6.3** Kontrolka rozmrazování: Když svítí tato kontrolka, signalizuje, že vnitřní systém rozmrazování je v chodu a kompresor se zastaví.
 - 6.4** Nastavení vlhkosti: ovladač pro regulování relativní vlhkosti. Regulované hodnoty jsou mezi 40% až 80% RV
- 0** = Vypnuto
Cont = Nepřetržitý chod.
 Střední poloha (obr. 3) odpovídá 55%-65% RV

6. ZAPNUTÍ

1. Zkontrolujte, jestli je ovladač nastavení vlhkosti (6.4) v poloze "0".
2. Zapojte spotřebič do sítě. Zkontrolujte, jestli nesvítí červená kontrolka označující plnou nádržku (6.2).
3. Otočte ovladačem nastavení vlhkosti (6.4) do polohy "Cont" - nepřetržitý chod. Rozsvítí se zelená kontrolka chod/stop (6.1). Ponechte ovladač nastavení vlhkosti (6.4) v této poloze až dokud relativní vlhkost ovzduší neklesne na požadovanou úroveň. Pak pomalu otočte ovladačem nastavení vlhkosti (6.4) opačným směrem až dokud se spotřebič nevypne a zelená kontrolka (6.1) zhasne. V této poloze se spotřebič automaticky zapne a vypne, bude udržovat nastavený stupeň vlhkosti. Optimální podmínky ovzduší pro pohodlí jsou mezi 50% - 60% relativní vlhkosti.
4. Spotřebič vypněte otočením ovladače nastavení vlhkosti (6.4) do polohy "0" a odpojte jej ze sítě.

Poznámka: Pokud je nastavený stupeň vlhkosti vyšší, než vlhkost ovzduší, odvlhčovač nebude fungovat.

7. VYPOUŠTĚNÍ KONDENZOVANÉ VODY

Kondenzovanou vodu můžete vypouštět dvěma způsoby:

Nádržka na vodu (4):

Kondenzovaná voda se sbírá přímo do nádržky (4).

Když se nádržka naplní, rozsvítí se na ovládacím panelu kontrolka (6.2) a spotřebič se automaticky vypne. Je potřebné nádržku vyprázdnit a správně vložit na místo (Obr. 4), aby červená kontrolka (6.2) zhasla a spotřebič opět fungoval.

Pozor: Nepoužívejte nádržku na vypnutí/zapnutí spotřebiče, protože přerušované zapnutí by mohlo poškodit kompresor.

Nepřetržité vypouštění vody (9)

Kondenzovanou vodu je možné odvádět do odtoku přes hadici, připevněnou na vývod kondenzované vody. Postupujte následovně:

1. Vyberte nádržku na vodu (Obr. 4) z prostoru, kde je umístěná
2. Ostrým předmětem udělejte otvor v ústí hadice pro vypouštění vody (Obr. 6)
3. Tento konec plastové hadice s vytvořeným otvorem napojte na vývod kondenzované vody a upevněte jej na vývod. (Obr. 7). Druhý konec vyvedte do odtoku.
4. Umístěte nádržku na místo, aby červená kontrolka (6.2) zhasla a spotřebič bylo možné zapnout.

8. ÚDRŽBA A ČIŠTĚNÍ

Před čištěním a údržbou spotřebič vypojte ze sítě.

Vnější část spotřebiče očistěte vlhkým hadříkem.

Na spotřebič nestříkejte vodu ani rozpouštědla, nebo podobné prostředky. Na čištění nepoužívejte abrazivní (brusné) prostředky.

Čištění filtru:

Filtr je třeba čistit jednou týdně.

Před vyjmutím filtru vyprázdněte nádržku (Obr. 4).

Filtr vyjměte tahem směrem dolů (Obr. 5).

Na odstranění nečistot z filtru můžete použít vysavač. Pokud je filtr velmi znečištěný, můžete jej omýt v teplé mýdlové vodě. Filtr opláchněte a před opětovným vložením na místo počkejte až úplně vyschne.

Filtr nesušte vystavením slunečnímu záření.

9. NÁVOD NA ŘEŠENÍ PROBLÉMU

Uvádíme některé problémy, které by jste měli zkontrolovat před tím, než zavoláte servis. Pokud spotřebič nefunguje ani po zkontrolování uvedených návrhů, obraťte se na servis.

Nemanipulujte se spotřebičem žádným jiným způsobem, ani se nesnažte vyměňovat anebo opravit elektrické součásti.

Pokud se na servis obrátíte v případech, které popisujeme následně, musíte uhradit vzniklé náklady i v rámci platné záruky.

Spotřebič nefunguje

- Je správně zapojen do sítě?
- Je vybitá pojistka?
- Není výpadek proudu?
- Je správně umístěná nádržka na vodu?
- Je nádržka plná?

Kapacita odvlhčování je nízká

- Je vzduchový filtr znečištěný?
- Je teplota v místnosti příliš nízká?
- Je zablokován vstup nebo výstup vzduchu?
- Je zvolený stupeň vlhkosti vyšší než stupeň vlhkosti ovzduší?

Spotřebič je delší dobu zapnutý, ale nebyl dosažen nastavený stupeň vlhkosti

- Otvíráte velmi často dveře nebo okno?
- Je v místnosti jiný přístroj, který vytváří vlhkost?
- Je místnost příliš velká?

V průběhu chodu vydává velmi velký hluk

- Je podlaha velice nerovná, nebo není dostatečně pevná?
- Je spotřebič správně umístěn?

10. INFORMACE, TÝKAJÍCÍ SE SPRÁVNÉHO NAKLÁDÁNÍ S ODPADEM Z ELEKTRICKÝCH A ELEKTRONICKÝCH SPOTŘEBIČŮ

Po ukončení doby své životnosti nesmí být výrobek odklizen společně s domácím odpadem. Je třeba zabezpečit jeho odevzdání na specializovaná místa sběru

tříděného odpadu, zřízených městskou správou anebo prodejcem, který zabezpečuje tuto službu. Oddělená likvidace elektrospotřebičů je zárukou prevence negativních vlivů na životní prostředí a na zdraví, které způsobuje nevhodné nakládání, umožňuje recyklaci jednotlivých materiálů a tím i významnou úsporu energií a surovin. Aby jsme zdůraznili povinnost spolupracovat při separovaném sběru, je na výrobku znak, který označuje doporučení nepoužít na jeho likvidaci tradiční kontejnery.

Další informace vám poskytnou místní orgány, nebo obchod, ve kterém jste výrobek zakoupili.

1. TECHNICKÉ ÚDAJE

Napätie/Frekvencia	220V-240V~50Hz
Príkonn	240W
Objem nádrčky	4L
Pri teplotách	5°C ÷ 35°C

Deklarovaná hodnota emisie hluku tohto spotrebiča je 42,36 dB(A), čo predstavuje hladinu "A" akustického výkonu vzhľadom na referenčný akustický výkon 1 pW.

2. OPIS VÝROBKU (Obr. 1)

1. Rukoväť
2. Ochranná mriežka - vstup vzduchu
3. Plavák nádrčky
4. Nádrčka na vodu
5. Filter nasávaného vzduchu
6. Kontrolný panel
 - 6.1 Zelená kontrolka chod/stop
 - 6.2 Červená kontrolka označujúca plnú nádrčku
 - 6.3 Kontrolka rozmrazovania
 - 6.4 Ovládač nastavenia vlhkosti
7. Ochranná mriežka - výstup vzduchu
8. Ovládanie navíjania kábla
9. Vývod pre nepretržité vypúšťanie vody

3. DÔLEŽITÉ BEZPEČNOSTNÉ UPOZORNENIE

- Pred prvým použitím tohto spotrebiča si pozorne prečítajte návod na použitie a uschovajte ho, aby ste doňho mohli kedykoľvek nazrieť.
- Pred použitím spotrebiča si overte, či sa napätie elektrickej siete zhoduje s napätím vyznačeným na spotrebiči.
- Spotrebič je potrebné nainštalovať v súlade s národnými predpismi upravujúcimi elektrickú inštaláciu.
- Po vybalení skontrolujte, či je spotrebič v dobrom stave a ak máte akékoľvek pochybnosti, obráťte sa na najbližší autorizovaný servis.

- Baliaci materiál (plastové vrecká, polystyrén, atď.) sa nesmú nechávať v dosahu detí, môžu predstavovať nebezpečenstvo.
- Elektrickú bezpečnosť spotrebiča zaručujeme len v prípade, ak je pripojený na inštaláciu s účinným uzemnením.
- Neodporúčame používanie adaptérov, zástrčiek a/alebo predlžovacích šnúrov. Ak by ich použitie bolo nevyhnutné, použite len také adaptéry a predlžovacie šnúry, ktoré vyhovujú platným bezpečnostným normám, dbajte, aby nebol prekročený limit napätia, uvedený na adaptéri a/alebo predlžovacej šnúre.
- Spotrebič je určený len na použitie v domácnosti. Akékoľvek iné použitie sa považuje za nesprávne a nebezpečné.
- V prípade poruchy a/alebo nesprávneho fungovania spotrebiča vypnite a nepokúšajte sa ho opraviť. V prípade, že je potrebná oprava, obráťte sa len na výrobcu autorizovaný servis a žiadajte, aby boli použité len originálne náhradné diely. Pri nedodržaní uvedeného je ohrozená bezpečnosť spotrebiča.
- Užívateľ nesmie sám vymieňať prívodný kábel. V prípade, že je kábel poškodený alebo je potrebné ho vymeniť, obráťte sa len na výrobcu autorizovaný servis. Nepoužívajte spotrebič ak je poškodený prívodný kábel alebo zástrčka.
- Výrobca nezodpovedá za škody, ktoré môžu byť spôsobené použitím spotrebiča nesprávnym, nevhodným či nezodpovedajúcim spôsobom alebo jeho opravou vykonanou neodborným personálom.
- **DÔLEŽITÉ: V žiadnom prípade spotrebič počas prevádzky nezakrývajte, pretože by to mohlo spôsobiť nebezpečné prehriatie prístroja.**

Pri používaní elektrických spotrebičov je potrebné dodržiavať základné bezpečnostné normy.

OSOBITNE:

- **Pozor:** Tento spotrebič sa nesmie používať v blízkosti vane, sprchy, drezu a pod.
- Neumiestňujte spotrebič do blízkosti zdrojov tepla, alebo do priestorov, v ktorých vzduch môže obsahovať plyny, oleje alebo siru, ani do priestorov vystavených žiareniu.

- Nestriekajte na spotrebič vodu ani horľavé tekutiny.
- Nemanipulujte so spotrebičom s mokkými rukami.
- Nezapínajte/nevypínajte spotrebič zapojením/vypojením zástrčky.
- Pozmenenie alebo zmena funkčných charakteristík spotrebiča môže predstavovať prípadné nebezpečenstvo.
- Ak spotrebič nepoužívate, pred jeho premiestňovaním, údržbou alebo čistením vypojte spotrebič zo siete.
- Keď vyťahujete zástrčku zo zásuvky, nikdy neťahajte za kábel.
- Nekladte na spotrebič ťažké alebo teplé predmety.
- Nedovoľte deťom manipulovať ani hrať sa so spotrebičom.
- Nestrkajte žiadne predmety cez ochranné mriežky vstupu/výstupu vzduchu kvôli nebezpečenstvu, ktoré môže predstavovať ventilátor pracujúci pri vysokej rýchlosti.
- Nezakrývajte mriežky vstupu a výstupu vzduchu.
- Nepoužívajte spotrebič v úzkych a vzduchotesných miestnostiach.

4. ODPORÚČANIA PRE SPRÁVNE FUNGOVANIE SPOTREBIČA

- Postavte odvlhčovač na pevný, rovný povrch.
- Aby bol zabezpečený správny chod spotrebiča je potrebné, aby ste dodržali okolo spotrebiča voľný priestor najmenej 50 cm.
- Zatvorte dvere a okná v miestnosti, v ktorej bude spotrebič pracovať.
- Tepelné rozmedzie v priestore, v ktorom bude spotrebič zapnutý, je od 5°C do 35°C. Ak je teplota mimo tohto rozmedzia, prestane kompresor fungovať.
- Ak je teplota ovzdušia nižšia než 5° C, bude absolútna vlhkosť veľmi nízka, preto nebude potrebné použiť odvlhčovač.
- Keď spotrebič vypnete, pred jeho opätovným zapnutím počkajte približne 5 minút.
- Do nádržky na vodu nekladajte žiadne predmety, ani do nej nelejte žiadne tekutiny.
- Ak nie je možné spotrebič zapnúť, alebo vypnúť bez viditeľnej príčiny, skontrolujte nasledovné

5. KONTROLNÝ PANEL (6) (OBR. 2)

- 6.1 Zelená kontrolka chod/stop: Táto kontrolka sa rozsvieti keď spotrebič zapnete a zhasne keď spotrebič vypnete.
 - 6.2 Červená kontrolka plnej nádržky: Táto kontrolka svieti tiež vtedy, keď nie je vložená nádržka na vodu, alebo je vložená nesprávne. Keď sa táto kontrolka rozsvieti, spotrebič sa vypne.
 - 6.3 Kontrolka rozmrazovania: Keď svieti táto kontrolka, signalizuje, že vnútorný systém rozmrazovania je v chode a kompresor sa zastaví.
 - 6.4 Nastavenie vlhkosti: ovládač pre regulovanie relatívnej vlhkosti. Regulované hodnoty sú medzi 40% až 80% RV
- 0 = Vypnuté
Cont = Nepretržitý chod.
 Stredná poloha (obr. 3) zodpovedá 55%-65% RV

6. ZAPNUTIE

1. Skontrolujte, či je ovládač nastavenia vlhkosti (6.4) v polohe "0".
2. Zapojte spotrebič do siete. Skontrolujte, či je zhasnutá červená kontrolka plnej nádržky (6.2).
3. Otočte ovládačom nastavenia vlhkosti (6.4) do polohy "Cont" - nepretržitý chod. Rozsvieti sa zelená kontrolka chod/stop (6.1).
 Ponechajte ovládač nastavenia vlhkosti (6.4) v tejto polohe až kým relatívna vlhkosť ovzdušia neklesne na požadovanú úroveň. Potom pomaly otočte ovládačom nastavenia vlhkosti (6.4) opačným smerom až kým sa spotrebič vypne a zelená kontrolka (6.1) zhasne. V tejto polohe sa spotrebič automaticky zapne a vypne, bude udržiavať nastavený stupeň vlhkosti. Optimálne podmienky ovzdušia pre pohodlie sú medzi 50% - 60% relatívnej vlhkosti.
4. Spotrebič vypnite otočením ovládača nastavenia vlhkosti (6.4) do polohy "0" a odpojte ho zo siete.

Poznámka: Ak je nastavený stupeň vlhkosti vyšší, než vlhkosť ovzdušia, odvlhčovač nebude fungovať.

7. VYPÚŠŤANIE KONDENZOVANEJ VODY

Kondenzovanú vodu je možné vypúšťať dvomi spôsobmi:

Nádržka na vodu (4):

Kondenzovaná voda sa zbiera priamo do nádržky (4).

Keď sa nádržka naplní, rozsvieti sa na ovládacom paneli kontrolka (6.2) a spotrebič sa automaticky vypne. Je potrebné nádržku vyprázdniť a správne vložiť na miesto (Obr. 4), aby červená kontrolka (6.2) zhasla a spotrebič znovu fungoval.

Pozor: Nepoužívajte nádržku na vypnutie/zapnutie spotrebiča, pretože prerušované zapnutie by mohlo poškodiť kompresor.

Nepretržité vypúšťanie vody (9)

Kondenzovanú vodu je možné odvádzať do odtoku cez hadicu, pripevnenú na vývod kondenzovanej vody. Postupujte nasledovne:

1. Vyberte nádržku na vodu (Obr. 4) z priestoru, kde je umiestnená
2. Ostrým predmetom predierkujte otvor v ústí hadice pre vypúšťanie vody (Obr. 6)
3. Tento koniec plastovej hadice s vytvoreným otvorom napojte na vývod kondenzovanej vody a upevnite ho na vývod. (Obr. 7). Druhý koniec vyvedte do odtoku.
4. Umiestnite nádržku na miesto, aby červená kontrolka (6.2) zhasla a spotrebič bolo možné zapnúť.

8. ÚDRŽBA A ČISTENIE

Pred čistením a údržbou spotrebič vypojte zo siete.

Vonkajšiu časť spotrebiča očistite vlhkou handričkou.

Na spotrebič nestriekajte vodu ani rozpúšťadlá, či podobné prostriedky. Na čistenie používajte abrazívne (brúsne) prostriedky.

Čistenie filtra:

Filter je potrebné čistiť raz týždenne.

Pred vytiahnutím filtra vyprázdňte nádržku (Obr. 4).

Filter vyberiete ťahaním smerom nadol (Obr. 5).

Nečistotu nazbieranú vo filtri môžete odstrániť vysávačom. Ak je filter veľmi znečistený, môžete ho umyť v teplej mydlovej vode. Filter opláknite a pred opätovným vložením na miesto počkajte kým úplne vyschne.

Filter nesušte vystavením slnečnému žiareniu.

9. NÁVOD NA RIEŠENIE PROBLÉMOV

Uvádzame niektoré problémy, ktoré by ste mali skontrolovať pred tým, než zavoláte servis. Ak spotrebič nefunguje ani po skontrolovaní uvedených návrhov, obráťte sa na servis.

Nemanimulujte so spotrebičom žiadnym iným spôsobom, ani sa nesnažte vymieňať alebo opraviť elektrické súčasti.

Ak sa na servis obráťte v prípadoch, ktoré popisujeme následne, musíte uhradiť vzniknuté náklady aj v rámci platnej záruky.

Spotrebič nefunguje

- Je správne zapojený do siete?
- Nie je vybitá poistka?
- Nenastal výpadok prúdu?
- Je správne umiestnená nádržka na vodu?
- Je nádržka plná?

Kapacita odvlhčovania je nízka

- Je vzduchový filter znečistený?
- Je teplota v miestnosti príliš nízka?
- Je zablokovaný vstup alebo výstup vzduchu?
- Je zvolený stupeň vlhkosti vyšší než stupeň vlhkosti ovzdušia?

Spotrebič je dlhšie zapnutý, ale nebol dosiahnutý nastavený stupeň vlhkosti

- Otvárate veľmi často dvere alebo okno?
- Je v miestnosti iný prístroj, ktorý vytvára vlhkosť?
- Je miestnosť príliš veľká?

Počas chodu vydáva veľmi veľký hluk

- Je podlaha veľmi nerovná, alebo nie je dostatočne pevná?
- Je spotrebič správne umiestnený?

**10. INFORMÁCIA, TÝKAJÚCA SA
SPRÁVNEHO NAKLADANIA S ODPADOM
Z ELEKTRICKÝCH A ELEKTRONICKÝCH
SPOTREBIČOV**



Po ukončení pracovnej životnosti výrobku sa s ním nesmie zaobchádzať ako s mestským odpadom. Musíte ho odovzdať v

autorizovaných miestnych strediskách na zber špeciálneho odpadu alebo u predajcu, ktorý zabezpečuje túto službu. Oddelenou likvidáciou elektrospotrebiča sa predíde možným negatívnym vplyvom na životné prostredie a zdravie, ktoré by mohli vyplývať z nevhodnej likvidácie odpadu a zabezpečí sa tak recyklácia materiálov, čím sa dosiahne významná úspora energie a zdrojov.

Aby sme zdôraznili povinnosť spolupracovať pri separovanom zbere, je na výrobku znak, ktorý označuje odporúčanie nepoužiť na jeho likvidáciu tradičné kontajnery.

Ďalšie informácie vám poskytnú miestne orgány, alebo obchod, v ktorom ste výrobok zakúpili.

1. DANE TECHNICZNE

Napięcie/Częstotliwość 220V-240V~50Hz

Moc 240W

Pojemność zbiornika na wodę 4L

Temperatura pracy 5°C ±35°C

2. OPIS URZĄDZENIA (Rys. 1)

1. Uchwyt
2. Wlot powietrza
3. Pływak zbiornika na wodę
4. Zbiornik na wodę
5. Filtr wlotu powietrza
6. Panel sterujący
 - 6.1 Kontrolka zielona start / stop
 - 6.2 Kontrolka czerwona pełnego zbiornika
 - 6.3 Kontrolka rozmrażania
 - 6.4 Pokrętko odwilżania
7. Wylot powietrza
8. Gniazdo kabla
9. Otwór ciągłego odprowadzania wody

3. ŚRODKI BEZPIECZEŃSTWA

- Przed pierwszym uruchomieniem urządzenia przeczytaj uważnie powyższą instrukcję obsługi i przechowaj ją do późniejszych konsultacji.
- Przed uruchomieniem urządzenia sprawdź, czy wartość napięcia w sieci elektrycznej odpowiada wartości napięcia wskazanej na tabliczce znamionowej znajdującej się na urządzeniu.
- Urządzenie należy instalować zgodnie z przepisami dotyczącymi instalacji elektrycznych obowiązującymi w danym kraju.
- Po zdjęciu opakowania upewnij się, że stan urządzenia jest prawidłowy. Jeżeli masz wątpliwości, zwróć się o pomoc do najbliższego Autoryzowanego Serwisu Technicznego.
- Nie pozostawiaj elementów opakowania (foliowe torebki, gąbka z polistyrenu, etc.) w zasięgu dzieci, ponieważ mogą one stanowić niebezpieczeństwo.

- Sprawność działania urządzenia gwarantowana jest tylko w przypadku, gdy jest ono podłączone do instalacji z uziemieniem.
- Nie zalecamy używania przystawek, wtyczek i/lub przedłużaczy. Jeżeli użycie tych elementów jest konieczne, zastosuj przystawki pojedyncze lub złożone i przedłużacze spełniające obowiązujące normy bezpieczeństwa zwracając uwagę, aby nie przekroczyć granicy mocy wskazanej na przystawce i/ lub przedłużaczu.
- Urządzenie przeznaczone jest do użytku domowego. Inne użycie urządzenia jest nieprawidłowe i niebezpieczne.
- W przypadku awarii lub nieprawidłowego działania urządzenia wyłącz je i nie próbuj go samodzielnie naprawiać. Jeżeli naprawa urządzenia jest niezbędna, należy zwrócić się do Autoryzowanego Serwisu Technicznego, który użyje do naprawy oryginalnych części producenta. Jeżeli nie będziesz przestrzegał powyższych wskazówek, urządzenie nie będzie działać prawidłowo.
- Użytkownik nie powinien sam wymieniać przewodu elektrycznego. Jeżeli przewód elektryczny jest uszkodzony lub wymaga wymiany, zwróć się o pomoc do Autoryzowanego Serwisu Technicznego. Nie uruchamiaj urządzenia, jeśli przewód elektryczny lub wtyczka są uszkodzone.
- Producent nie ponosi odpowiedzialności za szkody wynikające z nieprawidłowego i nieodpowiedzialnego użytkowania urządzenia lub za jego naprawy dokonywane przez osoby do tego nieuprawnione.
- **WAŻNE: Podczas działania nie przykrywaj urządzenia ponieważ może to spowodować przegrzanie odwilżacza co jest bardzo niebezpieczne.**



Korzystając z urządzeń elektrycznych należy przestrzegać podstawowych zasad bezpieczeństwa

W SZCZEGÓLNOŚCI:

- **Uwaga:** nie należy uruchamiać urządzenia w pobliżu wanien, kabin prysznicowych lub zlewów.

- Nie uruchamiaj urządzenia w pobliżu źródeł ciepła lub w pomieszczeniach gdzie powietrze może zawierać gazy, olej, siarkę lub w pomieszczeniach poddanych promieniowaniu.
- Nie zraszaj urządzenia wodą ani substancjami łatwopalnymi.
- Nie dotykaj urządzenia mokrymi rękoma.
- Nie włączaj / wyłączaj urządzenia podłączając / wyłączając urządzenie z sieci elektrycznej.
- Ingerowanie lub modyfikacja właściwości funkcjonalnych urządzenia mogą okazać się niebezpieczne.
- Jeśli nie będziesz używał odwilżacza, przed przeniesieniem go w inne miejsce lub przed czynnościami konserwującymi i przystąpieniem do mycia wyłącz urządzenie z sieci elektrycznej.
- Wyciągając wtyczkę z gniazdka nie ciągnij za przewód elektryczny.
- Nie umieszczaj na urządzeniu ciężkich lub ciepłych przedmiotów.
- Nie udostępniaj urządzenia dzieciom.
- Kiedy wentylator działa z dużą prędkością, nie wkładaj żadnych przedmiotów przez wylot/wlot powietrza, ponieważ może być to niebezpieczne.
- Nie przykrywaj siatki wlotu i wylotu powietrza.
- Nie uruchamiaj urządzenia w wąskich i hermetycznych pomieszczeniach.

4. ZASADY PRAWDŁOWEGO UŻYTKOWANIA ODWILŻACZA

- Ustaw odwilżacz na twardej, płaskiej i stabilnej powierzchni.
- Aby zapewnić sprawne działanie odwilżacza należy go ustawić w odległości minimum 50 cm od innych przedmiotów.
- Zamknij drzwi i okna pomieszczenia, w którym uruchamiasz odwilżacz.
- Temperatura powietrza pomieszczenia, w którym uruchamiany będzie odwilżacz nie powinna być niższa niż 5°C ani przekraczać 32°C. Jeżeli granice tych temperatur zostaną przekroczone, urządzenie przestanie osuszać.
- Jeżeli temperatura otoczenia jest mniejsza niż 5°C, stopień wilgotności całkowitej jest

bardzo niski, dlatego używanie odwilżacza nie jest konieczne.

- Po wyłączeniu odwilżacza odczekaj 5 minut przed jego ponownym uruchomieniem.
- Nie wkładaj do zbiornika na wodę żadnych przedmiotów i nie wlewaj do niego żadnych płynów.

5. TABLICA FUNKCYJNA (6) (Rys. 2)

- 6.1** Kontrolka zielona start/stop: kontrolka zaczyna świecić, gdy urządzenie zostaje uruchomione i wyłącza się po jego wyłączeniu.
- 6.2** Kontrolka czerwona pełnego zbiornika: kontrolka świeci, gdy zbiornik na wodę nie jest umieszczony na swoim miejscu lub jest on włożony nieprawidłowo. Kiedy kontrolka się świeci, urządzenie wyłącza się.
- 6.3** Kontrolka odmrażania: świecąca kontrolka oznacza, że wewnętrzny system odmrażania jest uruchomiony a kompresor jest wyłączony.
- 6.4** Regulator odwilżania: pokrętko służące do nastawiania Wilgotności Względnej. Wartości wilgotności zawierają się w przedziale od 40% do 80% WW.
- 0** = Stop
Cont = Ustawienie ciągłego działania
 Średnie ustawienie (Rys. 3) odpowiada 55%-65% WW

6. URUCHOMIENIE

1. Sprawdź czy regulator odwilżania (6.4) znajduje się w pozycji "0".
2. Podłącz urządzenie do sieci elektrycznej. Sprawdź czy czerwona kontrolka pełnego zbiornika (6.2) jest zgaszona.
3. Ustaw regulator odwilżania (6.4) w pozycji "Cont" ciągłego działania. Kontrolka start/stop (6.1) zaświeci się. Pozostaw regulator odwilżania (6.4) w tej pozycji tak długo aż względna wilgotność otoczenia osiągnie żądany poziom. Następnie powoli przekręć pokrętko (6.4) w kierunku przeciwnym

aż urządzenie przestanie pracować a zielona kontrolka (6.1) zgaśnie. Przy tym ustawieniu urządzenie będzie automatycznie uruchamiać się i wyłączać utrzymując ustawiony stopień wilgotności.

Najkorzystniejsze warunki otoczenia sprzyjające dobremu samopoczuciu mieszczą się w przedziale między 50% a 60% wilgotności względnej.

4. Aby wyłączyć urządzenie, przekręć pokrętkę odwilżania (6.4) do pozycji "0" i wyłącz urządzenie z sieci elektrycznej.

Uwaga: jeżeli wybrany stopień wilgotności przekracza stopień wilgotności otoczenia, nawilżacz nie będzie działał.

7. ODPROWADZANIE SKROPLONEJ WODY

Odprowadzanie zebranej wody może odbywać się dwoma sposobami:

zbiornik na wodę (4):

Woda zostaje bezpośrednio zebrana w zbiorniku (4). Kiedy zbiornik jest pełen, zaczyna świecić czerwona kontrolka znajdująca się na płycie funkcyjnej (6.2) i urządzenie wyłącza się automatycznie. Konieczne jest opróżnienie zbiornika z wodą i prawidłowe jego wstawienie w odpowiednie miejsce (Rys. 4) tak, aby kontrolka czerwona (6.2) się wyłączyła i urządzenie ponownie zaczęło działać.

Uwaga: nie próbuj włączać/wyłączać urządzenia poprzez wyjmowanie/wkładanie zbiornika na wodę, ponieważ przerwanie działania kompresora w ten sposób może go uszkodzić.

Ciągłe odprowadzanie wody (9)

Skroplona woda może być odprowadzana za pomocą węża znajdującego się u wylotu zbiornika na wodę:

1. Wyciągnij zbiornik na wodę (Rys. 4).
2. Przebij ostrym przyrządem otwór do węża (Rys. 6).
3. Wprowadź do otworu plastikową końcówkę węża i dopasuj do złączki ujścia skroplonej wody (Rys. 7). Drugi koniec węża skieruj do kanalizacji wodnej.

4. Włóż ponownie zbiornik na wodę aby czerwona kontrolka (6.2) zgasła i urządzenie zaczęło działać.

8. KONSERWACJA I MYCIE

Przed przystąpieniem do jakichkolwiek czynności związanych z konserwacją i myciem odwilżacza wyłącz urządzenie z sieci elektrycznej.

Zewnętrzna część urządzenia myj delikatną i wilgotną ściereczką.

Do mycia urządzenia nie używaj substancji żrących.

Nie mocz urządzenia wodą ani rozpuszczalnikami.

Czyszczenie filtra:

Filtr należy czyścić jeden raz w tygodniu. Przed wyciągnięciem filtra usuń zbiornik na wodę (Rys. 4).

Aby wyciągnąć filtr pociągnij za jego uchwyt w dół (Rys. 5).

Użyj odkurzacza aby usunąć kurz zebrany na filtrze. Jeżeli zanieczyszczenia są duże możesz użyć letniej wody z mydłem.

Oplucz filtr i przed włożeniem go na swoje miejsce poczekaj aż będzie suchy. Nie susz filtra wystawiając go na słońce.

9. ROZWIĄZYWANIE PROBLEMÓW

Zanim udasz się do Serwisu Technicznego prosimy o zwrócenie uwagi na wymienione poniżej ewentualne przyczyny nieprawidłowego funkcjonowania odwilżacza. Jeżeli po zweryfikowaniu tychże wskazówek nie uda się uruchomić urządzenia, prosimy o udanie się do Serwisu Technicznego.

Nie wykonuj żadnych innych czynności naprawczych urządzenia, nie staraj się zmieniać lub naprawiać części elektrycznych.

Jeżeli w przypadku zaistnienia awarii spowodowanych przyczynami wymienionymi poniżej udasz się do Serwisu Technicznego, poniesiesz wszystkie koszty związane z naprawą, nawet jeśli gwarancja urządzenia będzie jeszcze obowiązywała.

Urządzenie nie działa

- Czy wtyczka jest poluzowana?
- Czy przepalił się bezpiecznik?
- Czy wystąpiło spięcie elektryczne?
- Czy zbiornik na wodę jest prawidłowo włożony?
- Czy zbiornik na wodę jest pełen?

Wydajność osuszania jest niska

- Czy filtr powietrza jest zanieczyszczony?
- Czy temperatura pomieszczenia nie jest zbyt niska?
- Czy wylot lub wlot powietrza nie jest zablokowany?
- Czy nie wybrałeś stopnia wilgotności przekraczającego stopień wilgotności otoczenia?

Urządzenie nie osiąga wyznaczonego stopnia wilgotności po dłuższym czasie działania.

- Czy drzwi bądź okna nie są otwierane zbyt często?
- Czy w pobliżu znajduje się urządzenie wytwarzające wilgoć?
- Czy pomieszczenie nie jest zbyt duże?

Podczas działania odwilżacz działa zbyt głośno

- Czy posadzka nie jest zbyt nierówna lub miękka?
- Czy urządzenie jest prawidłowo ustawione?

10. INFORMACJA DOTYCZĄCA PRAWIDŁOWEGO ZARZĄDZANIA ODPADAMI URZĄDZEŃ ELEKTRYCZNYCH I ELEKTRONICZNYCH"



Na koniec okresu użyteczności produktu nie należy wyrzucać do odpadów miejskich. Można go dostarczyć do odpowiednich ośrodków segregujących

odpady przygotowanych przez władze miejskie lub do jednostek zapewniających takie usługi. Osobne usuwanie sprzętu AGD pozwala uniknąć negatywnych skutków dla środowiska naturalnego i zdrowia z powodu jego nieodpowiedniego usuwania i umożliwia odzyskiwanie materiałów, z których jest złożony, w celu uzyskania znaczącej oszczędności energii i zasobów.

Aby podkreślić konieczność współpracy z ośrodkami segregującymi odpady, na produkcie znajduje się informacja przypominająca, iż nie należy wyrzucać urządzenia do zwykłych kontenerów na odpady.

Więcej informacji można zasięgnąć kontaktując się z lokalnymi władzami lub ze sprzedawcą sklepu, w którym zostało zakupione urządzenie.

1. ТЕХНИЧЕСКИ ХАРАКТЕРИСТИКИ

Напрежение/Честота	220V-240V~50Hz
Мощност	240W
Капацитет на резервоара	4L
Работни температури	5°C ÷35°C

2. ОУВВИСАННИЕ НА УРЕДА (Фиг. 1)

1. вверка
2. Решетка на входа за въздух
3. ввоплавък на резервоара
4. Воден резервоар
5. Въздушен филтър
6. Контролен панел
 - 6.1 Зелен датчик вкл./изкл.
 - 6.2 Червен датчик за пълнен резервоар
 - 6.3 Датчик за размразяване
 - 6.4 ввревключвател за контрол на влажността
7. Решетка на изхода за въздух
8. Гнездо за кабела
9. Отвор за непрекъснат дренаж

3. ввРАВИЛА ЗА СИГУРНОСТ

- ввреди първа употреба на уреда прочетете внимателно книжката с инструкциите и я запазете за бъдещи консултации.
- ввреди първа употреба на уреда проверете дали напрежението на Вашата електрическа мрежа отговаря на отбелязаното върху уреда.
- Уредът трябва да бъде инсталиран в съответствие с националните норми за електрически инсталации.
- След като разопаковате уреда проверете дали е в добро състояние. В случай на съмнение не го използвайте и се обърнете за помощ към управомощен център за техническа поддръжка.
- Съхранете опъковачният материал (найлонови пликове, стиропор и др.п.) далеч от достъпа на деца, тъй като

представлява потенциален източник на опасност.

- Техническата сигурност на уреда се гарантира само в случай, че същият е включен към заземена инсталация.
- Не препоръчваме употребата на адаптори, щепсели и/или удължители. Ако употребата им е наложителна използвайте само тези, които отговарят на съществуващите норми за сигурност, като внимавате да не превишавате мощността на адаптора и/или захранващия кабел.
- Този уред е предназначен за домашна употреба. Всякаква друга употреба би била неадекватна или опасна.
- В случай на авария и/или неправилно функциониране изключете уреда без да се опитвате да го поправяте. Ако е необходима поправка на уреда обръщайте се за помощ само към управомощен от производителя технически сервис и изисквайте при поправката му да бъдат използвани оригинални резервни части. Неспазването на тези изисквания би поставило в опасност сигурността на уреда.
- ввотребителят не трябва да се опитва да сменя кабела. В случай, че същият е развален или се налага неговата смяна обръщайте се за помощ само към управомощен от производителя технически сервис. Не използвайте упреда в случаи, че кабелът или щепселът са повредени.
- ввпроизводителят не носи отговорност за вреди причинени от неправилна, погрешна или неадекватна употреба на уреда, както и за вреди в следствие на поправки извършени от неквалифицирани лица.
- **ВАЖНО: В никакъв случай не покривайте уреда по време на работа, тъй като това може да предизвика опасно прегряване.**

Употребата на електрически уреди изисква спазването на определени правила за сигурност,

A ИМЕННО:

- **Внимание:** Този уред не бива да бъде използван в близост до бани, душ-кабини, мокри помещения или други подобни.
- Не инсталирайте уреда в близост до топлинни източници или в помещения със съдържащи се във въздуха специфични газове, масла или сира, както и в зони изложени на радиация.
- Внимавайте да не пръскате върху уреда вода или запалими течности.
- Не използвайте уреда, ако ръцете Ви са мокри.
- Не включвайте/изключвайте уреда с поставяне/изваждане на кабела от мрежата.
- Модифицирането или изменянето на функционалните характеристики на уреда може да доведе до възникването на опасности.
- Изключвайте уреда от мрежата, когато не го използвате, преди да го преместите или преди извършването на каквато и да било операция по поддръжката или почистването му.
- Не изключвайте уреда от мрежата с дърпане на кабела.
- Не поставяйте върху уреда горещи или тежки предмети.
- Не позволявайте на деца да си играят или да използват уреда.
- Не вкарвайте предмети през решетките за вход/изход на въздуха, тъй като това е потенциално опасно, особено при работа на вентилатора на висока скорост.
- Не покривайте решетките за вход/изход на въздух.
- Не използвайте уреда в херметични помещения или в помещения с малък обем.

4. ПРАВИЛА ЗА УПОТРЕБА

- Инсталирайте уреда върху равна и стабилна повърхност.
- За правилната употреба на уреда е необходимо да осигурите най-малко 50см свободно пространство около него.

- Затваряйте вратите и прозорците на помещението, в което използвате уреда.
- Уредът е предназначен за работа при температури между 5° C и 35° C. Ако температурата излезе от тези граници компресора ще престане да функционира.
- В случай, че температурата на въздуха в помещението е по-ниска от 5° C абсолютната влажност би била много ниска и употребата на уреда не би била необходима.
- При изключване на уреда е необходимо да изчакате около 5 минути преди повторното му включване.
- Не поставяйте никакви предмети във водния резервоар, нито го пълнете с течности.

5. КОНТРОЛЕН ПАНЕЛ (6) (ФИГ. 2)

- 6.1** Зелен датчик за вкл./изкл.: Този датчик светва при включването на уреда и загасва при неговото изключване.
- 6.2** Червен датчик за пълен резервоар: Този датчик светва при неправилното поставяне на резервоара или в случай, че забравите да го поставите. При светването на този датчик уреда се изключва.
- 6.3** Датчик за размразяване: Светването на този датчик означава, че вътрешната система за размразяване е задействана, което от своя страна спира действието на компресора.
- 6.4** Контрол на влажността: Чрез този превключвател се регулира относителната влажност в границите между 40% и 80% HR.
- 0** = Изкл.
Cont = Непрекъснат ход
 Междинната позиция (фиг. 3) отговаря на 55%-65% HR.

6. ВКЛЮЧВАНЕ

1. Осигурете се, че превключвателя за контрол на влажността (6.4) е в позиция изкл."0".
2. Включете уреда в мрежата. Уверете дали червения датчик за пълен резервоар (6.2) не свети.
3. Завъртете превключвателя за контрол на влажността (6.4) до позицията за непрекъснат ход "Cont" . Зеленият датчик за вкл./изкл. светва. Оставете превключвателя за контрол на влажността (6.4) в тази позиция, докато относителната влажност на въздуха спадне до желаното ниво, след което завъртете бавно превключвателя (6.4) в обратната посока до спиране работа на уреда и загасване на зеления датчик(6.1). Уври тази позиция на превключвателя уредът ще се включи автоматично, както и в следствие изключи, поддържайки избраното ниво на влажност. Идеалните условия на въздуха в едно помещение са в границите на 50% - 60% относителна влажност.
4. За да изключите уреда завъртете превключвателя за контрол на влажността (6.4) до позиция "0", след което изключете уреда от мрежата.

ввредупреждение: Ако избраното ниво на влажност на въздуха е по-високо от влажността на въздуха в помещението абсорбатора няма да функционира.

7. ИЗВЕЖДАНЕ НА КОНДЕНЗИРАНАТА ВОДА

Извеждането на кондензираната вода може да бъде извършвано по два начина:

Резервоар (4):

Кондензираната вода се събира директно в резервоара (4).

Уври напълване на резервоара светва червения датчик намиращ се на контролния панел(6.2) и уреда се изключва автоматично.

В този случай е необходимо да

изпразните резервоара, след което да го поставите отново на място (Фиг. 4).

Червеният датчик (6.2) загасва и уреда отново започва работа.

Внимание: Не използвайте изваждането/поставянето на резервоара като начин за включване или изключване на уреда, тъй като това може да доведе до повреждане на компресора. Непрекъснат дренаж (9) Кондензираната вода може да бъде отвеждана директно в канала с помощта на дренажния маркуч, който е необходимо да бъде свързан към изхода на кондензираната вода. За тази цел извършете следното:

1. Извадете резервоара от гнездото му (Фиг. 4)
2. Увродупчете с помощта на остър предмет входа на дренажния маркуч (Фиг. 6)
3. Вкарайте в този вход края на пластмасовия маркуч и го свържете към изхода за кондензираната вода (Fig. 7). Другият край на маркуча вкарайте в канала.
4. Увоставете отново резервоара на мястото му, за да загасне червения датчик и да започне уреда работа.

8. УвОЧИСТВАНЕ И УвОДДРЪЖКА НА УРЕДА

Увреди да извършите каквато и да било операция по поддръжката и почистването на уреда е необходимо да го изключите от мрежата.

Увочиствайте повърхността на уреда с леко навлажнен мек парцал.

Не пръскайте уреда с вода, разтворители или други подобни. Не използвайте абразивни препарати при почистването.

Увочистване на филтъра:

Филтърът трябва да бъде почистван веднъж седмично.

Увреди да извадите филтъра изпразнете резервоара (Фиг. 4).

За да извадите филтъра от гнездото му е необходимо да го издърпате в посока надолу (Фиг. 5).

Събралата се във филтъра мръсотия може да бъде почиствана с прахосмукачка. Ако се е събрала прекалено много мръсотия може да измиете филтъра с вода и сапун. След измиването го изплакнете обилно с вода и изчакайте да изсъхне преди да го поставите отново в гнездото му. Не излагайте филтъра на директна слънчева светлина с цел да го изсушите.

9. СЪВЕТИ ЗА РАЗРЕШАВАНЕТО НА НЯКОИ ПРОВОБЛЕМИ

В този раздел може да намерите разрешението на някои евентуално възникнали проблеми, които е необходимо да прегледате преди да се обърнете към сервиза за техническа поддръжка. Ако дори и след това не успеете да включите уреда Ви молим да влезете в контакт със сервиза. Не извършвайте никакви други операции по поправка на уреда освен указаните в този раздел и не се опитвайте да смените или поправяте електрическите части на уреда. Ако се обърнете към техническия сервиз без да сте проверили дали проблема с функционирането на уреда не се дължи на някоя от причините указани по-долу извършените поправки ще бъдат за Ваша сметка, дори и в периода на действие на гаранцията на уреда.

Уреда отказва да работи

- Щепселът не е добре поставен в контакта
- Бушонът е изгорял
- Токът е спрял
- Водният резервоар не е добре поставен
- Водният резервоар е пълен

Ниска абсорбация

- Въздушният филтър е замърсен
- Температурата в помещението е прекалено ниска
- Блокиран е входа или изхода за въздух
- Нивото на избраната влажност на въздуха е по-високо от влажността в помещението

Влажността на въздуха в помещението не спада до избраната дори и след продължителна работа на уреда

- Вратата или прозорците на помещението се отварят прекалено често
- В помещението има друг уред, източник на влажност
- Помещението е прекалено голямо

Уредът създава прекалено много шум при работа

- Повърхността върху която е поставен уреда е неравна или прекалено мека
- Уредът не е добре монтиран

10. ИНФОРМАЦИЯ ЗА ПРАВИЛНОТО ЕЛИМИНИРАНЕ НА ЕЛЕКТРИЧЕСКИ И ЕЛЕКТРОННИ ДОМАКИНСКИ УРЕДИ



В края на полезния живот на апарата не бива да го изхвърляте в контейнера за обикновени домашни отпадъци. Може да се освободите от него, като го отнесете в специалните центрове за вторични суровини към местните администрации или вашия доставчик, които са длъжни да улесняват тази дейност. Разделното изхвърляне на електро-домашински уреди предотвратява редица негативни последици за околната среда и здравето, произтичащи от неадекватното им изхвърляне, както и позволява рециклирането на материалите, от които е направен уреда, като по този начин се постига чувствителна икономия на суровини и енергия. С цел да се подчертае още веднъж задължението за разделно изхвърляне на отпадъците на всеки продукт е отбелязан специален знак, който ви предупреждава и подсеща да не го изхвърляте в контейнера за обикновени домашни отпадъци. За повече информация се обърнете към местните власти или към магазина, от където сте купили продукта.

RU

1. ТЕХНИЧЕСКИЕ ХАРАКТЕРИСТИКИ

Источник питания/Частота 220 В-240 В~50 Гц

Мощность 240 Вт

Объем сборника конденсированной воды 4 л

Рабочая температура 5°C ÷ 35°C

2. ОПИСАНИЕ ПРИБОРА (Рис. 1)

1. Ручка для переноски
2. Решетка всасывания воздуха
3. Исползок водосборника
4. Водосборник
5. Фильтр входного воздуха
6. Панель управления
 - 6.1 Зеленый индикатор работы / остановки
 - 6.2 Красный индикатор наполнения водосборника
 - 6.3 Индикатор размораживания
 - 6.4 Управление регулятором влажности
7. Решетка выхода воздуха
8. Отсек для кабеля
9. Отверстие непрерывного дренажа

3. МЕРЫ БЕЗОПАСНОСТИ

- Перед первым использованием прибора внимательно прочтите настоящее руководство по эксплуатации. Используйте настоящее руководство для дальнейших консультаций.
- Перед использованием прибора удостоверьтесь, что напряжение в сети соответствует указанному на пластинке, прикрепленной к прибору.
- Прибор должен устанавливаться в соответствии с национальными правилами для электрических приборов.
- После извлечения из упаковки удостоверьтесь, что прибор находится в надлежащем состоянии; в случае возникновения сомнений обратитесь в ближайший Центр Технического Обслуживания.
- Следует хранить составные части упаковки (пластиковые пакеты, пенопласт и т.д.) в месте, недоступном для детей, так как они являются источниками угроз для здоровья.
- Безопасное функционирование прибора гарантируется лишь в случае, если он подключен к источнику питания с заземлением.
- Не рекомендуется использование адаптеров, штепсельных вилок и/или удлинительных кабелей. Если использование данных приспособлений является необходимым, то следует использовать только те, которые удовлетворяют действующим нормам безопасности. Следует следить за тем, чтобы предельная мощность не превышала указанную на адаптере и/или на кабеле-удлинителе.
- Данный прибор должен быть предназначен для использования только в домашних условиях. Его использование в любых других условиях является неправильным и опасным.
- В случае поломки и/или неправильной работы прибора следует выключить его и не предпринимать попыток к его починке. В случае необходимости починки прибора следует обращаться исключительно в Центр Технического Обслуживания, сертифицированный производителем, с запросом на замену оригинальных деталей. В противном случае работа прибора может быть небезопасной.
- Пользователь не должен производить замену кабеля. Если кабель поврежден или есть необходимость его замены, следует обращаться исключительно в Центр Технического Обслуживания, сертифицированный производителем. Не эксплуатируйте прибор в случае повреждения кабеля или штепсельной вилки.
- Производитель не несет ответственности за повреждения, нанесенные вследствие неправильного, ошибочного или нецелевого использования прибора, а также за ремонт, проведенный неквалифицированным персоналом.
- **Внимание: Ни в коем случае не**



закрывать поверхность аппарата во время его функционирования, так как это может привести к опасному перегреву.

внутри использования любого электрического прибора требуется выполнять несколько основных правил.

В ОСОБЕННОСТИ:

- **Внимание:** Не следует включать настоящий прибор вблизи ванных комнат, душевых, комнат для мытья посуды или подобных помещений.
- Не устанавливайте прибор вблизи источников тепла или помещений, где могут находиться газы, масла или сера, а также в местах, подверженных излучению.
- Запрещается брызгать на прибор водой или воспламеняющимися жидкостями.
- Не дотрагивайтесь к прибору мокрыми руками.
- Не включайте и не выключайте прибор в момент его подсоединения или отсоединения от сети.
- Нарушение или изменение рабочих характеристик прибора может стать источником опасности.
- Выключите прибор, когда Вы его не используете, перед его переноской и перед проведением любой операции по его чистке или уходу.
- Отсоединяя вилку, никогда не дергайте за кабель.
- Не кладите на прибор тяжелые или горячие предметы.
- Не позволяйте детям манипулировать или играть с прибором.
- Не вставляйте предметы во входные / выходные решетки, так как это может представлять угрозу при работающем на высокой скорости вентиляторе.
- Не закрывайте решетки входа и выхода воздуха.
- Не используйте прибор в тесных и закрытых помещениях.

4. РЕКОМЕНДАЦИИ ПО ПРАВИЛЬНОМУ ИСПОЛЬЗОВАНИЮ ПРИБОРА

- Расположите прибор на плоской и устойчивой поверхности.
- Для обеспечения правильной работы прибора следует создать вокруг него свободное пространство в радиусе как минимум 50 см.
- Закройте двери и окна в помещении, где будет работать прибор.
- прибор предназначен для работы при температуре окружающей среды от 5° С до 35° С. Когда температура выходит за пределы данного диапазона, компрессор прекращает работать.
- Если температура окружающей среды ниже 5° С, то абсолютная влажность будет очень низкой, поэтому в этом случае нет необходимости использовать осушитель.
- После остановки прибора подождите примерно 5 минут перед тем, как включить его снова.
- Не помещайте никаких посторонних предметов в водосборник и не вливайте в него никаких жидкостей.

5. ПАНЕЛЬ УПРАВЛЕНИЯ (6) (РИС. 2)

- 6.1** Зеленый индикатор работы / остановки: Этот индикатор загорается когда прибор начинает работу и гаснет когда прибор прекращает работу.
- 6.2** Красный индикатор наполнения водосборника: Этот индикатор загорается также, когда водосборник отсутствует или если он установлен неправильно. Когда этот индикатор загорается, прибор выключается.
- 6.3** Индикатор размораживания: Когда этот индикатор загорается, это означает, что работает внутренняя система размораживания, а компрессор остановлен.
- 6.4** Регулятор влажности: управление уровнем **Относительной Влажности**.

Регулирование уровня ОВ производится в пределах от 40% до 80%.

0 = Отключение

Cont = вволожение непрерывной работы.

Среднее положение (рис. 3) соответствует 55%-65% ОВ.

6. ЗАПУСК ПРИБОРА

1. Убедитесь, что регулятор влажности (6.4) находится в положении "0".
2. Включите прибор в сеть. Убедитесь, что красный индикатор наполнения водосборника (6.2) не горит.
3. ввоверните регулятор влажности (6.4) в положение непрерывной работы "Cont". Загорится зеленый индикатор запуска / остановки (6.1). Оставьте регулятор влажности (6.4) в этом положении до тех пор, пока относительная влажность окружающего воздуха не опустится до желаемого уровня. ввосле этого медленно поверните регулятор влажности (6.4) в обратную сторону до тех пор пока не погаснет зеленый индикатор (6.1). В этом положении прибор автоматически включается и выключается, поддерживая предустановленный уровень влажности. Оптимальное значение относительной влажности для обеспечения комфорта в помещении составляет 50% - 60%.
4. Для остановки прибора поверните регулятор влажности (6.4) в положение "0" и отключите его от сети.

ввпредупреждение: Если установленный уровень влажности превышает влажность в помещении, осушитель работать не будет.

7. УДАЛЕНИЕ КОНДЕНСИРОВАННОЙ ВОДЫ

Отвод конденсированной воды может производиться двумя путями:

Отвод в водосборник (4):

Конденсированная вода отводится непосредственно в водосборник (4). Когда водосборник полон, зажигается красный индикатор на панели управления (6.2), и прибор автоматически выключается.

Необходимо опустошить содержимое водосборника и снова правильным образом поместить его в отсек (Рис. 4), с тем чтобы красный индикатор погас, и прибор снова заработал.

Внимание: Не используйте водосборник для остановки / включения прибора, так как запуск компрессора после остановки может повредить его.

Непрерывный дренаж (9)

Конденсированная вода может отводиться в водослив через дренажную трубку, подсоединяемую к месту выхода конденсированной воды. Для этого нужно произвести следующие действия:

1. Вынуть водосборник из отсека (Рис. 4)
2. Острым предметом продырявить отверстие подсоединения дренажной трубки (Рис. 6)
3. Вставить в продырявленное отверстие пластиковый конец трубы и прикрепить его к штуцеру выхода конденсированной воды (Рис. 7). Другой конец трубки поместите в водослив.
4. ввоместить водосборник обратно в отсек, с тем чтобы красный индикатор (6.2) погас и прибор заработал.

8. УХОД И ЧИСТКА

ввперед началом любых операций по уходу и чистке отключите прибор. Чистку наружных частей прибора производите мягкой слегка смоченной тряпкой. Не используйте для чистки абразивные моющие средства.

Чистка фильтра:

Чистку фильтра следует производить один раз в неделю.

Вперед извлечением фильтра из отсека удалите воду из водосборника (Рис. 4).

Для извлечения фильтра из отсека потяните его вниз (Рис. 5).

Можно удалить скопившуюся на фильтре грязь пылесосом. Если грязи очень много, можно промыть фильтр в теплой мыльной воде. Затем прополоскать фильтр и подождать пока он полностью не высохнет, перед тем как снова вставить его в отсек.

Не подвергайте фильтр воздействию солнечных лучей с целью его сушки.

9. ИНСТРУКЦИИ ПРИ ВОЗНИКНОВЕНИИ ПРОБЛЕМ

Ниже приведен список возможных причин неполадок, которые следует проверить перед тем, как звонить в Центр Технического Обслуживания. Если после проверки приведенных указаний запустить прибор не удастся, пожалуйста, обратитесь в центр технического обслуживания. Не производите никаких действий с прибором, не пытайтесь заменить или отремонтировать электрические компоненты. Если Вы обращаетесь в центр технического обслуживания по причинам, описанным ниже, Вы должны будете оплатить соответствующие услуги, даже если Вы обращаетесь в течение гарантийного срока.

Если прибор не работает:

- вилотно ли вставлена вилка в розетку?
- Цел ли предохранитель?
- Имело ли место внезапное выключение света?
- вправильно ли подключен водосборник?
- вполон ли водосборник?

Если мощность водосбора низкая:

- Загрязнен ли воздушный фильтр?
- Слишком ли низкая температура в помещении?
- Заблокирован ли вход или выход воздуха?
- Выбрана ли влажность, превышающая влажность окружающей среды?

Если установленный уровень влажности не достигается в течение длительного времени работы прибора:

- Открывается ли излишне часто дверь или окно в помещении?
- Есть ли в помещении прибор, генерирующий влажность?
- впомещение слишком большое?

вври работе прибор производит слишком много шума:

- Является ли поверхность, на которой установлен прибор, неровной или слишком мягкой?
- ввравильно ли размещен прибор?

10. ИНФОРМАЦИЯ О ПРАВИЛЬНОЙ УТИЛИЗАЦИИ ЭЛЕКТРИЧЕСКИХ И ЭЛЕКТРОННЫХ ПРИБОРОВ



После окончания срока службы, данный прибор не должен утилизироваться вместе с бытовыми отходами. Он может быть передан в специальные центры

дифференцированного сбора отходов, находящиеся в ведомстве муниципальных властей, или агентам, работающим в данной сфере услуг. Раздельная утилизация бытовых электроприборов позволяет избежать возможных негативных последствий для окружающей среды и здоровья людей, которые могут иметь место вследствие неправильной утилизации, а также позволяет повторно использовать материалы, входящие в состав этих приборов, и добиться, таким образом, существенной экономии энергии и ресурсов.

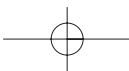

Чтобы подчеркнуть необходимость
раздельной утилизации, на данном
приборе нанесен знак,
предупреждающий о запрете
использования традиционных мусорных
контейнеров.
Для получения более подробной
информации свяжитесь с местным
органом власти или с магазином, где Вы
приобрели данный продукт.

