

Panasonic®

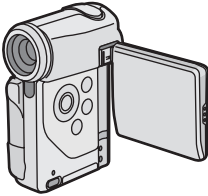

Caméscope SD
Manuel d'utilisation

Modèle SV-AV100

D-snap



Il est recommandé de lire attentivement le présent manuel avant d'utiliser l'appareil.



Pour plus d'informations ou pour une assistance technique, composer le
1-800-561-5505 ou consulter le site Web de Panasonic à www.panasonic.ca.

Avant d'ouvrir l'emballage du CD-ROM, veuillez lire ce qui suit.

Accord de licence - Utilisateur final

Il vous est concédé à vous-même (le "titulaire de licence") une licence d'utilisation pour le logiciel défini dans le présent contrat de licence de logiciel (le "contrat") à condition que vous acceptiez les termes et conditions du présent contrat. Si le titulaire de licence n'accepte pas les termes et conditions du contrat, il doit retourner rapidement le logiciel à Matsushita Electric Industrial Co., Ltd. ("Matsushita"), au distributeur ou au revendeur où a été effectué l'achat.

Article 1 Licence

Il est concédé au Titulaire de licence le droit d'utiliser le Logiciel et notamment les informations enregistrées ou décrites sur le CD-ROM, dans les manuels d'utilisation et sur les autres supports qui lui ont été fournis (désignés collectivement par le terme "Logiciel"), mais les droits sur les brevets, droits d'auteur, marques de commerce et secrets de fabrication applicables contenus dans le Logiciel ne lui sont aucunement transférés.

Article 2 Utilisation par un tiers

Le Titulaire de licence ne doit pas utiliser, copier, modifier, transférer ou permettre à un tiers, à titre gratuit ou non, d'utiliser, copier ou modifier le Logiciel sauf stipulation expresse contraire dans le présent Contrat.

Article 3 Restrictions de copie du Logiciel

Le Titulaire de licence est autorisé à effectuer une seule copie du Logiciel ou de l'une de ses parties à des fins de sauvegarde uniquement.

Article 4 Ordinateur

Le Titulaire de licence est autorisé à utiliser le Logiciel sur un seul ordinateur en un seul endroit.

Article 5 Analyse par rétrotechnique, décompilation ou désassemblage

Le Titulaire de licence ne doit pas analyser par rétrotechnique, décompiler ou désassembler le Logiciel, sauf dans la mesure où l'une de ces opérations est autorisée par la législation ou la réglementation du pays de résidence du Titulaire de licence. Matsushita, ses distributeurs ou ses détaillants ne pourront pas être tenus responsables de défauts du Logiciel ou d'un préjudice subi par le Titulaire de licence causés par une analyse par rétrotechnique, décompilation ou désassemblage du Logiciel par ce dernier.

Article 6 Limitation de la responsabilité

Le Logiciel est fourni "EN L'ÉTAT" sans aucune garantie quelle qu'elle soit, expresse ou tacite, y compris, sans que cela soit limitatif, les garanties d'absence de contrefaçon, de qualité marchande et/ou d'aptitude à un usage particulier. Matsushita ne garantit pas non plus que le fonctionnement du Logiciel sera ininterrompu ou sans erreur. Matsushita, ses distributeurs ou ses détaillants ne pourront pas être tenus responsables de dommages encourus par le Titulaire de licence du fait ou à l'occasion de l'utilisation du Logiciel par le Titulaire de licence.

Article 7 Contrôle d'exportation

Le Titulaire de licence s'engage à n'exporter ou réexporter le Logiciel vers aucun pays sous quelque forme que ce soit sans les licences d'exportation réglementaires du pays de résidence du Titulaire de licence éventuellement nécessaires.

Article 8 Résiliation de la licence

Le droit concédé au Titulaire de licence en vertu du présent Contrat sera automatiquement résilié si le Titulaire de licence enfreint à l'un des termes et conditions du Contrat. Lors d'une telle résiliation automatique, le Titulaire de licence devra détruire à ses frais le Logiciel et sa documentation connexe ainsi que toutes leurs copies.

Table des matières

Accord de licence -	
Utilisateur final	2
Sécurité.....	5
Introduction	7

Préparatifs

Accessoires fournis.....	8
Accessoire facultatif	9
Commandes et composants	10
Alimentation	12
Mise en place du caméscope sur le socle de synchronisation AV	13
Mise en place de la carte mémoire.....	14
Écran à cristaux liquides.....	15
Mise en marche/sélection du mode d'opération	17
Menu.....	18
Liste des menus.....	19
Réglage de la date et l'heure	22
Réglage de la luminosité et de la couleur sur l'écran à cristaux liquides	24

Fonctions de base

Avant l'enregistrement	25
Rétablissement de la vitesse d'écriture [Clean Up].....	26
Enregistrement d'images animées (MPEG2).....	27
Enregistrement d'images animées (MPEG4).....	28
Visualisation d'images animées (MPEG2).....	29
Visualisation d'images animées (MPEG4).....	30
Réglage du volume	31
Enregistrement d'images fixes.....	32
Visualisation d'images fixes.....	33

Visualisation de toutes les images fixes l'une après l'autre (diaporama)	34
--	----

Fonctions avancées

Fonction zoom avant/arrière.....	35
Fonction de compensation d'éclairage en contre-jour	35
Équilibre des blancs	36
Réglage manuel de l'exposition	37
Mise au point manuelle	37
Enregistrement dans des situations particulières (réglage automatique de l'exposition)	38
Fonction de stabilisation électronumérique de l'image.....	39
Fonction atténuation bruit du vent	39
Utilisation des fonctions du menu lecture	40
Visualisation sur un appareil auxiliaire	54
Enregistrement d'images en provenance d'un appareil auxiliaire	55
Transfert vers un ordinateur personnel	56
Utilisation d'un enregistreur DVD-Vidéo muni d'un disque dur	57

Raccordement à un ordinateur personnel

À propos des logiciels fournis	58
Le pilote USB	59
MediaStage for AV100	60
Installation de MediaStage et du pilote USB	61
Installation du pilote USB	62

Raccordement à un ordinateur personnel	63
Démarrage du logiciel	64
Déconnexion sécuritaire du câble USB	64
Désinstallation des logiciels	64
Organisation des dossiers sur une carte mémoire utilisée sur un ordinateur	65

Autres

Recharge de la pile incorporée pour la sauvegarde du réglage de l'horloge.....	66
Écouteurs (vendus séparément)	66
Accessoires	67
Après l'utilisation	69
Affichages (mode enregistrement).....	70
Affichages (mode lecture)	72
Remarques et précautions	75
Remarques et conseils.....	78
Guide de dépannage.....	86
Spécifications	89
Index.....	91

À notre clientèle,

Nous tenons à vous remercier d'avoir choisi ce caméscope SD Panasonic. Veuillez lire attentivement le présent manuel et le conserver pour référence ultérieure.

Sécurité

**MISE EN GARDE
AFIN DE PRÉVENIR TOUT RISQUE
D'INCENDIE OU DE CHOCS
ÉLECTRIQUES ET DE BROUILLAGE,
N'UTILISER QUE LES ACCESSOIRES
RECOMMANDÉS ET ÉVITER
D'EXPOSER CET APPAREIL À LA
PLUIE OU À UNE HUMIDITÉ
EXCESSIVE. NE PAS RETIRER LE
COUVERCLE (OU LE PANNEAU
ARRIÈRE); AUCUNE PIÈCE INTERNE
NE PEUT ÊTRE RÉPARÉE PAR
L'UTILISATEUR. CONFIER TOUTE
RÉPARATION À UN PERSONNEL DE
SERVICE QUALIFIÉ.**

Avis :

Cet appareil incorpore des composants qui contiennent une faible quantité de mercure. Certains de ses composants contiennent aussi du plomb. L'élimination de ces matériaux peut faire l'objet de réglementation dans votre localité. Aussi, pour plus de détails sur les modes d'élimination ou de recyclage, est-il recommandé de communiquer avec les autorités locales.

IMPORTANT

Respecter tous les droits d'auteur.

Tout ce que l'utilisateur enregistre et crée ne peut être utilisé que pour son loisir personnel. Selon les lois sur les droits d'auteurs, aucun autre matériel ne peut être utilisé sans la permission préalable du détenteur des droits d'auteur.

- **L'utilisateur est le seul responsable de toute blessure ou dommage découlant d'une utilisation quelconque non conforme aux instructions d'utilisation.**

Une technologie de très haute précision est utilisée pour la fabrication de l'écran à cristaux liquides qui se caractérise par un total d'environ 123 000 pixels. Il en résulte plus de 99,99 % de pixels actifs avec seulement 0,01 % de pixels inactifs ou constamment allumés. Il ne s'agit cependant pas d'un mauvais fonctionnement et n'affecte en rien la qualité de l'image enregistrée.

- Après une utilisation prolongée, l'appareil peut devenir chaud. Ceci n'est pas une anomalie. L'étiquette portant la mise en garde est fixée à la surface du caméscope SD.
- Le fabricant n'assume aucune responsabilité pour la perte d'enregistrements résultant d'un mauvais fonctionnement ou d'une défaillance de cet appareil, de ses accessoires ou de la carte mémoire.

- Il est à noter que les commandes, les composants, les menus, etc. du caméscope SD peuvent différer quelque peu de ceux illustrés dans le présent manuel.
- Le logo SD [] est une marque de commerce.
- Le caméscope SD utilise de technologies protégées par des droits d'auteur et il est protégé par des technologies brevetées et les droits de propriété intellectuelle au Japon et aux États-Unis. Une autorisation de Macrovision Company est nécessaire pour utiliser ces technologies. Il est interdit de démonter ou de modifier le caméscope SD.
- (→ 00) indique la page de référence.
- Il est à noter que le caméscope SD peut ne pas prendre en charge les données images enregistrées ou créées sur un autre appareil et, inversement, un autre appareil peut ne pas être en mesure de lire des données enregistrées sur le caméscope SD.
- La plaque signalétique du caméscope SD est apposée sur le fond du logement de la batterie.

Brevets 4,631,603, 4,577,216, 4,819,098 et 4,907,093.

Cet appareil incorpore une technologie anti-piratage qui dépend de certains brevets américains ou d'autres droits de propriété intellectuelle. L'utilisation de cette technologie protégée doit être autorisée par Macrovision Corporation, et doit se faire, sauf exception officielle fournie par Macrovision Corporation, dans le cadre domestique ou privé d'un visionnement. Toute rétro-ingénierie ou tout démontage est interdit.



L'appareil que vous vous êtes procuré est alimenté par une batterie au lithium-ion/lithium-polymère. Pour des renseignements sur le recyclage de la batterie, veuillez composer le 1-800-8-BATTERY.

Cet appareil numérique de la classe B est conforme à la norme NMB-003 du Canada.

Introduction

Ce caméscope SD peut enregistrer des images animées MPEG2/MPEG4 et des images fixes. De plus, avec le visualiseur MediaStage for AV100 (fourni), il est possible d'éditer les images animées de format MPEG2/MPEG4 sur un ordinateur personnel.

■ Charge de la batterie

Assurez-vous de charger la batterie fournie avant l'utilisation initiale de l'appareil.

- Consultez la page 12 pour la procédure de charge et de mise en place de la batterie.

■ Réglage de l'horloge

Avant d'utiliser l'horloge de cet appareil, la date et l'heure doivent être réglés. Consultez la page 22 pour plus de détails.

■ À propos de la carte mémoire SD

Cet appareil est en mesure de faire des enregistrements en format MPEG2, ce qui offre une qualité vidéo comparable à celle d'un caméscope numérique. Afin d'atteindre cette qualité, un volume important de données doit être écrit sur la carte SD en temps réel.

La vitesse de lecture et d'écriture de la carte SD peut varier selon le fabricant. En mode enregistrement d'images animées MPEG2, une carte avec un débit de transmission haute vitesse de 10 Mo/s est nécessaire. Lorsqu'une carte mémoire ne satisfaisant pas à ce critère est utilisée, le message d'erreur suivant pourrait s'afficher : [This card cannot record in the MPEG2 mode.].

Pour plus de renseignements sur les cartes compatibles d'autres marques, veuillez visiter ce site web :

<<http://www.panasonic.ca/French/accessoires/supportsdenregistrement/>>

Préparatifs

Accessoires fournis

1 Adaptateur secteur (VSK0617) (→ 12)

- Alimente le caméscope SD.



2 Batterie (CGA-S302A) (→ 12)

- Alimente le caméscope SD.

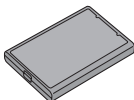

3 Cordon d'alimentation c.a. (K2CA2EA00002) (→ 12)



4 Câble USB (K2KZ4CB00002) (→ 63)



5 Télécommande (N2QACC000005) et pile bouton (CR2025) (→ 68)

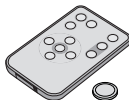

6 Câble audio/vidéo (K2KC4CB00009) (→ 54, 55)



7 Dragonne (VFC4012) (→ 68)

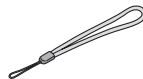

8 Socle de synchronisation AV (VSK0653) (→ 13)

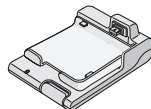

9 Capuchon d'objectif (VGQ7448) et cordon du capuchon d'objectif (VFC4035) (→ 68)

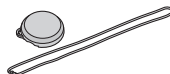

10 CD-ROM (→ 58)

Contient le pilote USB,
MediaStage for AV100, DirectX,
Adobe Acrobat Reader



- Avant d'utiliser MediaStage, consultez le manuel en format PDF. Les instructions du présent manuel se limitent à son installation.

11 Porte-carte/Support pour visionnement d'images vidéo (VFC4032) (→ 69) et carte mémoire SD (512 Mo) (RP-SDH512VE0) (→ 14)

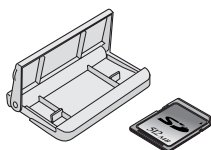

12 Étui de transport portable (VFC4020)

- Placez le caméscope SD dans l'étui de transport portable fourni pour le ranger ou le transporter.

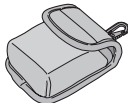

Accessoire facultatif

1 Batterie (CGA-S302A/1B) (→ 12)

- Alimente le caméscope SD.

Commandes et composants

- 1 Objectif (→ 76)
- 2 Voyant d'enregistrement (→ 19)
- 3 Capteur de la télécommande (→ 68)
- 4 Prise d'entrée/sortie AV [AV IN/OUT] (→ 54, 55)
Prise de casque d'écoute [Ω] (→ 66)
- 5 Connecteur USB (→ 63)
- 6 Prise d'alimentation c.c. [DC IN 4.9V] (→ 12)
- 7 Écran à cristaux liquides (→ 15)
- 8 Fente de carte mémoire (→ 14)
- 9 Levier d'ouverture du couvercle de logement de la carte mémoire (→ 14)
- 10 Voyant d'accès à la carte mémoire [ACCESS] (→ 79)
- 11 Touche multifonction opération/sélection des fonctions [◀◀/||/▶▶/■/▶ SET] (→ 18, 29, 30, 33)
Compensation d'éclairage en contre-jour [☀] (→ 35)
- 12 Touche de sélection du menu [MENU] (→ 18)
- 13 Touche de sélection du mode enregistrement/lecture [REC/PLAY] (→ 17)
- 14 Touche de mode [MODE] (→ 17)
Levier du zoom [T/W] (→ 35)
Levier de réglage du volume [+VOL-] (→ 31)
- 15 Déclencheur (touche d'enregistrement/arrêt) (→ 27, 28, 32, 55)
- 16 Connecteur du socle de synchronisation AV [MULTI] (→ 13)
- 17 Crochet de la dragonne (→ 68)
- 18 Voyant d'alimentation (→ 12)
- 19 Interrupteur [ON/OFF] (→ 17)
- 20 Sélecteur auto/manuel [AUTO/MANUAL/SELECT] (→ 36, 37)

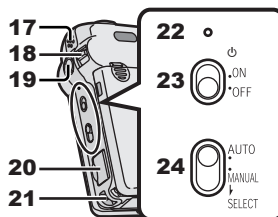
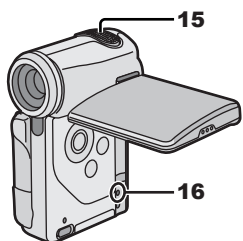
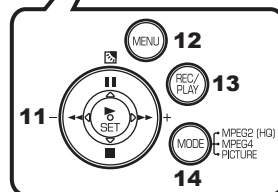
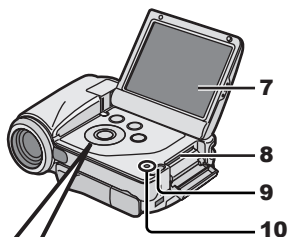
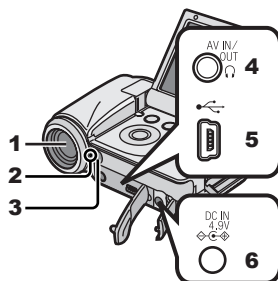

- 25** Capteur d'équilibre des blancs (→ 36)
- 26** Logement de la batterie (→ 12)
- 27** Couverture du logement de la batterie (→ 12)
- 28** Prise d'alimentation c.c. [DC IN 4.9V] (→ 13)
- 29** Prise d'entrée/sortie AV [AV IN/OUT] (→ 54, 55)
- 30** Plateau
- 31** Voyant d'alimentation [⏻] (→ 13)
- 32** Touche de dégagement (→ 13)
- 33** Connecteur d'appareil auxiliaire (→ 13)
- 34** Touche de sélection du mode [MODE] (→ 17)
- 35** Touche de sélection du mode enregistrement/lecture [REC/PLAY] (→ 17)
- 36** Touche de menu [MENU] (→ 18)
- 37** Touche multifonction opération/sélection des fonctions [◀◀/||/▶▶/■▶ SET] (→ 18, 29, 30, 33)
- 38** Touche de début/arrêt d'enregistrement (→ 27, 28, 32, 55)
- 39** Touche du zoom [T/W] (→ 35)
Touche de réglage du volume [+VOL-] (→ 31)

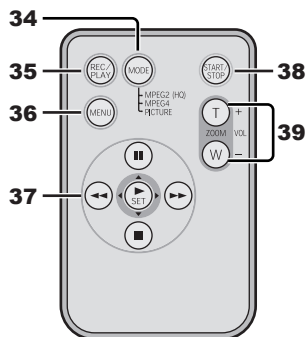
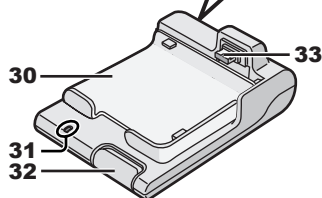
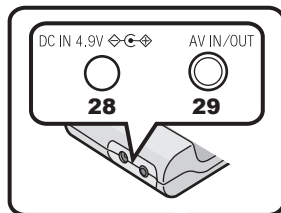
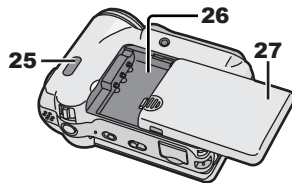

Alimentation

■ Adaptateur secteur

- 1 Ouvrez le couvercle de la prise d'alimentation c.c. et raccordez le cordon d'entrée c.c. à la prise d'alimentation c.c. [DC IN 4.9V] sur le caméscope.
- 2 Branchez le cordon secteur à l'adaptateur secteur et la prise secteur.

La prise secteur doit se trouver à proximité de l'appareil et être facilement accessible.

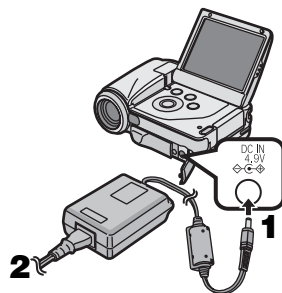

■ Charge de la batterie

Assurez-vous de bien charger la batterie fournie avant utilisation.

- 1 Tout en appuyant sur la partie (A), faites-la glisser pour retirer le couvercle du logement de la batterie.
- 2 Poussez les bornes de la batterie contre les connecteurs du logement, puis mettez la batterie en place.

- Assurez-vous que l'étiquette de la batterie est sur le dessus.
- Après avoir mis la batterie en place, refermez le couvercle.

- 3 Branchez le cordon d'entrée c.c. dans la prise [DC IN 4.9V] sur le caméscope SD.
- 4 Branchez le cordon secteur à l'adaptateur secteur et la prise secteur.

- Le voyant d'alimentation ❶ clignote et la charge de la batterie s'amorce.
- Avant de recharger, mettez l'appareil hors marche.

- 5 Attendez que le voyant d'alimentation ❶ s'éteigne.

- Lorsque la batterie est complètement rechargée, le voyant d'alimentation ❶ s'éteint.

- Lorsque le voyant d'alimentation clignote plus rapidement ou plus lentement, cela indique une anomalie quelconque. (→ 78)

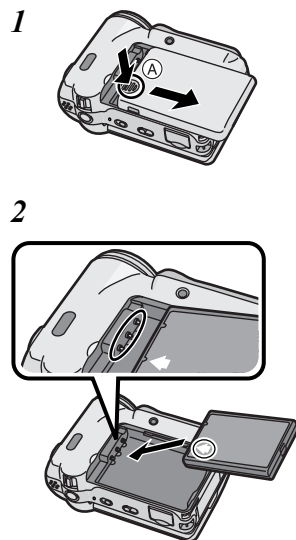

MISE EN GARDE

Une batterie mal installée peut exploser.

Ne remplacez qu'avec une batterie identique ou d'un type recommandé par le fabricant.

L'élimination et(ou) le recyclage des batteries usées doit être fait conformément aux instructions du fabricant.

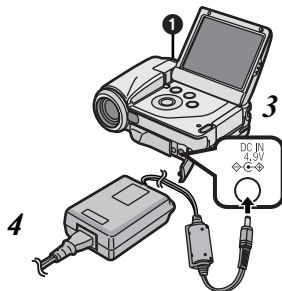

- Pour d'autres remarques, consultez les pages 76 et 78.

Mise en place du caméscope sur le socle de synchronisation AV

La mise en place du caméscope sur le socle de synchronisation facilite la charge de la batterie. Le socle de synchronisation AV permet de raccorder le caméscope à un appareil auxiliaire, tel un téléviseur, pour visualiser les images enregistrées à partir du caméscope SD.

- La mise en place pour la recharge est la même que celle du raccordement du cordon d'entrée c.c. au caméscope SD. (→ 12)

1 Ouvrez le couvercle [MULTI]. **A**

2 Tout en appuyant sur la touche de dégagement, tirez sur le plateau.

3 Déposez le caméscope SD sur le socle de synchronisation AV.

- Si le couvercle de la prise d'alimentation c.c. **B** est ouvert, il n'est pas possible de placer le caméscope dans le socle de synchronisation.
- Les languettes **2** rentrent dans les rainures **1** sur le caméscope.

4 Poussez sur le plateau jusqu'à ce qu'il s'enclenche.

5 Branchez le cordon d'entrée c.c. dans la prise [DC IN 4.9V] sur le socle de synchronisation AV.

6 Branchez le cordon secteur à l'adaptateur secteur et la prise secteur.

- Le voyant d'alimentation **C** clignote et la charge de la batterie s'amorce.
- Lors de la charge, coupez le contact sur le caméscope.
- Lorsque la batterie est complètement rechargée, le voyant d'alimentation s'éteint.

• Assurez-vous de couper le contact sur le caméscope SD avant de le déposer sur le socle de synchronisation AV.

• Si le câble audio/vidéo ou l'adaptateur secteur est branché au caméscope SD, il est impossible de le déposer sur le socle de synchronisation AV.

Retrait du caméscope SD du socle de synchronisation

Tout en appuyant sur la touche de dégagement **1**, ouvrez le plateau et retirez le caméscope **2**.

- Pour d'autres remarques, consultez la page 78.

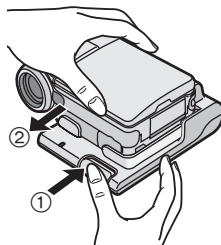
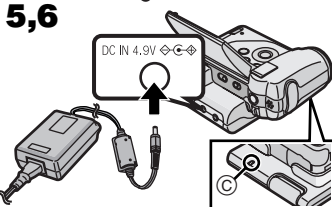
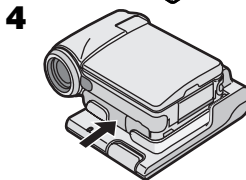
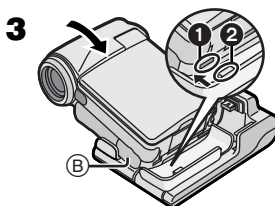
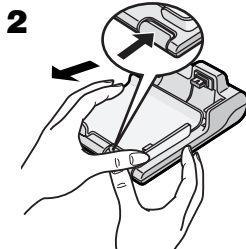
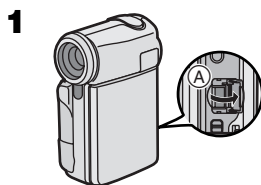

Mise en place de la carte mémoire

Cet appareil utilise les cartes mémoire SD.

1 Ouvrez l'écran à cristaux liquides et glissez le levier d'ouverture du couvercle de logement de la carte mémoire pour ouvrir le couvercle du logement de la carte mémoire.

2 Tenez la carte mémoire de manière que le coin découpé ① soit vers l'avant et que l'étiquette ② soit sur le dessus, puis insérez-la à l'horizontale complètement dans la fente.

- Avant d'introduire ou de retirer une carte, mettez l'appareil hors marche.

3 Refermez le couvercle du logement de la carte.

■ Retrait de la carte mémoire

Ouvrez le couvercle du logement de la carte et appuyez au centre de la carte (A) avant de la retirer (B).

- Après avoir retiré la carte mémoire, refermez le couvercle du logement de la carte.
- Le caméscope SD peut être endommagé si la carte mémoire est forcée hors de son logement lorsqu'elle s'y trouve correctement introduite.

- Tenez la carte mémoire SD hors de la portée des enfants afin d'éviter qu'ils ne l'avalent.

- Pour d'autres remarques, consultez la page 79.

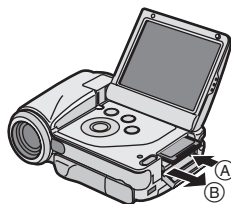
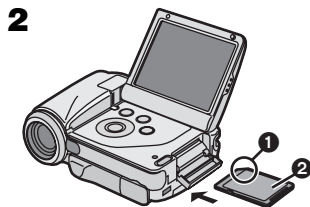
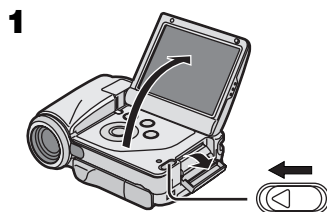

Écran à cristaux liquides

Il est possible de visualiser les images pendant leur enregistrement ou lecture.

1 Pour ouvrir l'écran, placez un doigt sur la rainure ①.

2 Ajustez l'angle de l'écran à cristaux liquides à la position désirée pour l'enregistrement ou la lecture.

● L'écran à cristaux liquides peut être tourné dans les positions illustrées.

① : Jusqu'à 90°

② : Jusqu'à 130°

③ : Jusqu'à 140°

④ : Jusqu'à 130°

● La rotation forcée de l'écran à cristaux liquides au-delà de ces angles endommagera le caméscope.

● Si l'écran à cristaux liquides est à la position ② ou ④, seules les indications de pause à l'enregistrement [●■■], d'enregistrement [●] ou d'avertissement [!] s'affichent en mode enregistrement. Pour que toutes les indications normales s'affichent, placez l'écran à la position ① ou ③.

● L'image affichée à l'écran à cristaux liquides peut être légèrement plus lumineuse que celle enregistrée. Cela est une caractéristique normale de l'écran qui permet un meilleur visionnement à l'extérieur sous la lumière directe du soleil.

● Pour d'autres remarques, consultez la page 79.

1,2

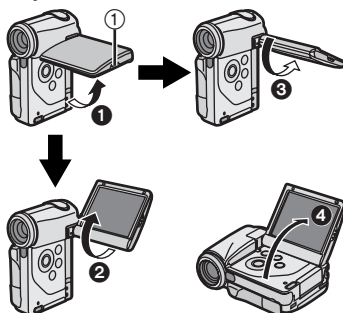

■ Position verticale et position horizontale

Ce caméscope SD s'utilise dans deux positions.

① Position verticale : S'utilise surtout à l'enregistrement.

② Position horizontale : S'utilise surtout à la lecture.

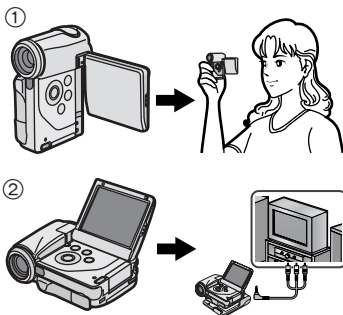

■ Auto-portrait

En ouvrant l'écran à cristaux liquides et le tournant jusqu'à ce qu'il soit orienté vers l'avant (dans la même direction que l'objectif), le sujet peut voir la prise de vue pendant son enregistrement.

- Dans cette position, l'image à l'écran paraît à l'inverse. Toutefois, les images enregistrées sont enregistrées normalement.
- Si l'indication d'avertissement général [!] s'affiche, remettez l'écran à la position verticale afin d'en vérifier le contenu. (→ 71)

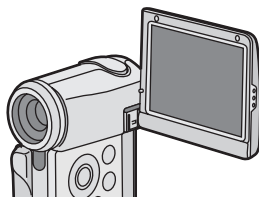

■ Utilisation de la touche multifonction

Sur cet appareil, la touche multifonction est inclinée vers la droite de 45 degrés afin de faciliter le fonctionnement à la verticale et à l'horizontale.

Déplacez le curseur pour sélectionner une rubrique sur l'écran à l'aide de la touche multifonction sur l'unité principale :

- Ⓐ: ◀◀ (GAUCHE)
- Ⓑ: ■ (BAS)
- Ⓒ: ■■ (HAUT)
- Ⓓ: ▶▶ (DROIT)

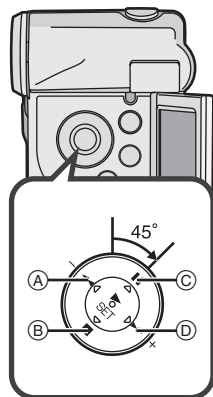

Mise en marche/sélection du mode d'opération

Sélectionnez le mode d'opération sur l'écran de sélection de mode.

1 Réglez l'interrupteur sur [ON].

- Le caméscope SD est mis en marche.

2 Appuyez sur la touche [REC/PLAY] pour sélectionner le mode enregistrement ou le mode lecture.

①: Mode enregistrement

②: Mode lecture

3 Appuyez sur la touche [MODE] pour sélectionner le mode d'opération.

- Sur chaque pression de la touche [MODE], le mode d'opération est commuté comme suit.

①: Mode enregistrement

②: Mode lecture

- Pour d'autres remarques, consultez la page 79.

Modes d'opération

Les six modes d'opération suivants sont offerts.

Images animées [MPEG2] :

Mode enregistrement d'images animées
(format MPEG2) (→ 27)

Mode lecture d'images animées
(format MPEG2) (→ 29)

Images animées [MPEG4] :

Mode enregistrement d'images animées
(format MPEG4) (→ 28)

Mode lecture d'images animées
(format MPEG4) (→ 30)

Images fixes [PICTURE] :

Mode enregistrement d'images fixes
(images au format JPEG) (→ 32)

Mode lecture d'images fixes
(images au format JPEG) (→ 33)

- Lorsque l'appareil est alimenté par la batterie, le contact se coupe automatiquement si l'appareil n'est pas utilisé pendant environ 5 minutes.

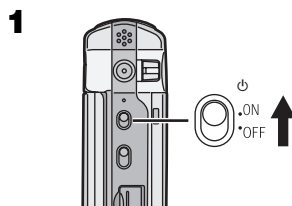

2



①

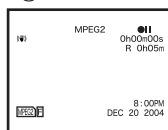

②



3



①

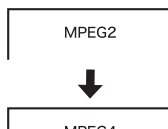

②

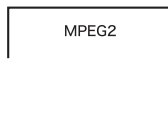
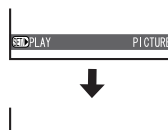
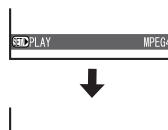
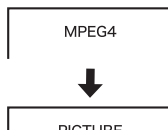
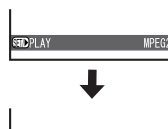

Menu

Permet le réglage des fonctions disponibles dans le menu du mode choisi.

1 Sélectionnez un mode. (→ 17)

2 Appuyez sur la touche [MENU].

- Le menu correspondant au mode sélectionné s'affiche.

3 Appuyez sur la partie II/III de la touche multifonction pour sélectionner le menu désiré, puis appuyez sur la touche [▶ SET].

- Le sous-menu du mode sélectionné s'affiche.

4 Appuyez sur la partie II/III de la touche multifonction pour sélectionner le sous-menu désiré, puis appuyez sur la touche [▶ SET].

5 Appuyez sur la partie II/III de la touche multifonction pour sélectionner la rubrique désirée, puis appuyez sur la touche [▶ SET].

6 Appuyez sur la touche [MENU].

- L'écran du menu disparaît et la rubrique sélectionnée est validée.

Retour au menu précédent

Appuyez sur le côté ◀ de la touche multifonction.

- Appuyez sur la touche [MENU] lors de la lecture des images animées ou des images fixes pour éditer le fichier en cours de visualisation.
- Si aucune opération n'est effectuée pendant 1 minute environ, l'écran du menu disparaît automatiquement.
- Pour d'autres remarques, consultez la page 79.

1

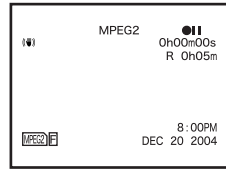
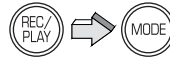

2

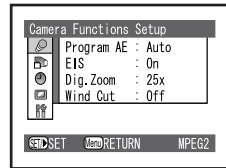

3

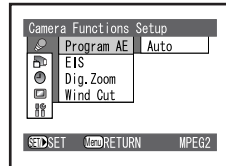

4,5

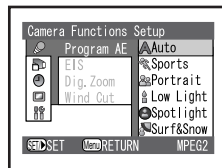

6



Liste des menus

Les illustrations des menus ne sont données qu'à des fins explicatives; leur apparence est différente des menus qui s'affichent à l'écran de l'appareil.

Mode enregistrement

Paramétrage des fonctions du caméscope SD

- 1 Réglage automatique de l'exposition [Program AE] (→ 38)**
- 2 Stabilisation électronique de l'image [EIS] (→ 39)**
- 3 Zoom numérique [Dig. Zoom] (→ 35)**
- 4 Fonction atténuation du vent [Wind Cut] (→ 39)**
 - Cette fonction est disponible en mode [MPEG2] et en mode [MPEG4].

Paramétrage des fonctions d'enregistrement

- 5 Qualité d'image [Quality] (→ 27, 28, 32)**
- 6 Source d'entrée [Input Source] (→ 55)**

Paramétrage de la date

- 7 Mode indication de la date et l'heure [Date Mode] (→ 23)**
- 8 Indication de la date et l'heure [Indication] (→ 23)**
- 9 Paramétrage de la date et l'heure [Date Set] (→ 22)**

Paramétrage de l'affichage

- 10 Indication à l'écran [OSD Output] (→ 25)**
- 11 Réglage de la luminosité de l'écran à cristaux liquides [LCD Bright] (→ 24)**
- 12 Réglage de la couleur sur l'écran à cristaux liquides [LCD Color] (→ 24)**

Paramétrage initial

- 13 Tonalité [Beep]**
 - Ce caméscope SD émet une tonalité lorsque l'interrupteur est commuté, une pression est exercée sur la touche REC ou lorsque d'autres opérations sont activées. Si vous ne désirez pas entendre cette tonalité, vous pouvez le mettre hors service.
- 14 Voyant d'enregistrement [Record LED]**
 - Le voyant d'enregistrement qui se trouve à l'avant du caméscope SD s'allume pendant l'enregistrement et clignote pendant la réception des signaux de la télécommande. Lorsque le paramètre [Record LED] est réglé à [Off], le voyant d'enregistrement ne s'allume pas.

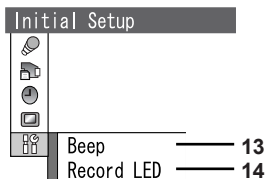
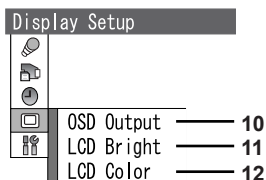
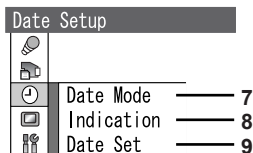
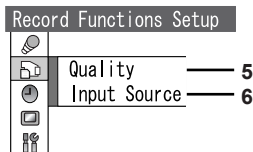
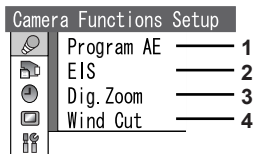

■ Mode lecture

Mode [MPEG2/MPEG4]

Scène [Scene]

- 1 Effacement d'une scène [Delete] (→ 40)
- 2 Paramètre de verrouillage [File Lock] (→ 41)
- 3 Détail de scène [Detail] (→ 41)

Liste de lecture [PlayList]*

- 4 Sélection et commutation d'une liste de lecture [Switch] (→ 43)
- 5 Lecture de la liste de lecture [Play] (→ 44)
- 6 Création d'une liste de lecture [Create] (→ 43)
- 7 Édition d'une liste de lecture [Edit] (→ 44)
- 8 Édition d'un titre d'une liste de lecture [Title] (→ 46)
- 9 Effacement d'une liste de lecture [Delete] (→ 47)

Programme [Program]*

- 10 Commutation d'un programme [Switch] (→ 48)
- 11 Lecture d'un programme [Play] (→ 48)
- 12 Édition d'un titre de programme [Title] (→ 49)

Atteindre [Go To]

- 13 Aller au début de la liste [Top] (→ 50)
- 14 Aller à la fin de la liste de lecture [End] (→ 50)

*Mode [MPEG2] seulement.

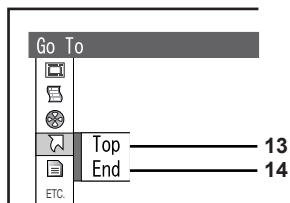
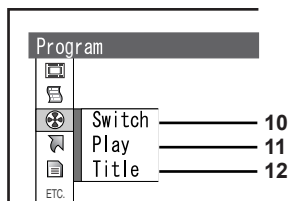
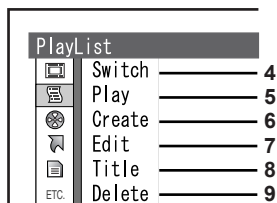
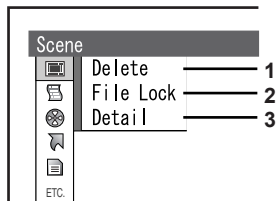

Carte mémoire [Card]

15 Capacité de la carte mémoire [Capacity] (→ 51)

16 Rétablir la vitesse d'écriture d'une carte mémoire [Clean Up] (→ 26)

17 Formatage d'une carte mémoire [Format Card] (→ 51)

Autres [Others]

18 Paramétrage de la lecture en reprise [Repeat Play] (→ 52)

19 Mode affichage [Display] (→ 53)

Mode images fixes ([PICTURE])

Scène [Scene]

20 Paramétrage DPOF [DPOF] (→ 42)

Autres [Others]

21 Paramétrage d'un diaporama [Slide Show] (→ 53)

- Les autres fonctions du mode images fixes sont les mêmes que celles du mode [MPEG4].

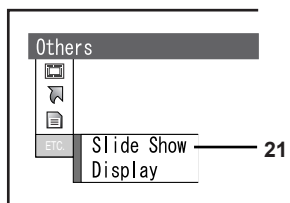
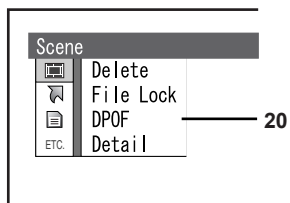
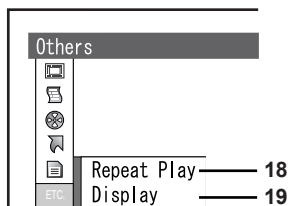
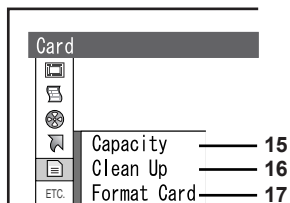

Réglage de la date et l'heure

Au moment de l'achat, l'horloge de cet appareil n'est pas réglée. Avant d'utiliser l'appareil, réglez la date et l'heure.

- 1** Appuyez sur la touche [REC/PLAY] pour sélectionner le mode enregistrement.
- 2** Appuyez sur la touche [MENU] et sélectionnez [Date Setup], puis appuyez sur la touche [▶ SET].
- 3** Sélectionnez [Date Set] et appuyez sur la touche [▶ SET].
- 4** Appuyez sur le côté **II/■/◀◀/▶▶** de la touche multifonction pour régler la date et l'heure désirées.
 - **◀◀/▶▶** : Sélectionnez la rubrique.
 - **II/■** : Changez la date.
 - L'année change dans l'ordre ci-dessous.
2003, 2004, ..., 2079, 2003, ...
- 5** Appuyez sur la touche [▶ SET].
 - Un message de vérification s'affiche.
- 6** Sélectionnez [YES] et appuyez sur la touche [▶ SET].
 - Si vous sélectionnez [NO], l'écran retourne à l'étape 4.
 - Pour d'autres remarques, consultez la page 79.

1

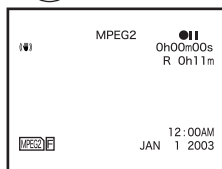

2

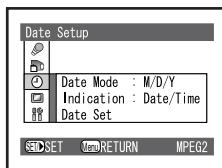
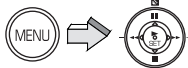

3,4

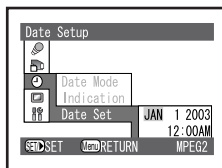

5,6

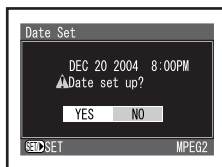

■ Changement du style d'affichage

Sélectionnez le mode désiré du menu [Date Mode] sous [Date Setup].

Mode date (Date Mode)	Affichage (Display)
M/J/A (M/D/Y)	8:00PM DEC 20 2004
J/M/A (D/M/Y)	20:00 20. 12. 2004
A/M/J (Y/M/D)	20:00 2004. 12. 20

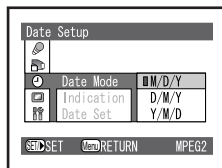
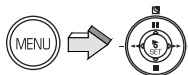

■ Changement du mode d'indication de date et heure

Sélectionnez le mode désiré du menu [Indication] sous [Date Setup].

- ①: [Date]
- ②: [Date/Heure] ([Date/Time])
- ③: [Hors marche] ([Off])

- Si la batterie n'est pas insérée et que l'adaptateur secteur n'est pas branché, une pression sur la touche [RESET] a pour effet de régler la date et l'heure à [JAN 1 2003 12 :00 AM].
- Lorsque la pile incorporée est épuisée, rechargez-la et ensuite réglez la date et l'heure. (→ 66)

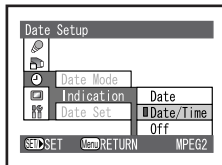
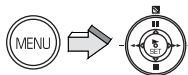

- ①
DEC 20 2004
- ②
8:00PM
DEC 20 2004
- ③

Réglage de la luminosité et de la couleur sur l'écran à cristaux liquides



Luminosité [LCD Bright]

Permet le réglage de la luminosité de l'image à l'écran à cristaux liquides.

Niveau de chrominance [LCD Color]

Permet le réglage de la saturation de la couleur de l'image à l'écran à cristaux liquides.

- 1 Appuyez sur la touche [REC/PLAY] pour sélectionner le mode enregistrement.**
- 2 Appuyez sur la touche [MENU].**
- 3 Sélectionnez [Display Setup], puis appuyez sur la touche [▶ SET].**
- 4 Sélectionnez [LCD Bright] ou [LCD Color].**
- 5 Appuyez sur le côté ◀◀/▶▶ de la touche multifonction pour régler.**

- Si vous sélectionnez [LCD Bright] ①, [BRIGHT -  +] s'affiche et la luminosité peut être accrue en déplaçant le curseur (A) vers la droite.
- Si vous sélectionnez [LCD Color] ②, [COLOR -  +] s'affiche et la couleur devient plus sombre en déplaçant le curseur (B) vers la droite.

- 6 Appuyez sur la touche [▶ SET].**
- 7 Appuyez sur la touche [MENU].**

- Ces réglages n'affectent en rien les images enregistrées.

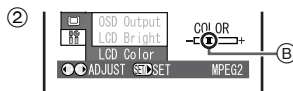
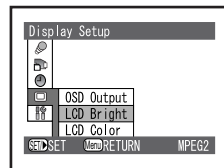
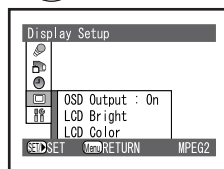
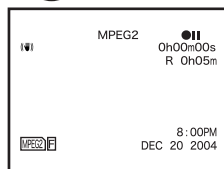

Fonctions de base

Avant l'enregistrement

Ne couvrez pas de la main le capteur lors de l'utilisation de la télécommande et l'enregistrement des images.

- ① Capteur de la télécommande
- ② Capteur de l'équilibre des blancs

■ Images animées MPEG2/MPEG4

L'acronyme MPEG signifie Motion Picture Expert Group. C'est le nom donné à la norme de compression et d'extension des fichiers audio et d'images animées par l'ITU-TS (International Telecommunications Union-Telecommunication Standardization Sector) et l'ISO (International Standardization Organization).

Les données d'images sont transférées à un rythme d'environ 30 images par seconde dans le format MPEG2. Ainsi, vous pouvez visualiser de belles images animées sans secousses. Les données d'images en MPEG4 offrent une douceur moindre que celles en MPEG2 à cause du nombre inférieur d'images transférées en mode MPEG4. Toutefois, ce mode convient bien à un ordinateur car la vitesse de transfert est plus grande.

■ Les indications à l'écran à cristaux liquides

Le caméscope SD peut afficher ou faire disparaître les indications à l'écran à cristaux liquides. (→ 70)

1 Appuyez sur la touche [REC/PLAY] pour sélectionner le mode enregistrement et réglez le mode d'opération.

2 Appuyez sur la touche [MENU] pour sélectionner [Display Setup]. Réglez [OSD Output] à [On] puis appuyez sur la touche [▶ SET].

- Les indications s'affichent à l'écran à cristaux liquides.
- Si vous sélectionnez [Off], les indications à l'écran à cristaux liquides sont limitées.

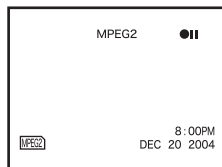
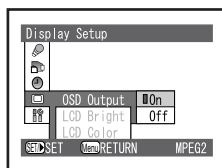
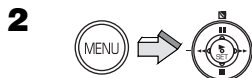
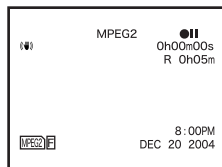
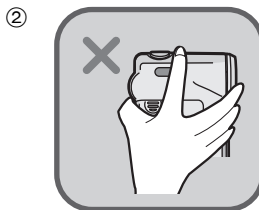
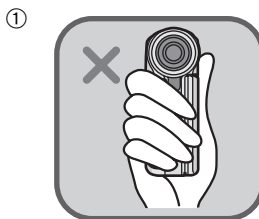

Rétablissement de la vitesse d'écriture [Clean Up]

En général, si vous enregistrez à plusieurs reprises des données sur la carte mémoire, la vitesse d'écriture est ralentie en raison des caractéristiques de la carte. Pour rétablir la vitesse d'écriture des données sur la carte mémoire SD, la fonction de rétablissement de la vitesse d'écriture [Clean Up] est installée sur cet appareil.

Lors de l'écriture répétée de données ou de fichiers sur une carte mémoire SD, l'enregistrement d'images animées MPEG2 peut être soudainement interrompu. Dans un tel cas, un message d'erreur s'affiche : [Record Stopped. Clean up in no data area?]. Assurez-vous d'utiliser cette fonction. (→ 73)

La fonction de rétablissement de la vitesse d'écriture permet de rétablir la vitesse d'écriture sur l'espace libre de la carte mémoire SD. Ce processus peut prendre un certain temps.

● Assurez-vous d'effectuer cette procédure sur la carte mémoire avant de l'utiliser.

1 Appuyez sur la touche [REC/PLAY] pour sélectionner le mode lecture et réglez le mode d'opération.

2 Appuyez sur la touche [MENU], sélectionnez [Clean Up] sous [Card] puis appuyez sur la touche [▶ SET].

3 Quand l'écran de confirmation s'affiche, sélectionnez [YES] puis appuyez sur la touche [▶ SET].

● Le rétablissement de la vitesse d'écriture est effectué.

● Cette procédure n'affecte en rien les données enregistrées sur la carte mémoire.

● Pendant l'exécution de cette fonction, **ne retirez pas** la carte mémoire ni coupez l'alimentation.

● La fonction de rétablissement de la vitesse d'écriture pourrait ne pas fonctionner selon le type de carte utilisée. (→ 27)

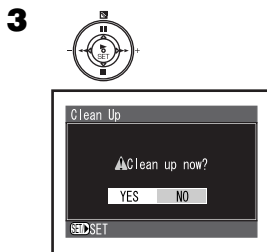
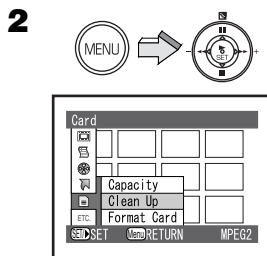
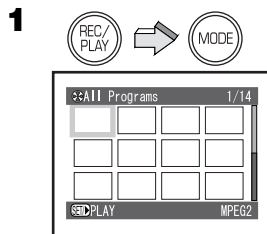

Enregistrement d'images animées (MPEG2)

Vous pouvez enregistrer des images animées de haute qualité sur la carte mémoire. C'est le mode idéal pour conserver les images mémorables.

En mode enregistrement d'images animées MPEG2, une carte avec un débit de transmission haute vitesse de 10 Mo/s est nécessaire. Assurez-vous de consulter le site web ci-dessous pour la compatibilité des cartes mémoire SD.

<<http://www.panasonic.ca/French/accessoires/supportsdenregistrement/>>

[FINE] : 256 Mo ou plus

[NORM] : 32 Mo ou plus

- Il est impossible d'enregistrer des images animées MPEG2 sur une carte autre que celles mentionnées ci-dessus.

1 Appuyez sur la touche [REC/PLAY] pour sélectionner le mode enregistrement et sélectionnez le mode d'opération [MPEG2].

2 Appuyez sur la touche [MENU] et réglez [Quality] sous [Record Functions Setup] à la qualité d'image désirée, puis appuyez sur la touche [▶ SET].

- Choisissez entre [FINE] ou [NORM].
[FINE] : Image de haute qualité 704 × 480 pixels
[NORM] : Image de qualité normale 352 × 480 pixels
- Appuyez sur la touche [MENU] après avoir effectué le réglage.

3 Appuyez sur le déclencheur.

- L'enregistrement débute.
- Pendant l'enregistrement des images animées, appuyez sur le déclencheur pour interrompre l'enregistrement.
- **Assurez-vous de rétablir la vitesse d'écriture sur la carte mémoire avant de l'utiliser. (→ 26)**
- Si une carte mémoire SD compatible de 32 à 128 Mo est utilisée en mode enregistrement d'images animées MPEG2, le message d'erreur [This card cannot record in MPEG2 FINE mode.] s'affiche à l'écran à cristaux liquides quand [Quality] sous [Record Functions Setup] est réglé à [FINE]. Si une carte MultiMediaCard, une carte mémoire SD non compatible ou une carte mémoire SD de 8 ou 16 Mo est utilisée en mode enregistrement d'images animées MPEG2, le message d'erreur [This card cannot record in MPEG2 mode.] s'affiche à l'écran à cristaux liquides.
- Pour d'autres remarques, consultez la page 79.

1

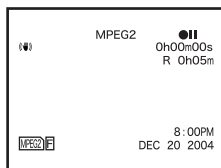

2

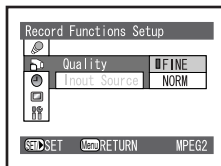
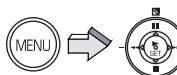

3

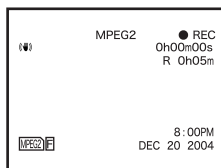

Enregistrement d'images animées (MPEG4)

La qualité d'image des enregistrements MPEG4 est inférieure à celle des enregistrements MPEG2. Le format MPEG4 est recommandé quand une longue durée d'enregistrement est requise. Étant donné que la taille du fichier est beaucoup plus petite que celle du mode MPEG2, c'est le format idéal pour des images envoyées par courriel.

1 Appuyez sur la touche [REC/PLAY] pour sélectionner le mode enregistrement et sélectionnez le mode d'opération [MPEG4].

2 Appuyez sur la touche [MENU] et réglez [Quality] sous [Record Functions Setup] à la qualité d'image désirée, puis appuyez sur la touche [▶ SET].

- Choisissez parmi [S-FINE], [FINE], [NORM] ou [ECO].

[S-FINE]: Image de super haute qualité
320 × 240 pixels, 15fps

[FINE]: Image de haute qualité
320 × 240 pixels, 12fps

[NORM]: Image de qualité normale
176 × 144 pixels, 12fps

[ECO]: Image de qualité inférieure
176 × 144 pixels, 6fps

- Appuyez sur la touche [MENU] après avoir effectué le réglage.

3 Appuyez sur le déclencheur.

- L'enregistrement débute et le voyant d'enregistrement s'allume.
- Pendant l'enregistrement des images animées, appuyez sur le déclencheur pour interrompre l'enregistrement.

- Le signal audio enregistré est monaural.
- Pour d'autres remarques, consultez la page 80.

1

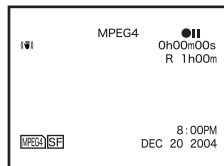

2

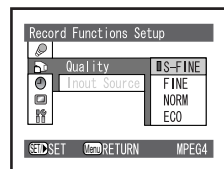
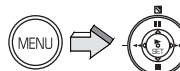

3

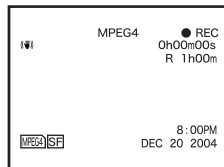

Visualisation d'images animées (MPEG2)

Permet la lecture des images animées enregistrées sur la carte mémoire.

1 Appuyez sur la touche [REC/PLAY] pour sélectionner le mode lecture et réglez le mode d'opération sur [MPEG2].

- Les fichiers d'images animées enregistrés sur la carte mémoire sont affichés à l'écran d'index.

2 Appuyez sur le côté [II/■/◀◀/▶▶] de la touche multifonction pour sélectionner le fichier désiré.

3 Appuyez sur la touche [▶ SET].

- La lecture du fichier d'images animées s'amorce.
- Après avoir effectué la lecture en continu du fichier sélectionné au dernier fichier, la lecture s'arrête sur la dernière scène du dernier fichier.

■ Opération pendant la lecture

[■]: Arrêt (Rappelle l'affichage de l'écran d'index des images.)

[II]: Pause (Appuyez pendant la lecture.)

[◀◀], [▶▶]: Repérage du début d'un fichier (Tapez sur la touche.)

[◀◀], [▶▶]: Avance/recul rapide (Maintenez la touche enfoncée pendant plus de 1 seconde.)

Pendant une pause à l'enregistrement

[◀◀], [▶▶]: Saut avant/arrière d'une image (Tapez cette touche.)

Saut arrière : Intervalle de 0,5 seconde entre les images

Saut avant : Intervalle de 0,03 seconde entre les images

[◀◀], [▶▶]: Lecture au ralenti avant/arrière (Maintenez cette touche enfoncée pendant plus de 1 seconde.)

Arrière : Intervalle de 0,5 seconde entre les images

Avant : Intervalle de 0,03 seconde entre les images

- Seul le signal audio de la lecture normale peut être entendu.

- Pour d'autres remarques, consultez la page 80.

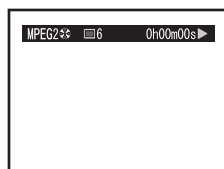
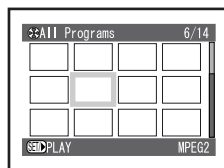
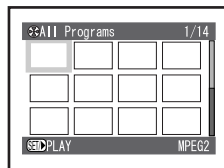

Visualisation d'images animées (MPEG4)

Permet la lecture des images animées enregistrées sur la carte mémoire.

1 Appuyez sur la touche [REC/PLAY] pour sélectionner le mode lecture et réglez le mode d'opération sur [MPEG4].

- Les fichiers d'images animées enregistrés sur la carte mémoire sont affichés à l'écran d'index.

2 Appuyez sur le côté [II/■/◀◀/▶▶] de la touche multifonction pour sélectionner le fichier désiré.

3 Appuyez sur la touche [▶ SET].

- La lecture du fichier d'images animées s'amorce.
- Après avoir effectué la lecture en continu du fichier sélectionné au dernier fichier, la lecture s'arrête sur la dernière scène du dernier fichier.

- La taille de l'écran de lecture varie selon la qualité des images enregistrées.

■ Opération pendant la lecture

- [■]: Arrêt (Rappelle l'affichage de l'écran d'index des images.)
- [II]: Pause (Appuyez pendant la lecture.)
- [◀◀], [▶▶]: Repérage du début d'un fichier (Tapez sur la touche.)
- [◀◀], [▶▶]: Avance/recul rapide (Maintenez la touche enfoncée pendant plus de 1 seconde.)

- Lors de l'avance/recul rapide continu, cela devient le début d'un fichier/fichier suivant et la lecture revient à la normale. Si l'avance/recul rapide est poursuivi, appuyez sur la touche [◀◀]/[▶▶].

- Pour d'autres remarques, consultez la page 81.

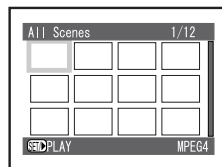

2,3

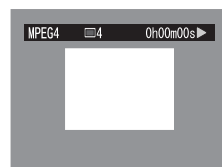
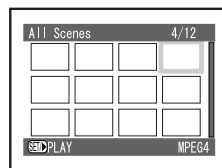

■ Lecture en reprise (→ 52)

Réglez le paramètre [Repeat Play] sous [Others] à [On].

- Sélectionnez [Off] pour annuler la lecture en reprise.
- Pour annuler la lecture en reprise en cours, appuyez sur la touche [■]. Toutefois, cela n'annule pas le paramétrage de lecture en reprise.

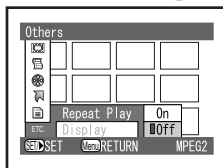
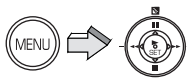

Réglage du volume

Règle le niveau sonore lors de la lecture d'images animées.

1 Appuyez sur [+ (T)] ou sur [- (W)] sur le levier [VOL].

- L'indication [VOLUME] ① s'affiche.
- Poussez le levier [VOL] vers [+ (T)] pour augmenter le volume.
- Poussez le levier [VOL] vers [- (W)] pour diminuer le volume.
- Si les touches de réglage du volume ne sont pas utilisées pendant 1 seconde, l'indication [VOLUME] disparaît de l'affichage.

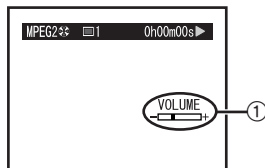
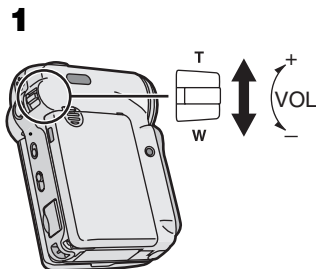

Enregistrement d'images fixes

Enregistre des images fixes.

1 Appuyez sur la touche [REC/PLAY] pour sélectionner le mode enregistrement et sélectionnez le mode d'opération [PICTURE].

2 Appuyez sur la touche [MENU] et réglez [Quality] sous [Record Functions Setup] à la qualité d'image désirée, puis appuyez sur la touche [▶ SET].

- Choisissez entre [FINE] ou [NORM].
- Appuyez sur la touche [MENU] une fois le réglage terminé.

3 Appuyez sur le déclencheur.

- Le son ne peut pas être enregistré.
- Pour d'autres remarques, consultez la page 81.

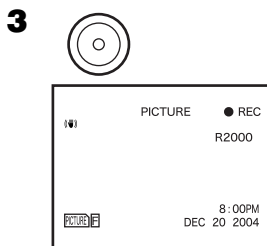
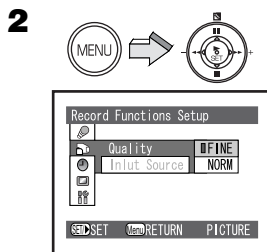
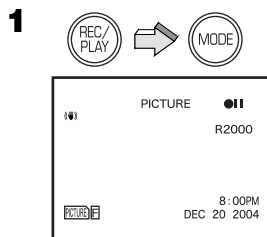

Visualisation d'images fixes

Permet la lecture des images fixes enregistrées sur la carte mémoire.

1 Appuyez sur la touche [REC/PLAY] pour sélectionner le mode lecture et sélectionnez le mode d'opération [PICTURE].

- Les fichiers des images fixes enregistrées sur la carte mémoire s'affichent dans l'écran d'index des images.

2 Appuyez sur le côté II/■/◀◀/▶▶ de la touche multifonction pour sélectionner le fichier désiré.

3 Appuyez sur la touche [▶ SET].

- L'image fixe s'affiche.

■ Opération pendant la lecture

[■]: Arrêt (Rappelle l'affichage de l'écran d'index des images.)

[◀◀]: Affiche l'écran précédent.

[▶▶]/[▶ SET]: Affiche l'écran suivant.

- Seules les images fixes au format JPEG créées par cet appareil seront correctement affichées. Des fichiers doublés sur la carte mémoire SD peuvent ne pas être affichés adéquatement, voire du tout.
- Pour d'autres remarques, consultez la page 81.

1

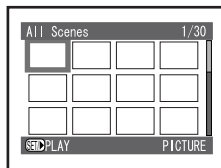
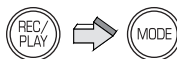

2,3

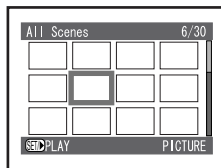

Visualisation de toutes les images fixes l'une après l'autre (diaporama)

Permet la lecture une après l'autre des images fixes enregistrées sur la carte mémoire.

1 Appuyez sur la touche [REC/PLAY] pour sélectionner le mode lecture et sélectionnez le mode d'opération [PICTURE].



2 Appuyez sur la touche [MENU] et réglez [Slide Show] sous [Others] au mode désiré.

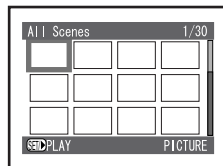

- Sélectionnez [All] ou [DPOF].
- [All]: Visualisation de toutes les images fixes
- [DPOF]: Visualisation de toutes les images fixes avec paramétrage DPOF (→ 42)

2

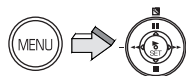

3 Appuyez sur la touche [▶ SET].

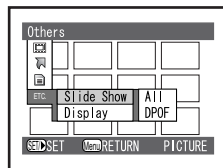

- L'indication [] ① s'affiche.
- Les images s'affichent une à une pendant environ 5 secondes chacune.
- Appuyez sur [] pour arrêter.
- Appuyez sur [] pour faire une pause.

3



- Seules les images fixes au format JPEG créées par cet appareil seront correctement affichées. Des fichiers doublés sur la carte mémoire SD peuvent ne pas être affichés adéquatement, voire du tout.
- Pour d'autres remarques, consultez la page 81.

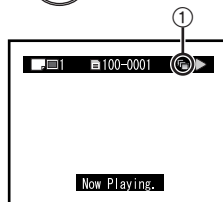

Fonctions avancées

Fonction zoom avant/arrière

Cette fonction permet de modifier l'angle de champ à capturer.

Sélectionnez le mode enregistrement

1 Pour des plans rapprochés :

Poussez le levier [T/W] du zoom vers [T].

Pour les prises de vues à grand-angle :

Poussez le levier [T/W] du zoom vers [W].

• L'indication du zoom ① s'affiche pendant quelques secondes.

• Pour d'autres remarques, consultez la page 81.

Fonction de zoom numérique

Le zoom numérique permet des plans rapprochés d'un sujet placé hors portée de 1 × 10 fois (taux d'agrandissement de 1 × 10 fois).

Avec la fonction de zoom numérique, vous pouvez sélectionner un agrandissement de 25 × ou même de 100 ×.

Réglez [Dig. Zoom] sous [Camera Functions Setup] au mode désiré.

• 25 × : Taux d'agrandissement 25 fois

• 100 × : Taux d'agrandissement 100 fois

• Lorsque le taux d'agrandissement dépasse 10 fois, le zoom numérique est activé.

• À mesure que le taux d'agrandissement du zoom numérique augmente, il peut y avoir détérioration de la qualité de l'image.

Fonction de compensation d'éclairage en contre-jour

Lors d'une prise de vue avec un éclairage en contre-jour, cette fonction empêche que le sujet ne soit trop sombre. (L'éclairage en contre-jour est la lumière qui éclaire la scène derrière le sujet.)

Sélectionnez le mode enregistrement

1 Appuyez sur la touche [A].

• L'indication [A] s'affiche.

• Appuyez à nouveau sur la touche [A] pour rétablir le mode d'enregistrement normal.

• Pour d'autres remarques, consultez la page 82.

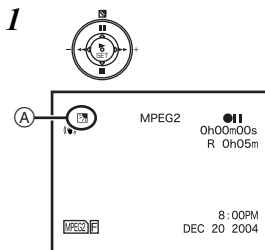
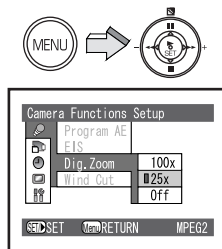
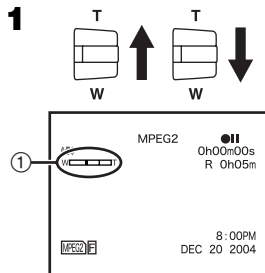

Équilibre des blancs

Le caméscope SD règle automatiquement l'équilibre des blancs. Toutefois, selon la scène ou les conditions d'éclairage, le réglage automatique de l'équilibre des blancs peut ne pas donner des couleurs naturelles. Le cas échéant, réglez manuellement l'équilibre des blancs.

Sélectionnez le mode enregistrement





● Ne couvrez pas de la main le capteur de l'équilibre des blancs pendant l'enregistrement. (→ 25)

1 Réglez le sélecteur auto/manuel à la position [MANUAL].

- Les indications [AWB], [-  +] et [AF] s'affichent.

2 Glissez le sélecteur auto/manuel à la position [SELECT], puis sélectionnez [AWB].

3 Appuyez sur la touche [▶ SET] et sélectionnez le mode d'équilibre des blancs désiré.

- Réglage automatique de l'équilibre des blancs [AWB]
- Mode intérieur (enregistrement sous un éclairage incandescent) []
- Mode extérieur []
- Mode éclairage fluorescent []
- Le réglage de l'équilibre des blancs paramétré manuellement précédemment []

Retour au réglage automatique

- Appuyez sur la touche [▶ SET] et sélectionnez [AWB]. Ou réglez le sélecteur auto/manuel à [AUTO].
- Pour d'autres remarques, consultez la page 82.

■ Capteur de l'équilibre des blancs

Le capteur de l'équilibre des blancs ① détermine la nature de la source d'éclairage pendant l'enregistrement.

- Ne couvrez pas de la main le capteur de l'équilibre des blancs pendant l'enregistrement. Si le capteur est couvert, l'équilibre des blancs ne fonctionnera pas normalement.

■ Réglage manuel de l'équilibre des blancs

Pointez le caméscope SD sur un sujet blanc qui remplit l'écran. L'éclairage du sujet blanc devrait être le même que celui qui sera utilisé lors de l'enregistrement. Appuyez sur la touche [▶ SET] jusqu'à ce que l'indication [] cesse de clignoter.

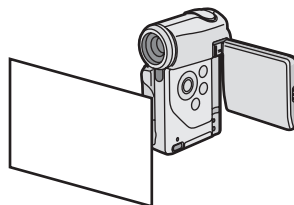
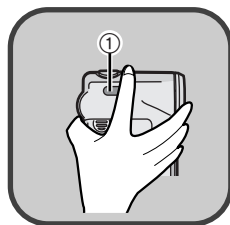
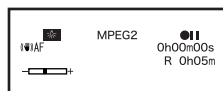
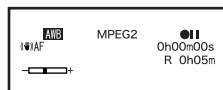
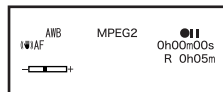



Réglage manuel de l'exposition

L'exposition peut être réglée manuellement pour l'enregistrement lorsque l'exposition automatique peut ne pas donner les résultats escomptés.

Sélectionnez le mode enregistrement

1 Réglez le sélecteur auto/manuel à la position [MANUAL].

- Les indications [AWB], [-  +] et [AF] s'affichent.

2 Glissez le sélecteur auto/manuel à la position [SELECT], puis sélectionnez [-  +].

3 Appuyez sur le côté ◀▶ de la touche multifonction pour régler le niveau de l'exposition.

Retour au réglage automatique

- Réglez le sélecteur auto/manuel à [AUTO].
- Pour d'autres remarques, consultez la page 82.

Mise au point manuelle

La mise au point peut être réglée manuellement pour l'enregistrement lorsque la mise au point automatique peut ne pas donner les résultats escomptés.

Sélectionnez le mode enregistrement

1 Réglez le sélecteur auto/manuel à la position [MANUAL].

- Les indications [AWB], [-  +] et [AF] s'affichent.

2 Glissez le sélecteur Auto/manuel à la position [SELECT], puis sélectionnez [AF].

3 Appuyez sur la touche [▶ SET] pour sélectionner [MF], puis appuyez sur le côté ◀▶ de la touche multifonction pour régler la mise au point.

Retour au réglage automatique

- Appuyez sur la touche [▶ SET] pour sélectionner [AF] ou réglez le sélecteur auto/manuel à [AUTO].
- Pour d'autres remarques, consultez la page 82.

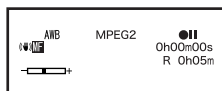
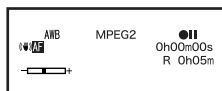
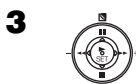
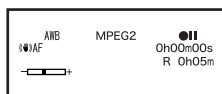

Enregistrement dans des situations particulières (réglage automatique de l'exposition)

Sélectionnez l'exposition automatique optimale dans des conditions spéciales d'enregistrement.

Sélectionnez le mode enregistrement

1 Appuyez sur la touche [MENU] et sélectionnez [Program AE] sous [Camera Functions Setup] pour choisir le mode désiré.

- L'indication ① du mode sélectionné s'affiche.

[] Mode sports [Sports]

Pour l'enregistrement de scènes en mouvement, comme les événements sportifs.

[] Mode portrait [Portrait]

Règle la mise au point sur le sujet principal et l'arrière-plan paraît légèrement flou.

[] Mode faible éclairage [Low Light]

Préserve l'ambiance tamisée sans modifier la luminosité de l'image.

[] Mode projecteur [Spotlight]

Neutralise la luminosité additionnelle créée par un projecteur.

[] Mode mer et neige [Surf & Snow]

Compense l'éclairage excessif causé par un éblouissement solaire, pour donner une image claire.

Annulation du réglage automatique de l'exposition

- Réglez [Program AE] sous [Camera Functions Setup] à [Auto].
- Pour d'autres remarques, consultez la page 82.

1

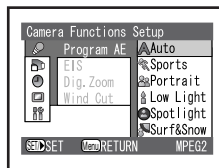
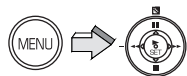

①

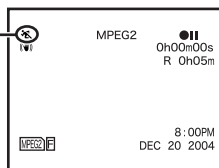

Fonction de stabilisation électronique de l'image

Dans les situations instables où le tournage avec le caméscope SD risque de subir des vibrations (avec zoom, en marchant, etc.), cette fonction aide à stabiliser l'image en corrigeant le sautillerment du caméscope.

- En présence de mouvements exagérés du caméscope SD, cette fonction peut ne pas réussir à stabiliser les images enregistrées.

Sélectionnez le mode enregistrement

- 1 Appuyez sur la touche [MENU] pour sélectionner [Camera Functions Setup]. Réglez [EIS] à [On].

- L'indication [(👉)] ① s'affiche.

Annulation de la stabilisation électronique de l'image

- Sous [Camera Functions Setup], sélectionnez [EIS] pour le régler à [Off].

- Cette fonction est sauvegardée même si le caméscope SD est mis hors contact.
- Sous un éclairage fluorescent, la luminosité des images peut changer.

Fonction atténuation bruit du vent

Cette fonction réduit le bruit que fait le vent capté par le microphone pendant l'enregistrement.

Mode MPEG2/MPEG4 seulement

Sélectionnez le mode enregistrement

- 1 Appuyez sur la touche [MENU] pour sélectionner [Camera Functions Setup]. Réglez [Wind Cut] à [On].

- L'indication [WIND CUT] (A) s'affiche.

Annulation de la fonction atténuation bruit du vent

- Sous [Camera Functions Setup], sélectionnez [Wind Cut] pour le régler à [Off].

- Cette fonction est sauvegardée même si le caméscope SD est mis hors contact.

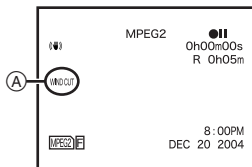
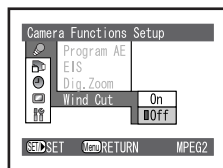
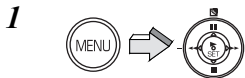
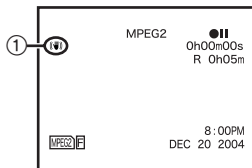
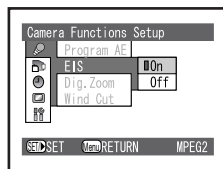
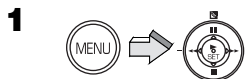

Utilisation des fonctions du menu lecture 1

Permet le réglage des fonctions disponibles dans le menu du mode choisi.

- Liste des menus du mode lecture. (→ 20)

1 Appuyez sur la touche [REC/PLAY] pour sélectionner le mode lecture, puis activez le mode d'opération.

2 Appuyez sur la touche [MENU].

- Utilisez l'écran du menu (→ 18)

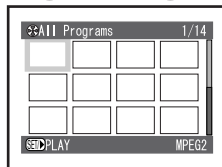

2

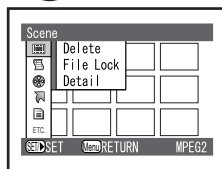

Scene (Scène)

Images animées :

Une scène contient les images enregistrées entre le moment où vous appuyez sur le déclencheur pour lancer l'enregistrement et le moment où vous arrêtez l'enregistrement en appuyant à nouveau sur le déclencheur.

Image fixe :

Une scène contient une image fixe enregistrée en appuyant sur le déclencheur.

■ Effacement des scènes (Delete)

Vous pouvez effacer les scènes inutiles.

1 Appuyez sur la touche [MENU] et sélectionnez [Delete] sous [Scene], puis appuyez sur [▶ SET].

2 Sélectionnez la scène à effacer, puis appuyez sur la touche [▶ SET].

3 L'écran de confirmation s'affiche; sélectionnez [YES] et appuyez sur la touche [▶ SET].

- Sélectionnez [NO] pour annuler l'effacement.

- Ne supprimez pas des fichiers au moyen d'un ordinateur personnel.
- Une fois que la scène est effacée, elle ne peut pas être récupérée.
- Il peut être impossible de créer une liste de lecture si la carte mémoire est presque saturée.
- Pour d'autres remarques, consultez la page 83.

1

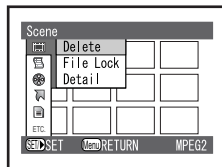
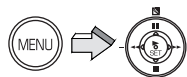

2

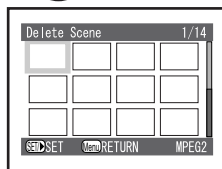

3

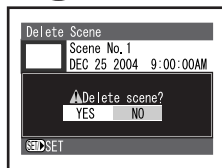

■ Verrouillage des fichiers (File Lock)

Les scènes importantes enregistrées sur la carte mémoire peuvent être protégées pour prévenir leur effacement.

1 Appuyez sur la touche [MENU] et sélectionnez [File Lock] sous [Scene], puis appuyez sur la touche [▶ SET].

2 Sélectionnez la scène à verrouiller, puis appuyez sur la touche [▶ SET].

- La scène sélectionnée est alors verrouillée et l'indication [On] lui est associée.

Déverrouillage

- Sélectionnez la scène verrouillée et procédez comme ci-dessus pour déverrouiller la scène.

L'indication [On] disparaît et la scène est déverrouillée.

- Pour d'autres remarques, consultez la page 83.

1

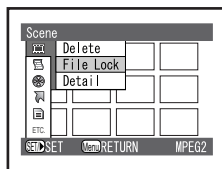
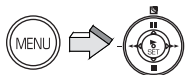

2

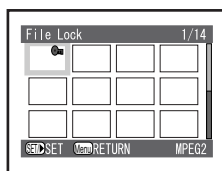

■ Affichage d'information à l'écran des menus (Detail)

Vous pouvez afficher diverses informations concernant une scène : le numéro de la scène, la qualité de l'enregistrement, la date et l'heure de l'enregistrement, la durée et les paramètres de verrouillage et de DPOF.

1 Appuyez sur la touche [MENU] et sélectionnez [Detail] sous [Scene], puis appuyez sur la touche [▶ SET].

2 Sélectionnez la scène au sujet de laquelle vous désirez obtenir les informations, puis appuyez sur la touche [▶ SET].

- L'information détaillée sur la scène s'affiche.

1

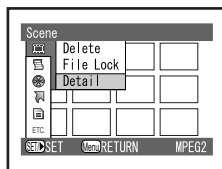
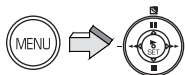

2

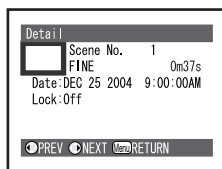

■ Paramétrage des scènes pour l'impression (DPOF)

Mode images fixes seulement

Il est possible d'enregistrer sur la carte mémoire des instructions de commande d'impression (paramétrage DPOF) telles que, par exemple, le nombre de tirages. DPOF signifie "Digital Print Order Format" (instructions numériques pour commande d'impression).

1 Appuyez sur la touche [MENU] et sélectionnez [DPOF] sous [Scene] pour choisir [Select], puis appuyez sur la touche [▶ SET].

2 Sélectionnez la scène pour le paramétrage DPOF, puis appuyez sur la touche [▶ SET].

- Le paramétrage de quantité en cours s'affiche au coin droit inférieur de l'image sélectionnée.

3 Appuyez sur le côté **III/■** de la touche multifonction pour sélectionner le nombre désiré de tirages, puis appuyez sur la touche [▶ SET].

- L'indication [■] s'affiche et est associée à la scène sélectionnée.
- Il est possible d'imprimer jusqu'à 99 tirages de la scène.

Effacement de tous les paramètres DPOF

1 Appuyez sur la touche [MENU] et sélectionnez [DPOF] sous [Scene] pour choisir [Cancel all], puis appuyez sur la touche [▶ SET].

2 L'écran de confirmation s'affiche, sélectionnez [YES], puis appuyez sur la touche [▶ SET].

Vérification du paramétrage DPOF dans un diaporama

Appuyez sur la touche [MENU] et sélectionnez [Slide Show] sous [Others] pour choisir [DPOF], puis appuyez sur la touche [▶ SET].

- Les images avec paramétrage DPOF s'affichent en séquence pendant environ 5 secondes chacune.
- Appuyez sur [■] pour arrêter.
- Appuyez sur [III] pour suspendre le diaporama.

- Pour d'autres remarques, consultez la page 83.

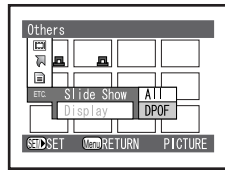
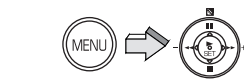
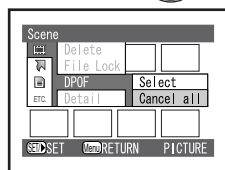
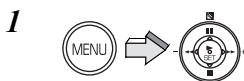
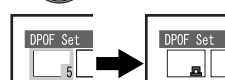
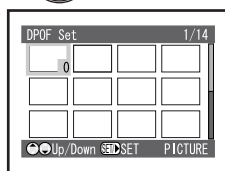
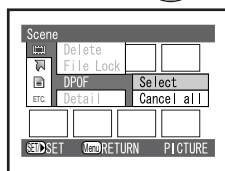
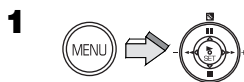

PlayList (Liste de lecture) **(mode MPEG2 seulement)**

Vous pouvez créer une liste de lecture sur ce caméscope SD en rassemblant vos images préférées parmi les scènes enregistrées.

■ Création d'une nouvelle liste de lecture (Create)

Vous pouvez créer une liste de lecture sur ce caméscope SD en choisissant parmi les scènes enregistrées vos images animées préférées au format MPEG2.

- 1 Appuyez sur la touche [MENU] et sélectionnez [Create] sous [PlayList], puis appuyez sur la touche [▶ SET].**
- 2 Sélectionnez les scènes à ajouter sur la liste de lecture, puis appuyez sur la touche [▶ SET].**
 - La scène ajoutée s'affiche sur la liste de lecture sur la rangée inférieure à l'écran.
- 3 Répétez l'étape 2 pour ajouter une autre scène, puis appuyez sur la touche [MENU].**
- 4 L'écran de confirmation s'affiche, sélectionnez [YES], puis appuyez sur la touche [▶ SET].**

- Il est impossible d'enregistrer plus de 99 scènes sur une liste de lecture.
- Lorsque l'espace restant sur la carte est insuffisante, la liste de lecture ne peut être créée.
- Même si une scène est supprimée d'une liste de lecture, la scène originale ne sera pas supprimée.
- Si une scène originale est effacée, la scène sera supprimée de la liste de lecture.

■ Affichage des listes de lecture en imagerie (Switch)

Sélectionnez la liste désirée parmi les multiples listes de lecture.

- 1 Appuyez sur la touche [MENU] et sélectionnez [Switch] sous [PlayList], puis appuyez sur la touche [▶ SET].**
- 2 Sélectionnez la liste de lecture à afficher, puis appuyez sur la touche [▶ SET].**
 - Pour afficher les scènes de tous les programmes (toutes les scènes enregistrées), sélectionnez [All programs].

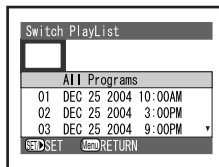
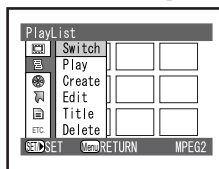
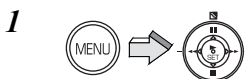
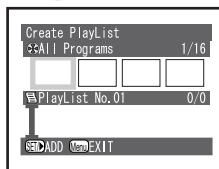
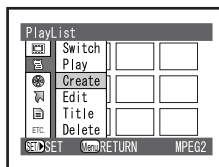
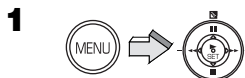

■ Lecture de la liste de lecture (Play)

- 1 Appuyez sur la touche [MENU] et sélectionnez [Play] sous [PlayList], puis appuyez sur la touche [► SET].
- 2 Sélectionnez la liste de lecture à visualiser, puis appuyez sur la touche [► SET].

- La liste de lecture sélectionnée est lue à partir de la première scène. Pour annuler la lecture en cours, appuyez sur la touche [■].

1

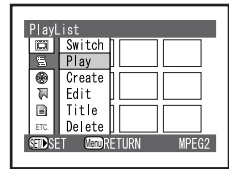
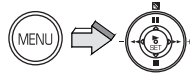

2

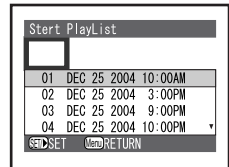

■ Ajout/suppression de scènes de la liste de lecture (Edit)

Vous pouvez en tout temps ajouter ou supprimer des scènes de la liste de lecture.

- 1 Appuyez sur la touche [MENU] et sélectionnez [Edit] sous [PlayList], puis appuyez sur la touche [► SET].
- 2 Sélectionnez la liste de lecture à modifier, puis appuyez sur la touche [► SET].

- Les scènes du programme s'affichent sur la rangée supérieure et les scènes de la liste de lecture sélectionnée, sur la rangée inférieure.

1

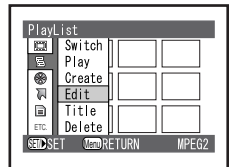
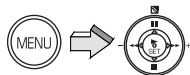

2

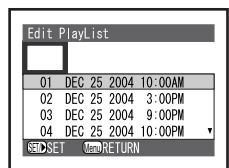

Ajout de scènes

Procédez selon les étapes 1 et 2 de "Ajout/suppression de scènes de la liste de lecture (Edit)".

- 3** Appuyez sur le côté ■ de la touche multifonction pour déplacer le curseur sur la rangée inférieure, puis appuyez sur le côté ◀◀/▶▶ de la touche multifonction pour sélectionner la position où la scène doit être insérée.

●①: Position d'insertion

- 4** Appuyez sur le côté || de la touche multifonction pour déplacer le curseur sur la rangée supérieure, puis appuyez sur le côté ◀◀/▶▶ de la touche multifonction pour pointer le curseur sur la scène à insérer. Appuyez sur la touche [▶ SET].

●②: Scène à insérer

- 5** Répéter l'étape 4 pour ajouter la scène désirée, puis appuyez sur la touche [MENU].

- 6** L'écran de confirmation s'affiche, sélectionnez [YES], puis appuyez sur la touche [▶ SET].

Suppression de scènes

Procédez selon les étapes 1 et 2 de "Ajout/suppression de scènes de la liste de lecture (Edit)".

- 3** Appuyez sur le côté ■ de la touche multifonction pour déplacer le curseur sur la rangée inférieure, puis appuyez sur le côté ◀◀/▶▶ de la touche multifonction pour sélectionner la scène à supprimer. Appuyez sur la touche [▶ SET].

●(A): Scène à supprimer

- 4** Répéter l'étape 3 pour supprimer la scène désirée, puis appuyez sur la touche [MENU].

- 5** L'écran de confirmation s'affiche, sélectionnez [YES], puis appuyez sur la touche [▶ SET].

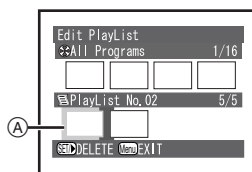
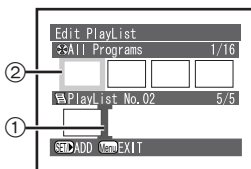

■ Changement de titre de la liste de lecture (Title)

Les listes de lecture comportent des numéros de série dans l'ordre de leur sélection.

La date et l'heure peuvent être remplacées par le titre voulu.

- 1 Appuyez sur la touche [MENU] et sélectionnez [Title] sous [PlayList], puis appuyez sur la touche [▶ SET].**
- 2 Sélectionnez la liste de lecture dont le titre doit être modifié, puis appuyez sur la touche [▶ SET].**
 - L'écran de paramétrage du titre s'affiche.
- 3 Sélectionnez un caractère, puis appuyez sur la touche [▶ SET].**
 - Sélectionnez [Delete] pour supprimer un caractère.
 - Pour insérer un espace, placez le curseur à la position voulue dans la boîte d'entrée du titre (A), puis appuyez sur la touche [▶ SET].
 - Les titres peuvent comporter jusqu'à 20 caractères.
- 4 Répétez l'étape 3 pour saisir le caractère désiré et, après avoir tapé le titre, sélectionnez [Enter], puis appuyez sur la touche [▶ SET].**
 - Pour annuler le paramétrage du titre [Title], sélectionnez [Cancel], l'écran de confirmation s'affiche, puis sélectionnez [YES].
- 5 L'écran de confirmation s'affiche, sélectionnez [YES], puis appuyez sur la touche [▶ SET].**

- Le titre créé sur cet appareil pourrait ne pas être affiché sur un autre appareil.
- N'utilisez pas ce caméscope pour modifier le titre créé avec un autre appareil.

1

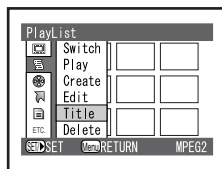
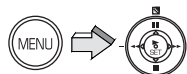

2



3,4

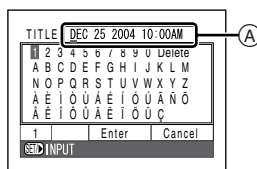

5

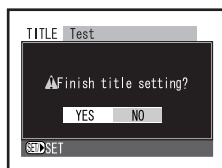

Caractères acceptables pour un titre

Vous pouvez utiliser le côté **II/■/◀◀/▶▶** de la touche multifonction pour sélectionner des caractères à partir des modes d'entrée "1 (majuscules)", "2 (minuscules)" et "3 (symbole)".
À l'étape 3, sélectionnez le mode d'entrée, puis appuyez sur la touche **[▶ SET]**.

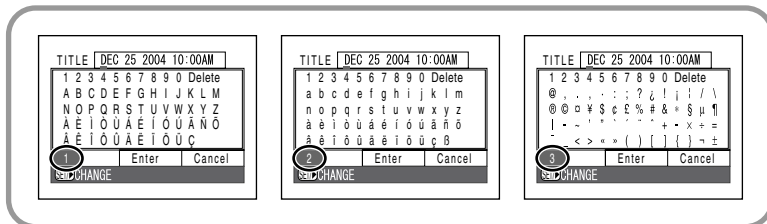

■ Effacement d'une liste de lecture (Delete)

Vous pouvez effacer une liste de lecture dont vous n'avez plus besoin.

- 1** Appuyez sur la touche **[MENU]** et sélectionnez **[Delete]** sous **[PlayList]**, puis appuyez sur la touche **[▶ SET]**.
- 2** Sélectionnez la liste de lecture à effacer, puis appuyez sur la touche **[▶ SET]**.
- 3** L'écran de confirmation s'affiche, sélectionnez **[YES]**, puis appuyez sur la touche **[▶ SET]**.
 - Sélectionnez **[NO]** pour annuler l'effacement.

- Même si une scène est supprimée d'une liste de lecture, la scène originale ne sera pas supprimée.

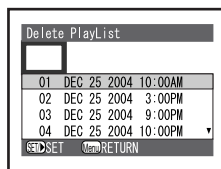
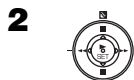
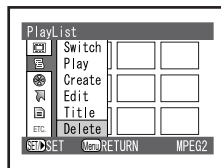
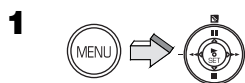

Program (Programme) (Mode MPEG2 seulement)

Un programme est un ensemble de scènes enregistrées le même jour.

■ Affichage des imagerie d'une date donnée (Switch)

Parce que les scènes enregistrées sur le caméscope SD sont rassemblées en programmes selon la date d'enregistrement, la sélection d'un programme permet l'affichage des scènes d'une certaine date à l'exclusion de toutes les autres.

- Il est impossible d'enregistrer plus de 99 programmes sur une carte.

1 Appuyez sur la touche [MENU] et sélectionnez [Switch] sous [Program], puis appuyez sur la touche [▶ SET].

2 Sélectionnez le programme à afficher, puis appuyez sur la touche [▶ SET].

- Pour afficher les scènes de tous les programmes (toutes les scènes enregistrées), sélectionnez [All programs].

■ Lecture de programme (Play)

Vous pouvez visualiser seulement le programme choisi.

1 Appuyez sur la touche [MENU] et sélectionnez [Play] sous [Program], puis appuyez sur la touche [▶ SET].

2 Sélectionnez le programme à visualiser, puis appuyez sur la touche [▶ SET].

- Le programme choisi est lu à partir de la première scène. Pour annuler la lecture en cours, appuyez sur la touche [■].

1

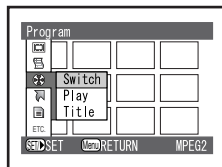
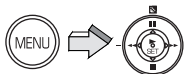

2

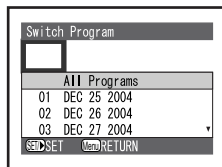

1

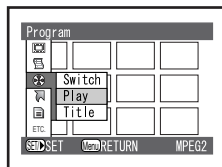

2

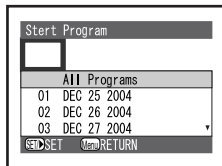

■ Changement de titre du programme (Title)

Initialement, le titre d'un programme comprend la date.
La date d'enregistrement peut être remplacée par le
titre voulu.

1 Appuyez sur la touche [MENU] et
sélectionnez [Title] sous [Program], puis
appuyez sur la touche [▶ SET].

2 Sélectionnez le programme dont le titre
doit être modifié, puis appuyez sur la
touche [▶ SET].

- L'écran de paramétrage d'un titre s'affiche.
- Consultez "Changement de titre de la liste de lecture" pour saisir un titre (→46).

3 Après avoir saisi le titre, sélectionnez
[Enter], puis appuyez sur la touche
[▶ SET].

- Pour annuler le paramétrage du titre [Title],
sélectionnez [Cancel]. L'écran de confirmation
s'affiche, puis sélectionnez [YES].

4 L'écran de confirmation s'affiche,
sélectionnez [YES], puis appuyez sur la
touche [▶ SET].

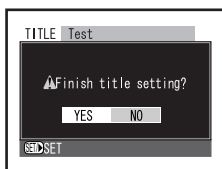
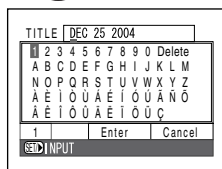
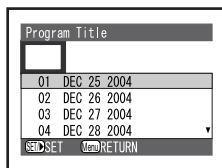
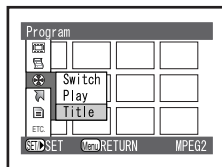
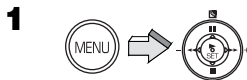

Go To (Atteindre)

■ Sauter à la première ou la dernière scène (Top/End)

À partir de l'écran du mode lecture, vous pouvez sauter à la première ou la dernière scène.

1 Appuyez sur la touche [MENU] et sélectionnez la rubrique désirée sous [Go To], puis appuyez sur la touche [▶ SET].

- [Top] : Pour aller à la première scène.
- [End] : Pour aller à la dernière scène.

■ Sauter au début de la première, la fin de la dernière ou à une scène donnée (Top/End/Specify)

Pendant la lecture de scènes, vous pouvez sauter à une scène donnée.

Procédez selon l'étape 1 de "Sauter à la première ou la dernière scène (Top/End)" pendant la lecture d'une scène.





- [Top] : Pour aller au début.
- [End] : Pour aller à la fin de la dernière scène.
- [Specify] : Pour aller à un point donné.

Sélectionnez [Specify]

2 Appuyez sur le côté de la touche multifonction pour sélectionner un point désiré ②, puis appuyez sur la touche [▶ SET].

① : Le point de lecture en cours

② : Le point désiré

-  (Appuyez sur cette touche.)
[MPEG2] : Le point se déplace 10 secondes à la fois.
- [MPEG4]/[PICTURE] : Le point se déplace à chaque scène.
-  (Appuyez et maintenez une pression sur cette touche.)
- [MPEG2] : Le point se déplace 1 minute à la fois.
- [MPEG4]/[PICTURE] : Le point se déplace 10 secondes à la fois.
-  : Le point se déplace au début.
-  : Le point se déplace à la fin de la dernière scène.
- Atteindre le point donné et passez en mode pause à la lecture.

1

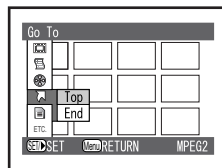
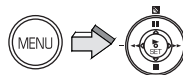

2

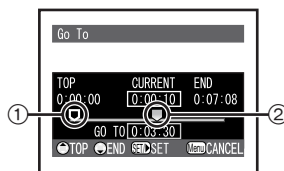
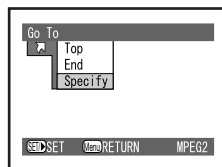

Card (Carte mémoire)

■ Vérification de la capacité de l'espace libre sur la carte (Capacity)

Vous pouvez connaître la durée possible d'enregistrement sur la carte.

1 Appuyez sur la touche [MENU], sélectionnez [Capacity] sous [Card], puis appuyez sur la touche [▶ SET].

- L'écran [Capacity] s'affiche ①.
- Si la languette de protection contre l'écriture est réglée à [LOCK] sur la carte mémoire, la capacité restante est affichée à "0" ②.

■ Rétablissement de la vitesse d'écriture (Clean Up)

Rétablit la vitesse d'écriture de données sur la carte mémoire. (→ 26)

- Assurez-vous d'effectuer cette procédure sur la carte mémoire avant de l'utiliser.

■ Formatage de la carte mémoire (Format Card)

S'il arrive qu'une carte mémoire ne peut pas être lue dans le caméscope SD, son formatage pourrait la rendre utilisable. Le formatage efface toutes les données sur la carte mémoire.

1 Appuyez sur la touche [MENU], sélectionnez [Format Card] sous [Card], puis appuyez sur la touche [▶ SET].

2 L'écran de confirmation s'affiche, sélectionnez [YES], puis appuyez sur la touche [▶ SET].

- Le formatage s'effectue.
- Pour d'autres remarques, consultez la page 83.

1

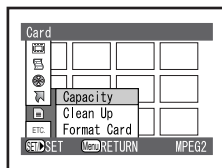
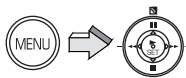

①

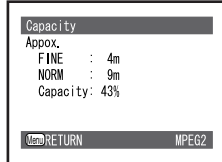

②

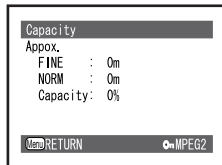

1

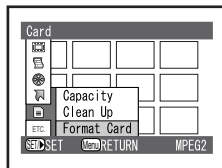
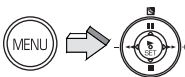

2



■ Lecture en reprise de scènes (Repeat Play)

Lorsque la lecture de la dernière scène est terminée, la lecture de toutes les scènes reprend à partir de la première scène.

- Liste de lecture/Programme :

La lecture des scènes choisies dans cette plage est reprise.

Mode MPEG2/MPEG4 seulement

1 Appuyez sur la touche [REC/PLAY] pour sélectionner le mode lecture et réglez le mode d'opération à [MPEG2] ou [MPEG4].

2 Appuyez sur la touche [MENU] et réglez [Repeat Play] sous [Others] à [On], puis appuyez sur la touche [▶ SET].

- Sélectionnez [Off] pour annuler le réglage de la lecture en reprise.

3 Appuyez sur la touche [▶ SET].

- La lecture débute.

- L'indication [👉] ① s'affiche.

- Pour annuler la lecture en cours, appuyez sur la touche [■]. Toutefois, cela n'annule pas le réglage de lecture en reprise.

Annulation de la lecture en reprise

Utilisez l'une des 2 méthodes ci-dessous.

- Réglez [Repeat Play] sous [Others] à [Off].

- Coupez le contact sur le caméscope SD.

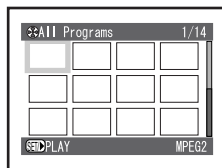
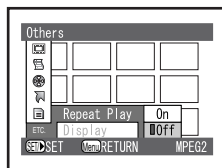
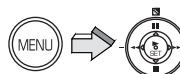
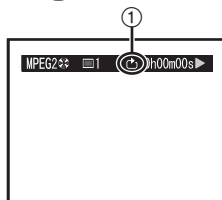
1**2****3**

■ Information affichée à l'écran (Display)

Les programmes et les scènes enregistrés par le caméscope SD comprennent l'information de la date/heure de l'enregistrement, du numéro de la scène, etc. Vous pouvez sélectionner l'information qui sera affichée à la lecture.

1 Appuyez sur la touche [MENU] et réglez [Display] sous [Others] au mode désiré.

- [Scene] (A) : Affiche le numéro de la scène, le compteur, l'état actuel du programme ou de la liste de lecture.
- [Date] (B) : Affiche la date/heure d'enregistrement de la scène.
- [Off] : N'affiche aucune information.

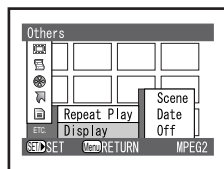
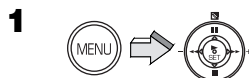

■ Diaporama (Slide Show)

Lecture, une à la fois, des images fixes enregistrées sur la carte mémoire.

Mode images fixes seulement

1 Appuyez sur la touche [MENU] et réglez [Slide Show] sous [Others] au mode désiré.

- Sélectionnez [All] ou [DPOF].
- [All] : Visualisation de toutes les images fixes
- [DPOF] : Visualisation de toutes les images fixes avec paramétrage DPOF

2 Appuyez sur la touche [▶ SET].

- ① : All (Toutes)
- ② : DPOF

- L'indication [A] s'affiche.
- Les images s'affichent une à la fois pendant environ 5 secondes chacune.
- Appuyez sur la touche [■] pour arrêter.
- Appuyez sur [||] pour faire une pause.

- Seules les images fixes au format JPEG créées par cet appareil seront correctement affichées. Des fichiers doublés sur la carte mémoire SD peuvent ne pas être affichés adéquatement, voire du tout.

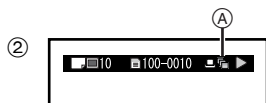
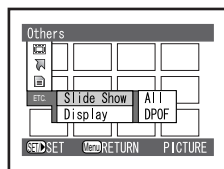
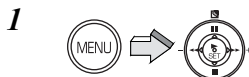

Visualisation sur un appareil auxiliaire

Au moyen du socle AV, le caméscope SD peut être raccordé à un périphérique externe tel un moniteur ou une chaîne stéréo. Les images enregistrées peuvent également être doublées sur un magnétoscope ou un enregistreur DVD.

1 Déposez le caméscope SD sur le socle de synchronisation AV. (→ 13)

2 Raccordez la prise [AV IN/OUT] du socle de synchronisation AV aux prises d'entrée AV sur l'appareil auxiliaire **2** à l'aide du câble AV fourni **1**.

- (A) : Lorsque le socle de synchronisation AV n'est pas utilisé.
- Coupez le contact sur le caméscope SD avant de le brancher au socle de synchronisation AV.

3 Appuyez sur la touche [REC/PLAY] pour sélectionner le mode lecture et réglez le mode d'opération.

4 Appuyez sur le côté **II/■/◀◀/▶▶** de la touche multifonction pour sélectionner le fichier désiré, puis appuyez sur la touche [▶ SET].

- Un fichier est visualisé.

• N'utilisez que le câble AV fourni.

• Pour d'autres remarques, consultez la page 84.

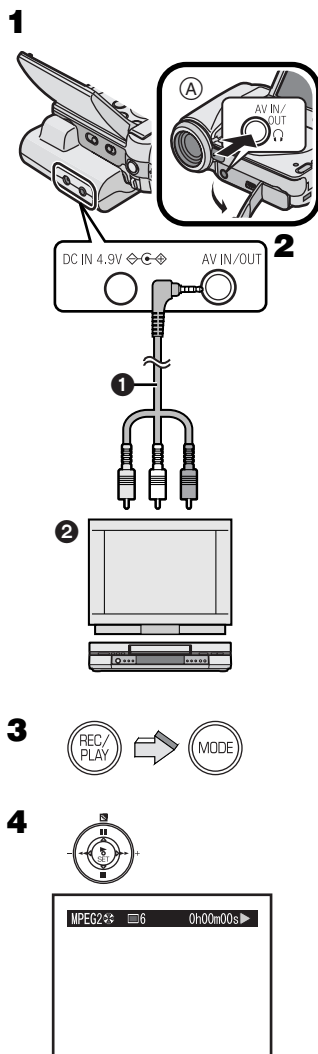

Enregistrement d'images en provenance d'un appareil auxiliaire

1 Déposez le caméscope SD sur le socle de synchronisation AV et le raccorder à l'adaptateur secteur (A). (→ 13)

2 Raccordez la prise [AV IN/OUT] du socle de synchronisation AV aux prises de sortie AV sur l'appareil auxiliaire ② à l'aide du câble AV fourni ①.

- ① : Lorsque le socle de synchronisation AV n'est pas utilisé.
- Coupez le contact sur le caméscope SD avant de raccorder le câble AV.

3 Appuyez sur la touche [REC/PLAY] pour sélectionner le mode enregistrement et réglez le mode d'opération.

4 Sélectionnez la qualité d'image désirée. (→ 27, 28, 32)

5 Appuyez sur la touche [MENU], réglez [Input Source] sous [Record Functions Setup] à [LINE], puis appuyez sur la touche [▶ SET].

6 Réglez l'appareil auxiliaire.

- Établissez le contact sur le caméscope SD.
- Assurez-vous que l'image ou le signal sonore est présent à l'entrée du caméscope SD.
- Si l'image et le signal sonore sont bien acheminés, l'image s'affiche à l'écran à cristaux liquides et le signal sonore est émis par le haut-parleur du caméscope.

7 Appuyez sur le déclencheur.

- L'enregistrement débute.
- Pendant l'enregistrement des images animées, appuyez à nouveau sur le déclencheur pour arrêter l'enregistrement.

• Si le contact est coupé, [LINE] commute à [CAMERA].

• Pour d'autres remarques, consultez la page 84.

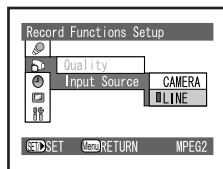
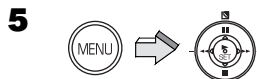
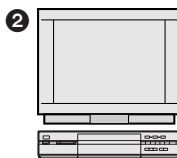
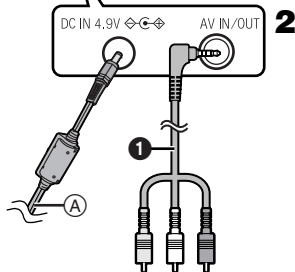
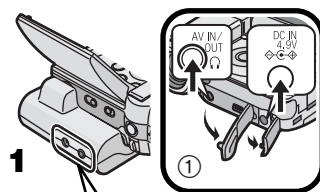

Transfert vers un ordinateur personnel

Si la carte est presque pleine, ou si vous voulez prévenir l'effacement accidentel des images enregistrées, il est recommandé de sauvegarder les fichiers sur un ordinateur personnel.

- Branchez le câble USB à la suite de l'installation du pilote USB. (→ 61, 62)
- Utilisez l'adaptateur secteur et la batterie. L'un sans l'autre ne permet pas l'utilisation du caméscope avec un ordinateur personnel.

1

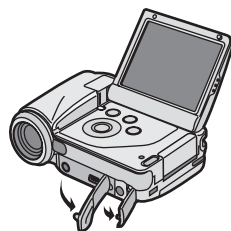

2,3

1 Ouvrez le couvercle des bornes d'entrée/sortie AV et USB et le couvercle de la prise d'alimentation c.c.

- Lors de l'utilisation du socle de synchronisation AV, placez le caméscope SD dans le socle après avoir ouvert le couvercle des bornes d'entrée/sortie AV et USB.

2 Raccordez l'adaptateur secteur ①. (→ 12)

3 Reliez le connecteur [USB] ② du caméscope SD au connecteur [USB] de l'ordinateur ③ au moyen du câble USB fourni ④.

- Lors du raccordement de l'ordinateur personnel et du caméscope SD, n'effacez pas les données sur la carte ni la formater sur l'ordinateur personnel.
- N'utilisez que le câble USB fourni.

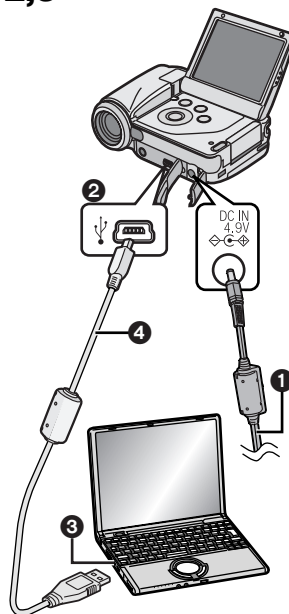

PC ACCESSING

Utilisation d'un enregistreur DVD-Vidéo muni d'un disque dur

■ Enregistrement sur le disque dur d'un enregistreur DVD-Vidéo

Si vous possédez un enregistreur DVD-Vidéo avec disque dur (DMR-E100H), vous pouvez sauvegarder les images enregistrées sur le caméscope SD sur un DVD-RAM ou le disque dur de l'appareil.

Lorsque la carte mémoire est pleine, sauvegardez les fichiers de la carte sur le DMR-E100H.

1 Retirez la carte mémoire sur laquelle se trouvent les images. (→ 14)

- Coupez le contact sur le caméscope SD avant d'insérer ou de retirer une carte mémoire.

2 Introduisez la carte mémoire dans la fente de carte sur le DMR-E100H, puis sauvegardez les fichiers sur le disque dur ou un DVD-RAM.

- Consultez les détails dans le manuel d'utilisation du DMR-E100H.

- La liste de lecture ne peut pas être sauvegardée.

Lecture d'images animées enregistrées sur l'enregistreur DVD

Lorsqu'un programme de format MPEG4 enregistré sur le DMR-E100H est doublé sur la carte mémoire SD, le caméscope peut le prendre en charge.

- Consultez les détails dans le manuel d'utilisation du DMR-E100H.
- Pour d'autres remarques, consultez la page 84.

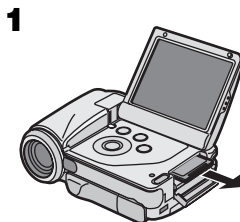

Raccordement à un ordinateur personnel

À propos des logiciels fournis

■ À propos des logiciels fournis

Le caméscope SD est livré avec les logiciels MediaStage for AV100, DirectX 8.1 et un pilote de périphérique USB pour permettre le raccordement de l'appareil à un ordinateur personnel. Avec ces logiciels, il est possible de disposer les images de la carte mémoire et de couper et d'éditer des images animées (MediaStage for AV100). Lisez attentivement les manuels d'utilisation au format PDF, installés avec les logiciels, pour savoir comment les utiliser. Le présent manuel ne donne que les instructions relatives à l'installation et au démarrage des logiciels et au raccordement du caméscope SD à un ordinateur personnel.

Installez le pilote USB avant de raccorder le caméscope SD à un ordinateur personnel.

- Bien que tous les efforts ont été faits pour créer un logiciel pouvant être utilisé avec la plupart des ordinateurs personnels, les logiciels pré-installés ainsi que l'utilisation d'un matériel spécifique peuvent occasionnellement causer des problèmes de fonctionnement.
- Le pilote USB et les logiciels MediaStage for AV100 et DirectX 8.1 ne peuvent pas être utilisés avec Windows 3.1, Windows 95, Windows 98, Windows NT et les ordinateurs Macintosh.
- Le fonctionnement sous un système d'exploitation mis à niveau n'est pas garanti.
- Le fonctionnement sous un système d'exploitation autre que celui qui a été pré-installé n'est pas garanti.
- Les environnements avec unités centrales jumelées ou avec multi-amorçage ne sont pas pris en charge.
- Seuls les utilisateurs jouissant des prérogatives de l'administrateur du système peuvent utiliser ces logiciels.
- L'interface du logiciel n'est disponible qu'en anglais.
- Même si l'ordinateur fonctionne sous un environnement français, le logiciel et le manuel d'utilisation fourni en format pdf sont en anglais. Consultez la version française du manuel en format pdf sur le disque CD-ROM fourni.
- L'utilisation d'un concentrateur USB ou d'une carte USB ne garantit pas que le tout fonctionnera normalement. Utilisez le câble USB fourni pour le raccordement direct à un ordinateur.
- **Avant d'installer ou de désinstaller, fermez toutes les applications. Si le programme d'installation ne s'active pas automatiquement au moment de l'introduction du CD-ROM dans le lecteur de l'ordinateur, cliquez deux fois sur l'icône de CD-ROM dans [Poste de travail] ([My Computer]).**
- **Lisez attentivement le manuel d'utilisation au format PDF sur le CD-ROM. Pour lire le manuel au format PDF, le logiciel Adobe Acrobat Reader 5.0 ou ultérieur doit avoir été installé sur l'ordinateur. Au besoin, installez-le à partir du programme d'installation du logiciel.**

- Microsoft®, Windows®, Windows Media™, Windows NT® et DirectX® sont des marques de commerce ou des marques déposées de Microsoft Corporation aux États-Unis et(ou) dans d'autres pays.
- Intel®, Pentium® et Celeron® sont des marques de commerce ou des marques déposées de Intel Corporation aux États-Unis et(ou) dans d'autres pays.
- Adobe®, les logos Adobe® et Acrobat® sont des marques de commerce ou des marques déposées de Adobe Systems Incorporated aux États-Unis et(ou) dans d'autres pays.
- CDDB est une marque déposée et Gracenote est une marque de commerce de CDDB, Inc. (dba Gracenote).
- Les noms d'autres systèmes ou produits cités dans le présent manuel sont généralement des marques de commerce ou des marques déposées qui appartiennent aux entreprises ayant développé les systèmes ou les produits en question.
- Le contenu, sa complète reproduction ou une copie du présent manuel peut être modifié sans préavis.
- Lors de l'installation ou de l'utilisation de ce logiciel, spécifiez le nom d'utilisateur associé au compte administrateur [Administrateur] ou tout autre nom d'utilisateur d'un compte ayant les mêmes prérogatives. Ouvrez ensuite la session avec ce nom d'utilisateur pour installer le logiciel. (Pour Windows XP/2000 Professionnel : Si vous n'avez pas de telles prérogatives, communiquez avec l'administrateur du système.)

Le pilote USB

■ Configuration minimale requise pour le pilote de peripherique USB

Systèmes d'exploitation :

Microsoft Windows 98SE, Windows Me, Windows 2000 Professionnel, Windows XP Édition familiale/Professionnelle

Lecteur : Lecteur de CD-ROM

MediaStage for AV100

■ Caractéristiques de MediaStage for AV100

- Les images animées MPEG2, MPEG4 (fichiers au format ASF) et les images fixes (images au format JPEG) enregistrées sur le caméscope SD sont affichées sous la forme d'images; elles peuvent être aisément visionnées sur un ordinateur.
- Il est possible de monter-éditer des images animées MPEG2 et MPEG4 (fichiers au format ASF).
- Des images animées peuvent être jointes à des messages envoyés par courriel.

■ Configuration minimale requise pour MediaStage for AV100

Système d'exploitation :

Microsoft Windows 98SE, Windows Me, Windows 2000 Professionnel, Windows XP Édition familiale/Professionnelle

Unité centrale :

Intel Celeron 800 MHz ou supérieur

Intel Pentium III 600 MHz ou supérieur

Disque dur :

400 Mo ou supérieur

Mémoire vive :

256 Mo ou supérieur

Moniteur :

Couleur (16 bits) ou supérieur avec une résolution de 800 × 600 pixels ou plus

Lecteur : Lecteur de CD-ROM

Interface : Borne USB

Autres :

Un dispositif de pointage tel qu'une souris ou l'équivalent. Les logiciels suivants, exception faite de l'environnement mentionné ci-dessus, doivent être installés :

Windows Media Player 6.4 ou version ultérieure, Internet Explorer 5.01 ou version ultérieure, DirectX 8.1 ou version ultérieure.

- Ce caméscope SD n'étant pas muni d'une borne IEEE1394, le transfert ou l'édition d'images au moyen de cette borne est impossible.

Installation de MediaStage et du pilote USB

Ne raccordez pas le câble USB avant d'avoir installé le pilote USB.

1 Introduisez le CD-ROM fourni dans le lecteur de CD-ROM de l'ordinateur.

- Le lanceur de l'installation est automatiquement activé.

2 Cliquez sur [MediaStage & USB Driver].

- Lorsque l'écran [MediaStage & USB Driver] s'affiche, cliquez sur [Next].

3 Lisez attentivement l'accord de licence et cliquez sur [Yes] pour confirmer l'acceptation des conditions et modalités de l'accord.

4 Continuez l'installation selon les instructions affichées à l'écran.

- Le pilote USB est automatiquement installé.
- Si un système d'exploitation autre que Windows XP est utilisé, suivez les directives et installez DirectX 8.1 lorsque son écran d'installation apparaît à l'écran. (Si DirectX 8.1 n'est pas installé, il ne sera pas possible d'utiliser MediaStage for AV100.)
- Le logiciel MediaStage for AV100 sera opérationnel lors du redémarrage de l'ordinateur.



Installation du pilote USB

Lorsque le pilote USB est installé, le caméscope SD sera reconnu par l'ordinateur personnel. Ne raccordez pas le câble USB avant que pilote USB ne soit installé.

- Lorsque [MediaStage & USB Driver] est déjà installé, il n'est pas nécessaire d'installer [USB Driver].

1 Introduisez le CD-ROM fourni dans le lecteur de CD-ROM de l'ordinateur.

- Le lanceur de l'installation est automatiquement activé.

2 Cliquez sur [USB Driver].

3 Cliquez sur [Next].

4 Cliquez sur [Finish].

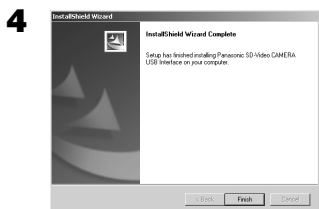
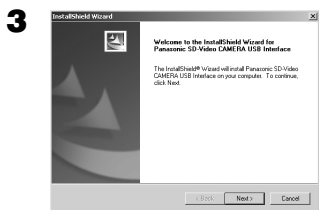

Raccordement à un ordinateur personnel

- Branchez le câble USB à la suite de l'installation du pilote USB.
- Utilisez l'adaptateur secteur et la batterie. L'un sans l'autre ne permet pas l'utilisation du caméscope avec un ordinateur personnel.

1 Ouvrez le couvercle des bornes d'entrée/sortie AV et USB et le couvercle de la prise d'alimentation c.c.

- Lors de l'utilisation du socle de synchronisation AV, placez le caméscope SD dans le socle après avoir ouvert le couvercle des bornes d'entrée/sortie AV et USB.

2 Raccordez l'adaptateur secteur ①. (→ 12)

3 Reliez le connecteur [USB] ② du caméscope SD au connecteur [USB] de l'ordinateur ③ au moyen du câble USB fourni ④.

- Le caméscope SD fonctionne alors comme un périphérique de l'ordinateur. (Les commandes du caméscope SD sont alors désactivées.)
- L'icône de [Disque amovible] s'affiche sous [Poste de travail] ([My Computer]).

- N'utilisez que le câble USB fourni.

- Pour d'autres remarques, consultez la page 84.

Lors du raccordement initial de l'appareil.

- L'écran [Found New Hardware Wizard] apparaît.

Sous Windows Me/98SE:

- 1 Cliquez sur [Next].
- 2 Cliquez sur [Finish].

Sous Windows XP:

- 1 Cliquez sur [Next].
 - Lorsque le CD-ROM fourni est inséré, cliquez sur [Next] à nouveau.

- 2 Cliquez sur [Continue Anyway].

- 3 Cliquez sur [Finish].

- Étant donné que l'écran [Found New Hardware Wizard] apparaît après ceci, répétez les étapes.

Sous Windows 2000:

- 1 Cliquez sur [Yes].

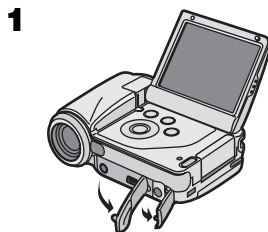

2,3

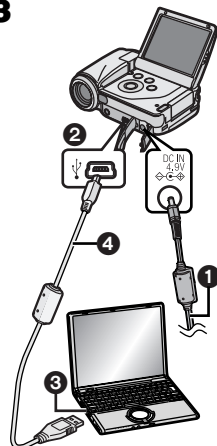

PC ACCESSING

Windows XP

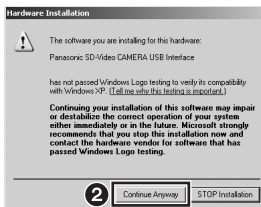

Windows 2000

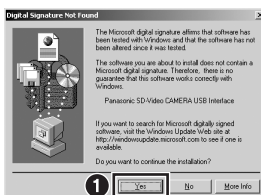

Démarrage du logiciel

■ Démarrage de MediaStage for AV100

- 1 Sélectionner [Démarrer] >> [Tous les programmes (Programmes)] >> [Panasonic] >> [MediaStage] >> [MediaStage for AV100].

- Pour d'autres remarques, consultez la page 85.

1

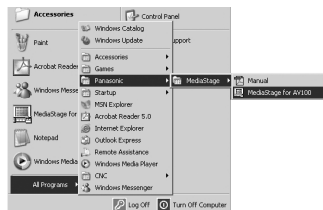

Déconnexion sécuritaire du câble USB

Sous Windows XP/2000, retirez le câble USB comme suit.

Sous Windows Me/98SE, assurez-vous que le voyant d'accès à la carte est éteint, puis déconnectez le câble USB. (Le caméscope SD doit être en marche.)

- 1 Double-cliquez sur l'icône  sur la barre des tâches.

- La fenêtre de dialogue de suppression de matériel s'affiche.

- 2 Sélectionnez [Panasonic SD-Video CAMERA USB Interface] et cliquez sur [Stop] (Arrêt).

- 3 Cliquez sur [OK].

- Après avoir cliqué sur [OK], il est possible de déconnecter le câble de manière sécuritaire.

1



2

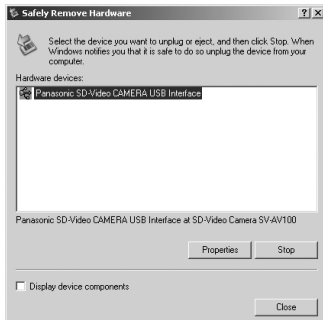

Désinstallation des logiciels

- 1 Sélectionner [Démarrer] ([Paramètres]) >> >> [Panneau de configuration].

- 2 Cliquez deux fois sur [Ajout/Suppression de programme].

- 3 Sélectionnez le logiciel à désinstaller et cliquez sur [Modifier/Supprimer des programmes].

- Les étapes de désinstallation peuvent différer selon le type de système d'exploitation. Consultez le manuel d'utilisation du système d'exploitation.

3



Organisation des dossiers sur une carte mémoire utilisée sur un ordinateur

- Lorsqu'une carte mémoire sur laquelle des données ont été enregistrées par le caméscope SD est introduite dans un PC, les dossiers sont affichés de la manière illustrée.
- Utilisez MediaStage for AV100 pour travailler avec des fichiers sauvegardés sur la carte mémoire. (→ 85)



- [DCIM] : Les images (IMGA0001.JPG, etc.) dans ce dossier sont enregistrées au format JPEG. (Le caméscope SD affiche l'indication [100-0001] ou une autre indication semblable.)
- [MISC] : Les fichiers auxquels un paramétrage DPOF a été ajouté se trouvent dans ce dossier. Les données pour diaporama créées par MediaStage for AV100 se trouvent dans ce dossier. (AUTPLAY0.MRK etc.)
- [SD_VIDEO] : Les images animées MPEG2 (MOV001.MOD etc.) et MPEG4 sont enregistrées au format ASF (MOL001.ASF, etc.).

- Pour d'autres remarques, consultez la page 86.

Autres

Recharge de la pile incorporée pour la sauvegarde du réglage de l'horloge

Cette pile alimente la mémoire dans laquelle sont sauvegardés les réglages de la date et de l'heure. Si l'indication [🕒] s'affiche lorsque l'appareil est en marche, cela pourrait indiquer que la pile est déchargée. Pour la recharger, procédez comme suit.

1 Retirez la batterie et branchez l'adaptateur secteur. (→ 12)

2 Coupez le contact et laissez le caméscope SD dans cet état pendant environ 12 heures.

- Une seule charge permet l'utilisation de la pile incorporée pendant 6 mois environ. (La durée de la charge change selon les conditions d'utilisation.)
- Après avoir rechargé la pile, réglez la date et l'heure. (→ 22)

Écouteurs (vendus séparément)

Pendant l'enregistrement ou la lecture sur le caméscope SD, il est possible de faire l'écoute du signal sonore au moyen d'écouteurs vendus séparément.

1 Branchez les écouteurs à la prise pour écouteurs [🔊].

- Pour ajuster le volume pendant la lecture, utilisez le levier de réglage du volume sur le caméscope ou la touche de réglage du volume sur la télécommande. (Le volume ne peut pas être ajusté pendant l'enregistrement.) (→ 31)
- Si vous utilisez des écouteurs, assurez-vous que le cordon mesure moins de 3 mètres.

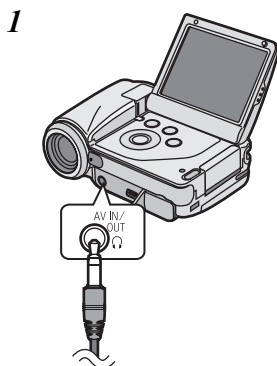
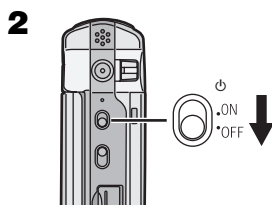
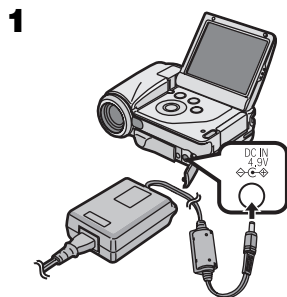

Accessoires

■ Installation de la pile bouton de la télécommande

Avant d'utiliser la télécommande, installez la pile bouton fournie.

- 1** Tout en appuyant sur la patte ①, tirez sur le plateau de la pile.
- 2** Introduisez la pile bouton, l'inscription (+) sur le dessus.
- 3** Introduisez le plateau de la pile dans la télécommande.

- Lorsque la pile bouton est épuisée, remplacez-la par une pile CR2025 fraîche. (Une telle pile dure environ un an selon la fréquence d'utilisation.)
- Respecter les polarités + et - lors de l'introduction de la pile.

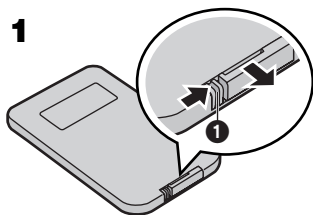

2,3

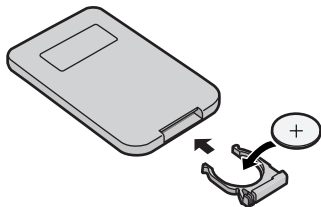

Avertissement

Une pile mal installée peut exploser. Remplacez-la qu'avec une pile identique ou d'un type recommandé par le fabricant.

Disposez des piles usées selon les instructions du fabricant.

Risque d'incendie, d'explosion et de brûlures.

Ne tentez pas de recharger, désassembler, chauffer au-dessus de 100 °C (212 °F) ni incinérer. Gardez la pile bouton hors de la portée des enfants. Ne portez jamais la pile bouton à la bouche. Si une pile bouton est avalée, consultez un médecin.

N'utilisez qu'une pile bouton de rechange CR2025 Panasonic. L'utilisation d'une autre pile peut entraîner un risque d'incendie ou d'explosion.

Attention : La pile risque d'exploser si elle n'est pas manipulée avec précaution.

Disposez promptement des piles usées. Gardez hors de la portée des enfants.

Ne tentez pas de recharger, désassembler ou jeter une pile au feu.

■ Utilisation de la télécommande

1 Pointez la télécommande vers le capteur du signal de télécommande ① sur le caméscope SD et appuyez sur la touche désirée.

- Distance acceptable du caméscope SD : Environ 5 mètres (15 pieds).
- Angle : Environ 15 degrés dans toutes les directions à partir de l'axe central.

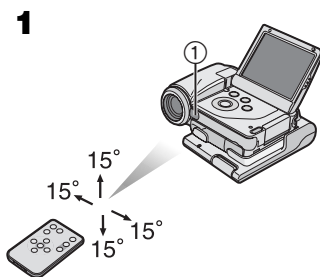

- Les plages d'opération indiquées ci-dessus s'appliquent à l'utilisation à l'intérieur. À l'extérieur ou sous un éclairage intense, le caméscope SD peut ne pas fonctionner adéquatement, même en respectant les plages données.

■ Mise en place de la dragonne/du capuchon de l'objectif

Pour protéger la surface de l'objectif, installez le capuchon d'objectif.

1 Enfilez l'extrémité du cordon du capuchon dans l'oeillet (A) sur le capuchon de l'objectif.

2 Enfilez la dragonne dans le cordon du capuchon.

3 Enfilez la plus petite partie de la dragonne dans l'oeillet sur l'appareil.

4 Enfilez la plus grande partie de la dragonne dans la petite.

5 Fixez le capuchon à l'appareil.

- Fixez la partie ② du capuchon à la partie ① du caméscope.
- Pour enlever le capuchon d'objectif, insérez un doigt dans ③ et retirez le capuchon.

- Tenez le capuchon d'objectif hors de la portée des enfants afin d'éviter qu'ils ne l'avalent.

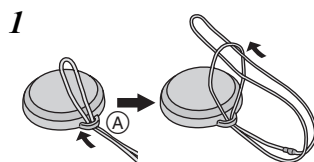

2,3

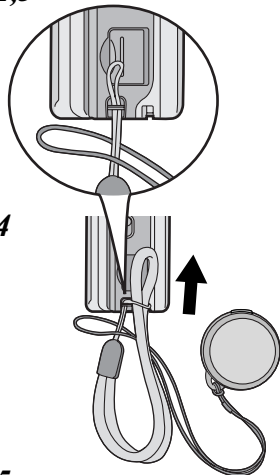

5

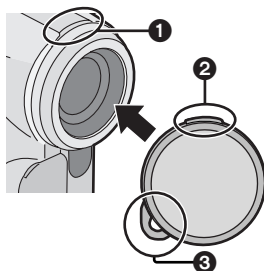

■ Utilisation du porte-carte

Le porte-carte peut servir de support pour le visionnement d'images vidéo. Il peut être utilisé lors de l'enregistrement d'auto-portraits ou quand vous ne désirez pas tenir l'appareil pendant l'enregistrement.

- 1** Ouvrez le porte-carte.
- 2** Insérez les protubérances ① du porte-carte dans les ouvertures ② du caméscope. Placez le caméscope sur le porte-carte.

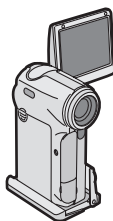
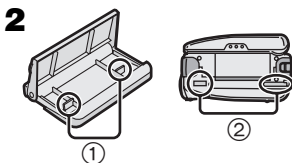
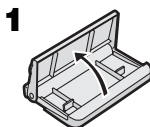

Après l'utilisation

- 1** Coupez le contact sur le caméscope SD. (→ 17)
- 2** Retirez la carte mémoire. (→ 14)
- 3** Refermez l'écran à cristaux liquides.
- 4** Placez le capuchon d'objectif sur le caméscope. (→ 68)

Si vous prévoyez ne pas utiliser l'appareil pendant une période prolongée :

- 1** Retirez l'adaptateur secteur et sortez la batterie. (→ 12)
- 2** Placez le capuchon d'objectif sur le caméscope. (→ 68)
- 3** Rangez le caméscope SD dans son étui portatif.

Affichages (mode enregistrement)

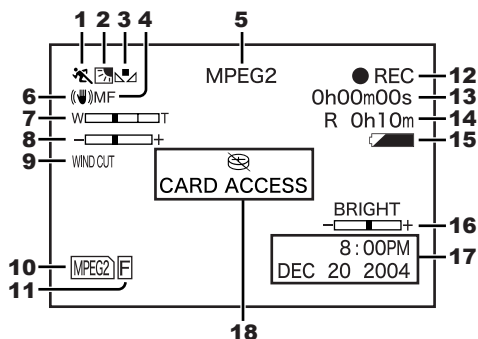

1 Mode réglage automatique de l'exposition (→ 38)

- : Mode sports
- : Mode portrait
- : Mode faible éclairage
- : Mode projecteur
- : Mode mer et neige

2 Mode compensation d'éclairage en contre-jour (→ 35)

3 Mode équilibre des blancs (→ 36)

- AWB : Réglage automatique de l'équilibre des blancs
- : Mode intérieur (enregistrement sous éclairage incandescent)
- : Mode extérieur
- : Mode éclairage fluorescent
- : Le réglage de l'équilibre des blancs précédemment choisi manuellement

4 Réglage de mise au point (→ 37)

- AF : Mise au point automatique
- MF : Mise au point manuel

5 Mode d'opération (→ 27, 28, 32)

- MPEG2 : Mode images animées MPEG2
- MPEG4 : Mode images animées MPEG4
- PICTURE : Mode images fixes

6 Fonction de stabilisation électronique de l'image (→ 39)

7 Zoom/zoom numérique (→ 35)

8 Réglage manuel de l'exposition (→ 37)

9 Atténuation bruit du vent (→ 39)

10 Mode carte mémoire

(Bleu) :

Prêt à l'enregistrement en mode images animées MPEG2

(Rouge) :

Enregistrement en mode images animées MPEG2

(Rouge) :

Carte mémoire SD non insérée/carte mémoire SD verrouillée

(Bleu) :

Prêt à l'enregistrement en mode images animées MPEG4

(Rouge) :

Enregistrement en mode images animées MPEG4

(Rouge) :

Carte mémoire SD non insérée/carte mémoire SD verrouillée

(Bleu) :

Prêt à l'enregistrement en mode images fixes

(Rouge) :

Enregistrement en mode images fixes

(Rouge) :

Carte mémoire SD non insérée/carte mémoire SD verrouillée

11 Qualité de l'image (→ 27, 28, 32)

MPEG2/PICTURE (→ 27, 32)

F: Fine

N: Normale

MPEG4 (→ 28)

SF: Super fine

F: Fine

N: Normale

E: Économie

12 Mode enregistrement

● **REC**: Enregistrement

● **II**: Pause à l'enregistrement

13 Indication de la durée écoulée

14 Indication du temps d'enregistrement possible et du nombre d'images enregistrables

R 0h10m:

Temps d'enregistrement restant pour images animées (s'allume en rouge lorsque 0h00m a été atteint).

R 10:

Nombre d'images fixes pouvant encore être enregistrées (s'allume en rouge lorsque le nombre atteint zéro).

15 État de la batterie []

Lorsque la batterie est faible, l'affichage change. Lorsque l'indicateur  (Rouge) clignote, cela signifie que la batterie sera épuisée dans quelques minutes. Rechargez la batterie. (→ 12)

16 Réglage de la luminosité et de la couleur sur l'écran à cristaux liquides (→ 24)

BRIGHT: Luminosité de l'écran à cristaux liquides

COLOR: Niveau de la couleur sur l'écran à cristaux liquides

17 Indication de la date/heure (→ 23)

18 Affichage textuel

[]:

La charge de la pile incorporée est peut-être épuisée. Rechargez la pile.

[]:

Une mise en garde est apparue pendant l'enregistrement d'images fixes en mode portrait. Retournez l'écran à cristaux liquides et vérifiez le contenu du message. (→ 16)

[CARD ACCESS]:

Pendant l'accès à la carte.

[CARD ERROR]:

Une erreur s'est produite au début ou pendant l'enregistrement. Rétablissez le contact.

Si la carte ne correspond pas, le caméscope ne peut pas reconnaître la carte. Formatez la carte avec le caméscope.

[CARD LOCKED]:

Le commutateur de protection contre l'écriture sur la carte mémoire SD est à la position [LOCK]. (→ 77)

[PROGRAM NO. FULL]:

La capacité mémoire de la carte a été utilisée pour des programmes d'images animées MPEG2. Supprimez des fichiers devenus inutiles ou introduisez une nouvelle carte.

[NO CARD]:

La carte mémoire n'est pas introduite, ou elle a été introduite incorrectement.

[CARD FULL]:

La capacité mémoire de la carte a été utilisée. Supprimez des fichiers devenus inutiles ou introduisez une nouvelle carte.

[COPY INHIBITED]:

Les images animées sont dotées du signal de protection contre la copie ; il est impossible d'enregistrer ces données.

[LOW BATTERY]:

La charge de la batterie est peut-être épuisée. Utilisez une batterie rechargée ou rechargez la batterie fournie.

[UNFORMAT CARD]:

La carte n'est pas formatée ou a été formatée par un appareil autre que ce caméscope. Formatez la carte avec le caméscope.

Affichages (mode lecture)

MPEG2/MPEG4

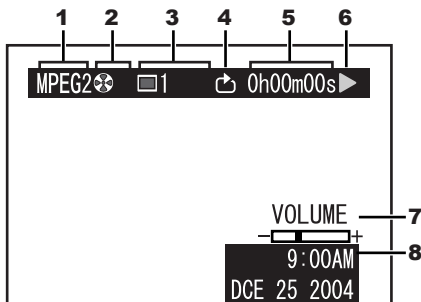

PICTURE

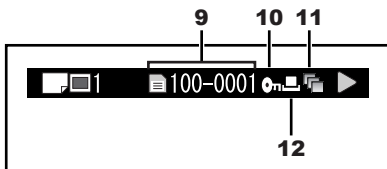

1 Mode d'opération (→ 29, 30, 33)

MPEG2 : Mode images animées

MPEG2

MPEG4 : Mode images animées

MPEG4

☐ : Mode images fixes

2 Liste de programme/lecture

⊕ : Tous les programmes

⊕01 : Lecture d'un programme

☰01 : Lecture d'une liste de lecture

3 Numéro de scène

4 Lecture en reprise (→ 52)

5 Indication de la durée écoulée

6 Mode lecture (→ 29, 30, 33)

▶ : Lecture (→ 29, 30, 33)

⏸ : Pause (→ 29, 30, 33)

⏩/⏪ : avance/recul rapide
(→ 29, 30, 33)

|⏩/⏪| : Recherche arrière/avant du
début d'un fichier.

◀|||/|||▶ : Recul/avance d'une image.

◀||/||▶ : Lecture au ralenti arrière/avant

|◀/▶| : Début/fin de la pause sur la
dernière scène.

7 Indication de volume

8 Indication de date/heure

9 Nom du fichier

10 Paramètre de verrouillage (→ 41)

11 Diaporama (→ 34, 42, 53)

12 Paramétrage DPOF (→ 42)

■ Affichages textuels

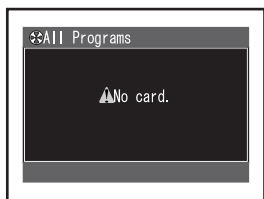

[No card.]

Aucune carte introduite.

[Card door opened.]

Le couvercle du logement de la carte mémoire est ouvert. Fermez-le.

[Write protected. Check card.]

La languette de protection de la carte mémoire SD est à la position [LOCK].

[Card error.]

La carte est incompatible avec le caméscope. Formatez-la.

[Card is not formatted. Format the card now ?]

Cette carte a été formaté sur un autre appareil. Formatez-la sur le caméscope.

[This card cannot record in MPEG2 mode.]

Il n'est pas possible d'enregistrer des images animées MPEG2 sur certaines cartes. (→ 27)

[This card cannot record in MPEG2 FINE mode.]

Il n'est pas possible d'enregistrer des images animées MPEG2 en mode [FINE] sur certaines cartes. (→ 27)

[This card cannot record in MPEG4 S-FINE mode.]

Lors d'un enregistrement sur une carte MultiMediaCard, il n'est pas possible d'enregistrer des images animées MPEG4 en mode [S-FINE].

[Record stopped. Clean up in no data area ?]

L'enregistrement d'images animées MPEG2 a été interrompu. Activez la fonction [Clean Up].

[Error has occurred. Please restart.]

Pour rétablir le fonctionnement après une erreur, coupez le contact et rétablissez-le à nouveau.

[No File.]

Aucune image ou image animée sur la carte.

[Cannot delete scene.]

Vous avez tenté de supprimer un fichier protégé.

[DPOF is not set to a scene.]

Vous avez tenté de sélectionner [DPOF] lors d'un diaporama mais il n'y a aucune scène avec réglage DPOF sur la carte.

[Card has no PlayList.]

Il est impossible de sélectionner [Switch] ou [Play] sous [PlayList] car aucune liste de lecture n'a été créée.

[Cannot lock scene in PlayList mode.]

Lors de la lecture de liste de lecture, il est impossible de verrouiller des scènes.

[Cannot lock scene in PlayList mode.]

Le verrouillage ne peut être effectué sur l'écran d'index d'une liste de lecture.

[Same scene on PlayList will be deleted. Delete scene ?]

Si vous supprimez une scène qui est incluse sur une liste de lecture, la même scène sur la liste de lecture est supprimée.

[No more scenes. PlayList was deleted.]

Si toutes les scènes d'une liste de lecture sont effacées, la liste de lecture est effacée.

[Scenes over limit. Cannot add scenes.]

Il est impossible d'enregistrer plus de 99 scènes sur une liste de lecture.

[PlayLists over limit.]

Il y a déjà 99 listes de lecture sur la carte. Lors de la création d'une nouvelle liste de lecture, supprimez les listes non nécessaires.

[Please connect both AC adapter and battery.]

Lors du raccordement du caméscope à un ordinateur, assurez-vous d'utiliser l'adaptateur secteur et la batterie.

■ Récupération

Lors de l'accès à une carte mémoire en mode MPEG2, si des informations défectueuses de commande ou de liste de lecture s'y trouvent, les messages ci-dessous peuvent s'afficher. (Si la fonction récupération est activée, il faudra un certain temps selon le type d'erreur.)

Récupération des informations de commande :

[Found error in control information. Recommend to connect AC adapter.]
(Erreur dans les informations de commande. Utilisez l'adaptateur secteur.)

Après le message, l'écran affiche la demande de confirmation [Repair data now?] (Réparer les données maintenant?).

[Yes] (oui)

Avec l'adaptateur secteur ou une charge suffisante de la batterie :

→ Les informations de gestion sont récupérées correctement.

Avec une charge de la batterie insuffisante :

→ [Please connect AC adapter or change battery.] (Brancher l'adaptateur secteur ou changer la batterie.)

[No] (non)

→ [Control information error. Cannot use this card in MPEG2 mode.] (Erreur des informations de commande. Impossible d'utiliser cette carte en mode MPEG2.)

Effacement de la liste de lecture :

[Found error in PlayList. Delete error PlayList now?] ou [Found error in PlayList. Delete all PlayList now?]
(Erreur sur la liste de lecture. Effacer la liste de lecture en erreur maintenant?) ou (Erreur sur la liste de lecture. Effacer toutes les listes de lecture maintenant?)

[Yes] (oui)

Avec l'adaptateur secteur ou une charge suffisante de la batterie :

→ Les listes de lecture comportant des erreurs ou toutes les listes de lecture sont effacées.

Avec une charge de la batterie insuffisante :

→ [Please connect AC adapter or change battery.] (Brancher l'adaptateur secteur ou changer la batterie.)

[No] (non)

→ [PlayList error. Cannot use this card in MPEG2 mode.] (Erreur sur la liste de lecture. Impossible d'utiliser cette carte en mode MPEG2.)

- Si vous récupérez les données, vous pouvez enregistrer ou visualiser les images animées MPEG2 à nouveau. Donc, assurez-vous de respecter la marche à suivre. Toutefois, lorsque la durée d'enregistrement est inférieure à 1 seconde en mode fine, ou 1,5 seconde en mode normal, les fichiers d'images animées ne peuvent pas être récupérées.
- Si vous effacez les listes de lecture en erreur ou toutes les listes de lecture, vous pouvez enregistrer ou visualiser les images animées MPEG2 à nouveau. Assurez-vous de les effacer.
- Si vous récupérez des données enregistrées par un autre appareil sur le caméscope SD, il peut être impossible de visualiser les données sur cet autre appareil.

Remarques et précautions

■ Précautions à prendre

Si cet appareil est utilisé par temps pluvieux ou neigeux ou encore à la plage, protégez-le contre toute infiltration d'eau ou d'humidité.

- L'eau peut causer un mauvais fonctionnement de l'appareil ou de la carte mémoire. (Voire les endommager irrémédiablement.)
- Advenant le cas où de l'eau de mer serait éclaboussée sur l'appareil, humectez d'eau douce un chiffon, essorez-le bien et essuyez le boîtier de l'appareil. Ensuite, essuyez-le à fond avec un linge sec.

Évitez d'approcher cet appareil de tout équipement magnétisé (four à micro-ondes, téléviseur, équipement de jeu vidéo, etc.).

- Si cet appareil est utilisé à proximité d'un téléviseur, les radiations électromagnétiques pourraient déformer le son et l'image.
- N'utilisez pas cet appareil à proximité d'un téléphone cellulaire; cela pourrait entraîner un bruit nuisible déformant l'image et le son.
- Le puissant champ magnétique de haut-parleurs ou de moteurs peut endommager les données enregistrées sur la carte mémoire et déformer les images.
- Les ondes électromagnétiques irradiées par un microprocesseur peuvent influencer l'appareil et perturber l'image et le son.
- Advenant le cas où le fonctionnement de l'appareil serait influencé par un champ magnétique, coupez le contact, retirez la batterie ou débranchez l'adaptateur secteur pour ensuite soit remettre la batterie en place soit rebrancher l'adaptateur. Ensuite, remettez l'appareil en marche.

N'utilisez pas l'appareil à proximité d'un émetteur radio ou de lignes à haute tension.

- L'utilisation de l'appareil à proximité d'un émetteur radio ou de lignes à haute tension pourrait affecter l'image et le son.

N'utilisez pas cet appareil à des fins de surveillance ou commerciales.

- Si cet appareil est utilisé pendant une période prolongée, la température interne s'accroît, ce qui pourrait entraîner des problèmes de fonctionnement.
- Cet appareil n'est pas conçu pour un usage commercial.

Si vous utilisez l'appareil à la plage ou dans un lieu similaire, protégez-le contre toute infiltration de sable ou de poussière.

- Le sable et la poussière peuvent endommager l'appareil. (Prenez les plus grandes précautions lors de la mise en place ou du retrait de la carte mémoire.)

Ne répandez pas d'insecticides ou de substances chimiques volatiles près de l'appareil.

- Si de telles substances sont répandues sur l'appareil, cela pourrait déformer le boîtier et endommager le fini.
- Évitez tout contact prolongé de l'appareil avec des matières en plastique ou en caoutchouc.

N'utilisez jamais de benzène, de solvant ou d'alcool pour nettoyer l'appareil.

- Cela pourrait déformer le boîtier et en endommager le fini.
- Avant de nettoyer l'appareil, retirez la batterie ou débranchez l'adaptateur secteur de la prise de courant.
- Essuyez le boîtier avec un linge doux et sec. Pour venir à bout des taches rebelles, nettoyez avec un linge humecté d'eau savonneuse, puis essuyez avec un linge sec.

Après usage, assurez-vous de retirer la carte mémoire, de déconnecter la batterie de l'appareil ou de débrancher l'adaptateur secteur de la prise de courant.

Si la batterie est utilisée à une température excessivement basse, elle pourrait ne fonctionner que pendant environ 5 minutes. Si la batterie devient trop chaude, un dispositif de protection s'enclenche qui empêche l'utilisation pendant un certain laps de temps.

■ Objectif

- Ne touchez pas à l'objectif. Nettoyez l'appareil avec un tissu doux et sec si l'objectif devient sale.
- En présence de condensation, coupez le contact sur l'appareil et attendez environ 1 heure. Lorsque la température de l'appareil atteint la température ambiante, la condensation s'évapore naturellement.
- Prenez garde de ne pas toucher à l'objectif lors du retrait de l'appareil de son étui portatif.

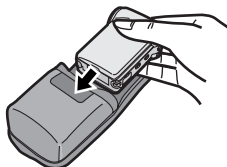

■ Adaptateur secteur

- Si la batterie est chaude, le temps de recharge sera plus long.
- L'utilisation de l'adaptateur secteur près d'un poste radio peut perturber la réception. Placez l'adaptateur à au moins 1 mètre de la radio.
- Après usage, débranchez toujours le cordon de l'adaptateur de la prise de courant.
- Assurez-vous que les contacts de l'adaptateur et de la batterie sont toujours propres.
- Retirez la batterie si l'appareil ne doit pas être utilisé pendant un certain temps.
- Il est possible que la température de l'appareil et de la batterie augmente pendant la recharge de la batterie. Ce phénomène n'est le signe d'aucun problème de fonctionnement.
- Ne tentez pas d'installer, de retirer, de brancher ou de débrancher la batterie ou le cordon d'alimentation pendant que l'appareil est en marche.

■ Écran à cristaux liquides

- Dans un endroit soumis à d'importantes variations de température, de la condensation peut se former sur l'écran. Dans un tel cas, essuyez l'écran avec un linge doux et sec.

- Si, au moment de la mise en marche, l'appareil est très froid, l'image affichée à l'écran sera plus sombre que d'ordinaire au début. Toutefois, à mesure que la température interne augmente, l'image retrouve sa luminosité normale.

Une technologie de très haute précision est utilisée pour la fabrication de l'écran à cristaux liquides qui se caractérise par un total d'environ 123 000 pixels. Il en résulte plus de 99,99 % de pixels actifs avec seulement 0,01 % de pixels inactifs ou constamment allumés. Il ne s'agit cependant pas d'un mauvais fonctionnement et n'affecte en rien la qualité de l'image enregistrée.

■ Utilisation optimale de la batterie

Caractéristiques de la batterie

Une batterie au lithium-ion est une batterie de petite taille ayant une grande capacité. Toutefois, lorsqu'elle est refroidie en raison d'une basse température ambiante (10 °C ou moins), sa durée de fonctionnement est raccourcie et elle peut ne pas fonctionner normalement. Le cas échéant, chauffez modérément la batterie (dans une poche, par exemple), puis insérez-la juste avant de l'utiliser. (Lors de l'utilisation d'un chauffe-mains, ne permettez pas la batterie de le toucher.)

La batterie peut être chaude.

La batterie peut être chaude après la charge ou l'utilisation. Ceci n'est pas signe d'un mauvais fonctionnement.

Après usage, retirez la batterie.

Assurez-vous de retirer la batterie de l'appareil. (Même lorsque l'appareil est hors marche, il consomme une petite quantité de courant.) Si la batterie est laissée dans l'appareil pendant une longue période, elle se déchargera. Dans de telles conditions, la batterie pourrait ne plus être utilisable même après une recharge complète.

Apportez des batteries de recharge lorsque l'appareil est utilisé à l'extérieur.

S'il fait très froid, la durée d'enregistrement pourrait être plus courte.

En voyage, assurez-vous d'apporter l'adaptateur secteur (fourni) pour recharger les batteries à votre destination.

Décharge de la batterie

Si la batterie n'est pas utilisée pendant une période prolongée, elle peut se décharger. Chargez-la avant utilisation.

Rangement de la batterie

Rangez la batterie dans un endroit frais et sec dont la température est relativement stable.

Des températures très élevées ou très basses abrègent la durée de vie de la batterie.

Non-utilisation prolongée de la batterie

Si la batterie n'est pas utilisée pour une période prolongée, elle risque de ne pas être suffisamment chargée ou l'autonomie pourrait être raccourcie.

Remplacez une batterie inutilisable

● La durée de vie de la batterie est limitée.

Si la durée de fonctionnement de la batterie est très courte même après une recharge complète, la batterie est inutilisable. Remplacez-la avec une nouvelle batterie.

- Afin de prévenir tout risque d'explosion, ne jetez pas la batterie au feu.

Assurez-vous que les contacts de la batterie sont propres.

- Veillez à ce que les contacts de la batterie ne soient pas souillés de poussière, de saleté ou de toute autre substance.
- Si vous deviez échapper la batterie, assurez-vous que la gaine et les contacts ne sont pas abîmés.
- L'utilisation d'une batterie déformée peut endommager l'appareil.

Remarque sur le commutateur de protection contre l'écriture de la carte mémoire SD

- La carte mémoire SD est munie d'un commutateur de protection contre l'écriture. Lorsque le commutateur est sur la position [LOCK], le contenu de la carte mémoire est protégé contre tout risque d'effacement par inadvertance.



Rangement

Avant de ranger l'appareil, retirez la carte mémoire et la batterie.

Rangez tous les composants dans un endroit frais et sec et dont la température est relativement constante.

(Température recommandée : 15 °C à 25 °C (59 °F à 77 °F) ; taux d'humidité recommandé : 40 % à 60 %)

Caméscope SD

- Évitez de ranger l'appareil dans un endroit exposé à une température élevée.

Batterie

- L'exposition à des températures extrêmes aura pour effet d'abrèger la durée de vie utile de la batterie.
- Évitez de ranger la batterie dans un endroit poussiéreux ou enfumé; cela aurait pour effet de provoquer l'oxydation des contacts et causer des problèmes de fonctionnement.
- Évitez que les contacts de la batterie ne touchent des objets métalliques (colliers, épingles à cheveux, etc.). Cela peut provoquer un court-circuit ou engendrer une accumulation de chaleur susceptible de représenter un danger de brûlure.
- Assurez-vous que la batterie est complètement déchargée avant de la ranger. Si la batterie doit être rangée pendant un long laps de temps, il est recommandé de la recharger au moins une fois l'an et de l'épuiser avant de la ranger à nouveau.

Carte mémoire

- Pendant la lecture de la carte, évitez de la retirer, de couper le contact ou de soumettre l'appareil à des vibrations ou à un choc.
- Évitez d'exposer la carte à une température élevée ou aux rayons directs du soleil ou encore de la laisser dans un endroit où peuvent être générées des ondes électromagnétiques ou de l'électricité statique.
- Évitez de plier ou d'échapper la carte mémoire. Cela pourrait l'endommager de même que les données qui y sont enregistrées.
- Après usage, retirez la carte mémoire de l'appareil.

- Après usage, rangez la carte mémoire SD dans le porte-carte fourni.
- Ne touchez pas aux bornes de la carte avec les doigts. Protégez la carte de la saleté, la poussière et l'eau.
- Tenez la carte mémoire hors de la portée des enfants afin d'éviter qu'ils ne l'avalent.

■ Voyant d'alimentation pendant la charge

Le voyant d'alimentation clignote pendant la recharge. (Le voyant clignote toutes les 2 secondes environ lors d'une recharge normale.)

Le voyant d'alimentation peut clignoter plus rapidement, moins rapidement ou peut s'éteindre lorsqu'une anomalie de fonctionnement s'est produite. La vitesse du clignotement peut indiquer les conditions suivantes.

Clignote toutes les 0,5 de seconde environ :

- Le caméscope SD, la batterie ou l'adaptateur secteur peut être défectueux. Contactez votre détaillant Panasonic.

Clignote toutes les 6 secondes environ :

- La température ambiante ou celle de la batterie elle-même peut être trop élevée ou trop basse. La recharge continue mais prendra plus longtemps.

Mise hors marche :

La recharge est complète.

- Si le voyant d'alimentation s'éteint avant que la recharge ne soit complète, l'adaptateur secteur ou la batterie est probablement défectueux. Contactez votre détaillant Panasonic.

Remarques et conseils

■ Alimentation (→ 12)

- Lorsque l'indicateur de batterie affiche , la charge de la batterie est presque épuisée. Rechargez la batterie.
- Une recharge complète prend environ 145 minutes. (La durée de recharge s'applique à une température ambiante normale (20 °C) à 60 % d'humidité.) Si la recharge est faite à une température plus basse ou plus élevée, le temps de charge pourrait être plus long.

- Les capacités quant à la durée d'enregistrement, la durée de lecture, le stockage de photos avec la batterie fournie pleinement chargée (20 °C) à 60 % d'humidité) sont les suivantes :

Durée d'enregistrement continue (MPEG2)	60 min
Durée d'enregistrement continue (MPEG4)	60 min
Nombre d'images fixes enregistrables (PICTURE)	600*

*Dans un tel cas, l'intervalle entre les images enregistrées est de 6 secondes. Les durées et le nombre de photos indiqués dans le tableau ci-dessus ne sont qu'approximatifs.

- Si le cordon d'alimentation c.c. ou le cordon secteur est débranché pendant la recharge de la batterie, le voyant d'alimentation clignote plusieurs fois et s'éteint. Pour continuer la charge, attendez environ 1 minute et branchez le cordon secteur ou le cordon d'alimentation c.c.
- Il est recommandé d'installer la batterie même lors de l'utilisation de l'adaptateur secteur.
- L'appareil devient chaud pendant la recharge ou son utilisation. Cela est tout à fait normal.
- Lors du retrait de la batterie, prenez soin de ne pas l'échapper.
- Lorsque l'appareil est en marche, ne tentez pas de mettre en place ni de retirer la batterie, ni brancher ou débrancher le cordon d'alimentation.

■ Mise en place du caméscope sur le socle de synchronisation AV (→ 13)

- Avant de déposer l'appareil sur le socle, mettez l'appareil hors marche [OFF].
- Lorsque l'appareil est raccordé au socle de synchronisation, l'appareil ne peut enregistrer aucune image avec l'objectif.
- L'appareil ne peut être mis en place sur le socle de synchronisation s'il est raccordé à l'adaptateur secteur.

■ Mise en place de la carte mémoire (→ 14)

- Une carte mémoire SD peut être utilisée dans cet appareil.
- Aucune des opérations suivantes ne devrait être effectuée pendant que le voyant d'accès à la carte est allumé. (Cela pourrait endommager la carte, et entraîner la perte de données et un mauvais fonctionnement de l'appareil.)
 - Retrait ou insertion de la carte mémoire.
 - Retrait de la batterie ou débranchement du cordon d'alimentation.
 - Secousses fortes ou vibrations.
- Réfermez le couvercle du logement de la carte après avoir vérifié si la carte mémoire est insérée correctement.
- Ne touchez pas aux bornes sur l'endos de la carte avec les doigts.
- Le bruit électrique, l'électricité statique ou un défaut de l'appareil ou de la carte mémoire peut endommager la carte ou effacer le contenu. Il est recommandé de sauvegarder les données importantes sur un ordinateur personnel.
- Certaines cartes peuvent être éjectées au moment de leur retrait.
- Les données enregistrées sur une carte MultiMediaCard ne sont pas garanties.

■ Écran à cristaux liquides (→ 15)

- Prenez garde de ne pas forcer la rotation de l'écran; cela pourrait endommager l'appareil.
- Lorsque l'écran à cristaux liquides est refermé avec sa surface d'affichage orientée vers l'extérieur, la touche multifonction ou [MENU] est désactivée. Vous pouvez activer les fonctions de visualisation, enregistrement, réglage du niveau sonore, etc., à l'aide de la télécommande.

■ Mise en marche/sélection du mode d'opération (→ 17)

- Si l'appareil est laissé inactif pendant 5 minutes ou plus, l'appareil est automatiquement mis hors marche. Réglez l'interrupteur/commutateur de mode sur [OFF], puis sur [ON].

■ Menu (→ 18)

- Pendant l'affichage d'un menu, ni enregistrement ni lecture ne sont possibles.
- L'écran MENU ne s'affiche pas pendant l'enregistrement.

■ Réglage de la date et l'heure (→ 22)

- La pile incorporée assure le fonctionnement de l'horloge.
- L'horloge peut dévier légèrement de la date et de l'heure actuelle. Vérifiez toujours l'exactitude avant d'effectuer un enregistrement.
- Si l'indicateur [🕒] est affiché, rechargez la batterie, puis réglez l'horloge. (→ 66)

■ Enregistrement d'images animées (MPEG2) (→ 27)

- Si vous débranchez la batterie ou l'adaptateur secteur lors de l'enregistrement d'images animées MPEG2, ou si vous retirez la carte lorsque le voyant d'accès à la carte est allumé, un message de récupération apparaît lors de la mise en marche de l'appareil ou lors de l'insertion de la carte. Si vous récupérez les données, vous pouvez enregistrer ou visualiser les images animées MPEG2 à nouveau. Donc, assurez-vous de respecter la marche à suivre. Toutefois, lorsque la durée d'enregistrement est inférieure à 1 seconde en mode fine, ou 1,5 seconde en mode normal, les fichiers d'images animées ne peuvent pas être récupérés.
- Si l'enregistrement est lancé à nouveau après l'arrêt, les images animées sont enregistrées dans un autre fichier.
- L'enregistrement sonore s'effectue dans le mode stéréo.

- Les durées d'enregistrement des fichiers MPEG2 sont indiquées dans le tableau ci-dessous :

	FINE	NORM
8 Mo	—	—
16 Mo	—	—
32 Mo	—	1 min
64 Mo	—	2 min
128 Mo	—	5 min
256 Mo	5 min	10 min
512 Mo	10 min	20 min

Les durées indiquées ci-dessus ne sont qu'approximatives.

■ Enregistrement d'images animées (MPEG4) (→ 28)

- Si l'enregistrement est lancé à nouveau après l'arrêt, les images animées sont enregistrées dans un autre fichier.
- Les images animées au format MPEG4 peuvent être enregistrées dans tous les modes mais celles enregistrées en mode [S-FINE], [FINE] ou [NORM] peuvent ne pas être visualisées sur les autres caméscopes numériques Panasonic. Le message [PUSH THE RESET SWITCH] (Appuyez sur la touche de réarmement) peut dans un tel cas s'afficher sur certains caméscopes numériques Panasonic. Cela n'est indicatif d'aucune défaillance de l'appareil.
- L'enregistrement sonore s'effectue dans le mode monaural.
- La lecture d'images animées MPEG4 enregistrées dans le mode de résolution ultra fine [S-FINE] pourrait ne pas pouvoir être prise en charge par des appareils numériques autres que ce caméscope SD.
- Les images animées MPEG4 enregistrées dans le mode de résolution ultra fine [S-FINE] ne peuvent être enregistrées sur une carte MultiMediaCard.
- Les durées d'enregistrement des fichiers MPEG4 sont indiquées dans le tableau ci-dessous :

	S-FINE	FINE	NORM	ECO
8 Mo	40 s	1 min 30 s	2 min	7 min
16 Mo	1 min 30 s	4 min	5 min	15 min
32 Mo	3 min	8 min	10 min	35 min
64 Mo	7 min	17 min	25 min	1 h 10 min
128 Mo	15 min	35 min	50 min	2 h 30 min
256 Mo	30 min	1 h 10 min	1 h 40 min	5 h 00 min
512 Mo	1 h 00 min	2 h 20 min	3 h 30 min	10 h 10 min

Les durées indiquées ci-dessus ne sont qu'approximatives.

■ Visualisation d'images animées (MPEG2) (→ 29)

- Si vous sélectionnez [NORM] sous [Quality], la qualité des images peut être moindre.
- Les fichiers sont numérotés selon le système hexadécimal.
- Il se peut, lors de lecture d'images animées, qu'une mosaïque soit affichée ou encore que quelques images soient manquantes; cela n'est le signe d'aucune anomalie.
- Si 12 fichiers ou plus doivent s'afficher à l'écran d'index, chaque pression sur la partie gauche (ou droite) de la touche multifonction appelle la page précédente (ou suivante).
- L'avance rapide ou le recul rapide est désactivé pour le fichier suivant, lequel est lu en vitesse normale.
- Dans l'écran d'index des images, la première image d'une séquence d'images est affichée. (Par exemple, si la première image est un fond entièrement noir, un écran noir sera affiché.)
- Les images animées enregistrées sur un autre appareil ou à l'aide d'une autre application pourraient ne pas pouvoir être prises en charge. De même, des fichiers enregistrés sur le caméscope SD pourraient ne pas pouvoir être pris en charge par un autre caméscope ou leur taille pourrait ne pas être adéquatement rendue.

- Lors de la lecture d'images enregistrées sur un autre appareil, la taille des images pourrait être quelque peu différente.

■ Visualisation d'images animées (MPEG4) (→ 30)

- Si vous sélectionnez [NORM] ou [ECO] sous [Quality], la qualité des images peut être moindre.
- Les fichiers sont numérotés selon le système hexadécimal.
- Cet appareil prend en charge des fichiers au format ASF. (Certains fichiers ASF pourraient toutefois ne pas être pris en charge.)
- Il se peut, lors de lecture d'images animées, qu'une mosaïque soit affichée ou encore que quelques images soient manquantes; cela n'est le signe d'aucune anomalie.
- Si 12 fichiers ou plus doivent s'afficher à l'écran d'index, chaque pression sur la partie gauche (ou droite) de la touche multifonction appelle la page précédente (ou suivante).
- L'avance rapide ou le recul rapide est désactivé pour le fichier suivant, lequel est lu en vitesse normale.
- Dans l'écran d'index des images, la première image d'une séquence d'images est affichée. (Par exemple, si la première image est un fond entièrement noir, un écran noir sera affiché.)
- Les images animées enregistrées sur un autre appareil ou à l'aide d'une autre application pourraient ne pas pouvoir être prises en charge. De même, des fichiers enregistrés sur le caméscope SD pourraient ne pas pouvoir être pris en charge par un autre caméscope ou leur taille pourrait ne pas être adéquatement rendue.
- Lors de la lecture d'images enregistrées sur un autre appareil, la taille des images pourrait être quelque peu différente.

■ Enregistrement d'images fixes (→ 32)

- La taille de l'image est 640 × 480 (VGA).
- Si la qualité [NORM] a été sélectionnée à l'enregistrement, une distorsion mosaïque pourrait apparaître selon le contenu de l'image affichée.

- Si 12 fichiers ou plus doivent s'afficher à l'écran d'index, chaque pression sur la partie gauche (ou droite) de la touche multifonction appelle la page précédente (ou suivante).
- Le tableau ci-dessous indique le nombre d'images fixes pouvant être enregistrées sur une carte mémoire selon la qualité choisie :

	FINE	NORM
8 Mo	45	95
16 Mo	100	200
32 Mo	220	440
64 Mo	440	880
128 Mo	880	1760
256 Mo	1760	3520
512 Mo	3520	7040

Les nombres indiqués ci-dessus sont approximatifs et peuvent dépendre du contenu des images.

■ Visualisation d'images fixes (→ 33)

- Les fichiers d'images sauvegardées sur la carte mémoire au moyen de l'appareil sont conformes aux normes DCF (Design rule for Camera File system) définies par la JEITA (Japan Electronics and Information Technology industries Association).
- Cet appareil prend en charge les fichiers au format JPEG. (Certains fichiers JPEG ne peuvent pas être pris en charge.)

■ Visualisation de toutes les images fixes l'une après l'autre (diaporama) (→ 34)

- Le temps de lecture peut être plus long que d'ordinaire selon le fichier, telles des images fixes enregistrées sur un autre appareil.

■ Fonction zoom avant/arrière (→ 35)

- Lors de l'enregistrement d'images à l'aide de la fonction zoom, il est recommandé d'utiliser la fonction de stabilisation électronique de l'image [EIS]. (→ 39)

- Pendant un zoom ultra rapide, il est possible que l'image soit floue temporairement.
- Avec un facteur de $1 \times$ du zoom, le caméscope SD peut faire la mise au point sur un sujet aussi rapproché que 4 cm (1,6 po) de l'objectif.
- La vitesse du zoom change selon la pression exercée sur le levier du zoom.
- La vitesse du zoom ne change pas lors de l'utilisation de la télécommande.

■ Fonction de compensation d'éclairage en contre-jour (→ 35)

- Lorsque la fonction de compensation d'éclairage en contre-jour est activée, l'image affichée est plus lumineuse.
- La coupure du contact annule cette fonction.
- Dans un lieu très sombre, il est possible que l'éclairage en contre-jour ne puisse pas être compensé.

■ Équilibre des blancs (→ 36)

- Il est possible qu'un réglage correct de l'équilibre des blancs ne puisse pas être obtenu manuellement sous un faible éclairage. (Le cas échéant, l'indication [] clignote.)
- Ce mode ne peut être ni validé ni invalidé pendant l'enregistrement.
- L'équilibre des blancs pourrait ne pas être possible dans les situations de faible éclairage.
- Le réglage de l'équilibre des blancs est recommandé dans les conditions suivantes.
 - Lors de l'enregistrement sous un éclairage rougeâtre (lampe halogène, lampe incandescente, etc.).
 - Lors de l'enregistrement d'une image de couleur unique.
 - Lors de l'enregistrement sous des éclairages multiples.
- L'équilibre des blancs ne peut pas être réglé lors d'un zoom numérique.

■ Réglage manuel de l'exposition (→ 37)

- Il peut arriver que la luminosité de l'affichage à l'écran soit différente de celle des images enregistrées.

■ Mise au point manuelle (→ 37)

- Si vous faites la mise au point sur un sujet en poussant le levier du zoom à la position "W", l'image pourrait être floue lorsque vous ramenez le levier du zoom à la position "T". Pour obtenir une mise au point précise sur le sujet, poussez le levier à la position "T" avant de faire la mise au point.
- Faites manuellement la mise au point des sujets suivants; la mise au point automatique peut ne pas être adéquate.
 - Des objets à la fois rapprochés et éloignés
 - Des objets comportant des reflets
 - Des objets placés derrière une vitre sale
 - Des objets en mouvement rapide
 - Des objets comportant peu de contraste, tel un mur blanc
 - Des objets sombres

■ Enregistrement dans des situations particulières (réglage automatique de l'exposition) (→ 38)

Mode sports

- Durant une pause ou une lecture au ralenti, le mouvement de l'image peut sembler sans secousses.
- Lors de la lecture normale, le mouvement de l'image peut montrer des secousses.
- Parce que cela pourrait modifier les couleurs et la luminosité des images en lecture, évitez d'enregistrer sous un éclairage fluorescent, à vapeur de mercure ou à vapeur de sodium.
- Si vous enregistrez sous un éclairage puissant ou avec un sujet fortement réfléchissant, des lignes verticales ou un éblouissement peuvent apparaître.
- Si l'éclairage est insuffisant, l'indication [] clignote.
- Si ce mode est utilisé pour un enregistrement à l'intérieur, les images peuvent sautiller lors de la lecture.

Mode portrait

- Si ce mode est utilisé pour un enregistrement à l'intérieur, les images peuvent sautiller lors de la lecture.

Mode faible éclairage

- Il peut être impossible d'éclaircir suffisamment des scènes extrêmement sombres.

Mode projecteur

- Avec ce mode, les images enregistrées peuvent être extrêmement sombres.
- Si le sujet est très lumineux, son image enregistrée peut être délavée.

Mode mer et neige

- Si le sujet est très lumineux, son image enregistrée peut être délavée.

■ Effacement des scènes (Delete)

(→ 40)

- Une fois supprimée, une scène ne peut être récupérée.
- Il est impossible d'effacer un fichier verrouillé. Annulez le verrouillage afin de pouvoir l'effacer.
- Aucun fichier ne peut être supprimé si le commutateur de protection de la carte mémoire SD est à la position de verrouillage [LOCK].
- Si un fichier est effacé à l'aide du caméscope SD, l'information DPOF établie sur un autre caméscope peut être également effacée.
- Un fichier d'images fixes (autres qu'en format JPEG) qui ne peut pas être lu avec le caméscope SD peut être effacé.
- L'effacement de nombreux fichiers prend du temps. Attendez que le voyant d'accès à la carte mémoire s'éteigne.
- Ne coupez pas le contact et ne retirez pas la carte mémoire pendant l'effacement d'un fichier. Cela pourrait abîmer la carte mémoire.

■ Verrouillage des fichiers

(File Lock) (→ 41)

- Lors du formatage de la carte, tous les fichiers, y compris ceux qui sont verrouillés, sont effacés.
- Le verrouillage des fichiers fait sur cet appareil n'est valide que sur cet appareil.
- La carte mémoire SD est munie d'un commutateur de verrouillage. Lorsqu'il est réglé sur la position [LOCK], il n'est pas possible ni d'y écrire ni de la formater. Pour effectuer l'un ou l'autre, il faut déverrouiller la carte.
- Lorsqu'il y a de nombreux fichiers à verrouiller (ou à déverrouiller), il faut un certain temps. Attendez que le voyant d'accès à la carte mémoire s'éteigne.

■ Paramétrage des scènes pour l'impression (DPOF) (→ 42)

- DPOF est l'abréviation de "Digital Print Order Format" (instructions numériques pour commande d'impression). Le DPOF est utilisé pour sélectionner des images à imprimer. Ces données DPOF ne peuvent être utilisées que par des appareils qui peuvent les prendre en charge.
- Le nombre de copies peut être fixé entre 0 et 99.
- Il se peut que cet appareil ne reconnaisse pas des instructions DPOF établies au moyen d'un autre appareil.
- Le paramétrage DPOF de plusieurs fichiers peut prendre un certain temps. Attendez que le voyant d'accès à la carte mémoire s'éteigne.

■ Formatage de la carte mémoire (Format Card) (→ 51)

- En règle générale, il n'est pas nécessaire de formater la carte mémoire.
- Si le fonctionnement de la carte mémoire devient instable (échecs à la lecture ou à l'enregistrement, etc.), la formater pourrait régler le problème.
- Si un message demandant de vérifier la carte s'affiche, il sera nécessaire de la formater pour qu'elle puisse être prise en charge par le caméscope SD.
- Le formatage efface toutes les données (images fixes, images animées au format MPEG2 et MPEG4) qui se trouvaient sur la carte.
- Formatez la carte mémoire sur l'appareil. Il pourrait ne pas être possible d'utiliser dans cet appareil une carte formatée sur un autre appareil. Il pourrait ne pas être possible d'utiliser sur un autre appareil une carte formatée dans cet appareil. Formatez la carte directement avec l'appareil qui doit être utilisé avec la carte.
- Ne tentez pas de faire le formatage de la carte sur l'ordinateur (Explorateur Windows). Autrement, la carte pourrait ne pas être prise en charge par cet appareil.
- Si la carte mémoire SD est protégée en écriture [LOCK], aucune donnée qui s'y trouve ne peut être effacée.
- Le formatage d'une carte a pour effet d'effacer tous les fichiers, même ceux qui sont verrouillés.

- Étant donné que le formatage efface toutes les données, faire une sauvegarde des données sur un ordinateur personnel avant de procéder au formatage.
- Le formatage prend un certain temps. Attendez que le voyant d'accès à la carte mémoire s'éteigne.

■ Visualisation sur un appareil auxiliaire (→ 54)

- Lisez attentivement les instructions d'utilisation de l'appareil auxiliaire avant de raccorder le caméscope SD.
- Avant de faire les raccordements, mettez l'appareil hors marche [OFF].
- Une partie des caractères pourrait être rognée selon le type d'écran utilisé.

■ Enregistrement d'images en provenance d'un appareil auxiliaire (→ 55)

- Les images comportant le signal d'antipiratage ne peuvent être enregistrées.
- Les images au format grand écran (16:9) ne peuvent être adéquatement enregistrées.
- Lors de l'enregistrement d'images animées MPEG4, les signaux sonores des canaux gauche (L) et droit (R) sont mélangés et enregistrés sur un même canal (enregistrement monaural).
- Ne tentez pas de brancher ni débrancher le câble audio ou vidéo pendant un enregistrement. Cela pourrait perturber l'enregistrement.
- Lors de l'enregistrement d'images animées MPEG4 comportant les signaux audio principal et secondaire, sélectionnez l'un ou l'autre canal avant de procéder à l'enregistrement. Autrement, la sélection de l'un ou l'autre sera par la suite impossible. (Les deux canaux sont mélangés aux fins d'enregistrement).
- Si l'enregistrement des images se fait alors que la réception télé est de faible qualité ou qu'il y a un bruit de fond, les images pourraient subir de la distorsion voire ne pas pouvoir être lues.
- Lorsque l'enregistrement ne se fait pas à partir d'un appareil auxiliaire, réglez [Input Source] sous [Record Functions Setup] à [CAMERA].

■ Utilisation d'un enregistreur DVD-Vidéo muni d'un disque dur (→ 57)

- Vous pouvez sauvegarder les fichiers sur le disque dur en raccordant l'appareil à l'enregistreur DVD-Vidéo avec le câble AV fourni. Toutefois, la qualité des images peut être moindre.

■ Raccordement à un ordinateur personnel (→ 63)

- Pour supprimer des images enregistrées sur une carte mémoire au moyen du caméscope SD, assurez-vous de le faire au moyen de l'appareil ou de MediaStage for AV100 (fourni) et non pas à partir de l'ordinateur (Explorateur Windows, etc.).
- Il se pourrait que des données éditées ou modifiées sur l'ordinateur ne puissent par la suite être correctement prises en charge par le caméscope SD.
- Seules les images animées MPEG4 au format ASF peuvent être prises en charge par l'appareil. (Selon le fichier, elles pourraient ne pas pouvoir être pris en charge même si elles sont au format ASF.)
- Lors de l'utilisation du caméscope SD avec ses touches, débranchez le câble USB. (Le caméscope SD ne peut pas fonctionner en mode [PC ACCESSING].)
- N'utilisez que le câble USB fourni.
- Ne déconnectez pas l'adaptateur secteur lorsque l'appareil est raccordé à un ordinateur.
- Si le mode de raccordement à un ordinateur ([PC ACCESSING] est affiché) n'est pas désactivé lorsque l'ordinateur est mis hors marche, débranchez le câble USB.
- Si l'ordinateur passe dans le mode sommeil lorsque l'appareil y est raccordé, il se pourrait que l'ordinateur ne reconnaisse pas le caméscope SD lorsque celui-ci passe en mode normal. Dans un tel cas, redémarrez l'ordinateur.
- Lorsque MediaStage for AV100 (fourni) accède à un CD, le CD peut ne pas fonctionner adéquatement avec d'autres logiciels.

- Lorsqu'une carte mémoire formatée avec le système de fichiers NT est introduite dans l'appareil et que celui-ci est raccordé à un ordinateur, le voyant d'accès à la carte [ACCESS] demeure allumé. Le cas échéant, ouvrez une session à titre d'administrateur (ou avec un compte d'utilisateur ayant les mêmes prérogatives), cliquez du bouton droit de la souris sur l'icône de disque amovible dans [Poste de travail] ([My Computer]) et sélectionnez [Supprimer] ([Remove]). Vérifiez que le voyant d'accès à la carte [ACCESS] est éteint, puis retirez la carte.

- Lorsque le pilote USB a été installé et que l'appareil est raccordé à un ordinateur pour la première fois, l'écran [Assistant Nouveau matériel] ([Found New Hardware Wizard]) pourrait s'afficher. Suivez les instructions ci-après; l'ordinateur reconnaîtra alors le caméscope SD.

- 1 Cliquez sur [Suivant] ([Next]).
- 2 Vérifiez que l'appareil est configuré selon le paramètre de reconnaissance de pilote optimale et cliquez sur [Suivant] ([Next]).
- 3 Introduisez le CD-ROM fourni dans le lecteur de CD-ROM de l'ordinateur.
- 4 Entrez le chemin "D:\USB Driver\files". (Le lecteur D étant le lecteur CD-ROM.)
- 5 Cliquez sur [Suivant] ([Next]).
- 6 Cliquez sur [Suivant] ([Next]).
- 7 Cliquez sur [Terminer] ([Finish]).

- Lors du visionnement d'images animées MPEG2 directement de la carte mémoire SD avec MediaStage for AV100 (fourni sur le CD-ROM), des problèmes visuels ou sonores peuvent survenir. Dans un tel cas, copiez les données de la carte mémoire SD sur le disque dur de l'ordinateur avec MediaStage for AV100 avant le visionnement. Les problèmes seront ainsi réduits.

Repiquage sur le disque dur interne



- 1 Sélectionnez l'icône de la carte mémoire SD.
- 2 Glissez-déposez le fichier sur le disque dur interne.

Lecture d'un fichier à partir du disque dur interne



- 3 Cliquez sur l'icône du disque dur interne.
- 4 Cliquez deux fois sur le fichier voulu.

■ Organisation des dossiers sur une carte mémoire utilisée sur un ordinateur (→ 65)

- [DCIM], [SD_VIDEO], etc. sont autant d'éléments nécessaires à l'organisation des dossiers. Par contre, ils ne jouent aucun rôle dans les opérations sur les fichiers.
- La capacité mémoire inscrite sur l'étiquette de la carte mémoire SD indique la capacité totale disponible pour gérer la protection contre le piratage et la capacité mémoire traditionnelle sur tout support d'enregistrement pour caméscope SD, ordinateur ou autre.
- Ne supprimez pas des dossiers situés sur la carte. Autrement, la carte pourrait ne pas être reconnue par le caméscope SD.
- Les fichiers d'images animées MPEG4 (format ASF) peuvent être pris en charge par Windows Media Player 6.4 ou ultérieur. Sinon, téléchargez le logiciel approprié (G.726). Le logiciel G.726 est installé en même temps que le logiciel MediaStage for AV100 (fourni).
- Formatez les cartes mémoire sur le caméscope SD.
- Lors de la lecture d'images animées à l'écran d'un ordinateur personnel, il est possible que des bandes noires apparaissent dans le haut et le bas de l'image.
- Si des données non prises en charge par le caméscope SD sont enregistrées à l'aide de l'ordinateur personnel, elles ne sont pas prises en charge par le caméscope SD.

Guide de dépannage

Alimentation

1: Le contact ne peut être établi.

1-1: La source d'alimentation est-elle bien connectée?

1-2: La charge de la batterie est-elle suffisante? Rechargez la batterie avec l'adaptateur secteur.

2: Le contact est automatiquement coupé.

2: Si l'appareil est laissé inactif plus de 5 minutes, l'alimentation est automatiquement coupée de manière à éviter l'affaiblissement indu de la batterie.

3: L'appareil ne reste pas longtemps en marche.

3: La charge de la batterie est-elle suffisante? Rechargez la batterie ou introduisez une batterie rechargée.

Batterie

1: La batterie s'épuise rapidement.

1-1: La charge de la batterie est-elle suffisante? Rechargez la batterie au moyen de l'adaptateur secteur.

1-2: La batterie est-elle utilisée à une température excessivement froide? Cela a pour effet de réduire la durée de fonctionnement de la batterie.

1-3: La batterie est-elle usée? Si le temps de fonctionnement demeure court même après une recharge complète de la batterie, c'est que celle-ci est épuisée et doit être remplacée.

Enregistrement

1: Aucun enregistrement ne peut être fait même si l'appareil est alimenté et que la carte mémoire est en place.

1-1: Le caméscope SD est-il en marche?

1-2: Le commutateur de verrouillage est-il réglé à [LOCK]? À cette position, aucun enregistrement n'est possible sur la carte mémoire.

1-3: La carte mémoire a-t-elle assez d'espace libre? Vérifiez la capacité de la carte et s'il y a peu d'espace libre, supprimez les données non nécessaires sur la carte. (→ 51)

1-4: Vérifiez la capacité de la carte et s'il y a peu d'espace libre, supprimez les données non nécessaires sur la carte.

2: L'enregistrement d'images animées MPEG2 ne s'amorce pas même quand le caméscope SD est alimenté et que la carte mémoire est correctement mise en place.

2: Il n'est pas possible d'enregistrer des images animées MPEG2 sur certaines cartes. (→ 27)

Lecture

1: La qualité des images animées MPEG4 laisse à désirer.

1: Le paramètre de la qualité d'image [Quality] est-il réglé sur [NORM] ou sur [ECO]? Si l'enregistrement a été fait dans le mode de résolution [NORM] ou [ECO], les images comportant des détails fins pourraient présenter un motif de type mosaïque. Sélectionnez [S-FINE] ou [FINE] sous [Quality].

2: Les images lues ne semblent pas normales.

2: L'image pourrait avoir été endommagée. Afin de prévenir la perte de données, il est recommandé de les sauvegarder sur un ordinateur personnel.

3: Les durées et les capacités d'enregistrement sur la carte mémoire varient considérablement de celles indiquées dans le manuel d'utilisation.

3-1: Les durées et les capacités d'enregistrement varient selon le type d'image.

3-2: Lors de l'enregistrement d'images animées et d'images fixes sur une carte mémoire, la capacité d'enregistrement sur la carte mémoire diminue.

4: Même après formatage, la carte mémoire ne peut être utilisée.

4: L'appareil ou la carte pourrait être endommagé. Communiquez avec un détaillant Panasonic.

5: La lecture ou l'enregistrement ne fonctionne pas et l'écran est figé.

5: Réglez l'interrupteur sur [OFF]. Si l'appareil demeure en marche même après que l'interrupteur a été réglé sur [OFF], débranchez l'adaptateur secteur et retirez la batterie.

6: Aucun son n'est entendu pendant l'affichage d'une image fixe.

6: Aucun son n'est reproduit dans le mode images fixes (enregistrement ou visionnement d'images fixes).

7: Aucune image n'est affichée à l'écran télé même si le caméscope SD est raccordé au téléviseur.

7-1: L'appareil est-il bien raccordé au téléviseur?

7-2: Utilisez le câble audio/vidéo fourni.

7-3: Est-ce que l'appareil est en mode enregistrement?

Autres

1: Le caméscope ne fonctionne pas de façon normale. Il est sous tension mais aucune opération ne peut être effectuée.

1: Au moyen d'un objet pointu, appuyez sur la touche [RESET] du caméscope. (Les réglages implicites sont rétablis à l'exception de la date et l'heure, lesquelles sont sauvegardées.) Si cette procédure ne règle pas le problème, débranchez premièrement l'alimentation et attendre une minute environ. Rebranchez l'alimentation et remettez l'appareil en marche. (Si cette procédure est exécutée pendant que le voyant d'accès à la carte est allumé, les données sur la carte peuvent être endommagées.)

2: Comment envoyer des images animées MPEG4 avec un courriel?

2: Transférez les données d'images animées depuis la carte mémoire SD vers un ordinateur personnel et joignez-les au message avant de l'envoyer. Dans ce cas, il est recommandé que le fichier ne dépasse pas 1 Mo. La durée d'enregistrement d'images animées MPEG4 de 1 Mo est d'environ 8 secondes (S-FINE), 15 secondes (FINE), 20 secondes (NORM) ou 60 secondes (ECO). (La taille limite d'un fichier qui peut être joint à un message dépend des exigences du fournisseur de services Internet.) Si le fichier doit être visualisé sur un ordinateur personnel, Windows Media Player 6.4 ou ultérieur doit être utilisé. Si le fichier doit être visualisé sur un ordinateur Macintosh, utilisez Windows Media Player pour Macintosh, (Mac OS® 8.0 ou ultérieur). Le Windows Media Player pour Macintosh peut être téléchargé à partir de la page Web de Microsoft.

3: L'écran présente des points rouges, bleus, verts ou blancs.

3: Il est normal qu'environ 0,01 % ou moins des pixels de certains écrans demeurent allumés ou éteints.

4: Lors du raccordement du câble USB, un point d'interrogation [?] vert apparaît dans [USB Mass Storage Device] sous [Gestionnaire de périphériques] du système Windows.

4: Si le câble USB a été raccordé sans que le pilote USB (fourni) n'ait été installé, le symbole [?] peut apparaître sous certains systèmes d'exploitation. Débranchez le câble USB de l'appareil et installez le pilote conformément à la procédure expliquée à la page 62. [?] ne sera plus affiché.

5: Lorsque, sous Windows Me, le câble USB est débranché, un message d'avertissement de retrait de périphérique s'affiche.

5: Si, sous Windows Me, le câble USB a été branché sans que le pilote USB n'ait été installé, le message d'avertissement s'affiche aussitôt que le câble est débranché. Installer le pilote USB; le message ne sera plus affiché. Pour la déconnexion du câble USB sous Windows XP ou Windows 2000, consultez la page 64.

Spécifications

Caméscope SD (Panasonic SV-AV100U) Information pour votre sécurité

Alimentation :	4,9 V c.c. (adaptateur secteur) 3,7 V c.c. (batterie)
Consommation :	À l'enregistrement (Lors d'enregistrement d'images animées MPEG2 depuis le caméscope) 3,7 W (avec l'adaptateur secteur) 3,5 W (avec la batterie) À l'enregistrement (Lors d'enregistrement d'images animées MPEG4 depuis le caméscope) 3,7 W (avec l'adaptateur secteur) 3,5 W (avec la batterie)
Capteur d'image :	CCD de 4,3 mm (1/6 po)
Objectif :	F=1,8 – 2,3; longueur de focale 2,3 – 23,0 mm; Distance minimale du sujet : environ 35 mm (1 3/8 po) de l'objectif
Zoom :	Puissance zoom 10:1
Écran :	6,3 cm (2,5 po), à cristaux liquides
Microphone :	Stéréo
Éclairage standard :	1 400 lux
Éclairage minimal recommandé :	12 lux
Support d'enregistrement :	Carte mémoire SD
Compression vidéo :	MPEG2 Fine : 704 × 480 pixels (6 Mbps, 30 trames/s) Normal : 352 × 480 pixels (3 Mbps, 30 trames/s) MPEG4 Super Fine : 320 × 240 pixels (QVGA) (1 Mbps, 15 trames/s) Fine : 320 × 240 pixels (QVGA) (420 kbps, 12 trames/s) Normal : 176 × 144 pixels (QCIF) (300 kbps, 12 trames/s) Economy : 176 × 144 pixels (QCIF) (100 kbps, 6 trames/s) JPEG (Exif2.2/DCF) MPEG2 : MPEG1-niveau 2 MPEG4 : G.726
Compression d'images fixes :	
Compression audio :	
Système de télédiffusion :	EIA standard, 525 lignes, 60 champs, signal couleur NTSC
Niveau d'entrée/sortie vidéo :	1,0 V c.-à-c., 75 ohms (mini prise AV) Ligne : 316 mV, 10 kohms ou plus (mini prise AV) Microphone : Stéréo
Niveau d'entrée audio :	Ligne : 316 mV, 10 kohms ou plus (mini prise AV)
USB :	Fonction lecteur/graveur de carte (sans protection des droits d'auteurs) Conforme à USB 2.0 (12 Mbps max.) Environ 33,2 × 89,8 × 64,9 mm (1-5/16 × 3-9/16 × 2-9/16 po)
Dimensions (L × H × P) :	
Poids :	Environ 156 g (5,5 oz) (sans batterie ni carte mémoire capuchon de l'objectif) Environ 190 g (6,7 oz) (avec batterie et carte mémoire capuchon de l'objectif)
Température de fonctionnement :	0 °C à 40 °C
Humidité :	10 % à 80 %

Adaptateur secteur (VSK0617 Panasonic) Information pour votre sécurité

Entrée :	110 - 240 V c.a., 50/60 Hz 0,2 A
Sortie :	4,9 V c.c., 1,4 A

Dimensions (L × H × P) :	Environ 59 × 31 × 96 mm (2-3/8 × 1-1/4 × 3-13/16 po)
Poids :	Environ 130 g (4,59 oz)

Batterie (CGA-S302A Panasonic) Information pour votre sécurité

Tension nominale :	3,7 V
Capacité :	1050 mAh

Dimensions (L × H × P) :	Environ 36 × 7 × 53 mm (1-7/16 × 5/16 × 2-1/8 po)
Poids :	Environ 28 g (1 oz)

Index

■ A

Adaptateur secteur12, 13, 55, 56, 63
Affichage textuel71, 73
Atténuation bruit du vent39
Auto-portrait16

■ B

Batterie12, 76

■ C

Câble AV54, 55
Câble USB56, 63
Capuchon d'objectif68
Caractéristiques59, 60
Carte mémoire SD14, 65, 77
Compensation d'éclairage en
contre-jour35
Cordon d'alimentation c.a.12, 13

■ D

Détail41
Diaporama34, 53
Dragonne68

■ É

Écran à cristaux liquides15, 24
Équilibre des blancs36
Étui de transport portable9

■ F

Formatage de la carte mémoire
(Format Card)51

■ G

Go To (Atteindre)50

■ I

Images animées MPEG225, 27, 29
Images animées MPEG425, 28, 30
Indication de date et heure23
Indications25
Information affichée à l'écran53

■ L

Lecture en reprise31, 52
Liste de lecture43

■ M

MediaStage for AV10060
Menu18, 19
Mise au point manuelle37
Mode d'opération17
Mode date23

■ P

Paramétrage DPOF42
Pilote USB59, 61, 62, 85
Porte-carte/Support pour
visionnement d'images video69
Position horizontale15
Position verticale15
Programme48

■ Q

Qualité d'image27, 28, 32

■ R

Réglage automatique de l'exposition38
Réglage de la date et l'heure22
Réglage du volume31
Réglage manuel de l'exposition37
Rétablissement de la vitesse
d'écriture [Clean Up].....26, 51

■ S

Scène40
Signal source55
Socle de synchronisation AV13, 54, 55
Stabilisation électronique
de l'image39

■ T

Télécommande68
Titre46, 49
Tonalité19
Touche RESET23, 88

■ V

Verrouillage des fichiers (File Lock)41
Voyant d'enregistrement19

■ Z

Zoom avant/arrière35
Zoom numérique35

Panasonic®

Panasonic Canada Inc.

5770 Ambler Drive,
Mississauga, Ontario
L4W 2T3

(905) 624-5010

www.panasonic.ca



VQT0F58

S0803Ah0 (7000 A)

Montréal: 3075 Louis A. Amos, Lachine, Québec H8T 1C4 (514) 633-8684

Toronto: 5770 Ambler Drive, Mississauga, Ontario L4W 2T3 (905) 238-2181

Calgary: 6835 8th Street N.E., Calgary, Alberta T2E7H7 (403) 295-3922

Vancouver: 12111 Riverside Way, Richmond, BC V6W 1K8 (604) 278-4211

© 2003 Matsushita Electric Industrial Co., Ltd.