



SANYO

MANUEL D'INSTRUCTIONS

CLT-9950

Téléphone sans fil à
étalement numérique du spectre
900 MHz avec Gestion des appels



CM
GESTION DES APPELS

**ÉTALEMENT NUMÉRIQUE
DU SPECTRE**
DSS 900 MHz

IMPORTANT

Chargez le bloc-piles du combin pendant au moins 15 heures avant d'utiliser ce téléphone sans fil pour la première fois.

www.sanyocanada.com



Introduction

Félicitations pour votre achat d'un téléphone sans fil CLT-9950.

Ce téléphone a été conçu pour optimiser la fiabilité, la durée et les performances, grâce à la toute dernière technologie de l'étalement numérique du spectre 900 MHz.

Remarque : Certaines illustrations figurant dans ce manuel peuvent différer de l'appareil réel, dans un but d'explication.

Caractéristiques

- Technologie de l'étalement numérique du spectre 900 MHz
- Gestion des appels*: identification de l'appelant, affichage d'appel en attente et options d'appel en attente

*Services disponibles moyennant abonnement au réseau.

- Liste des données de 50 appelants
- Touche de fonction de réseau programmable
- Voyant de boîte vocale
- Affichage rétroéclairé sur combiné, 3 lignes, 16 caractères
- Combiné à clavier éclairé
- Répertoire de 20 noms/numéros
- Recomposition des 3 derniers numéros
- Autonomie 7 jours en mode d'attente/6 heures en mode de conversation
- Balayage automatique/manuel 20 canaux
- Affichage de la minuterie d'appel
- Composition à impulsions/tonalités
- Télésignal/localisation du combiné
- Commandes de volume du pavillon et de sa sonnerie
- Attache de ceinture et prise pour casque
- Peut se fixer au mur
- Compatible avec appareil auditif

La technologie de l'étalement numérique du spectre (DSS) 900 MHz passe par une bande de fréquence plus large, au lieu de la seule bande étroite servant aux transmissions numériques standard. On obtient ainsi un son numérique clair, une longue portée et des conversations sécurisées, pratiquement sans interférence de la part d'autres téléphones sans fil ou appareils de transmission radio de 900 MHz.

Le canal le plus clair est automatiquement sélectionné pour chaque transmission. La fonction de codage de sécurité choisit l'un des 65 000 codes numériques pour le combiné et le poste de base.

Ces fonctions renforcent la sécurité de votre téléphone et empêchent le passage d'appels non autorisés à la suite d'une activation du téléphone par d'autres appareils.

Commandes et fonctions

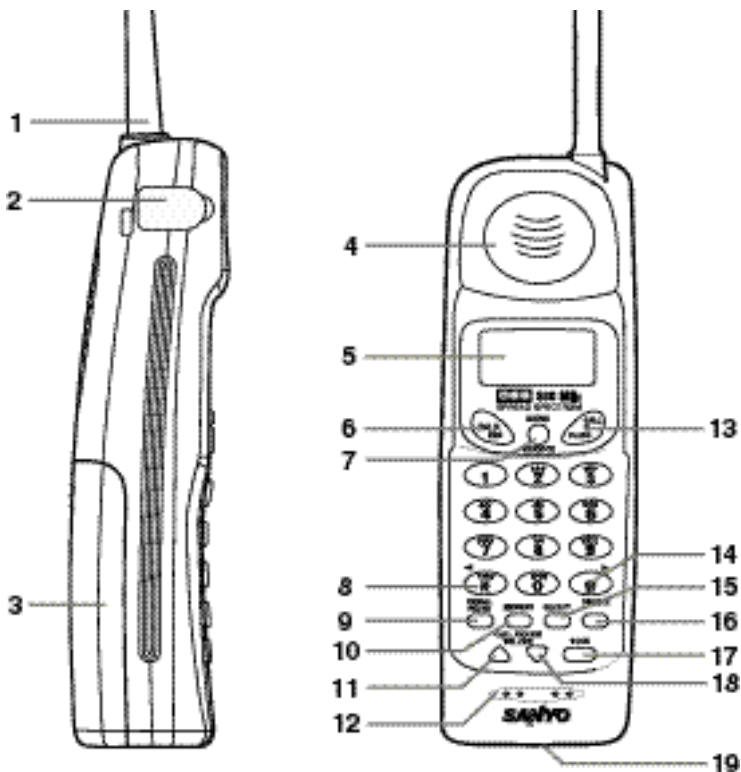

- | | |
|--|---|
| 1. Antenne du combiné | 10. Touche de mémoire (MEMORY) |
| 2. Couvercle de prise pour casque | 11. Touche de revue des appels/volume (CALL REVIEW/VOLUME/▲) |
| 3. Compartiment à piles | 12. Microphone |
| 4. Pavillon | 13. Touche d'identification de l'appelant/commutateur (CALL ID/FLASH) |
| 5. Affichage à CL | 14. Touche de curseur droit (#/▶) |
| 6. Touche de conversation/fin d'appel (TALK/END) | 15. Touche de sélection (SELECT) |
| 7. Touche du réseau de service (SERVICE/MENU) | 16. Touche d'effacement (DELETE) |
| 8. Touche de tonalité et curseur gauche (★/TONE/◀) | 17. Touche de balayage (SCAN) |
| 9. Touche de recomposition/pause (REDIAL/PAUSE) | 18. Touche de revue des appels/volume (CALL REVIEW/VOLUME/◁) |
| | 19. Plots de charge du combiné |

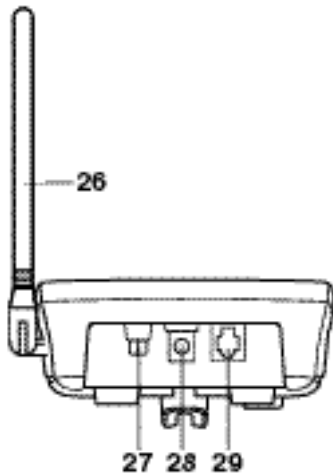
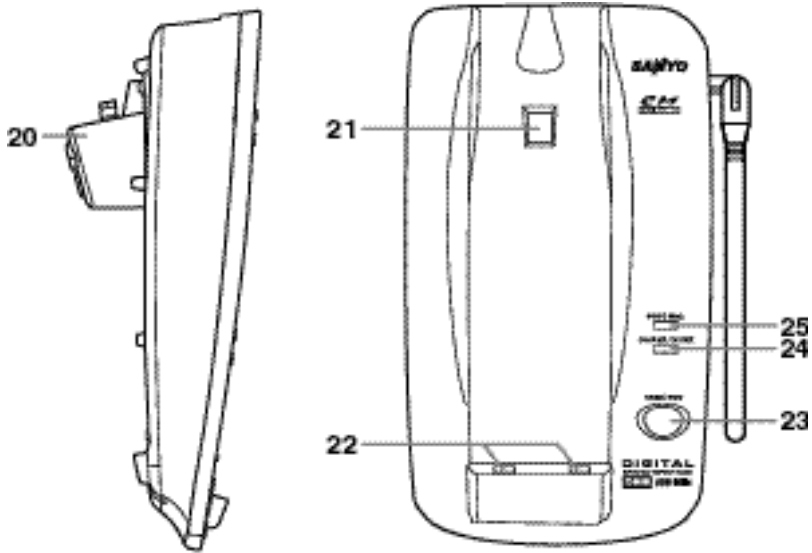

- 20. Support inférieur
- 21. Crochet de montage du combiné
- 22. Plots de charge du poste de base
- 23. Touche de télesignal/localisation (PAGE/FIND)
- 24. Voyant de charge/en utilisation (CHARGE/IN USE)
- 25. Voyant de boîte vocale
- 26. Antenne du poste de base
- 27. Sélecteur impulsions-tonalités
- 28. Alimentation CC
- 29. Prise pour cordon téléphonique

TABLE DES MATIÈRES

Introduction/Caractéristiques.....intérieur de la page couverture	
Commandes et fonctions.....intérieur de la page couverture	
Pr paratifs	
À lire en premier lieu	2
Étape 1 : Examen du contenu de la boîte	3
Étape 2 : Installation du poste de base	4
Utilisation sur bureau.....	5
Montage au mur du poste de base	7
Étape 3 : Préparation du bloc-piles	9
Utilisation de base	
Comment faire un appel	11
Comment recevoir un appel	13
Appel en attente.....	13
Clavier éclairé.....	14
Balayage.....	14
Réglage du volume de la sonnerie et du pavillon	14
Recomposition d'un numéro	15
R pertoire	
Mémorisation des numéros de téléphone et des noms	17
Appels à partir du répertoire	19
Modification d'un nom ou d'un numéro	
de téléphone mémorisé	21
Effacement d'un nom ou d'un numéro	
de téléphone mémorisé	23
Identification de l'appelant	
Identification de l'appelant	24
Quand le téléphone sonne	26
Visualisation de la liste des appelants	27
Effacement de données dans la liste des appelants	28
Utilisation de la liste des appelants	30
Utilisation de l'affichage d'appel en attente	32
Utilisation avanc e	
Liste des fonctions.....	33
Accès à une boîte vocale.....	34
Télésignal.....	35
Accès aux fonctions d'appel.....	36
Fonctions d'appel préprogrammées.....	37
Programmation de nouvelles fonctions.....	38
Options d'appel en attente.....	40
Divers	
Changement du code de sécurité numérique	41
Fixation de l'attache de ceinture	42
Casque téléphonique	42
Alimentation électrique	43
Entretien du téléphone	43
D pannage	44
Renseignements techniques	45
Garantie	46
Sanyo sur place (S.O.S.)	47

Pr paratifs

Utilisation de base

R pertoire

Identification de
l'appelantUtilisation
avanc e

Divers



PRÉPARATIFS

À lire en premier lieu

Il faut installer le téléphone sans fil avant de l'utiliser. Veuillez procéder comme suit :

Étape 1 (page 3)

Déballer et examiner le téléphone et les accessoires.

Étape 2 (pages 4 à 8)

Choisissez le meilleur endroit pour installer le poste de base.

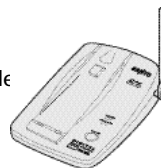

Poste de base

Étape 3 (pages 9 à 10)

Insérez le bloc-piles dans le combiné. Il faut charger le bloc-piles pendant au moins 15 heures avant d'utiliser le téléphone.



Combiné

Code de sécurité numérique

Ce téléphone sans fil comporte un code de sécurité numérique qui empêche l'accès non autorisé au poste de base. Ce code empêche quiconque de faire des appels par l'intermédiaire de votre poste de base, à partir d'un autre combiné.

Quand vous chargez le bloc-piles pour la première fois, un code de sécurité aléatoire protège automatiquement les communications entre le poste de base et le combiné.

Si vous désirez modifier ce code de sécurité, suivez les instructions à la page 41.

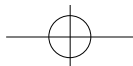

PRÉPARATIFS

Examen du contenu de la boîte

Assurez-vous d'avoir bien reçu les composants suivants dans la boîte.



· Poste de base

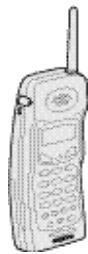

· Combin

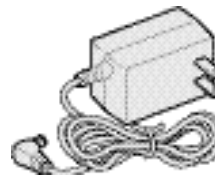

· Adaptateur CA
(AD-210)



· Bloc-piles
rechargeable
(SANYO 3KR-600AAL)

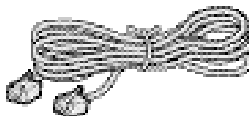

· Cordon téléphonique (1)

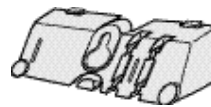

· Support inférieur
pour utilisation sur
bureau et au mur

· Manuel d'instructions



· Attache de
ceinture



PRÉPARATIFS

Installation du poste de base

Évitez de placer le téléphone à proximité d'un appareil électrique tel qu'un réfrigérateur, un ordinateur, un téléviseur ou une lampe fluorescente, qui pourrait engendrer des parasites ou réduire la portée de communication de ce téléphone sans fil.

Procédez comme suit :

- Choisissez le meilleur emplacement possible
- Raccordez le poste de base
- Choisissez le mode de composition

Remarques :

- Installez le téléphone près d'une prise téléphonique et d'une prise de courant non commutée.
- Assurez-vous d'avoir assez de place pour déployer complètement l'antenne du poste de base à la verticale.
- Vous pouvez poser le poste de base sur un bureau ou sur une table, ou le monter sur une plaque murale standard.

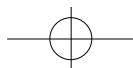

PRÉPARATIFS

Utilisation sur un bureau

Raccordement du poste de base

Si vous désirez accrocher le poste de base au mur, passez à la page 7.

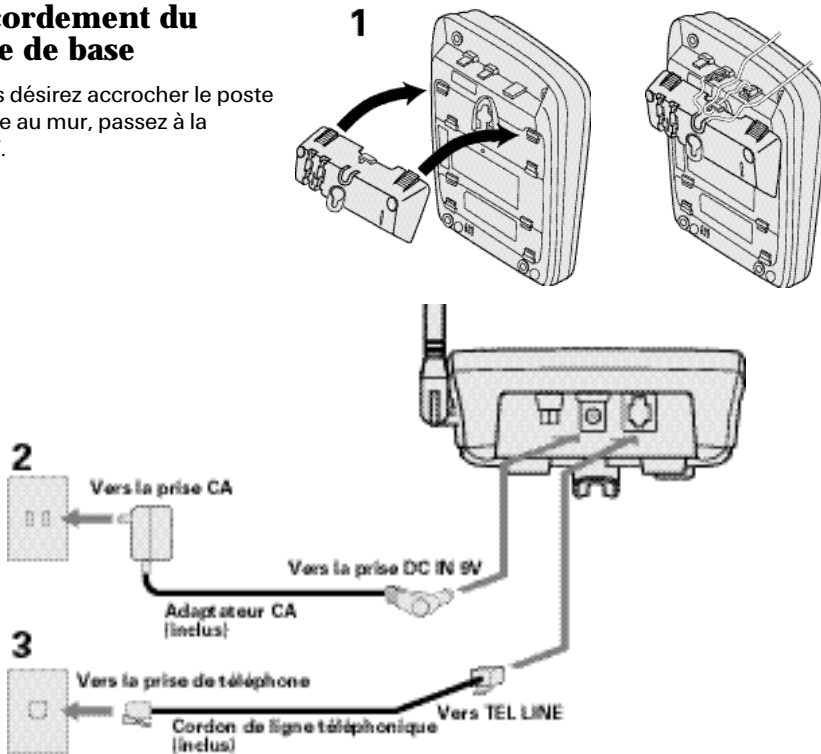

Remarque :

Quand vous branchez le cordon électrique, assurez-vous qu'il ne pose aucun risque d'accrochage, d'incendie ou de secousse électrique. Évitez tout endroit où le cordon pourrait s'érailler.

- 1** Insérez le support inférieur dans les fentes du poste de base.
- 2** Branchez la petite fiche de l'adaptateur CA dans la prise DC IN 9V et son cordon dans une prise murale standard CA de 120 volts. Ensuite, déployez l'antenne à la verticale.
- 3** Branchez le cordon téléphonique dans la prise TEL LINE et dans une prise téléphonique.

Remarque :

Pour assurer un bon chargement du combiné, le support inférieur doit être fixé en place.

PRÉPARATIFS

Remarques :

- Utilisez uniquement l'adaptateur CA AD-210 fourni. N'utilisez aucune autre sorte d'adaptateur.
- Branchez l'adaptateur CA dans une prise de courant non commutée.
- Placez le poste de base près d'une prise de courant CA, pour pouvoir débrancher facilement l'adaptateur CA.
- Si votre prise téléphonique n'est pas modulaire, consultez votre compagnie de téléphone.

Choix du mode de composition

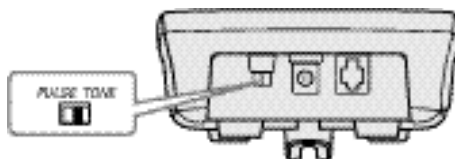

En fonction de votre système de composition, réglez le sélecteur PULSE-TONE comme suit :

Syst me de composition	Position du s lecteur
Tonalités	TONE
Impulsions	PULSE

Si vous ne savez pas quel est le syst me de composition utilis :

Essayez de faire un appel avec le sélecteur PULSE-TONE à la position TONE.

Si la communication s'établit, ne changez pas la position du sélecteur; autrement, mettez-le à la position PULSE.

PRÉPARATIFS

Montage au mur du poste de base

Montage sur une plaque murale standard

Vous pouvez monter ce téléphone sur n'importe quelle plaque murale téléphonique standard.

1

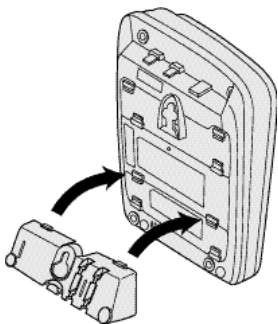

1 Attachez le support inférieur à la base, comme illustré, en vous assurant que toutes les pattes s'insèrent dans les fentes.

2

Branchez le cordon téléphonique dans la prise TEL LINE et la petite fiche de l'adaptateur CA dans la prise DC IN 9V.

3

Branchez le cordon téléphonique dans la prise téléphonique murale.

4

Insérez le cordon de l'adaptateur CA dans la rainure moulée, puis enroulez le cordon autour de la fente de réduction de tension.

5

Branchez l'adaptateur CA dans une prise murale standard CA de 120 volts.

6

Déployez l'antenne à la verticale.

7

Alignez les fentes de montage de la base sur les tiges de montage au mur. Poussez et abaissez jusqu'à ce que le téléphone se cale fermement en place.

2 - 7

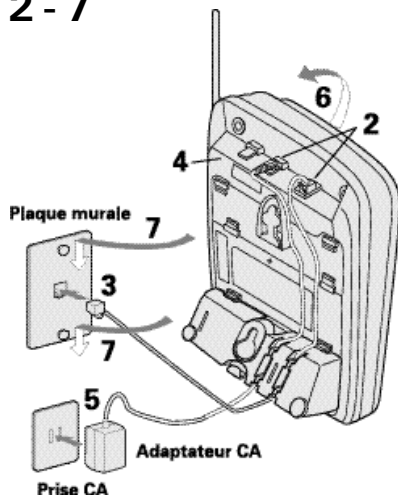

PRÉPARATIFS

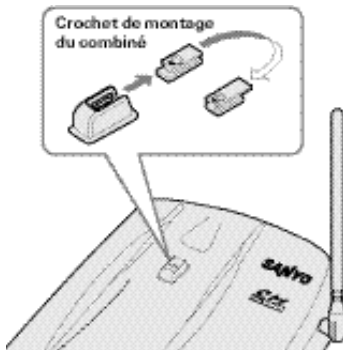

Remarque :

Lorsque l'attache de ceinture est fixée au combiné, vous pouvez suspendre le combiné sur le poste de base monté au mur, le clavier étant orienté seulement vers l'intérieur.

8 Sortez le crochet de montage du combiné hors de sa fente sur le poste de base. Tournez le crochet de 180 degrés dans le sens des aiguilles d'une montre.

9 Inversez le crochet et réinsérez-le dans la fente, de sorte que son ergot pointe vers le haut et que la flèche  pointe vers le bas. Le crochet maintient le combiné en place.

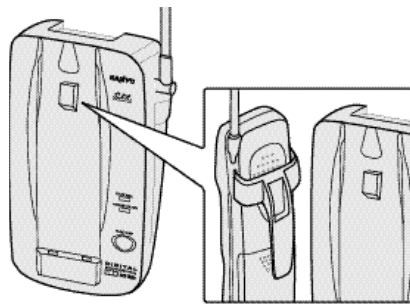

Montage directement sur le mur

Si vous n'avez pas de plaque murale standard, vous pouvez quand même monter le téléphone directement sur le mur. Avant cela, procédez comme suit :

- Évitez les fils électriques, tuyaux ou autres objets derrière la position de montage pouvant présenter des risques lors de l'insertion de vis dans le mur.
- Essayez de monter le téléphone de 3 à 4,5 mètres (10 à 15 pieds) d'une prise téléphonique, pour éviter d'utiliser un cordon trop long.
- Assurez-vous que le mur est assez solide pour supporter le poids du poste de base et du combiné.
- Utilisez des vis numéro 10 avec des chevilles convenant au matériau du mur où le poste de base sera installé.

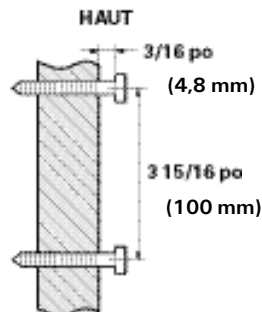

F8

1 Insérez deux vis de montage d'une longueur minimum de 35,5 mm (1 3/8 po) dans le mur, à une distance de 100 mm (3 15/16 po). Laissez environ 4,8 mm (3/16 po) entre le mur et les têtes des vis pour monter le téléphone.

2 Pour monter le téléphone, procédez comme expliqué aux étapes 1 à 9 des pages 7 et 8.

PRÉPARATIFS

Préparation du bloc-piles

Chargez le bloc-piles pendant au moins **15 heures** avant de commencer à utiliser le téléphone.

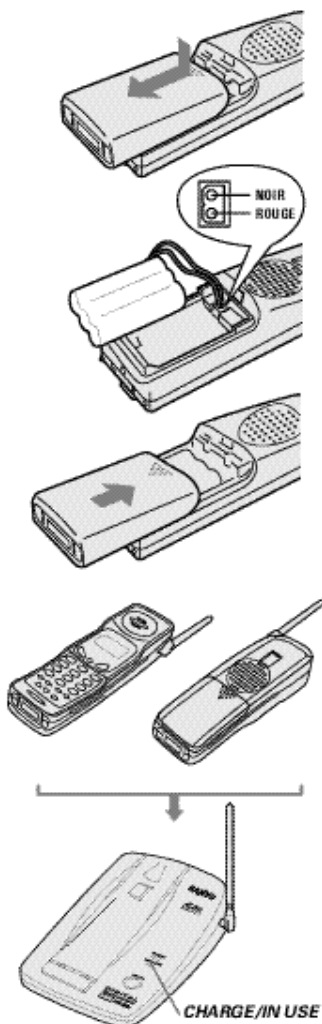

- 1** En appuyant sur le couvercle du compartiment à piles, faites-le glisser vers le bas jusqu'à ce qu'il se détache.
- 2** Insérez le raccord du bloc-piles en observant la polarité correcte (fils noir et rouge), puis placez le bloc-piles dans le compartiment à piles.
- 3** Remettez le couvercle en place.
- 4** Placez le combiné sur le poste de base.
- 5** Assurez-vous que le voyant CHARGE/IN USE est allumé. S'il ne s'allume pas, vérifiez si l'adaptateur CA est bien branché et si le contact est bon entre le combiné et les plots de charge du poste de base.

Remarque :

Utilisez uniquement le bloc-piles fourni ou le bloc-piles Sanyo spécifié pour votre téléphone.

Type : SANYO 3KR-600AAL ou SANYO/GE GES-PCF01

PRÉPARATIFS

Durée d'utilisation des piles (par charge)

Avec un bloc-piles complètement chargé :

- Six heures d'utilisation continue.
- Sept jours avec le combiné en mode d'attente.

Quand le bloc-piles commence à s'épuiser :

Lorsque la tension du bloc-piles du combiné est très basse et qu'une recharge est nécessaire, le téléphone s'arrêtera de fonctionner pour économiser le courant.

File faible

Si le téléphone n'est pas utilisé, le message *File faible* clignote et le clavier ne fonctionne pas. Si le téléphone est en cours d'utilisation, le message *File faible* clignote et le combiné émet un bip. Mettez fin à votre conversation dès que possible et remplacez le combiné sur le poste de base pour le charger.

Nettoyage des plots de charge

Pour assurer une bonne charge, il est important de nettoyer les plots de charge du bloc-piles du combiné et du poste de base avec un chiffon sec, environ une fois par mois.

N'utilisez pas de liquide ni de solvant.



Remarque :

Des recharges courtes et répétées risquent de diminuer la durée d'utilisation du bloc-piles. Nous recommandons de ne pas remettre le combiné sur le poste de base après chaque appel.

UTILISATION DE BASE

Comment faire un appel



Composition en mode d'attente

- 1** Composez le numéro de téléphone (maximum 32 chiffres).
Exemple : 9057609944

9057609944

- 2** Appuyez sur TALK/END. Le message **Conv** clignote à l'affichage.

Conv
9057609944

Le volume s'affiche. Par exemple, si le volume est réglé à fort, l'affichage indique :

Conv
<Fort>

- 3** Le numéro se compose. La minuterie d'appel s'affiche cinq secondes environ après l'établissement de la communication.
- 4** Pour raccrocher, appuyez sur TALK/END (ou placez le combiné sur le poste de base). La minuterie d'appel reste affichée pendant cinq secondes environ après la fin de la communication.

Conv 0:00
9057609944

5:15

Remarques :

- Appuyez sur DELETE si vous avez composé un mauvais numéro à l'étape 1.
- Appuyez sur DELETE et maintenez-la enfoncée pour supprimer tous les numéros en même temps.
- Vous devez appuyer sur une touche dans les 20 secondes qui suivent, sans quoi le téléphone reviendra au mode d'attente.

Autres opérations

Opération	Action
Pour régler le volume du pavillon :	Appuyez sur ou pendant l'appel.
Pour passer temporairement à la composition à tonalités (quand le poste de base est réglé au mode d'impulsions) :	Appuyez sur . Les numéros suivants seront composés par tonalités.
Pour introduire une pause dans la composition :	Appuyez sur REDIAL/PAUSE.

UTILISATION DE BASE

Composition en mode de conversation



- 1** Appuyez sur TALK/END. Le message **Conv** clignote à l'affichage.

Conv

Le volume s'affiche.

Par exemple, si le volume est réglé à fort, l'affichage indique :

Conv
<Fort>

La minuterie d'appel s'affiche.

- 2** Composez le numéro de téléphone.
Exemple : 9057609944

Conv 0:17
9057609944

- 3** Pour raccrocher, appuyez sur TALK/END (ou placez le combiné sur le poste de base). La minuterie d'appel reste affichée pendant cinq secondes environ après la fin de la communication.

10:03

Remarque :

Des recharges courtes et répétées risquent de diminuer la durée d'utilisation du bloc-piles. Nous recommandons de ne pas remettre le combiné sur le poste de base après chaque appel.

UTILISATION DE BASE

Comment recevoir un appel

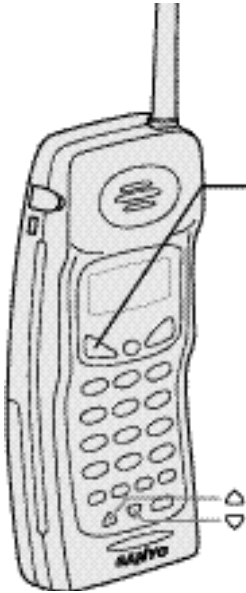

- 1** Le téléphone sonne. Le message *App d'arrivée* s'affiche.

App d'arrivée

- 2** Appuyez sur TALK/END. Le message *Conv*, la minuterie d'appel et le volume s'affichent.

Conv 0:00
<Normal>

Si vous êtes abonné à un service d'identification de l'appelant, l'affichage peut indiquer le nom et le numéro de l'appelant (voir la page 24).

- 3** Parlez à l'appelant.

Conv 0:02

- 4** Pour raccrocher, appuyez sur TALK/END. La minuterie d'appel reste affichée pendant cinq secondes environ après la fin de la communication.

5:15

Réponse par n'importe quelle touche quand le téléphone sonne

Quand le combiné ne se trouve pas sur le poste de base, vous pouvez appuyer sur n'importe quelle touche du combiné pour répondre à un appel d'arrivée.

Mode de conversation automatique quand le téléphone sonne

Au mode de conversation automatique, il suffit de soulever le combiné du poste de base pour répondre au téléphone. (Voir *Configuration de l'identification de l'appelant*, page 24, pour de plus amples détails.)

Appel en attente

Remarque : Vous devez être abonné à ce service pour l'utiliser.

Quand vous recevez un appel alors que vous êtes déjà en communication, vous entendez un bip. Appuyez sur CALL ID/FLASH pour répondre au nouvel appel.

Si vous êtes également abonné à l'affichage d'appel en attente, le téléphone affiche le nom et le numéro du deuxième appelant (voir la page 32).

UTILISATION DE BASE

Clavier éclairé



Le clavier de composition et la touche TALK/END du combiné s'éclairent dès que vous appuyez sur une touche du clavier. L'éclairage s'éteint si vous n'appuyez sur aucune touche pendant cinq secondes.

Balayage

Chaque fois que vous faites ou recevez un appel, le téléphone choisit automatiquement le canal le plus clair possible. Si vous désirez changer de canal pendant un appel, appuyez sur SCAN.



Réglage du volume de la sonnerie et du pavillon

Volume de la sonnerie



Au mode d'attente, appuyez sur CALL REVIEW/VOLUME  ou  du combiné pour régler le volume de la sonnerie du combiné. Le téléphone comporte deux tonalités de sonnerie, chacune ayant deux niveaux de volume.

Sonn A forte
   
 Sonn A faible
   
 Sonn B forte
   
 Sonn B faible

Volume du pavillon

Pour modifier le volume du pavillon pendant un appel, appuyez sur CALL REVIEW/VOLUME  ou . Ce réglage reste en mémoire lorsque vous raccrochez.

<Très fort>
   
 <Fort>
   
 <Moyen>
   
 <Normal>

Un bip retentit quand vous appuyez sur  au mode très fort ou sur  au mode normal.

UTILISATION DE BASE

Recomposition d'un numéro

Il est possible de recomposer rapidement les trois derniers numéros de téléphone composés.



Recomposition en mode d'attente

- 1** Appuyez sur REDIAL/PAUSE.
Le dernier numéro de téléphone composé s'affiche.
- 2** Appuyez de nouveau sur REDIAL/PAUSE.
Chaque pression sur REDIAL/PAUSE affiche l'un des trois derniers numéros composés.

Dernier
num ro

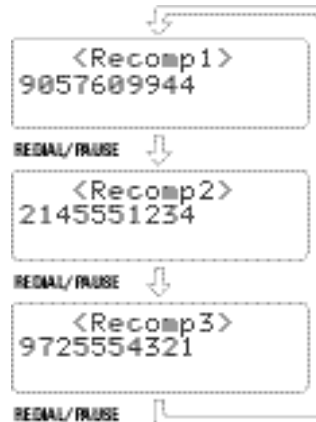

- 3** Appuyez sur TALK/END. Le message Conv, puis le volume, s'affichent.
- 4** Ensuite, le numéro choisi est composé. La minuterie d'appel s'affiche cinq secondes après l'établissement de la communication.
- 5** Pour raccrocher, appuyez sur TALK/END (ou placez le combiné sur le poste de base). La minuterie d'appel reste affichée pendant cinq secondes environ.

Remarques :

- Si le numéro composé dépasse 32 chiffres, seuls les 32 premiers chiffres seront retenus pour la recomposition.
- Si aucun numéro n'a été composé à l'aide de ce téléphone, un bip retentit et aucun numéro ne sera composé.

UTILISATION DE BASE



Recomposition en mode de conversation

- 1** Appuyez sur TALK/END.
Le message Conv s'affiche.

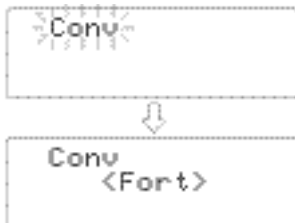

- 2** Appuyez sur REDIAL/PAUSE.
Le dernier numéro composé s'affiche. Au mode de conversation, on peut accéder uniquement au dernier numéro composé.

- 3** Pour raccrocher, appuyez sur TALK/END (ou placez le combiné sur le poste de base).

Remarques :

- Après avoir appuyé sur TALK/END, on ne peut accéder qu'au dernier numéro composé.
- Si aucun numéro n'a été composé à l'aide de ce téléphone, un bip retentit et aucun numéro ne sera composé.

RÉPERTOIRE

Mémorisation des numéros de téléphone et des noms

Le répertoire permet de mettre en mémoire jusqu'à 20 noms et numéros de téléphone. Il suffit d'appuyer sur quelques touches pour composer un numéro mis en mémoire.

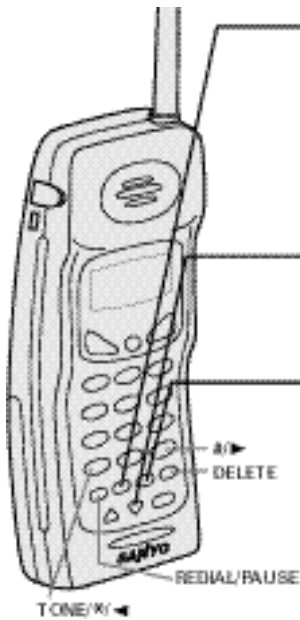

- 1** Appuyez sur MEMORY et maintenez-la enfoncée pendant environ 3 secondes, jusqu'à ce que **Mise en m m** s'affiche. Un bip retentit.

```
Mise en mém
1▶
2
```

- 2** Utilisez les touches ou ou introduisez un numéro de deux chiffres (01-20) pour choisir la position de stockage du numéro que vous désirez mettre en mémoire.

- 3** Appuyez sur SELECT.
Le message suivant s'affiche et un curseur clignote pour signaler que vous pouvez introduire le nom.

```
Stocker nom
█
```

Si les données suivantes s'affichent, c'est que la position de stockage choisie est déjà occupée. Dans ce cas, vous pouvez modifier l'entrée à cette position, vider la position ou choisir **Retourner** pour passer à une autre position.

```
▶ Changer mém 07
  Effacer mém 07
  Retourner
```

Remarque :

Si vous composez à partir de la mémoire, vous devez appuyer sur une touche dans les 20 secondes, sinon le téléphone reviendra au mode d'attente. Si vous remettez le combiné sur le poste de base, il reviendra également au mode d'attente.

- 4** Appuyez sur , , , ou DELETE pour introduire le nom. Le nom ne peut pas dépasser 13 caractères.
- Appuyez sur ou pour faire défiler le menu des caractères. Ce menu contient des majuscules, des minuscules et divers autres caractères, mais aucun caractère spécial pour le français.
 - Appuyez sur et pour déplacer le curseur à la position désirée.
 - Appuyez brièvement sur DELETE pour supprimer un caractère.
 - Appuyez sur DELETE et maintenez-la enfoncée pour supprimer tous les chiffres et caractères en même temps.

RÉPERTOIRE

5 Appuyez sur SELECT.

Le message **Stocker Nro** s'affiche. Le curseur clignote pour signaler que vous pouvez introduire le numéro.



Stocker Nro

6 Utilisez le clavier, ou appuyez sur REDIAL/PAUSE, **#** ou **0000** pour introduire le numéro de téléphone. Ce numéro de téléphone ne peut pas dépasser 20 chiffres.

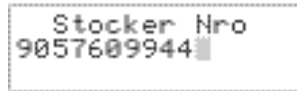

Stocker Nro
9057609944

- Appuyez sur REDIAL/PAUSE pour introduire une pause dans la séquence de composition. L'affichage indique un P.

Remarque :

La pause est utile pour la composition des numéros interurbains, des numéros de carte de crédit ou des numéros nécessitant des pauses entre certains chiffres.

- Appuyez sur DELETE pour supprimer les chiffres lorsque nécessaire.
- Appuyez sur DELETE et maintenez-la enfoncée pour supprimer tous les chiffres en même temps.

7 Appuyez sur SELECT.

Le combiné émet un bip et affiche l'écran de confirmation.

La mémorisation est terminée.

Par exemple, si vous stockez un nom et un numéro dans la position de mémoire 07, l'affichage indique **M m 07 stock**. Après deux secondes environ, le message **Mise en m m** s'affiche.



Mém 07 stocké

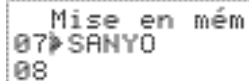

Mise en mém
07 SANYO
08

8 Appuyez sur MEMORY pour revenir au mode d'attente.

RÉPERTOIRE

Appels à partir du répertoire

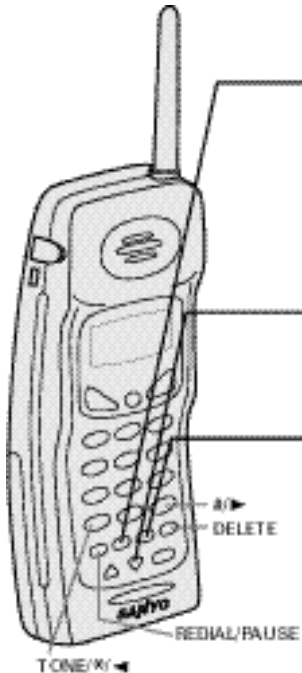

Composition à partir de la mémoire en mode d'attente



- 1** Appuyez sur MEMORY.
Les positions programmées en mémoire s'affichent.

```

01 SANYO
02 Alice Jodoin
03 Parents
  
```

- 2** Appuyez sur  ou , ou introduisez un numéro de deux chiffres (01-20) pour choisir la position de stockage à partir de laquelle vous désirez composer.

- 3** Appuyez sur TALK/END. Le message Conv et le volume s'affichent, après quoi le numéro affiché se compose.

Appuyez sur TALK/END.

```

Conv
<Hoyen>
↓
Conv
0123456789012
  
```

Remarques :

- En appuyant sur SELECT avant TALK/END, vous pouvez confirmer le nom et le numéro stockés dans la position de stockage choisie.
- Pour sortir de la fonction de mémoire sans composer, appuyez sur MEMORY. Le combiné revient au mode d'attente.

RÉPERTOIRE

Affichage d'un numéro programmé

Appuyez sur **#** et **MEMO** pour passer de l'affichage du nom à celui du numéro et vice-versa.



Remarque : Quand le numéro de téléphone mémorisé comporte 14 chiffres ou plus, "➔" s'affiche à côté du 12^e chiffre. Appuyez sur **#** pour visualiser les autres chiffres et sur **MEMO** pour retourner.



Composition à partir de la mémoire en mode de conversation

- 1 Appuyez sur TALK/END.
Le message **Conv** et le volume s'affichent.

Appuyez sur TALK/END.

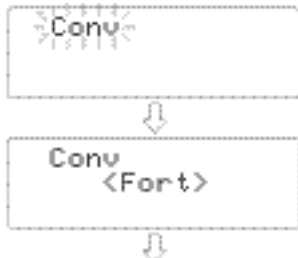

- 2 Appuyez sur MEMORY.

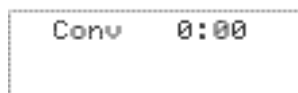

- 3 Entrez un numéro de deux chiffres (01–20) pour choisir la position de stockage du numéro de téléphone désiré dans la mémoire.

Le numéro de téléphone choisi s'affiche, puis se compose.

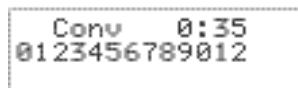

RÉPERTOIRE

Modification d'un nom ou d'un numéro de téléphone mémorisé

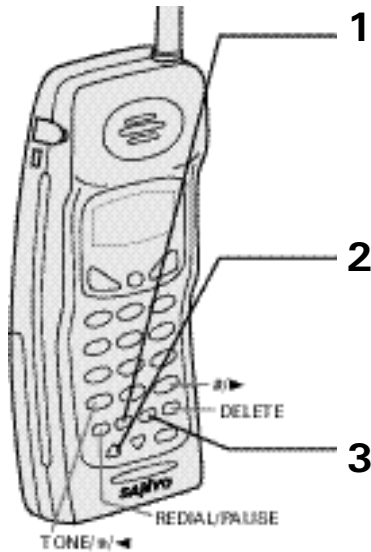

- 1** Appuyez sur MEMORY et maintenez-la enfoncée pendant environ 3 secondes, jusqu'à ce que l'écran de mémoire et tout nom ou numéro mémorisé s'affichent. Un bip retentit.

```
Mise en mém
01▶SANYO
02 Alice Jodoin
```

- 2** Appuyez sur ou ou introduisez un numéro de deux chiffres (01-20) pour choisir la position de mémoire que vous désirez modifier.

```
Mise en mém
01 SANYO
02▶Alice Jodoin
```

- 3** Appuyez sur SELECT.
L'écran suivant affiche le numéro de la position de mémoire que vous avez choisie.

```
▶Changer mém 02
Effacer mém 02
Retourner
```

- 4** Appuyez sur ou pour choisir Changer m m, puis appuyez sur SELECT.
L'écran suivant s'affiche.

Le curseur clignote pour signaler qu'on peut modifier le nom. Si le nom n'a pas été mémorisé, le curseur apparaît au début de la deuxième ligne.

```
Stocker nom
Alice Jodoin▶
```

- 5** Utilisez , , , ou DELETED pour modifier le nom (voir la page 17). Pour modifier uniquement le numéro de téléphone, sautez cette étape.

- 6** Appuyez sur SELECT.
L'écran suivant s'affiche.
Le curseur clignote pour signaler qu'on peut modifier le numéro.

```
Stocker Nro
9057609944▶
```

RÉPERTOIRE

- 7** À l'aide des touches numériques, REDIAL/PAUSE ou DELETE, modifiez le numéro de téléphone. Ce numéro ne peut pas dépasser 20 chiffres (voir la page 18).
S'il n'est pas nécessaire de changer le numéro de téléphone, sautez cette étape.

- 8** Appuyez sur SELECT.
Le combiné émet un bip et affiche l'écran de confirmation. La mise en mémoire est terminée. Par exemple, si vous stockez un nom et un numéro dans la position de mémoire 02, l'affichage indiquera M m 02 stock .
Après deux secondes environ, le message Mise en m m s'affiche.



Mém 02 Stocké

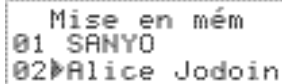

Mise en mém
01 SANYO
02 Alice Jodoin

- 9** Appuyez sur MEMORY ou placez le combiné sur le poste de base pour revenir au mode d'attente.

Affichage d'un numéro programmé

Appuyez sur **#** et **TOUR** pour passer de l'affichage du nom à celui du numéro et vice-versa.

Affichage du nom

Affichage du num ro



Mise en mém
01 SANYO
02 Alice Jodoin

Mise en mém
01 9057609944
02 5452930

Quand le numéro de téléphone mémorisé comporte 14 chiffres ou plus, "➔" s'affiche à côté du 12^e chiffre. Appuyez sur **#** pour visualiser les autres chiffres et sur **TOUR** pour retourner.



Mise en mém
06 011813554329➔
07

Mise en mém
+300000

RÉPERTOIRE

Effacement d'un nom ou d'un numéro de téléphone mémorisé

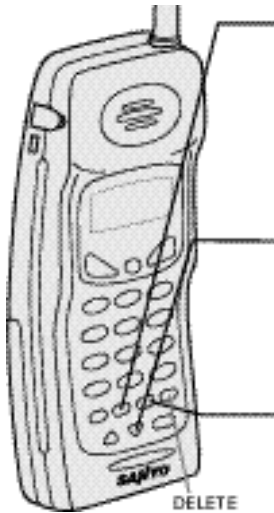

- 1** Appuyez sur MEMORY et maintenez-la enfoncée pendant environ 3 secondes, jusqu'à ce que l'écran de mémoire et tout nom ou numéro mémorisé s'affichent. Un bip retentit.

```
Mise en mém
01▶SANYO
02 Alice Jodoin
```

- 2** Appuyez sur ou ou introduisez un numéro de deux chiffres (01-20) pour choisir la position de mémoire que vous désirez modifier.

```
Mise en mém
01 SANYO
02▶Alice Jodoin
```

- 3** Appuyez sur SELECT.
L'écran suivant s'affiche en indiquant le numéro de la position de mémoire que vous avez choisi.

```
▶Changer mém 02
Effacer mém 02
Retourner
```

- 4** Appuyez sur pour faire descendre le curseur jusqu'à la ligne Effacer m m.

```
Changer mém 02
▶Effacer mém 02
Retourner
```

- 5** Appuyez sur SELECT. L'écran de confirmation suivant s'affiche.

```
Effacer mém 02?
OUI
▶NON
```

- 6** Appuyez sur pour déplacer le curseur jusqu'à Oui.

- 7** Appuyez sur SELECT ou DELETE.
Vous entendez une tonalité de confirmation, et la donnée s'efface. L'écran suivant s'affiche.

```
Mém 02 effacé
```

- 8** Après quelques secondes, l'écran Mise en m m revient.
Vous pouvez choisir un autre numéro à effacer (en revenant à l'étape 4) ou appuyer sur MEMORY pour revenir au mode d'attente.

```
Mise en mém
01 SANYO
02▶
```

IDENTIFICATION DE L'APPELANT

Identification de l'appelant

Le service d'identification de l'appelant est offert par les compagnies de téléphone locales. Vous devez vous abonner à ce service pour pouvoir l'utiliser.

Quand le téléphone sonne, ce service vous permet de voir le nom et le numéro de téléphone de l'appelant à l'écran, avant de répondre au téléphone.

Quand vous visionnez la liste des appelants, l'écran du combiné indique les numéros de téléphone des appels d'entrée, les noms des appelants, l'heure des appels et le nombre d'appels reçus. Vous pouvez composer le numéro affiché et stocker les données dans le répertoire pour composition à partir de la mémoire.

Remarque :

Vous devez vous abonner à l'affichage d'appel en attente si vous désirez voir le nom et le numéro d'un deuxième appelant qui téléphone pendant que vous êtes déjà en communication (voir la page 32).

Configuration de l'identification de l'appelant

Il y a quatre options possibles pour l'identification de l'appelant :

- Conversation automatique, Oui/Non**
- Affichage d'appel en attente, Oui/Non/Opt**
- Code régional et**
- Langue (français ou anglais)**

De plus amples renseignements se trouvent à la page suivante.

L'option **conversation automatique Oui/Non** permet d'activer ou de désactiver la fonction de conversation automatique qui attribue automatiquement le mode de conversation au combiné quand on le soulève du poste de base. Le réglage par défaut établi à l'usine est la position Non (désactivation).

Remarque :

En vous abonnant au service d'identification de l'appelant, vous ne désirerez peut-être pas répondre à tous les appels d'arrivée avant de savoir qui vous appelle. Lorsque la fonction de conversation automatique est réglée à la position Non, vous devez appuyer sur TALK/END pour répondre à l'appel.

L'affichage d'appel en attente exerce la même fonction que l'identification de l'appelant pour un deuxième appel. **Ce service est disponible moyennant abonnement à votre compagnie de téléphone.**

Vous pouvez utiliser l'option **Code régional** pour programmer votre code régional dans la mémoire d'identification de l'appelant. Quand un appel d'arrivée a le même code régional que le vôtre, le téléphone le reconnaît automatiquement comme numéro local et ne tient pas compte du code régional pour la composition ni pour la mémorisation du numéro à partir de la liste des appelants. Vous désirerez peut-être introduire votre code régional local avant d'utiliser ce téléphone pour la première fois, ou si vous déménagez dans une autre région.

L'option **Langue** vous permet de choisir la langue d'affichage, français ou anglais.

Remarque :



Si votre région téléphonique nécessite une composition à dix chiffres, sautez cette étape.

IDENTIFICATION DE L'APPELANT



Pour changer vos options d'identification de l'appelant :

- 1** Appuyez sur SERVICE/MENU. L'écran suivant s'affiche :

```
Choisir Serv
1▶Boîte vocale
2 Service réseau
```

- 2** Appuyez sur  (ou sur  deux fois) pour choisir Option, puis appuyez sur SELECT. L'écran suivant s'affiche.



```
1▶Conv auto:NON
2 AA affich:OUI
3 Code rég:
```

- 3** Appuyez sur  ou  pour déplacer le curseur jusqu'à l'option que vous désirez changer.

Appuyez sur SELECT pour choisir entre Oui et Non, pour Conv auto.

Appuyez sur SELECT pour choisir entre Oui, Non et Opt pour AA affich.

- 4** Pour programmer votre code régional, appuyez sur  pour choisir Code rég au moyen du curseur.

Ensuite, appuyez sur SELECT et introduisez les trois chiffres du code régional en utilisant les touches  -  du clavier. Appuyez de nouveau sur SELECT.

- 5** Pour déterminer la langue d'affichage, appuyez sur  pour amener le curseur à la ligne 4 Langue.

Appuyez sur SELECT pour choisir Eng (Anglais) ou Fr (Français).

```
2 AA affich:Oui
3 Code rég:
4▶Langue:Fr
```

- 6** Après avoir fait vos choix, appuyez sur SERVICE/MENU pour revenir au mode d'attente.

Remarques :

Réglages de l'affichage d'appel en attente

- Lorsque vous êtes abonné au service d'appel en attente ou d'affichage d'appel en attente, choisissez Oui.
- Lorsque vous êtes abonné aux options d'appel en attente, choisissez Opt. Pour de plus amples renseignements, passez à la page 40.

IDENTIFICATION DE L'APPELANT

Quand le téléphone sonne

- 1** Quand vous recevez un appel, l'affichage indique le numéro de téléphone de l'appelant, ainsi que la date et l'heure. Les données de l'appel d'entrée sont stockées dans la liste des appelants. Si votre service d'identification de l'appelant comprend le nom de l'appelant, le nom s'affichera (maximum 15 lettres).

Nombre d'appels provenant du même numéro de téléphone
 Date et heure de réception 5/11 12:30PM 01
 Nom de l'appelant SANYO
 Numéro de téléphone de l'appelant 905-760-9944

Voici des exemples d'écrans types :

R ception du num ro de
t l phone et du nom

5/11 12:30PM 01
SANYO
905-760-9944

R ception de donn es invalides

Données incomp

R ception d'un nom priv

5/11 12:30PM 01
Nom privé
905-760-9944

R ception d'un num ro priv

5/11 12:30PM 01
SANYO
Nro privé

R ception d'un nom inconnu

5/11 12:30PM 01
Nom inconnu
905-760-9944

R ception d'un num ro
inconnu

5/11 12:30PM 01
SANYO
Nro inconnu

- 2** Quand vous répondez à l'appel, l'écran affiche Conv (voir la page 13).



Le « ■ » signale
des erreurs de données.

5/11 12:30PM 01
SANYO
905-7■■-9944

Remarques :

- Si vous répondez à un appel avant la réception des données d'identification de l'appelant (par exemple, avant la deuxième sonnerie), l'identification de l'appelant ne s'affichera pas.
- Quand l'appel passe par un autocommutateur privé (PBX), le numéro de téléphone et le nom de l'appelant ne s'afficheront peut-être pas.
- Quand l'appel est reçu par l'intermédiaire d'un réseau téléphonique n'offrant pas de service d'identification de l'appelant, le numéro de téléphone et le nom de l'appelant ne s'affichent pas, même quand il s'agit d'un appel international.

IDENTIFICATION DE L'APPELANT

Visualisation de la liste des appelants

La liste des appelants peut contenir des informations sur 50 appels d'arrivée, y compris les appels sans réponse.





- 1 Appuyez sur CALL ID/FLASH.
L'écran de sommaire s'affiche.
L'affichage indique le nombre de nouveaux appels et le total des appels.

```
Nouv :01
Total :02
```

- 2 Appuyez sur  pour afficher les données du dernier appelant.

```
5/17 12:30PM 03
SANYO
905-760-9944
```

- 3 Appuyez sur  pour visualiser l'appelant suivant, ou sur  pour visualiser l'appelant précédent.

- 4 Appuyez sur CALL ID/FLASH pour revenir au mode d'attente.

Remarque :

Si on n'appuie sur aucune touche pendant plus de 20 secondes au mode d'identification de l'appelant, une tonalité d'erreur retentit et le téléphone revient au mode d'attente.

Introduction d'un numéro interurbain avec code régional

Pour rappeler un numéro interurbain à partir de la liste des appelants, appuyez sur  pendant que le numéro s'affiche à l'étape 2. Le préfixe 1- s'affiche au début du numéro de téléphone. (Si le numéro de téléphone comporte 15 chiffres ou plus, seul le chiffre 1 s'affiche.)

```
5/17 12:30PM 03
SANYO
1-905-760-9944
```

Appuyez de nouveau sur  pour retrancher le préfixe 1- d'un numéro interurbain.

Appuyez sur  pour ajouter ou supprimer le code régional du numéro de téléphone affiché.

Remarque :

Chaque donnée sur la liste peut contenir un maximum de 15 caractères pour le numéro de téléphone et le nom.

IDENTIFICATION DE L'APPELANT

Effacement de données dans la liste des appelants

La liste des appelants du CLT-9950 peut stocker un maximum de 50 appels. À la réception du 51^e appel, le plus ancien de la liste est automatiquement effacé.

On peut effacer manuellement n'importe quelle donnée d'identification de l'appelant.

Effacement d'une identité d'appelant

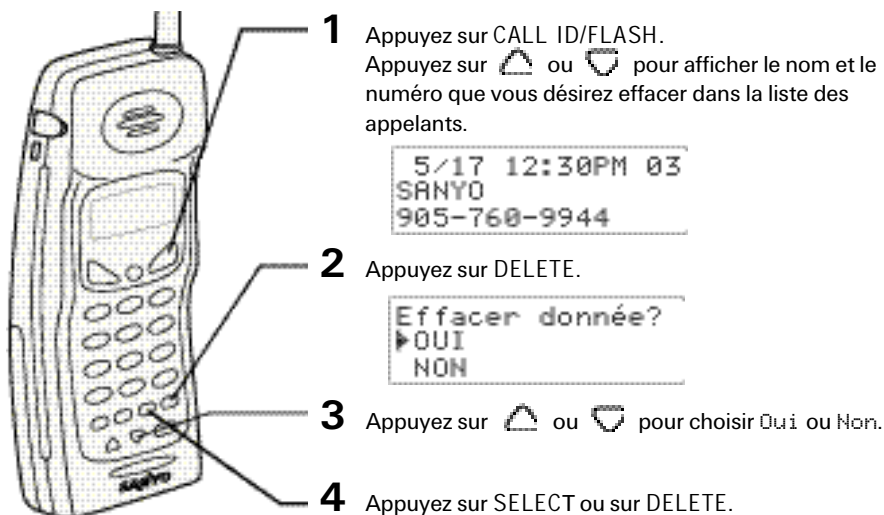

Quand le curseur se trouve en face du Oui :

Un bip retentit et le nom et le numéro suivants s'affichent.

Quand le curseur se trouve en face du Non :

L'affichage revient à l'identification de l'appelant.

Remarque :

Si vous recevez un appel d'entrée, l'opération d'effacement s'annule.

IDENTIFICATION DE L'APPELANT

Effacement de tous les noms et numéros

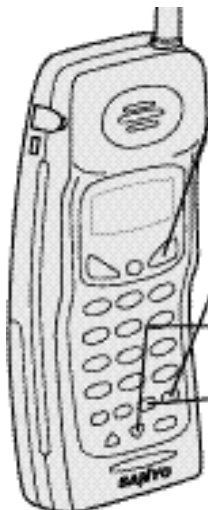

1 Appuyez sur CALL ID/FLASH.

```
Nouv :01
Total :02
```

2 Appuyez sur DELETE.

```
Effacer tout?
OUI
▶NON
```

3 Appuyez sur  ou  pour choisir Oui ou Non.

4 Appuyez sur SELECT ou sur DELETE.

Quand le curseur se trouve en face du Oui :
Un bip retentit et toutes les données d'identification mémorisées sont effacées.

```
Total:00
```

Quand le curseur se trouve en face du Non :
L'affichage revient à l'écran de sommaire.

```
Nouv :01
Total :02
```

Remarque :

Si vous recevez un appel d'entrée, l'opération d'effacement s'annule.

IDENTIFICATION DE L'APPELANT

Utilisation de la liste des appelants

Comment faire un appel à partir de la liste des appelants

Vous pouvez faire un appel à partir de la liste des appelants.

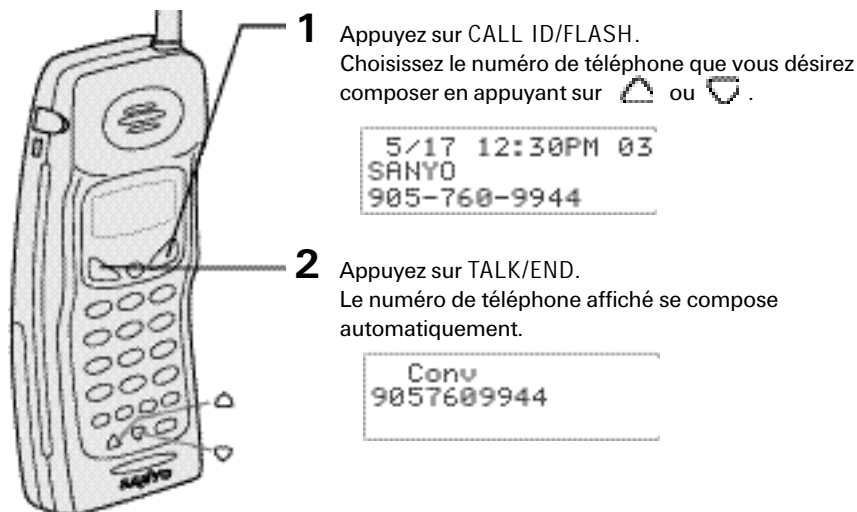

Remarques :

- Quand vous choisissez un numéro interurbain, le chiffre 1 s'affiche.
- Vous ne pouvez pas faire d'appel à partir de la liste des appelants si votre téléphone est branché à un autocommutateur privé (PBX).

Numéros interurbains

Appuyez sur  pour ajouter ou retrancher le préfixe d'appel interurbain 1- du numéro affiché à l'étape 1.

Introduction du code régional

Appuyez sur  pour ajouter ou supprimer le code régional du numéro affiché.

Modification du numéro



Appuyez sur SELECT après l'étape 1 pour modifier le numéro de téléphone affiché.

IDENTIFICATION DE L'APPELANT

Mémorisation d'une identité dans le répertoire

On peut mémoriser dans le répertoire les noms et numéros figurant dans la liste des appelants.







- 1** Appuyez sur CALL ID/FLASH.
Choisissez le numéro de téléphone à mémoriser en appuyant sur  ou .

5/17 12:30PM 03
SANYO
905-760-9944

- 2** Appuyez sur MEMORY.

Choisir pos
01 SANYO
02 Alice Jodoin

- 3** Appuyez sur  ou  pour choisir la position en mémoire ou choisissez une position de 01 à 20 au moyen du clavier ( - ).

- 4** Appuyez sur SELECT.
Un bip retentit. Le numéro est mémorisé et l'affichage revient à la liste des appelants.

5/17 12:30PM 03
SANYO
905-760-9944

Remarques :

Il n'est pas possible de mémoriser une identité d'appelant ne comprenant pas de numéro de téléphone.

Si vous recevez un appel d'entrée ou un télésignal pendant l'opération de mémorisation, celle-ci s'annule et le téléphone est prêt à recevoir l'appel ou le télésignal.

NOTA

S'il y a déjà un numéro stocké dans la position de mémoire choisie dans le répertoire, un écran de confirmation s'affiche.

Appuyez sur  pour choisir Oui. Appuyez sur SELECT pour ne pas en tenir compte. L'affichage revient à la liste des appelants.

Remplacer mém?
OUI
▶ NON

IDENTIFICATION DE L'APPELANT

Utilisation de l'affichage d'appel en attente

L'identification de l'appelant et l'appel en attente sont des services distincts. L'affichage d'appel en attente exerce la même fonction que l'identification de l'appelant pour un appel en attente. Vous devez vous abonner à l'affichage d'appel en attente avant d'utiliser les fonctions suivantes. Vous pouvez également utiliser l'appel en attente indépendamment. Veuillez communiquer avec votre compagnie de téléphone pour les détails.

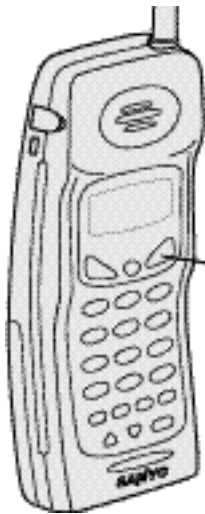



- 1 Si vous recevez un appel pendant que vous êtes déjà en communication, un bip retentit et le numéro de téléphone et le nom du nouvel appelant s'affichent.

```
Conv 10:30
SANYO
905-760-9944
```

- 2 Appuyez sur CALL ID/FLASH. Vous pouvez converser avec le deuxième appelant, pendant que le premier appelant est mis en attente.
- 3 Pour revenir au premier appelant, appuyez de nouveau sur CALL ID/FLASH.

Remarques :

Si vous êtes abonné aux options d'appel en attente et que l'affichage d'appel en attente est réglé à Opt dans le menu de configuration de l'identification de l'appelant, vous pouvez appuyer sur CALL ID/FLASH après avoir reçu un signal d'appel en attente, pour visualiser une liste des options de traitement du nouvel appel. Choisissez une option au moyen des touches  et , et appuyez sur SELECT pour activer. (Voir les pages 25 et 40.)

UTILISATION AVANCÉE

Pour accéder à une liste de services d'appel fournis par votre compagnie de téléphone, appuyez sur la touche SERVICE/MENU du combiné. Vous devrez peut-être vous abonner à ces services avant de pouvoir les utiliser. Communiquez avec votre compagnie de téléphone pour de plus amples détails, car la disponibilité de ces services varie.

Remarque :

Un abonnement et des frais peuvent être nécessaires pour utiliser les fonctions mentionnées ci-dessous. Communiquez avec votre compagnie de téléphone pour de plus amples détails.

Liste des fonctions

Accès à une boîte vocale* (page 34)

De nombreuses compagnies de téléphone offrent un service de boîte vocale électronique. Si vous êtes abonné à ce service, les personnes qui vous téléphonent peuvent vous laisser des messages. Le CLT-9950 vous permet de programmer en mémoire un numéro d'accès à votre boîte vocale, pour en écouter rapidement les messages.

Fonctions d'appel préprogrammées (page 37)

Les fonctions d'appel suivantes, offertes par de nombreuses compagnies de téléphone, sont préprogrammées dans votre téléphone pour en faciliter l'accès.

- Rappel dernier numéro
- Recomposition continue
- Annulation d'appel en attente
- Sélecteur
- Blocage d'affichage

Options d'appel en attente (page 40)

Les options suivantes sont préprogrammées pour utilisation avec les options d'appel en attente.

- Alternner/FLASH
- Message attendre
- Message occupé
- Laisser message
- Répondre/Libérer 1^{er}
- En conférence
- Libérer 1^{er}
- Libérer dernier

UTILISATION AVANCÉE

Accès à une boîte vocale

Si vous êtes abonné à un service de messagerie vocale, vous pouvez accéder à votre boîte vocale téléphonique. Le voyant VOICE MAIL du poste de base clignote dès que la boîte vocale contient un message.

Programmation du numéro d'accès

- 1** Appuyez sur SERVICE/MENU et maintenez-la enfoncée. L'écran affiche :
- 2** Appuyez sur SELECT pour choisir Boîte vocale. L'écran affiche :

Si vous avez déjà mémorisé un numéro, l'écran affiche :
- 3** Introduisez le numéro d'accès de votre boîte vocale.
- 4** Appuyez sur SELECT. Vous entendrez un long bip et l'écran affiche :

```
Changer Serv
1 Boîte vocale
2 Service réseau
```

```
Stocker Nro
```

```
Changer Nro
Effacer Nro
Retourner
```

```
Nro Stocké
```

Remarque :

Vous devez vous abonner à un service de messagerie vocale, auprès de votre compagnie de téléphone, pour utiliser cette fonction.

Récupération des messages dans la boîte vocale

Le voyant VOICE MAIL du poste de base clignote lorsque vous avez reçu de nouveaux messages vocaux.

- 1** Pour accéder à votre boîte vocale, appuyez sur SERVICE/MENU et choisissez Boîte vocale.
- 2** Ensuite, appuyez sur TALK/END.



UTILISATION AVANCÉE

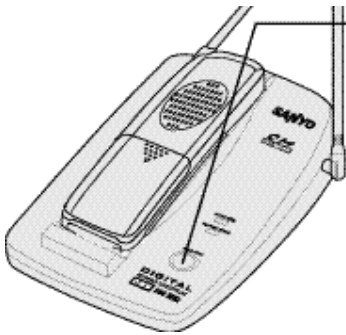

Réinitialisation du voyant de boîte vocale

Vous devrez parfois réinitialiser le voyant de boîte vocale s'il reste allumé après la récupération de vos messages.

Pour réinitialiser ce voyant, mettez le combiné sur le poste de base, puis appuyez sur PAGE/FIND et maintenez-la enfoncée pendant deux secondes ou jusqu'à ce que le voyant arrête de clignoter.

Télésignal

Localisation du combiné

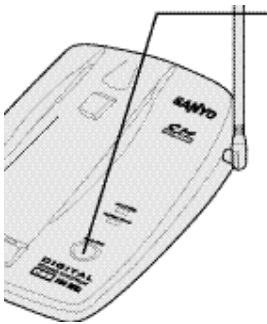

- 1** Appuyez sur PAGE/FIND du poste de base pendant moins de deux secondes.
- 2** Le combiné émet un bip pendant 5 secondes. L'écran suivant s'affiche :

Télésignal
- 3** Appuyez sur n'importe quelle touche du combiné pour terminer l'opération.

Remarques :

- Si vous appuyez sur PAGE/FIND pendant plus de deux secondes et jusqu'à 60 secondes, le combiné émet un bip pendant 60 secondes. Si vous appuyez pendant plus de 60 secondes, le combiné émet un bip jusqu'à ce que vous relâchiez la touche.
- Si vous recevez un appel pendant un télésignal, le télésignal s'arrête et le combiné sonne.
- Si vous appuyez sur TALK/END pendant un télésignal, le combiné passe au mode de conversation.
- Il n'est pas possible d'émettre un télésignal pendant l'utilisation du combiné.

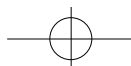



UTILISATION AVANCÉE



Accès aux fonctions d'appel

Pour accéder aux fonctions d'appel programmées dans votre téléphone, suivez les instructions ci-dessous. Vous trouverez une description générale de chaque service dans la section suivante. Pour obtenir les instructions d'utilisation complètes de chaque service, veuillez vous adresser à votre compagnie de téléphone locale.



- 1** Appuyez sur SERVICE/MENU. L'écran suivant s'affiche.

Choisir Serv
 1 Boîte vocale
 2 Service réseau
- 2** Appuyez sur  ou sur  pour choisir Service réseau, puis appuyez sur SELECT. L'affichage indique les fonctions d'appel préprogrammées.

01 Call Return
 02 Busy Redial
 03 Cncl Call Wtg
- 3** Appuyez sur  ou sur  pour choisir la fonction que vous désirez utiliser.
- 4** Appuyez sur TALK/END. Le message Conv et le volume s'affichent quelques instants. Ensuite, l'affichage indique le code d'activation composé.

Conv
 *69

Remarque :

Vous devez choisir un service au menu avant d'appuyer sur TALK/END.

Remarques :

- Certains frais d'appels interurbains ou autres frais locaux peuvent s'appliquer à l'utilisation de certaines fonctions d'appel.
- Certaines fonctions d'appel ne peuvent pas être utilisées pour certains appels interurbains ou à partir de certaines lignes commerciales.



UTILISATION AVANCÉE

Fonctions d'appel préprogrammées

Les fonctions d'appel suivantes et les codes d'activation correspondants sont préprogrammés dans le CLT-9950. Les codes d'activation peuvent varier selon la compagnie de téléphone. Pour reprogrammer un code de fonction différent, passez à la page suivante.

N°	Fonctions d'appel	Affichage l'cran	Codes d'activation pr programm s
01	Rappel dernier num ro	Call Return	*69
02	Recomposition continue	Busy Redial	*66
03	Annulation d'appel en attente	Cncl Call Wtg	*70
04	S lecteur	Call Screen	*60
05	Blocage d'affichage	Select Block	*67

Affichage des codes d'activation préprogrammés

Appuyez sur les touches et pour passer d'une fonction d'appel à son code d'activation, et vice-versa.

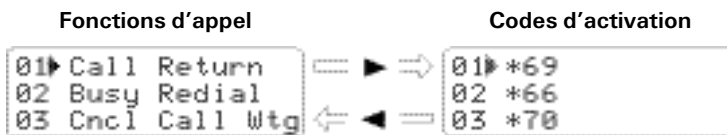

Descriptions des fonctions d'appel

Les descriptions suivantes étant typiques, elles peuvent varier selon la région téléphonique et la disponibilité du service. Pour obtenir des instructions complètes, adressez-vous à votre compagnie de téléphone.

La fonction Rappel dernier num ro permet de composer automatiquement le numéro de la dernière personne qui vous a téléphoné. C'est une fonction pratique si vous avez raté un appel d'arrivée.

La fonction Recomposition continue permet de composer continuellement un numéro occupé. Elle surveille le numéro occupé et vous prévient quand la ligne est libre.

La fonction Annulation d'appel en attente annule temporairement le service d'appel en attente. Cette fonction est utile si vous êtes abonné au service d'appel en attente et que vous ne désirez pas être dérangé pendant un appel.

La fonction S lecteur vous permet de filtrer tous les appels provenant des numéros de téléphone que vous aurez choisis.

La fonction Blocage d'affichage vous permet d'empêcher l'affichage de votre propre identification à l'écran du téléphone de votre correspondant. Choisissez cette option avant de composer le numéro.

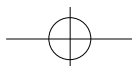

UTILISATION AVANCÉE

Programmation de nouvelles fonctions

Vous avez la possibilité de programmer de nouvelles fonctions aux sept dernières positions des fonctions d'appel. Vous pouvez également reprogrammer des fonctions dans n'importe quelle autre position, ou rétablir un service préprogrammé n'importe quand.

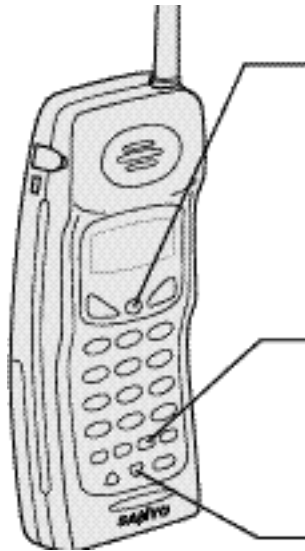

Ajout ou modification d'un service

- 1 Appuyez sur SERVICE/MENU et maintenez-la enfoncée.
L'écran suivant s'affiche.
Appuyez sur ou sur pour choisir Service réseau.

```
Changer Serv
1 Boîte vocale
2 Service réseau
```

- 2 Appuyez sur SELECT. Le menu de modification s'affiche.

```
Choisir Chang
01 Call Return
02 Busy Redial
```

- 3 Appuyez sur les touches et pour choisir la position de la fonction que vous désirez modifier.

```
Choisir Chang
01 Call Return
02 Busy Redial
```

- 4 Appuyez sur SELECT.
L'écran suivant s'affiche, en indiquant la position du service que vous avez choisi au menu.

```
Changer Serv02
Rétablir Serv02
Retourner
```

Vous pouvez rétablir une fonction à son service préprogrammé initial. Choisissez simplement Rétablir serv 02 et suivez les instructions ci-dessous.

Si vous avez choisi Rétablir serv 02, l'écran suivant s'affiche :

```
Rétablir Serv02?
OUI
NON
```

Choisissez Oui pour rétablir la recomposition continue.
L'écran suivant s'affiche et le téléphone retourne à l'étape 2.

```
Réglage Serv
Rétabli
```

UTILISATION AVANCÉE

- 5** Appuyez sur SELECT pour modifier la fonction mémorisée à la position 2.
L'écran suivant s'affiche :

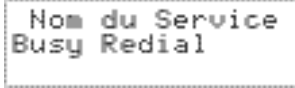

```
Nom du Service
Busy Redial
```

Le curseur clignote pour indiquer le nom que vous pouvez modifier. Utilisez les flèches ◀ et ▶ ainsi que les touches ⏏ et ⏏ pour introduire un nouveau nom.

Appuyez sur DELETE pour effacer des caractères.

Appuyez sur DELETE et maintenez-la enfoncée pour supprimer tous les caractères en même temps.

- 6** Appuyez sur SELECT quand vous avez introduit le nouveau nom.
L'écran suivant s'affiche :

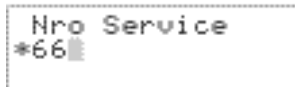

```
Nro Service
*66
```

Le curseur clignote pour indiquer que vous pouvez modifier ou introduire le code.

Introduisez un nouveau code au moyen du clavier.

En cas d'erreur d'introduction, appuyez sur DELETE.

Pour effacer tous les mauvais chiffres en même temps, appuyez sur DELETE et maintenez-la enfoncée.

- 7** Appuyez sur SELECT. L'écran suivant s'affiche :

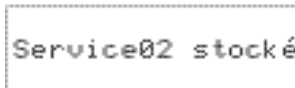

```
Service02 stocké
```

- 8** Appuyez sur SERVICE/MENU pour revenir au mode d'attente.

UTILISATION AVANCÉE

Options d'appel en attente

Vous avez à votre disposition un plus grand nombre d'options pour l'affichage d'appel en attente. Appuyez simplement sur une touche pour demander à l'appelant qui attend de garder la ligne, pour lui communiquer votre message vocal ou pour entrer en conférence avec le premier et le deuxième appelant. Pour utiliser ces fonctions, vous devrez peut-être vous abonner au service de messagerie vocale, d'appel en attente et d'options d'appel en attente, qui ne sont pas disponibles dans toutes les régions. Demandez les détails à votre compagnie de téléphone.

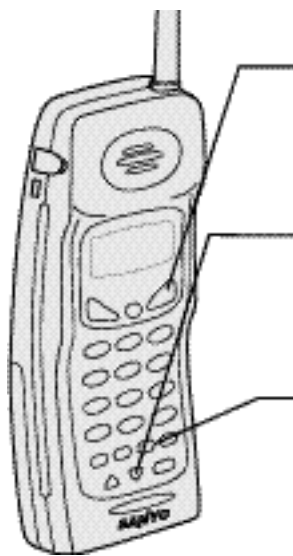

Choix d'une option

1 Quand vous recevez un signal d'appel en attente, vous pouvez voir le nom et le numéro de l'appelant à l'écran. Appuyez sur CALL ID/FLASH pour afficher une liste d'options.

2 Appuyez sur  ou introduisez un chiffre (1-8) pour choisir une option.

```
1▶ Alternat./FLASH
2 Mess attendre
3 Message occupé
```

3 Appuyez sur SELECT.
Un écran de confirmation s'affiche.

```
Conv 0:15
En attente
```

Huit options d'appel en attente sont préprogrammées dans votre CLT-9950 :

N°	Options	Op ration
1	Alternat./FLASH	Appuyez sur CALL ID/ FLASH pour passer à l'autre appelant
2	Message attendre	Un message préenregistré demande au deuxième appelant de garder la ligne
3	Message occupé	Un message préenregistré dit au deuxième appelant que votre ligne est occupée
4	Laisser message	Demande au 2 ^e appelant de laisser un message vocal
5	Répon/Lib 1	Coupe la communication avec le premier appelant et répond au deuxième
6	En conférence	Établit une conférence téléphonique avec les 2 appelants
7	Libérer 1er	Coupe la communication avec le premier appelant
8	Libérer dern	Coupe la communication avec le deuxième appelant

F40

Adressez-vous à votre compagnie de téléphone pour obtenir une liste complète des options disponibles.

DIVERS

Changement du code de sécurité numérique

Le code de sécurité numérique est un code d'identification servant à établir la communication entre le combiné et le poste de base. Normalement, il n'est pas nécessaire de définir ce code.

Le code de sécurité est défini automatiquement dès la première fois que vous chargez le combiné (voir la page 2).

Vous pouvez cependant changer de code si vous soupçonnez, exceptionnellement, que le même code de sécurité est utilisé pour un autre téléphone sans fil.

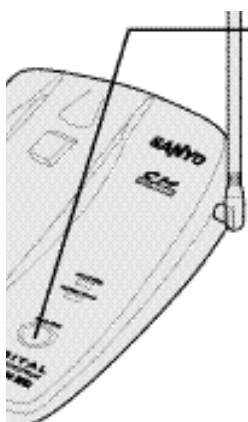

- 1** Soulevez le combiné du poste de base. Appuyez sur PAGE/FIND et maintenez-la enfoncée.
- 2** Pendant que vous maintenez PAGE/FIND enfoncée, remettez le combiné sur le poste de base. Le télésignal s'arrête. Laissez le combiné sur le poste de base pendant plus de 3 secondes.
Un nouveau code de sécurité est maintenant défini.

Remarque :

Le code de sécurité numérique s'efface si le bloc-piles du combiné est complètement déchargé, ou si on retire le bloc-piles. Si cela se produit, un nouveau code de sécurité sera automatiquement défini lors de la prochaine charge du bloc-piles.

DIVERS

Attache de ceinture

Pour fixer l'attache de ceinture

Insérez l'attache dans les trous des deux côtés du combiné. Appuyez jusqu'au dé clic.

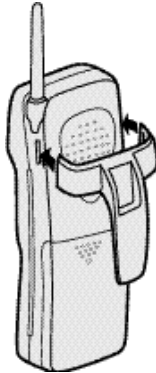

Pour retirer l'attache de ceinture

Tirez les deux côtés de l'attache pour sortir les pattes des trous.



Remarque :

Lorsque l'attache de ceinture est fixée au combiné, vous pouvez suspendre le combiné sur le poste de base monté au mur, le clavier étant orienté seulement vers l'intérieur.

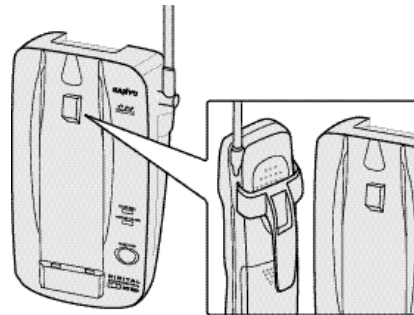

Casque téléphonique

Vous pouvez utiliser votre téléphone avec un casque téléphonique en option. Pour ce faire, branchez dans la prise pour casque du combiné un casque téléphonique standard blindé muni d'une fiche de 2,5 mm. Votre téléphone est prêt pour la conversation mains libres.



Remarque :

Tous les casques ne sont pas identiques. Certains casques peuvent diminuer les niveaux de volume ou le rendement du téléphone.



DIVERS

Alimentation électrique

Remplacement du bloc-piles

Quand la durée de fonctionnement diminue, même après la recharge du bloc-piles, veuillez remplacer le bloc-piles.

Un bloc-piles devrait durer un an environ, dans des conditions d'usage normal.

Adressez-vous à votre fournisseur pour remplacer le bloc-piles, ou faites parvenir le bon de commande ci-joint dûment rempli.

RECYCLAGE DES PILES AU NICKEL-CADMIUM



Ni-Cd

**LES PILES AU
NICKEL-CADMIUM
DOIVENT TRE
MISES AU REBUT
CORRECTEMENT.**

Le bloc-piles comprend des piles au nickel-cadmium. Veuillez porter votre bloc-piles au Ni-Cad usagé à un magasin qui recycle les piles au nickel-cadmium.

Panne de courant

Pendant les pannes de courant, vous ne pouvez pas faire ni recevoir d'appels avec votre téléphone.

Mises en garde

- Utilisez uniquement le bloc-piles sp cifi (voir la page 9).
- Ne sortez pas le bloc-piles du combin pour le charger.
- Il ne faut jamais jeter le bloc-piles au feu, le d monter ni le chauffer.
- N'enlevez pas et n'endommagez pas le bo tier du bloc-piles.

Entretien du téléphone

T l phone l g rement sale

Essuyez avec un chiffon doux et sec.

T l phone tr s sale

Essuyez avec un chiffon doux humecté de détergent neutre et dilué. Séchez avec un chiffon sec.

Plots de charge sales

Essuyez avec un chiffon sec.

Mise en garde

N'utilisez pas de diluant pour peinture, de benz ne, d'alcool ni d'autres produits chimiques qui risqueraient de d colorer la surface du t l phone et d'endommager sa finition.

DÉPANNAGE

Si votre téléphone ne fonctionne pas comme vous l'espérez, essayez d'abord ces solutions simples.

Sympt me	Suggestion
Le voyant CHARGE/IN USE ne s'allume pas quand on place le combiné sur le poste de base.	<ul style="list-style-type: none"> • Vérifiez si l'adaptateur CA est bien branché dans la prise murale et le poste de base. • Assurez-vous que le combiné est bien en place sur le poste de base. • Vérifiez si les plots de charge du combiné et du poste de base sont propres.
Son faible et/ou grincement	<ul style="list-style-type: none"> • Vérifiez si l'antenne du poste de base est bien déployée à la verticale. • Des interférences peuvent être causées par d'autres appareils électroniques (téléviseurs, ordinateurs, fours à micro-ondes, lampes fluorescentes, etc.). • Déplacez le combiné et/ou le poste de base à un endroit différent, à l'écart des objets métalliques ou des appareils électriques, et essayez de nouveau. • Assurez-vous que vous n'êtes pas trop éloigné du poste de base.
Impossible de faire ou de recevoir des appels.	<ul style="list-style-type: none"> • Vérifiez les deux extrémités du cordon téléphonique du poste de base. • Vérifiez si l'adaptateur CA est bien branché dans la prise murale et le poste de base. • Débranchez l'adaptateur CA pendant quelques minutes, puis rebranchez-le. • Réinitialisez le code de sécurité numérique (voir la page 41). • Assurez-vous d'appuyer sur TALK/END.
Le combiné ne sonne pas ou ne reçoit pas de télésignal.	<ul style="list-style-type: none"> • Il se pourrait que les piles soient épuisées. Chargez le bloc-piles sur le poste de base pendant au moins 15 heures. Si le combiné ne fonctionne toujours pas, vous devrez peut-être remplacer le bloc-piles. • Le combiné est peut-être trop éloigné du poste de base. • Éloignez le poste de base des objets métalliques et des appareils électriques. • Réinitialisez le code de sécurité numérique (voir la page 41).
L'identification de l'appelant ne s'affiche pas.	<ul style="list-style-type: none"> • Vous avez répondu à l'appel avant la deuxième sonnerie. • L'appel a été fait par l'intermédiaire d'un standard téléphonique. • Communiquez avec votre compagnie de téléphone pour vérifier si votre service d'identification de l'appelant est en vigueur.

RENSEIGNEMENTS TECHNIQUES

Indice de charge :

L'indice de charge REN (Ringer Equivalence Number) attribué à chaque dispositif permet de déterminer le nombre maximum de dispositifs qui peuvent être branchés à une interface téléphonique. L'indice de charge de cet appareil se trouve sur le dessous du poste de base. L'interface téléphonique peut accepter toute combinaison de dispositifs à condition que la somme de leurs indices de charge ne dépasse pas la valeur 5.

MISE EN GARDE

Cet appareil n'est conçu que pour le CANADA. La vente ou l'utilisation de cet appareil dans d'autres pays peuvent enfreindre des lois locales.

Le téléphone sans fil utilise des fréquences radio pour assurer la mobilité. Les éléments décrits ci-dessous peuvent affecter le fonctionnement de votre appareil.

1. BRUIT

Le bruit des impulsions électriques est présent dans la plupart des demeures à différents moments, particulièrement lors d'orages électriques. Certaines pièces d'équipement électrique (gradateurs d'éclairage, tubes fluorescents, moteurs, ventilateurs, etc.) génèrent aussi ce bruit d'impulsions.

Les fréquences radio sont sensibles à ce bruit; par conséquent, vous l'entendez parfois dans le combiné. En général, ce n'est qu'un inconvénient mineur qu'il ne faut pas considérer comme une défectuosité de l'appareil.

2. PORT E

Du fait de l'utilisation des fréquences radio, l'emplacement du poste de base peut affecter la portée de fonctionnement. Essayez le poste de base à plusieurs endroits de la maison ou de votre lieu de travail et choisissez celui qui donne le signal le plus clair au combiné. (Tourner en rond tout en tenant le combiné peut aussi augmenter la portée de l'appareil.)

3. INTERF RENCES

Des circuits électroniques actionnent un relais pour connecter le téléphone sans fil à la ligne téléphonique. Ces circuits électroniques fonctionnent dans la gamme des fréquences radio. Bien que plusieurs circuits de protection soient utilisés pour éliminer les signaux indésirables, il se peut qu'à certains moments, lorsque ces signaux indésirables atteignent le poste de base, vous entendiez des bruits de cliquetis ou de mise en action du relais quand le combiné n'est pas utilisé. Si cela se produit fréquemment, vous pouvez réduire ou éliminer ces interférences en diminuant la hauteur du poste de base ou en le déplaçant. Vous pouvez aussi essayer de changer de canal ou de code de sécurité.

Le fonctionnement de l'appareil est soumis aux deux conditions suivantes : 1) il ne doit pas causer d'interférences, mais 2) il doit accepter toute interférence, y compris celles pouvant causer un fonctionnement indésirable de l'appareil.

AVIS :

Ce téléphone sans fil ne garantit pas le secret des communications. D'autres appareils, y compris d'autres téléphones sans fil, peuvent interférer avec le fonctionnement de cet appareil ou causer des parasites pendant son fonctionnement. Il est possible d'accéder aux communications des appareils qui n'ont pas de code d'accès au moyen d'autres systèmes de communication radio. Les téléphones sans fil ne doivent interférer avec aucun service radiophonique autorisé.

L'étiquette d'Industrie Canada identifie le matériel homologué. Cette homologation signifie que le matériel répond à certaines exigences de sécurité, de fonctionnement et de protection pour le réseau de télécommunications. Industrie Canada ne garantit pas que le matériel donnera satisfaction à l'utilisateur.

Avant d'installer l'appareil, l'utilisateur doit s'assurer qu'il est permis de le relier aux installations de la compagnie locale de télécommunications. Le matériel doit en outre être installé selon une méthode de raccordement acceptable.

Dans certains cas, le câblage intérieur de la compagnie, conjointement au service individuel à une seule ligne, peut être prolongé au moyen d'un connecteur homologué (cordon de raccord téléphonique). Le client doit savoir que, dans certains cas, l'observation des conditions susmentionnées ne suffira pas à empêcher une détérioration du service.

La réparation du matériel homologué doit être effectuée par un centre canadien de service autorisé, désigné par le fournisseur. Tout défaut de fonctionnement ou toute réparation ou modification apportée au matériel par l'utilisateur, peut inciter la compagnie de télécommunications à demander que le matériel soit débranché.

Pour sa propre protection, l'utilisateur doit veiller à ce que les prises de terre du courant électrique, de la ligne téléphonique et des conduites d'eau intérieures en métal (le cas échéant) soient reliées. Cette précaution pourrait s'avérer encore plus pertinente dans les régions rurales.

MISE EN GARDE

L'utilisateur ne doit pas tenter d'effectuer lui-même de tels raccordements. Il doit s'adresser aux autorités responsables de l'inspection électrique ou à un électricien qualifié, selon le cas.

Le point d'exclamation à l'intérieur d'un triangle équilatéral indique à l'utilisateur la présence d'instructions importantes se rapportant au fonctionnement et à l'entretien de l'appareil.

Ce symbole figurant sur l'appareil sert à identifier l'information suivante : À n'utiliser qu'avec l'adaptateur d'alimentation SANYO spécifié.

GARANTIE DE FIABILITÉ SANYO

APPLICATION DE LA GARANTIE

Les appareils de communication Sanyo, achetés au détail, neufs et non utilisés, chez un marchand autorisé Sanyo au Canada sont garantis, pièces et main-d'oeuvre, contre tous défauts de fabrication et de matériaux, pour une période de **UN AN** à partir de la date d'achat par l'acheteur. La présente garantie s'applique uniquement à l'acheteur au détail initial de l'appareil garanti.

OBLIGATIONS DE SANYO CANADA INC.

Durant la période de garantie, SANYO Canada Inc. réparera ou, à sa discrétion, remplacera tout appareil de communication présentant effectivement un défaut de matériel ou de fabrication.

Les PIÈCES de remplacement sont garanties jusqu'à l'expiration de la garantie initiale de l'appareil.

LA GARANTIE NE COUVRE PAS :

- a) Les appareils de communication achetés à l'extérieur du Canada.
- b) Les appareils de communication achetés usagés.
- c) Les appareils de communication achetés chez un détaillant non-autorisé par Sanyo.
- d) Les appareils de communication non destinés à être utilisés au Canada, ou les appareils qui n'ont pas été approuvés par certains règlements canadiens requis.
- e) Les problèmes résultant de l'installation et des réglages initiaux.
- f) Les réglages décrits dans le manuel d'instructions.
- g) Les accessoires, y compris antenne et piles.
- h) Les dommages subis durant le transport ou y étant attribuables.
- i) Les dommages dus à un entretien incorrect, à un accident, à un mauvais traitement, à un usage non approprié ou à la négligence.
- j) Les dommages causés par la foudre ou par une surtension.

OBLIGATIONS DE L'ACHETEUR AU D TAIL INITIAL

Vous, l'acheteur au détail initial, devez présenter votre facture originale datée et cette garantie à SANYO Canada Inc. ou à un centre de service Sanyo autorisé lorsque vous désirez vous prévaloir du recours en garantie.

Vous assumez tous les frais de TRANSPORT occasionnés par l'expédition de l'appareil à SANYO Canada Inc. ou à un centre de service Sanyo autorisé et par son retour. Vous assumez aussi tous les frais d'ENTRETIEN que l'appareil pourrait nécessiter.

INVALIDATION DE LA GARANTIE

La présente garantie devient invalide si les numéros de série de l'appareil sont modifiés ou effacés ou si l'appareil a été réparé par quiconque autre que SANYO Canada Inc. ou un centre de service Sanyo autorisé.

RESTRICTIONS

- a) SANYO Canada Inc. se réserve le droit de modifier ou d'améliorer le concept du modèle de l'appareil faisant l'objet de la présente garantie sans avoir l'obligation de modifier de quelque façon que ce soit ou d'installer quelque amélioration que ce soit dans ou sur l'appareil de l'acheteur.
- b) SANYO Canada Inc. ou ses détaillants autorisés ne seront en aucun cas tenus responsables des dommages spéciaux ou indirects résultant de l'utilisation de cet appareil.

GARANTIES STATUTAIRES

Les dispositions qui précèdent n'empêchent aucunement l'application de lois provinciales qui, dans certaines circonstances, peuvent interdire certaines des restrictions et exclusions figurant dans la présente garantie. Dans un tel cas, les conditions ainsi interdites en vertu de ces lois seront nulles et non avenues, mais le reste de la présente garantie demeurera en vigueur.

COMMENT SE PR VALOIR DU RECOURS EN GARANTIE

Veillez consulter le détaillant Sanyo autorisé qui vous a vendu l'appareil ou joindre directement SANYO Canada Inc. :

SANYO Canada Inc.
300 Applewood Cres.
Concord, Ont. L4K 5C7
(905) 760-9944
1-800-263-2244



Chez Sanyo, notre priorité est de répondre aux besoins de nos clients. Afin de garantir toute satisfaction aux clients, nous avons créé le service à la client le **SOS** (Sanyo sur place). Nous avons tellement confiance en la qualité de nos téléphones que nous étendons notre garantie en y ajoutant le nouveau niveau de service exceptionnel suivant.

Le service SOS vous garantit :

Soutien aux clients à l'échelle nationale

SOS est votre service. Nos techniciens qualifiés répondront rapidement vos questions relatives à l'installation et l'utilisation des téléphones/répondeurs Sanyo. Appelez simplement le numéro sans frais de n'importe où au Canada pour atteindre notre service de soutien **SOS** gratuit.

1-800-263-2244 entre 10 h et 19 h (HSE)

Commodité du service sans quitter votre domicile

Quand l'appareil ne marche pas, c'est vraiment parfois très difficile de vous rendre au magasin où vous avez acheté l'appareil. Maintenant, grâce au service **SOS**, tout ce que vous devez faire c'est de téléphoner de chez vous pour recevoir des conseils ou un échange du produit. **SOS** est vraiment un service exceptionnel.

Échange sans problème

Si votre téléphone/répondeur Sanyo requiert un service ou une réparation pendant la période couverte par la garantie, **SOS** vous enverra, chez vous, dans les 48 heures* un appareil pour remplacer le produit défectueux. Pour des raisons de sécurité, nous exigeons un numéro de carte de crédit (VISA ou MasterCard).

Qualité garantie

Tous les appareils de rechange **SOS** sont vérifiés et réparés par nos techniciens autorisés par le fabricant avant de vous être envoyés. Grâce au service **SOS**, finis les problèmes.

*Avec SOS, nous sommes
vraiment à votre service!*

* Veuillez compter deux jours ouvrables

F47



Protégé par un ou plusieurs des brevets américains suivants :

4,511,761	4,523,058	4,595,795	4,797,816	5,381,461
5,426,090	5,454,905	5,491,745	5,533,000	5,574,727
5,690,790	5,660,269	5,661,780	5,683,881	5,671,248
5,717,312	5,754,607	5,768,545	5,787,856	5,838,721

**2000 SANYO Tous droits réservés.
UCZZ01685DZ**

Imprimé en Chine

