

clarion®

Owner's manual & Installation manual
Guide d'installation et mode d'emploi
Benutzerhandbuch und Montageanleitung
Manuale dell'utente e manuale di installazione
Gebruikershandleiding en installatiehandleiding
Manual del usuario y Manual de instalación
Bruksanvisning och installationsanvisning
Podręcznik użytkownika i podręcznik instalacyjny
Εγχειρίδιο λειτουργίας & Εγχειρίδιο εγκατάστασης

DTX501E

DVB-T DIGITAL TV TUNER
TUNER TV NUMÉRIQUE DVB-T
DVB-T-DIGITAL-TV-TUNER
SINTONIZZATORE TV DIGITALE DVB-T
DVB-T DIGITALE TV TUNER
SINTONIZADOR DE TELEVISIÓN DIGITAL DVB-T
DVB-T DIGITAL TV-MOTTAGARE
TUNER TELEWIZJI CYFROWEJ DVB-T
ΨΗΦΙΑΚΟΣ ΤΗΛΕΟΠΤΙΚΟΣ ΔΕΚΤΗΣ DVB-T

Nous vous remercions d'avoir acheté ce produit Clarion.

- Veuillez lire l'ensemble de ce mode d'emploi avant de mettre l'appareil en service.
- Lisez le contenu de la carte de garantie jointe et conservez-la précieusement avec ce manuel.

Table des matières

1. PRÉCAUTIONS.....	22
Généralités	22
Nettoyage	22
2. FONCTIONALITÉS.....	23
Fonctionnalités	23
3. TÉLÉCOMMANDE	24
4. RÉGLAGE DES CANAUX	26
Installation	26
Choix du pays	26
Recherche automatique	26
Recherche manuelle.....	27
Paramètres par défaut.....	27
Touche de raccourci de recherche.....	27
5. FONCTIONNEMENT ÉLÉMENTAIRE.....	29
Permutation de canal	29
Réglage du volume.....	29
Informations relatives au programme.....	29
Sous-titrage.....	29
6. EPG (GUIDE ÉLECTRONIQUE DES PROGRAMMES)	30
Informations du guide des programmes	30
7. TTX (TÉLÉTEXTE)	31
8. CONFIGURATION DES PRÉFÉRENCES	32
Choix de la langue.....	32
Réglage A/V.....	32
Réglages divers	32
9. CONFIGURATION DU SYSTÈME	33
État du système.....	33
Détection du signal.....	33
10. LISTE DES CANAUX	34
Édition des canaux	34
Édition de la liste des canaux favoris	34
Utilisation de la liste des canaux favoris	34
Commutation TV/RADIO	34
11. CARTE DES MENUS	35
12. RÉOLUTION DES PROBLÈMES	36
13. CARACTÉRISTIQUES TECHNIQUES.....	37
14. GUIDE D'INSTALLATION/DE CONNEXION DES CÂBLES.....	37

1. PRÉCAUTIONS

⚠ AVERTISSEMENT

- Pour des raisons de sécurité, le conducteur ne doit pas regarder des vidéos, ni actionner les commandes en conduisant.
Sachez que cela est interdit par la loi dans certains pays.
Par ailleurs, le volume doit également être réglé à un niveau qui permette de percevoir les sons extérieurs.
- Ne démontez ou ne modifiez pas cet appareil. Cela pourrait provoquer un accident, un incendie ou une décharge électrique.
- N'utilisez pas cet appareil en cas de problème tel que l'absence d'image à l'écran ou de son.
Cela pourrait provoquer un accident, un incendie ou une décharge électrique. Dans ce cas, consultez votre revendeur agréé ou le centre de réparation Clarion le plus proche.
- Si un corps étranger est tombé dans l'appareil, si ce dernier a été mouillé, si de la fumée ou une odeur étrange en émanent, etc., arrêtez l'appareil immédiatement et consultez votre revendeur agréé ou le centre de réparation Clarion le plus proche.
Toute utilisation dans cet état pourrait provoquer un accident, un incendie ou une décharge électrique.
- En cas de remplacement d'un fusible, veillez à utiliser un fusible de capacité identique.
L'utilisation d'un fusible d'une capacité différente pourrait provoquer un incendie.
- Pour des raisons de sécurité, confiez l'installation de l'appareil ou toute modification de celle-ci à votre revendeur agréé ou au centre de réparation Clarion le plus proche.
L'installation requiert des aptitudes et une expérience professionnelles.

1. Cet appareil utilise un mécanisme de précision. En cas d'anomalie, vous ne devez jamais ouvrir le boîtier, démonter l'appareil, ni lubrifier les pièces rotatives.
2. Ces limites ont été mises en place afin d'offrir une protection raisonnable contre les interférences néfastes dans une installation résidentielle. Cet équipement génère, utilise et peut irradier une énergie de fréquence radio et, s'il n'est pas installé ou utilisé conformément aux instructions, il peut causer des interférences nuisibles aux communications radio. Cependant, l'absence d'interférences n'est pas garantie dans une installation ou l'autre. Si cet appareil provoque des interférences nuisibles à la réception radio ou télévision, ce qui peut être déterminé en éteignant l'appareil et en le rallumant, l'utilisateur est invité à demander l'aide du revendeur ou d'un technicien radio/télévision expérimenté.

**INFORMATIONS DESTINÉES AUX
UTILISATEURS :**
**TOUTE MODIFICATION DU PRODUIT RÉALISÉE
SANS L'AUTORISATION DU FABRICANT
ANNULERA LA GARANTIE.**

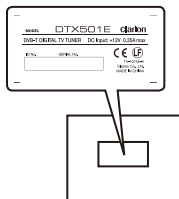

Généralités

Pour garantir une plus longue durée de vie de l'appareil, lisez attentivement les mises en garde suivantes.

- Veillez à ce qu'aucun liquide (boisson, gouttes de pluie d'un parapluie, etc.) ne tombe sur l'appareil. Cela pourrait endommager les circuits internes.
- Ne démontez et ne modifiez l'appareil en aucune façon. Cela pourrait l'endommager.
- En cas de problème, faites vérifier l'appareil dans le magasin où vous l'avez acheté.

Nettoyage

- Nettoyage du boîtier
Enlevez délicatement la saleté à l'aide d'un chiffon doux et sec.
Pour les endroits très sales, imprégnez légèrement un chiffon doux de détergent neutre dilué dans l'eau, frottez doucement la saleté, puis essuyez à l'aide d'un chiffon sec.
N'utilisez jamais de benzène, de diluant ou de produit de nettoyage automobile, etc. Ces produits peuvent endommager le boîtier et écailler la peinture. Par ailleurs, ne laissez pas de produits en caoutchouc ou en plastique en contact avec le boîtier pendant longtemps, pour éviter de le tacher.

2. FONCTIONALITÉS

Le tuner DTX501E est parfaitement conforme à la norme internationale DVB et il est donc capable de transmettre les images numériques, le son et les informations directement sur le moniteur via la diffusion terrestre. Vous pouvez désormais voir et recevoir les diffusions terrestres de musique, d'infos, de films et d'événements sportifs transmis numériquement. Les fonctions de recherche de canaux automatique et manuelle sont offertes. Le menu se caractérise par sa modernité et sa prise en charge de plusieurs langues. Toutes les fonctions peuvent être exécutées via l'écran tactile du lecteur ou via la télécommande livrée avec l'appareil.

Fonctionnalités

- Recherche automatique/manuelle
- Prise en charge de plusieurs langues
- Gestionnaire de canaux
- Enregistrement automatique de canal
- Prise en charge de la mobilité à haute vitesse
- Résistance aux parasites/bonne sensibilité
- Conforme aux normes DVB-T
- Prise en charge de la stéréo audio D/G pour la sortie audio
- Prise en charge d'EPG, du télétexte et du sous-titrage
- Prise en charge de CVBS pour la sortie vidéo.

3. TÉLÉCOMMANDE



N°	Touches	Instructions
1	[]	Appuyer pour mettre l'appareil sous tension/hors tension
2	[MUTE]	Active/désactive la sourdine
3	[TV/RADIO]	Permute entre les fonctions télévision ou radio (remarque : dépend du signal d'émission disponible dans chaque zone)
4	[SRCH]	Touche de raccourci pour la recherche. Consultez la colonne suivante pour les détails du fonctionnement.
5	[Touches numériques]	Sélection du canal mémorisé ou définition du nombre dans certains modes
6	[SUB]	Change les sous-titres
7	[TTX]	Accède au programme Télétexte ou le quitte
8	[INFO]	Parcours les informations relatives au programme de télévision
9	[FAV]	Accède au mode de canal favori ou le quitte. Consultez la colonne suivante pour les détails du fonctionnement.

10	[RECALL]	Retour au programme antérieur
11	[◀]	Diminue le volume ou déplace le curseur vers la gauche
12	[AUDIO]	Alterne la sortie audio entre les canaux gauche/droite/stéréo
13	[MENU]	Accède au menu principal ou le quitte
14	[EPG]	Affiche les informations relatives au programme dans chaque canal
15	[▲]	Fait défiler les canaux ou le curseur vers le haut
16	[▶]	Augmente le volume ou déplace le curseur vers la droite
17	[OK]	Confirme la sélection
18	[EXIT]	Quitte l'opération en cours
19	[▼]	Fait défiler les canaux ou le curseur vers le bas
20	[ROUGE] [VERT] [JAUNE] [BLEU]	Ces touches commandent certaines fonctions selon le programme émis

4. RÉGLAGE DES CANAUX

Installation

- Appuyez sur la touche **[MENU]** afin d'accéder au menu principal. Les options Installation, Système, Canal et Préférences s'affichent. Appuyez sur la touche **[◀]** ou **[▶]** pour choisir une option. Celle-ci est alors agrandie et mise en évidence.

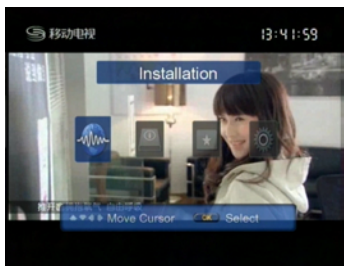

- Sélectionnez l'option Installation, puis appuyez sur la touche **[OK]** pour ouvrir le menu correspondant.

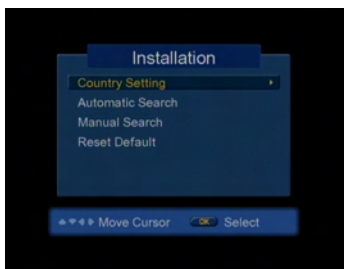

- Appuyez sur la touche **[▶]**, puis sur **[OK]** afin de choisir le menu suivant. Appuyez sur la touche **[EXIT]** afin de revenir au menu principal. Appuyez à nouveau sur la touche **[EXIT]** afin de quitter l'interface du menu.
- Les touches **[▲]** et **[▼]** permettent de sélectionner des éléments du menu de haut en bas. Appuyez sur la touche **[OK]** pour confirmer la sélection.

Choix du pays

Ce menu permet de choisir le pays. La sélection par défaut est Angleterre.

- Ouvrez le menu Installation.
- Appuyez sur la touche **[OK]** ou **[▶]** afin d'afficher la liste des pays disponibles.
- Choisissez le pays souhaité à l'aide de la touche **[▲]** ou **[▼]**, puis appuyez sur **[OK]** pour confirmer la sélection.



Recherche automatique

- Choisissez l'option Recherche automatique à l'aide de la touche **[▲]** ou **[▼]**, puis appuyez sur la touche **[OK]**. Attendez que l'appareil puisse recevoir le canal actuellement disponible. Cela peut durer plusieurs minutes.

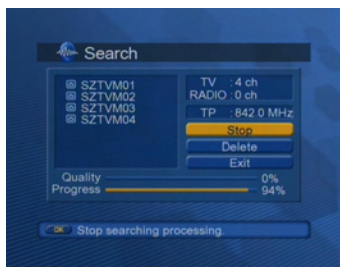

- Une barre d'état apparaît à l'écran et indique la progression de la recherche du canal. Pour suspendre cette fonction, appuyez sur la touche **[OK]**. Appuyez sur la touche **[▲]** ou **[▼]** pour enregistrer le résultat et quitter le menu.
- En cas d'échec de la recherche, appuyez sur la touche **[EXIT]** et relancez, le cas échéant, l'opération de recherche.

- Une fois l'opération terminée, le canal disponible apparaît dans la liste de la fenêtre de gauche. Choisissez l'option d'enregistrement et quittez le menu.

Recherche manuelle

- Choisissez l'option Recherche manuelle à l'aide de la touche **[▲]** ou **[▼]**, puis appuyez sur **[OK]** pour confirmer la sélection.
- Sélectionnez un canal et une fréquence à l'aide de la touche **[▲]** ou **[▼]**, puis appuyez sur la touche **[OK]** pour confirmer.

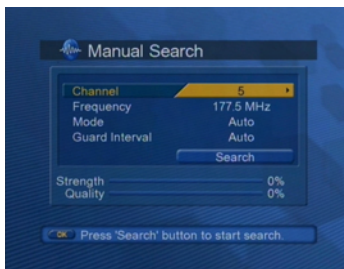

- Opérez votre choix à l'aide de la touche **[▲]** ou **[▼]**, puis appuyez sur **[OK]** pour lancer la recherche.
- Une fois la recherche terminée, appuyez sur la touche **[OK]** pour enregistrer les modifications et le programme.

Remarque

- Veuillez attendre la fin de la recherche du canal.

Pour interrompre la recherche de canal, appuyez sur la touche **[OK]**. Une fois la recherche de canal arrêtée ou terminée, appuyez sur la touche **[OK]**. Le résultat de la recherche de canal est enregistré automatiquement et les programmes des canaux sont affichés.

- Si le canal n'existe pas, appuyez sur la touche **[OK]** et relancez, le cas échéant, la recherche. Une fois la recherche de canal terminée, le canal est enregistré automatiquement.
- Appuyez sur la touche **[EXIT]** pour enregistrer les informations et quitter l'installation.

Si l'installation n'est pas terminée, vous ne pourrez pas voir les émissions. Dans ce cas, réessayez l'installation.

Paramètres par défaut

- Ouvrez le menu Installation.
- Choisissez l'option Reset Default (paramètres par défaut) à l'aide de la touche **[▲]** ou **[▼]**, puis appuyez sur **[OK]** pour confirmer.
- Choisissez « Oui » ou « Non » à l'aide de la touche **[▲]** ou **[▼]**, puis appuyez sur la touche **[OK]** pour confirmer. Choisissez « Oui » pour rétablir tous les paramètres par défaut. Choisissez « Non » pour revenir au menu Système.

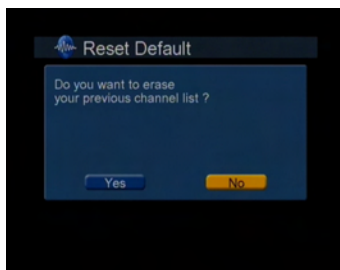

Attention

Si vous choisissez de rétablir les valeurs par défaut, sachez que les données enregistrées telles que les canaux, les menus, l'installation, etc. seront supprimées. Vous devrez à nouveau restaurer les données.

Touche de raccourci de recherche

- Appuyez une fois pour ouvrir le menu de sélection de la langue. Sélectionnez la langue souhaitée à l'aide des touches **[▲]** ou **[▼]**, puis **[OK]**.



- Appuyez une deuxième fois pour ouvrir le menu de choix du pays. Appuyez sur les touches [▲] ou [▼], puis [OK] pour confirmer le pays de recherche.



- Appuyez une quatrième fois pour accéder à la configuration manuelle des canaux.

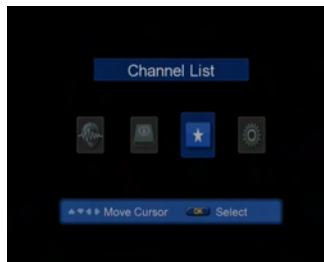

- En appuyant une troisième fois, vous pouvez rétablir les paramètres par défaut. Appuyez sur la touche [▲] ou [▼], puis sur [OK] pour confirmer.

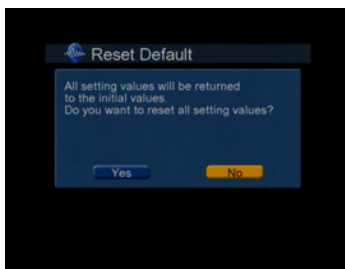

5. FONCTIONNEMENT ÉLÉMENTAIRE

Permutation de canal

- Appuyez sur la touche [▲] ou [▼] pour passer au canal suivant.
- Vous pouvez également appuyer sur les touches numérotées pour accéder directement au canal mémorisé qui vous intéresse.



- Il est possible également de changer de canal via la liste des canaux ou le guide des programmes.

Régulation du volume

- Appuyez sur la touche [▶] pour augmenter le volume et sur la touche [◀] pour le diminuer.

Informations relatives au programme

Appuyez sur la touche [INFO] pendant que vous regardez une émission afin d'afficher les informations qui la concernent. Appuyez sur la touche [EXIT] pour masquer le bandeau d'informations. Le bandeau d'informations reprend le numéro et le nom du canal, l'heure actuelle, la force et la qualité du signal ainsi que la fréquence du programme actuel. Appuyez sur la touche [INFO] quand le bandeau d'informations est à l'écran afin d'obtenir les détails.



Sous-titrage

Vous pouvez choisir la langue des sous-titres si le programme offre cette option.

- Appuyez sur la touche [SUB].
- Choisissez la langue souhaitée pour les sous-titres à l'aide de la touche [▲] ou [▼], puis appuyez sur [OK].



- Les sous-titres apparaîtront dans la langue sélectionnée.



- Si vous choisissez l'option de désactivation des sous-titres, ils ne seront pas affichés.
- Appuyez à nouveau sur la touche [SUB] ou sur la touche [EXIT] pour masquer les sous-titres.

6. EPG (GUIDE ÉLECTRONIQUE DES PROGRAMMES)

Le guide des programmes affiche les informations relatives à chaque canal en fonction de la date et de l'heure.



Appuyez sur **[EPG]** pour afficher le guide des programmes et sur **[EXIT]** pour le quitter. Certains fournisseurs locaux de programmes n'offrent pas ce service, si bien que le guide des programmes ne sera pas disponible.

Informations du guide des programmes

Vous pouvez afficher les informations relatives aux programmes pour tous les canaux.

- Appuyez sur la touche **[EPG]** pour accéder aux pages d'information du guide des programmes. Appuyez sur la touche **[ROUGE]** pour vous déplacer entre les colonnes canal, date et programme.
- Pour passer au programme précédent ou suivant dans la même fenêtre, appuyez sur la touche **[▲]** ou **[▼]**.
- Pour passer à un autre canal, appuyez sur la touche **[▲]** ou **[▼]** dans la même fenêtre des programmes.
- Appuyez sur la touche **[▶]** ou **[◀]** pour régler la date du programme souhaité dans la fenêtre de la colonne des dates.
- Sélectionnez le programme souhaité, puis appuyez sur la touche **[OK]**. Vous pouvez ensuite regarder le programme s'il est disponible ou vous pouvez le réserver s'il s'agit d'un programme à venir.
- Appuyez sur la touche **[INFO]** pour le programme sélectionné afin d'afficher les détails.

7. TTX (TÉLÉTEXTE)

Appuyez sur la touche **[TTX]** pour ouvrir le mode Télétexte. Appuyez sur la touche **[TTX]** ou **[EXIT]** pour quitter les informations du Télétexte. Si les opérateurs locaux ne proposent pas ce service, le texte « No Available » (non disponible) apparaît. Appuyez à nouveau sur la touche **[TTX]** pour masquer l'écran. Appuyez sur la touche **[▲]** ou **[▼]** pour consulter le contenu de la page du Télétexte.



8. CONFIGURATION DES PRÉFÉRENCES

- Appuyez sur la touche **[MENU]** afin d'accéder au menu principal.
- Appuyez sur la touche **[▼]** afin de sélectionner l'option Preferences (préférences), puis appuyez sur la touche **[▶]** pour accéder au menu du même nom.

Choix de la langue

- Sélectionnez l'option choix de la langue à l'aide de la touche **[▲]** ou **[▼]**.

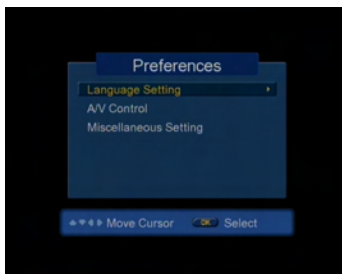

- Appuyez sur la touche **[OK]** ou **[▶]** afin d'afficher la liste des langues disponibles.

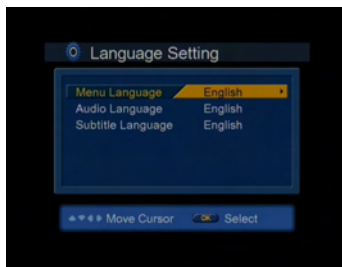

- Appuyez sur la touche **[▼]** afin de choisir la langue souhaitée. Appuyez sur la touche **[OK]** pour confirmer la sélection et quitter le menu.

Réglage A/V

- Sélectionnez l'option Réglage A/V à l'aide de la touche **[▲]** ou **[▼]**, puis appuyez sur la touche **[OK]** afin d'afficher les options disponibles.

- Les touches **[▲]** et **[▼]** permettent de sélectionner et de modifier la sortie audio (option Sortie audio), le format d'écran (option Format d'écran) ou le format d'affichage (option Format d'affichage). Appuyez sur la touche **[OK]** pour confirmer la sélection, puis quittez le menu à l'aide de la touche **[EXIT]**.



Réglages divers

- Sélectionnez l'option Réglages divers à l'aide de la touche **[▲]** ou **[▼]**. Appuyez sur la touche **[OK]** pour afficher les options.
- Appuyez sur la touche **[▲]** ou **[▼]** pour régler la durée d'affichage à l'écran (durée d'affichage), la transparence du menu (transparence à l'écran) et les couleurs (couleurs). Appuyez sur la touche **[OK]** pour réaliser la modification, puis quittez le menu à l'aide de la touche **[EXIT]**.

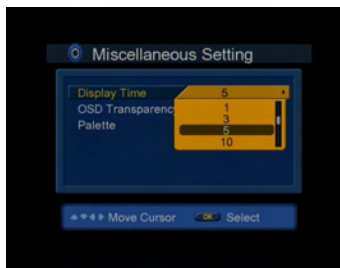

9. CONFIGURATION DU SYSTÈME

- Appuyez sur la touche **[MENU]** afin d'accéder à l'interface du menu principal.
- Appuyez sur la touche **[▼]** afin de sélectionner l'option Système, puis appuyez sur la touche **[▶]** pour accéder au menu.

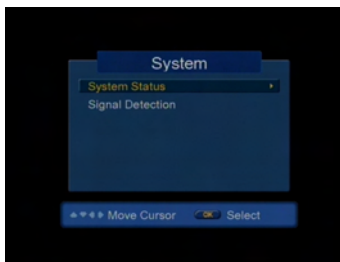

État du système

- Sélectionnez le menu État du système à l'aide de la touche **[▲]** ou **[▼]**.
- Appuyez sur la touche **[OK]** pour confirmer la sélection. L'état actuel du système s'affiche.

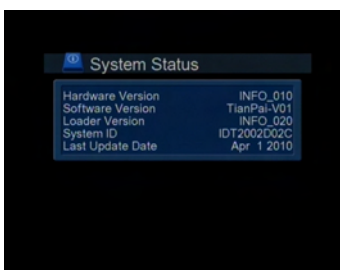

Détection du signal

- Sélectionnez le menu Détection du signal à l'aide de la touche **[▲]** ou **[▼]**.
- Appuyez sur la touche **[OK]** pour ouvrir le menu.
- La première ligne indique la force du signal et la deuxième ligne affiche la qualité du signal de réception actuel.



10. LISTE DES CANAUX

- Appuyez sur la touche **[MENU]** afin d'accéder à l'interface du menu principal.
- Sélectionnez l'option Liste des canaux, puis appuyez sur la touche **[OK]** pour ouvrir le menu.

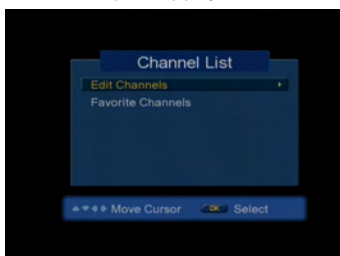

Édition des canaux

- Sélectionnez l'option Édition des canaux à l'aide de la touche **[▲]** ou **[▼]**, puis appuyez sur la touche **[OK]** afin d'ouvrir le menu.



- La touche **[ROUGE]** de la télécommande permet de verrouiller un canal, la touche **[VERT]**, de le déverrouiller, la touche **[JAUNE]**, de le supprimer et la touche **[BLEU]**, de le modifier. La touche de couleur de la télécommande permet d'exécuter la fonction à l'écran représentée par l'icône de couleur correspondante.

Édition de la liste des canaux favoris

- Sélectionnez l'option Canaux favoris à l'aide de la touche **[▲]** ou **[▼]**, puis appuyez sur la touche **[OK]** afin d'ouvrir le menu.



- Sélectionnez les canaux à l'aide de la touche **[▲]** ou **[▼]**, puis appuyez sur la touche **[ROUGE]** de la télécommande pour ajouter un canal à la liste des favoris. La touche **[VERT]** permet de trier les canaux. Vous pouvez sélectionner un canal à l'aide de la touche **[▲]** ou **[▼]**, puis appuyer sur la touche bleue pour le supprimer.
- Sélectionnez l'option TV ou liste de favoris à l'aide de la touche **[◀]** ou **[▶]**. Appuyez sur la touche **[EXIT]** pour quitter le menu.

Utilisation de la liste des canaux favoris

Après avoir ajouté quelques canaux à la liste des canaux favoris, vous pouvez choisir entre les options RADIO/TV ou Liste des canaux favoris à l'aide des touches **[◀]** ou **[▶]** et **[OK]** dans l'interface du menu. Dans la liste des canaux favoris, les touches **[▲]** ou **[▼]** et **[OK]** permettent de changer de canal.



Commutation TV/RADIO

Appuyez sur la touche **[TV/RADIO]** pour changer de mode d'émission. Ce mode permute entre TV et RADIO chaque fois que vous appuyez sur la touche **[TV/RADIO]**.

11. CARTE DES MENUS

Installation (installation)	Country setting (choix du pays)	Your country (Votre pays)	England, Germany, France, Italy, Spain, Portugal, Greece, Russia, Czech Rep, Holland, Australia, Denmark, Finland, Norway, Sweden (Angleterre, Allemagne, France, Italie, Espagne, Portugal, Grèce, Russie, République tchèque, Pays-Bas, Australie, Danemark, Finlande, Norvège, Suède)
	Automatic Search (recherche automatique)		
	Manual Search (recherche manuelle)		
	Reset Default (paramètres par défaut)	OK / Cancel (ok/annuler)	
System (système)	System Status (état du système)		
	Signal Detection (détection du signal)	Strength/Quality (force/qualité)	
Channel List (liste des canaux)	Edit Channels (édition des canaux)		
	Favorite Channels (canaux favoris)		
Preferences (préférences)	Language Setting (choix de la langue)	Menu Language (langue du menu)	English, German, French, Italian, Spanish, Turkish, Greek, Russian, Czech, Danish, Finnish, Norwegian, Swedish, Dutch, Portuguese (anglais, allemand, français, italien, espagnol, turc, grec, russe, tchèque, danois, finnois, norvégien, suédois, néerlandais, portugais)
		Audio Language (langue audio)	English, German, French, Italian, Spanish, Turkish, Greek, Russian, Czech, Danish, Finnish, Norwegian, Swedish, Dutch, Portuguese (anglais, allemand, français, italien, espagnol, turc, grec, russe, tchèque, danois, finnois, norvégien, suédois, néerlandais, portugais)
		Subtitle Language (langue des sous-titres)	English, German, French, Italian, Spanish, Turkish, Greek, Russian, Czech, Danish, Finnish, Norwegian, Swedish, Dutch, Portuguese (anglais, allemand, français, italien, espagnol, turc, grec, russe, tchèque, danois, finnois, norvégien, suédois, néerlandais, portugais)
	A/V Control (réglage A/V)	Video Output (sortie vidéo)	Stereo/Left/Right (stéréo/gauche/droit)
		Screen Ratio (format d'écran)	4:3/16:9
		Display Format (format d'affichage)	Auto/Letter Box/Center Mode (auto/boîte aux lettres/centré)
	Miscellaneous Setting (réglages divers)	Display Time (durée d'affichage)	1/3/5/10/15/20/
		OSD Transparency (transparence à l'écran)	Disable/25/50/75 (désactiver/25/50/75)
		Palette (couleurs)	Blue (bleu)

12. RÉOLUTION DES PROBLÈMES

Si le produit ne fonctionne toujours pas normalement après avoir réalisé les procédures décrites ci-dessus, contactez le revendeur ou le centre de réparation le plus proche.

Message d'erreur	Causes possibles	Solution
Absence de signal ou signal médiocre.	L'antenne ne se connecte pas correctement.	Régler l'antenne. Vérifier le câble en provenance de l'antenne. Si le problème persiste, faire tester l'antenne et l'installation par un professionnel.
Le canal est brouillé ou non disponible.	Le canal a un signal, mais pas d'image ni de son.	Confirmer la disponibilité du canal.
	Le canal est réservé à la diffusion de données.	Impossible de regarder le canal de la manière habituelle.
Le canal est brouillé.	Ce récepteur terrestre numérique ne prend pas en charge le service qui permet de décoder les canaux brouillés.	
Le son n'est pas disponible.	Le canal a un signal, mais pas le son.	Appuyer sur la touche [ROUGE] pour confirmer que le canal a le son.
Câble d'antenne court-circuité.	Court-circuit du câble d'antenne. Court-circuit interne de l'antenne. Corps étranger dans l'antenne ou antenne endommagée.	Remplacer l'antenne. Enlever le corps étranger ou contacter le centre de réparation local si l'antenne est endommagée.

13. CARACTÉRISTIQUES TECHNIQUES

DVB-T

Format vidéo : MPEG-2.

Menu principal : installation, système, liste de canaux et préférences.

Plage de fréquences : 174 MHz à 230 MHz
470 MHz à 862 MHz

Sensibilité : $\leq -79,5$ dbm.

Généralités

Tension de la source d'alimentation :

14,4 V CC (de 10,8 à 15,6 V toléré)

Niveau de sortie vidéo : 1 Vp-p (75 ohms)

Impédance d'antenne : 50 ohms

Masse : négative

Dimensions du DTX501E :

(125 mm) largeur, (30 mm) hauteur, (95 mm) profondeur

Poids du DTX501E : 320 g

Remarque :

- Les spécifications et l'apparence sont susceptibles d'être modifiées sans préavis.

14. GUIDE D'INSTALLATION/DE CONNEXION DES CÂBLES

TABLE DES MATIÈRES

1. Avant de commencer	37
2. Contenu du coffret	37
3. Mises en garde générales	37
4. Mises en garde pour l'installation	37
5. Mises en garde sur le câblage	38
6. Connexion des câbles.....	38

1. Avant de commencer

- Cet appareil doit être exclusivement utilisé dans un véhicule doté d'une alimentation de 12 V à masse négative.
- Lisez les instructions attentivement.
- Veillez à bien débrancher la borne « - » de la batterie avant de commencer et ce, afin d'éviter les courts-circuits durant l'installation. (Figure 1)

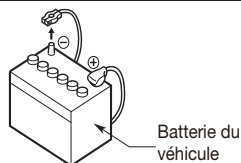

Figure 1

2. Contenu du coffret

Appareil	1	Câble de connexion (câble 8 broches)	1
Télécommande	1	Câble de connexion (RCA)	1
Batterie (CR2025)	1	Supports d'installation	2
(posée dans la télécommande)		Vis d'installation M2,6	4
Câble IR	1	Vis d'installation M3	4
Antenne TV	2	Carte de garantie	1
Câble d'alimentation	1	Guide d'installation et mode d'emploi	1

3. Mises en garde générales

- N'ouvrez pas le boîtier. Il ne contient aucune pièce réparable par l'utilisateur. En cas de chute d'un corps étranger dans l'appareil pendant l'installation, contactez le revendeur ou un centre de réparation Clarion agréé.
- Nettoyez le boîtier à l'aide d'un chiffon doux et sec. N'utilisez jamais un chiffon rêche, du dissolvant, du benzène, de l'alcool, etc. Pour les taches coriaces, humidifiez légèrement un chiffon doux avec de l'eau chaude ou froide, et essuyez la tache en douceur.

4. Mises en garde pour l'installation

- Préparez tous les articles nécessaires à l'installation de l'appareil avant de commencer.
- Si des préparatifs au niveau de la carrosserie du véhicule s'imposent (par exemple, percer des trous), consultez le concessionnaire au préalable.
- Utilisez les vis fournies pour l'installation. L'utilisation d'autres vis pourrait endommager l'appareil.

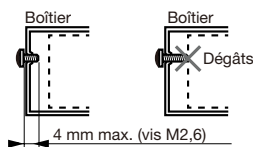

5. Mises en garde pour le câblage

1. Veillez à couper l'alimentation avant de procéder au câblage.
2. Soyez particulièrement attentif à l'acheminement des câbles. Maintenez-les à l'écart du moteur, du tuyau d'échappement, etc. La chaleur pourrait endommager les câbles.
3. Si un fusible grille, vérifiez si le câblage est correct.
Si un fusible grille, remplacez-le par un fusible neuf de la même capacité que l'original.

6. Connexion des câbles

Remarque :

- Avant de procéder à l'installation, veillez à débrancher le câble négatif de la batterie du véhicule.

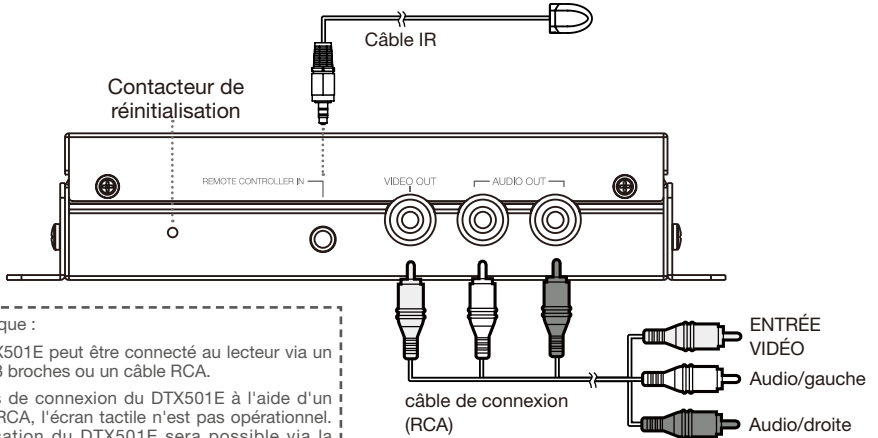

Remarque :

- Le DTX501E peut être connecté au lecteur via un câble 8 broches ou un câble RCA.
- En cas de connexion du DTX501E à l'aide d'un câble RCA, l'écran tactile n'est pas opérationnel. L'utilisation du DTX501E sera possible via la télécommande uniquement.
- En cas de connexion du DTX501E à l'aide d'un câble 8 broches, le DTX501E pourra être contrôlé via l'écran tactile du lecteur.

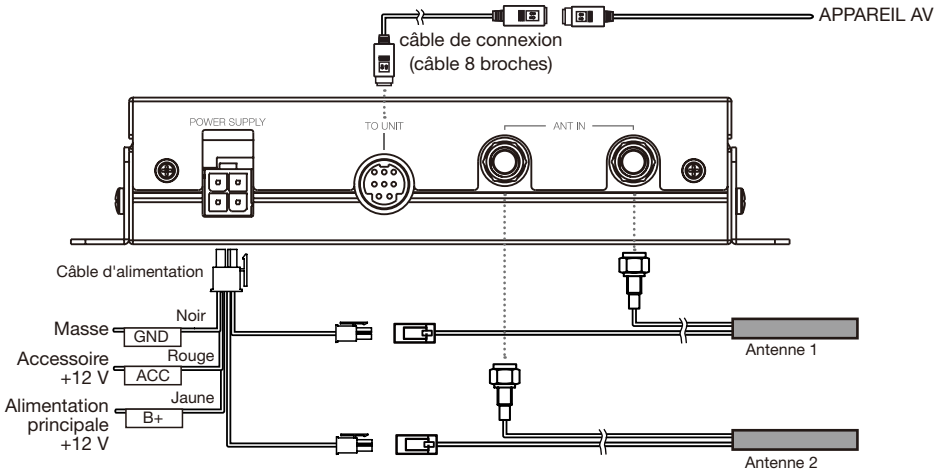



English:

Declaration of conformity

We Clarion declares that this model DTX501E is following the provision of Directive 1999/5/EC with the essential requirements and the other relevant regulations.

Français:

Déclaration de conformité

Nous, Clarion, déclarons que ce modèle DTX501E est conforme aux exigences essentielles et aux autres dispositions pertinentes de la directive 1999/5/CE.

Deutsch:

Konformitätserklärung

Wir, Clarion, erklären, dass dieses Modell DTX501E den Bestimmungen der Richtlinie 1999/5/EG im Hinblick auf die grundlegenden Anforderungen und andere relevante Bestimmungen entspricht.

Italiano:

Dichiarazione di conformità

Clarion dichiara che il presente modello DTX501E è conforme ai requisiti essenziali e alle altre disposizioni pertinenti stabiliti dalla direttiva 1999/5/CE.

Nederlands:

Conformiteitsverklaring

Clarion verklaart dat het model DTX501E in overeenstemming is met de essentiële eisen en andere relevante voorschriften van de bepalingen van Richtlijn 1999/5/EC.

Español:

Declaración de conformidad

Clarion declara que este modelo DTX501E cumple con los requisitos esenciales y otras disposiciones aplicables descritos en la Directiva 1999/5/CE.

Svenska:

Intyg om överensstämmelse

Härmed intygar Clarion att denna modell DTX501E uppfyller kraven i direktiv 1999/5/EG gällande väsentliga egenskaper och övriga relevanta bestämmelser.

Polski:

Deklaracja zgodności

Firma Clarion niniejszym oświadcza, że model DTX501E jest zgodny z istotnymi wymogami oraz innymi odpowiednimi postanowieniami Dyrektywy 1999/5/WE

Ελληνικά:

Δήλωση συμμόρφωσης

Εμείς στην Clarion δηλώνουμε ότι αυτό το μοντέλο DTX501E τηρεί τις διατάξεις της Οδηγίας 1999/5/ΕΚ σχετικά με τις ουσιώδεις απαιτήσεις και τους άλλους σχετικούς κανονισμούς.

Italy

Dichiarazione di conformità:

PRODOTTO CONFORME AL D.M. 548/95 A RIGUARDO DELLE FREQUENZE INTERMEDIE

Clarion Europe S.A.S.
Z.I. du Pré à Varois, Route de Pompey, 54670 Custines, FRANCE

Clarion Co., Ltd.

All Rights Reserved. Copyright © 2010: Clarion Co., Ltd.

Printed in China