

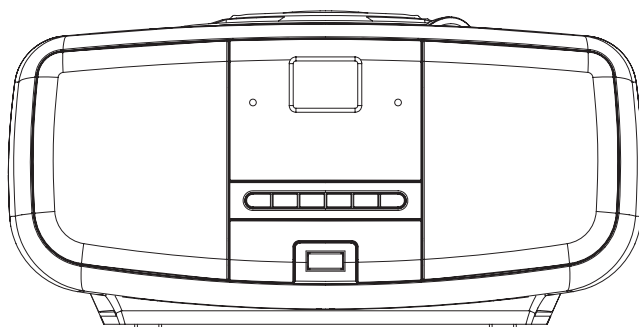

# **USB/MP3/CD/Radio Portable Player**

**INSTRUCTION MANUAL**



**CSU-36**

# WARNING

TO PREVENT FIRE OR SHOCK HAZARD DO NOT EXPOSE THIS APPLIANCE TO RAIN OR MOISTURE.

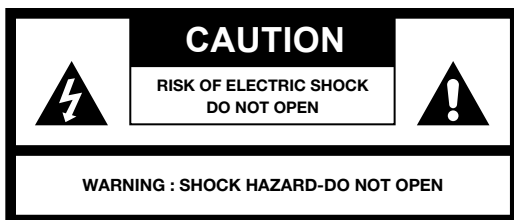

**LIGHTNING FLASH WITH ARROWHEAD SYMBOL -**  
within an equilateral triangle, is intended to alert the user to the presence of uninsulated dangerous voltage within the products enclosure that may be of sufficient magnitude to constitute a risk of electric shock to persons.



**EXCLAMATION POINT -** within an equilateral triangle, is used to indicate that a specific component shall be replaced only by the component specified in that documentation for safety reason.

The following label has been affixed to the unit, listing the proper procedure for working with the laser beam:

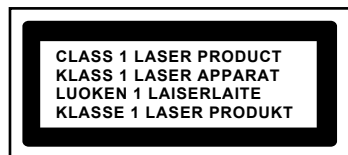

#### **CLASS 1 LASER PRODUCT LABEL -**

This label is attached to the place as illustrated to inform that the apparatus contains a laser component.



#### **WARNING LABEL INFORMING OF RADIATION -**

This label is placed inside the unit. As shown in the illustration. To warn against further measures on the unit. The equipment contains a laser radiating laser rays according to the limit of laser product of class 1.

# SAFETY INSTRUCTIONS

1. **READ INSTRUCTIONS** - All the safety and operating instructions should be read before the appliance is operated.
2. **RETAIN INSTRUCTIONS** - The safety and operating instruction should be retained for future reference.
3. **HEED WARNINGS** - All warnings on the appliance and in the operating instructions should be adhered to.
4. **FOLLOW INSTRUCTIONS** - All operating instructions should be followed.
5. **WATER AND MOISTURE** - The appliance should not be used near water, for example, near a bathtub, washbowl, kitchen sink, laundrytub, swimming pool or in a wet basement.
6. **VENTILATION** - The appliance should be situated so that its location or position does not interfere with its proper ventilation. Do not place on bed, sofa, rug or similar surface that may block the ventilation openings, in a built-in installation, such as a bookcase or cabinet that may impede the flow of air through the ventilation openings.
7. **HEAT** - The appliance should be situated away from heat sources such as radiators, stoves, or other appliances (including amplifiers) that produce heat.
8. **POWER SOURCE** - The appliance should be connected to power supply only of the type described in the operating instructions or as marked on the appliance.
9. **POWER CORD PROTECTION** - Power supply cords should be routed so that they are not likely to be walked on or pinched by items placed upon or against them.
10. **POWER LINES** - An outdoor antenna should be located away from power lines.
11. **OBJECT and LIQUID ENTRY** - Care should be taken so that objects do not fall and liquids are not spilled into the enclosure through openings.
12. **ESD WARNING** - The display does not function properly or no reaction to operation of any the control may due to the electrostatic discharge. Switch off and unplug the set. Reconnect after a few seconds.
13. **DAMAGE REQUIRING SERVICE** - The appliance should be serviced by qualified service personnel when:
  - a. The power-supply cord or plug has been damaged.
  - b. Objects have fallen into, or liquid has been spilled into the appliance enclosure.
  - c. The appliance has been exposed to rain.
  - d. The appliance has been dropped, or the enclosure damaged.
  - e. The appliance does not appear to operate normally.
14. **SERVICING** - The user should not attempt to service the appliance beyond that described in the user operating instructions. All other servicing should be referred to qualified service personnel.

## **Notes:**

- a. Dirty or scratched CD may cause a skipping problem. Clean or replace the CD.
- b. If an error display or malfunction occurs, disconnect the AC cord and remove all the batteries. Then turn the power back on.

## **BEFORE OPERATION**

### **Notes: CONCERNING COMPACT DISCS.**

Since dirty, damaged or warped discs may damage the appliance, care should be taken of the followings items:

- a. Usable compact discs. Use only compact disc with the mark shown below.
- b. CD compact disc only with digital audio signals.



# POWER SOURCES

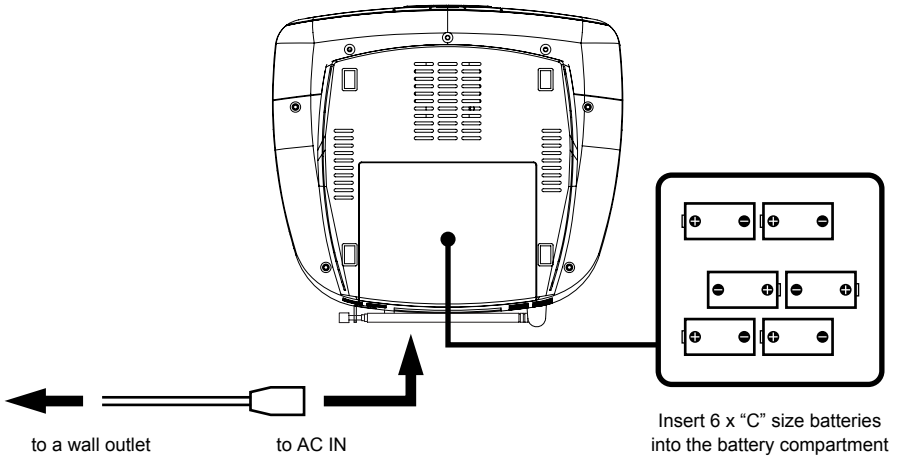

---

## AC POWER

You can power your portable system by plugging the detachable AC power cord into the AC inlet at the back of the unit and into a wall AC power outlet. Check that the rated voltage of your appliance matches your local voltage. Make sure that the AC power cord is fully inserted into the appliance.

---

## BATTERY POWER

Insert 6 x "C" size batteries into the battery compartment. Be sure that the batteries are inserted correctly to avoid damage to the appliance. Always remove the batteries when appliance will not be used for a long period of time, as this will cause leakage to the batteries and subsequently damage to your set.

### **Notes:**

- Use batteries of the same type. Never use different types of batteries together.
- To use the appliance with batteries, disconnect the AC power cord from it.

# LOCATION OF CONTROL

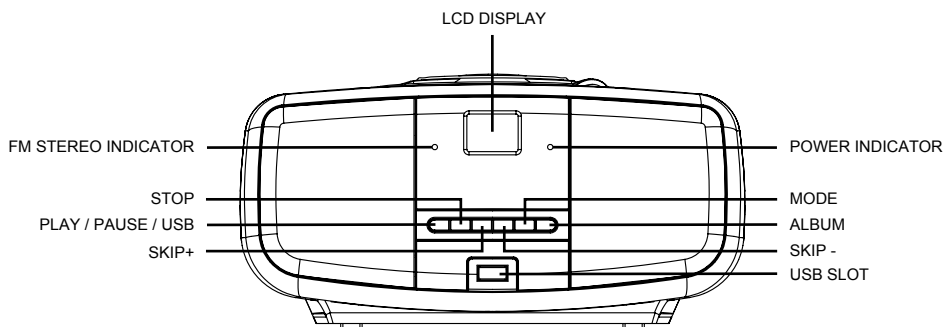
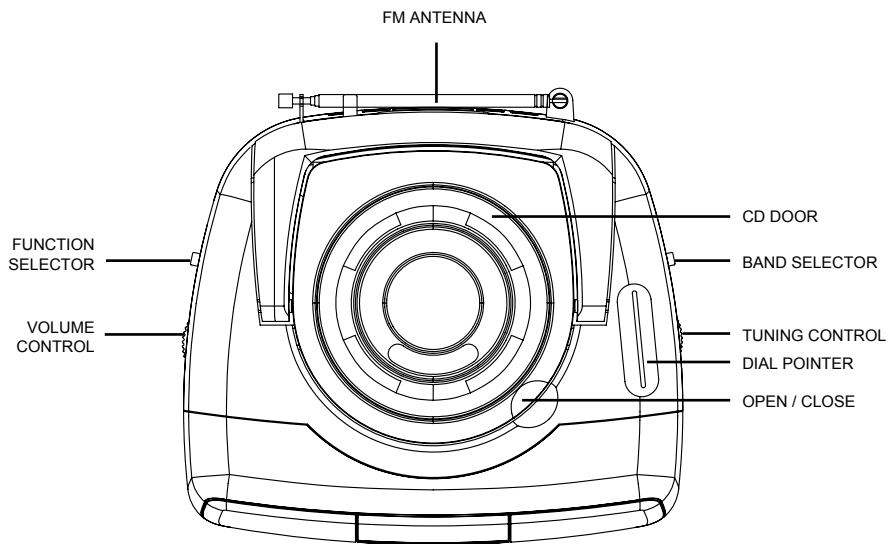

# RADIO OPERATION

## GENERAL OPERATION

1. Set the "FUNCTION" selector to "RADIO" mode.
2. Select desired band by using the "BAND" selector.
3. Adjust radio frequency to your desired station by using the "TUNING" control.
4. Adjust the "VOLUME" control to the desired level.

---

## FM / FM-STEREO RECEPTION

- Set the "BAND" selector to FM mode for MONO reception.
- Set the "BAND" selector to FM ST. mode for FM STEREO reception. The Stereo indicator light up to show FM ST. mode.

---

## FOR BETTER RECEPTION

- Reorient the antenna for better reception.

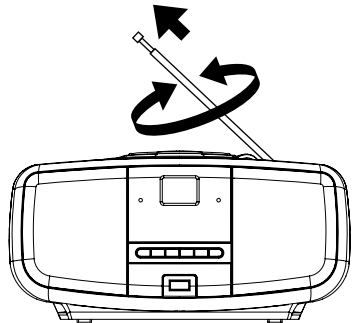



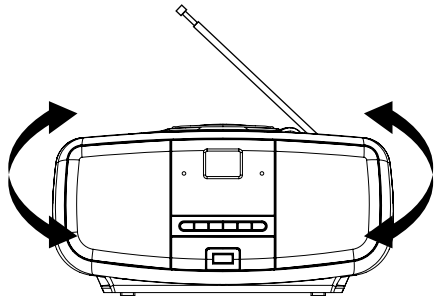

- Reorient the appliance to get better AM reception.



# CD / MP3 OPERATION

## GENERAL OPERATION

- PLAY / PAUSE / USB  Press to start playing CD / MP3 disc.  
Press again to stop playing CD / MP3 operation temporarily.  
Press again to resume playback.
- SKIP +  &  
SKIP -  Press to go to the next track or back to the previous track.  
Press and hold while playing until you find the point of the sound.
- STOP  Press to stop all CD / MP3 operation.

---

## PLAYBACK

1. Set the "FUNCTION" selector to "CD / MP3 / USB" mode.
2. Open the CD door and place a CD / MP3 disc with the label up in the CD compartment.
3. Close the CD door.
4. Focus search is performed if disc is inside.  
For CD disc - Total number of tracks is read and appears on the display.  
For MP3 disc - "MP3" appears on the display.
5. Press the "PLAY / PAUSE / USB" button to start playing CD / MP3 disc.
6. Adjust the "VOLUME" control to the desired level.
7. Press the "PLAY / PAUSE / USB" button again when you want to stop playback temporarily.
8. Press the "STOP" button when finished.

# CD / MP3 OPERATION

## PROGRAM

Up to 20 tracks can be programmed for disc play in any order.

Be sure to press the "STOP" button before use.

1. Press the "MODE" button, the display will show "P01" and flash.
2. Select desired track by using the "SKIP +" or "SKIP -" button. (You may select a desired album by pressing the "ALBUM" button).
3. Press the "MODE" button again to confirm desired track into the program memory.
4. Repeat step 2 and 3 to enter additional tracks into the program memory.
5. When all the desired tracks have been programmed, press the "PLAY / PAUSE" button to play the disc in the order you have programmed.
6. Press the "STOP" button twice to terminate programmed playback.

---

## MODE

Press the "MODE" button before or during playing CD / MP3 disc, each press switches the mode function as follows:

- 1 - REPEAT 1
- 2 - REPEAT ALBUM ( \*MP3 ONLY )
- 3 - REPEAT ALL
- 4 - RANDOM
- 5 - NORMAL PLAYBACK

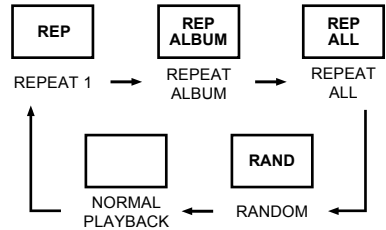



# USB OPERATION

## GENERAL OPERATION

- PLAY / PAUSE / USB ►|| Press to start playing tracks from the USB .  
Press again to stop playing USB operation temporarily.  
Press again to resume playback.
- SKIP + ►► &  
SKIP - ◀◀ Press to go to the next track or back to the previous track.  
Press and hold while playing until you find the point of the sound.
- STOP ■ Press to stop all USB operation.

---

## PLAYBACK

1. Plug or slot in USB device to the port. (Make sure no disc on disc tray)
2. Set the "FUNCTION" selector to "CD / MP3 / USB" mode.
3. Press and hold the "PLAY / PAUSE / USB" button for a few seconds to entry USB mode.
4. Playback will start automatically from the first track.
5. Press the "STOP" button when finished.
6. Press the "PLAY / PAUSE / USB" button again, playback will start from the first track.

---

## PROGRAM, MODE

The operation of PROGRAM, MODE are as the same as that of CD / MP3. Please refer to CD / MP3 OPERATION.



You can help protect the environment!  
Please remember to respect the local regulations: hand in the non-working electrical equipments to an appropriate waste disposal center.

[www.mpmaneurope.com](http://www.mpmaneurope.com)



# **Lecteur Portable USB/MP3/CD/Radio**

**MANUEL D'INSTRUCTIONS**

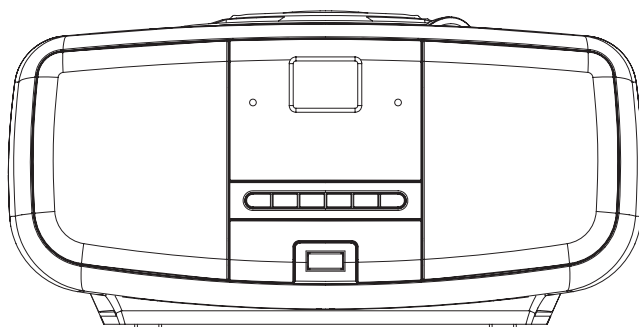

**CSU-36**

## AVERTISSEMENT

1. AVERTISSEMENT: Avant tout branchement ou utilisation de cet appareil, veuillez en premier lieu vous référer aux informations situées sur l'enceinte externe du bas concernant les détails sur l'électricité et la sécurité.
2. AVERTISSEMENT : Afin de réduire le risque d'incendie ou de choc électrique, ne pas exposer cet appareil à la pluie ou à l'humidité. Cet appareil ne doit pas non plus être exposé aux ruissellements ou éclaboussures, et aucun objet rempli d'un liquide, à l'instar des vases par exemple, ne doit être placé sur l'appareil.
3. AVERTISSEMENT : La batterie/pile (batterie ou piles ou ensemble batterie) ne doit pas être exposée à une source de chaleur excessive comme la lumière du soleil, le feu ou autres.
4. AVERTISSEMENT : La prise de courant principale est utilisée pour déconnecter l'appareil, l'appareil déconnecté reste facilement actionnable.
5. Il y a des radiations lasers invisibles lorsque les loquets sont défaits et ouverts. Evitez tout contact avec les rayons lasers.
6. Se débarrasser correctement de ce produit. Ce marquage indique que ce produit ne doit pas être évacué avec les autres déchets ménagers selon les normes de l'Union Européenne. Afin d'éviter des effets nuisibles pour l'environnement ou pour la santé des personnes du fait d'une évacuation non contrôlée des déchets, il faut recycler ce produit de manière responsable afin d'encourager la réutilisation efficace des ressources matérielles. Pour renvoyer votre appareil usagé, veuillez utiliser les systèmes de retour et collecte ou contacter le revendeur chez qui le produit a été acheté. Par ce moyen, le produit sera collecté pour un recyclage garantissant le respect de l'environnement.
7. Aucune source de flamme nue, une bougie allumée par exemple, ne doit être placée sur l'appareil.
8. Il faut aussi accorder une attention particulière au respect de l'environnement lors de l'évacuation des piles.
9. Utiliser cet appareil dans un climat modéré.
10. Les informations de taux et de marquage se situent au bas de l'appareil.
11. Une pression sonore excessive depuis les écouteurs ou les haut-parleurs peut entraîner une perte d'audition.
12. La prise de courant principale de l'appareil doit être cachée, mais doit rester accessible en cas de nécessité.
13. Pour être totalement déconnectée de l'alimentation électrique, la prise de courant principale doit être déconnectée des sorties de courant.

### ATTENTION

Il y a danger d'explosion si les piles ou la batterie sont remplacées de façon incorrecte. N'effectuer le remplacement qu'avec le même modèle ou équivalent.

# AVERTISSEMENT

POUR DIMINUER LES RISQUES D'INCENDIE OU D'ÉLECTROCUTION, N'EXPOSEZ PAS CET APPAREIL À LA PLUIE OU À L'HUMIDITÉ.

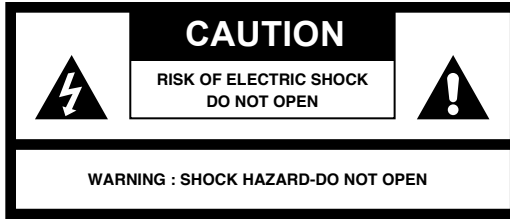

**LE SYMBOLE REPRÉSENTANT UN ÉCLAIR MUNI D'UNE FLÈCHE VERS LE BAS** – dans un triangle équilatéral, a pour fonction d'avertir l'utilisateur de la présence d'une tension dangereuse non isolée dans le boîtier du produit qui peut être suffisamment importante pour électrocuter une personne.



**POINT D'EXCLAMATION** – dans un triangle équilatéral, indique qu'un composant spécifique ne pourra être remplacé que par le composant spécifié dans la documentation et ce, pour des raisons de sécurité.

L'étiquette suivante a été apposée sur l'appareil. Elle décrit la procédure adéquate pour travailler avec le faisceau laser :

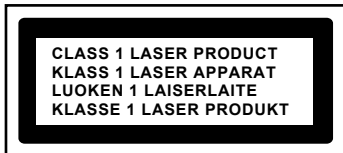

## CLASS 1 LASER PRODUCT LABEL – (ÉTIQUETTE DE PRODUIT LASER CLASSE 1)

Cette étiquette est apposée sur l'appareil afin d'informer de la présence d'un composant laser



## ÉTIQUETTE D'AVERTISSEMENT SUR LE RAYONNEMENT -

L'étiquette est placée à l'intérieur de l'appareil comme illustré ici. Avertissement concernant les mesures supplémentaires sur l'appareil. L'appareil contient un laser émettant des rayons lasers dans le respect de la limite du produit laser de classe 1.

# MESURES DE SÉCURITÉ

- 1. LISEZ LES INSTRUCTIONS** – Toutes les mesures de sécurité et instructions d'utilisation doivent être lues avant de faire fonctionner l'appareil.
- 2. CONSERVEZ LES INSTRUCTIONS** – les mesures de sécurité et les instructions devront être conservées en vue d'une consultation ultérieure.
- 3. TENEZ COMPTE DES AVERTISSEMENTS** - .Tous les avertissements et instructions d'utilisation relatifs à l'appareil devront être respectés.
- 4. SUIVEZ LES INSTRUCTIONS** – Toutes les instructions d'utilisation devront être suivies.
- 5. EAU ET HUMIDITÉ** – L'appareil ne doit pas être utilisé près d'une source d'eau, (par exemple, près d'une baignoire, d'un lavabo, d'un évier de cuisine, d'une cuve de lessivage, d'une piscine ou dans une cave humide).
- 6. VENTILATION** – L'appareil devra être disposé de sorte que sa position n'interfère pas avec son système de ventilation. N'obstruez pas les ouvertures de ventilation en plaçant l'appareil sur un lit, un canapé, un tapis ou toute autre surface similaire. Ce produit ne doit pas non plus être placé dans une installation intégrée, comme une bibliothèque ou un meuble qui empêcherait une bonne ventilation.
- 7. CHALEUR** - N'installez pas l'appareil à proximité de sources de chaleur, telles qu'un radiateur, une grille de diffusion de chaleur, un poêle ou tout autre appareil (y compris des amplificateurs) générant de la chaleur.
- 8. SOURCE D'ALIMENTATION** – L'appareil ne doit être relié qu'au type de source d'alimentation décrit dans les instructions d'utilisation ou mentionné sur l'appareil.
- 9. MISE À LA TERRE** – des précautions doivent être prises afin d'assurer que les systèmes de mise à la terre de l'appareil ne sont pas défectueux.
- 10. PROTECTION DU CORDON D'ALIMENTATION** – Les cordons d'alimentation doivent être agencés de manière à ne pas être piétinés ou coincés par des objets placés sur ou contre ceux-ci.
- 11. LIGNE D'ÉNERGIE ÉLECTRIQUE** – Si vous utilisez une antenne extérieure, veillez à la maintenir à une distance suffisante des lignes électriques.
- 12. INTRUSION D'OBJET ET DE LIQUIDE** – Prenez soin à ce qu'aucun objet ou liquide ne s'introduise dans le boîtier via les ouvertures.
- 13. AVERTISSEMENT CONCERNANT LES DÉCHARGES ÉLECTROSTATIQUES** - un problème au niveau du fonctionnement de l'affichage ou encore l'inactivité des commandes peut être dû à une décharge électrostatique. Mettez l'appareil hors tension et débranchez-le. Rebranchez-le après quelques secondes.
- 14. DÉGÂTS NÉCESSITANT UNE RÉVISION** – L'appareil devra être révisé par un technicien qualifié lorsque :
  - a. Le cordon d'alimentation ou la fiche est endommagé(e).
  - b. Des objets ou des liquides ont été projetés dans le boîtier de l'appareil.
  - c. L'appareil a été exposé à la pluie.
  - d. L'appareil a subi une chute ou le boîtier est endommagé.
  - e. L'appareil ne semble pas fonctionner normalement.
- 15. DÉPANNAGE** – L'utilisateur ne doit en aucun cas essayer de réparer l'appareil. Il s'en tiendra à ce qui est décrit dans les instructions d'utilisation. Pour toute réparation, veuillez vous adresser à un technicien qualifié.

## Remarques :

- a. Un CD sale ou rayé peut entraîner des problèmes de saut de plage. Nettoyez le CD ou remplacez-le.
- b. En cas de dysfonctionnement ou de message d'erreur, débranchez le cordon d'alimentation de l'appareil et enlevez toutes les piles puis rebranchez-le.

## AVANT L'UTILISATION

### Remarques : CONCERNANT LES DISQUES COMPACT

- Puisqu'un CD sale ou rayé peut endommager l'appareil, soyez attentif aux éléments suivants :
- a. Disques compact utilisables. N'utilisez que les CD portant la marque mentionnée ci-dessous.
  - b. N'utilisez que des signaux audio numériques.



# SOURCES D'ALIMENTATION

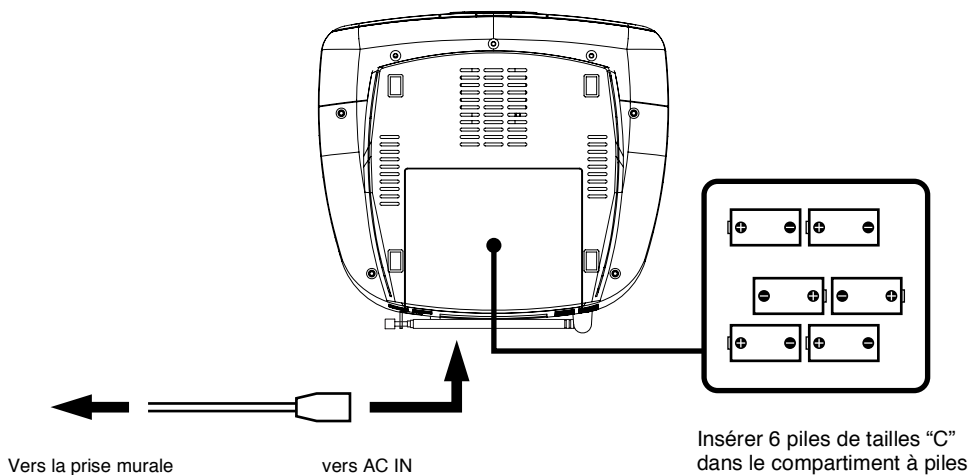

## ALIMENTATION AC

Vous pouvez recharger votre système portable en branchant le cordon d'alimentation AC dans la sortie AC située à l'arrière de l'unité et dans la prise d'alimentation murale AC. Vérifier que le taux de voltage de votre appareil soit adapté à votre niveau de voltage local. Assurez-vous que le cordon d'alimentation AC soit complètement inséré dans l'appareil.

## ALIMENTATION PAR PILES

Insérer 6 piles de taille « C » dans le compartiment à piles. Assurez-vous que les piles soient insérées correctement afin d'éviter d'endommager l'appareil. Toujours retirer les piles lorsque vous prévoyez que l'appareil ne sera pas utilisé durant une longue période, cela pouvant sinon causer une fuite des piles et entraîner des dommages conséquents pour votre appareil.

### **Notes:**

- Utiliser des piles de même type. Ne jamais utiliser des piles de différents types ensemble.
- Pour utiliser cet appareil avec des piles, veuillez déconnecter le cordon d'alimentation AC de celui-ci.

# EMPLACEMENT DES CONTROLES

ANTENNE FM

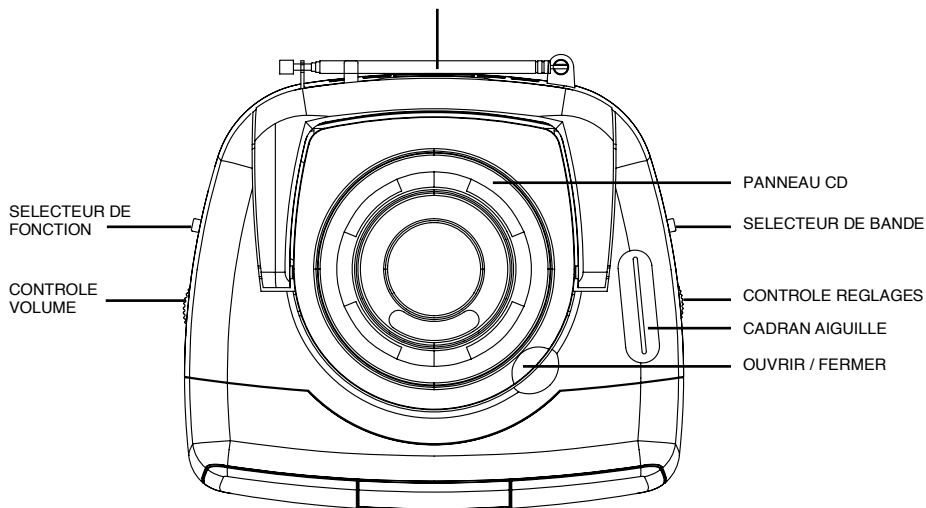

AFFICHAGE LCD

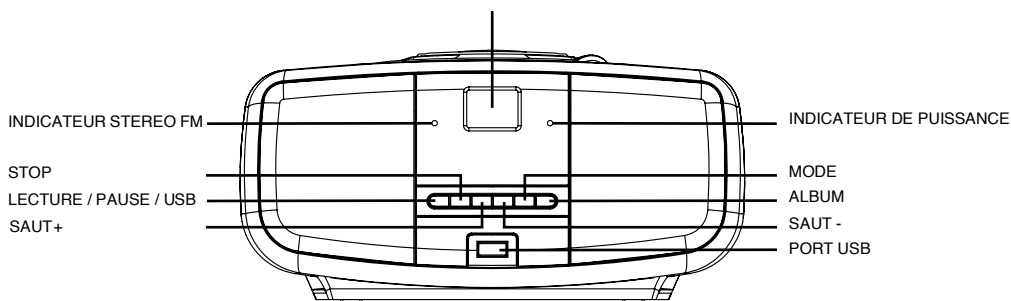

# FONCTIONNEMENT RADIO

## FONCTIONNEMENT GENERAL

1. Etablir le sélecteur de "FONCTION" sur mode "RADIO".
2. Choisir la bande désirée en utilisant le sélecteur de "BANDE".
3. Ajuster la fréquence radio sur la station désirée en utilisant le contrôle « REGLAGES ».
4. Ajuster le contrôle "VOLUME" au niveau désiré.

---

## RECEPTION FM / FM-STEREO

- Etablir le sélecteur "BANDE" sur mode FM pour une réception MONO.
- Etablir le sélecteur sur "BANDE" sur mode FM ST. pour une réception FM STEREO. L'indicateur Stéréo s'allume pour indiquer le mode FM ST.

---

## POUR UNE MEILLEURE RECEPTION

- Réorienter l'antenne pour une meilleure réception.

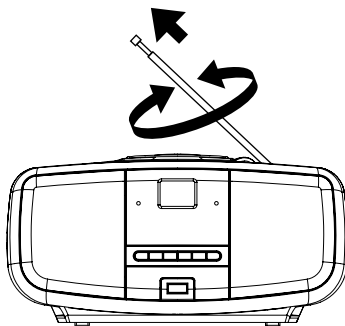



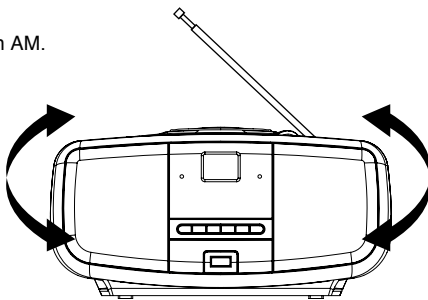

- Réorienter l'appareil pour obtenir une meilleure réception AM.





# FONCTIONNEMENT CD / MP3

## FONCTIONNEMENT GENERAL

- LECTURE / PAUSE**  Presser pour démarrer la lecture du disque CD / MP3.  
**/ USB** Presser de nouveau pour interrompre la lecture du CD / MP3 temporairement.  
Presser de nouveau pour reprendre la lecture.
- SAUT +**  **&** Presser pour aller à la piste suivante ou revenir à la piste précédente.  
**SAUT -**  Presser et maintenir durant la lecture jusqu'à ce que vous ayez atteint le point d'écoute désiré.
- STOP**  Presser pour stopper tout fonctionnement CD / MP3.

---

## LECTURE

1. Set the "FUNCTION" selector to "CD / MP3 / USB" mode.
2. Open the CD door and place a CD / MP3 disc with the label up in the CD compartment.
3. Close the CD door.
4. Une recherche focalisée sera réalisée s'il y a un disque à l'intérieur.  
Pour les disques CD – Le nombre total de pistes à lire apparaît à l'écran.  
Pour les disques MP3 - "MP3" apparaît à l'écran.
5. Presser la touche "LECTURE / PAUSE / USB" pour démarrer la lecture du disque CD / MP3.
6. Adjust the "VOLUME" control to the desired level.
7. Presser la touche "LECTURE / PAUSE / USB" de nouveau lorsque vous souhaitez interrompre momentanément la lecture.
8. Presser le bouton "STOP" pour terminer.

# FUNCTIONNEMENT CD / MP3

## PROGRAMME

Vous pouvez programmer jusqu'à 20 pistes dans n'importe quel ordre pour la lecture d'un disque.

Assurez-vous de presser la touche « STOP » avant toute utilisation.

1. Presser la touche "MODE", l'écran affichera "P01" et clignotera.
2. Choisir la piste désirée en utilisant les touches "SAUT +" ou "SAUT -". ( Vous pouvez sélectionner un album désiré en pressant sur la touche "ALBUM" pour les disques MP3. )
3. Presser la touche "MODE" de nouveau pour confirmer la piste désirée dans la mémoire de programme.
4. Répéter les étapes 2 et 3 pour entrer des pistes additionnelles dans la mémoire de programme.
5. Lorsque toutes les pistes désirées ont été programmées, presser la touche "LECTURE / PAUSE" pour lire le disque dans l'ordre que vous avez programmé.
6. Presser la touche "STOP" deux fois pour terminer la lecture de la liste de lecture programmée.

---

## MODE



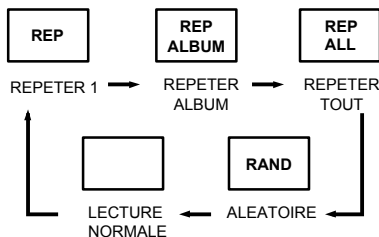

Presser la touche "MODE" avant et durant la lecture d'un disque CD / MP3, chaque pression changeant le mode de fonction comme suit:

- 1 – REPETER 1
- 2 – REPETER ALBUM (\*MP3 UNIQUEMENT)
- 3 - REPETER TOUT
- 4 - ALEATOIRE
- 5 – LECTURE NORMALE



# FONCTIONNEMENT USB

## FONCTIONNEMENT GENERAL

- LECTURE / PAUSE / USB  Presser pour démarrer la lecture des pistes depuis l'appareil USB.  
Presser de nouveau pour interrompre la lecture depuis l'appareil USB.  
Presser de nouveau pour reprendre la lecture
- SAUT +  Presser pour vous rendre à la piste suivante ou revenir à la piste précédente.
- SAUT -  & Presser et maintenir durant la lecture jusqu'à ce que vous ayez atteint le point d'écoute désiré.
- STOP  Presser pour stopper tout fonctionnement via USB.
- 

## LECTURE

- 1.Brancher ou insérer le dispositif USB dans le port. (Assurez-vous qu'il n'y a pas de disque dans le plateau à disque.)
  - 2.Etablir le sélecteur "FONCTION" sur le mode "CD / MP3 / USB".
  - 3.Presser et maintenir la touche "LECTURE / PAUSE/USB" pendant quelques secondes pour passer en mode USB.
  - 4.La lecture démarrera automatiquement depuis la première piste.
  - 5.Presser la touche "STOP" pour terminer.
  - 6.Presser de nouveau la touche "LECTURE / PAUSE / USB", la lecture recommencera depuis la première piste.
- 

## PROGRAMME, MODE

Les fonctions PROGRAMME, MODE s'utilisent similairement à celle de CD / MP3. Veuillez vous référer à la partie FONCTIONNEMENT CD / MP3.



Aidez-nous à protéger l'environnement !  
Veuillez à respecter les réglementations locales : rappez les équipements électriques défectueux dans un centre de réception des déchets approprié.

[www.mpmaneuropa.com](http://www.mpmaneuropa.com)



# **Lettoce portatile USB/MP3/CD/Radio**

**MANUALE D'ISTRUZIONI**

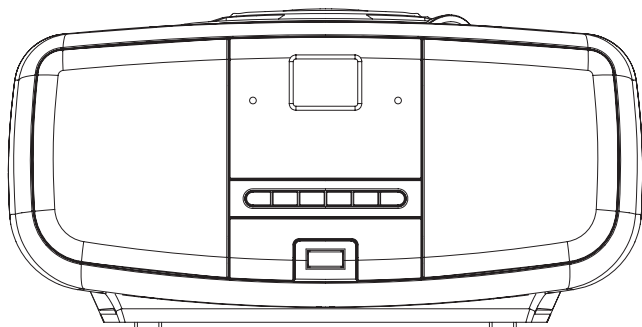

**CSU-36**

## ATTENZIONE

1. **ATTENZIONE:** prego fare riferimento all'allegato esterno prima d'installare o utilizzare l'unità al fine di garantire la massima sicurezza.
2. **ATTENZIONE:** al fine di ridurre il rischio di scossa elettrica, non esporre questo prodotto alla pioggia oppure all'umidità eccessiva. L'unità non deve essere esposta ad alcun spruzzo oppure gocciolio; nessun oggetto contenente liquidi come vasi, deve essere posizionato sul prodotto.
3. **ATTENZIONE:** la batteria (pacchetto batterie) non deve essere esposto ad eccessivo calore come per esempio luce solare diretta, incendio o simili.
4. **ATTENZIONE:** la presa principale viene utilizzata per disconnettere il prodotto; la presa deve sempre essere operativa ed utilizzabile.



5. **5.** **Radiazione interna pericolosa** quando il prodotto viene aperto. Evitare l'esposizione al fascio laser.



6. **6.** **Disposizione corretta del prodotto.** Questo simbolo indica che il prodotto non può essere disposto con i rifiuti domestici in base alle regolamentazioni EU. Al fine di prevenire danni all'ambiente oppure alla salute umana, riciclare il prodotto in modo responsabile e promuovere il riutilizzo delle risorse materiali. Per usufruire del servizio di resa, utilizzare la ricevuta d'acquisto oppure fare riferimento al venditore di acquisto. Fare riferimento ai centri di raccolta specializzati.
7. Posizionare il prodotto lontano dalle fiamme vive, come per esempio candele accese.
8. Prestare la massima attenzione alla disposizione delle batterie.
9. Utilizzare il prodotto in climi moderati.
10. Le informazioni utili sono locate sulla parte bassa dell'unità.
11. Un livello sonoro elevato può portare ad una perdita di udito permanente.
12. Le prese principali non devono essere ostruite in alcun modo.
13. La disconnessione completa del prodotto può essere implementata solamente mediante disconnessione dalla presa.

## ATTENZIONE

Pericolo di esplosione nel caso in cui la batteria viene incorrettamente posizionata.  
Sostituire solamente con batterie di eguale tipologia.

# AVVERTENZE

**NON ESPORRE L'APPARECCHIO A PIOGGIA O UMDITÀ, PERICOLO DI INCENDIO O SCOSSE ELETTRICHE.**



**LAMPO CON PUNTA A FRECCIA** – interno ad un triangolo equilatero, indica all'utente di prestare estrema attenzione a causa della presenza di tensione non isolata, interna all'involucro dell'apparecchio, di potenza sufficiente per costituire rischio di scossa elettrica per le persone.



**PUNTO ESCLAMATIVO** – interno a un triangolo equilatero, indica che un determinato componente deve essere sostituito solo con ricambi originali, per motivi di sicurezza.

La seguente etichetta viene fissata sull'unità e riporta la procedura corretta per le operazioni da svolgere con raggio laser:

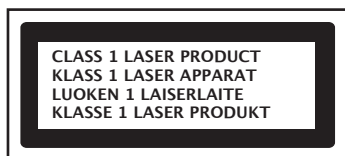

## PRODOTTO LASER DI CLASSE 1 ETICHETTA PRODOTTO LASER DI CLASSE 1 –

La presente etichetta viene fissata come indicato in figura e informa l'utente che l'apparecchio contiene un raggio laser.

## ETICHETTA DI AVVISO PRESENZA DI RADIAZIONI –

La presente etichetta deve essere fissata internamente all'unità, come indicato dalla figura. Serve ad informare l'utente che l'apparecchio contiene raggi laser radioattivi, in funzione delle regolamentazioni relative ai prodotti laser di classe 1.



## NOTA

Il produttore dichiara sotto la propria responsabilità che il prodotto descritto in questo manuale è conforme alle disposizioni del D.M. 28.8.95 N. 548 secondo quanto previsto nel paragrafo 3 dell'allegato A al D.M. 25.6. 85 e nel paragrafo 3 dell'allegato 1 al D.M. 27.8.87 (prescrizioni relative alle frequenze).

# ISTRUZIONI DI SICUREZZA

- 1. LEGGERE LE ISTRUZIONI** – Leggere attentamente le istruzioni di sicurezza e di funzionamento prima di attivare l'apparecchio.
- 2. CONSERVARE LE ISTRUZIONI** – Le istruzioni di sicurezza e di funzionamento devono essere conservate in luogo asciutto e pulito per futuri riferimenti.
- 3. RISPETTARE LE AVVERTENZE** – Tutte le avvertenze e le istruzioni relative al prodotto devono essere rispettate.
- 4. SEGUIRE LE ISTRUZIONI** – È importante seguire attentamente tutte le istruzioni relative all'apparecchio e al suo funzionamento.
- 5. ACQUA E UMIDITÀ** – L'apparecchio non deve essere utilizzato in prossimità di acqua, per esempio vasca da bagno, lavabo, lavello della cucina, piscina o in ambienti con suolo bagnato.
- 6. VENTILAZIONE** – L'apparecchio deve essere posizionato in modo tale che la sua posizione o ubicazione non interferisca con la corretta ventilazione. Non posizionare l'apparecchio su letti, divani, poltrone o superfici simili che possano bloccare le aperture di ventilazione, in impianti incassati, come per esempio una libreria o un armadietto, che possano impedire al flusso di aria di scorrere nelle aperture di ventilazione.
- 7. CALORE** – L'apparecchio deve essere posizionato lontano da fonti di calore quali radiatori, forni o altre applicazioni (incluso amplificatori) che possano produrre calore.
- 8. FONTE DI ALIMENTAZIONE** – L'apparecchio deve essere collegato alla fonte di alimentazione descritta nel manuale di istruzioni o indicata sull'apparecchio stesso.
- 9. CONNESSIONE A MASSA** – È importante prendere le precauzioni necessarie ad assicurare che il collegamento a massa dell'apparecchio non sia difettoso.
- 10. PROTEZIONE CAVO ALIMENTAZIONE** – I cavi dell'alimentazione devono essere posizionati in modo da non essere calpestati o staccati da accessori vicini.
- 11. LINEE DELL'ALIMENTAZIONE** – Posizionare un'antenna esterna lontano dalle linee dell'alimentazione.
- 12. INGRESSO DI OGGETTI E LIQUIDI** – Evitare l'ingresso di oggetti estranei o liquidi nell'apparecchio, attraverso le aperture dell'involucro.
- 13. DANNO CHE RICHIEDE ASSISTENZA** – L'apparecchio deve essere manipolato solo da personale qualificato qualora:  
Il cavo dell'alimentazione o la spina siano stati danneggiati.  
Oggetti o liquidi siano penetrati nell'apparecchio.  
L'apparecchio sia stato esposto a pioggia.  
L'apparecchio sia caduto o l'involucro esterno danneggiato.  
L'apparecchio non funzioni correttamente.
- 14. ASSISTENZA** – L'utente non deve mai tentare di riparare l'apparecchio ed effettuare operazioni oltre quelle concesse dal presente manuale di istruzioni. Per tutte le operazioni di riparazione o assistenza rivolgersi a personale qualificato.

## **Note:**

- Un CD sporco o graffiato può causare problemi durante la riproduzione (salto del CD). Pulire o cambiare il CD.
- In caso di guasto o malfunzionamento, scollegare il cavo dell'alimentazione e rimuovere le batterie. Quindi riaccendere l'apparecchio.

## **PRIMA DEL FUNZIONAMENTO**

### **Note: RELATIVE AL COMPACT DISC.**

Dal momento che i dischi sporchi, danneggiati o deformati possono danneggiare l'apparecchio, prestare particolare attenzione a:

- CD riutilizzabili. Utilizzare solo CD indicanti il marchio sottostante.
- Solo CD con segnali audio digitali.



## CONNESSIONE ELETTRICA

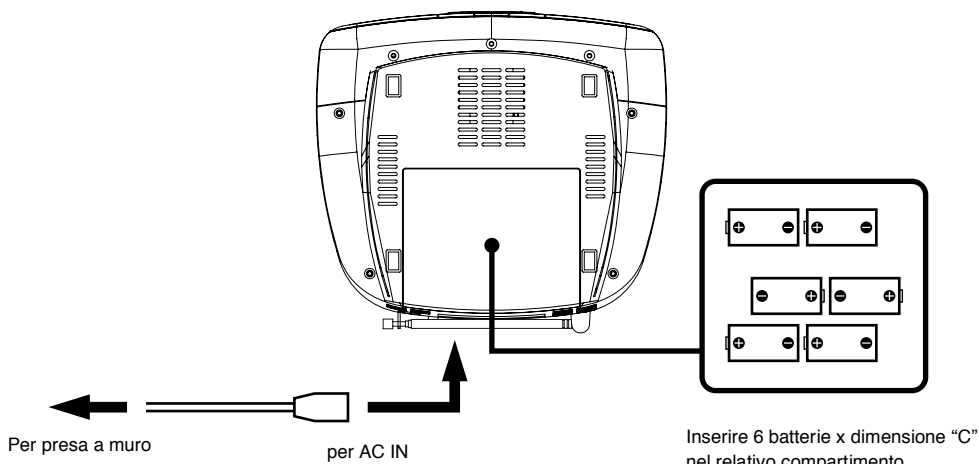

## ALIMENTAZIONE ELETTRICA

Il sistema viene alimentato mediante cavo elettrico AC connesso alla relativa presa elettrica presente nel retro dell'unità. Controllare che il voltaggio indicato sul retro dell'unità sia uguale a quello localmente utilizzato. Assicurarsi che il cavo elettrico AC sia stato connesso correttamente con l'unità.

## ALIMENTAZIONE ELETTRICA

Inserire 6 batterie di dimensione "C" all'interno dell'apposito compartimento. Assicurarsi che le batterie siano state inserite correttamente per evitare danni all'unità. Rimuovere le batterie quando l'unità non viene utilizzata per lunghi periodi di tempo al fine di evitare perdite di liquido corrosivo e relativi danni al prodotto.

### **Note::**

- Utilizzare batterie dello stesso tipo. Non utilizzare mai batterie di tipologia differente.
- Per utilizzare le batterie, disconnettere il cavo elettrico AC dalla presa.



# SEDE DEI CONTROLLI

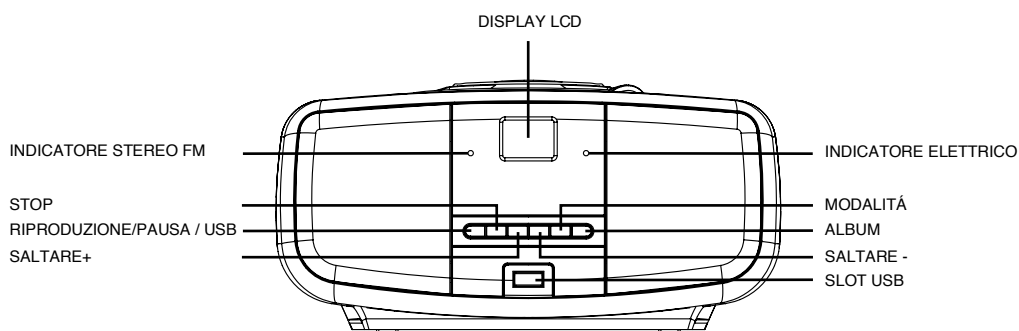
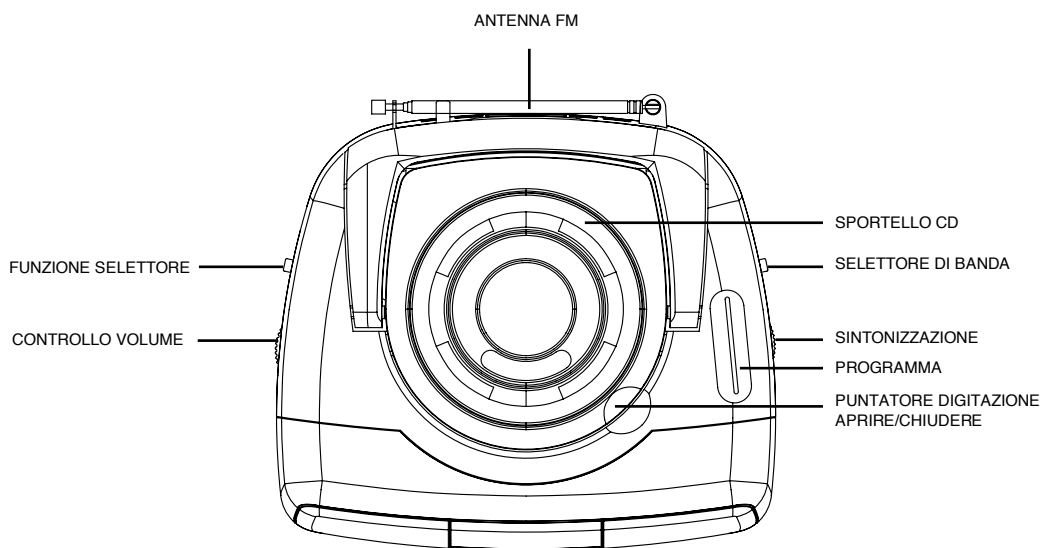

# UTILIZZO DELLA RADIO

## OPERAZIONI GENERALI

1. Impostare il selettore "FUNCTION" su modalità "RADIO".
2. Selezionare la banda desiderata utilizzando il selettore "BAND".
3. Regolare la frequenza radio sulla stazione desiderata utilizzando il controllo "TUNING".
4. Regolare il controllo "VOLUME" sul livello desiderato.

---

## RICEZIONE STEREO FM / FM

- Impostare il selettore "BAND" su modalità FM per ricezione MONO.
- Impostare il selettore "BAND" su modalità FM ST. per ricezione FM STEREO. L'indicatore stereo si accende per visualizzare l'attivazione della modalità FM ST..

---

## PER MIGLIORE RICEZIONE

- Riorientare l'antenna per migliore ricezione.

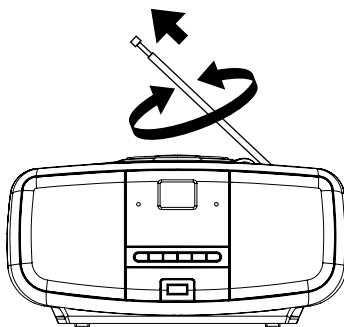



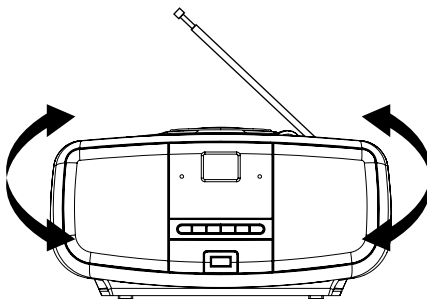

- Riorientare l'antenna per migliore ricezione AM.



# UTILIZZO CD/MP3

## OPERAZIONI GENERALI

RIPRODUZIONE		Premere per avviare la riproduzione del disco CD / MP3.
/PAUSA / USB		Premere nuovamente per arrestare temporaneamente la riproduzione CD / MP3. Premere nuovamente per riavviare la riproduzione.
SKIP +		Premere per passare alla traccia seguente/precedente.
SKIP -		Tenere premuto per raggiungere il punto desiderato.
STOP		Premere per arrestare la modalità CD / MP3.

---

## RIPRODUZIONE

1. Impostare il selettore "FUNCTION" su modalità "CD / MP3 / USB".
2. Aprire lo sportello CD e posizionare un disco CD / MP3 all'interno del compartimento con l'etichetta rivolta verso l'alto.
3. Chiudere lo sportello CD.
4. La ricerca può essere solamente implementata se il disco è stato inserito.  
Per dischi CD - il numero totale delle tracce viene letto ed appare sul display.  
Per dischi MP3 - "MP3" appare sul display.
5. Premere il pulsante "PLAY / PAUSE / USB" per avviare la riproduzione del disco CD / MP3.
6. Regolare il controllo "VOLUME" a livello desiderato.
7. Premere il pulsante "PLAY / PAUSE / USB" per arrestare temporaneamente la riproduzione.
8. Premere il pulsante "STOP" per terminare la riproduzione.

## PROGRAMMAZIONE

L'ordine di riproduzione é causale e possono essere impostate oltre 20 tracce.

Premere il pulsante "STOP" prima dell'uso.

1. Premere il pulsante "MODE", il display visualizza lampeggiante "P01".
2. Selezionare la traccia desiderata premendo il pulsante "SKIP +" oppure "SKIP -" ( é possibile selezionare la funzione album premendo il pulsante "ALBUM" per dischi MP3).
3. Premere nuovamente il pulsante "MODE" per confermare la traccia desiderata all'interno della memoria.
4. Ripetere la procedura 2 e 3 per digitare le tracce desiderate e memorizzarle all'interno della memoria.
5. Quando tutte le tracce desiderate sono state programmate, premere il pulsante "PLAY / PAUSE" per riprodurre il disco nell'ordine programmato.
6. Premere due volte il pulsante "STOP" per terminare la riproduzione programmata.

## MODALITÁ

Premere il pulsante "MODE" prima o durante la riproduzione del disco CD / MP3, la funzione si modifica come segue:

- 1 - RIPETERE 1
- 2 - RIPETERE ALBUM ( \*SOLAMENTE PER MP3 )
- 3 - RIPETERE TUTTO
- 4 - CASUALE
- 5 - RIPRODUZIONE NORMALE

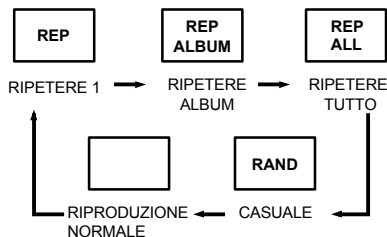

# OPERAZIONE USB

## OPERAZIONE GENERALE

- RIPRODUZIONE / PAUSA **▶▶** Premere per avviare la riproduzione delle tracce da USB.  
/ USB  
Premere nuovamente per arrestare temporaneamente la riproduzione da USB.  
Premere nuovamente per ripristinare la riproduzione.
- SKIP + **▶▶** &  
SKIP - **◀◀** Premere per ritornare alla traccia precedente/seguito.  
Tenere premuto fino a quando viene raggiunto il punto desiderato.
- STOP **■** Premere per arrestare la riproduzione.

## RIPRODUZIONE

1. Collegare l'unità USB alla porta. (Assicurarsi che nessun disco è presente all'interno del relativo portadischi.)
2. Impostare il selettore della funzione "FUNCTION" in modalità "CD / MP3 / USB".
3. Tenere premuto il pulsante "PLAY / PAUSED/USB" per pochi secondi ed entrare in modalità USB.
4. La riproduzione verrà avviata a partire dalla prima traccia.
5. Premere il pulsante "STOP" per terminare.
6. Premere nuovamente "PLAY / PAUSE / USB" per riavviare la riproduzione dalla prima traccia.

## MODALITÀ, PROGRAMMA

L'operazione di PROGRAM, MODE è la stessa dell'operazione CD / MP3. Prego fare riferimento alla sezione CD / MP3 OPERATION.



### INFORMAZIONE AGLI UTENTI

ai sensi dell'art. 13 del Decreto Legislativo 25 luglio 2005, n. 151" Attuazione delle Direttive 2002/95/CE, 2002/96/CE e 2003/108/CE, relative alla riduzione dell'uso di sostanze pericolose nelle apparecchiature elettriche ed elettroniche, nonché allo smaltimento dei rifiuti"

Il simbolo del cassonetto barrato riportato sull'apparecchiatura indica che il prodotto alla fine della propria vita utile deve essere raccolto separatamente dagli altri rifiuti.

L'utente dovrà, pertanto, conferire l'apparecchiatura giunta a fine vita agli idonei centri di raccolta differenziata dei rifiuti elettronici ed elettrotecnici, oppure riconsegnarla al rivenditore al momento dell'acquisto di una nuova apparecchiatura di tipo equivalente, in ragione di uno a uno.

L'adeguata raccolta differenziata per l'avvio successivo dell'apparecchiatura dismessa al riciclaggio, al trattamento e allo smaltimento ambientalmente compatibile contribuisce ad evitare possibili effetti negativi sull'ambiente e sulla salute e favorisce il riciclo dei materiali di cui è composta l'apparecchiatura.

Lo smaltimento abusivo del prodotto da parte dell'utente comporta l'applicazione delle sanzioni amministrative di cui al D.Lgs. n. 22/1997" (articolo 50 e seguenti del D.Lgs. n. 22/1997).



# **USB/MP3/CD/Radio Tragbarer Player**

**BENUTZUNGSANLEITUNG**

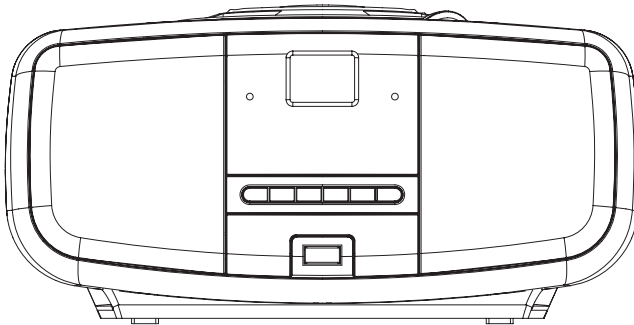

**CSU-36**

## WARNUNG

1. **WARNUNG:** Bitte richten Sie sich nach den Informationen auf der äußeren Unterseite bezüglich der Elektronik- und Sicherheitsinformationen bevor Sie die Apparatur bedienen.
2. **WARNUNG:** Um das Risiko von Feuer oder Elektroschock zu verringern, setzen Sie diese Apparatur nicht dem Regen oder Feuchtigkeit aus. Die Apparatur soll keinem Tropfen oder Spritzen ausgesetzt sein und keine mit Flüssigkeiten gefüllten Objekte, wie Vasen zum Beispiel, dürfen auf die Apparatur gestellt werden.
3. **WARNUNG:** Die Batterie (Batterie oder Batterien oder Batteriebindel) dürfen keiner exzessiven Hitze ausgesetzt werden, wie etwa Sonnenschein, Feuer oder Ähnlichem.
4. **WARNUNG:** Der Hauptstecker wird als Trenngerät genutzt, das Trenngerät sollte operationstauglich bleiben.
5. Unsichtbare Laserstrahlung im geöffneten Zustand vorhanden. Vermeiden Sie dem Laserstrahl ausgesetzt zu sein.
6. Korrekte Entsorgung dieses Produktes. Dieses Zeichen zeigt an, dass dieses Produkt nicht mit dem normalen Hausmüll entsorgt werden sollte laut EU. Um möglichen Schaden von der Umwelt oder der menschlichen Gesundheit durch unkontrollierte Müllentsorgung fernzuhalten, recyceln Sie es verantwortungsbewusst um die ordnungsgemäße Wiederverwendung der Ressourcen zu gewährleisten. Um Ihr gebrauchtes Gerät zurückzugeben, nutzen Sie bitte die Rückgabe- und Sammelsysteme oder kontaktieren Sie den Händler bei welchem Sie das Produkt erstanden haben. Diese können das Produkt der umweltfreundlichen Entsorgung übergeben.
7. Keine blanken Feuerquellen, wie etwa angezündete Kerzen, sollten auf die Apparatur gestellt werden.
8. Beachtung sollte den Umweltaspekten der Batterieentsorgung gegeben werden.
9. Benutzung der Apparatur nur in moderaten klimatischen Verhältnissen.
10. Die Einschätzungs- und Markierungsinformationen befinden sich an der Unterseite des Gerätes.
11. Exzessive Lautstärke durch die Kopfhörer kann zum Verlust der Hörfähigkeit führen.
12. Der Hauptstecker des Gerätes sollte angeschlossen oder einfach zu erreichen sein während der vorgesehenen Benutzung.
13. Um komplett getrennt zu sein, sollte der Hauptstecker des Apparates völlig vom Netz getrennt sein.

## ACHTUNG

Gefahr der Explosion falls die Batterie nicht korrekt ausgetauscht worden ist. Tauschen Sie sie nur mit demselben oder einem entsprechenden Typus aus.

# WARNUNG

UM BRAND ODER STROMSCHLAG ZU VERMEIDEN, DARF DIESES GERÄT KEINEM REGEN ODER SONSTIGER FEUCHTIGKEIT AUSGESETZT WERDEN.

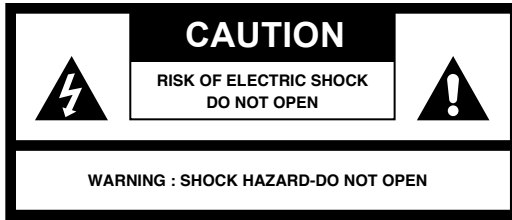

**VORSICHT  
STROMSCHLAGEGFAHR  
NICHT ÖFFNEN**

**WARNUNG:  
STROMSCHLAGEGFAHR  
NICHT ÖFFNEN**

**BLITZ-PFEIL-SYMBOL** – in einem gleichschenkligen Dreieck: Weist den Benutzer auf gefährliche, nicht isolierte Spannung im Gerätegehäuse hin, die hoch genug sein kann, um einen Stromschlag bei Personen zu verursachen.

**AUSRUFZEICHEN** – in einem gleichschenkligen Dreieck: Weist darauf hin, dass ein bestimmtes Bauteil aus Sicherheitsgründen nur durch das in der Dokumentation angegebene Bauteil ersetzt werden darf.

**Die folgende Beschriftung ist auf dem Gerät angebracht und verweist auf das korrekte Verfahren beim Arbeiten mit Laserstrahl:**

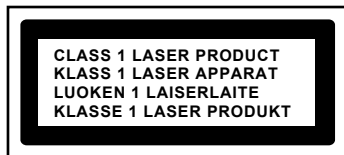

**AUFKLEBER KLASSE 1 LASERPRODUKT -**

Dieser Aufkleber ist an der abgebildeten Stelle angebracht, um darauf hinzuweisen, dass sich in dem Gerät ein Laserbauteil befindet.



**WARNAUFKLEBER FÜR STRAHLUNG -**

Dieser Aufkleber ist im Inneren des Gerätes angebracht. Wie in der Abbildung gezeigt. Warnt gegen bestimmte Maßnahmen am Gerät. Das Gerät enthält eine Vorrichtung, die Laserstrahlen gemäß den Grenzwerten eines Laserprodukts der Klasse 1 abgibt.



# SICHERHEITSHINWEISE

1. **LESEN** – Alle Sicherheits- und Betriebsanweisungen müssen gelesen werden, bevor das Gerät in Betrieb genommen wird.
2. **AUFBEWAHREN** – Alle Sicherheits- und Betriebsanweisungen sind zur späteren erneuten Bezugnahme aufzubewahren.
3. **EINHALTEN** – Alle Warnungen auf dem Gerät und in der Bedienungsanleitung sind einzuhalten.
4. **BEFOLGEN** – Allen Betriebsanweisungen ist Folge zu leisten.
5. **WASSER UND FEUCHTIGKEIT** – Das Gerät darf nicht in der Nähe von Wasser (z.B. Badewanne, Waschbecken, Küchenspüle, Wäschetrog, Schwimmbad oder nasser Keller) benutzt werden.
6. **LÜFTUNG** – Das Gerät ist so zu platzieren, dass die seine Lüftungsöffnungen nicht blockiert werden. Das Gerät nicht auf eine Oberfläche (z.B. Bett, Sofa oder dergleichen) und nicht in eine geschlossene Umgebung (z.B. Bücherregal oder Schrank) legen, wo die Lüftungsöffnungen blockiert werden können bzw. wo die Belüftung unzureichend ist.
7. **WÄRME** – Das Gerät darf nicht in die Nähe von Wärmequellen (z.B. Heizkörper, Ofen, Verstärker und dergleichen) gelegt werden.
8. **STROMQUELLE** – Die Stromversorgung, an die das Gerät angeschlossen wird, muss dem in der Bedienungsanleitung oder auf dem Geräteaufkleber angegebenen Typ entsprechen.
9. **ERDUNG** – Vorsichtsmaßnahmen sind zu ergreifen, damit die Erdung des Geräts nicht deaktiviert wird.
10. **SCHUTZ DES STROMKABELS** – Das Stromkabel ist so zu legen, dass niemand darauf treten kann und dass es nicht durch Objekte eingeklemmt werden kann.
11. **ELEKTRIZITÄTSLEITUNGEN** – Eine Außenantenne muss entfernt von Elektrizitätsleitungen platziert werden.
12. **EINDRINGEN VON GEGENSTÄNDEN UND FLÜSSIGKEIT** – Es ist darauf zu achten, dass keine Gegenstände durch die Gehäuseöffnungen in das Innere des Gerätes fallen können und dass keine Flüssigkeiten in das Gerät verschüttet werden.
13. **ESD-WARNUNG** – Im Fall einer Betriebsstörung oder wenn das Gerät nicht auf die Bedienelemente reagiert, liegt möglicherweise eine elektrische Entladung vor. Das Gerät abschalten und den Netzstecker herausziehen. Nach ein paar Sekunden wieder anschließen.
14. **SCHÄDEN AM GERÄT** – In folgenden Fällen muss das Gerät durch einen Elektrofachmann repariert werden:
  - a. Netzkabel oder –stecker ist beschädigt.
  - b. Gegenstände oder Flüssigkeit sind in das Innere des Gehäuses gelangt.
  - c. Das Gerät wurde Regen ausgesetzt.
  - c. Das Gerät ist heruntergefallen oder das Gehäuse ist beschädigt.
  - c. Das Gerät funktioniert nicht normal.
15. **EINGRIFFE** – Der Benutzer darf an dem Gerät nur die Eingriffe vornehmen, die in der Bedienungsanleitung beschrieben sind. In allen anderen Fällen muss er das Gerät einem Elektrofachmann übergeben.

## *Hinweise:*

- a. Schmutz oder Kratzer auf der CD können zu einem Sprungproblem führen. Die CD muss gereinigt oder ersetzt werden.
- b. Im Fall einer Fehleranzeige oder einer Funktionsstörung, das Netzkabel trennen und alle Batterien entfernen. Dann den Strom wieder einschalten.

## **VOR DEM BETRIEB**

### *Hinweise:* **BETREFFEND CDs.**

Das Gerät kann durch schmutzige, beschädigte oder verbogene CDs beschädigt werden. Darum ist besonders auf Folgendes zu achten:

- a. Brauchbare CDs. Nur CDs mit der unten abgebildeten Kennzeichnung benutzen.
- b. CDs nur mit digitalen Audiosignalen.



# STROMQUELLEN

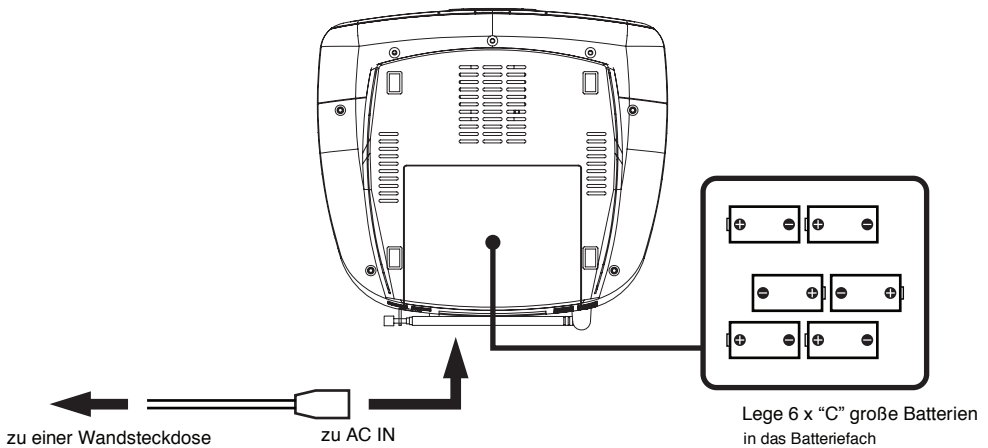

---

## AC STROM

Du kannst dein tragbares System mit Strom versorgen, indem du das abnehmbare Stromkabel in die AC Buchse an der Rückseite des Gerätes steckst und das andere Ende in eine Wandsteckdose steckst. Kontrolliere ob vorgesehene Stromstärke des Gerätes mit der Stärke der Wandsteckdose überein stimmt. Versichere dich, dass das Stromkabel vollständig in das Gerät gesteckt ist.

---

## BATTERIE STROM

Lege 6 x "C" große Batterien in das Batteriefach. Versichere dich dass die Batterien korrekt eingelegt sind um Schäden an dem Gerät zu vermeiden. Entferne immer die Batterien wenn das Gerät für eine längere Zeit nicht benutzt wird, denn sonst kann es zur Leckage der Batterien und zu späterem Schaden an deinem Gerät kommen.

### **Notizen:**

- Benutze Batterien desselben Typs. Benutze niemals verschiedene Typen von Batterien auf einmal.
- Um das Gerät mit Batterien zu benutzen, trenne das AC Kabel von dem Gerät.

# BEDIENLEISTE

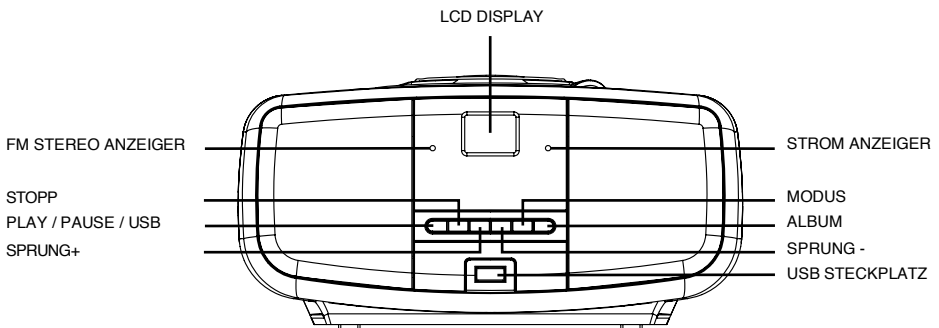
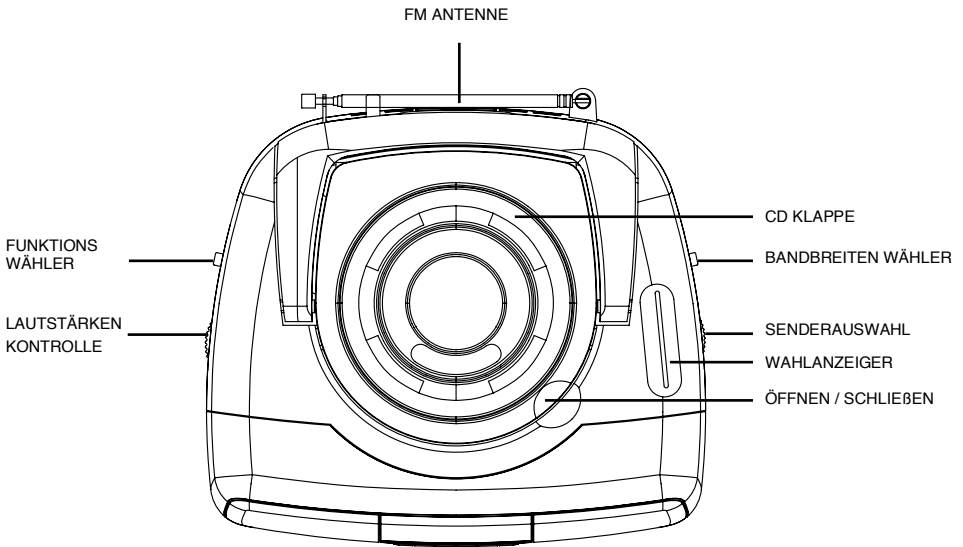

# RADIO OPERATION

## GENERELLE OPERATION

1. Stelle den "FUNKTION" Wähler auf "RADIO" Modus.
2. Wähle die gewünschte Bandbreite mittels "BANDBREITE" Wähler.
3. Stelle die Radiofrequenz auf deinen gewünschten Sender mittels "FREQUENZ" Wähler.
4. Stelle den "LAUTSTÄRKE" Regler auf die gewünschte Stufe.

---

## FM / FM-STEREO EMPFANG

- Stelle den "BANDBREITE" Wähler auf FM Modus für MONO Empfang.
- Stelle den "BANDBREITE" Wähler auf FM ST. Modus für FM STEREO Empfang. Der Stereo Anzeiger leuchtet auf um den FM ST. Modus anzuzeigen.

---

## FÜR BESSEREN EMPFANG

- Richte die Antenne neu aus für besseren Empfang.

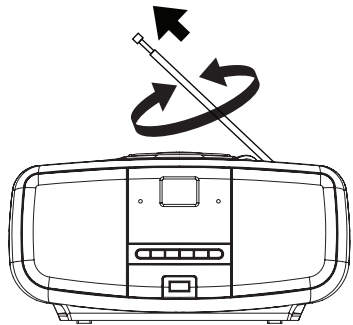



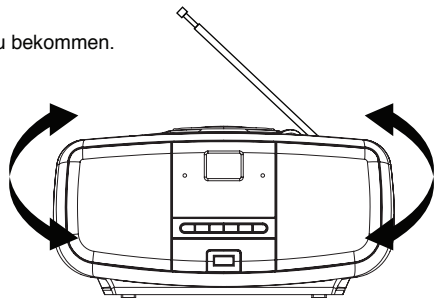

- Richte das Gerät anders aus um besser AM Empfang zu bekommen.



# CD / MP3 OPERATION

## GENERELLE OPERATION

- PLAY / PAUSE / USB  Drücke um eine CD / MP3 Disc abzuspielen.  
Drücke erneut um eine CD / MP3 Operation zeitweilig zu stoppen.  
Drücke erneut um mit der Wiedergabe fortzufahren.
- SKIP +  &  
SKIP -  Drücke um zum nächsten Lied oder zum Vorherigen zu gehen.  
Drücke und halte es während des Abspielens bis du den jeweiligen Punkt gefunden hast.
- STOP  Drücke um alle CD / MP3 Operationen zu stoppen.

---

## WIEDERGABE

1. Stelle den "FUNKTIONS" Wähler auf "CD / MP3 / USB" Modus.
2. Öffne die CD Klappe und lege eine CD / MP3 Disc mit der bedruckten Seite nach oben in das CD Fach ein.
3. Schließe die CD Klappe.
4. Die Fokussuche wird durchgeführt sobald die Disc eingelegt ist.  
Für CD Disc – Die Gesamtanzahl der Titel erscheint auf dem Display.  
Für MP3 Disc - "MP3" erscheint auf dem Display.
5. Drücken Sie den "PLAY / PAUSE / USB" um CD / MP3 Disc abzuspielen.
6. Stelle die "LAUTSTÄRKE" Regelung auf die gewünschte Stufe.
7. Drücken Sie den "PLAY / PAUSE / USB" Knopf abermals wenn Sie die Wiedergabe zeitweilig unterbrechen möchten.
8. Drücke die "STOP" Taste wenn es fertig ist.

# CD / MP3 OPERATION

## PROGRAMM

Bis zu 20 Titel können als Discwiedergabe in jedweder Reihenfolge einprogrammiert werden.

Stelle sicher dass du die "STOPP" Taste vor der Nutzung gedrückt hast.

1. Drücke die "MODUS" Taste, das Display wird "P01" anzeigen und aufleuchten.
2. Wähle den gewünschten Titel mittels der "SKIP +" oder "SKIP -" Taste. ( Du kannst ein gewünschtes Album wählen wenn du die "ALBUM" Taste für MP3 Disc drückst. )
3. Drücke die "MODUS" Taste erneut um den gewünschten Titel in den Programmspeicher zu sichern.
4. Wiederhole Schritt 2 und 3 um weitere Titel in den Programmspeicher zu sichern.
5. Wenn alle gewünschten Titel programmiert worden sind, drücke die "PLAY / PAUSE" Taste um die Disc in der von dir programmierten Reihenfolge abzuspielen.
6. Drücke die "STOPP" Taste zweimal um die programmierte Wiedergabe zu löschen.

## MODUS

Drücke die "MODUS" Taste vor oder während des Abspielens der CD / MP3 Disc, jedes Drücken wird die Funktionen wie folgt ändern:

- 1 - WIEDERHOLEN 1
- 2 - WIEDERHOLEN ALBUM ( \*NUR MP3)
- 3 - ALLES WIEDERHOLEN
- 4 - ZUFÄLLIG
- 5 - NORMALE WIEDERGABE

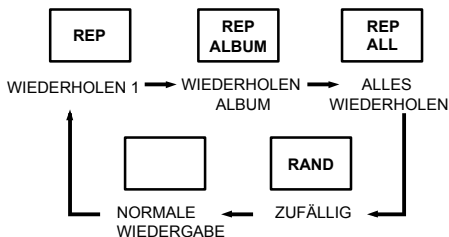

# USB OPERATION

## GENERELLE OPERATION

- PLAY / PAUSE / USB ►|| Drücke um Titel von USB zu starten.  
Drücke erneut um die USB Operation zeitweilig zu stoppen.  
Drücke erneut um die Wiedergabe fortzuführen.
- SKIP + ►►| Drücke um zum nächsten Titel vor oder zum vorherigen zurückzugehen.  
SKIP - ◀◀| Drücke und halte während des Abspielens bis du den jeweiligen Punkt gefunden hast.
- STOP ■ Drücke um alle USB Operationen zu stoppen.
- 

## WIEDERGA

1. Stecke den USB Stick in den Steckplatz. (Versichern Sie sich, dass sich keine Disc im Discfach befindet.)
  2. Stelle den "FUNKTION" Wähler auf "CD / MP3 / USB" Modus.
  3. Drücke und halte die "PLAY / PAUSE/USB" Taste für ein paar Sekunden um den USB Modus zu öffnen.
  4. Wiedergabe wird automatisch vom ersten Titel an starten.
  5. Drücke die "STOPP" Taste wenn es fertig ist.
  6. Drücken Sie die "PLAY/PAUSE/USB" Taste erneut, startet die Wiedergabe vom ersten Titel an.
- 

## PROGRAMM, MODUS

Die Operation des PROGRAMM, MODUS sind gleich mit denen von CD / MP3. Bitte richte dich nach der CD / MP3 OPERATION.



Helfen Sie, die Umwelt zu schützen!  
Beachten Sie die geltenden Umweltvorschriften: Bringen Sie irreparable Elektrogeräte zu einer entsprechenden Entsorgungsstelle.

[www.mpmaneurope.com](http://www.mpmaneurope.com)



# **USB/MP3/CD/Radio Draagbare Speler**

**GEBRUIKERSHANDLEIDING**

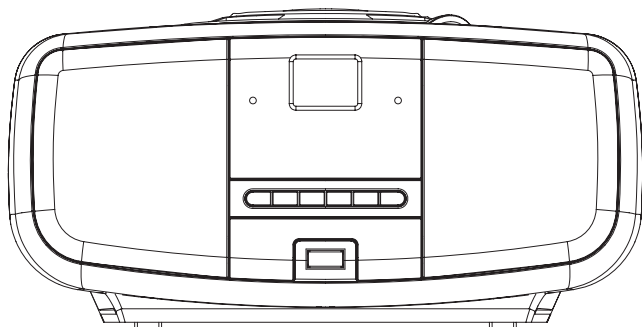

**CSU-36**



## WAARSCHUWING

1. WAARSCHUWING: Gelieve de informatie aan de onderkant te bekijken voor veiligheidsinformatie alvorens het toestel te installeren en te gebruiken.
2. WAARSCHUWING: Om het risico op brand of elektrische schokken te verkleinen, laat dit toestel niet in contact komen met regen of vloeistoffen. Het toestel mag niet in aanraking komen met vloeistoffen en objecten gevuld met water, zoals bijvoorbeeld vazen, mogen niet op het toestel geplaatst worden.
3. WAARSCHUWING: De batterij (batterij, batterijen of batterijpak) mogen niet blootgesteld worden aan te hoge hitte, zoals zonnestralen, vuur en dergelijke.
4. De hoofdplug wordt gebruikt om het toestel los te schakelen. Het losgeschakelde toestel zal klaar zijn om opnieuw gebruikt te worden.
5. Er zijn onzichtbare laserstralen tijdens het openen. Vermijd blootstelling aan de laserstralen.
6. De juiste manier om zich te ontdoen van het toestel. Dit symbool geeft aan dat dit toestel niet met andere huishoudelijk afval tesamen in de afval mag terechtkomen in de EU. Om mogelijke schade aan het milieu of de gezondheid van de bevolking te voorkomen door een onjuiste manier van afval te sorteren, recycleer het zodanig dat het materiaal herbruikt kan worden. Om U te ontdoen van het gebruikte toestel, gebruik weergave-of collectiesystemen of contacteer de handel waar U het toestel gekocht heeft. Zij kunnen dit toestel op een milieuvriendelijke manier recycleren.
7. Geen blote vlammenbronnen, zoals aangestoken kaarsen, mogen geplaatst worden op het toestel.
8. Neem het milieu in achtting wanneer U zich ontdoet van de batterijen.
9. Gebruik het toestel in milde klimaten.
10. De categorieinformatie bevindt zich op de onderkant van het toestel.
11. Teveel geluidsdruk van koptelefoons en oortjes kan leiden tot gehoorverlies.
12. De hoofdplugs van het toestel mogen niet verhinderd worden tijdens gebruik en moeten makkelijk toegankelijk zijn.
13. Om de stroominvoer volledig te onderbreken, verwijder de hoofdplugs uit de hoofdingangen.

## OPGELET

Er is ontploffingsgevaar als de batterijen verkeerd ingevoerd worden.

Vervang de batterijen alleen met batterijen van hetzelfde of een gelijkwaardig type.

## WAARSCHUWING

OM BRAND OF GEVAAR VOOR ELEKTRISCHE SCHOKKEN TE VOORKOMEN, MAG U DIT TOESTEL NIET BLOOTSTELLEN AAN REGEN OF VOCHT.



**BLIKSEMSCHICHT MET PIJLPUNT** - in een gelijkzijdige driehoek, is bedoeld om de gebruiker te wijzen op de aanwezigheid van niet geïsoleerde gevaarlijke spanning binnen in het product, die voldoende sterk kan zijn om een gevaar voor elektrische schok te vormen voor mensen.

**UITROEPTEKEN** - in een gelijkzijdige driehoek, wordt gebruikt om aan te geven dat een specifiek onderdeel om veiligheidsredenen enkel mag worden vervangen door het onderdeel dat wordt beschreven in de documentatie.

Het volgende etiket werd aangebracht op het toestel en geeft de juiste procedure weer om te werken met de laserstraal:



### KLASSE 1 LASERPRODUCT ETIKET -

Dit etiket werd aangebracht zoals op de afbeelding om mee te delen dat het toestel een laseronderdeel bevat.



### WAARSCHUWING ETIKET DAT WIJST OP STRALING -

Dit etiket werd aan de binnenkant van het toestel aangebracht. Zoals weergegeven in de illustratie. Om te waarschuwen tegen verdere handelingen aan het toestel. De uitrusting bevat een laser die laserstralen uitzendt binnen de grenzen van laserproducten van klasse 1.

# VEILIGHEIDSINSTRUCTIES

1. **LEES DE INSTRUCTIES** - Lees alle veiligheids- en bedieningsinstructies voordat u het toestel gebruikt.
2. **HOU DE INSTRUCTIES BIJ** - De veiligheids- en bedieningsinstructies moeten worden bijgehouden om ze later te kunnen raadplegen.
3. **LEEF DE WAARSCHUWINGEN NA** - Alle waarschuwingen op het toestel en in de gebruiksaanwijzing moeten worden nageleefd.
4. **VOLG DE INSTRUCTIES** - Alle bedieningsinstructies moeten worden gevolgd.
5. **WATER EN VOCHT** - Het toestel mag niet worden gebruikt in de buurt van water, bijvoorbeeld naast een bad, wastafel, keukenaanrecht, wastobbe, zwembad of in een vochtige kelder.
6. **VERLUCHTING** - Het toestel moet zo worden geplaatst dat de ventilatie ervan niet wordt verhinderd. Zet het toestel niet op een bed, sofa, tapijt of gelijkaardige oppervlakte die de ventilatieopeningen kunnen blokkeren, in een ingebouwde installatie, zoals een boekenkast of kast waar de lucht niet goed door de ventilatieopeningen kan stromen.
7. **WARMTE** - Het toestel moet uit de buurt van warmtebronnen worden gehouden, zoals radiators, kachels of andere toestellen (zoals versterkers) die warmte produceren.
8. **STROOMBRON** - Het toestel mag enkel worden aangesloten op de stroomtoevoer van het type dat wordt beschreven in de gebruiksaanwijzing of zoals aangegeven op het toestel.
9. **AARDING** - Er moeten voorzorgen worden genomen om zeker te zijn dat de aarding van een toestel niet werd tenietgedaan.
10. **BESCHERMING STROOMKABEL** - Stroomkabels moeten zo worden gelegd dat er niet op kan worden gelopen of dat ze niet geklemd geraken door voorwerpen die erop of ertegen worden gezet.
11. **STROOMLEIDINGEN** - Een buitenantenne moet uit de buurt staan van stroomleidingen.
12. **VOORWERPEN EN VLOEISTOFFEN** - Let op dat er geen voorwerpen op de behuizing vallen en dat er geen vloeistoffen op worden gemorst die door openingen kunnen dringen.
13. **ESD WAARSCHUWING** - Door de elektrische ontlading is het mogelijk dat het scherm niet naar behoren werkt of dat het toestel niet reageert als u het bedient. Zet het toestel uit en haal de stekker eruit. Sluit het na enkele seconden terug aan.
14. **SCHADE WAARVOOR ONDERHOUD NODIG IS** - Het toestel moet worden onderhouden door opgeleid personeel wanneer:
  - a. De stroomkabel of stekker beschadigd is.
  - b. Er voorwerpen zijn gevallen of vloeistof is gemorst op de behuizing.
  - c. Het toestel werd blootgesteld aan regen.
  - d. Het toestel is gevallen, of als de behuizing beschadigd is.
  - e. Het toestel niet normaal lijkt te werken.
15. **ONDERHOUD** - De gebruiker mag geen onderhoudswerken uitvoeren aan het toestel die buiten de beschreven bedieningsinstructies vallen. Alle andere onderhoudswerken moeten worden uitgevoerd door opgeleid onderhoudspersoneel.

## **Opmerkingen:**

- a. Vuile of bekraste CD's kunnen problemen veroorzaken bij het afspelen. Maak de CD schoon of vervang hem.
- b. Als er een foutboodschap verschijnt of het toestel niet juist werkt, trek dan de AC-kabel uit het toestel en verwijder alle batterijen. Zet dan het toestel terug aan.

## **VOORDAT U HET TOESTEL GEBRUIKT**

### **Opmerkingen: OVER COMPACT DISCS.**

Omdat vuile, beschadigde of kromgetrokken discs het toestel kunnen beschadigen, moet u op het volgende letten:

- a. Bruikbare compact discs. Gebruik enkel compact discs die het merkteken hieronder dragen.
- b. CD compact disc enkel met digitale audiosignalen.



# CONTACTEN

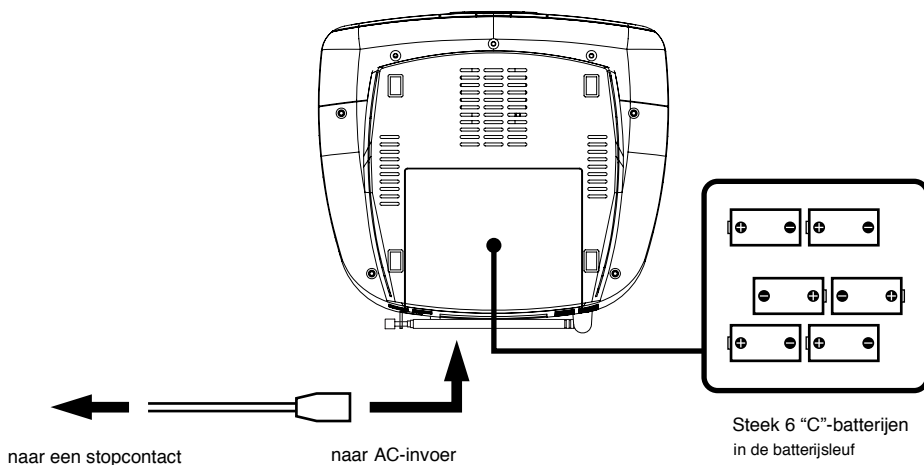

---

## AC-VERMOGEN

U kan Uw draagbaar toestel gebruiken door het verwijderbare AC-snoer met de AC-invoer aan de achterkant van het toestel met een AC-stopcontact te verbinden. Zorg ervoor dat de toegestane spanning van het toestel overeenkomt met de spanning van het stopcontact en dat het AC-snoer goed verbonden is met het toestel.

---

## BATTERIJVERMOGEN

Steek 6 "C"-batterijen in de batterijsleuf. Zorg ervoor dat de batterijen op de juiste manier geplaatst zijn om schade aan het toestel te voorkomen. Verwijder altijd de batterijen als U van plan bent het toestel voor lange tijd niet te gebruiken, aangezien de batterijen kunnen lekken en uiteindelijk het toestel kunnen beschadigen.

### **Opmerkingen:**

- Gebruik batterijen van hetzelfde type. Gebruik nooit batterijen van verschillende types tesamen.
- Om het toestel op batterijen te gebruiken, verwijder het AC-snoer.

# LOCATIE VAN KNOPPEN

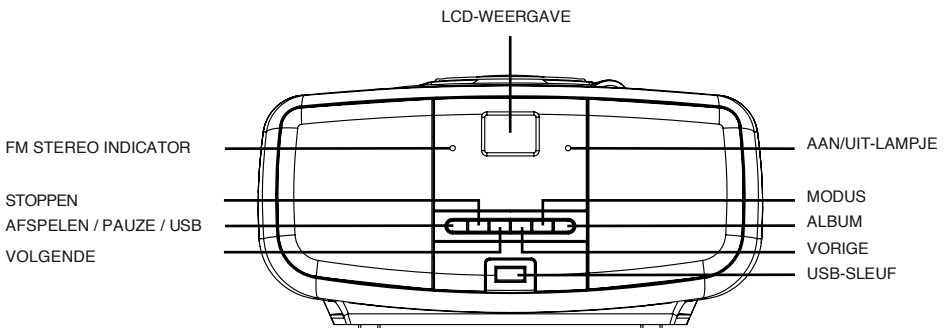
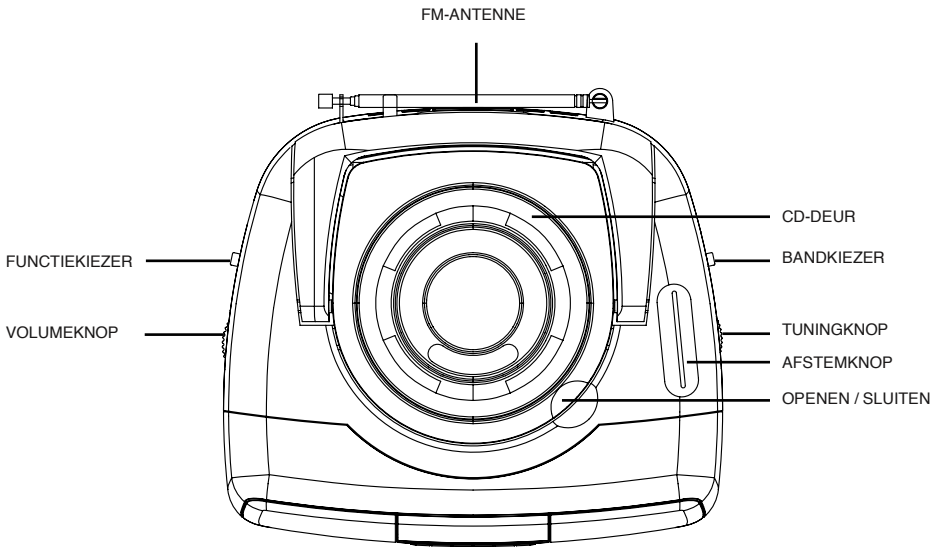

# WERKING VAN DE RADIO

## ALGEMENE WERKING

1. Zet de "FUNCTIE"-kiezer in de "RADIO"-modus.
2. Selecteer de gewenste band met behulp van de "BAND"-kiezer.
3. Zoek het gewenste radiostation met behulp van de "TUNING"-knop.
4. Regel het geluid met behulp van de "VOLUME"-knop.

---

## FM / FM-STEREO ONTVANGST

- Zet de "BAND"-kiezer in FM-modus voor MONO-ontvangst.
- Zet de "BAND"-kiezer in FM ST.-modus voor FM STEREO-ontvangst. Het Stereo-lampje zal aan gaan en de FM ST.-modus tonen.

---

## VOOR BETERE ONTVANGST

- Reorienteer de antenne voor een betere ontvangst.

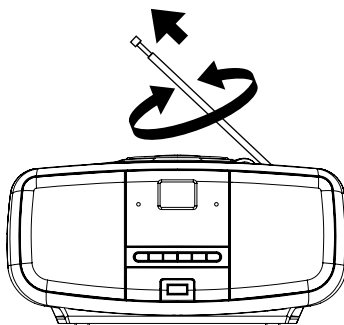

- Reorienteer het toestel voor een betere AM-ontvangst.

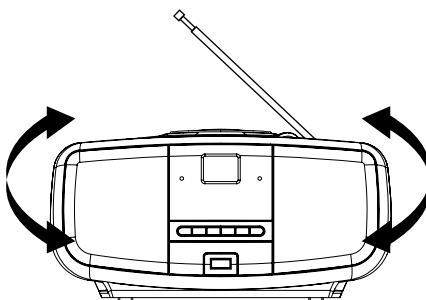

# CD / MP3 WERKING

## ALGEMENE WERKING

AFSPELEN / PAUZE  
/ USB



Druk op de knop om de CD / MP3 disk af te spelen.

Druk opnieuw om de CD / MP3-werking tijdelijk te stoppen.

Druk opnieuw om het afspelen te hervatten.

VOLGENDE ►► &

VORIGE ◀◀

Druk op de knop om naar het volgende of vorige nummer te gaan.

Hou de knop ingedrukt tijdens het afspelen totdat U de gewenste plaats vindt.

STOPP ■

Druk op de knop om de CD / MP3-werking te stoppen.

---

## AFSPELEN

1. Zet de "FUNCTIE"-kiezer in de "CD / MP3 / USB"-modus.
2. Open de CD-deur en plaats een CD / MP3 disk met het label op de voorkant in het CD-compartiment.
3. Sluit de CD-deur.
4. Na het invoeren van de disk zal het toestel de focus zoeken.  
Voor CD-disks – Het total aantal nummers wordt gelezen en weergegeven op het scherm.  
Voor MP3-disks - "MP3" wordt weergegeven op het scherm.
5. Druk op de "AFSPELEN / PAUZE / USB"-knop om de CD of MP3-disk af te spelen.
6. Regel het gewenste volume met behulp van de "VOLUME"-knop.
7. Druk opnieuw op de "AFSPELEN / PAUZE / USB" knop als U het afspelen tijdelijk wilt stoppen.
8. Druk op de "STOPPEN"-knop om te eindigen.

# CD / MP3 WERKING

## PROGRAMMEREN

20 nummers kunnen geprogrammeerd worden zodat de disk in om het even welke volgorde afspeelt.

Druk op de "STOPPEN"-knop alvorens te programmeren.

1. Druk op de "MODUS"-knop, en het weergavescherm zal "P01" tonen en flashen.
2. Selecteer het gewenste nummer met de "VOLGENDE" of "VORIGE"-knop. (Bij een MP3-disk kan U het gewenste album selecteren door op de "ALBUM"-knop te drukken.)
3. Druk opnieuw op de "MODUS"-knop om het gewenste nummer te bevestigen in het programmeergeheugen.
4. Herhaal de stappen 2 en 3 om meer nummers in te voeren in het programmeergeheugen.
5. Als alle gewenste nummers geprogrammeerd zijn, druk op de "AFSPELEN / PAUZE"-knop om de disk af te spelen in de volgorde die U geprogrammeerd hebt.
6. Druk twee keer op de "STOPPEN"-knop om de geprogrammeerde afspeling te beëindigen.

## MODUS

Druk op de "MODUS"-knop voor of tijdens het afspelen van de CD / MP3-disk.

Na iedere druk zal de modusfunctie veranderen als volgt:

- 1 – HERHALEN 1
- 2 – ALBUM HERHALEN ( \*ENKEL BIJ MP3)
- 3 – ALLES HERHALEN
- 4 - WILLEKEURIG
- 5 – NORMAAL AFSPELEN

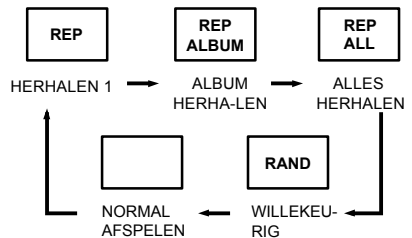





# USB WERKING

## ALGEMENE WERKING

AFSPELEN / PAUZE / USB  Druk op de knop om het afspelen van de nummers op de USB te beginnen.  
Druk opnieuw om het afspelen van de USB tijdelijk te stoppen.  
Druk opnieuw om het afspelen te hervatten.

VOLGENDE +  Druk om naar het volgende of vorige nummer te gaan.  
VORIGE -  Hou de knop ingedrukt tijdens het afspelen totdat U de gewenste plaats vindt.

STOPPEN  Druk om de USB werking te stoppen.

## AFSPELEN

1. Steek de USB-stick in de USB-sleuf. (Zorg ervoor dat er geen disk in de diskdeur zit).
2. Zet de "FUNCTIE"-kiezer in de "CD / MP3 / USB"-modus.
3. Hou de "AFSPELEN/ PAUZE/USB"-knop enkele seconden ingedrukt om naar de USB-modus over te gaan.
4. Het afspelen zal automatisch beginnen vanaf het eerste nummer.
5. Druk op de "STOPPEN"-knop om te eindigen.
6. Druk opnieuw op de "AFSPELEN / PAUZE / USB"-knop, het afspelen zal starten vanaf het eerste nummer.

## PROGRAMMEERMODUS

De werking van de PROGRAMMEERMODUS is dezelfde als die van de CD / MP3 modus. Zie CD / MP3 WERKING.



U kunt het milieu helpen beschermen!

Onthoud de lokale regulaties aan te houden: handel de niet-werkende elektrische apparaten af in een toegewezen afvalcentrum.

[www.mpmaneurope.com](http://www.mpmaneurope.com)