



KONICA MINOLTA

The essentials of imaging

# FK-506

---

**Guide de l'utilisateur**



---

# Table des matières

## 1 Introduction

<b>1.1</b>	<b>Marques déposées et copyrights</b> .....	<b>1-3</b>
<b>1.2</b>	<b>Fonctions de Fax disponibles</b> .....	<b>1-4</b>
	Émission.....	1-4
	Réception.....	1-6
<b>1.3</b>	<b>Explication des conventions</b> .....	<b>1-8</b>
	Recommandations relatives à la sécurité .....	1-8
	Séquence des actions.....	1-8
	Conseils .....	1-9
	Texte avec format spécial .....	1-9
<b>1.4</b>	<b>Conseils de sécurité</b> .....	<b>1-10</b>
	Symboles d'avertissement et de précaution .....	1-10
	Signification des symboles .....	1-11
	Démontage et modification.....	1-11
	Cordon d'alimentation .....	1-12
	Alimentation .....	1-13
	Fiche d'alimentation.....	1-14
	Mise à la terre.....	1-15
	Installation.....	1-15
	Ventilation .....	1-16
	En cas de problèmes .....	1-17
	Consommables.....	1-18
	Déplacement de la machine .....	1-19
<b>1.5</b>	<b>Notice spéciale à l'attention de l'utilisateur</b> .....	<b>1-20</b>
	For Canada .....	1-20
	For U.S.A.....	1-21
	For New Zealand.....	1-24
	Pour l'Europe .....	1-24

## 2 Précautions

<b>2.1</b>	<b>Nomenclature et fonctions</b> .....	<b>2-3</b>
	Unité principale .....	2-3
<b>2.2</b>	<b>Éléments du panneau de contrôle et leurs fonctions</b> .....	<b>2-5</b>
	Noms des touches du panneau de contrôle et leurs fonctions.....	2-5
	Indications affichées .....	2-10

<b>2.3</b>	<b>Alimentation électrique</b> .....	<b>2-12</b>
	Sélections par défaut .....	2-12
<b>2.4</b>	<b>Saisir du texte</b> .....	<b>2-13</b>
	Changer le mode de saisie .....	2-13
	Utilisation des touches .....	2-13
	Exemple de saisie de texte.....	2-15
	Correction du texte et précautions de saisie.....	2-19
	Pour ajouter un caractères dans le texte.....	2-19
	Pour saisir du texte à l'aide du clavier.....	2-19
	Pour insérer un espace .....	2-19
	Pour arrêter de saisir du texte .....	2-19
<b>2.5</b>	<b>Sélection et vérifications des sélections par défaut</b> .....	<b>2-20</b>
	Réglages requis.....	2-20
	Vérifier les sélections par défaut.....	2-20
	Régler la date et l'heure actuelles (paramètre "DATE&HEURE") .....	2-21
	Spécifier le numéro de Fax de la machine (paramètre "N° FAX UTILISA.").....	2-24
	Programmer le nom de la source d'émission (paramètre "NOM UTILISATEUR").....	2-26
	Sélectionner le système de numérotation téléphonique (paramètre "TONALITE/DECIMAL").....	2-29
	Sélectionner le système de câblage téléphonique (paramètre "RTC/PABX") .....	2-31

### 3 Télécopie

<b>3.1</b>	<b>Opération d'émission générale</b> .....	<b>3-3</b>
<b>3.2</b>	<b>Positionnement du document</b> .....	<b>3-7</b>
	Chargement des documents dans l'introducteur de documents... 3-7	
	Placer le document sur la vitre d'exposition.....	3-10
<b>3.3</b>	<b>Sélectionner la qualité du Fax</b> .....	<b>3-11</b>
	Sélectionner un paramètre de Qualité .....	3-12
<b>3.4</b>	<b>Spécifier un destinataire</b> .....	<b>3-13</b>
	Spécifier un destinataire unique .....	3-13
	Numérotation manuelle.....	3-14
	Numérotation 1-touche.....	3-15
	Numérotation abrégée .....	3-17
	Numérotation groupée .....	3-19
	Numérotation programmée.....	3-21
	Numérotation à partir d'un annuaire (LISTE, RECHERCHE).....	3-23

	Numérotation en chaîne.....	3-26
	Spécifier plusieurs destinations (émission multi-diffusion) .....	3-28
	Renumérotation manuelle .....	3-31
<b>3.5</b>	<b>Opérations pendant la numérisation de documents.....</b>	<b>3-32</b>
	Si la mémoire est saturée.....	3-32
<b>3.6</b>	<b>S'il est impossible d'envoyer le fax.....</b>	<b>3-33</b>
<b>3.7</b>	<b>Envoyer un fax après avoir passé un coup de téléphone (fax manuel) .....</b>	<b>3-34</b>
<b>3.8</b>	<b>Arrêter l'émission .....</b>	<b>3-36</b>
	Annuler (supprimer) une émission en file d'attente.....	3-36
<b>3.9</b>	<b>Vérification des compteurs de la machine.....</b>	<b>3-38</b>
	Compteurs machine que vous pouvez vérifier.....	3-38
<b>3.10</b>	<b>Vérifier les résultats de communication (rapports/listes).....</b>	<b>3-40</b>
	Vérifier les résultats de communication .....	3-40
	Imprimer des rapports/listes .....	3-41
<b>3.11</b>	<b>Types de rapports/listes .....</b>	<b>3-43</b>
	RAPPORT EMISSION .....	3-43
	RAPPORT RECEPTION .....	3-43
	RAPPORT ACTIVITE .....	3-44
	LISTE DONNEES MEM. ....	3-44
	IMPR. IMAGE MEMOIRE .....	3-44
	LISTE N° 1-TOUCHE .....	3-45
	LISTE N° ABREGES .....	3-45
	LISTE RGL TOUCHE.....	3-45
	LISTE BOITE RELAIS .....	3-45
	LISTE PARAMETRES MACHINE .....	3-45
	PAGE CONFIGURATION .....	3-45
	LISTE POLICES PCL.....	3-46
<b>3.12</b>	<b>Émission mémoire et émission en temps réel.....</b>	<b>3-47</b>
	Émission mémoire.....	3-47
	Émission en temps réel.....	3-48
<b>3.13</b>	<b>Envoyer un fax à une heure donnée .....</b>	<b>3-50</b>
<b>3.14</b>	<b>Émission groupée.....</b>	<b>3-53</b>
<b>3.15</b>	<b>Réception .....</b>	<b>3-54</b>
	Réception mémoire.....	3-54
	Formats papier pour la réception de fax.....	3-54
	Réception automatique (mode fax dédié).....	3-54
	Réception manuelle .....	3-55

<b>3.16</b>	<b>Passer un coup de téléphone.....</b>	<b>3-56</b>
<b>3.17</b>	<b>Recevoir un coup de téléphone .....</b>	<b>3-56</b>

## **4 Fonctions utiles d'émission et de réception**

<b>4.1</b>	<b>Utilisation des F codes.....</b>	<b>4-3</b>
	Spécifier les F codes en cas d'envoi de fax .....	4-4
	Spécifier les F codes lors de l'enregistrement des destinations.....	4-6
<b>4.2</b>	<b>Communication B.A.L. ....</b>	<b>4-8</b>
	Enregistrer des boîtes aux lettres .....	4-9
	Émission sur boîte aux lettres.....	4-9
	Imprimer des documents reçus dans les boîtes aux lettres .....	4-12
<b>4.3</b>	<b>Émission par dépôt .....</b>	<b>4-14</b>
	Supprimer un document d'émission par interrogation .....	4-18
<b>4.4</b>	<b>Réception par interrogation .....</b>	<b>4-20</b>
<b>4.5</b>	<b>Émission relais.....</b>	<b>4-23</b>
<b>4.6</b>	<b>Émissions comme relais de diffusion.....</b>	<b>4-27</b>
	Station de relais .....	4-27
<b>4.7</b>	<b>Faire suivre.....</b>	<b>4-29</b>
<b>4.8</b>	<b>Faxer à partir d'un ordinateur (Fax direct) .....</b>	<b>4-30</b>

## **5 Faxer par Internet**

<b>5.1</b>	<b>Envoyer des Fax Internet.....</b>	<b>5-3</b>
	Envoyer des Fax Internet .....	5-3
	Opération d'émission générale .....	5-4
	Parcourir l'annuaire (recherche LDAP).....	5-8
<b>5.2</b>	<b>Spécifier les paramètres d'émission .....</b>	<b>5-12</b>
	Spécifier l'heure d'émission.....	5-12
	Sélectionner les paramètres DE BASE/AVANCE.....	5-14
	Sélectionner le réglage pour "FORMAT MAXI EMISS." .....	5-16
	Sélectionner le réglage pour "QUALITE MAXI" .....	5-18
	Sélectionner le réglage pour "METHODE DE CODAGE" .....	5-20
<b>5.3</b>	<b>Spécifier la qualité et la densité de l'image pour la numérisation .....</b>	<b>5-22</b>
	Réglages de qualité .....	5-22
	Réglages de densité .....	5-23

<b>5.4</b>	<b>Spécifier des réglages additionnels.....</b>	<b>5-24</b>
	Spécifier un objet (paramètre "OBJET PAR DEFAULT").....	5-24
	Spécifier l'adresse de réponse (paramètre "ADRESSE RETOUR").....	5-27
	Spécifier l'impression de l'en-tête (paramètre "IMPRIMER EN TETE").....	5-29
<b>5.5</b>	<b>Recevoir des Fax Internet.....</b>	<b>5-31</b>
	Recevoir des Fax Internet .....	5-31
	Données que la machine peut recevoir .....	5-31
	Réception automatique de Fax Internet.....	5-32
	Réception manuelle de Fax Internet .....	5-35

## 6 Paramètres du mode Utilitaire/Fax

<b>6.1</b>	<b>Menu "MODE UTILITAIRE" .....</b>	<b>6-3</b>
<b>6.2</b>	<b>PARAMETRES MACHINE.....</b>	<b>6-5</b>
	Afficher le menu "PARAMETRES MACHINE" .....	6-7
	Sélectionner le volume du buzzer (paramètre "VOLUME BUZZER").....	6-8
	Changer le mode initial (paramètre "MODE INITIAL").....	6-9
	Changer le seuil de numérisation (paramètre "SEUIL NUMERISATION").....	6-10
<b>6.3</b>	<b>GESTION ADMIN.....</b>	<b>6-11</b>
	Afficher le menu "GESTION ADMIN." .....	6-13
	Spécifier l'accès distant (paramètre "ACCES DISTANT").....	6-15
	Sélectionner le volume de contrôle de la ligne (paramètre "LIGNE CONTROLE").....	6-17
<b>6.4</b>	<b>ENREGISTR. NUMERO.....</b>	<b>6-19</b>
	Afficher le menu "ENREGISTR. NUMERO" .....	6-20
	Enregistrer des destinations de numérotation 1-Touche.....	6-21
	Modifier/Effacer une touche de numérotation 1-Touche programmée .....	6-26
	Enregistrer les destinations de numérotation abrégée .....	6-28
	Modifier/Effacer un numéro abrégé programmé .....	6-32
	Enregistrer un groupe de numéros de fax .....	6-34
	Modifier/Effacer un groupe enregistré de numéros de fax .....	6-37
	Enregistrer un programme de numérotation.....	6-40
	Modifier/Effacer un programme de multi-diffusion.....	6-42
	Modifier/Effacer un programme d'émission différée .....	6-46

	Modifier/Effacer un programme d'émission B.A.L.....	6-48
	Modifier/Effacer un programme de réception par interrogation .....	6-50
	Modifier/Effacer un programme d'émission par relais.....	6-53
<b>6.5</b>	<b>ENREGISTREMENT FAX.....</b>	<b>6-56</b>
	Afficher le menu "ENREGISTREMENT FAX" .....	6-57
	Enregistrer des boîtes aux lettres .....	6-58
	Effacer les paramètres de boîte aux lettres .....	6-61
	Enregistrer une boîte de relais .....	6-63
	Effacer les paramètres d'une boîte de relais .....	6-68
<b>6.6</b>	<b>EMISSIONS .....</b>	<b>6-70</b>
	Afficher le menu "EMISSIONS" .....	6-71
	Sélectionner la densité de numérisation par défaut (paramètre "DENSITE NIVEAU") .....	6-72
	Sélectionner la qualité d'image par défaut (paramètre "PRIORITE QUALITE").....	6-73
	Sélectionner le mode d'émission par défaut (paramètre "EMISS PAR DEFAULT").....	6-74
	Sélectionner l'impression de l'en-tête (paramètre "EN-TETE") .....	6-75
<b>6.7</b>	<b>RECEPTIONS .....</b>	<b>6-76</b>
	Afficher le menu "RECEPTIONS" .....	6-78
	Sélectionner le mode de réception mémoire (paramètre "RECEPTION MEMOI.") .....	6-79
	Annuler la réception mémoire .....	6-81
	Spécifier le nombre de sonneries (paramètre "Nb. de SONNERIES") .....	6-83
	Sélectionner le réglage d'impression réduite (paramètre "RECEPTION REDUITE").....	6-84
	Sélectionnez l'impression du document reçu (paramètre "IMP. RECEPTION") .....	6-85
	Sélectionner le mode de réception (paramètre "MODE RECEPTION") .....	6-86
	Spécifier les réglages de réacheminement (paramètre "FAIRE SUIVRE") .....	6-87
	Sélectionner l'impression du pied de page (paramètre "PIED DE PAGE") .....	6-89
	Sélectionner le magasin papier (paramètre "CHOIX RECEPTACLE").....	6-90
	Sélectionner un réglage de réception fermée (paramètre "RESEAU FERME") .....	6-92



<b>6.8</b>	<b>RAPPORTS</b> .....	<b>6-93</b>
	Afficher le menu "RAPPORTS" .....	6-94
	Sélectionner l'impression automatique du rapport d'activité (paramètre "RAPPORT ACTIVITE") .....	6-95
	Sélectionner l'impression automatique du rapport des travaux en attente (paramètre "RAPPORT RESERVAT.") .....	6-96
	Sélectionner l'impression automatique du rapport des résultats d'émission (paramètre "RAPPORT EMISSION") .....	6-97
	Sélectionner l'impression automatique du rapport des résultats de réception (paramètre "RAPPORT RECEPTION") .....	6-98

## 7 Dépannage

<b>7.1</b>	<b>Principaux messages d'erreur et leurs solutions</b> .....	<b>7-3</b>
<b>7.2</b>	<b>Si l'opération de télécopie ne se déroule pas correctement</b> .....	<b>7-5</b>
	Il est impossible d'envoyer des télécopies .....	7-5
	Les télécopies ne peuvent pas être reçues .....	7-6
	Il est impossible de passer des appels .....	7-7

## 8 Annexe

<b>8.1</b>	<b>Caractéristiques principales</b> .....	<b>8-3</b>
<b>8.2</b>	<b>Local Setup for Diagnostic (LSD/ Configuration Locale Diagnostique)</b> .....	<b>8-4</b>
	A propos du Local Setup for Diagnostic (LSD/ Configuration Locale Diagnostique) .....	8-4
	Environnement d'exploitation de LSD .....	8-4
	Procédure générale d'installation .....	8-5
	Installer LSD .....	8-6
	Démarrer LSD .....	8-7
	Fenêtre principale de LSD .....	8-8
	Raccordement à cette machine .....	8-9
	Télécharger des informations enregistrées depuis la machine .....	8-9
	Créer un nouveau fichier de paramétrage .....	8-9
	Enregistrer les paramètres de numérotation 1-Touche .....	8-10
	Modifier les paramètres de numérotation 1-Touche .....	8-12
	Enregistrer les réglages de numérotation abrégée .....	8-13
	Modifier les réglages de numérotation abrégée .....	8-15
	Enregistrer les réglages de numérotation groupée .....	8-16
	Modifier les réglages de numérotation groupée .....	8-18

---

Impression de la liste des réglages de numérotation 1-Touche, de numérotation abrégée et de numérotation groupée .....	8-19
Enregistrer les paramètres sur l'ordinateur.....	8-19
Enregistrer les paramètres sur cette machine .....	8-19
Spécifier les paramètres du mode Utilitaires .....	8-20
Spécifier les réglages administrateur.....	8-23
Consultation des totaux des compteurs.....	8-26
Vérifier la page de configuration .....	8-27
Désinstallation de LSD.....	8-27

<b>8.3</b>	<b>Glossaire .....</b>	<b>8-28</b>
------------	------------------------	-------------

## **9** Index



# Introduction



# 1 Introduction

Merci d'avoir acheté cette machine.

Ce guide de l'utilisateur contient des détails sur le fonctionnement des diverses fonctions de la machine avec le kit Fax FK-506 installé, sur les précautions relatives à son utilisation et les procédures de dépannage de base. Afin de garantir l'utilisation efficace et correcte de cette machine, veuillez lire soigneusement ce guide de l'utilisateur avant d'utiliser cette machine. Après avoir lu le guide de l'utilisateur, veuillez le conserver dans son support dédié de manière à pouvoir le consulter facilement en cas de problèmes ou de questions éventuelles en cours de fonctionnement.

Les vues de l'équipement réel risquent d'être légèrement différentes des illustrations utilisées dans ce guide de l'utilisateur.

## 1.1 Marques déposées et copyrights

KONICA MINOLTA, le logo KONICA MINOLTA, et "L'essentiel de l'image" sont des marques déposées de KONICA MINOLTA HOLDINGS, INC.

PageScope et bizhub sont des marques déposées ou des marques commerciales de KONICA MINOLTA BUSINESS TECHNOLOGIES, INC.

Netscape est une marque déposée de Netscape Communications Corporation aux Etats-Unis et dans d'autres pays.

Novell et Novell NetWare sont des marques déposées de Novell, Inc. aux Etats-Unis et dans d'autres pays.

Microsoft, Windows et Windows NT sont soit des marques déposées ou des marques commerciales de Microsoft Corporation aux Etats-Unis et/ou dans d'autres pays.

Adobe, le logo Adobe, Acrobat et PostScript sont soit des marques déposées ou des marques commerciales de Adobe Systems Incorporated aux Etats-Unis et/ou dans d'autres pays.

Ethernet est une marque déposée de Xerox Corporation.

PCL est une marque déposée de Hewlett-Packard Company Limited.

Tous les autres noms de produits et de marque sont des marques commerciales ou des marques déposées de leur sociétés ou entreprises respectives.

## 1.2 Fonctions de Fax disponibles

### Émission

#### *Émission multidiffusion*

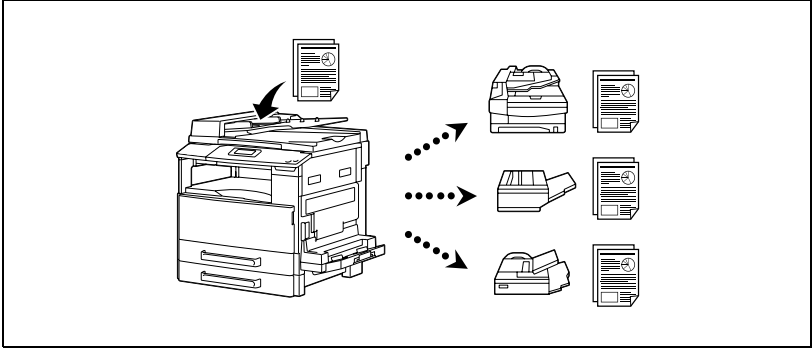

Pour plus de détails, voir page 3-28.

#### *Émission différée*

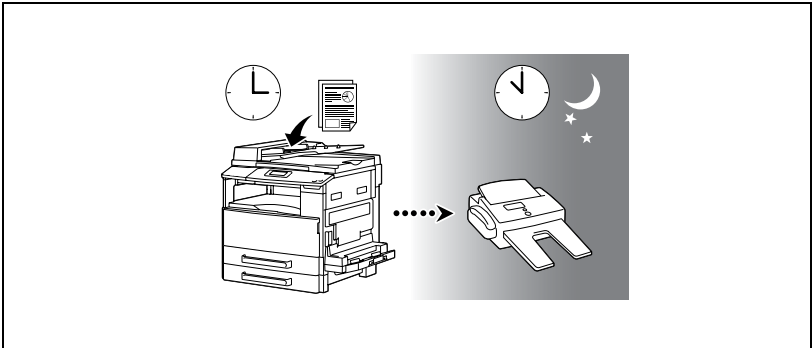

Pour plus de détails, voir page 3-50.

### Émission par interrogation

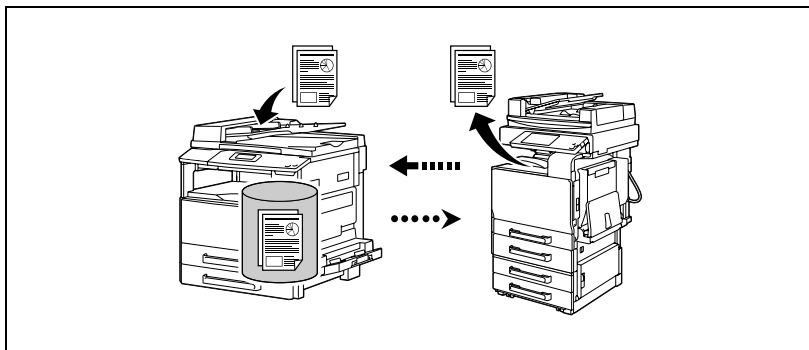

Pour plus de détails, voir page 4-14.

### Émission Relais

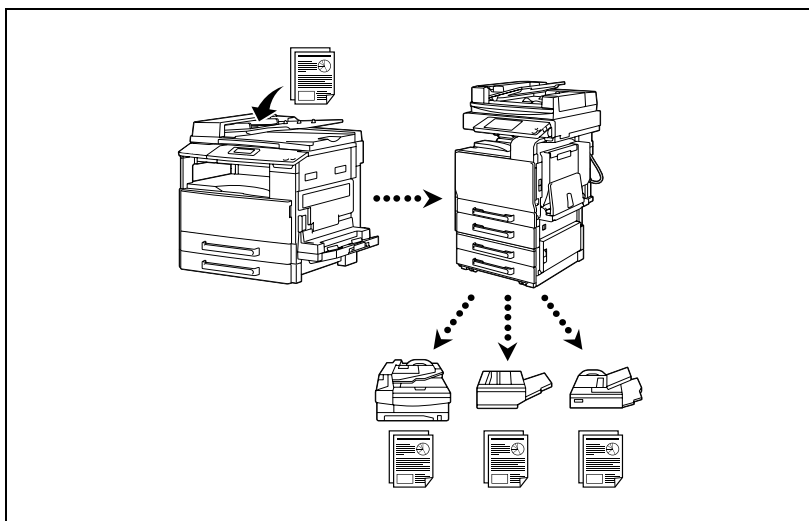

Pour plus de détails, voir page 4-23.



#### **Rappel**

*Spécifiez un modèle compatible avec les communications par F Code pour la station relais.*

## Réception

### Réception mémoire

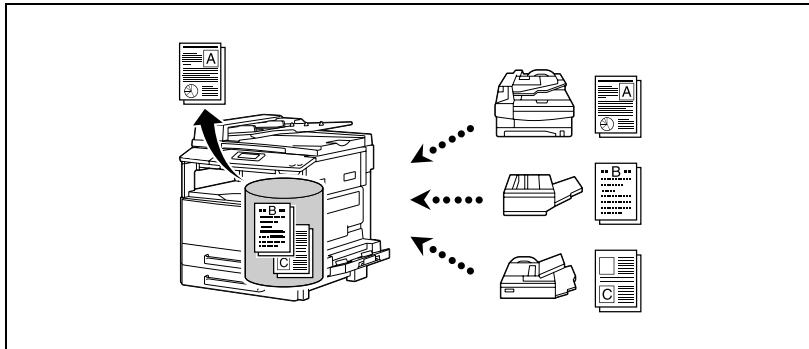

Pour plus de détails, voir page 3-54.

### Réception B.A.L.

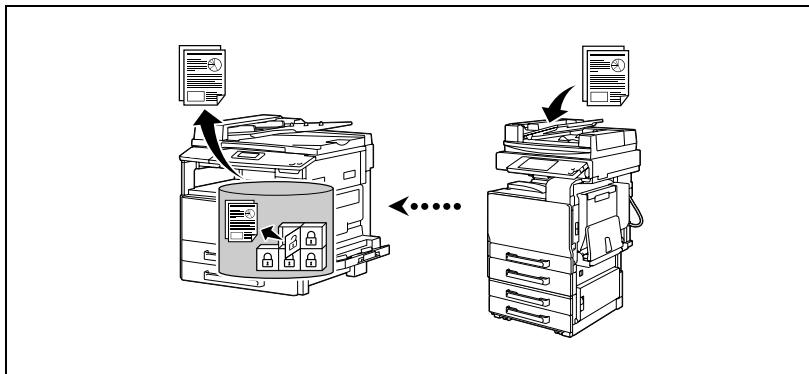

Pour plus de détails, voir page 4-12.



#### Remarque

*La réception B.A.L. est compatible avec la communication par F code.*

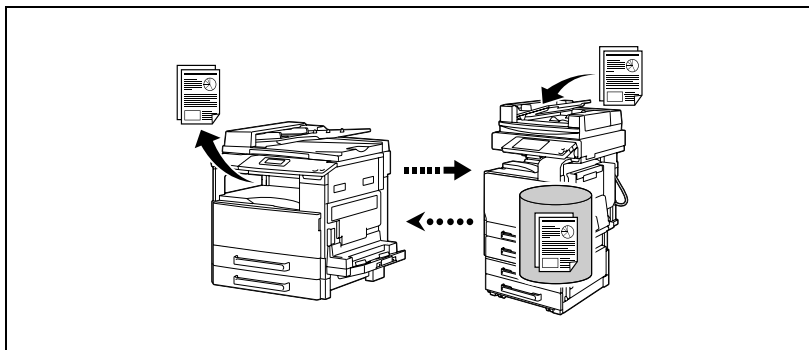

**Réception par dépôt**

Pour plus de détails, voir page 4-20.

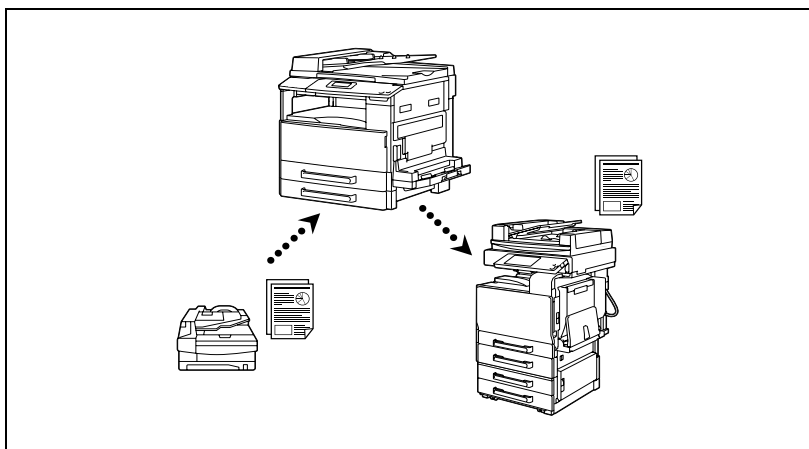
**Faire suivre**

Pour plus de détails, voir page 4-29.

## 1.3 Explication des conventions

Les repères et mises en forme utilisés dans le présent manuel sont décrits ci-dessous.

### Recommandations relatives à la sécurité

---

#### **DANGER**

**Tout manquement au respect des instructions signalées de cette manière peut entraîner des blessures graves ou mortelles par électrocution.**

→ Respectez toutes les indications de danger afin d'éviter les blessures.

---

#### **AVERTISSEMENT**

**Tout manquement au respect des instructions mises en valeur de cette manière peut entraîner des blessures graves ou des dommages matériels.**

→ Respectez toutes les indications Avertissement pour éviter les blessures et assurer la sécurité de l'utilisation de la machine.

---

#### **ATTENTION**

**Les instructions ainsi mises en valeur doivent être respectées sous peine de blessures légères ou de dommages matériels.**

→ Respectez toutes les mises en garde pour éviter les blessures et assurer la sécurité de l'utilisation de la machine.

---

### Séquence des actions

- 1** Le chiffre 1 ainsi formaté indique la première étape d'une séquence d'actions.
- 2** Les nombres suivants ainsi formatés indiquent les étapes successives d'une série d'actions.
  - ?** Le texte formaté dans ce style offre une assistance supplémentaire.
  - Le texte ainsi formaté décrit l'action permettant d'obtenir le résultat escompté.

## Conseils



...

### Remarque

*Le texte présenté de cette manière apporte des informations utiles pour la sécurité de l'utilisation de la machine.*



...

### Rappel

*Le texte ainsi mis en valeur contient des informations à ne pas oublier.*



### Détails

*Le texte présenté de cette manière contient des références à des informations plus détaillées.*

## Texte avec format spécial

Touche [Stop]

Les noms des touches du panneau de contrôle apparaissent dans le format indiqué ci-dessus.

### REGLAGE MACHINE

Le texte affiché à l'écran est représenté sous le format ci-dessus.

## 1.4 Conseils de sécurité

Ce chapitre contient des instructions détaillées relatives à l'exploitation et à la maintenance de cette machine. Pour utiliser au mieux cet appareil, tous les opérateurs doivent lire avec attention ce guide et respecter à la lettre les instructions qui y figurent.

Veillez lire la section suivante avant de brancher la machine au secteur. Il contient en effet des informations importantes quant à la sécurité de l'utilisateur et la prévention des problèmes liés à l'équipement.

Veillez conserver ce guide à portée de la main et à proximité de la machine.

Veillez à respecter impérativement toutes les précautions figurant dans chaque chapitre de ce manuel.

KM\_Ver.01E\_C



### Remarque

*Certaines parties du contenu de ce chapitre peuvent ne pas correspondre au produit acheté.*

### Symboles d'avertissement et de précaution

Les indicateurs suivants sont utilisés sur les étiquettes d'avertissement ou dans ce manuel pour hiérarchiser le niveau des avertissements de sécurité.



## AVERTISSEMENT

**Ignorer cet avertissement peut provoquer des blessures graves, voire mortelles.**

→ Ne négligez pas ces conseils de sécurité.

---









## ATTENTION

**Négliger ces précautions peut provoquer des blessures ou des dommages aux biens d'autrui.**

→ Ne négligez pas ces conseils de sécurité.

---

## Signification des symboles



Symbole	Signification	Exemple	Signification
	Un triangle indique un danger contre lequel il y a lieu de se protéger.		Ce symbole indique un risque de brûlure.
	Une ligne diagonale indique une action interdite.		Ce symbole met en garde contre un démontage du copieur.
	Un cercle noir indique une action impérative.		Ce symbole signale le débranchement impératif du copieur.

## Démontage et modification

### **AVERTISSEMENT**

**Ignorer cet avertissement peut provoquer des blessures graves, voire mortelles.**

→ Ne négligez pas ces conseils de sécurité.



Avertissement	Symbole
<ul style="list-style-type: none"> <li>N'essayez jamais d'enlever les couvercles et les panneaux fixés sur le produit. Certains produits contiennent des pièces haute-tension ou une source de faisceau laser susceptibles d'électrocuter ou d'aveugler l'opérateur.</li> </ul>	
<ul style="list-style-type: none"> <li>N'effectuez aucune modification sur ce produit, il pourrait prendre feu, subir un choc électrique ou tomber en panne. Si le produit utilise un laser, la source de son faisceau risque d'aveugler l'opérateur.</li> </ul>	

## Cordon d'alimentation

# AVERTISSEMENT

**Ignorer cet avertissement peut provoquer des blessures graves, voire mortelles.**

→ Ne négligez pas ces conseils de sécurité.

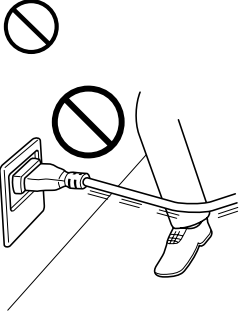



Avertissement	Symbole
<ul style="list-style-type: none"> <li>Utilisez uniquement le cordon d'alimentation fourni. Si le cordon d'alimentation n'est pas fourni avec le produit, n'utilisez que le cordon d'alimentation et la fiche préconisés dans les INSTRUCTIONS RELATIVES AU CORDON D'ALIMENTATION. L'utilisation d'un autre cordon peut déclencher un incendie ou causer une électrocution.</li> </ul>	
<ul style="list-style-type: none"> <li>Le cordon d'alimentation fourni avec le produit ne doit être utilisé qu'avec cette machine et jamais avec un autre appareil, sous peine d'incendie ou d'électrocution.</li> </ul>	
<ul style="list-style-type: none"> <li>Veillez à ne jamais gratter ni éroder le cordon d'alimentation, à ne pas placer d'objet lourd dessus, le chauffer, le tordre, le plier, tirer dessus, ni l'endommager. L'utilisation d'un cordon d'alimentation endommagé (âme à nu, fil cassé, etc.) peut déclencher un incendie ou une panne. Si l'une de ces conditions se présente, couper immédiatement l'alimentation, débrancher le cordon d'alimentation de la prise et contacter votre service après-vente agréé.</li> </ul>	

## Alimentation

### **AVERTISSEMENT**

**Ignorer cet avertissement peut provoquer des blessures graves, voire mortelles.**

→ Ne négligez pas ces conseils de sécurité.

Avertissement	Symbole
<ul style="list-style-type: none"> <li>Utilisez exclusivement la tension d'alimentation spécifiée, sous peine d'incendie ou d'électrocution.</li> </ul>	
<ul style="list-style-type: none"> <li>Branchez directement la fiche dans la prise murale de même configuration que la fiche. L'utilisation d'un adaptateur entraîne le branchement de la machine à une source d'alimentation inadéquate (tension, capacité électrique, mise à la terre) et risque de provoquer un incendie ou causer une électrocution. En l'absence d'une prise murale appropriée, le client doit en demander l'installation par un électricien qualifié.</li> </ul>	
<ul style="list-style-type: none"> <li>En principe, n'utilisez pas d'adaptateur de sortie multiple ni de rallonge. L'utilisation d'un adaptateur ou d'une rallonge peut déclencher un feu ou causer une électrocution. Contacter votre S.A.V. si une rallonge s'avère nécessaire.</li> </ul>	
<ul style="list-style-type: none"> <li>Consultez votre technicien de maintenance agréé avant de brancher un autre équipement sur la même prise murale. Une surcharge pourrait entraîner un incendie.</li> </ul>	

### **ATTENTION**

**Négliger ces précautions peut provoquer des blessures ou des dommages aux biens d'autrui.**

→ Ne négligez pas ces conseils de sécurité.



Attention	Symbole
<ul style="list-style-type: none"> <li>La prise doit se situer à proximité de l'équipement et être aisément accessible. Sinon, vous ne pourrez pas débrancher la fiche d'alimentation en cas d'urgence.</li> </ul>	

## Fiche d'alimentation

## AVERTISSEMENT

**Ignorer cet avertissement peut provoquer des blessures graves, voire mortelles.**



→ Ne négligez pas ces conseils de sécurité.

Avertissement	Symbole
<ul style="list-style-type: none"> <li>• Ne débranchez ou branchez jamais le cordon avec les mains humides car cela peut provoquer une électrocution.</li> </ul>	
<ul style="list-style-type: none"> <li>• Insérez la prise de courant à fond dans la prise murale. Tout manquement à cela peut déclencher un feu ou causer une électrocution.</li> </ul>	

## ATTENTION

**Négliger ces précautions peut provoquer des blessures ou des dommages aux biens d'autrui.**

→ Ne négligez pas ces conseils de sécurité.

Attention	Symbole
<ul style="list-style-type: none"> <li>• Ne pas tirer sur le cordon d'alimentation pour le débrancher. Le fait de tirer directement sur le cordon d'alimentation peut l'endommager et déclencher un incendie ou provoquer une électrocution.</li> </ul>	
<ul style="list-style-type: none"> <li>• Débranchez le cordon d'alimentation plus d'une fois par an et nettoyez la zone entre les bornes de la prise. La poussière qui s'accumule entre les bornes pourrait provoquer un incendie.</li> </ul>	



## Mise à la terre

### **AVERTISSEMENT**

Ignorer cet avertissement peut provoquer des blessures graves, voire mortelles.

→ Ne négligez pas ces conseils de sécurité.

Avertissement	Symbole
<ul style="list-style-type: none"> <li>Brancher le cordon d'alimentation à une prise électrique équipée d'une borne de mise à la terre.</li> </ul>	

## Installation

### **AVERTISSEMENT**

Ignorer cet avertissement peut provoquer des blessures graves, voire mortelles.



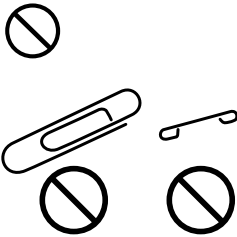

→ Ne négligez pas ces conseils de sécurité.

Avertissement	Symbole
<ul style="list-style-type: none"> <li>Ne posez jamais de vase ou autre récipient contenant de l'eau, d'agrafes ou de petits objets métalliques sur le produit. De l'eau renversée ou des petits objets métalliques tombés à l'intérieur de la machine sont de nature à provoquer un incendie, une électrocution ou une panne. Si malgré tout de l'eau ou des objets métalliques pénétraient dans la machine, mettez immédiatement l'interrupteur sur OFF (Arrêt), débranchez la fiche de la prise de courant, et appelez votre S.A.V.</li> </ul>	

## ATTENTION

**Négliger ces précautions peut provoquer des blessures ou des dommages aux biens d'autrui.**

→ Ne négligez pas ces conseils de sécurité.

Attention	Symbole
<ul style="list-style-type: none"> <li>• Une fois ce produit installé, montez-le sur un support stable. Si l'appareil bouge ou tombe, il peut blesser quelqu'un.</li> </ul>	
<ul style="list-style-type: none"> <li>• N'installez pas ce produit dans un endroit poussiéreux ou exposé à la suie ou à la vapeur, à proximité d'une table de cuisine, d'une baignoire ou d'un humidificateur d'air. Cela pourrait engendrer un incendie, une électrocution ou une panne.</li> </ul>	
<ul style="list-style-type: none"> <li>• Ne placez pas ce produit sur un banc instable ou renversé ou dans un endroit soumis à des vibrations et des chocs importants. Il pourrait tomber et blesser quelqu'un ou provoquer une panne mécanique.</li> </ul>	
<ul style="list-style-type: none"> <li>• Ne laissez pas le moindre objet obstruer les orifices de ventilation de ce produit. La chaleur pourrait s'accumuler à l'intérieur du produit et provoquer un incendie ou un quelconque dysfonctionnement.</li> </ul>	
<ul style="list-style-type: none"> <li>• Ne pas utiliser d'aérosols, de liquides ou de gaz inflammables à proximité de cet appareil, il pourrait prendre feu.</li> </ul>	

### Ventilation

## ATTENTION

**Négliger ces précautions peut provoquer des blessures ou des dommages aux biens d'autrui.**

→ Ne négligez pas ces conseils de sécurité.



Attention	Symbole
<ul style="list-style-type: none"> <li>• Utilisez toujours ce produit dans un local bien ventilé. Une utilisation prolongée du produit dans un local mal ventilé peut mettre votre santé en danger. Aérez la pièce à intervalles réguliers.</li> </ul>	

## En cas de problèmes

### **AVERTISSEMENT**

**Ignorer cet avertissement peut provoquer des blessures graves, voire mortelles.**

→ Ne négligez pas ces conseils de sécurité.

Avertissement	Symbole
<ul style="list-style-type: none"> <li>• Cessez toute utilisation de l'appareil s'il devient exceptionnellement chaud, s'il dégage de la fumée ou fait entendre un bruit insolite. Mettez immédiatement l'interrupteur en position OFF (Arrêt), débranchez le câble d'alimentation de la prise murale, et contactez votre Service Après-vente. Si vous continuez à l'utiliser dans cet état, il peut prendre feu ou être source d'électrocution.</li> </ul>	
<ul style="list-style-type: none"> <li>• Cessez toute utilisation de l'appareil s'il est tombé ou si son capot a été endommagé. Mettez immédiatement l'interrupteur en position OFF (Arrêt), débranchez le câble d'alimentation de la prise murale, et contactez votre Service Après-vente. Si vous continuez à l'utiliser dans cet état, il peut prendre feu ou être source d'électrocution.</li> </ul>	

### **ATTENTION**

**Négliger ces précautions peut provoquer des blessures ou des dommages aux biens d'autrui.**

→ Ne négligez pas ces conseils de sécurité.

Attention	Symbole
<ul style="list-style-type: none"> <li>• Certaines zones à l'intérieur de cette machine sont soumises à des températures élevées qui peuvent provoquer des brûlures. Lorsque vous intervenez à l'intérieur de la machine, pour dégager un serrage papier par exemple, veillez à ne pas toucher les endroits (autour de l'unité de fixation, etc.) indiqués par l'étiquette "Attention TRES CHAUD".</li> </ul>	

## Consommables

### **AVERTISSEMENT**

**Ignorer cet avertissement peut provoquer des blessures graves, voire mortelles.**



→ Ne négligez pas ces conseils de sécurité.

Avertissement	Symbole
<ul style="list-style-type: none"> <li>• Ne pas jeter la cartouche de toner ni du toner dans les flammes. Le toner chaud risque de se diffuser et de provoquer des brûlures ou d'autres dommages.</li> </ul>	

### **ATTENTION**

**Négliger ces précautions peut provoquer des blessures ou des dommages aux biens d'autrui.**

→ Ne négligez pas ces conseils de sécurité.



Attention	Symbole
<ul style="list-style-type: none"> <li>• Ne laissez pas de cartouche toner ou d'unité tambour à portée des enfants. Lécher ou ingérer toute partie de ces objets est nocif pour la santé.</li> </ul>	
<ul style="list-style-type: none"> <li>• Ne stockez pas les unités de toner et les tambours PC à proximité d'un lecteur de disquettes ou d'une horloge sensibles au magnétisme. Ces appareils pourraient ne plus fonctionner correctement.</li> </ul>	

## Déplacement de la machine

### **ATTENTION**

**Négliger ces précautions peut provoquer des blessures ou des dommages aux biens d'autrui.**

→ Ne négligez pas ces conseils de sécurité.

Attention	Symbole
<ul style="list-style-type: none"><li>• Lorsque vous déplacez ce produit, assurez-vous de débrancher le cordon d'alimentation et tous les autres câbles. Tout manquement à cette règle peut endommager le cordon ou les câbles et déclencher un incendie ou provoquer une électrocution ou une panne.</li></ul>	
<ul style="list-style-type: none"><li>• Pour déplacer cet appareil, tenez-le toujours par les zones spécifiées dans le Guide de l'utilisateur ou dans d'autres documents. Si l'appareil tombe, il peut causer de graves blessures corporelles. Le produit risque également d'être endommagé ou de ne plus fonctionner correctement.</li></ul>	

## 1.5 Notice spéciale à l'attention de l'utilisateur

### For Canada

#### NOTICE:

This product meets the applicable Industry Canada technical specifications.

The Ringer Equivalence Number is an indication of the maximum number of devices allowed to be connected to a telephone interface. The termination on an interface may consist of any combination of devices subject only to the requirement that the sum of the RENs of all the devices does not exceed five.

Disconnect TNV circuit connectors before disconnecting power.

Use only the attached telephone cord (Listee's No. E66597, Part No. 127A9002).

**CAUTION:** To reduce the risk of fire, use only No. 26 AWG or larger (e.g., 24 AWG) UL Listed or CSA Certified Telecommunication Line Cord

**IMPORTANT SAFETY INSTRUCTIONS** - When using your telephone equipment, basic safety precautions should always be followed to reduce the risk of fire, electric shock and injury to persons, including the following:

1. Do not use this product near water for example, near a bathtub, washbowl, kitchen sink or laundry tub, in a wet basement or near a swimming pool.
2. Avoid using a telephone (other than a cordless type) during an electrical storm. There may be a remote risk of electric shock from lightning.
3. Do not use the telephone to report a gas leak in the vicinity of the leak.
4. Use only the power cord and batteries indicated in this manual. Do not dispose of batteries in a fire. They may explode. Check with local codes for possible special disposal instructions.

**SAVE THESE INSTRUCTONS**

#### AVIS:

Le présent matériel est conforme aux spécifications techniques applicables d'Industrie Canada.

L'indice d'équivalence de la sonnerie (IES) sert à indiquer le nombre maximal de terminaux qui peuvent être raccordés à une interface téléphonique. La terminaison d'une interface peut consister en une combinaison quelconque de dispositifs, à la seule condition que la somme d'indices d'équivalence de la sonnerie de tous les dispositifs n'excède pas 5.

## IMPORTANTES MESURES DE SÉCURITÉ

Certaines mesures de sécurité doivent être prises pendant l'utilisation du matériel téléphonique afin de réduire les risques d'incendie, de choc électrique et de blessures.

En voici quelques unes :

1. Ne pas utiliser l'appareil près de l'eau, p.ex., près d'une baignoire, d'un lavabo, d'un évier de cuisine, d'un bac à laver, dans un sous-sol humide ou près d'une piscine.
2. Éviter d'utiliser le téléphone (sauf s'il s'agit d'un appareil sans fil) pendant un orage électrique. Ceci peut présenter un risque de choc électrique causé par la foudre.
3. Ne pas utiliser l'appareil téléphonique pour signaler une fuite de gaz s'il est situé près de la fuite.
4. Utiliser seulement le cordon d'alimentation et le type de piles indiqués dans ce manuel. Ne pas jeter les piles dans le feu : elles peuvent exploser. Se conformer aux règlements pertinents quant à l'élimination des piles.

## CONSERVER CES INSTRUCTIONS

### **For U.S.A.**

#### **FCC PART 68 REQUIREMENTS:**

This equipment complies with Part 68 of the FCC rules and the requirements adopted by the ACTA. On the cover of this equipment is a label that contains, among other information, a product identifier in the format US:AAAEQ##TXXXX. If required, this information must be provided to the telephone company.

This equipment uses certification jack USOC RJ11C.

A plug and jack used to connect this equipment to the premises wiring and telephone network must comply with the applicable FCC Part 68 rules and requirements adopted by the ACTA.

A compliant telephone cord and modular plug is provided with this product. It is designed to be connected to a compatible modular jack that is also compliant. See installation instructions for details.

The REN is used to determine the number of devices that may be connected to a telephone line. Excessive RENs on a telephone line may result in the devices not ringing in response to an incoming call. In most but not all areas, the sum of RENs should not exceed five (5.0).

To be certain of the number of devices that may be connected to a line, as determined by the total RENs, contact the local telephone company. For products approved after July 23, 2001, the REN for this product is part of the product identifier that has the format US: US:AAAEQ##TXXXX. The digits represented by ## are the REN without a decimal point (e.g., 03 is a REN of 0.3). For earlier products, the REN is separately shown on the label.

If this equipment FK-506 causes harm to the telephone network, the telephone company will notify you in advance that temporary discontinuance of service may be required. But if advance notice isn't practical, the telephone company will notify the customer as soon as possible. Also, you will be advised of your right to file a complaint with the FCC if you believe it is necessary.

The telephone company may make changes in its facilities, equipment, operations or procedures that could affect the operation of the equipment. If this happens the telephone company will provide advance notice in order for you to make necessary modifications to maintain uninterrupted service.

If trouble is experienced with this equipment FK-506, for repair or warranty information, please contact the Konica Minolta dealer location where you purchased this equipment. If the equipment is causing harm to the telephone network, the telephone company may request that you disconnect the equipment until the problem is resolved.

Connection to party line service is subject to state tariffs. Contact the state public utility commission, public service commission or corporation commission for information. If your home has specially wired alarm equipment connected to the telephone line, ensure the installation of FK-506 does not disable your alarm equipment. If you have questions about what will disable alarm equipment, consult your telephone company or a qualified installer.

The Telephone Consumer Protection Act of 1991 makes it unlawful for any person to use a computer or other electronic device, including FAX machines, to send any message unless such message clearly contains in a margin at the top or bottom of each transmitted page or on the first page of the transmission, the date and time it is sent and an identification of the business or other entity, or other individual sending the message and the telephone number of the sending machine or such business, other entity, or individual. (The telephone number provided may not be a 900 number or any



other number for which charges exceed local or long-distance transmission charges.)

Disconnect TNV circuit connectors before disconnecting power.

Use only the attached telephone cord (Listee's No. E66597, Part No. 127A9002).

CAUTION: To reduce the risk of fire, use only No. 26 AWG or larger (e.g., 24 AWG) UL Listed or CSA Certified Telecommunication Line Cord

IMPORTANT SAFETY INSTRUCTIONS - When using your telephone equipment, basic safety precautions should always be followed to reduce the risk of fire, electric shock and injury to persons, including the following:

1. Do not use this product near water for example, near a bathtub, washbowl, kitchen sink or laundry tub, in a wet basement or near a swimming pool.
2. Avoid using a telephone (other than a cordless type) during an electrical storm. There may be a remote risk of electric shock from lightning.
3. Do not use the telephone to report a gas leak in the vicinity of the leak.
4. Use only the power cord and batteries indicated in this manual. Do not dispose of batteries in a fire. They may explode. Check with local codes for possible special disposal instructions.

SAVE THESE INSTRUCTONS

---

## WARNING

**The exclamation point within an equilateral triangle followed by the word "Warning" is intended to alert the user to the possibility that a disregard for the warning may result in fatal hazards or critical injuries.**

- Be sure to focus your attention on the Warning headings when reading the user manual for the copier.
- 

---

## CAUTION

**The exclamation point within an equilateral triangle followed by the word "Caution" is intended to alert the user to the possibility that a disregard for the caution may result in minor injuries or in physical damage.**

- Be sure to focus your attention on the Caution headings when reading the user manual for the copier.
-

### For New Zealand

1. This device is equipped with pulse dialing while the Telecom standard is DTMF tone dialing. There is no guarantee that Telecom lines will always continue to support pulse dialing.
2. This equipment does not fully meet Telecom's impedance requirements. Performance limitations may occur when used in conjunction with some parts of the network. Telecom will accept no responsibility should difficulties arise in such circumstances.
3. The grant of a Telepermit for any item of terminal equipment indicates only that Telecom has accepted that the item complies with minimum conditions for connection to its network. It indicates no endorsement of the product by Telecom, nor does it provide any sort of warranty. Above all, it provides no assurance that any item will work correctly in all respects with another item of Telepermitted equipment of a different make or model, nor does it imply that any product is compatible with all of Telecom's network services.
4. The automatic calling functions of this equipment must not be used to cause a nuisance to other customers.
5. Telepermitted equipment only may be connected to the auxiliary telephone port. The auxiliary port is not specifically designed for 3-wire connected equipment. 3-wire might not respond to incoming ringing when connected to this port.
6. The Reception Operation - No. of Rings Setting must be configured between 4 and 10.

### Pour l'Europe

La télécopie fait l'objet d'une autorisation conformément à la Décision du Conseil 1999/5/EC relative à la connexion de terminaux uniques pan-européens au réseau téléphonique commuté public (PSTN). Toutefois, en raison des différences entre les RTC (réseaux téléphoniques publics commutés) de chaque pays, cette autorisation ne constitue pas en elle-même l'assurance inconditionnelle que cette machine fonctionnera d'égale manière sur chaque point terminal de réseau RTC.

En cas de problèmes, contactez en premier lieu le fournisseur de votre appareil.

Le signe CE doit être apposé sur le produit ou sur sa plaque signalétique. Il doit en outre être apposé sur l'emballage, s'il y en a un et sur les documents d'accompagnement.



---

# 2

## Précautions



## 2 Précautions

### 2.1 Nomenclature et fonctions

#### Unité principale

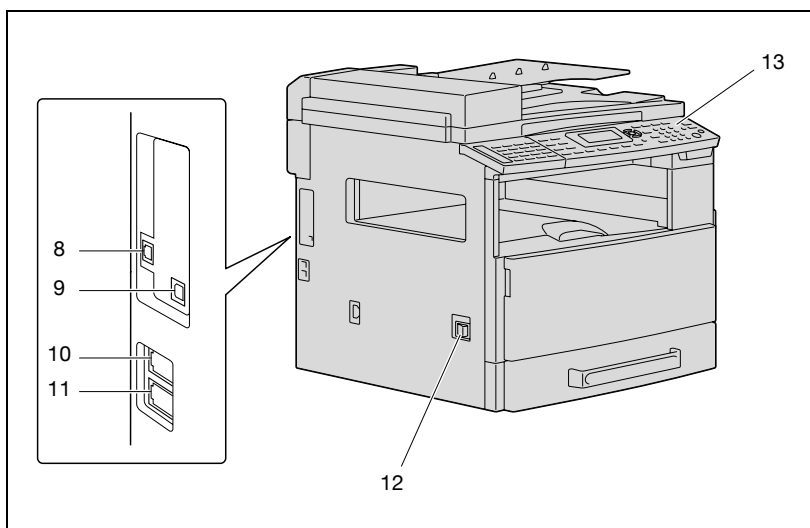
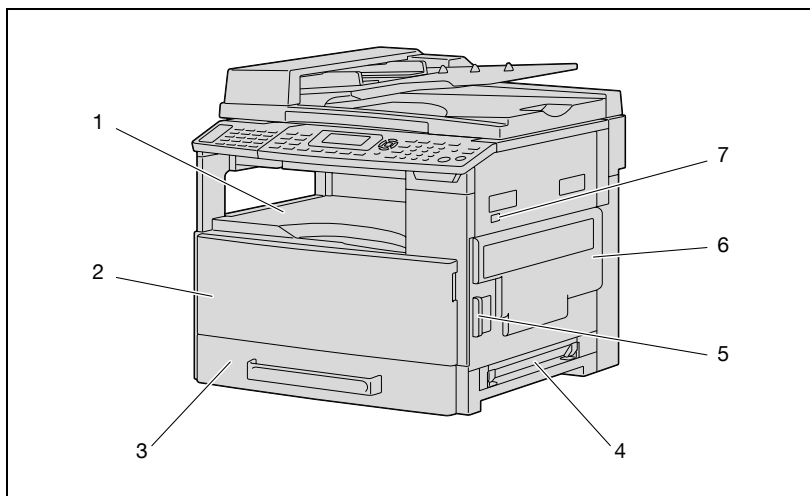

No.	Nom de la pièce	Description
1	Plateau de sortie Copie	Réceptionne les copies et les documents imprimés partie imprimée vers le bas.
2	Porte frontale	Ouvrez-le pour remplacer la cartouche de toner.
3	1er magasin papier	<ul style="list-style-type: none"> <li>• Peut recevoir jusqu'à 250 feuilles de papier.</li> <li>• Il est possible de régler librement le format du papier.</li> <li>• Chargement possible de papier spécial.</li> </ul>
4	Magasin d'introduction manuelle	<ul style="list-style-type: none"> <li>• Sert à introduire manuellement du papier pour faire des copies.</li> <li>• Ne charger qu'une feuille de papier à la fois.</li> <li>• Chargement possible de papier spécial.</li> </ul>
5	Levier de déverrouillage de la porte latérale droite	Sert à ouvrir/fermer la porte latérale droite.
6	Porte latérale droite	Ouvrez-la pour dégager un serrage papier.
7	Compteur mécanique	Indique le nombre total de copies et de pages d'impression imprimées.
8	Connecteur RJ45 pour la communication réseau (en option)	Sert à connecter le câble réseau quand cette machine est utilisée pour l'impression réseau.
9	Connecteur USB	Permet de raccorder le câble USB d'un ordinateur.
10	Connecteur de ligne téléphonique (LIGNE)	Permet de brancher le câble téléphonique à la prise murale.
11	Prise de téléphone (TEL)	Permet de brancher le cordon d'un téléphone.
12	Interrupteur Marche/Arrêt	Permet d'allumer ou d'éteindre l'appareil.
13	Panneau de contrôle	Permet de lancer la copie ou d'effectuer un envoi ou de spécifier divers réglages. (voir p. 2-5.)

## 2.2 Éléments du panneau de contrôle et leurs fonctions

### Noms des touches du panneau de contrôle et leurs fonctions

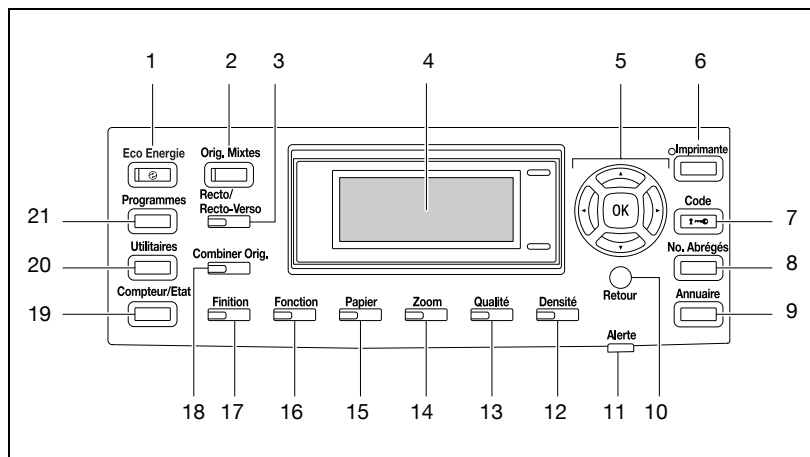

No.	Nom de la pièce	Description
1	Touche/Voyant [Eco Energie]	Appuyez sur cette touche pour activer le mode Eco énergie.
2	Touche/Voyant [Orig. Mixtes]	L'actionner pour sélectionner le réglage "Originaux Mixtes".
3	Touche/Voyant [Recto/Recto-Verso]	L'actionner pour sélectionner la copie recto-verso. Sélectionner "RECTO →RECTO", "RECTO→RECTO-VERSO", "RECTO-VERSO→RECTO" ou "RECTO-VERSO→RECTO-VERSO". En cas de sélection de tout autre réglage que RECTO→RECTO, le voyant s'allume.
4	Écran	Affiche le nombre de copies, le taux zoom, le mode fax, les menus de réglage et les messages d'erreur.
5	Touches [▲], [▼], [◀] et [▶] Touche [OK]	Appuyer sur les touches [▲], [▼], [◀] et [▶] pour sélectionner les points de menu sur l'écran et en changer les réglages. Appuyer sur la touche [OK] pour appliquer le réglage.
6	Touche/voyant [Imprimante]	Ce voyant s'allume pendant l'impression des données en provenance de l'ordinateur et clignote lors de l'émission de données. Pour plus de détails, voir le Guide de l'utilisateur du pilote d'imprimante.
7	Touche [Code]	L'actionner quand des paramètres de suivi de compte ont été appliqués.
8	Touche [No. Abrégé]	L'actionner pour enregistrer des numéros de fax et des adresses fréquemment utilisés et pour les rappeler en cours de transmissions.

No.	Nom de la pièce	Description
9	Touche [Annuaire]	Permet d'afficher les informations programmées pour la numérotation 1-touche, la numérotation groupée et la numérotation abrégée.
10	Touche [Retour]	Appuyez pour revenir à l'écran précédent.
11	Voyant "Alerte"	Ce voyant s'allume ou clignote en cas d'erreur. Pour plus de détails, voir "Dépannage" à la page 7-3.
12	Touche [Densité]	Permet de sélectionner la densité de numérisation des copies et des documents à faxer.
13	Touche [Qualité]	Pressez pour sélectionner la qualité du document. En mode Copie, sélectionnez "TEXTE", "PHOTO" ou "TEXTE/PHOTO". En mode Fax, sélectionnez "TEXTE" or "PHOTO", combiné avec "STD", "FIN" or "SUPER-FIN".
14	Touche [Zoom]	Permet de spécifier s'il faut agrandir ou réduire l'image lors de la copie.
15	Touche [Papier]	Permet de sélectionner le magasin papier à utiliser.
16	Touche/voyant [Fonction]	Permet de spécifier les paramètres des opérations de copie avancées et des fonctions utiles d'émission et de réception de télécopies, comme la copie avec une marge de reliure ajoutée et l'envoi/la réception de documents confidentiels.
17	Touche/voyant [Finition]	Permet de sélectionner une fonction Finition pour les copies.
18	Touche/Voyant [Combiner Orig.]	Permet de spécifier les réglages pour copier plusieurs (2 ou 4) pages de document ensemble sur une seule feuille de papier (2en1 ou 4en1).
19	Touche [Compteur/Etat]	Permet de voir les compteurs ou les résultats de communication ou d'imprimer un rapport de résultat de communication.
20	Touche [Utilitaires]	Permet de spécifier les réglages en mode Utilitaire. PARAMETRES MACHINE, REGLAGE SOURCE PAPIER, MEM.FORMAT PERSO, GESTION UTILISATE., GESTION ADMIN, PARAM COPIE 1, PARAM COPIE 2, ENREGISTR. NUMERO, ENREGISTREMENT FAX, EMISSIONS, RECEPTIONS, RAPPORTS
21	Touche [Programmes]	Permet d'enregistrer et de rappeler des programmes de copie spécifiés.



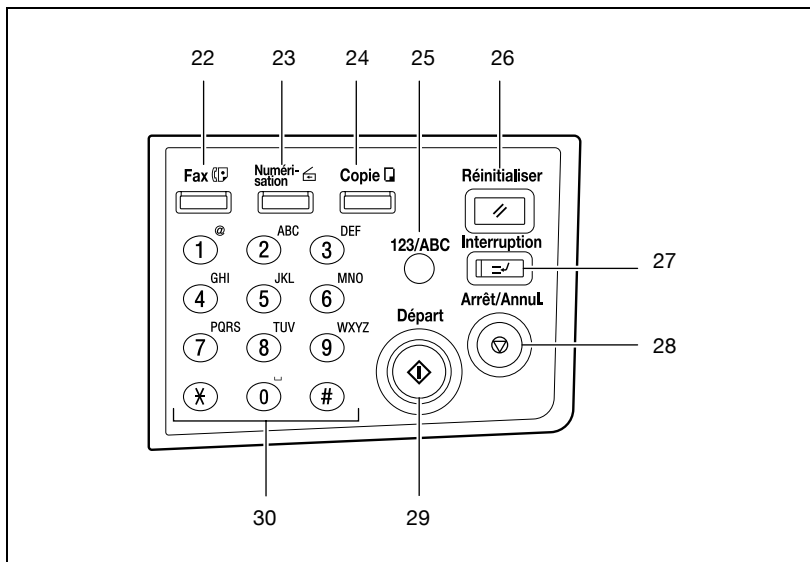

No.	Nom de la pièce	Description
22	Touche/voyant [Fax]	Appuyez sur cette touche pour passer en mode Fax. Le voyant de cette touche s'allume en vert pour indiquer que la machine est en mode Fax.
23	Touche/voyant [Numérisation]	Appuyez sur cette touche pour passer en mode Numérisation. Le voyant de cette touche s'allume en vert pour indiquer que la machine est en mode Numérisation. (uniquement disponible quand la carte d'interface réseau NC-503 ou le contrôleur image IC-206 est installé)
24	Touche/voyant [Copie]	Appuyez sur cette touche pour passer en mode Copie. Le voyant de cette touche s'allume en vert pour indiquer que la machine est en mode Copie.
25	Touche [123/ABC]	Permet de passer du mode de saisie alphabétique au mode de saisie numérique.
26	Touche [Réinitialiser]	<ul style="list-style-type: none"> <li>• Permet d'annuler tous les réglages (à l'exception des réglages programmés) entrés à partir du panneau de contrôle.</li> <li>• La tâche actuellement spécifiée est annulée. (Appuyer sur cette touche ne fait pas passer la machine en mode Copie ou Fax.)</li> </ul>

No.	Nom de la pièce	Description
27	Touche/voyant [Interruption]	<p>Appuyez sur cette touche pour passer en mode Interruption. Le voyant de cette touche s'allume en vert pour indiquer que la machine est en mode Interruption. Appuyez une nouvelle fois sur la touche pour annuler le mode Interruption et revenir au mode précédent l'activation du mode Interruption.</p> <p>Si vous appuyez sur cette touche pendant l'impression d'un fax reçu ou d'un document informatique, l'impression s'arrête pour pouvoir exécuter la tâche de copie d'interruption. Appuyez une nouvelle fois sur cette touche pour continuer à imprimer le fax reçu ou le document informatique.</p>
28	Touche [Arrêt/Annul.]	<ul style="list-style-type: none"> <li>• Permet d'effacer les lettres et les chiffres saisis.</li> <li>• Permet d'arrêter une opération de copie continue.</li> <li>• Permet d'arrêter l'émission/la réception du Fax.</li> <li>• Permet d'arrêter la tâche d'impression en provenance de l'ordinateur.</li> </ul>
29	Touche/voyant [Départ]	<ul style="list-style-type: none"> <li>• Permet de lancer une opération de copie.</li> <li>• Permet de lancer l'envoi d'un Fax.</li> <li>• Si vous appuyez sur cette touche en cours de préchauffage de cette machine, la tâche de copie suivante est mise en file d'attente.</li> <li>• Le voyant s'allume en vert pour indiquer que les tâches de copie peuvent être mises en file d'attente et le voyant s'allume en orange pour indiquer que la machine n'est pas prête à démarrer les opérations de copie.</li> </ul>
30	Clavier	<ul style="list-style-type: none"> <li>• Permet de taper le nombre de copies à produire.</li> <li>• Permet de taper les différents réglages.</li> <li>• Permet de saisir les numéros de Fax.</li> <li>• Permet de taper les numéros et le texte des N° abrégés.</li> <li>• En mode Fax, la touche [ X ] est utilisée pour les émissions par tonalité (numérotation à impulsions) et la touche [#] permet d'accéder à une ligne extérieure.</li> </ul>

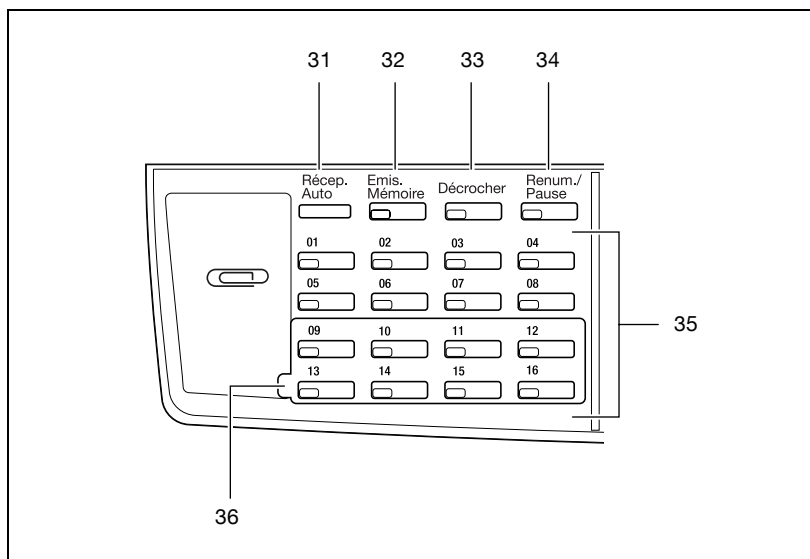





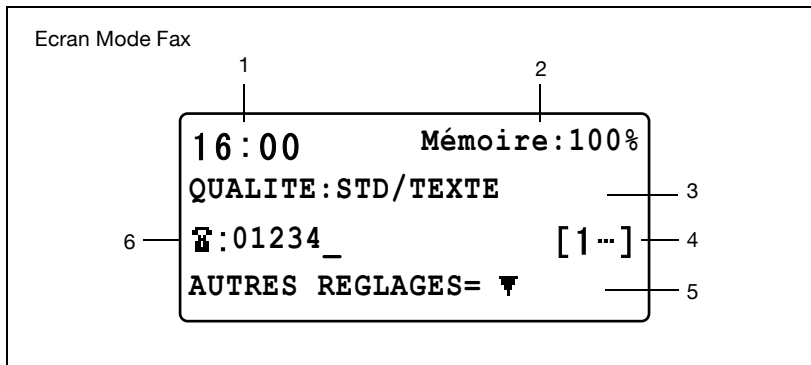



No.	Nom de la pièce	Description
31	Voyant "Récep. Auto"	Ce voyant s'allume lorsque la fonction de réception automatique est sélectionnée.
32	Touche/Voyant [Emis. Mémoire]	Permet de sélectionner la fonction d'émission mémoire. Ce voyant s'allume en vert quand la fonction d'émission mémoire est sélectionnée.
33	Touche [Décrocher]	Appuyez pour prendre l'appel. Appuyez une nouvelle fois sur cette touche pour raccrocher.
34	Touche [Renum./Pause]	<ul style="list-style-type: none"> <li>Permet de recomposer le dernier numéro appelé.</li> <li>Pendant la numérotation, cette touche permet de générer une pause pour le transfert de l'appel d'une ligne intérieure vers une ligne extérieure ou recevoir des services d'information.</li> </ul>
35	Touches de numérotation 1-touche	<ul style="list-style-type: none"> <li>Permet de composer les numéros de fax précédemment enregistrés.</li> <li>Utilisez [01] à [32] pour spécifier les réglages de numérotation 1-Touche et de numérotation groupée.</li> <li>Servez-vous des touches [29] à [32] pour spécifier les réglages de numérotation programmée.</li> </ul>
36	Plaque de commutation	Permet de commuter les numéros affectés aux touches de numérotation 1-Touche. Quand la plaque de commutation est verrouillée en position inférieure, les touches sont numérotées de 01 à 16. Quand la plaque de commutation est ouverte en position supérieure, les touches sont numérotées de 17 à 32.

## Indications affichées



No.	Indication à l'écran	Description
1	Heure	Indique l'heure actuellement spécifiée sur la machine.
2	Mémoire disponible	Indique le pourcentage de mémoire non utilisée. Quand la quantité de mémoire disponible avoisine les 0%, il peut s'avérer impossible de numériser des documents puisque la mémoire est pleine.
3	Qualité image	Indique le réglage de Qualité sélectionné.
	STD/TEXTE	Indique que le réglage "STD/TEXTE" est sélectionné.
	FIN/TEXTE	Indique que le réglage "FIN/TEXTE" est sélectionné.
	S-FIN/TEXTE	Indique que le réglage "S-FIN/TEXTE" est sélectionné.
	STD/PHOTO	Indique que le réglage "STD/PHOTO" est sélectionné.
	FIN/PHOTO	Indique que le réglage "FIN/PHOTO" est sélectionné.
4	Mode de saisie	Indique le mode de saisie actuellement sélectionné.
	[1...]	Indique que le mode de saisie numérique est sélectionné.
	[A...]	Indique que le mode de saisie alphabétique est sélectionné.
5	Messages	Affiche des instructions d'affichage du menu "PARAM. AUTRE FAX" ainsi que l'état des opérations, comme l'impression informatique, pendant que la machine est en mode Fax.
6	Numéro Fax/Adresse e-mail	Affiche le numéro de Fax ou l'adresse e-mail en cours de saisie.

## Icônes Mode Fax

Symbole		Description
	Numérotation	Un numéro de fax est en cours de composition.
	Sonnerie	Appel entrant.
	Émission	Le document est en cours d'émission.
	Réception	Un document est en cours de réception.
	En veille pour émission en différé	Un document est dans la file d'attente pour émission en différé.
	En veille pour émission par interrogation	Un document est dans la file d'attente pour émission par interrogation.
	En veille pour la réception B.A.L.	Un document de réception B.A.L. est prêt pour l'impression.
	Réception mémoire	Un document est en cours de réception et archivé en mémoire ou a été reçu et archivé en mémoire.

## 2.3 Alimentation électrique

### Sélections par défaut

Les paramètres qui sont automatiquement sélectionnés à la mise sous tension de la machine ou lorsque les réglages sont réinitialisés, s'appellent les "sélections par défaut". Elles servent de référence à toutes les fonctions.



#### **Remarque**

*Vous pouvez modifier les sélections par défaut à partir du mode Utilitaire.  
(Voir page 6-3.)*

#### Mode Fax

- Qualité : TEXTE
- Densité : STD
- Réglage Émission : EMISSION MEMOIRE
- Réglage Réception : RECEPTION AUTO

## 2.4 Saisir du texte

Suivez la procédure décrite ci-dessous pour saisir du texte quand vous spécifiez le nom d'utilisateur ou vous programmez des touches de numérotation 1-Touche avec le nom du destinataire.

### Changer le mode de saisie

Chaque pression sur la touche [123/ABC] permet de passer du mode de saisie numérique au mode de saisie de lettres/symboles.

[1...]: vous pouvez saisir des nombres.

[A...]: vous pouvez saisir des lettres et des symboles.

### Utilisation des touches

Le clavier vous permet de taper des numéros, des lettres et des symboles.

Basculez entre numéros et lettres/symboles en appuyant sur la touche [123/ABC].

Quand "[1...]" apparaît à l'écran, des nombres seront saisis.

Quand "[A...]" apparaît à l'écran, des lettres/symboles seront saisis.

Chaque touche du clavier permet de saisir les caractères suivants.

### *Caractères que vous pouvez saisir avec le clavier*

Clavier	Caractères disponibles	
	[1...]	[A...]
1	1	. (point) @ _ (tiret) - (trait d'union) 1
2	2	A B C 2 a b c
3	3	D E F 3 d e f
4	4	G H I 4 g h i
5	5	J K L 5 j k l
6	6	M N O 6 m n o
7	7	P Q R S 7 p q r s
8	8	T U V 8 t u v
9	9	W X Y Z 9 w x y z
0	0	(espace) 0
✕	*	+ & /* = ! ? ( ) % [ ] ^ ' ' { }   ~ \$ , ; < > "
#	#	#

**Détails**

*Appuyez plusieurs fois sur le clavier pour faire défiler les caractères et symboles possibles correspondants jusqu'à ce que le caractère souhaité s'affiche à l'écran.*



**Exemple de saisie de texte**

Quand vous entrez un nom : Office 01

Appuyez sur la touche [123/ABC] pour sélectionner le mode de saisie [A...].

\*Le curseur ( ) clignote à l'emplacement du caractère à saisir.

NUMEROT. 1-TOUC.

NOM

: \_ [A...]



Appuyez trois fois sur la touche [6].

NUMEROT. 1-TOUC.

NOM

: 0 [A...]



Appuyez sept fois sur la touche [3].

NUMEROT. 1-TOUC.

NOM

: of [A...]

▼ Appuyez sur la touche [▶].

```
NUMEROT. 1-TOUC.  
NOM  
:Of_ [A...]
```

▼ Appuyez sept fois sur la touche [3].

```
NUMEROT. 1-TOUC.  
NOM  
:Off [A...]
```

▼ Appuyez sept fois sur la touche [4].

```
NUMEROT. 1-TOUC.  
NOM  
:Offi [A...]
```

▼ Appuyez sept fois sur la touche [2].

```
NUMEROT. 1-TOUC.  
NOM  
:Offic [A...]
```

▼ Appuyez six fois sur la touche [3].

```
NUMEROT. 1-TOUC.  
NOM  
:Office [A...]
```

▼ Appuyez sur la touche [0].

```
NUMEROT. 1-TOUC.  
NOM  
:Office_ [A...]
```

▼ Appuyez sur la touche [123/ABC].

NUMEROT. 1-TOUC.

NOM

:Office\_ [1...]

▼ Appuyez sur la touche [0].

NUMEROT. 1-TOUC.

NOM

:Office 0 [1...]

▼ Appuyez sur la touche [1].

NUMEROT. 1-TOUC.

NOM

:Office 01 [1...]

**Correction du texte et précautions de saisie*****Pour effacer un caractère saisi***

- Appuyez sur la touche [◀] ou [▶] pour déplacer le curseur (|) en dessous du caractère à effacer et appuyez ensuite sur la touche [Arrêt/Annul.].

**Pour ajouter un caractères dans le texte**

- Appuyez sur la touche [◀] ou [▶] pour déplacer le curseur (|) en dessous du caractère où il faut ajouter un caractère et tapez le nouveau caractère. (le nouveau caractère est inséré devant le caractère à l'emplacement du curseur.)

**Pour saisir du texte à l'aide du clavier**

- Pour saisir du texte à l'aide de la même touche utilisée pour saisir le caractère précédemment saisi, appuyez sur la touche [▶] avant de saisir le caractère suivant. (Voir "Exemple de saisie de texte" à la page 2-15.)

**Pour insérer un espace**

- Appuyez sur la touche [123/ABC] pour sélectionner le mode de saisie [A...] et appuyez ensuite sur la touche [0] du clavier.

**Pour arrêter de saisir du texte**

- Appuyez sur la touche [Réinitialiser].

## 2.5 Sélection et vérifications des sélections par défaut

Afin de profiter des nombreux avantages de cette machine, il faut d'abord spécifier certains réglages y compris les réglages de numérotation 1-Touche ainsi que le réglage de l'heure, décrit ci-dessous.

De plus, plusieurs réglages, comme ceux utilisés pour imprimer les différents rapports, sont spécifiés pendant la fabrication, mais peuvent être modifiés selon vos besoins. Avant d'utiliser cette machine, veuillez vérifier ces réglages.

### Réglages requis

Avant d'utiliser cette machine, il faut d'abord spécifier les réglages suivants.

- Date/Heure actuelle
- Le numéro de fax de la machine
- Le système de numérotation téléphonique
- Le système de câblage téléphonique (externe/interne)

Si vous spécifiez les réglages suivants, vous pourrez utiliser la machine avec plus d'efficacité. Nous recommandons de spécifier les réglages appropriés.

- Source d'émission (votre nom et votre numéro de Fax)
- Numérotation 1-touche
- Numérotation abrégée
- Numérotation programmée

### Vérifier les sélections par défaut

Comme des réglages ont été spécifiés lors de la fabrication pour chaque fonction, il faut vérifier les sélections et les modifier selon vos besoins.

(Voir "6 Paramètres du mode Utilitaire/Fax".)

**Régler la date et l'heure actuelles (paramètre "DATE&HEURE")**

- 1 Appuyez sur la touche [Utilitaires].

Le menu "MODE UTILITAIRE" s'affiche.



- 2 Appuyez sur la touche [▲] ou [▼] jusqu'à ce que "GESTION ADMIN." soit sélectionné et appuyez ensuite sur la touche [OK].

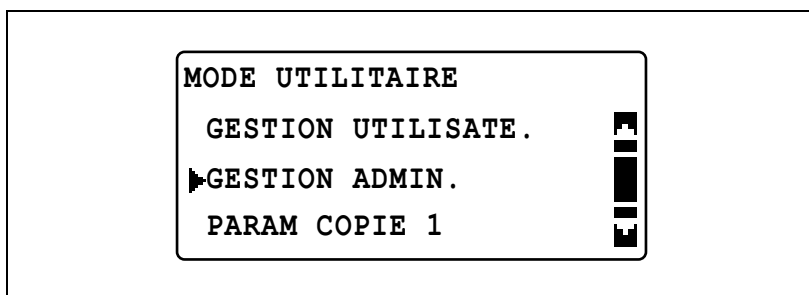

- 3 Servez-vous du clavier pour taper le code d'accès administrateur et appuyez ensuite sur la touche [OK].
- Le code d'accès administrateur par défaut est "000000".

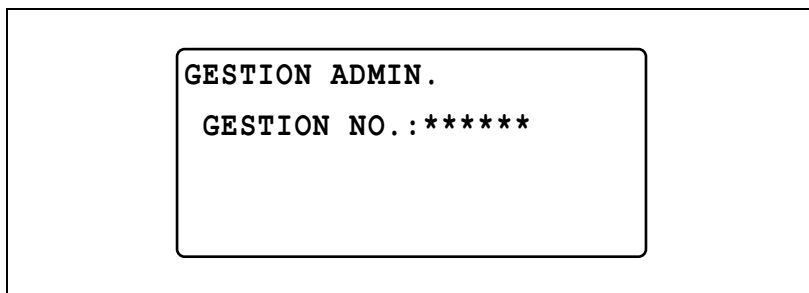

Le menu "GESTION ADMIN." s'affiche.

- 4 Appuyez sur la touche [▲] ou [▼] pour sélectionner "PARAM. UTILISATEUR" et appuyez ensuite sur la touche [OK].

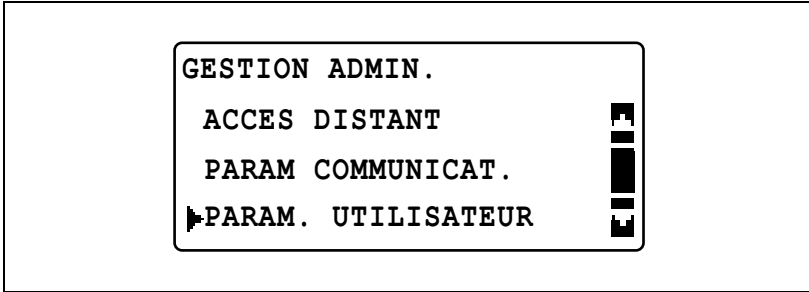

- 5 Appuyez sur la touche [▲] ou [▼] jusqu'à ce que "DATE&HEURE" soit sélectionné et appuyez ensuite sur la touche [OK].

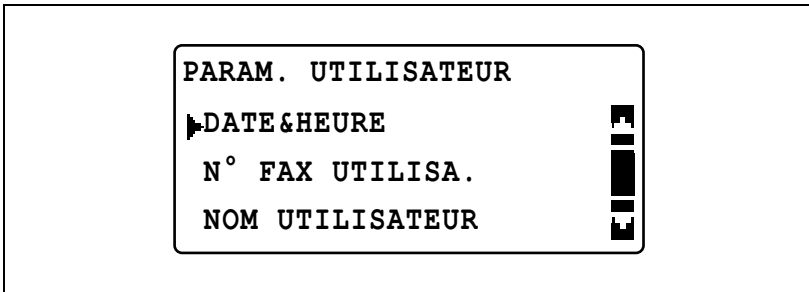

- 6 Servez-vous du clavier pour taper l'heure et la date et appuyez ensuite sur la touche [OK].
- Entrez l'heure au format 24 heures.
  - Pour l'année, tapez les deux derniers chiffres.

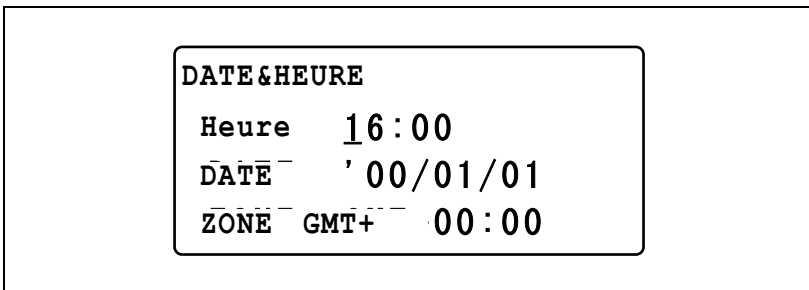



- 7 Appuyez sur la touche [▲] ou [▼] pour sélectionner le fuseau horaire souhaité et appuyez ensuite sur la touche [OK].
- Ce réglage est uniquement requis si le contrôleur image IC-206 en option ou la carte d'interface réseau NC-503 en option est installé sur la machine.

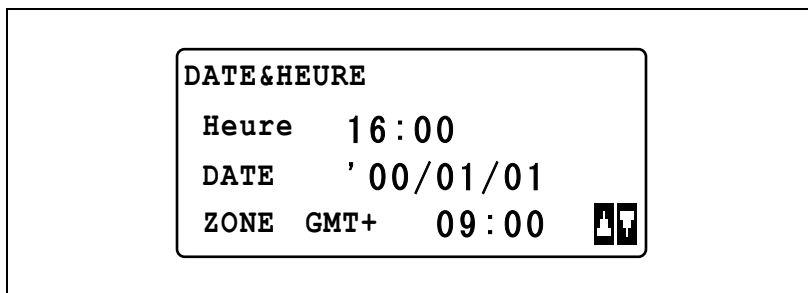

Le menu "PARAM. UTILISATEUR" réapparaît. Appuyez sur la touche [Réinitialiser] pour retourner à l'écran principal.

**Spécifier le numéro de Fax de la machine (paramètre "N° FAX UTILISA.")**

- 1 Appuyez sur la touche [Utilitaires].  
Le menu "MODE UTILITAIRE"  
s'affiche.



- 2 Appuyez sur la touche [▲] ou [▼] jusqu'à ce que "GESTION ADMIN." soit sélectionné et appuyez ensuite sur la touche [OK].

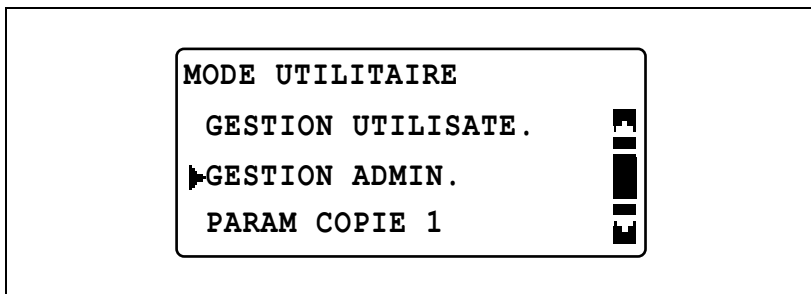

- 3 Servez-vous du clavier pour taper le code d'accès administrateur et appuyez ensuite sur la touche [OK].

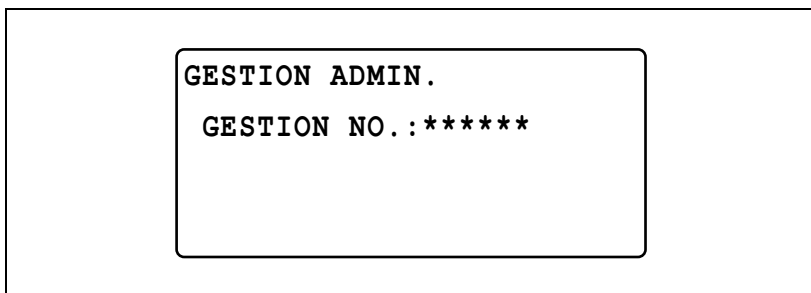

Le menu "GESTION ADMIN." s'affiche.

- 4 Appuyez sur la touche [▲] ou [▼] pour sélectionner "PARAM. UTILISATEUR" et appuyez ensuite sur la touche [OK].

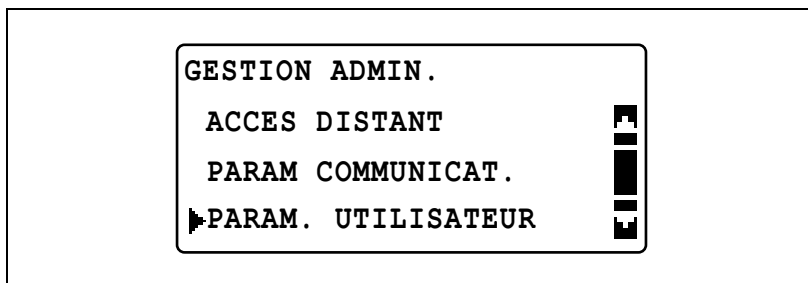

- 5 Appuyez sur la touche [▲] ou [▼] jusqu'à ce que "N° FAX UTILISA." soit sélectionné et appuyez ensuite sur la touche [OK].

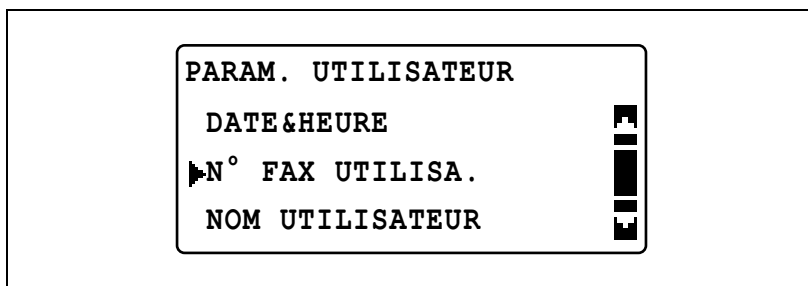

- 6 Servez-vous du clavier pour taper le numéro de fax et appuyez ensuite sur la touche [OK].
- Pour plus de détails sur la manière d'entrer du texte, voir "Saisir du texte" à la page 2-13.
  - Le numéro de fax peut comporter 20 chiffres au maximum.
  - Caractères possibles : Numéros (0 à 9), espaces, + et -

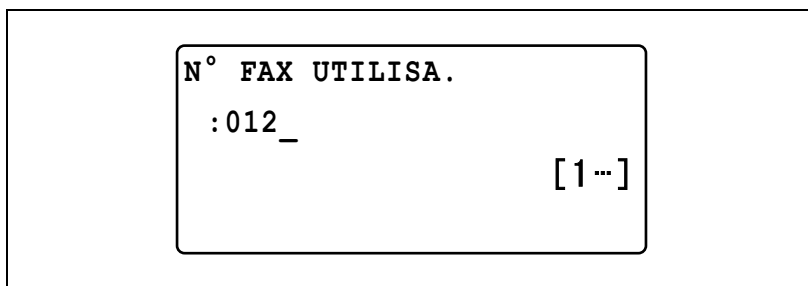

Le menu "PARAM. UTILISATEUR" réapparaît.

## Programmer le nom de la source d'émission (paramètre "NOM UTILISATEUR")

Le nom de la source d'émission est le nom qui va apparaître sur l'en-tête des télécopies envoyées par cette machine.



### Détails

*Le nom de la source d'émission est imprimé en haut des documents envoyés. Vous pouvez aussi envoyer des Fax sans ajouter le nom de la source d'émission.*

- 1 Appuyez sur la touche [Utilitaires].

Le menu "MODE UTILITAIRE" s'affiche.

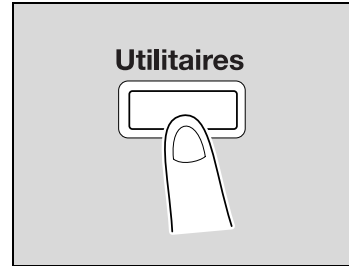

- 2 Appuyez sur la touche [▲] ou [▼] jusqu'à ce que "GESTION ADMIN." soit sélectionné et appuyez ensuite sur la touche [OK].

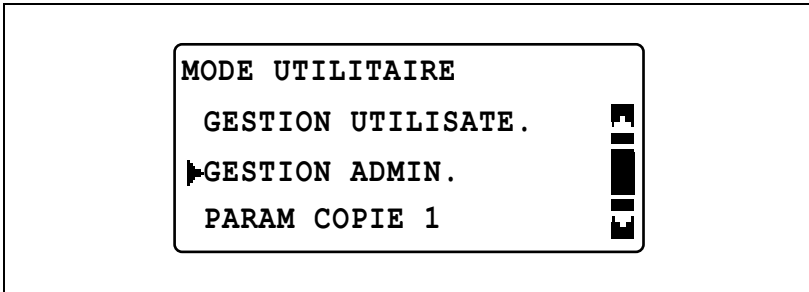

- 3 Servez-vous du clavier pour taper le code d'accès administrateur et appuyez ensuite sur la touche [OK].
- Le code d'accès administrateur par défaut est "000000".

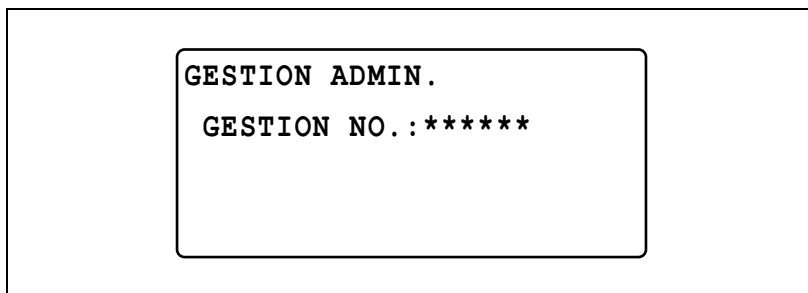

Le menu "GESTION ADMIN." s'affiche.

- 4 Appuyez sur la touche [▲] ou [▼] pour sélectionner "PARAM. UTILISATEUR" et appuyez ensuite sur la touche [OK].

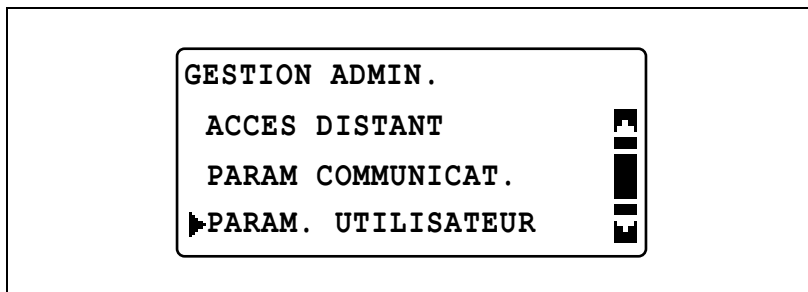

- 5 Appuyez sur la touche [▲] ou [▼] pour sélectionner "NOM UTILISATEUR" et appuyez ensuite sur la touche [OK].

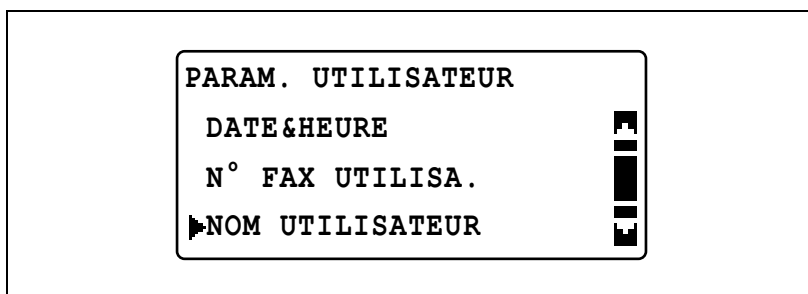

- 6** Servez-vous du clavier pour taper le nom d'utilisateur et appuyez ensuite sur la touche [OK].
- Pour plus de détails sur la manière d'entrer du texte, voir "Saisir du texte" à la page 2-13.
  - Le nom de la source d'émission peut comporter 32 caractères max.

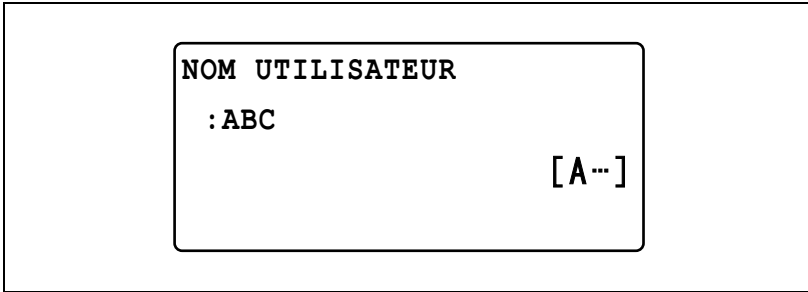

The image shows a terminal window with a black border. Inside, there is a rounded rectangular box representing the terminal's input area. At the top left of this box, the text "NOM UTILISATEUR" is displayed in a monospaced font. Below it, the text ": ABC" is shown, indicating that the user has entered the characters "ABC". To the right of the input area, there is a cursor represented by "[A...]", where the "A" is bolded and followed by three dots, indicating that the user can continue to type characters.

Le menu "PARAM. UTILISATEUR" réapparaît.

### Sélectionner le système de numérotation téléphonique (paramètre "TONALITE/DECIMAL")

Il existe deux types de systèmes de numérotation téléphonique : la numérotation à fréquences tonales (PB) et la numérotation par impulsions décimales (DP10pps ou DP20pps). Il n'est pas possible d'envoyer des télécopies si cette machine n'est pas réglée pour correspondre au système de votre ligne téléphonique. Sélectionnez le système correct après avoir vérifié quel système de numérotation correspond à votre ligne.

- 1 Appuyez sur la touche [Utilitaires].

Le menu "MODE UTILITAIRE" s'affiche.



- 2 Appuyez sur la touche [▲] ou [▼] jusqu'à ce que "GESTION ADMIN." soit sélectionné et appuyez ensuite sur la touche [OK].

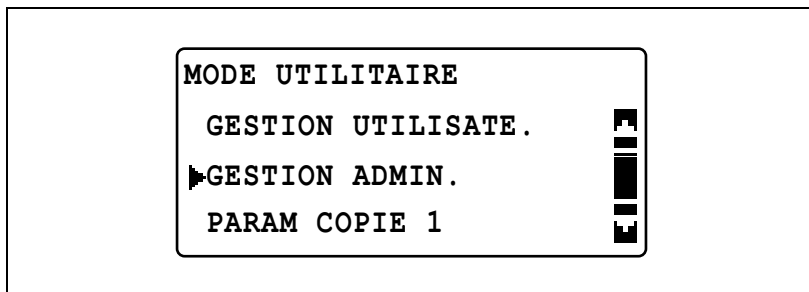

- 3 Servez-vous du clavier pour taper le code d'accès administrateur et appuyez ensuite sur la touche [OK].

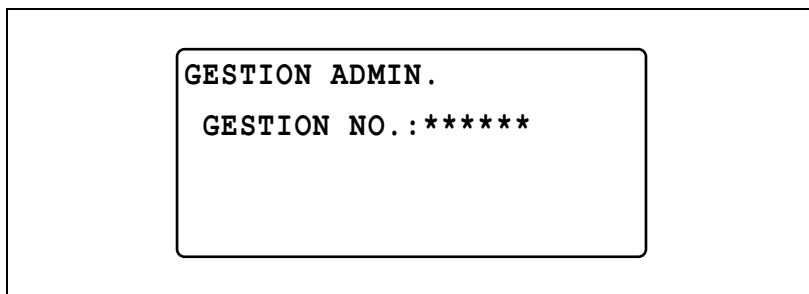

Le menu "GESTION ADMIN." s'affiche.

- 4 Appuyez sur la touche [▲] ou [▼] jusqu'à ce que "PARAM COMMUNICAT." soit sélectionné et appuyez ensuite sur la touche [OK].

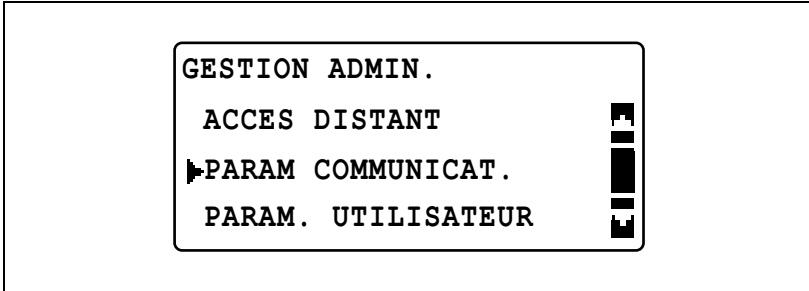

- 5 Appuyez sur la touche [▲] ou [▼] pour sélectionner "TONALITE/DECIMAL" et appuyez ensuite sur la touche [OK].

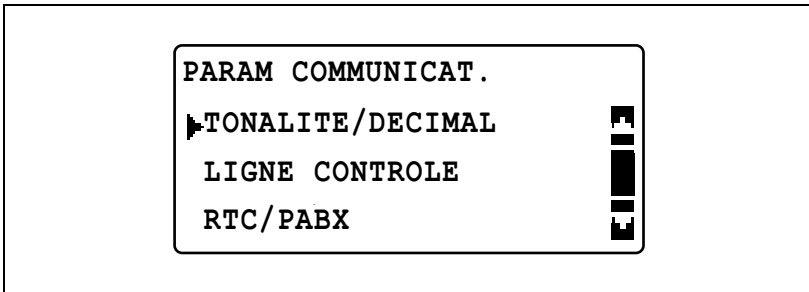

- 6 Appuyez sur la touche [▲] ou [▼] jusqu'à ce que "TONALITE" ou "DECIMAL" soit sélectionné et appuyez ensuite sur la touche [OK].  
Le menu "PARAM. COMMUNICAT." apparaît.



### Sélectionner le système de câblage téléphonique (paramètre "RTC/PABX")

Le système de câblage téléphonique peut être réglé sur "RTC"(Réseau Téléphonique Commuté) ou sur "PABX"(Autocommutateur privé). Si vous sélectionnez "PABX", il faut spécifier le numéro d'accès au réseau extérieur (ou numéro d'extension). Le numéro d'accès au réseau extérieur (ou numéro d'extension) est programmé avec la touche [#].

- 1 Appuyez sur la touche [Utilitaires].

Le menu "MODE UTILITAIRE" s'affiche.



- 2 Appuyez sur la touche [▲] ou [▼] jusqu'à ce que "GESTION ADMIN." soit sélectionné et appuyez ensuite sur la touche [OK].

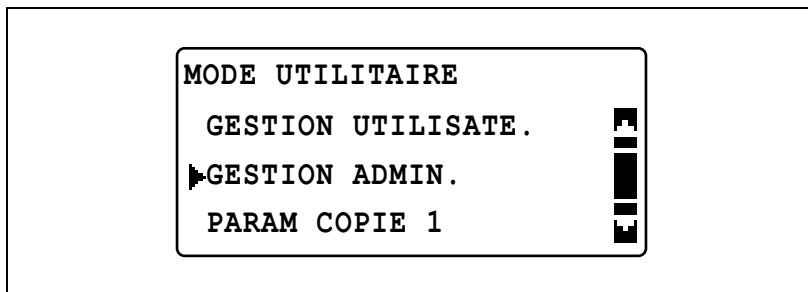

- 3 Servez-vous du clavier pour taper le code d'accès administrateur et appuyez ensuite sur la touche [OK].

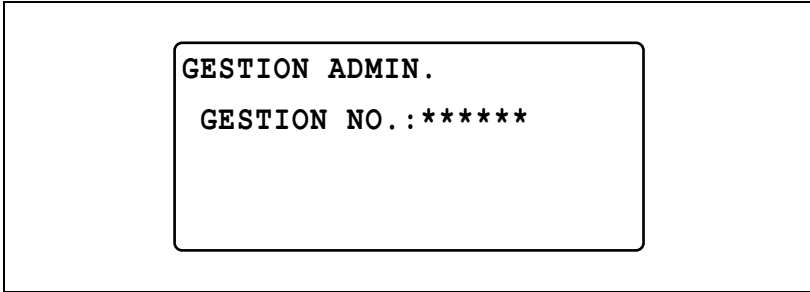

Le menu "GESTION ADMIN." s'affiche.

- 4 Appuyez sur la touche [▲] ou [▼] jusqu'à ce que "PARAM COMMUNICAT." soit sélectionné et appuyez ensuite sur la touche [OK].

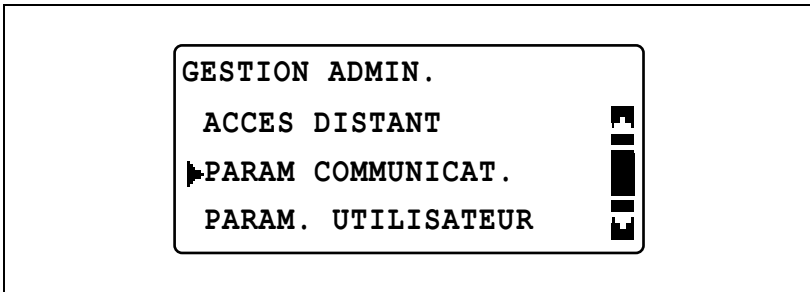

- 5 Appuyez sur la touche [▲] ou [▼] pour sélectionner "RTC/PABX" et appuyez ensuite sur la touche [OK].

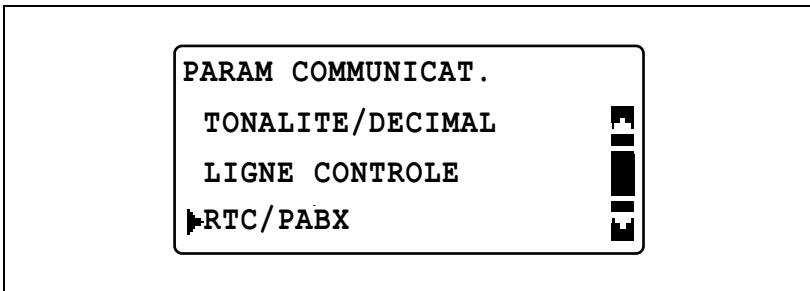

- 6 Appuyez sur la touche [▲] ou [▼] jusqu'à ce que "RTC" ou "PABX" soit sélectionné et appuyez ensuite sur la touche [OK].

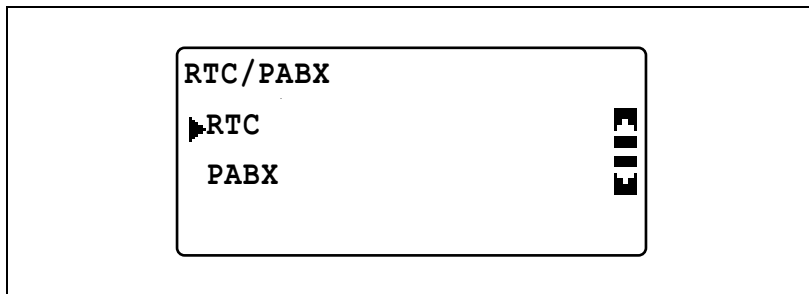

- Si "PABX" était sélectionné, tapez le numéro d'accès au réseau extérieur sur l'écran suivant qui s'affiche et appuyez ensuite sur la touche [OK].

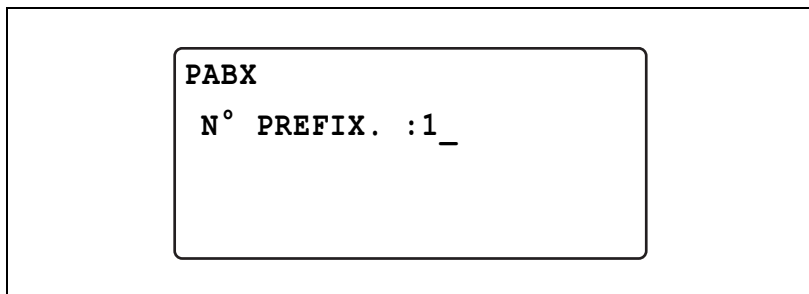

Le menu "PARAM COMMUNICAT." réapparaît.





**Télécopie**

---



## 3 Télécopie

### 3.1 Opération d'émission générale

Cette section contient des informations sur l'opération générale d'émission d'une télécopie.



#### Remarque

*Cette machine intègre un fax G3. Cette machine ne peut émettre ou recevoir de télécopies que si la machine du destinataire ou de l'expéditeur est conforme à la norme G3.*

- 1 Appuyez sur la touche [Fax].

La machine passe en mode Fax et l'écran mode Fax apparaît.

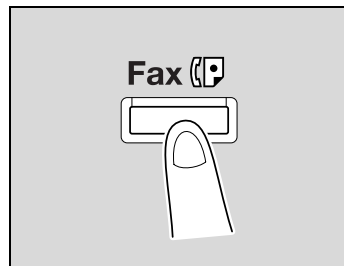

- 2 Mettez en place le document à faxer.

- Pour plus de détails sur le positionnement du document, voir "Positionnement du document" à la page 3-7.

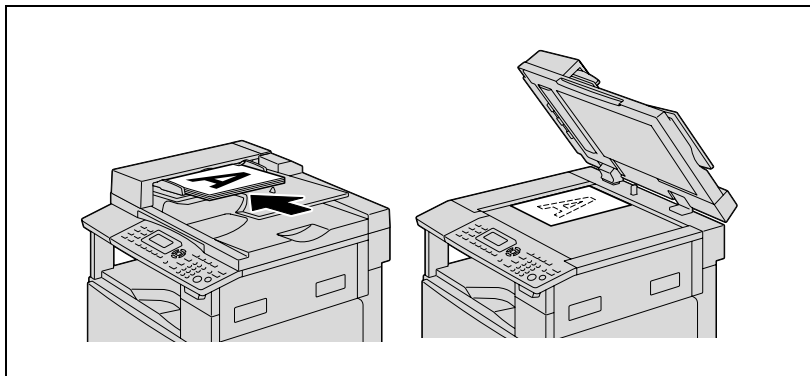

- 3 Sélectionner le réglage Qualité.
  - Pour plus de détails sur la sélection du réglage Qualité, voir "Sélectionner la qualité du Fax" à la page 3-11.
- 4 Tapez le numéro de fax du destinataire.
  - Pour plus de détails sur la spécification du destinataire, voir "Spécifier un destinataire" à la page 3-13.

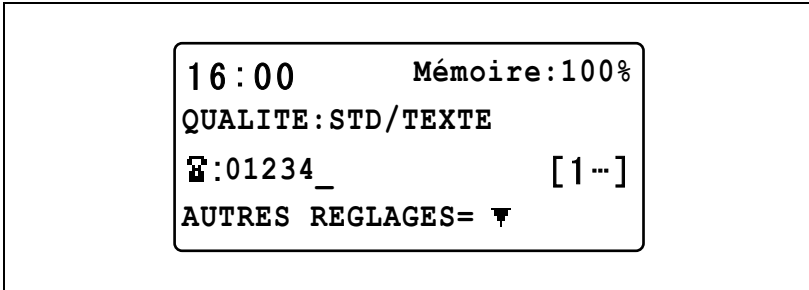

- 5 Appuyez sur la touche [Départ].
  - Si vous chargez le document dans l'introducteur de documents, la machine commence à numériser le document en à envoyer le Fax. Quand l'émission est terminée, un bip sonore retentit. Pour arrêter l'émission, appuyez sur la touche [Arrêt/Annul.] et sélectionnez ensuite "OUI" sur l'écran qui s'affiche.
  - Si vous positionnez le document sur la vitre d'exposition, passez à l'étape 6.
- 6 Appuyez sur la touche [▲] ou [▼] jusqu'à ce que "DETECTION AUTO" ou "MANUELLE" soit sélectionné et appuyez ensuite sur la touche [OK].

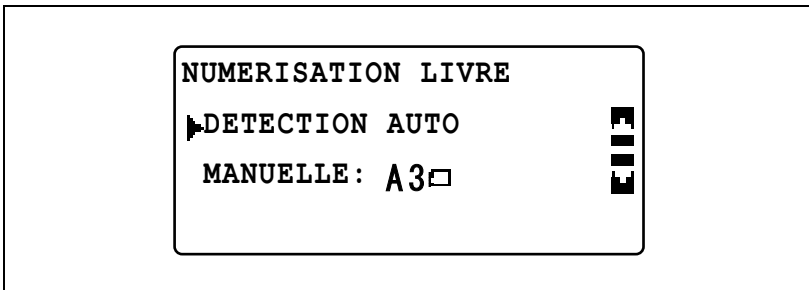

- Si "MANUELLE" était sélectionné, spécifiez le format du papier.



- 7 Pour commencer à numériser, appuyez sur la touche [OK].
- Pour changer le format du papier à numériser, appuyez sur la touche [▼] et spécifiez ensuite le format.

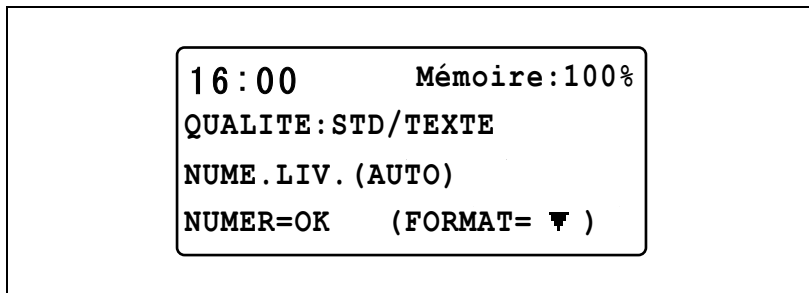

- 8 Pour continuer à numériser les pages de document, positionnez la page de document suivante et appuyez ensuite sur la touche [OK].
- Répétez cette opération jusqu'à ce que toutes les pages du document soient numérisées.

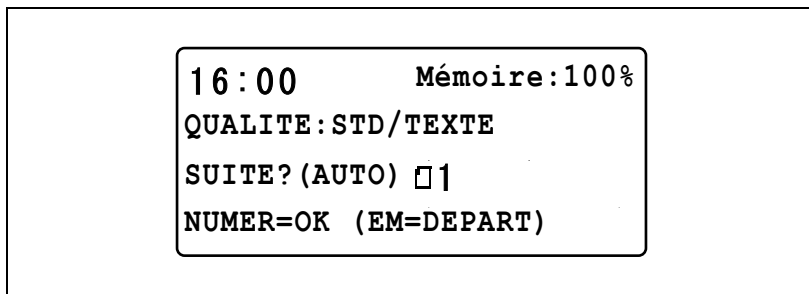

- 9 Une fois que vous avez numérisé toutes les pages du document, appuyez sur la touche [Départ].
- L'émission commence.
- Quand l'émission est terminée, un bip sonore retentit.
- Pour arrêter l'émission, appuyez sur la touche [Arrêt/Annul.] et sélectionnez ensuite "OUI" sur l'écran qui s'affiche.

**Détails**

*Pour plus de détails sur l'annulation de l'émission d'un document numérisé, voir "Annuler (supprimer) une émission en file d'attente" à la page 3-36.*

*Si le fax n'a pas pu être envoyé, un rapport d'émission est imprimé. Pour plus de détails, voir "Vérifier les résultats de communication (rapports/listes)" à la page 3-40.*

## 3.2 Positionnement du document

### Chargement des documents dans l'introducteur de documents



#### Rappel

*Les pages de document reliées par des agrafes ou des trombones risquent d'endommager la machine. Veuillez bien retirer toutes les agrafes et tous les trombones avant de faxer un document.*

- 1 Appuyez sur la touche [Fax].  
La machine passe en mode Fax et l'écran mode Fax apparaît.

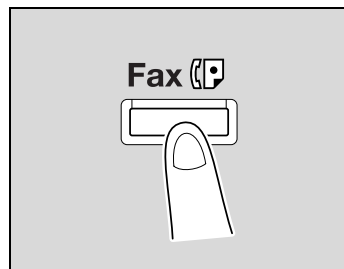

- 2 Chargez le document dans l'introducteur de documents avec la face à numériser vers le haut.

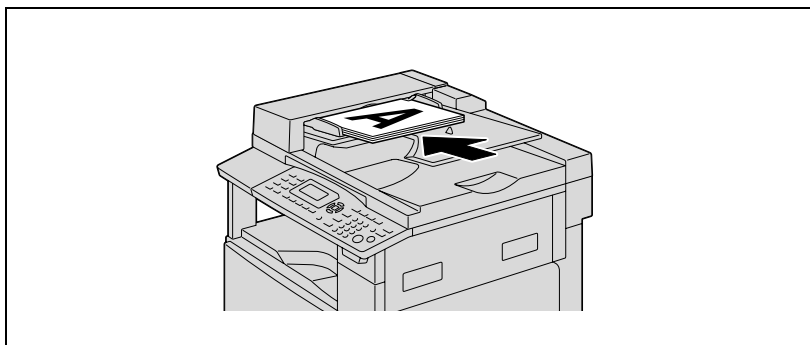

- Vous pouvez charger 50 feuilles max. de papier ordinaire au format A3.
- Seule une page peut être chargée si le document a une longueur de 432 mm (17 pouces) ou plus.

- 3 Faites coulisser les guides en fonction du format du document en cours de chargement.

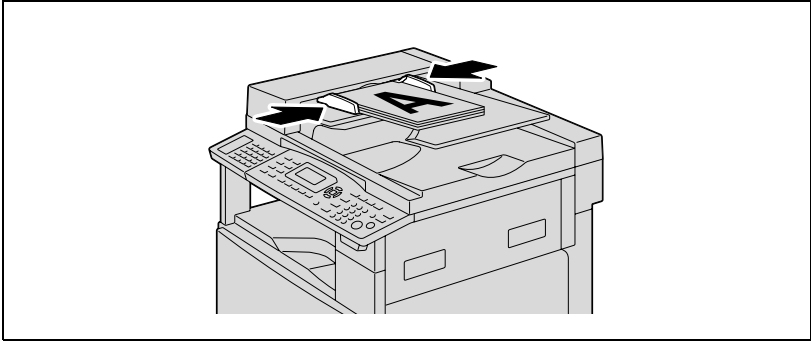

- Vous pouvez numériser les documents de format non standard avec les dimensions maximales suivantes.

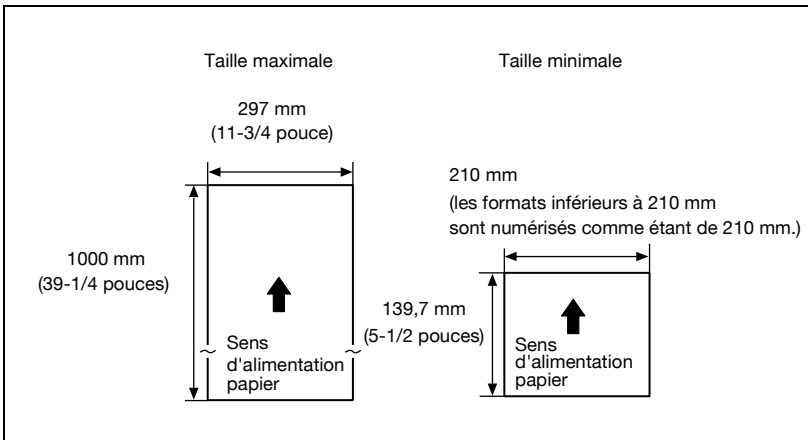

**Détails**

*Si la mémoire ne contient pas de données de télécopies réceptionnées ou de réception par dépôt, vous pouvez numériser et archiver à la fois au maximum 280 pages de document A4 standard. Cependant, si l'unité d'extension mémoire en option est installée, il est possible de conserver jusqu'à 1024 pages numérisées.*

*Le document numérisé est envoyé avec une largeur de A4 , B4  ou A3 , (Letter , Legal , Ledger ) selon le format le plus proche de la largeur du document sans la dépasser.*

*Si la longueur du document dépasse 1000 mm (39-1/4 pouces), cette machine peut déterminer qu'un bourrage papier est survenu et s'arrêter de numériser.*

*Toute partie d'image située dans une bande de 2 mm (1/16-pouce) autour du bord du document ne peut pas être numérisée.*

*En cas de numérisation de largeur A3 (format Ledger) avec le paramètre "SUPER-FIN", vous pouvez numériser un document d'une largeur maximale de 900 mm (35-1/2 pouces).*

### Placer le document sur la vitre d'exposition

- 1 Appuyez sur la touche [Fax].  
La machine passe en mode Fax et l'écran mode Fax apparaît.

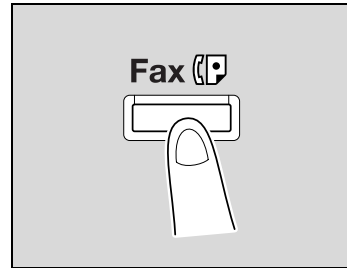

- 2 Ouvrez l'introducteur de document et placez le document sur la vitre de numérisation, face à numériser tournée vers le bas.

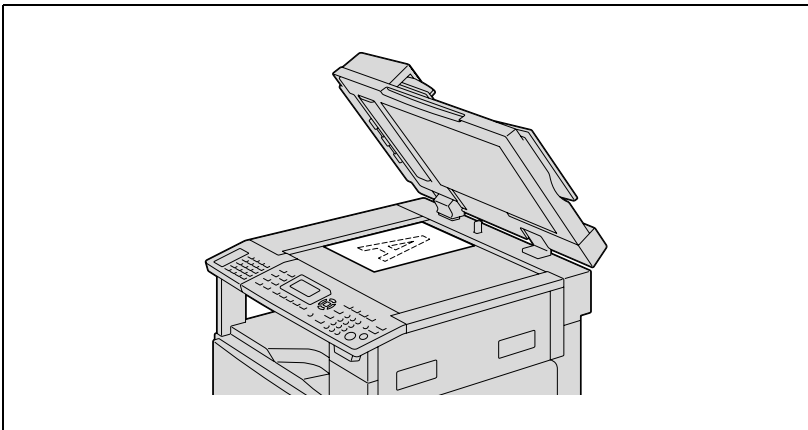

- Aligned le document par rapport aux réglettes situées en haut et sur la gauche de la vitre d'exposition.

- 3 Refermez l'introducteur de documents.

### 3.3 Sélectionner la qualité du Fax

Le fait de sélectionner l'un des paramètres de qualité suivants en fonction du type de document (qu'il contienne une grande quantité de petits caractères, des illustrations détaillées ou des photos) à faxer produira un résultat plus net.

Type de document	Paramètre Qualité
Documents texte (TEXTE) ou documents photo (PHOTO)	STD/FIN/SUPER-FIN

### Sélectionner un paramètre de Qualité

- 1 Appuyez sur la touche [Fax].  
La machine passe en mode Fax et l'écran mode Fax apparaît.
- 2 Mettez en place le document à faxer.
- 3 Appuyez sur la touche [Qualité].



- 4 Appuyez sur la touche [▲] ou [▼] pour sélectionner le paramètre Qualité souhaité et appuyez ensuite sur la touche [OK].

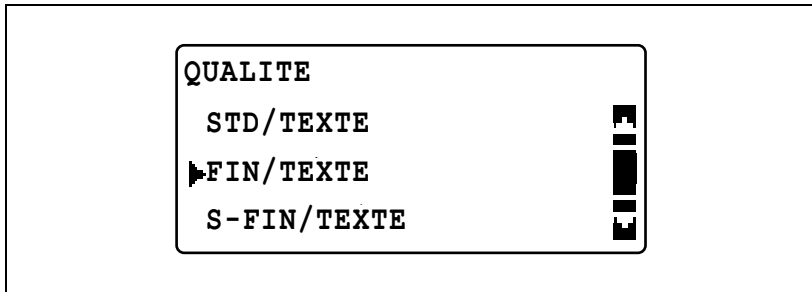

#### Détails

*En fonction du télécopieur du destinataire, il peut s'avérer impossible d'envoyer des fax avec le paramètre "S-FIN/TEXTE" ou "S-FIN/PHOTO". Dans ce cas, le fax est envoyé avec le paramètre "FIN/TEXTE" ou "FIN/PHOTO".*

*Si vous sélectionnez le paramètre "PHOTO" ou "S-FIN/PHOTO", la qualité image du fax risque d'être réduite, en fonction de la qualité du télécopieur du destinataire ou si le format du document est plus large que le papier chargé dans le télécopieur du destinataire.*



## 3.4 Spécifier un destinataire

### Spécifier un destinataire unique

Appliquez l'une des méthodes suivantes pour spécifier un destinataire unique.

- Numérotation manuelle
- Numérotation 1-touche
- Numérotation abrégée
- Numérotation groupée
- Numérotation programmée
- Numérotation à partir d'un annuaire

A titre d'exemple, la procédure suivante décrit comment envoyer des fax avec l'introducteur de documents.



#### Détails

*Si le code pays et le numéro de fax du destinataire sont entrés immédiatement après le préfixe d'appel international (001, 0061 ou 0041) en cas d'envoi de fax internationaux, il se peut qu'il n'y ait pas suffisamment de temps pour établir la connexion, ce qui peut déclencher une tonalité de ligne occupée. Dans un tel cas, appuyez deux fois sur la touche [Renum./Pause] avant de taper le code pays et le numéro de fax pour créer une pause d'environ 6 secondes après la numérotation du préfix pour appel international. En cas de nouvel échec de la connexion, envoyez le fax manuellement. Pour plus de détails, voir "Envoyer un fax après avoir passé un coup de téléphone (fax manuel)" à la page 3-34.*

## Numérotation manuelle

- 1 Appuyez sur la touche [Fax] pour passer en mode Fax.
- 2 Mettez en place le document à faxer.
  - Voir "Positionnement du document" à la page 3-7.
- 3 Si nécessaire, sélectionnez le paramètre Qualité.
  - Pour plus de détails sur la sélection du réglage Qualité, voir "Sélectionner la qualité du Fax" à la page 3-11.
- 4 Sur le clavier, tapez le numéro de fax du destinataire.
  - Vous pouvez aussi taper des F codes (SUB et SID). Voir "Utilisation des F codes" à la page 4-3.

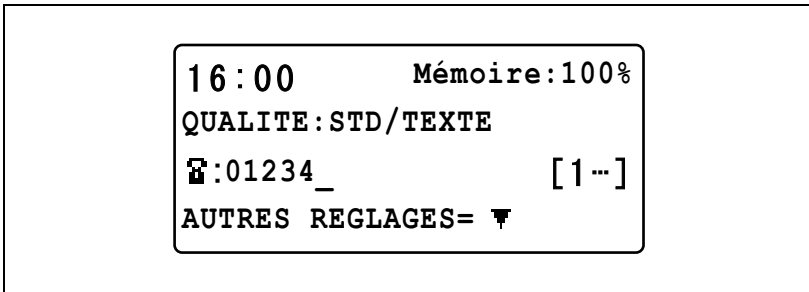

- 5 Appuyez sur la touche [Départ].  
La numérisation et l'émission commencent.



### Détails

*Le numéro de fax peut comporter 30 chiffres au maximum.*

*Liste des caractères possibles : numéros (0 à 9), \*, #, espaces et pauses  
Pour plus de détails sur la saisie de texte, voir "Saisir du texte" à la page 2-13.*

*Le fait d'appuyer sur la touche [Renum./Pause] pendant la saisie du numéro de fax, insérera une pause de 3 secondes. La pause est indiquée par un "P" qui s'affiche à l'écran.*

*Si la machine est connectée à la ligne d'un standard particulier (PABX) et que le numéro d'accès au réseau extérieur a été spécifié comme décrit dans ("Sélectionner le système de câblage téléphonique (paramètre "RTC/PABX")" à la page 2-31), tapez "#" pour composer automatiquement le numéro d'accès à l'extérieur.*

## Numérotation 1-touche

Si les touches de numérotation 1-touche ont déjà été programmées avec des numéros de fax, on peut appeler le numéro fax d'un destinataire en appuyant tout simplement sur la touche de numérotation 1-touche correspondante.



### Remarque

*Pour plus de détails sur la configuration d'une touche de numérotation 1-Touche, voir "Enregistrer des destinations de numérotation 1-Touche" à la page 6-21.*

- 1** Mettez en place le document à faxer.
  - Voir "Positionnement du document" à la page 3-7.
- 2** Si nécessaire, sélectionnez le paramètre Qualité.
  - Pour plus de détails sur la sélection du réglage Qualité, voir "Sélectionner la qualité du Fax" à la page 3-11.
- 3** Appuyez sur la touche de numérotation 1-Touche ([01] à [32]) programmée avec la destination d'envoi du fax.
  - Quand la plaque de commutation est verrouillée en position inférieure, les touches sont numérotées de 01 à 16.

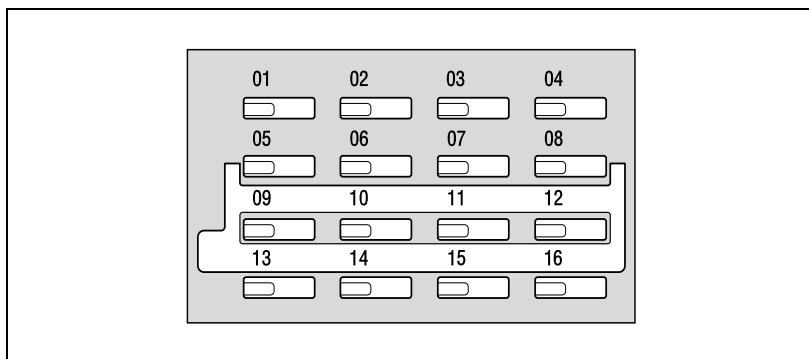

- Quand la plaque de commutation est verrouillée en position supérieure, les touches sont numérotées de 17 à 32.

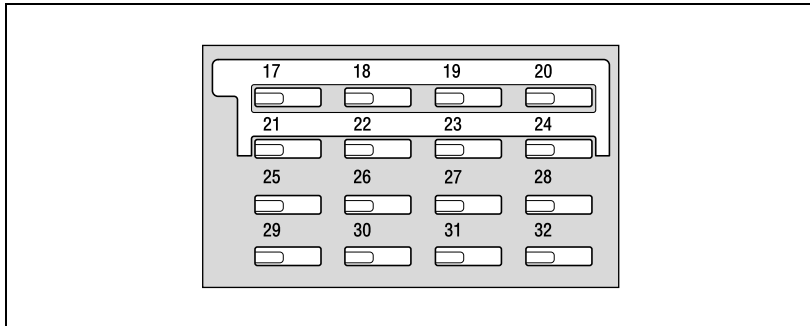

- En cas de pression sur une touche de numérotation 1-Touche erronée, appuyez sur la touche [Arrêt/Annul.] pour effacer la destination spécifiée.

#### 4 Appuyez sur la touche [Départ].

La numérisation et l'émission commencent.

Pour arrêter l'émission, appuyez sur la touche [Arrêt/Annul.] et ensuite sur la touche [OK] dans l'écran suivant.

### Numérotation abrégée

Si des touches de numérotation abrégée ont déjà été enregistrées, on peut rapidement spécifier le numéro fax d'un destinataire simplement en entrant le numéro abrégé correspondant.



#### Remarque

*Pour plus de détails sur la programmation des numéros abrégés, voir "Enregistrer les destinations de numérotation abrégée" à la page 6-28.*

- 1 Mettez en place le document à faxer.
  - Voir "Positionnement du document" à la page 3-7.
- 2 Si nécessaire, sélectionnez le paramètre Qualité.
  - Pour plus de détails sur la sélection du réglage Qualité, voir "Sélectionner la qualité du Fax" à la page 3-11.
- 3 Appuyez sur la touche [No. Abrégés].



- 4 Servez-vous du clavier pour taper les 3 chiffres du numéro abrégé et appuyez ensuite sur la touche [OK].

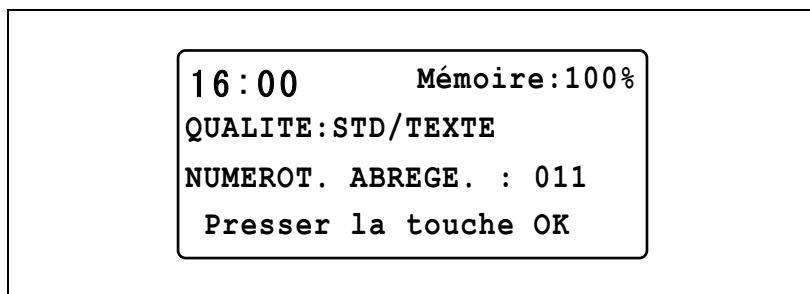

- Si le numéro saisi est erroné, appuyez sur la touche [Réinitialiser] et tapez ensuite le numéro correct.

- 5 Appuyez sur la touche [Départ].

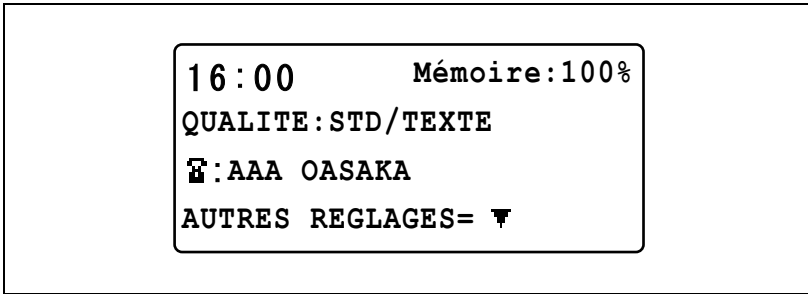

La numérotation et l'émission commencent.

Pour arrêter l'émission, appuyez sur la touche [Arrêt/Annul.] et sélectionnez ensuite "OUI" dans l'écran suivant.

## Numérotation groupée

Si les touches de numérotation 1-touche ont déjà été programmées avec des groupes de numéros de fax, on peut spécifier les numéros fax de tous les destinataires du groupe en appuyant tout simplement sur la touche de numérotation 1-touche correspondante.



### Remarque

*Pour plus de détails sur la programmation d'une touche de numérotation 1-touche avec un groupe de numéros de fax, voir "Enregistrer un groupe de numéros de fax" à la page 6-34.*

- 1 Mettez en place le document à faxer.
  - Voir "Positionnement du document" à la page 3-7.
- 2 Si nécessaire, sélectionnez le paramètre Qualité.
  - Pour plus de détails sur la sélection du réglage Qualité, voir "Sélectionner la qualité du Fax" à la page 3-11.
- 3 Appuyez sur la touche de numérotation 1-Touche ([01] à [32]) programmée avec le groupe de numéros de fax d'envoi du fax.
  - En cas de pression sur une touche de numérotation 1-Touche erronée, appuyez sur la touche [Arrêt/Annul.] pour effacer la destination spécifiée.
  - Quand la plaque de commutation est verrouillée en position inférieure, les touches sont numérotées de 01 à 16.
  - Quand la plaque de commutation est verrouillée en position supérieure, les touches sont numérotées de 17 à 32.

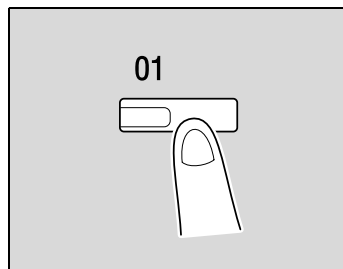

- 4 Appuyez sur la touche [Départ].

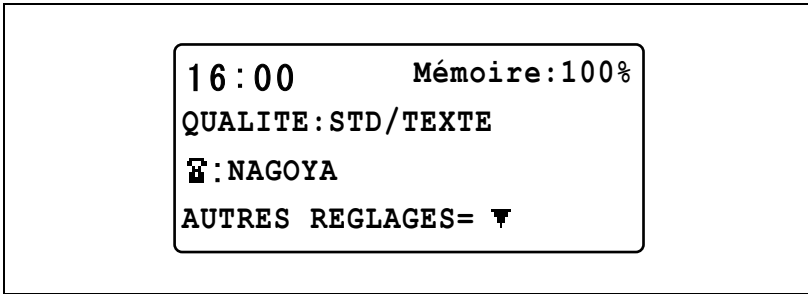

La numérotation et l'émission commencent.

Pour arrêter l'émission, appuyez sur la touche [Arrêt/Annul.] et sélectionnez ensuite "OUI" dans l'écran suivant.



## Numérotation programmée

Si les touches de numérotation 1-touche ont déjà été programmées avec des numéros de fax et une fonction d'émission/réception (comme l'émission différée ou la réception par interrogation), cette fonction peut être exécutée en appuyant tout simplement sur la touche de numérotation 1-touche correspondante.



### Remarque

*Pour plus de détails sur l'enregistrement d'un programme, voir "Enregistrer un programme de numérotation" à la page 6-40.*

- 1** Mettez en place le document à faxer.
  - Voir "Positionnement du document" à la page 3-7.
  - Pour la réception par dépôt, vous pouvez sauter cette étape.
- 2** Si nécessaire, sélectionnez le paramètre Qualité.
  - Pour plus de détails sur la sélection du réglage Qualité, voir "Sélectionner la qualité du Fax" à la page 3-11.
  - Pour la réception par dépôt, vous pouvez sauter cette étape.
- 3** Appuyez sur la touche de numérotation 1-Touche ([29] à [32], étiquetées en bleu) programmée avec la fonction désirée.
  - Quand la plaque de commutation est verrouillée en position supérieure, les touches sont numérotées de 17 à 32.

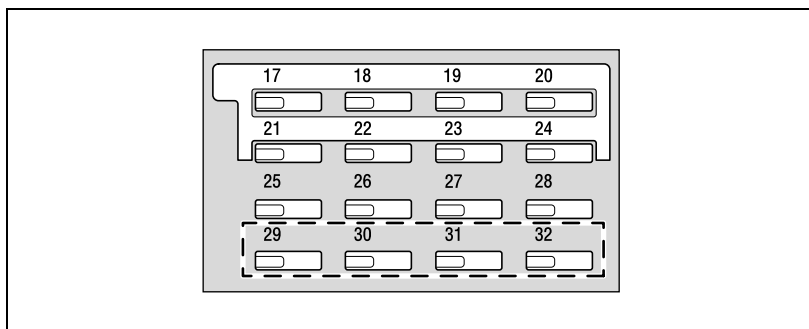

- En cas de pression sur une touche de numérotation 1-Touche erronée, appuyez sur la touche [Arrêt/Annul.] pour effacer la destination spécifiée.

4 Appuyez sur la touche [Départ].

La fonction enregistrée commence automatiquement.

Pour arrêter l'émission, appuyez sur la touche [Arrêt/Annul.] et sélectionnez ensuite "OUI" dans l'écran suivant.



#### **Détails**

*Pour annuler une émission différée, appuyez sur la touche [Fonction] et sélectionnez ensuite "ABANDON RESERV.". Pour plus de détails, voir "Annuler (supprimer) une émission en file d'attente" à la page 3-36.*

### Numérotation à partir d'un annuaire (LISTE, RECHERCHE)

Le fait d'appuyer sur la touche [Annuaire] affiche toutes les destinations enregistrées avec des touches de numérotation 1-Touche et les numéros abrégés, permettant de rechercher et de sélectionner la destination souhaitée.

- 1** Mettez en place le document à faxer.
  - Voir "Positionnement du document" à la page 3-7.
- 2** Si nécessaire, sélectionnez le paramètre Qualité.
  - Pour plus de détails sur la sélection du réglage Qualité, voir "Sélectionner la qualité du Fax" à la page 3-11.
- 3** Appuyez sur la touche [Annuaire].

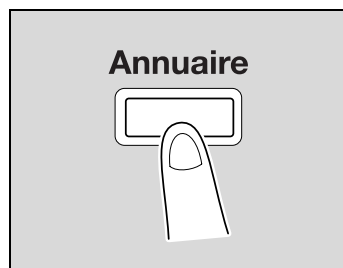

- 4 Appuyez sur la touche [▲] ou [▼] jusqu'à ce que "LISTE" ou "RECHERCHE" soit sélectionné et appuyez ensuite sur la touche [OK].
- Quand le contrôleur d'image en option IC-206 ou la carte d'interface réseau NC-503 a été installée sur la machine, "RECHERCHE LDAP" apparaît pour autoriser la recherche LDAP. Toutefois, pour effectuer une recherche LDAP, divers paramètres LDAP doivent être spécifiés au préalable. Pour plus de détails sur l'exécution de recherches LDAP, voir "Parcourir l'annuaire (recherche LDAP)" à la page 5-8. Pour plus de détails sur la spécification des paramètres LDAP, consultez le guide de l'utilisateur pour l'option.

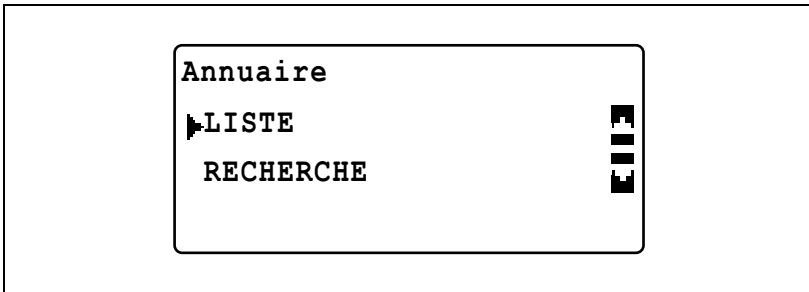

- Si "LISTE" était sélectionné : la liste de toutes les destinations enregistrées sur les touches de numérotation 1-Touche et les numéros abrégés s'affiche. Appuyez sur la touche [▲] ou [▼] pour sélectionner la destination souhaitée et appuyez ensuite sur la touche [OK]. (appuyez sur la touche [◀] ou [▶] pour chercher le caractère de début souhaité.) Une fois la destination sélectionnée, poursuivez avec l'étape 7.

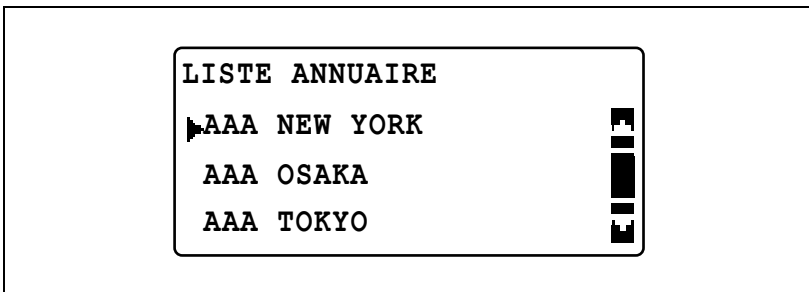

- Si "RECHERCHE" était sélectionné : un écran de saisie apparaît pour vous permettre de taper le texte à rechercher. Continuez à l'étape 5.

- 5 Tapez sur le clavier les premiers caractères du nom enregistré pour la destination souhaitée et appuyez ensuite sur la touche [OK].
- Vous pouvez saisir jusqu'à 10 caractères.

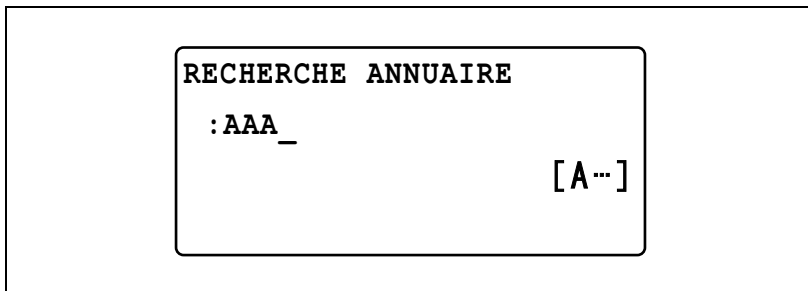

Un écran s'affiche avec la liste des destinations enregistrées sous un nom commençant par les caractères saisis.

- 6 Appuyez sur la touche [▲] ou [▼] pour sélectionner la destination souhaitée et appuyez ensuite sur la touche [OK].

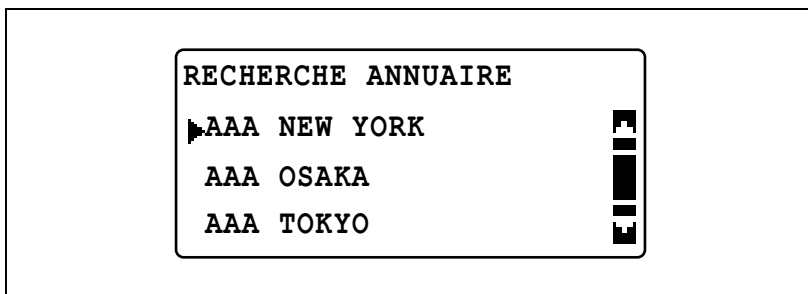

- 7 Appuyez sur la touche [Départ].
- La numérisation et l'émission commencent.

### Numérotation en chaîne

Vous pouvez envoyer un fax après avoir spécifié des destinations en utilisant une combinaison des touches de numérotation 1-Touche, des numéros abrégés, en tapant directement le numéro de fax ou en appuyant sur la touche [Renum./Pause].



#### Remarque

*Utilisez l'émission mémoire pour envoyer un fax à plusieurs destinations.*

Appliquez l'une des méthodes suivantes pour spécifier les destinations.

- Numérotation manuelle
- Numérotation 1-touche
- Numérotation abrégée
- Numérotation à partir d'un annuaire

La procédure suivante décrit comment spécifier des destinations avec les touches de numérotation 1-Touche et en tapant directement le numéro de fax.

- 1 Appuyez sur la touche [Décrocher].

Le voyant sur la touche [Emis. Mémoire] s'éteint et ensuite "\*Décrocher\*" apparaît sur l'écran.



- 2 Appuyez sur la touche de numérotation 1-Touche de la destination souhaitée et appuyez ensuite sur la touche [Départ].

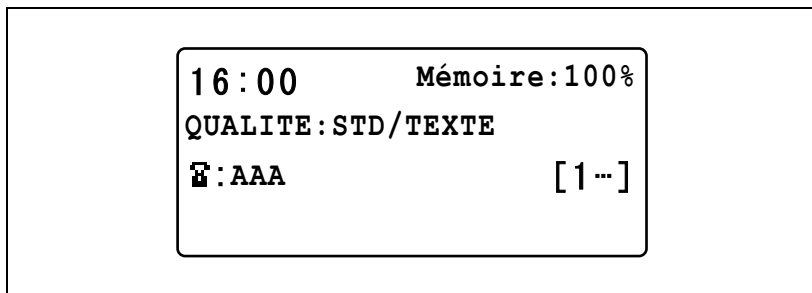

- 3** Sur le clavier, tapez le numéro de fax du destinataire et positionnez le document à faxer.
- Voir "Positionnement du document" à la page 3-7.

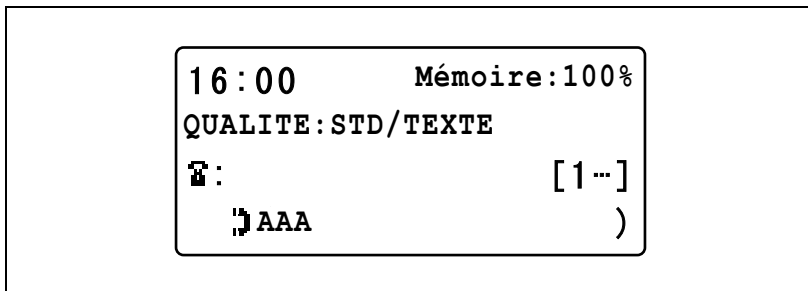

- 4** Appuyez sur la touche [Départ].
- La fonction enregistrée commence automatiquement.
- Pour arrêter l'émission, appuyez sur la touche [Arrêt/Annul.] et sélectionnez ensuite "OUI" dans l'écran suivant.

### Spécifier plusieurs destinations (émission multi-diffusion)

Vous pouvez envoyer un document à plusieurs destinations en une seule opération. C'est ce que l'on appelle l'émission multi-diffusion.



#### Remarque

*Utilisez l'émission mémoire pour envoyer un fax à plusieurs destinations.*

Appliquez l'une des méthodes suivantes pour spécifier plusieurs destinations.

- Numérotation manuelle
- Numérotation 1-touche
- Numérotation abrégée
- Numérotation groupée
- Numérotation à partir d'un annuaire

Vous pouvez spécifier les destinations en utilisant une combinaison des méthodes énumérées ci-dessus.



#### Détails

*Pour la même émission, on peut spécifier un maximum de 255 destinations.*

*En cas d'utilisation des touches de numérotation 1-Touche, l'on peut spécifier un maximum de 32 destinations.*

*En cas d'utilisation des numéros abrégés, l'on peut spécifier un maximum de 240 destinations.*

*Si vous saisissez directement les numéros de fax, l'on peut spécifier un maximum de 16 destinations.*

- 1 Mettez en place le document à faxer.
  - Voir "Positionnement du document" à la page 3-7.
- 2 Appuyez sur la touche [Fonction].  
Le menu "FONCTION FAX" apparaît.

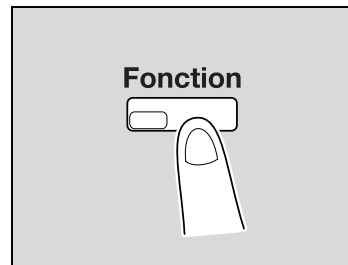



- 3 Appuyez sur la touche [▲] ou [▼] pour sélectionner "MULTI-DIFFUSION" et appuyez ensuite sur la touche [OK].

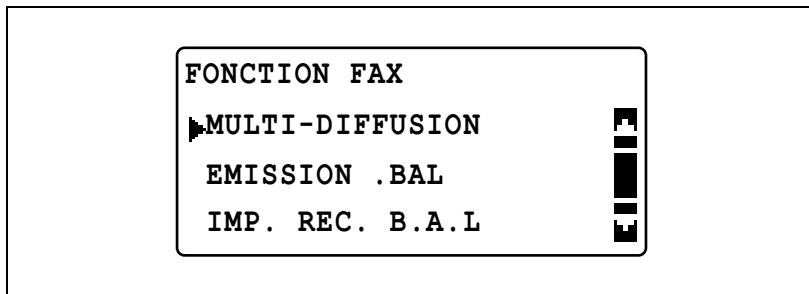

- 4 Spécifiez un destinataire et appuyez ensuite sur la touche [OK].

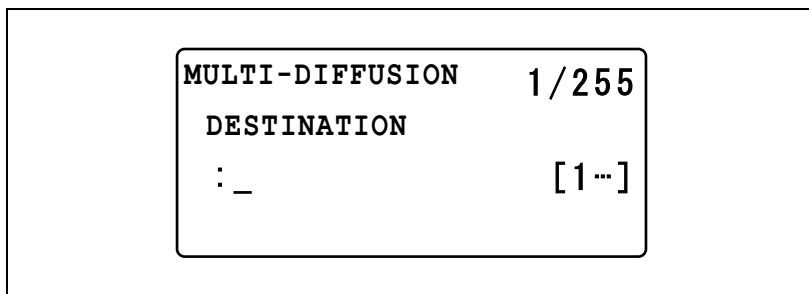

- En cas de spécification avec les touches de numérotation 1-Touche : appuyez sur la touche de numérotation 1-Touche programmée avec la destination d'envoi du fax.
- En cas de spécification avec les numéros abrégés : appuyez sur la touche [NUMEROT. ABREGE.] et tapez ensuite le numéro abrégé à 3 chiffres de destination d'envoi du fax.
- En cas de spécification avec la numérotation groupée : appuyez sur la touche de numérotation 1-Touche programmée avec le groupe de destinations d'envoi du fax.
- En cas de spécification avec l'annuaire : appuyez sur la touche [Annuaire] et spécifiez ensuite la destination en sélectionnant soit "LISTE" ou "RECHERCHE". (Voir "Numérotation à partir d'un annuaire (LISTE, RECHERCHE)" à la page 3-23.)  
Quand le contrôleur d'image en option IC-206 ou la carte d'interface réseau NC-503 a été installée sur la machine, une recherche LDAP est possible. Pour plus de détails, voir "Parcourir l'annuaire (recherche LDAP)" à la page 5-8.
- En cas de saisie directe : tapez le numéro de fax de la destination d'envoi du fax.

- 5 Pour ajouter un destinataire, sélectionnez "AJOUTER" et appuyez ensuite sur la touche [OK].

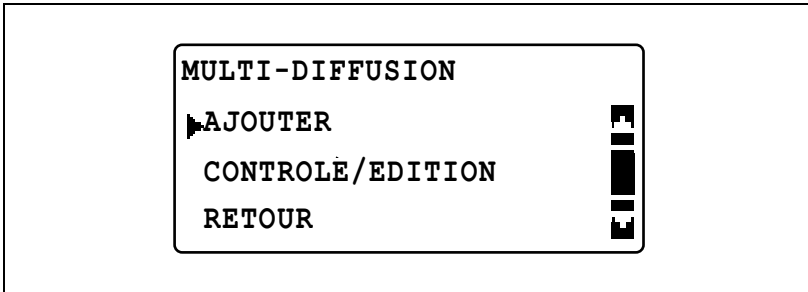

- Répétez les étapes 4 et 5 jusqu'à ce que tous les destinataires souhaités aient été ajoutés.

- 6 Sélectionnez "RETOUR" et appuyez ensuite sur la touche [OK].

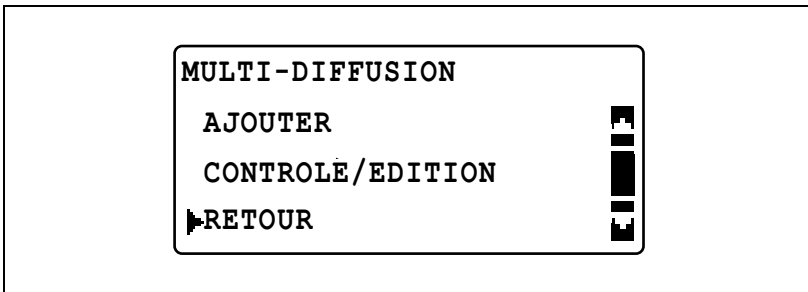

- 7 Si nécessaire, sélectionnez le paramètre Qualité.
- Pour plus de détails sur la sélection du réglage Qualité, voir "Sélectionner la qualité du Fax" à la page 3-11.
- 8 Appuyez sur la touche [Départ].  
La numérisation et l'émission commencent.



### Détails

*Comme le rapport d'émission s'imprime à l'issue de l'émission, on peut contrôler si la télécopie a bien été envoyée à toutes les destinations.*

*Pour arrêter l'émission, appuyez sur la touche [Arrêt/Annul.] et sélectionnez ensuite "OUI" dans l'écran suivant. Cette opération efface toutes les destinations sélectionnées.*

*Pour annuler une émission différée, appuyez sur la touche [Fonction] et sélectionnez ensuite "ABANDON RESERV.". Pour plus de détails, voir "Annuler (supprimer) une émission en file d'attente" à la page 3-36.*

### Renumérotation manuelle

Composer le numéro de la dernière destination d'envoi d'un fax s'appelle "Renumérotation".

- 1 Mettez en place le document à faxer.
  - Voir "Positionnement du document" à la page 3-7.
- 2 Si nécessaire, sélectionnez le paramètre Qualité.
  - Pour plus de détails sur la sélection du réglage Qualité, voir "Sélectionner la qualité du Fax" à la page 3-11.

- 3 Appuyez sur la touche [Renum./Pause].

Le numéro de télécopie de la dernière destination d'envoi d'un fax s'affiche.

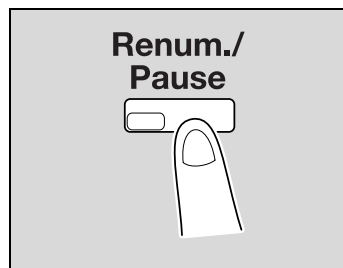

- 4 Appuyez sur la touche [Départ].

La numérisation et l'émission commencent.

## 3.5 Opérations pendant la numérisation de documents

### Si la mémoire est saturée

Si la mémoire arrive à saturation alors que des documents sont en cours de numérisation pendant la mise en file d'attente d'une émission (spécifier une émission fax alors que la machine est déjà en train d'envoyer une autre télécopie) ou pour une émission différée, un message apparaît pour vous demander de choisir si vous désirez annuler l'émission ou n'envoyer que les pages qui ont pu être numérisées.

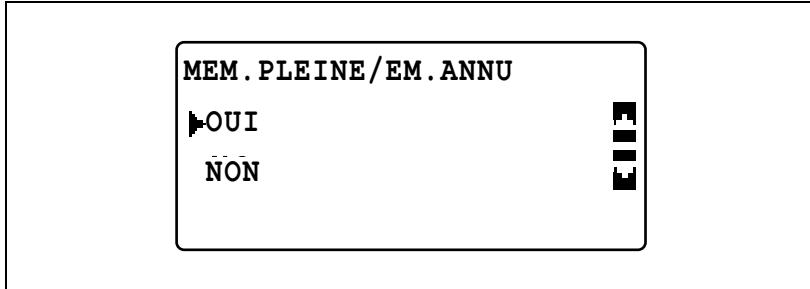

#### Remarque

*Si la mémoire arrive à saturation (0% s'affiche pour la quantité de mémoire disponible), toutes les pages numérisées sont effacées.*

#### **S'il faut annuler l'émission**

Les données des pages numérisées sont effacées. Attendez jusqu'à ce que toutes les opérations d'émission ou de réception de fax soient terminées, vérifiez la quantité de mémoire disponible et relancez l'émission de fax.

#### **S'il faut envoyer les pages numérisées**

Si le document a été numérisé à partir de la vitre d'exposition, envoyez les pages de document numérisées et finissez l'opération. Vérifiez la quantité de mémoire disponible et relancez l'opération d'émission de fax.

Si le document a été numérisé à partir de l'introducteur de documents ou l'introducteur-retourneur automatique de documents, envoyez les pages de document numérisées et numérisez et envoyez les pages de document restantes dans le magasin d'alimentation des documents.

### 3.6 S'il est impossible d'envoyer le fax

Si, lors de la télécopie, le fax appelé est occupé ou ne répond pas, ou s'il se produit une erreur de transmission pour quelque raison que ce soit, cette machine reconstitue automatiquement le numéro de télécopie. Le document à envoyer est traité comme un fax en file d'attente en attendant de renumérotation jusqu'à ce que le numéro de télécopie soit reconstitué.

Si la renumérotation ou l'émission de fax ne s'est pas déroulée correctement, un rapport de résultat d'émission est imprimé.



#### **Remarque**

*Pour plus de détails sur la visualisation du rapport de résultat d'émission, voir "Types de rapports/listes" à la page 3-43.*

### 3.7 Envoyer un fax après avoir passé un coup de téléphone (fax manuel)

Si un téléphone est connecté à la machine et que la même ligne est utilisée pour téléphoner et pour télécopier, on peut immédiatement émettre le document après s'être entretenu au téléphone avec le destinataire.

Cette fonction est utile, par exemple, si vous voulez avertir le destinataire que vous lui envoyez un fax.



#### Détails

*L'émission mémoire ne peut s'effectuer avec l'émission manuelle.*

*Si le télécopieur du destinataire est réglé pour recevoir automatiquement des fax (réception automatique), un bip sonore retentit sans que le destinataire n'ait besoin de répondre au téléphone. Dans ce cas, vous ne pouvez pas parler au destinataire.*

*En cas d'envoi d'un fax après avoir passé un coup de téléphone, introduisez le document à l'aide de l'introducteur de documents.*

*Une émission manuelle est possible si un téléphone est connecté au port TEL de cette machine.*

*Même lorsque l'on utilise le système de numérotation décimale, le fait de taper " \* " génère des signaux de numérotation par tonalité.*

- 1 Chargez le document dans l'introducteur de document.
  - Voir "Positionnement du document" à la page 3-7.
- 2 Si nécessaire, sélectionnez le paramètre Qualité.
  - Pour plus de détails sur la sélection du réglage Qualité, voir "Sélectionner la qualité du Fax" à la page 3-11.

- 3** Décrochez le combiné.
- Vérifiez que vous obtenez une tonalité.
  - Si vous appuyez sur la touche [Décrocher] au lieu de décrocher le combiné du téléphone, vous pouvez utiliser le haut-parleur pour l'émission manuelle.

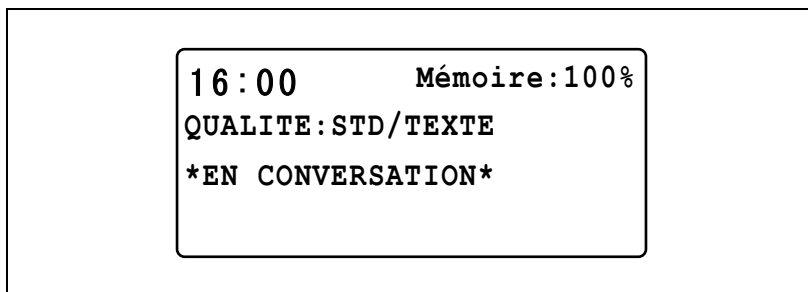

- 4** Composez le numéro de fax du destinataire.
- sur le téléphone.
  - On peut aussi composer le numéro de fax du destinataire à l'aide des touches du panneau de contrôle de la machine. (Voir page 3-13.)
- 5** Lorsque la conversation téléphonique est terminée, le destinataire devrait appuyer sur la touche [Départ] pour lancer la réception du fax. Un bip sonore retentit quand le fax du destinataire est prêt.
- 6** Appuyez sur la touche [Départ].
- La numérotation et l'émission commencent.
- Pour arrêter l'émission, appuyez sur la touche [Arrêt/Annul.] et sélectionnez ensuite "OUI" dans l'écran suivant.
- 7** Raccrochez le combiné.

### 3.8 Arrêter l'émission

Pour arrêter une émission, appuyez sur la touche [Arrêt/Annul.] et sélectionnez ensuite "OUI" dans l'écran suivant.

#### Annuler (supprimer) une émission en file d'attente

Pour annuler une émission quand le document numérisé est en attente d'émission, supprimez la tâche et annulez l'émission.

- 1 Appuyez sur la touche [Fonction].  
Le menu "FONCTION FAX" apparaît.

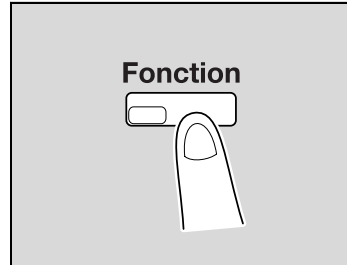

- 2 Appuyez sur la touche [▲] ou [▼] pour sélectionner "ABANDON RESERV." et appuyez ensuite sur la touche [OK].

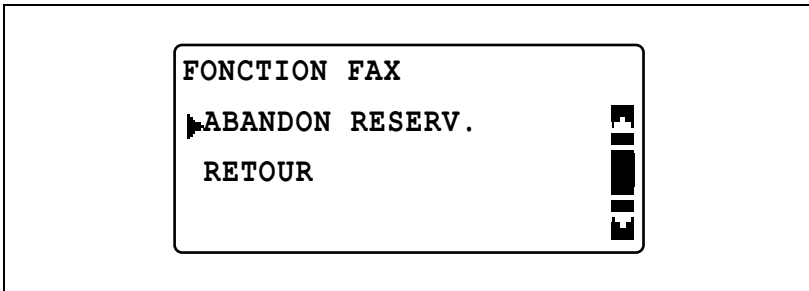

- Si un travail d'émission par interrogation est archivé, un écran s'affiche pour saisir l'ID.  
Si aucun travail d'émission en attente n'est archivée en mémoire, le message "\*\*SANS\*\*" apparaît.

Les détails (spécification de l'heure d'émission/du type d'émission de l'émission/du numéro de fax de destination) relatifs aux travaux en attente archivés en mémoire s'affichent à l'écran.



- 3 Appuyez sur la touche [▲] ou [▼] pour sélectionner le travail d'émission à supprimer et appuyez ensuite sur la touche [OK].

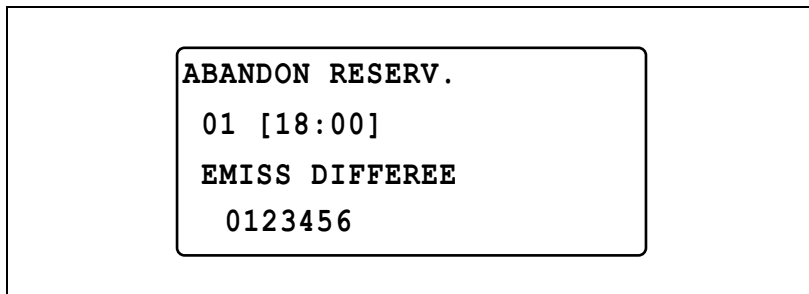

- 4 Appuyez sur la touche [▲] ou [▼] pour sélectionner "OUI" et appuyez ensuite sur la touche [OK].

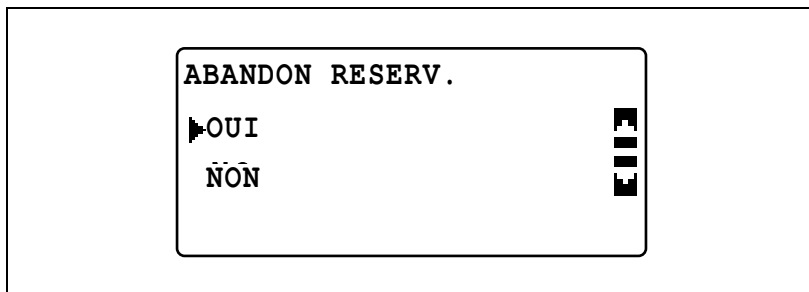

Le travail d'émission sélectionné est annulé (supprimé).

- 5 Pour supprimer plus de travaux en attente, répétez les étapes 2 et 4.

### 3.9 Vérification des compteurs de la machine

Appuyez sur la touche [Compteur/Etat] pour afficher le nombre total de pages imprimées depuis l'installation de la machine.

#### Compteurs machine que vous pouvez vérifier

Compteur machine	Description
TOTAL COMPT	Ce compteur indique le nombre total de pages imprimées depuis l'installation de cette machine.
COMPT FORM	Ce compteur montre le nombre total de copies/documents imprimés sur le format papier spécifié. (Le format papier décompté doit être spécifié par le technicien S.A.V.)
TOTAL SCAN	Ce compteur indique le nombre total de numérisations réalisées depuis l'installation de la machine. (les numérisations effectuées pendant la copie ne sont pas comprises.)
PAGES EMI.	Ce compteur indique le nombre total de pages faxées depuis l'installation de cette machine.
PAGES REC.	Ce compteur indique le nombre total de pages de fax reçues depuis l'installation de cette machine.

- 1 Ecran principal affiché, appuyez sur la touche [Compteur/Etat].

Le menu "MODE CONFIRMATION" s'affiche.

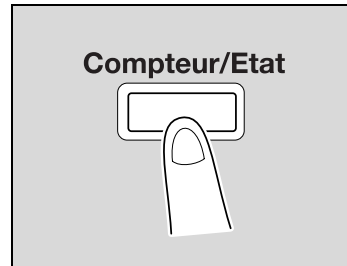

- 2 Appuyez sur la touche [▲] ou [▼] pour sélectionner "TOTAL PAGES" et appuyez ensuite sur la touche [OK].

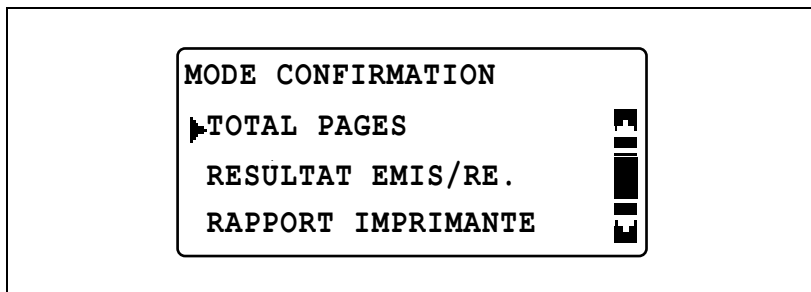

- 3 Appuyez sur la touche [▲] ou [▼] pour sélectionner le compteur à vérifier.

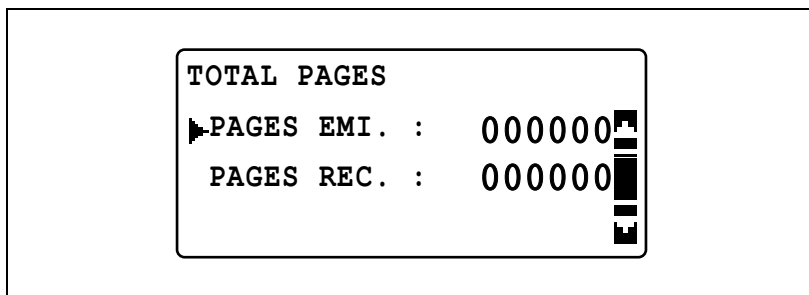
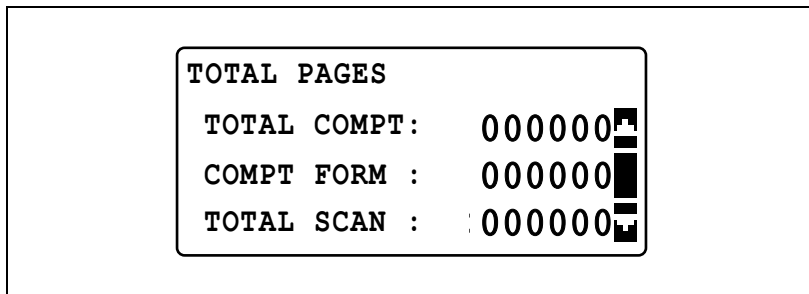

- 4 Appuyez sur la touche [OK].  
Le menu "MODE CONFIRMATION" s'affiche à nouveau.
- 5 Appuyez sur la touche [Retour].  
L'écran principal réapparaît.

### 3.10 Vérifier les résultats de communication (rapports/listes)

La machine conserve en mémoire les informations de résultat de communication relatives à un maximum de 60 documents émis ou reçus.

#### Vérifier les résultats de communication

- 1 Appuyez sur la touche [Compteur/Etat].  
Le menu "MODE CONFIRMATION" s'affiche.

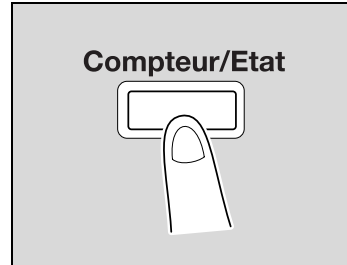

- 2 Appuyez sur la touche [▲] ou [▼] pour sélectionner "RESULTAT EMMIS/RE." et appuyez ensuite sur la touche [OK].

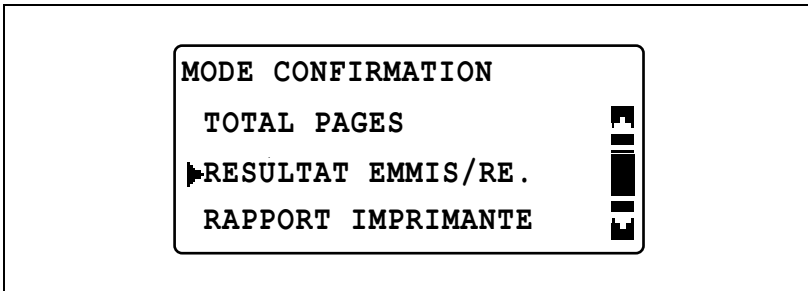

- 3 Appuyez sur la touche [▲] ou [▼] pour afficher les résultats de communication à vérifier.

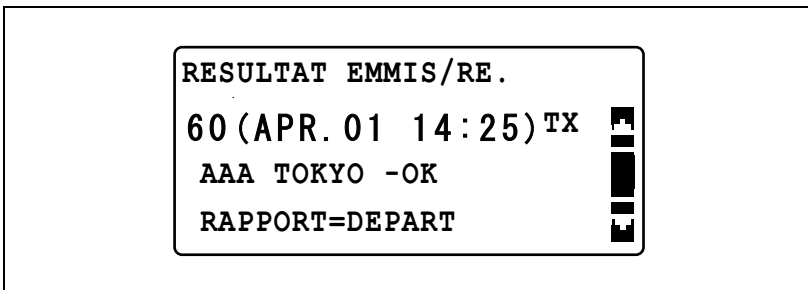

- Sur l'écran RESULTAT EMMIS/RE., le signe "TX" indique les fax envoyés et le signe "RX" les fax reçus.
- Pour quitter le menu "MODE CONFIRMATION" et afficher l'écran principal, appuyez deux fois sur la touche [Retour] pendant que l'écran RESULTAT EMMIS/RE. est affiché.
- Pour imprimer le rapport des résultats de communication, appuyez sur la touche [Départ]. Une fois le rapport des résultats de communication imprimé, l'écran principal réapparaît.

### Imprimer des rapports/listes

- 1 Appuyez sur la touche [Compteur/Etat].  
Le menu "MODE CONFIRMATION" s'affiche.

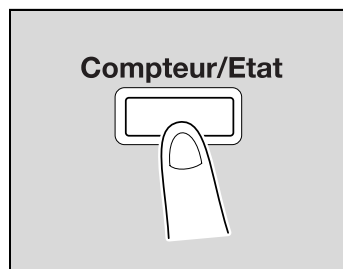

- 2 Appuyez sur la touche [▲] ou [▼] pour sélectionner "RAPPORT IMPRIMANTE" et appuyez ensuite sur la touche [OK].

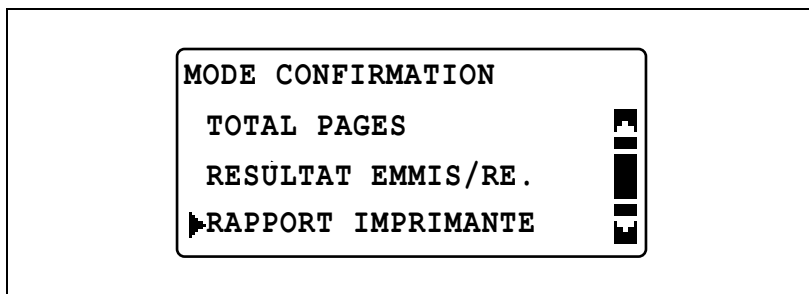

- 3 Appuyez sur la touche [▲] ou [▼] pour sélectionner le rapport/la liste à imprimer et appuyez ensuite sur la touche [OK].

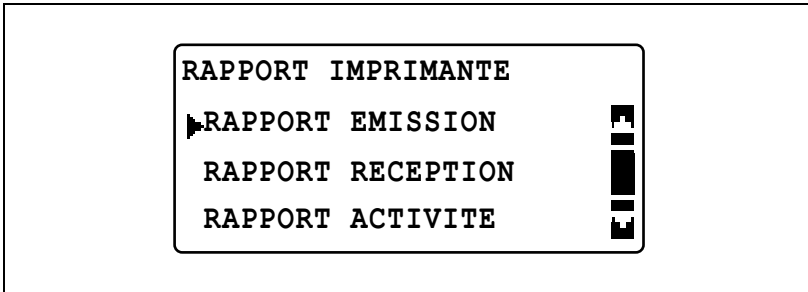

Une fois que le rapport ou la liste sélectionné a été imprimé, le menu principal réapparaît.



#### **Remarque**

*Vous pouvez vérifier les rapports de résultats de réception et d'émission à l'écran. Pour plus de détails sur la visualisation des résultats de communication, voir "Vérifier les résultats de communication" à la page 3-40.*

*Pour plus de détails, sur les types disponibles de rapports/listes, voir "Types de rapports/listes" à la page 3-43.*

### 3.11 Types de rapports/listes

Vous pouvez utiliser du papier au format suivant pour imprimer les rapports.

- Métrique :  
A5 ☐, B5 ☐, A4 ☐/☐, B4 ☐, A3 ☐
- Pouces :  
Invoice (8-1/2 × 5-1/2) ☐, Letter ☐/☐, Legal (8-1/2 × 14) ☐, Ledger (11 × 17) ☐

Cependant, si vous imprimez sur du papier A5 ☐, B5 ☐ ou Invoice (8-1/2 × 5-1/2) ☐, le rapport risque de se diviser et d'être imprimé sur plusieurs pages.

#### RAPPORT EMISSION

Sont imprimés le numéro du document, le nom du destinataire, la date d'émission, l'heure de début d'émission, le nombre de pages du document, la durée d'émission, le mode, et le résultat d'émission.

SES-SION	FONC-TION	No.	STATION DE DESTI-NATION	DATE	HEU-RE	PAGE	DURÉE	MODE	RÉ-SUL-TAT
0001	TX	001	Aaa Newyork 012345678	19 Avr.	18:00	010	00:02'21"	G3	OK

#### RAPPORT RECEPTION

Sont imprimés le numéro du document, le nom de l'expéditeur, la date de réception, l'heure de début de réception, le nombre de pages reçues, la durée de réception, le mode, et le résultat de la réception.

SES-SION	FONC-TION	No.	STATION DE DESTI-NATION	DATE	HEU-RE	PAGE	DURÉE	MODE	RÉ-SUL-TAT
0001	Récep-tion par dépôt	001	Aaa Tokyo 098765432	19 Avr.	18:00	001	00:02'21"	ECM	NG
			0014 : ERREUR EN RECEP.						

## RAPPORT ACTIVITE

Sont imprimés le numéro, le numéro du document, la date de communication, l'heure de début d'émission ou de réception, si une réception ou une émission a été effectuée, le nom du destinataire/de l'expéditeur, le nombre de pages émises/reçues, le mode, et le résultat de communication.

Cette machine est réglée pour imprimer automatiquement le rapport au bout d'un total de 60 communications effectuées.

No.	SES- SION	DATE	HEU- RE	EM/ RE	STATION DE DESTINA- TION	PAGE	DURÉE	MODE	RÉ- SUL- TAT
01	0001	19 Avr.	16:32	T--	AAA NEWYORK 012345678	006	00:01'16"	ECM	OK
02	0002	19 Avr.	18:00	---RE	AAA TOKYO 098765432	001	00:02'21"	ECM	NG
03	0002	19 Avr.	18:00	---RE	AAA TOKYO 098765432	012	00:02'48"	ECM	OK
04	0003	19 Avr.	19:12	T--	HEAD OFFICE 024682468	001	00:00'56"	ECM	OK

## LISTE DONNEES MEM.

Il s'agit de la liste des documents conservés en mémoire et en attente d'être émis, ainsi que les documents programmés pour une émission différée, une émission groupée, ou une réception par interrogation.

Sont imprimés le numéro du document, le type d'opération à effectuer, l'heure, le nom du destinataire/de l'expéditeur, et le nombre de pages de document.

## IMPR. IMAGE MEMOIRE

Une image réduite de la première page du document stocké en mémoire et en attente d'émission, avec en plus le numéro du document, le type d'opération à effectuer, le nom du destinataire/de l'expéditeur, la date, l'heure, et le nombre de pages de document, sont imprimés.



**LISTE N° 1-TOUCHE**

Les destinataires enregistrés sur les touches de numérotation 1-touche sont imprimés dans l'ordre numérique des touches.

No-1T	STATION DE DESTINATION	NUMÉRO DE DESTINATION	DÉTAIL		DATE
1T-01	AAA NEWYORK	012345678		33.6	20.JAN.2001
1T-02	AAA TOKYO	098765432		14.4	20.JAN.2001
1T-03	HEAD OFFICE	024682468	16:00	33.6	12 FÉV. 2001
1T-04	NJ OFFICE	0p02345678 SUB :#1234		14.4	12 FÉV. 2001

**LISTE N° ABREGES**

Les destinataires enregistrés pour les numéros abrégés sont imprimés par ordre numérique.

No- AB	STATION DE DESTINATION	NUMÉRO DE DESTINATION	DÉTAIL		DATE
AB-001	AMSTERDAM OFFICE	0P09876543		33.6	20.JAN.2001
AB-002	KOREA OFFICE	0P01357913		14.4	20.JAN.2001
AB-003	ABCDEF	024682468		33.6	12.FEV.2001
AB-004	POST OFFICE	0224466880 SUB :#5678		14.4	12.FÉV. 2001

**LISTE RGL TOUCHE**

Les paramètres de la numérotation groupée et de la numérotation programmée spécifiés pour les touches de numérotation 1-touche sont imprimés dans l'ordre numérique des touches.

**LISTE BOITE RELAIS**

L'état et les paramètres des 10 boîtes relais sont imprimés.

**LISTE PARAMETRES MACHINE**

Imprime la liste des paramètres machine en vigueur.

**PAGE CONFIGURATION**

La liste des paramètres d'impression est imprimée.

**LISTE POLICES PCL**

Cette option est uniquement disponible si le contrôleur image IC-206 en option est installé.

La liste des polices PCL est imprimée.

## 3.12 Émission mémoire et émission en temps réel

### Émission mémoire

Quand le voyant de la touche [Emis. Mémoire] est allumé, le mode d'émission mémoire est sélectionné.

En mode d'émission mémoire, le document est numérisé, puis conservé en mémoire pour être émis. L'émission mémoire permet l'émission du document à spécifier suivant pendant qu'une autre opération de communication est effectuée (émission en attente).



#### **Remarque**

*L'émission mémoire est le mode d'émission par défaut.*

*Pour plus de détails sur l'exécution d'une émission mémoire, voir "Opération d'émission générale" à la page 3-3.*

## Émission en temps réel

Quand le voyant de la touche [Emis. Mémoire] est éteint, le mode d'émission en temps réel est sélectionné.

En mode d'émission en temps réel, chaque page du document peut être numérisée en fonction de l'état d'émission. Ce qui permet d'envoyer même des documents de plusieurs pages.



### Détails

*L'émission mémoire est le mode d'émission par défaut. Pour sélectionner l'émission en temps réel comme mode d'émission par défaut, réglez "EMISS PAR DEFAULT" en mode Utilitaire sur "EMISSION CHARGEUR". Pour plus de détails, voir "Sélectionner le mode d'émission par défaut (paramètre "EMISS PAR DEFAULT")" à la page 6-74.*

*Quand le mode d'émission en temps réel est utilisé, le document doit être chargé dans l'introducteur de document. Il n'est pas possible d'émettre en positionnant le document sur la vitre d'exposition.*

*Si un travail d'émission en temps réel est spécifié pendant la réception ou l'émission d'un fax, l'émission est mise en attente.*

*L'émission en temps réel ne peut pas être utilisée si plusieurs destinataires sont spécifiés.*

*Le mode d'émission en temps réel ne peut pas se combiner avec la fonction d'émission différée.*

- 1 Chargez le document dans l'introducteur de document.
  - Voir "Positionnement du document" à la page 3-7.

- 2 Appuyez sur la touche [Emis.Mémoire].  
Le voyant de la touche [Emis. Mémoire] s'allume.



- 3 Si nécessaire, sélectionnez le paramètre Qualité.
  - Pour plus de détails sur la sélection du réglage Qualité, voir "Sélectionner la qualité du Fax" à la page 3-11.
- 4 Composez le numéro de fax du destinataire.
- 5 Appuyez sur la touche [Départ].  
La numérisation et l'émission commencent.

Une fois l'émission terminée, la machine est à nouveau réglée sur le mode d'émission par défaut.

### 3.13 Envoyer un fax à une heure donnée

La fonction d'envoi d'un fax à une heure donnée s'appelle "Émission différée". C'est pratique pour communiquer à des heures d'appel à tarif réduit, comme pendant la nuit ou tôt le matin.



#### Détails

*L'heure est réglée au format 24 heures.*

*Si la machine n'est pas programmée sur l'heure actuelle, le fax ne pourra pas être envoyé à l'heure spécifiée. Voir "Régler la date et l'heure actuelles (paramètre "DATE&HEURE")" à la page 2-21.*

*L'émission différée peut être combinée avec l'émission multidiffusion, l'émission sur boîte aux lettres, la réception par dépôt ou à l'initialisation relais.*

*Le mode d'émission différée ne peut pas se combiner avec la fonction d'émission en temps réel.*

- 1 Mettez en place le document à faxer.
- 2 Si nécessaire, sélectionnez le paramètre Qualité.
- 3 Composez le numéro de fax du destinataire.
  - Voir "Spécifier un destinataire" à la page 3-13.

<b>16:00</b>	<b>Mémoire:100%</b>
<b>QUALITE:STD/TEXTE</b>	
<b>☎:0123456</b>	<b>[1...]</b>
<b>AUTRES REGLAGES= ▼</b>	

- 4 Appuyez sur la touche [▼].  
Le menu "PARAM. AUTRE FAX" apparaît.

- 5 Appuyez sur la touche [▲] ou [▼] pour sélectionner "PARAM. DIFFERE" et appuyez ensuite sur la touche [OK].

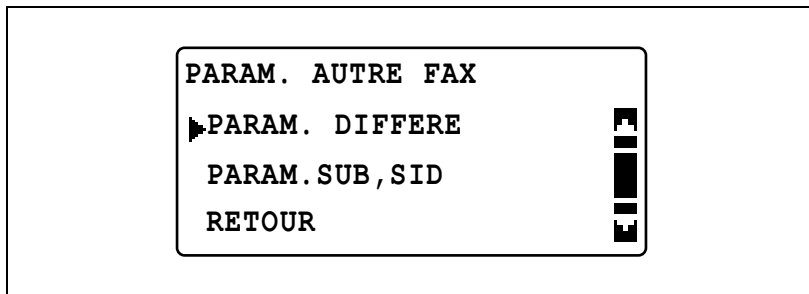

- 6 Servez-vous du clavier pour taper l'heure d'émission et appuyez ensuite sur la touche [OK].

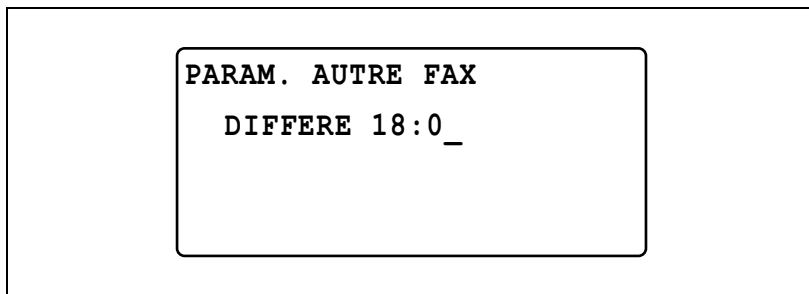

- 7 Appuyez sur la touche [▲] ou [▼] pour sélectionner "RETOUR" et appuyez ensuite sur la touche [OK].

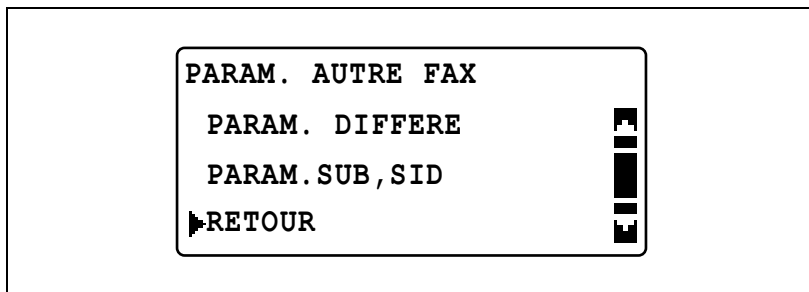

L'écran d'émission réapparaît.

- 8 Appuyez sur la touche [Départ].

La machine numérise le document puis passe en mode de veille d'émission.

**Remarque**

*Pour annuler l'émission en attente, voir "Annuler (supprimer) une émission en file d'attente" à la page 3-36.*



### 3.14 Émission groupée

Il est possible de conserver en mémoire plusieurs documents et de les faxer en même temps à un moment spécifié. Pour pouvoir utiliser cette fonction, il faut d'abord programmer une touche de numérotation 1-Touche en mode utilitaire avec les paramètres d'émission groupée (heure d'émission).



#### Remarque

*Pour plus de détails sur la configuration d'une touche de numérotation 1-Touche, voir "Enregistrer des destinations de numérotation 1-Touche" à la page 6-21.*

- 1 Mettez en place le document à faxer.
  - Voir "Positionnement du document" à la page 3-7.
- 2 Si nécessaire, sélectionnez le paramètre Qualité.
  - Pour plus de détails sur la sélection du réglage Qualité, voir "Sélectionner la qualité du Fax" à la page 3-11.
- 3 Appuyez sur la touche de numérotation 1-touche programmée avec les paramètres d'émission groupée désirés.

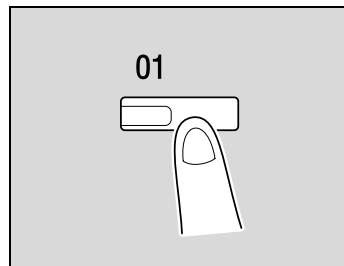

- 4 Appuyez sur la touche [Départ].

La machine commence automatiquement à numériser le document, puis l'envoi à l'heure indiquée.



#### Remarque

*Pour annuler une émission groupée en attente, appuyez sur la touche [Fonction] et sélectionnez ensuite "ABANDON RESERV." pour chaque travail d'émission. Pour plus de détails, voir "Annuler (supprimer) une émission en file d'attente" à la page 3-36.*

## 3.15 Réception

### Réception mémoire

Cette machine imprime automatiquement les télécopies qu'elle reçoit. Néanmoins, pour recevoir des télécopies confidentielles, les documents reçus peuvent être conservés en mémoire pour être imprimés à un moment spécifié ou quand la réception mémoire est désactivée.

Le paramètre de réception mémoire est spécifié en mode Utilitaire. Pour plus de détails sur la modification du mode de réception, voir "Sélectionner le mode de réception mémoire (paramètre "RECEPTION MEMOI.")" à la page 6-79.

### Formats papier pour la réception de fax

Cette machine permet d'imprimer les documents reçus sur du papier aux formats suivants.

- Métrique :  
A5 , B5 , A4 , B4 , A3
- Pouces :  
Invoice (8-1/2 × 5-1/2) , Letter , Legal (8-1/2 × 14) , Ledger (11 × 17)

### Réception automatique (mode fax dédié)

Ce mode est spécifié si la ligne téléphonique est uniquement utilisée pour la télécopie.

Quand le nombre de sonneries spécifié au paramètre "Nb. de SONNERIES" est détecté, la réception du fax commence automatiquement.

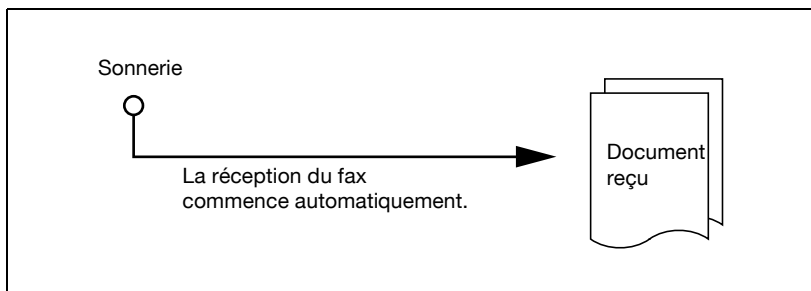

#### Remarque

*Ce mode est le mode de réception par défaut. Pour plus de détails, voir "Sélectionner le mode de réception (paramètre "MODE RECEPTION")" à la page 6-86.*

## Réception manuelle

Il est pratique de sélectionner ce mode si un téléphone est connecté à la machine et que la même ligne, principalement utilisée pour téléphoner, est également utilisée pour la télécopie. Le document fax peut immédiatement être reçu après avoir parlé au téléphone avec l'expéditeur.

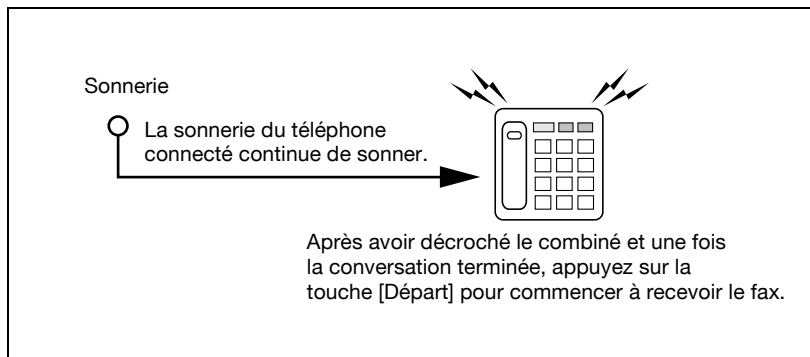

### Détails

*Une réception manuelle est possible si un téléphone est connecté au port téléphonique externe de cette machine.*

*Pour utiliser la réception manuelle, réglez "MODE RECEPTION" en mode Utilitaire sur "RECEPTION MANUELLE". Pour plus de détails, voir "Sélectionner le mode de réception (paramètre "MODE RECEPTION")" à la page 6-86.*

- 1 Quand le téléphone sonne, décrochez pour parler à la personne qui appelle.
- 2 À l'issue de la conversation et lorsque le fax de l'appelant produit de longues tonalités, appuyez sur la touche [Départ].
  - Si le fax du demandeur est configuré pour l'émission automatique, il se peut que ces longues tonalités ne soient pas émises.La machine lance la réception de la télécopie.
- 3 Raccrochez le combiné. La machine émet un bip sonore quand la réception du fax est terminée.

### 3.16 Passer un coup de téléphone

Vous pouvez passer un coup de fil si un téléphone est connecté à cette machine.

- 1 Décrochez le combiné.  
Vérifiez que vous obtenez une tonalité.
- 2 Composez le numéro de téléphone du destinataire.
- 3 Parlez au destinataire une fois qu'il a décroché son combiné.
- 4 Quand la conversation est terminée, raccrochez le combiné sur son support.

### 3.17 Recevoir un coup de téléphone

La procédure suivante décrit comment recevoir un appel téléphonique quand un téléphone externe est connecté.

Si "MODE RECEPTION" est réglé sur "RECEPTION MANUELLE", vous pouvez recevoir un appel téléphonique.

- 1 Quand le téléphone sonne, décrochez pour parler à la personne qui appelle.
- 2 Quand la conversation est terminée, raccrochez le combiné sur son support.

---

A large, bold, black number '4' is centered within a light gray rectangular background.

## **Fonctions utiles d'émission et de réception**



## 4 Fonctions utiles d'émission et de réception

### 4.1 Utilisation des F codes

Cette machine est compatible avec les communications par F code définies par la Communications and Information Network Association of Japan.

Les communications par F codes sont des fonctions concernant les boîtes aux lettres utilisant "SUB" (sous-adresses), "SEP" (interrogation sélective), "SID" et "PWD" (mots de passe), contrôlées par les normes G3 de l'ITU-T (Union Internationale des Télécommunications).

Sur le clavier, spécifiez les codes F décrits ci-dessous en fonction de l'opération à exécuter.

F Code	Description
SUB	A spécifier en cas d'émission par F codes. Vous pouvez saisir jusqu'à 20 chiffres.
MOT DE PASSE (SID)	A spécifier en cas de restriction des destinataires par l'utilisation d'un mot de passe. Vous pouvez saisir jusqu'à 20 chiffres.
ID DEPOT/RELEVE (SEP)	A spécifier si vous appelez l'expéditeur pour qu'il vous envoie un document.



#### Détails

*Les fonctions F code ne peuvent être utilisées qu'avec des machines équipées de fonctions F code. Avant de spécifier le moindre réglage, s'assurer que les deux machines sont compatibles avec les F codes.*

*Si des touches de numérotation 1-touche ou des numéros abrégés ont été programmés avec des F codes (SUB ou SID), on pourra rapidement transmettre le F code de communication approprié.*

*Les émissions/réceptions B.A.L. sont possibles avec les machines compatibles avec les F codes.*

### Spécifier les F codes en cas d'envoi de fax

Vous pouvez spécifier les F codes quand le clavier est utilisé pour taper le numéro de fax d'un destinataire.

- 1 Sur le clavier, tapez le numéro de fax du destinataire.

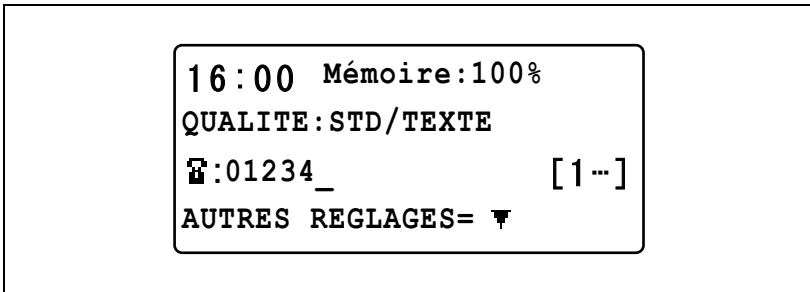

- 2 Appuyez sur la touche [▼].  
Le menu "PARAM. AUTRE FAX" apparaît.
- 3 Appuyez sur la touche [▲] ou [▼] pour sélectionner "PARAM. SUB, SID" et appuyez ensuite sur la touche [OK].

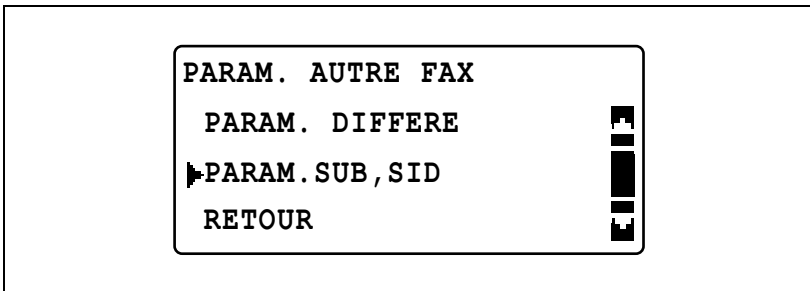



- 4** Servez-vous du clavier pour taper l'adresse SUB et appuyez ensuite sur la touche [OK].

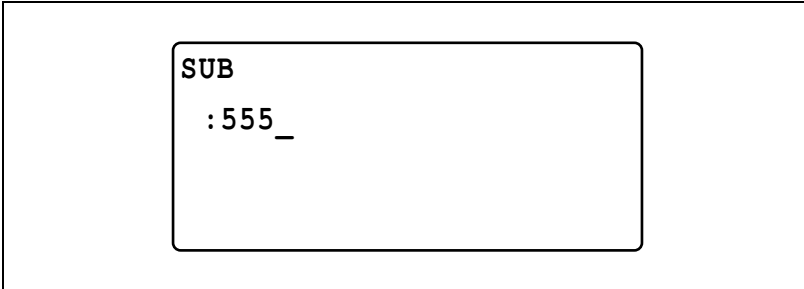

A screenshot of a terminal window with a black border. Inside, the text 'SUB' is displayed on the first line, and ': 555 \_' is displayed on the second line.

- Pour corriger le numéro saisi, appuyez sur la touche [Arrêt/Annul.] et tapez ensuite le numéro correct.
- Pour taper le mot de passe, passez à l'étape 5.
- Si aucun mot de passe n'est nécessaire, appuyez sur la touche [OK] et passez à l'étape 6.

- 5** Servez-vous du clavier pour taper le mot de passe et appuyez ensuite sur la touche [OK].

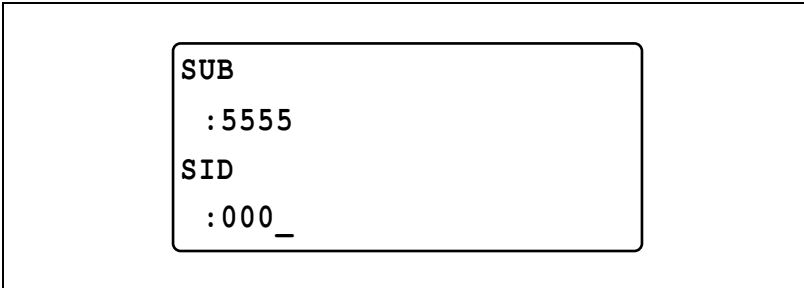

A screenshot of a terminal window with a black border. Inside, the text 'SUB' is displayed on the first line, ': 5555' on the second line, 'SID' on the third line, and ': 000 \_' on the fourth line.

- Pour corriger le numéro saisi, appuyez sur la touche [Arrêt/Annul.] et tapez ensuite le numéro correct.

- 6** Appuyez sur la touche [Départ].  
La numérisation et l'émission commencent.

### Spécifier les F codes lors de l'enregistrement des destinations

La programmation des touches de numérotation 1-touche et des numéros abrégés permet de spécifier des F codes.

- 1 Sur le clavier, tapez le numéro de fax du destinataire.

NUMEROT. ABREGE. 011

DESTINATION

: 0123456\_ [1...]

AUTRES REGLAGES= ▾

- 2 Appuyez sur la touche [▼].
- 3 Appuyez sur la touche [▲] ou [▼] pour sélectionner "PARAM. SUB, SID" et appuyez ensuite sur la touche [OK].

NUMEROT. ABREGE. 011

▶PARAM. SUB, SID

VITESSE MODEM

RETOUR

- 4 Servez-vous du clavier pour taper l'adresse SUB et appuyez ensuite sur la touche [OK].

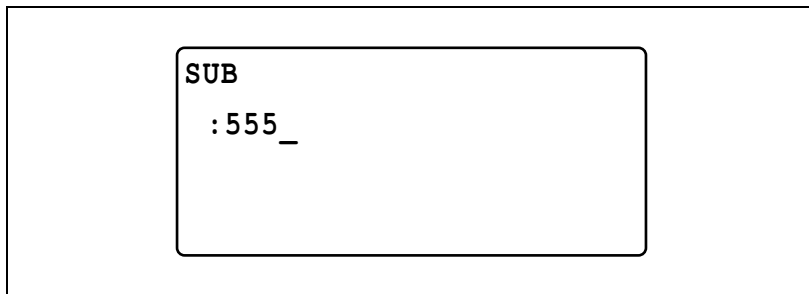

A screenshot of a terminal window with a black border. Inside, the text 'SUB' is displayed on the first line, and ': 555 \_' is displayed on the second line.

- Pour corriger le numéro saisi, appuyez sur la touche [Arrêt/Annul.] et tapez ensuite le numéro correct.
- Pour taper le mot de passe, passez à l'étape 5.
- Si aucun mot de passe n'est nécessaire, appuyez sur la touche [OK] et passez à l'étape 6.

- 5 Servez-vous du clavier pour taper le mot de passe et appuyez ensuite sur la touche [OK].

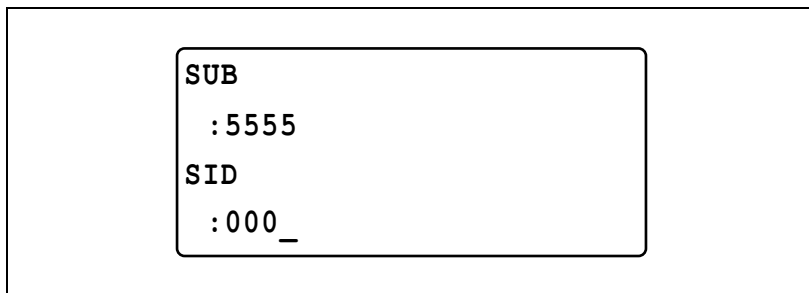

A screenshot of a terminal window with a black border. Inside, the text 'SUB' is displayed on the first line, ': 5555' on the second line, 'SID' on the third line, and ': 000 \_' on the fourth line.

- Pour corriger le numéro saisi, appuyez sur la touche [Arrêt/Annul.] et tapez ensuite le numéro correct.

- 6 Appuyez sur la touche [OK].  
Continuer à spécifier d'autres réglages.

## 4.2 Communication B.A.L.

Fonctions de communication B.A.L. en utilisant une boîte aux lettres pour recevoir un document à envoyer à une personne donnée. Comme un B.A.L. ID est nécessaire pendant l'émission et la réception, les documents confidentiels peuvent être faxés en toute sécurité.

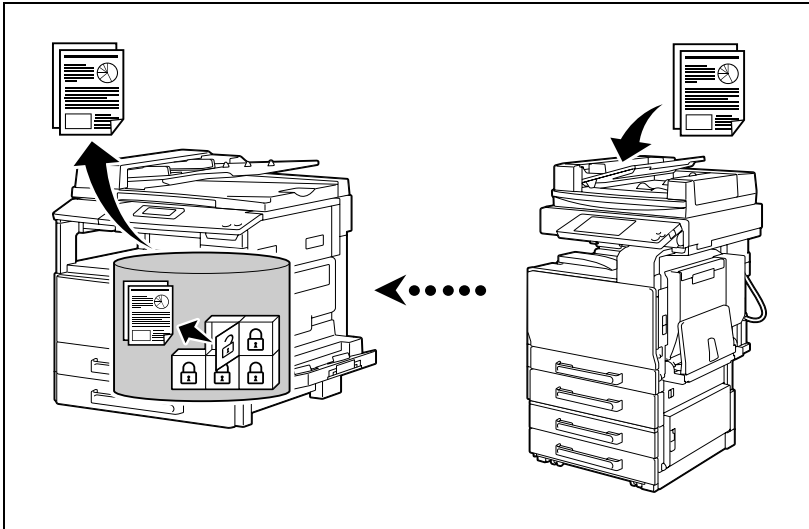

L'envoi d'un document dans une boîte aux lettres sur la machine du destinataire s'appelle émission B.A.L. et la réception d'un document dans la boîte aux lettres de cette machine s'appelle réception B.A.L.

La procédure suivante décrit comment enregistrer des boîtes aux lettres, envoyer des émissions B.A.L. et imprimer un document reçu dans une boîte aux lettres.



### Détails

*Vous pouvez spécifier un maximum de cinq boîtes aux lettres sur cette machine. Pour plus de détails, voir "Enregistrer des boîtes aux lettres" à la page 6-58.*

*Si des touches de numérotation 1-touche ou des numéros abrégés ont été programmés avec les F codes du destinataire, les émissions/réceptions par F code sont possibles. Pour plus de détails, voir "Émission sur boîte aux lettres" à la page 4-9.*

## Enregistrer des boîtes aux lettres

Afin de recevoir des documents dans des boîtes aux lettres, il faut d'abord enregistrer les boîtes aux lettres. Pour plus de détails, voir "Émission sur boîte aux lettres" à la page 4-9.

## Émission sur boîte aux lettres

Cette fonction permet d'envoyer un document vers une boîte aux lettres sur la machine du destinataire.

Permet notamment d'envoyer d'importants documents à une personne donnée.



### Détails

*L'émission B.A.L est compatible avec la communication par F code. Les machines compatibles avec les F codes peuvent être spécifiées comme destinataires dans le cas de l'émission sur boîte aux lettres.*

*Vous devez spécifier les paramètres du destinataire et de la boîte aux lettres.*

*Le destinataire doit saisir le B.A.L. ID afin de pouvoir visualiser le document faxé.*

- 1 Mettez en place le document à faxer.
  - Voir "Positionnement du document" à la page 3-7.
- 2 Si nécessaire, sélectionnez le paramètre Qualité.
  - Pour plus de détails sur la sélection du réglage Qualité, voir "Sélectionner la qualité du Fax" à la page 3-11.
- 3 Appuyez sur la touche [Fonction].

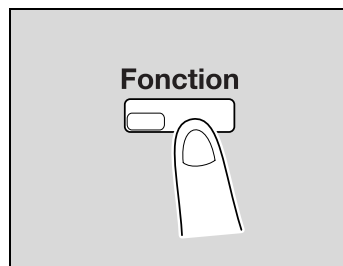

- 4 Appuyez sur la touche [▲] ou [▼] pour sélectionner "EMISSION B.A.L." et appuyez ensuite sur la touche [OK].

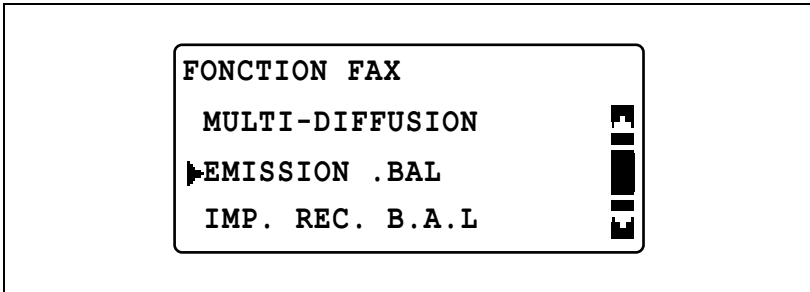

- 5 Servez-vous du clavier pour taper le numéro de télécopie du destinataire et appuyez ensuite sur la touche [OK].
- Voir "Spécifier un destinataire" à la page 3-13.

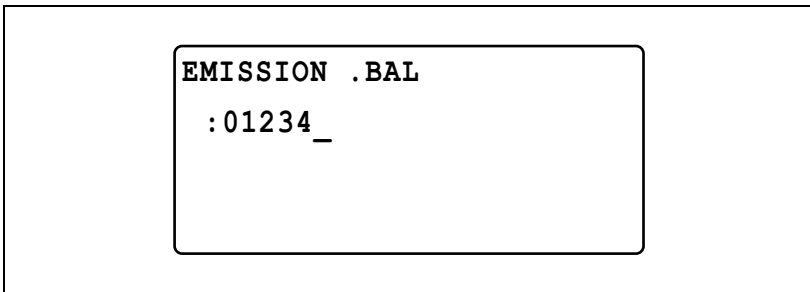

- 6 Servez-vous du clavier pour taper le B.A.L. ID et appuyez ensuite sur la touche [OK].

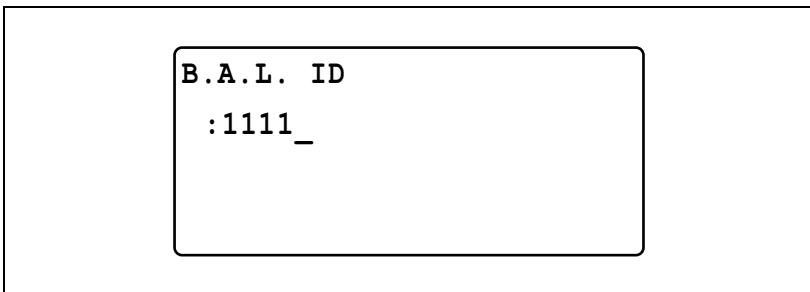

- Tapez l'identifiant de la boîte aux lettres (SUB) (20 chiffres maximum) enregistré pour la boîte aux lettres du destinataire.
- Lors de la saisie du B.A.L. ID ne sont autorisés que les chiffres de 0 à 9 et les caractères \* et #.

- Si l'on spécifie le destinataire par une touche de numérotation 1-touche ou un numéro abrégé, également programmé avec une SUB (sous-adresse), cette SUB sera affichée. Si nécessaire, modifiez le paramètre.
- Pour corriger le numéro saisi, appuyez sur la touche [Arrêt/Annul.] et tapez ensuite le numéro correct.

**7** Servez-vous du clavier pour taper le mot de passe et appuyez ensuite sur la touche [OK].

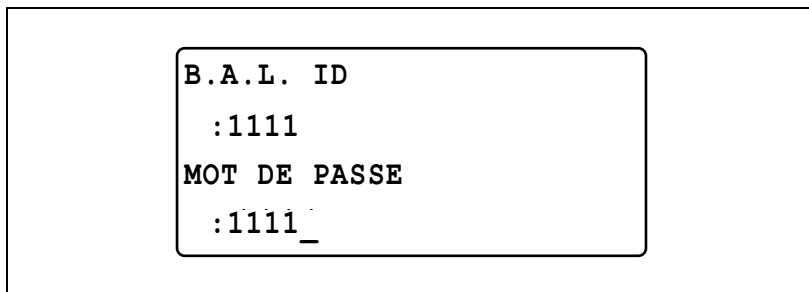

- Si la boîte aux lettres du destinataire a été protégée par un mot de passe, entrez celui-ci (20 chiffres maximum).
- Lors de la saisie du mot de passe ne sont autorisés que les chiffres de 0 à 9 et les caractères \* et #.
- Pour corriger le numéro saisi, appuyez sur la touche [Arrêt/Annul.] et tapez ensuite le numéro correct.

**8** Appuyez sur la touche [Départ].

La numérisation et l'émission commencent.

## Imprimer des documents reçus dans les boîtes aux lettres

Le document ne peut être reçu que si le B.A.L. ID et le mot de passe spécifiés par le destinataire coïncident avec le B.A.L. ID et le mot de passe enregistrés sur cette machine.

Si un document a été reçu dans une boîte aux lettres, "  " s'affiche dans l'écran principal.



### Détails

*Afin de recevoir des documents dans des boîtes aux lettres, il faut d'abord enregistrer les boîtes aux lettres. Pour plus de détails, voir "Enregistrer des boîtes aux lettres" à la page 6-58.*

La procédure suivante décrit comment imprimer un document reçu avec la fonction de réception dans boîte aux lettres.

- 1 Appuyez sur la touche [Fonction].

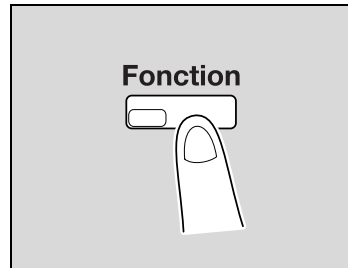

- 2 Appuyez sur la touche [▲] ou [▼] pour sélectionner "IMP. REC. B.A.L." et appuyez ensuite sur la touche [OK].

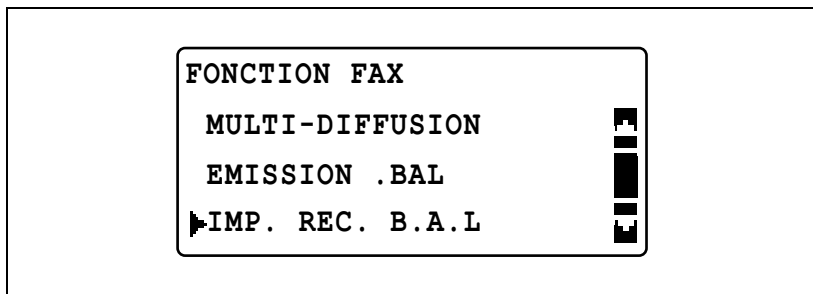



- 3** Servez-vous du clavier pour taper le B.A.L. ID (quatre chiffres) et appuyez ensuite sur la touche [OK].

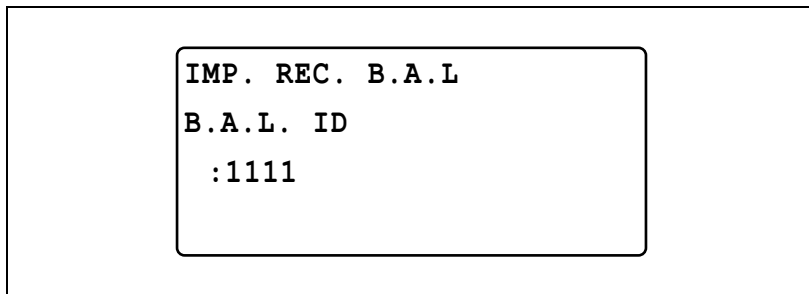

- Pour corriger le numéro saisi, appuyez sur la touche [Arrêt/Annul.] et tapez ensuite le numéro correct.

### 4.3 Émission par dépôt

Avec l'émission par interrogation, un document est archivé dans la mémoire de la machine et envoyé sur demande du destinataire.

Si la fonction d'émission par interrogation est spécifiée, le document est archivé dans la boîte d'émission par interrogation des boîtes aux lettres et sera envoyé quand une demande de relève est reçu de la part du destinataire.



#### Détails

*Si un document a été reçu pour émission par interrogation dans une boîte aux lettres, " F " s'affiche dans l'écran principal.*



#### Détails

*L'émission par interrogation est compatible avec la communication par F code.*

*Vous pouvez programmer jusqu'à 30 émissions par interrogation.*

*Si la mémoire est pleine, il est impossible de spécifier des émissions par interrogation.*

*Avec l'émission par interrogation, c'est le destinataire qui supporte le coût de l'appel.*

La procédure suivante décrit comment spécifier une émission par interrogation en utilisant la boîte d'émission par interrogation.

- 1 Mettez en place le document à faxer.
  - Voir "Positionnement du document" à la page 3-7.
- 2 Si nécessaire, sélectionnez le paramètre Qualité.
  - Pour plus de détails sur la sélection du réglage Qualité, voir "Sélectionner la qualité du Fax" à la page 3-11.

- 3 Appuyez sur la touche [Fonction].

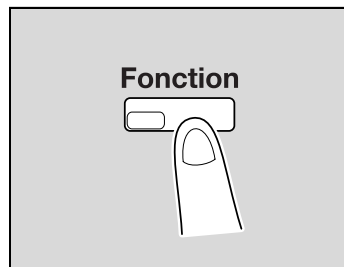

- 4 Appuyez sur la touche [▲] ou [▼] pour sélectionner "DEPOT" et appuyez ensuite sur la touche [OK].

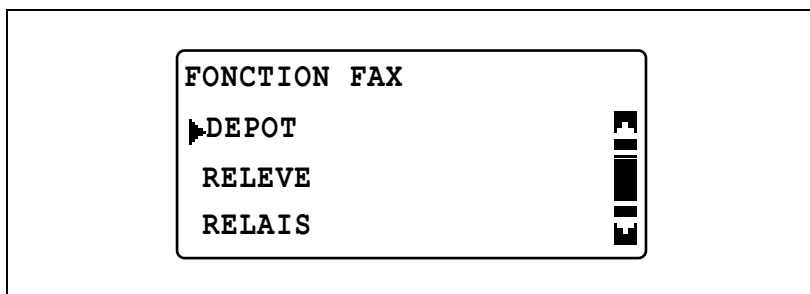

- 5 Appuyez sur la touche [▲] ou [▼] pour sélectionner "MONO" ou "MULTI" et appuyez sur la touche [OK].

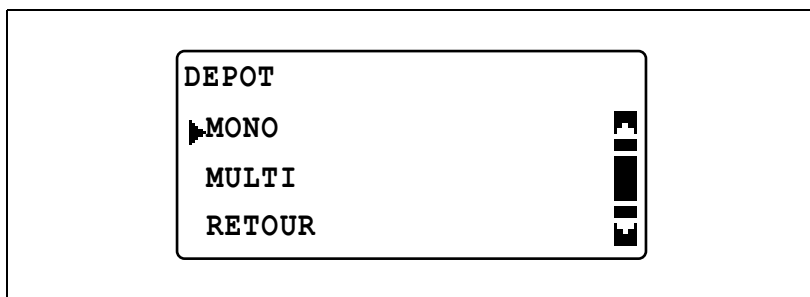

- Pour autoriser une seule demande du document d'émission par interrogation suivie de la suppression de la mémoire, sélectionnez "MONO".
- Pour autoriser plusieurs demandes du document d'émission par interrogation, sélectionnez "MULTI". Le document est archivé en mémoire jusqu'à ce qu'il soit supprimé en sélectionnant "ABANDON RESERV."

- 6 Servez-vous du clavier pour taper l'ID DEPOT/RELEVE (quatre chiffres) et appuyez ensuite sur la touche [OK].

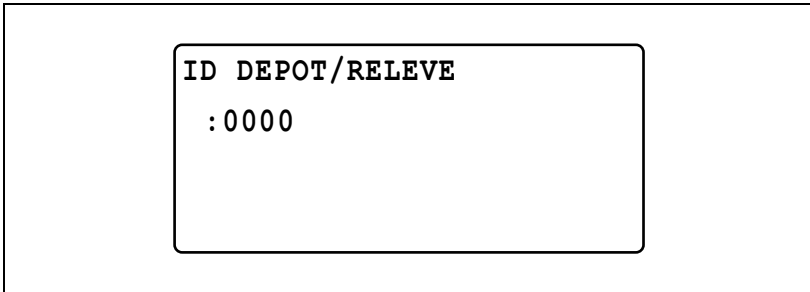

A rectangular box representing a screen display. Inside the box, the text "ID DEPOT/RELEVE" is displayed in a bold, monospaced font. Below it, the text ": 0000" is displayed in the same font.

- Si aucun ID de dépôt/relève n'est nécessaire, passez à l'étape 8.
- L'ID de dépôt/relève peut être n'importe quel nombre compris entre 0000 et 9999.
- S'il n'y a qu'un document émis par dépôt à enregistrer, aucun ID de dépôt/relève ni de mot de passe n'est nécessaire.
- Pour corriger le numéro saisi, appuyez sur la touche [Arrêt/Annul.] et tapez ensuite le numéro correct.
- Si aucun mot de passe n'est nécessaire, appuyez sur la touche [OK] et passez à l'étape 8.

- 7 Servez-vous du clavier pour taper le mot de passe (quatre chiffres) et appuyez ensuite sur la touche [OK].

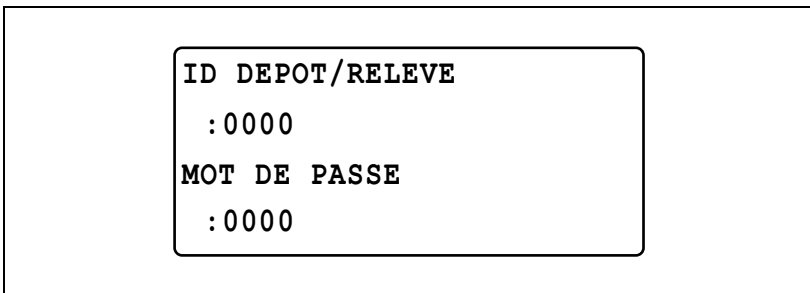

A rectangular box representing a screen display. Inside the box, the text "ID DEPOT/RELEVE" is displayed in a bold, monospaced font. Below it, the text ": 0000" is displayed. Further down, the text "MOT DE PASSE" is displayed in a bold, monospaced font. Below that, the text ": 0000" is displayed.

- Le mot de passe peut être n'importe quel nombre compris entre 0000 et 9999.
- Pour corriger le numéro saisi, appuyez sur la touche [Arrêt/Annul.] et tapez ensuite le numéro correct.

## 8 Appuyez sur la touche [Départ].

- Si un document pour interrogation se trouve dans une boîte aux lettres, "  " s'affiche dans l'écran principal.

La numérisation commence, puis la machine passe en mode veille.

Pour arrêter la numérisation et l'enregistrement du document, appuyez sur la touche [Arrêt/Annul.] et sélectionnez ensuite "OUI" dans l'écran qui s'affiche.



### **Détails**

*Pour annuler l'émission par interrogation, appuyez sur la touche [Fonction] et sélectionnez "ABANDON RESERV." pour supprimer le travail. Pour plus de détails, voir "Annuler (supprimer) une émission en file d'attente" à la page 3-36.*

## Supprimer un document d'émission par interrogation

- 1 Appuyez sur la touche [Fonction].

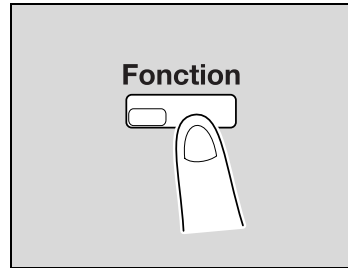

- 2 Appuyez sur la touche [▲] ou [▼] pour sélectionner "DEPOT" et appuyez ensuite sur la touche [OK].

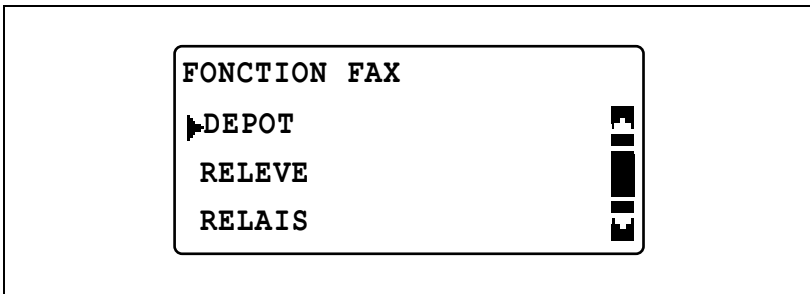

- 3 Appuyez sur la touche [▲] ou [▼] pour sélectionner "MONO" ou "MULTI" et appuyez sur la touche [OK].

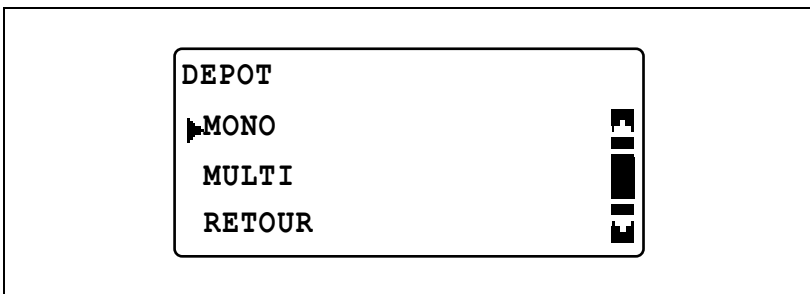

- 4 Servez-vous du clavier pour taper l'ID DEPOT/RELEVE (quatre chiffres) et appuyez ensuite sur la touche [OK].

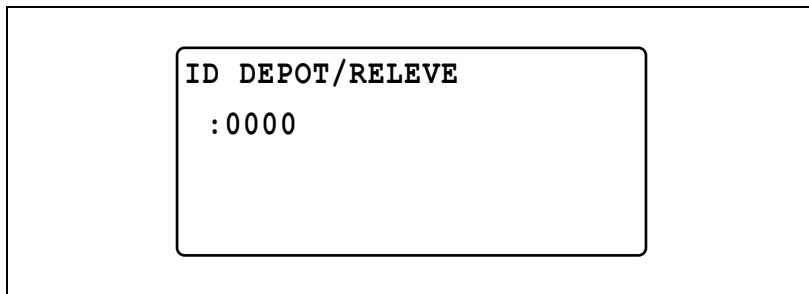

- 5 Appuyez sur la touche [▲] ou [▼] pour sélectionner "EFFACER" et appuyez ensuite sur la touche [OK].

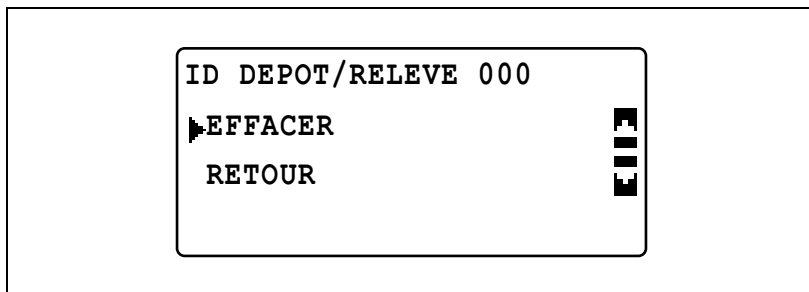

## 4.4 Réception par interrogation

Avec la réception par dépôt, un document chargé dans la machine de l'expéditeur ou le document mis en attente pour l'émission par interrogation est envoyé quand une demande est envoyée. C'est pratique quand c'est au destinataire de prendre en charge les frais d'appel.



### Détails

*Vous pouvez saisir jusqu'à 255 destinataires.*

*En cas d'utilisation des touches de numérotation 1-Touche, l'on peut spécifier un maximum de 32 destinations.*

*En cas d'utilisation des numéros abrégés, l'on peut spécifier un maximum de 240 destinations.*

*Si vous saisissez directement les numéros de fax, l'on peut spécifier un maximum de 16 destinations.*

*La réception par dépôt est compatible avec les F codes.*

- 1 Appuyez sur la touche [Fonction].

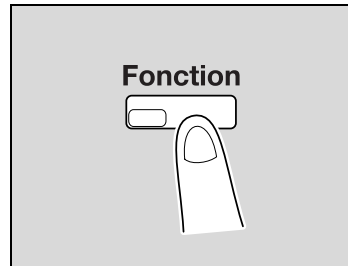

- 2 Appuyez sur la touche [▲] ou [▼] pour sélectionner "RELEVE" et appuyez ensuite sur la touche [OK].

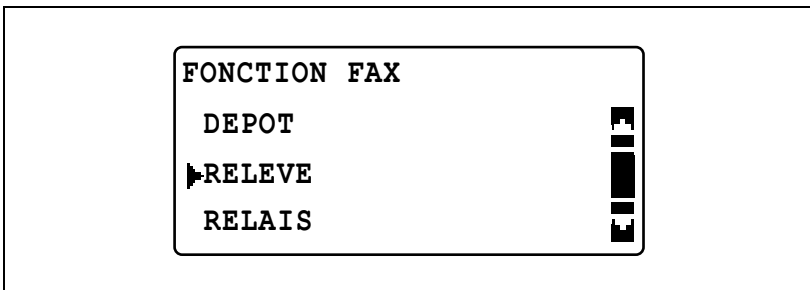



- 3 Composez le numéro de fax du destinataire.
  - Pour plus de détails sur la spécification des destinataires, voir l'étape 7 dans "Spécifier plusieurs destinations (émission multi-diffusion)" à la page 3-28.
- 4 Pour introduire l'identifiant et le mot de passe pour la réception par dépôt, appuyez sur la touche [▼].

**RELEVE**

**DESTINATION**

**: 0123456**

**PARAM. DEPOT/RELEV= ▼**

- Si aucun ID de dépôt/relève ni mot de passe n'est nécessaire, appuyez sur la touche [OK] et passez à l'étape 7.
- 5 Servez-vous du clavier pour taper l'ID DEPOT/RELEVE (pas plus de 20 chiffres) et appuyez ensuite sur la touche 20 [OK].

**ID DEPOT/RELEVE**

**: 0000 \_**

- Pour corriger le numéro saisi, appuyez sur la touche [Arrêt/Annul.] et tapez ensuite le numéro correct.

- 6 Servez-vous du clavier pour taper le mot de passe (pas plus de 20 chiffres) et appuyez ensuite sur la touche [OK].

**ID DEPOT/RELEVE**

: 0000

**MOT DE PASSE**

: 1111

- Pour corriger le numéro saisi, appuyez sur la touche [Arrêt/Annul.] et tapez ensuite le numéro correct.

- 7 Pour spécifier plusieurs destinataires, sélectionnez "AJOUTER" et répétez les étapes 3 à 6.

**RELEVE**

**▶AJOUTER**

**CONTROLE/EDITION**

**RETOUR**

- Une fois que tous les destinataires souhaités ont été spécifiés, sélectionnez "RETOUR".

- 8 Appuyez sur la touche [Départ].

## 4.5 Émission relais

Une requête de relais est une fonction d'émission d'un document vers une station relais qui diffuse ensuite le document aux différents destinataires. Si les émissions par multi-diffusion sont souvent envoyées à des destinataires distants, il est possible de réduire les frais de communication globaux en regroupant les stations relais et les destinations relais.



### Détails

*L'émission relais est compatible avec la communication par F code.*

*Spécifiez un modèle compatible avec les communications par F Code pour la station relais. Cette machine peut être spécifiée comme station relais.*

*Le mode d'émission relais ne peut pas se combiner avec la fonction d'émission B.A.L.*

*Pour pouvoir spécifier une émission relais, il faut d'abord enregistrer un ID de boîte relais sur la station relais. Pour plus de détails, voir "Enregistrer une boîte de relais" à la page 6-63.*

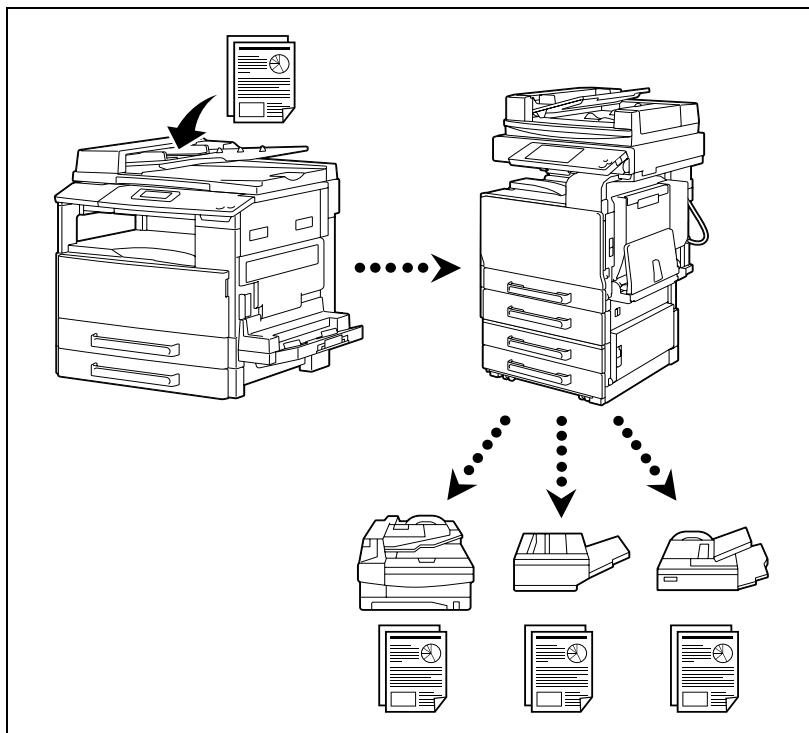

- 1 Mettez en place le document à faxer.
  - Voir "Positionnement du document" à la page 3-7.
- 2 Si nécessaire, sélectionnez le paramètre Qualité.
  - Pour plus de détails sur la sélection du réglage Qualité, voir "Sélectionner la qualité du Fax" à la page 3-11.
- 3 Appuyez sur la touche [Fonction].

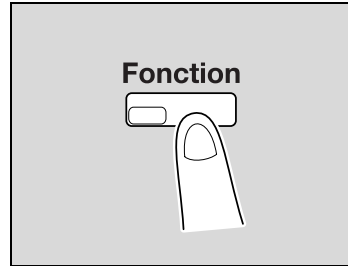

- 4 Appuyez sur la touche [▲] ou [▼] pour sélectionner "RELAIS" et appuyez ensuite sur la touche [OK].

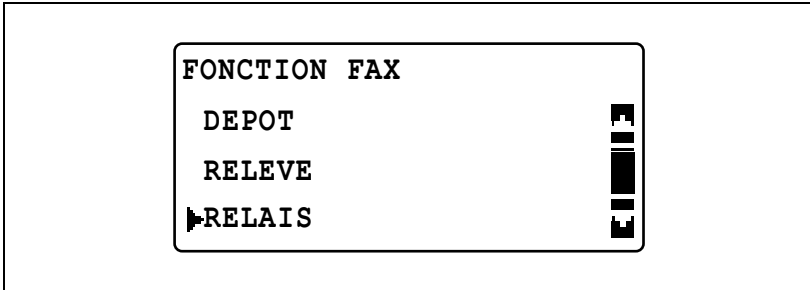

- 5 Spécifiez la station relais, puis appuyez sur la touche [OK].
- Pour plus de détails sur la spécification de la destination relais, voir "Spécifier un destinataire" à la page 3-13.

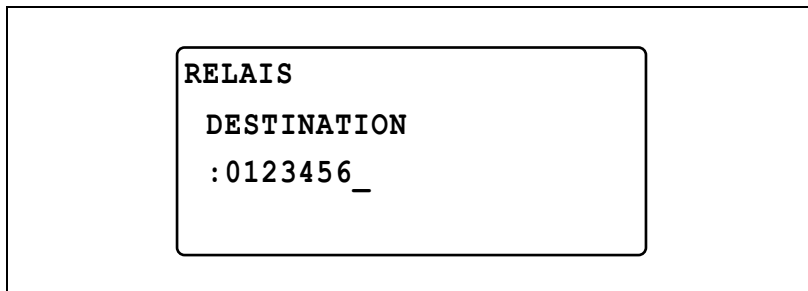

A screenshot of a terminal screen showing the following text:

```
RELAIS
DESTINATION
:0123456_
```

- 6 Servez-vous du clavier pour taper l'ID Boîte Relais et appuyez ensuite sur la touche [OK].
- Tapez l'identifiant de la boîte relais (20 chiffres maximum) programmé sur la station de relais.
  - Lors de la saisie de l'ID Boîte Relais ne sont autorisés que les chiffres de 0 à 9 et les caractères \* et #.

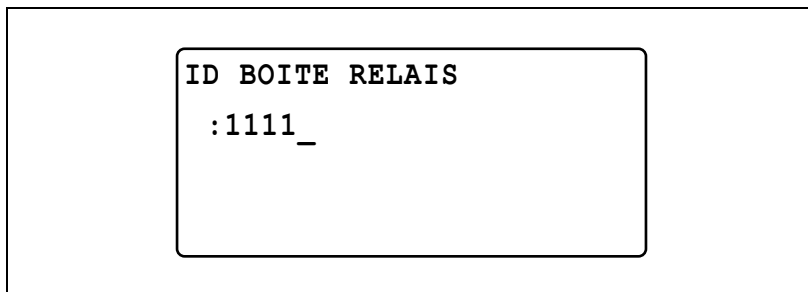

A screenshot of a terminal screen showing the following text:

```
ID BOITE RELAIS
:1111_
```

- Pour corriger le numéro saisi, appuyez sur la touche [Arrêt/Annul.] et tapez ensuite le numéro correct.

- 7 Servez-vous du clavier pour taper le mot de passe et appuyez ensuite sur la touche [OK].
- Si la boîte relais a été protégée par un mot de passe sur la station de relais, entrez celui-ci (20 chiffres maximum).
  - Lors de la saisie du mot de passe ne sont autorisés que les chiffres de 0 à 9 et les caractères \* et #.

**ID BOITE RELAIS**

:1111

**MOT DE PASSE**

:1111\_

- Pour corriger le numéro saisi, appuyez sur la touche [Arrêt/Annul.] et tapez ensuite le numéro correct.
- 8 Appuyez sur la touche [Départ].  
La numérisation et l'émission commencent.

## 4.6 Émissions comme relais de diffusion

### Station de relais

Cette machine peut aussi être spécifiée comme station de relais.

Si cette machine est configurée comme station de relais, elle peut réceptionner le document envoyé par un autre télécopieur (station de relais) puis le transmettre à plusieurs destinataires (stations réceptrices).



#### Détails

*L'émission relais multi-diffusion est compatible avec la communication par F code.*

*Un ID Boîte Relais ne peut pas être identique à l'ID d'une boîte aux lettres.*

*Quand vous spécifiez des destinations à l'aide de touches de numérotation 1-Touche, de numéros abrégés et de numérotation groupée, vous pouvez spécifier 50 destinations max.*

*Le document reçu est imprimé au niveau de la station de relais.*

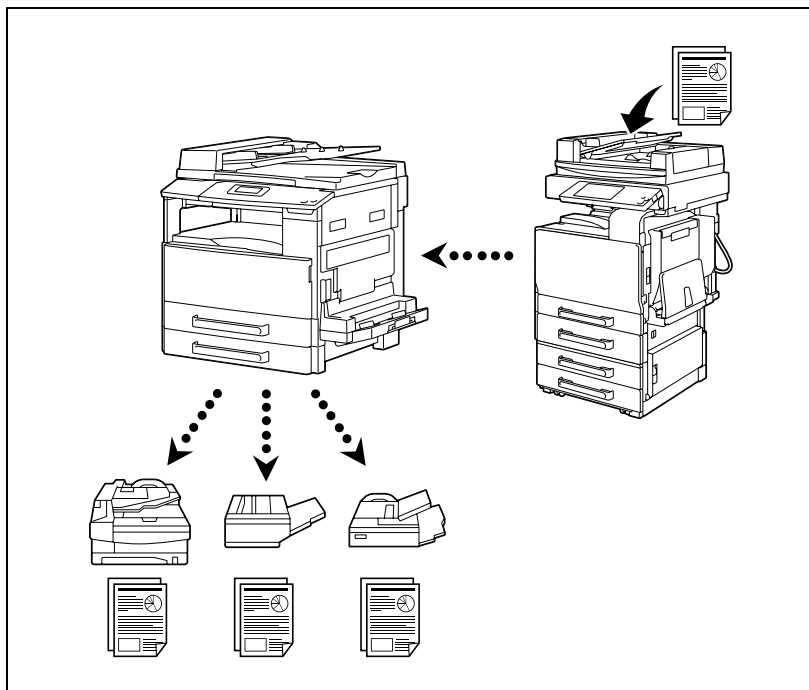

Pour émettre comme relais de diffusion, il faut d'abord programmer la boîte de relais. Vous pouvez enregistrer jusqu'à 10 boîtes de relais. Pour plus de détails sur l'enregistrement des boîtes de relais, voir "Enregistrer une boîte de relais" à la page 6-63.

**Remarque**

*Pour émettre comme relais de diffusion en tant que station de relais, il faut d'abord enregistrer l'ID Boîte Relais (quatre chiffres) et les stations de réception (destinations finales). Pour plus de détails, voir "Enregistrer une boîte de relais" à la page 6-63*



## 4.7 Faire suivre

Faire suivre permet d'envoyer le document reçu à la destination spécifiée sur la machine.

Vous pouvez spécifier une adresse e-mail ou un numéro de fax comme destination de la fonction Faire suivre.



### Détails

*Pour plus de détails sur la fonction Faire suivre, voir "Spécifier les réglages de réacheminement (paramètre "FAIRE SUIVRE")" à la page 6-87.*

*Il n'est pas possible de faire suivre un fax reçu par Internet et de l'envoyer sur un numéro de Fax.*

*En outre, si les données reçues dépassent les conditions spécifiées dans les paramètres DE BASE/AVANCE, il sera impossible de le faire suivre, même si la destination est une adresse e-mail. Pour plus de détails sur les paramètres DE BASE/AVANCE, voir "Sélectionner les paramètres DE BASE/AVANCE" à la page 5-14.*

*Pour réacheminer vers une adresse e-mail, le contrôleur image IC-206 en option ou la carte d'interface réseau NC-503 en option doit être installé sur la machine.*

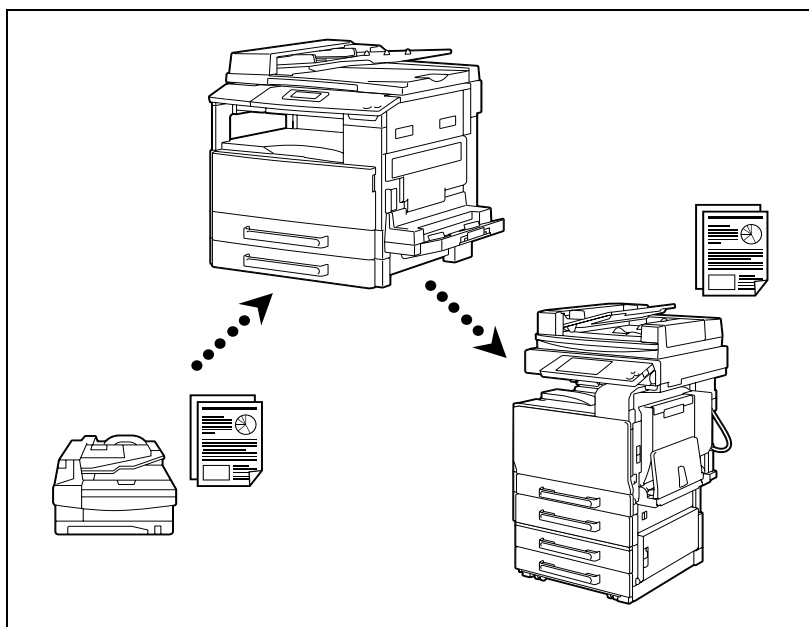

## 4.8 Faxer à partir d'un ordinateur (Fax direct)

Un document créé dans une application, comme un logiciel de traitement de texte, peut être faxé en indiquant le numéro de téléphone (Fax) du destinataire à partir de l'ordinateur, sans être obligé d'imprimer le document.

Pour effectuer une émission de télécopie directe, utilisez l'utilitaire de portail unimessage pro I-Net.



### Détails

*Pour effectuer une émission directe de télécopie, le contrôleur image IC-206 en option ou la carte d'interface réseau NC-503 en option doit être installé sur la machine.*

*Il n'est pas possible d'utiliser les paramètres de réception des notifications de résultat de Fax direct pour le portail unimessage pro I-Net.*

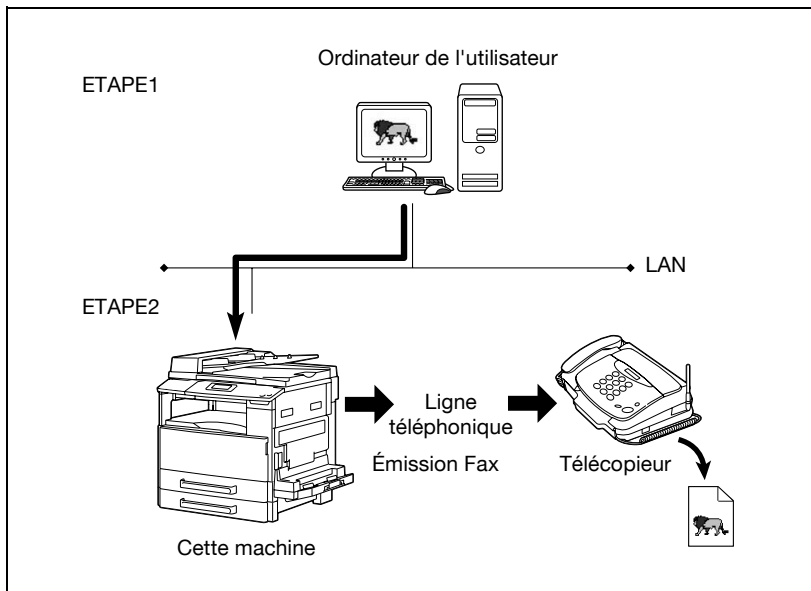

### ETAPE 1

Indiquez le numéro de fax du destinataire (indiquez le destinataire après avoir spécifié l'impression à partir de l'application).

### ETAPE 2

Les données reçues à partir de l'ordinateur sont envoyées au numéro de fax indiqué.

Pour effectuer un émission directe de fax, il faut configurer les paramètres suivants au menu "PARAMETRES RESEAU" (qui s'affiche après avoir sélectionné "GESTION ADMIN." au menu "UTILITAIRES").



### Détails

*Pour plus de détails sur les paramètres réseau, voir le guide de l'utilisateur du contrôleur image IC-206 ou de la carte d'interface réseau NC-503.*

Paramètres à spécifier pour l'émission directe de fax

Paramètre	Description
REGLAGE ADRESSE IP	Spécifiez les paramètres réseau pour cette machine.
MASQUE SOUS RESE.	
PASSERELLE	
PASSERELLE EM.	Pour autoriser l'utilisation de la fonction de fax direct, sélectionnez "ACTIVER". Pour interdire l'utilisation de la fonction de fax direct, sélectionnez "DESACTIVER".





**Faxer par Internet**

---



## 5 Faxer par Internet

### 5.1 Envoyer des Fax Internet

#### Envoyer des Fax Internet

Pour envoyer un Fax Internet, il faut d'abord spécifier les paramètres suivants. Si vous ne spécifiez pas les paramètres correctement, une erreur de communication va se produire et l'émission ne pourra pas s'effectuer correctement.

- REGLAGE ADRESSE IP
- MASQUE SOUS RESE.
- PASSERELLE
- NOM EMETTEUR
- ADRESSE E-MAIL
- ADRESSE SERVEUR SMTP
- N° PORT SMTP
- DELAI SMTP
- INSERTION TEXTE
- OBJET PAR DEFAULT
- POP AVANT SMTP



#### Détails

*Pour plus de détails sur les paramètres, voir le guide de l'utilisateur du contrôleur image IC-206 en option ou de la carte d'interface réseau NC-503.*

## Opération d'émission générale

- 1 Appuyez sur la touche [Fax].  
La machine passe en mode Fax et l'écran mode Fax apparaît.

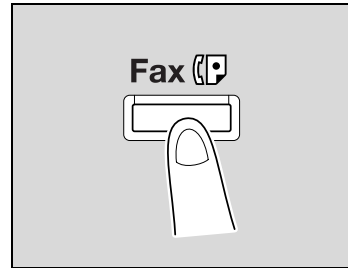

- 2 Mettez en place le document à faxer.
  - Pour plus de détails sur le positionnement du document, voir "Positionnement du document" à la page 3-7.

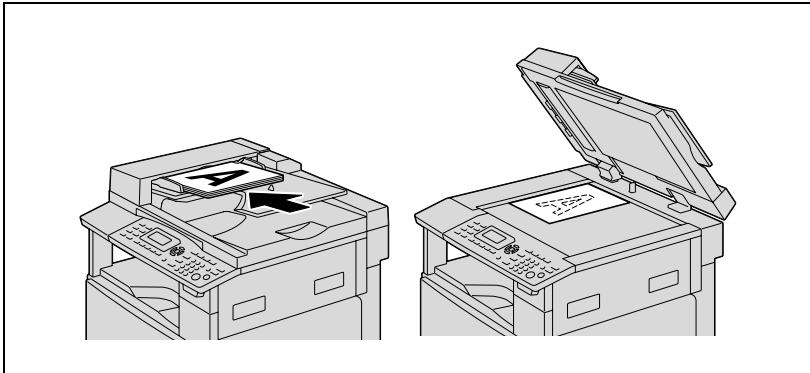

- 3 Si nécessaire, sélectionnez le paramètre Qualité.
- 4 Appuyez sur la touche [123/ABC].
  - Pour plus de détails sur la sélection du réglage Qualité, voir "Spécifier la qualité et la densité de l'image pour la numérisation" à la page 5-22.



- 5 Spécifiez l'adresse e-mail du destinataire à l'aide des touches de numérotation 1-Touche, des numéros abrégés et du clavier.
- Si nécessaire, appuyez sur la touche [▼] pour indiquer l'heure d'émission et d'autres paramètres de base et avancés. Pour plus de détails, voir "Spécifier les paramètres d'émission" à la page 5-12.

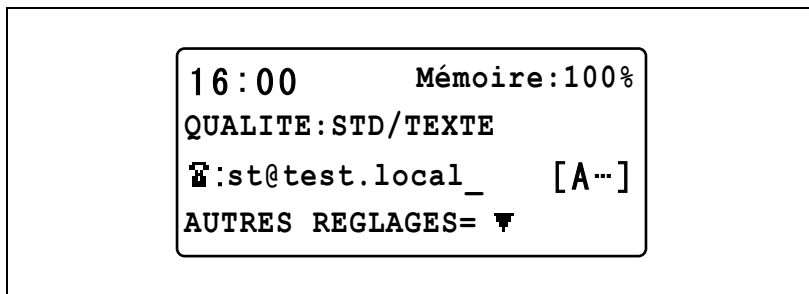

- 6 Appuyez sur la touche [Départ].
- Si vous chargez le document dans l'introduitcur de documents, la machine commence à numériser le document en à envoyer le Fax.
  - Pour arrêter l'émission, appuyez sur la touche [Arrêt/Annul.] et sélectionnez ensuite "OUI" dans l'écran suivant.
  - Si vous positionnez le document sur la vitre d'exposition, passez à l'étape 7.
  - Avec la communication de Fax Internet, vous pouvez utiliser les fonctions suivantes de la même manière qu'avec des communications de télécopie par la ligne téléphonique.
    - Émission Multi-diffusion (page 3-28)
    - Émission différée (page 3-50)
    - Émission en attente (page 3-47)
    - Faire Suivre (page 4-29)
    - Émission comme relais de diffusion (page 4-27)
  - Si le fax n'a pas pu être envoyé, un rapport d'émission est imprimé. Pour plus de détails, voir "Vérifier les résultats de communication" à la page 3-40.
- Une fois l'émission terminée, un bip sonore retentit.

- 7 Appuyez sur la touche [▲] ou [▼] jusqu'à ce que "DETECTION AUTO" ou "MANUELLE" soit sélectionné et appuyez ensuite sur la touche [OK].

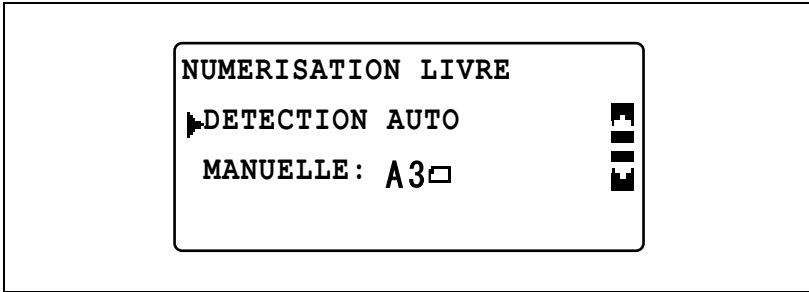

- 8 Pour commencer à numériser, appuyez sur la touche [OK].
- Pour changer le format du papier à numériser, appuyez sur la touche [▼] et spécifiez ensuite le format.

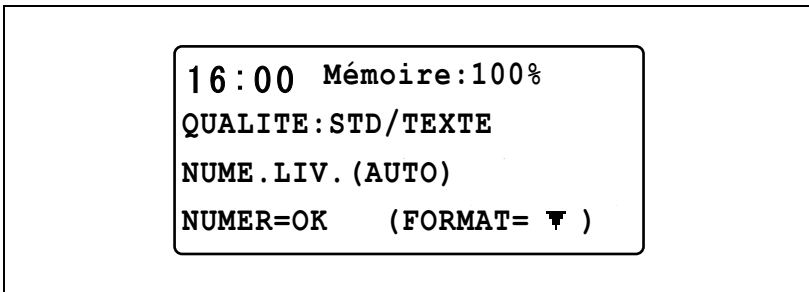

- 9 Pour continuer à numériser les pages de document, positionnez la page de document suivante et appuyez ensuite sur la touche [OK].
- Répétez cette opération jusqu'à ce que toutes les pages du document soient numérisées.

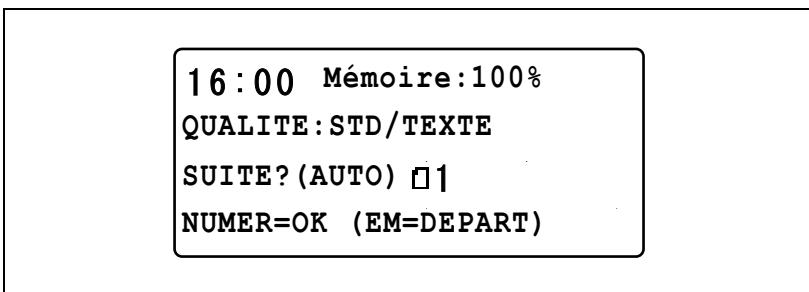

- 10** Une fois que vous avez numérisé toutes les pages du document, appuyez sur la touche [Départ].
- Pour arrêter l'émission, appuyez sur la touche [Arrêt/Annul.] et sélectionnez ensuite "OUI" dans l'écran suivant.
  - Avec la communication de Fax Internet, vous pouvez utiliser les fonctions suivantes de la même manière qu'avec des communications de télécopie par la ligne téléphonique.
    - Émission Multi-diffusion (page 3-28)
    - Émission différée (page 3-50)
    - Émission en attente (page 3-47)
    - Faire Suivre (page 4-29)
    - Émission comme relais de diffusion (page 4-27)
- L'émission commence. Une fois l'émission terminée, un bip sonore retentit.



### **Détails**

*Pour plus de détails sur l'annulation de l'émission d'un document numérisé, voir "Annuler (supprimer) une émission en file d'attente" à la page 3-36.*

*Si le fax n'a pas pu être envoyé, un rapport d'émission est imprimé. Pour plus de détails, voir "Vérifier les résultats de communication (rapports/listes)" à la page 3-40.*

## Parcourir l'annuaire (recherche LDAP)

La recherche LDAP permet de retrouver une adresse e-mail dans l'annuaire. La recherche LDAP est une fonction de rappel d'une adresse e-mail enregistrée sur le serveur LDAP. Vous pouvez effectuer la recherche en entrant une partie du nom du destinataire ou une adresse e-mail.

Pour cet exemple, nous allons rappeler l'adresse e-mail enregistrée sous le nom "AAA TOKYO" et l'adresse e-mail "aatokyo@test.local".



### Détails

*Afin d'exécuter une recherche LDAP, des paramètres LDAP doivent être spécifiés au préalable. Pour plus de détails, voir le guide de l'utilisateur du contrôleur image IC-206 ou de la carte d'interface réseau NC-503.*

- 1 Mettez en place le document à faxer.
- 2 Si nécessaire, sélectionnez le paramètre Qualité.
- 3 Appuyez sur la touche [Annuaire].

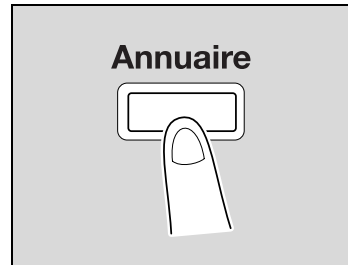

- 4 Appuyez sur les touches [▲] ou [▼] jusqu'à ce que "RECHERCHE LDAP" soit sélectionné et appuyez ensuite sur la touche [OK].

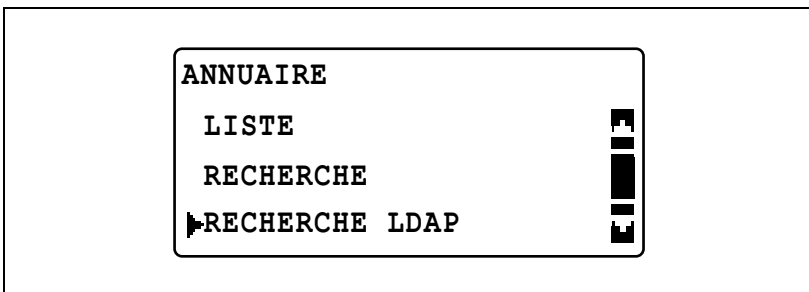

- 5 Appuyez sur la touche [▼] ou [▲] jusqu'à ce que "NOM" ou "E-MAIL" soit sélectionné et appuyez ensuite sur la touche [OK]

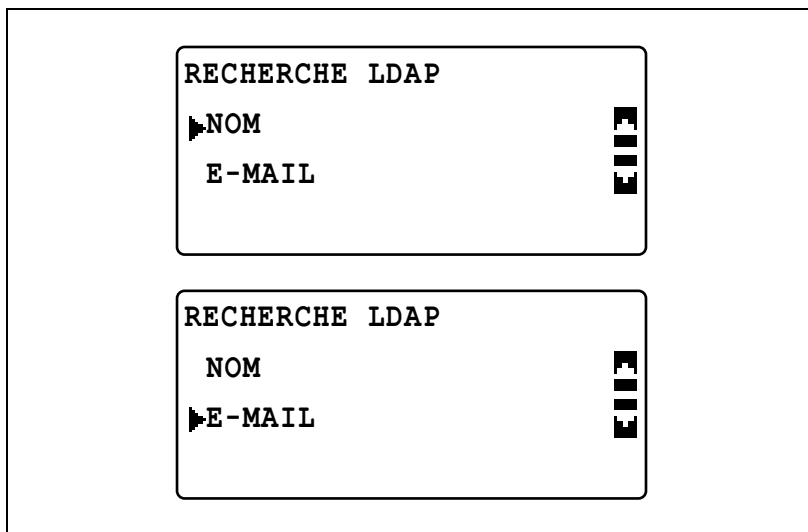

- 6 Tapez sur le clavier une partie de l'adresse e-mail ou du nom enregistré pour la destination souhaitée et appuyez ensuite sur la touche [OK].
- Si vous avez sélectionné "NOM" à l'étape 5, tapez une partie du nom enregistré.

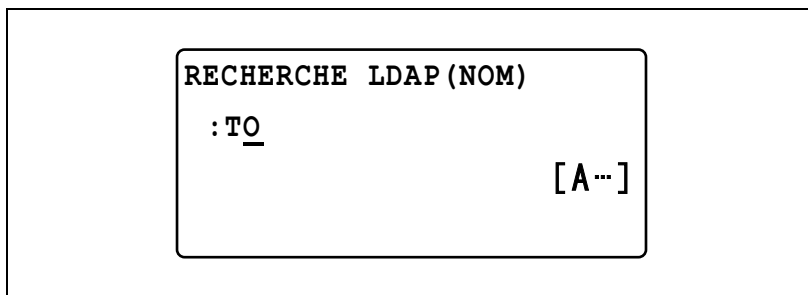

- Si vous avez sélectionné "E-MAIL" à l'étape 5, tapez une partie de l'adresse e-mail enregistrée.

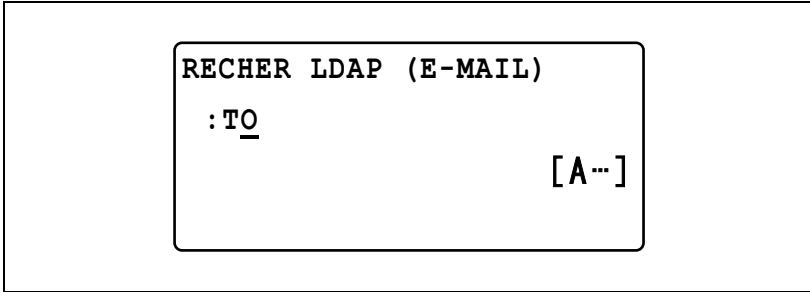

RECHER LDAP (E-MAIL)

: TO

[A...]

- Vous pouvez saisir jusqu'à 10 caractères.

- 7** Appuyez sur la touche [▼] ou [▲] jusqu'à ce que la destination souhaitée soit sélectionnée et appuyez ensuite sur la touche [►].
- Pour rappeler l'adresse e-mail de la destination sélectionnée et retourner à l'écran de saisie du numéro de fax, appuyez sur la touche [OK].
  - Si vous avez sélectionné "NOM" à l'étape 5, sélectionnez le nom d'enregistrement (AAA TOKYO).

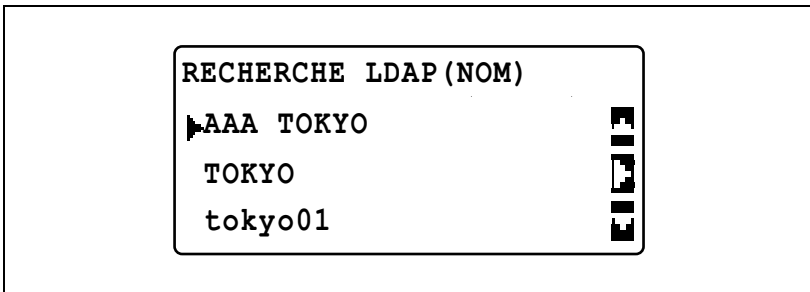

RECHERCHE LDAP (NOM)

▶ AAA TOKYO

TOKYO

tokyo01

- Si vous avez sélectionné "E-MAIL" à l'étape 5, sélectionnez l'adresse e-mail (aaatokyo@test.local).

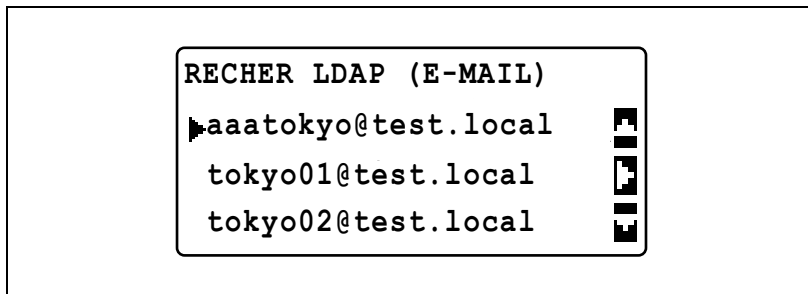

Un écran apparaît pour vous demander de confirmer la destination sélectionnée.

- 8 Appuyez sur la touche [OK].

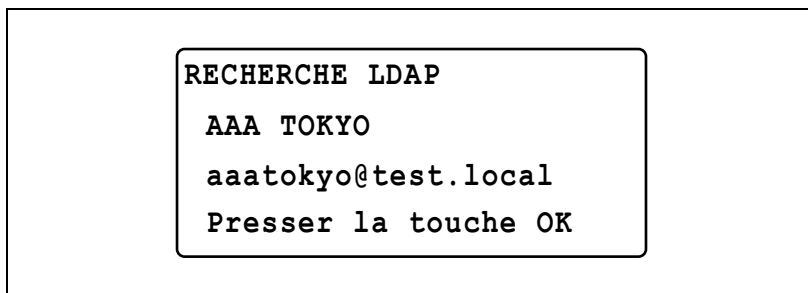

L'adresse e-mail de la destination sélectionnée est rappelée et l'écran de saisie du numéro de fax réapparaît.  
Pour retourner à l'étape 7, appuyez sur la touche [Retour].

- 9 Appuyez sur la touche [Départ].

La numérisation et l'émission commencent.

## 5.2 Spécifier les paramètres d'émission

Quand l'écran de saisie de l'adresse e-mail s'affiche, appuyez sur la touche [▼] pour spécifier les réglages des paramètres d'émission suivants.

- EMISS DIFFEREE
- FORMAT MAXI EMISS.
- QUALITE MAXI
- METHODE DE CODAGE

Vous pouvez spécifier les réglages pour "EMISS DIFFEREE" en sélectionnant "PARAM. DIFFERE" et spécifier les réglages pour "FORMAT MAXI EMISS.", "QUALITE MAXI" et "METHODE DE CODAGE" en sélectionnant "DE BASE/AVANCE".

### Spécifier l'heure d'émission

- 1 Positionnez le document à faxer et spécifiez ensuite le destinataire.
  - Voir "Opération d'émission générale" à la page 5-4.

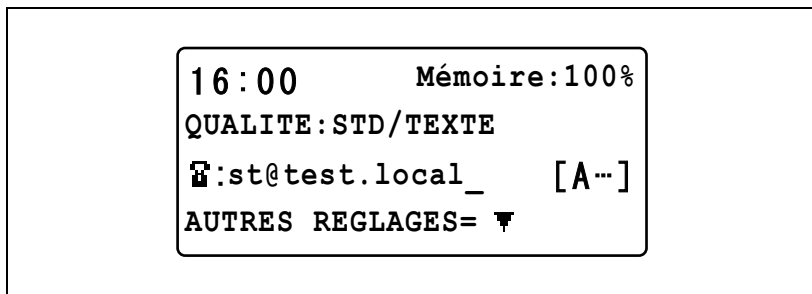

- 2 Appuyez sur la touche [▼].
- 3 Appuyez sur la touche [▲] ou [▼] pour sélectionner "PARAM. DIFFERE" et appuyez ensuite sur la touche [OK].

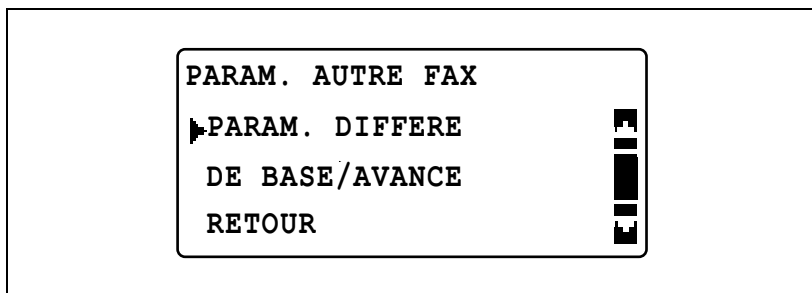



- 4 Servez-vous du clavier pour taper l'heure d'émission et appuyez ensuite sur la touche [OK].

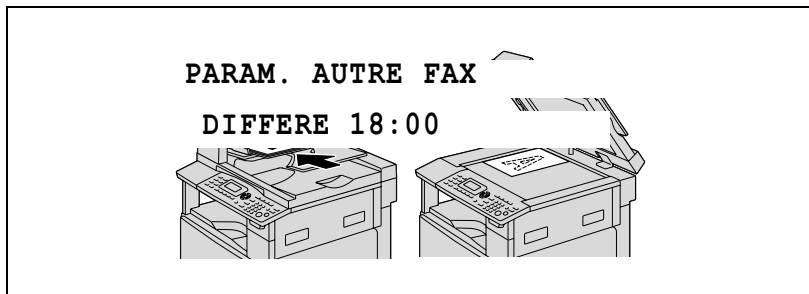

- 5 Appuyez sur la touche [Retour].  
L'écran de saisie de l'adresse e-mail s'affiche à nouveau.

## Sélectionner les paramètres DE BASE/AVANCE

- 1 Positionnez le document à faxer et spécifiez ensuite le destinataire.
  - Voir "Opération d'émission générale" à la page 5-4.

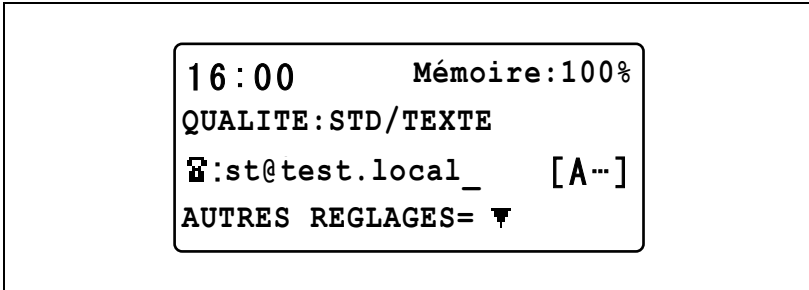

- 2 Appuyez sur la touche [▼].
- 3 Appuyez sur la touche [▲] ou [▼] pour sélectionner "DE BASE/AVANCE" et appuyez ensuite sur la touche [OK].

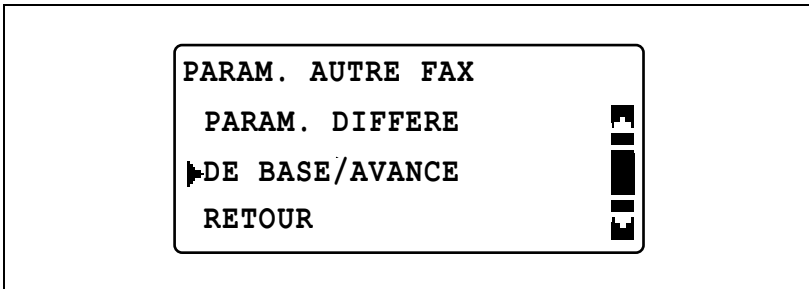

- 4 Appuyez sur la touche [▲] ou [▼] pour sélectionner "DE BASE" ou "AVANCE" et appuyez ensuite sur la touche [OK].
  - Si vous sélectionnez "DE BASE", le menu "PARAM. AUTRE FAX" s'affiche de nouveau.

- Si vous sélectionnez "DE BASE", les paramètres suivants sont spécifiés.

FORMAT MAXI EMISS. : A4

QUALITE MAXI : FIN

METHODE DE CODAGE : MH

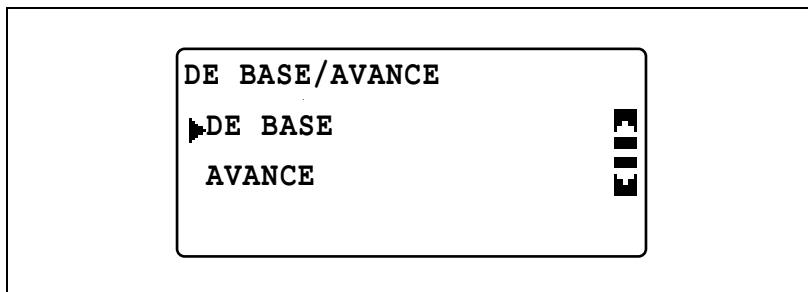

- Si vous sélectionnez "AVANCE", suivez les procédures de la page 5-16 à page 5-20 pour les paramètres à spécifier.

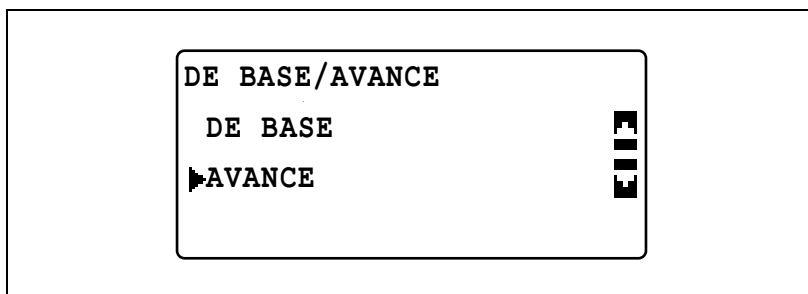

**Sélectionner le réglage pour "FORMAT MAXI EMISS."**

- 1 Quand le menu "DE BASE/AVANCE" est affiché, sélectionnez "AVANCE" et appuyez ensuite sur la touche [OK].
  - Pour plus de détails sur l'affichage du menu "DE BASE/AVANCE", voir les étapes 1 à 3 dans "Sélectionner les paramètres DE BASE/AVANCE" à la page 5-14.

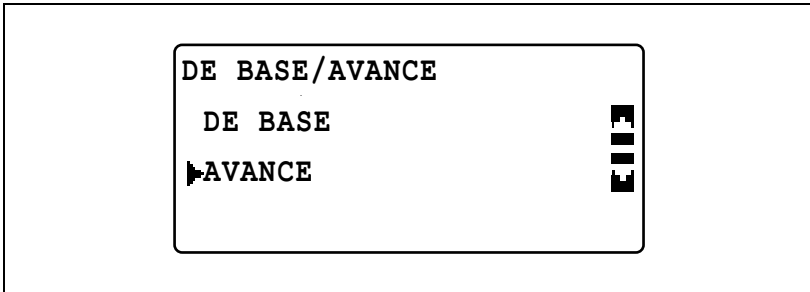

Le menu "AVANCE" s'affiche.

- 2 Appuyez sur la touche [▲] ou [▼] pour sélectionner "FORMAT MAXI EMISS." et appuyez ensuite sur la touche [OK].

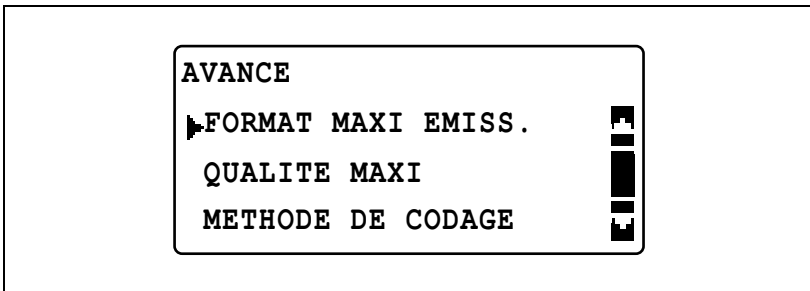

- 3 Appuyez sur la touche [▲] ou [▼] pour sélectionner "A3", "B4" ou "A4" et appuyez ensuite sur la touche [OK].

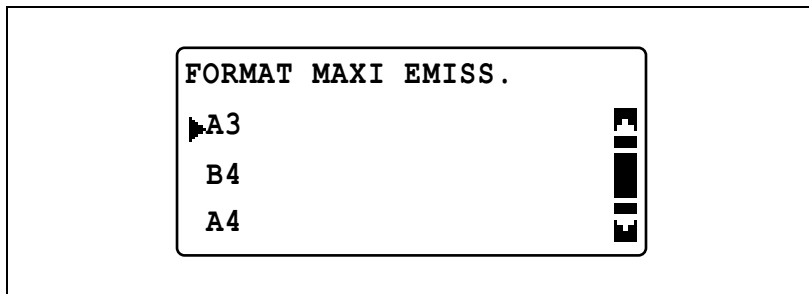

- 4 Sélectionnez "RETOUR" dans les deux écrans suivants.  
L'écran de saisie de l'adresse e-mail s'affiche à nouveau.

## Sélectionner le réglage pour "QUALITE MAXI"

- 1 Quand le menu "DE BASE/AVANCE" est affiché, sélectionnez "AVANCE" et appuyez ensuite sur la touche [OK].
  - Pour plus de détails sur l'affichage du menu "DE BASE/AVANCE", voir les étapes 1 à 3 dans "Sélectionner les paramètres DE BASE/AVANCE" à la page 5-14.

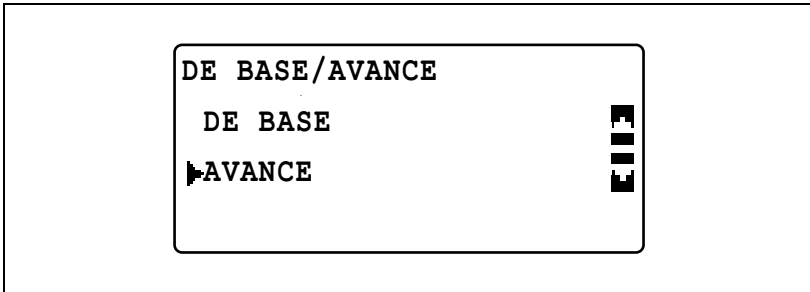

Le menu "AVANCE" s'affiche.

- 2 Appuyez sur la touche [▲] ou [▼] pour sélectionner "QUALITE MAXI" et appuyez ensuite sur la touche [OK].

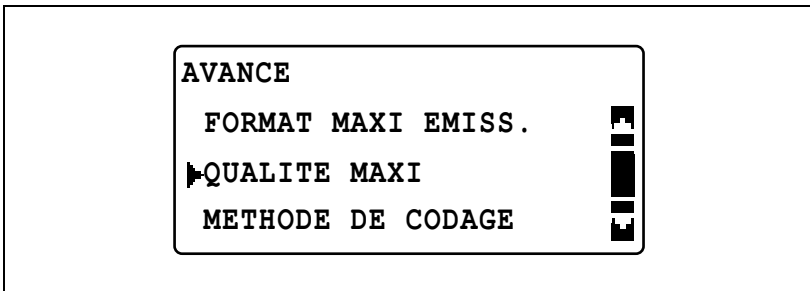

- 3 Appuyez sur la touche [▲] ou [▼] pour sélectionner "FIN" ou "SUPER-FIN" et appuyez ensuite sur la touche [OK].

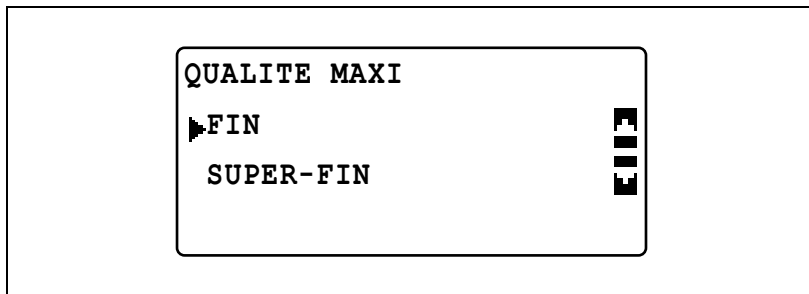

- 4 Sélectionnez "RETOUR" dans les deux écrans suivants.  
L'écran de saisie de l'adresse e-mail s'affiche à nouveau.

**Sélectionner le réglage pour "METHODE DE CODAGE"**

- 1 Quand le menu "DE BASE/AVANCE" est affiché, sélectionnez "AVANCE" et appuyez ensuite sur la touche [OK].
  - Pour plus de détails sur l'affichage du menu "DE BASE/AVANCE", voir les étapes 1 à 3 dans "Sélectionner les paramètres DE BASE/AVANCE" à la page 5-14.

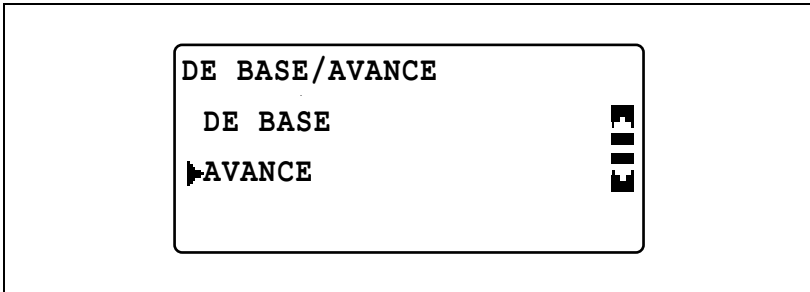

Le menu "AVANCE" s'affiche.

- 2 Appuyez sur la touche [▲] ou [▼] pour sélectionner "METHODE DE CODAGE" et appuyez ensuite sur la touche [OK].

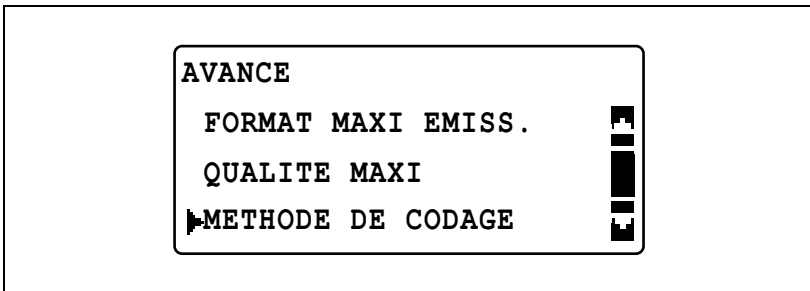



- 3 Appuyez sur la touche [▲] ou [▼] pour sélectionner "MH", "MR" ou "MMR" et appuyez ensuite sur la touche [OK].

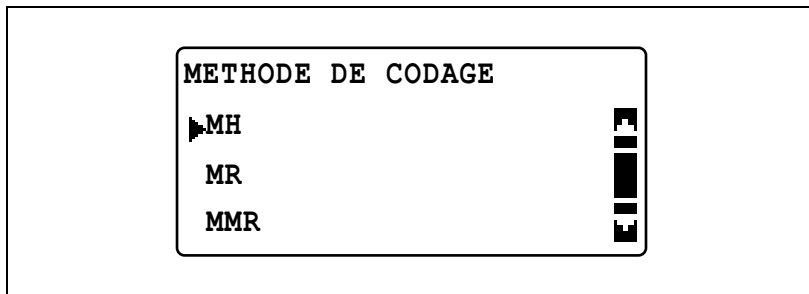

- 4 Sélectionnez "RETOUR" dans les deux écrans suivants.  
L'écran de saisie de l'adresse e-mail s'affiche à nouveau.

## 5.3 Spécifier la qualité et la densité de l'image pour la numérisation

### Réglages de qualité

- 1 Appuyez sur la touche [Qualité].



- 2 Appuyez sur la touche [▲] ou [▼] pour sélectionner la qualité d'image souhaitée et appuyez ensuite sur la touche [OK].
  - Pour envoyer un Fax avec la qualité d'image "SUPER-FIN", sélectionnez "AVANCE" au menu "DE BASE/AVANCE", sélectionnez "QUALITE MAXI" et ensuite "SUPER-FIN". Pour plus de détails sur la spécification du réglage, voir "Sélectionner le réglage pour "QUALITE MAXI"" à la page 5-18.

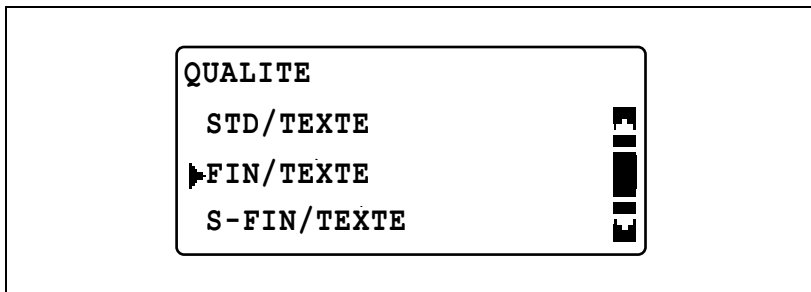

L'écran principal réapparaît.

## Réglages de densité

- 1 Appuyez sur la touche [Densité].

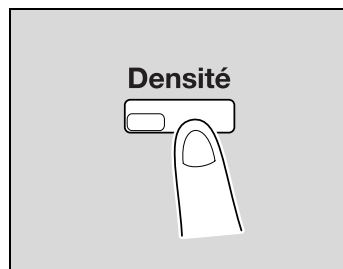

- 2 Appuyez sur la touche [◀] ou [▶] pour sélectionner l'un des cinq niveaux de densité et appuyez ensuite sur la touche [OK].

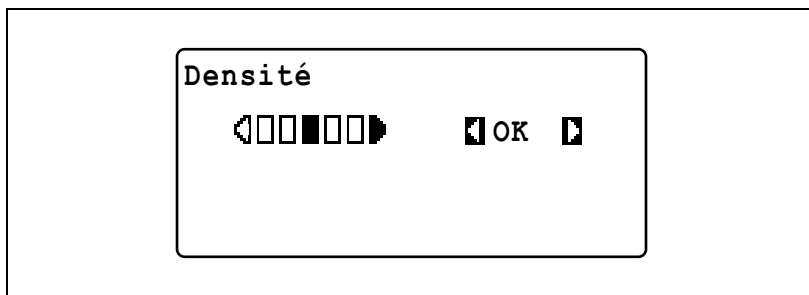

L'écran principal réapparaît.

## 5.4 Spécifier des réglages additionnels

### Spécifier un objet (paramètre "OBJET PAR DEFAULT")

Vous pouvez spécifier l'objet ajouté lors de l'envoi de messages électroniques.

- 1 Appuyez sur la touche [Utilitaires].

Le menu "MODE UTILITAIRE" s'affiche.



- 2 Appuyez sur la touche [▲] ou [▼] jusqu'à ce que "GESTION ADMIN." soit sélectionné et appuyez ensuite sur la touche [OK].

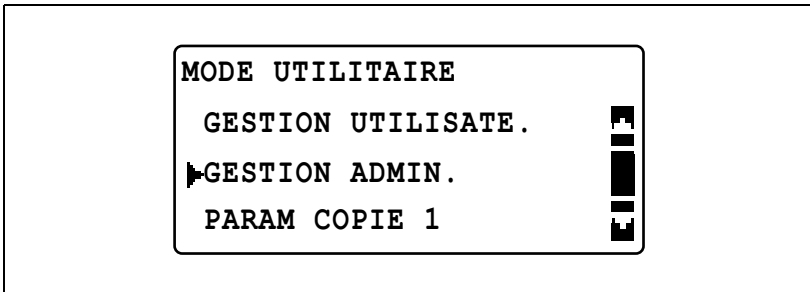

- 3 Servez-vous du clavier pour taper le code d'accès administrateur et appuyez ensuite sur la touche [OK].
- Le code d'accès administrateur par défaut est "000000".
  - Pour corriger le numéro saisi, appuyez sur la touche [Arrêt/Annul.] et tapez ensuite le numéro correct.

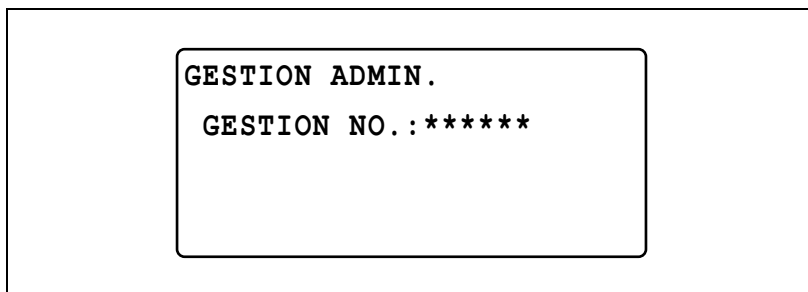

Le menu "GESTION ADMIN." s'affiche.

- 4 Appuyez sur la touche [▲] ou [▼] pour sélectionner "E-MAIL PARAM. 1" et appuyez ensuite sur la touche [OK].

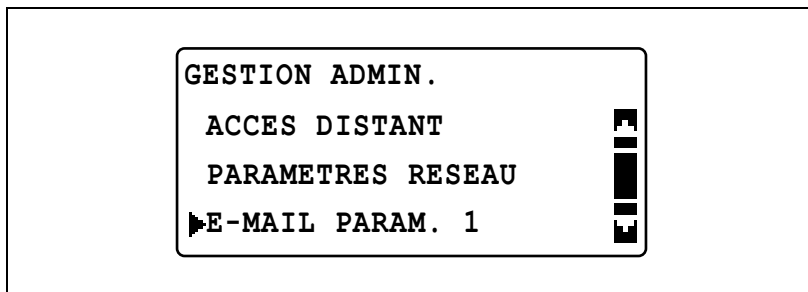

- 5 Appuyez sur la touche [▲] ou [▼] pour sélectionner "OBJET PAR DEFAULT" et appuyez ensuite sur la touche [OK].

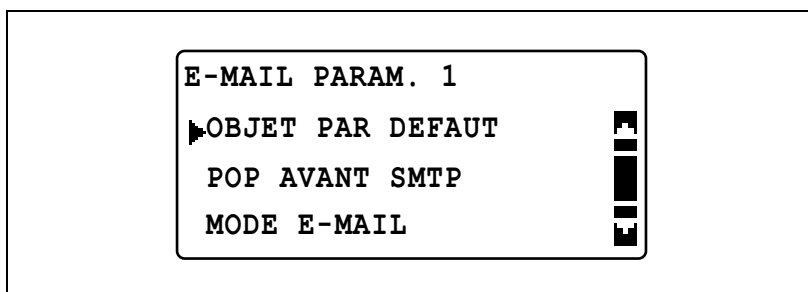

- 6 Servez-vous du clavier pour taper l'objet et appuyez ensuite sur la touche [OK].

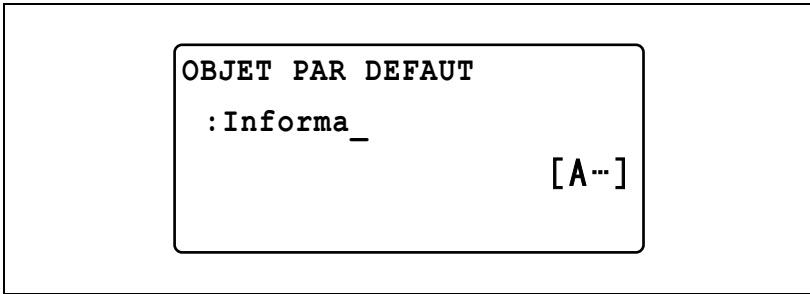

OBJET PAR DEFAUT  
:Informa\_  
[A...]

## Spécifier l'adresse de réponse (paramètre "ADRESSE RETOUR")

En cas d'erreur de réception, le rapport de résultat de réception est envoyé à l'adresse e-mail spécifiée ici.

- 1 Appuyez sur la touche [Utilitaires].

Le menu "MODE UTILITAIRE" s'affiche.



- 2 Appuyez sur la touche [▲] ou [▼] jusqu'à ce que "GESTION ADMIN." soit sélectionné et appuyez ensuite sur la touche [OK].

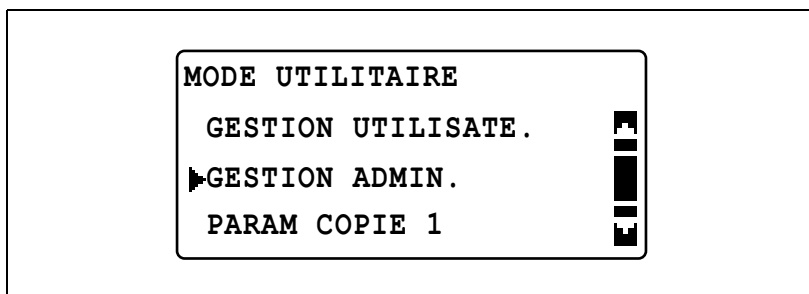

- 3 Servez-vous du clavier pour taper le code d'accès administrateur et appuyez ensuite sur la touche [OK].
  - Le code d'accès administrateur par défaut est "000000".
  - Pour corriger le numéro saisi, appuyez sur la touche [Arrêt/Annul.] et tapez ensuite le numéro correct.

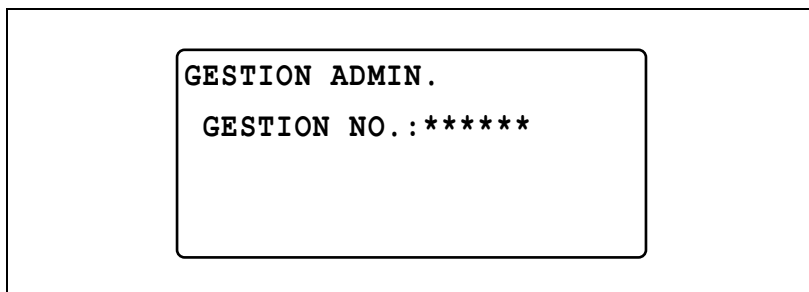

Le menu "GESTION ADMIN." s'affiche.

- 4 Appuyez sur la touche [▲] ou [▼] pour sélectionner "E-MAIL PARAM. 2" et appuyez ensuite sur la touche [OK].

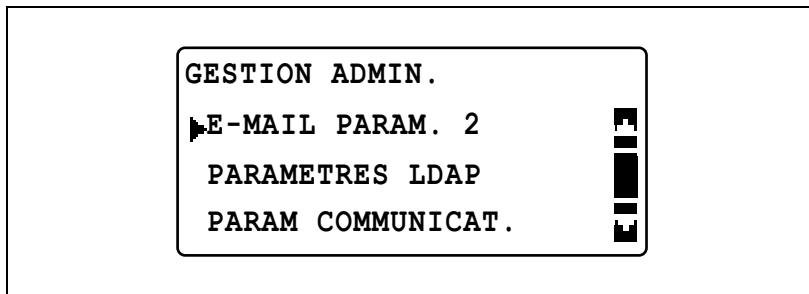

- 5 Appuyez sur la touche [▲] ou [▼] pour sélectionner "ADRESSE RETOUR" et appuyez ensuite sur la touche [OK].

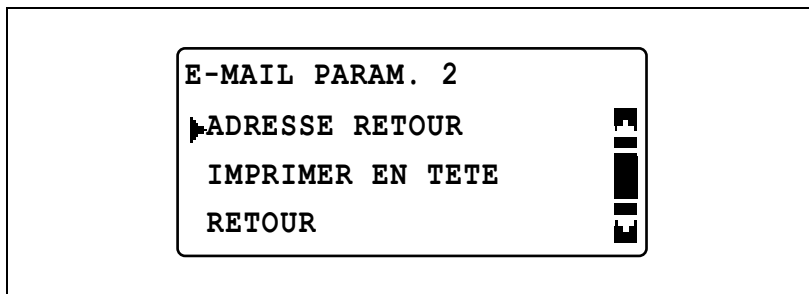

- 6 Servez-vous du clavier pour taper l'adresse de réponse et appuyez ensuite sur la touche [OK].

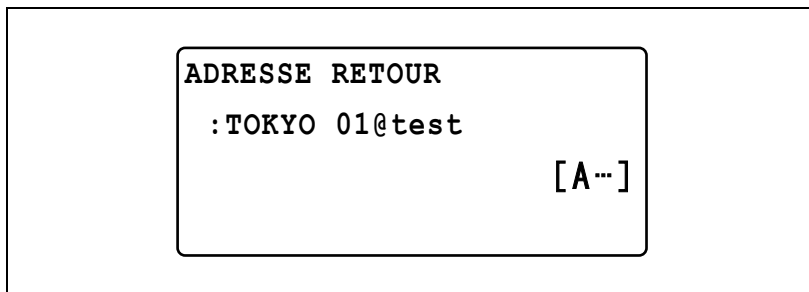

Le menu "E-MAIL PARAM. 2" réapparaît.



**Spécifier l'impression de l'en-tête (paramètre "IMPRIMER EN TETE")**

- 1 Appuyez sur la touche [Utilitaires].

Le menu "MODE UTILITAIRE" s'affiche.



- 2 Appuyez sur la touche [▲] ou [▼] jusqu'à ce que "GESTION ADMIN." soit sélectionné et appuyez ensuite sur la touche [OK].

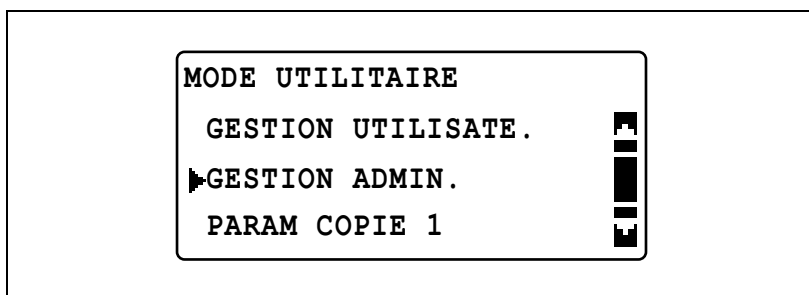

- 3 Servez-vous du clavier pour taper le code d'accès administrateur et appuyez ensuite sur la touche [OK].
- Le code d'accès administrateur par défaut est "000000".
  - Pour corriger le numéro saisi, appuyez sur la touche [Arrêt/Annul.] et tapez ensuite le numéro correct.

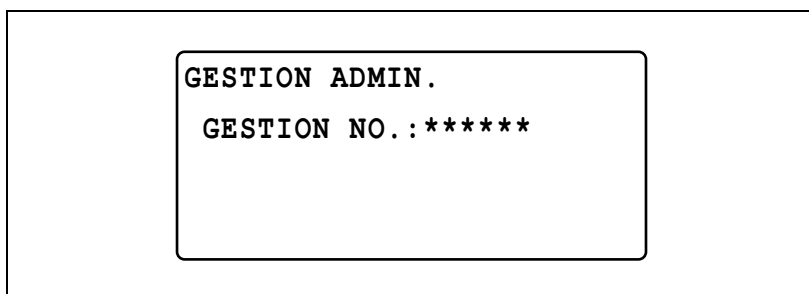

Le menu "GESTION ADMIN." s'affiche.

- 4 Appuyez sur la touche [▲] ou [▼] pour sélectionner "E-MAIL PARAM. 2" et appuyez ensuite sur la touche [OK].

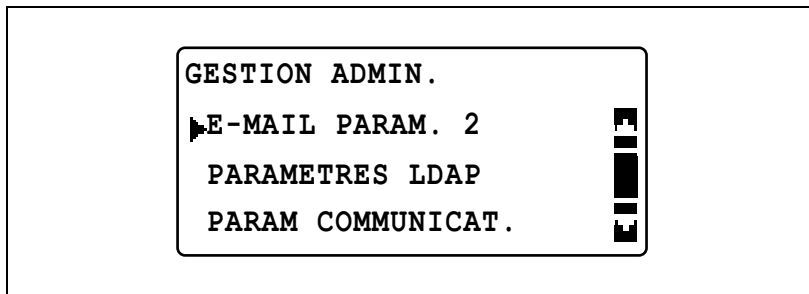

- 5 Appuyez sur la touche [▲] ou [▼] pour sélectionner "IMPRIMER EN TETE" et appuyez ensuite sur la touche [OK].

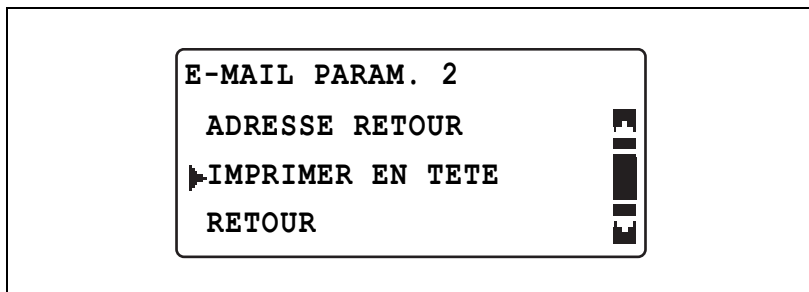

- 6 Appuyez sur la touche [▲] ou [▼] pour sélectionner "OFF" ou "ON" et appuyez ensuite sur la touche [OK].

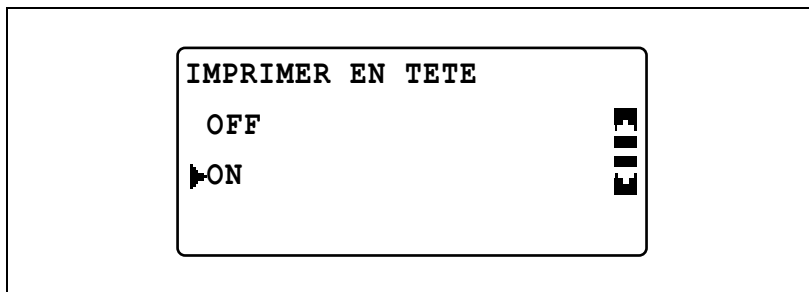

Le menu "E-MAIL PARAM. 2" réapparaît.

## 5.5 Recevoir des Fax Internet

En plus d'envoyer des Fax Internet, cette machine peut recevoir des Fax Internet. Les procédures suivantes décrivent comment recevoir des Fax Internet.

### Recevoir des Fax Internet

Pour recevoir un Fax Internet, il faut d'abord spécifier les paramètres suivants. Si vous ne spécifiez pas les paramètres correctement, une erreur de communication va se produire et la réception ne pourra pas s'effectuer correctement.

- REGLAGE ADRESSE IP
- MASQUE SOUS RESE.
- PASSERELLE
- ADRESSE SERVEUR POP3
- N°PORT POP3
- DELAI POP3
- COMPTE POP3
- MdPasse POP3
- RECEPTION AUTO
- ADRESSE RETOUR
- IMPRIMER EN TETE



#### Détails

*Pour plus de détails sur les paramètres, voir le guide de l'utilisateur du contrôleur image IC-206 ou de la carte d'interface réseau NC-503.*

### Données que la machine peut recevoir

Vous pouvez recevoir des données aux formats suivants.

- Texte
- Images TIFF
- Combinaison de texte et d'image TIFF

Vous ne pouvez pas recevoir de données aux formats suivants.

- Format de fichier spécifique à une application donnée

## Réception automatique de Fax Internet

- 1 Appuyez sur la touche [Utilitaires].  
Le menu "MODE UTILITAIRE" s'affiche.



- 2 Appuyez sur la touche [▲] ou [▼] jusqu'à ce que "GESTION ADMIN." soit sélectionné et appuyez ensuite sur la touche [OK].



- 3 Servez-vous du clavier pour taper le code d'accès administrateur et appuyez ensuite sur la touche [OK].
  - Le code d'accès administrateur par défaut est "000000".
  - Pour corriger le numéro saisi, appuyez sur la touche [Arrêt/Annul.] et tapez ensuite le numéro correct.

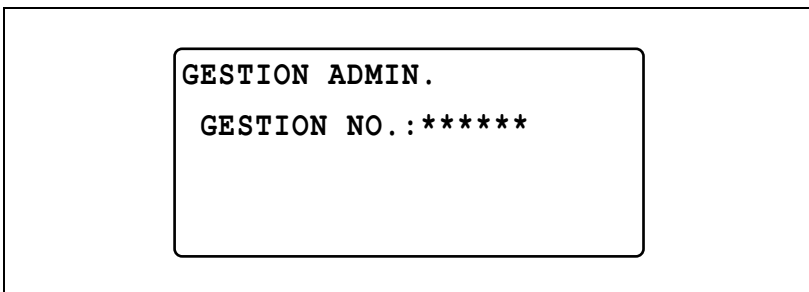

Le menu "GESTION ADMIN." s'affiche.

- 4 Appuyez sur la touche [▲] ou [▼] pour sélectionner "E-MAIL PARAM. 2" et appuyez ensuite sur la touche [OK].

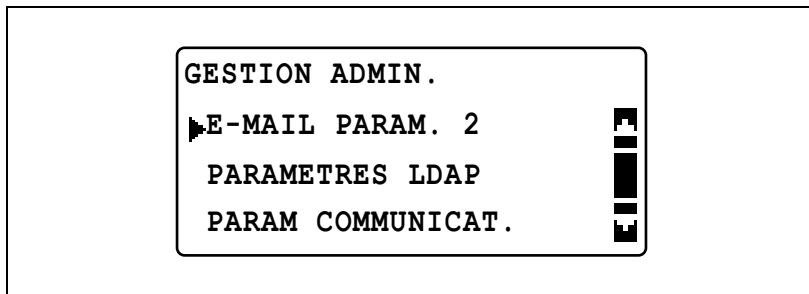

- 5 Appuyez sur la touche [▲] ou [▼] pour sélectionner "RECEPTION AUTO" et appuyez ensuite sur la touche [OK].

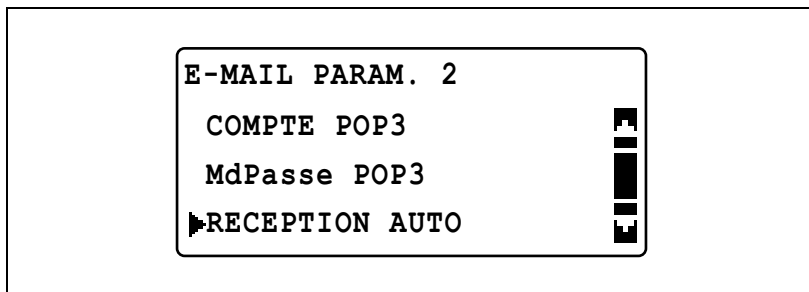

- 6 Appuyez sur la touche [▲] ou [▼] pour sélectionner "ON".

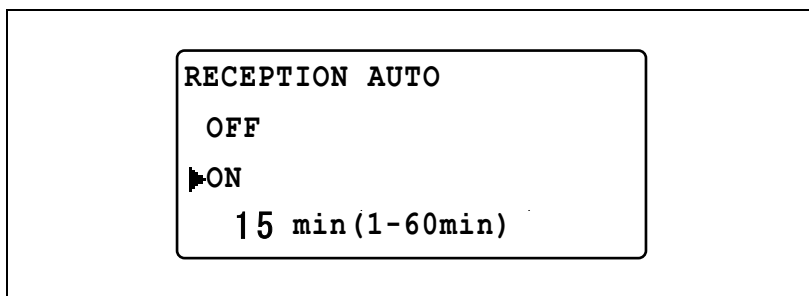

- 7 Servez-vous du clavier pour indiquer l'intervalle de temps pour vérifier automatiquement la réception de Fax Internet et appuyez sur la touche [OK].
- Vous pouvez régler l'intervalle de temps pour vérifier automatiquement la réception de Fax Internet entre 1 et 60 minutes.

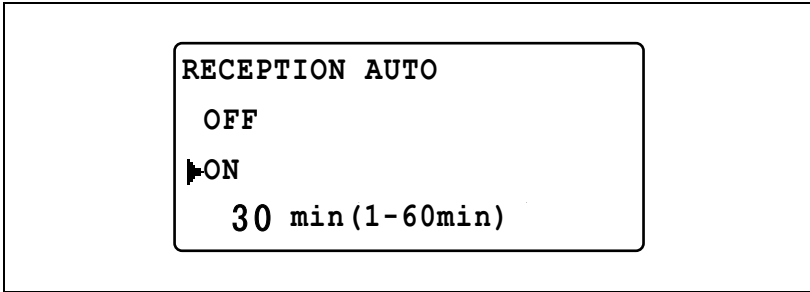

## Réception manuelle de Fax Internet

- 1 Appuyez sur la touche [Fonction].

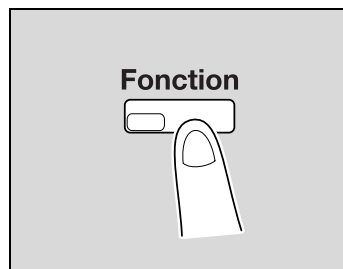

- 2 Appuyez sur la touche [▲] ou [▼] pour sélectionner "RECEP FAX INTER." et appuyez ensuite sur la touche [OK].

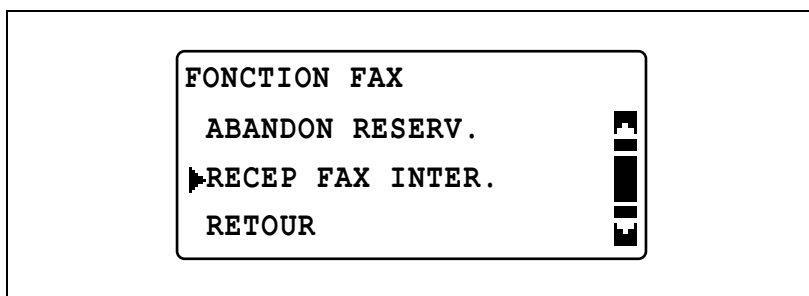

- 3 Appuyez sur la touche [▲] ou [▼] pour sélectionner "RECEPTION E-MAIL ?" et appuyez ensuite sur la touche [OK].

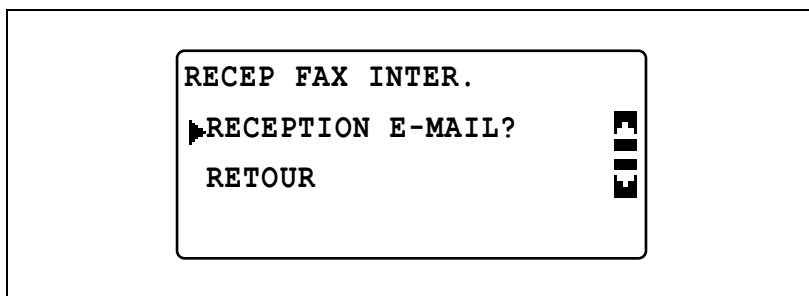

Si un message e-mail a été envoyé, il est reçu puis imprimé.





---

A large, bold, black number '6' is centered within a gray rectangular background.

## **Paramètres du mode Utilitaire/Fax**



## 6 Paramètres du mode Utilitaire/Fax

### 6.1 Menu "MODE UTILITAIRE"

Le menu "MODE UTILITAIRE" comporte 13 points de menu.

Les points 1, 5 et 8 à 12 du tableau suivant sont décrits dans ce guide. Pour plus de détails sur les points 2 à 4, 6 et 7, voir le guide d'utilisateur du copieur. Pour plus de détails sur le point 13, voir le guide de l'utilisateur du contrôleur image IC-206 en option ou de la carte d'interface réseau NC-503.



#### Détails

*Selon les options qui sont installées, certains paramètres peuvent ne pas être disponibles. Si un paramètre indisponible est sélectionné, un message d'erreur s'affiche.*

No.	Nom de menu	Description	Référence des pages
1	PARAMETRES MACHINE	Permet de spécifier le paramétrage de l'environnement d'exploitation de la machine.	—
2	REGL. SOURCE PAPI.	Permet de spécifier le format et le type de papier chargé dans le 1er magasin papier. Par ailleurs, vous pouvez spécifier les paramètres des magasins papier sélectionnés lors du changement automatique de magasin.	—
3	MEM.FORMAT PERSO	Permet d'enregistrer jusqu'à deux papiers personnalisés.	—
4	GESTION UTILISATE.	Permet de procéder à des opérations d'entretien pour préserver l'efficacité de la machine.	—
5	GESTION ADMIN.	Permet à l'administrateur de spécifier les paramètres de gestion des comptes et de spécifier les paramètres d'accès distant.	—
6	PARAM COPIE 1	Permet de spécifier les réglages par défaut des différentes fonctions de copie.	—
7	PARAM COPIE 2		—
8	ENREGISTR. NUMERO	Permet d'enregistrer des destinations pour les touches de numérotation 1-Touche, les numéros abrégés et la numérotation groupée.	p. 6-19
9	ENREGISTREMENT FAX	Permet de spécifier les réglages par défaut des différentes fonctions de télécopie.	p. 6-56
10	EMISSIONS	Permet de spécifier les réglages par défaut des différentes opérations d'émission.	p. 6-70

No.	Nom de menu	Description	Référence des pages
11	RECEPTIONS	Permet de spécifier les réglages par défaut des différentes opérations de réception.	p. 6-76
12	RAPPORTS	Permet de spécifier les réglages par défaut des différentes opérations de rapport.	p. 6-93
13	PARAMETRES SCANNER	Vous ne pouvez spécifier les réglages des paramètres de ce menu que si le contrôleur image IC-206 en option ou la carte d'interface réseau NC-503 est installé sur cette machine. Pour plus de détails, voir le Guide de l'utilisateur de chaque option.	—



### Remarque

*Vous pouvez aussi spécifier les réglages de tous les paramètres du menu à partir du LSD (Configuration Locale Diagnostic) à l'exception des points 3, 4 et 9. Pour plus de détails, voir "Local Setup for Diagnostic (LSD/ Configuration Locale Diagnostic)" à la page 8-4.*



*En cas d'installation sur cette machine du contrôleur image IC-206 en option ou de la carte d'interface réseau NC-503, vous pouvez aussi spécifier les réglages à partir de l'outil réseau PageScope Web Connection. Les réglages possibles concernent les paramètres de menu des points 8 et 10 à 12. Pour plus de détails, voir le guide de l'utilisateur de l'option correspondante.*

## 6.2 PARAMETRES MACHINE

A partir du menu "PARAMETRES MACHINE", vous pouvez modifier les paramètres machine suivants.

Les procédures de réglage des paramètres 10 à 12 sont décrites ci-dessous. Pour les procédures de réglage des paramètres 1 à 9, voir le guide de l'utilisateur du copieur.

### Réglages des PARAMETRES MACHINE

No.	PARAMETRES MACHINE	Description
1	REIN. T de BORD	Ce paramètre permet de spécifier le laps de temps avant réinitialisation automatique après une copie ou la fin de l'opération actionnée par la dernière pression sur une touche. En cas de réinitialisation automatique, la machine retourne automatiquement en mode par défaut et l'écran de base s'affiche. <ul style="list-style-type: none"> <li>La valeur usine par défaut est de 1 minute.</li> </ul>
2	MODE ECO. ENERG.	Ce paramètre permet de spécifier le laps de temps d'inactivité de la machine avant qu'elle ne passe en mode d'économie d'énergie. <ul style="list-style-type: none"> <li>La valeur usine par défaut est de 15 minutes.</li> </ul>
3	EXTINCTION AUTO	Ce paramètre permet de spécifier le laps de temps d'inactivité de la machine avant qu'elle ne s'éteigne. <ul style="list-style-type: none"> <li>Le réglage par défaut est "OFF".</li> </ul>
4	DENSITE (CHARGEUR)	Ce paramètre permet de spécifier le niveau de qualité d'image en cas d'utilisation de l'introduceur de document en option. <p>MODE1 : sélectionnez ce réglage pour éclaircir la densité de copie et réduire les tâches sur la copie.</p> <p>MODE2 : sélectionnez ce réglage pour produire des copies à la même densité que celle du document.</p> <ul style="list-style-type: none"> <li>Le réglage par défaut est "MODE1".</li> </ul>
5	DENSITE (LIVRE)	Ce paramètre permet de spécifier le niveau de densité en cas de copie d'un document placé sur la vitre d'exposition. <p>MODE1 : sélectionnez ce réglage pour produire des copies à la même densité que celle du document.</p> <p>MODE2 : sélectionnez ce réglage pour éclaircir la densité de copie et réduire les tâches sur la copie.</p> <ul style="list-style-type: none"> <li>Le réglage par défaut est "MODE1".</li> </ul>
6	DENSITE IMPRESS.	Ce paramètre permet de sélectionner l'un des cinq niveaux de densité pour l'impression. <ul style="list-style-type: none"> <li>Le réglage usine par défaut est .</li> </ul>
7	CONTRASTE LCD	Ce paramètre permet d'ajuster le contraste de l'écran du panneau de contrôle. <ul style="list-style-type: none"> <li>Le réglage usine par défaut est .</li> </ul>
8	RGL VITESSE TOUCHE	Ce paramètre permet de spécifier le laps de temps avant répétition de la saisie si la touche est enfoncée et de spécifier l'intervalle de répétition. <ul style="list-style-type: none"> <li>Le réglage usine par défaut est "1.0sec" pour "HEURE DEBUT" et de "0.1sec" pour "INTERVAL".</li> </ul>
9	LANGUE	Permet de sélectionner la langue d'affichage. <ul style="list-style-type: none"> <li>Le réglage par défaut est "ANGLAIS".</li> </ul>

No.	PARAMETRES MACHINE	Description
10	VOLUME BUZZER	Ce paramètre sert à sélectionner le volume sonore de l'alarme et le son produit quand on actionne une touche. <ul style="list-style-type: none"> <li>• Le réglage par défaut est "BAS".</li> </ul>
11	MODE INITIAL	Ce paramètre peut être utilisé pour sélectionner le mode (mode Copie ou mode Fax) activé lors de la mise sous tension de la machine ou après une réinitialisation du tableau de bord. <ul style="list-style-type: none"> <li>• Le réglage par défaut est "COPIE".</li> </ul>
12	SEUIL NUMERISATION	Ce paramètre permet de spécifier la quantité de mémoire disponible avant que la mémoire ne soit saturée et que la numérisation s'arrête. <ul style="list-style-type: none"> <li>• La valeur usine par défaut est de "512 KOctet" minute.</li> </ul>



### Remarque

*Vous pouvez aussi spécifier les réglages de tous les paramètres du menu "PARAMETRES MACHINE" à partir du LSD (Configuration Locale Diagnostic). Pour plus de détails, voir "Local Setup for Diagnostic (LSD/ Configuration Locale Diagnostic)" à la page 8-4.*

**Afficher le menu "PARAMETRES MACHINE"**

- 1 Appuyez sur la touche [Utilitaires].

Le menu "MODE UTILITAIRE" s'affiche.



- 2 Appuyez sur la touche [▲] ou [▼] pour sélectionner "PARAMETRES MACHINE" et appuyez ensuite sur la touche [OK].

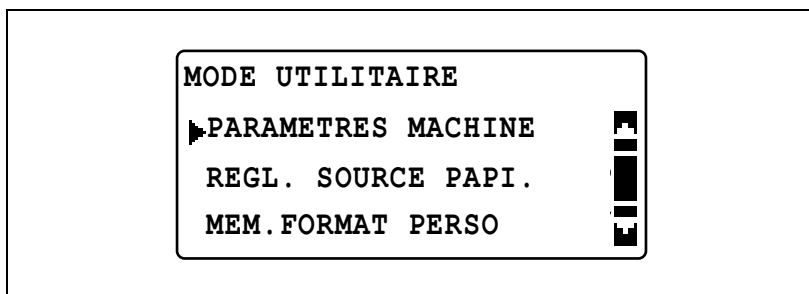

- 3 Appuyez sur la touche [▲] ou [▼] pour sélectionner le paramètre PARAMETRES MACHINE souhaité.

- Les PARAMÈTRES MACHINE suivants sont disponibles.  
REIN. T de BORD  
MODE ECO. ENERG.  
EXTINCTION AUTO  
DENSITE (CHARGEUR)  
DENSITE (LIVRE)  
DENSITE IMPRESS.  
CONTRASTE LCD  
RGL VITESSE TOUCHE  
LANGUE  
VOLUME BUZZER  
MODE INITIAL  
SEUIL NUMERISATION

**Sélectionner le volume du buzzer (paramètre "VOLUME BUZZER")**

- 1 Affichez le menu "PARAMETRES MACHINE".
  - Voir "Afficher le menu "PARAMETRES MACHINE"" à la page 6-7.

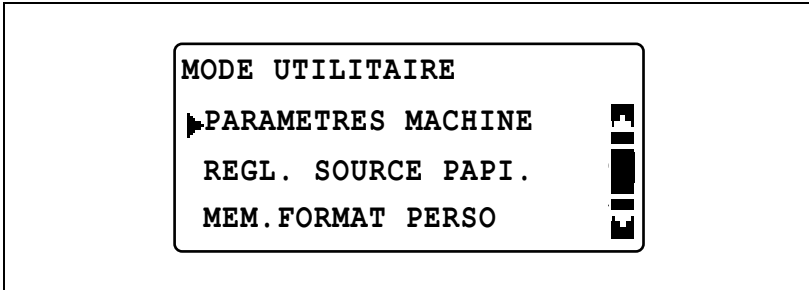

- 2 Appuyez sur la touche [▲] ou [▼] pour sélectionner "VOLUME BUZZER" et appuyez ensuite sur la touche [OK].

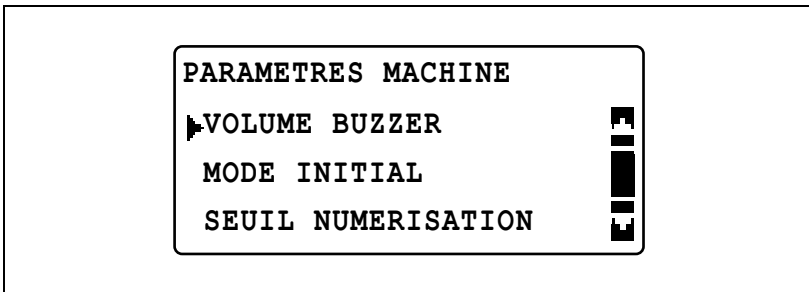

- 3 Appuyez sur la touche [▲] ou [▼] pour sélectionner "OFF", "BAS" ou "HAUT" et appuyez ensuite sur la touche [OK].

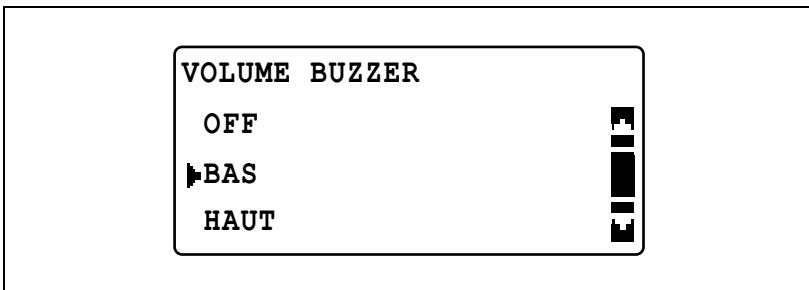

Le menu "PARAMETRES MACHINE" réapparaît.



**Changer le mode initial (paramètre "MODE INITIAL")**

- 1 Sélectionnez le menu "PARAMETRES MACHINE".
  - Voir "Afficher le menu "PARAMETRES MACHINE"" à la page 6-7.

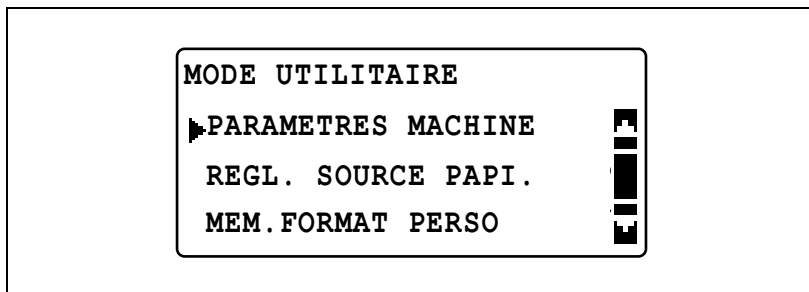

- 2 Appuyez sur la touche [▲] ou [▼] pour sélectionner "MODE INITIAL" et appuyez ensuite sur la touche [OK].

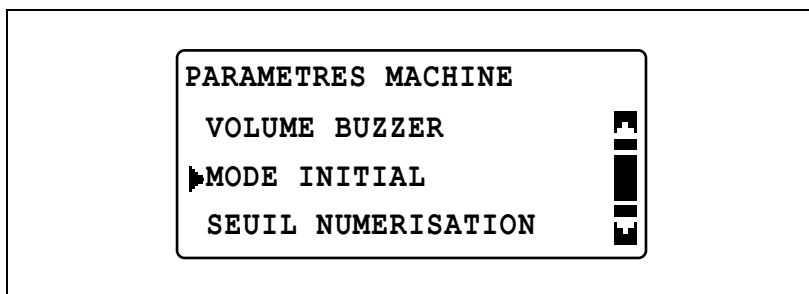

- 3 Appuyez sur la touche [▲] ou [▼] pour sélectionner "COPIE" ou "FAX" et appuyez ensuite sur la touche [OK].

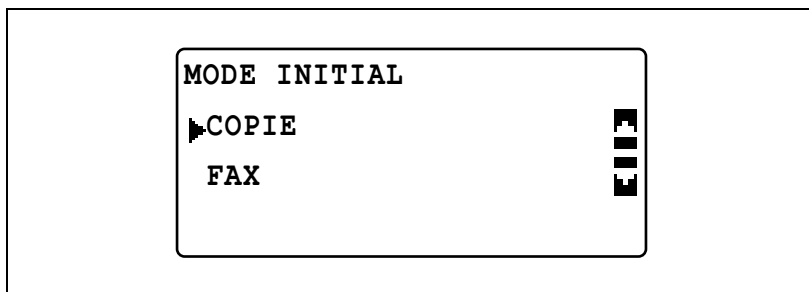

Le menu "PARAMETRES MACHINE" réapparaît.

**Changer le seuil de numérisation (paramètre "SEUIL NUMERISATION")**

- 1 Sélectionnez le menu "PARAMETRES MACHINE".
  - Voir "Afficher le menu "PARAMETRES MACHINE"" à la page 6-7.

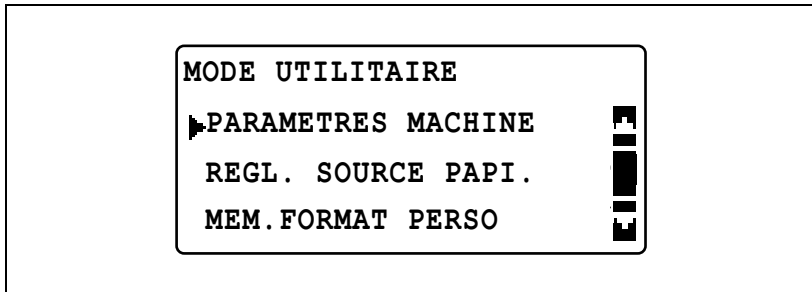

- 2 Appuyez sur la touche [▲] ou [▼] pour sélectionner "SEUIL NUMERISATION" et appuyez ensuite sur la touche [OK].

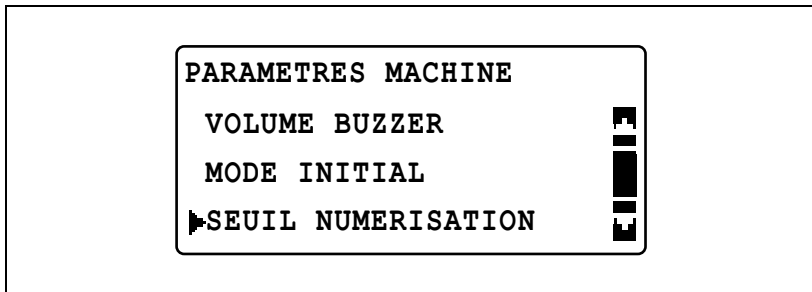

- 3 Appuyez sur la touche [▲] ou [▼] pour sélectionner le seuil souhaité et appuyez ensuite sur la touche [OK].

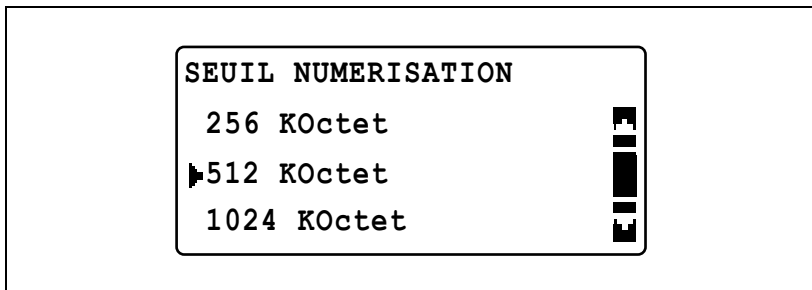

Le menu "PARAMETRES MACHINE" réapparaît.

## 6.3 GESTION ADMIN.

A partir du menu "GESTION ADMIN.", vous pouvez spécifier différents paramètres de contrôle de l'utilisation de la machine. Pour spécifier les réglages des paramètres GESTION ADMIN., il faut saisir le code d'accès administrateur.

Le point 4 et le paramètre "LIGNE CONTROLE" du point 8 sont décrits dans ce guide. Pour plus de détails sur les autres paramètres de menu du point 5 et ceux du point 6, voir "Sélection et vérifications des sélections par défaut" à la page 2-20. Pour plus de détails sur les paramètres de menu des points 1 à 3, voir le guide d'utilisateur du copieur.



### Remarque

*Pour plus de détails sur programmer et spécifier les réglages du code d'accès administrateur, contactez votre technicien de maintenance.*



### Rappel

*L'administrateur doit faire en sorte de conserver son code d'accès dans un endroit sûr.*

Points du menu "GESTION ADMIN."

No.	GESTION ADMIN.	Description
1	CODE ADMIN.	Ce paramètre permet de modifier le code d'accès administrateur actuellement spécifié.
2	EXTINCTION AUTO	Ce paramètre permet de sélectionner si oui ou non ("ACTIVER") ("DESACTIVER") le paramètre "EXTINCTION AUTO" du menu "PARAMETRES MACHINE" peut être réglé sur "OFF". <ul style="list-style-type: none"> <li>Le réglage par défaut est "ACTIVER".</li> </ul>
3	COMPTE DPT	Les paramètres de ce menu peuvent être utilisés pour gérer les comptes. Vous pouvez gérer jusqu'à 50 comptes. <ul style="list-style-type: none"> <li>Activer/Désactiver la gestion de compte</li> <li>Enregistrer les numéros de compte</li> <li>Modifier/Supprimer les numéros de compte</li> <li>Afficher/Effacer les compteurs de chaque compte</li> <li>Effacer tous les compteurs totalisateurs</li> </ul>
4	ACCES DISTANT	Ce paramètre permet de sélectionner si l'on autorise ou non l'accès à cette machine par un centre technique afin que ce dernier puisse vérifier à distance l'état de fonctionnement de la machine (Accès distant). <ul style="list-style-type: none"> <li>La valeur usine par défaut est "LIMITE"</li> <li>Pour plus de détails, consultez votre S.A.V.</li> </ul>

No.	GESTION ADMIN.	Description
5	PARAMETRES RESEAU	Ce menu n'apparaît que si le contrôleur image IC-206 en option ou la carte d'interface réseau NC-503 est installé. Vous pouvez spécifier les réglages nécessaires pour une connexion réseau à partir de ce menu. Pour plus de détails, voir le guide de l'utilisateur de l'option correspondante.
6	E-MAIL PARAM. 1	Ce menu n'apparaît que si le contrôleur image IC-206 en option ou la carte d'interface réseau NC-503 est installé. Ce menu permet de spécifier les réglages pour l'envoi de Fax Internet et pour des fonctions utiles comme l'ajout d'un objet. Pour plus de détails, voir le guide de l'utilisateur de l'option correspondante.
7	E-MAIL PARAM. 2	Ce menu n'apparaît que si le contrôleur image IC-206 en option ou la carte d'interface réseau NC-503 est installé. Ce menu permet de spécifier les réglages pour la réception de Fax Internet et pour des fonctions utiles comme la spécification d'une adresse pour faire suivre le document. Pour plus de détails, voir le guide de l'utilisateur de l'option correspondante.
8	PARAMETRES LDAP	Cet article menu n'apparaît que si le contrôleur image IC-206 en option ou la carte d'interface réseau NC-503 a été installé. Les paramètres de ce menu peuvent être utilisés pour spécifier les paramètres de recherche de destinations enregistrées sur le serveur LDAP. Pour plus de détails, consultez le guide de l'utilisateur de l'option correspondante.
9	PARAM COMMUNICAT.	Les paramètres de ce menu permettent de changer les réglages de communication de cette machine en fonction de l'environnement de communication.
10	PARAM. UTILISATEUR	Les paramètres de ce menu permettent de spécifier les différents réglages à spécifier avant de pouvoir utiliser les fonctions de télécopie.



### Remarque

*Pour plus de détails sur le réglage des paramètres du menu "PARAM. UTILISATEUR", voir "Sélection et vérifications des sélections par défaut" à la page 2-20.*

*Le réglage de tous les paramètres disponibles du menu "GESTION ADMIN.", à l'exception des paramètres de menu du point 6 peut également être spécifié à partir du LSD (Configuration Locale Diagnostic). Pour plus de détails, voir "Local Setup for Diagnostic (LSD/ Configuration Locale Diagnostique)" à la page 8-4.*

**Afficher le menu "GESTION ADMIN."**

- 1 Appuyez sur la touche [Utilitaires].

Le menu "MODE UTILITAIRE" s'affiche.



- 2 Appuyez sur la touche [▲] ou [▼] jusqu'à ce que "GESTION ADMIN." soit sélectionné et appuyez ensuite sur la touche [OK].

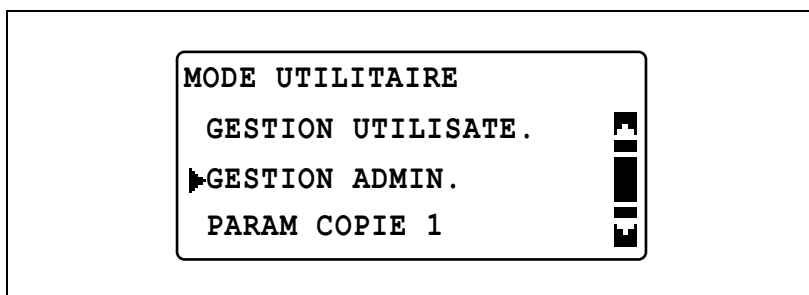

- 3 Servez-vous du clavier pour taper le code d'accès administrateur et appuyez ensuite sur la touche [OK].
- Le code d'accès administrateur par défaut est "000000".
  - Pour corriger le numéro saisi, appuyez sur la touche [Arrêt/Annul.] et tapez ensuite le numéro correct.

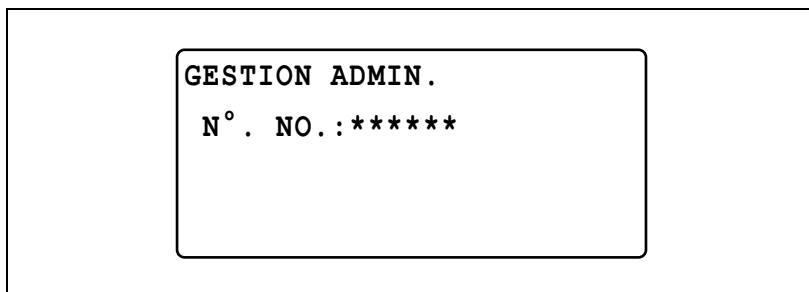

Le menu "GESTION ADMIN." s'affiche.

- 4 Appuyez sur la touche [▲] ou [▼] pour sélectionner le point souhaité du menu "GESTION ADMIN." et appuyez ensuite sur la touche [OK].
- Paramètres disponibles du menu "GESTION ADMIN."
    - CODE ADMIN.
    - EXTINCTION AUTO
    - COMPTES DPT
    - ACCES DISTANT
    - PARAM. RESEAU
    - E-MAIL PARAM. 1
    - E-MAIL PARAM. 2
    - PARAMETRES LDAP
    - PARAM COMMUNICAT.
    - PARAM. UTILISATEUR

**Remarque**

*[PARAMETRES RESEAU], [E-MAIL PARAM. 1], [E-MAIL PARAM. 2] et [PARAMETRES LDAP] n'apparaissent que si le contrôleur image IC-206 en option ou la carte d'interface réseau NC-503 est installé.*

**Spécifier l'accès distant (paramètre "ACCES DISTANT")**

- 1 Affichez le menu "GESTION ADMIN."
  - Voir "Afficher le menu "GESTION ADMIN."" à la page 6-13.

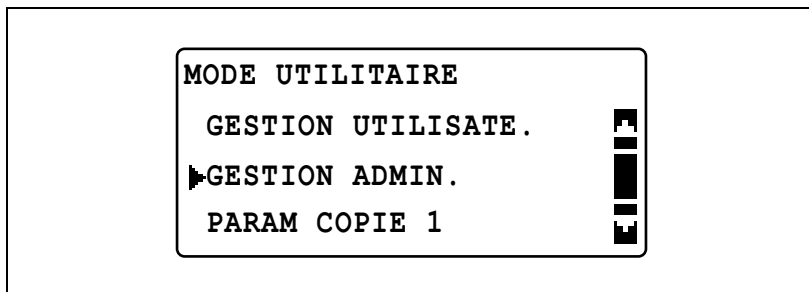

- 2 Appuyez sur la touche [▲] ou [▼] pour sélectionner "ACCES DISTANT" et appuyez ensuite sur la touche [OK].

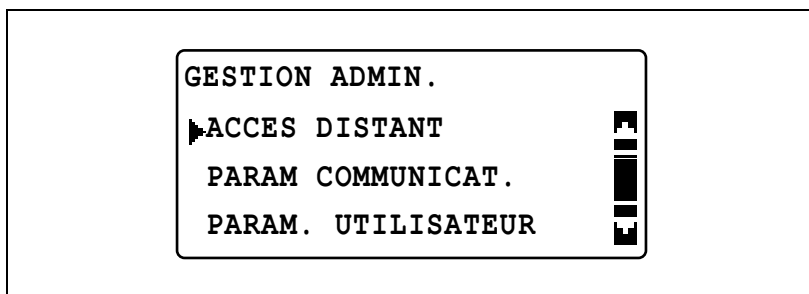

- 3 Appuyez sur la touche [▲] ou [▼] pour sélectionner "OFF", "LIMITE" ou "COMPLET" et appuyez ensuite sur la touche [OK].

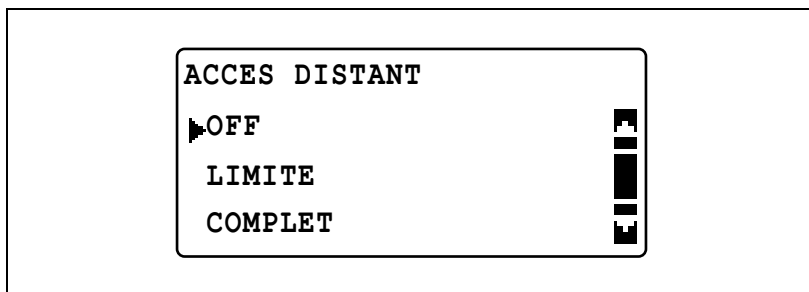

- Si "COMPLET" était sélectionné, tapez le mot de passe.

ACCES DISTANT

ACCES COMPLET

MOT DE PASSE : 0000

Le menu "GESTION ADMIN." réapparaît.



**Sélectionner le volume de contrôle de la ligne (paramètre "LIGNE CONTROLE")**

- 1 Affichez le menu "GESTION ADMIN."
  - Voir "Afficher le menu "GESTION ADMIN."" à la page 6-13.

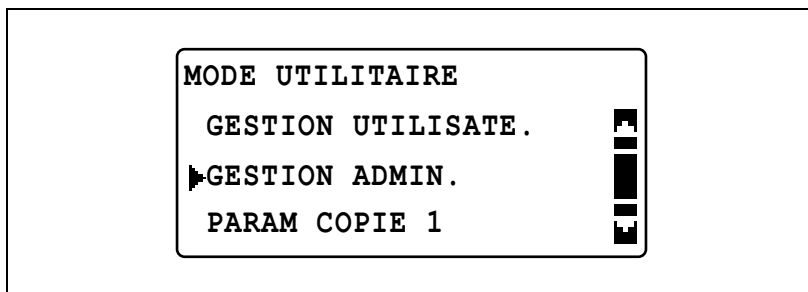

- 2 Appuyez sur la touche [▲] ou [▼] jusqu'à ce que "PARAM COMMUNICAT." soit sélectionné et appuyez ensuite sur la touche [OK].

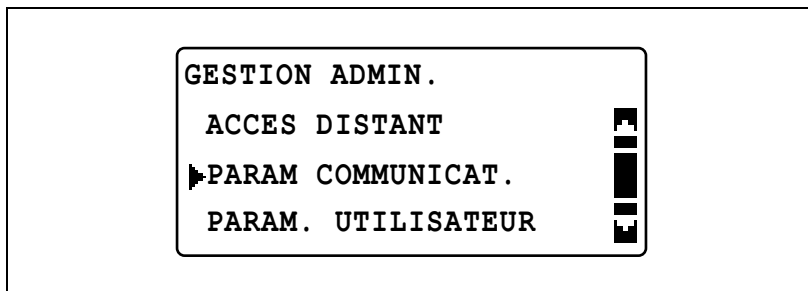

- 3 Appuyez sur la touche [▲] ou [▼] pour sélectionner "LIGNE CONTROLE" et appuyez ensuite sur la touche [OK].
- Pour plus de détails sur la sélection des réglages des paramètres "TONALITE/DECIMAL" et "RTC/PABX", voir "Sélectionner le système de numérotation téléphonique (paramètre "TONALITE/DECIMAL")" à la page 2-29 et "Sélectionner le système de câblage téléphonique (paramètre "RTC/PABX")" à la page 2-31.

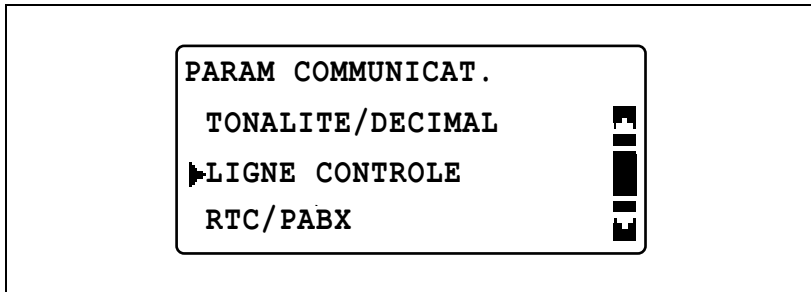

- 4 Appuyez sur la touche [▲] ou [▼] pour sélectionner "OFF", "BAS" ou "HAUT" et appuyez ensuite sur la touche [OK].

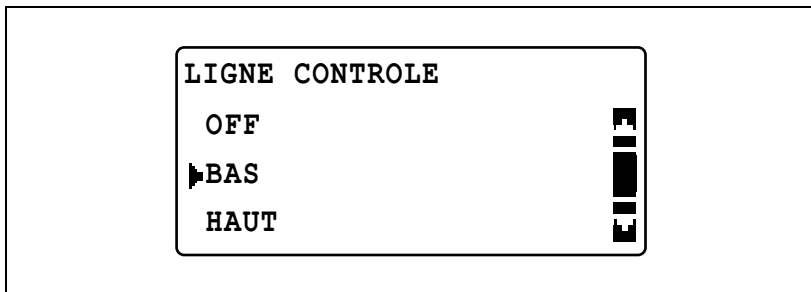

Le menu "PARAM COMMUNICAT." réapparaît.

## 6.4 ENREGISTR. NUMERO

A partir du menu "ENREGISTR. NUMERO", il est possible d'enregistrer des destinations pour les touches de numérotation 1-Touche, les numéros abrégés et la numérotation groupée et d'en modifier les paramètres.

Points du menu "ENREGISTR. NUMERO"

No.	ENREGISTR. NUMERO	Description
1	NUMEROT. 1-TOUC.	Si les touches de numérotation 1-Touche ont été programmées avec les numéros de fax, vous pourrez spécifier le destinataire, facilement et sans erreur, sans avoir à taper son numéro sur le clavier. Vous pouvez programmer jusqu'à 32 touches de numérotation 1-Touche. Cette méthode de numérotation est très pratique car elle permet de programmer des numéros de destination les plus utilisés pour la télécopie.
2	NUMEROT. ABREGE.	Si les numéros abrégés ont été programmés avec des numéros de fax, vous pourrez spécifier le destinataire, facilement et sans erreur, sans avoir à taper son numéro sur le clavier. Vous pouvez programmer jusqu'à 240 numéros abrégés.
3	NUMEROT. GROUPEE	Chaque touche de numérotation 1-touche peut être programmée avec 50 destinations différentes au maximum, rassemblées en un seul groupe. La programmation d'une touche de numérotation 1-touche avec un groupe de numéros de fax est utile pour les envois fréquents de documents au même groupe de plusieurs destinataires.
4	PROGRAM. NUM.	Si les touches de numérotation 1-touche sont programmées avec des numéros de fax et une fonction d'émission/réception (comme l'émission différée ou la réception par interrogation), cette fonction peut être exécutée en appuyant tout simplement sur la touche de numérotation 1-touche correspondante.



### Remarque

*A l'exception du point 4, tous les points disponibles du menu "ENREGISTR. NUMERO" peuvent aussi être spécifiés à partir du LSD (Configuration Locale Diagnostic). Pour plus de détails, voir "Local Setup for Diagnostic (LSD/ Configuration Locale Diagnostique)" à la page 8-4.*

*En cas d'installation sur cette machine du contrôleur image IC-206 en option ou de la carte d'interface réseau NC-503, vous pouvez aussi spécifier les réglages à partir de l'outil réseau PageScope Web Connection. Tous les points peuvent être spécifiés à l'exception du point 4. Pour plus de détails, voir le guide de l'utilisateur de l'option correspondante.*

## Afficher le menu "ENREGISTR. NUMERO"

- 1 Appuyez sur la touche [Utilitaires].  
Le menu "MODE UTILITAIRE" s'affiche.

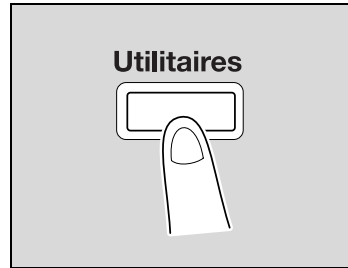

- 2 Appuyez sur la touche [▲] ou [▼] pour sélectionner "ENREGISTR. NUMERO" et appuyez ensuite sur la touche [OK].

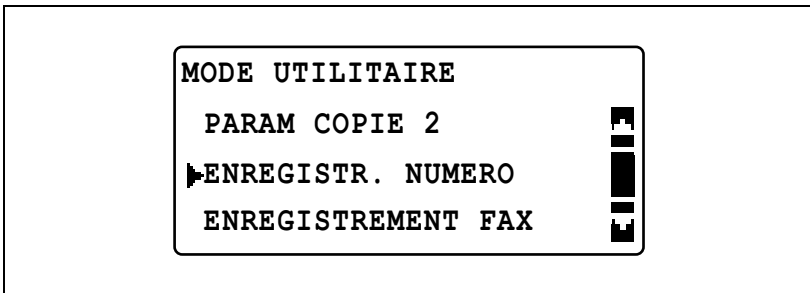

Le menu "ENREGISTR. NUMERO" apparaît.

- 3 Appuyez sur la touche [▲] ou [▼] pour sélectionner le point souhaité du menu "ENREGISTR. NUMERO" et appuyez ensuite sur la touche [OK].
  - Le menu "ENREGISTR. NUMERO" comporte les points suivants.  
 NUMEROT. 1-TOUC.  
 NUMEROT. ABREGE.  
 NUMEROT. GROUPEE  
 PROGRAMM. NUM.

## Enregistrer des destinations de numérotation 1-Touche

Si les touches de numérotation 1-Touche ont été programmées avec les numéros de fax, vous pourrez spécifier le destinataire, facilement et sans erreur, sans avoir à taper son numéro sur le clavier.

Vous pouvez programmer les destinations de 32 touches de numérotation 1-Touche max.



### Détails

*Vous pouvez imprimer une liste des destinations enregistrées pour les touches de numérotation 1-Touche. Pour plus de détails, voir "Imprimer des rapports/listes" à la page 3-41.*



...

### Remarque

*Vous pouvez saisir une adresse e-mail comme destination si le contrôleur image IC-206 ou la carte d'interface réseau NC-503 en option est installé.*

- 1 Affichez le menu "ENREGISTR. NUMERO".
  - Voir "Afficher le menu "ENREGISTR. NUMERO"" à la page 6-20.

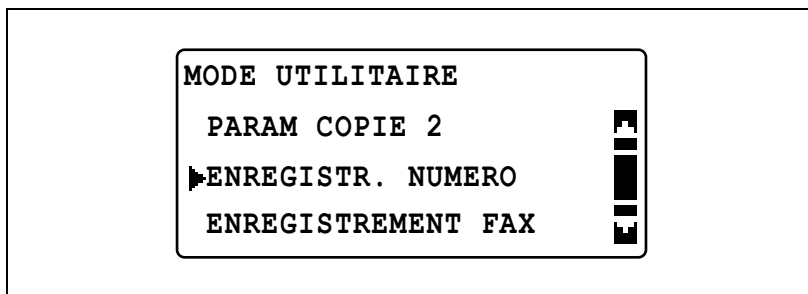

- 2 Appuyez sur la touche [▲] ou [▼] pour sélectionner "NUMEROT. 1-TOUCHE" et appuyez ensuite sur la touche [OK].

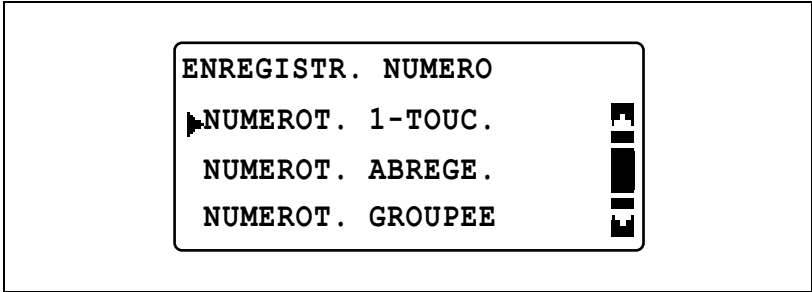

- 3 Appuyez sur la touche de numérotation 1-Touche à programmer.

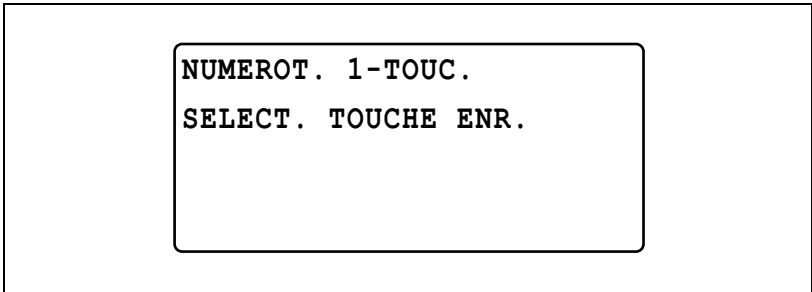

- 4 Servez-vous du clavier pour taper le nom du destinataire et appuyez ensuite sur la touche [OK].
- Pour plus de détails sur la manière d'entrer du texte, voir "Saisir du texte" à la page 2-13.
  - Le nom du destinataire peut comporter 20 caractères max.

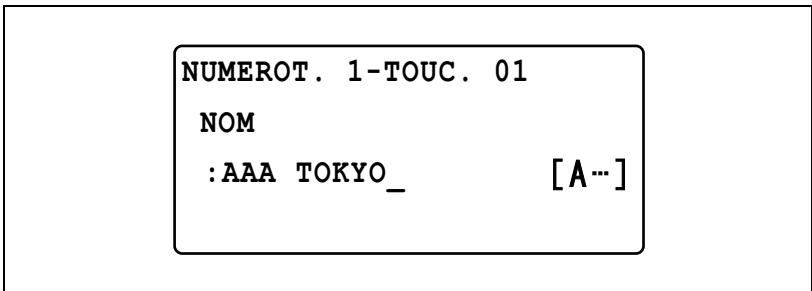

- 5 Sur le clavier, tapez le numéro de fax du destinataire.
- Le numéro de fax peut comporter 30 chiffres au maximum.
  - Pour plus de détails sur la saisie de texte, voir "Saisir du texte" à la page 2-13.

NUMEROT. 1-TOUC. 01

DESTINATION

: 0123456 [1...]

AUTRES REGLAGES= ▼

- S'il n'est pas nécessaire de spécifier de réglages pour l'émission par F code, la vitesse de communication ou l'heure d'émission, appuyez sur la touche [OK]. Les réglages sont enregistrés, passez à l'étape 8.
- Pour spécifier les réglages d'émission par F code, la vitesse de communication ou l'heure d'émission, appuyez sur la touche [▼] et passez à l'étape suivante.
- Pour plus de détails sur les F codes (adresse et mot de passe SUB), voir "Utilisation des F codes" à la page 4-3.
- Si vous saisissez une adresse e-mail comme destination et que vous appuyez sur la touche [▼], vous pouvez spécifier les paramètres DE BASE/AVANCE. Pour plus de détails sur les paramètres DE BASE/AVANCE, voir "Sélectionner les paramètres DE BASE/AVANCE" à la page 5-14.

- 6 Appuyez sur la touche [▲] ou [▼] pour sélectionner le paramètre à définir et appuyez ensuite sur la touche [OK].

NUMEROT. 1-TOUC. 0

▶PARAM. SUB, SID ▶

VITESSE MODEM ▶

HEURE LIASSE ▶

- Si "PARAM. SUB, SID" était sélectionné : tapez l'adresse et le mot de passe SUB. L'adresse et le mot de passe SUB peuvent comporter au maximum 20 chiffres.

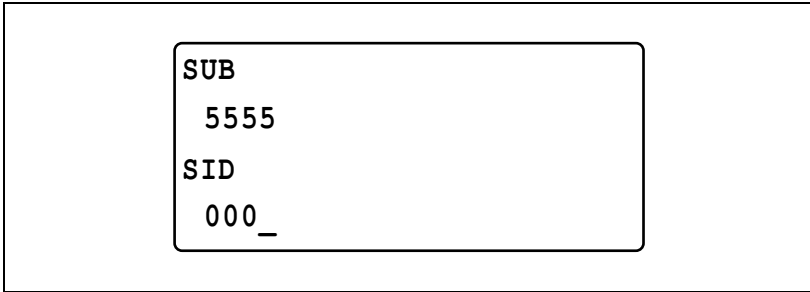

A rectangular screen with a black border. Inside, the text is as follows:  
SUB  
5555  
SID  
000\_

- Si "VITESSE MODEM" était sélectionné : appuyez sur la touche [▲] ou [▼] pour sélectionner "33.6Kbps", "14.4Kbps" ou "9.6Kbps".

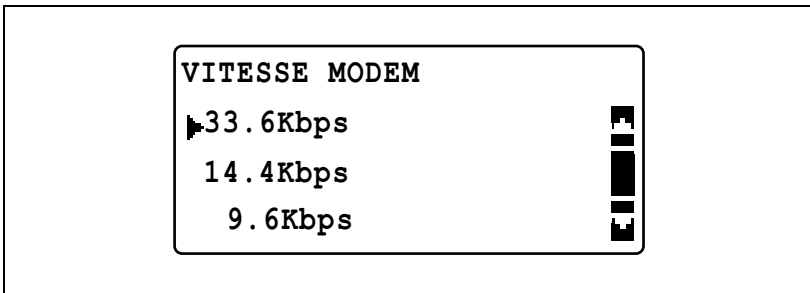

A rectangular screen with a black border. Inside, the text is as follows:  
VITESSE MODEM  
▶ 33.6Kbps  
14.4Kbps  
9.6Kbps

On the right side of the screen, there are three vertical bars of varying heights, corresponding to the three speed options. The top bar is the tallest, the middle is shorter, and the bottom is the shortest. A small black arrowhead points to the top bar.

- Si "HEURE LIASSE" était sélectionné : sur le clavier, tapez l'heure d'émission.

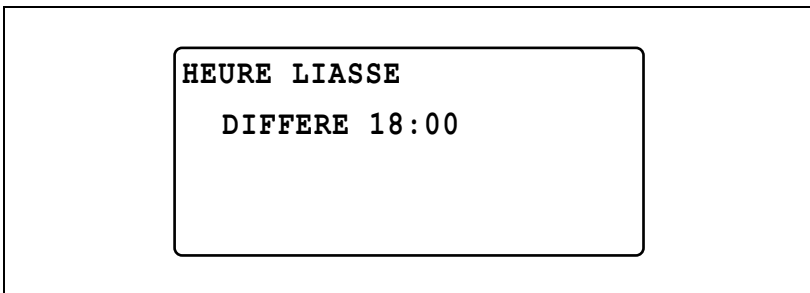

A rectangular screen with a black border. Inside, the text is as follows:  
HEURE LIASSE  
DIFFERE 18:00

- Répétez cette étape jusqu'à ce que tous les réglages nécessaires aient été spécifiés.



- 7 Appuyez sur la touche [Retour].  
L'écran de saisie du numéro de télécopie s'affiche à nouveau.
- 8 Appuyez sur la touche [OK].  
Les paramètres sont enregistrés et le menu "ENREGISTR. NUMERO" réapparaît.

**Modifier/Effacer une touche de numérotation 1-Touche programmée**

- 1 Affichez le menu "ENREGISTR. NUMERO".
  - Voir "Afficher le menu "ENREGISTR. NUMERO"" à la page 6-20.

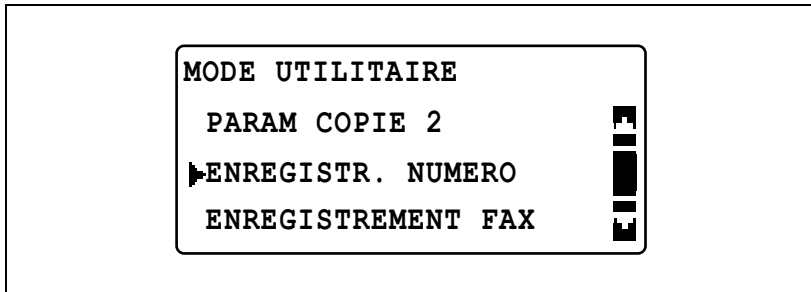

- 2 Appuyez sur la touche [▲] ou [▼] pour sélectionner "NUMEROT. 1-TOUCHE" et appuyez ensuite sur la touche [OK].

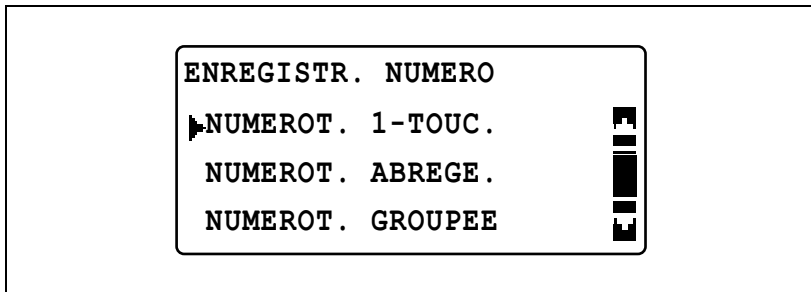

- 3 Appuyez sur la touche de numérotation 1-Touche à modifier ou effacer.

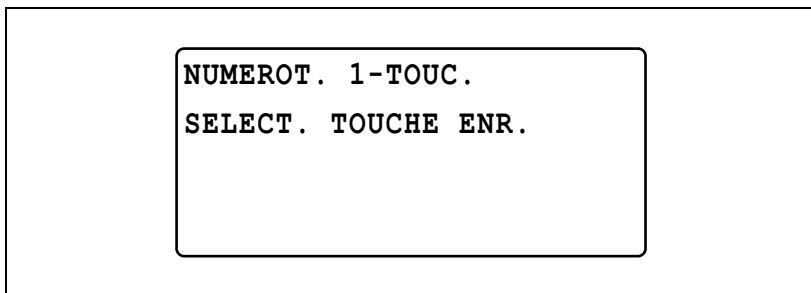

- 4 Appuyez sur la touche [▲] ou [▼] pour sélectionner "EDITER" ou "EFFACER" et appuyez ensuite sur la touche [OK].

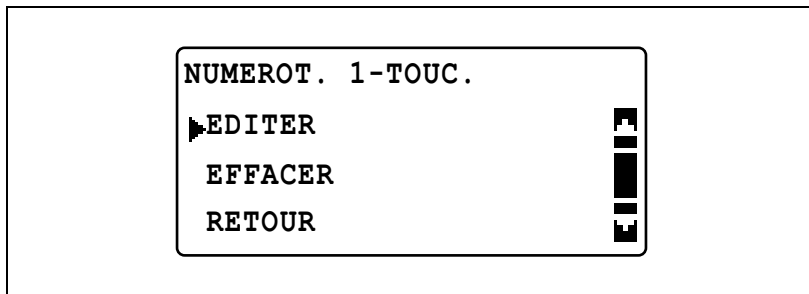

- Si "EDITER" était sélectionné, passez à l'étape suivante.
- Si "EFFACER" était sélectionné, les paramètres enregistrés sur la touche de numérotation 1-Touche sont effacés et le menu "ENREGISTR. NUMERO" réapparaît.

- 5 Changer le nom du destinataire, le numéro de Fax, les paramètres F code (adresse et mot de passe SUB) et la vitesse de communication.

- Pour plus de détails sur la modification des paramètres, voir les étapes 4 à 6 de "Enregistrer des destinations de numérotation 1-Touche" à la page 6-21.

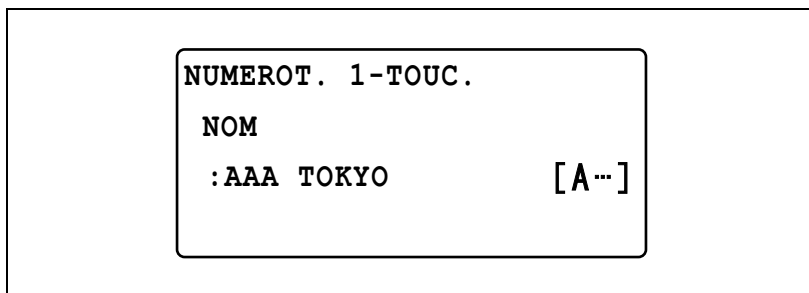

Une fois tous les paramètres spécifiés, le menu "ENREGISTR. NUMERO" réapparaît.

## Enregistrer les destinations de numérotation abrégée

Si les numéros abrégés ont été programmés avec des numéros de fax, vous pourrez spécifier le destinataire, facilement et sans erreur, sans avoir à taper son numéro sur le clavier.

Vous pouvez programmer des destinations pour un maximum de 240 numéros abrégés (001 à 240).



### Remarque

*Vous pouvez saisir une adresse e-mail comme destination si le contrôleur image IC-206 ou la carte d'interface réseau NC-503 en option est installé.*

- 1 Affichez le menu "ENREGISTR. NUMERO".
  - Voir "Afficher le menu "ENREGISTR. NUMERO"" à la page 6-20.

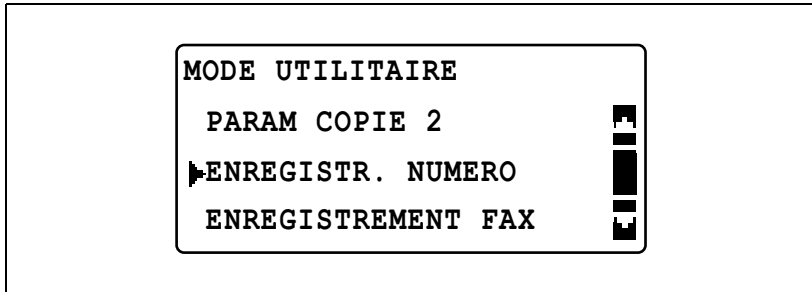

- 2 Appuyez sur la touche [▲] ou [▼] pour sélectionner "NUMEROT. ABREGE." et appuyez ensuite sur la touche [OK].

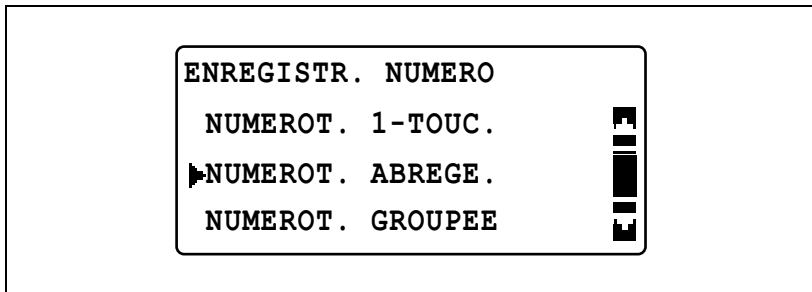

- 3 Servez-vous du clavier pour taper les trois chiffres du numéro abrégé à programmer et appuyez ensuite sur la touche [OK].

**NUMEROT. ABREGE.**

**NUMEROT. ABREGE. : 011**

**Presser la touche OK**

- 4 Servez-vous du clavier pour taper le nom du destinataire et appuyez ensuite sur la touche [OK].
- Pour plus de détails sur la manière d'entrer du texte, voir "Saisir du texte" à la page 2-13.
  - Le nom du destinataire peut comporter 20 caractères max.

**NUMEROT. ABREGE. : 011**

**NOM**

**:AAA OSAKA [A...]**

- 5 Sur le clavier, tapez le numéro de fax du destinataire.
- Le numéro de fax peut comporter 30 chiffres au maximum.
  - Pour plus de détails sur la saisie de texte, voir "Saisir du texte" à la page 2-13.

**NUMEROT. ABREGE. 011**

**DESTINATION**

**:0123456\_ [1...]**

**AUTRES REGLAGES= ▼**

- S'il n'est pas nécessaire de spécifier de réglages pour l'émission par F code ou la vitesse de communication, appuyez sur la touche [OK]. Les réglages sont enregistrés, passez à l'étape 8.
- Pour spécifier les réglages d'émission par F code ou la vitesse de communication, appuyez sur la touche [▼] et passez à l'étape suivante.
- Pour plus de détails sur les F codes (adresse et mot de passe SUB), voir "Utilisation des F codes" à la page 4-3.
- Si vous saisissez une adresse e-mail comme destination et que vous appuyez sur la touche [▼], vous pouvez spécifier les paramètres DE BASE/AVANCE. Pour plus de détails sur les paramètres DE BASE/AVANCE, voir "Sélectionner les paramètres DE BASE/AVANCE" à la page 5-14.

**6** Appuyez sur la touche [▲] ou [▼] pour sélectionner le paramètre à définir et appuyez ensuite sur la touche [OK].

NUMEROT. ABREGE. 011

▶PARAM. SUB, SID

VITESSE MODEM

RETOUR

- Si "PARAM. SUB, SID" était sélectionné : tapez l'adresse et le mot de passe SUB et appuyez ensuite sur la touche [OK]. L'adresse et le mot de passe SUB peuvent comporter au maximum 20 chiffres.

SUB

: 5555

SID

: 000\_

- Si "VITESSE MODEM" était sélectionné : appuyez sur la touche [▲] ou [▼] pour sélectionner "33.6Kbps", "14.4Kbps" ou "9.6Kbps" et appuyez ensuite sur la touche [OK].

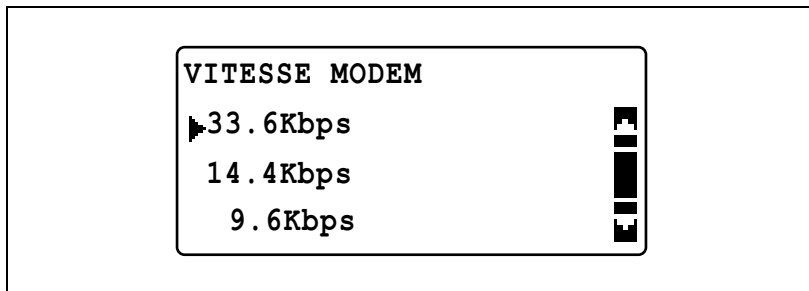

- Répétez cette étape jusqu'à ce que tous les réglages nécessaires aient été spécifiés.

**7** Appuyez sur la touche [Retour].

L'écran de saisie du numéro de télécopie s'affiche à nouveau.

**8** Appuyez sur la touche [OK].

Les paramètres sont enregistrés et le menu "ENREGISTR. NUMERO" réapparaît.

## Modifier/Effacer un numéro abrégé programmé

- 1 Affichez le menu "ENREGISTR. NUMERO".
  - Voir "Afficher le menu "ENREGISTR. NUMERO"" à la page 6-20.

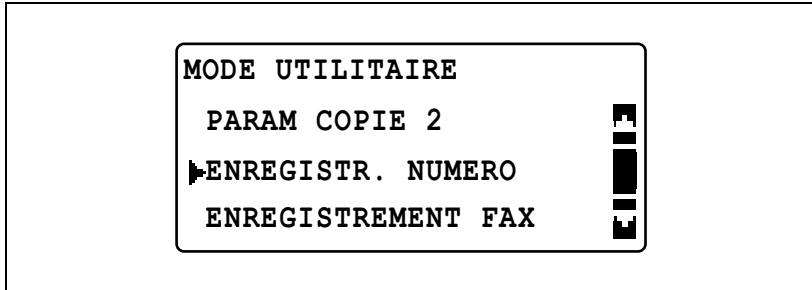

- 2 Appuyez sur la touche [▲] ou [▼] pour sélectionner "NUMEROT. ABREGE." et appuyez ensuite sur la touche [OK].

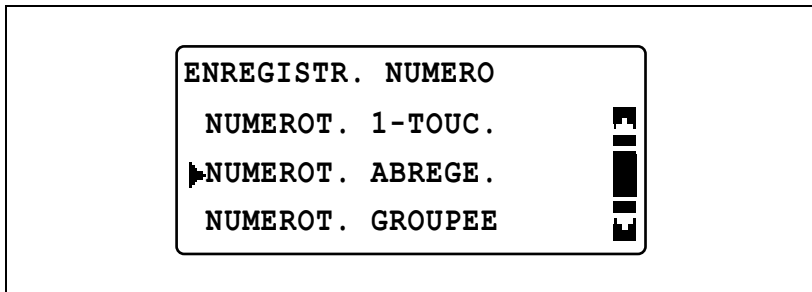

- 3 Servez-vous du clavier pour taper les trois chiffres du numéro abrégé à modifier ou effacer et appuyez ensuite sur la touche [OK].

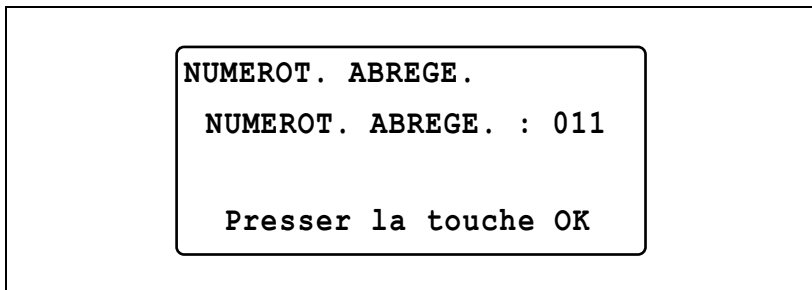



- 4 Appuyez sur la touche [▲] ou [▼] pour sélectionner "EDITER" ou "EFFACER" et appuyez ensuite sur la touche [OK].

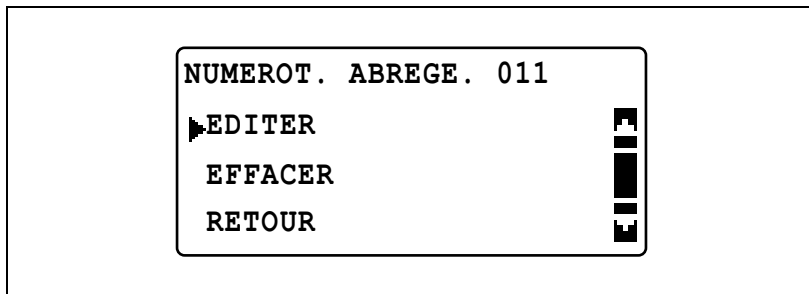

- Si "EDITER" était sélectionné, passez à l'étape suivante.
- Si "EFFACER" était sélectionné, les paramètres enregistrés sur le numéro abrégé sont effacés et le menu "ENREGISTR. NUMERO" réapparaît.

- 5 Changer le nom du destinataire, le numéro de Fax, les paramètres F code (adresse et mot de passe SUB) et la vitesse de communication.

- Pour plus de détails sur la modification des paramètres, voir les étapes 4 à 6 de "Enregistrer des destinations de numérotation 1-Touche" à la page 6-21.

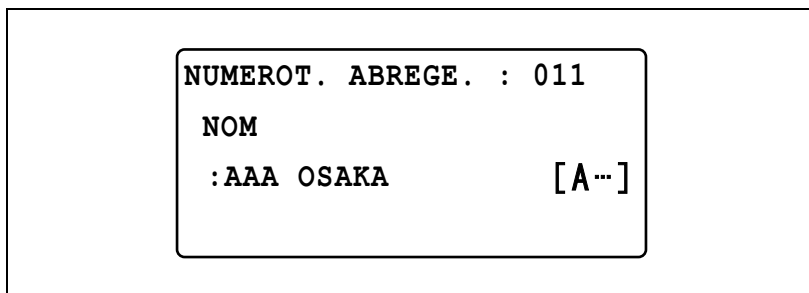

Une fois tous les paramètres spécifiés, le menu "ENREGISTR. NUMERO" réapparaît.

## Enregistrer un groupe de numéros de fax

Chaque touche de numérotation 1-touche peut être programmée avec 50 destinations différentes au maximum, rassemblées en un seul groupe. La programmation d'une touche de numérotation 1-touche avec un groupe de numéros de fax est utile pour les envois fréquents de documents au même groupe de plusieurs destinataires.

- 1 Affichez le menu "ENREGISTR. NUMERO".
  - Voir "Afficher le menu "ENREGISTR. NUMERO"" à la page 6-20.

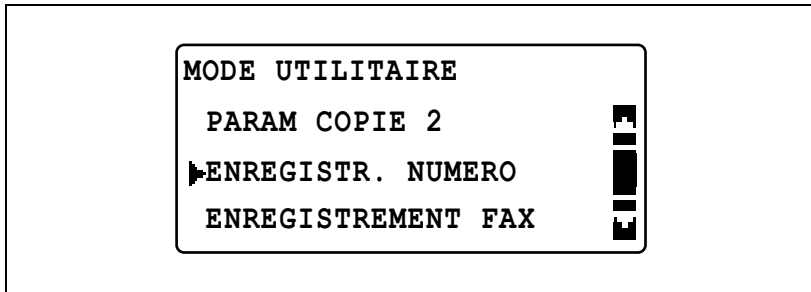

- 2 Appuyez sur la touche [▲] ou [▼] pour sélectionner "NUMEROT. GROUPEE" et appuyez ensuite sur la touche [OK].

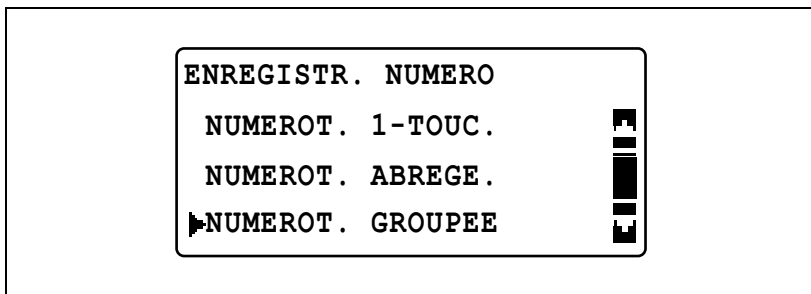

- 3 Appuyez sur la touche de numérotation 1-Touche à programmer.

NUMEROT. GROUPEE  
SELECT. TOUCHE ENR.

- 4 Servez-vous du clavier pour taper le nom du groupe et appuyez ensuite sur la touche [OK].
- Pour plus de détails sur la manière d'entrer du texte, voir "Saisir du texte" à la page 2-13.
  - Le nom du groupe peut comporter 20 caractères max.

NUMEROT. GROUPEE 05  
NOM  
:GROUPE 1\_ [A...]

- 5 Utilisez une touche de numérotation 1-Touche ou un numéro abrégé pour spécifier un destinataire et appuyez ensuite sur la touche [OK].
- Pour effacer la sélection actuellement affichée, appuyez sur la touche [Arrêt/Annul.] et spécifiez ensuite le destinataire correct.

NUMEROT. GROUPEE 05  
DESTINATION  
:\_

- 6 Appuyez sur la touche [▲] ou [▼] pour sélectionner "AJOUTER" et appuyez ensuite sur la touche [OK].

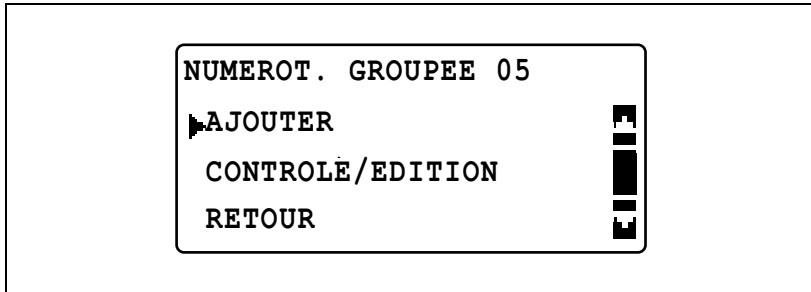

- Répétez l'étape 5 pour spécifier un autre destinataire.
  - Répétez les étapes 5 et 6 jusqu'à ce que tous les destinataires aient été spécifiés.
  - Il est possible de spécifier jusqu'à 50 destinataires différents dans un même groupe.
  - Vous pouvez spécifier une touche de numérotation 1-Touche programmée avec un groupe comme destinataire lors de la programmation d'une touche de numérotation 1-Touche pour la numérotation groupée. Dans ce cas, tous les numéros de fax enregistrés sur la touche de numérotation 1-Touche spécifiée (numérotation groupée) sont ajoutés.
- 7 Une fois les destinataires spécifiés, sélectionnez la touche "RETOUR" et appuyez ensuite sur la touche [OK].

Les paramètres sont enregistrés et le menu "ENREGISTR. NUMERO" réapparaît.

**Modifier/Effacer un groupe enregistré de numéros de fax**

- 1 Affichez le menu "ENREGISTR. NUMERO".
  - Voir "Afficher le menu "ENREGISTR. NUMERO"" à la page 6-20.

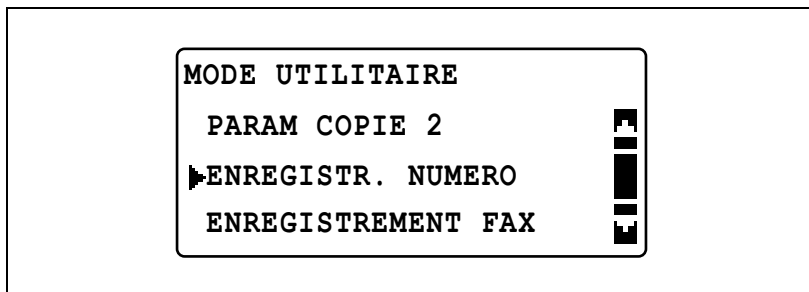

- 2 Appuyez sur la touche [▲] ou [▼] pour sélectionner "NUMEROT. GROUPEE" et appuyez ensuite sur la touche [OK].

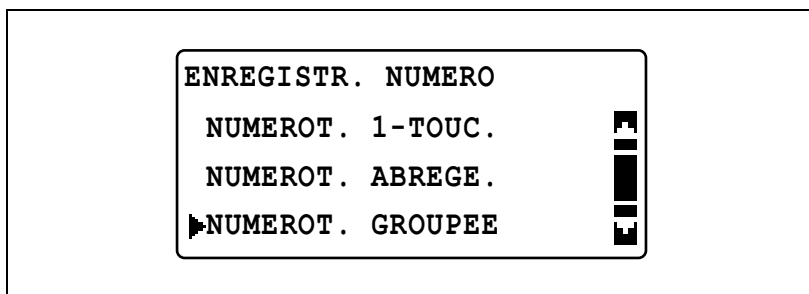

- 3 Appuyez sur la touche de numérotation 1-Touche à modifier ou effacer.

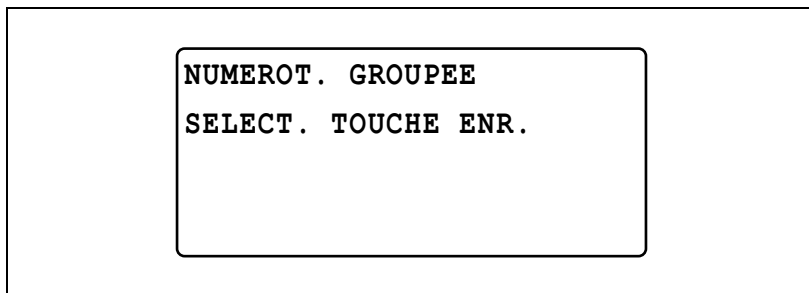

- 4 Appuyez sur la touche [▲] ou [▼] pour sélectionner "EDITER" ou "EFFACER" et appuyez ensuite sur la touche [OK].

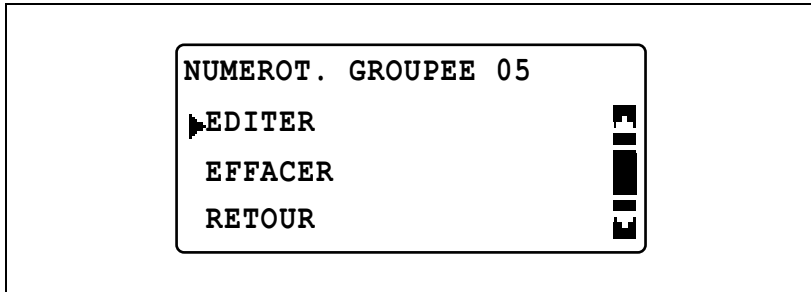

- Si "EDITER" était sélectionné, passez à l'étape suivante.
- Si "EFFACER" était sélectionné, les paramètres de enregistrés sont effacés et le menu "ENREGISTR. NUMERO" réapparaît.

- 5 Servez-vous du clavier pour taper le nom du groupe et appuyez ensuite sur la touche [OK].

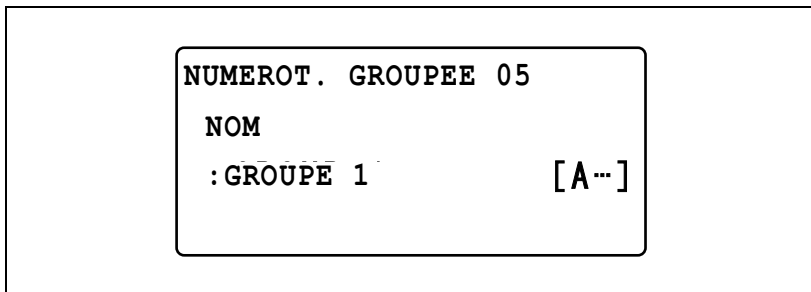

Le menu "ENREGISTR. NUMERO" réapparaît.

- 6 Pour ajouter un destinataire, sélectionnez "AJOUTER" et appuyez ensuite sur la touche [OK].

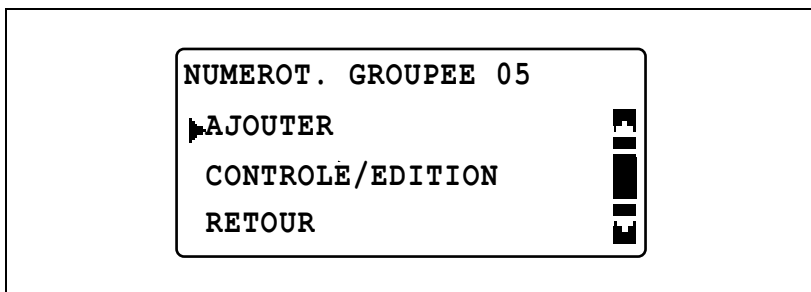

- Dans l'écran qui s'est ouvert, utilisez une touche de numérotation 1-Touche ou un numéro abrégé pour spécifier le destinataire.

- 7** Pour vérifier ou supprimer un destinataire, sélectionnez "CONTROLE/EDITION" et appuyez sur la touche [OK].

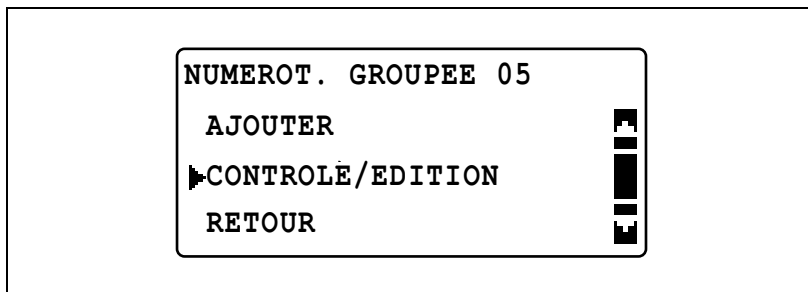

- Vérifiez les destinataires actuellement enregistrés sur l'écran qui s'est ouvert.
- Appuyez sur la touche [OK] pour afficher les informations détaillées du destinataire sélectionné.
- Pour supprimer un destinataire, appuyez sur la touche [Arrêt/Annul.] pendant que l'écran de vérification des destinataires ou des informations détaillées est affiché et sélectionnez ensuite "OUI" dans l'écran qui s'affiche.

- 8** Une fois les paramètres souhaités spécifiés, sélectionnez "RETOUR".

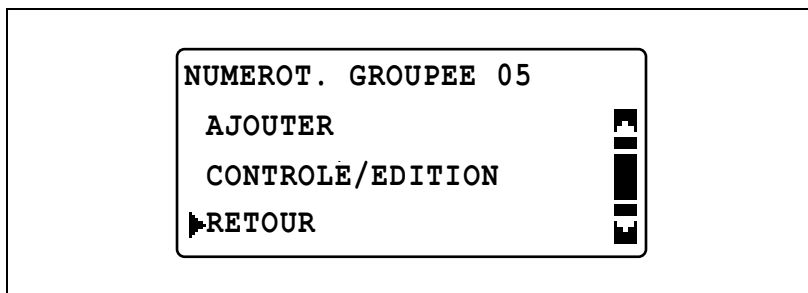

## Enregistrer un programme de numérotation

Si les touches de numérotation 1-touche ont déjà été programmées avec des numéros de fax et une fonction d'émission/réception, cette fonction peut être exécutée simplement en appuyant sur la touche de numérotation 1-touche correspondante.

Fonctions d'émission/réception qui peuvent être enregistrées :

- Émission multidiffusion
- Émission différée
- Émission sur boîte aux lettres
- Réception par dépôt
- Émission relais

**1** Affichez le menu "ENREGISTR. NUMERO".

- Voir "Afficher le menu "ENREGISTR. NUMERO"" à la page 6-20.

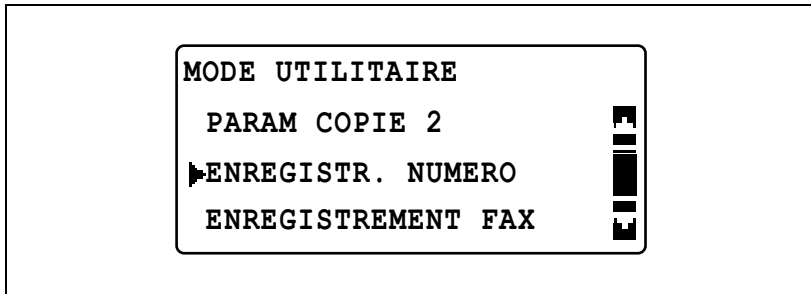

**2** Appuyez sur la touche [▲] ou [▼] pour sélectionner "PROGRAM. NUM." et appuyez ensuite sur la touche [OK].

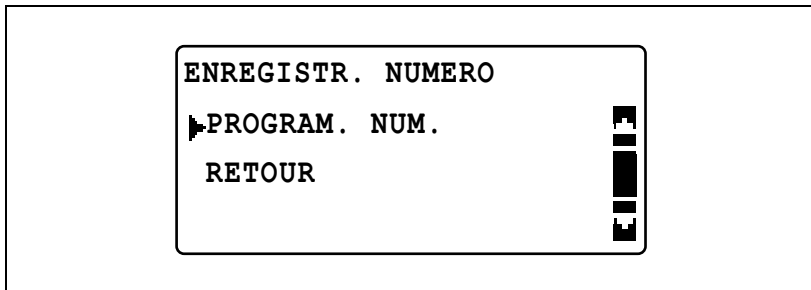



- 3 Appuyez sur la touche de numérotation 1-Touche ([29] à [32], étiquetées en bleu) programmée avec la fonction désirée.

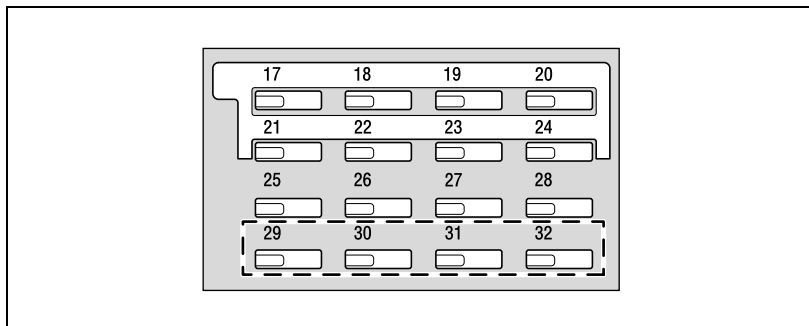

- Quand la plaque de commutation est verrouillée en position supérieure, les touches sont numérotées de 17 à 32.

- 4 Appuyez sur la touche [▲] ou [▼] pour sélectionner la fonction à enregistrer et appuyez ensuite sur la touche [OK].

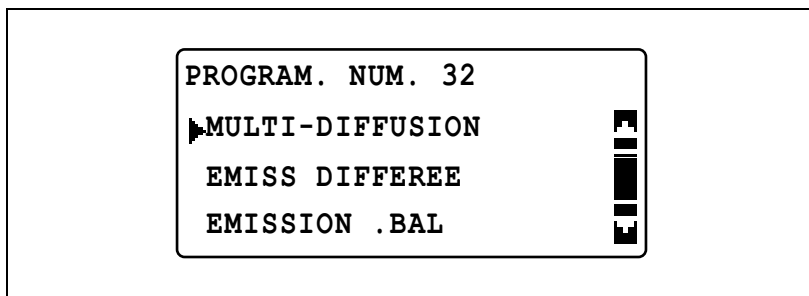

- 5 Suivez les instructions relatives à la fonction sélectionnée.
- "Spécifier plusieurs destinations (émission multi-diffusion)" à la page 3-28
  - "Envoyer un fax à une heure donnée" à la page 3-50
  - "Émission sur boîte aux lettres" à la page 4-9
  - "Émission relais" à la page 4-23
  - "Réception par interrogation" à la page 4-20
- Les paramètres sont enregistrés.

- 6 Appuyez sur la touche [▲] ou [▼] pour sélectionner "RETOUR" et appuyez ensuite sur la touche [OK].

Les paramètres sont enregistrés et le menu "ENREGISTR. NUMERO" réapparaît.

## Modifier/Effacer un programme de multi-diffusion

- 1 Affichez le menu "ENREGISTR. NUMERO".
  - Voir "Afficher le menu "ENREGISTR. NUMERO"" à la page 6-20.

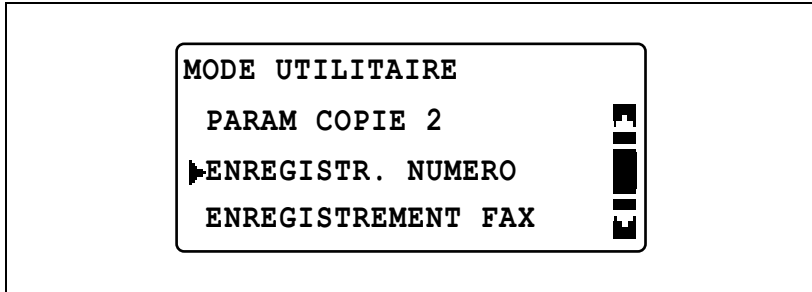

- 2 Appuyez sur la touche [▲] ou [▼] pour sélectionner "PROGRAM. NUM." et appuyez ensuite sur la touche [OK].

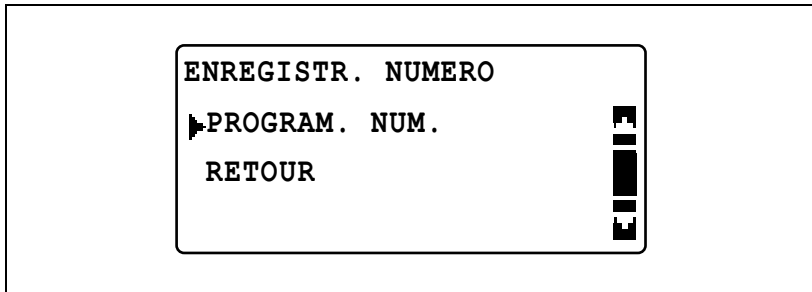

- 3 Appuyez sur la touche de numérotation 1-Touche programmée avec les paramètres de multi-diffusion à modifier ou à effacer.

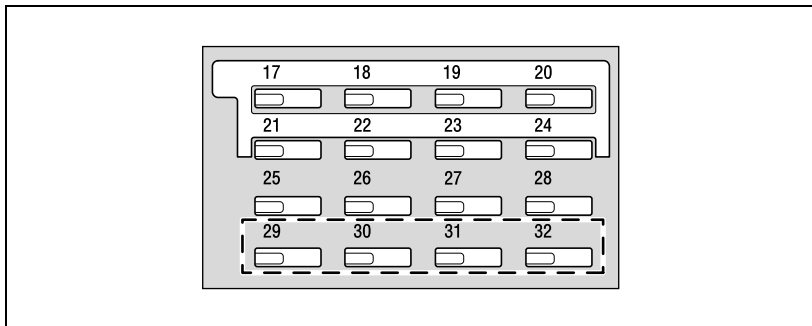

- Quand la plaque de commutation est verrouillée en position supérieure, les touches sont numérotées de 17 à 32.

- 4 Appuyez sur la touche [▲] ou [▼] pour sélectionner "EDITER" ou "EFFACER" et appuyez ensuite sur la touche [OK].

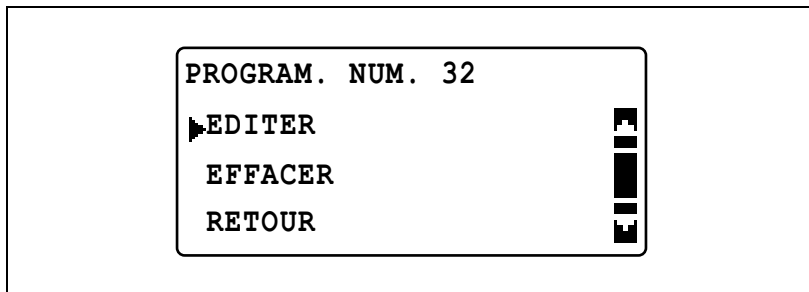

- Si "EDITER" était sélectionné, passez à l'étape suivante.
- Si "EFFACER" était sélectionné, les paramètres de programme enregistrés sont effacés et le menu "ENREGISTR. NUMERO" réapparaît.

- 5 Appuyez sur la touche [▲] ou [▼] pour sélectionner "AJOUTER" ou "CONTROLE/EDITION" et appuyez ensuite sur la touche [OK].

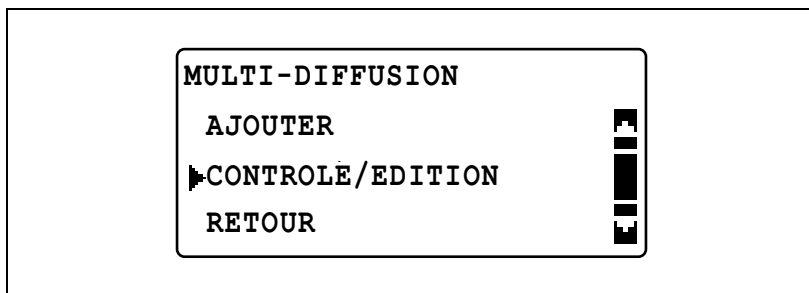

- Si "AJOUTER" était sélectionné, spécifiez le destinataire.
- Si "CONTROLE/EDITION" était sélectionné, passez à l'étape suivante.

- 6 Appuyez sur la touche [▲] ou [▼] pour sélectionner le destinataire à modifier ou effacer.

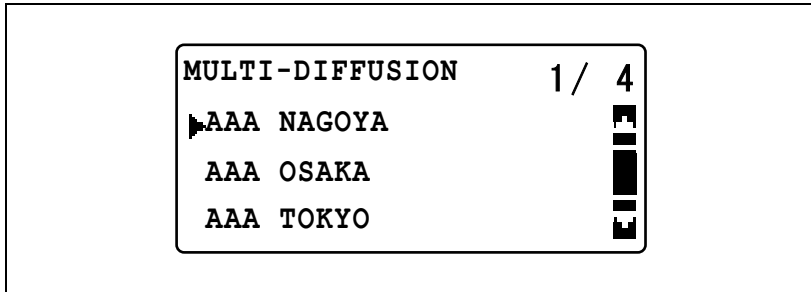

- Pour modifier le destinataire, appuyez sur la touche [OK] et tapez ensuite le destinataire correct (numérotation manuelle uniquement) dans l'écran qui apparaît.
- Pour supprimer le destinataire affiché, appuyez sur la touche [Arrêt/Annul.], et sélectionnez ensuite "OUI" dans l'écran qui s'est ouvert.

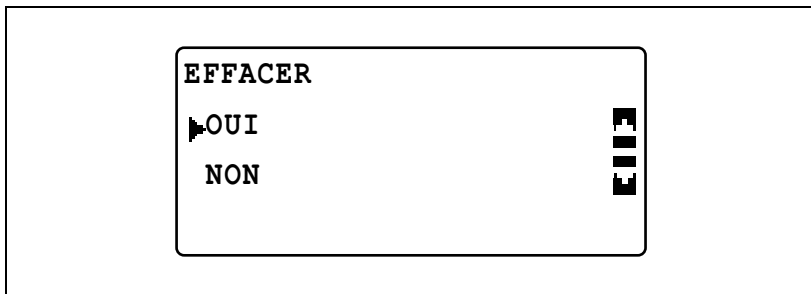

- Répétez cette étape pour finir de contrôler/modifier les destinataires.

- 7 Appuyez sur la touche [Retour] et sélectionnez ensuite "RETOUR" dans l'écran qui s'est ouvert.

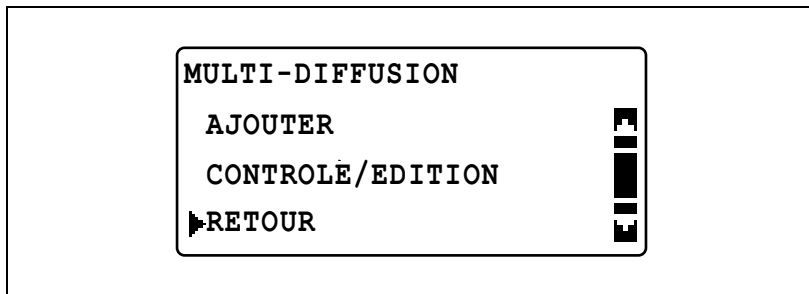

Les paramètres sont enregistrés et le menu "ENREGISTR. NUMERO" réapparaît.

## Modifier/Effacer un programme d'émission différée

- 1 Affichez le menu "ENREGISTR. NUMERO".
  - Voir "Afficher le menu "ENREGISTR. NUMERO"" à la page 6-20.

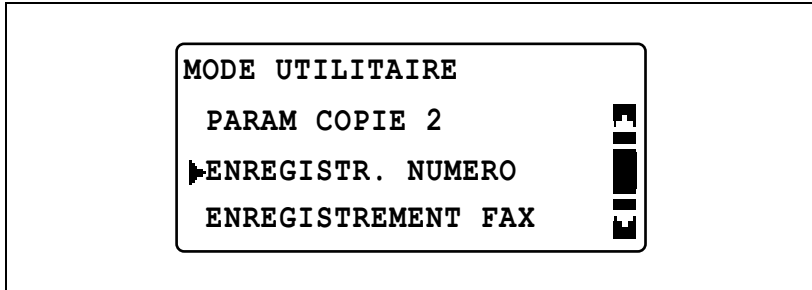

- 2 Appuyez sur la touche [▲] ou [▼] pour sélectionner "PROGRAM. NUM." et appuyez ensuite sur la touche [OK].

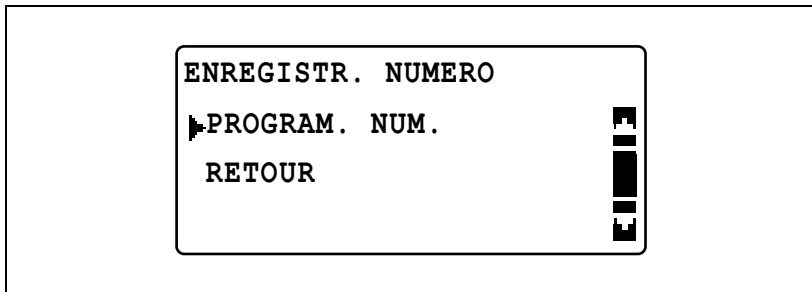

- 3 Appuyez sur la touche de numérotation 1-Touche programmée avec les paramètres d'émission différée à modifier ou à effacer.

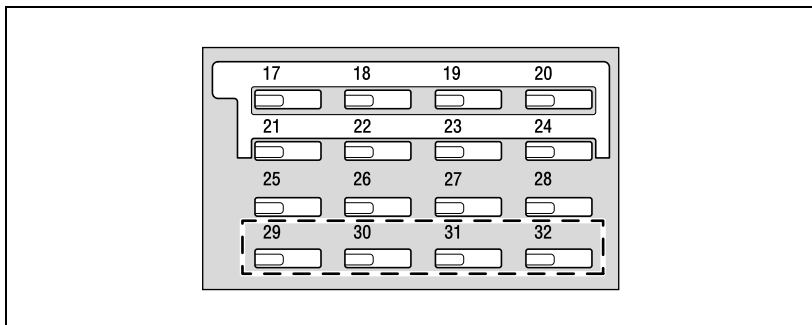

- Quand la plaque de commutation est verrouillée en position supérieure, les touches sont numérotées de 17 à 32.

- 4 Appuyez sur la touche [▲] ou [▼] pour sélectionner "EDITER" ou "EFFACER" et appuyez ensuite sur la touche [OK].

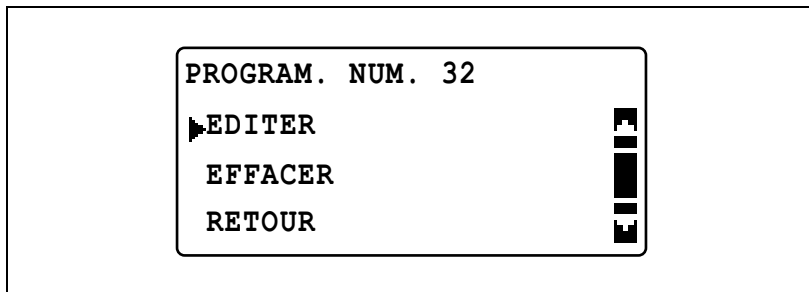

- Si "EDITER" était sélectionné, passez à l'étape suivante.
- Si "EFFACER" était sélectionné, les paramètres de programme enregistrés sont effacés et le menu "ENREGISTR. NUMERO" réapparaît.

- 5 Servez-vous du clavier pour taper l'heure d'émission et appuyez ensuite sur la touche [OK].

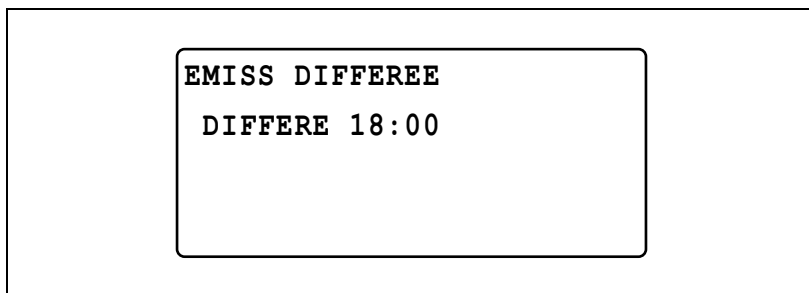

- 6 Si nécessaire, modifiez les paramètres du destinataire et appuyez ensuite sur la touche [OK].

Les paramètres sont enregistrés et le menu "ENREGISTR. NUMERO" réapparaît.

## Modifier/Effacer un programme d'émission B.A.L.

- 1 Affichez le menu "ENREGISTR. NUMERO".
  - Voir "Afficher le menu "ENREGISTR. NUMERO"" à la page 6-20.

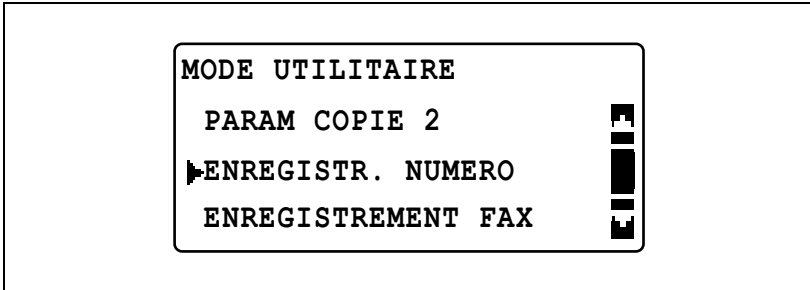

- 2 Appuyez sur la touche [▲] ou [▼] pour sélectionner "PROGRAM. NUM." et appuyez ensuite sur la touche [OK].

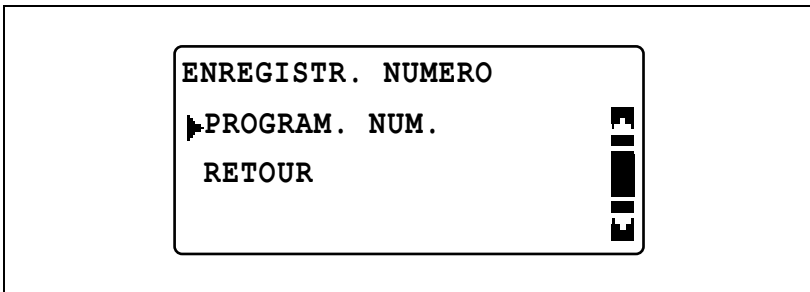

- 3 Appuyez sur la touche de numérotation 1-Touche programmée avec les paramètres d'émission B.A.L. à modifier ou à effacer.

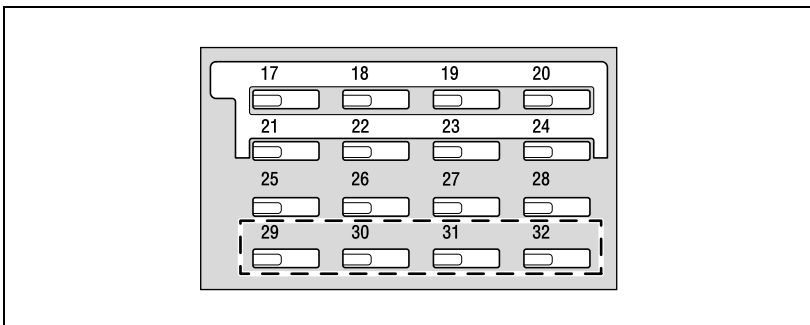



- Quand la plaque de commutation est verrouillée en position supérieure, les touches sont numérotées de 17 à 32.

- 4 Appuyez sur la touche [▲] ou [▼] pour sélectionner "EDITER" ou "EFFACER" et appuyez ensuite sur la touche [OK].

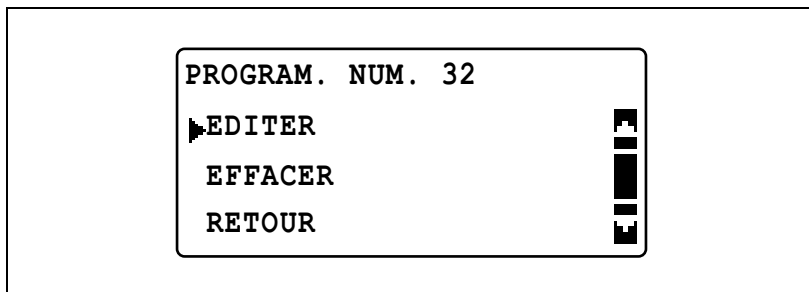

- Si "EDITER" était sélectionné, passez à l'étape suivante.
- Si "EFFACER" était sélectionné, les paramètres de programme enregistrés sont effacés et le menu "ENREGISTR. NUMERO" réapparaît.

- 5 Si nécessaire, utilisez les touches de numérotation 1-Touche, les numéros abrégés ou le clavier pour spécifier les destinataires et appuyez ensuite sur la touche [OK].

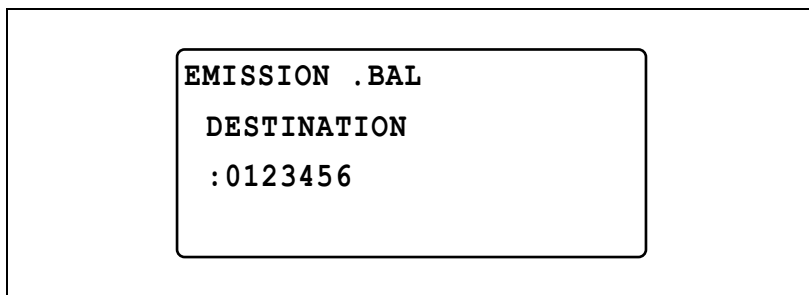

- 6 Si nécessaire, servez-vous du clavier pour taper le B.A.L. ID et le mot de passe et appuyez ensuite sur la touche [OK].

Les paramètres sont enregistrés et le menu "ENREGISTR. NUMERO" réapparaît.

## Modifier/Effacer un programme de réception par interrogation

- 1 Affichez le menu "ENREGISTR. NUMERO".
  - Voir "Afficher le menu "ENREGISTR. NUMERO"" à la page 6-20.

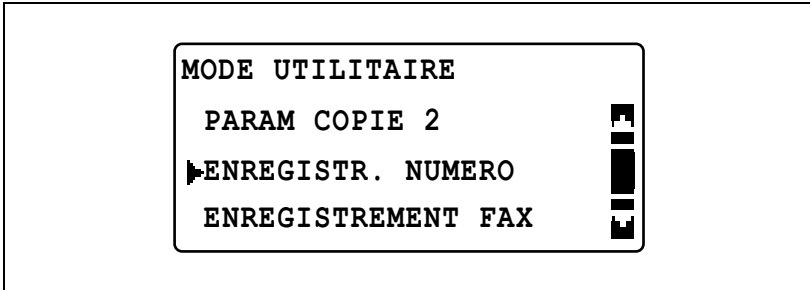

- 2 Appuyez sur la touche [▲] ou [▼] pour sélectionner "PROGRAM. NUM." et appuyez ensuite sur la touche [OK].

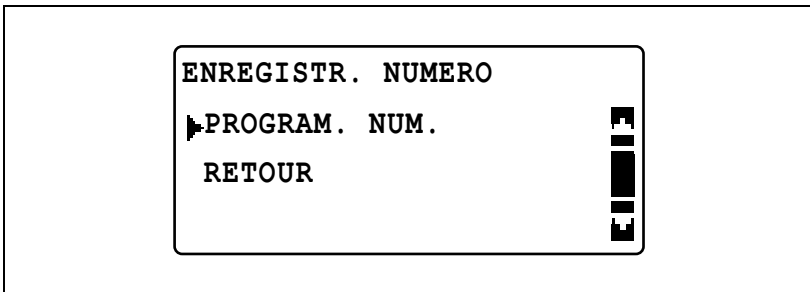

- 3 Appuyez sur la touche de numérotation 1-Touche programmée avec les paramètres de réception par interrogation à modifier ou à effacer.

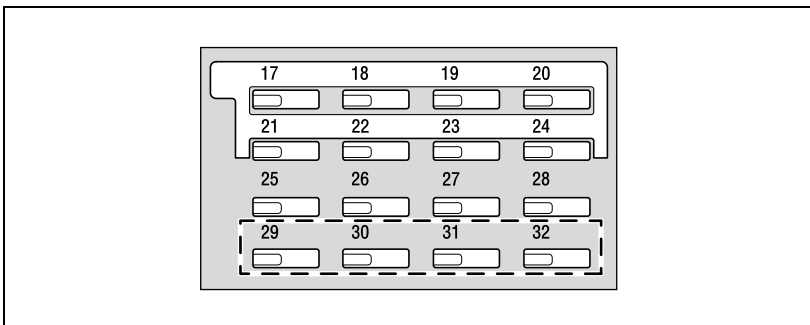

- Quand la plaque de commutation est verrouillée en position supérieure, les touches sont numérotées de 17 à 32.

- 4 Appuyez sur la touche [▲] ou [▼] pour sélectionner "EDITER" ou "EFFACER" et appuyez ensuite sur la touche [OK].

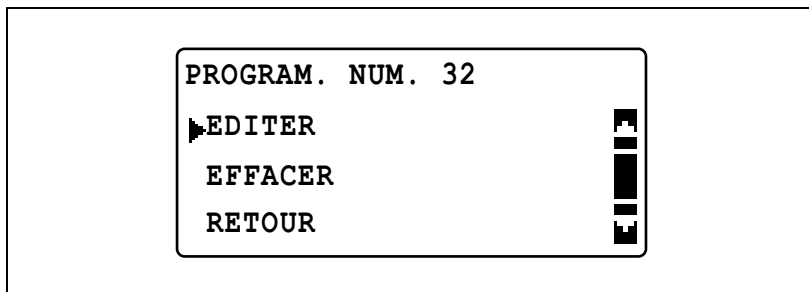

- Si "EDITER" était sélectionné, passez à l'étape suivante.
- Si "EFFACER" était sélectionné, les paramètres de programme enregistrés sont effacés et le menu "ENREGISTR. NUMERO" réapparaît.

- 5 Appuyez sur la touche [▲] ou [▼] pour sélectionner "AJOUTER" ou "CONTROLE/EDITION" et appuyez ensuite sur la touche [OK].

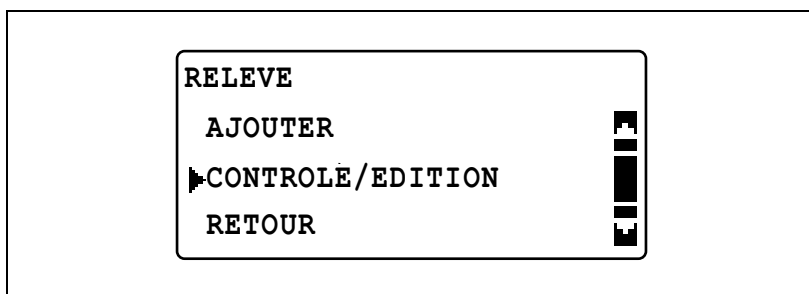

- Si "AJOUTER" était sélectionné, spécifiez le destinataire.
- Si "CONTROLE/EDITION" était sélectionné, passez à l'étape suivante.

- 6 Si nécessaire, modifiez les paramètres du destinataire.

- Répétez les étapes 5 et 6 jusqu'à ce que toutes les modifications aient été spécifiées.
- Pour retourner à l'écran et vous permettre de sélectionner "AJOUTER" ou "CONTROLE/EDITION", appuyez sur la touche [Retour].

- 7 Sélectionnez "RETOUR" et appuyez ensuite sur la touche [OK].  
Les paramètres sont enregistrés et le menu "ENREGISTR. NUMERO" réapparaît.

**Modifier/Effacer un programme d'émission par relais.**

- 1 Affichez le menu "ENREGISTR. NUMERO".
  - Voir "Afficher le menu "ENREGISTR. NUMERO"" à la page 6-20.

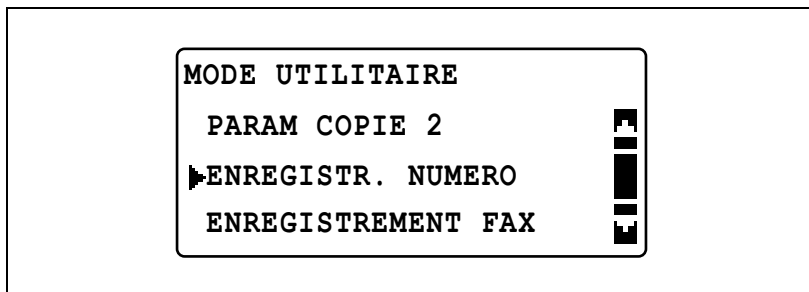

- 2 Appuyez sur la touche [▲] ou [▼] pour sélectionner "PROGRAM. NUM." et appuyez ensuite sur la touche [OK].

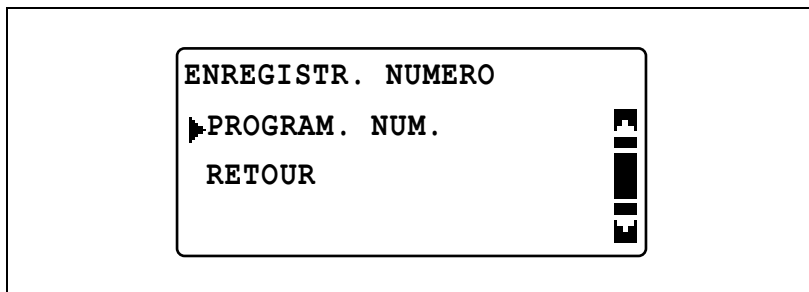

- 3 Appuyez sur la touche de numérotation 1-Touche programmée avec les paramètres d'émission par relais à modifier ou à effacer.

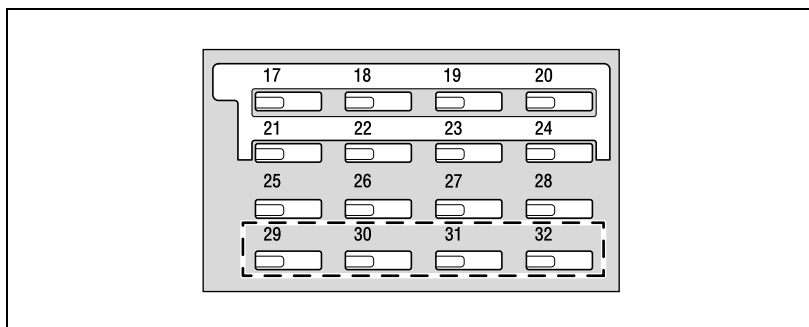

- Quand la plaque de commutation est verrouillée en position supérieure, les touches sont numérotées de 17 à 32.

- 4 Appuyez sur la touche [▲] ou [▼] pour sélectionner "EDITER" ou "EFFACER" et appuyez ensuite sur la touche [OK].

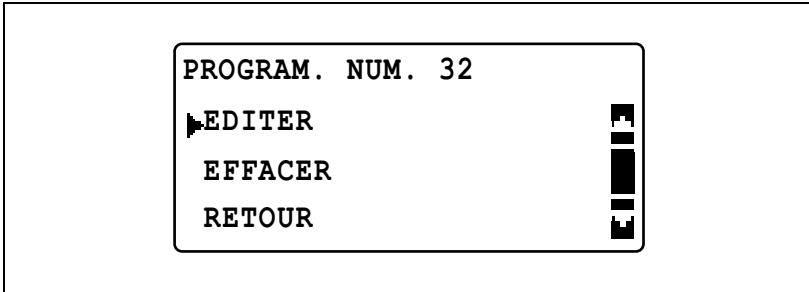

- Si "EDITER" était sélectionné, passez à l'étape suivante.
- Si "EFFACER" était sélectionné, les paramètres de programme enregistrés sont effacés et le menu "ENREGISTR. NUMERO" réapparaît.

- 5 Si nécessaire, utilisez les touches de numérotation 1-Touche, les numéros abrégés ou le clavier pour spécifier les destinataires et appuyez ensuite sur la touche [OK].

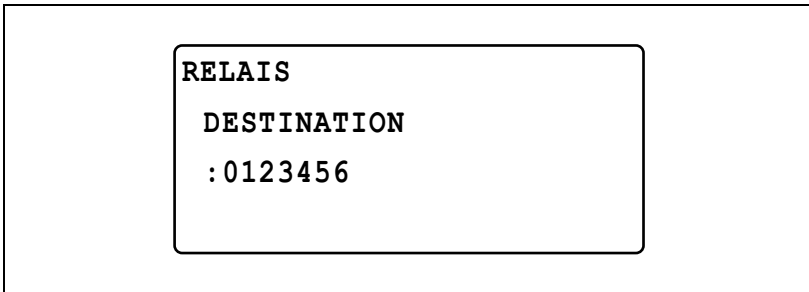

- 6 Si nécessaire, servez-vous du clavier pour taper l'identifiant et le mot de passe de la boîte de relais et appuyez ensuite sur la touche [OK].

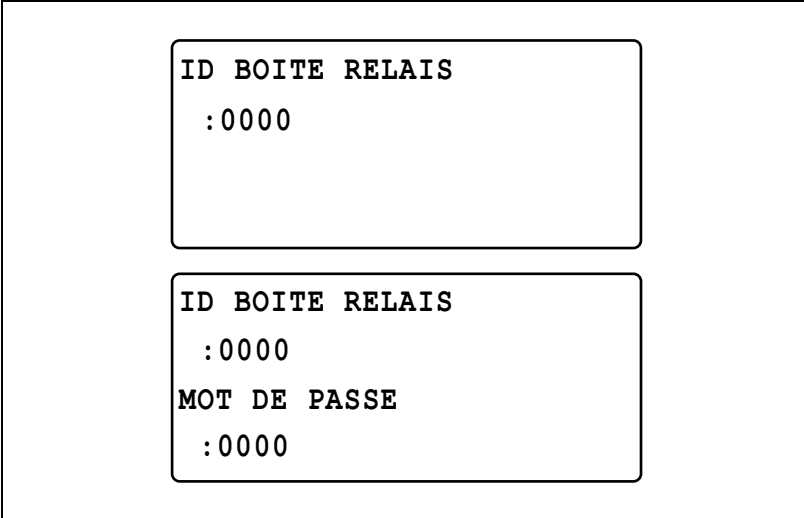

The image shows two sequential screenshots of a terminal interface. The first screenshot displays the text "ID BOITE RELAIS" followed by ":0000". The second screenshot displays "ID BOITE RELAIS" followed by ":0000", then "MOT DE PASSE" followed by ":0000".

Les paramètres sont enregistrés et le menu "ENREGISTR. NUMERO" réapparaît.

## 6.5 ENREGISTREMENT FAX

A partir du menu "ENREGISTREMENT FAX", vous pouvez spécifier des paramètres vous permettant de profiter des fonctions de télécopie intégrées à cette machine.

Points du menu "ENREGISTREMENT FAX"

No.	ENREGISTREMENT FAX	Description
1	B.A.L.	Spécifier l'ID de boîte aux lettres afin de pouvoir utiliser la réception B.A.L. ou l'émission par dépôt. L'utilisateur peut utiliser la réception B.A.L. ou l'émission par dépôt s'il spécifie l'ID de boîte aux lettres spécifié ici.
2	BOITE RELAIS	Spécifiez l'ID de boîte de relais afin de pouvoir utiliser cette machine comme station de relais. Si l'expéditeur spécifie l'ID de boîte défini ici, il est possible de recevoir un document de l'expéditeur et de l'envoyer aux destinataires (stations de réception).



**Afficher le menu "ENREGISTREMENT FAX"**

- 1 Appuyez sur la touche [Utilitaires].

Le menu "MODE UTILITAIRE" s'affiche.



- 2 Appuyez sur la touche [▲] ou [▼] pour sélectionner "ENREGISTREMENT FAX" et appuyez ensuite sur la touche [OK].

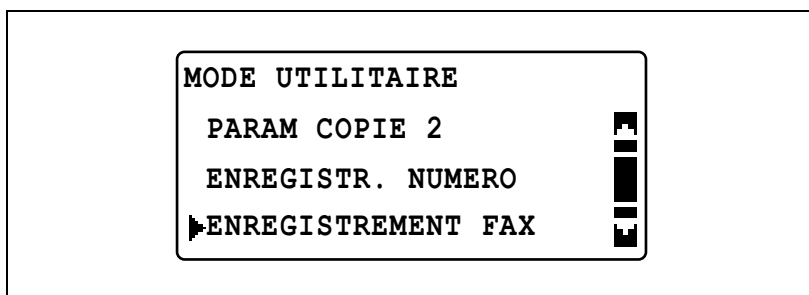

Le menu "ENREGISTREMENT FAX" apparaît.

- 3 Appuyez sur la touche [▲] ou [▼] pour sélectionner le point souhaité du menu "ENREGISTREMENT FAX" et appuyez ensuite sur la touche [OK].
- Le menu "ENREGISTREMENT FAX" propose les points suivants.  
B.A.L.  
BOÎTE RELAIS

## Enregistrer des boîtes aux lettres

Il faut d'abord spécifier les identifiants des boîtes aux lettres afin de recevoir des télécopies dans les boîtes aux lettres, sous réserve que l'identifiant de boîte aux lettres émis par le demandeur corresponde à l'identifiant programmé dans cette machine.



### Remarque

*Un identifiant de boîte aux lettres ne peut pas être identique à celui d'une boîte relais.*

- 1 Affichez le menu "ENREGISTREMENT FAX".
  - Voir "Afficher le menu "ENREGISTREMENT FAX"" à la page 6-57.

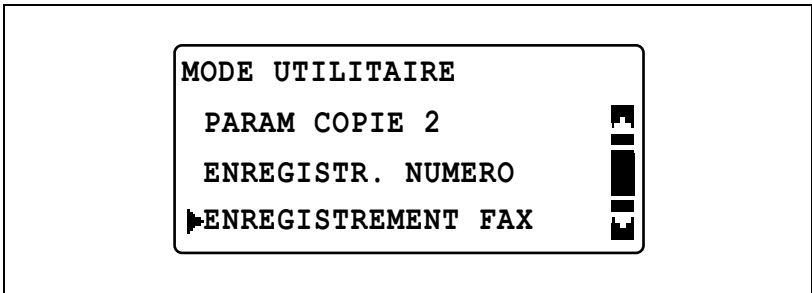

- 2 Appuyez sur la touche [▲] ou [▼] pour sélectionner "B.A.L." et appuyez ensuite sur la touche [OK].

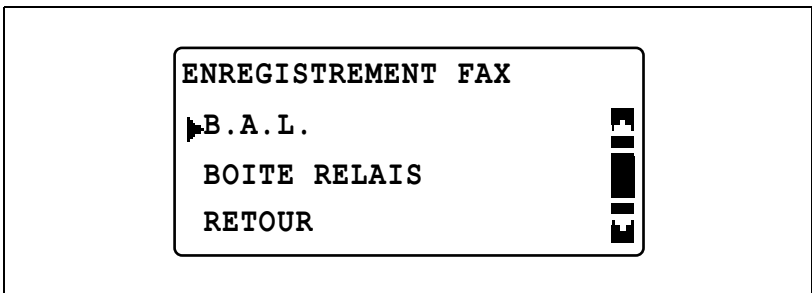

- 3** Servez-vous du clavier pour taper le numéro de boîte aux lettres et appuyez ensuite sur la touche [OK].
- Le numéro de boîte aux lettres peut être n'importe quel nombre compris entre 1 et 5.

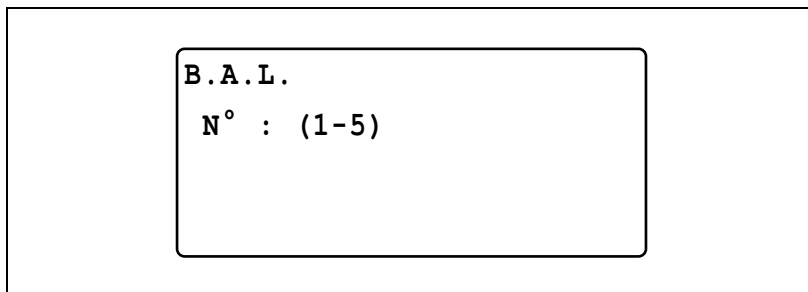

B.A.L.  
N° : (1-5)

- 4** Servez-vous du clavier pour taper l'ID de boîte (quatre chiffres) et appuyez ensuite sur la touche [OK].
- L'ID de boîte peut être n'importe quel nombre compris entre 0000 et 9999.
  - Pour corriger l'ID de boîte saisi, appuyez sur la touche [Arrêt/Annul.] et tapez ensuite le numéro correct.

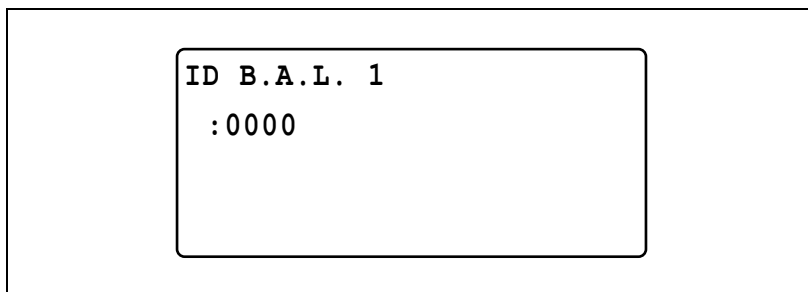

ID B.A.L. 1  
:0000

- 5 Servez-vous du clavier pour taper le mot de passe (quatre chiffres) et appuyez ensuite sur la touche [OK].
- Le mot de passe peut être n'importe quel nombre compris entre 0000 et 9999.
  - Pour corriger le numéro saisi, appuyez sur la touche [Arrêt/Annul.] et tapez ensuite le numéro correct.

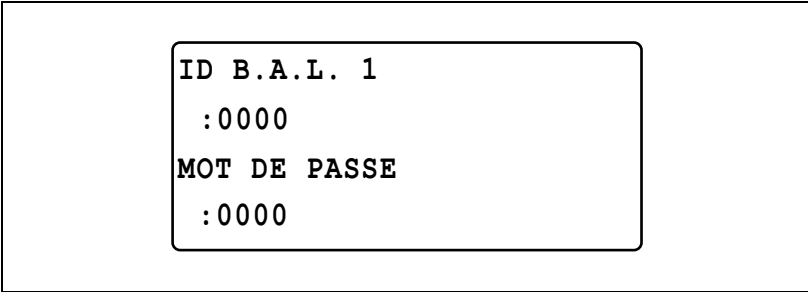

ID B.A.L. 1  
: 0000  
MOT DE PASSE  
: 0000

- S'il n'y a pas lieu de spécifier un mot de passe, appuyez sur la touche [OK] sans rien taper sur le clavier.  
Le menu "ENREGISTREMENT FAX" réapparaît.

**Effacer les paramètres de boîte aux lettres**

- 1 Affichez le menu "ENREGISTREMENT FAX".
  - Voir "Afficher le menu "ENREGISTREMENT FAX"" à la page 6-57.

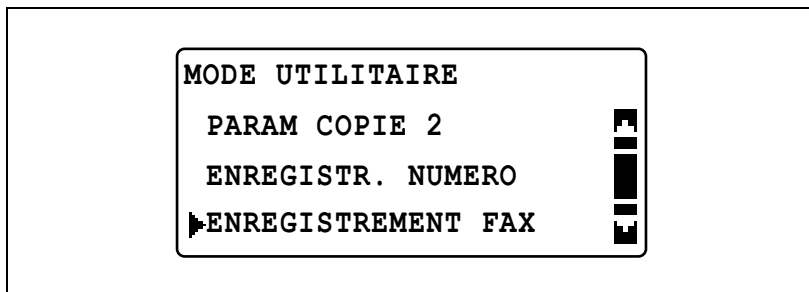

- 2 Appuyez sur la touche [▲] ou [▼] pour sélectionner "B.A.L." et appuyez ensuite sur la touche [OK].

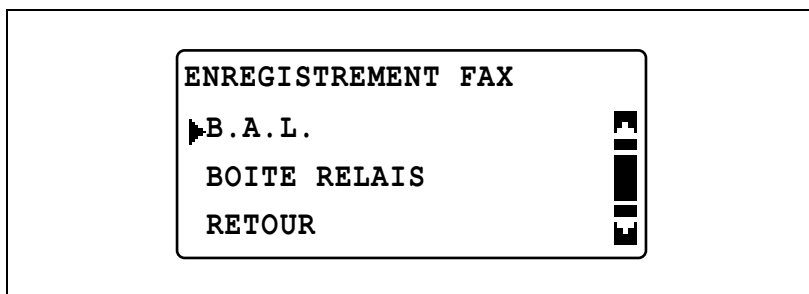

- 3 Servez-vous du clavier pour taper le numéro de boîte aux lettres à effacer et appuyez ensuite sur la touche [OK].

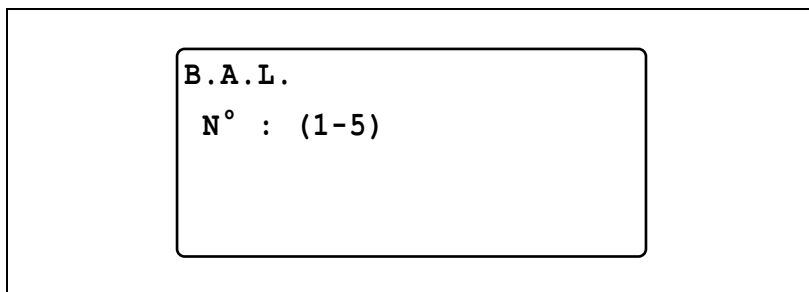

- 4 Sélectionnez "EFFACER" et appuyez ensuite sur la touche [OK].

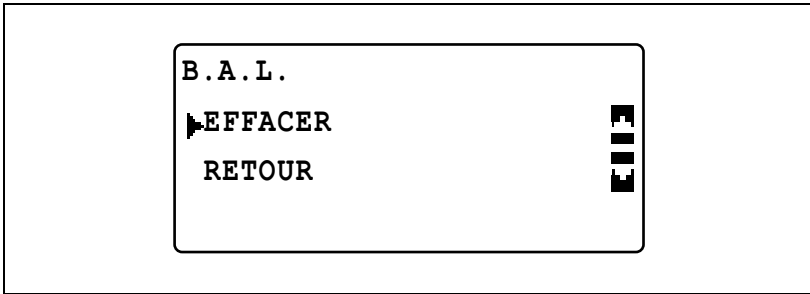

- 5 Servez-vous du clavier pour taper l'ID de boîte (quatre chiffres) enregistré et appuyez ensuite sur la touche [OK].
- Pour corriger le numéro saisi, appuyez sur la touche [Arrêt/Annul.] et tapez ensuite le numéro correct.

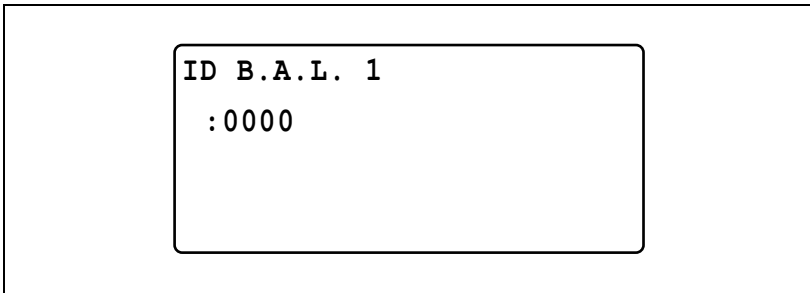

Le menu "ENREGISTREMENT FAX" réapparaît.

## Enregistrer une boîte de relais

Il faut d'abord spécifier un ID de boîte de relais pour que cette machine (agissant en tant que station de relais) puisse recevoir un document en provenance d'un autre télécopieur (station de relais) et transmettre le document à plusieurs destinataires (stations réceptrices).



### Remarque

*Un ID Boîte Relais ne peut pas être identique à l'ID d'une boîte aux lettres.*

*Cette machine (agissant comme station de relais) peut être définie pour retourner un rapport de résultat de relais. Le numéro de fax du destinataire du rapport (soit la station de relais ou tout autre destinataire) doit être spécifié à l'aide d'une touche de numérotation une-touche, d'un numéro abrégé ou du clavier. Ainsi, si le destinataire doit être spécifié à l'aide d'une touche de numérotation une-touche ou d'un numéro abrégé, avant d'utiliser cette fonction, assurez-vous que la touche de numérotation 1-touche ou le numéro abrégé est d'abord programmé pour le numéro de fax du destinataire du rapport.*

- 1 Affichez le menu "ENREGISTREMENT FAX".

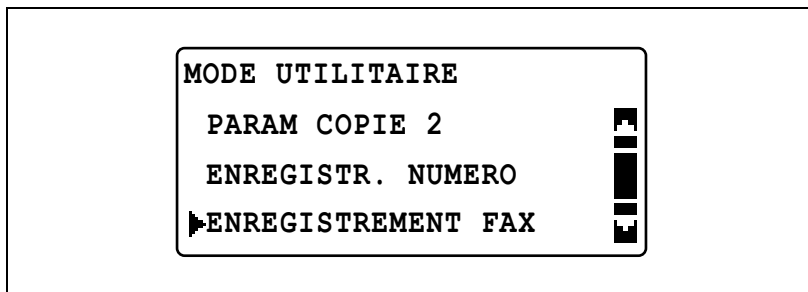

- 2 Appuyez sur la touche [▲] ou [▼] pour sélectionner "BOITE RELAIS" et appuyez ensuite sur la touche [OK].
- Voir "Afficher le menu "ENREGISTREMENT FAX"" à la page 6-57.

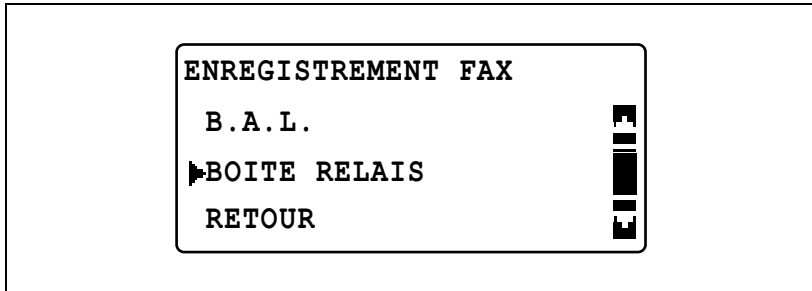

- 3 Servez-vous du clavier pour taper le numéro de boîte de relais et appuyez ensuite sur la touche [OK].
- Le numéro de boîte de relais peut être n'importe quel nombre compris entre 0 et 9.

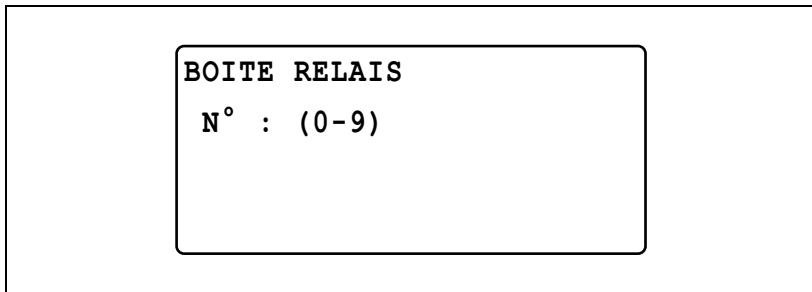



- 4 Servez-vous du clavier pour taper l'ID de boîte (quatre chiffres) et appuyez ensuite sur la touche [OK].
- L'ID de boîte peut être n'importe quel nombre compris entre 0000 et 9999.
  - Pour corriger l'ID de boîte saisi, appuyez sur la touche [Arrêt/Annul.] et tapez ensuite le numéro correct.

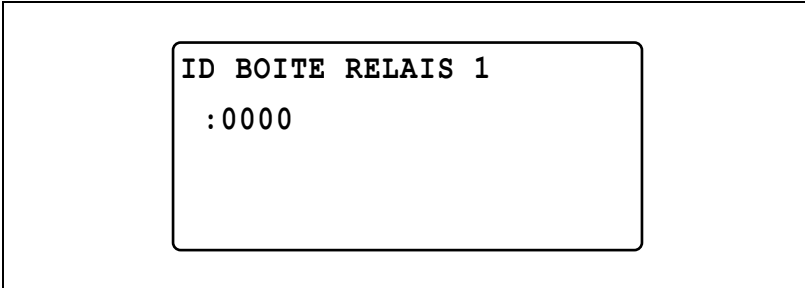

A screenshot of a device's menu screen. The text is displayed in a monospaced font within a rectangular border. The text reads: "ID BOITE RELAIS 1" followed by a colon and "0000".

- 5 Servez-vous du clavier pour taper le mot de passe (quatre chiffres) et appuyez ensuite sur la touche [OK].
- Le mot de passe peut être n'importe quel nombre compris entre 0000 et 9999.  
Pour corriger le mot de passe saisi, appuyez sur la touche [Arrêt/Annul.] et tapez le nombre correct.

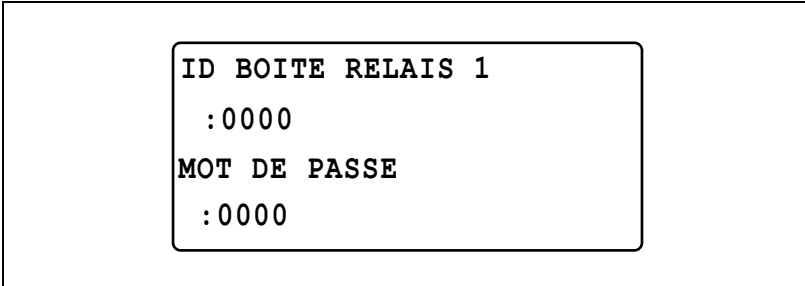

A screenshot of a device's menu screen. The text is displayed in a monospaced font within a rectangular border. The text reads: "ID BOITE RELAIS 1" followed by a colon and "0000". Below this, it reads "MOT DE PASSE" followed by a colon and "0000".

- S'il n'y a pas lieu de spécifier un mot de passe, appuyez sur la touche [OK] sans rien taper sur le clavier.

- 6 Pour renvoyer un rapport de résultats de relais, sélectionnez "RAPPORT" et appuyez sur la touche [OK].
- Si aucun rapport ne doit être renvoyé, passez à l'étape 8.

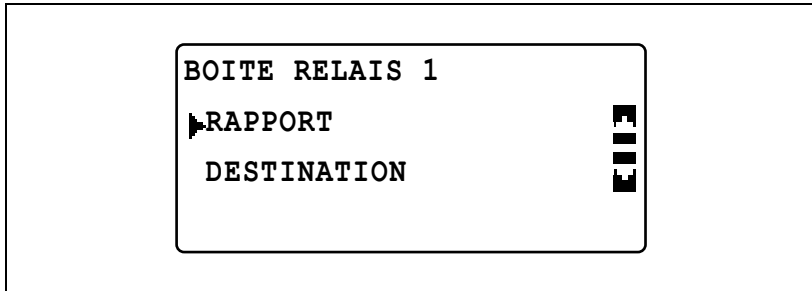

- 7 Si nécessaire, utilisez les touches de numérotation 1-Touche, les numéros abrégés ou le clavier pour spécifier le destinataire du rapport et appuyez ensuite sur la touche [OK].

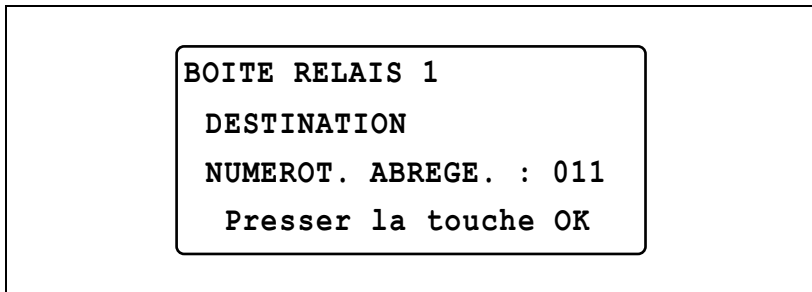

- 8 Sélectionnez "DESTINATION" et appuyez ensuite sur la touche [OK].

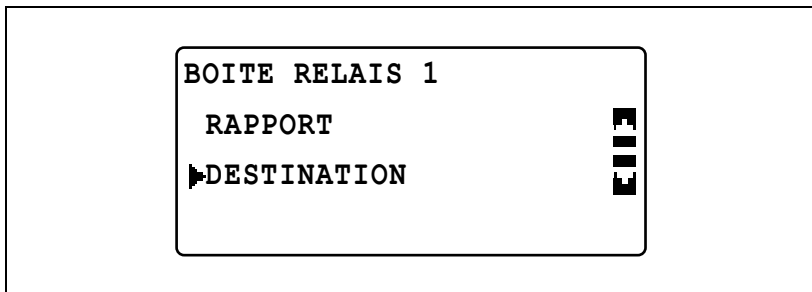

- 9 Utilisez une touche de numérotation 1-Touche ou un numéro abrégé pour spécifier une station réceptrice et appuyez ensuite sur la touche [OK].

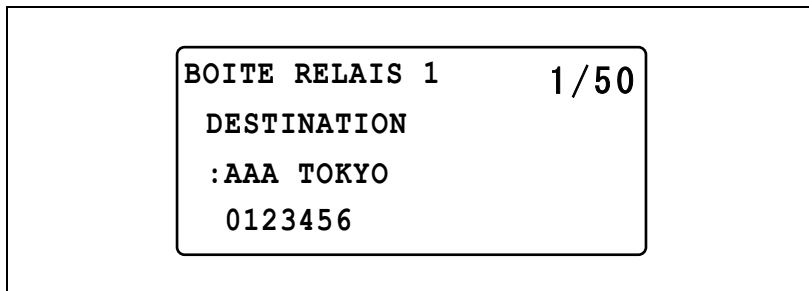

- Pour spécifier une station réceptrice supplémentaire, sélectionnez "AJOUTER" dans l'écran qui s'affiche ensuite et répétez cette étape.

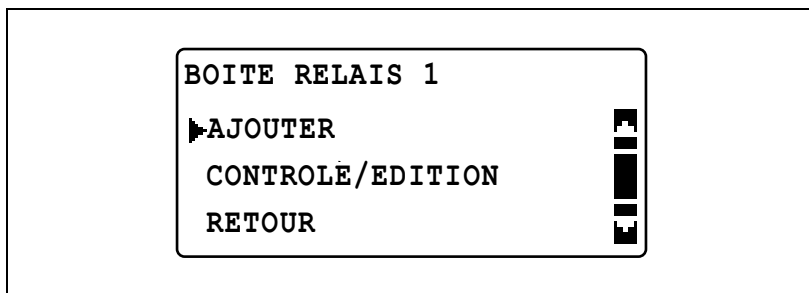

- 10 Une fois toutes les stations réceptrices spécifiées, sélectionnez "RETOUR" et appuyez ensuite sur la touche [OK].

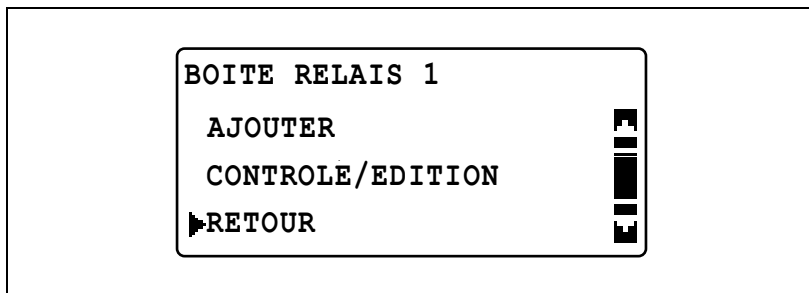

Le menu "ENREGISTREMENT FAX" réapparaît.

## Effacer les paramètres d'une boîte de relais

- 1 Affichez le menu "ENREGISTREMENT FAX".
  - Voir "Afficher le menu "ENREGISTREMENT FAX"" à la page 6-57.

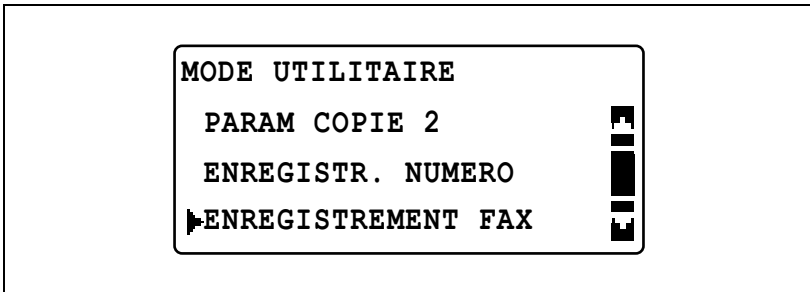

- 2 Appuyez sur la touche [▲] ou [▼] pour sélectionner "BOITE RELAIS" et appuyez ensuite sur la touche [OK].

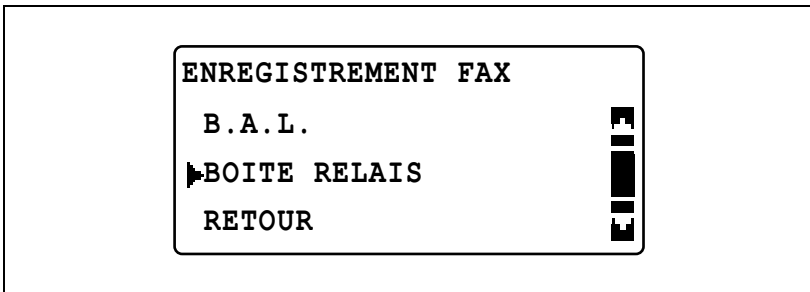

- 3 Servez-vous du clavier pour taper le numéro de boîte de relais à effacer et appuyez ensuite sur la touche [OK].

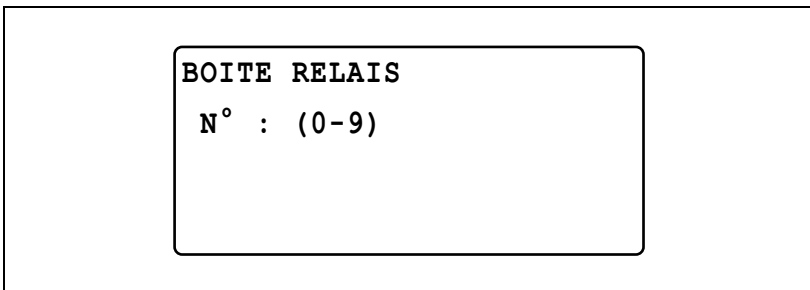

- 4 Sélectionnez "EFFACER" et appuyez ensuite sur la touche [OK].

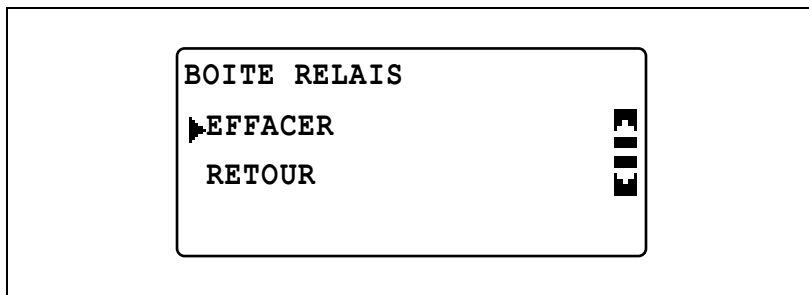

Le menu "ENREGISTREMENT FAX" réapparaît.

## 6.6 EMISSIONS

Vous pouvez spécifier différents paramètres d'émission de télécopie.

Paramètres EMISSIONS

No.	EMISSIONS	Description
1	DENSITE NIVEAU	Ce paramètre permet de régler la densité de numérisation par défaut sur l'un des cinq niveaux proposés. Pour le papier de couleur foncée (fond), sélectionnez un réglage tendant vers "☐". Pour du texte pâle ou en couleur, sélectionnez un réglage tendant vers "■".
2	PRIORITE QUALITE	Ce paramètre permet de sélectionner "STD/TEXTE", "FIN/TEXTE", "S-FIN/TEXTE", "STD/PHOTO", "FIN/PHOTO" ou "S-FIN/PHOTO" comme qualité d'image par défaut (résolution) pour la numérisation. <ul style="list-style-type: none"> <li>Le réglage usine par défaut est "STD/TEXTE".</li> </ul>
3	EMISS PAR DEFAUT	Ce paramètre permet de sélectionner "EMISSION MEMOIRE" ou "EMISSION CHARGEUR" comme mode d'émission par défaut. <ul style="list-style-type: none"> <li>Le réglage usine par défaut est "EMISSION MEMOIRE".</li> </ul>
4	EN-TETE	Ce paramètre permet de sélectionner le réglage par défaut ("ON" ou "OFF") pour ajouter l'en-tête (date d'émission, nom et numéro de fax du destinataire, etc.) lors de l'envoi de télécopies. <ul style="list-style-type: none"> <li>Le réglage usine par défaut est "ON".</li> </ul>



### Remarque

*Vous pouvez aussi spécifier les réglages de tous les paramètres du menu "EMISSIONS" à partir du LSD (Configuration Locale Diagnostic). Pour plus de détails, voir "Local Setup for Diagnostic (LSD/ Configuration Locale Diagnostique)" à la page 8-4.*

*En cas d'installation sur cette machine du contrôleur image IC-206 en option ou de la carte d'interface réseau NC-503, vous pouvez aussi spécifier les réglages à partir de l'outil réseau PageScope Web Connection. Pour plus de détails, voir le guide de l'utilisateur de l'option correspondante.*

**Afficher le menu "EMISSIONS"**

- 1 Appuyez sur la touche [Utilitaires].

Le menu "MODE UTILITAIRE" s'affiche.



- 2 Appuyez sur la touche [▲] ou [▼] pour sélectionner "EMISSIONS" et appuyez ensuite sur la touche [OK].

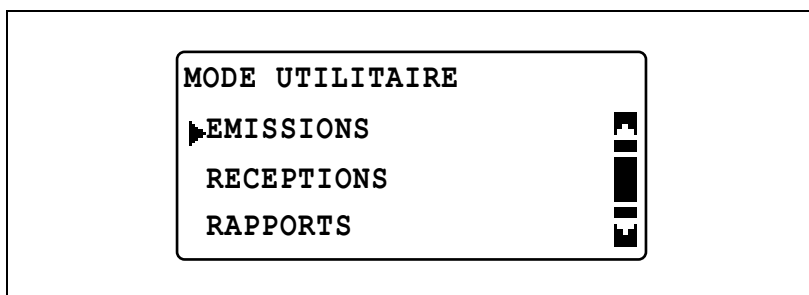

Le menu "EMISSIONS" apparaît.

- 3 Appuyez sur la touche [▲] ou [▼] pour sélectionner le paramètre EMISSIONS et appuyez ensuite sur la touche [OK].
- Le menu EMISSIONS comporte les paramètres suivants.  
DENSITE NIVEAU  
PRIORITE QUALITE  
EMISS PAR DEFAUT  
EN-TETE

### Sélectionner la densité de numérisation par défaut (paramètre "DENSITE NIVEAU")

- 1 Affichez le menu "EMISSIONS".
  - Voir "Afficher le menu "EMISSIONS"" à la page 6-71.

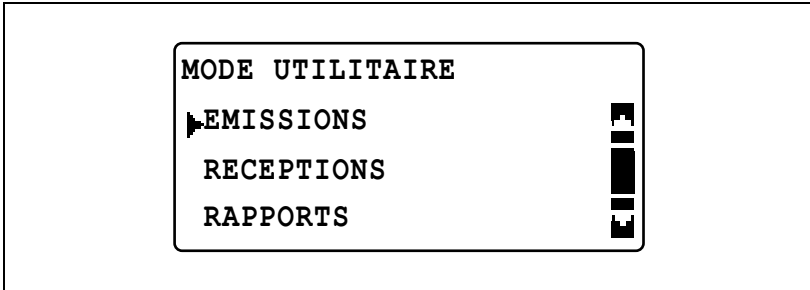

- 2 Appuyez sur la touche [▲] ou [▼] pour sélectionner "DENSITE NIVEAU" et appuyez ensuite sur la touche [OK].

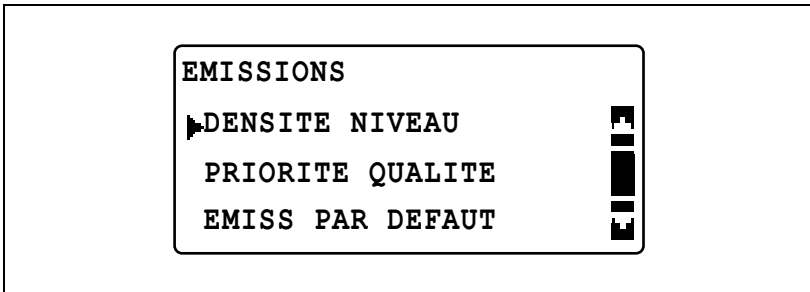

- 3 Appuyez sur la touche [◀] ou [▶] pour sélectionner le niveau de densité souhaité et appuyez ensuite sur la touche [OK].

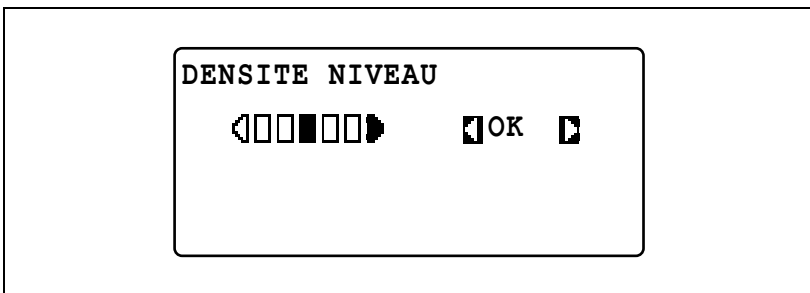

Le menu "EMISSIONS" réapparaît.



**Sélectionner la qualité d'image par défaut (paramètre "PRIORITE QUALITE")**

- 1 Affichez le menu "EMISSIONS".
  - Voir "Afficher le menu "EMISSIONS"" à la page 6-71.

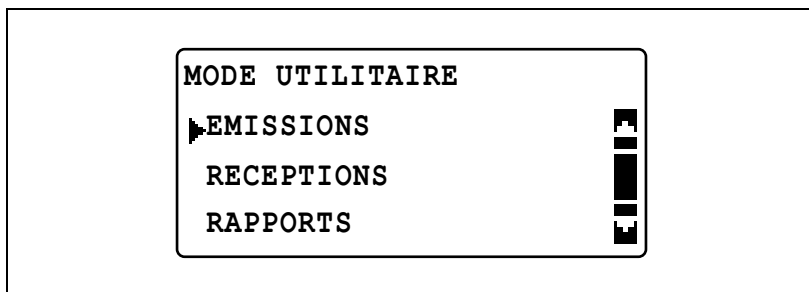

- 2 Appuyez sur la touche [▲] ou [▼] pour sélectionner "PRIORITE QUALITE" et appuyez ensuite sur la touche [OK].

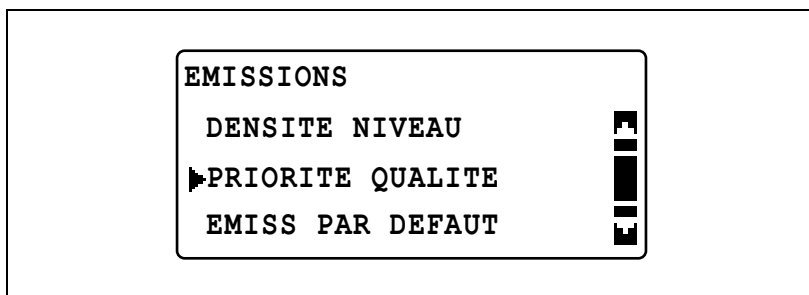

- 3 Appuyez sur la touche [▲] ou [▼] pour sélectionner la qualité d'image souhaitée et appuyez ensuite sur la touche [OK].

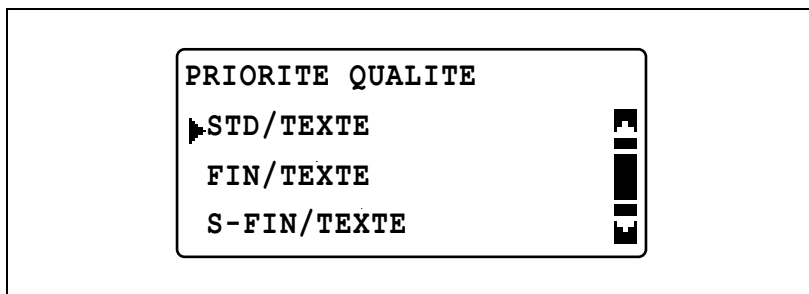

Le menu "EMISSIONS" réapparaît.

**Sélectionner le mode d'émission par défaut (paramètre "EMISS PAR  
DEFAULT")**

- 1 Affichez le menu "EMISSIONS".
  - Voir "Afficher le menu "EMISSIONS"" à la page 6-71.

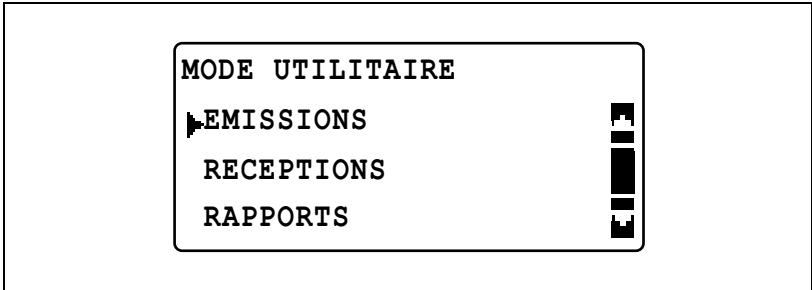

- 2 Appuyez sur la touche [▲] ou [▼] pour sélectionner "EMISS PAR  
DEFAULT" et appuyez ensuite sur la touche [OK].

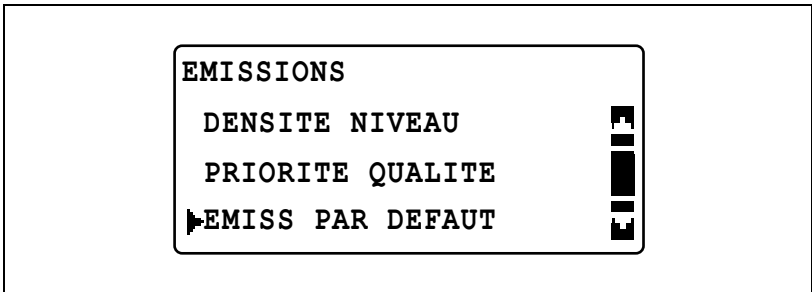

- 3 Appuyez sur la touche [▲] ou [▼] pour sélectionner "EMISSION  
MEMOIRE" ou "EMISSION CHARGEUR" et appuyez ensuite sur la  
touche [OK].

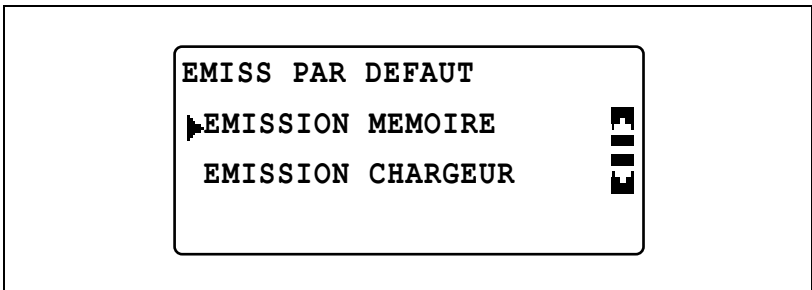

Le menu "EMISSIONS" réapparaît.

**Sélectionner l'impression de l'en-tête (paramètre "EN-TETE")**

- 1 Affichez le menu "EMISSIONS".
  - Voir "Afficher le menu "EMISSIONS"" à la page 6-71.

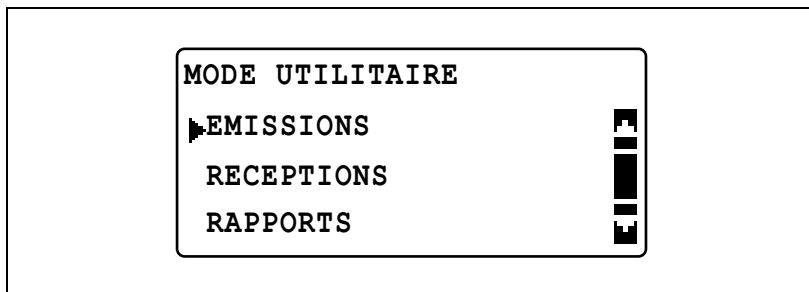

- 2 Appuyez sur la touche [▲] ou [▼] pour sélectionner "EN-TETE" et appuyez ensuite sur la touche [OK].

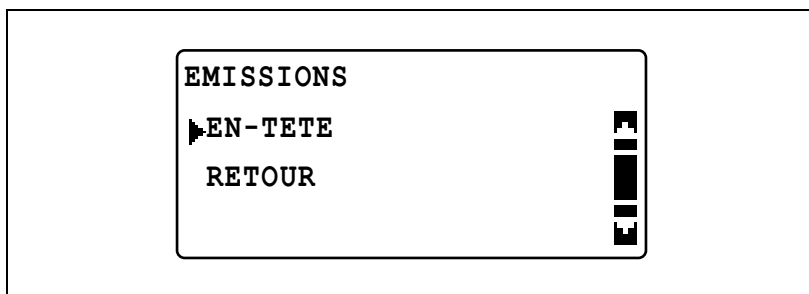

- 3 Appuyez sur la touche [▲] ou [▼] pour sélectionner "OFF" ou "ON" et appuyez ensuite sur la touche [OK].

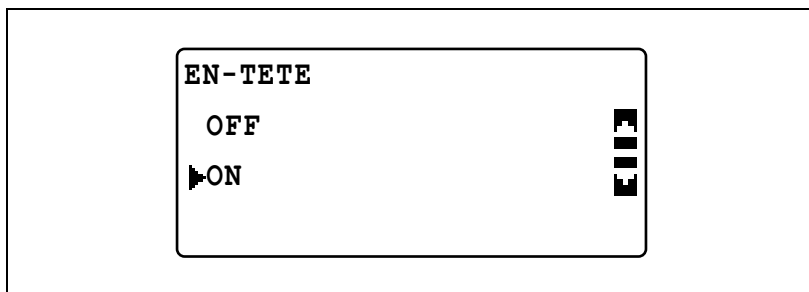

Le menu "EMISSIONS" réapparaît.

## 6.7 RECEPTIONS

Vous pouvez spécifier divers paramètres de réception de télécopie.

### Paramètres RECEPTIONS

No.	RECEPTIONS	Description
1	RECEPTION MEMOI.	<p>Ce paramètre permet de sélectionner si la réception mémoire sera active ou non ("ON" ou "OFF"). Dans le cas de réception de télécopies confidentielles, le document reçu peut être conservé en mémoire pour être imprimé à une heure spécifiée ou lorsque la réception mémoire aura été réglée sur "OFF". Vous pouvez définir un mot de passe pour spécifier l'heure de début et l'heure de fin de la réception mémoire ou pour désactiver la fonction. Les paramètres d'heure de début et de fin sont appliqués tous les jours jusqu'à ce que la réception mémoire soit désactivée.</p> <ul style="list-style-type: none"> <li>• Le réglage par défaut est "OFF".</li> </ul>
2	Nb. de SONNERIES	<p>Ce paramètre permet de sélectionner le nombre de sonneries (entre 1 et 16) qui doivent retentir avant que la machine commence automatiquement à recevoir le fax.</p>
3	RECEPTION REDUITE	<p>Ce paramètre permet de sélectionner si les documents plus longs que le format du papier seront réduits pour être imprimés ("ON"), divisés ("OFF"), ou ignorés ("COUP"). Si "COUP" est sélectionné, 24 mm (1 pouce) max. sont coupés sur le document reçu. Cependant, si le document est plus long que le papier de plus de 24 mm (1 pouce), au lieu d'être coupé, le document est divisé et imprimé sur deux pages.</p> <ul style="list-style-type: none"> <li>• Le réglage usine par défaut est "ON".</li> </ul>
4	IMP. RECEPTION	<p>Ce paramètre permet de sélectionner si l'impression du fax commence seulement une fois que toutes les pages ont été reçues ("RECEPTION MEMOIRE") ou si l'impression commence dès réception de la première page du document ("RECEPT. IMPRESSION").</p> <ul style="list-style-type: none"> <li>• Le réglage usine par défaut est "RECEPTION MEMOIRE".</li> </ul>
5	MODE RECEPTION	<p>Ce paramètre permet de régler le mode de réception sur réception automatique ("RECEPTION AUTO") ou sur réception manuelle ("RECEPTION MANUELLE").</p> <p>RECEPTION AUTO : sélectionnez ce paramètre pour que la réception du fax commence automatiquement une fois que le nombre de sonneries défini a retenti.</p> <p>RECEPTION MANUELLE : sélectionnez ce paramètre pour que la réception du fax ne commence pas automatiquement après un nombre défini de sonneries. La réception commence une fois la connexion établie en décrochant le combiné ou en appuyant sur la touche [Décrocher], puis sur la touche [Départ].</p> <ul style="list-style-type: none"> <li>• Le réglage usine par défaut est "RECEPTION AUTO".</li> </ul>

No.	RECEPTIONS	Description
6	FAIRE SUIVRE	<p>Ce paramètre permet de sélectionner s'il faut ou non faire suivre les documents de télécopie reçus.</p> <p>ON : sélectionner ce réglage pour réacheminer le document de télécopie reçu vers le numéro de fax ou l'adresse e-mail spécifié.</p> <p>(ON (IMPR.) : sélectionner ce réglage pour imprimer le document de télécopie reçu sur la machine et le réacheminer simultanément vers le numéro de fax ou l'adresse e-mail spécifié.</p> <p>OFF : sélectionner ce réglage pour ne pas faire suivre le document.</p> <ul style="list-style-type: none"> <li>• Le réglage par défaut est "OFF".</li> </ul> <p>*Pour réacheminer vers une adresse e-mail, le contrôleur image IC-206 en option ou la carte d'interface réseau NC-503 en option doit être installé sur la machine.</p>
7	PIED DE PAGE	<p>Ce paramètre permet de sélectionner si les informations de réception (date de réception, nombre de pages, etc.) doivent ou non être imprimées en bas de chaque document reçu.</p> <ul style="list-style-type: none"> <li>• Le réglage par défaut est "OFF".</li> </ul>
8	CHOIX RECEPTACLE	<p>Ce paramètre permet de sélectionner quel magasin papier utiliser pour l'impression des documents reçus et des rapports de communication (On peut aussi spécifier un magasin papier qui ne peut pas être utilisé pour l'alimentation en papier.)</p> <ul style="list-style-type: none"> <li>• Le réglage par défaut est "ACTIVER".</li> </ul>
9	RESEAU FERMEE	<p>Ce paramètre permet de sélectionner si la réception d'un fax aura lieu ou non dans le cas où le numéro de fax de l'expéditeur ne coïncide pas avec le numéro de fax programmé dans les touches de numérotation 1-touche ou les numéros abrégés de la machine.</p> <ul style="list-style-type: none"> <li>• Le réglage par défaut est "OFF".</li> </ul>



### Remarque

*Vous pouvez aussi spécifier les réglages de tous les paramètres du menu "RECEPTIONS" à partir du LSD (Configuration Locale Diagnostic). Pour plus de détails, voir "Local Setup for Diagnostic (LSD/ Configuration Locale Diagnostique)" à la page 8-4.*

*En cas d'installation sur cette machine du contrôleur image IC-206 en option ou de la carte d'interface réseau NC-503, vous pouvez aussi spécifier les réglages à partir de l'outil réseau PageScope Web Connection. Pour plus de détails, voir le guide de l'utilisateur de l'option correspondante.*

## Afficher le menu "RECEPTIONS"

- 1 Appuyez sur la touche [Utilitaires].  
Le menu "MODE UTILITAIRE" s'affiche.

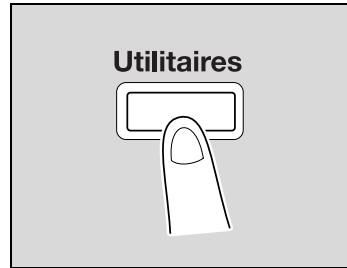

- 2 Appuyez sur la touche [▲] ou [▼] pour sélectionner "RECEPTIONS" et appuyez ensuite sur la touche [OK].

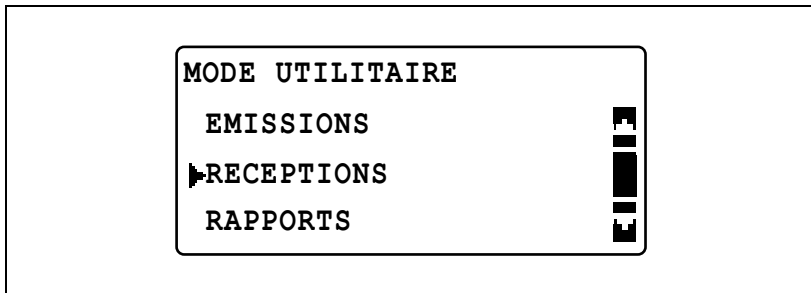

Le menu "RECEPTIONS" apparaît.

- 3 Appuyez sur la touche [▲] ou [▼] pour sélectionner le paramètre RECEPTIONS et appuyez ensuite sur la touche [OK].
  - Le menu RECEPTIONS comporte les paramètres suivants.  
RECEPTION MEMOI.  
Nb. de SONNERIES  
RECEPTION REDUITE  
IMP. RECEPTION  
MODE RECEPTION  
FAIRE SUIVRE  
PIED DE PAGE  
CHOIX RECEPTACLE  
RESEAU FERME

**Sélectionner le mode de réception mémoire (paramètre "RECEPTION MEMOI.")**

- 1 Affichez le menu "RECEPTIONS".
  - Voir "Afficher le menu "RECEPTIONS"" à la page 6-78.

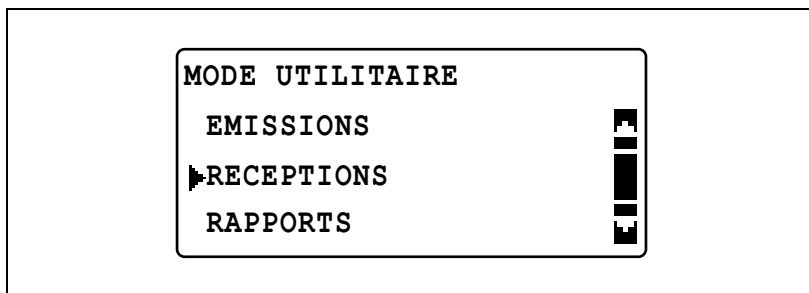

- 2 Appuyez sur la touche [▲] ou [▼] pour sélectionner "RECEPTION MEMOI." et appuyez ensuite sur la touche [OK].

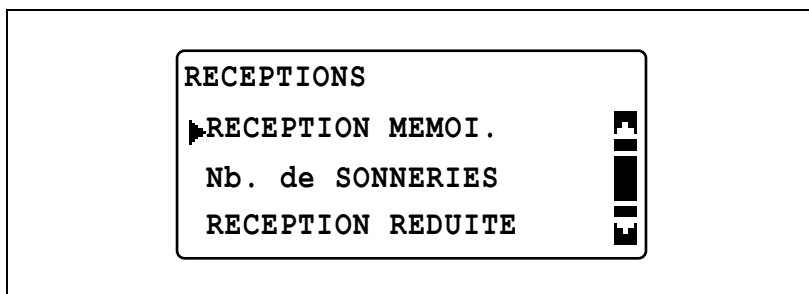

- 3 Appuyez sur la touche [▲] ou [▼] pour sélectionner "ON" et appuyez ensuite sur la touche [OK].

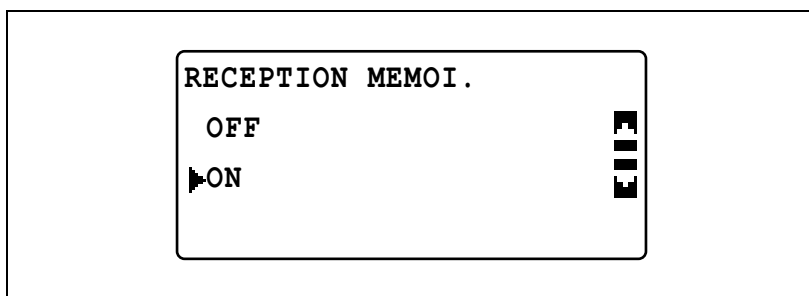

- 4 Servez-vous du clavier pour taper l'heure de début et appuyez ensuite sur la touche [OK].

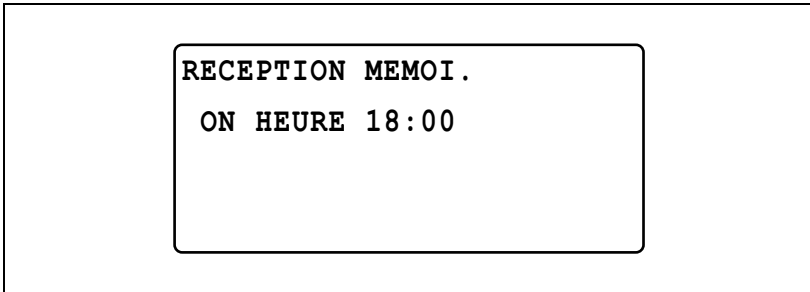

- 5 Servez-vous du clavier pour taper l'heure de fin et appuyez ensuite sur la touche [OK].

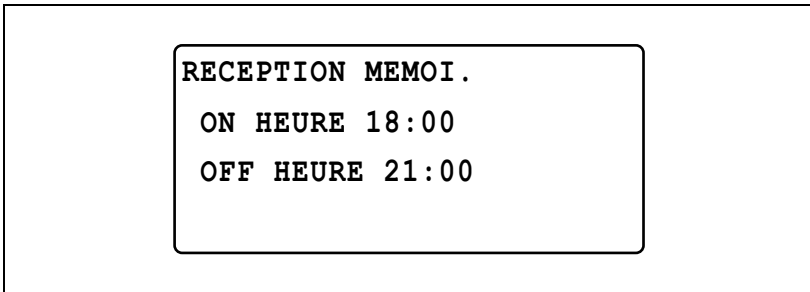

- 6 Servez-vous du clavier pour taper le mot de passe (quatre chiffres) et appuyez ensuite sur la touche [OK].

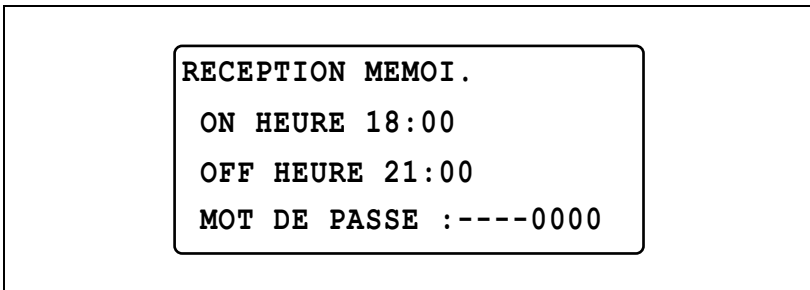

Le menu "RECEPTIONS" réapparaît.



### Annuler la réception mémoire

La réception mémoire s'annule automatiquement à l'heure de fin spécifiée, et les documents reçus sont imprimés. Si aucune heure de fin n'a été spécifiée, ou si vous souhaitez annuler la réception mémoire avant l'heure spécifiée, suivez la procédure ci-dessous.

- 1 Affichez le menu "RECEPTIONS".
  - Voir "Afficher le menu "RECEPTIONS"" à la page 6-78.

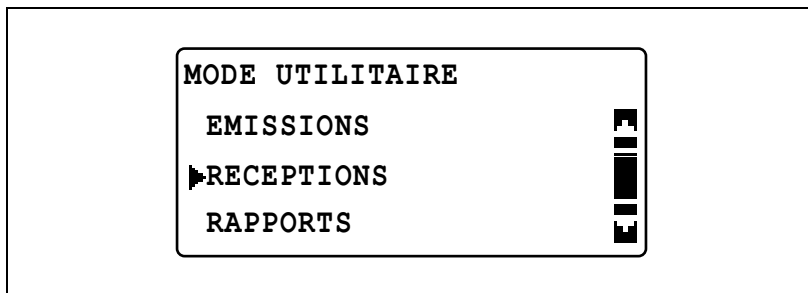

- 2 Appuyez sur la touche [▲] ou [▼] pour sélectionner "RECEPTION MEMOI." et appuyez ensuite sur la touche [OK].

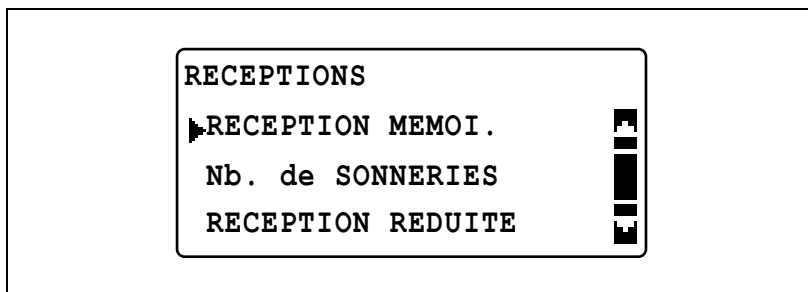

- 3 Appuyez sur la touche [▲] ou [▼] pour sélectionner "OFF" et appuyez ensuite sur la touche [OK].

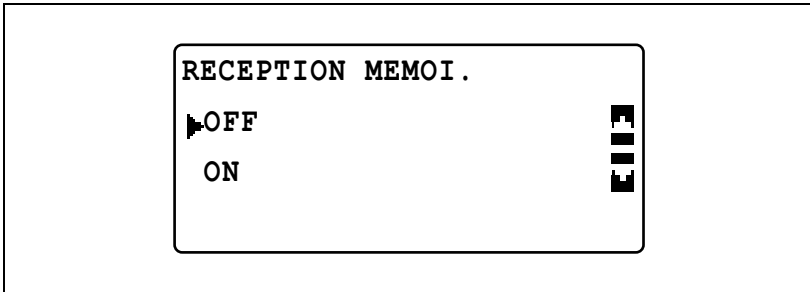

- Si un mot de passe a été spécifié, passez à l'étape suivante.
  - Si aucun mot de passe n'a été spécifié, tous les documents reçus et conservés en mémoire sont alors imprimés et le menu "RECEPTIONS" réapparaît.
- 4 Servez-vous du clavier pour taper le mot de passe (quatre chiffres) et appuyez ensuite sur la touche [OK].

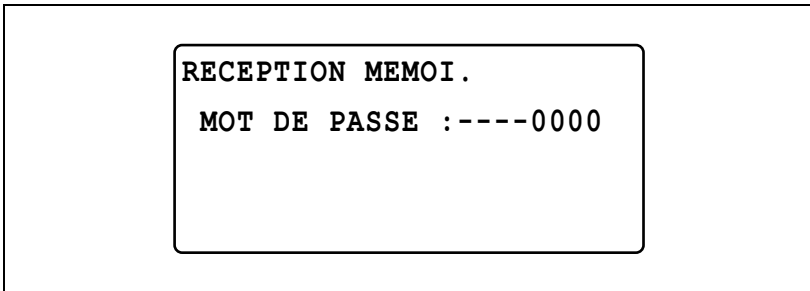

Le menu "RECEPTIONS" réapparaît.

**Spécifier le nombre de sonneries (paramètre "Nb. de SONNERIES")**

- 1 Affichez le menu "RECEPTIONS".
  - Voir "Afficher le menu "RECEPTIONS"" à la page 6-78.

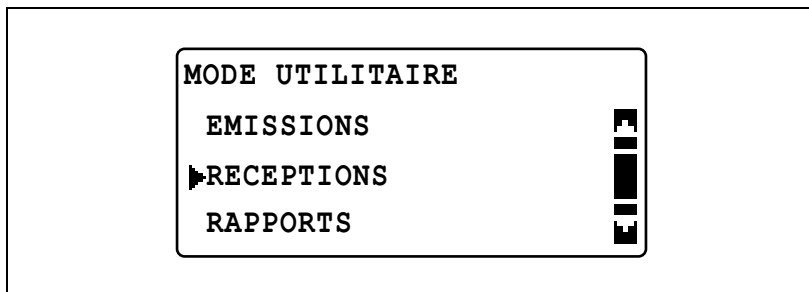

- 2 Appuyez sur la touche [▲] ou [▼] jusqu'à ce que "Nb. de SONNERIES" soit sélectionné et appuyez ensuite sur la touche [OK].

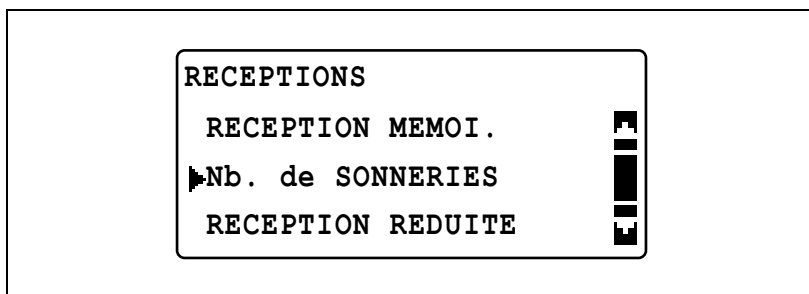

- 3 Servez-vous du clavier pour taper le nombre de sonneries et appuyez ensuite sur la touche [OK].
  - Le nombre de sonneries peut être réglé de 1 à 16.

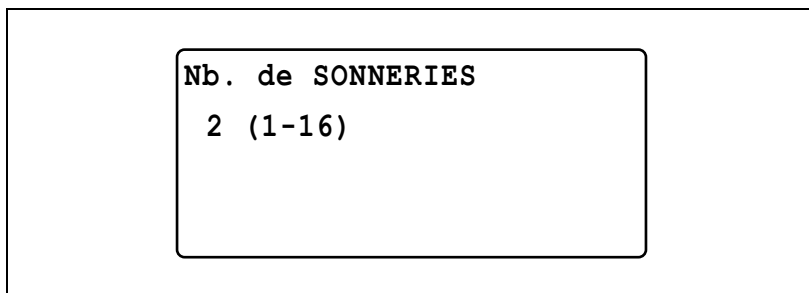

Le menu "RECEPTIONS" réapparaît.

**Sélectionner le réglage d'impression réduite (paramètre "RECEPTION REDUITE")**

- 1 Affichez le menu "RECEPTIONS".
  - Voir "Afficher le menu "RECEPTIONS"" à la page 6-78.

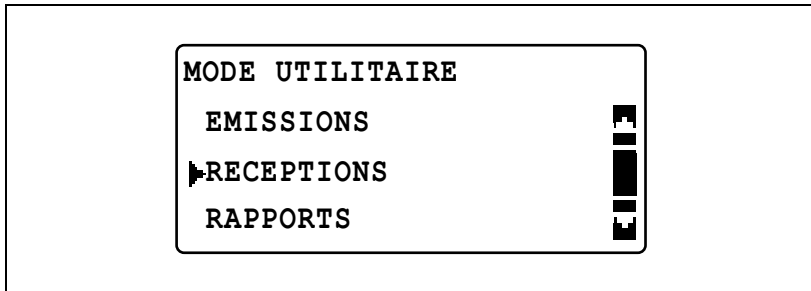

- 2 Appuyez sur la touche [▲] ou [▼] pour sélectionner "RECEPTION REDUITE" et appuyez ensuite sur la touche [OK].

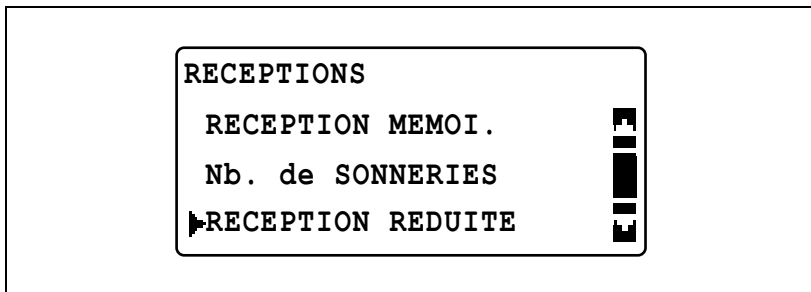

- 3 Appuyez sur la touche [▲] ou [▼] pour sélectionner "OFF", "ON" ou "COUP" et appuyez ensuite sur la touche [OK].

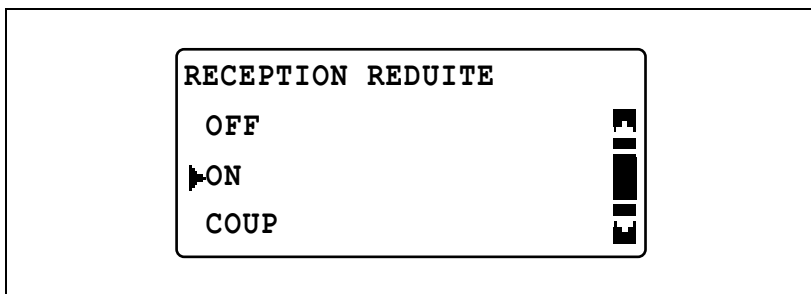

Le menu "RECEPTIONS" réapparaît.

**Sélectionnez l'impression du document reçu (paramètre "IMP. RECEPTION")**

- 1 Affichez le menu "RECEPTIONS".
  - Voir "Afficher le menu "RECEPTIONS"" à la page 6-78.

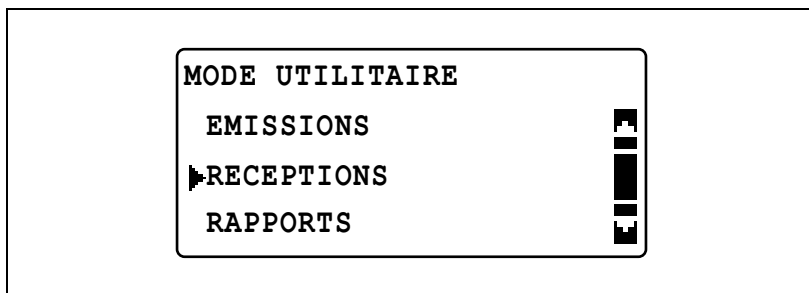

- 2 Appuyez sur la touche [▲] ou [▼] pour sélectionner "IMP. RECEPTION" et appuyez ensuite sur la touche [OK].

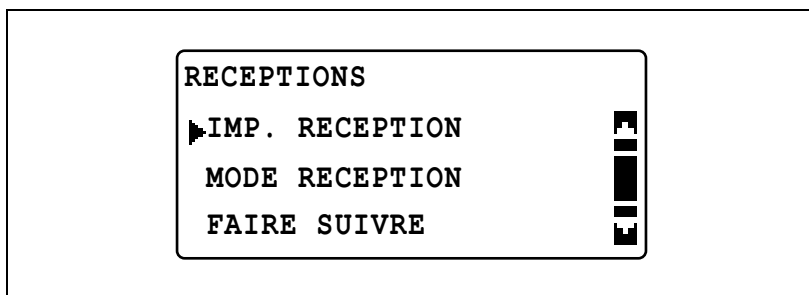

- 3 Appuyez sur la touche [▲] ou [▼] pour sélectionner "RECEPTION MEMOIRE" ou "RECEPT. IMPRESSION" et appuyez ensuite sur la touche [OK].

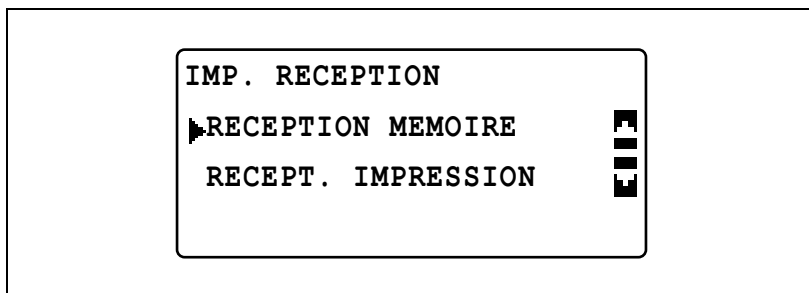

Le menu "RECEPTIONS" réapparaît.

**Sélectionner le mode de réception (paramètre "MODE RECEPTION")**

- 1 Affichez le menu "RECEPTIONS".
  - Voir "Afficher le menu "RECEPTIONS"" à la page 6-78.

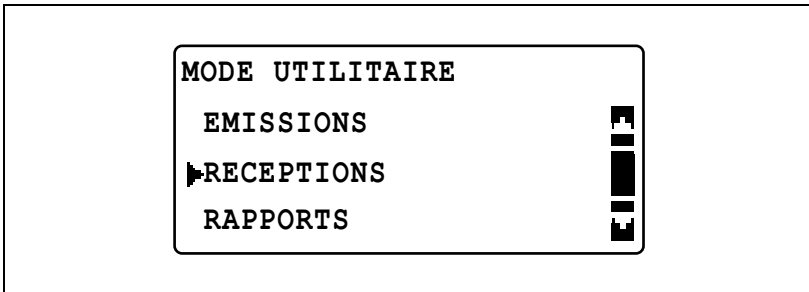

- 2 Appuyez sur la touche [▲] ou [▼] pour sélectionner "MODE RECEPTION" et appuyez ensuite sur la touche [OK].

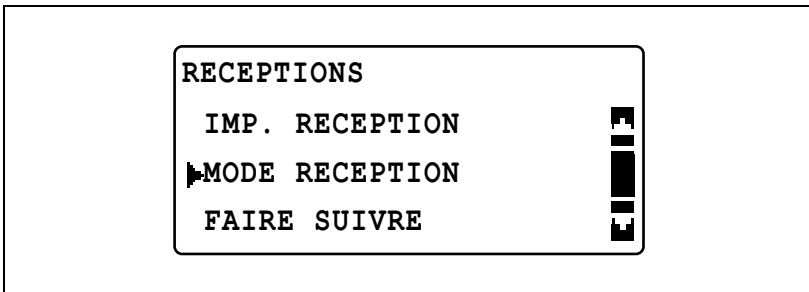

- 3 Appuyez sur la touche [▲] ou [▼] pour sélectionner "RECEPTION AUTO" ou "RECEPTION MANUELLE" et appuyez ensuite sur la touche [OK].

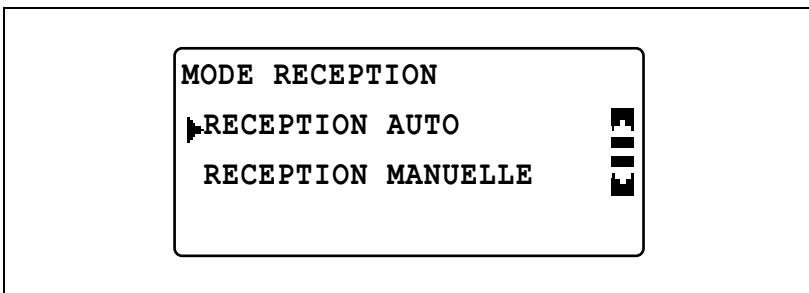

Le menu "RECEPTIONS" réapparaît.

**Spécifier les réglages de réacheminement (paramètre "FAIRE SUIVRE")**

- 1 Affichez le menu "RECEPTIONS".
  - Voir "Afficher le menu "RECEPTIONS"" à la page 6-78.

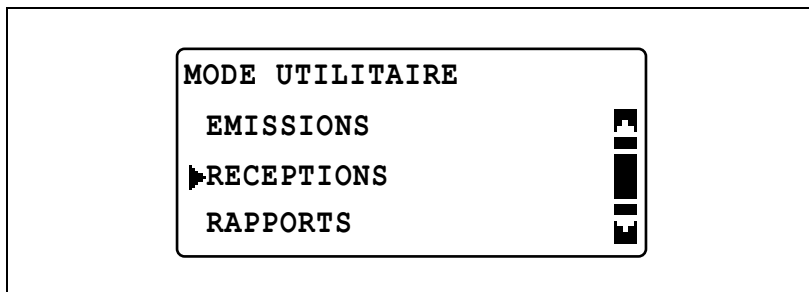

- 2 Appuyez sur la touche [▲] ou [▼] pour sélectionner "FAIRE SUIVRE" et appuyez ensuite sur la touche [OK].

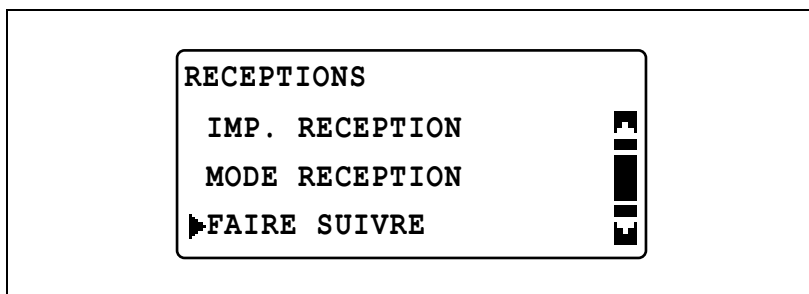

- 3 Appuyez sur la touche [▲] ou [▼] pour sélectionner "OFF", "ON" ou "ON(IMPR.)" et appuyez ensuite sur la touche [OK].

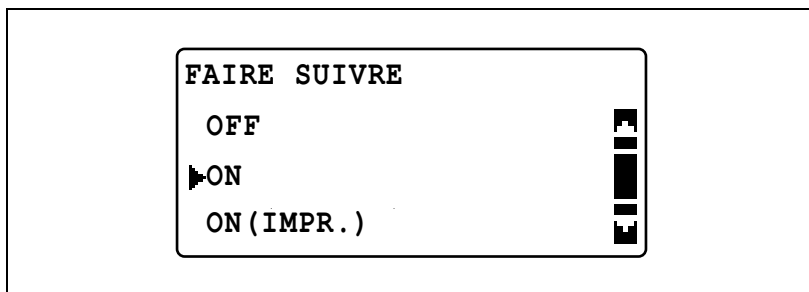

- Si "ON" ou "ON (IMPR.)" était sélectionné, passez à l'étape 4.
- Si "OFF" était sélectionné, le menu "RECEPTIONS" réapparaît.

- 4 Utilisez une touche de numérotation 1-Touche, un numéro abrégé ou le clavier pour spécifier le numéro de fax de l'adresse de réacheminement et appuyez ensuite sur la touche [OK].

**FAIRE SUIVRE**

**DESTINATION**

**: 0123456\_ [ 1 ... ]**

**PARAM. SUB, SID= ▼**

Le menu "RECEPTIONS" réapparaît.



#### **Remarque**

*Vous pouvez spécifier une adresse e-mail comme destination de réacheminement si le contrôleur image IC-206 ou la carte d'interface réseau NC-503 en option est installé sur la machine. Pour plus de détails, voir le guide de l'utilisateur de l'option correspondante.*

*Si vous saisissez une adresse e-mail comme destination et que vous appuyez sur la touche [▼], vous pouvez spécifier les paramètres DE BASE/AVANCE. Pour plus de détails sur les paramètres DE BASE/AVANCE, voir "Sélectionner les paramètres DE BASE/AVANCE" à la page 5-14.*



**Sélectionner l'impression du pied de page (paramètre "PIED DE PAGE")**

- 1 Affichez le menu "RECEPTIONS".
  - Voir "Afficher le menu "RECEPTIONS"" à la page 6-78.

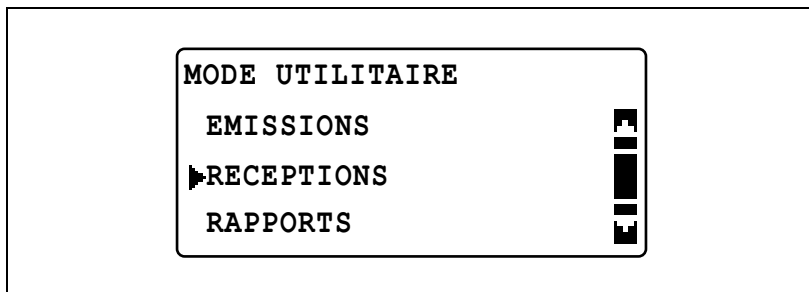

- 2 Appuyez sur la touche [▲] ou [▼] pour sélectionner "PIED DE PAGE" et appuyez ensuite sur la touche [OK].

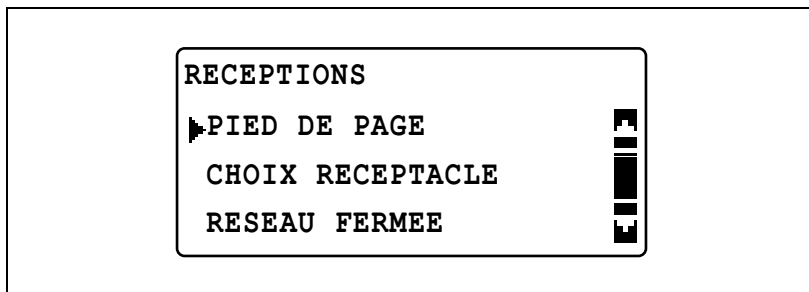

- 3 Appuyez sur la touche [▲] ou [▼] pour sélectionner "OFF" ou "ON" et appuyez ensuite sur la touche [OK].

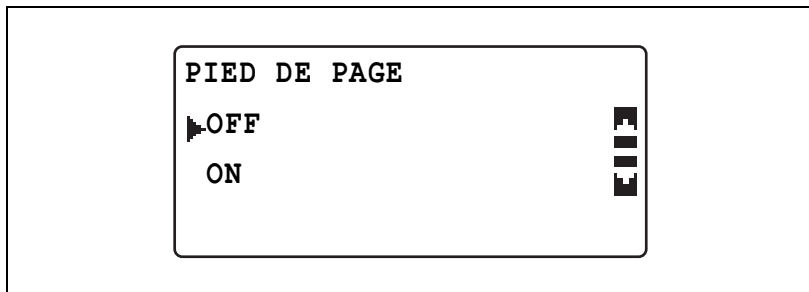

Le menu "RECEPTIONS" réapparaît.

**Sélectionner le magasin papier (paramètre "CHOIX RECEPTACLE")**

- 1 Affichez le menu "RECEPTIONS".
  - Voir "Afficher le menu "RECEPTIONS"" à la page 6-78.

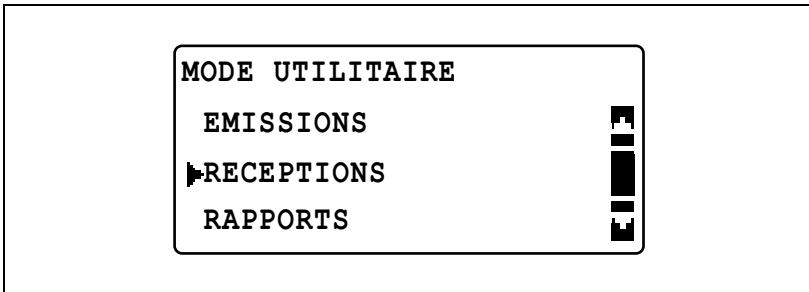

- 2 Appuyez sur la touche [▲] ou [▼] pour sélectionner "CHOIX RECEPTACLE" et appuyez ensuite sur la touche [OK].

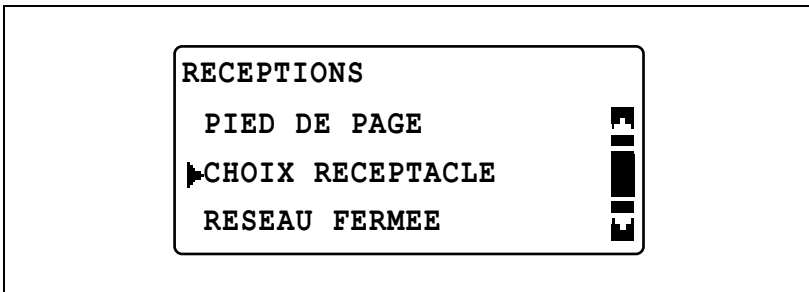

- 3 Appuyez sur la touche [▲] ou [▼] pour sélectionner le magasin papier souhaité et appuyez ensuite sur la touche [OK].

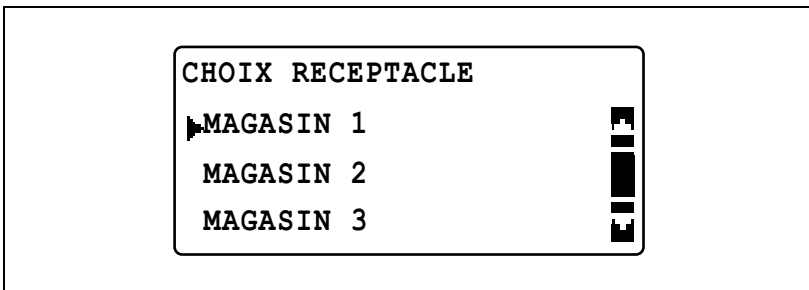

- 4 Appuyez sur la touche [▲] ou [▼] pour sélectionner "DESACTIVER" ou "ACTIVER" et appuyez ensuite sur la touche [OK].

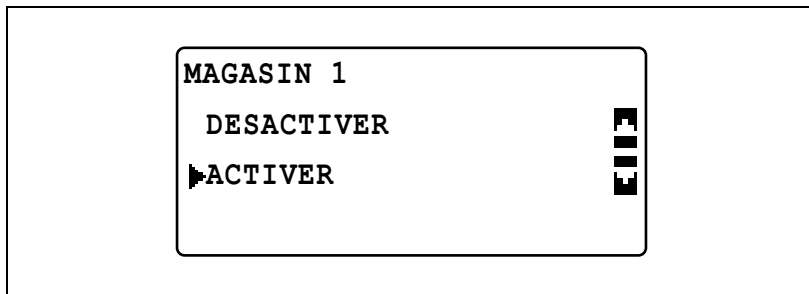

Le menu "RECEPTIONS" réapparaît.

## Sélectionner un réglage de réception fermée (paramètre "RESEAU FERME")

- 1 Affichez le menu "RECEPTIONS".
  - Voir "Afficher le menu "RECEPTIONS"" à la page 6-78.

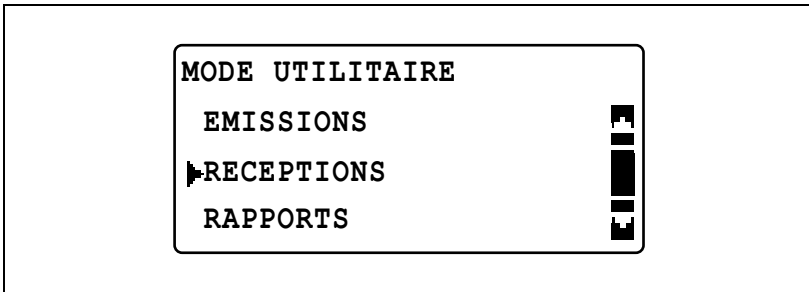

- 2 Appuyez sur la touche [▲] ou [▼] pour sélectionner "RESEAU FERME" et appuyez ensuite sur la touche [OK].

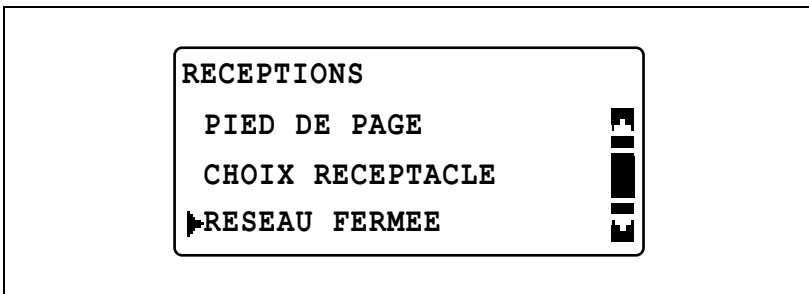

- 3 Appuyez sur la touche [▲] ou [▼] pour sélectionner "OFF" ou "ON" et appuyez ensuite sur la touche [OK].

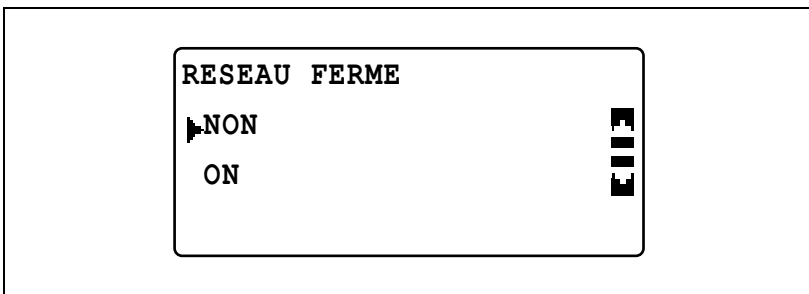

Le menu "RECEPTIONS" réapparaît.

## 6.8 RAPPORTS

A partir du menu "RAPPORTS", les différents paramètres disponibles vous permettent de spécifier quels rapports de communication de télécopie seront automatiquement imprimés.

Paramètres de RAPPORTS

No.	RAPPORTS	Description
1	RAPPORT ACTIVITE	Toutes les 60 émissions/réceptions, il est possible d'imprimer un rapport destiné à indiquer les résultats des opérations de transmission. Ce paramètre permet de sélectionner si le rapport doit ou non être imprimé automatiquement toutes les 60 émissions/réceptions. <ul style="list-style-type: none"> <li>Le réglage usine par défaut est "ON".</li> </ul>
2	RAPPORT RESERVAT.	Si plusieurs destinataires sont spécifiés pour émission, comme en cas d'émission multidiffusion et de réception par dépôt, il est possible d'imprimer avant le début de l'émission un rapport énumérant les paramètres définis. Ce paramètre permet de sélectionner si ce rapport doit être ou non automatiquement imprimé. <ul style="list-style-type: none"> <li>Le réglage par défaut est "OFF".</li> </ul>
3	RAPPORT EMISSION	Ce paramètre permet de sélectionner si le rapport indiquant le résultat d'une émission doit être automatiquement imprimé quand l'émission est terminée. <ul style="list-style-type: none"> <li>Le réglage par défaut est "OFF".</li> </ul>
4	RAPPORT RECEPTION	Ce paramètre permet de sélectionner si un rapport est automatiquement imprimé une fois la réception en boîte aux lettres terminée. (Si une réception normale ne se termine pas correctement, un rapport sera imprimé, quelque soit le réglage sélectionné.) <ul style="list-style-type: none"> <li>Le réglage par défaut est "OFF".</li> </ul>



### Remarque

*Vous pouvez aussi spécifier les réglages de tous les paramètres du menu "RAPPORTS" à partir du LSD (Configuration Locale Diagnostic). Pour plus de détails, voir "Local Setup for Diagnostic (LSD/ Configuration Locale Diagnostique)" à la page 8-4.*

*En cas d'installation sur cette machine du contrôleur image IC-206 en option ou de la carte d'interface réseau NC-503, vous pouvez aussi spécifier les réglages à partir de l'outil réseau PageScope Web Connection. Pour plus de détails, voir le guide de l'utilisateur de l'option correspondante.*

## Afficher le menu "RAPPORTS"

- 1 Appuyez sur la touche [Utilitaires].  
Le menu "MODE UTILITAIRE" s'affiche.

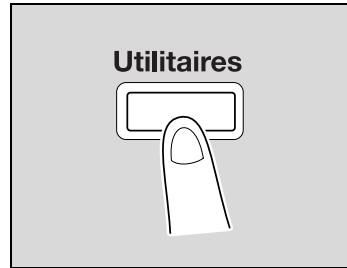

- 2 Appuyez sur la touche [▲] ou [▼] pour sélectionner "RAPPORTS" et appuyez ensuite sur la touche [OK].

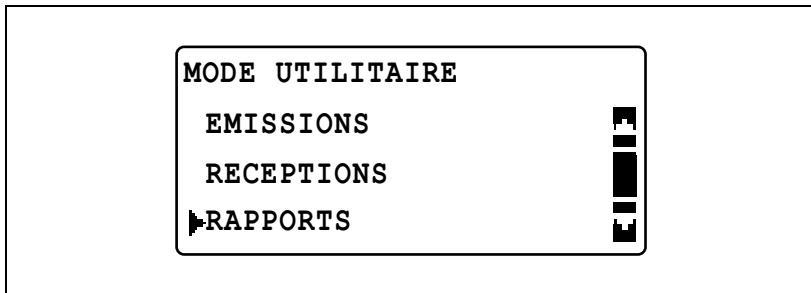

Le menu "RAPPORTS" s'affiche.

- 3 Appuyez sur la touche [▲] ou [▼] pour sélectionner le paramètre souhaité du menu RAPPORTS et appuyez ensuite sur la touche [OK].
  - Le menu RAPPORTS contient les paramètres suivants.  
RAPPORT ACTIVITE  
RAPPORT RESERVAT.  
RAPPORT EMISSION  
RAPPORT RECEPTION

**Sélectionner l'impression automatique du rapport d'activité (paramètre "RAPPORT ACTIVITE")**

- 1 Affichez le menu "RAPPORTS".
  - Voir "Afficher le menu "RAPPORTS"" à la page 6-94.

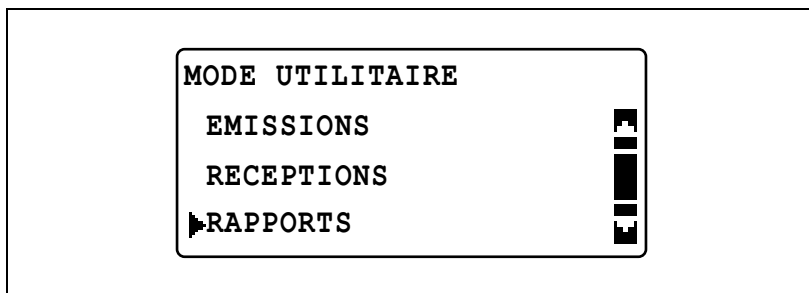

- 2 Appuyez sur la touche [▲] ou [▼] pour sélectionner "RAPPORT ACTIVITE" et appuyez ensuite sur la touche [OK].

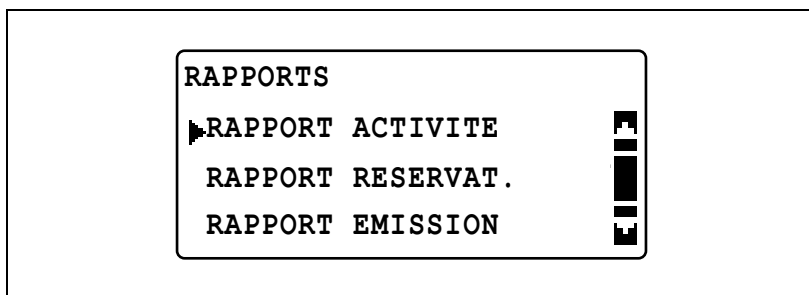

- 3 Appuyez sur la touche [▲] ou [▼] pour sélectionner "OFF" ou "ON" et appuyez ensuite sur la touche [OK].

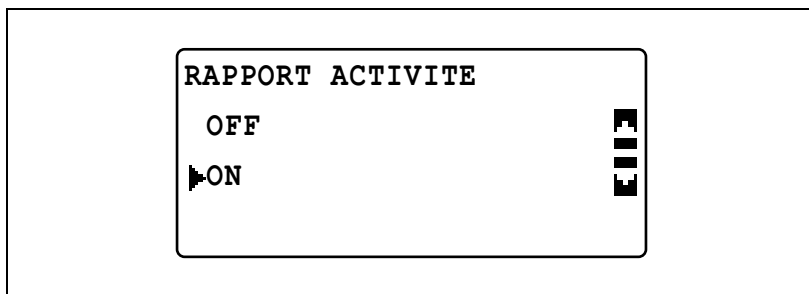

Le menu "RAPPORTS".

**Sélectionner l'impression automatique du rapport des travaux en attente (paramètre "RAPPORT RESERVAT.")**

- 1 Affichez le menu "RAPPORTS".
  - Voir "Afficher le menu "RAPPORTS"" à la page 6-94.

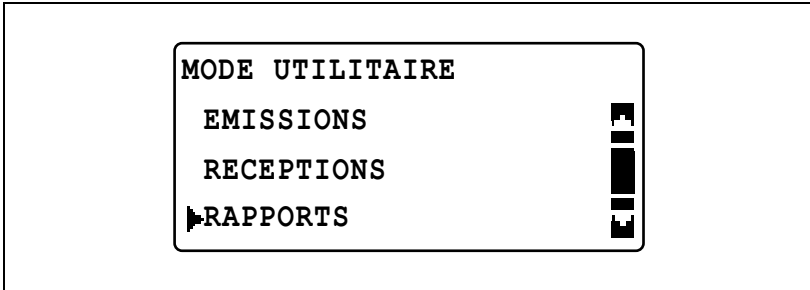

- 2 Appuyez sur la touche [▲] ou [▼] pour sélectionner "RAPPORT RESERVAT." et appuyez ensuite sur la touche [OK].

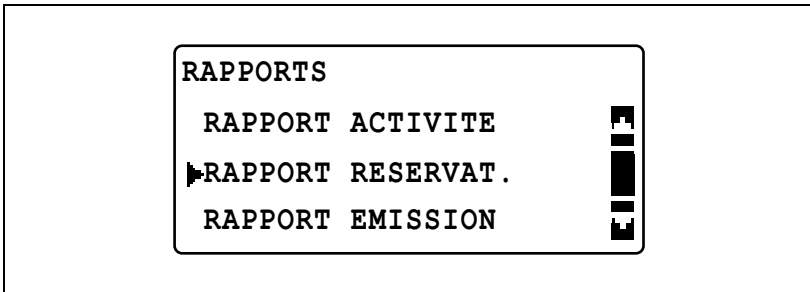

- 3 Appuyez sur la touche [▲] ou [▼] pour sélectionner "OFF" ou "ON" et appuyez ensuite sur la touche [OK].

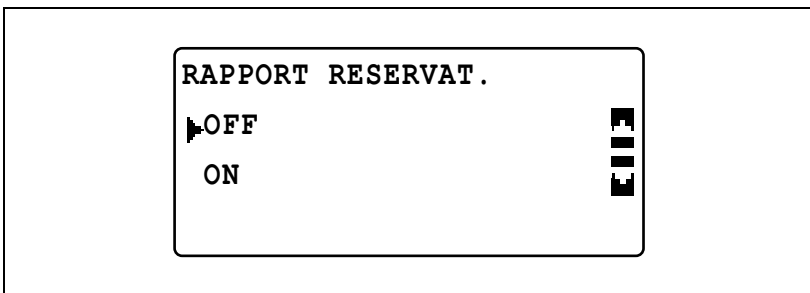

Le menu "RAPPORTS" réapparaît.



**Sélectionner l'impression automatique du rapport des résultats d'émission (paramètre "RAPPORT EMISSION")**

- 1 Affichez le menu "RAPPORTS".
  - Voir "Afficher le menu "RAPPORTS"" à la page 6-94.

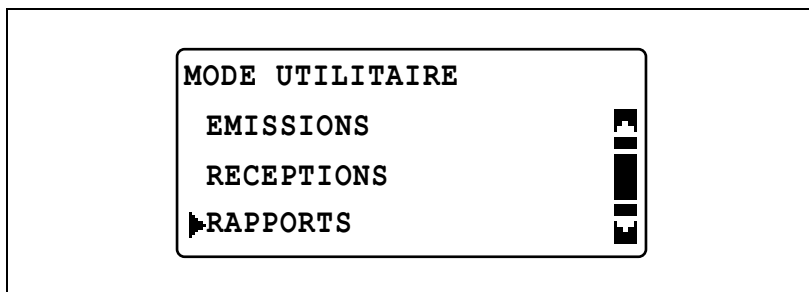

- 2 Appuyez sur la touche [▲] ou [▼] pour sélectionner "RAPPORT EMISSION" et appuyez ensuite sur la touche [OK].

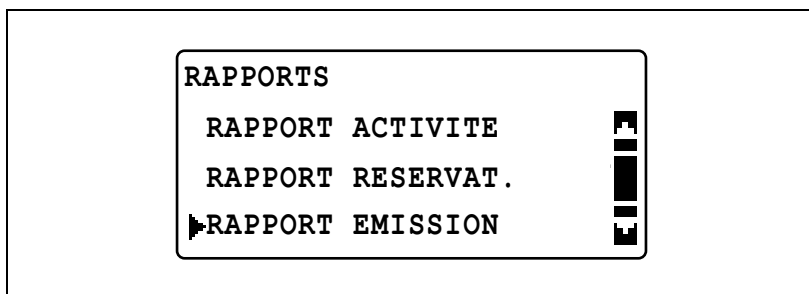

- 3 Appuyez sur la touche [▲] ou [▼] pour sélectionner "OFF" ou "ON" et appuyez ensuite sur la touche [OK].

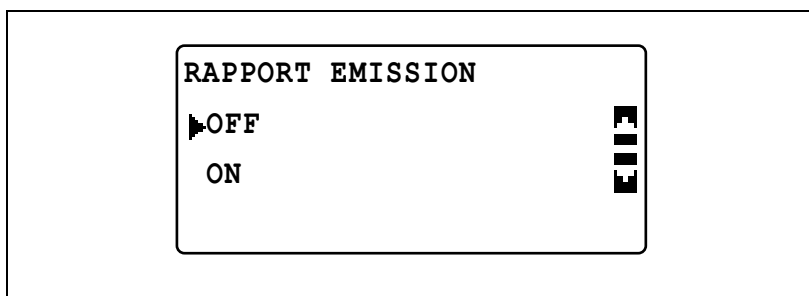

Le menu "RAPPORTS" réapparaît.

## Sélectionner l'impression automatique du rapport des résultats de réception (paramètre "RAPPORT RECEPTION")

- 1 Affichez le menu "RAPPORTS".
  - Voir "Afficher le menu "RAPPORTS"" à la page 6-94.

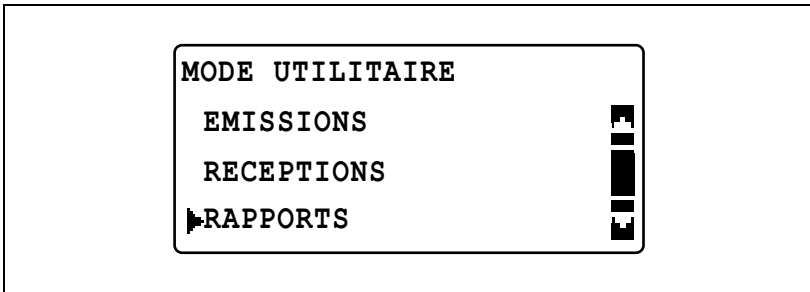

- 2 Appuyez sur la touche [▲] ou [▼] pour sélectionner "RAPPORT RECEPTION" et appuyez ensuite sur la touche [OK].

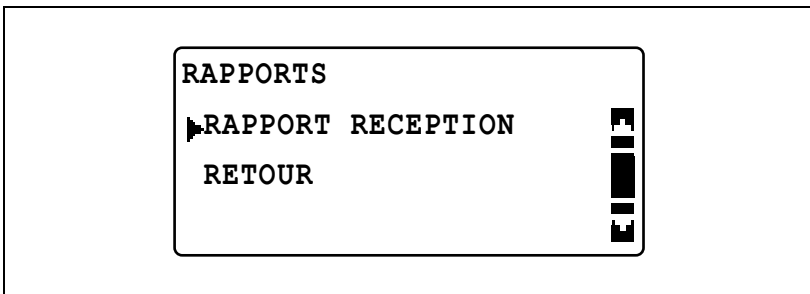

- 3 Appuyez sur la touche [▲] ou [▼] pour sélectionner "OFF" ou "ON" et appuyez ensuite sur la touche [OK].

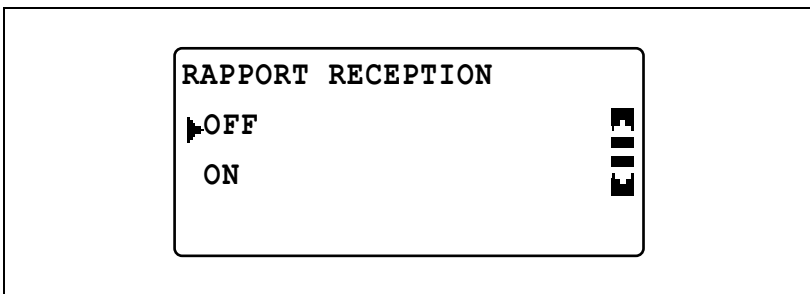

Le menu "RAPPORTS" réapparaît.



**Dépannage**

---



## 7 Dépannage

### 7.1 Principaux messages d'erreur et leurs solutions

Message	Cause	Remède
PROBLEME LIGNE TEST LIGNE	<ul style="list-style-type: none"> <li>Le système de numérotation téléphonique et le système de câblage du téléphone ne sont pas correctement configurés.</li> <li>Le cordon du téléphone n'est pas correctement branché.</li> </ul>	<ul style="list-style-type: none"> <li>Vérifier le système de numérotation téléphonique et le câblage téléphonique, puis spécifiez les réglages corrects en mode Utilitaire.</li> <li>Branchez correctement le cordon du téléphone.</li> </ul>
ERREUR COMMUNI- CATION (####) (PRESSER UNE TOUCHE)	<ul style="list-style-type: none"> <li>La communication a échoué suite à un problème de la machine.</li> <li>La communication n'était pas possible en raison de l'état du télécopieur du destinataire ou de l'expéditeur.</li> </ul>	Appuyez sur n'importe quelle touche pour vérifier les détails de l'erreur sur le rapport imprimé d'émission ou de réception. Puis, vérifiez les paramètres de communication et relancez la communication.
ECHEC RENUM.	Toutes les tentatives de renumérotation ont échoué soit parce que la ligne du destinataire est occupée, soit parce qu'il n'y a pas de réponse.	Vérifiez l'état de la ligne du destinataire, puis refaites une tentative d'émission de télécopie.
ANNUL. IMPRESSION XXXX Serveur	Vous avez reçu un message électronique que cette machine ne peut pas imprimer. (pour un fichier joint dans un format autre que TIFF-F)	Demandez à l'expéditeur d'envoyer un fichier TIFF-F ou un fichier texte au format correct.
MEM.PLEINE/ EM.ANNU	Lors de l'émission d'un fax, le volume des données image a dépassé la capacité de la mémoire.	<ul style="list-style-type: none"> <li>Récupérez les données de réception archivées en mémoire.</li> <li>Envoyez les télécopies en émission directe.</li> </ul>
MEM.PLEI- NE/RECPT. ANNU	Lors de la réception d'un fax, le volume des données image a dépassé la capacité de la mémoire.	Récupérez les données de réception archivées en mémoire.
MEMOIRE PLEINE ***** (PRESSER UNE TOUCHE)	Lors de la réception d'un fax, le volume des données image a dépassé la capacité de la mémoire.	Récupérez les données de réception archivées en mémoire.
MEM. FICHIER PLEINE XXXX Serveur	Pendant la réception par e-mail, le nombre maximum de fichiers archivés en mémoire a été dépassé.	Récupérez les données de réception archivées en mémoire.
RACCROCHER COMBINE	Le combiné du téléphone connecté est décroché.	Raccrocher le combiné du téléphone connecté.

Message	Cause	Remède
Contrôle Mode FAX	Une erreur fax est survenue pendant l'exécution d'une fonction en mode Copie.	Appuyez sur la touche [Fax]. Si une erreur s'affiche, appliquez la solution appropriée en fonction de celles décrites dans "Principaux messages d'erreur et leurs solutions" à la page 7-3.
ERREUR COMMUNICATION	Une erreur est survenue lors de la connexion au serveur.	Vérifiez les paramètres réseau. Essayez de vous connecter et en cas d'affichage d'une erreur, contactez l'administrateur réseau.

## 7.2 Si l'opération de télécopie ne se déroule pas correctement

### Il est impossible d'envoyer des télécopies

Symptôme	Cause possible	Remède
Le document ne peut pas être numérisé.	Le document est-il trop épais ?	Placez le document contre la vitre d'exposition pour le faxer. (voir p. 3-10.)
	Le document est-il trop fin ou trop petit ?	Placez le document contre la vitre d'exposition pour le faxer. (voir p. 3-10.)
	La vitre d'exposition est-elle sale ?	Essayez la surface de la vitre d'exposition avec un chiffon doux et sec.
Le document a été numérisé de travers.	Les guides des originaux ont-ils été correctement ajustés en fonction de la largeur du document ?	Ajustez les guides des originaux selon le format du document. (voir p. 3-7.)
La télécopie reçue par le destinataire n'est pas nette.	Le document est-il positionné de manière incorrecte ?	Positionnez le document correctement. (voir p. 3-7.)
	La vitre d'exposition est-elle sale ?	Essayez la surface de la vitre d'exposition avec un chiffon doux et sec.
	Le texte du document est-il trop pâle ?	Réglez la densité de numérisation. (voir p. 6-72.)
	Y a-t-il un problème avec la liaison téléphonique ou avec le télécopieur du destinataire.	Vérifiez que votre machine produit bien des copies de netteté correcte. Si c'est le cas, essayez de réémettre la télécopie.
La télécopie reçue par le destinataire est vierge.	Le document a été émis sur la mauvaise face (lors de l'utilisation de l'introducteur automatique de documents).	Chargez le document face imprimée vers le haut, puis réessayez d'envoyer la télécopie. (voir p. 3-7.)
Les télécopies ne peuvent pas être émises automatiquement.	Le numéro de fax était-il erroné ?	Vérifiez le numéro de fax.
	Avez-vous composé un numéro exclusivement réservé à un téléphone ?	Vérifiez le numéro de fax.
	Y a-t-il un problème avec le télécopieur du destinataire (plus de papier, réception auto non activée, machine hors tension, etc.) ?	Demandez au destinataire de contrôler son télécopieur.

## Les télécopies ne peuvent pas être reçues

Symptôme	Cause possible	Remède
La télécopie reçue n'est pas nette.	Le papier utilisé remplit-il les spécifications ?	Utilisez du papier conforme au spécifications.
	Le papier est-il humide ?	Remplacez le papier.
	Le toner est-il épuisé ?	Remplacez la cartouche vide par une cartouche de toner neuve.
	Y a-t-il un problème avec le télécopieur de l'appelant ?	Vérifiez que votre machine produit bien des copies de netteté correcte. Si c'est le cas, demandez à l'expéditeur de réémettre la télécopie.
La télécopie reçue est vierge.	Le toner est-il épuisé ?	Remplacez la cartouche vide par une cartouche de toner neuve.
	L'appelant a-t-il chargé les pages à l'envers ?	Demandez à l'appelant de contrôler son télécopieur.
Les télécopies ne peuvent pas être reçues automatiquement.	La machine a-t-elle été réglée pour recevoir des fax manuellement ?	Réglez la machine en réception automatique. (voir p. 6-86.)
	La mémoire est-elle saturée ?	Chargez du papier s'il y a lieu, puis imprimez les télécopies conservées en mémoire.
	La machine est-elle en train d'effectuer une opération ?	Suivez les instructions des messages qui apparaissent à l'écran.
Des rayures noires apparaissent sur la totalité de la copie.	Y a-t-il un problème avec le télécopieur de l'appelant ?	Vérifiez que votre machine produit bien des copies de netteté correcte. Si c'est le cas, demandez à l'expéditeur de réémettre la télécopie.



## Il est impossible de passer des appels

Symptôme	Cause possible	Remède
Aucune tonalité n'est présente sur le combiné du téléphone raccordé.	Le cordon du téléphone est-il correctement raccordé à l'unité principale ?	Raccordez correctement le cordon du téléphone à la machine.
	Le cordon du téléphone de la prise murale est-il correctement raccordé à l'unité principale ?	Raccordez correctement le câble téléphonique de la prise murale à la machine.
	Une communication est en cours d'exécution.	Vérifiez encore une fois que la communication est terminée.
Après composition du numéro, aucune sonnerie n'est perceptible.	Le système de numérotation téléphonique a-t-il été configuré correctement ?	Configurez correctement le système téléphonique. (voir p. 2-29.)
Après la prise de ligne, il est difficile d'entendre la voix du destinataire/de l'appelant.	Le volume de contrôle est-il réglé de manière trop faible ?	Augmentez le volume. (voir p. 6-17.)
La sonnerie du téléphone est trop faible (ou trop forte).	Le volume de la sonnerie du téléphone raccordé à la machine est-il réglé trop bas (ou trop fort) ?	Réglez le volume de la sonnerie du téléphone raccordé à la machine.



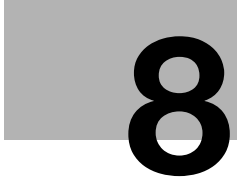

**Annexe**

---



## 8 Annexe

### 8.1 Caractéristiques principales

Caractéristiques	
Mode d'émission	G3
Câblage compatible	Ligne téléphonique classique, NCC pour chaque ligne
Méthode de raccordement	Raccordement direct (par prise gigogne)
Vitesse d'émission	33,6 ; 31,2 ; 28,8 ; 26,4 ; 24,0 ; 21,6 ; 19,2 ; 16,8 ; 14,4 ; 12,0 ; 9,6 ; 7,2 ; 4,8 ; 2,4 kbps (commutation automatique)
Durée d'émission	3 secondes*
Densité de numérisation	8 points/mm × 3,85/7,7/15,4 lignes/mm (200 dpi × 100/200/400 lpi), 16 points/mm × 15,4 lignes/mm (400 dpi × 400 lpi)**
Format du document	A3 max. ☐ (Ledger ☐), bannières (1000 mm (39-1/4 pouces max.) possibles)
Format papier d'impression	Métrique : A3 ☐, B4 ☐, A4 ☐/☐, B5 ☐, A5 ☐ Pouces : Invoice (8-1/2 × 5-1/2) ☐, Letter ☐/☐, Legal (8-1/2 × 14) ☐, Ledger (11 × 17) ☐
Capacité de numérisation	Avec la mémoire intégrée (5 Mo) : 280 pages Avec l'extension mémoire (64 Mo) : 1024 pages *Avec des documents au format A4 standard
Format de codage de compression	MH/MR/MMR/JBIG

\* C'est la vitesse d'émission d'un document au format A4 ou Letter contenant environ 700 caractères à vitesse élevée (33,6 kbps) avec la résolution standard (8 points/mm × 3,85 lignes/mm (200 dpi × 100 lpi)). Cela ne comprend pas la durée d'acquisition de l'image ni la négociation de la communication. La durée réelle d'émission peut varier en fonction du contenu du document, du télécopieur du destinataire et de l'état de la ligne.

\*\* L'émission en temps réel est uniquement prise en charge avec l'introducteur de documents.

## 8.2 Local Setup for Diagnostic (LSD/ Configuration Locale Diagnostique)

### A propos du Local Setup for Diagnostic (LSD/ Configuration Locale Diagnostique)

L'installation du Local Setup for Diagnostic (LSD) sur un ordinateur connecté à cette machine vous permet de modifier les paramètres machine, de consulter les compteurs et de vérifier l'état de la machine à partir de l'ordinateur.

LSD permet les opérations suivantes.

- Enregistrer sur un ordinateur les informations de numérotation 1-Touche, de numérotation abrégée et de numérotation groupée.
- Modifier les informations machine pour la numérotation 1-Touche, la numérotation abrégée et la numérotation groupée.
- Spécifier les réglages machine en mode Utilitaire.
- Vérifier les compteurs.
- Vérifier la page de configuration.

### Environnement d'exploitation de LSD

L'environnement suivant est nécessaire pour installer LSD sur un ordinateur.

Environnement	
Système d'exploitation	Windows 98 Seconde Edition, Windows Me, Windows 2000, Windows XP, Windows Server 2003, Windows Vista
Processeur	Pentium II ou plus rapide
Mémoire	Capacité mémoire recommandée pour le système d'exploitation La quantité mémoire devrait être prévue pour satisfaire aux demandes du système d'exploitation et des applications utilisées.
Espace disque dur disponible	100 Mo ou plus
Navigateur Internet	Microsoft Internet Explorer version 5.0 ou ultérieure

Interface utilisée pour la connexion

- Interface USB avec câble USB



#### Remarque

*Utilisez un câble USB, mâle 4 broches de type USB A mâle/4 broches de type USB B mâle. Il est recommandé de ne pas utiliser un câble USB de plus de trois mètres de long.*

## Procédure générale d'installation

Avant d'utiliser LSD, cette machine doit être raccordée à l'ordinateur et LSD doit être installé sur l'ordinateur.

- 1 Raccordez cette machine à l'ordinateur.

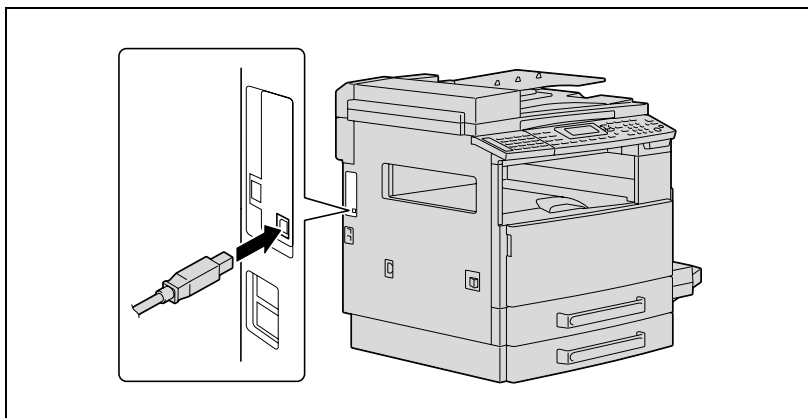

- 2 Installez le pilote TWAIN et le pilote d'imprimante livrés avec cette machine.
  - Pour plus de détails sur la procédure d'installation, consultez le guide de l'utilisateur du contrôleur d'imprimante GDI, le contrôleur d'image ou le pilote TWAIN.
- 3 Installez LSD sur l'ordinateur.
  - Pour plus de détails sur la procédure d'installation, veuillez vous reporter à "Installer LSD" à la page 8-6.

## Installer LSD

- 1 Double-cliquez sur LSD setup.exe dans le dossier "LSD".
- 2 Le programme d'installation démarre.

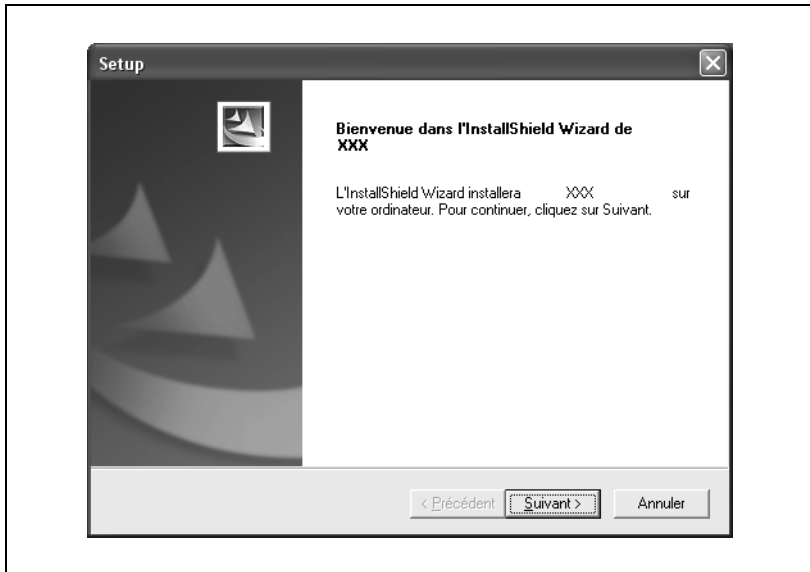

- 3 Cliquez sur le bouton [Suivant], puis suivez les instructions qui s'affichent à l'écran.



- 4 Quand le message indiquant la fin de l'installation du LSD s'affiche, cliquez sur le bouton [Terminer].

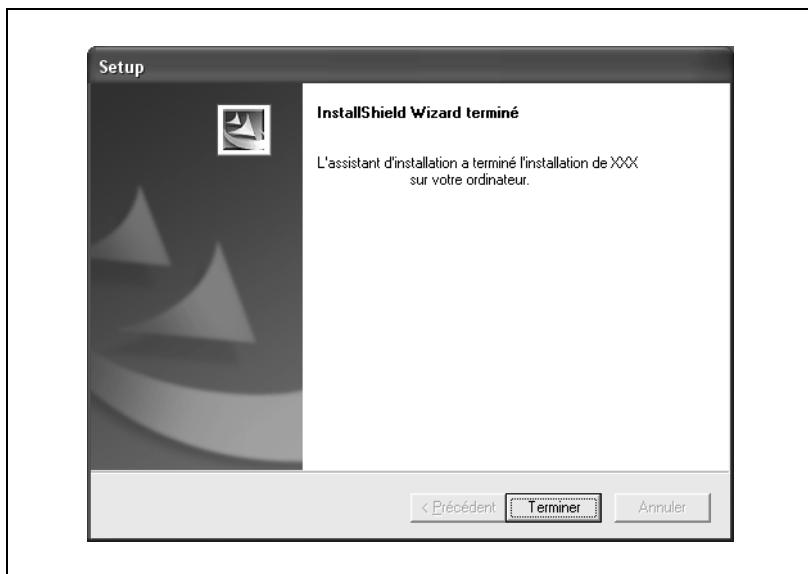

L'installation de LSD est finie.

### Démarrer LSD

- Cliquez sur le bouton Démarrer, pointez sur "Tous les programmes" et cliquez ensuite sur "KONICA MINOLTA <nom\_modèle>".

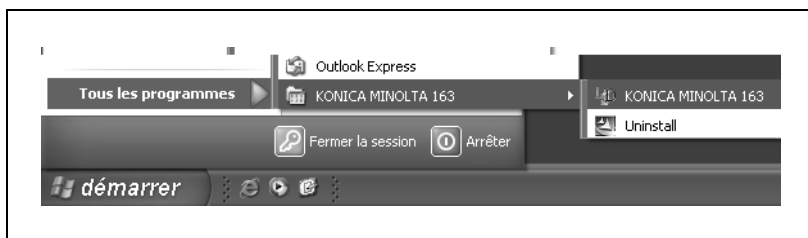

La fenêtre principale de LSD apparaît.

## Fenêtre principale de LSD

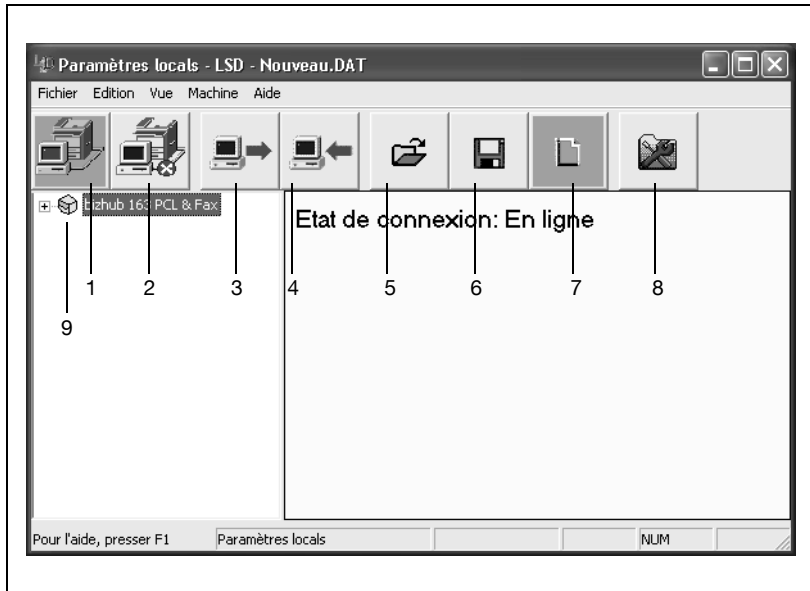

No.	Nom de l'élément	Description
1	Bouton Connexion	Cliquez sur ce bouton pour connecter cette machine à l'ordinateur.
2	Bouton Déconnexion	Cliquez sur ce bouton pour couper la connexion entre cette machine et l'ordinateur.
3	Bouton de téléchargement amont	Cliquez sur ce bouton pour envoyer le fichier de paramétrage à la machine.
4	Bouton de téléchargement aval	Cliquez sur ce bouton pour les paramètres machine à l'ordinateur.
5	Bouton Ouvrir	Cliquez sur ce bouton pour ouvrir le fichier des paramètres.
6	Bouton Enregistrer	Cliquez sur ce bouton pour enregistrer le fichier des paramètres.
7	Bouton Nouveau	Cliquez sur ce bouton pour créer un nouveau fichier.
8	Bouton Paramètres Utilitaires	Cliquez sur ce bouton pour ouvrir la boîte de dialogue Paramètres Utilitaires.
9	icône Machine	Cliquez sur  à côté de l'icône Machine pour afficher les paramètres de numérotation 1-Touche, de numérotation abrégée et de numérotation groupée.

### Raccordement à cette machine

- Cliquez sur .
  - Il est possible également de créer une connexion en cliquant sur "Connecter" dans le menu "Machine".
- Quand LSD est connecté à la machine, l'indication "Etat de connexion : EN LIGNE" s'affiche.



#### Détails

*Si des opérations sont effectuées depuis LSD, la machine ne peut pas être commandée depuis son propre panneau de contrôle.*

### Télécharger des informations enregistrées depuis la machine

- Cliquez sur .
- Il est aussi possible de créer une connexion en cliquant sur "Rapatriement" dans le menu "Machine".

### Créer un nouveau fichier de paramétrage

- Cliquez sur .
- Il est aussi possible de créer une connexion en cliquant sur "Nouveau" dans le menu "Fichier".



#### Détails

*Il est également possible de créer un nouveau fichier si LSD est connecté à cette machine. Cliquez sur le bouton [Déconnexion] pour arrêter la connexion entre LSD et cette machine.*

## Enregistrer les paramètres de numérotation 1-Touche

- 1 Cliquez sur  à côté de l'icône de la machine et cliquez ensuite sur "Une Touche".
- 2 Dans la liste qui apparaît, faites un double-clic sur le numéro 1-touche à programmer.
  - Vous pouvez programmer jusqu'à 32 numéros 1-Touche.

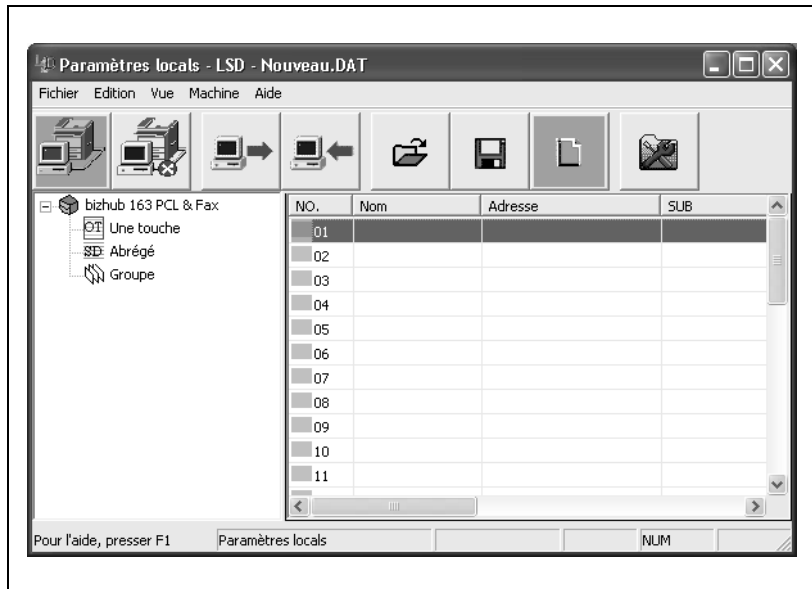

- 3 Dans la boîte de dialogue Enregistrer N° 1-Touche, spécifiez les informations voulues.
- Le texte saisi dans la case "Nom" s'affiche à l'écran comme nom de la destination. Par ailleurs, ce nom s'affiche comme destination lors de l'impression des rapports.

Enregistrer N° 1-Touche01

Enregistrer

Fax  E-Mail

Nom :  
[ ]

N° de téléphone :  
[ ]

SUB:  
[ ]

SID:  
[ ]

Heure d'envoi (HH:MM)  
[ ] : [ ]

Vitesse :  
 9.6Kbps  14.4Kbps  33.6Kbps

OUI Abandon

- 4 Cliquez sur le bouton [OK].
- La programmation du numéro 1-Touche est terminée.

## Modifier les paramètres de numérotation 1-Touche

- Cliquez sur  à côté de l'icône de la machine et cliquez ensuite sur "Une Touche".
- Sélectionnez un numéro de numérotation 1-Touche pour en modifier les réglages.
  - Vous pouvez modifier les paramètres à l'aide des commandes suivantes : "Couper", "Copier", "Coller" et "Effacer" dans le menu "Edition".

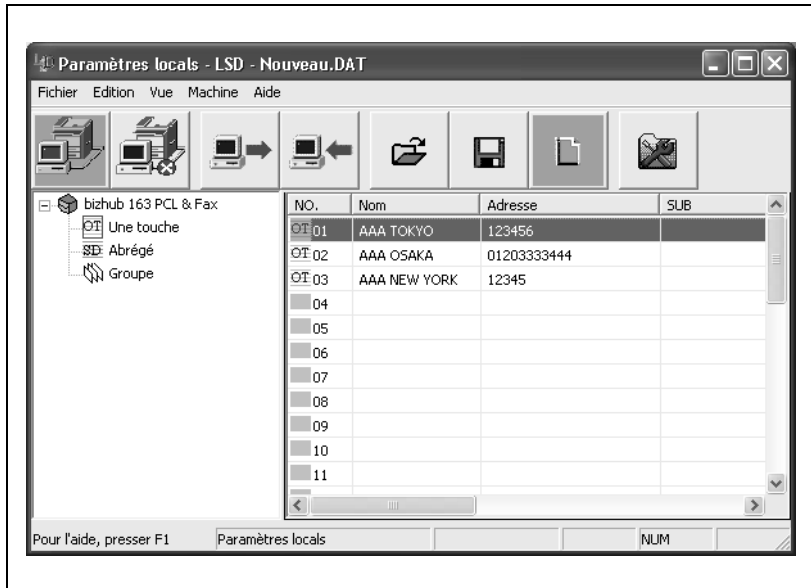

## Enregistrer les réglages de numérotation abrégée

- 1 Cliquez sur  à côté de l'icône machine, et cliquez sur "Abrégé".
- 2 Dans la liste qui apparaît, faites un double-clic sur le numéro abrégé à programmer.
  - Vous pouvez programmer jusqu'à 240 numéros abrégés.

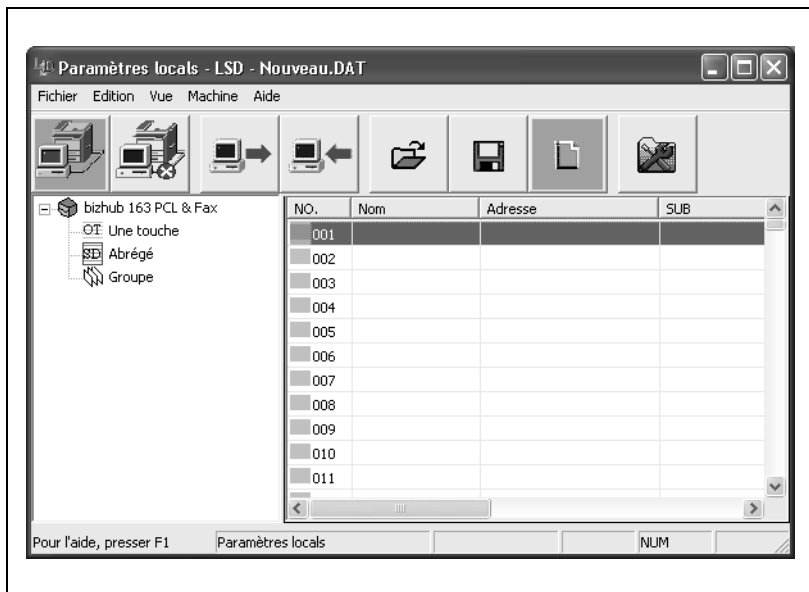

- 3 Dans la boîte de dialogue Enregistrer N° abrégé, spécifiez les informations voulues.
- Le texte saisi dans la case "Nom" s'affiche à l'écran comme nom de la destination. Par ailleurs, ce nom s'affiche comme destination lors de l'impression des rapports.

Enregistre N° Abrégé001

Enregistrer

Fax  E-Mail

Nom :  
[ ]

N° de téléphone :  
[ ]

SUB:  
[ ]

SID:  
[ ]

Vitesse :  
 9.6Kbps  14.4Kbps  33.6Kbps

OUI Abandon

- 4 Cliquez sur le bouton [OK].
- La programmation du numéro abrégé est terminée.



## Modifier les réglages de numérotation abrégée

- Cliquez sur  à côté de l'icône machine, et cliquez sur "Abrégé".
- Sélectionnez un numéro de numérotation abrégée pour en modifier les réglages.
  - Vous pouvez modifier les paramètres à l'aide des commandes suivantes : "Couper", "Copier", "Coller" et "Effacer" dans le menu "Edition".

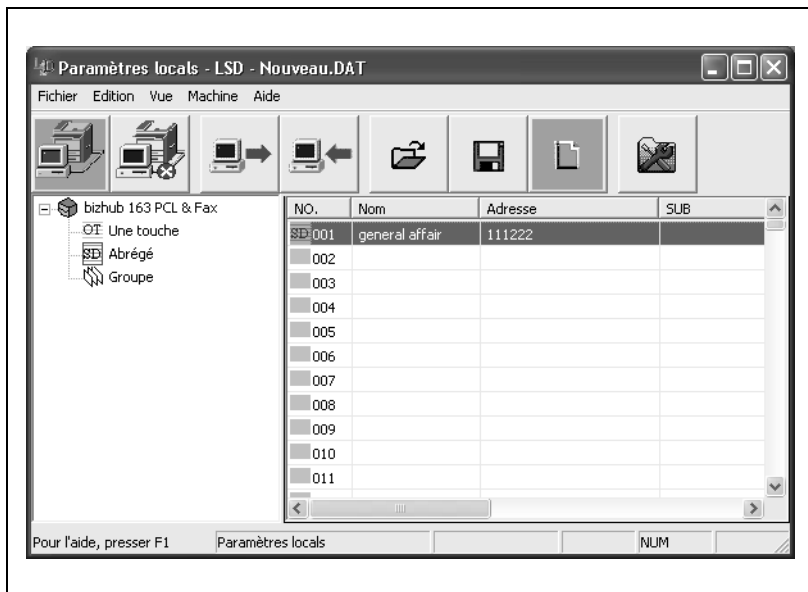

## Enregistrer les réglages de numérotation groupée



### Remarque

*Veillez à programmer la numérotation groupée après la numérotation 1-Touche et la numérotation abrégée.*

- 1 Cliquez sur  à côté de l'icône machine, et cliquez sur "Groupe".
- 2 Dans la liste qui apparaît, faites un double-clic sur le numéro groupe à programmer.
  - Vous pouvez programmer jusqu'à 32 numéros groupe.

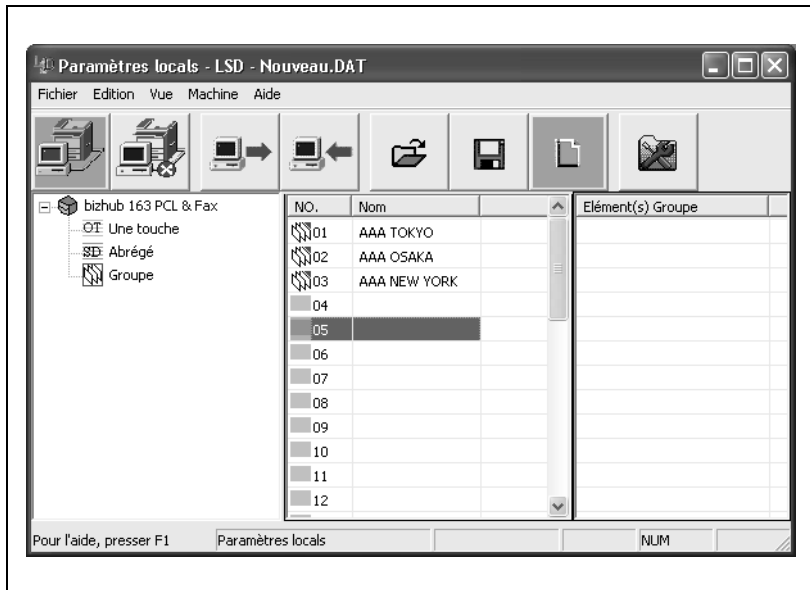

- 3 Dans la boîte de dialogue Enregistrer Groupe pour le numéro sélectionné, choisissez le numéro d'une destination à enregistrer dans le groupe et cliquez ensuite sur **>>** ou **<<**.
- Le texte saisi dans la case "Nom" s'affiche à l'écran comme nom de la destination. Par ailleurs, ce nom s'affiche comme destination lors de l'impression des rapports.

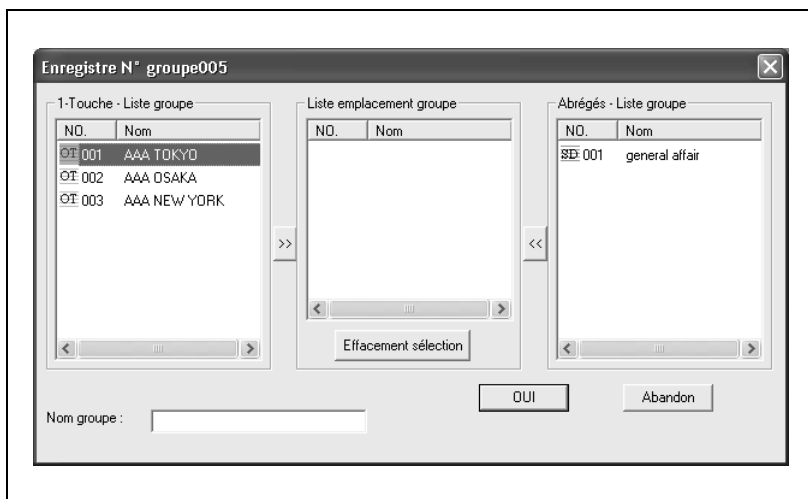

- 4 Tapez le nom du groupe.
- 5 Cliquez sur le bouton [OK].  
Ce qui achève la programmation du groupe.

## Modifier les réglages de numérotation groupée

- Affichez la liste des numéros de et double-cliquez ensuite sur le numéro de des réglages à modifier.
  - Sélectionnez un numéro de numérotation abrégée pour en modifier les réglages.

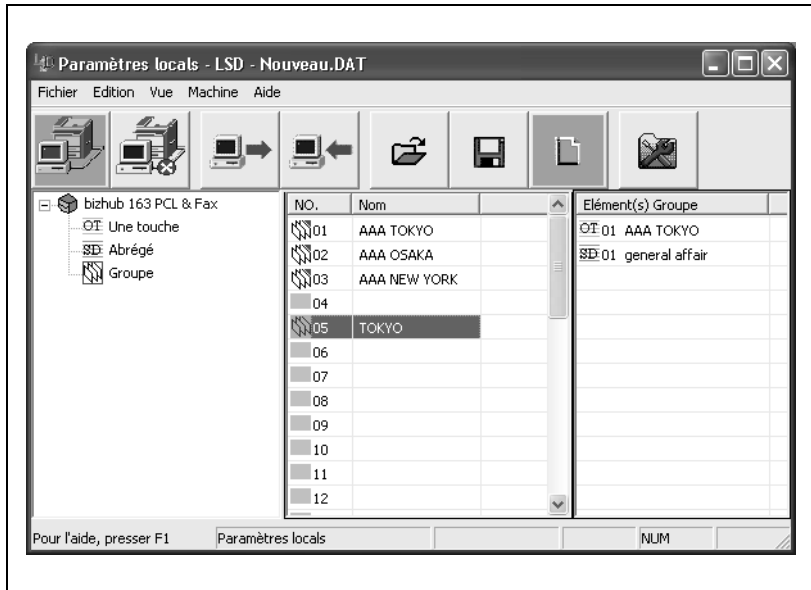

## Impression de la liste des réglages de numérotation 1-Touche, de numérotation abrégée et de numérotation groupée

- 1 Au menu "Fichier", cliquez sur le bouton [Imprimer].  
La boîte de dialogue suivante apparaît.

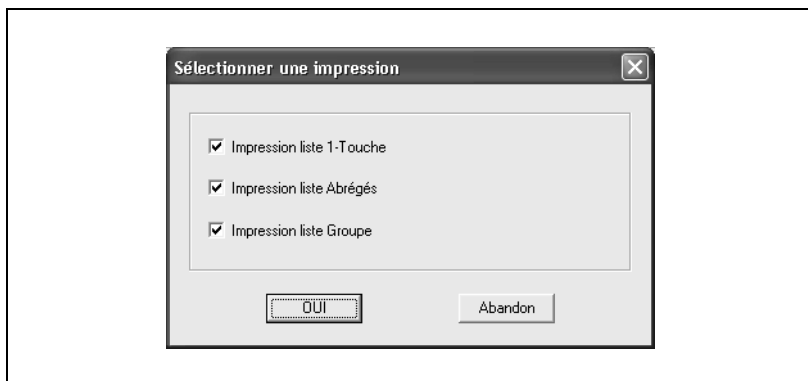

- 2 Cochez les cases correspondant aux éléments à imprimer, puis cliquez sur [OK].

### Enregistrer les paramètres sur l'ordinateur

- 1 Cliquez sur .
- 2 Spécifiez le dossier dans lequel le fichier doit être sauvegardé, puis tapez le nom du fichier.
- 3 Cliquez sur le bouton [Enregistrer].
  - Les paramètres peuvent également être enregistrés en cliquant sur "Enregistrer" dans le menu "Fichier".

### Enregistrer les paramètres sur cette machine

- Cliquez sur  pour envoyer les réglages sur cette machine.
- Les paramètres peuvent également être sauvegardés sur cette machine en cliquant sur "Envoi" dans le menu "Machine".

## Spécifier les paramètres du mode Utilitaires

Les paramètres du mode Utilitaires spécifiés depuis le panneau de contrôle de la machine peuvent l'être aussi depuis la boîte de dialogue Réglages utilisateur du LSD.

- Cliquez sur .
- Cette boîte de dialogue peut également être affichée en cliquant sur "Réglages utilisateur" dans le menu "Machine".

La boîte de dialogue Réglages utilisateur s'affiche.

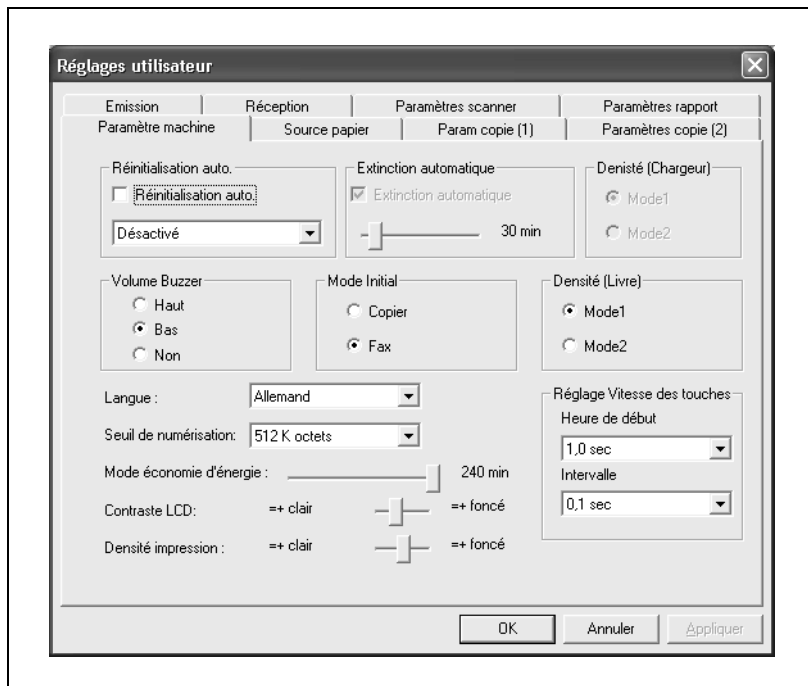

### Détails

*Si des opérations sont effectuées depuis LSD, la machine ne peut pas être commandée depuis son propre panneau de contrôle.*

Les réglages des paramètres suivants peuvent être spécifiés depuis LSD.

Onglet	Paramètre
Paramètre machine	Réinitialisation auto.
	Extinction automatique
	Densité (Chargeur)
	Volume Buzzer
	Mode Initial
	Densité (livre)
	Mode économie d'énergie
	Contraste LCD
	Densité impression
	Langue
	Réglage Vitesse des touches
Seuil de numérisation	
Source papier	Paramétrage inch/métrique
	Type papier
	Mag. papier 1
Param Copie (1)	Priorité papier
	Priorité qualité
	Prioritaire densité
	Niveau densité (A)
	Niveau densité (M)
	Reglage marge page
	Petit original
	Position reliure
Réglage effacement	
Paramètres Copie (2)	Originaux mixtes
	Priorité copie
	Sortie priorita.
	Ordre copie 4-en-1
	Mode Croisé
	Copie Recto/Verso

Onglet	Paramètre
Emission	Densité niveau
	Priorité qualité
	Emission par défaut
	En-tête
Réception	Réception mémoire
	Réception réduction
	Impression réception
	Mode réception
	Faire suivre
	Nb. de sonneries
	Choix receptacle
	Pied de page
Réseau fermée	
Paramètres scanner	Priorité qualité
	Format image
	Méthode de codage
Paramètres rapports	Rapport d'activité
	Rapport réservation
	Rapport résultat de l'émission
	Rapport résultat de réception



## Spécifier les réglages administrateur

- 1 Dans le menu "Machine", cliquez sur "Gestion Admin."
- 2 Tapez le code d'accès de l'administrateur.

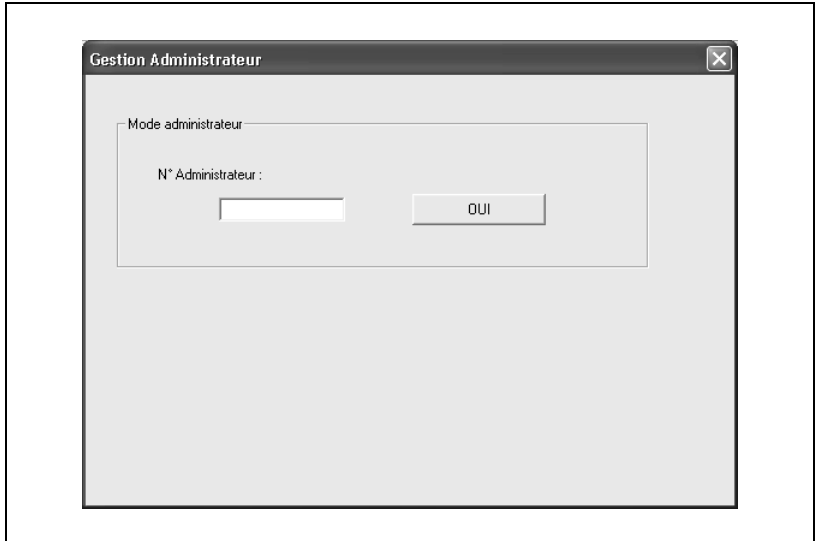

La boîte de dialogue Mode Administrateur apparaît.

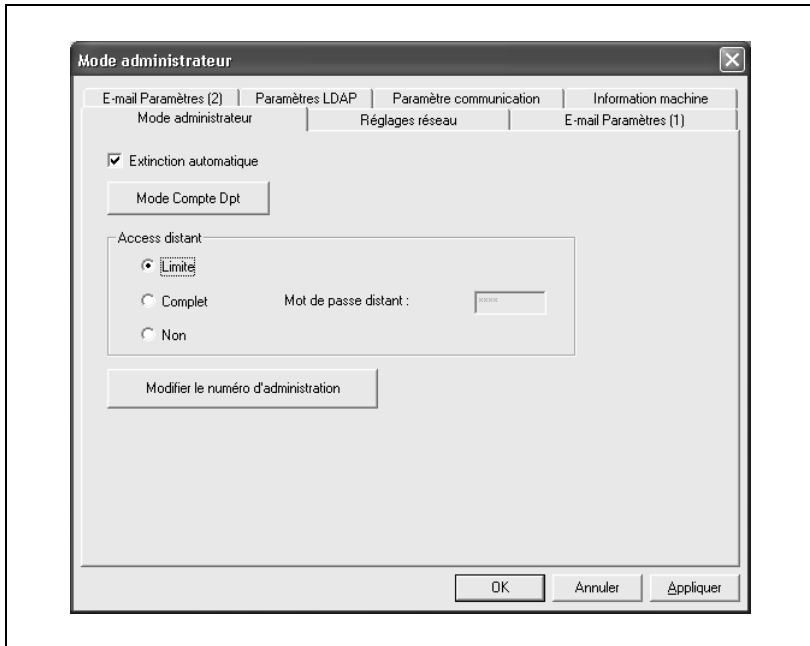

Les réglages des paramètres suivants peuvent être spécifiés depuis LSD.

Onglet	Paramètre
Mode Administrateur	Extinction automatique
	Mode Compte Dpt
	Accès distant
	Modifier le numéro d'administration
Réglages réseau	Auto
	Spécifier adresse IP
	Masque sous-réseau
	Passerelle
	Configuration DNS
	Passerelle Emission
	Paramètres WEB
	Paramètres LDP
	Paramètres SLP
Paramètres SNMP	

Onglet	Paramètre
E-Mail Paramètres (1)	Nom émetteur
	Adresse E-MAIL
	Adresse serveur SMTP
	N° Port SMTP
	Délai SMTP
	Insertion Texte
	Sujet par défaut
	POP Avant SMTP
	Mode E-mail
E-Mail Paramètres (2)	Adresse Serveur POP3
	Compte POP3
	MdPasse POP3
	N° Port POP3
	Délai POP3
	Réception auto
	Adresse réponse
	Impression en-tête
Paramètres LDAP	Serveur LDAP
	N° Port LDAP
	Base de recherche
	Méthode de recherche
	Délai expiration LDAP
	Nombre maximum de résultats
	Compte LDAP
	Mot de passe LDAP
	Nom de domaine
	ATTRIBUT
	Paramètres SSL
Mode d'authentification	
Paramètres de communication	Tonalité/décimal
	Ligne contrôle
	RTC/PABX
Information Machine	Nom
	Numéro de téléphone

### Consultation des totaux des compteurs

- Dans le menu "Machine", cliquez sur "Compteur total".  
La boîte de dialogue Compteur total apparaît.

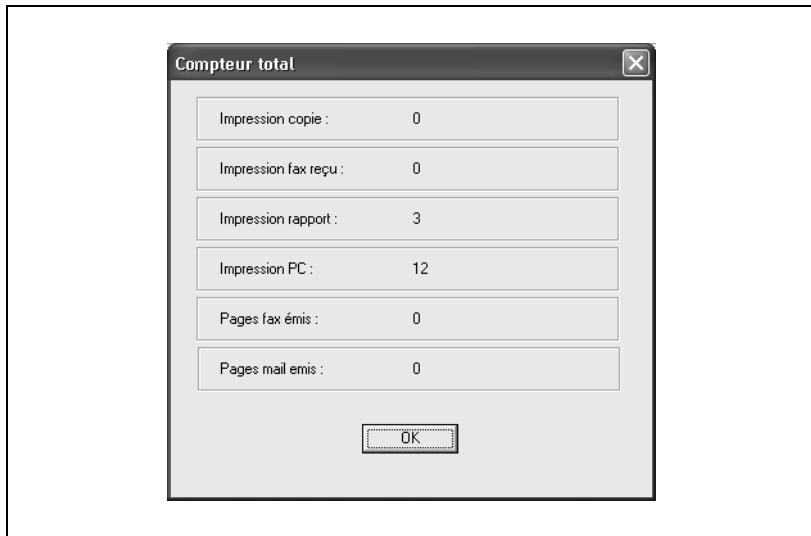

## Vérifier la page de configuration

- Dans le menu "Machine", cliquez sur "Configuration".  
La boîte de dialogue Statut Machine s'affiche.

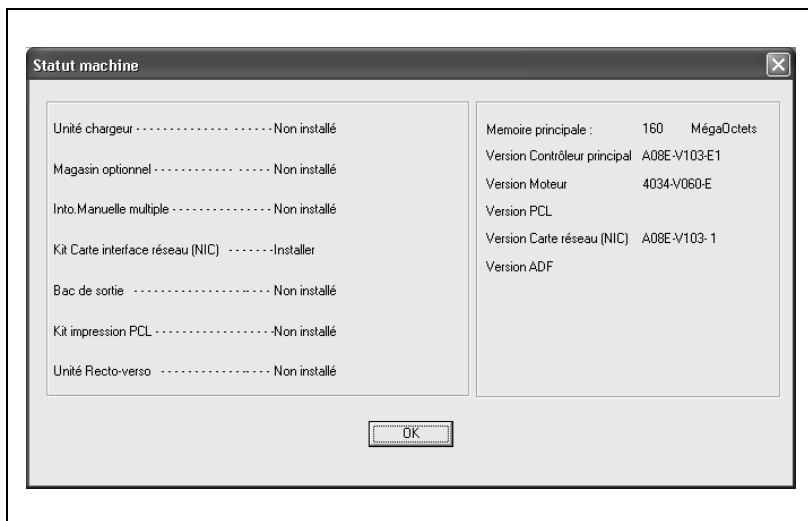

## Désinstallation de LSD

- 1 Cliquez sur le bouton Démarrer, pointez sur "Tous les programmes" puis sur "KONICA MINOLTA <nom\_modèle>" et enfin sur "Désinstaller".
- 2 Suivez les instructions qui s'affichent à l'écran.
- 3 L'apparition de la boîte de dialogue suivante indique que la désinstallation est terminée.

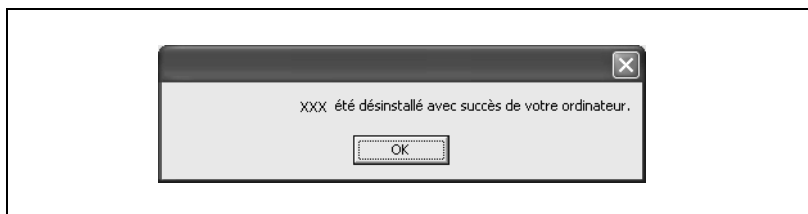

## 8.3 Glossaire

### Définitions de termes

Terme	Description
Communication G3	Communications conformes à la norme G3 (une norme internationale pour les communications par télécopie) ; communication fax par ligne analogique (ligne d'abonné général).
Document livre	Document relié, comme un livre ou un prospectus.
Émission manuelle	Émission d'un document fax après avoir communiqué vocalement au téléphone.
F codes	Les communications par F codes sont des fonctions concernant les boîtes aux lettres utilisant "SUB" (sous-adresses), "SEP" (interrogation sélective), "SID" et "PWD" (mots de passe), contrôlées par les normes G3 de l'ITU-T (Union Internationale des Télécommunications). L'émission et la réception sur boîtes aux lettres ainsi que l'émission en rediffusion ne sont possibles qu'entre machines compatibles avec les F codes.
Faxer par Internet	Il s'agit d'une communication par Fax via Internet ou via un Intranet plutôt que par des lignes téléphoniques. Au lieu de composer le numéro de fax du destinataire, on tape son adresse e-mail et l'image numérisée peut ainsi être envoyée (au format TIFF) comme message électronique à un ordinateur ou un fax Internet. De plus, il est possible de recevoir sous forme d'image des messages e-mail émis par des ordinateurs.
Ligne générale d'abonné	Lignes téléphoniques analogiques (réseau public) supportées par NTT East, NTT West, NTT Communications et NCC.
Mémoire	Conserve les données de fax et d'images de copie. En installant une extension mémoire, on peut stocker davantage de données image en mémoire.
Méthode de codage JBIG	C'est une nouvelle méthode de compression et de décompression de données, normalisée par le Groupe de Travail Expert Joint Bi-level Image, une sous-commission de l'Union Internationale des Télécommunications (ITU-T). C'est une méthode très efficace pour transférer d'importants volumes de données ou de données image haute résolution, comme les demi-teintes.
Numérisation réseau	Une fonction permettant d'envoyer des images numérisées à un ordinateur via un réseau. Les images peuvent aussi être envoyées comme messages e-mail ou être téléchargées vers des serveurs FTP.
PABX	Abréviation de autocommutateur privé. Il s'agit d'un standard implanté dans une société ou une usine et qui permet de connecter plusieurs téléphones sur de multiples lignes afin de permettre une intercommunication totale entre ces téléphones.
Prise de ligne	Composer un numéro dans décrocher le combiné. Appuyez sur la touche [Décrocher] pour utiliser cette fonction.
Réception manuelle	Réception d'un document fax après avoir communiqué vocalement au téléphone.
Renumérotation automatique	Si une communication ne peut aboutir, par exemple quand le télécopieur du destinataire est occupé, celui-ci est automatiquement rappelé. Si un document de plusieurs pages est mis en attente d'émission en mémoire, il progresse continuellement sur la file d'attente jusqu'à ce que le moment de la renumérotation arrive.

Terme	Description
Signaux clavier	<p>C'est un signal électrique utilisé sur la ligne téléphonique et indiqué par les diverses tonalités émises lors de l'utilisation d'une ligne à clavier (PB). Utilisé en cas d'appel sur une ligne à clavier ou d'utilisation de services à clavier.</p> <p>En appuyant sur la touche [ ✕ ] sur le clavier, l'on peut utiliser les signaux clavier, même si un téléphone à clavier est connecté.</p>





---

A large, bold, black number '9' is centered on a gray rectangular background. The number is slightly offset to the right, with the gray background extending to the left and slightly above and below the number.

**Index**

---



## 9 Index

### A

- Accès distant *6-15*
- Alimentation électrique *2-12*

### B

- Boîtes aux lettres *4-8, 4-9, 6-58*
- Buzzer *6-8*

### C

- Caractéristiques *8-3*
- Compteurs de la machine *3-38*
- Conventions du manuel *1-8*

### D

- DECIMAL *2-29*

### E

- Emission comme relais de diffusion *4-27*
- Emission en temps réel *3-48*
- Emission relais *4-23*
- Enregistrement des informations de la source d'émission *2-26*
- Enregistrement du numéro de Fax *2-24*
- Exemple de saisie de texte *2-15*

### É

- Émission différée *3-50*
- Émission Fax *3-3*
- Émission groupée *3-53*
- Émission manuelle *3-34*
- Émission mémoire *3-47*
- Émission multi-diffusion *3-28*
- Émission par interrogation *4-14*
- Émission sur boîte aux lettres *4-9*

### F

- F codes *4-3*
- Faire suivre *4-29*
- Fiche d'alimentation *1-14*
- FREQUENCE VOCALE *2-29*
- FUS. HOR. *2-21*

### G

- Glossaire *8-28*

### I

- Indications affichées *2-10*

### L

- Local Setup for Diagnostic (LSD/ Configuration Locale Diagnostic) *8-4*

### M

- Menu GESTION ADMIN. *6-11*
- Messages *7-3*
- Mise à la terre *1-15*
- Mode de saisie *2-13*

### N

- Numérotation 1-touche *3-15, 6-21*
- Numérotation abrégée *3-17, 6-28*
- Numérotation à partir d'un annuaire *3-23*
- Numérotation en chaîne *3-26*
- Numérotation groupée *3-19, 6-34*
- Numérotation programmée *3-21, 6-40*

**P**

- PABX *2-31*
- Panneau de contrôle *2-5*
- Paramètres LDAP *6-11*
- Paramètres machine *6-5*

**Q**

- Qualité image *3-11*

**R**

- Re-numérotation *3-31*
- Réception automatique *3-54*
- Réception dans boîte aux lettres *4-12*
- Réception Fax *3-54*
- Réception manuelle *3-55*
- Réception mémoire *3-54*
- Réception par dépôt *4-20*
- Réglage de l'heure *2-21*
- Réglage de la date *2-21*
- Résultats d'émission *3-40*
- Résultats de communication *3-40*
- Résultats de réception *3-40*
- RTC *2-31*
- RTC/PABX *2-31*

**S**

- Sélections par défaut *6-9, 6-10*
- Symboles d'avertissement et de précaution *1-10*
- Système de câblage téléphonique *2-31*

**T**

- Touche Utilitaires *2-5, 6-3*