

# Miele

SOFTTRONIC 



## Instructions d'utilisation de la machine à laver W 1119

Pour prévenir les accidents et  
éviter d'endommager la machine,  
lire attentivement les instructions suivantes  
**avant** d'installer ou d'utiliser l'appareil.



M.-Nr. 05 874 970

# Table des matières

---

|   |    |
|---|----|
| <b>MESURES DE SÉCURITÉ IMPORTANTES</b> . . . . .                          | 4  |
| <b>Description de la machine à laver</b> . . . . .                        | 6  |
| Tableau de commande . . . . .   | 6  |
| <b>Avant la première utilisation</b> . . . . .                            | 7  |
| <b>Utilisation de la machine à laver</b> . . . . .                        | 8  |
| 1. Préparer et trier le linge . . . . .                                   | 8  |
| 2. Charger la machine . . . . .   | 9  |
| 3. Choisir un programme . . . . .   | 9  |
| Guide des programmes . . . . .  | 10 |
| 4. Choisir les options de lavage (au besoin) . . . . .                    | 12 |
| 5. Choisir la température et la vitesse d'essorage . . . . .              | 13 |
| 6. Ajouter le détergent . . . . .   | 15 |
| <b>Détergent</b> . . . . .  | 16 |
| Adoucisseur d'eau . . . . .   | 17 |
| Assouplissant . . . . .   | 18 |
| Amidon . . . . .  | 19 |
| Teinture à tissus . . . . .   | 19 |
| <b>Utilisation de la machine à laver</b> . . . . .                        | 20 |
| 7. Sélectionner "Mise en marche différée" (au besoin) . . . . .           | 20 |
| 8. Actionner le programme . . . . .                                       | 20 |
| 9. Activer la fonction de verrouillage de programme (au besoin) . . . . . | 20 |
| 10. Retirer le linge . . . . .  | 21 |
| Annuler un programme . . . . .  | 22 |
| Interrompre un programme . . . . .  | 22 |
| Modifier un programme . . . . .   | 22 |
| Ajouter ou retirer du linge pendant un programme de lavage . . . . .      | 23 |
| <b>Verrouillage de la machine à laver</b> . . . . .                       | 24 |
| Verrouillage électronique de programme . . . . .                          | 24 |
| Verrouillage de sécurité pour enfant . . . . .                            | 24 |
| <b>Entretien de la machine à laver</b> . . . . .                          | 25 |
| Nettoyage de la machine à laver . . . . .                                 | 25 |
| Nettoyage du tiroir à détergent . . . . .                                 | 25 |
| Nettoyage des filtres de la prise d'eau . . . . .                         | 26 |
| <b>Aide-mémoire</b> . . . . .   | 28 |
| <b>Entretien de la machine à laver</b> . . . . .                          | 27 |
| Nettoyage de la pompe de vidange . . . . .                                | 27 |

# Table des matières

|   |    |
|---|----|
| <b>Questions les plus fréquentes</b> . . . . .  | 29 |
| Le programme de lavage ne démarre pas. . . . .  | 29 |
| Le programme a été interrompu et un message de panne s'affiche. . . . .                                 | 30 |
| Problèmes généraux . . . . .  | 31 |
| Linge mal lavé . . . . .  | 32 |
| La porte ne s'ouvre pas quand on appuie sur le bouton "Porte". . . . .                                  | 33 |
| Ouverture de la porte pendant une panne d'électricité ou quand le tuyau de vidange est bouché . . . . . | 34 |
| Vidange de l'eau de lavage . . . . .  | 34 |
| Ouverture de la porte de chargement . . . . .   | 35 |
| <b>Services techniques</b> . . . . .  | 36 |
| Réparations. . . . .  | 36 |
| Mise à niveau informatique. . . . .   | 36 |
| Conditions de la garantie . . . . .   | 36 |
| Accessoires . . . . .   | 36 |
| <b>Instructions d'installation</b> . . . . .  | 37 |
| <b>Aidez à protéger notre environnement</b> . . . . .   | 38 |
| Enlèvement des produits d'emballage . . . . .   | 38 |
| Mise au rebut de votre ancien appareil . . . . .  | 38 |
| <b>Installation</b> . . . . .   | 39 |
| Vue de face . . . . .   | 39 |
| Vue arrière . . . . .   | 40 |
| Lieu d'installation . . . . .   | 41 |
| Installation . . . . .  | 41 |
| Retrait des tiges d'arrimage . . . . .  | 42 |
| Installation des tiges d'arrimage . . . . .   | 43 |
| Mettre la machine à laver de niveau . . . . .   | 44 |
| Installation du panneau d'habillage. . . . .  | 45 |
| Raccourcir un panneau de porte. . . . .   | 46 |
| Installation sous un comptoir . . . . .   | 47 |
| Support à machine à laver avec tiroir . . . . .   | 47 |
| Colonne lavage-séchage. . . . .   | 47 |
| <b>Plomberie</b> . . . . .  | 48 |
| Raccordement d'eau . . . . .  | 49 |
| Raccordement du tuyau de vidange . . . . .  | 50 |
| <b>Branchement électrique</b> . . . . .   | 51 |

# MESURES DE SÉCURITÉ IMPORTANTES

 **AVERTISSEMENT** – Pour réduire les risques d'incendie, de chocs électriques ou de blessures pendant l'utilisation de votre appareil, veuillez observer les mesures de précaution suivantes, y compris :

■ Lire attentivement toutes les instructions avant d'utiliser l'appareil.

## ■ INSTRUCTIONS DE MISE À LA TERRE

Cet appareil doit être mis à la terre. En cas de défectuosité ou de panne, la mise à la terre réduira les risques de choc électrique en offrant un conduit de résistance minimale au courant électrique. Cet appareil électroménager comprend un cordon muni d'une fiche et d'un fil de terre. Il doit être branché dans une prise appropriée installée correctement et mise à la terre conformément à tous les codes et règlements locaux.

■ **AVERTISSEMENT** – Le branchement inadéquat du fil de mise à la terre peut occasionner des chocs électriques. Consulter un électricien ou un technicien du service après-vente si vous n'êtes pas certain que votre appareil est mis à la terre correctement.

■ Ne pas changer la fiche fournie avec l'appareil – si elle ne se branche pas dans la prise, faire installer une prise adéquate par un électricien qualifié.

■ Ne pas mettre dans la machine de linge qui a été imprégné ou taché d'essence, de solvant pour nettoyage à sec ou de toute autre substance explosive ou inflammable qui dégage des vapeurs pouvant s'enflammer ou exploser. Ne pas ajouter d'essence, de solvant pour nettoyage à sec ou autre substance explosive ou inflammable à l'eau de lavage. Ces substances dégagent des vapeurs pouvant s'enflammer ou exploser.

■ Dans certaines conditions, un circuit de distribution d'eau chaude n'ayant pas été utilisé pendant deux semaines ou plus peut dégager de l'hydrogène. **L'HYDROGÈNE EST EXPLOSIF.** Si le circuit de distribution d'eau chaude n'a pas été utilisé pendant cette période de temps, ouvrir tous les robinets d'eau chaude et laisser couler l'eau pendant plusieurs minutes pour évacuer l'hydrogène avant d'utiliser la machine à laver. Ce gaz étant inflammable, éviter de fumer ou d'utiliser une flamme durant ce temps.

# MESURES DE SÉCURITÉ IMPORTANTES

---

- Ne pas permettre aux enfants de jouer avec l'appareil. Surveiller étroitement les enfants qui sont à proximité d'un appareil en marche.
- Avant de déplacer l'appareil pour le faire réparer ou vous en débarrasser, enlever la porte.
- Ne pas mettre les mains ou les bras dans l'appareil lorsque le tambour tourne.
- Ne pas installer ni ranger cet appareil dans un endroit exposé aux éléments atmosphériques.
- Ne pas modifier les boutons de commande.
- Ne pas réparer ni remplacer une pièce quelconque de l'appareil et ne pas essayer de le réparer à moins que ce ne soit expressément recommandé dans les présentes instructions.

## CONSERVER CES INSTRUCTIONS

# Description de la machine à laver

## Tableau de commande

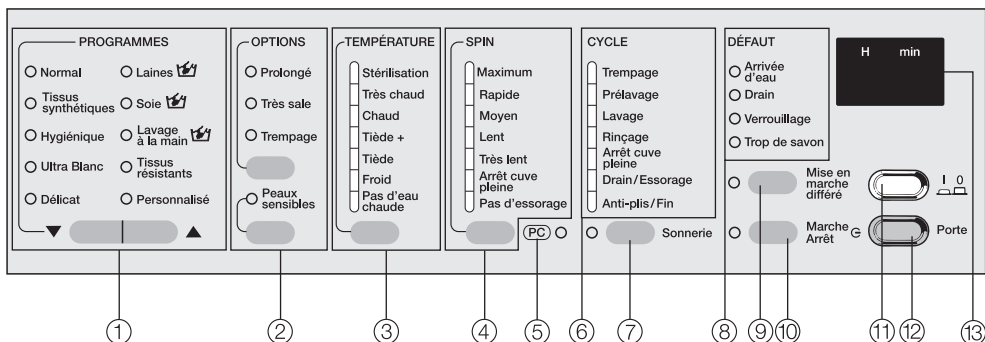

### ① Sélecteurs de programme ▼▲

Pour choisir un programme.

### ② Options de lavage

Caractéristiques spéciales destinées à optimiser un programme de lavage.

### ③ Sélecteur de température

Pour choisir la température de lavage.

### ④ Sélecteur de vitesse d'essorage

Pour choisir la vitesse d'essorage.

### ⑤ Voyant PC

Pour permettre au technicien de vérifier et de mettre à jour les programmes de lavage.

### ⑥ Écran d'affichage de déroulement du programme

Pour indiquer l'étape du programme de lavage en cours.

### ⑦ Bouton de l'avertisseur "Sonnerie"

### ⑧ Voyants de PANNE

### ⑨ Bouton "Mise en marche différée"

Pour différer le début d'un programme.

### ⑩ Bouton "Marche-Arrêt" G

Pour commencer un programme de lavage ou l'interrompre.

### ⑪ Bouton

Pour mettre en marche la machine ou l'arrêter.

### ⑫ Bouton "Porte"



Pour ouvrir la porte de chargement.

### ⑬ Écran d'affichage (H min)

Pour indiquer l'heure de mise en marche différée et le décompte avant la fin du programme.

L'appareil doit être correctement installé et branché avant la première utilisation. Voir la section "Instructions d'installation".

Pour des raisons de sécurité, il est impossible d'actionner un cycle d'essorage avant la première utilisation. Démarrer un programme **sans linge et sans détergent** pour vidanger toute l'eau qui est restée dans l'appareil après les essais en usine et pour actionner le cycle d'essorage. L'ajout de détergent peut causer la formation de mousse et déclencher le clapet-bille, ce qui entraînera l'utilisation d'une quantité maximale de détergent à l'avenir.

- Ouvrir le robinet.
- Appuyer sur le bouton .
- Au moyen du sélecteur de programme, choisir le programme "Ultra blanc".
- Appuyer sur le bouton "Marche-Arrêt .

Une fois le programme terminé, la machine est prête pour faire une lessive.

# Utilisation de la machine à laver

## 1. Préparer et trier le linge

- Vider toutes les poches.

⚠ Les menus objets (ex. : clous, pièces de monnaie, trombones, etc.) peuvent endommager le linge et l'appareil.

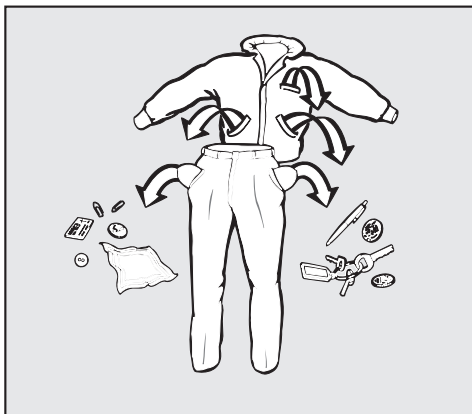

- Trier le linge.

Laver uniquement le linge dont l'étiquette du fabricant indique qu'il est lavable à la machine. La plupart des vêtements sont munis d'une étiquette d'entretien cousue au col ou sur le côté. Trier le linge en fonction de ces instructions et de la couleur.

- Traitement préalable des taches.

Nettoyer les taches tenaces (ex. : sang, oeuf, café, thé, etc.) ou les parties très sales (ex. : cols et poignets) avec un détachant ou une pâte faite de détergent en poudre et d'eau tiède.

⚠ Ne pas utiliser de solvants chimiques.

## Conseils généraux

- Souvent, les tissus foncés déteignent aux premiers lavages. Il est donc recommandé de les laver plusieurs fois séparément avant de les ajouter à une charge mixte.
- Retirer les poids ou les bandes de plomb des rideaux.
- Retirer les armatures de soutiens-gorge amovibles ou les coudre avant de mettre ces articles dans la machine à laver.
- Mettre à l'envers les vêtements en laine et les tricotés.
- Fermer les fermetures à glissière, les agrafes et les oeillets des vêtements.
- Fermer les housses de couette et les taies d'oreiller pour empêcher que de petits articles ne s'y glissent.

**Ne pas** laver les articles à la machine si l'étiquette d'entretien le déconseille.



## 2. Charger la machine

- Mettre la machine en marche en appuyant sur le bouton .
- Ouvrir la porte de chargement en appuyant sur le bouton "Porte".
- Mettre le linge dans la machine. Pour obtenir de meilleurs résultats, mélanger des petits articles avec des plus gros. La charge sera mieux répartie et le lavage plus efficace.

Remarque : Un chargement excessif de la machine nuira à la qualité du lavage et le linge sera froissé.

- Fermer la porte de chargement.

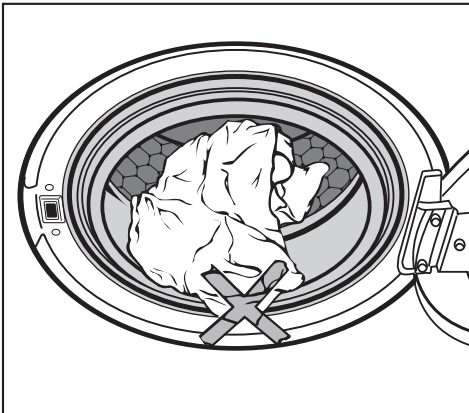

Pour éviter d'endommager le joint d'étanchéité de la porte et d'abîmer le linge, s'assurer qu'il n'y a rien de coincé entre le joint et la porte.

## 3. Choisir un programme

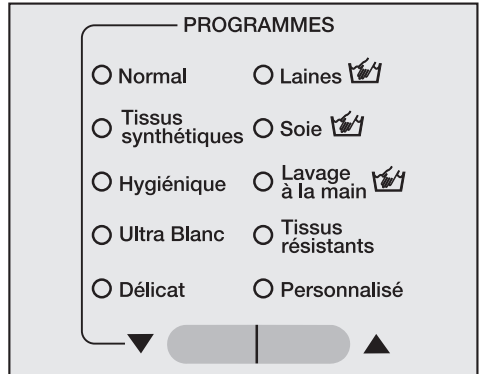































- Appuyer sur le sélecteur de programme ▼ ou ▲ jusqu'à ce que le voyant du programme désiré s'allume.

# Utilisation de la machine à laver

## Guide des programmes

| Températures               | Symbole d'entretien                                      |  | Vitesses d'essorage | Linge  |
|----------------------------|--|--|---------------------|--|
| <b>Normal</b>              | Options : Prolongé, Très sale, Trempage, Peaux sensibles |  |                     |  |
| Chaud                      |  |  | <b>Maximum</b>      | Lavage rapide des articles grand teint et des charges mixtes de vêtements en coton ou en lin, comme les jeans, les T-shirts, les sous-vêtements, les chaussettes.                                    |
| Tiède+                     |  |  | Rapide              |  |
| <b>Tiède</b>               |  |  |                     |  |
| Froid                      |  |  |                     |  |
| Pas d'eau chaude           |  |  |                     |  |
| <b>Tissus synthétiques</b> | Options : Prolongé, Très sale, Trempage, Peaux sensibles |  |                     |  |
| Chaud                      |  |  | <b>Moyen</b>        | Mélanges de coton et de polyester et synthétiques (ex. : acrylique, nylon, ramie). Il est possible d'ajouter de l'assouplissant au dernier rinçage pour réduire la formation d'électricité statique. |
| Tiède +                    |  |  |                     |  |
| Tiède                      |  |  |                     |  |
| <b>Froid</b>               |  |  |                     |  |
| Pas d'eau chaude           |  |  |                     |  |
| <b>Hygiénique</b>          | Options : Prolongé, Très sale, Trempage, Peaux sensibles |  |                     |  |
| <b>Stérilisation</b>       |  |  | <b>Maximum</b>      | Blancs qui doivent être désinfectés (ex. : vêtements pour bébé, sous-vêtements, serviettes).   |
| Très chaud                 |  |  | Rapide              |  |
| <b>Ultra blanc</b>         | Options : Prolongé, Très sale, Trempage                  |  |                     |  |
| Stérilisation              |  |  | <b>Maximum</b>      | Blancs qui n'ont pas besoin d'être désinfectés.  |
| Très chaud                 |  |  | Rapide              |  |
| <b>Chaud</b>               |  |  |                     |  |
| <b>Délicat</b>             | Options : Prolongé, Très sale, Trempage                  |  |                     |  |
| Tiède                      |  |  | <b>Lent</b>         | Vêtements délicats lavables à la machine, comme les articles en satin, en dentelle et au crochet (qui ne sont pas en laine), les bas, la lingerie.   |
| <b>Froid</b>               |  |  |                     |  |
| Pas d'eau chaude           |  |  |                     |  |

# Utilisation de la machine à laver

| Températures  | Symbole d'entretien   |   | Vitesses d'essorage | Linge  |
|---|---|---|---------------------|--|
| <b>Laines</b>            | Options : Peaux sensibles   |   |                     |  |
| Tiède   |    |    | Rapide              | Articles lavables à la main et à la machine en laine et en mélange de laine.   |
| <b>Froid</b>  |    |    | <b>Moyen</b>        |  |
| Pas d'eau chaude  |    |   |                     |  |
| <b>Soie</b>   | Options : Peaux sensibles   |   |                     |  |
| <b>Froid</b>  |    |    | <b>Très lent</b>    | Articles en soie lavables à la main et à la machine et autres vêtements lavables à la main qui ne sont pas en laine. |
| Pas d'eau chaude  |    |   |                     |  |
| <b>Lavage à la main</b>  | Options : Prolongé, Très sale, Peaux sensibles                                      |   |                     |  |
| Tiède   |    |    | <b>Moyen</b>        | Articles lavables à la main autres qu'en laine et en soie.   |
| <b>Froid</b>  |    |    |                     |  |
| Pas d'eau chaude  |    |   |                     |  |
| <b>Tissus résistants</b>  | Options : –   |   |                     |  |
| <b>Tiède</b>  |    |    | <b>Moyen</b>        | Charge mixte d'articles grand teint ou sans repassage, ou en mélange de coton.                                       |
| Froid   |    |    | Lent                |  |
| Pas d'eau chaude  |    |   |                     |  |
| <b>Personnalisé</b>   | Options : Prolongé, Très sale, Trmepage, Peaux sensibles                            |   |                     |  |
| Stérilisation   |  |   | <b>Maximum</b>      | Toutes les options peuvent être choisies pour les articles grand teint ou les blancs.                                |
| Très chaud  |  |   | Rapide              |  |
| Chaud   |  |   | Moyen               |  |
| Tiède +   |  |  | Lent                |  |
| Tiède   |  |  | Très lent           |  |
| <b>Froid</b>  |  |  | Arrêt cuve pleine   |  |
| Pas d'eau chaude  |  |   | Pas d'essorage      |  |

# Utilisation de la machine à laver

## 4. Choisir les options de lavage (au besoin)

Le bouton supérieur permet de choisir les OPTIONS suivantes :

- "Prolongé"
- "Prolongé" et "Très sale"
- "Prolongé" et "Trempage"
- "Très sale"
- "Trempage"
- aucun choix

Le bouton inférieur permet de choisir l'option "Peaux sensibles".

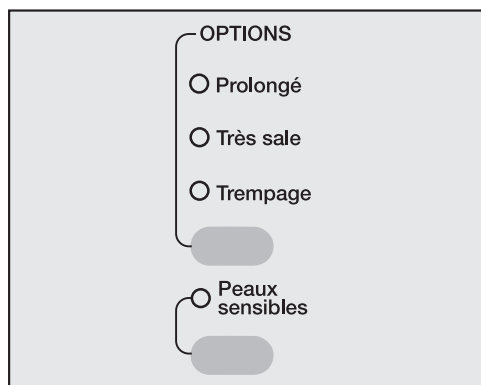

### ■ Choisir les OPTIONS désirées.

Appuyer sur le bouton supérieur jusqu'à ce que le voyant correspondant à l'option désirée s'allume.

Voir le Guide des programmes pour déterminer les options possibles dans chaque programme.

Si l'option de lavage choisie est incompatible avec le programme, le voyant s'éteindra quand le bouton sera relâché.

### "Prolongé"

Linge sale à très sale ou taché.

La durée du cycle de lavage principal du programme sera prolongée.

### "Très sale"

Linge très sale nécessitant un prétraitement pour enlever la saleté en surface.

### "Trempage"

Linge très sale ou avec des taches tenaces (ex. : sang, graisse, chocolat) qui nécessite un trempage avant le lavage principal.

La durée du trempage est de deux heures.

### "Peaux sensibles"

Rinçage supplémentaire pour éliminer tout résidu de détergent et de parfum.

### Sonnerie

La sonnerie signale la fin du programme de lavage avec ou sans essorage.

La sonnerie se fait entendre jusqu'à ce que la machine à laver soit arrêtée. Une fois activée, la sonnerie se déclenche dans tous les programmes à moins qu'elle ne soit désactivée.



Le signal de panne se déclenche que la sonnerie soit activée ou non.

## 5. Choisir la température et la vitesse d'essorage

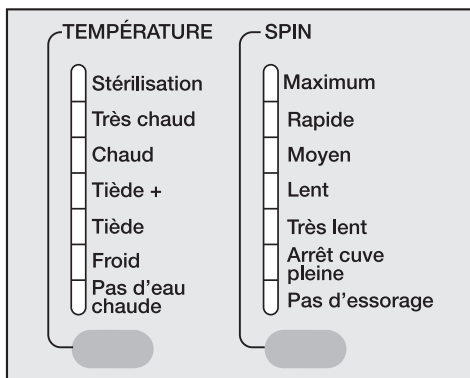
La température et la vitesse d'essorage par défaut sont déterminées automatiquement pour chaque programme. Toutefois, il est possible de les choisir en fonction du programme de lavage sélectionné.



- Appuyer sur les boutons "TEMPÉRATURE" et "SPIN" jusqu'à ce que le voyant correspondant aux réglages désirés s'allume.

| Programmes  | Vitesses d'essorage    |
|---|------------------------|
| <b>Normal</b>   | Rapide                 |
| <b>Tissus synthétiques</b>  | Moyen                  |
| <b>Hygiénique</b>   | Rapide                 |
| <b>Ultra blanc</b>  | Rapide                 |
| <b>Délicat</b>  | Lent                   |
| <b>Laines</b>            | Rapide                 |
| <b>Soie</b>              | Très lent              |
| <b>Lavage à la main</b>  | Moyen                  |
| <b>Tissus résistants</b>  | Moyen                  |
| <b>Personnalisé</b>   | Moyen - Pas d'essorage |

Le linge est essoré après le lavage principal et entre les cycles de rinçage. Les vitesses d'essorage du cycle de rinçage sont réduites quand une vitesse d'essorage inférieure est choisie pour le dernier essorage. Si une vitesse d'essorage inférieure à "Moyen" n'a pas été sélectionnée pour les programmes "Tissus résistants" ou "Personnalisé", un cycle de rinçage supplémentaire est ajouté pour éliminer tout résidu de détergent.

# Utilisation de la machine à laver

---

## Options d'essorage spéciales

### Arrêt cuve pleine

- Choisir "Arrêt cuve pleine".

Le linge n'est pas essoré et continue de tremper dans l'eau. Ainsi, il ne sera pas froissé s'il ne peut être retiré de la machine immédiatement à la fin du programme de lavage.

- Pour actionner le dernier essorage :

Par défaut, la vitesse d'essorage correspond à celle du programme de lavage. Toutefois, il est possible de choisir une vitesse inférieure.

Appuyer sur le bouton "Marche-Arrêt **G**" pour actionner le dernier essorage.

- Pour terminer un programme :

Appuyer sur le bouton "Porte" pour vidanger la machine.

- Appuyer sur le bouton "Porte" pour ouvrir la porte.

## Pas d'essorage

- Choisir "Pas d'essorage".

Le linge n'est pas essoré après le dernier rinçage, mais la machine se vidange. Une fois la vidange terminée, la machine passe automatiquement au cycle "Anti-plis" qui ne comprend pas d'essorage entre les rinçages. Si "Pas d'essorage" est sélectionné pour les programmes "Tissus résistants" et "Personnalisé", un cycle de rinçage supplémentaire est ajouté.

## 6. Ajouter le détergent

Pour obtenir les meilleurs résultats, il est important d'utiliser la quantité exacte de détergent.

### Quantité insuffisante de détergent

- Lavage inefficace; les tissus peuvent devenir gris et raides avec le temps.
- Taches de graisse sur le linge.
- Dépôts d'eau dure sur l'élément chauffant.

### Quantité excessive de détergent

- Formation de mousse excessive ralentissant le mouvement du tambour; lavage, rinçage et essorage inefficaces.
- Consommation d'eau plus élevée étant donné l'ajout automatique d'un cycle de rinçage.
- Plus grandes conséquences sur l'environnement.

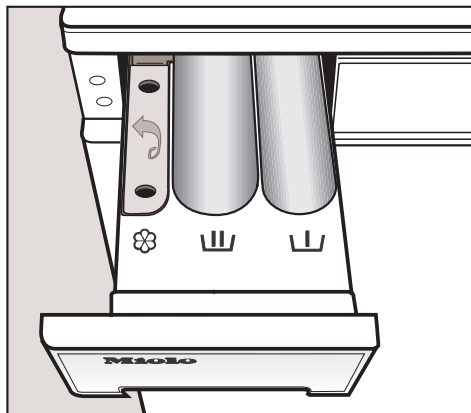

- Tirer le tiroir-distributeur et verser le détergent dans les compartiments.

 = Détergent pour le lavage principal

 = Ne verser du détergent ( $\frac{1}{4}$  de la quantité totale recommandée) dans ce compartiment que si l'option de lavage "Très sale" a été sélectionnée.

 = Assouplissant ou amidon liquide

- Fermer le tiroir-distributeur de détergent.



 Ne pas utiliser de détergents contenant des solvants chimiques.

# Détergent

Utiliser uniquement du détergent puissant, qui mousse peu et est spécialement formulé pour les machines à laver à chargement frontal.

Laver les tissus de laine ou en mélange de laine avec un détergent spécialement formulé pour la laine.

Suivre les directives d'utilisation sur l'emballage du détergent pour connaître la quantité exacte. Régler la quantité en conséquence si la charge est plus petite, ou si le linge est plus sale ou moins sale.

Verser le détergent dans le compartiment de lavage principal  au début de chaque programme de lavage. Ne verser du détergent ( $\frac{1}{4}$  de la quantité totale recommandée) dans le compartiment  que si l'option "Très sale" a été sélectionnée.

- Si du détergent liquide est utilisé avec l'option "Très sale", insérer **l'adaptateur à détergent liquide** dans le compartiment de lavage principal  pour éviter que le détergent du lavage principal soit utilisé pour le prélavage.

 Ne pas utiliser d'agent chloré de blanchiment !

**La quantité de détergent dépend du degré de saleté :**

## **Linge légèrement sale**

Aucune salissure ou tache apparente.

## **Linge sale**

Quelques salissures ou légères taches apparentes.

## **Linge très sale**

Salissures et taches très apparentes.

La quantité de détergent nécessaire pour obtenir les meilleurs résultats dépend de la grosseur de la charge et de la dureté de l'eau dans votre région. Au besoin, communiquer avec l'usine de filtration de votre région pour connaître la dureté de l'eau.



## Dureté de l'eau

| Degré de dureté | Qualité de l'eau | Dureté - mmol/l | Dureté - échelle allemande |
|-----------------|------------------|-----------------|----------------------------|
| I               | douce            | 0 - 1,3         | 0 - 7                      |
| II              | moyenne          | 1,3 - 2,5       | 7 - 14                     |
| III             | dure à très dure | plus de 2,5     | plus de 14                 |

## Adoucisseur d'eau

Si le degré de dureté de l'eau se situe entre II et III, il est possible d'ajouter de l'adoucisseur pour réduire la consommation de détergent.

L'emballage du détergent doit indiquer la quantité exacte qu'il faut utiliser. Ajouter le détergent, puis l'adoucisseur. Utiliser la quantité de détergent recommandée pour l'eau de dureté I.

# Détergent

## Assouplissant

L'assouplissant peut être ajouté au programme de lavage pour rendre les tissus plus doux au toucher et réduire la formation l'électricité statique dans la sècheuse.

- Soulever le couvercle du compartiment à assouplissant ☒.



- Verser la quantité nécessaire selon les directives du fabricant. **Ne pas dépasser le niveau maximal de remplissage** indiqué à l'intérieur du compartiment. L'excédent activera prématurément le siphon et sera gaspillé.
- Fermer le couvercle, puis le tiroir-distributeur.

L'assouplissant est automatiquement déversé pendant le dernier cycle de rinçage.

Une petite quantité d'eau restera dans le compartiment à la fin du programme.

Ne jamais mélanger l'assouplissant à l'amidon dans le compartiment à assouplissant ☒ pour ne pas boucher le distributeur.

## Amidon

L'amidon liquide doux est un apprêt synthétique visant à donner une certaine raideur aux tissus. L'amidon peut être ajouté au dernier cycle de rinçage de tous les programmes de lavage.

- Ouvrir le compartiment à assouplissant ☒.

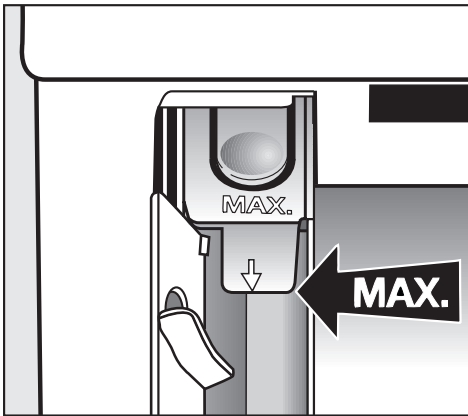

- Verser la quantité d'amidon recommandée dans le compartiment.  
**Ne pas dépasser le niveau maximal de remplissage.**
- Fermer le couvercle, puis le tiroir-distributeur.
- L'amidon sera distribué pendant le dernier rinçage.

À la fin du programme, une petite quantité d'eau restera dans le compartiment à assouplissant.

## Teinture à tissus

Ne pas utiliser de teinture à tissus dans cette machine à laver !

# Utilisation de la machine à laver

---

## 7. Sélectionner "Mise en marche différée" (au besoin)

Il est possible de différer le début du programme de lavage pour profiter des tarifs réduits d'électricité ou pour faire votre lessive plus tard. La fonction "Mise en marche différée" permet de différer le début d'un programme de 30 minutes à un maximum de 24 heures.

- Appuyer sur le bouton "Mise en marche différée". Chaque pression du bouton repoussera l'heure de mise en marche.
- Pour un délai inférieur à 10 heures, l'heure de mise en marche sera reportée par intervalles de 30 minutes.
- Pour un délai supérieur à 10 heures, l'heure de mise en marche sera reportée par intervalles d'une heure.

### Annulation de la fonction "Mise en marche différée"

- Si l'écran affiche **24**, appuyer de nouveau sur le bouton "Mise en marche différée".

## 8. Actionner le programme

- Appuyer sur le bouton clignotant "Marche-Arrêt **G**" pour démarrer le programme.

La durée maximale du programme sera affichée à l'écran. Le compte à rebours est dénombré en minutes. Pendant les 10 premières minutes, l'absorption de l'eau par le linge est calculée. La durée totale du programme peut être plus courte ou plus longue.

## 9. Activer la fonction de verrouillage de programme (au besoin)

- Appuyer sur le bouton "MARCHE" jusqu'à ce que le voyant "Verrouillage" s'allume.

Pour plus d'information, voir "Verrouillage de la machine à laver".

## 10. Retirer le linge

À la fin du programme, le voyant d'état "Anti-plis / Fin" s'allumera.

- Appuyer sur le bouton "Porte" pour ouvrir la porte de chargement.

Ne pas essayer de retirer le linge de la machine tant que le tambour tourne pour éviter les blessures graves. Si le tambour tourne lorsque la porte est ouverte, communiquer avec les Services techniques de Miele.

- Retirer le linge.

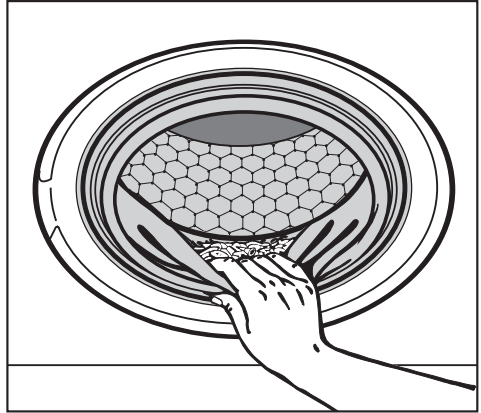

- Vérifier qu'il n'y a pas de petits articles coincés dans les plis du joint d'étanchéité.

Vérifier que la machine est bien vide. S'il reste des articles, ils pourraient être endommagés (rétrécir ou se décolorer) lors du prochain lavage.

- Appuyer sur le bouton "!" pour arrêter la machine à la laver.
- Fermer la porte de chargement.

# Utilisation de la machine à laver

---

## Annuler un programme

Il est possible d'annuler un programme de lavage en tout temps après qu'il a commencé.



- Appuyer sur le bouton "Marche-Arrêt ".

La machine à laver se vide et le programme est annulé.

## Ajouter ou retirer du linge

- Appuyer sur le bouton "Porte".

## Sélectionner un autre programme

- Appuyer sur le bouton "" pour arrêter la machine.
- Appuyer sur le bouton "" pour mettre en marche la machine.

## Interrompre un programme

- Appuyer sur le bouton "" pour arrêter la machine.

## Continuer un programme

- Appuyer sur le bouton "" pour mettre en marche la machine.

## Modifier un programme

- Il est impossible de modifier un programme après qu'il a commencé. Pour sélectionner un programme différent, il faut annuler le programme en cours.
- La sonnerie peut être activée ou non.
- Il est possible de choisir une vitesse d'essorage tant que le dernier essorage n'a pas commencé.

Aucun changement ne peut être apporté si la fonction de verrouillage de programme est activée.

## Ajouter ou retirer du linge pendant un programme de lavage

Il est possible d'interrompre les programmes suivants pour ajouter ou retirer du linge :

- Normal
- Tissus synthétiques
- Tissus résistants
- Appuyer sur le bouton "Porte" pour ouvrir la porte.
- Ajouter ou retirer le linge.
- Fermer la porte de chargement.

Le programme reprend automatiquement.

### Remarque

Une fois que le programme a commencé, la machine ne modifie pas les réglages en fonction de la charge.

Après l'ajout ou le retrait du linge, la machine opte par défaut pour la consommation d'eau et d'électricité d'une charge complète.

La durée restante est réglée automatiquement.

## La porte de chargement ne s'ouvrira pas si :

- la température de l'eau est supérieure à **130 °F (55 °C)**;
- le niveau d'eau est trop élevé;
- le programme a atteint le dernier cycle d'essorage;
- la fonction de verrouillage de programme est activée.

Si on appuie sur le bouton "Porte" dans l'une de ces situations, le voyant "Verrouillage" s'allumera.

# Verrouillage de la machine à laver

---

## Verrouillage électronique de programme

La fonction de verrouillage de programme empêche d'ouvrir la machine à laver et de changer le programme, la température et la vitesse d'essorage pendant un programme de lavage.

### Activer la fonction de verrouillage de programme

- Une fois que le programme de lavage a commencé, maintenir enfoncé le bouton "Marche-Arrêt  " jusqu'à ce que le voyant "Verrouillage" s'allume.

La fonction de verrouillage est maintenant activée. Il ne sera plus possible de changer le programme.

À la fin du programme, la fonction de verrouillage est désactivée automatiquement.

### Annuler la fonction de verrouillage de programme

- Maintenir enfoncé le bouton "Marche-Arrêt  " jusqu'à ce que le voyant "Verrouillage" s'éteigne.

## Verrouillage de sécurité pour enfant

La fonction de verrouillage de sécurité pour enfant peut être activée pour empêcher un enfant d'entrer dans la machine à laver.

Quand cette fonction est activée, il est impossible d'ouvrir la porte de chargement et de commencer un programme.

### Activer la fonction de verrouillage de sécurité pour enfant

Avant d'activer la fonction :

- la machine à laver doit être arrêtée;
- la porte de chargement doit être fermée.

**1.** Appuyer sur les boutons "Peaux sensibles" et "TEMPÉRATURE" jusqu'à l'étape **4** et les maintenir enfoncés.

**2.** Appuyer sur le bouton "" pour mettre en marche la machine à laver.

**3.** Appuyer sur le bouton "Prolongé / Très sale / Trempage" trois fois.

**4.** Relâcher les boutons "Peaux sensibles" et "TEMPÉRATURE".

Le voyant "Verrouillage" clignotera.

**5.** Appuyer sur le bouton "" pour arrêter la machine à laver.

### Désactiver la fonction de verrouillage de sécurité pour enfant

Répéter les étapes **1** à **4**.

Le voyant "Verrouillage" s'éteindra.



 Couper l'alimentation en électricité avant de nettoyer l'appareil soit en le débranchant, soit en appuyant sur le disjoncteur.

## Nettoyage de la machine à laver

- Nettoyer l'extérieur de l'appareil avec un détergent non-abrasif ou de l'eau et du savon et essuyer avec un linge doux.
- Nettoyer le tambour avec un produit de nettoyage pour l'acier inoxydable spécialement conçu pour les machines à laver. Il est possible de s'en procurer auprès des Services techniques de Miele.

## Nettoyage du tiroir à détergent

Les résidus de détergent doivent être nettoyés régulièrement.

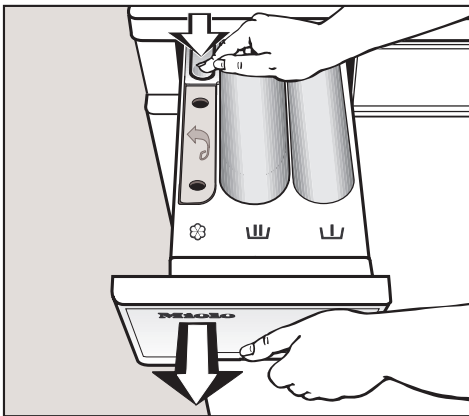

- Ouvrir le tiroir à détergent au maximum. Appuyer sur la languette de dégagement rouge pour enlever le tiroir.

- Laver le tiroir à détergent à l'eau tiède.

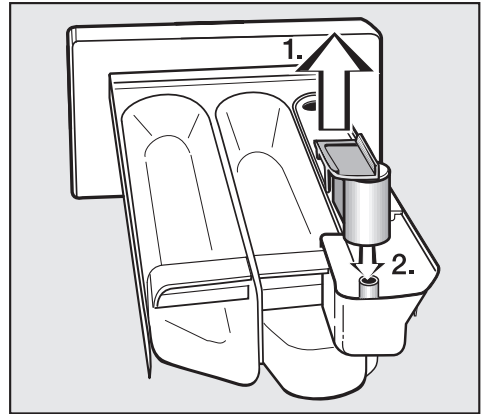

- Nettoyer le tube du siphon.

**1.** Enlever le tube du siphon du compartiment à assouplissant  et le rincer à l'eau tiède. Nettoyer le tuyau auquel le tube du siphon est raccordé.

**2.** Remettre le tube du siphon en place.

 Ne pas utiliser de solvants chimiques, de nettoyants abrasifs, de nettoyants pour vitres ou tout usage. Ces produits peuvent endommager les surfaces de plastique et d'autres pièces.

# Entretien de la machine à laver

## Nettoyage des filtres de la prise d'eau

La machine à laver est équipée de deux filtres de prise d'eau pour protéger chaque robinet.

Vérifiez ces filtres tous les six mois et les nettoyer au besoin. Le nettoyage peut être plus fréquent selon la qualité de l'eau.

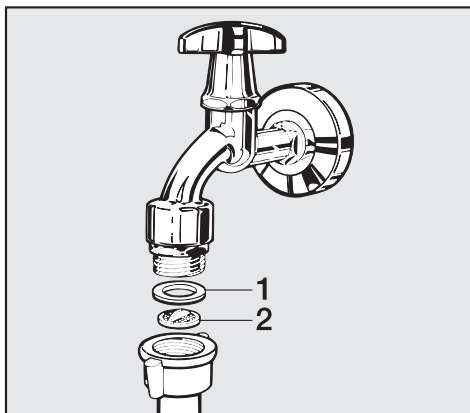

- Fermez le robinet.
- Dévissez le tuyau d'arrivée d'eau en tournant le raccord dans le sens contraire des aiguilles d'une montre, avec une clé à molette au besoin.
- Retirez le joint de caoutchouc, **1**, du raccord.
- Avec une pince à bec fin, saisissez le filtre en plastique, **2**, et sortez-le du raccord.
- Nettoyez le filtre à l'eau courante et enlevez soigneusement les grosses particules.
- Remettez le filtre et le joint en place et raccordez le tuyau au robinet.

Ouvrez le robinet lentement pour vérifier qu'il n'y a pas de fuites. En cas de fuite, serrez le boulon.

Remettez les deux filtres **en place** après les avoir nettoyés.

## Aide-mémoire

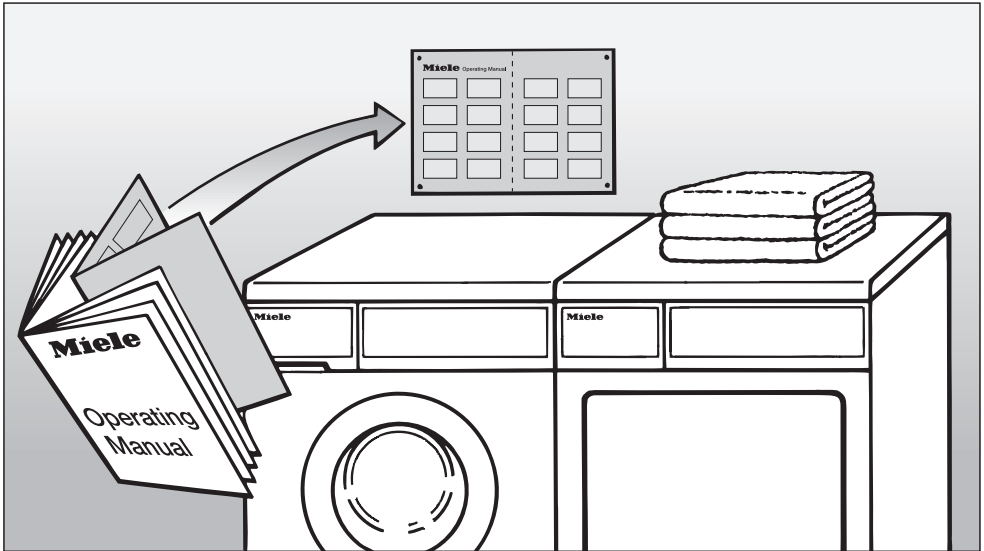

**Détacher cet aide-mémoire  
pour une consultation rapide**

Lire attentivement toutes  
les instructions, tout particulièrement  
les "Mesures de sécurité importantes",  
**avant** d'utiliser la machine à laver.

# Aide-mémoire

## 1. Trier le linge

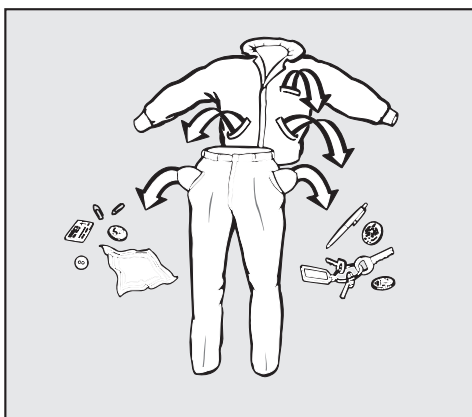

- Vider toutes les poches.
- Trier le linge par type de tissu et couleur.
- Traiter les taches.

## 2. Charger la machine



- Appuyer sur le bouton  pour mettre en marche la machine.



- Appuyer sur le bouton "Porte" pour ouvrir la porte de chargement.
- Charger la machine.
- Fermer la porte de chargement.

S'assurer qu'il n'y a pas de linge coincé dans la porte.

## 3. Choisir un programme

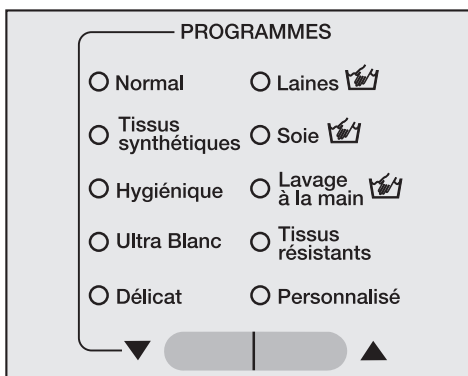

- Sélectionner le programme désiré.

Consulter la section "Guide des programmes" pour déterminer le programme qui convient le mieux.

## 4. Choisir l'option de lavage (au besoin)

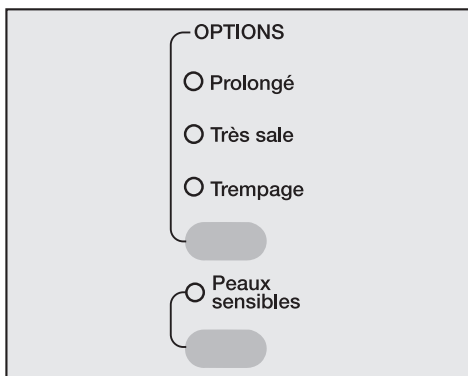

- Appuyer sur le bouton supérieur jusqu'à ce que le voyant correspondant à l'option de lavage désirée s'allume.
- Appuyer sur le bouton inférieur pour sélectionner l'option de lavage "Peaux sensibles".

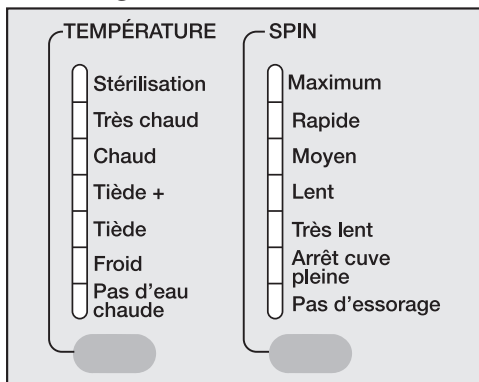

## 5. Choisir la température et la vitesse d'essorage

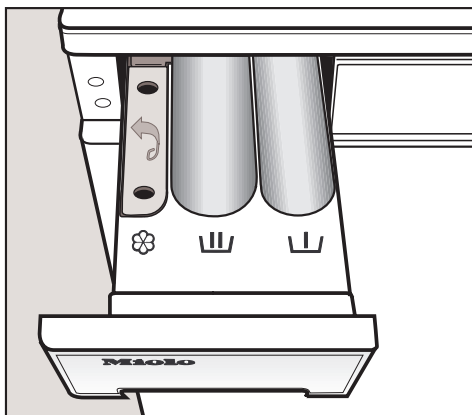

- Appuyer sur les boutons "TEMPÉRATURE" et "SPIN" jusqu'à ce que les voyants correspondant à vos choix s'allument.

## 6. Ajouter le détergent



- Verser la quantité de détergent recommandée dans le compartiment de lavage principal . Si l'option "Très sale" est choisie, ajouter 1/4 de la quantité de détergent recommandée dans le compartiment . Verser l'assouplissant ou l'amidon liquide dans le compartiment .

## 7. Choisir la mise en marche différée (au besoin)



- Appuyer sur le bouton "Mise en marche différée".

## 8. Actionner le programme



- Appuyer sur le bouton "Marche-Arrêt ".

## 9. Activer la fonction de verrouillage de programme (au besoin)

- Maintenir le bouton "MARCHE" enfoncé jusqu'à ce que le voyant "Verrouillage" s'allume.

## 10. Retirer le linge



- Appuyer sur le bouton "Porte" pour ouvrir la porte de chargement.
- Retirer le linge.





- Appuyer sur le bouton "" pour arrêter la machine.
- Fermer la porte de chargement.

# Aide-mémoire

## Guide des programmes

| Normal   |
|--|
| <b>Options :</b><br>Prolongé, Très sale, Trempage, Peaux sensibles                                   |
| <b>Températures :</b><br>Chaud 60°, Tiède + 50/60°, Tiède 40/50°, Froid 30/40°, Pas d'eau chaude 30° |
| <b>Vitesses d'essorage :</b> Maximum, Rapide   |
| <b>Articles :</b><br>Lavage rapide d'articles grand teint.   |
| Tissus synthétiques  |
| <b>Options :</b><br>Prolongé, Très sale, Trempage, Peaux sensibles                                   |
| <b>Températures :</b><br>Chaud 60°, Tiède + 50/60°, Tiède 40/50°, Froid 30/40°, Pas d'eau chaude 30° |
| <b>Vitesses d'essorage :</b> Moyen   |
| <b>Articles :</b><br>Vêtements qui se froissent facilement.  |
| Hygiénique   |
| <b>Options :</b><br>Prolongé, Très sale, Trempage, Peaux sensibles                                   |
| <b>Températures :</b><br>Stérilisation 95°, Très chaud 75°, Chaud 60°                                |
| <b>Vitesses d'essorage :</b> Maximum, Rapide   |
| <b>Articles :</b><br>Blancs qui doivent être désinfectés.  |
| Ultra blanc  |
| <b>Options :</b> Trempage, Très sale, Prolongé   |
| <b>Températures :</b><br>Stérilisation 95°, Très chaud 75°, Chaud 60°                                |
| <b>Vitesses d'essorage :</b> Maximum, Rapide   |
| <b>Articles :</b><br>Lavage rapide de blancs   |
| Délicat  |
| <b>Options :</b> Trempage, Très sale, Prolongé   |
| <b>Températures :</b><br>Tiède 40/50°, Froid 30/40°, Pas d'eau chaude                                |
| <b>Vitesses d'essorage :</b> Lent  |
| <b>Articles :</b><br>Vêtements délicats qui se froissent facilement.                                 |

| Laines   |
|---|
| <b>Option :</b> Peaux sensibles   |
| <b>Températures :</b><br>Tiède 40/50°, Froid 30/40°, Pas d'eau chaude 30°   |
| <b>Vitesses d'essorage :</b> Rapide, Moyen  |
| <b>Articles :</b><br>Vêtements de laine lavables à la main et à la machine.   |
| Soie  |
| <b>Options :</b> Peaux sensibles  |
| <b>Températures :</b> Froid 30/40°, Pas d'eau chaude 30°  |
| <b>Vitesses d'essorage :</b> Lent   |
| <b>Articles :</b> Articles en soie.   |
| Lavage à la main                                       |
| <b>Options :</b> Prolongé, Très sale, Peaux sensibles   |
| <b>Températures :</b><br>Tiède 40/50°, Froid 30/40°, Pas d'eau chaude   |
| <b>Vitesses d'essorage :</b> Moyen  |
| <b>Articles :</b><br>Vêtements lavables à la main autres qu'en laine et en soie.  |
| Tissus résistants   |
| <b>Options :</b> -  |
| <b>Températures :</b> Tiède 40/50°, Froid 30/40°, Pas d'eau chaude 30°  |
| <b>Vitesses d'essorage :</b> Moyen, Lent  |
| <b>Articles :</b><br>Lavage rapide de charges mixtes d'articles grand teint.  |
| Personnalisé  |
| <b>Options :</b><br>Prolongé, Très sale, Trempage, Peaux sensibles  |
| <b>Températures :</b><br>Stérilisation 95°, Très chaud 75°, Chaud 60°, Tiède + 50/60°, Tiède 40/50°, Froid 30/40°, Pas d'eau chaude 30° |
| <b>Vitesses d'essorage :</b><br>Moyen, Lent, Très lent, Arrêt cuve pleine, Pas d'essorage   |
| <b>Articles :</b><br>Toutes les options peuvent être choisies individuellement pour les articles grand teint et les blancs.             |

## Nettoyage de la pompe de vidange

Il arrive que de menus articles (boutons, pièces de monnaie, etc.) soient récupérés par le filtre à charpie. Si la machine à laver ne se vidange pas complètement, il y a lieu de vérifier le filtre à charpie pour s'assurer qu'il n'est pas obstrué.

- Ouvrez le tiroir-distributeur de détergent.

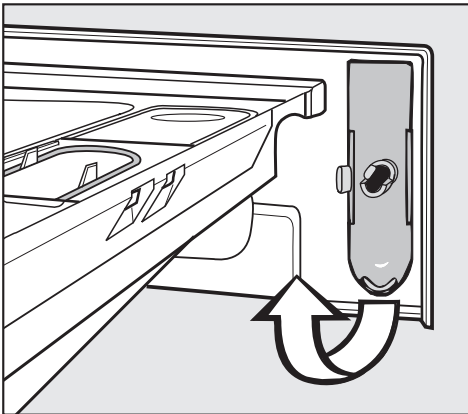

- Enlevez la pièce.

Le couvercle du filtre à charpie est visible quand la trappe est ouverte.

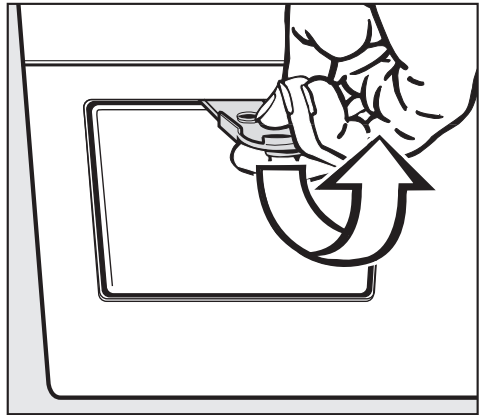

- Ouvrez le couvercle.

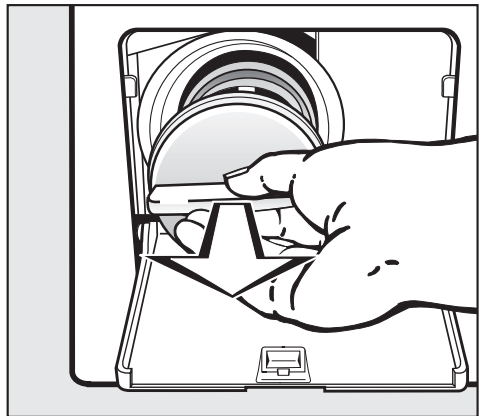

- Enlevez et nettoyez le filtre à charpie.

## Entretien de la machine à laver

---

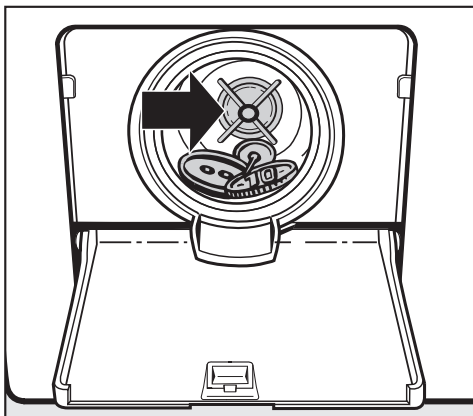

- Tournez la turbine de la pompe de vidange (au fond de la cavité) avec la main pour vérifier qu'elle tourne librement.
- Remettez le filtre en place solidement.

Si le filtre n'est pas vissé solidement, des fuites d'eau se produiront quand la machine sera utilisée.



## Questions les plus fréquentes

 Seul un technicien qualifié est autorisé à réparer les appareils électriques, conformément aux règlements de sécurité locaux et nationaux. Toute réparation et autres travaux effectués par des personnes non qualifiés peuvent présenter un risque. Le fabricant ne peut être tenu responsable des réparations non autorisées.

Le présent guide de dépannage vous aidera à régler les problèmes mineurs sans qu'il soit nécessaire d'appeler un technicien.

### Le programme de lavage ne démarre pas.

| Problème   | Cause possible  | Solution  |
|--|---|---|
| <b>Rien n'est affiché à l'écran et aucun voyant ne s'allume.</b>   | La machine à laver n'est pas branchée.                | Vérifiez que : <ul style="list-style-type: none"><li>– la machine est branchée;</li><li>– le disjoncteur n'a pas basculé.</li></ul> |
| <b>Le voyant "Verrouillage" clignote.</b>  | La fonction de verrouillage électronique est activée. | Désactivez la fonction de verrouillage.   |
| <b>Le programme ne démarre pas après que vous avez appuyé sur le bouton "Marche-Arrêt .</b> | La porte est mal fermée.                              | Fermez la porte de chargement.  |

## Questions les plus fréquentes

| Le programme a été interrompu et un message de panne s'affiche.  |  |   |
|--|--|---|
| Problème   | Cause possible                               | Solution*   |
| L'avertisseur s'est déclenché et le voyant "Drain" clignote. "- - -" est affiché à l'écran.                        | Le tuyau de vidange est bloqué.              | Nettoyer la pompe de vidange et le filtre à charpie. Voir "Entretien de la machine à laver - Nettoyage de la pompe de vidange". |
|  | Le tuyau de vidange est trop haut.           | La hauteur de refoulement maximale de la pompe de vidange est de 1,2 m (4 pi).  |
| L'avertisseur s'est déclenché et le voyant "Arrivée d'eau" clignote. "- - -" est affiché à l'écran.                | Le robinet est fermé.                        | Vérifier que :<br>– le robinet est ouvert;<br>– le tuyau d'arrivée d'eau n'est pas recourbé.                                    |
|  | Le filtre du tuyau d'arrivée d'eau est sale. | Nettoyer le filtre à l'eau courante et enlever soigneusement les grosses particules.  |
| L'avertisseur s'est déclenché et les voyants "Arrivée d'eau" et "Drain" clignotent. "- - -" est affiché à l'écran. | C'est une indication de panne.               | Communiquer avec les Services techniques de Miele.  |
| L'avertisseur s'est déclenché et les voyants "Trempage" et "Rinçage" clignotent. "- - -" est affiché à l'écran.    | C'est une indication de panne.               | Redémarrer le programme. Si le message de panne apparaît de nouveau, communiquer avec les Services techniques de Miele.         |

\* Pour éteindre le message de panne, appuyer sur le bouton "  " pour arrêter la machine.

## Questions les plus fréquentes

### Problèmes généraux

| Problème   | Cause possible  | Solution  |
|--|---|---|
| <b>Le voyant "Trop de savon" s'est allumé.</b>   | La mousse est trop abondante.   | Utiliser moins de détergent la prochaine fois.  |
| <b>Le voyant "Lavage" clignote.</b>  | C'est une indication de panne.  | Redémarrer le programme. Si le message de panne apparaît de nouveau, communiquer avec les Services techniques de Miele.   |
| <b>La machine à laver vibre pendant l'essorage.</b>  | La machine n'est pas de niveau.   | Mettre l'appareil de niveau (Voir les Instructions d'installation.)   |
| <b>La pompe de vidange émet des bruits bizarres.</b>   | Ce n'est pas une indication de panne. Les clapotis au début et à la fin du processus de pompage sont normaux. |   |
| <b>Il reste beaucoup de résidus de détergent dans le tiroir-distributeur.</b>  | La pression de l'eau est trop basse.  | <ul style="list-style-type: none"> <li>– Nettoyer le filtre du tuyau d'arrivée d'eau sous l'eau courante et enlever soigneusement les grosses particules.</li> <li>– Sélectionner l'option "Peaux sensibles" .</li> </ul> |
| <b>L'assouplissant n'est pas complètement distribué ou il reste trop d'eau dans le compartiment à assouplissant ☼.</b> | Le tube du siphon est mal installé ou bouché.   | Nettoyer le tube du siphon, voir "Entretien de la machine à laver - Nettoyage du tiroir à détergent".   |

## Questions les plus fréquentes

| <b>Linge mal lavé</b>  |   |  |
|--|---|--|
| <b>Problème</b>  | <b>Cause possible</b>   | <b>Solution</b>  |
| <b>Le linge est mal lavé quand du détergent liquide est utilisé.</b> | Les détergents liquides ne contiennent pas d'agents de blanchiment. Les taches de fruits, de café ou de thé ne peuvent être dissoutes efficacement.       | <ul style="list-style-type: none"><li>– Utiliser un agent de blanchiment en poudre.</li><li>– Ne pas verser de détergent liquide et de détachant dans le même compartiment à détergent.</li></ul>  |
| <b>Des résidus gris et collants adhèrent au linge.</b>               | La quantité de détergent était insuffisante pour dissoudre les particules graisseuses du linge très sale (ex. : taches de graisse, d'huile ou de lotion). | <ul style="list-style-type: none"><li>– Ajouter plus de détergent à la lessive ou utiliser un détergent liquide.</li><li>– Avant de faire une autre lessive, faire une lessive à vide au programme "Normal - Chaud" avec du détergent liquide.</li></ul> |
| <b>Il reste des résidus de détergent blancs sur le linge foncé.</b>  | Le détergent ne s'est pas complètement dissous parce que l'eau est dure.  | <ul style="list-style-type: none"><li>– Quand le linge est sec, éliminer les résidus blancs avec une brosse à vêtements.</li><li>– Pour les prochaines lessives, ajouter un adoucisseur d'eau au détergent.</li></ul>                                    |

## Questions les plus fréquentes

### La porte ne s'ouvre pas quand on appuie sur le bouton "Porte".

| Cause possible  | Solution  |
|---|---|
| <b>La machine à laver n'est pas branchée.</b>                                     | Brancher la fiche de la machine dans la prise de courant.   |
| <b>La machine à laver n'est pas en marche.</b>                                    | Appuyer sur le bouton "  " pour mettre en marche la machine.   |
| <b>La fonction de verrouillage de programme est activée.</b>                      | Désactiver la fonction de verrouillage de programme en suivant les instructions de la section "Verrouillage de la machine à laver - Verrouillage électronique de programme".          |
| <b>La fonction de verrouillage de sécurité pour enfant est activée.</b>           | Désactiver la fonction de verrouillage de sécurité pour enfant en suivant les instructions de la section "Verrouillage de la machine à laver - Verrouillage de sécurité pour enfant". |
| <b>Panne de courant</b>   | Pour ouvrir la porte de chargement, voir "Questions les plus fréquentes - Ouverture de la porte de chargement pendant une panne d'électricité".                                       |
| <b>La porte a été mal fermée.</b>   | Pousser sur la porte et en même temps, appuyer sur le bouton "Porte".   |
| <b>Il reste de l'eau dans le tambour et la machine à laver ne peut l'évacuer.</b> | Nettoyer le filtre du tuyau de vidange et la pompe de vidange comme indiqué à la section "Entretien de la machine à laver - Nettoyage de la pompe de vidange".                        |

Pour prévenir les brûlures, la porte de chargement ne s'ouvrira pas si la température de lavage est supérieure à 55 °C (130 °F).

## Questions les plus fréquentes

### Ouverture de la porte pendant une panne d'électricité ou quand le tuyau de vidange est bouché

- Appuyez sur le bouton "  " pour arrêter la machine.

### Vidange de l'eau de lavage

Si le tuyau de vidange principal est bouché, l'eau restera dans la machine **(max. de 25 l [6,5 gal.]**).

 Mise en garde : si le linge a été lavé à l'eau chaude, l'eau vidangée sera encore chaude! Attendez qu'elle refroidisse avant de continuer.

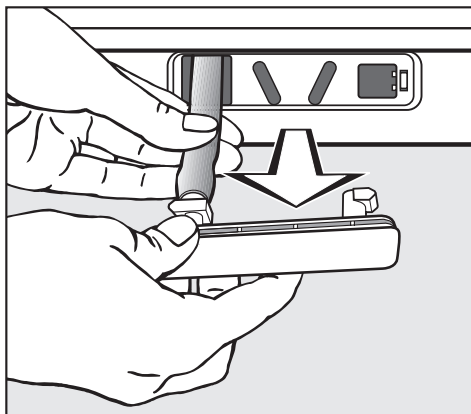

- Retirez le bouchon.
- Quand l'eau arrête de couler, remettez le bouchon en place.

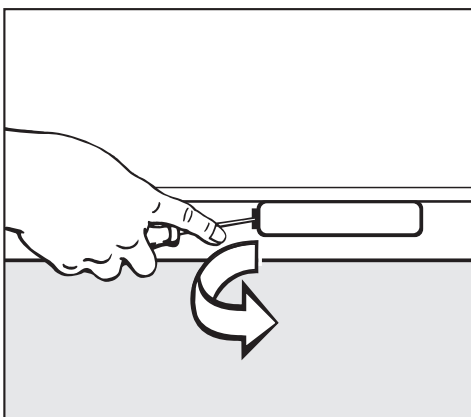

- Avec un tournevis, dégagez le couvercle du coup-de-pied.
- Le tube de vidange sortira de la machine en dégageant le couvercle.
- Mettez le tube de vidange dans un contenant.

### Ouverture de la porte de chargement

 Assurez-vous toujours que le tambour s'est immobilisé avant de retirer le linge pour éviter les blessures graves.

### Charnières de la porte à droite

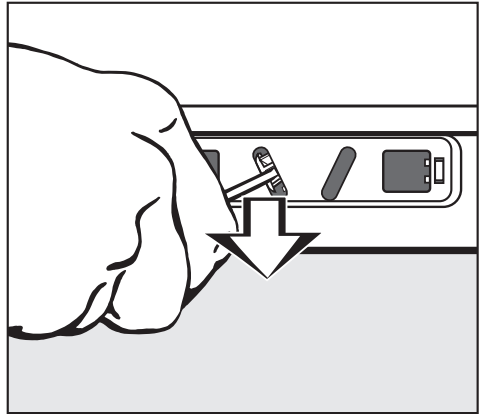

- Pour ouvrir la porte, insérez un tournevis dans l'encoche de l'orifice gauche et poussez vers le bas.

### Charnières de la porte à gauche

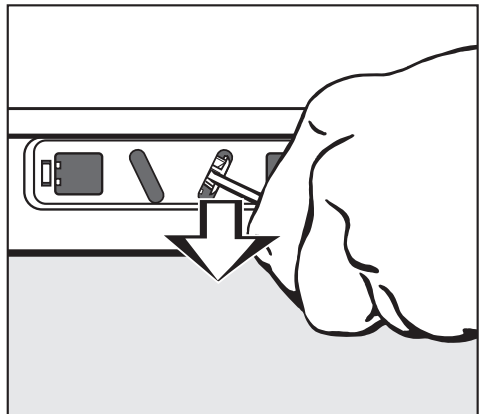

- Pour ouvrir, insérez un tournevis dans l'encoche de l'orifice droit et poussez vers le bas.

# Services techniques

---

## Réparations

Si vous ne pouvez pas réparer vous-même certaines pannes, veuillez communiquer avec les Services techniques de Miele.

 1 800 565-6435  
service@miele.ca

Lorsque vous communiquez avec les Services techniques, précisez le modèle et le numéro de série de votre appareil. Ces renseignements sont inscrits sur la plaque signalétique au-dessus du hublot, à l'intérieur de la porte.

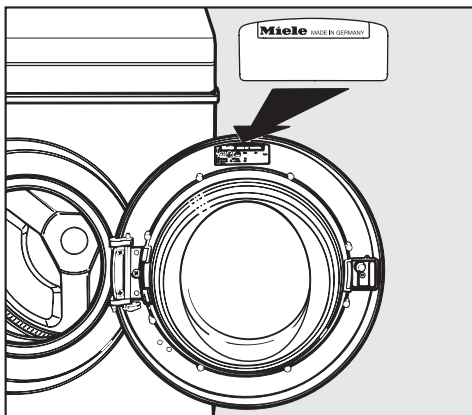

## Mise à niveau informatique

Le voyant PC permet à un technicien de mettre à niveau les programmes de lessive de votre appareil, lorsque de nouveaux programmes ont été mis au point ou lorsque de nouveaux tissus font leur apparition.

## Conditions de la garantie

La machine à laver est garantie pendant deux ans à partir de la date d'installation. Voir la brochure de garantie pour toutes les précisions.

## Accessoires

Il est possible de se procurer des accessoires chez votre distributeur Miele ou en s'adressant aux Services techniques de Miele.



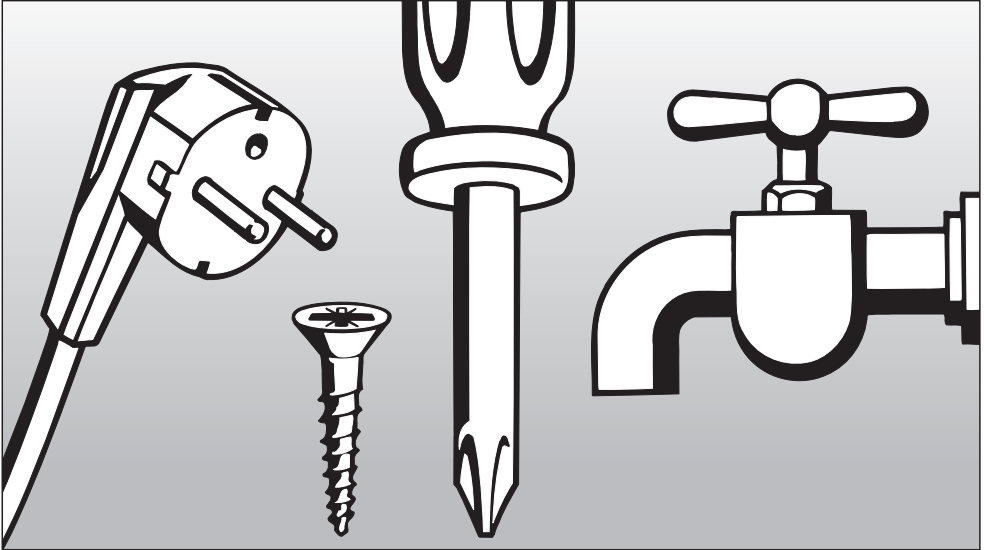

## INSTRUCTIONS D'INSTALLATION

Afin de prévenir les accidents  
et pour éviter d'endommager l'appareil,  
veuillez lire ces instructions  
**avant** de l'installer ou de l'utiliser.

# Aidez à protéger notre environnement

---

## **Enlèvement des produits d'emballage**

La boîte en carton et les produits d'emballage assurent la protection de votre machine à laver pendant son transport. Ces produits sont biodégradables et recyclables.

Débarrassez-vous des emballages, sacs et autres produits en plastique en toute sécurité et tenez-les hors de portée des enfants pour éviter les risques d'étouffement ! Veuillez les recycler.

## **Mise au rebut de votre ancien appareil**

Les vieux appareils peuvent contenir des matériaux recyclables. Communiquez avec le centre de recyclage de votre localité avant de vous en débarrasser.

Veillez à ce que l'appareil ne présente aucun danger pour les enfants en attendant qu'il soit ramassé. Avant de vous en débarrasser, débranchez-le et retirez le cordon d'alimentation de la machine, puis enlevez la porte pour prévenir les accidents.

## Vue de face

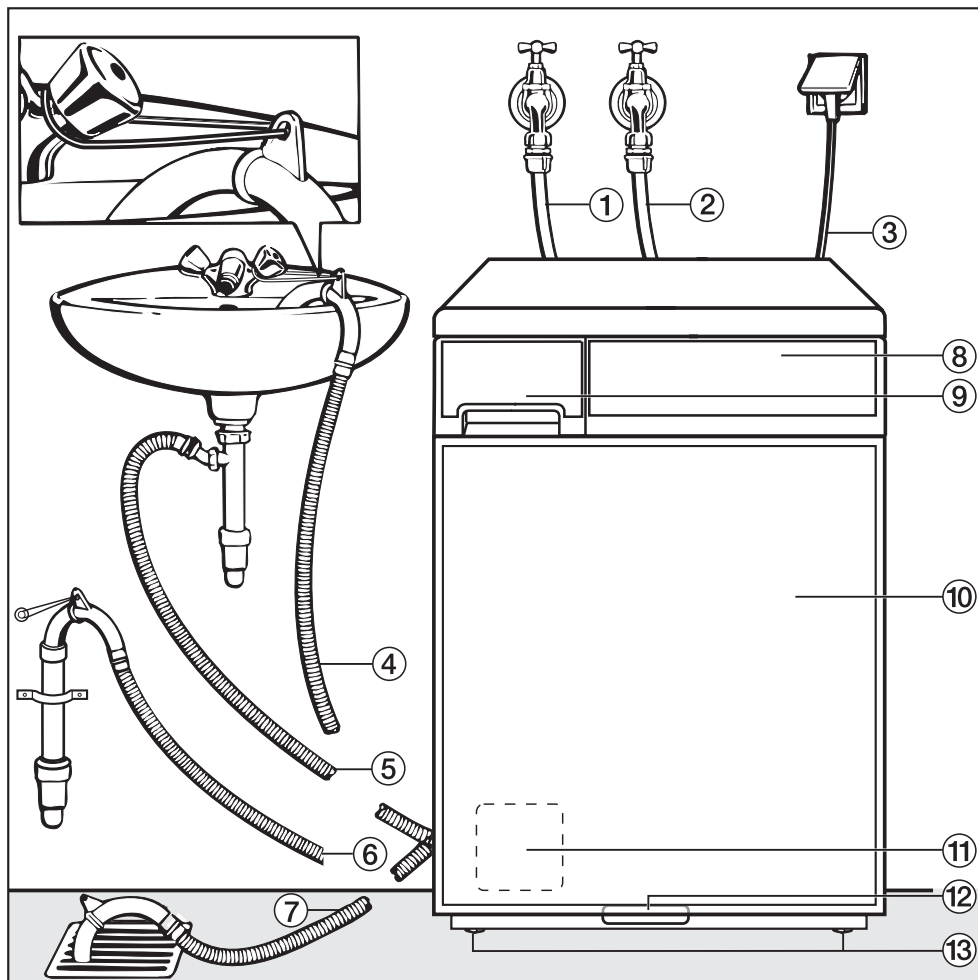

① Tuyau d'arrivée de l'eau chaude

② Tuyau d'arrivée de l'eau froide

③ Cordon d'alimentation

④ - ⑦ Tuyau de vidange (avec coude réglable et amovible) - illustration montrant les options de vidange

⑦ Tableau de commande

⑨ Tiroir-distributeur de détergent

⑩ Porte de chargement

⑪ Trappe d'accès au filtre à charpie et à la pompe de vidange

⑫ Trappe d'accès pour vidanger et ouvrir la machine en cas d'urgence

⑬ Quatre pieds à hauteur réglable

# Installation

## Vue arrière

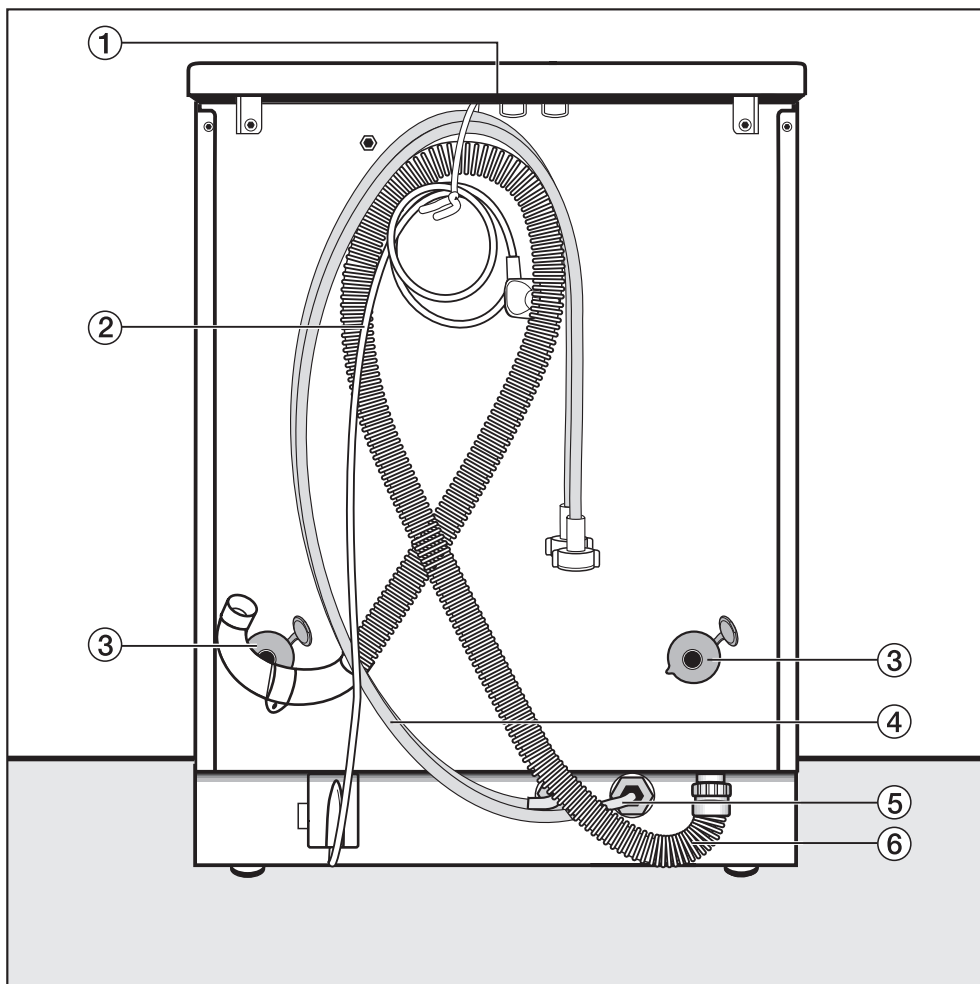

① Rebord du dessus et poignées de transport

② Cordon d'alimentation

③ Tiges d'arrimage et capuchons de protection

④ Tuyau d'arrivée de l'eau chaude

⑤ Tuyau d'arrivée de l'eau froide

⑥ Tuyau de vidange

## Lieu d'installation

Un plancher en béton ou renforcé est l'idéal parce qu'il a moins tendance à vibrer qu'un plancher de bois pendant le cycle d'essorage.

### Remarque :

- Mettez la machine à laver de niveau et fixez-la solidement.
- Pour éviter les vibrations pendant l'essorage, la machine ne doit pas être installée sur un revêtement de sol mou.

Si la machine est installée sur un plancher de bois :

- Installez l'appareil sur une base de contreplaqué de 59 x 52 x 3 cm (23 <sup>1</sup>/<sub>4</sub> po x 20 <sup>1</sup>/<sub>2</sub> po x 1 <sup>3</sup>/<sub>16</sub> po). Idéalement, la base doit être assez large pour couvrir plusieurs poutrelles et être fixée non seulement au bois de plancher mais également aux poutrelles.

Il est préférable d'installer la machine à laver dans un coin de la pièce, là où le sol est le plus stable.

 Si la machine à laver est installée sur une plate-forme surélevée, elle doit être fixée avec des pinces de retenue que vous pouvez vous procurer auprès de votre détaillant ou du Service technique Miele. Si elle est installée sur une base en maçonnerie ou en béton, la base doit avoir un rebord de 12-20 mm (<sup>1</sup>/<sub>2</sub> po à <sup>3</sup>/<sub>4</sub> po), afin d'éviter que les vibrations du cycle d'essorage ne fassent tomber l'appareil de la plate-forme.

## Installation

- Saisissez les pieds avant de la machine et le rebord arrière pour transporter l'appareil de la palette d'expédition à son lieu d'installation. **Ne soulevez pas l'appareil par la porte de chargement!**

 Assurez-vous que les pieds de la machine à laver et le plancher sont secs pour éviter que l'appareil ne se déplace pendant le cycle d'essorage.

# Installation

## Retrait des tiges d'arrimage

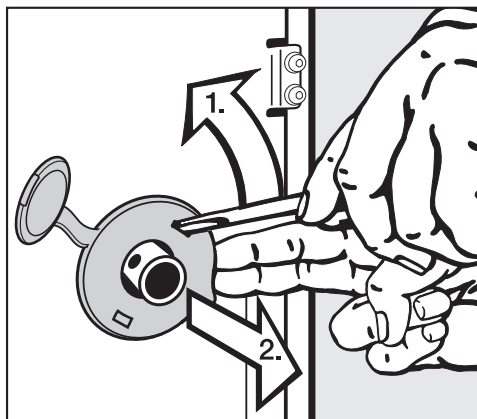

■ Enlevez les capuchons de protection à droite et à gauche.

1. Décrochez les capuchons avec un tournevis.

2. Retirez les capuchons.

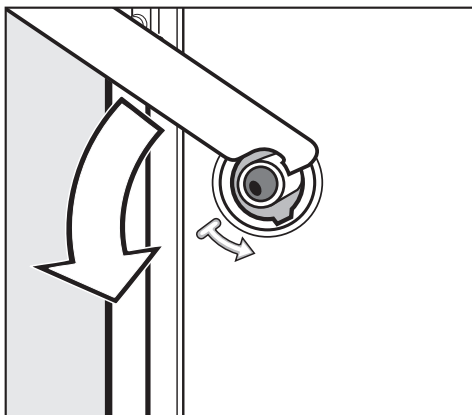

■ Tournez la tige d'arrimage gauche de 90° dans le sens contraire des aiguilles d'une montre à l'aide de la clé fournie.

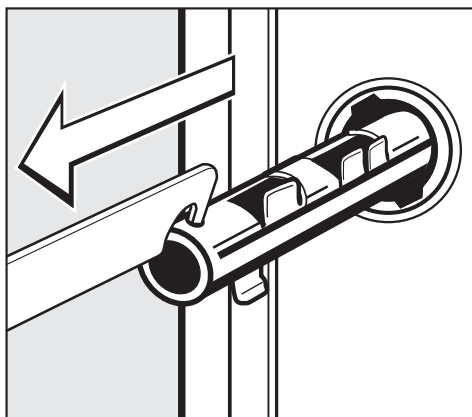

■ Retirez la tige d'arrimage.

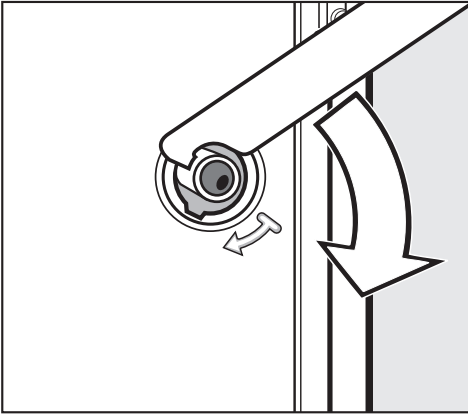

- Tournez la tige d'arrimage droite de 90° dans le sens des aiguilles d'une montre à l'aide de la clé fournie.

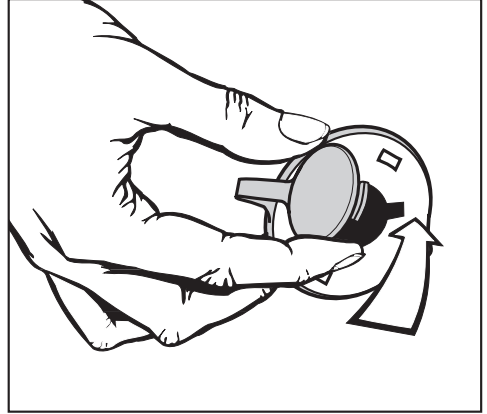

- Bouchez les trous avec les capuchons de protection.

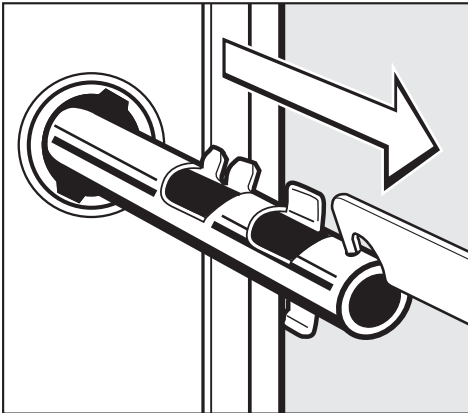

- Retirez la tige d'arrimage.

⚠ Ne déplacez pas la machine à laver sans mettre en place les tiges d'arrimage.

Gardez les tiges d'arrimage en lieu sûr pour utilisation ultérieure. Réinstallez-les avant de déplacer l'appareil.

## Installation des tiges d'arrimage

Pour remettre les tiges d'arrimage en place, suivez les instructions ci-dessus en sens inverse.

# Installation

## Mettre la machine à laver de niveau

Pour assurer le bon fonctionnement de la machine, il est essentiel de la mettre de niveau.

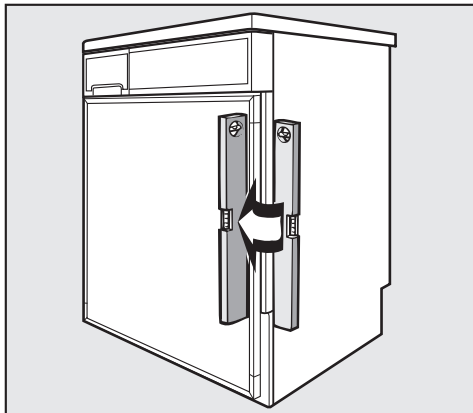

Si elle n'est pas de niveau, elle peut consommer plus d'eau et d'énergie et cogner pendant l'essorage ou se déplacer pendant l'utilisation.

### Régler les quatre pieds de nivellement

Pour mettre la machine à laver de niveau, régler les quatre pieds.

- Pencher légèrement l'appareil et placer en dessous un support, comme un bloc de bois, pour la retenir.
- Dévisser les quatre pieds, **1**, et les bagues de blocage, **2**, avec un tournevis en tournant vers la gauche, autant que nécessaire.

 **ATTENTION** : La machine à laver est très lourde. Lorsque vous l'inclinez, assurez-vous qu'elle ne glisse pas.

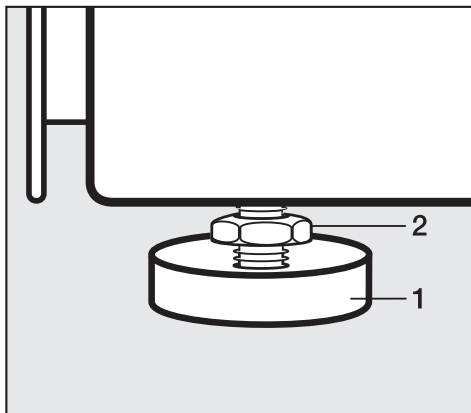

- Tournez les bagues de blocage, **2**, dans le sens contraire des aiguilles d'une montre avec la clé fournie. Dévissez chaque pied autant que nécessaire en tournant le pied, **1**, et la bague de blocage, **2**, vers la gauche.
- Vérifiez que la machine est de niveau.
- Une fois la machine de niveau, immobilisez le pied, **1**, avec une clé. En même temps, tournez la bague de blocage, **2**, vers la machine avec la clé fournie.

 Les quatre bagues de blocage doivent être solidement serrées. Assurez-vous aussi que les pieds n'ont pas été dévissés par mégarde quand les bagues ont été vissées. L'utilisation d'un appareil qui n'est pas de niveau ou dont les pieds ne sont pas vissés solidement peut causer des dommages à la fois à la machine et aux lieux environnants.



## Installation du panneau d'habillage

Un panneau d'habillage (accessoire facultatif) peut être installé sur la porte pour s'harmoniser aux armoires adjacentes.

Dimensions du panneau d'habillage

Largeur 591 mm (23 1/4 po)

Hauteur 633 mm (24 15/16 po)

Épaisseur 0,6 - 4 mm (1/16 po-3/16 po)

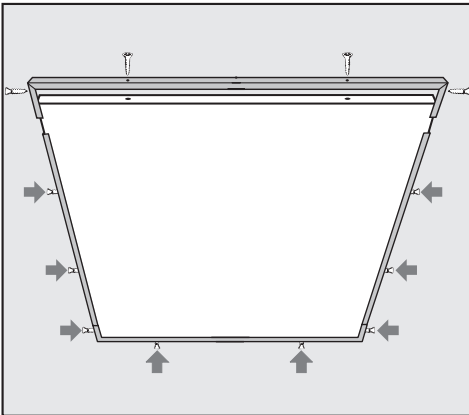

- Ouvrez la porte.
- Enlevez les quatre vis en haut du cadre d'habillage.
- **Retirez-le.**
- Dévissez les vis sur les autres côtés, mais laissez-les en place.

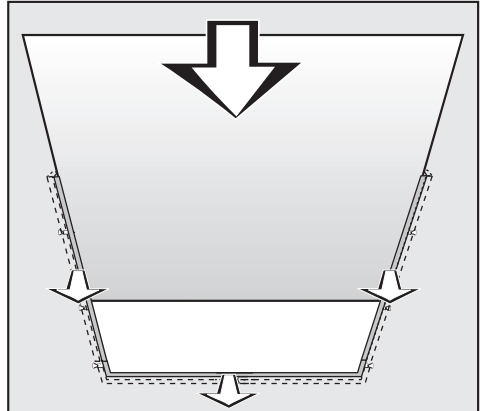

- Un panneau d'habillage d'une épaisseur maximale de 4 mm ( $\frac{3}{16}$  po) peut être inséré, si le cadre est avancé.
- Glissez le panneau en place.
- Appuyez le cadre sur le panneau et serrez les vis.
- Remettez la partie supérieure du cadre d'habillage en place, **par le devant**, et fixez-la avec les quatre vis.

# Installation

## Raccourcir un panneau de porte

Le panneau de porte peut être raccourci pour être à la même hauteur que les portes des armoires adjacentes.

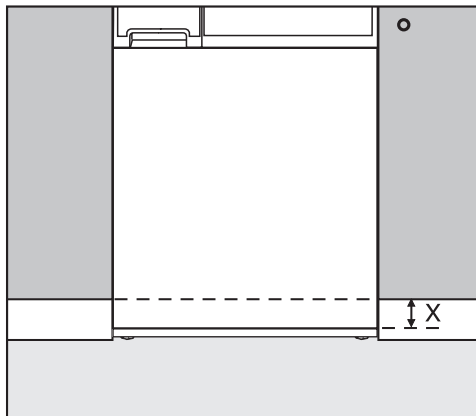

La mesure est égale à l'espace entre le bas de la porte de la machine à laver et le bas de l'armoire.

Coupez de **X**, avec une scie sauteuse, la partie inférieure du panneau de porte.

Coupez les moulures latérales décoratives avec une scie à métaux.

## Installation

- Ouvrez la porte.

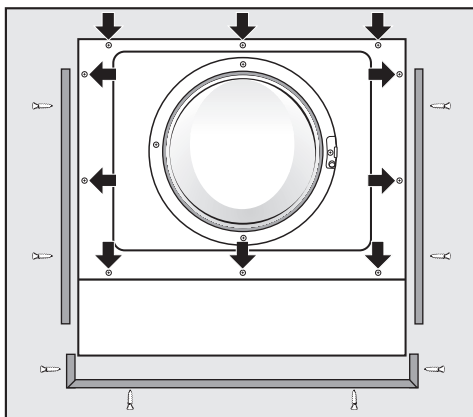

- Pour enlever le panneau de porte, dévissez les 10 vis (flèches).
- Dévissez les trois moulures décoratives pour les enlever.
- Coupez la partie inférieure du **panneau de porte** et les deux **moulures latérales décoratives** de **X**.
- Percez quatre trous dans le panneau de porte pour installer la moulure décorative inférieure.
- Mettez en place les moulures décoratives et le panneau de porte.

Vérifiez si le panneau d'habillage doit être raccourci.

## Installation sous un comptoir

Si la machine à laver est encastrée, il faut laisser un jeu d'au moins 0,6 cm ( $\frac{1}{4}$  po) entre le dessus de l'appareil et le comptoir et de 1,2 cm ( $\frac{1}{2}$  po) sur les côtés de l'appareil.

- S'il faut enlever le dessus de la machine pour en réduire la hauteur, un **nécessaire d'encastrement\*** est requis. La plaque comprise dans le nécessaire d'encastrement est installée à la place du dessus de la machine pour garantir la sécurité électrique.
- Il est recommandé d'installer un cadre de remplissage\* à une hauteur de 90 - 91 cm ( $35 \frac{7}{16}$  po à  $35 \frac{13}{16}$  po).
- Les prises d'eau ainsi que les raccords de vidange et les prises électriques doivent se trouver à proximité de la machine et être facilement accessibles.

Le nécessaire d'encastrement comprend un manuel d'installation.

(\* Vendus par votre détaillant ou le Service technique Miele.)

## Support à machine à laver avec tiroir

Un support est offert pour surélever la machine à laver. Il comprend un tiroir pour ranger les produits de nettoyage.

Le support est au nombre des accessoires qui peuvent être achetés.

## Colonne lavage-séchage

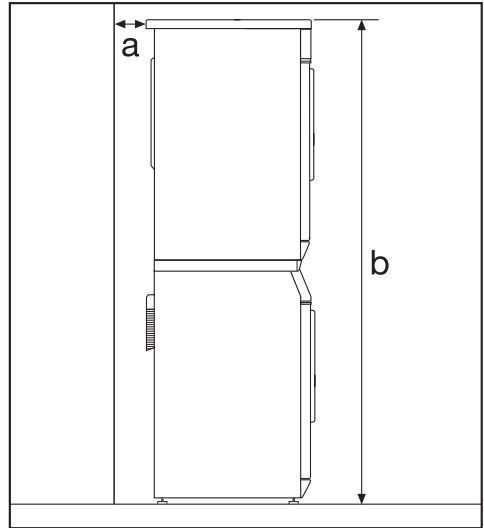

Cette machine à laver Miele peut faire partie d'un ensemble lavage-séchage Miele. Un nécessaire d'installation (pièce n° 12 996 026)\* est requis.

(\* Vendu par votre détaillant ou le Service technique Miele.)

### Remarque :

- a** Distance de sécurité avec le mur : minimum de 2 cm ( $\frac{13}{16}$  po)
- b** Hauteur :  
Nécessaire pour colonne avec tablette escamotable  
170 cm ( $66 \frac{15}{16}$  po)

### Réinstallation du couvercle de la machine à laver

Vérifiez que le couvercle de la machine à laver est bien engagé dans le support arrière pour éviter les dommages pendant le transport.

## Plomberie

---

La machine à laver peut être raccordée à une prise d'eau potable. Un clapet de non-retour n'est pas nécessaire, à moins qu'il ne soit exigé par le code du bâtiment.

La machine à laver comprend des tuyaux de pression de 1,2 cm ( $1/2$  po) équipés de connecteurs filetés femelles de 1,9 cm ( $3/4$  po). Communiquer avec un plombier pour faire installer une prise d'eau au besoin. S'assurer que le joint d'étanchéité est parfaitement adapté au connecteur du tuyau.

Ne remplacer le tuyau que par un tuyau Miele original ou par un tuyau capable de résister à une pression de 145 lb/po<sup>2</sup> (10 bars). Le connecteur du robinet doit aussi pouvoir résister à une pression de 145 lb/po<sup>2</sup> (10 bars).

 La pression de l'eau assure l'étanchéité du connecteur boulonné. Ouvrir le robinet lentement pour vérifier qu'il n'y a pas de fuites. Au besoin, régler le joint de caoutchouc et le connecteur boulonné.

Pour protéger le robinet, les deux filtres - un dans le connecteur du tuyau de pression du robinet et l'autre dans le connecteur du robinet à l'électrovalve - doivent être en place.

### Rallonge de tuyau

Il est possible d'acheter une rallonge de tuyau de 2,5 à 4 m (8 pi  $2\frac{7}{16}$  po à 13 pi  $1\frac{1}{2}$  po) chez votre distributeur Miele ou auprès des Services techniques de Miele.

## Raccordement d'eau

Raccorder le tuyau d'arrivée d'eau froide (marque bleue) au robinet d'eau froide et le tuyau d'arrivée d'eau chaude (marque rouge) au robinet d'eau chaude.

Si la machine est raccordée à une prise d'eau froide **seulement**, il est essentiel de raccorder les tuyaux d'arrivée d'eau chaude et d'eau froide au robinet d'eau froide à l'aide d'un raccord en Y (en vente dans les quincailleries). Pour que la machine fonctionne correctement, les deux tuyaux **doivent** être raccordés à une prise d'eau. **Ne pas** raccorder la machine à une prise d'eau chaude seulement.

Ouvrir le(s) robinet(s) et s'assurer qu'il n'y a pas de fuites. La pression d'eau doit être de 15 à 145 lb/po2 (1 à 10 bars). Si la pression est supérieure à 145 lb/po2 (10 bars), il convient d'installer un réducteur de pression. Si elle est inférieure à 15 lb/po2 (1 bar), il n'y aura pas suffisamment d'eau pour remplir la machine.

Les tuyaux d'arrivée d'eau sont munis de filtres. Ne pas les enlever, sauf pour les nettoyer.

## Recommandations pour le raccordement d'eau chaude

- La température de l'eau chaude s'écoulant du robinet ne doit pas dépasser 60 °C (140 °F), la température idéale étant de 55 °C (130 °F).

Si la pression de l'eau chaude **n'est pas** suffisante, l'appareil sera automatiquement alimenté en eau froide après quelques minutes.

## Raccordement du tuyau de vidange

Raccorder le tuyau de vidange de 1,5 m (5 pi) comme suit :

- 1. Directement dans un évier :** accrocher le tuyau sur le bord de l'évier et le fixer solidement (ex. : en attachant le tuyau au robinet).
- 2. À une conduite verticale :** placer le tuyau de vidange dans une conduite verticale de  $1/2$  po et le fixer solidement.
- 3. À un drain de plancher :** l'appareil est équipé d'un écart anti-retour/système anti-siphonnement pour qu'il ne soit pas nécessaire de respecter une hauteur minimale de vidange.

- La machine se vide à l'aide d'une pompe à hauteur de refoulement maximale de 1,2 m (4 pi).
- S'assurer que le tuyau de vidange n'est pas recourbé.

Si désiré, il est possible d'allonger le tuyau de vidange de 5 m (16 pi) au plus, sans toutefois dépasser 1,2 m de hauteur. Communiquer avec votre distributeur ou les Services techniques de Miele pour obtenir des rallonges de tuyau.

## INSTRUCTIONS DE MISE À LA TERRE

Cet appareil doit être mis à la terre. En cas de défectuosité ou de panne, la mise à la terre réduira les risques de choc électrique en offrant un conduit de résistance minimale au courant électrique. Cet appareil électroménager comprend un cordon muni d'une fiche et d'un fil de mise à la terre. Il doit être branché dans une prise appropriée installée correctement et mise à la terre conformément à tous les codes et règlements locaux.

**AVERTISSEMENT** - Le branchement inadéquat du fil de mise à la terre peut occasionner des chocs électriques. Consulter un électricien ou un technicien du service après-vente si vous n'êtes pas certain que votre appareil est mis à la terre correctement.

Ne pas changer la fiche fournie avec l'appareil : si elle ne se branche pas dans la prise, faire installer une prise adéquate par un électricien qualifié.

## INSTRUCTIONS DE BRANCHEMENT ÉLECTRIQUE

Le branchement électrique doit être effectué par un technicien expérimenté et qualifié, conformément aux codes et règlements locaux.

La machine à laver comprend un cordon d'alimentation à 4 fils de 1,6 m de long (5 pi 3 po) se terminant par une fiche NEMA 14-30 P, prête à être branchée sur une source d'alimentation c.a. de 120/208-240 V, 15 A, 60 Hz.

Il est possible de se procurer la prise adéquate chez un marchand de produits électriques ou auprès des Services techniques de Miele. Demander une prise NEMA 14-30 R.

## "TROUSSE D'INSTALLATION FACILE"

Si cet appareil ne peut pas être branché sur une prise dédiée de 120/208-240 V et 15 A, il est possible de le brancher sur un circuit de 240 V et 30 A grâce à une "trousse d'installation facile".

Cette boîte de raccordement murale à prise double peut **UNIQUEMENT** servir à brancher une machine à laver Miele de la série 1900 et une sècheuse de la série 1500 sur une prise existante de 30 A (NEMA 10-30R).

Pour plus d'information sur la "trousse d'installation facile" ou pour toute question sur le branchement électrique, communiquer avec :



1 800 565-6435  
service@miele.ca



## **Miele Limitée**

### **Siège social au Canada**

55G, East Beaver Creek Road  
Richmond Hill (Ontario) L4B 1E5

Téléphone : (800) 643-5381  
(905) 707-1171

Télécopieur : (905) 707-0177

[www.miele.ca](http://www.miele.ca)

[info@miele.ca](mailto:info@miele.ca) (questions générales)

[professional@miele.ca](mailto:professional@miele.ca) (questions commerciales)

### **Service à la clientèle – Mielecare (Canada)**

Téléphone : (800) 565-6435  
(905) 850-7456

Télécopieur : (905) 850-6651

[service@miele.ca](mailto:service@miele.ca) (Service technique)