

JVC



ENGLISH

DEUTSCH

FRANÇAIS

NEDERLANDS

DVD/CD RECEIVER
DVD-/CD-RECEIVER
RÉCEPTEUR DVD/CD
DVD/CD-RECEIVER

KD-AVX22

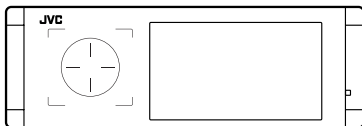
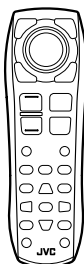
EXAD

For canceling the display demonstration, see page 7.

Zum Abbrechen der Displaydemonstration siehe Seite 7.

Pour annuler la démonstration des affichages, référez-vous à la page 7.

Zie bladzijde 7 voor het annuleren van de displaydemonstratie.

For installation and connections, refer to the separate manual.

Für den Einbau und die Anschlüsse siehe das eigenständige Handbuch.

Pour l'installation et les raccordements, se référer au manuel séparé.

Bijzonderheden over de installatie en aansluiting van het apparaat vindt u in de desbetreffende handleiding.

INSTRUCTIONS

BEDIENUNGSANLEITUNG
MANUEL D'INSTRUCTIONS
GEBRUIKSAANWIJZING

LVT1800-001A

[E]

Thank you for purchasing a JVC product.

Please read all instructions carefully before operation, to ensure your complete understanding and to obtain the best possible performance from the unit.

IMPORTANT FOR LASER PRODUCTS

1. CLASS 1 LASER PRODUCT
2. **CAUTION:** Do not open the top cover. There are no user serviceable parts inside the unit; leave all servicing to qualified service personnel.
3. **CAUTION:** Visible and/or invisible class 1M laser radiation when open. Do not view directly with optical instruments.
4. REPRODUCTION OF LABEL: CAUTION LABEL, PLACED OUTSIDE THE UNIT.

CAUTION VISIBLE AND/OR INVISIBLE CLASS 1M LASER RADIATION WHEN OPEN. DO NOT VIEW DIRECTLY WITH OPTICAL INSTRUMENTS. IEC60825-1:2001 (ENG)	ATTENTION RAYONNEMENT LASER VISIBLE ET/OU INVISIBLE DE CLASSE 1M UNE FOIS OUVERT. NE PAS REGARDER DIRECTEMENT AVEC DES INSTRUMENTS OPTIQUES. (FRN)	AVISO RADIACION LASER DE CLASE 1M VISIBLE Y/O INVISIBLE CUANDO ESTA ABIERTO. NO MIRAR DIRECTAMENTE CON INSTRUMENTAL OPTICO. (ESP)	VARNING SYNLIG OCH/ELLER OYNLIG LASERSTRÅLNING KLASS 1M NÅR DENNA DEL ÄR ÖPPNAD. BETRAKTA EJ STRÅLEN MED OPTISKA INSTRUMENT. (SWE)	注意 ここを開くと可視 及び/または不可視 のクラス 1M レーザー放射が 出ます。 光学機器で直接 見ないでください。 (JPN)	CAUTION VISIBLE AND/OR INVISIBLE CLASS II LASER RADIATION WHEN OPEN. DO NOT STARE INTO BEAM. FDA 21 CFR (ENG) LV44809-003A
--	--	---	--	---	---



This symbol is only valid in the European Union.

Information for Users on Disposal of Old Equipment

This symbol indicates that the product with this symbol should not be disposed as general household waste at its end-of-life. If you wish to dispose of this product, please do so in accordance with applicable national legislation or other rules in your country and municipality. By disposing of this product correctly, you will help to conserve natural resources and will help prevent potential negative effects on the environment and human health.

Cautions on the monitor:

- The monitor built in this unit has been produced with high precision, but it may have some ineffective dots. This is inevitable and is not malfunction.
- Do not expose the monitor to direct sunlight.
- When the temperature is very cold or very hot...
 - Chemical changes occur inside, causing malfunction.
 - Pictures may not appear clearly or may move slowly. Pictures may not be synchronized with the sound or picture quality may decline in such environments.

WARNINGS:

To prevent accidents and damage

- DO NOT install any unit or wire any cable in a location where;
 - it may obstruct the steering wheel and gearshift lever operations.
 - it may obstruct the operation of safety devices such as air bags.
 - it may obstruct visibility.
- DO NOT operate the unit while driving. If you need to operate the unit while driving, be sure to look around carefully.
- The driver must not watch the monitor while driving.
- The driver must not put on the headphones while driving.

For security reasons, a numbered ID card is provided with this unit, and the same ID number is imprinted on the unit's chassis. Keep the card in a safe place, as it will help the authorities to identify your unit if stolen.

How to reset your unit

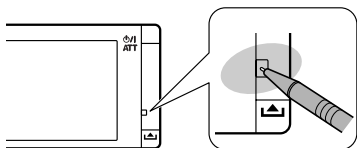

- Your preset adjustments will also be erased.

How to forcibly eject a disc



- If this does not work, reset the unit.

For safety...

- Do not raise the volume level too much, as this will block outside sounds, making driving dangerous.
- Stop the car before performing any complicated operations.

Temperature inside the car...

If you have parked the car for a long time in hot or cold weather, wait until the temperature in the car becomes normal before operating the unit.

This product incorporates copyright protection technology that is protected by U.S. patents and other intellectual property rights. Use of this copyright protection technology must be authorized by Macrovision, and is intended for home and other limited viewing uses only unless otherwise authorized by Macrovision. Reverse engineering or disassembly is prohibited.

Contents

INTRODUCTION

Playable disc type 4

Before operations 5

OPERATIONS

Basic operations—AV menu 6

Basic operations—Control panel 8

Basic operations—
Remote controller (RM-RK252) 10

Listening to the radio 12

Disc operations 18

Dual Zone operations 30

USB operations 34

EXTERNAL DEVICES

Listening to the iPod 36

Listening to the CD changer 39

Listening to the DAB tuner 41

Listening to other external
components 44

SETTINGS

Sound equalization 46

Assigning titles to the sources 47

Menu items 48

REFERENCES

Maintenance 56

More about this unit 57

Troubleshooting 62

Specifications 66

Playable disc type

Disc type	Recording format, file type, etc.	Playable
DVD	DVD Video (Region Code: 2)* ¹ 	✓OK
	DVD Audio	✗NO
	DVD-ROM	✗NO
DVD Recordable/Rewritable (DVD-R/-RW* ² , +R/+RW* ³) <ul style="list-style-type: none"> • DVD Video: UDF bridge • DVD-VR • DivX/MPEG1/MPEG2/JPEG/MP3/WMA/WAV/AAC: Compliant to ISO 9660 level 1, level 2, Romeo, Joliet 	DVD Video	✓OK
	DVD-VR	
	DivX/MPEG1/MPEG2	
	JPEG	
	MP3/WMA/WAV/AAC* ⁴	✗NO
	MPEG4	
	DVD+VR	
DVD-RAM	✗NO	
DualDisc	DVD side	✓OK
	Non-DVD side	✗NO
CD/VCD	Audio CD/CD Text (CD-DA)/DTS-CD	✓OK
	VCD (Video CD)	
	SVCD (Super Video CD)	✗NO
	CD-ROM	
	CD-I (CD-I Ready)	
CD Recordable/Rewritable (CD-R/-RW) <ul style="list-style-type: none"> • Compliant to ISO 9660 level 1, level 2, Romeo, Joliet 	CD-DA	✓OK
	MP3/WMA/WAV/AAC* ⁴	
	JPEG	
	DivX/MPEG1/MPEG2	
	MPEG4	✗NO

*¹ If you insert a DVD Video disc of an incorrect Region Code, "Region code error" appears on the monitor.

*² DVD-R recorded in multi-border format is also playable (except for dual layer discs).

DVD-RW dual layer discs are not playable.

*³ It is possible to play back finalized +R/+RW (Video format only) discs.

+RW double layer discs are not playable.

*⁴ This unit can play back AAC files encoded using iTunes.

Caution for DualDisc playback

The Non-DVD side of a "DualDisc" does not comply with the "Compact Disc Digital Audio" standard. Therefore, the use of Non-DVD side of a DualDisc on this product may not be recommended.

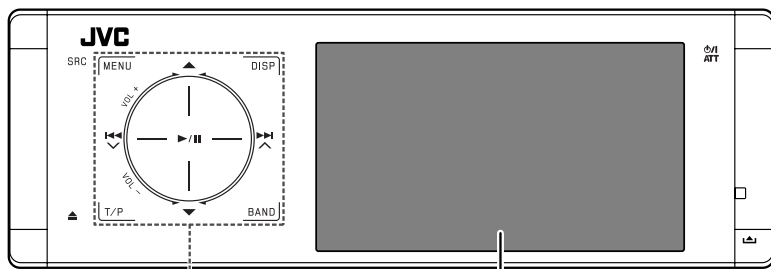

Touch pad controls

Monitor

The lights of the touch pad controls and monitor are turned off when no operation is done for about 10 seconds.

The lights are turned on in the following cases:

- When you move your hand close to the touch pad controls.*
- When your finger touches the touch pad controls.*
- When you use the remote controller.
- When the source is automatically changed by receiving the Traffic Announcement or a programme searched by PTY search.
- When the signal from the rear view camera comes in.

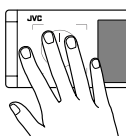

* Depending on the setting. To change the setting, see page 53.

The lights are always turned on in the following cases:

- While <AV Menu> is displayed.
- While <Source Menu> is displayed.
- While the control panel is open.
- When <Illumination> is set to <Normal>. (see page 53)

How to operate the unit by the touch pad controls

You can operate the unit by touching the appropriate part of the touch pad controls.

- To adjust the volume, move your finger on the touch pad knob as illustrated below to display the animation on the monitor, then press ▲ or ▼ repeatedly.
 - You can also adjust the volume by just continuing to move your finger on the touch pad knobs as illustrated below.

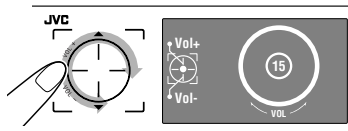

- When you slide your finger on the touch pad knob as illustrated below, it functions in the same way as touching ▲ / ▼ / ◀◀ / ▶▶.

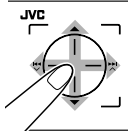

- Operations are explained mainly using the touch pad controls and buttons of the unit; however, the buttons on the remote controller can work in the same way if they have the same names or marks.
- In the explanation, the screen names are highlighted. For example, <AV Menu>.

Basic operations — AV menu

You can use the menus to set up various settings from **<AV Menu>**. For details of each menu and setting, see “Menu items.” (page 48 to 55)

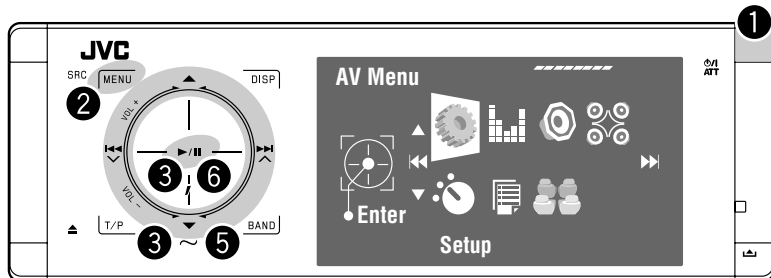

1 Turn on the power.

The lights of the touch pad controls and monitor are turned on.

2 Enter **<AV Menu>**.

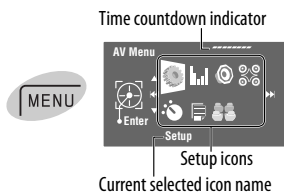

- Non-available items will be shaded.

3 Select an icon to enter the setup screen.



4 Select an item.

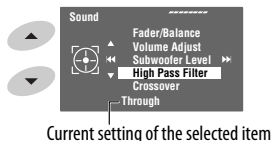

Current setting of the selected item

5 Enter the next screen.

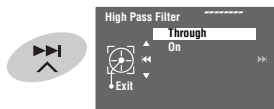

- To return to the previous screen:



- Repeat steps 4 and 5 to set the sub-item if needed.

6 Finish the procedure.



In this manual, English indications are used for purpose of explanation. You can select the indication language on the monitor. (page 49)

Canceling the display demonstration and setting the clock

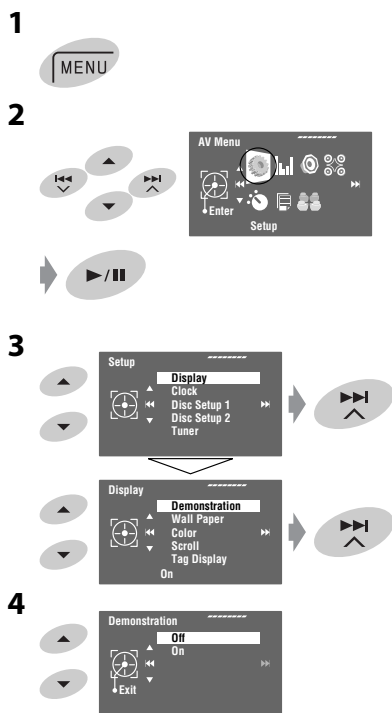

5 Return to **<Setup>** by touching **←** repeatedly.

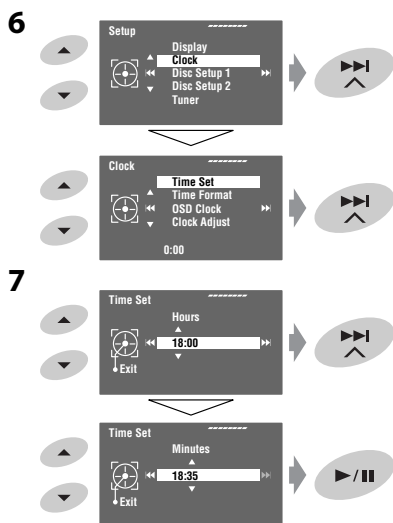

Basic operations — Control panel

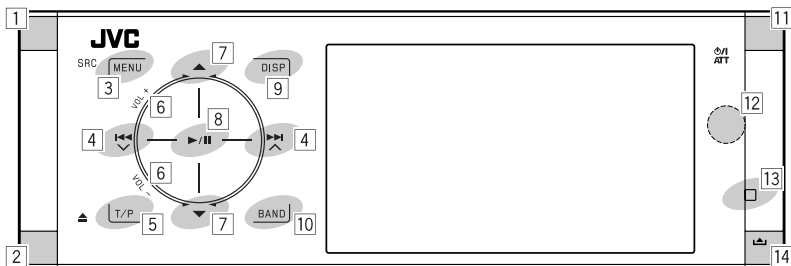

- 1 Selects sources.*1
 "Tuner" → "DAB" → "Disc" → "USB"
 or "USB iPod" → "Changer," "iPod," or
 "External Input" → "AV Input"
 • You can also select sources by touching
 ▲ / ▼ / ◀ / ▶ after holding SRC for
 entering <Source Menu>.
- 2 Ejects the disc.
 • Tilts the control panel (☞ page 9).
- 3 Enters or exits <AV Menu>.
- 4 • "Tuner" and "DAB": Searches for stations/
 ensembles.
 • "Disc," "USB," "USB iPod," "Changer," and "iPod":
 Reverse skip/forward skip
 • On menus:
 – Enters the previous/next screen.
 – Selects items.
- 5 • Activates TA Standby Reception.
 • Displays PTY preset list [Hold].
- 6 Adjusts the volume level. (☞ page 5)
- 7*2 • "Tuner": Selects preset stations.
 • "DAB": Selects services.
 • "Disc," "USB," and "Changer": Selects titles/
 folders.
 • "USB iPod": Selects the next/previous items.
 • "iPod": Enters the player's menu and pauses
 playback.
 • On menus: Selects items.
- 8 • "Disc," "USB," "USB iPod," and "Changer": Starts
 and pauses playback.
 • On menus: Enters the next screen or exits the
 displayed screen.
- 9 Changes the display information. (☞ page 9)
- 10 • "Tuner" and "DAB": Selects the bands.
 • "Disc" and "USB": Stops playback.
- 11 • Turns on the power.
 • Turns off the power [Hold].
 • Attenuates the sound (when the power is on).
- 12 Remote sensor
- 13 Resets the unit.
 • Use only when the internal system malfunctions.
- 14 Detaches the control panel (☞ page 9).

*1 You cannot select these sources if they are not ready.

*2 By holding ▲ / ▼, you can display the list accessible
 for the selected source.

To tilt the control panel

Hold ▲ until "Tilt" appears on the monitor then press the button repeatedly.

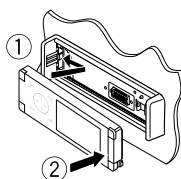
**To attach the control panel****Changing the display information**

Available display information varies among the playback sources.

Each time you touch **DISP**, the display changes to show the various information.

DISP

Ex.: When the playback source is a DVD video disc.

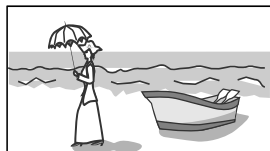

Playback picture screen (only for video sources)

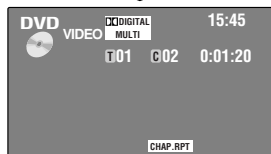

Source information screen

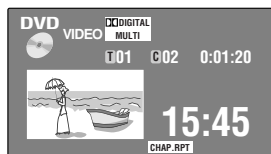

Playback picture and the source information screen



Navigation screen

- This screen is displayed when <Navigation> is selected for <AV Input>. (page 52)

Back to the beginning

Basic operations — Remote controller (RM-RK252)

Installing the battery

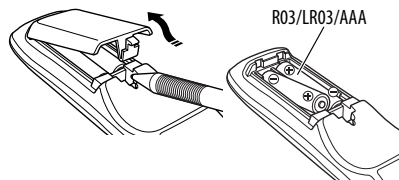

Insert the batteries into the remote controller by matching the polarity (+ and -) correctly.

Caution:

Battery shall not be exposed to excessive heat such as sunshine, fire or the like.

If the range or effectiveness of the remote controller decreases, replace both batteries.

Before using the remote controller:

- Aim the remote controller directly at the remote sensor on the unit.
- DO NOT expose the remote sensor to bright light (direct sunlight or artificial lighting).

The unit is equipped with the steering wheel remote control function.

- See the Installation/Connection Manual (separate volume) for connection.

IMPORTANT:

When Dual Zone is activated (☞ page 30), the remote controller functions only for operating the DVD/CD player.

Main elements and features

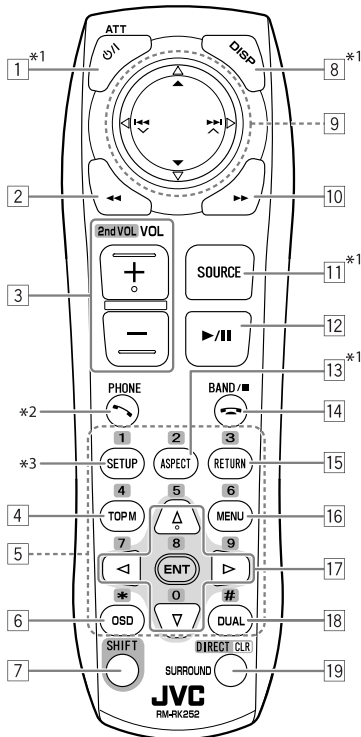

- Turns on the power.
- Turns off the power [**Hold**].
- Attenuates the sound (when the power is on).
 2 "Disc," "USB," and "USB iPod": Reverse search
- Adjusts the volume level.
 • Adjusts the volume level through the 2nd AUDIO OUT plug (while holding SHIFT). (☞ page 30)
- DVD/DivX 6: Displays the disc menu.
 • VCD: Resumes PBC playback (☞ page 25).
 • DVD-VR: Displays the Original Program screen.

- 5 • Enters numbers (while holding SHIFT). (see pages 14, 23 to 26, and 42)
- “Tuner” and “DAB”: Selects the preset stations.
- 6 Displays the on-screen bar.
- 7 Functions with other buttons (see 3, 5, and 19)
- 8 Displays the display information.
- 9 “Tuner”:

- ▲ / ▼: Selects preset stations.
- I◀◀ / ▶▶I: Searches for stations.
 - Auto Search
 - Manual Search [Hold]

“DAB”:

- ▲ / ▼: Selects services.
- I◀◀ / ▶▶I: Searches for ensembles.
 - Auto Search
 - Manual Search [Hold]

“Disc” and “Changer”:

- ▲ / ▼:
 - DVD: Selects the title.
 - DVD-VR: Selects the program/play list.
 - Other discs (except VCD/CD): Selects the folders.
- I◀◀ / ▶▶I:
 - Reverse skip/forward skip
 - Reverse search/forward search [Hold]

“USB”:

- ▲ / ▼: Selects the folders.
- I◀◀ / ▶▶I:
 - Reverse skip/forward skip
 - Reverse search/forward search [Hold]

“USB iPod”:

- ▲ / ▼: Selects previous/next item.
- I◀◀ / ▶▶I:
 - Reverse skip/forward skip
 - Reverse search/forward search [Hold]

“iPod”:

- ▼: Pauses or resumes playback.
 - ▲: Enters the main menu (then ▲ / ▼ / I◀◀ / ▶▶I work as the menu selecting buttons).^{*4}
 - I◀◀ / ▶▶I:
 - Reverse skip/forward skip
 - Reverse search/forward search [Hold]
- In menu selecting mode:
- Selects an item. (Then, press ▼ to confirm the selection.)
 - Skips 10 items at a time [Hold].

10 “Disc,” “USB,” and “USB iPod”: Forward search

11 Selects the source.

12 “Disc,” “USB,” and “USB iPod”: Starts and pauses playback.

13 Changes the aspect ratio of the playback pictures.

14 • “Tuner” and “DAB”: Selects the bands.

- “Disc” and “USB”: Stops playback.
- Does not function as “◀”.

15 VCD: Returns to the PBC menu.

16 • DVD Video/DivX 6: Displays the disc menu.

- VCD: Resumes PBC playback. (see page 25)
- DVD-VR: Displays the Play List screen.

17 • Makes selection/settings.

- ◀ / ▶: Skips back or forward by 5 minutes for DivX/MPEG1/MPEG2.

• △ / ▽: Changes discs for “Changer.”

18 Activates or deactivates Dual Zone.

19 • Changes the surround mode.^{*1} (see page 27)

- “Disc” and “USB”: Switches the number entry mode (while holding SHIFT).
- Erases the misentry after entering a wrong number (while holding SHIFT).

^{*1} When Dual Zone is activated, these buttons cannot be used.

^{*2} Not used for this unit.

^{*3} Functions as a number button only (see 5).

^{*4} ▲: Returns to the previous menu.

▼: Confirms the selection.

Listening to the radio

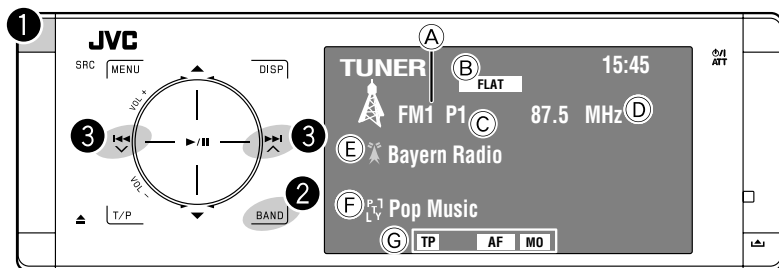



- A Band
- B Sound mode (see page 46)
- C Preset no.
- D Frequency
- E PS (station name) for FM RDS. If no signal is coming in, "No Name" appears.
- F PTY code for FM RDS
- G Tuner-related function indicators

1 Select "Tuner."

2 Select the band.

→ FM1 → FM2 → FM3 → AM

3 Search for a station—Auto Search.

- Manual Search: Hold either  or  until "Manual Search" appears on the monitor, then touch it repeatedly.
- The ST indicator lights up when receiving an FM stereo broadcast with sufficient signal strength.

When an FM stereo broadcast is hard to receive

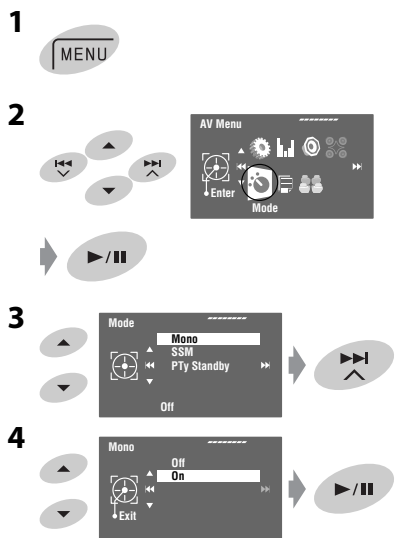

Reception improves, but the stereo effect will be lost.

- The MO indicator lights up.

To restore the stereo effect, select <Off> in step 4.

FM station automatic presetting —SSM (Strong-station Sequential Memory)

This function works only for FM bands.
You can preset six stations for each band.

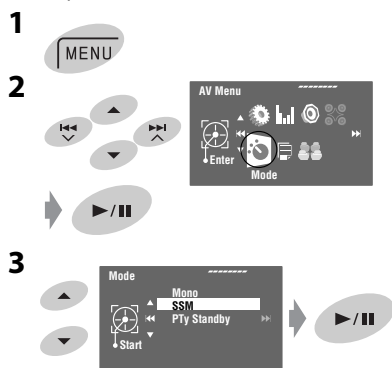

Local FM stations with the strongest signals are searched and stored automatically in the FM band.

Manual presetting

Ex.: Storing the FM station of 92.5 MHz into preset number 4 of the FM1 band.



2 Tune in to a station you want to preset.

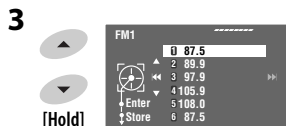

The Preset List appears.

- For FM: Each time you hold ▲ / ▼, you can change the bands.

4 Select a preset number.

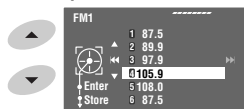

5 Store the station.

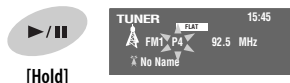

The station selected in step 2 is now stored in preset number 4.

The Preset List can also be accessed through
<AV Menu> → <List>.

Selecting preset stations

On the remote:

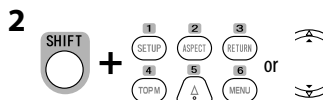
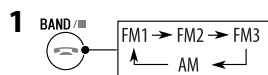

On the unit:

To select directly

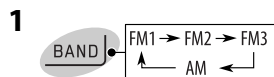

To select from the Preset List

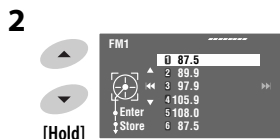
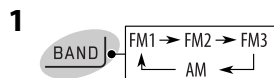

- For FM: Each time you hold ▲ / ▼, you can change the bands.

3 Select the preset number.

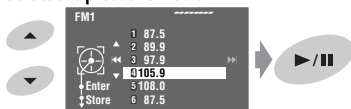

The Preset List can also be accessed through
<AV Menu> → <List>.

The following features are available only for FM RDS stations.

Searching for FM RDS programme—PTY Search

You can search for your favorite programmes being broadcast by selecting the PTY code for your favorite programmes.

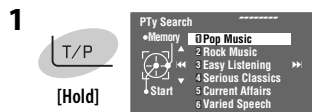

The available PTY codes appear (including six preset PTY codes).

2 Select a PTY code.

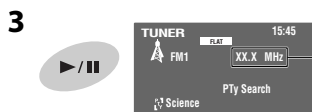
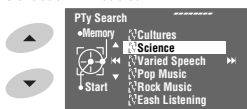

The frequency changes as search goes on.

If there is a station broadcasting a programme of the same PTY code as you have selected, that station is tuned in.

Available PTY codes:

News, Current Affairs, Information, Sport, Education, Drama, Cultures, Science, Varied Speech, Pop Music, Rock Music, Easy Listening, Light Classics M, Serious Classics, Other Music, Weather & Metr, Finance, Children's Progs, Social Affairs, Religion, Phone In, Travel & Touring, Leisure & Hobby, Jazz Music, Country Music, National Music, Oldies Music, Folk Music, Documentary

Storing your favorite programme types

You can store your favorite PTY codes into the PTY Preset List.

1 Follow steps 1 and 2 in the left column to select a PTY code you want to store.

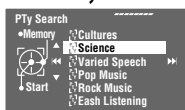

2 Enter <PTY Memory>.

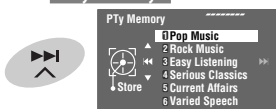

The current PTY Preset List appears.

3 Select a listed code to be replaced with the one newly selected.

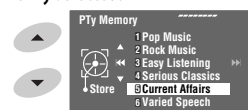

4 Store the code.

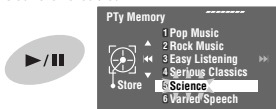

Now the selected PTY code is replaced with the new one.

Activating/deactivating TA/PTY Standby Reception

TA Standby Reception	Indicator
Touch T/P to activate. 	TP
The unit will temporarily switch to Traffic Announcement (TA), if available, from any source other than AM. The volume changes to the preset TA volume level if the current level is lower than the preset level (see page 52).	Lights up
Not yet activated. Tune in to another station providing the RDS signals.	Flashes
Touch T/P to deactivate.	Goes off
PTY Standby Reception	Indicator
Enter <AV Menu> → <Mode> → <PTy Standby> (see right column and page 55).	PTY
The unit will temporarily switch to your favorite PTY programme from any source other than AM.	Lights up
Not yet activated. Tune in to another station providing the RDS signals.	Flashes
To deactivate, select <Off> in step 4, then touch ►/ once (see right column).	Goes off

- When a DAB tuner is connected, TA Standby/PTY Standby Reception also works for the DAB tuner.

Activating PTY Standby Reception

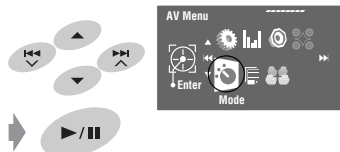
- 
- 

AV Menu

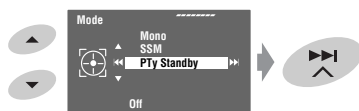
Mode
- 

Mode

Mono

SSM

PTy Standby

Off
- 

PTy Standby

Select Off

News

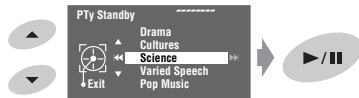
Exit
- Select a PTY code for PTY Standby Reception.

PTy Standby

Drama

Cultures

Science

Variety Speech

Pop Music

Tracing the same programme— Network-Tracking Reception

When driving in an area where FM reception is not sufficient enough, this unit automatically tunes in to another FM RDS station of the same network, possibly broadcasting the same programme with stronger signals.

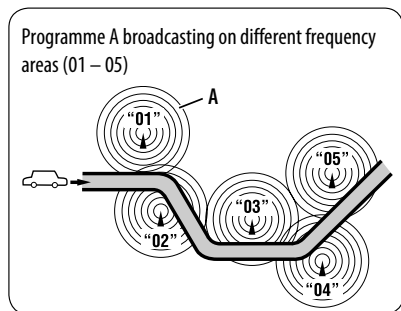

When shipped from the factory, Network-Tracking Reception is activated.

You can change the Network-Tracking Reception setting. <AF Regional> on page 52.

- When the DAB tuner is connected, refer also to “Tracing the same programme—Alternative Frequency Reception (DAB AF).” (page 43)

Automatic station selection— Programme Search

Usually when you select preset stations, the preset station is tuned in.

If the signals from the FM RDS preset station are not sufficient for good reception, this unit, using the AF data, tunes in to another frequency broadcasting the same programme as the original preset station is broadcasting. (page 52)

- The unit takes some time to tune in to another station using Programme Search.

Disc operations

The disc type is automatically detected, and playback starts automatically (for some discs: automatic start depends on its internal program).

If a disc does not have any disc menu, all tracks in it will be played repeatedly until you change the source or eject the disc.

If "⊘" appears on the monitor, the unit cannot accept the operation you have tried to do.

- In some cases, without showing "⊘," operations will not be accepted.

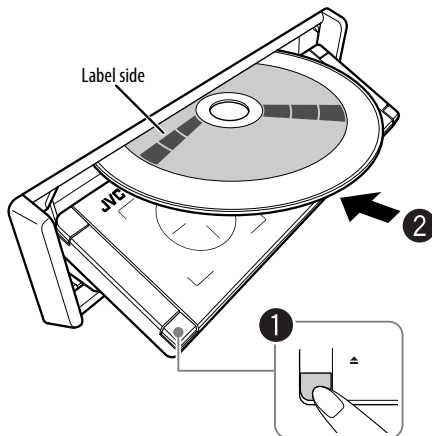

1 Open the front panel.

2 Insert the disc.

Playback starts automatically.

Caution:

Do not place your finger behind the control panel.

Caution on volume setting:

Discs and connected USB devices produce very little noise compared with other sources. Lower the volume before playing a disc to avoid damaging the speakers by the sudden increase of the output level.

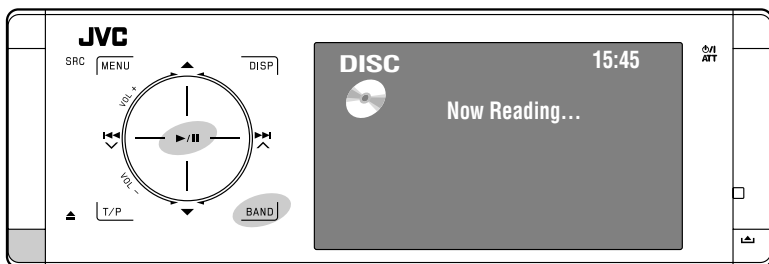

- ▲: Ejects the disc.
- ▶/||: Starts and pauses playback.
- BAND: Stops playback.

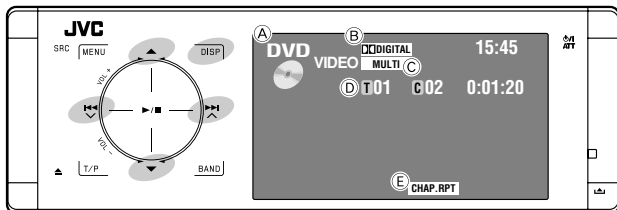

- ◀◀◀▶▶▶:** Touch: Selects chapter.
Hold: Reverse/forward search*1
- ▲▼:** Selects title.
- DISP:** Touch if necessary (refer page 9).

- A** Disc type
- B** Audio format
- C** Sound/surround mode (refer pages 26 and 46)
- D** Title no./Chapter no./Playing time
- E** Playback mode

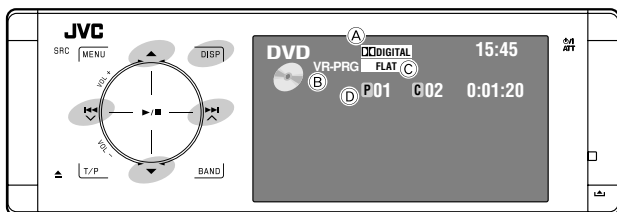

- ◀◀◀▶▶▶:** Touch: Selects chapter.
Hold: Reverse/forward search*1
- ▲▼:** Selects program no./Play List no.
- DISP:** Touch if necessary (refer page 9).

- A** Audio format
- B** VR-PRG: Original program
VR-PL: Play List
- C** Sound/surround mode (refer pages 26 and 46)
- D** Program no. (or Play List no.)/Chapter no./Playing time

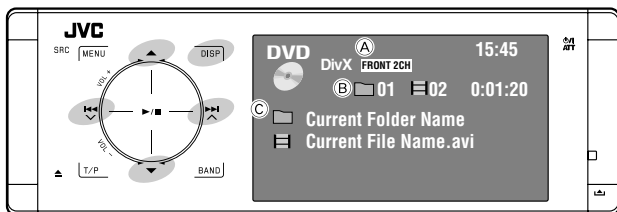

- ◀◀◀▶▶▶:** Touch: Selects track.
Hold: Reverse/forward search for DivX/MPEG*2
- ▲▼:** Touch: Selects folder.
Hold: Displays Folder List.
- DISP:** Touch if necessary (refer page 9).

- A** Sound/surround mode (refer pages 26 and 46)
- B** For DivX/MPEG: Folder no./Track no./Playing time
For JPEG: Folder no./File no.
- C** Current folder name/current file name

*1 Search speed: x2 ⇔ x10

*2 Search speed: ▶▶▶1 ⇔ ▶▶▶2

Selecting playback modes

You can use Repeat or Random playback mode.

Ex.: To select Track Repeat

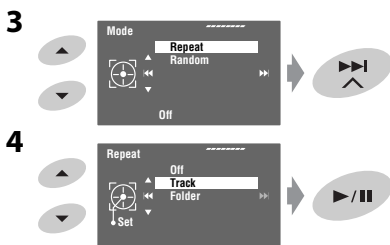
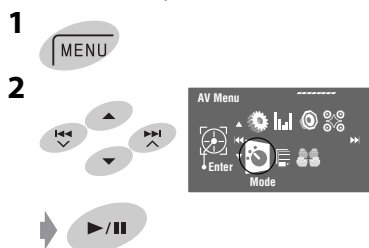

When one of the playback modes is selected, the corresponding indicator lights up on the source information screen.

To cancel, select <Off> in step 4.

Disc type	Repeat	Random
	Chapter: Repeats current chapter. Title: Repeats current title.	—
	Chapter: Repeats current chapter. Program: Repeats current program (not available for Playlist playback).	—
 	Track: Repeats current track (for VCD: PBC not in use).	Disc (All): Randomly plays all tracks (for VCD: PBC not in use).
	Track: Repeats current track. Folder: Repeats all tracks of the current folder.	Folder: Randomly plays all tracks of current folder, then tracks of next folders. Disc (All): Randomly plays all tracks.
 	Track: Repeats current track. Folder: Repeats all tracks of the current folder.	Folder: Randomly plays all tracks of current folder, then tracks of next folders. Disc (All): Randomly plays all tracks.
	Folder: Repeats all tracks of the current folder.	—

Selecting tracks on the list

If a disc includes folders, you can display the Folder/Track (File) Lists, then start playback.

1 Enter <Folder List>.



- Hold the button to display the next/previous folders.

2 Select a folder.

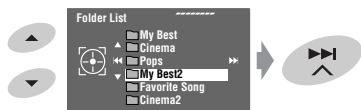

3 Select a file.

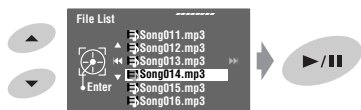

The Folder List can also be accessed through
<AV Menu> → <List>.

Prohibiting disc ejection

You can lock a disc in the loading slot.

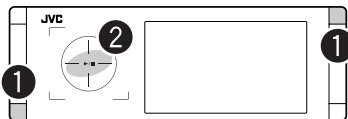

1 Hold the buttons at the same time.

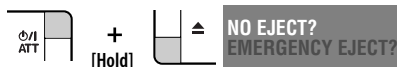

2 Activate the prohibition.

"No Eject" appears.

To cancel the prohibition, repeat the same procedure to select <EJECT OK?>.

Operations using the remote controller—RM-RK252

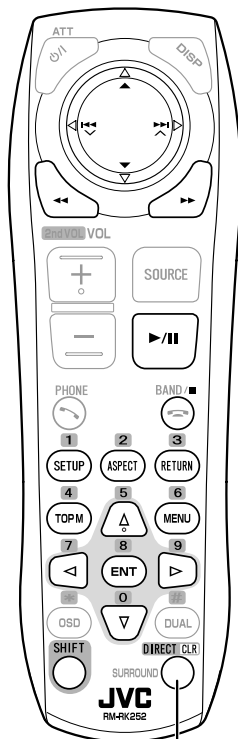

Also functions as CLR (clear):
Erases a misentry if pressed while
holding SHIFT.

	Stops playback.
	Starts or pauses playback.
	<ul style="list-style-type: none"> Reverse/forward search*¹ (No sound can be heard.) Slow motion*² during pause. (No sound can be heard.)
	<ul style="list-style-type: none"> Selects chapter (during playback or pause). Reverse/forward search*³ [Hold]
	Selects title (during playback or pause).
	<ul style="list-style-type: none"> Selects chapter. Selects title (when not playing).
	<ul style="list-style-type: none"> Selects title (during playback or pause).
	Changes the aspect ratio of the playback pictures.

Using menu driven features

-
- Select an item you want to start playback.
-

	Stops playback.
	Starts or pauses playback.
	<ul style="list-style-type: none"> Reverse/forward search*¹ (No sound can be heard.) Forward slow motion*² during pause. (No sound can be heard.) Reverse slow motion does not work.
	<ul style="list-style-type: none"> Select chapter (during playback or pause). Reverse/forward search*³ [Hold]
	<ul style="list-style-type: none"> Selects program. Selects Play List (during playback or pause).
	<ul style="list-style-type: none"> Selects chapter. Selects program (when not playing).
	<ul style="list-style-type: none"> Selects program/Play List (during playback or pause).
	Changes the aspect ratio of the playback pictures.

Using Original Program/Play List screens (⏮ page 33)

- For Original Programs:
- For Play List:
- Select the item you want to start playback.
-

*¹ Search speed: x2 ⇔ x5 ⇔ x10 ⇔ x20 ⇔ x60

*² Slow motion speed: 1/32 ⇔ 1/16 ⇔ 1/8 ⇔ 1/4 ⇔ 1/2

*³ Search speed: x2 ⇔ x10

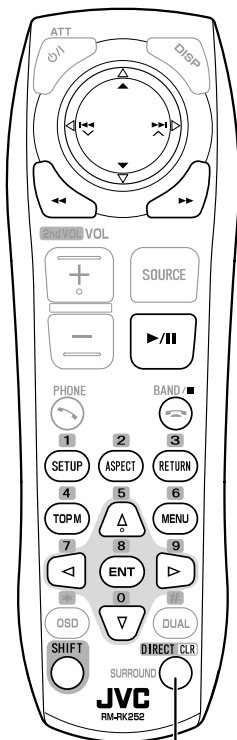

Also functions as CLR (clear):
Erases a misentry if pressed while
holding SHIFT.



	Stops playback.
	Starts or pauses playback.
	Reverse/forward search* ¹ (No sound can be heard.)
	<ul style="list-style-type: none"> Selects track. Reverse/forward search*² [Hold] (No sound can be heard.)
	Selects folder.
	Selects track (within the same folder).
	[Twice] Selects folder.
	Changes the aspect ratio of the playback pictures.

While playing...

Back/advance the scenes by 5 minutes.

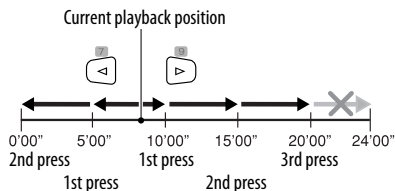

For DivX6: Using menu driven features

-
- Select the item you want to start playback.

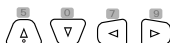

-



	Stops playback.
	Starts playback. (Slide show: each file is shown for a few seconds.) Shows the current file until you change it if pressed during Slide show.
	Selects track.
	Selects folder.
	Selects track (within the same folder).
	Selects folder.
	Changes the aspect ratio of the playback pictures.



	Stops playback.
	Starts or pauses playback.
	<ul style="list-style-type: none"> Reverse/forward search*³ Forward slow motion*⁴ during pause. (No sound can be heard.) Reverse slow motion does not work.
	<ul style="list-style-type: none"> Selects track. Reverse/forward search*⁵ [Hold] (No sound can be heard.)
	Selects track.
	Changes the aspect ratio of the playback pictures.

During PBC playback...

	Selects an item on the menu.
	Returns to the previous menu.

To cancel PBC playback

-
- Start the desired track.

To resume PBC:



	Stops playback.
	Starts or pauses playback.
	Reverse/forward search* ³
	<ul style="list-style-type: none"> Selects track. Reverse/forward search*⁵ [Hold]
	Selects folder.
	Selects track (within the same folder).
	Selects folder.

*1 Search speed: ▶▶▶1 ⇌ ▶▶▶2 ⇌ ▶▶▶3

*2 Search speed: ▶▶▶1 ⇌ ▶▶▶2

*3 Search speed: x2 ⇌ x5 ⇌ x10 ⇌ x20 ⇌ x60

*4 Slow motion speed: 1/32 ⇌ 1/16 ⇌ 1/8 ⇌ 1/4 ⇌ 1/2

*5 Search speed: x2 ⇌ x10

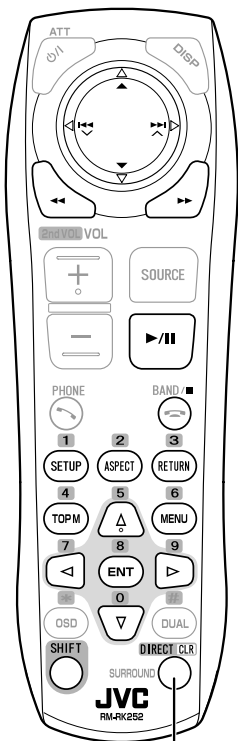

Also functions as CLR (clear):
Erases a misentry if pressed while holding SHIFT.



	Stops playback.
	Starts or pauses playback.
	Reverse/forward search*1
	<ul style="list-style-type: none"> Selects track. Reverse/forward search*2 [Hold]
	Selects track.

*1 Search speed: x2 ⇒ x5 ⇒ x10 ⇒ x20 ⇒ x60

*2 Search speed: x2 ⇒ x10

Enjoying surround sounds

You can enjoy multi-channel surround playback through the front, center, surround speakers.

- After connecting the center speaker, make sure to activate the center speaker; otherwise, no sound comes out of the center speaker (see page 51).
- You cannot activate this function in the following cases:
 - When “USB iPod” is selected as the source.
 - When Dual Zone is in use.

MULTI:

For multi-channel encoded sources such as Dolby Digital*3 and DTS*4. (When activated, “MULTI” is shown on the source information screen.)

Dolby Pro Logic II (Movie/Music):

For 2 channel sources except for DivX/MPEG1/MPEG2 discs.

*3 Manufactured under license from Dolby Laboratories. Dolby, Pro Logic, and the double-D symbol are trademarks of Dolby Laboratories.

*4 “DTS” and “DTS Digital Surround” are registered trademarks of DTS, Inc.

To turn on the surround

1



2



3



Surround Off:

Deactivates surround.

Surround On:

Activates surround. → Go to the following step.

4



Auto:

- When multi-channel digital signals come in, "MULTI" surround is activated.
- When 2-channel or 2.1-channel signals^{*5} come in, "4CH STEREO" is activated.

Through:

All incoming channel signals are sent to the corresponding speakers.

Dolby PLII Movie:

Activates Dolby Pro Logic II Movie.

Dolby PLII Music:

Activates Dolby Pro Logic II Music. You can adjust <Panorama> and <Center Width> settings. (See right column)

^{*5} Except signals of DivX/MPEG1/MPEG2 discs.

To change the <Dolby PLII Music> setting

In step 4 in the left column...

1 Select <Dolby PLII Music>.

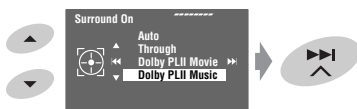

2 Enter each sub-screen then select the desired setting.

EX.: When <Panorama> is selected in step 1.

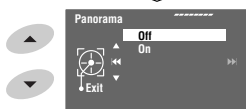
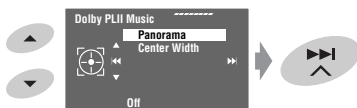

Panorama:

Select <On> to add wraparound sound effect.

Center Width:

Adjust the center image so it may be heard only from the center speaker, only from the left/right front speaker as a "phantom" center image, or various combination of these speakers.

As the number increases, the "phantom" effect becomes stronger (normally select <04>).

3



On the remote:



- You cannot change the <Dolby PL II Music> settings using the remote controller.

Operations using the on-screen bar (DVD/VCD/DivX/MPEG1/MPEG2/JPEG)

These operations are possible on the monitor using the remote controller.

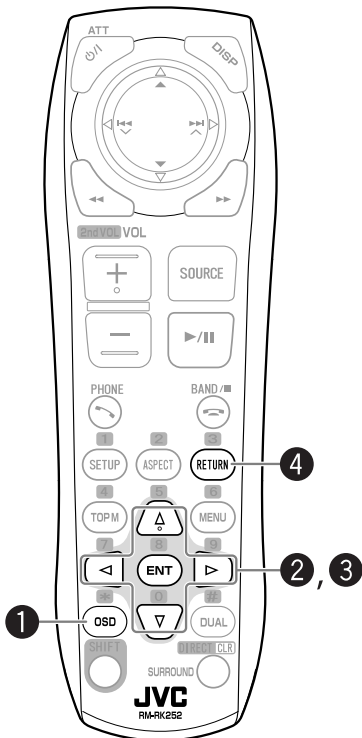

1 Display the on-screen bar. (see page 29)

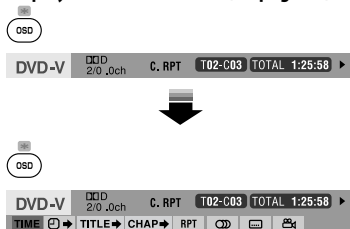

2 Select an item.



3 Make a selection.

- When a pop-up menu appears...



- For entering time/numbers...
To move the entry position:



To select a number:

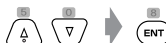

4

Repeat steps 2 and 3 to set other items if needed.

To remove the on-screen bar

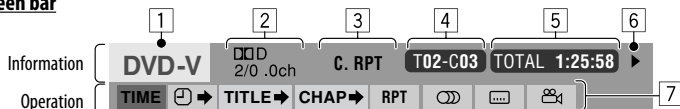

On-screen bar

Above example is of DVD Video. Items shown on the bar vary depending on the disc type.

1 Disc type

- 2** • DVD: Audio signal format
- DTS-CD: DTS
- VCD: PBC

3 Playback mode*¹

DVD Video	C. RPT: Chapter repeat T. RPT: Title repeat
DVD-VR	C. RPT: Chapter repeat PG. RPT: Program repeat
DivX/ MPEG1/ MPEG2	T. RPT: Track repeat F. RPT: Folder repeat F. RND: Folder random A. RND: All (disc) random
JPEG	F. RPT: Folder repeat
VCD	T. RPT: Track repeat A. RND: All (Disc) random

4 Playback information

T02-C03	Current title/chapter
PG-001 C-002	Current program/chapter
PL-003 C-004	Current playlist/chapter
TRACK 01	Current track
F001-T001	Current folder/track
F002-F002	Current folder/file

5 Time indication

TOTAL	Elapsed playing time of the disc
T. REM	• Remaining title time (for DVD) • Remaining disc time (for others)
TIME	Elapsed playing time of the current chapter/track* ²
REM	Remaining time of the current chapter/track* ²

6 Playback status

▶	Play
◀/▶	Reverse/forward search
◀/▶	Reverse/forward slow-motion
⏸	Pause
■	Stop

7 Operation icons

TIME	Change time indication (see 5)
⏮ →	Time Search (Specify a certain scene by entering the time.)
TITLE →	Title Search (by its number)
CHAP →	Chapter Search (by its number)
TRACK →	Track Search (by its number)
RPT	Repeat play* ¹
RND	Random play* ¹
🗣	Change the audio language, audio channel or audio stream
🗣	Change the subtitle language
📺	Change the view angle

*¹ page 21

*² Not applicable for DVD-VR.

Dual Zone operations

You can enjoy disc playback on the external monitor connected to the VIDEO OUT and 2nd AUDIO OUT plugs, while listening to any source other than "USB" through the speakers.

- When Dual Zone is in use, you can only operate the DVD/CD player using the remote controller.

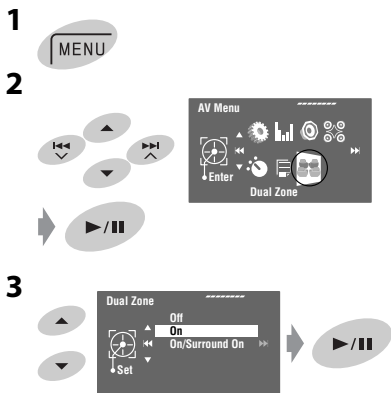

Off:

Deactivates Dual Zone.

On :

Activates Dual Zone without applying Headphone Surround*. The DUAL indicator lights up.

On/Surround On:

Activates Dual Zone and applies Headphone Surround. "Headphone Surround" appears and the DUAL-SURROUND indicator lights up.

When Dual Zone is activated, the main source is changed to "Disc."

To select a different source (main source) to listen to through the speakers:

Press SRC on the control panel.

- By using the touch pad controls, you can operate the newly selected source without affecting Dual Zone (Disc) operations.
- You cannot select "USB" for the main source.

On the remote:

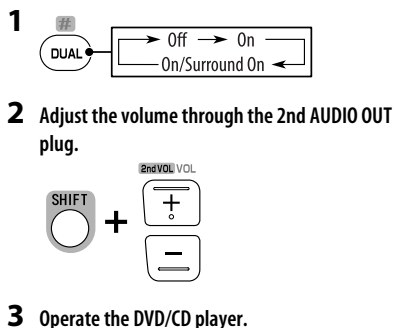

* JVC original headphone virtual surround system. This surround will also work for the main source "Disc" if "On/Surround On" is selected as the sub-source. This surround does not work for DivX/MPEG1/MPEG2 discs.

Operations using the control screen

For discs except DVD and VCD:

While Dual Zone is on, these operations are possible on the external monitor using the remote controller.

The control screen automatically appears when you insert a disc. (For DivX/MPEG1/MPEG2/JPEG; while not playing.)



Ex.: MP3/WMA

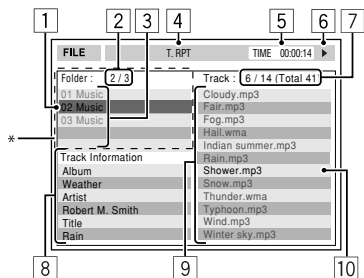

- 1 Current folder (highlighted bar)
- 2 Current folder no./total folder no.
- 3 Folder list
- * If tag data includes "Jacket Picture" (baseline JPEG), it will be displayed. If you press **OSD**, the playback mode selection window appears. (see page 32)
- 4 Selected playback mode (see page 32)
- 5 Elapsed playing time of the current track (not displayed for JPEG)
- 6 Operation status
- 7 Current track no./total number of tracks in the current folder (total number of tracks on the disc)
- 8 Track information (only for MP3/WMA/WAV/AAC)
- 9 Track list
- 10 Current track (highlighted)

To select a folder or track

- 1 Select "Folder" column or "Track" column on the control screen.



- 2 Select a folder or track.



- If necessary, press **▶/||** to start playback.



Ex.: CD Text

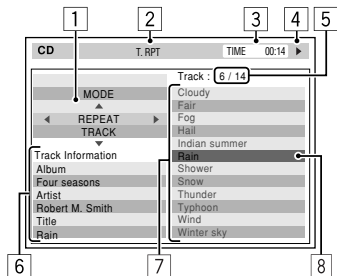

- 1 The playback mode selection window: appears when **OSD** is pressed (⏏ right column).
- 2 Selected playback mode (⏏ right column)
- 3 Elapsed playing time of the current track
- 4 Operation status
- 5 Current track number/total number of tracks on the disc
- 6 Track information
- 7 Track list
- 8 Current track (highlighted bar)

To select a track



- If necessary, press ▶/⏏ to start playback.

Selecting playback modes

You can also change the playback modes using the playback mode selection window.

- For JPEG, Random cannot be selected.

1

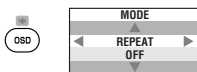

2

- Except for JPEG: Select a playback mode.



3

- Select your desired option.



4



Selectable playback mode

- DivX/MPEG1/MPEG2/JPEG: ⏏ page 29

- MP3/WMA/WAV/AAC:
 - T. RPT: Track repeat
 - F. RPT: Folder repeat
 - F. RND: Folder random
 - A. RND: All (Disc) random
- CD:
 - T. RPT: Track repeat
 - A. RND: All (Disc) random

Operations using the list screen

For discs other than DVD, VCD, and CD

While Dual Zone is on, these operations are possible on the external monitor using the remote controller.

While not playing...

1 Display the list screen.

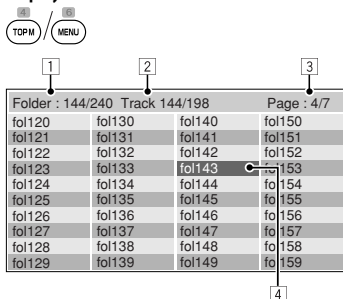

2 Select a folder on the list.

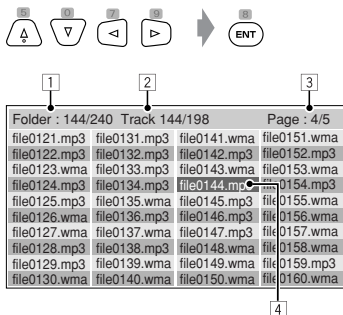

3 Select a track on the list.



- To go back to the folder list, press RETURN.

- Current folder number/total folder number
- Current track number/total number of tracks in the current folder
- Current page/total number of the pages included in the list
- Current folder/track (highlighted bar)

List screen for DVD-VR

You can use the Original Program and Play List screen anytime while playing DVD-VR with its data recorded.

- These screens can be displayed on the built-in monitor and the external monitor.

1 Display the Original Program/Play List screen.

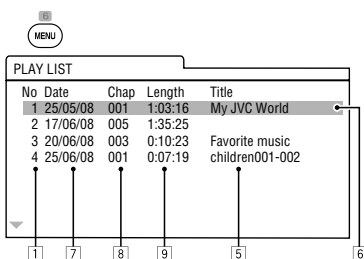
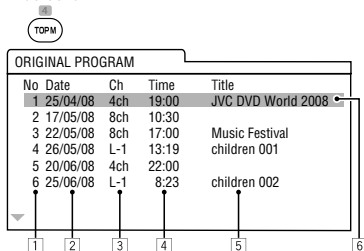

2 Select the item you want.



- Program/Play List number
- Recording date
- Recording source (TV station, the input terminal of the recording equipment, etc.)
- Start time of recording
- Title of the program/Play List*
- Highlighted bar (current selection)
- Creating date of Play Lists
- Total number of chapters
- Playback time

* The title of the original program or Play List may not be displayed depending on the recording equipment.

USB operations

You can connect a USB mass storage class device such as a USB memory, Digital Audio Player, portable HDD, etc. to the unit.

- You can also connect the iPod to the USB terminal of the unit. For details of the operations, see pages 36 and 37.

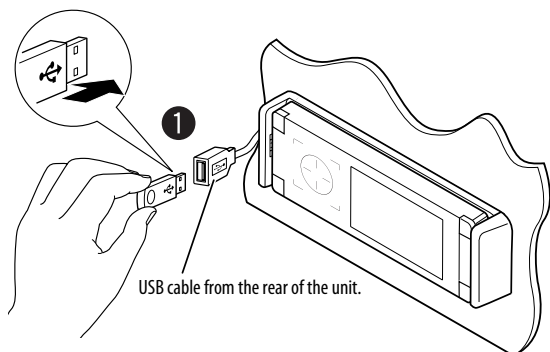

- You cannot connect a computer to the USB () terminal of the unit.

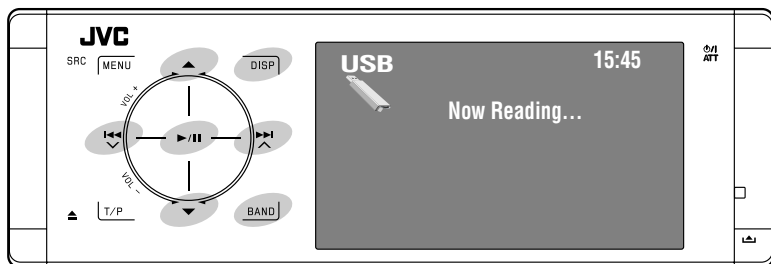

◀◀▶▶▶▶:	Touch: Selects track Hold: Reverse/forward search
▲ ▼:	Touch: Selects folder Hold: Displays Folder List
▶ / :	Starts/pauses playback.
DISP:	Touch if necessary. (see page 9)
BAND:	Stops playback.

1 Connect a USB device.

"USB" is selected as the source and playback starts automatically.

This unit can play JPEG/MPEG1/MPEG2^{*1}/MP3/WMA/WAV/AAC^{*2} files stored on a USB mass storage class device.

- You can operate the USB device in the same way you operate the files on discs. (see pages 21 to 29)
- You cannot select "USB" when Dual Zone is in use.
- All tracks on the USB device will be played repeatedly until you change the source.

^{*1} Except for MPEG2 files recorded by JVC Everio camcorder (extension code <.mod>).

^{*2} This unit can play back AAC files encoded using iTunes. This unit cannot play back FairPlay-encrypted files.

Caution:

- Avoid using the USB device if it might hinder your safety driving.
- Do not pull out and attach the USB device repeatedly while “Now Reading...” is flashing on the monitor.
- Do not start the car engine if a USB device is connected.
- Stop playback before disconnecting a USB device.
- Make sure all important data has been backed up to avoid losing the data.
- Do not leave a USB device in the car, expose to direct sunlight, or high temperature to avoid deformation or cause damages to the device.
- For more details about USB operations, see page 59.

Selecting playback modes

You can use Repeat or Random playback mode.

Ex.: To select Track Repeat

1



2

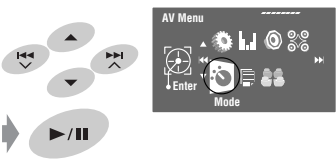

3



4



When one of the playback modes is selected, the corresponding indicator lights up on the source information screen.

To cancel, select <Off> in step 4.

File type	Repeat	Random
MP3/WMA/WAV/AAC	<p>Track: Repeats current track.</p> <p>Folder: Repeats all tracks of the current folder.</p>	<p>Folder: Randomly plays all tracks of current folder, then tracks of next folders.</p> <p>USB (All): Randomly plays all tracks.</p>
MPEG	<p>Track: Repeats current track.</p> <p>Folder: Repeats all tracks of the current folder.</p>	<p>Folder: Randomly plays all tracks of current folder, then tracks of next folders.</p> <p>USB (All): Randomly plays all tracks.</p>
JPEG	<p>Folder: Repeats all tracks of the current folder.</p>	—

Listening to the iPod

You can connect the iPod using the following cable or adapter:

	Cable/adapter	To operate
To listen to the music	USB 2.0 cable (supplied for the iPod)	☞ “When connected with the USB cable” below.
	Interface Adapter for iPod—KS-PD100 (not supplied)	☞ “When connected with the interface adapter” on page 38.
To watch the video	USB Audio and Video cable for iPod—KS-U20K (not supplied)	☞ “When connected with the USB cable” below. <ul style="list-style-type: none"> • Make sure <iPod (Off)> is selected for <AV Input>. (☞ page 52)

When connected with the USB cable

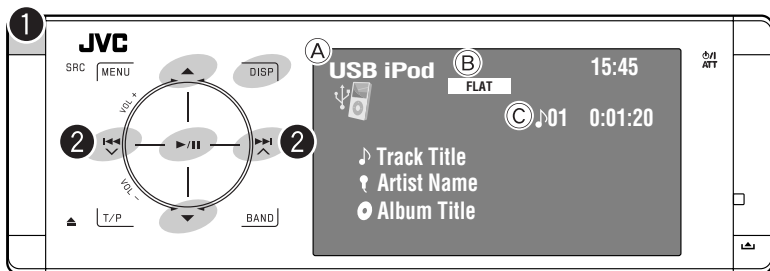

- (A) Source name
 (B) Sound mode (☞ page 46)
 (C) Track or video no./Playing time

- 2** Select a track/video*2.
 Touch: Selects track/video.
 Hold: Reverse/forward search

▶/ :	Starts/pauses playback.
▲▼:	Moves to the previous/next item of a category (ex.: another album, artist, playlist, etc.).*1
DISP:	Touch if necessary. (☞ page 9)

*1 ▲/▼ may not function depending on how you select the current track/video.

1 Select “USB iPod.”

Playback starts automatically.

- When you connect the iPod to the USB terminal, “USB iPod” is selected as the source and playback starts automatically.

*2 You cannot resume playback for video sources.

You can display iPod Artwork on the monitor. (☞ pages 50 and 59)

Selecting a track/video from <Search Mode>

1 Enter <Search Mode>.

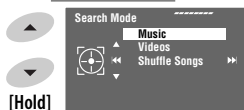

2 Select <Music> or <Videos>.

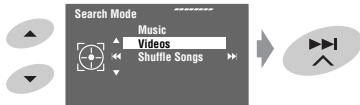

3 Select an item.

EX.: When <Music> is selected in step 2.

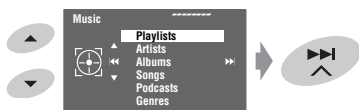

- Repeat the procedure to select the desired track/video.

4 Confirm the selection.

<Search Mode> can also be accessed through
<AV Menu> → <List>.

Selecting playback modes

You can use Repeat or Random playback mode.

Ex.: To select Track Repeat

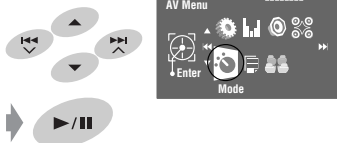
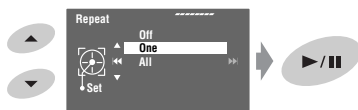
1**2****3****4**

Repeat:	One: Functions the same as "Repeat One" of the iPod. All: Functions the same as "Repeat All" of the iPod.
Random:	Song: Functions the same as "Shuffle Songs" of the iPod. Album: Functions the same as "Shuffle Albums" of the iPod.

When playback modes are selected, the corresponding indicators light up on the source information screen.

To cancel, select <Off> in step 4.

* You can also activate the playback mode through
<Search Mode>.

To activate, select <Shuffle Songs> then touch ►/|| in step 2 on page 36.

Changing the play speed of the audiobooks

You can change the play speed of the audiobooks.

Follow steps 1 to 3 in the left column.

In step 3...

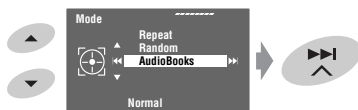
1

2 Select the desired speed.

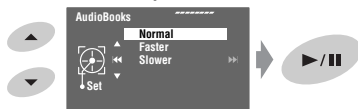

When connected with the interface adapter

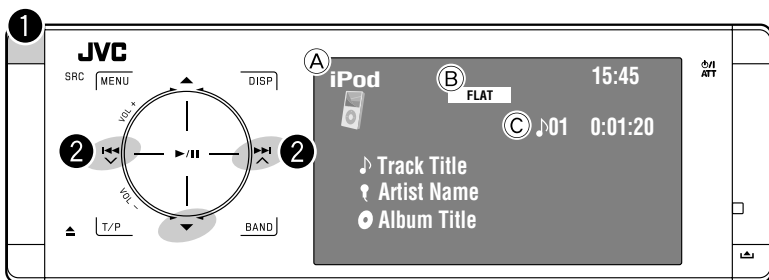

- ▼: Pauses playback
– To resume, touch again

- (A) Source name
(B) Sound mode (page 46)
(C) Track no./Playing time

Preparation:

When operating through the CD changer jack, make sure <iPod> is selected for the external input setting. (page 52)

- 1 Select "iPod."**
Playback starts automatically.
- 2 Select a track.**
Touch: Selects track.
Hold: Reverse/forward search

Selecting a track from the player's menu

- 1 Enter the player's menu.**
 - This mode will be canceled if no operations are done for about 5 seconds.



The SEARCH indicator lights up.

- 2 Select the desired item.**



Touch: Select an item
Hold: Skip 10 items at a time

<Playlists> ↔ <Artists> ↔ <Albums>
↔ <Songs> ↔ <Genres> ↔
<Composers> ↔ (back to the beginning)

- 3 Confirm the selection.**



- 4 Repeat steps 2 and 3 to select a track.**
 - When a track is selected finally, playback starts.
 - To return to the previous menu, touch ▲.

Selecting playback modes

Operations are exactly the same as explained on page 37.*

* "AudioBooks" is not displayed in step 3.

Listening to the CD changer

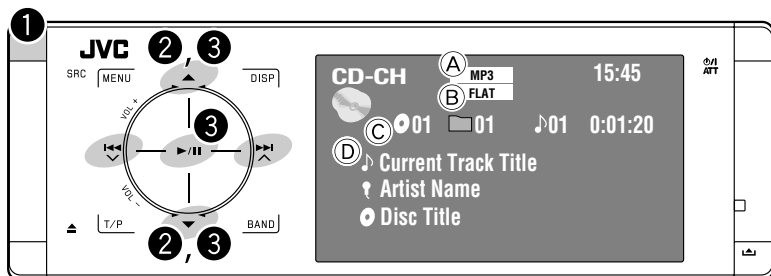

- |◀◀▶▶|: Touch: Selects track.
Hold: Reverse/forward search
- ▲▼: Touch: Selects folder (MP3 only).
Hold: Displays Disc List.

3 Select a disc to start playing.



- (A) MP3 indicator (MP3 only)
- (B) Sound mode (see page 46)
- (C) Disc no./Folder no./Track no./Playing time
- (D) Current track title/Artist name/Disc title
"No Name" appears for conventional CDs.

While playing an MP3 disc, you can select and start playing a track in the disc using the Lists:
 <Disc List> (select the current disc) →
 <Folder List> → <File List> then start playing a track you want.

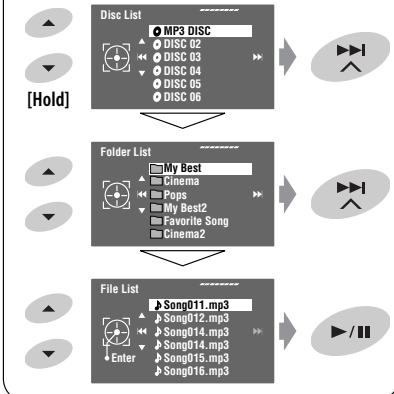

It is recommended to use a JVC MP3-compatible CD changer with your unit.
 • You can play only CDs (CD-DA) and MP3 discs.

Preparation:

Make sure <Changer> is selected for the external input setting. (see page 52)

- 1 Select "Changer."
- 2 Enter <Disc List>.



- Each time you hold the button, you can display the other list of the remaining discs.

Each List can also be accessed through <AV Menu>
 → <List> → <Disc List> → <Folder List> → <File List>.

Selecting playback modes

You can use Repeat or Random playback mode.

Ex.: To select Track Repeat

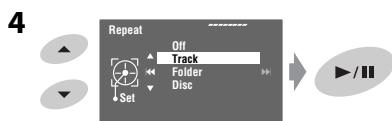
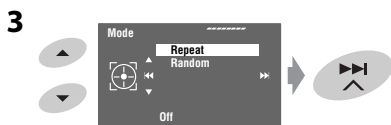
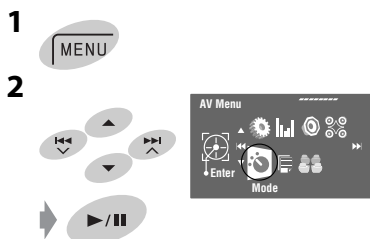

When one of the playback modes is selected, the corresponding indicator lights up on the source information screen.

To cancel, select <Off> in step 4.

Disc type	Repeat	Random
	<p>Track: Repeats current track.</p> <p>Disc: Repeats all tracks of the current disc.</p>	<p>Disc: Randomly plays all tracks of the current disc.</p> <p>All: Randomly plays all tracks of all loaded discs.</p>
	<p>Track: Repeats current track.</p> <p>Folder: Repeats all tracks of the current folder.</p> <p>Disc: Repeats all tracks of the current disc.</p>	<p>Folder: Randomly plays all tracks of current folder, then tracks of next folders.</p> <p>Disc: Randomly plays all tracks of the current disc.</p> <p>All: Randomly plays all tracks of all loaded discs.</p>

You can use the following buttons on the remote controller to operate the CD changer. For details, see pages 10 and 11.



Listening to the DAB tuner

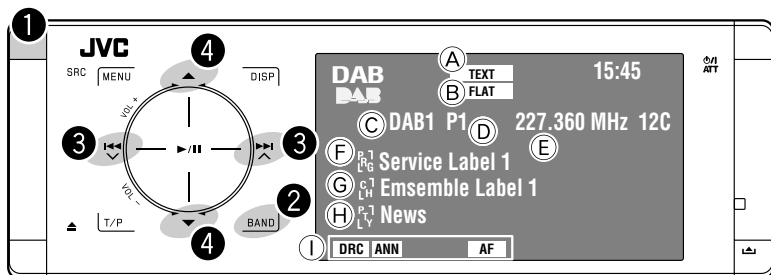

- 1 Select "DAB."
- 2 Select the band.
 → DAB1 → DAB2 → DAB3 →
- 3 Searching for an ensemble.
 - Manual Search: Hold either or until "Manual Search" appears on the display, then touch it repeatedly.
- 4 Select a service (either primary or secondary) to listen to.

- (A) TEXT indicator
- (B) Sound mode (see page 46)
- (C) Band
- (D) Preset No.
- (E) Frequency
- (F) Service label
- (G) Ensemble label*
- (H) PTY code
- (I) DAB indicators/Standby Reception indicators

* The TEXT indicator lights up while tuning in to an ensemble that supports Dynamic Label Segment (DLS). To display DLS, touch DISP.

When surrounding sounds are noisy

Some services provide Dynamic Range Control (DRC) signals together with their regular programme signals. DRC will reinforce the low level sounds to improve your listening.

- The DRC indicator will light up while tuning in a service with the DRC signals.

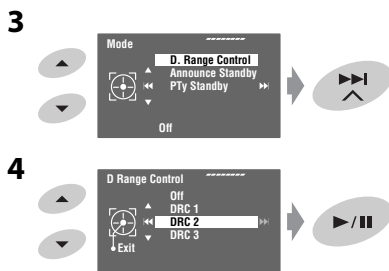

- As the number increases, the effect becomes stronger.

Manual presetting

-
- Search for the service you want to preset.
- Display the Preset List.
- Select a preset number.
- Store the service.

Preset List can also be accessed through
 <AV Menu> → <List>.

Selecting preset services

On the remote:

-
-

On the unit:

- [Hold]

 - Each time you hold ▲ / ▼, you can change the bands.
- Select a preset service.

Preset List can also be accessed through
 <AV Menu> → <List>.

Activating/deactivating TA/PTY Standby Reception



- Operations are exactly the same as explained on page 16 for FM RDS stations.
- You cannot store PTY codes separately for the DAB tuner and the FM tuner.

Activating/deactivating Announcement Standby Reception

Announcement Standby Reception allows the unit to switch temporarily to your favorite service (announcement type).

Announcement Standby Reception	Indicator
Enter <AV Menu> → <Mode> → <Announce Standby> (see below and page 55).	ANN
The unit will temporarily switch to your favorite service from any source other than FM/AM.	Lights up
Not yet activated. Tune in to another service providing the related signals.	Flashes
To deactivate, select <Off> in step 4, then touch ►/ (see below).	Goes off

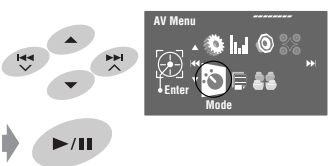
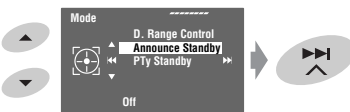
To activate Announcement Standby Reception

- 
- 
- 
- 

- Select an announcement type for Announcement Standby Reception.



Available announcement types:

Transport news, Warning, News, Weather, Event, Special Event, Radio Info, Sports News, Financial News

Tracing the same programme— Alternative Frequency Reception (DAB AF)

- While receiving a DAB service:**
 When driving in an area where a service cannot be received, this unit automatically tunes in to another ensemble or FM RDS station broadcasting the same programme.
- While receiving an FM RDS station:**
 When driving in an area where a DAB service is broadcasting the same programme as the FM RDS station, this unit automatically tunes in to the DAB service.

When shipped from the factory, Alternative Frequency Reception is activated.
 You can deactivate the Alternative Frequency Reception. see page 52.

Listening to other external components

AV-INPUT

You can connect an external component to the LINE IN/VIDEO IN plugs.

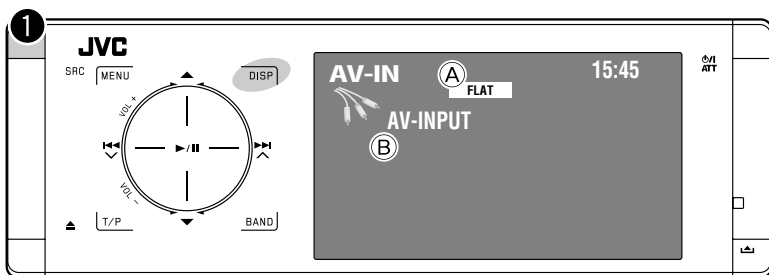

DISP: Touch if necessary. (☞ page 9)

- (A) Sound mode (☞ page 46)
- (B) Assigned title (☞ page 47)

Preparation:

Make sure the appropriate <AV Input> setting is selected for the connected component. (☞ page 52)

- 1 Select "AV Input."
- 2 Turn on the connected component and start playing the source.

Navigation screen

When you connect a Navigation System to the unit, you can view the navigation screen regardless of the source.

Preparation:

Make sure <AV Input> setting is selected for <Navigation>. (☞ page 52)

To watch the navigation screen, touch **DISP** repeatedly. (☞ page 9)

- The aspect ratio of the navigation screen is fixed to <Full> regardless of the <Aspect> setting. (☞ page 49)
- When you do not connect the Navigation System but connect an audio component to LINE IN plugs, you can use "AV Input" for listening to the audio source.

EXT-INPUT

You can connect an external component to the CD changer jack on the rear using the Line Input Adapter—KS-U57 (not supplied) or AUX Input Adapter—KS-U58 (not supplied).

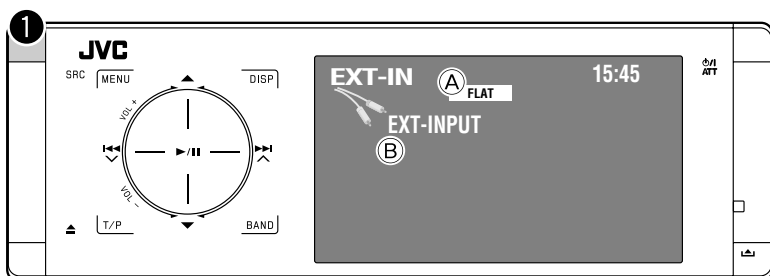

- (A) Sound mode (☞ page 46)
- (B) Assigned title (☞ page 47)

Preparation:

Make sure <External Input> is selected for <External Input>. (☞ page 52)

- 1 Select "External Input."
- 2 Turn on the connected component and start playing the source.

Sound equalization

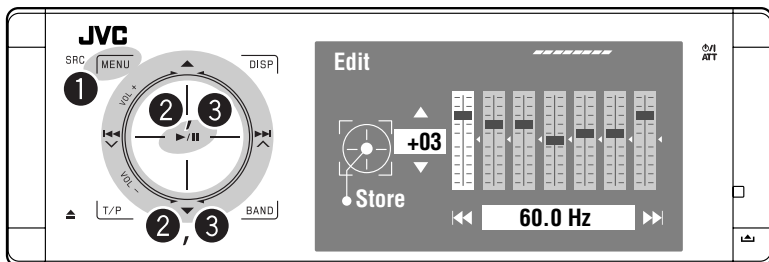

Selecting a sound mode

- 1 Press the **MENU** button.
- 2 Press the **Enter** button to open the AV Menu. Use the navigation buttons to select the **Equalizer** option and press **Enter**.
- 3 Select a sound mode.



You can select one of the following sound modes:

<Flat>, <Hard Rock>, <R&B>, <Pop>, <Jazz>, <Dance>, <Country>, <Reggae>, <Classic>, <User1>, <User2>, or <User3>

- For preset equalizing values of each sound mode, see page 61.
- For multi-channel source, the sound mode is temporarily canceled.

Storing your own adjustments

You can store your adjustments into <User1>, <User2>, and <User3>.

- 1 Follow steps 1 and 2 on the left.
- 2 Select the item you want to adjust.



- 3 Adjust each setting.

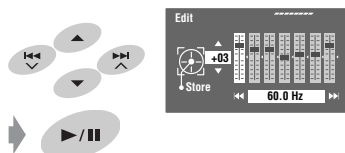

- 4 Select <User1>, <User2>, or <User3> then store the setting.



Assigning titles to the sources

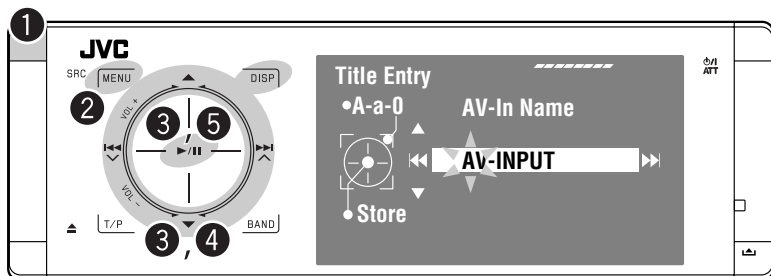

You can assign titles to "AV Input" and "External Input."
You can enter up to 16 characters.

Ex.: Assigning title to "AV Input"

1 Select "AV Input."

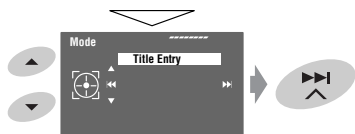

4 Assign a title.

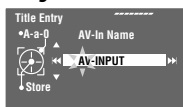

1 Select a character, then move the entering position.



- To change the character set, touch DISP. (For available characters, see page 60.)
- To erase the whole characters, hold DISP.

2 Repeat step **1** until you finish entering the title.

5 Finish the procedure.



Menu items

Menu operations

For details of the menu operations,  page 6.

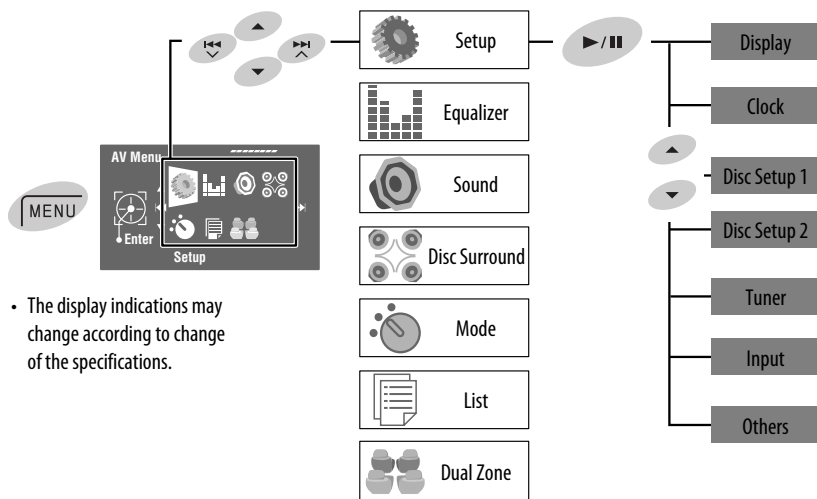





- The display indications may change according to change of the specifications.



Setup

Initial: Underlined

	Menu items	Selectable settings, [reference page]
Display	Demonstration	Off: Cancels. On: Activates the demonstration on the monitor.
	Wall Paper	You can select the background picture of the monitor. Grid, Silk, Metal, Plain
	Color	You can select the background color of the monitor. Blue, Light-Blue, Red, Orange, Yellow, Green, Purple, Dark-Blue, Dark-Green, Brown, Light-Brown, Black
	Scroll	Off: Cancels. Once: Scrolls the source information once. Auto: Repeats scrolling (5-second intervals). • Holding DISP (on the unit) scrolls the information regardless of this setting.
	Tag Display	Off: Cancels. On: Shows the Tag data while playing MP3/WMA/WAV/AAC tracks.

Menu items	Selectable settings, [reference page]					
Dimmer	Off: Cancels. On: Activates dimmer. Auto: Dims the monitor when you turn on the headlights.* ¹ Time Set: Touch ►►►1 to display the time setting screen, then set the Dimmer On/Off times.					
Bright	You can adjust brightness of the monitor. –15 (darkest) to +15 (brightest); Initial 00					
Picture Adjust* ²	You can adjust the following to make the monitor clear and legible for watching the playback picture. The setting will be stored for "Disc/USB" and "AV Input." –15 to +15; Initial 0 Bright: Adjust if the picture is too bright or too dark. Contrast: Adjust the contrast. Color: Adjust the color of the picture—lighter or darker. Tint: "Fixed" appears and you cannot adjust this setting.					
Aspect* ³	You can change the aspect ratio of the picture. <table border="1" data-bbox="605 569 946 627"> <thead> <tr> <th colspan="2" data-bbox="605 569 946 598">Aspect ratio of incoming signal</th> </tr> <tr> <th data-bbox="605 605 781 627">4:3</th> <th data-bbox="786 605 946 627">16:9</th> </tr> </thead> </table>		Aspect ratio of incoming signal		4:3	16:9
	Aspect ratio of incoming signal					
	4:3	16:9				
	Full: For 16:9 original pictures					
Auto:	<ul style="list-style-type: none"> For "Disc": Aspect ratio is automatically selected to match to the incoming signals. For other video sources: Aspect ratio is fixed at <Regular>. 					
Regular: For 4:3 original pictures						
Language* ⁴	Select the indication language shown on the monitor. English, Español, Français, Deutsch, Italiano, Nederlands, Svenska, Dansk, Русский, Português <ul style="list-style-type: none"> The characters you can enter for assigning the titles also change according to the language selected, [60] 					

*¹ The ILLUMINATION CONTROL lead connection is required. (☞ "Installation/Connection Manual")

*² Adjustable only when the source is a disc or USB containing pictures or movies, or "AV Input."

*³ Not adjustable for audio sources.

*⁴ After you change the indication language setting, turn off then on the power so that your setting takes effect.





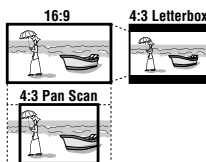

Menu items	Selectable settings, [reference page]
Time Set	Initial 0:00 , [7]
Time Format	12Hours, 24Hours
OSD Clock	Off: Cancels. On: Displays the clock time while playing back a video source.
Clock Adjust	Off: Cancels. Auto: Activates auto clock adjustment using the clock time (CT) data from an RDS station.

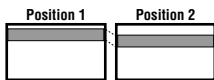
Menu Language	Select the initial disc menu language; Initial English (also page 61).
Audio Language	Select the initial audio language; Initial English (also page 61).
Subtitle	Select the initial subtitle language or erase the subtitle (<Off>); Initial English (also page 61).
Monitor Type	Select the monitor type to watch a wide screen picture on the external monitor. 16:9: Select when the aspect ratio of the external monitor is 16:9. 4:3 Letterbox/4:3 Pan Scan: Select when the aspect ratio of the external monitor is 4:3. Refer to the illustrations on the left to see how the pictures are shown on the monitor.











OSD Position	Select the position of the on-screen bar, [29]. 1: Higher position 2: Lower position
File Type	Select playback file type when a disc/USB contains different types of files. You can store this setting separately for each source —“Disc” and “USB.” Audio: Plays back audio files. Still Picture: Plays back JPEG files. Video: Plays back DivX/MPEG1/MPEG2 files. Audio&Video: Plays back audio files and DivX/MPEG1/MPEG2 files.
DivX Regist. (Registration)	This unit has its own Registration Code. Once you have played back a file with which the Registration Code recorded, this unit's Registration Code is overwritten for copyright protection.
iPod Artwork	Off: Cancels. On: Activates artwork display. To display artwork, touch DISP repeatedly. [9] • Refer also to page 59.



Menu items	Selectable settings, [reference page]
D. (Dynamic) Range Compres. (Compression)	You can enjoy a powerful sound at a low volume level while playing Dolby Digital software. Auto: Select to apply the effect to multi-channel encoded software. On: Select to always use this function.
Speaker Size Select the speaker  Adjust the speaker size 	You can adjust the speaker size setting. <ul style="list-style-type: none"> • Front SPK: <u>Small</u>, <u>Large</u> • Center SPK: <u>None</u>, <u>Small</u>, <u>Large</u> • Rear SPK: <u>None</u>, <u>Small</u>, <u>Large</u> • Subwoofer: <u>On</u>, <u>Off</u> • Speaker size: <Large> for 13 cm diameter or more; <Small> for 13 cm or less. • Front speakers and rear speakers cannot be adjusted separately the left and right. Regardless of the setting above... <ul style="list-style-type: none"> • No sound comes out of the subwoofer while playing Dolby Pro Logic II Movie or Music if the front speaker is set to <Large>. • No sound comes out of the center speaker when surround is deactivated.
Speaker Level Select the speaker  Adjust the speaker level 	You can adjust the output level of the activated speakers (Ⓔ [Ⓔ] <Speaker Size> above), monitoring the test tone. Front Lch/Center Ch/Front Rch/Rear Rch/Subwoofer^{*2}/Rear Lch: Adjust the output level of each speaker in the range of -10dB to +10dB ; Initial 0dB . <ul style="list-style-type: none"> • Hold ▶/■ to turn on and off the test tone.
Speaker Distance Select the speaker  Adjust the speaker distance 	You can adjust the speaker output timing. Front Lch/Center Ch/Front Rch/Rear Rch/Rear Lch: Adjust the speaker distance from the listening position in the range of 15 cm/6 inches to 600 cm/240 inches in 15 cm/6 inch step; Initial 120 cm/48 inch (for center speaker), 150 cm/60 inch (for other speakers). <ul style="list-style-type: none"> • Hold DISP to change the measuring unit—cm and inch.



*1 Selectable only for "Disc" and "USB." (Playback stops when you select one of the items.)

*2 This subwoofer level setting takes effect only when surround is activated. (Ⓔ[Ⓔ] also pages 26 and 27)

	Menu items	Selectable settings, [reference page]
Tuner	AF Regional	When the received signals from the current station become weak... Off: Cancels—not selectable when <DAB AF> is set to <On>. AF REG: Switches to another station broadcasting the same programme. The AF REG indicator lights up. AF: Switches to another station. The programme may differ from the one currently received (AF indicator lights up),  [17].
	TA Volume	00 to 30 or 50 ^{*1} , Initial 15 ,  [16].
	Program Search	Off, On ,  [17]
	IF Band Width	Auto: Increases the tuner selectivity to reduce interference noises between adjacent stations. (Stereo effect may be lost.) Wide: Subject to the interference from adjacent stations, but sound quality will not be degraded and the stereo effect will remain.
	DAB AF ^{*2}	Off, On ,  [43]
Input	AV Input ^{*3}	You can determine the use of LINE IN and VIDEO IN plugs. Off: Select when no component is connected (“AV Input” is skipped while selecting the source). iPod (Off): Select when connecting the iPod using the USB Audio and Video cable for iPod.  [36] Audio&Video: Select when connecting an AV component such as a VCR. Audio: Select when connecting an audio component such as a portable audio player. Camera ^{*4} : Select when connecting the rear view camera. Navigation: Select when connecting a Navigation System.  [44]
	External Input ^{*5}	For connecting an external component to the CD changer jack on the rear. Changer/iPod ^{*6} : CD changer or iPod  [38, 39] External Input: Any other than the above.  [45] • For connecting the DAB tuner, this setting is not required. It is automatically detected.
Others	Beep	Off: Cancels. On: Activates the key-touch tone.
	Telephone Muting ^{*7}	Off: Cancels. Muting1, Muting2: Select either one which mutes the sounds while using the cellular phone.



Sound

Menu items	Selectable settings, [reference page]
Fader/Balance Adjusts fader  Adjust balance 	Adjust fader—speaker output balance between the front and rear speakers. <ul style="list-style-type: none"> • Upmost—front only • Downmost—rear only When using a two-speaker system, set the fader to the center (00). Adjust balance—speaker output balance between the left and right speakers. <ul style="list-style-type: none"> • Leftmost—left only • Rightmost—right only
Volume Adjust	Adjust and store auto-adjustment volume level for each source, comparing to the FM volume level. The volume level will automatically increase or decrease when you change the source. -12 to +12; Initial 00 <ul style="list-style-type: none"> • For digital sources: You can make the adjustments separately depending on the audio format—Dolby Digital/DTS and the others.
Subwoofer Level ¹	Adjust the subwoofer output level. -06 to +08; Initial 00
High Pass Filter	Through: Select when the subwoofer is not connected. On: Select when the subwoofer is connected.
Crossover	Adjust the crossover frequency between the front/rear speakers and the subwoofer. 80Hz, 120Hz, 150Hz
Amplifier Gain	You can change the maximum volume level of this unit. Off: Deactivates the built-in amplifier. Low Power: Select this if the maximum power of the speakers is less than 50 W. High Power
Rear Speaker ²	You can activate/deactivate the rear speakers. Off, On



Disc Surround³

Menu items	Selectable settings, [reference page]
Surround Off	Select to deactivate the surround function.
Surround On	Select to activate the surround function.  [26] Auto, Through, Dolby PLII Movie, Dolby PLII Music <ul style="list-style-type: none"> • When you select <Dolby PLII Music>, you can adjust <Panorama> and <Center Width>.⁴



Mode^{*5}

Menu items	Selectable settings, [reference page]
Mono	Only for FM. (Off, On), [☞] [13]
SSM	Only for FM. [☞] [13]
PTy Standby	Only for FM and "DAB." (Off, News), [☞] [16, 42] <ul style="list-style-type: none"> When you activate PTY Standby Reception, you can change the PTY code for PTY Standby Reception.
Title Entry	Only for "AV Input" and "External Input." [☞] [47]
Repeat/Random	Only for "Disc," "USB," "USB iPod," "Changer," and "iPod." [☞] [21, 35, 37, 38, 40]
D.(Dynamic) Range Control	Only for "DAB." (Off, DRC 1, DRC 2, DRC 3), [☞] [41]
Announce Standby	Only for "DAB." (Off, Transport News), [☞] [43] <ul style="list-style-type: none"> When you activate Announcement Standby Reception, you can change the announcement type for Announcement Standby Reception.
AudioBooks	Only for "USB iPod." (Normal, Faster, Slower) [☞] [37]



List

The accessible lists differ depending on the source. [☞] [14, 22, 36, 42]



Dual Zone

Off, On, On/Surround On, [☞] [30]

^{*1} This setting takes effect only when surround is deactivated. ([☞] also pages 26 and 27)

^{*2} This setting takes effect only when Dual Zone is activated. ([☞] also page 30)

^{*3} Selectable only for "Disc" and "USB."

^{*4} This setting takes effect only when the center speaker is activated.

^{*5} Items listed under <Mode> vary among the playback sources.

Maintenance

How to clean the connector

Frequent detachment will deteriorate the connectors. To minimize this possibility, periodically wipe the connectors with a cotton swab or cloth moistened with alcohol, being careful not to damage the connectors.

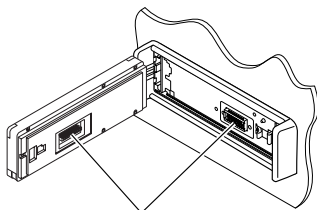

Connectors

Moisture condensation

Moisture may condense on the lens inside the unit in the following cases:

- After starting the heater in the car.
 - If it becomes very humid inside the car.
- Should this occur, the unit may malfunction. In this case, eject the disc and leave the unit turned on for a few hours until the moisture evaporates.

How to handle discs

When removing a disc from its case, press down the center holder of the case and lift the disc out, holding it by the edges.

Center holder



- Always hold the disc by the edges. Do not touch its recording surface.

When storing a disc into its case, gently insert the disc around the center holder (with the printed surface facing up).

- Make sure to store discs into the cases after use.

To keep discs clean

A dirty disc may not play correctly. If a disc does become dirty, wipe it with a soft cloth in a straight line from center to edge.



- Do not use any solvent (for example, conventional record cleaner, spray, thinner, benzene, etc.) to clean discs.

To play new discs

New discs may have some rough spots around the inner and outer edges. If such a disc is used, this unit may reject the disc.



To remove these rough spots, rub the edges with a pencil or ball-point pen, etc.

Do not use the following discs:



Single CD—8 cm disc



Warped disc



Sticker and sticker residue



Stick-on label



Unusual shape



C-thru Disc (semi-transparent disc)



Transparent or semi-transparent parts on its recording area

More about this unit

■ General

Turning on the power

- By pressing SRC (source) on the unit, you can also turn on the power. If the source is ready, playback starts.

■ Tuner (FM only)

Storing stations in memory

- When SSM is over, received stations are preset in No. 1 (lowest frequency) to No. 6 (highest frequency).

■ Disc

General

- In this manual, words “track” and “file” are interchangeably used.
- This unit can only play back audio CD (CD-DA) files if different type of audio files (MP3/WMA/WAV/AAC) are recorded in the same disc.
- This unit can display only one-byte characters. No other characters can be correctly displayed.

Inserting a disc

- When a disc is inserted upside down or has no playable files, “Cannot play this disc Check the disc” appears on the monitor. Eject the disc.

Ejecting a disc

- If the ejected disc is not removed within 15 seconds, the disc is automatically inserted again into the loading slot to protect it from dust.

Changing the source

- If you change the source, playback also stops without ejecting the disc.
Next time you select “Disc” for the playback source, disc play starts from where it stopped previously.

Playing Recordable/Rewritable discs

- This unit can recognize a total of 5 000 files and 250 folders (a maximum of 999 files per folder).
- Use only “finalized” discs.
- This unit can play back multi-session discs; however, unclosed sessions will be skipped while playing.
- This unit can recognize a total 25 characters for file/folder names.
- Some discs or files may not be played back due to their characteristics or recording conditions.

Playing DVD-VR

- For details about DVD-VR format and play list, refer to the instructions supplied with the recording equipment.

■ File playback

Playing DivX files

- This unit can play back DivX files with the extension code <.divx>, <.div>, <.avi> (regardless of the letter case—upper/lower).
- This unit supports the DivX files whose resolution is 720 x 576 pixels or less.
- Audio stream should conform to MP3 or Dolby Digital.
- The file encoded in the interlaced scanning mode may not be played back correctly.
- The maximum bit rate for video signals (average) is 4 Mbps.

Playing MPEG1/MPEG2 files

- This unit can play back MPEG1/MPEG2 files with the extension code <.mpg>, <.mpeg>, or <.mod>*.
* <.mod> is an extension code used for the MPEG2 files recorded by JVC Everio camcorders. The MPEG2 files with the <.mod> extension code cannot be played back when stored on a USB mass storage class device.
- The stream format should conform to MPEG system/program stream.
- The file format should be MP@ML (Main Profile at Main Level)/SP@ML (Simple Profile at Main Level)/MP@LL (Main Profile at Low Level).
- Audio streams should conform to MPEG1 Audio Layer-2 or Dolby Digital.
- The maximum bit rate for video signals (average) is 4 Mbps.

Playing JPEG files

- This unit can play back JPEG files with the extension code <.jpg>, or <.jpeg>.
- It is recommended that you record a file at 640 x 480 resolution.
- This unit can play back baseline JPEG files. Progressive JPEG files or lossless JPEG files cannot be played.

Playing MP3/WMA/WAV/AAC files

- This unit can play back files with the extension code <.mp3>, <.wma>, <.wav>, or <.m4a> (regardless of the letter case—upper/lower).
- This unit can play back the files meeting the conditions below:
 - Bit rate:
MP3/WMA: 32 kbps — 320 kbps
AAC: 16 kbps — 320 kbps
 - Sampling frequency:
48 kHz, 44.1 kHz, 32 kHz (for MPEG1)
24 kHz, 22.05 kHz, 16 kHz (for MPEG2)
48 kHz, 44.1 kHz, 32 kHz, 22.05 kHz (for WMA)
44.1 kHz (for WAV)
48 kHz, 44.1 kHz (for AAC)

- This unit can show ID3 Tag Version 1.0/1.1/2.2/2.3/2.4 (for MP3). This unit can also show WAV/WMA/AAC Tag.
- This unit can play back files recorded in VBR (variable bit rate).
Files recorded in VBR have a discrepancy in elapsed time indication.
- This unit cannot play back the following files:
 - MP3 files encoded with MP3i and MP3 PRO format.
 - MP3 files encoded with Layer 1/2.
 - WMA files encoded with lossless, professional, and voice format.
 - WMA files which are not based upon Windows Media® Audio.
 - WMA/AAC files copy-protected with DRM.
 - AAC files copy-protected with FairPlay (except those stored on an iPod).
 - Files which have the data such as AIFF, ATRAC3, etc.

Enjoying surround sounds

- If <Surround On> is selected, “MULTI” surround playback automatically starts for multi-channel encoded discs regardless of the <Surround On> setting.
- You cannot activate surround for MPEG multi-channel DVD Video, DivX 2-channel and MPEG 2-channel sources. If <Surround On> is selected, stereo sounds are emitted only through the front speakers. “FRONT 2CH” appears on the source information screen.
- When “FIX” appears on the source information screen, no sound comes out of the subwoofer.
- When <AUTO> is selected, downsampling is performed for DVD Video (LPCM only) and DVD-VR (LPCM only).

USB

- If “No USB device” appears after removing a device, reattach a device or select another playback source.
- When the USB device has no playable files, or has not been formatted correctly, “Cannot play this device Check the device” appears on the monitor.
- The unit cannot recognize a USB device whose rating is other than 5 V and exceeds 500 mA.
- While playing from a USB device, the playback order may differ from other players.
- This unit may be unable to play back some USB devices or some files due to their characteristics or recording conditions.
- USB devices equipped with special functions such as data security functions cannot be used with the unit.
- Do not use a USB device with 2 or more partitions.
- Depending on the shape of the USB devices and connection ports, some USB devices may not be attached properly or the connection might be loose.
- When connecting a USB device, refer also to its instructions.
- Connect only one USB device to the unit at a time. Do not use a USB hub.
- This unit may not recognize a USB device connected through a USB card reader.
- When connecting with a USB cable, use the USB 2.0 cable.
- This unit may not play back files in a USB device properly when using a USB extension cord.
- This unit cannot assure proper functions or supply power to all types of the devices.
- This unit can recognize a total of 5 000 files and 250 folders (a maximum of 999 files per folder).
- This unit can recognize a total of 25 characters for file/folder names.
- For MPEG1/2 files: The maximum bit rate for video signals (average) is 2 Mbps.

iPod operations

- You can control the following types of iPods:
 - **Through the USB 2.0 cable**
 - iPod video (5th Generation)*
 - iPod nano
 - iPod nano (2nd Generation)

– Through the interface adapter

- iPod with dock connector (3rd Generation)
- iPod with Click Wheel (4th Generation)
- iPod mini
- iPod photo
- iPod nano
- iPod video (5th Generation)
 - * To watch the video, connect the iPod using USB Audio and Video cable (not supplied).
- If the iPod does not play correctly, update your iPod software to the latest version. For details about updating your iPod, visit <<http://www.apple.com>>.
- When you turn on this unit, the iPod is charged through the unit.
- While the iPod is connected, all operations from the iPod are disable. Perform all operations from this unit.
- The text information may not be displayed correctly.
- The text information scrolls on the monitor. This unit can display up to 40 characters when using the interface adapter and up to 128 characters when using the USB 2.0 cable or USB Audio and Video cable.

Notice:

When operating an iPod, some operations may not be performed correctly or as intended. In this case, visit the following JVC web site:

- For the USB connection: <<http://www.jvc-victor.co.jp/english/car/>>
- For the interface adapter connection: <<http://www.jvc.co.jp/english/car/support/ks-pd100/index.html>>

For the USB connection:

When <iPod Artwork> is set to <On>:
Do not press any keys during the first 30 seconds or more of playing back any track containing artwork*. It takes 30 seconds or more to display artwork and no operations are available while loading it.

* The picture displayed on the iPod's screen while playing back a track.

DAB tuner

- Only the primary DAB service can be preset even when you store a secondary service.

Menu items

- If you change the <Amplifier Gain> setting from <High Power> to <Low Power> while the volume level is set higher than "30," the unit automatically changes the volume level to "VOL 30."
- After you change any of <Menu Language/Audio Language/Subtitle> settings, turn off then on the power, and re-insert the disc (or insert another disc) so that your setting takes effect.
- When you select <16:9> for a picture whose aspect ratio is 4:3, the picture slightly changes due to the process for converting the picture width.
- Even if <4:3 Pan Scan> is selected, the screen size may become <4:3 Letterbox> for some discs.

About sounds reproduced through the rear terminals

- Speaker out/analog discrete output—LINE OUT (FRONT/REAR)/CENTER OUT/SUBWOOFER OUT: Multi-channel signals are emitted for a multi-channel encoded software. (When Dual Zone is activated, the same signal emitted through 2nd AUDIO OUT plugs are emitted for the main source "Disc.")
- 2nd AUDIO OUT: 2-channel signal is emitted when Dual Zone is activated. When playing a multi-channel encoded disc, multi-channel signals are downmixed.
- "DVD Logo" is a trademark of DVD Format/Logo Licensing Corporation registered in the US, Japan and other countries.
- DivX, DivX Ultra Certified, and associated logos are trademarks of DivX, Inc. and are used under license.
- Official DivX® Ultra Certified product
- Plays all versions of DivX® video (including DivX® 6) with enhanced playback of DivX® media files and the DivX® Media Format
- Microsoft and Windows Media are either registered trademarks or trademarks of Microsoft Corporation in the United States and/or other countries.
- iPod and iTunes are trademarks of Apple Inc., registered in the U.S. and other countries.

Characters you can enter for titles

In addition to the roman alphabet (A – Z, a – z), you can use the following characters to assign titles. (Ⓜ page 47)

- When <Русский> is selected for <Language>. (Ⓜ page 49)

Upper and lower cases

A	Б	В	Г	Д	Е	Ж	З	И	Й	К	Л	М	Н
О	П	Р	С	Т	У	Ф	Х	Ц	Ч	Ш	Щ	Ъ	Ы
Ь	Э	Ю	Я	Ё	space								

a	б	в	г	д	е	ж	з	и	й	к	л	м	н
о	п	р	с	т	у	ф	х	ц	ч	ш	щ	ъ	ы
ь	э	ю	я	ё	space								

Numbers and symbols

0	1	2	3	4	5	6	7	8	9	!	"	#	\$
%	&	'	()	*	+	-	.	/	:	;	=	
?	@	`	space										

- When any language other than <Русский> is selected for <Language>. (Ⓜ page 49)

Upper and lower cases

Á	À	Â	Ä	Å	á	à	â	ä	å
Ä	Æ	œ	Ç	Ć	ç	æ	œ	ç	ć
Ç	É	È	Ê	Ë	ç	é	è	ê	ë
Ĝ	í	ì	î	ï	é	ĝ	í	ì	î
Ñ	Ó	Ò	Ô	Ö	ï	ñ	ñ	ó	ö
Ö	ø	ř	ŕ	š	ò	ø	ř	ŕ	š
Š	Š	Ú	Û	Ů	š	ú	û	ů	š
Ů	Ý	Ž	Ž	ß	š	ý	ž	ž	ß
Þ	Ɔ	Đ	Ƒ	Ł	ú	ŵ	ý	ÿ	z
ı	ı	õ			z	ÿ	þ	ÿ	d
					ı	ı	ı	ı	ı

Numbers and symbols

0	1	2	3	4
5	6	7	8	9
!	"	#	\$	%
&	'	()	`
=	-	+	*	/
@	?	;	:	,
.	space			

Preset equalizing values

Sound mode	Frequency						
	60.0 Hz	150.0 Hz	400.0 Hz	1.0kHz	2.5kHz	6.3kHz	15.0kHz
Flat	00	00	00	00	00	00	00
Hard Rock	+03	+03	+01	00	00	+02	+01
R&B	+03	+02	+02	00	+01	+01	+03
Pop	00	+02	00	00	+01	+01	+02
Jazz	+03	+02	+01	+01	+01	+03	+02
Dance	+04	+02	00	-02	-01	+01	+01
Country	+02	+01	00	00	00	+01	+02
Reggae	+03	00	00	+01	+02	+02	+03
Classic	+02	+03	+01	00	00	+02	00
User1/2/3	00	00	00	00	00	00	00

Language codes (for DVD/DivX language selection)

Code	Language	Code	Language	Code	Language	Code	Language	Code	Language
AA	Afar	FA	Persian	KK	Kazakh	NO	Norwegian	ST	Sesotho
AB	Abkhazian	FI	Finnish	KL	Greenlandic	OC	Occitan	SU	Sundanese
AF	Afrikaans	FJ	Fiji	KM	Cambodian	OM	(Afan) Oromo	SW	Swahili
AM	Ameharic	FO	Faroese	KN	Kannada	OR	Oriya	TA	Tamil
AR	Arabic	FY	Frisian	KO	Korean (KOR)	PA	Panjabi	TE	Telugu
AS	Assamese	GA	Irish	KS	Kashmiri	PL	Polish	TG	Tajik
AY	Aymara	GD	Scots Gaelic	KU	Kurdish	PS	Pashto, Pushto	TH	Thai
AZ	Azerbaijani	GL	Galician	KY	Kirghiz	QU	Quechua	TI	Tigrinya
BA	Bashkir	GN	Guarani	LA	Latin	RM	Rhaeto-Romance	TK	Turkmen
BE	Byelorussian	GU	Gujarati	LN	Lingala	RN	Kirundi	TL	Tagalog
BG	Bulgarian	HA	Hausa	LO	Laothian	RO	Rumanian	TN	Setswana
BH	Bihari	HI	Hindi	LT	Lithuanian	RW	Kinyarwanda	TO	Tonga
BI	Bislama	HR	Croatian	LV	Latvian, Lettish	SA	Sanskrit	TR	Turkish
BN	Bengali, Bangla	HU	Hungarian	MG	Malagasy	SD	Sindhi	TS	Tsonga
BO	Tibetan	HY	Armenian	MI	Maori	SG	Sangho	TT	Tatar
BR	Breton	IA	Interlingua	MK	Macedonian	SH	Serbo-Croatian	TW	Twi
CA	Catalan	IE	Interlingue	ML	Malayalam	SI	Singhalese	UK	Ukrainian
CO	Corsican	IK	Inupiak	MN	Mongolian	SK	Slovak	UR	Urdu
CS	Czech	IN	Indonesian	MO	Moldavian	SL	Slovenian	UZ	Uzbek
CY	Welsh	IS	Icelandic	MR	Marathi	SM	Samoan	VI	Vietnamese
DZ	Bhutani	IW	Hebrew	MS	Malay (MAY)	SN	Shona	VO	Volapuk
EL	Greek	JA	Japanese	MT	Maltese	SO	Somali	WO	Wolof
EO	Esperanto	JI	Yiddish	MY	Burmese	SQ	Albanian	XH	Xhosa
ET	Estonian	JW	Javanese	NA	Nauru	SR	Serbian	YO	Yoruba
EU	Basque	KA	Georgian	NE	Nepali	SS	Siswati	ZU	Zulu

Troubleshooting

What appears to be trouble is not always serious. Check the following points before calling a service center.

	Symptoms	Remedies/Causes
General	<ul style="list-style-type: none"> No sound comes out of the center speaker. 	<ul style="list-style-type: none"> Center speaker is not activated. (☞ page 51) Once you have reset the unit, make sure to activate the speaker again. Center speaker is used only for surround playback. No sound comes out for stereo playback.
	<ul style="list-style-type: none"> The monitor is not clear and legible. 	Sunshine from the windshield may cause this symptom. Adjust <Bright>. (☞ page 49)
	<ul style="list-style-type: none"> The unit does not work at all. 	Reset the unit. (☞ page 3)
	<ul style="list-style-type: none"> The remote controller does not work. 	Deactivate Dual Zone. (☞ page 30) (While Dual Zone is activated, the remote controller only functions for operating the DVD/CD player.)
	<ul style="list-style-type: none"> "No Signal" appears. 	<ul style="list-style-type: none"> Change the source. Start the playback on the external component connected to VIDEO IN plug. Check the cords and connections. Signal input is too weak.
	<ul style="list-style-type: none"> "Mecha Error Push Reset" appears on the monitor, and the control panel does not move. 	Reset the unit. (☞ page 3)
	<ul style="list-style-type: none"> The touch pad controls do not respond properly. <Illumination> function does not work properly. 	<ul style="list-style-type: none"> Keep your hands and controls clean and dry. Eliminate static electricity and do not place magnetic items near the unit. Leave the unit until the temperature becomes stable in the car. A rubber mat on the floor may cause this symptom. In this case, do not use the rubber mat.
FM/AM	<ul style="list-style-type: none"> SSM automatic presetting does not work. Static noise while listening to the radio. 	<ul style="list-style-type: none"> Store stations manually. (☞ page 14) Connect the aerial firmly.

	Symptoms	Remedies/Causes
Disc playback	• Disc can be neither recognized nor played .	Eject the disc forcibly. (☞ page 3)
	• Disc cannot be ejected.	Unlock the disc. (☞ page 22)
	• Recordable/Rewritable discs cannot be played back.	• Insert a finalized disc.
	• Tracks on the Recordable/Rewritable discs cannot be skipped.	• Finalize the discs with the component which you used for recording.
	• Playback does not start.	• Insert the disc correctly again.
		• Region code of the DVD is not correct. (☞ page 4)
		• The format of files is not supported by the unit.
	• The playback picture is not clear and legible.	Adjust items in <Picture Adjust>. (☞ page 49)
	• Sound and pictures are sometimes interrupted or distorted.	• Stop playback while driving on rough roads.
	• No playback picture appears on the monitor.	• Change the disc.
File playback	• No playback picture appears on the monitor.	Parking brake lead is not connected properly. (☞ "Installation/Connection Manual")
	• No picture appears on the external monitor.	• Connect the video cord correctly.
	• "Eject Error" or "Loading Error" appears on the monitor.	• Select the correct input on the external monitor.
		Changing the source by pressing SRC will solve this error.
	• Disc cannot be played back.	• Change the disc.
		• Record the tracks using a compliant application in the appropriate discs. (☞ page 4)
		• Add appropriate extension codes to the file names.
	• Noise is generated.	The track played back is not a playable file format. Skip to another file.
	• Tracks are not played back as you have intended them to play.	The track played back is not a playable file format. Skip to another file.
	• Elapsed playing time is not correct.	Playback order may differ from the one played back using other players.
File playback	• "Not Support" appears on the monitor and track skips.	This sometimes occurs during playback. This is caused by how the tracks are recorded.
		The track is unplayable.

	Symptoms	Remedies/Causes
USB playback	<ul style="list-style-type: none"> Noise is generated. 	<ul style="list-style-type: none"> The track played back is not a playable file format (MP3/WMA/WAV/AAC). Skip to another file. Do not add the extension code <.mp3>, <.wma>, <.wav> or <.m4a> to non-MP3/WMA/WAV/AAC tracks.
	<ul style="list-style-type: none"> Tracks cannot play back as you have intended them to play. 	Playback order may differ from the one played back using other players.
	<ul style="list-style-type: none"> "Now Reading..." keeps flashing on the monitor. 	<ul style="list-style-type: none"> Readout time varies depending on the USB device. Do not use too many hierarchy, folders and empty folders.* <ul style="list-style-type: none"> * Folder that is physically empty or folder that contains data but does not contain valid MP3/WMA/WAV/AAC track. Turn off the power then on again. Do not pull out or connect the USB device repeatedly while "Now Reading..." is displayed on the monitor.
	<ul style="list-style-type: none"> Correct characters are not displayed (e.g. album name). 	For available characters, see page 60.
	<ul style="list-style-type: none"> While playing a track, sound is sometimes interrupted. 	The tracks have not been properly copied into the USB device. Copy tracks again into the USB device, and try again.

	Symptoms	Remedies/Causes
iPod playback	• The iPod does not turn on or does not work.	<ul style="list-style-type: none"> • Check the connecting cable and its connection. • Charge the battery.
	• The sound is distorted.	Deactivate the equalizer either on this unit or the iPod.
	• “Disconnect” appears on the monitor.	Check the connecting cable and its connection.
	• Playback stops.	The headphones are disconnected during playback. Restart playback.
	• “No Files” appears on the monitor.	No tracks are stored. Import tracks to the iPod.
	• “Reset 01” – “Reset 07” appears on the monitor.	Disconnect the adapter from both this unit and iPod. Then, connect them again.
	• “Reset 08” appears on the monitor.	Check the connection between the adapter and this unit.
	• The iPod’s controls do not work after disconnecting from this unit.	Reset the iPod.
	• “Restricted Device” appears on the monitor.	Check whether the connected iPod is compatible with this unit. (☞ page 59)
CD changer	• No operations are available while playing back a track containing artwork.	Operate the unit after the artwork is loaded. (☞ page 59)
	• “No Disc” appears on the monitor.	Insert a disc into the magazine.
	• “No Magazine” appears on the monitor.	Insert the magazine.
	• “Cannot play this disc Check the disc” appears on the monitor.	Disc does not include playable files. Replace the disc with playable files.
	• “Reset 08” appears on the monitor.	Connect this unit and the CD changer correctly and press the reset button of the CD changer.
	• “Reset 01” – “Reset 07” appears on the monitor.	Press the reset button of the CD changer.
	• The CD changer does not work at all.	Reset the unit. (☞ page 3)
DAB tuner	• “No DAB Signal” appears on the monitor.	Move to an area with stronger signals.
	• “Reset 08” appears on the monitor.	Connect this unit and the DAB tuner correctly, then reset the unit. (☞ page 3)
	• The DAB tuner does not work at all.	Connect this unit and the DAB tuner correctly, then reset the unit. (☞ page 3)
	• “Antenna Power NG” appears on the monitor.	Check the cords and connections.
AV-IN	• No picture appears on the monitor.	<ul style="list-style-type: none"> • Turn on the video component if it is not on. • This unit is not connected to the video component correctly. Connect it correctly.
	• The playback picture is not clear and legible.	Adjust items in <Picture Adjust>. (☞ page 49)

Specifications

AMPLIFIER	Maximum Power Output:	Front/Rear:	50 W per channel
	Continuous Power Output (RMS):	Front/Rear:	20 W per channel into 4 Ω , 40 Hz to 20 000 Hz at no more than 0.8% total harmonic distortion
	Load Impedance:		4 Ω (4 Ω to 8 Ω allowance)
	Equalizer Control Range:	Frequencies:	60.0 Hz, 150.0 Hz, 400.0 Hz, 1.0kHz, 2.5kHz, 6.3kHz, 15.0kHz
		Level:	± 10 dB
	Signal-to-Noise Ratio:		70 dB
	Audio Output Level LINE OUT (FRONT/ REAR)/CENTER OUT/ SUBWOOFER OUT:	Line-Out Level/Impedance:	5.0 V/20 k Ω load (full scale)
		Output Impedance:	1 k Ω
	Color System:		PAL
	Video Output (composite):		1 Vp-p/75 Ω
Other Terminals:	Input:	LINE IN, VIDEO IN, USB input terminal, Aerial input	
	Output:	2nd AUDIO OUT, VIDEO OUT	
	Others:	CD changer, OE REMOTE	
FM/AM TUNER	Frequency Range:	FM:	87.5 MHz to 108.0 MHz
		AM:	(MW) 522 kHz to 1 620 kHz (LW) 144 kHz to 279 kHz
	FM Tuner:	Usable Sensitivity:	11.3 dBf (1.0 μ V/75 Ω)
		50 dB Quietening Sensitivity:	16.3 dBf (1.8 μ V/75 Ω)
		Alternate Channel Selectivity (400 kHz):	65 dB
		Frequency Response:	40 Hz to 15 000 Hz
	Stereo Separation:	35 dB	
MW Tuner:	Sensitivity/Selectivity:	20 μ V/35 dB	
LW Tuner:	Sensitivity:	50 μ V	
DVD/CD	Signal Detection System:	Non-contact optical pickup (semiconductor laser)	
	Frequency Response:	DVD, $f_s=48$ kHz:	16 Hz to 22 000 Hz
		DVD, $f_s=96$ kHz:	16 Hz to 44 000 Hz
		VCD/CD:	16 Hz to 20 000 Hz
	Dynamic Range:	93 dB	
	Signal-to-Noise Ratio:	94 dB	
Wow and Flutter:	Less than measurable limit		

MONITOR	Screen Size:	3.5 inch wide liquid crystal display		
	Number of Pixel:	211 200 pixels: 960 (horizontal) × 220 (vertical)		
	Drive Method:	TFT (Thin Film Transistor) active matrix format		
	Color System:	PAL/NTSC		
	Aspect Ratio:	16:9 (wide)		
	Allowable Storage Temperature:	-10°C to +60°C		
Allowable Operating Temperature:	0°C to +40°C			
USB	USB Standards:	USB 2.0 Full Speed		
	Data Transfer Rate:	Full Speed: Maximum 12 Mbytes Low Speed: Maximum 1.5 Mbytes		
	Compatible Device:	Mass storage class		
	Compatible File System:	FAT 32/16/12		
	Max. Current:	Less than 500 mA/5 V		
GENERAL	Power Requirements:	Operating Voltage:	DC 14.4 V (11 V to 16 V allowance)	
	Grounding System:	Negative ground		
	Allowable Operating Temperature:	0°C to +40°C		
	Dimensions (W × H × D):	Installation Size (approx.):	182 mm × 52 mm × 160 mm	
		Panel Size (approx.):	188 mm × 58 mm × 12 mm	
Mass (approx.):	2.2 kg (excluding accessories)			

Design and specifications are subject to change without notice.

Wir danken Ihnen für den Kauf eines JVC Produkts.

Bitte lesen Sie die Anleitung vollständig durch, bevor Sie das Gerät in Betrieb nehmen, um sicherzustellen, daß Sie alles vollständig verstehen und die bestmögliche Leistung des Geräts erhalten.

WICHTIG FÜR LASER-PRODUKTE

1. LASER-PRODUKT DER KLASSE 1
2. **ACHTUNG:** Die obere Abdeckung nicht öffnen. Das Gerät enthält keine Teile, die vom Benutzer gewartet werden können. Wartungen nur von qualifiziertem Fachpersonal durchführen lassen.
3. **ACHTUNG:** Sichtbare und/oder unsichtbare Laserstrahlung der Klasse 1M bei offenen Abdeckungen. Nicht direkt mit optischen Instrumenten betrachten.
4. ANBRINGEN DES ETIKETTS: WARHNHINWEIS-ETIKETT, AUSSEN AM GERÄT ANGEBRACHT.

CAUTION VISIBLE AND/OR INVISIBLE CLASS 1M LASER RADIATION WHEN OPEN. DO NOT VIEW DIRECTLY WITH OPTICAL INSTRUMENTS. IEC60825-1:2001 (ENG)	ATTENTION RAYONNEMENT LASER VISIBLE ET/OU INVISIBLE DE CLASSE 1M UNE FOIS OUVERT. NE PAS REGARDER DIRECTEMENT AVEC DES INSTRUMENTS OPTIQUES. (FRA)	AVISO RADIACION LASER DE CLASE 1M VISIBLE Y/O INVISIBLE CUANDO ESTA ABIERTO. NO MIRAR DIRECTAMENTE CON INSTRUMENTAL OPTICO. (ESP)	WARNING RADIATION LASER VISIBLE AND/OR INVISIBLE CLASS 1M LASERSTRÄHLUNG, KLASSE 1M, NUR DENNA DEL ÅR ÖPPNAD. BETRÄKTA EJ STRÅLEN MED OPTISKA INSTRUMENT. (SWE)	注意 ここを開くと視覚 及び非視覚不可視 のクラス1M レーザー放射が 発生します。 光学望遠鏡や顕微鏡 を見ないでください。 (JPN)	CAUTION VISIBLE AND/OR INVISIBLE CLASS II LASER RADIATION WHEN OPEN. DO NOT STARE INTO BEAM. FDA 21 CFR (ENG) LV44003-003A
--	---	--	---	--	---



Dieses Symbol ist nur in der Europäischen Union gültig.

Benutzerinformationen zur Entsorgung alter Geräte

Dieses Symbol zeigt an, dass das damit gekennzeichnete Produkt nicht als normaler Haushaltsabfall entsorgt werden soll. Wenn Sie dieses Produkt entsorgen möchten, halten Sie sich dabei bitte an die entsprechenden Landesgesetze und andere Regelungen in Ihrem Land bzw. Ihrer Gemeinde. Die korrekte Entsorgung dieses Produkts dient dem Umweltschutz und verhindert mögliche Schäden für die Umwelt und die menschliche Gesundheit.

Achtungshinweise am Monitor:

- Das in diesem Receiver eingebaute Displayfenster wurde mit hoher Präzision hergestellt, aber es lässt sich nicht ausschließen, dass fehlerhafte Bildpunkte vorhanden sind. Dies ist unvermeidbar und keine Fehlfunktion.
- Setzen Sie den Monitor keiner direkten Sonneneinstrahlung aus.

WARNUNGEN:

Um Unfälle und Schäden zu vermeiden

- Installieren Sie keine Komponenten und verdrehen Sie Kabel NICHT an den folgenden Orten;
 - es kann die Handhabung von Lenkrad und Schalthebel behindern.
 - es kann die Funktion von Sicherheitseinrichtungen wie etwa Airbags behindern.
 - an denen sie die Sicht behindern.
- NICHT das Gerät beim Fahren bedienen. Wenn Sie das Gerät beim Fahren bedienen müssen, dürfen Sie nicht den Blick von der Straße nehmen.
- Der Fahrer darf während der Fahrt auf keinen Fall auf den Monitor sehen.
- Der Fahrer darf während der Fahrt keine Kopfhörer tragen.

- Bei extrem niedrigen oder hohen Temperaturen...
 - Chemische Veränderungen im Geräteinneren führen zu Fehlfunktionen.
 - Unter Umständen ist die Bildwiedergabe verschwommen oder verlangsamt. Unter solchen Umständen sind Bild- und Tonwiedergabe asynchron oder die Bildqualität beeinträchtigt.

Aus Sicherheitsgründen wird eine nummerierte ID-Karte mit diesem Receiver mitgeliefert, und die gleiche ID-Nummer ist auf dem Chassis des Receivers aufgedruckt. Die Karte muss an sicherer Stelle aufbewahrt werden, da sie den Behörden bei der Identifikation des Receivers im Falle eines Diebstahls helfen kann.

Zurücksetzen des Geräts

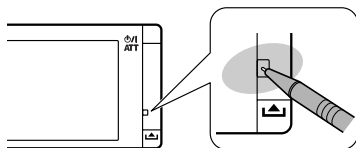

- Ihre vorgegebenen Einstellungen werden ebenfalls gelöscht.

Zwangsweises Ausschieben einer Disc

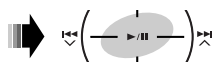

- Wenn dies nicht funktioniert, setzen Sie das Gerät zurück.

Für die Sicherheit...

- Die Lautstärke nicht zu laut stellen, da dadurch Außengeräusche überdeckt und das Autofahren gefährlich wird.
- Das Auto vor dem Durchführen von komplizierten Bedienschritten anhalten.

Temperatur im Auto...

Wenn Sie das Auto für lange Zeit in heißem oder kaltem Wetter parken, bitte warten, bis sich die Temperatur im Auto sich normalisiert hat, bevor Sie das Gerät einschalten.

Dieses Produkt beinhaltet urheberrechtlich geschützte Technik mit dem Schutz von U.S.-Patenten und anderen intellektuellen Eigentumsrechten. Der Gebrauch dieser urheberrechtlich geschützten Technik ist durch Macrovision genehmigen zu lassen und nur für den Heimgebrauch und die Betrachtung in begrenztem Ausmaß vorgesehen, soweit nicht ausdrücklich von Macrovision genehmigt. Rückwärtige Entwicklung oder Zerlegung ist verboten.

Inhalt

EINFÜHRUNG

Abspielbarer Disctyp	4
Vor dem Betrieb	5

BEDIENUNG

Grundlegende Bedienungsschritte—	
AV-Menü	6
Grundlegende Bedienung—	
Bedienfeld	8
Grundlegende Bedienung—	
Fernbedienung (RM-RK252)	10
Rundfunkempfang	12
Bedienung der Disc	18
Dual-Zonen-Betrieb	30
USB-Vorgänge	34

EXTERNE GERÄTE

iPod hören	36
Hören vom CD-Wechsler	39
DAB-Tuner-Empfang	41
Hören von den anderen externen Komponenten	44

EINSTELLUNGEN

Klang-Entzerrung	46
Zuweisung von Namen zu den Quellen	47
Menügegenstände	48

ZUR BEZUGNAHME

Wartung	56
Weitere Informationen zu Ihrem Receiver	57
Störungssuche	62
Technische Daten	66

Abspielbarer Discstyp

Disc-Typ	Aufnahmeformat, Dateityp usw.	Abspielbar
DVD	DVD Video (Regionalcode: 2)* ¹ 	✓OK
	DVD-Audio	✗NO
	DVD-ROM	
DVD Recordable/Rewritable (DVD-R/-RW* ² , +R/+RW* ³) • DVD-Video: UDF-Bridge • DVD-VR • DivX/MPEG1/MPEG2/JPEG/MP3/WMA/WAV/ AAC: Konform mit ISO 9660 Level 1, Level 2, Romeo, Joliet	DVD-Video	✓OK
	DVD-VR	
	DivX/MPEG1/MPEG2	
	JPEG	
	MP3/WMA/WAV/AAC* ⁴	✗NO
	MPEG4	
	DVD+VR	
DVD-RAM		
DualDisc	DVD Seite	✓OK
	Nicht-DVD-Seite	✗NO
CD/VCD	Audio CD/CD-Text (CD-DA)/DTS-CD	✓OK
	VCD (Video-CD)	
	SVCD (Super-Video-CD)	✗NO
	CD-ROM	
	CD-I (CD-I Ready)	
CD Recordable/Rewritable (CD-R/-RW) • Konform mit ISO 9660 Level 1, Level 2, Romeo, Joliet	CD-DA	✓OK
	MP3/WMA/WAV/AAC* ⁴	
	JPEG	
	DivX/MPEG1/MPEG2	✗NO
	MPEG4	

*¹ Bei Einlegen einer DVD-Videodisc mit einem unzulässigem Regionalcode, erscheint „Region code error“ im Monitor.

*² Eine DVD-R, die in einem Format mit mehrfachen Rändern aufgenommen ist, ist ebenfalls abspielbar (außer Dual-Layer-Discs).

Dual-Layer-DVD-RW-Discs können nicht abgespielt werden.

*³ Es ist möglich, finalisierte +R/+RW-Discs (nur Videoformat) abzuspielen.
+RW-Doppel-Layer-Discs können nicht abgespielt werden.

*⁴ Diese Einheit kann AAC-Dateien abspielen, welche mit iTunes codiert sind.

Achtung bei DualDisc-Wiedergabe

Die Nicht-DVD-Seite einer „DualDisc“ entspricht nicht dem „Compact Disc Digital Audio“-Standard. Deshalb wird die Verwendung der Nicht-DVD-Seite einer DualDisc auf diesem Produkt nicht empfohlen.

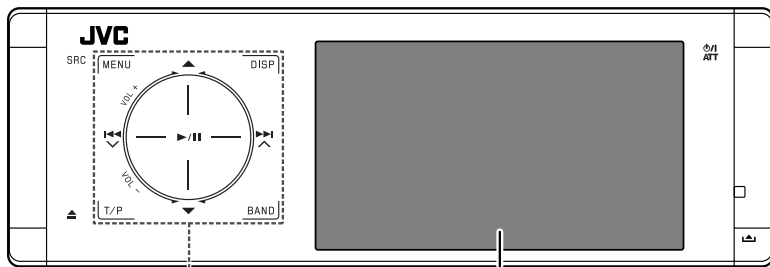

Touchpad-Bedienelemente

Monitor

Die Lampen der Touchpad-Bedienelemente und der Monitor werden ausgeschaltet, wenn ca. 10 Sekunden lang keine Bedienung erfolgt.

In den folgenden Fällen werden die Lampen eingeschaltet:

- Wenn Sie Ihre Hand in die Nähe der Touchpad-Bedienelemente bewegen.*
- Wenn Sie die Touchpad-Bedienelemente mit dem Finger berühren.*
- Wenn Sie die Fernbedienung verwenden.
- Wenn die Quelle durch den Empfang einer Verkehrsansage oder eines mittels PTY-Suchlauf gesuchten Programms automatisch geändert wird.
- Wenn ein Signal von der Rückfahrkamera anliegt.

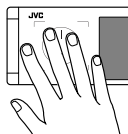

* Aufgrund der Einstellung. Zum Ändern der Einstellung siehe Seite 53.

In den folgenden Fällen sind die Lampen immer eingeschaltet:

- Während das **<AV Menu>** angezeigt wird.
- Während das **<Source Menu>** angezeigt wird.
- Während das Bedienfeld geöffnet ist.
- Wenn **<Illumination>** auf **<Normal>** eingestellt ist. (Seite 53)

Bedienung des Geräts mittels der Touchpad-Bedienelemente

Sie können das Gerät durch Berührung des entsprechenden Touchpad-Bedienelements bedienen.

- Bewegen Sie zum Einstellen der Lautstärke Ihren Finger auf dem Touchpadknopf wie unten dargestellt, um die Animation auf dem Monitor anzuzeigen, und drücken Sie dann wiederholt **▲** oder **▼**.
 - Sie können die Lautstärke auch einstellen, indem Sie einfach Ihren Finger weiter auf dem Touchpadknopf bewegen, wie unten gezeigt.

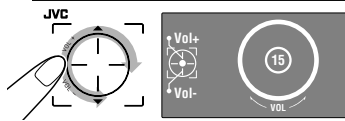

- Wenn Sie ihren Finger wie unten dargestellt auf dem Touchpadknopf verschieben, funktioniert dieser in der gleichen Weise wie beim Berühren von **▲ / ▼ / |◀◀ / ▶▶▶**.

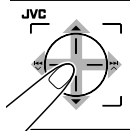

- Bedienvorgänge werden in erster Linie als Bedienungsschritte mit den Touchpad-Bedienelementen und den Tasten des Geräts erklärt; Sie können aber auch jeweils die Tasten der Fernbedienung verwenden, sofern diese die gleichen Bezeichnungen oder Symbole tragen.
- Bei der Erklärung werden die Bildschirmbildbezeichnungen hervorgehoben. Zum Beispiel **<AV Menu>**.

Grundlegende Bedienungsschritte—AV-Menü

Zum Festlegen verschiedener Einstellungen vom **<AV Menü>** aus können Sie die Menüs verwenden. Einzelheiten zu den jeweiligen Menüs und Einstellungen finden Sie unter „Menügegenstände“. (☞ Seite 48 bis 55)

DEUTSCH

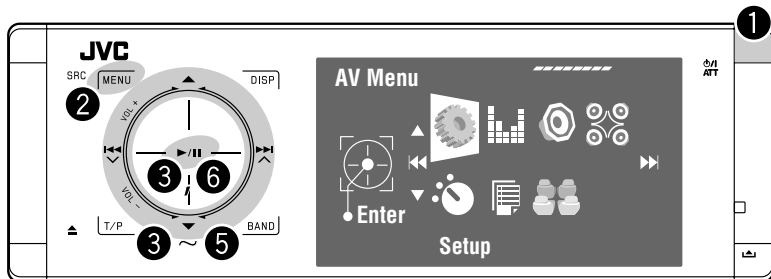

1 Einschalten.

Die Lampen der Touchpad-Bedienelemente und der Monitor werden eingeschaltet.

2 Rufen Sie das **<AV Menü>** auf.

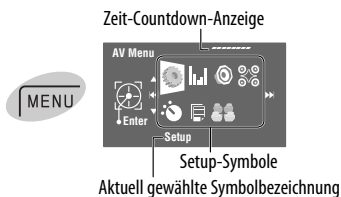

- Nicht verfügbare Gegenstände werden ausgegraut dargestellt.

3 Wählen Sie ein Symbol, um das Setup-Bildschirmbild aufzurufen.



4 Wählen Sie einen Gegenstand.

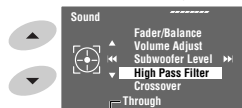

Aktuelle Einstellung des gewählten Menüpunkts.

5 Rufen Sie das nächste Bildschirmbild auf.











- Zum Zurückschalten zum vorhergehenden Schirmbild:
- Wiederholen Sie, falls erforderlich, die Schritte 4 und 5, um den Menü-Unterpunkt einzustellen.

6 Beenden Sie den Vorgang.

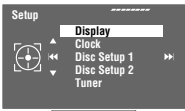

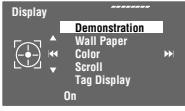

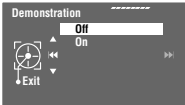



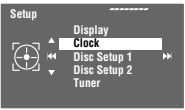

In dieser Anleitung werden englischsprachige Anzeigen zur Erklärung verwendet. Sie können die Anzeigesprache im Monitor wählen. (☞ Seite 49)

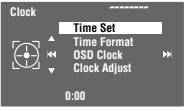
Beenden der Display-Demonstration und Einstellen der Uhrzeit

- 1** 
- 2** 

- 3** 

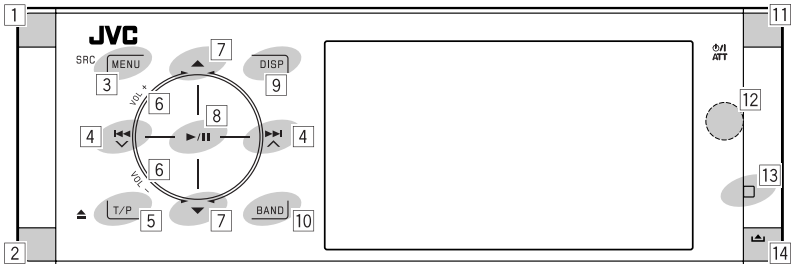

- 4** 

- 5** Kehren Sie zum **<Setup>** zurück, indem Sie wiederholt **←** berühren.

- 6** 











- 1 Zur Auswahl der Quellen.*1
 „Tuner“ → „DAB“ → „Disc“ → „USB“
 oder „USB iPod“ → „Changer“, „iPod“ oder
 „External Input“ → „AV Input“
 • Sie können auch durch Berühren von
 ▲ / ▼ / ◀ / ▶ Quellen auswählen,
 nachdem Sie SRC gedrückt haben, um das
 <Source Menu> anzuzeigen.
- 2 • Zum Auswerfen der Disc.
 • Zum Neigen des Bedienfelds (☞ Seite 9).
- 3 Zum Aufrufen bzw. Beenden von <AV Menu>.
- 4 • „Tuner“ und „DAB“: Zum Suchen nach Sendern/
 Ensembles.
 • „Disc“, „USB“, „USB iPod“, „Changer“ (Wechsler),
 und „iPod“: Rückwärts-Sprung/Vorwärts-Sprung
 • In Menüs:
 – Zum Aufrufen des vorherigen/nächsten
 Bildschirmbilds.
 – Zum Auswahl der Gegenstände.
- 5 • Zum Aktivieren des TA-Standbyempfangs.
 • Zum Anzeigen der PTY-Vorwahlliste
 [Gedrückt halten].
- 6 Zum Einstellen des Lautstärkepegels. (☞ Seite 5)
- 7*2 • „Tuner“: Zur Auswahl von Festsendern.
 • „DAB“: Zur Auswahl von Diensten.
 • „Disc“, „USB“, und „Changer“: Zur Auswahl von
 Titeln/Ordern.
 • „USB iPod“: Zur Auswahl des nächsten/
 vorherigen Gegenstands.
 • „iPod“: Zum Aufrufen des Player-Menüs unter
 Einlegen einer Wiedergabepause.
 • In Menüs: Zum Auswahl der Gegenstände.
- 8 • „Disc“, „USB“, „USB iPod“ und „Changer“
 (Wechsler): Zum Starten der Wiedergabe und
 Einlegen einer Wiedergabepause.
 • In Menüs: Schaltet auf das nächste Bildschirmbild
 oder verlässt das angezeigte Bildschirmbild.
- 9 Ändert die Display-Information. (☞ Seite 9)
- 10 • „Tuner“ und „DAB“: Wählt die Frequenzbänder.
 • „Disc“ und „USB“: Stoppt die Wiedergabe.
- 11 • Einschalten.
 • Schalten Sie das Gerät aus [Gedrückt halten].
 • Zum Dämpfen des Tons (bei eingeschaltetem
 Gerät).
- 12 Fernbedienungssensor
- 13 Setzen Sie das Gerät zurück.
 • Nur verwenden, wenn eine Fehlfunktion im
 internen System auftritt.
- 14 Zum Abnehmen des Bedienfelds (☞ Seite 9).

*1 Sie können diese Quellen nicht wählen, wenn diese nicht bereit sind.

*2 Sie können die für die gewählte Quelle geeignete Liste anzeigen, indem Sie ▲ / ▼ gedrückt halten.

Zum Neigen des Bedienfelds

Halten Sie  gedrückt, bis „Tilt“ („Neigung“) auf dem Monitor erscheint und drücken Sie die Taste dann wiederholt.

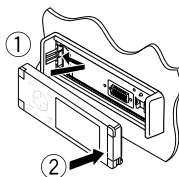
**Zum Anbringen des Bedienfelds****Ändern der Displayinformation**

Verfügbare Anzeigeeinformationen sind je nach Wiedergabequelle unterschiedlich.

Bei jedem Berühren von DISP, ändert sich die Anzeige entsprechend den verschiedenen Informationen.

DISP

Beisp.: Wenn die Wiedergabequelle eine DVD-Video-Disc ist.

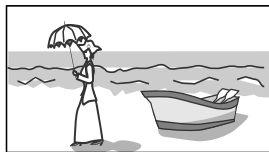

Wiedergabebild-Bildschirmbild (nur für Videoquellen)

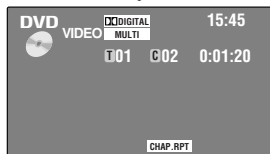

Quellen-Informationsschirm

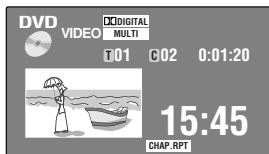

Wiedergabebilder- und das Quelleninformations-Bildschirmbild



Navigationsbildschirm

- Dieses Bildschirmbild wird angezeigt, wenn für <AV Input> <Navigation> gewählt wurde. (☞ Seite 52)

Zurück zum Anfang

Grundlegende Bedienung — Fernbedienung (RM-RK252)

Batterie einsetzen

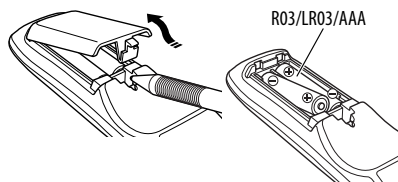

Legen Sie Batterien in die Fernbedienung unter Beachtung der richtigen Polung (+ und -) ein.

Vorsicht:

Batterien dürfen nicht sehr starker Hitze wie durch Sonnenlicht, Feuer o.ä. ausgesetzt werden.

Wenn die Reichweite oder Wirksamkeit der Fernbedienung abnimmt, müssen beide Batterien ausgewechselt werden.

Vor der Verwendung der Fernbedienung:

- Richten Sie die Fernbedienung direkt auf den Fernbedienungssensor am Gerät.
- Setzen Sie den Fernbedienungssensor KEINEM intensiven Licht (direkte Sonneneinstrahlung oder künstliches Licht) aus.

Der Receiver ist mit Lenkrad-Fernbedienungsfunktion ausgestattet.

- Siehe Einbau/Anschlußanleitung (separate Druckschrift) zum Anschluss.

WICHTIG:

Wenn Doppelzone aktiviert ist (☞ Seite 30), fungiert die Fernbedienung nur zur Bedienung des DVD/CD-Players.

Hauptelemente und Merkmale

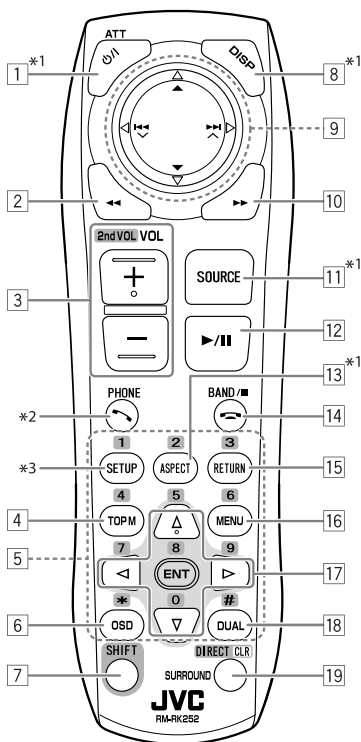

- 1 • Einschalten.
- 2 • Schalten Sie das Gerät aus [**Gedrückt halten**].
- 3 • Zum Dämpfen des Tons (bei eingeschaltetem Gerät).
„Disc“, „USB“, und „USB iPod“: Rückwärts-Suche
- 4 • Zum Einstellen des Lautstärkepegels.
- 5 • Zur Einstellung des Lautstärkepegels über den zweiten AUDIO OUT-Anschluss (während SHIFT (Umschalten) gedrückt gehalten wird). (☞ Seite 30)
- 6 • DVD/DivX 6: Zum Anzeigen des Disc-Menüs.
- 7 • VCD: Setzt die PBC-Wiedergabe fort (☞ Seite 25).
- 8 • DVD-VR: Zum Anzeigen des Originalprogramm-Bildschirmbilds.
- 9 • ...
- 10 • ...
- 11 • ...
- 12 • ...
- 13 • ...
- 14 • ...
- 15 • ...
- 16 • ...
- 17 • ...
- 18 • ...
- 19 • ...

- 5 • Zur Eingabe von Zahlen (während SHIFT gedrückt gehalten wird). (☞ Seite 14, 23 bis 26, und 42)
 • „Tuner“ und „DAB“: Wählt die Festsender.
- 6 Zur Anzeige des Bildschirm-Balkens.
- 7 Hat mit anderen Tasten zusammen eine Funktion (s. [3], [5] und [19]).
- 8 Zur Anzeige der Displayinformation.
- 9 „Tuner“:
- ▲ / ▼: Zur Auswahl von Festsendern.
 - |◀◀ / ▶▶|: Zum Suchen nach Sendern.
 - Automatischer Suchlauf
 - Manuellen Suchlauf **[Gedrücktthalten]**
- „DAB“:
- ▲ / ▼: Zur Auswahl von Diensten.
 - |◀◀ / ▶▶|: Zum Suchen nach Ensembles.
 - Automatischer Suchlauf
 - Manuellen Suchlauf **[Gedrücktthalten]**
- „Disc“ und „Changer“:
- ▲ / ▼:
 - DVD: Wählt den Titel.
 - DVD-VR: Wählt Programm/Playlist.
 - Andere Discs (außer VCD/CD): Wählt die Ordner.
 - |◀◀ / ▶▶|:
 - Rückwärts-Sprung/Vorwärts-Sprung
 - Rückwärts-Suche/Vorwärts-Suche**[Gedrücktthalten]**
- „USB“:
- ▲ / ▼: Wählt die Ordner.
 - |◀◀ / ▶▶|:
 - Rückwärts-Sprung/Vorwärts-Sprung
 - Rückwärts-Suche/Vorwärts-Suche**[Gedrücktthalten]**
- „USB iPod“:
- ▲ / ▼: Zur Auswahl des vorherigen/nächsten Gegenstands.
 - |◀◀ / ▶▶|:
 - Rückwärts-Sprung/Vorwärts-Sprung
 - Rückwärts-Suche/Vorwärts-Suche**[Gedrücktthalten]**

„iPod“:

- ▼: Zum Pausieren oder Fortsetzen der Wiedergabe.
 - ▲: Ruft das Hauptmenü auf (und dann ▲ / ▼ / |◀◀ / ▶▶| fungieren als Menüwahltasten).^{*4}
 - |◀◀ / ▶▶|:
 - Rückwärts-Sprung/Vorwärts-Sprung
 - Rückwärts-Suche/Vorwärts-Suche**[Gedrücktthalten]**
- Im Menüauswahlmodus:
- Wählen Sie einen Gegenstand. (Dann drücken Sie ▼ zum Bestätigen der Wahl).
 - Zum Überspringen von 10 Gegenständen **[Gedrücktthalten]**.
- 10 „Disc“, „USB“, und „USB iPod“: Vorwärts-Suche
- 11 Wählt die Quelle.
- 12 „Disc“, „USB“ und „USB iPod“: Zum Starten der Wiedergabe und Einlegen einer Wiedergabepause.
- 13 Ändert das Seitenverhältnis der Wiedergabebilder.
- 14 • „Tuner“ und „DAB“: Wählt die Frequenzbänder.
 • „Disc“ und „USB“: Stoppt die Wiedergabe.
 • Fungiert nicht als „☞“.
- 15 VCD: Schaltet zum PBC-Menü zurück.
- 16 • DVD-Video/DivX 6: Zum Anzeigen des Disc-Menüs.
 • VCD: Setzt die PBC-Wiedergabe fort. (☞ Seite 25)
 • DVD-VR: Zum Anzeigen des Playlist-Bildschirmbilds.
- 17 • Nimmt Wahlen/Einstellungen vor.
 • ◀ / ▶: Springt um 5 Minuten für DivX/MPEG1/ MPEG2 vor oder zurück.
 • △ / ▽: Wechselt Discs für „Changer“.
- 18 Aktiviert oder deaktiviert die Doppelzone.
- 19 • Zum Ändern des Surround-Modus.^{*1} (☞ Seite 27)
 • „Disc“ und „USB“: Zum Umschalten des Zahlen-Eingabemodus (während SHIFT gedrückt gehalten wird).
 • Zum Löschen der Fehleingabe nach Eingabe einer falschen Zahl (während SHIFT gedrückt gehalten wird).

*1 Wenn Doppelzone aktiviert ist, können diese Tasten nicht verwendet werden.

*2 Nicht für dieses Gerät verwendet.

*3 Fungiert nur als Zifferntaste (siehe [5]).

*4 ▲: Schaltet zum vorherigen Menü zurück.

▼: Bestätigt die Auswahl.

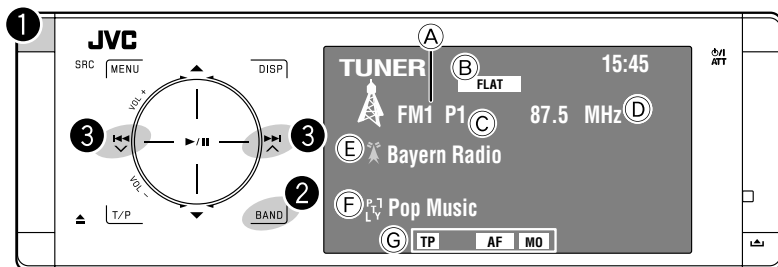



- Ⓐ Wellenbereich
- Ⓑ Klangmodus (☞ Seite 46)
- Ⓒ Vorwahl-Nr.
- Ⓓ Frequenz
- Ⓔ Sendernamen (PS) für UKW-RDS. Wenn kein Signal anliegt, erscheint „No Name“.
- Ⓕ PTY-Code für UKW RDS
- Ⓖ Tuner-bezogene Funktionsanzeigen

1 Wählen Sie „Tuner“.

2 Wahl des Frequenzbands.

➤ FM1 ➤ FM2 ➤ FM3 ➤ AM

3 Suchen Sie einen Sender—Automatischer Suchlauf.

- Manueller Suchlauf: Halten Sie entweder  oder  gedrückt, bis „Manual Search“ auf dem Monitor erscheint, und berühren Sie ihn dann wiederholt.
- Die ST-Anzeige leuchtet auf, wenn eine UKW-Stereo-Sendung mit ausreichender Signalstärke empfangen wird.

Wenn Sie Schwierigkeiten haben, eine UKW-Sendung in Stereo zu empfangen

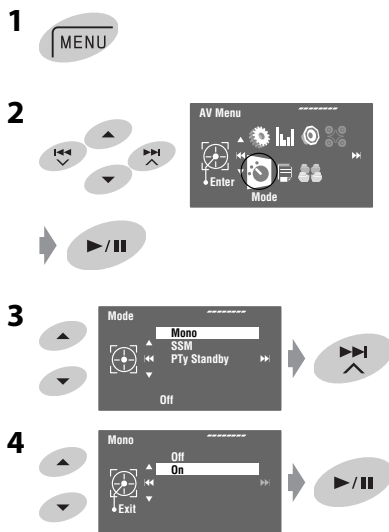

Der Empfang wird besser, jedoch geht der Stereo-Effekt verloren.

- Die MO-Anzeige leuchtet auf.

Zum Wiederherstellen des Stereoeffekts wählen Sie in Schritt 4 <Off>.

Automatische Voreinstellung von UKW-Sendern—SSM (Strong-Station Sequential Memory)

Diese Funktion arbeitet nur bei UKW-Sendern.

Sie können für jedes Frequenzband bis zu sechs Sender voreinstellen.

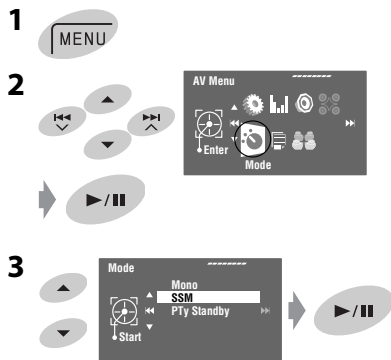

Die lokalen UKW-Sender im ausgewählten Frequenzband mit den stärksten Signalen werden automatisch als Festsender gespeichert.

Manuelle Voreinstellung

Beisp.: Speichern des UKW-Senders 92,5 MHz unter der Festsendernummer 4 des Frequenzbands FM1.



2 Stimmen Sie einen als Festsender einzugebenden gewünschten Sender ab.



Die Vorwahlliste erscheint.

- Für UKW (FM): Sie können die Frequenzbänder jedes Mal ändern, wenn Sie ▲ / ▼ gedrückt halten.

4 Wählen Sie eine Festsendernummer.



5 Speichern Sie den Sender.



Der in Schritt 2 gewählte Sender ist jetzt unter der Festsendernummer 4 gespeichert.

Auf die Vorwahlliste kann auch über **<AV Menu>** → **<List>** zugegriffen werden.

Wählen von Festsendern

An der Fernbedienung:



Am Gerät:

Zum direkten Wählen

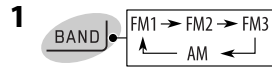

Zum Wählen aus der Festwahlliste

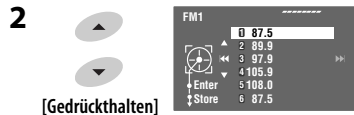

- Für UKW (FM): Sie können die Frequenzbänder jedes Mal ändern, wenn Sie ▲ / ▼ gedrückt halten.

3 Wählen Sie eine Festsendernummer.

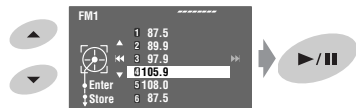

Auf die Vorwahlliste kann auch über **<AV Menu>** → **<List>** zugegriffen werden.

Die folgenden Merkmale stehen nur für UKW-RDS-Sender zur Verfügung.

Suchen nach UKW RDS-Programm—PTY-Suchlauf

Sie können Ihre ausgestrahlten Lieblingsprogramme suchen, indem Sie den PTY-Code Ihrer Lieblingsprogramme wählen.



Die verfügbaren PTY-Codes erscheinen (einschließlich sechs Vorwahl-PTY-Codes).

2 Wählen Sie einen PTY-Code.

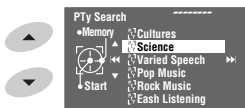

Wenn ein Sender eine Sendung mit dem PTY-Code ausstrahlt, den Sie gewählt haben, wird dieser Sender eingestellt.

Verfügbare PTY-Codes:

News, Current Affairs, Information, Sport, Education, Drama, Cultures, Science, Varied Speech, Pop Music, Rock Music, Easy Listening, Light Classics M, Serious Classics, Other Music, Weather & Metr, Finance, Children's Progs, Social Affairs, Religion, Phone In, Travel & Touring, Leisure & Hobby, Jazz Music, Country Music, National Music, Oldies Music, Folk Music, Documentary

Speichern Ihrer bevorzugten Programmtypen

Sie können Ihre bevorzugten PTY-Codes unter der PTY-Vorwahlliste abspeichern.

1 Führen Sie die Schritte 1 und 2 in der linken Spalte aus, um einen PTY-Code zu wählen, den Sie speichern möchten.

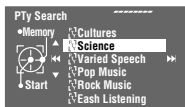

2 Rufen Sie <PTY Memory> auf.

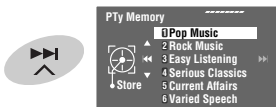

Die aktuelle PTY-Vorwahlliste erscheint.

3 Wählen Sie einen aufgelisteten Code zum Austausch mit dem neu gewählten.

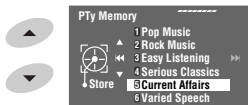



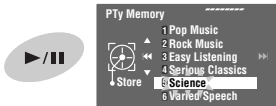

4 Speichern Sie den Code.



Jetzt wird der gewählte PTY-Code durch den neuen ersetzt.







Aktivieren/Deaktivieren von TA/ PTY-Standbyempfang

TA-Standbyempfang	Anzeige
Berühren Sie zum Aktivieren T/P. 	TP
Das Gerät schaltet kurzzeitig auf Verkehrsansagen (TA) von anderen Quellen als AM, falls verfügbar. Die Lautstärke schaltet auf den voreingestellten TA-Lautstärkepegel um, wenn der aktuelle Pegel niedriger als der vorgegebene Pegel ist ( Seite 52).	Leuchtet auf
Noch nicht aktiviert. Stimmen Sie auf einen anderen Sender, der RDS-Signale ausstrahlt, um.	Blinkt
Berühren Sie zum Deaktivieren T/P.	Erlischt

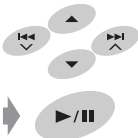
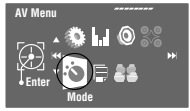
PTY-Standbyempfang	Anzeige
Rufen Sie <AV Menu> → <Mode> → <PTY Standby> auf ( , rechte Spalte und Seite 55).	PTY
Das Gerät schaltet kurzzeitig auf Ihr bevorzugtes PTY-Programm von einer anderen Quelle als AM um.	Leuchtet auf
Noch nicht aktiviert. Stimmen Sie auf einen anderen Sender, der RDS-Signale ausstrahlt, um.	Blinkt
Wählen Sie zum Deaktivieren <Off> in Schritt 4 und berühren Sie dann einmal ▶/ ( , rechte Spalte).	Erlischt

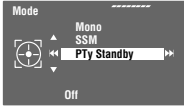
- Wenn ein DAB-Tuner angeschlossen ist, funktioniert TA Standby-/PTY Standbyempfang auch für den DAB-Tuner.

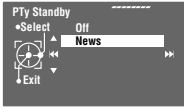
Aktivieren von PTY- Standbyempfang

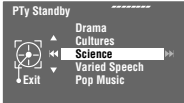
- 
- 

- 

- 

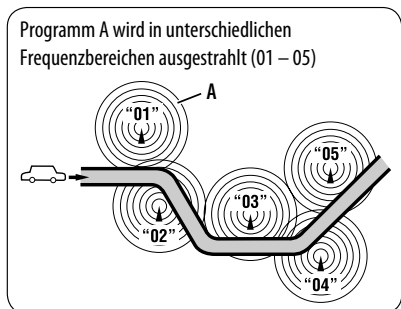
- Wählen Sie einen PTY-Code für PTY-Standbyempfang.



Verfolgen des gleichen Programms—Network-Tracking-Empfang

Wenn Sie in einem Bereich unterwegs sind, in dem kein guter UKW-Empfang möglich ist, sucht dieser Receiver automatisch nach anderen Frequenzen, auf denen das UKW-RDS-Programm möglicherweise besser empfangen werden kann.



Bei Versand ab Werk ist der Network-Tracking-Empfang aktiviert.

Es ist möglich, die Netzwerk-Tracking-Empfang-Einstellung zu ändern. <AF Regional> auf Seite 52.

- Wenn der DAB-Tuner angeschlossen ist, siehe auch „Dynamische Programmverfolgung—Alternativfrequenzempfang (DAB AF)“. (Seite 43)

Automatische Senderauswahl—Programmsuche

Normalerweise wird er aktuelle Sender abgestimmt, wenn Sie Festsender wählen.

Wenn die Signale vom UKW-RDS-Festsender nicht mit ausreichender Signalstärke empfangen werden können, wählt das Gerät mithilfe der AF (Alternativfrequenz)-Daten eine andere Frequenz mit demselben Programm wie der Festsender aus. (Seite 52)

- Das Gerät benötigt eine gewisse Zeit, um bei Programm-Suchlauf auf einen anderen Sender abzustimmen.

Bedienung der Disc

Der Disc-Typ wird automatisch erkannt, und die Wiedergabe startet automatisch (bei manchen Discs: automatischer Start hängt vom internen Programm ab).

Wenn eine Disc kein Disc-Menü hat, werden alle Tracks darauf wiederholt abgespielt, bis Sie die Quelle umschalten oder die Disc entnehmen.

DEUTSCH

Wenn „“ im Monitor erscheint, kann das Gerät nicht den gewünschten Bedienvorgang akzeptieren.

- In manchen Fällen wird zwar „“, nicht angezeigt, aber der Bedienvorgang ist dennoch nicht möglich.

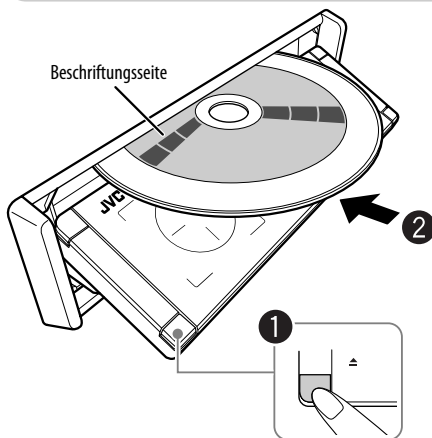

1 Öffnen Sie die Frontplatte.

2 Disc einsetzen.

Wiedergabe beginnt automatisch.

Vorsicht:

Stecken Sie keinen Finger hinter das Bedienfeld.

Achtung bei der Lautstärkeinstellung:

Discs und angeschlossene USB-Geräte erzeugen im Vergleich zu anderen Tonträgern sehr wenig Rauschen. Senken Sie die Lautstärke vor dem Abspielen einer Disc, um Beschädigung der Lautsprecher durch plötzliche Tonspitzen zu vermeiden.

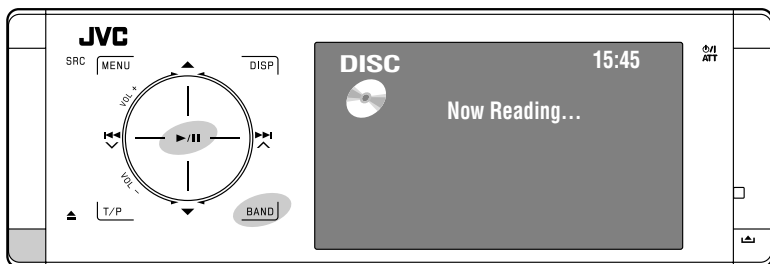

- ▲: Zum Auswerfen der Disc.
- ▶/||: Zum Starten der Wiedergabe und Einlegen einer Wiedergabepause.
- BAND: Stoppt die Wiedergabe.

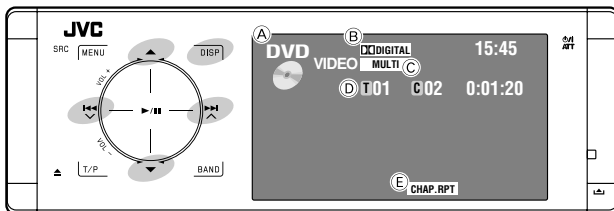

◀◀◀▶▶▶: Berühren: Zur Auswahl des Kapitels.
Gedrücktthalten: Reverse-/Vorwärts-Suche*¹

▲ ▼: Zur Auswahl des Titels.

DISP: Berühren, wenn erforderlich (☞ Seite 9)

- A Disc-Typ
- B Audio-Format
- C Klang/Surround-Modus (☞ Seite 26 und 46)
- D Titel-Nr./Kapitel-Nr./Spielzeit
- E Wiedergabemodus

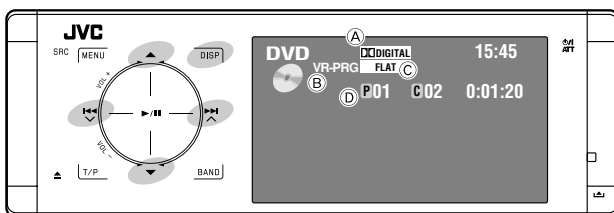

◀◀◀▶▶▶: Berühren: Zur Auswahl des Kapitels.
Gedrücktthalten: Reverse-/Vorwärts-Suche*¹

▲ ▼: Zur Auswahl der Programm-Nr./
Playlist-Nr.

DISP: Berühren, wenn erforderlich (☞ Seite 9)

- A Audio-Format
- B VR-PRG: Originalprogramm
VR-PL: Playlist
- C Klang/Surround-Modus (☞ Seite 26 und 46)
- D Programm-Nr. (oder Playlist-Nr.)/Kapitel-Nr./Spielzeit

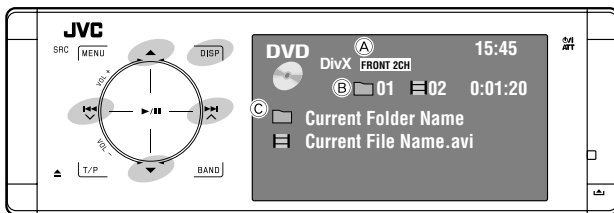

◀◀◀▶▶▶: Berühren: Zur Auswahl des Tracks.
Gedrücktthalten: Reverse-/Vorwärts-
Suche für DivX/MPEG*²

▲ ▼: Berühren: Zur Auswahl des Ordners.
Gedrücktthalten: Zur Anzeige der
Ordnerliste.

DISP: Berühren, wenn erforderlich (☞ Seite 9)

- A Klang/Surround-Modus (☞ Seite 26 und 46)
- B Bei DivX/MPEG: Ordner-Nr./Track-Nr./Spielzeit
Bei JPEG: Ordner-Nr./Datei-Nr.
- C Aktueller Ordnername/aktueller Dateiname

*¹ Suchgeschwindigkeit: x2 ⇔ x10

*² Suchgeschwindigkeit: ▶▶▶ 1 ⇔ ▶▶▶ 2

Auswählen von Wiedergabemodi 3

Es ist möglich, den Wiederholungs- oder Zufallswiedergabe-Modus zu verwenden.

Beisp.: Zur Wahl von Track-Wiederholung

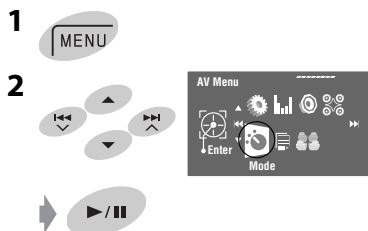

4

Wenn einer der Wiedergabemodi gewählt ist, leuchtet die entsprechende Anzeige im Quellinformation-Schirmbild auf.

Zum Aufheben wählen Sie in Schritt 4 <Off>.

Disc-Typ	Repeat (Wiederholung)	Random (Zufall)
	Chapter: Aktuelles Kapitel wiederholen. Title: Aktuellen Titel wiederholen.	—
	Chapter: Aktuelles Kapitel wiederholen. Program: Wiederholt das aktuelle Programm (nicht verfügbar für Playlist-Wiedergabe).	—
 	Track: Aktuellen Track wiederholen (für VCD: wenn PBC nicht aktiviert ist).	Disc (All): Alle Tracks in zufälliger Reihenfolge abspielen (für VCD: wenn PBC nicht aktiviert ist).
	Track: Aktuellen Track wiederholen. Folder: Wiederholt alle Titel des aktuellen Ordners.	Folder: In zufälliger Reihenfolge alle Tracks des aktuellen Ordners abspielen, und dann der nächsten Ordner. Disc (All): Alle Tracks in zufälliger Reihenfolge abspielen.
 	Track: Aktuellen Track wiederholen. Folder: Wiederholt alle Titel des aktuellen Ordners.	Folder: In zufälliger Reihenfolge alle Tracks des aktuellen Ordners abspielen, und dann der nächsten Ordner. Disc (All): Alle Tracks in zufälliger Reihenfolge abspielen.
	Folder: Wiederholt alle Titel des aktuellen Ordners.	—

Wählen von Tracks auf der Liste

Wenn die Disc Ordner enthält, können Sie die Ordner/Track (Datei)-Liste anzeigen und dann die Wiedergabe starten.

1 Aufrufen von <Folder List> (Ordnerliste).

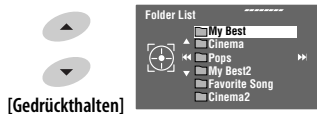

[Gedrückt halten]

- Halten Sie die Taste gedrückt, um den nächsten/ vorherigen Ordner anzuzeigen.

2 Wählen Sie einen Ordner.

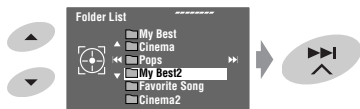

3 Wählen Sie eine Datei.

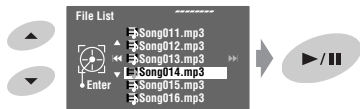

Auf die Vorwahlliste kann auch über <AV Menu>
→ <List>.

Auswurfsperr

Sie können für die eingelegte Disc eine Auswurfsperr aktivieren.



1 Halten Sie die Tasten gleichzeitig gedrückt.

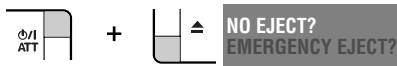

[Gedrückt halten]

2 Sperre aktivieren.

„No Eject“ erscheint.

Um die Sperre aufzuheben, wiederholen Sie das gleiche Verfahren, und wählen Sie <EJECT OK?>.

Bedienverfahren mit der Fernbedienung—RM-RK252

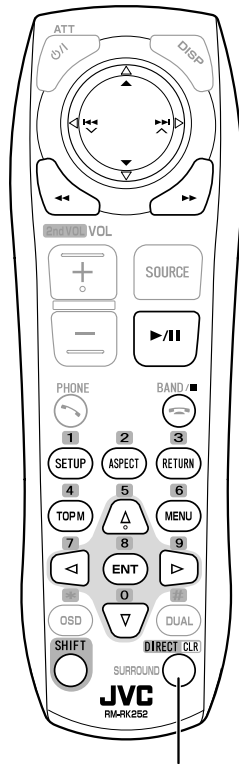

Fungiert auch als CLR-Taste (zum Löschen):
Löscht eine Fehleingabe, wenn gleichzeitig
die SHIFT-Taste gedrückt gehalten wird.

	Stoppt die Wiedergabe.
	Zum Starten der Wiedergabe oder Einlegen einer Wiedergabepause.
	<ul style="list-style-type: none"> Reverse-/Vorwärts-Suche*1 (Es wird kein Ton gehört.) Zeitlupe*2 im Pausebetrieb. (Es wird kein Ton gehört.)
	<ul style="list-style-type: none"> Zur Auswahl des Kapitels (während der Wiedergabe oder einer Pause). Reverse-/Vorwärts-Suche*3 [Gedrückt halten]
	Zur Auswahl des Titels (während der Wiedergabe oder einer Pause).
	<ul style="list-style-type: none"> Zur Auswahl des Kapitels. Zur Auswahl des Titels (während keine Wiedergabe läuft).
	Zur Auswahl des Titels (während der Wiedergabe oder einer Pause).
	Ändert das Seitenverhältnis der Wiedergabebilder.

Verwendung der menügesteuerten Merkmale

-
- Wählen Sie einen Gegenstand zum Start der Wiedergabe.

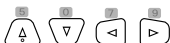

-

	Stoppt die Wiedergabe.
	Zum Starten der Wiedergabe oder Einlegen einer Wiedergabepause.
	<ul style="list-style-type: none"> Reverse-/Vorwärts-Suche*1 (Es wird kein Ton gehört.) Zeitlupe vorwärts*2 im Pausebetrieb. (Es wird kein Ton gehört.) Reverse-Zeitlupe arbeitet nicht.
	<ul style="list-style-type: none"> Zur Auswahl des Kapitels (während der Wiedergabe oder einer Pause). Reverse-/Vorwärts-Suche*3 [Gedrückt halten]
	<ul style="list-style-type: none"> Zur Auswahl des Programms. Zur Auswahl der Playlist (während der Wiedergabe oder einer Pause).
	<ul style="list-style-type: none"> Zur Auswahl des Kapitels. Zur Auswahl des Programms (während keine Wiedergabe läuft).
	Zur Auswahl des Programms/der Playlist (während der Wiedergabe oder einer Pause).
	Ändert das Seitenverhältnis der Wiedergabebilder.

Verwendung der Originalprogramm-/Playlist-Bildschirmbilder (☞ Seite 33)

- Für Originalprogramme:
 -
 - Für Playlist:
 -
- Wählen Sie einen Gegenstand zum Start der Wiedergabe.
 -
-

*1 Suchgeschwindigkeit: x2 ⇔ x5 ⇔ x10 ⇔ x20 ⇔ x60

*2 Zeitlupengeschwindigkeit: 1/32 ⇔ 1/16 ⇔ 1/8 ⇔ 1/4 ⇔ 1/2

*3 Suchgeschwindigkeit: x2 ⇔ x10

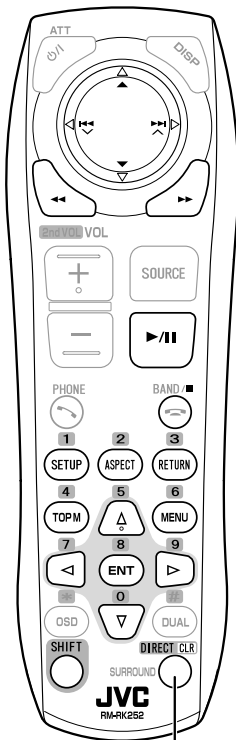

Fungiert auch als CLR-Taste (zum Löschen):
Löscht eine Fehleingabe, wenn gleichzeitig die
SHIFT-Taste gedrückt gehalten wird.



	Stoppt die Wiedergabe.
	Zum Starten der Wiedergabe oder Einlegen einer Wiedergabepause.
	Reverse-/Vorwärts-Suche*1 (Es wird kein Ton gehört.)
	<ul style="list-style-type: none"> Zur Auswahl des Tracks. Reverse-/Vorwärts-Suche*2 [Gedrückthalten] (Es wird kein Ton gehört.)
	Zur Auswahl des Ordners.
	Zur Auswahl des Tracks (innerhalb des selben Ordners).
	Zur Auswahl des Ordners.
	Ändert das Seitenverhältnis der Wiedergabebilder.

Während der Wiedergabe...

Schalten Sie die Szenen um 5 Minuten zurück/vor.

Aktuelle Wiedergabeposition:

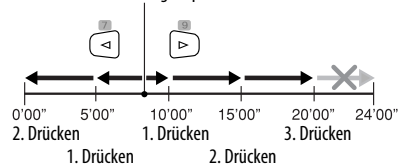

Bei DivX6: Verwendung der menügesteuerten Merkmale

-
- Wählen Sie einen Gegenstand zum Start der Wiedergabe.

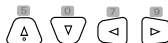

-



	Stoppt die Wiedergabe.
	Starten Sie die Wiedergabe. (Diashow: Jede Datei wird einige Sekunden lang gezeigt). Zeigt die aktuelle Datei, bis sie geändert wird, wenn bei Diashow gedrückt.
	Zur Auswahl des Tracks.
	Zur Auswahl des Ordners.

	Zur Auswahl des Tracks (innerhalb des selben Ordners).
--	--

	[Zweimal] Zur Auswahl des Ordners.
--	---------------------------------------

	Ändert das Seitenverhältnis der Wiedergabebilder.
--	---



	Stoppt die Wiedergabe.
	Zum Starten der Wiedergabe oder Einlegen einer Wiedergabepause.
	<ul style="list-style-type: none"> Reverse-/Vorwärts-Suche*3 Zeitlupe vorwärts*4 im Pausebetrieb. (Es wird kein Ton gehört). Reverse-Zeitlupe arbeitet nicht.
	<ul style="list-style-type: none"> Zur Auswahl des Tracks. Reverse-/Vorwärts-Suche*5 [Gedrücktthalten] (Es wird kein Ton gehört.)

	Zur Auswahl des Tracks.
	Ändert das Seitenverhältnis der Wiedergabebilder.

Bei der PBC-Wiedergabe...

	Zur Auswahl eines Gegenstands im Menü.
	Schaltet zum vorherigen Menü zurück.

Zum Beenden der PBC-Wiedergabe

-
- Starten Sie den gewünschten Track.

• Zum Fortsetzen von PBC:

--



	Stoppt die Wiedergabe.
	Zum Starten der Wiedergabe oder Einlegen einer Wiedergabepause.
	Reverse-/Vorwärts-Suche*3
	<ul style="list-style-type: none"> Zur Auswahl des Tracks. Reverse-/Vorwärts-Suche*5 [Gedrücktthalten]
	Zur Auswahl des Ordners.

	Zur Auswahl des Tracks (innerhalb des selben Ordners).
	[Zweimal] Zur Auswahl des Ordners.

*1 Suchgeschwindigkeit: ►►1 ⇨ ►►2 ⇨ ►►3

*2 Suchgeschwindigkeit: ►►1 ⇨ ►►2

*3 Suchgeschwindigkeit: x2 ⇨ x5 ⇨ x10 ⇨ x20 ⇨ x60

*4 Zeitlupengeschwindigkeit: 1/32 ⇨ 1/16 ⇨ 1/8 ⇨ 1/4 ⇨ 1/2

*5 Suchgeschwindigkeit: x2 ⇨ x10

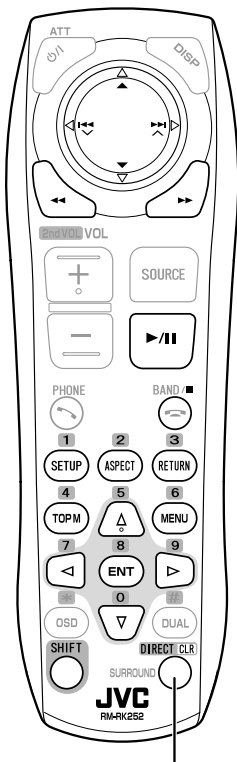

Fungiert auch als CLR-Taste (zum Löschen):
Löscht eine Fehleingabe, wenn gleichzeitig
die SHIFT-Taste gedrückt gehalten wird.



	Stoppt die Wiedergabe.
	Zum Starten der Wiedergabe oder Einlegen einer Wiedergabepause.
	Reverse-/Vorwärts-Suche* ¹
	<ul style="list-style-type: none"> Zur Auswahl des Tracks. Reverse-/Vorwärts-Suche*² [Gedrücktthalten]
	Zur Auswahl des Tracks.

*¹ Suchgeschwindigkeit: x2 ⇒ x5 ⇒ x10 ⇒ x20 ⇒ x60

*² Suchgeschwindigkeit: x2 ⇒ x10

Genießen von Surroundklang

Sie können Mehrkanal-Surround-Wiedergabe über die vorderen und mittleren Surroundlautsprecher genießen.

- Nach dem Anschließen des Center-Lautsprechers stellen Sie sicher, den Center-Lautsprecher zu aktivieren; andernfalls kommt kein Ton vom Center-Lautsprecher (☞ Seite 51).
- Sie können diese Funktion in den folgenden Fällen nicht aktivieren:
 - Wenn „USB iPod“ als Quelle gewählt ist.
 - Wenn Doppelzone verwendet wird.

MULTI:

Für mehrkanalig codierte Quellen wie Dolby Digital³ und DTS⁴. (Wenn aktiviert erscheint „MULTI“ im Quell-Information-Schirmbild.)

Dolby Pro Logic II (Movie/Music):

Für 2-Kanal-Quellen ausgenommen für DivX/MPEG1/MPEG2-Discs.

*³ Hergestellt unter Lizenz von Dolby Laboratories. Dolby, Pro Logic und das Doppel-D-Symbol sind Warenzeichen von Dolby Laboratories.

*⁴ „DTS“ und „DTS Digital Surround“ sind eingetragene Warenzeichen von DTS, Inc.

Zum Einschalten von Surround

1



2

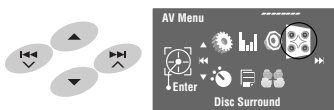

3

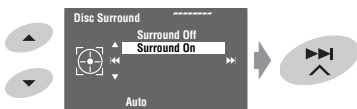

Surround Off:

Deaktiviert die Surroundfunktion.

Surround On:

Zum Aktivieren von Surround. → Fahren Sie mit dem folgenden Schritt fort.

4

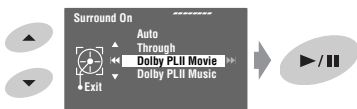

Auto:

- Wenn Mehrkanal-Digitalsignale anliegen, wird „MULTI“-Surround aktiviert.
- Wenn 2-Kanal- oder 2.1-Kanal-Signale^{*5} anliegen, wird „4CH STEREO“ aktiviert.

Through:

Alle anliegenden Signale werden zu den entsprechenden Lautsprechern geleitet.

Dolby PLII Movie:

Aktivieren Sie Dolby Pro Logic II Movie.

Dolby PLII Music:

Aktivieren Sie Dolby Pro Logic II Music. Sie können die Einstellungen von <Panorama> und <Center Width> anpassen. (rechte Spalte)

^{*5} Ausgenommen Signale von DivX/MPEG1/MPEG2-Discs.

Zum Ändern der <Dolby PLII Music>-Einstellung

In Schritt 4 links...

1 Wählen Sie <Dolby PLII Music>.

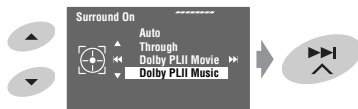

2 Rufen Sie jedes einzelne Unterbildschirmbild auf und wählen Sie dann die gewünschte Einstellung.

Beisp.: Wenn <Panorama> in Schritt 1 gewählt ist.

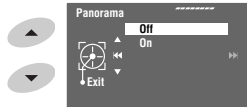
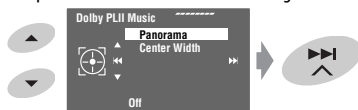

Panorama:

Wählen Sie <On> für den „wraparound“ (Rundum)-Klangeffekt.

Center Width:

Stellen Sie das Klangbild des Mittelkanals so ein, dass es nur über den Mittellautsprecher, nur über den linken/rechten Frontlautsprecher als „Phantom“-Klangbild bzw. über unterschiedliche Kombinationen dieser Lautsprecher hörbar ist. Je höher die Nummer, desto stärker der „Phantomeffekt“ (normalerweise wählen Sie <04>).

3



An der Fernbedienung:



- Sie können nicht die Einstellungen für <Dolby PL II Music> mit der Fernbedienung ändern.

Bedienvorgänge mit dem On-Screen-Balken (DVD/VCD/DivX/MPEG1/ MPEG2/JPEG)

Diese Vorgänge sind mit dem Monitor unter Verwendung der Fernbedienung möglich.

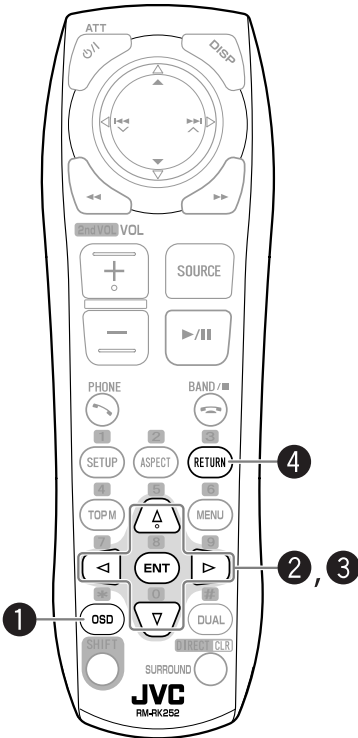

- 1** Zur Anzeige des Bildschirm-Balkens. (Seite 29)

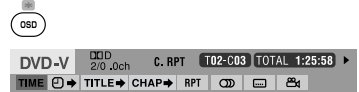

- 2** Wählen Sie einen Gegenstand.



- 3** Treffen Sie eine Wahl.

- Wenn ein Pop-up-Menü erscheint...



- Zur Eingabe von Zeit/Zahlen...
Zum Verschieben der Eingabeposition:



Um eine Nummer zu wählen:



- 4** RETURN

Wiederholen Sie, falls nötig, die Schritte **2** und **3**, um weitere Gegenstände einzustellen.

Zum Entfernen des On-Screen-Balkens



On-Screen-Balken

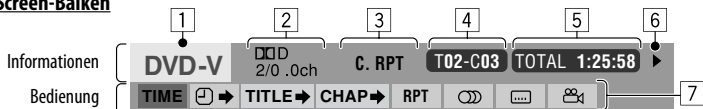

Das obige Beispiel zeigt DVD-Video. In der Leiste angezeigte Gegenstände variieren je nach Disc-Typ.

1 Disc-Typ

- 2 • DVD: Audiosignalformat
• DTS-CD: DTS
• VCD: PBC

3 Wiedergabemodus*1

DVD-Video	C. RPT: Kapitel-Wiederholung T. RPT: Titel-Wiederholung
DVD-VR	C. RPT: Kapitel-Wiederholung PG. RPT: Programmwiederholung
DivX/ MPEG1/ MPEG2	T. RPT: Track-Wiederholung F. RPT: Ordner-Wiederholung F. RND: Ordner Zufall A. RND: Alle (Disc) Zufall
JPEG	F. RPT: Ordner-Wiederholung
VCD	T. RPT: Track-Wiederholung A. RND: Alle (Disc) Zufall

4 Wiedergabe-Information

T02-C03	Aktueller Titel/Kapitel
PG-001 C-002	Aktuelles Programm/Kapitel
PL-003 C-004	Aktuelle Playlist/Kapitel
TRACK 01	Aktueller Titel
F001-T001	Aktueller Ordner/Titel
F002-F002	Aktueller Ordner/Datei

5 Zeitanzeige

TOTAL	Verflossene Spielzeit der Disc
T. REM	• Restliche Titelzeit (bei DVD) • Restliche Abspielzeit (bei anderen)
TIME	Bisherige Abspielzeit des aktuellen Kapitels/Titels*2
REM	Restliche Abspielzeit des aktuellen Kapitels/Titels*2

6 Wiedergabestatus

▶	Wiedergabe
◀/▶	Reverse-/Vorwärts-Suche
◀/ ▶	Rückwärts-/Vorwärts-Zeitlupe
 	Pause
■	Stopp

7 Bedienungssymbole

TIME	Ändern Sie die Zeitanzeige (siehe 5)
⌚ →	Zeit-Suche (Legen Sie eine bestimmte Szene durch Eingabe der Zeit fest.)
TITLE →	Titelsuche (nach Nummer)
CHAP →	Kapitelsuche (nach Nummer)
TRACK →	Tracksuche (nach Nummer)
RPT	Wiederholungswiedergabe*1
RND	Zufallswiedergabe*1
🔊	Ändern Sie die Audio-Sprache, den Audio-Kanal oder den Audio-Stream
🗣️	Ändern Sie die Untertitel-Sprache
👁️	Ändern Sie den Sichtwinkel

*1 Seite 21

*2 Gilt nicht für DVD-VR.

Dual-Zonen-Betrieb

Sie können eine Disc-Wiedergabe auf dem externen Monitor genießen, der an die Steckverbindungen VIDEO OUT und 2nd AUDIO OUT angeschlossen ist, während Sie eine andere Quelle als „USB“ über die Lautsprecher hören.

- Wenn Doppelzone aktiviert ist, können Sie nur den DVD/CD-Player mit der Fernbedienung steuern.

1



2



3

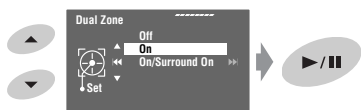

Off:

Deaktivieren Sie Doppelzone.

On :

Aktiviert Doppelzone ohne Anlegen von Kopfhörer Surround*. Die DUAL-Anzeige leuchtet auf.

On/Surround On:

Aktiviert Doppelzone und legt Kopfhörer Surround an. „Headphone Surround“ erscheint und die DUAL-SURROUND-Anzeige leuchtet auf.

Wenn Doppelzone aktiviert ist, wird die Hauptquelle auf „Disc“ umgestellt.

Zum Wählen deiner anderen Quelle (Hauptquelle) zum Hören über die Lautsprecher:

Drücken Sie SRC am Bedienfeld.

- **Durch Verwendung der Touchpad-Bedienelemente** können Sie die neu gewählte Quelle bedienen, ohne den Doppelzonen-(Disc)-Betrieb zu beeinflussen.
- Sie können nicht „USB“ für die Hauptquelle wählen.

An der Fernbedienung:

1

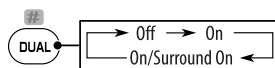

- 2 Stellen Sie die Lautstärke über den Anschluss 2nd AUDIO OUT ein.

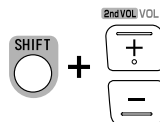

- 3 Bedienen Sie den DVD/CD-Player.

* JVC originales virtuelles Surroundsystem für Kopfhörer. Diese Surroundfunktion arbeitet auch für die Hauptquelle „Disc“, wenn „On/Surround On“ als Nebenquelle gewählt ist. Diese Surroundfunktion arbeitet nicht bei DivX/MPEG1/MPEG2-Discs.

Bedienung mit dem Steuerschirmbild

Für Discs ausgenommen DVD und VCD:

Während Doppelzone eingeschaltet ist, sind diese Vorgänge sind mit dem externen Monitor unter Verwendung der Fernbedienung möglich.

Das Steuerschirmbild erscheint automatisch, wenn Sie eine Disc einsetzen. (Für DivX/MPEG1/MPEG2/JPEG; während keine Wiedergabe läuft).



Beisp.: MP3/WMA

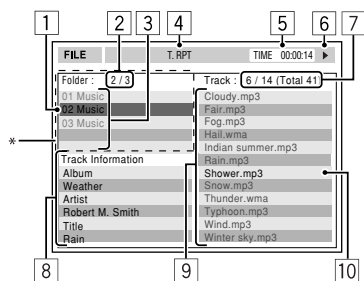

- 1 Aktueller Ordner (hervorgehobener Balken)
- 2 Aktuelle Ordner-Nr./Gesamt-Ordnerzahl
- 3 Ordnerliste

* Wenn Tag-Daten „Jacket Picture“ (baseline JPEG) enthalten, wird dieses angezeigt. Wenn Sie **OSD** drücken, erscheint das Wiedergabemodus-Wahlfenster. (☞ Seite 32)

- 4 Gewählter Wiedergabemodus (☞ Seite 32)
- 5 Verfllossene Spielzeit des aktuellen Tracks (erscheint nicht bei JPEG)
- 6 Betriebsstatus
- 7 Aktuelle Track-Nr./Gesamtzahl der Tracks im aktuellen Ordner (Gesamtzahl der Tracks auf der Disc)
- 8 Track-Information (nur für MP3/WMA/WAV/AAC)
- 9 Titelliste
- 10 Aktueller Titel (hervorgehoben)

Zum Wählen eines Ordners oder Titels

- 1 Wählen Sie die Spalte „Folder“ oder die Spalte „Track“ im Steuerbildschirm.



- 2 Wählen Sie einen Ordner oder Titel.



- Wenn erforderlich drücken Sie ►/|| zum Starten der Wiedergabe.



Beisp.: CD-Text

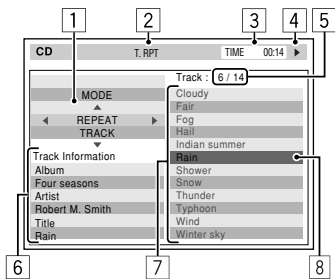

- 1 Wiedergabemodus-Wahlfenster: erscheint, wenn **OSD** gedrückt ist (☰ rechte Spalte).
- 2 Gewählter Wiedergabemodus (☰ rechte Spalte)
- 3 Verfllossene Spielzeit des laufenden Titels
- 4 Betriebsstatus
- 5 Aktuelle Titelnummer/Gesamtzahl der Titel auf der Disc
- 6 Track-Information
- 7 Titelliste
- 8 Aktueller Titel (hervorgehobener Balken)

Zum Wählen eines Titels



- Wenn erforderlich drücken Sie ►/|| zum Starten der Wiedergabe.

Auswählen von Wiedergabemodi

Sie können die Wiedergabemodi auch über das Wiedergabemodus-Wahlfenster ändern.

- Bei JPEG ist die Auswahl von Random (Zufall) nicht möglich.



- 2 Außer bei JPEG: Wählen Sie einen Wiedergabe-Modus.



- 3 Wählen Sie Ihre gewünschte Option.



- 4

Wählbarer Wiedergabemodus

- DivX/MPEG1/MPEG2/JPEG: ☰ Seite 29
- MP3/WMA/WAV/AAC:
 - T. RPT: Track-Wiederholung
 - F. RPT: Ordner-Wiederholung
 - F. RND: Ordner Zufall
 - A. RND: Alle (Disc) Zufall
- CD:
 - T. RPT: Track-Wiederholung
 - A. RND: Alle (Disc) Zufall

Bedienung mit dem Listenschirmbild

Für Discs mit Ausnahme von DVD, VCD und CD Während Doppelzone eingeschaltet ist, sind diese Vorgänge sind mit dem externen Monitor unter Verwendung der Fernbedienung möglich.

Während die Wiedergabe nicht läuft...

1 Rufen Sie das Listenschirmbild auf.

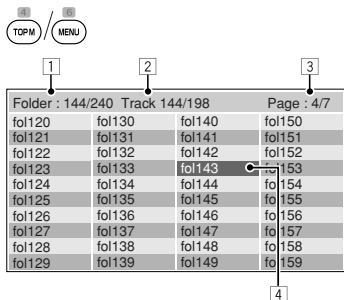

2 Wählen Sie einen Ordner aus der Liste.

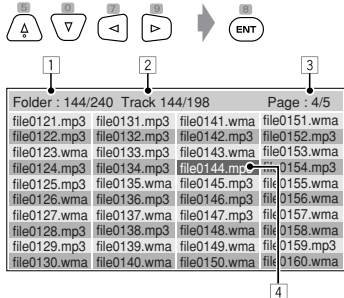

3 Wählen Sie den Titel in der Liste.

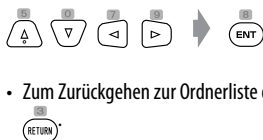

• Zum Zurückgehen zur Ordnerliste drücken Sie



- 1 Aktuelle Ordnernummer/Gesamt-Ordnerzahl
- 2 Aktuelle Titelnummer/Gesamtzahl der Titel im aktuellen Ordner
- 3 Aktuelle Seite/Gesamtzahl der Seiten in der Liste
- 4 Aktueller Ordner/Titel (hervorgehobener Balken)

Listenschirmbild für DVD-VR

Sie können die Originalprogramm- und Playlist-Schirmbilder jederzeit verwenden, während eine DVD-VR mit ihren aufgenommenen Daten abgespielt wird.

• Diese Schirmbilder können auf dem eingebauten Monitor und dem externen Monitor angezeigt werden.

1 Rufen Sie das Originalprogramm/Playlist-Schirmbild auf.

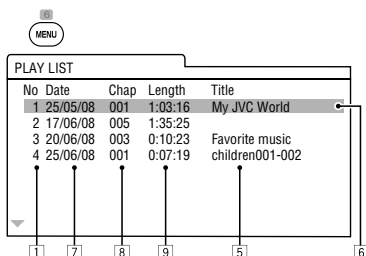
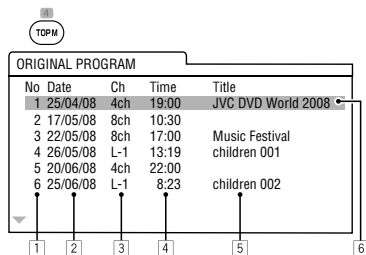

2 Wählen Sie den gewünschten Gegenstand.



- 1 Programm/Playlist-Nummer
- 2 Aufnahmedatum
- 3 Aufnahmequelle (Fernsehsender, Eingangsklemme des Aufnahmegeräts usw.)
- 4 Startzeit der Aufnahme
- 5 Titel von Programm/Playlist*
- 6 Hervorgehobener Balken (aktuelle Auswahl)
- 7 Erstellungsdatum von Playlists
- 8 Gesamte Anzahl von Kapiteln
- 9 Wiedergabezeit

* Der Titel des Originalprogramms oder der Playlist wird möglicherweise je nach dem Aufnahmegerät nicht angezeigt.

USB-Vorgänge



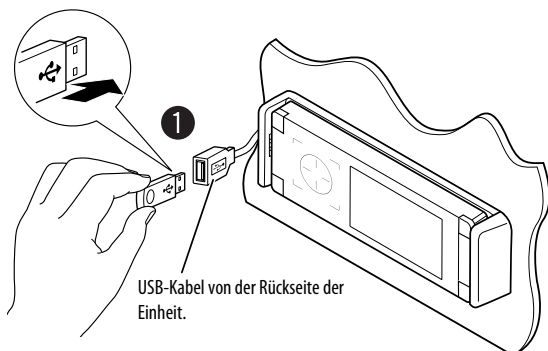

Sie können ein USB-Massenspeichergerät wie einen USB-Speicher, digitalen Audioplayer, portables Festplattenlaufwerk usw. an der Einheit anschließen.

- Sie können am USB-Anschluss des Geräts auch den iPod anschließen. Zu Einzelheiten zur Bedienung,  Seite 36 und 37.

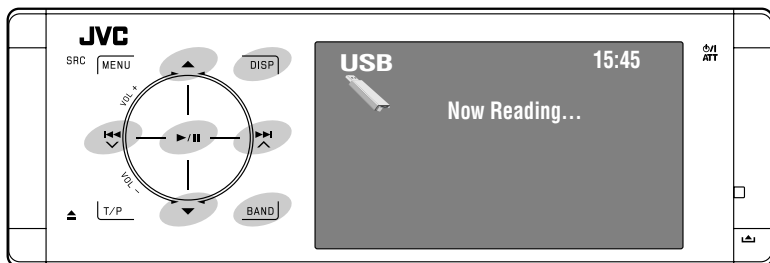

- Sie können keinen Computer an den USB ()-Anschluss des Geräts anschließen.



	Berühren: Zur Auswahl des Tracks Gedrückthalten: Reverse-/Vorwärts-Suche
	Berühren: Zur Auswahl des Ordners Gedrückthalten: Zur Anzeige der Ordnerliste
	Zum Starten/Pausieren der Wiedergabe.
DISP:	Berühren, wenn erforderlich. ( Seite 9)
BAND:	Stoppt die Wiedergabe.

1 Schließen Sie ein USB-Gerät an.

Als Quelle wird „USB“ gewählt und die Wiedergabe startet automatisch.

Mit diesem Gerät können JPEG-, MPEG1-, MPEG2^{*1}-, MP3-, WMA-, WAV- und AAC^{*2}-Dateien abgespielt werden, die in einem USB-Massenspeichergerät abgelegt sind.

- Sie können das USB-Gerät in der gleichen Weise handhaben wie die Dateien auf Discs. ( Seite 21 bis 29)
- Sie können nicht „USB“ wählen, wenn Doppelzone verwendet wird.
- Alle Tracks im USB-Gerät werden wiederholt abgespielt, bis Sie die Quelle umschalten.

*1 Ausgenommen für MPEG2-Dateien, aufgenommen von JVC Everio-Camcordern (Erweiterungscode <.mod>).

*2 Diese Einheit kann AAC-Dateien abspielen, welche mit iTunes codiert sind. Dieses Gerät eignet sich nicht zur Wiedergabe von mit FairPlay codierten Dateien.

Vorsicht:

- Vermeiden Sie Verwendung des USB-Geräts, wenn es das sichere Fahren behindern kann.
- Das USB-Gerät nicht wiederholt abnehmen oder einsetzen, während „Now Reading...“ (Wird gelesen) im Monitor blinkt.
- Starten Sie nicht den Motor, wenn ein USB-Gerät angeschlossen ist.
- Stoppen Sie die Wiedergabe vor dem Abtrennen eines USB-Geräts.
- Stellen Sie sicher, dass alle wichtigen Daten gesichert sind, um Datenverlust zu vermeiden.
- Lassen Sie nicht ein USB-Gerät im Fahrzeug, setzen Sie es nicht direktem Sonnenlicht oder hohen Temperaturen aus, um Verformung oder Schäden am Gerät zu vermeiden.
- Zu weiteren Einzelheiten über USB-Betrieb, Seite 59.

Auswählen von Wiedergabemodi

Es ist möglich, den Wiederholungs- oder Zufallswiedergabe-Modus zu verwenden.

Beisp.: Zur Wahl von Track-Wiederholung

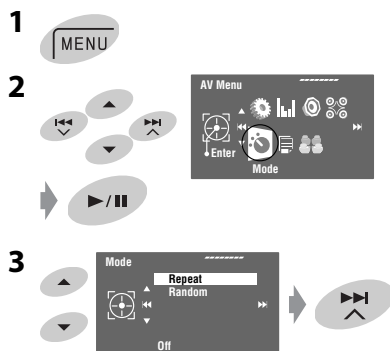

Wenn einer der Wiedergabemodi gewählt ist, leuchtet die entsprechende Anzeige im Quellinformation-Schirmbild auf.

Zum Aufheben wählen Sie in Schritt 4 <Off>.

Dateityp	Repeat (Wiederholung)	Random (Zufall)
	<p>Track: Aktuellen Track wiederholen.</p> <p>Folder: Wiederholt alle Titel des aktuellen Ordners.</p>	<p>Folder: In zufälliger Reihenfolge alle Tracks des aktuellen Ordners abspielen, und dann der nächsten Ordner.</p> <p>USB (All): Alle Tracks in zufälliger Reihenfolge abspielen.</p>
	<p>Track: Aktuellen Track wiederholen.</p> <p>Folder: Wiederholt alle Titel des aktuellen Ordners.</p>	<p>Folder: In zufälliger Reihenfolge alle Tracks des aktuellen Ordners abspielen, und dann der nächsten Ordner.</p> <p>USB (All): Alle Tracks in zufälliger Reihenfolge abspielen.</p>
	<p>Folder: Wiederholt alle Titel des aktuellen Ordners.</p>	—

iPod hören

Sie können den iPod mit dem folgenden Kabel oder Adapter anschließen:

	Kabel/Adapter	Zum Bedienen
Zum Musikhören	USB-2.0-Kabel (für den iPod mitgeliefert)	☞ „Bei Anschluss mit dem USB-Kabel“ unten.
	Schnittstellenadapter für iPod--KS-PD100 (nicht mitgeliefert)	☞ „Bei bestehendem Anschluss über den Schnittstellenadapter“ auf Seite 38.
Zum Betrachten von Video	USB-Audio- und Videokabel für iPod--KS-U20K (nicht mitgeliefert)	☞ „Bei Anschluss mit dem USB-Kabel“ unten. • Stellen Sie sicher, dass für <iPod (Off)> die <AV Input>-Einstellung gewählt ist. (☞ Seite 52)

DEUTSCH

Bei Anschluss mit dem USB-Kabel

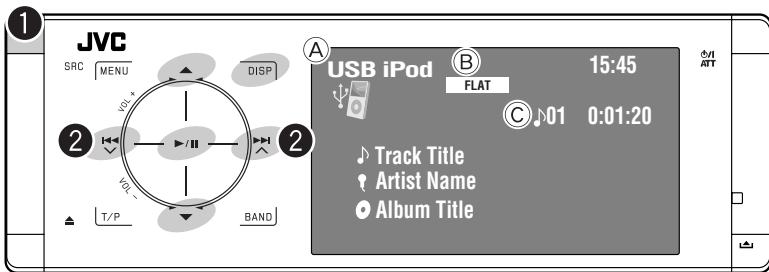

- A Quellennamen
- B Klangmodus (☞ Seite 46)
- C Track- oder Video-Nr./Spielzeit

2 Wählen Sie einen Track/ein Video*2.

Berühren: Zur Auswahl des Tracks/des Videos.
Gedrückt halten: Reverse-/Vorwärts-Suche

*2 Sie können die Wiedergabe für Videoquellen nicht fortsetzen.

Sie können iPod Cover im Monitor anzeigen (☞ Seite 50 und 59).

▶/ :	Zum Starten/Pausieren der Wiedergabe.
▲ ▼:	Geht zum vorherigen/nächsten Gegenstand einer Kategorie weiter (z.B.: anderes Album, Interpret, Playliste usw.).*1
DISP:	Berühren, wenn erforderlich. (☞ Seite 9)

*1 ▲ / ▼ fungiert möglicherweise nicht, je nachdem wie Sie den aktuellen Track/Video gewählt haben.

1 Wählen Sie „USB iPod“.

Wiedergabe beginnt automatisch.

- Wenn Sie den iPod an den USB-Anschluss anschließen, wird „USB iPod“ als Quelle gewählt, und die Wiedergabe startet automatisch.

Auswahl eines Tracks/Videos unter dem <Search Mode>

1 Rufen Sie den <Search Mode> auf.

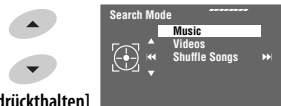

[Gedrückt halten]

2 Wählen Sie <Music> oder <Videos>.

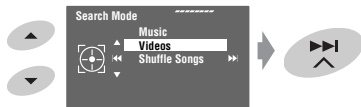

- 3** Wählen Sie einen Gegenstand.
Beisp.: Wenn <Music> in Schritt 2 gewählt ist

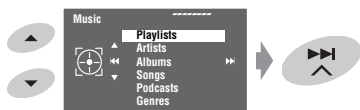

- Wiederholen Sie das Verfahren zum Wählen des gewünschten Tracks/Videos.

- 4** Bestätigen Sie die Auswahl.



Auf die <Search Mode> kann auch über <AV Menu> → <List> zugegriffen werden.

Auswählen von Wiedergabemodi ■

Es ist möglich, den Wiederholungs- oder Zufallswiedergabe-Modus zu verwenden.

Beisp.: Zur Wahl von Track-Wiederholung

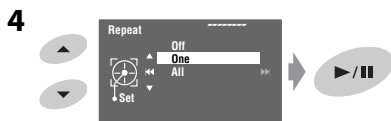
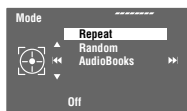
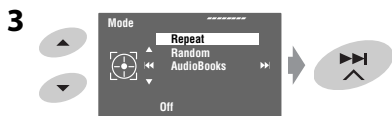

Repeat:	One: Hat die gleiche Funktion wie „Wiederholen Ein“ am iPod. All: Hat die gleiche Funktion wie „Wiederholen Alle“ am iPod.
Random:	Song: Hat die gleiche Funktion wie „Zufall Titel“ am iPod. Album: Hat die gleiche Funktion wie „Zufall Alben“ am iPod.

Wenn Wiedergabemodi gewählt sind, leuchten die entsprechenden Anzeigen im Quelleninformations-Bildschirmbild auf.

Zum Aufheben wählen Sie in Schritt 4 <Off>.

* Sie können auch den Wiedergabemodus über <Search Mode> aktivieren.

Zum Aktivieren wählen Sie <Shuffle Songs>, und berühren dann ►/|| in Schritt 2 auf Seite 36.

Ändern der Abspielgeschwindigkeit der Hörbücher

Sie können die Abspielgeschwindigkeit der Hörbücher ändern.

Führen Sie die Schritte 1 bis 3 in der linken Spalte aus. In Schritt 3...

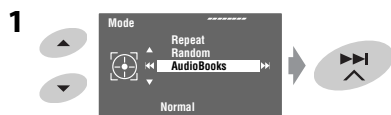

2 Wählen Sie die gewünschte Geschwindigkeit.

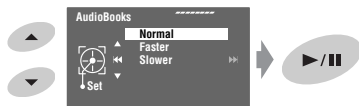

Bei bestehendem Anschluss über den Schnittstellendapter

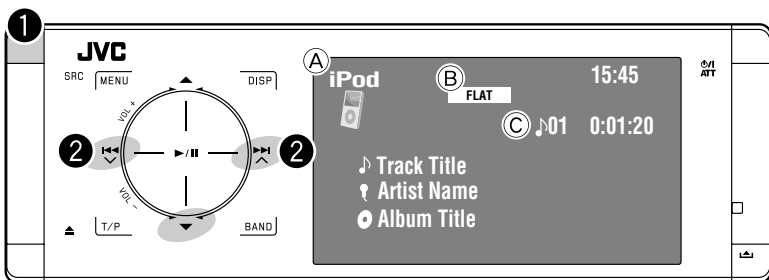

- ▼: Zum Pausieren der Wiedergabe
– Zum Fortsetzen erneut berühren

- A Quellename
B Klangmodus (☞ Seite 46)
C Track-Nr./Spielzeit

Vorbereitung:

Stellen Sie sicher, dass bei Betrieb über die CD-Wechsler-Buchse als Einstellung für den externe Eingang <iPod> ausgewählt ist. (☞ Seite 52)

1 Wählen Sie „iPod“.

Wiedergabe beginnt automatisch.

2 Wählen Sie einen Track.

Berühren: Zur Auswahl des Tracks.
Gedrückthalten: Reverse-/Vorwärts-Suche

Wählen Sie einen Track aus dem Player-Menü

1 Rufen Sie das Player-Menü auf.

- Dieser Modus wird aufgehoben, wenn etwa 5 Sekunden lang keine Bedienung vorgenommen wird.



Die SEARCH-Anzeige leuchtet auf.

2 Wählen Sie den gewünschten Gegenstand.



Berühren: Wählen Sie einen Parameter
Gedrückthalten: Überspringen Sie 10 Gegenstände zur Zeit.

<Playlists> ↔ <Artists> ↔ <Albums>
↔ <Songs> ↔ <Genres> ↔
<Composers> ↔ (zurück zum Anfang)

3 Bestätigen Sie die Auswahl.



4 Wiederholen Sie Schritte 2 und 3 zur Wahl eines Tracks.

- Wenn ein Track schließlich gewählt ist, startet die Wiedergabe.
- Zum Zurückschalten zum vorherigen Menü berühren Sie ▲.

Auswählen von Wiedergabemodi ■

Die Bedienung erfolgt in genau der gleiche Weise wie auf Seite 37 beschrieben.*

* „AudioBooks“ wird in Schritt 3 nicht angezeigt.

Auswählen von Wiedergabemodi

Es ist möglich, den Wiederholungs- oder Zufallswiedergabe-Modus zu verwenden.

Beisp.: Zur Wahl von Track-Wiederholung

1



2

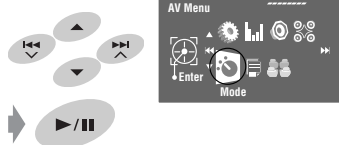

3



4

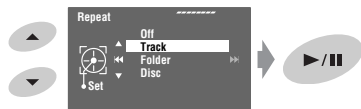

Wenn einer der Wiedergabemodi gewählt ist, leuchtet die entsprechende Anzeige im Quellinformation-Schirmbild auf.

Zum Aufheben wählen Sie in Schritt 4 <Off>.

Disc-Typ	Repeat (Wiederholung)	Random (Zufall)
	<p>Track: Aktuellen Track wiederholen.</p> <p>Disc: Wiederholt alle Tracks auf der aktuellen Disc.</p>	<p>Disc: Spielt in zufälliger Reihenfolge alle Tracks auf der aktuellen Disc.</p> <p>All: Spielt in zufälliger Reihenfolge alle Tracks aller eingelegten Discs.</p>
	<p>Track: Aktuellen Track wiederholen.</p> <p>Folder: Wiederholt alle Titel des aktuellen Ordners.</p> <p>Disc: Wiederholt alle Tracks auf der aktuellen Disc.</p>	<p>Folder: In zufälliger Reihenfolge alle Tracks des aktuellen Ordners abspielen, und dann der nächsten Ordner.</p> <p>Disc: Spielt in zufälliger Reihenfolge alle Tracks auf der aktuellen Disc.</p> <p>All: Spielt in zufälliger Reihenfolge alle Tracks aller eingelegten Discs.</p>

Sie können die folgenden Tasten an der Fernbedienung zur Bedienung des CD-Wechslers verwenden. Einzelheiten Seite 10 und 11.



Nur MP3

DAB-Tuner-Empfang

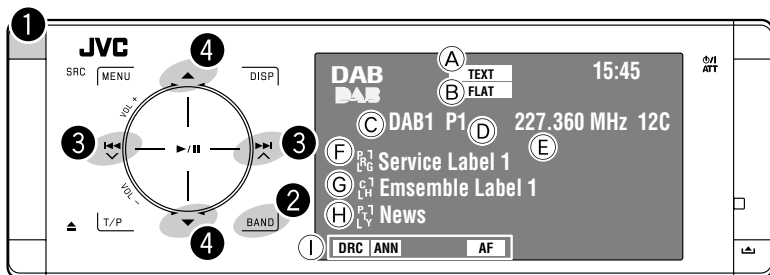

DEUTSCH

1 Wählen Sie „DAB“.

2 Wahl des Frequenzbands.

DAB1 → DAB2 → DAB3

3 Suchen nach einem Ensemble.

- Manueller Suchlauf: Halten Sie entweder oder gedrückt, bis „Manual Search“ auf dem Display erscheint, und berühren Sie dann wiederholt.

4 Wählen Sie einen Dienst (primär oder sekundär) zum Hören.

- A TEXT-Anzeige
- B Klangmodus (☰-Seite 46)
- C Wellenbereich
- D Vorwahl-Nr.
- E Frequenz
- F Dienst-Etikett
- G Ensemble-Etikett*
- H PTY-Code
- I DAB-Anzeigen/Standbyempfang-Anzeigen

* Beim Abstimmen eines Ensembles, das Dynamic Label Segment (DLS) unterstützt, leuchtet die TEXT-Anzeige auf. Berühren Sie zur DLS-Anzeige DISP.

Wenn laute Umgebungsgeräusche vorhanden sind

Manche Dienste bieten Dynamikumfang-Steuersignale (DRC) zusammen mit ihren regulären Programmsignalen. DRC hebt die leisen Klänge für besseres Hören an.

- Beim Abstimmen eines Dienstes mit DRC-Signalen leuchtet die DRC-Anzeige auf.

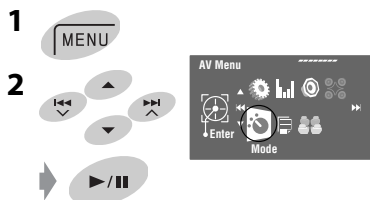

- Je höher die Stufe, desto stärker der Effekt.

Manuelle Voreinstellung



2 Suchen Sie nach dem Dienst, den Sie voreinstellen möchten.



3 Zeigen Sie die Vorwahlliste an.

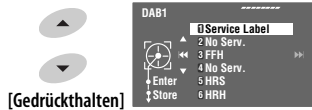

4 Wählen Sie eine Festsendernummer.



5 Speichern Sie den Dienst.



Auf die Vorwahlliste kann auch über **<AV Menu>** → **<List>** zugegriffen werden.

Vorwahl-Dienste wählen

An der Fernbedienung:



Am Gerät:

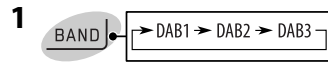

- Sie können die Frequenzbänder jedes Mal ändern, wenn Sie ▲ / ▼ gedrückt halten.

2 Wählen Sie einen Vorwahl-Dienst.



Auf die Vorwahlliste kann auch über **<AV Menu>** → **<List>** zugegriffen werden.

Aktivieren/Deaktivieren von TA/PTY-Standbyempfang



- Die Bedienung ist so, wie auf Seite 16 für UKW-RDS-Sender beschrieben.
- Sie können nicht PTY-Codes separat für den DAB-Tuner und den UKW-Tuner speichern.

Aktivieren/Deaktivieren von Ansagen-Standbyempfang

Verkehrsansagen-Standbyempfang erlaubt es dem Receiver, kurzfristig auf Ihren bevorzugten Dienst (Ansagetyp) umzuschalten.

Verkehrsansagen-Standbyempfang	Anzeige
Rufen Sie <AV Menu> → <Mode> → <Announce Standby> auf (☰ unten und Seite 55).	ANN
Das Gerät schaltet kurzzeitig auf Ihren bevorzugten Dienst von einer anderen Quelle als UKW/AM um.	Leuchtet auf
Noch nicht aktiviert. Zum Abstimmen auf einen anderen Dienst, der die zugehörigen Signale liefert.	Blinkt
Wählen Sie zum Deaktivieren <Off> in Schritt 4 und berühren Sie dann ►/ (☰ unten).	Erlischt

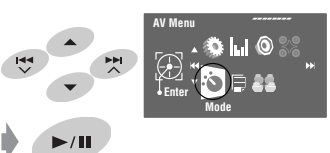
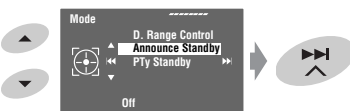
Zum Aktivieren des Ansage-Standbyempfangs

- 
- 
- 
- 

- 

Verfügbare Ansagetypen:

Transport news, Warning, News, Weather, Event, Special Event, Radio Info, Sports News, Financial News

Dynamische Programmverfolgung— Alternativfrequenzempfang (DAB AF)

- Beim Empfang eines DAB-Dienstes:**
 Beim Fahren in einem Empfangsbereich, wo ein Dienst nicht empfangen werden kann, stellt dieser Receiver automatisch ein anderes Ensemble oder einen UKW-RDS-Sender ein, der dasselbe Programm ausstrahlt.
- Beim Empfang eines UKW-RDS-Senders:**
 Beim Fahren in einem Empfangsbereich, wo ein DAB-Dienst dasselbe Programm wie betreffende UKW-RDS-Sender ausstrahlt, stellt dieser Receiver automatisch den DAB-Dienst ein.

Bei Versand ab Werk ist der Alternativfrequenzempfang aktiviert.

Es ist möglich, den Alternativfrequenzempfang zu deaktivieren. ☰ Seite 52.

Hören von den anderen externen Komponenten

AV-INPUT

Sie können eine externe Komponente an die Anschlüsse LINE IN/VIDEO IN an der Rückseite anschließen.

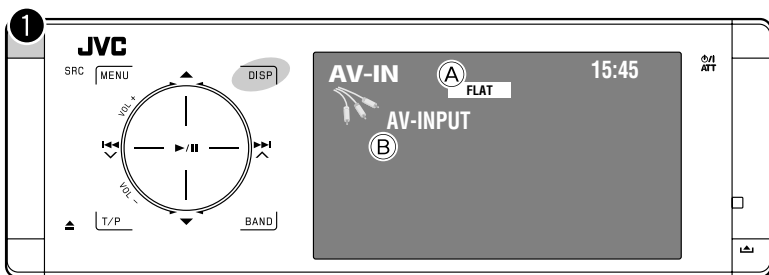

DEUTSCH

DISP: Berühren, wenn erforderlich. (☞ Seite 9)

- (A) Klangmodus (☞ Seite 46)
- (B) Zugewiesener Titel (☞ Seite 47)

Vorbereitung:

Stellen Sie sicher, dass die passende <AV Input>-Einstellung für die angeschlossene Komponente ausgewählt ist. (☞ Seite 52)

- 1 Wählen Sie „AV Input“.
- 2 Schalten Sie die angeschlossene Komponente ein und starten Sie die Wiedergabe der Quelle.

Navigationsschirm

Wenn Sie ein Navigationssystem an das Gerät anschließen, könnten Sie ungeachtet der Quelle das Navigationsbildschirmbild betrachten.

Vorbereitung:

Stellen Sie sicher, dass für <Navigation> die <AV Input>-Einstellung gewählt ist. (☞ Seite 52)

Berühren Sie zum Betrachten des Navigationsbildschirmbilds **DISP** wiederholt. (☞ Seite 9)

- Das Seitenverhältnis des Navigationsschirmbilds ist fest auf <Full> gestellt, ungeachtet der Einstellung von <Aspect> (☞ Seite 49).
- Wenn Sie nicht das Navigationssystem, sondern eine Audiokomponente an den LINE IN-Steckverbindungen anschließen, können Sie zum Hören von Audioquellen „AV Input“ verwenden.

EXT-INPUT

Sie können eine externe Komponente an die CD-Wechsler-Buchse an der Rückseite mit dem Line-Eingangsadapter—KS-U57 (nicht mitgeliefert) oder AUX-Eingangsadapter—KS-U58 (nicht mitgeliefert) anschließen.

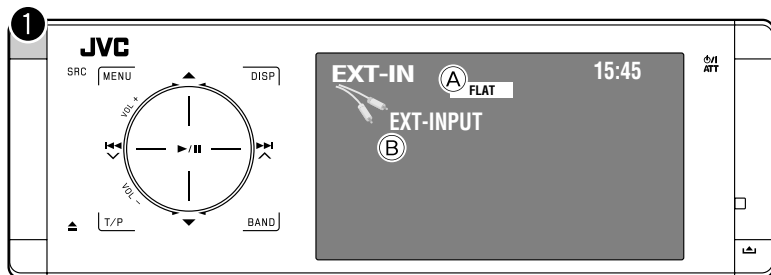

- Ⓐ Klangmodus (☞ Seite 46)
- Ⓑ Zugewiesener Titel (☞ Seite 47)

Vorbereitung:

Stellen Sie sicher, dass <External Input> für <External Input> ausgewählt ist. (☞ Seite 52)

- 1 Wählen Sie „External Input“.
- 2 Schalten Sie die angeschlossene Komponente ein und starten Sie die Wiedergabe der Quelle.

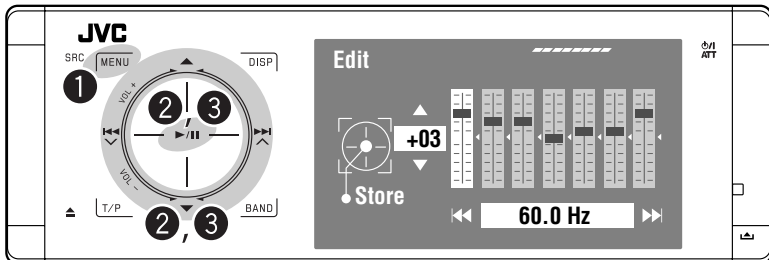

Wählen eines Klangmodus

- 1 MENU
- 2 AV Menu
Equalizer
- 3 Wählen Sie einen Klangmodus.
 Equalizer
• Edit Flat
Hard Rock
R&B
Pop
Jazz
Exit

Sie können einen der folgenden Klangmodi auswählen:

<Flat>, <Hard Rock>, <R&B>, <Pop>, <Jazz>, <Dance>, <Country>, <Reggae>, <Classic>, <User1>, <User2>, oder <User3>

- Zu den Vorgabe-Equalizerwerten für die einzelnen Klangmodi Seite 61.
- Für Mehrkanalquellen wird der Klangmodus zeitweise aufgehoben.

Speichern Ihrer eigenen Einstellungen

Sie können Ihre Einstellungen unter <User1>, <User2> und <User3> speichern.

- 1 Führen Sie die Schritte 1 und 2 auf der linken Seite aus.
- 2 Wählen Sie den Gegenstand aus, den Sie einstellen möchten.

- 3 Passen Sie alle Einstellungen an.
 Equalizer
• Edit Flat
Hard Rock
R&B
Pop
Jazz
Exit
+03
60.0 Hz
Store

- 4 Wählen Sie <User1> (Benutzer 1), <User2> (Benutzer 2) oder <User3> (Benutzer 3) und speichern Sie dann die Einstellung.



Zuweisung von Namen zu den Quellen

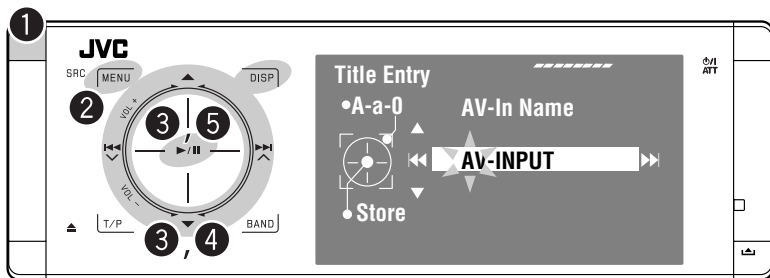

Sie können Titel zu „AV Input“ und „External Input“ zuweisen.

Sie können bis zu 16 Zeichen eingeben.

Beisp.: Zuweisen eines Titels zu „AV Input“

1 Wählen Sie „AV Input“.

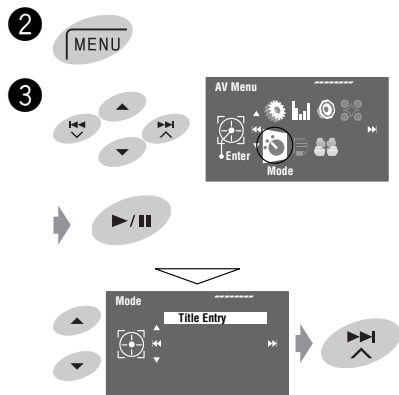

4 Weisen Sie einen Titel zu.

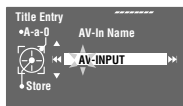

1 Wählen Sie ein Zeichen, und gehen Sie dann zur Eingabeposition.



- Zum Ändern des Zeichensatzes berühren Sie **DISP**. (Bezüglich verfügbarer Zeichen Seite 60.)
- Zum Löschen der ganzen Zeichen halten Sie **DISP** gedrückt.

2 Wiederholen Sie Schritt **1**, bis die Titelseite beendet ist.

5 Beenden Sie den Vorgang.



Menügegenstände

Menü-Bedienungen

Zu Einzelheiten zur Menübedienung  Seite 6.

DEUTSCH

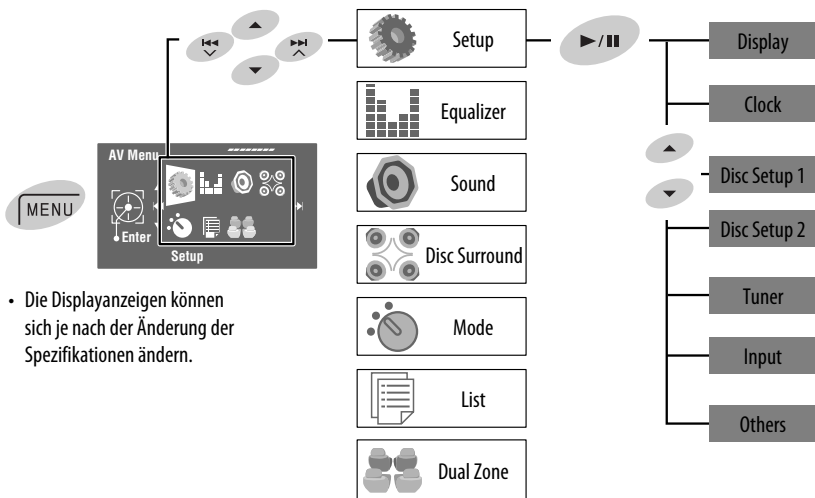

















- Die Displayanzeigen können sich je nach der Änderung der Spezifikationen ändern.

Anfänglich: Unterstrichen



Setup (Setup)

	Menügegenstände	Wählbare Einstellungen, [Bezugsseite]
Display (Display)	Demonstration (Demonstration)	Off: Hebt auf. On: Aktiviert die Demonstration im Monitor.
	Wall Paper (Hintergrund)	Sie können das Hintergrundbild im Monitor auswählen. <u>Grid, Silk, Metal, Plain</u>
	Color (Farbe)	Sie können die Hintergrundfarbe des Monitors auswählen. Blue, Light-Blue, Red, Orange, Yellow, Green, Purple, Dark-Blue, Dark-Green, Brown, Light-Brown, Black
	Scroll (Scroll)	Off: Hebt auf. Once: Zum einmaligen Scrollen der Quellen-Informationen. Auto: Wiederholt das Scrollen (in 5-Sekunden-Intervallen). • Wenn DISP (am Gerät) gedrückt gehalten wird, scrollt die Information ungeachtet dieser Einstellung weiter.
	Tag Display (Tag-Anzeige)	Off: Hebt auf. On: Zeigt die Markierung bei der Wiedergabe von MP3/WMA/WAV/AAC-Tracks.

Menügegenstände	Wählbare Einstellungen, [Bezugsseite]													
Dimmer (Dimmer)	<p>Off: Hebt auf.</p> <p>On: Aktiviert Abblendfunktion.</p> <p>Auto: Blendet den Monitor beim Einschalten der Autoscheinwerfer ab.*¹</p> <p>Time Set: Berühren Sie zur Anzeige des Zeit-Einstellbildschirmbilds ►► und stellen Sie dann die Anfangs-/Endzeiten für die Abblendfunktion ein.</p>													
Bright (Helligkeit)	<p>Sie können die Helligkeit des Monitors einstellen.</p> <p>–15 (dunkel) bis +15 (hell); Anfänglich 00</p>													
Picture Adjust (Bild Einstellung) ^{*2}	<p>Sie können folgendes einstellen, um den Monitor zur Betrachtung des Wiedergabebildes klar und lesbar zu machen. Die Einstellung wird für „Disc/USB“ und „AV Input“ gespeichert.</p> <p>–15 bis +15; Anfänglich 0</p> <p>Bright: Passen Sie diesen Wert an, wenn das Bild zu hell oder zu dunkel ist.</p> <p>Contrast: Stellen Sie den Kontrast ein.</p> <p>Color: Einstellung der Bildfarbe—heller oder dunkler.</p> <p>Tint: „Fixed“ erscheint, und Sie können diese Einstellung nicht ändern.</p>													
Aspect (Seitenverhältnis) ^{*3}	<p>Sie können das Bildseitenverhältnis des Bildes wechseln.</p> <table border="1" data-bbox="603 601 951 754"> <thead> <tr> <th colspan="2">Bildseitenverhältnis des eingehenden Signals</th> </tr> <tr> <th>4:3</th> <th>16:9</th> </tr> </thead> <tbody> <tr> <td>Full: Für 16:9 Originalbilder</td> <td></td> <td></td> </tr> <tr> <td>Auto:</td> <td colspan="2"> <ul style="list-style-type: none"> Bei „Disc“: Das Bildseitenverhältnis wird automatisch entsprechend den angelegten Signalen gewählt. Bei sonstigen Videoquellen: Das Bildseitenverhältnis ist fest auf <Regular> eingestellt. </td> </tr> <tr> <td>Regular: Für 4:3 Originalbilder</td> <td></td> <td></td> </tr> </tbody> </table>	Bildseitenverhältnis des eingehenden Signals		4:3	16:9	Full: Für 16:9 Originalbilder			Auto:	<ul style="list-style-type: none"> Bei „Disc“: Das Bildseitenverhältnis wird automatisch entsprechend den angelegten Signalen gewählt. Bei sonstigen Videoquellen: Das Bildseitenverhältnis ist fest auf <Regular> eingestellt. 		Regular: Für 4:3 Originalbilder		
	Bildseitenverhältnis des eingehenden Signals													
	4:3	16:9												
	Full: Für 16:9 Originalbilder													
Auto:	<ul style="list-style-type: none"> Bei „Disc“: Das Bildseitenverhältnis wird automatisch entsprechend den angelegten Signalen gewählt. Bei sonstigen Videoquellen: Das Bildseitenverhältnis ist fest auf <Regular> eingestellt. 													
Regular: Für 4:3 Originalbilder														
Full: Für 16:9 Originalbilder														
Auto:	<ul style="list-style-type: none"> Bei „Disc“: Das Bildseitenverhältnis wird automatisch entsprechend den angelegten Signalen gewählt. Bei sonstigen Videoquellen: Das Bildseitenverhältnis ist fest auf <Regular> eingestellt. 													
Regular: Für 4:3 Originalbilder														

| Language (Sprache)^{*4} | Wählen Sie die Anzeigesprache auf dem Monitor. **English, Español, Français, Deutsch, Italiano, Nederlands, Svenska, Dansk, Русский, Português** - Die Zeichen, die Sie zum Zuweisen von Titeln eingeben können, ändern sich auch je nach der ausgewählten Sprache [60] |

*¹ Die ILLUMINATION CONTROL Leitungsverbindung ist erforderlich. ( „Einbau/Anschlußanleitung“)





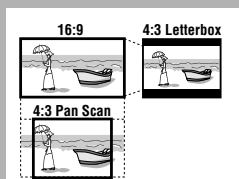

*² Nur einstellbar, wenn die Quelle eine Disc oder ein USB-Speicher mit Bildern oder Filmen ist, oder bei „AV Input“.

*³ Nicht einstellbar für ein Audioquellen.

*⁴ Nachdem Sie die Anzeigesprache ändern, schalten Sie die Stromversorgung aus, so dass die Einstellung wirksam wird.

	Menügegenstände	Wählbare Einstellungen, [Bezugsseite]
Clock (Uhrzeit)	Time Set (Zeiteinstellung)	Anfänglich 0:00 , [7]
	Time Format (Zeit-Format)	12Hours, 24Hours
	OSD Clock (OSD Uhr)	Off: Hebt auf. On: Zur Anzeige der Uhrzeit bei der Wiedergabe einer Videoquelle.
	Clock Adjust (Uhr Einstellen)	Off: Hebt auf. Auto: Zum Aktivieren der automatischen Uhreinstellung mit den Uhrzeitdaten (CT) von einem RDS-Sender.
Disc Setup 1 (Disc-Setup 1) ¹⁾	Menu Language (Menüsprache)	Wählen Sie die anfängliche Disc-Menüsprache aus; Anfänglich English (auch Seite 61).
	Audio Language (Audio Sprache)	Wählen Sie die anfängliche Audio-Sprache aus; Anfänglich English (auch Seite 61).
	Subtitle (Untertitel)	Wählen Sie die anfängliche Untertitel-Sprache oder löschen Sie Untertitel (<Off>); Anfänglich English (auch Seite 61).
	Monitor Type (Monitor-Typ)	Wählen Sie den Monitortyp zum Betrachten eines Breitbilds auf dem externen Monitor. 16:9: Wählen Sie dies, wenn das Bildseitenverhältnis des externen Monitors 16:9 ist. 4:3 Letterbox/4:3 Pan Scan: Wählen Sie dies, wenn das Bildseitenverhältnis des externen Monitors 4:3 ist. Siehe Abbildungen links um zu sehen, wie Bilder auf dem Monitor gezeigt werden.
	OSD Position (OSD Position)	Wählen Sie die Position des On-screen-Balkens, [29]. 1: Höhere Position 2: Niedrigere Position
	File Type (Dateityp)	Wählen Sie den Wiedergabedateityp, wenn eine Disc/ein USB unterschiedliche Dateitypen enthält. Sie können diese Einstellung für jede Quelle — „Disc“ und „USB“ — getrennt speichern. Audio: Wiedergabe von Audio-Dateien. Still Picture: Wiedergabe von JPEG-Dateien. Video: Wiedergabe von DivX/MPEG1/MPEG2-Dateien. Audio&Video: Hierdurch werden Audio-Dateien, DivX-, MPEG1- und MPEG2-Dateien wiedergegeben.
	DivX Regist. (Registration) (DivX Reg.)	Dieses Gerät hat seinen eigenen Registrierungscode. Wenn Sie eine Datei abgespielt haben, in der der Registrierungscode aufgezeichnet ist, wird der Registrierungscode im Gerät zum Urheberrechtsschutz überschrieben.
iPod Artwork (iPod Cover)	Off: Hebt auf. On: Aktiviert die Cover-Anzeige. Zur Anzeige von Cover berühren Sie DISP wiederholt. [9] • Siehe auch Seite 59.	







Menügegenstände	Wählbare Einstellungen, [Bezugsseite]
<p>D. (Dynamic) Range Compres. (Compression) (D.Range-Compres.)</p>	<p>Sie können einen kraftvollen Klang auch bei niedriger Lautstärke genießen, wenn Sie mit Dolby Digital aufgenommenes Material hören. Auto: Wählen Sie dies zum Anlegen des Effekts an mehrkanalig codiertes Material. On: Wählen Sie dies, um diese Funktion immer zu verwenden.</p>
<p>Speaker Size (Lautspr. Größe)</p> <p>Wählen Sie den Lautsprecher </p> <p>Stellen Sie die Lautsprechergröße ein </p>	<p>Sie können die Lautsprechergrößeneinstellung anpassen.</p> <ul style="list-style-type: none"> • Front SPK: <u>Small</u>, <u>Large</u> • Center SPK: <u>None</u>, <u>Small</u>, <u>Large</u> • Rear SPK: <u>None</u>, <u>Small</u>, <u>Large</u> • Subwoofer: <u>On</u>, <u>Off</u> • Lautsprechergröße: <Large> für 13 cm Durchmesser oder mehr; <Small> für 13 cm oder weniger. • Vordere Lautsprecher und hintere Lautsprecher können nicht separat für links und rechts eingestellt werden. <p>Ungeachtet der obigen Einstellung...</p> <ul style="list-style-type: none"> • Kein Ton kommt vom Subwoofer bei der Wiedergabe von Dolby Pro Logic II Movie oder Music, wenn der vordere Lautsprecher auf <Large> gestellt ist. • Es kommt kein Ton vom Centerlautsprecher, wenn Surround deaktiviert ist.
<p>Speaker Level (Lautspr. Pegel)</p> <p>Wählen Sie den Lautsprecher </p> <p>Stellen Sie den Lautsprecherpegel ein </p>	<p>Sie können den Ausgangspegel der aktivierten Lautsprechers einstellen (☞ <Speaker Size> oben), unter Überwachung des Testtons. Front Lch/Center Ch/Front Rch/Rear Rch/Subwoofer^{*)}/Rear Lch: Stellen Sie den Ausgangspegel jedes Lautsprechers im Bereich von -10dB bis +10dB ein; Anfänglich 0dB. • Halten Sie ►/ gedrückt, um den Testton ein- und auszuschalten.</p>
<p>Speaker Distance (Lautspr. Abstand)</p> <p>Wählen Sie den Lautsprecher </p> <p>Stellen Sie den Lautsprecherabstand ein </p>	<p>Sie können die Ausgangssynchronisation des Lautsprechers einstellen. Front Lch/Center Ch/Front Rch/Rear Rch/Rear Lch: Stellen Sie den Lautsprecherabstand von der Hörposition im Bereich von 15 cm/6 inches bis 600 cm/240 inches in Schritten von 15 cm/6 Zoll ein. Anfänglich 120 cm/48 inch (für Center-Lautsprecher), 150 cm/60 inch (für andere Lautsprecher). • Halten Sie DISP gedrückt, um die Maßeinheit cm und inch zu ändern.</p>

^{*)} Nur wählbar bei „Disc“ und „USB“. (Die Wiedergabe stoppt, wenn Sie einen der Gegenstände wählen.)

^{**)} Diese Subwoofer-Einstellung wird nur wirksam, wenn Surround aktiviert ist (☞ auch Seite 26 und 27)

	Menügegenstände	Wählbare Einstellungen, [Bezugsseite]
Tuner (Tuner)	AF Regional (AF Regional)	Wenn die vom aktuellen Sender empfangenen Signale schwach werden... Off: Hebt auf (nicht wählbar, wenn <DAB AF> auf <On> gestellt ist). AF REG: Schaltet auf eine andere Frequenz mit demselben Programm um. Die AF REG-Anzeige leuchtet auf. AF: Schaltet auf einen anderen Sender um. Das Programm kann sich von dem aktuell gewählten unterscheiden (AF-Anzeige leuchtet auf). ☞ [17].
	TA Volume (TA-Lautstärke)	00 bis 30 oder 50 ¹ , Anfänglich 15, ☞ [16].
	Program Search (Programmsuche)	Off, On, ☞ [17]
	IF Band Width (ZF-Bandbreite)	Auto: Steigert die Tuner-Empfindlichkeit, um Störgeräusche zwischen benachbarten Sendern zu verringern. (Stereo-Effekt kann verlorengehen.) Wide: Ist Interferenzen von benachbarten Sendern ausgesetzt, aber die Klangqualität wird nicht verringert, und der Stereoeffekt bleibt erhalten.
Input (Eingang)	DAB AF (DAB AF) ²	Off, On, ☞ [43]
	AV Input (AV Eingang) ³	Sie können die Verwendung der LINE IN- und VIDEO IN-Stecker einstellen. Off: Wählen, wenn keine Komponente angeschlossen ist („AV Input“ wird beim Wählen der Quelle übersprungen). iPod (Off): Wählen, wenn der iPod mittels des USB-Audio- und Videokabels für iPod angeschlossen wird. ☞ [36] Audio&Video: Wählen, wenn Sie eine AV-Komponente wie einen Videorecorder anschließen. Audio: Zu wählen, wenn Sie eine Audio-Komponente wie einen tragbaren Audio-Player anschließen. Camera⁴: Wählen, wenn Sie die Rückfahrkamera anschließen. Navigation: Wählen, wenn ein Navigationssystem angeschlossen wird. ☞ [44]
	External Input (Externer Eingang) ⁵	Zum Anschließen einer externen Komponente an der CD-Wechslerbuchse an der Rückseite. Changer/iPod⁶: CD-Wechsler oder iPod ☞ [38, 39] External Input: Jegliche anderen als die obigen. ☞ [45] • Zum Anschließen des DAB-Tuners ist diese Einstellung nicht erforderlich. Sie wird automatisch erkannt.
Others (Sonstiges)	Beep (Piep)	Off: Hebt auf. On: Aktiviert den Tastenbeührungston.
	Telephone Muting (Tel-Stummschalt) ⁷	Off: Hebt auf. Muting1, Muting2: Eine Einstellung wählen, bei der der Ton bei Verwendung des Mobiltelefons stummgeschaltet ist.

Others (Sonstiges)	Menügegenstände	Wählbare Einstellungen, [Bezugsseite]			
	Illumination (Illuminierung)	Sie können die Touchpad-Bedienelemente und die Monitorlampen beim Einschalten des Geräts ausschalten.  [5]	Touchpad-Bedienelemente	Monitor	
			Normal:	Leuchtet immer.	
		Proximity/Motion:	Leuchtet auf, wenn Sie Ihre Hand in die Nähe der Bedienelemente bewegen.	Leuchtet immer.	
		Proxi/Motion-LCD:	Leuchten auf, wenn Sie Ihre Hand in die Nähe der Bedienelemente bewegen.		
		Touch Pad:	Leuchtet auf, wenn Sie die Bedienelemente mit dem Finger berühren.	Leuchtet immer.	
		Touch Pad-LCD:	Leuchten auf, wenn Sie die Bedienelemente mit dem Finger berühren.		
Initialize (Initialisierung)	Initialisieren Sie alle Einstellungen, die im <AV Menu> vorgenommen wurden. Halten Sie  /  gedrückt und setzen Sie dann das Gerät zurück.  [3]				



Equalizer (Equalizer)

Flat/Hard Rock/R&B/Pop/Jazz/Dance/Country/Reggae/Classic/User1/User2/User3,  [46]

*1 Je nach Verstärker-Verstärkungsgradeinstellung. ( Seite 54)

*2 Nur wählbar, wenn ein DAB-Tuner angeschlossen ist.

*3 Nicht wählbar, wenn „AV Input“ als Quelle gewählt ist.

*4 Die REVERSE GEAR SIGNAL -Leitungsverbindung ist erforderlich  „Einbau/Anschlußanleitung“. Die Rückfahransicht durch die Kamera erscheint im Monitor im Bildformat „Full“ (ungeachtet der Bildformat-Einstellung), wenn Sie den Rückwärtsgang (R) einlegen.



*5 Nicht wählbar, wenn die an die CD-Wechslerbuchse angeschlossene Komponente als Quelle gewählt ist.

*6 Der Name der Komponente, die an der CD-Wechsler-Buchse erkannt wird, erscheint.

*7 Die TEL MUTING Leitungsverbindung ist erforderlich.  „Einbau/Anschlußanleitung“



Sound (Sound)

Menügegenstände	Wählbare Einstellungen, [Bezugsseite]
Fader/Balance (Fader/Balance) Stellt den Fader ein  Stellen Sie die Balance ein 	Stellen Sie den Fader ein—Balance für den Lautsprecherausgang auf den vorderen und hinteren Lautsprechern. <ul style="list-style-type: none"> • Ganz oben—nur vorne • Ganz unten—nur hinten Wenn Sie eine Anlage mit zwei Lautsprechern verwenden, stellen Sie den Fader auf Mittenstellung (00). Stellen Sie die Balance ein—die Lautsprecherausgangsbalance zwischen linken und rechten Lautsprechern. <ul style="list-style-type: none"> • Ganz links—nur links • Ganz rechts—nur rechts
Volume Adjust (Lautst. Einstlg.)	Stellen Sie die Auto-Lautstärkepegel für jede Quelle ein und speichern Sie die Einstellungen unter Vergleich mit dem UKW-Pegel. Der Lautstärkepegel wird automatisch angehoben oder abgesenkt, wenn Sie die Quelle ändern. –12 bis +12; Anfänglich 00 <ul style="list-style-type: none"> • Für digitale Quellen: Sie können die Einstellungen getrennt vornehmen, je nach dem Audioformat —Dolby Digital/DTS und die Weiteren.
Subwoofer Level (Subwoofer Pegel)¹	Stellen Sie den Ausgabepegel des Subwoofers ein. –06 bis +08; Anfänglich 00
High Pass Filter (Hochpassfilter)	Through: Wählen Sie dies, wenn der Subwoofer nicht angeschlossen ist. On: Wählen Sie dies, wenn der Subwoofer angeschlossen ist.
Crossover (Übergangsfreq.)	Stellen Sie die Übergangsfrequenz zwischen vorderen/hinteren Lautsprechern und dem Subwoofer ein. 80Hz, 120Hz, 150Hz
Amplifier Gain (Verstärkungsgrad)	Verstärker-Verstärkungsgradregelung Sie können den maximalen Lautstärkepegel auf diesem Receiver einstellen. Off: Deaktiviert den eingebauten Verstärker. Low Power: Wählen Sie dies, wenn die Maximalleistung des Lautsprechers weniger als 50 W beträgt. High Power
Rear Speaker (Lautspr. Hinten)²	Sie können die hinteren Lautsprecher aktivieren/deaktivieren. Off, On



Disc Surround (Disc Surround)³

Menügegenstände	Wählbare Einstellungen, [Bezugsseite]
Surround Off (Surround Aus)	Wählen Sie dies zum Deaktivieren der Surround-Funktion.
Surround On (Surround Ein)	Wählen Sie dies, um die Surround-Funktion zu aktivieren.  [26] Auto, Through, Dolby PLII Movie, Dolby PLII Music <ul style="list-style-type: none"> • Bei der Wahl können Sie <Dolby PLII Music>, <Panorama> und <Center Width> anpassen.*4



Mode (Modus)⁵

Menügegenstände	Wählbare Einstellungen, [Bezugsseite]
Mono (Mono)	Nur für UKW. (Off, On), [13]
SSM (SSM)	Nur für UKW. [13]
PTY Standby (PTY Standby)	Nur für UKW und „DAB“. (Off, News), [16, 42] • Wenn Sie PTY-Standbyempfang aktivieren, können Sie den PTY-Code für den PTY-Standbyempfang ändern.
Title Entry (Titel-Eingabe)	Nur für „AV Input“ (AV-Eingang) und „External Input“ (externer Eingang). [47]
Repeat/Random (Wiederholung/Zufall)	Nur für „Disc“, „USB“, „USB iPod“, „Changer“, und „iPod“. [21, 35, 37, 38, 40]
D.(Dynamic) Range Control (D-Bereichsreg.)	Nur bei „DAB“. (Off, DRC 1, DRC 2, DRC 3), [41]
Announce Standby (Ansaage Standby)	Nur bei „DAB“. (Off, Transport News), [43] • Wenn Sie Ansaagen-Standbyempfang (Announcement Standby Reception) aktivieren, können Sie den Ansaagetyp ändern für Verkehrsansaagen-Standbyempfang.
AudioBooks (Hörbücher)	Nur für „USB iPod“. (Normal, Faster, Slower) [37]



List (Liste)

Auf welche Listen der Zugriff möglich ist, hängt von der Quelle ab. [14, 22, 36, 42]



Dual Zone (Dual Zone)

Off (Aus), On (Ein), On/Surround On (Ein/Surround Ein), [30]

*1 Diese Einstellung wird nur wirksam, wenn Surround deaktiviert ist. (auch Seite 26 und 27)

*2 Diese Einstellung wird nur wirksam, wenn Doppelzone aktiviert ist. (auch Seite 30)

*3 Nur wählbar bei „Disc“ und „USB“.

*4 Diese Einstellung wird nur wirksam, wenn der Center-Lautsprecher aktiviert ist.

*5 Unter <Mode> aufgeführte Gegenstände unterscheiden sich zwischen den Wiedergabequellen.

Reinigen des Anschlusses

Durch häufiges Einstecken und Abtrennen werden die Anschlüsse verschlissen.

Um diese Gefahr zu minimieren, sollten Sie die Anschlüsse mit einem mit Alkohol befeuchteten Wattetupfer oder Lappen reinigen, wobei darauf geachtet werden muss, die Anschlusskontakte nicht zu beschädigen.

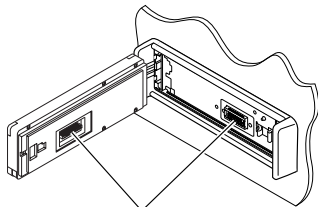

Anschlüsse

Feuchtigkeitskondensation

Feuchtigkeitskondensation auf der Linse in dem Gerät kann sich in den folgenden Fällen bilden:

- Nach dem Einschalten der Heizung im Auto.
- Wenn es sehr feucht im Auto wird.

In diesem Fall kann eine Fehlfunktion in dem Gerät auftreten. In diesem Fall entnehmen Sie die Disc und lassen den Receiver einige Stunden lang eingeschaltet, bis die Feuchtigkeit verfliegen ist.

Umgang mit Discs

Beim Entnehmen einer Disc aus ihrer Hülle immer den Mittenhalter der Hülle eindrücken und die Disc an den Rändern haltend herausheben.

Mittenhalter



- Die Disc immer an den Rändern halten. Berühren Sie nicht die Aufnahmeoberfläche.

Beim Einsetzen einer Disc in ihre Hülle die Disc vorsichtig um den Mittenhalter eindrücken (mit der beschrifteten Seite nach obenweisend).

- Denken Sie immer daran, die Discs nach der Verwendung wieder in ihren Hüllen abzulegen.

Sauberhalten der Discs

Eine verschmutzte Disc lässt sich möglicherweise nicht richtig abspielen.

Wenn eine Disc verschmutzt wird, wischen Sie diese mit einem weichen Lappen gerade von der Mitte nach außen hin ab.

- Verwenden Sie keine Lösungsmittel (z.B. Schallplattenreiniger, Spray, Terpentin, Benzol usw.) zur Reinigung von Discs.



Wiedergabe neuer Discs

Neue Discs haben möglicherweise raue Stellen an den Innen- und Außenrändern. Wenn solch eine Disc verwendet wird, kann sie von diesem Receiver abgewiesen werden.

Um solche rauen Stellen zu beseitigen, reiben Sie die Ränder mit einem Bleistift, Kugelschreiber usw.



Discs mit folgenden Mängeln dürfen nicht verwendet werden:



Single-CD—8-cm-Disc



Verzogene Disc



Aufkleber und Aufkleberreste



Aufklebetikett



Ungewöhnliche Form



See-through-Disc
(halbtransparente Disc)



Transparente oder halbtransparente
Teile auf der Aufnahmeoberfläche

Weitere Informationen zu Ihrem Receiver

■ Allgemeines

Einschalten

- Durch Drücken der SRC (Quelle)-Taste am Gerät kann ebenfalls eingeschaltet werden. Wenn die gewählte Quelle startbereit ist, startet die Wiedergabe.

■ Tuner (nur UKW)

Speichern von Sendern

- Wenn SSM über ist, werden empfangene Sender werden in Nr. 1 (niedrigste Frequenz) bis Nr. 6 (höchste Frequenz) abgelegt.

■ Disc

Allgemeines

- Die Wörter „Titel“ und „Datei“ werden in dieser Anleitung mit gleicher Bedeutung verwendet.
- Diese Einheit kann nur CD (CD-DA) Dateien abspielen, wenn andere Audiodateitypen (MP3/WMA/WAV/AAC) auf der gleichen Disc aufgezeichnet sind.
- Dieses Gerät kann nur Einzelbyte-Zeichen anzeigen. Andere Zeichen können nicht korrekt angezeigt werden.

Einsetzen einer Disc

- Wenn eine Disc umgekehrt herum eingesetzt ist oder keine abspielbaren Dateien enthält, erscheint die Meldung „Cannot play this disc Check the disc“ (Disc nicht abspielbar) im Monitor. Disc auswerfen.

Auswerfen einer Disc

- Wenn die ausgeworfene Disc nicht innerhalb von 15 Sekunden entfernt wird, wird die Disc automatisch wieder in den Ladeschlitz eingezogen, um sie vor Staub zu schützen.

Ändern der Quelle

- Wenn Sie die Quelle ändern, stoppt die Wiedergabe ebenfalls ohne dass die Disc ausgeworfen wird. Wenn Sie zum nächsten Mal „Disc“ als Wiedergabequelle wählen, startet die Disc-Wiedergabe von der Stelle, wo sie vorher abgebrochen wurde.

Abspielen von Recordable/Rewritable-Discs

- Dieses Gerät kann insgesamt 5 000 Dateien und 250 Ordner (maximal 999 Dateien pro Ordner) erkennen.
- Verwenden Sie nur „finalisierte“ Discs.
- Dieser Receiver kann Multi-Session-Discs abspielen; nicht abgeschlossene Sessions werden aber bei der Wiedergabe übersprungen.
- Dieses Gerät kann insgesamt 25 Zeichen für Datei-/Ordernamen erkennen.
- Manche Discs oder Dateien können sich auf diesem Gerät aufgrund ihrer Eigenschaften oder der jeweiligen Aufnahmebedingungen nicht abspielen lassen.

Wiedergabe einer DVD-VR

- Für Einzelheiten über das DVD-VR-Format siehe mitgelieferte Bedienungsanleitung des Aufnahmegeräts.

■ Datei-Wiedergabe

Wiedergabe von DivX-Dateien

- Dieses Gerät kann DivX-Dateien mit der Dateierweiterung <.divx>, <.div> oder <.avi> abspielen (ungeachtet der Schreibung mit Groß- und Kleinbuchstaben).
- Dies Gerät unterstützt DivX-Dateien mit einer Auflösung von 720 x 576 Pixeln oder weniger.
- Audio-Stream muss mit MP3 oder Dolby Digital konform sein.
- Im Zeilensprung-Abtastverfahren codierte Dateien werden möglicherweise nicht richtig abgespielt.
- Die maximale Bitrate für Videosignale beträgt 4 Mbps (Durchschnitt).

Wiedergabe von MPEG1/MPEG2-Dateien

- Dieses Gerät kann MPEG1/MPEG2-Dateien mit den Erweiterungscode <.mpg>, <.mpeg> oder <.mod>* abspielen.
 - * <.mod> ist ein Erweiterungscode, der für MPEG2-Dateien verwendet wird, die von JVC Everio-Camcordern aufgenommen wurden. Die MPEG2-Dateien mit dem Erweiterungscode <.mod> können nicht abgespielt werden, wenn sie auf einem USB-Massenspeichergerät gespeichert sind.
- Das Stream-Format muss dem MPEG System/ Programm-Stream entsprechen.
- Das Dateiformat soll MP@ML (Main Profile @ Main Level)/SP@ML (Simple Profile @ Main Level)/MP@LL (Main Profile @ Low Level) sein.
- Audio-Streams müssen mit MPEG1 Audio Layer-2 oder Dolby Digital konform sein.
- Die maximale Bitrate für Videosignale beträgt 4 Mbps (Durchschnitt).

Wiedergabe von JPEG-Dateien

- Dieses Gerät kann JPEG-Dateien mit den Erweiterungscode <.jpg> oder <.jpeg> abspielen.
- Es wird empfohlen, Dateien mit einer Auflösung von 640 x 480 zu speichern.
- Dieses Gerät kann Baseline-JPEG-Dateien abspielen. Progressive JPEG-Dateien oder verlustfreie JPEG-Dateien können nicht wiedergegeben werden.

Wiedergabe von MP3/WMA/WAV/AAC-Dateien

- Dieses Gerät kann MP3-Dateien mit der Dateierweiterung <.mp3>, <.wma>, <.wav> oder <.m4a> abspielen (ungeachtet der Schreibung mit Groß- und Kleinbuchstaben).
- Dieser Receiver kann die Dateien abspielen, die den unten aufgeführten Bedingungen entsprechen:
 - Bit-Rate:
 - MP3/WMA: 32 kbps — 320 kbps
 - AAC: 16 kbps — 320 kbps
 - Samplingfrequenz:
 - 48 kHz, 44,1 kHz, 32 kHz (für MPEG1)
 - 24 kHz, 22,05 kHz, 16 kHz (für MPEG2)
 - 48 kHz, 44,1 kHz, 32 kHz, 22,05 kHz (für WMA)
 - 44,1 kHz (für WAV)
 - 48 kHz, 44,1 kHz (für AAC)

- Diese Einheit kann die ID3-Tag-Version 1.0/1.1/2.2/3/2.4 (für MP3) anzeigen. Diese Einheit kann auch den WAV/WMA/AAC-Tag anzeigen.
- Dieser Receiver kann die mit VBR (variabler Bitrate) aufgenommenen Dateien abspielen. Die mit VBR aufgenommenen Dateien weisen eine Discrepanz zwischen Anzeige verflüssener Zeit auf.
- Dieses Gerät eignet sich nicht zur Wiedergabe der folgenden Dateien:
 - MP3-Dateien, die in den Formaten MP3i und MP3 PRO codiert sind.
 - MP3-Dateien, die mit Layer 1/2 codiert sind.
 - WMA-Dateien, die mit verlustfreien, professionellen und Sprachformaten codiert sind.
 - WMA-Dateien, die nicht auf Windows Media® Audio basieren.
 - WMA/AAC-Dateien, die mit DRM kopiergeschützt sind.
 - AAC-Dateien, die mit FairPlay kopiergeschützt sind (ausgenommen die auf einem iPod gespeicherten).
 - Dateien, die Daten wie AIFF, ATRAC3 usw. enthalten.

Genießen von Surroundklang

- Wenn <Surround On> gewählt ist, startet die „MULTI“-Surroundwiedergabe automatisch für mehrkanalig codierte Discs, ungeachtet der Einstellung von <Surround On>.
- Sie können nicht Surround für MPEG-Mehrkanal DVD-Video, DivX2- und MPEG 2-Kanal-Quellen aktivieren. Wenn <Surround On> gewählt ist, werden Stereoklänge nur über die Frontlautsprecher ausgegeben. „FRONT 2CH“ erscheint im Quellinformation-Schirmbild.
- Wenn „FIX“ im Quellinformation-Schirmbild erscheint, kommt kein Ton vom Subwoofer.
- Wenn <AUTO> gewählt ist, wird Downsampling für DVD Video (nur LPCM) und DVD-VR (nur LPCM) ausgeführt.

USB

- Wenn „No USB device“ nach dem Entfernen eines Geräts erscheint, bringen Sie wieder ein Gerät an oder wählen eine andere Wiedergabequelle.
- Wenn das USB-Gerät keine abspielbaren Dateien enthält oder nicht richtig formatiert ist, erscheint die Meldung „Cannot play this device Check the device“ (Gerät nicht spielbar) im Monitor.
- Das Gerät kann kein USB-Gerät mit einer anderen Betriebsspannung als 5 V und mehr als 500 mA erkennen.
- Bei der Wiedergabe von einem USB-Gerät kann sich die Wiedergabereihenfolge von anderen Playern unterscheiden.
- Diese Einheit kann nicht in der Lage sein, bestimmte USB-Geräte oder bestimmte Dateien aufgrund ihrer Eigenschaften oder Aufnahmebedingungen abzuspielen.
- USB-Geräte, die mit speziellen Funktionen wie Datenschutzfunktionen ausgestattet sind, können zusammen mit dem Gerät nicht verwendet werden.
- Verwenden Sie kein USB-Gerät mit 2 oder mehr Partitionen.
- Je nach der Form der USB-Geräte und Anschluss-Ports können manche USB-Geräte nicht richtig angebracht werden, oder die Verbindung kann locker sein.
- Beim Anschließen eines USB-Geräts müssen Sie auch dessen betreffende Bedienungsanleitung beachten.
- Schließen Sie jeweils ein USB-Gerät zur Zeit an die Einheit an. Verwenden Sie keinen USB-Hub.
- Diese Einheit erkennt möglicherweise nicht ein USB-Gerät, das über einen USB-Kartenleser angeschlossen ist.
- Verwenden Sie im Fall eines Anschlusses über ein USB-Kabel das USB-2.0-Kabel.
- Diese Einheit kann möglicherweise Dateien in einem USB-Gerät nicht korrekt abspielen, wenn ein USB-Verlängerungskabel verwendet wird.
- Diese Einheit kann nicht richtige Funktion oder Stromversorgung für alle Typen von Geräten gewährleisten.
- Dieses Gerät kann insgesamt 5 000 Dateien und 250 Ordner (maximal 999 Dateien pro Ordner) erkennen.
- Dieses Gerät kann insgesamt 25 Zeichen für Datei-/Ordnernamen erkennen.
- Für MPEG1/2/Dateien: Die maximale Bitrate für Videosignale beträgt 2 Mb/s (Durchschnitt).

iPod Bedienverfahren

- Sie können die folgenden iPod-Typen steuern:
 - Über das USB-2.0-Kabel
 - iPod video (5. Generation)*
 - iPod nano
 - iPod Nano (zweite Generation)

Über den Schnittstellenadapter

- iPod mit Dock-Anschluss (3. Generation)
- iPod mit Click Wheel (4. Generation)
- iPod mini
- iPod photo
- iPod nano
- iPod video (5. Generation)
- * Zum Betrachten des Videos schließen Sie den iPod mittels des USB-Audio- und Videokabels (nicht mitgeliefert) an.
- Wenn die Wiedergabe des iPod nicht korrekt ist, aktualisieren Sie Ihre iPod-Software auf die neueste Version. Für Einzelheiten zur Aktualisierung besuchen Sie <<http://www.apple.com>>.
- Wenn Sie dieses Gerät einschalten, wird der iPod über das Gerät geladen.
- Während iPod angeschlossen ist, sind alle Vorgänge vom iPod deaktiviert. Führen Sie alle Bedienungen von diesem Gerät aus.
- Die Textinformation wird möglicherweise nicht richtig angezeigt.
- Die Textinformation scrollt auf dem Monitor. Diese Einheit kann bis zu 40 Zeichen bei Verwendung des Schnittstellenadapters und bis zu 128 Zeichen bei Verwendung des USB-2.0-Kabels oder USB-Audio- und Video-Kabels anzeigen.

Zur Beachtung:

Beim Betrieb eines iPod kann es sein, dass manche Vorgänge nicht richtig oder nach Wunsch ausgeführt werden. In diesem Fall besuchen Sie folgende JVC-Website:

- Für den USB-Anschluss: <<http://www.jvc-victor.co.jp/english/car/>>
- Für den Schnittstellenadapter-Anschluss: <<http://www.jvc.co.jp/english/car/support/ks-pd100/index.html>>

Für den USB-Anschluss:

Wenn <iPod Artwork> auf <On> gestellt ist: Drücken Sie während mindestens der ersten 30 Sekunden der Wiedergabe eines Cover* enthaltenden Tracks keine Tasten. Es dauert 30 Sekunden oder mehr, bis Cover angezeigt wird, und während des Ladevorgangs stehen keine Bedienungen zur Verfügung.

* Das auf dem Bildschirm des iPod während der Wiedergabe angezeigte Bild.

DAB-Tuner

- Nur die primären DAB-Dienste können vorgewählt werden, wenn Sie einen Sekundärdienst speichern.

Menügegenstände

- Wenn Sie die Einstellung von <Amplifier Gain> von <High Power> auf <Low Power> umstellen, während Sie mit einem Lautstärkepegel von mehr als „30“ hören, schaltet der Receiver automatisch den Lautstärkepegel auf „VOL 30“ um.
- Nachdem Sie die Einstellungen in <Menu Language/Audio Language/Subtitle> verändert haben, schalten Sie das Gerät ab und legen Sie die DVD wieder ein (oder legen Sie eine neue DVD ein), damit die Einstellungen übernommen werden können.
- Wenn Sie <16:9> für ein Bild mit einem Seitenverhältnis von 4:3 wählen ändert sich das Bild wegen des Verfahrens zur Bildbreitenumrechnung leicht.
- Auch wenn <4:3 Pan Scan> gewählt ist, kann die Bildschirmgröße bei manchen Discs <4:3 Letterbox> werden.

Zum von den Rückseitenbuchsen ausgegebenen Ton

- Lautsprecher Ausgang/Analog-Diskretausgang—LINE OUT (FRONT/REAR)/CENTER OUT/SUBWOOFER OUT: Mehrkanalsignale werden für mehrkanalig codierte Software ausgegeben. (Wenn Doppelzone aktiviert ist, wird das gleiche wie über die 2nd AUDIO OUT-Anschlüsse ausgegebene Signal für die Hauptquelle „Disc“ ausgegeben.)
- 2nd AUDIO OUT: Wenn der Doppelzone-Betrieb aktiviert ist, wird ein Zweikanalsignal ausgegeben. Beim Abspielen einer mehrkanalig codierten Disc werden Mehrkanalsignale abgemischt.
- „DVD Logo“ ist ein eingetragenes Warenzeichen von DVD Format/Logo Licensing Corporation in den USA, Japan und anderen Ländern.
- DivX, DivX Ultra Certified und die zugehörigen Logos sind Marken von DivX, Inc. und werden unter Lizenz verwendet.
- Offizielles DivX® Ultra-zertifiziertes Produkt
- Wiedergabe aller DivX®-Videos (einschließlich DivX® 6) sowie verbesserte Wiedergabe von DivX®-Media-Dateien und des DivX®-Media-Formats
- Microsoft und Windows Media sind entweder eingetragene Marken oder Marken der Microsoft Corporation in den Vereinigten Staaten und/oder anderen Ländern.
- iPod und iTunes sind Warenzeichen von Apple Inc., eingetragen in den USA und anderen Ländern.

Zeichen, die Sie für Titel eingeben können

Neben den Buchstaben des lateinischen Alphabets (A – Z, a – z) können Sie zur Zuweisung von Titeln die folgenden Zeichen verwenden. (☞ Seite 47)

- Wenn <Русский> für <Language> gewählt ist. (☞ Seite 49)

Groß- und Kleinbuchstaben

A	B	V	Г	Д	Е	Ж	З	И	Й	К	Л	М	Н
О	П	Р	С	Т	У	Ф	Х	Ц	Ч	Ш	Щ	Ъ	Ы
Ь	Э	Ю	Я	Ё									

a	b	v	г	д	е	ж	з	и	й	к	л	м	н
о	п	р	с	т	у	ф	х	ц	ч	ш	щ	ъ	ы
ь	э	ю	я	ё									

Zahlen und Symbole

0	1	2	3	4	5	6	7	8	9	!	"	#	\$
%	&	'	()	*	+	-	.	/	:	;	=	
?	@	`											

- Bei allen für <Language> (Sprache) ausgewählten Sprachen außer <Русский>. (☞ Seite 49)

Groß- und Kleinbuchstaben

Á	À	Ā	Ă	Ȁ	á	à	ā	ă	ȁ
Â	Æ	Ĉ	Č	Ċ	â	æ	ĉ	č	ċ
Ç	É	Ê	Ë	Ĕ	ç	é	ê	ë	ĕ
Ĝ	í	ì	ï	ĭ	ĝ	í	ì	ï	ĭ
Ñ	Ó	Ò	Ô	Õ	ñ	ó	ò	ô	õ
Ö	Ø	Ř	Ŕ	Š	ö	ø	ř	ŕ	š
Ś	Ş	Ú	Û	Ū	ś	ş	ú	û	ŭ
Ŭ	Ÿ	Ž	Ż	Ɓ	ŵ	ÿ	ż	Ɓ	
ƀ	Ɓ	Ɔ	Ƅ	ƅ	ƀ	Ɓ	Ɔ	Ƅ	ƅ

Zahlen und Symbole

0	1	2	3	4
5	6	7	8	9
!	"	#	\$	%
&	'	()	`
=	-	+	*	/
@	?	;	:	,
.				

Vorgabe-Equalizerwerte

Klangmodus	Frequenz						
	60,0 Hz	150,0 Hz	400,0 Hz	1,0kHz	2,5kHz	6,3kHz	15,0kHz
Flat	00	00	00	00	00	00	00
Hard Rock	+03	+03	+01	00	00	+02	+01
R&B	+03	+02	+02	00	+01	+01	+03
Pop	00	+02	00	00	+01	+01	+02
Jazz	+03	+02	+01	+01	+01	+03	+02
Dance	+04	+02	00	-02	-01	+01	+01
Country	+02	+01	00	00	00	+01	+02
Reggae	+03	00	00	+01	+02	+02	+03
Classic	+02	+03	+01	00	00	+02	00
User1/2/3	00	00	00	00	00	00	00

Sprachcodes (für DVD/DivX-Sprachauswahl)

Code	Sprache	Code	Sprache	Code	Sprache	Code	Sprache	Code	Sprache
AA	Afar	FA	Persisch	KK	Kasachisch	NO	Norwegisch	ST	Sesothisch
AB	Abchasisch	FI	Finnisch	KL	Grönländisch	OC	Okzitanisch	SU	Sudanesisch
AF	Afrikaans	FJ	Fiji	KM	Kambodschanisch	OM	(Afan) Oromo	SW	Suaheli
AM	Amharisch	FO	Färöisch	KN	Kannada	OR	Orija	TA	Tamilisch
AR	Arabisch	FY	Frisisch	KO	Koreanisch (KOR)	PA	Pundjabisch	TE	Telugu
AS	Assamesisch	GA	Irish	KS	Kaschmirisch	PL	Polnisch	TG	Tadschikisch
AY	Aymara	GD	Schottisches Gälisch	KU	Kurdisch	PS	Paschtu	TH	Thai
AZ	Aserbaidsschisch	GL	Galizisch	KY	Kirgisisch	QU	Quechua	TI	Tigrinja
BA	Baschkirisch	GN	Guarani	LA	Lateinisch	RM	Rätoromanisch	TK	Turkmenisch
BE	Belorussisch	GU	Gujaratisch	LN	Lingalisch	RN	Kirundisch	TL	Tagalog
BG	Bulgarisch	HA	Hausa	LO	Laotisch	RO	Rumänisch	TN	Sezuan
BH	Biharisch	HI	Hindi	LT	Litauisch	RW	Kijarwanda	TO	Tongaisch
BI	Bislamisch	HR	Kroatisch	LV	Lettisch	SA	Sanskrit	TR	Türkisch
BN	Bengalisch	HU	Ungarisch	MG	Malagasisch	SD	Zinti	TS	Tsongaisch
BO	Tibetanisch	HY	Armenisch	MI	Maorisch	SG	Sango	TT	Tatarisch
BR	Bretonisch	IA	Interlingua	MK	Mazedonisch	SH	Serbokroatisch	TW	Twi
CA	Katalanisch	IE	Interlingue	ML	Malajalam	SI	Singhalesisch	UK	Ukrainisch
CO	Korsisch	IK	Inupiak	MN	Mongolisch	SK	Slowakisch	UR	Urdu
CS	Tschechisch	IN	Indonesisch	MO	Moldavisch	SL	Slowenisch	UZ	Usbekisch
CY	Walisisch	IS	Isländisch	MR	Marathi	SM	Samoanisch	VI	Vietnamesisch
DZ	Bhutani	IW	Hebräisch	MS	Malaysisch (MAY)	SN	Shonisch	VO	Volapük
EL	Griechisch	JA	Japanisch	MT	Maltesisch	SO	Somali	WO	Wolof
EO	Esperanto	JJ	Jiddisch	MY	Burmesisch	SQ	Albanisch	XH	Xhosa
ET	Estnisch	JW	Javanisch	NA	Nauruisch	SR	Serbisch	YO	Joruba
EU	Baskisch	KA	Georgisch	NE	Nepalisch	SS	Swasiländisch	ZU	Zulu

Störungssuche

Was wie eine Betriebsstörung erscheint, muss nicht immer ein ernstes Problem darstellen. Gehen Sie die folgenden Prüfpunkte durch, bevor Sie sich an den Kundendienst wenden.

	Symptome	Abhilfen/Ursachen
Allgemeines	<ul style="list-style-type: none"> Kein Ton kommt vom Centerlautsprecher. 	<ul style="list-style-type: none"> Center-Lautsprecher ist nicht aktiviert. (☞ Seite 51) Wenn Sie das Gerät zurückgesetzt haben, stellen Sie sicher, dass der Lautsprecher wieder aktiviert wird. Centerlautsprecher wird nur für Surroundwiedergabe verwendet. Kein Ton kommt für Stereo-Wiedergabe.
	<ul style="list-style-type: none"> Der Monitor ist nicht klar und deutlich lesbar. 	<ul style="list-style-type: none"> Sonnenschein von der Windschutzscheibe kann dieses Symptom verursachen. Stellen Sie <Bright> ein. (☞ Seite 49)
	<ul style="list-style-type: none"> Das Gerät funktioniert überhaupt nicht. 	<ul style="list-style-type: none"> Setzen Sie das Gerät zurück. (☞ Seite 3)
	<ul style="list-style-type: none"> Die Fernbedienung funktioniert nicht. 	<ul style="list-style-type: none"> Deaktivieren Sie Doppelzone. (☞ Seite 30) (Während Doppelzoneaktiviert ist, arbeitet die Fernbedienung nur zur Steuerung des DVD/CD-Players).
	<ul style="list-style-type: none"> „No Signal“ erscheint. 	<ul style="list-style-type: none"> Ändern der Quelle. Startet die Wiedergabe auf der externen Komponente, die an die VIDEO IN-Buchse angeschlossen ist. Prüfen Sie die Kabel und Verbindungen. Signaleingang ist zu schwach.
	<ul style="list-style-type: none"> Auf dem Monitor erscheint „Mecha Error Push Reset“ und das Bedienfeld bewegt sich nicht. 	<ul style="list-style-type: none"> Setzen Sie das Gerät zurück. (☞ Seite 3)
UKW/AM	<ul style="list-style-type: none"> Die Touchpad-Bedienelemente reagieren nicht richtig. Die <Illumination>-(Beleuchtungs-) Funktion funktioniert nicht richtig. 	<ul style="list-style-type: none"> Halten Sie Ihre Hände und die Bedienelemente sauber und trocken. Beseitigen Sie statische Elektrizität und platzieren Sie keine magnetischen Gegenstände in der Nähe des Geräts. Betreiben Sie das Gerät nicht, solange die Temperatur im Fahrzeug nicht beständig bleibt. Eine Gummimatte auf dem Boden kann dieses Symptom bewirken. In diesem Fall verwenden Sie die Gummimatte nicht.
	<ul style="list-style-type: none"> SSM automatische Vorwahl funktioniert nicht. Statikrauschen beim Radiohören. 	<ul style="list-style-type: none"> Speichern Sie die Sender manuell. (☞ Seite 14) Schließen Sie das Antennenkabel fest an.

	Symptome	Abhilfen/Ursachen
Disc-Wiedergabe	• Disc kann weder erkannt noch abgespielt werden.	Die Disc zwangsweise ausschieben. (☞ Seite 3)
	• Disc kann nicht ausgegeben werden.	Die Disc freigeben. (☞ Seite 22)
	• Recordable/Rewritable Discs können nicht abgespielt werden.	• Eine finalisierte Disc einsetzen. • Finalisieren Sie die Discs mit dem zur Aufnahme verwendeten Gerät.
	• Tracks auf Recordable/Rewritable Discs können nicht übersprungen werden.	
	• Die Wiedergabe startet nicht.	• Setzen Sie die Disc richtig erneut ein. • Regionalcode der DVD ist falsch. (☞ Seite 4) • Das Format von Dateien wird nicht vom Gerät unterstützt.
	• Das Wiedergabebild ist nicht klar und lesbar.	Gegenstände in <Picture Adjust> einstellen. (☞ Seite 49)
	• Ton und Bilder werden manchmal unterbrochen oder verzerrt.	• Stoppen Sie die Wiedergabe beim Fahren auf einer holperigen Straße. • Ändern Sie die Disc.
	• Kein Wiedergabebild erscheint im Monitor.	Die Feststellbremsenleitung ist nicht richtig angeschlossen. (☞ „Einbau/Anschlußanleitung“)
• Es erscheint kein Bild im externen Monitor.	• Schließen Sie das Videokabel richtig an. • Wählen Sie den richtigen Eingang am externen Monitor.	
• „Eject Error“ oder „Loading Error“ erscheint im Monitor.	Durch das Drücken der Taste SRC wird die Wiedergabequelle gewechselt und der Fehler behoben.	
Datei-Wiedergabe	• Die Disc kann nicht wiedergegeben werden.	• Ändern Sie die Disc. • Nehmen Sie Tracks mit einer konformen Anwendung auf geeigneten Discs auf. (☞ Seite 4) • Fügen Sie geeignete Erweiterungs-codes zu den Dateinamen hinzu.
	• Rauschen wird erzeugt.	Der abgespielte Track hat kein abspielbares Dateiformat. Springen Sie zu einer anderen Datei.
	• Tracks können nicht so abgespielt werden, wie Sie es wollten.	Die Wiedergabereihenfolge kann sich von der bei anderen Playern unterscheiden.
	• Verfllossene Spielzeit ist nicht richtig.	Dies kann manchmal bei der Wiedergabe auftreten. Dies liegt daran, wie die Titel aufgezeichnet sind.
	• „Not Support“ (Nicht unterstützt) erscheint im Monitor, und der Track wird übersprungen.	Der Track kann nicht abgespielt werden.

Symptome	Abhilfen/Ursachen
<ul style="list-style-type: none"> • Rauschen wird erzeugt. 	<ul style="list-style-type: none"> • Der abgespielte Track hat kein abspielbares Dateiformat (MP3/WMA/WAV/AAC). Springen Sie zu einer anderen Datei. • Fügen Sie nicht die Erweiterung <.mp3>, <.wma>, <.wav> oder <.m4a> zu Nicht-MP3/WMA/WAV/AAC-Tracks hinzu.
<ul style="list-style-type: none"> • Tracks können nicht so abgespielt werden, wie Sie es wollten. • „Now Reading...“ blinkt weiter im Monitor. 	<p>Die Wiedergabereihenfolge kann sich von der bei anderen Playern unterscheiden.</p> <ul style="list-style-type: none"> • Die Auslesezeit ist je nach USB-Gerät unterschiedlich. • Verwenden Sie nicht zu viele Hierarchien, Ordner und leere Ordner.* <ul style="list-style-type: none"> * Ordner, der physisch leer ist, oder Ordner, der Daten enthält, aber keinen gültigen MP3/WMA/WAV/AAC-Track. • Schalten Sie die Stromversorgung aus und dann wieder ein. • Das USB-Gerät nicht wiederholt abnehmen oder anschließen, während „Now Reading...“ (Wird gelesen) im Monitor erscheint.
<ul style="list-style-type: none"> • Richtige Zeichen werden nicht angezeigt (z.B. Albumname). 	<p>Bezüglich verfügbarer Zeichen  Seite 60.</p>
<ul style="list-style-type: none"> • Während der Wiedergabe eines Tracks treten manchmal Tonaussetzer auf. 	<p>Die Tracks wurden nicht richtig in das USB-Gerät kopiert. Kopieren Sie Tracks erneut in das USB-Gerät und wiederholen Sie den Vorgang.</p>

	Symptome	Abhilfen/Ursachen
iPod Wiedergabe	• Der iPod schaltet nicht ein oder funktioniert nicht.	• Prüfen Sie das Verbindungskabel und seinen Anschluss. • Laden Sie die Batterie auf.
	• Der Klang ist verzerrt.	Deaktivieren Sie den Equalizer entweder am Gerät oder am iPod.
	• „Disconnect“ erscheint im Monitor.	Prüfen Sie das Verbindungskabel und seinen Anschluss.
	• Die Wiedergabe stoppt.	Die Kopfhörer sind während der Wiedergabe abgetrennt. Starten Sie die Wiedergabe neu.
	• „No Files“ (keine Dateien) erscheint im Monitor.	Keine Tracks sind aufgezeichnet. Importieren Sie Tracks in den iPod.
	• „Reset 01“ – „Reset 07“ erscheint im Monitor.	Trennen Sie den Adapter sowohl von diesem Gerät als auch vom iPod ab. Dann schließen Sie sie erneut an.
	• „Reset 08“ erscheint im Monitor.	Prüfen Sie die Verbindung zwischen dem Adapter und diesem Gerät.
	• Die Bedienelemente des iPod arbeiten nicht nach dem Abtrennen von diesem Gerät.	Setzen Sie den iPod erneut zurück.
	• „Restricted Device“ erscheint im Monitor.	Prüfen Sie, ob der angeschlossene iPod kompatibel mit diesem Gerät ist. (☞ Seite 59)
CD-Wechsler	• Es stehen keine Bedienungen zur Verfügung, während ein Track mit Cover abgespielt wird.	Bedienen Sie das Gerät, nachdem Cover geladen ist. (☞ Seite 59)
	• „No Disc“ erscheint im Monitor.	Setzen Sie eine Disc in das Magazin ein.
	• „No Magazine“ erscheint im Monitor.	Das Magazin einsetzen.
	• „Cannot play this disc Check the disc“ erscheint im Monitor.	Auf der Disc befinden sich keine abspielbaren Dateien. Ersetzen Sie die Disc mit einer, die abspielbare Dateien enthält.
	• „Reset 08“ erscheint im Monitor.	Verbinden Sie dieses Gerät und den CD-Wechsler richtig, und drücken Sie die Rückstelltaste am CD-Wechsler.
	• „Reset 01“ – „Reset 07“ erscheint im Monitor.	Drücken Sie die Rückstell-Taste am CD-Wechsler.
DAB-Tuner	• Dieser CD-Wechsler funktioniert überhaupt nicht.	Setzen Sie das Gerät zurück. (☞ Seite 3)
	• „No DAB Signal“ erscheint im Monitor.	Gehen Sie zu einem Bereich mit stärkeren Signalen.
	• „Reset 08“ erscheint im Monitor.	Schließen Sie dies Gerät und den DAB-Tuner ordnungsgemäß an, und setzen Sie das Gerät zurück. (☞ Seite 3)
	• Der DAB-Tuner funktioniert überhaupt nicht.	Schließen Sie dies Gerät und den DAB-Tuner ordnungsgemäß an, und setzen Sie das Gerät zurück. (☞ Seite 3)
AV-IN	• „Antenna Power NG“ erscheint im Monitor.	Prüfen Sie die Kabel und Verbindungen.
	• Kein Wiedergabebild erscheint im Monitor.	• Das Videogerät einschalten, wenn dieses ausgeschaltet ist. • Das Gerät ist nicht ordnungsgemäß an das Videogerät angeschlossen. Schließen Sie es ordnungsgemäß an.
	• Das Wiedergabebild ist nicht klar und lesbar.	Gegenstände in <Picture Adjust> einstellen. (☞ Seite 49)

Technische Daten

DEUTSCH

VERSTÄRKER	Max. Ausgangsleistung:	Vorne/Hinten:	50 W pro Kanal
	Sinus-Ausgangsleistung (eff.):	Vorne/Hinten:	20 W pro Kanal an 4 Ω , 40 Hz bis 20 000 Hz bei nicht mehr als 0,8% Klirrfaktor.
	Lastimpedanz:		4 Ω (4 Ω bis 8 Ω Toleranz)
	Equalizer-Steuerbereich:	Frequenzen:	60,0 Hz, 150,0 Hz, 400,0 Hz, 1,0kHz, 2,5kHz, 6,3kHz, 15,0kHz
		Pegel:	± 10 dB
	Signal-Rauschabstand:		70 dB
	Audio-Ausgangspegel LINE OUT (FRONT/ REAR)/CENTER OUT/ SUBWOOFER OUT:	Line-Out Pegel/Impedanz:	5,0 V/20 k Ω Last (volle Skala)
		Ausgangsimpedanz:	1 k Ω
	Farbsystem:		PAL
	Videoausgang (FBAS):		1 Vp-p/75 Ω
Andere Klemme:	Eingang:	LINE IN, VIDEO IN, USB-Eingangsklemme, Antenneneingang	
	Ausgang:	2nd AUDIO OUT, VIDEO OUT	
	Sonstige:	CD-Wechsler, OE REMOTE	
UKW/AM-TUNER	Frequenzgang:	UKW:	87,5 MHz bis 108,0 MHz
		AM:	(MW) 522 kHz bis 1 620 kHz (LW) 144 kHz bis 279 kHz
	UKW-Tuner:	Nutzbare Empfindlichkeit:	11,3 dBf (1,0 μ V/75 Ω)
		50 dB Geräuschberuhigung:	16,3 dBf (1,8 μ V/75 Ω)
		Ausweichkanalabstimm­schärfe (400 kHz):	65 dB
		Frequenzgang:	40 Hz bis 15 000 Hz
		Übersprechdämpfung:	35 dB
MW-Tuner:	Empfindlichkeit/Trennschärfe:	20 μ V/35 dB	
LW-Tuner:	Empfindlichkeit:	50 μ V	
DVD/CD	Signalerkennungssystem:	Kontaktfreier optischer Tonabnehmer (Halbleiterlaser)	
	Frequenzgang:	DVD, fs=48 kHz:	16 Hz bis 22 000 Hz
		DVD, fs=96 kHz:	16 Hz bis 44 000 Hz
		VCD/CD:	16 Hz bis 20 000 Hz
	Dynamikumfang:		93 dB
	Signal-Rauschabstand:		94 dB
Gleichlaufschwankungen:		Unter der Messgrenze	

MONITOR	Bildschirmgröße:	Flüssigkristalldisplay mit 3.5 Zoll Diagonale		
	Anzahl der Pixel:	211 200 Pixel: 960 (horizontal) × 220 (vertikal)		
	Ansteuerungsmethode:	TFT (Thin Film Transistor) Aktivmatrixformat		
	Farbsystem:	PAL/NTSC		
	Seitenverhältnis:	16:9 (breit)		
	Zulässige Lagertemperatur:	-10°C bis +60°C		
	Zulässige Betriebstemperatur:	0°C bis +40°C		
USB	USB-Standards:	USB 2.0 Full Speed		
	Datentransfer-Rate:	Full Speed: Maximum 12 Mbyte Low Speed: Maximum 1,5 Mbyte		
	Kompatibles Gerät:	Massenspeichergerät		
	Kompatibles Dateisystem:	FAT 32/16/12		
	Max. Strom:	Weniger als 500 mA/5 V		
ALLGEMEINES	Betriebsstromanforderungen:	Betriebsspannung:	DC 14,4 V (11 V bis 16 V Toleranz)	
	Erdungssystem:	Negative Masse		
	Zulässige Betriebstemperatur:	0°C bis +40°C		
	Abmessungen (B × H × T):	Einbaugröße (ca.):	182 mm × 52 mm × 160 mm	
		Tafelgröße (ca.):	188 mm × 58 mm × 12 mm	
Gewicht (ca.):	2,2 kg (ohne Zubehör)			

Änderungen bei Design und technischen Daten bleiben vorbehalten.

Merci pour avoir acheté un produit JVC.

Veuillez lire attentivement toutes les instructions avant d'utiliser l'appareil afin de bien comprendre son fonctionnement et d'obtenir les meilleures performances possibles.

IMPORTANT POUR PRODUITS LASER

1. PRODUIT LASER CLASSE 1
2. **ATTENTION:** N'ouvrez pas le couvercle supérieur. Il n'y a aucune pièce réparable par l'utilisateur à l'intérieur de l'appareil; confiez toute réparation à un personnel qualifié.
3. **ATTENTION:** Rayonnement laser visible et/ou invisible de classe 1 M une fois ouvert. Ne pas regarder directement avec des instruments optiques.
4. REPRODUCTION DE L'ÉTIQUETTE: ÉTIQUETTE DE PRÉCAUTION PLACÉE À L'EXTÉRIEUR DE L'APPAREIL.

CAUTION VISIBLE AND/OR INVISIBLE CLASS 1M LASER RADIATION WHEN OPEN. DO NOT VIEW DIRECTLY WITH OPTICAL INSTRUMENTS. IEC60825-1:2007 (EN/US)	ATTENTION RAYONNEMENT LASER VISIBLE ET/OU INVISIBLE DE CLASSE 1M UNE FOIS OUVERT. NE PAS REGARDER DIRECTEMENT AVEC DES INSTRUMENTS OPTIQUES. (FR)	AVISO RADIACIÓN LASER DE CLASE 1M VISIBLE Y/O INVISIBLE CUANDO ESTA ABIERTO. NO MIRAR DIRECTAMENTE CON INSTRUMENTAL ÓPTICO. (ES)	VARNING SYNLIG OCH/ELLER OÄSYNLIG LASERSTRÅLNING, KLASS 1M, NÄR DENNA DEL ÄR ÖPPNAD. BETRÄKTA EJ STRÅLEN MED OPTISKA INSTRUMENT. (SVE)	注意 ここを開くと可視 及び/または不可視 のクラス1M レーザー放射が 出ます。 光学装置で直接 見ないでください。 (JPN)	CAUTION VISIBLE AND/OR INVISIBLE CLASS II LASER RADIATION WHEN OPEN. DO NOT STARE INTO BEAM. FDA 21 CFR (EN/US) LV44603-003A
--	---	--	--	--	---



Ce symbole n'est reconnu que dans l'Union européenne.

Informations relatives à l'élimination des appareils usagés, à l'intention des utilisateurs

Lorsque ce symbole figure sur le produit, cela signifie qu'il ne doit pas être éliminé en tant que déchet ménager à la fin de son cycle de vie. Si vous souhaitez éliminer ce produit, faites-le conformément à la législation nationale ou autres règles en vigueur dans votre pays et votre municipalité. En éliminant correctement ce produit, vous contribuez à la conservation des ressources naturelles et à la prévention des éventuels effets négatifs sur l'environnement et la santé humaine.

Précautions concernant le moniteur:

- Le moniteur intégré à l'autoradio est un produit de grande précision, mais qui peut posséder des pixels défectueux. C'est inévitable et ce n'est pas un mauvais fonctionnement.
- N'exposez pas le moniteur à la lumière directe du soleil.

AVERTISSEMENTS:

Pour éviter tout accident et tout dommage

- N'INSTALLEZ aucun appareil ni aucun câble dans un endroit où:
 - il peut gêner l'utilisation du volant ou du levier de vitesse.
 - il peut gêner le fonctionnement de dispositifs de sécurité tels que les coussins de sécurité.
 - où il peut gêner la visibilité.
- NE manipulez pas l'appareil quand vous conduisez. Si vous devez commander l'appareil pendant que vous conduisez, assurez-vous de bien regarder autour de vous.
- Le conducteur ne doit pas regarder le moniteur lorsqu'il conduit.
- Le conducteur ne doit pas utiliser un casque d'écoute quand il est au volant.

- Quand la température est très basse ou très élevée...
 - Un changement chimique se produit à l'intérieur, causant un mauvais fonctionnement.
 - Les images peuvent ne pas apparaître clairement ou se déplacer doucement. Les images peuvent ne pas être synchronisées avec le son ou la qualité de l'image peut être réduite dans de tels environnements.

Pour des raisons de sécurité, une carte d'identification numérotée est fournie avec cet appareil, et le même numéro d'identification est imprimé sur le châssis de l'appareil. Conserver cette carte dans un endroit sûr, elle pourra aider les autorités pour identifier votre appareil en cas de vol.

Comment réinitialiser votre appareil

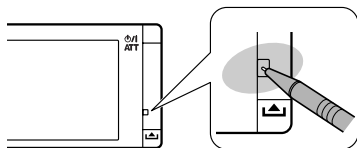

- Vos ajustements pré-réglés sont aussi effacés.

Comment forcer l'éjection d'un disque

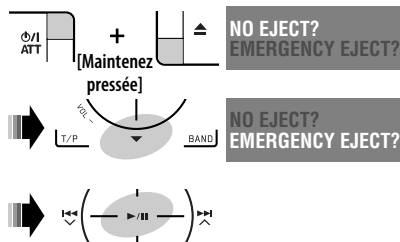

- Si cela ne fonctionne pas, essayez de réinitialiser l'appareil.

Pour sécurité...

- N'augmentez pas trop le volume car cela bloquerait les sons de l'extérieur rendant la conduite dangereuse.
- Arrêtez la voiture avant de réaliser toute opération compliquée.

Température à l'intérieur de la voiture...

Si votre voiture est restée garée pendant longtemps dans un climat chaud ou froid, attendez que la température à l'intérieur de la voiture redevienne normale avant d'utiliser l'appareil.

Ce produit intègre une technologie de protection des droits d'auteur qui est protégée par des brevets américains et d'autres droits à la propriété intellectuelle. L'utilisation de cette technologie de protection des droits d'auteur doit être autorisée par Macrovision et est exclusivement destinée à une exploitation à domicile et à d'autres usages limités, sauf autorisation contraire de Macrovision. L'ingénierie inverse et le désassemblage sont interdits.

Table des matières

INTRODUCTION

Type de disque compatible	4
Avant le fonctionnement	5

FONCTIONNEMENT

Opérations de base—Menu AV	6
Opérations de base—Panneau de commande	8
Opérations de base—Télécommande (RM-RK252)	10
Écoute de la radio	12
Opérations des disques	18
Fonctionnement sur Deux Zones	30
Opérations USB.....	34

APPAREILS EXTÉRIEURS

Écoute de iPod.....	36
Écoute du changeur de CD	39
Écoute du tuner DAB	41
Écoute d'un autre appareil extérieur ...	44

RÉGLAGES

Égalisation du son	46
Affectation de titres aux sources.....	47
Articles du menu.....	48

RÉFÉRENCES

Entretien	56
Pour en savoir plus à propos de cet autoradio	57
Guide de dépannage	62
Spécifications	66

Type de disque compatible

Type de disque	Format d'enregistrement, type de fichier, etc.	Compatible
DVD	DVD Vidéo (Code de région: 2)*1 	✓OK
	DVD Audio	✗NO
	DVD-ROM	✗NO
DVD enregistrable/réinscriptible (DVD-R/-RW*2, +R/+RW*3) • DVD Vidéo: UDF bridge • DVD-VR • DivX/MPEG1/MPEG2/JPEG/MP3/WMA/WAV/ AAC: Compatibles avec ISO 9660 Niveau 1, Niveau 2, Romeo et Joliet	DVD Vidéo	✓OK
	DVD-VR	
	DivX/MPEG1/MPEG2	
	JPEG	
	MP3/WMA/WAV/AAC*4	✗NO
	MPEG4	
	DVD+VR	
DVD-RAM	✗NO	
DualDisc	Côté DVD	✓OK
	Face non DVD	✗NO
CD/VCD	CD Audio/CD Text (CD-DA)/DTS-CD	✓OK
	VCD (CD Vidéo)	
	SVCD (Super CD Vidéo)	✗NO
	CD-ROM	
	CD-I (CD-I Ready)	
CD enregistrable/réinscriptible (CD-R/-RW) • Compatibles avec ISO 9660 Niveau 1, Niveau 2, Romeo et Joliet	CD-DA	✓OK
	MP3/WMA/WAV/AAC*4	
	JPEG	
	DivX/MPEG1/MPEG2	
	MPEG4	✗NO

*1 Si vous insérez un disque DVD Vidéo d'un code de région incorrect "Region code error" apparaît sur le moniteur.

*2 Les DVD-R enregistrés au format multi-bords peuvent aussi être reproduits (sauf les disques à double couche).
Les disques DVD-RW à double couche ne peuvent pas être reproduits.

*3 Il est possible de reproduire des disques +R/+RW (format vidéo uniquement) finalisés.
Les disques +RW à double couche ne peuvent pas être reproduits.

*4 Cet appareil peut reproduire les fichiers AAC codés en utilisant iTunes.

Précautions pour la lecture de disques à double face

La face non DVD d'un disque à "DualDisc" n'est pas compatible avec le standard "Compact Disc Digital Audio". Par conséquent, l'utilisation de la face non DVD d'un disque à double face sur cet appareil n'est pas recommandée.

Avant le fonctionnement

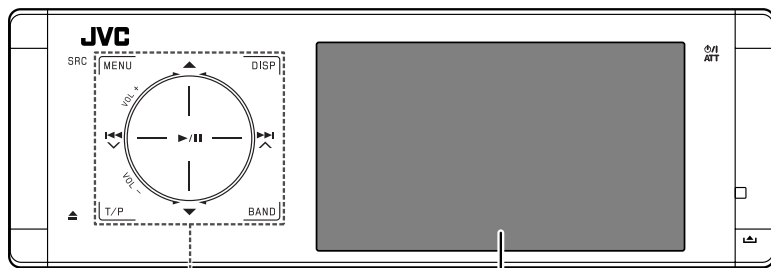

Panneau tactile

Moniteur

L'éclairage du panneau et du moniteur s'éteint quand aucune opération n'est effectuée pendant environ 10 secondes.

L'éclairage s'allume dans les cas suivants:

- Quand vous approchez votre main près du panneau tactile.*
- Quand vous touchez le panneau tactile avec votre doigt.*
- Quand vous utilisez la télécommande.
- Quand la source est changée automatiquement à la suite de la réception d'une annonce d'informations routières ou d'un programme trouvé par recherche PTY.
- Quand le signal de la caméra de recul entre dans l'appareil.

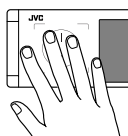

* En fonction du réglage effectué. Pour changer le réglage, voir page 53.

L'éclairage est toujours allumé dans les cas suivants:

- Pendant que le <AV Menu> est affiché.
- Pendant que le <Source Menu> est affiché.
- Pendant que le panneau de commande est ouvert.
- Quand <Illumination> est réglé sur <Normal>. (voir page 53)

Comment commander l'appareil en utilisant le panneau tactile

Vous pouvez commander l'appareil en touchant la partie appropriée du panneau tactile.

- Pour ajuster le volume, déplacez votre doigt sur le bouton du panneau tactile comme montré sur l'illustration ci-dessous afin d'afficher l'animation sur le moniteur, puis appuyez répétitivement sur ▲ ou ▼.
- Vous pouvez aussi ajuster le volume simplement en continuant de bouger votre doigt sur les boutons du panneau tactile de la façon montrée ci-dessous.

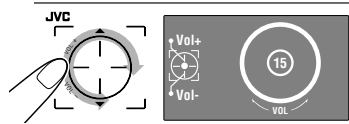

- Quand vous faites glisser votre doigt sur le panneau tactile comme montré sur l'illustration ci-dessous, l'appareil réagit de la même façon que si vous touchiez ▲ / ▼ / ◀ / ▶.

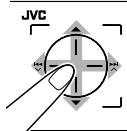

- Les opérations sont expliquées principalement en utilisant le panneau tactile et les touches sur l'appareil; cependant, les touches sur la télécommande fonctionnent de la même façon si elles portent le même nom ou la même marque.
- Dans les explications, les noms qui apparaissent sur l'écran sont mis en valeur. Par exemple, <AV Menu>.

Opérations de base—Menu AV

Vous pouvez utiliser les menus pour effectuer divers réglages à partir de **<AV Menu>**. Pour les détails sur chaque menu et réglage, référez-vous à “Articles du menu”. (☞ pages 48 à 55)

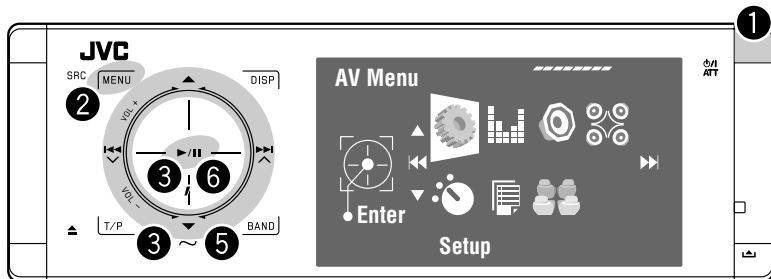

1 Mise sous tension de l'appareil.

L'éclairage du panneau tactile et du moniteur s'éteint.

2 Affichez le **<AV Menu>**.

Indicateur de compte à rebours

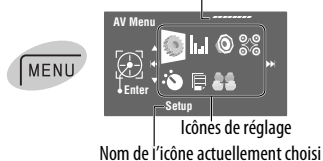

Nom de l'icône actuellement choisi

- Les articles non disponibles sont affichés en gris.

3 Choisissez un icône pour afficher l'écran de réglage.



4 Choisissez un élément.

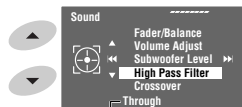

Réglage actuel de l'article choisi

5 Passez à l'écran suivant.



- Pour retourner à l'écran précédent:



- Répétez les étapes 4 et 5 pour accéder à un sous-menu si nécessaire.

6 Terminez la procédure.



Dans ce manuel, les indications en anglais sont utilisées à titre d'exemple. Vous pouvez choisir la langue des indications sur le moniteur. (☞ page 49)

Annulation de la démonstration des affichages et réglage de l'horloge

1



2

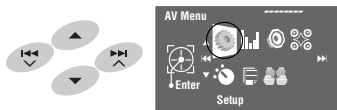

3

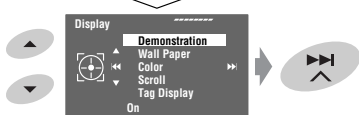
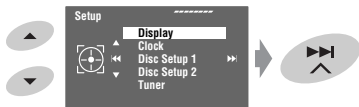

4

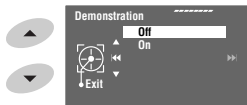

5 Retournez à **<Setup>** en touchant **|<<<** répétitivement.

6

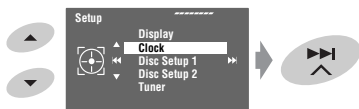

7

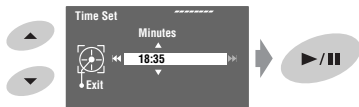
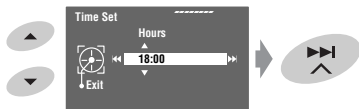

FRANÇAIS

Opérations de base — Panneau de commande

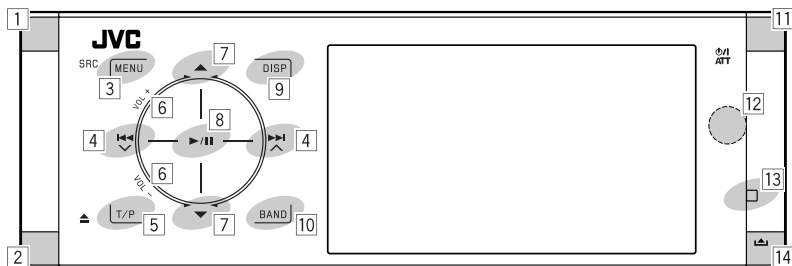

- 1 Permet de choisir la source.*¹
 "Tuner" → "DAB" → "Disc" → "USB"
 ou "USB iPod" → "Changer", "iPod" ou
 "External Input" → "AV Input"
 • Vous pouvez aussi choisir les sources en touchant
 ▲ / ▼ / ◀ / ▶ après avoir maintenu
 pressée SRC pour afficher <Source Menu>.
- 2 Éjecte le disque.
 • Pivote le panneau de commande (☞ page 9).
- 3 Affiche ou quitte <AV Menu>.
- 4 "Tuner" et "DAB": Recherche des stations/
 ensembles.
 • "Disc", "USB", "USB iPod", "Changer" et "iPod":
 Saut vers l'arrière/saut vers l'avant
 • Sur les menus:
 – Passe à l'écran suivant/précédent.
 – Choisit des articles.
- 5 Met en service l'attente de réception TA
 • Affiche la liste des codes PTY préregistrés
 [Maintenez pressée].
- 6 Ajuste le niveau de volume. (☞ page 5)
- 7*² • "Tuner": Choisit une station préregistrée.
 • "DAB": Choisit un service.
 • "Disc", "USB" et "Changer": Choisit un titre/
 dossier.
 • "USB iPod": Choisit les éléments suivants/
 précédents.
 • "iPod": Affiche le menu du lecteur et met la
 lecture en pause.
 • Sur les menus: Choisit des articles.
- 8 "Disc", "USB", "USB iPod" et "Changer": Démarre
 et arrête momentanément (pause) la lecture.
 • Sur les menus: Affichez l'écran suivant ou quittez
 l'écran affiché.
- 9 Change l'information sur l'affichage. (☞ page 9)
- 10 "Tuner" et "DAB": Choisit les bandes.
 • "Disc" et "USB": Arrêt de la lecture
- 11 Mise sous tension de l'appareil.
 • Mise hors tension de l'appareil [Maintenez
 pressée].
 • Atténue le son (quand l'appareil est sous tension).
- 12 Capteur de télécommande
- 13 Réinitialise l'appareil.
 • Utilisez ce bouton uniquement quand le système
 interne ne fonctionne pas correctement.
- 14 Permet de détacher le panneau de commande (☞
 page 9).

*¹ Vous ne pouvez pas choisir ces sources si elles ne sont pas prêtes.

*² En maintenant pressée ▲ / ▼, vous pouvez afficher la liste accessible pour la source choisie.

Pour faire pivoter le panneau de commande

Maintenez pressée ▲ jusqu'à ce que "Tilt" apparaisse sur le moniteur puis appuyez répétitivement sur la touche.



Pour attacher le panneau de commande

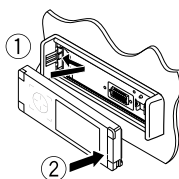

Changement des informations sur l'affichage

Les informations d'affichage disponibles varient en fonction des sources de lecture.

Chaque fois que vous touchez **DISP**, l'affichage change comme suit:

DISP

Ex.: Quand la source de lecture est un disque DVD Vidéo.

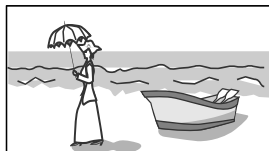

Écran de l'image de lecture (uniquement pour les sources vidéo)

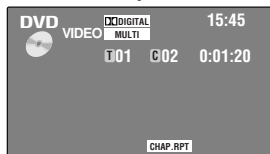

Écran d'information de la source

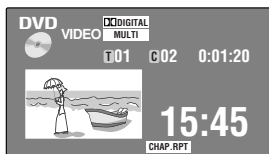

Image de lecture et écran d'information sur la source



Écran de navigation

- C'est écran est affiché quand <Navigation> est choisi pour <AV Input>. (page 52)

Retour au début

Opérations de base — Télécommande (RM-RK252)

Mise en place de la pile

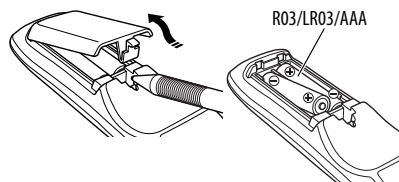

FRANÇAIS

Insérez les piles dans la télécommande en respectant les polarités (+ et -).

Attention:

La pile ne doit pas être exposée à une chaleur excessive telle que la lumière du soleil, un feu ou quelque chose de similaire.

Si la télécommande perd de sa puissance ou de son efficacité, remplacez les deux piles.

Avant d'utiliser la télécommande:

- Dirigez la télécommande directement sur le capteur de télécommande de autoradio.
- N'EXPOSEZ PAS le capteur de télécommande à une forte lumière (lumière directe du soleil ou éclairage artificiel).

L'autoradio est muni d'une fonction de télécommande de volant.

- Référez-vous au Manuel d'installation/raccordement (volume séparé) pour les connexion.

IMPORTANT:

Quand la fonction de double zone est en service (☞ page 30), la télécommande fonctionne uniquement pour commander le lecteur de DVD/CD.

Composants principaux et caractéristiques

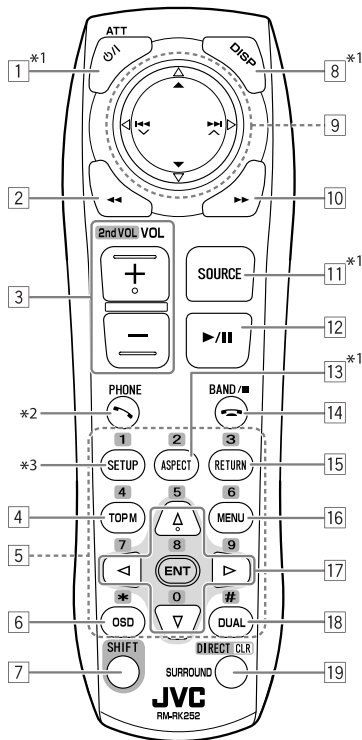

- 1 • Mise sous tension de l'appareil.
- 2 • Mise hors tension de l'appareil [Maintenez pressée].
- 3 • Atténue le son (quand l'appareil est sous tension).
"Disc", "USB" et "USB iPod": Recherche vers l'arrière
- 4 • Ajuste le niveau de volume.
- 5 • Ajuste le niveau volume à travers la fiche 2nd AUDIO OUT (tout en maintenant pressée SHIFT). (☞ page 30)
- 6 • DVD/DivX 6: Affiche le menu de disque
• VCD: Reprend la lecture PBC (☞ page 25).
• DVD-VR: Affiche l'écran du programme original.
- 7 •
- 8 •
- 9 •
- 10 •
- 11 •
- 12 •
- 13 •
- 14 •
- 15 •
- 16 •
- 17 •
- 18 •
- 19 •

- 5 • Permet d'entrer des chiffres (tout en maintenant pressée SHIFT). (☞ pages 14, 23 – 26 et 42)
- "Tuner" et "DAB": Choisit des stations préréglées.
- 6 Affiche la barre sur écran.
- 7 Fonctionne avec les autres touches (voir 3, 5 et 19).

8 Affiche l'information sur l'affichage.

9 "Tuner":

- ▲ / ▼: Choisit une station préréglée.
- I◀◀ / ▶▶I: Recherche des stations.
 - Recherche automatique
 - Recherche manuelle [Maintenez pressée]

"DAB":

- ▲ / ▼: Choisit un service.
- I◀◀ / ▶▶I: Recherche un ensemble.
 - Recherche automatique
 - Recherche manuelle [Maintenez pressée]

"Disc" et "Changer":

- ▲ / ▼:
 - DVD: Permet de choisir le titre.
 - DVD-VR: Choisit le programme/liste de lecture.
 - Autres disques (sauf VCD/CD): Permet de choisir les dossiers.
- I◀◀ / ▶▶I:
 - Saut vers l'arrière/saut vers l'avant
 - Recherche vers l'arrière/recherche vers l'avant [Maintenez pressée]

"USB":

- ▲ / ▼: Permet de choisir les dossiers.
- I◀◀ / ▶▶I:
 - Saut vers l'arrière/saut vers l'avant
 - Recherche vers l'arrière/recherche vers l'avant [Maintenez pressée]

"USB iPod":

- ▲ / ▼: Choisit l'élément précédent/suivant.
- I◀◀ / ▶▶I:
 - Saut vers l'arrière/saut vers l'avant
 - Recherche vers l'arrière/recherche vers l'avant [Maintenez pressée]

"iPod":

- ▼: Arrête provisoirement (pause) ou reprend la lecture.
 - ▲: Affiche le menu principal (puis ▲ / ▼ / I◀◀ / ▶▶I fonctionnent comme touches de sélection de menu).^{*4}
 - I◀◀ / ▶▶I:
 - Saut vers l'arrière/saut vers l'avant
 - Recherche vers l'arrière/recherche vers l'avant [Maintenez pressée]
- En mode de sélection de menu:
- Choisissez un élément. (Puis, appuyez sur ▼ pour valider le choix.)
 - Permet de sauter 10 éléments en même temps [Maintenez pressée].

10 "Disc", "USB" et "USB iPod": Recherche vers l'avant

11 Choisit la source.

12 "Disc", "USB" et "USB iPod": Démarre et arrête momentanément (pause) la lecture.

13 Change le format des images reproduites.

14 • "Tuner" et "DAB": Choisit les bandes.

- "Disc" et "USB": Arrêt de la lecture
- Ne fonctionne pas comme touche "◀".

15 VCD: Retourne au menu PBC.

16 • DVD Vidéo/DivX 6: Affiche le menu de disque

- VCD: Reprend la lecture PBC. (☞ page 25)
- DVD-VR: Affiche l'écran de liste de lecture.

17 • Permet de réaliser la sélection/les réglages.

- ◀ / ▶: Saute de 5 minutes vers l'arrière ou vers l'avant pour les disques DivX/MPEG1/MPEG2.

• △ / ▽: Change les disques pour "Changer".

18 Met en et hors service la fonction de double zone.

19 • Change le mode Surround.^{*1} (☞ page 27)

- "Disc" et "USB": Commute le mode d'entrée de numéro (tout en maintenant pressée SHIFT).
- Supprime une mauvaise entrée après avoir entrée un mauvais numéro (tout en maintenant pressée SHIFT).

*1 Quand le fonctionnement sur deux zones est en service, ces touches ne peuvent pas être utilisées.

*2 N'est pas utilisé pour cet appareil.

*3 Fonctionne comme touche numérique uniquement (voir 5).

*4 ▲: Retourne au menu précédent.

▼: Valide la sélection.

Écoute de la radio

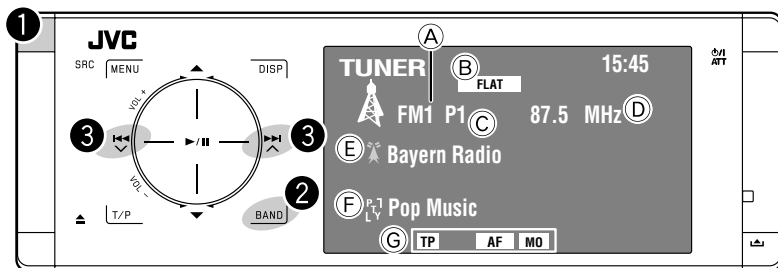



- A Bande
- B Mode sonore (page 46)
- C No de pré-réglage
- D Fréquence
- E PS (nom de la station) pour FM RDS. Si aucun signal n'est envoyé, "No Name" apparaît.
- F Code PTY pour FM RDS
- G Indicateurs de fonctionnement relatifs au tuner

1 Choisissez "Tuner".

2 Choisissez la bande.

FM1 → FM2 → FM3 → AM

3 Recherchez une station—Recherche automatique.

- Recherche manuelle: Maintenez pressée  ou  jusqu'à ce que "Manual Search" apparaisse sur le moniteur, puis touchez l'affichage répétitivement.
- L'indicateur ST s'allume lors de la réception d'une émission FM stéréo avec un signal suffisamment fort.

Quand une émission FM stéréo est difficile à recevoir

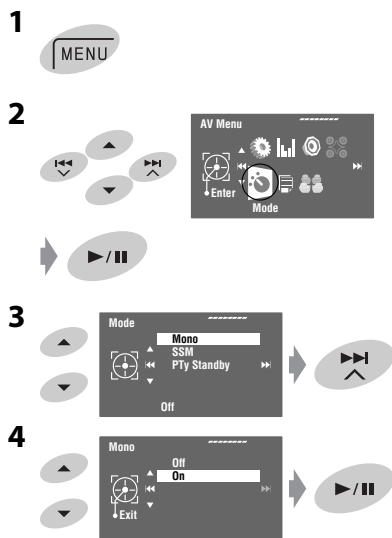

La réception est améliorée, mais l'effet stéréo est perdu.

- L'indicateur MO s'allume.

Pour rétablir l'effet stéréo, choisissez <Off> à l'étape 4.

Préréglaage automatique des stations FM—SSM (Mémorisation automatique séquentielle des stations puissantes)

Fonctionne uniquement pour les bandes FM.

Vous pouvez prérégler six stations pour chaque bande.

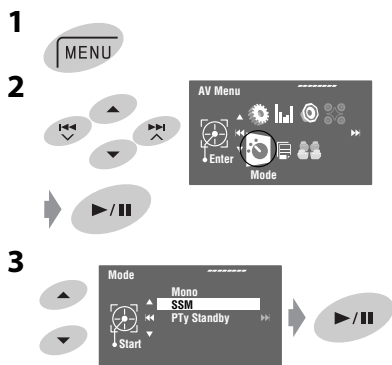

Les stations FM locale avec les signaux les plus forts sont recherchées et mémorisées automatiquement dans la bande FM.

Préréglage manuel

Ex.: Mémorisation de la station FM de fréquence 92,5 MHz sur le numéro de préréglage 4 de la bande FM1.

1



2 Accordez la station que vous souhaitez préréglé.



3



[Maintenez pressée]

La liste des préréglages apparaît.

- Pour FM: Chaque fois que vous maintenez pressée ▲ / ▼, vous pouvez changer la bande.

4 Choisissez un numéro de préréglage.

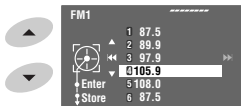

5 Mémorisez la station.



[Maintenez pressée]

La station choisie à l'étape 2 est maintenant mémorisée sur le numéro de préréglage 4.

La liste des préréglages est aussi accessible par <AV Menu> → <List>.

Sélection de stations préréglées

Sur la télécommande:

1



2



Sur l'appareil:

Pour la sélection directe

1



2



Pour choisir à partir de la liste des préréglages

1



2

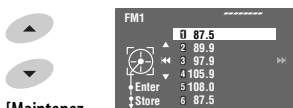

[Maintenez pressée]

- Pour FM: Chaque fois que vous maintenez pressée ▲ / ▼, vous pouvez changer la bande.

3 Choisissez le numéro préréglé.

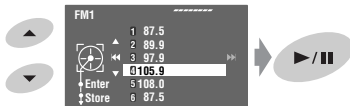

La liste des préréglages est aussi accessible par <AV Menu> → <List>.

Les fonctionnalités suivantes sont accessibles uniquement pour les stations FM RDS.

Recherche d'un programme FM RDS—Recherche PTY

Vous pouvez rechercher vos programmes préférés en choisissant le code PTY correspondant à vos programmes préférés.

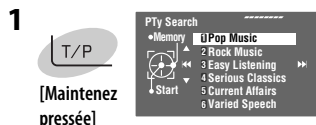

Les codes PTY disponibles apparaissent (y compris les six codes PTY préréglés).

2 Choisissez un code PTY

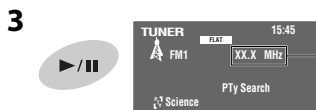
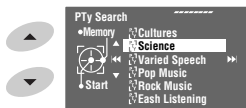

La fréquence change pendant la recherche.

S'il y a une station diffusant un programme du code PTY que vous avez choisi, la station est accordée.

Codes PTY disponibles:

News, Current Affairs, Information, Sport, Education, Drama, Cultures, Science, Varied Speech, Pop Music, Rock Music, Easy Listening, Light Classics M, Serious Classics, Other Music, Weather & Metr, Finance, Children's Progs, Social Affairs, Religion, Phone In, Travel & Touring, Leisure & Hobby, Jazz Music, Country Music, National Music, Oldies Music, Folk Music, Documentary

Mémorisation de vos types de programme préférés

Vous pouvez mémoriser vos codes PTY préférés dans la liste des préréglages PTY.

1 Suivez les étapes 1 et 2 de la colonne de gauche pour choisir le code PTY que vous souhaitez mémoriser.



2 Entrez <PTy Memory>.



La liste actuelle des préréglages PTY apparaît.

3 Choisissez le code sur la liste qui doit être remplacé par le nouveau code choisi.

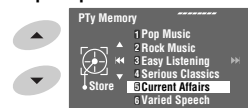

4 Mémorisez le code.

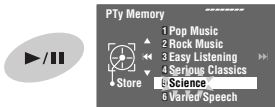

Maintenant, le code PTY choisi est remplacé par le nouveau.











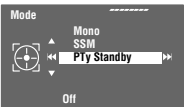

Mise en/hors service l'attente de réception TA/PTY

Attente de réception TA	Indicateur
Touchez T/P pour mettre en service.	TP
L'appareil commute temporairement sur l'annonce d'informations routières (TA), s'il y en a une, à partir de n'importe quelle source autre que AM. Le volume change sur le niveau de volume TA préréglé si le niveau actuel est inférieur au niveau préréglé (☞ page 52).	S'allume
Pas encore en service. Accordez une autre station offrant les signaux RDS.	Clignote
Touchez T/P pour mettre hors service.	S'éteint

Attente de réception PTY	Indicateur
Affichez <AV Menu> → <Mode> → <PTY Standby> (☞ colonne de droite et page 55).	PTY
L'appareil commute temporairement sur votre programme PTY préféré à partir de n'importe quelle source autre que AM.	S'allume
Pas encore en service. Accordez une autre station offrant les signaux RDS.	Clignote
Pour mettre hors service, choisissez <Off> à l'étape 4, puis touchez une fois ►/ (☞ colonne de droite).	S'éteint

- Quand un tuner DAB est connecté, l'attente de réception TA/PTY fonctionne aussi pour le tuner DAB.

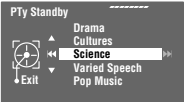
Mise en service de l'attente de réception PTY

- 1 
- 2 

- 3 

- 4 

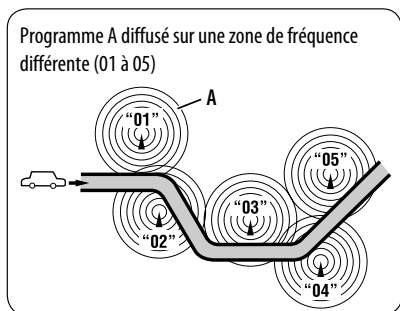
- 5 Choisissez un code PTY pour l'attente de réception PTY.
 



Poursuite du même programme—Poursuite de réception en réseau

Lorsque vous conduisez dans une région où la réception FM n'est pas suffisamment forte, cet autoradio accorde automatiquement une autre station FM RDS du même réseau, susceptible de diffuser le même programme avec un signal plus fort.



À l'expédition de l'usine, la poursuite de réception en réseau est en service.

Vous pouvez changer le réglage de la poursuite de réception en réseau. ☞ <AF Regional> à la page 52.

- Quand le tuner DAB est connecté, référez-vous aussi à "Poursuite du même programme—Recherche de fréquence alternative (DAB AF)". (☞ page 43)

Sélection automatique des stations—Recherche de programme

Normalement quand vous choisissez une station pré-réglée, la station pré-réglée est accordée.

Si les signaux des stations pré-réglées FM RDS ne permettent pas une bonne réception, cet appareil utilise les données AF et accorde une autre station diffusant le même programme que la station pré-réglée originale. (☞ page 52)

- Il faut un certain temps à cet appareil pour accorder une autre station en utilisant la recherche de programme.

Opérations des disques

Le type de disque est détecté automatiquement et la lecture démarre automatiquement (pour certains disques: le démarrage automatique de la lecture dépend de son programme interne).

Si le disque ne possède pas de menu de disque, toutes ses plages sont reproduites répétitivement jusqu'à ce que vous changiez la source ou éjectiez le disque.

Si "⊘" apparaît sur le moniteur, c'est que l'autoradio ne peut pas accepter la commande effectuée.

- Dans certains cas, la commande peut être refusée sans que "⊘" apparaisse.

FRANÇAIS

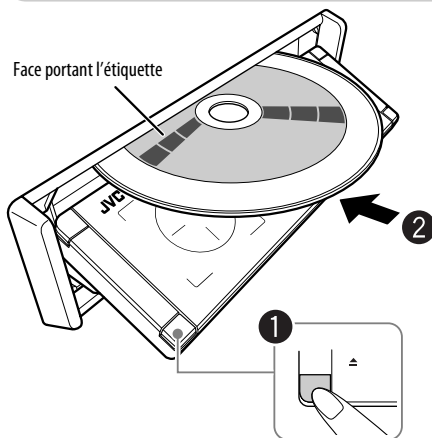

1 Ouvrez le panneau avant.

2 Insérez un disque.

La lecture démarre automatiquement.

Attention:

Ne mettez pas vos doigts derrière le panneau de commande.

Précautions sur le réglage du volume:

Les disques et les périphériques USB connectés produisent très peu de bruit par rapport aux autres sources. Réduisez le volume avant de reproduire un disque afin d'éviter d'endommager les enceintes par la soudaine augmentation du niveau de sortie.

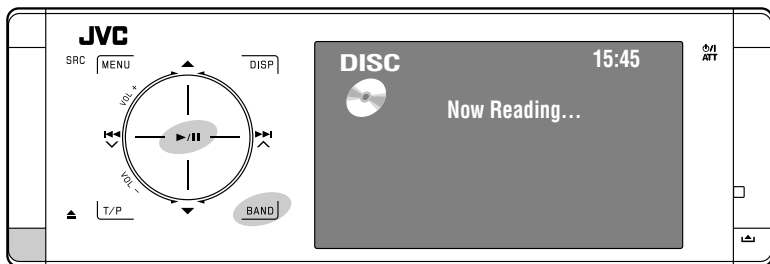

- ▲: Éjecte le disque.
- ▶/||: Démarre et arrête momentanément (pause) la lecture.
- BAND: Arrêt de la lecture

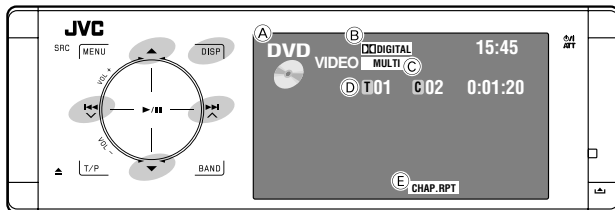

Touchez: Choisit un chapitre.
Maintenez pressée: Recherche vers l'arrière/vers l'avant*1



Choisit un titre.

DISP: Touchez si nécessaire (☞ page 9).

- A) Type de disque
- B) Format audio
- C) Mode sonore/Surround (☞ pages 26 et 46)
- D) No de titre/No de chapitre/Durée de lecture
- E) Mode de lecture

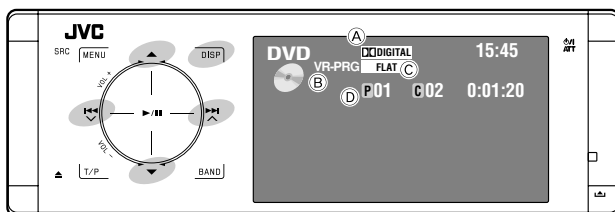

Touchez: Choisit un chapitre.
Maintenez pressée: Recherche vers l'arrière/vers l'avant*1



Chosit le No de programme/No de liste de lecture

DISP: Touchez si nécessaire (☞ page 9).

- A) Format audio
- B) VR-PRG: Programme original
VR-PL: Liste de lecture
- C) Mode sonore/Surround (☞ pages 26 et 46)
- D) No de programme (ou No. de liste de lecture)/No. de chapitre/durée de lecture

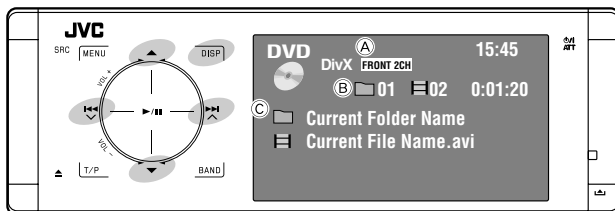

Touchez: Choisit une plage.
Maintenez pressée: Recherche vers l'arrière/vers l'avant pour DivX/MPEG*2



Touchez: Choisit un dossier.
Maintenez pressée: Affiche la liste des dossiers.

DISP: Touchez si nécessaire (☞ page 9).

- A) Mode sonore/Surround (☞ pages 26 et 46)
- B) Pour les DivX/MPEG: No de dossier/No de plage/Durée de lecture
Pour les JPEG: No de dossier/No de fichier
- C) Nom du dossier actuel/nom du fichier actuel

*1 Vitesse de recherche: x2 ⇔ x10

*2 Vitesse de recherche: ►►1⇔►►2

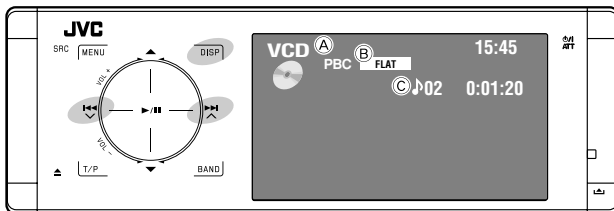

Touchez: Choisit une page.
Maintenez pressée: Recherche vers l'arrière/vers l'avant*1

DISP:

Touchez si nécessaire (☞ page 9)

- A L'indicateur PBC s'allume quand la fonction PBC est en service.
- B Mode sonore/Surround (☞ pages 26 et 46)
- C No de page/Durée de lecture

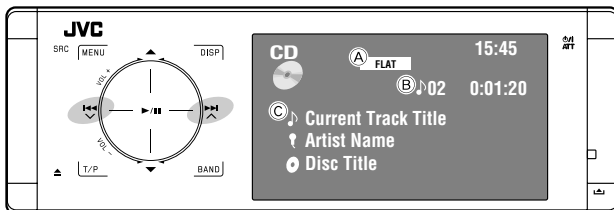

Touchez: Choisit une page.
Maintenez pressée: Recherche vers l'arrière/vers l'avant*1

- A Mode sonore/Surround (☞ pages 26 et 46)
- B No de page/Durée de lecture
- C Titre de la page (uniquement pour les CD Text)/Nom de l'artiste/Titre du disque*2

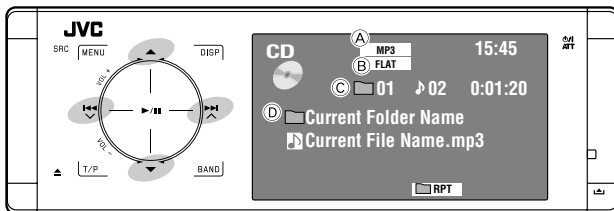

Touchez: Choisit une page.
Maintenez pressée: Recherche vers l'arrière/vers l'avant*1



Touchez: Choisit un dossier.
Maintenez pressée: Affiche la liste des dossiers.

- A Format audio (MP3/WMA/WAV/AAC)
- B Mode sonore/Surround (☞ pages 26 et 46)
- C No de dossier/No de page/Durée de lecture
- D Nom du dossier actuel/nom du fichier actuel*3

*1 Vitesse de recherche: x2 ⇔ x10

*2 "No Name" apparaît pour les CD ordinaires.

*3 Les données de la balise apparaisse à la place du nom de dossier/fichier si elles sont enregistrée et que <Tag Display> est réglé sur <On>. (☞ page 48)

Sélection des modes de lecture 3

Vous pouvez utiliser le mode de lecture répétée ou de lecture aléatoire.

Ex.: Pour choisir la répétition de plage

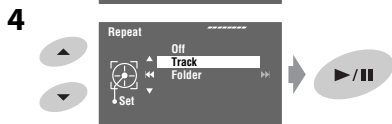
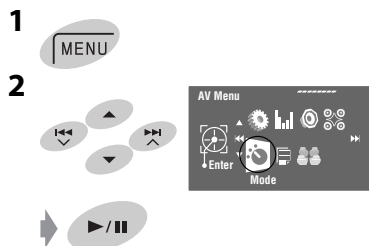

Quand un des modes de lecture est choisi, l'indicateur correspondant s'allume sur l'écran d'information de source.

Pour annuler, choisissez <Off> à l'étape 4.

Type de disque	Repeat	Random
	Chapter: Répète le chapitre actuel. Title: Répète le titre actuel.	—
	Chapter: Répète le chapitre actuel. Program: Répète le programme actuel (non disponible pour la lecture de liste de lecture).	—
 	Track: Répète la plage actuelle (pour les VCD: PBC non utilisé).	Disc (All): Reproduit aléatoirement toutes les plages (pour les VCD: PBC non utilisé).
	Track: Répète la plage actuelle. Folder: Répète toutes les plages du dossier actuel.	Folder: Reproduit aléatoirement toutes les plages du dossier actuel, puis toutes les plages des dossiers suivants. Disc (All): Reproduit aléatoirement toutes les plages.
 	Track: Répète la plage actuelle. Folder: Répète toutes les plages du dossier actuel.	Folder: Reproduit aléatoirement toutes les plages du dossier actuel, puis toutes les plages des dossiers suivants. Disc (All): Reproduit aléatoirement toutes les plages.
	Folder: Répète toutes les plages du dossier actuel.	—

Sélection de plages sur la liste

Si un disque comprend des dossiers, vous pouvez afficher la liste des dossiers/plages (fichier), puis démarrer la lecture.

1 Affichez <Folder List>.

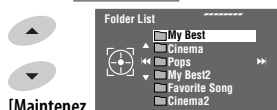

[Maintenez pressée]

- Maintenez la touche pressée pour afficher les dossiers suivants/précédents.

2 Choisissez un dossier.

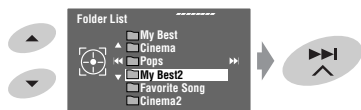

3 Choisissez un fichier.

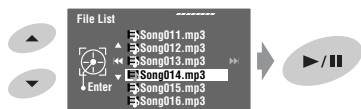

La liste des dossiers est aussi accessible par <AV Menu> → <List>.

Interdiction de l'éjection du disque

Vous pouvez verrouiller un disque dans la fente d'insertion.

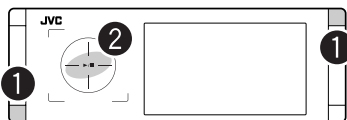

1 Maintenez pressées les touches en même temps.

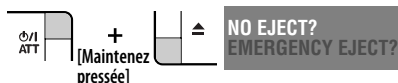

2 Mettez en service l'interdiction.

"No Eject" apparaît.

Pour annuler l'interdiction, répétez la même procédure pour choisir <EJECT OK?>.

Opérations en utilisant de la télécommande—RM-RK252

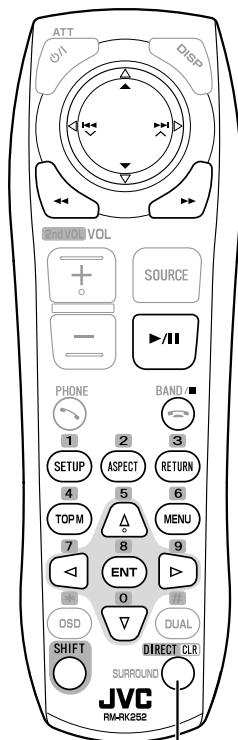

Fonctionne aussi comme touche CLR (annuler):

Appuyez sur cette touche tout en maintenant SHIFT pressée pour supprimer une mauvaise entrée.

	Arrêt de la lecture
	Démarre ou arrête momentanément (pause) la lecture.
	<ul style="list-style-type: none"> Recherche vers l'arrière/vers l'avant*¹ (Aucun son n'est entendu.) Lecture au ralenti*² si la touche est pressée pendant une pause. (Aucun son n'est entendu.)
	<ul style="list-style-type: none"> Choisit un chapitre (pendant la lecture ou une pause). Recherche vers l'arrière/vers l'avant*³ [Maintenez pressée]
	Choisit un titre (pendant la lecture ou une pause).
	<ul style="list-style-type: none"> Choisit un chapitre. Choisit un titre (quand l'appareil n'est pas en cours de lecture).
	[Deux fois] Choisit un titre (pendant la lecture ou une pause).
	Change le format des images reproduites.

Utilisation des fonctions de commande à partir du menu

-
- Choisit l'élément que vous souhaitez reproduire.
-

	Arrêt de la lecture
	Démarre ou arrête momentanément (pause) la lecture.
	<ul style="list-style-type: none"> Recherche vers l'arrière/vers l'avant*¹ (Aucun son n'est entendu.) Lecture au ralenti vers l'avant*² si la touche est pressée pendant une pause. (Aucun son n'est entendu.) La lecture au ralenti vers l'arrière ne fonctionne pas.
	<ul style="list-style-type: none"> Sélection d'un chapitre (pendant la lecture ou une pause). Recherche vers l'arrière/vers l'avant*³ [Maintenez pressée]
	<ul style="list-style-type: none"> Choisit un programme Choisit une liste de lecture (pendant la lecture ou une pause).
	<ul style="list-style-type: none"> Choisit un chapitre. Choisit un programme (quand l'appareil n'est pas en cours de lecture).
	[Deux fois] Choisit un programme/liste de lecture (pendant la lecture ou une pause).
	Change le format des images reproduites.

Utilisation des écrans de programme original/liste de lecture (E-38 page 33)

- Pour le programme original:
- Pour la liste de lecture:
- Choisit l'élément que vous souhaitez reproduire.
-

*¹ Vitesse de recherche: x2 ⇒ x5 ⇒ x10 ⇒ x20 ⇒ x60

*² Vitesse de la lecture au ralenti: 1/32 ⇒ 1/16 ⇒ 1/8 ⇒ 1/4 ⇒ 1/2

*³ Vitesse de recherche: x2 ⇒ x10

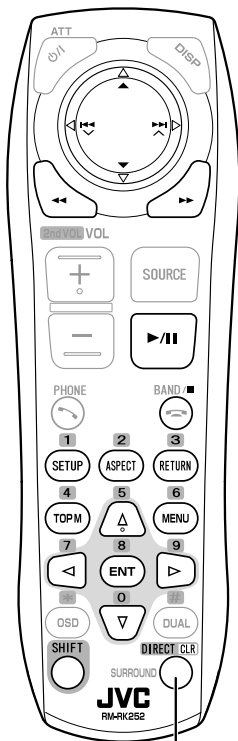

Fonctionne aussi comme touche CLR (annuler):
Appuyez sur cette touche tout en maintenant SHIFT pressée pour supprimer une mauvaise entrée.



	Arrêt de la lecture
	Démarre ou arrête momentanément (pause) la lecture.
	Recherche vers l'arrière/vers l'avant* ¹ (Aucun son n'est entendu.)
	<ul style="list-style-type: none"> Choisit une plage. Recherche vers l'arrière/vers l'avant*² [Maintenez pressée] (Aucun son n'est entendu.)
	Choisit un dossier.
	Choisit une plage (à l'intérieur du même dossier).
	[Deux fois] Choisit un dossier.
	Change le format des images reproduites.

Pendant la lecture...

Recule/avance la scène de 5 minutes.

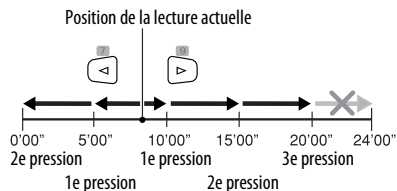

Pour les DivX6: Utilisation des fonctions de commande à partir du menu

-
- Choisit l'élément que vous souhaitez reproduire.



-



	Arrêt de la lecture
	Démarrez la lecture. (Diaporama: chaque fichier est affiché pendant quelques secondes.) Affiche le fichier actuel jusqu'à ce que vous le changiez, si vous appuyez sur cette touche pendant le diaporama.
	Choisit une page.
	Choisit un dossier.

	Choisit une page (à l'intérieur du même dossier).
--	---

	[Deux fois] Choisit un dossier.
	Change le format des images reproduites.



	Arrêt de la lecture
	Démarre ou arrête momentanément (pause) la lecture.
	<ul style="list-style-type: none"> Recherche vers l'arrière/vers l'avant*3 Lecture au ralenti vers l'avant*4 si la touche est pressée pendant une pause. (Aucun son n'est entendu.) La lecture au ralenti vers l'arrière ne fonctionne pas.
	<ul style="list-style-type: none"> Choisit une page. Recherche vers l'arrière/vers l'avant*5 [Maintenez pressée] (Aucun son n'est entendu.)
	Choisit une page.
	Change le format des images reproduites.

Pendant la lecture PBC...

	Choisit un article sur le menu.
	Retourne au menu précédent.

Pour annuler la lecture PBC

-
- Démarrez la plage souhaitée.

• Pour rétablir la lecture PBC:



	Arrêt de la lecture
	Démarre ou arrête momentanément (pause) la lecture.
	Recherche vers l'arrière/vers l'avant*3
	<ul style="list-style-type: none"> Choisit une page. Recherche vers l'arrière/vers l'avant*5 [Maintenez pressée]
	Choisit un dossier.
	Choisit une page (à l'intérieur du même dossier).
	[Deux fois] Choisit un dossier.

*1 Vitesse de recherche: ►►1 ⇒ ►►2 ⇒ ►►3

*2 Vitesse de recherche: ►►1 ⇒ ►►2

*3 Vitesse de recherche: x2 ⇒ x5 ⇒ x10 ⇒ x20 ⇒ x60

*4 Vitesse de la lecture au ralenti: 1/32 ⇒ 1/16 ⇒ 1/8 ⇒ 1/4 ⇒ 1/2

*5 Vitesse de recherche: x2 ⇒ x10

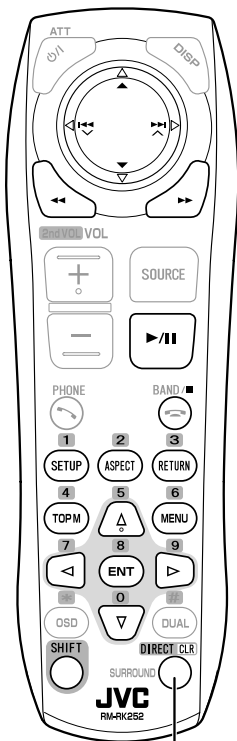

Fonctionne aussi comme touche CLR (annuler):

Appuyez sur cette touche tout en maintenant SHIFT pressée pour supprimer une mauvaise entrée.



	Arrêt de la lecture
	Démarre ou arrête momentanément (pause) la lecture.
	Recherche vers l'arrière/vers l'avant*1
	<ul style="list-style-type: none"> Choisit une plage. Recherche vers l'arrière/vers l'avant*2 [Maintenez pressée]
	Choisit une plage.

*1 Vitesse de recherche: x2 ⇒ x5 ⇒ x10 ⇒ x20 ⇒ x60

*2 Vitesse de recherche: x2 ⇒ x10

Pour profiter des sons Surround ■

Vous pouvez profiter d'une lecture Surround multicanal à travers les enceintes avant, centrale et Surround.

- Après avoir connecté l'enceinte centrale, assurez-vous de mettre en service l'enceinte centrale; sinon, aucun son ne sort de l'enceinte centrale (voir page 51).
- Vous ne pouvez pas mettre en service cette fonction dans les cas suivants:
 - Quand "USB iPod" est choisi comme source.
 - Quand le fonctionnement sur deux zones est utilisé.

MULTI:

Pour les sources codées multicanaux telles que Dolby Digital^{®3} et DTS^{®4}. (Quand la fonction est en service, "MULTI" apparaît sur l'écran d'information de source.)

Dolby Pro Logic II (Movie/Music):

Pour les sources à 2 canaux sauf pour les disques DivX/MPEG1/MPEG2.

*3 Fabriquée sous licence de Dolby Laboratories.

Les termes Dolby et Pro Logic, ainsi que le sigle double D sont des marques commerciales de Dolby Laboratories.

*4 "DTS" et "DTS Digital Surround" sont des marques déposées de DTS, Inc.

Pour mettre le Surround en service

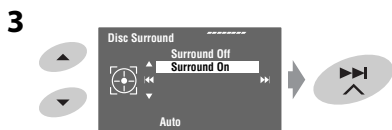
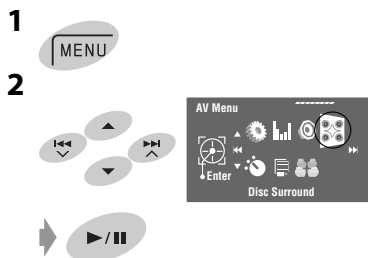

Surround Off:

Met hors service le Surround.

Surround On:

Met en service le Surround. → Passez à l'étape suivante.

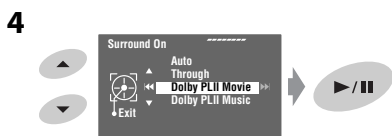

Auto:

- Quand des signaux multicanaux numériques entrent, le Surround "MULTI" est mis en service.
- Quand des signaux à 2 canaux ou à 2,1 canaux entrent*5, "4CH STEREO" est mis en service.

Through:

Tous les signaux des canaux entrant sont envoyés aux enceintes correspondantes.

Dolby PLII Movie:

Met en service Dolby Pro Logic II Movie.

Dolby PLII Music:

Met en service Dolby Pro Logic II Music. Vous pouvez ajuster les réglages <Panorama > et <Center Width >. (☞ colonne de droite)

*5 Sauf les signaux des disques DivX/MPEG1/MPEG2.

Pour changer le réglage <Dolby PLII Music>

À l'étape 4 ci-à gauche...

1 Choisissez <Dolby PLII Music>.

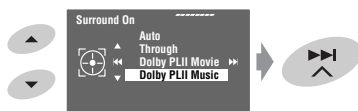

2 Affichez chaque sous-menu, puis choisissez le réglage souhaité.

EX.: Quand <Panorama> est choisi à l'étape 1.

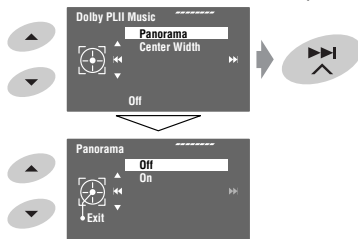

Panorama:

Choisissez <On> pour ajouter un effet sonore d'ambiance.

Center Width:

Ajustez l'image centrale de façon à l'entendre uniquement de l'enceinte centrale, uniquement des enceintes avant gauche/droite comme une image centrale "fantôme" ou comme une combinaison de ces enceintes.

Plus le nombre est élevé, plus l'effet "fantôme" est important (normalement choisissez <04>).



Sur la télécommande:



- Vous ne pouvez pas changer les réglages <Dolby PL II Music> en utilisant la télécommande.

Opérations en utilisant la barre sur l'écran (DVD/VCD/DivX/MPEG1/MPEG2/JPEG)

Ces opérations sont possibles sur le moniteur en utilisant la télécommande.

FRANÇAIS

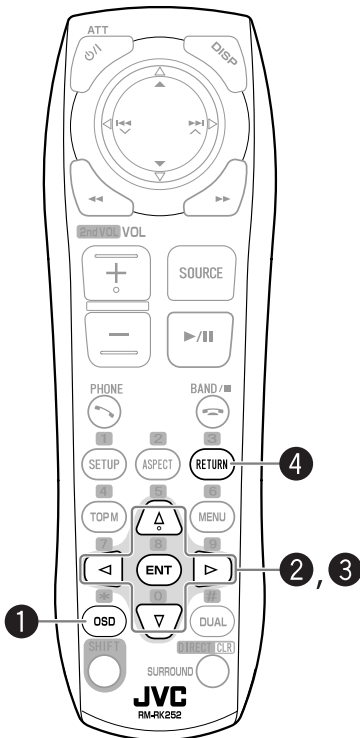

1 Affiche la barre sur écran. (☰ page 29)

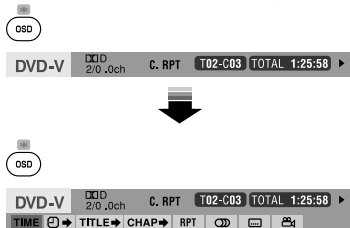

2 Choisissez un élément.



3 Choisissez un article.

• Quand un menu déroulant apparaît...



• Pour entrer une durée ou un nombre
Pour déplacer la position d'entrée:



Pour choisir un numéro:



4

Répétez les étapes 2 et 3 pour accéder à d'autres articles si nécessaire.

Pour effacer la barre sur l'écran



Barres sur l'écran

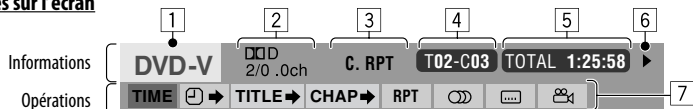

L'exemple ci-dessus est pour un DVD Vidéo. Les articles apparaissant sur la barre varient en fonction du type de disque.

1 Type de disque

- 2 • DVD: Format de signal audio
- DTS-CD: DTS
- VCD: PBC

3 Mode de lecture*1

DVD Vidéo	C. RPT: Répétition de chapitre T. RPT: Répétition de titre
DVD-VR	C. RPT: Répétition de chapitre PG. RPT: Répétition de programme
DivX/ MPEG1/ MPEG2	T. RPT: Répétition de plage F. RPT: Répétition de dossier F. RND: Lecture aléatoire de dossiers A. RND: Lecture aléatoire de tous les disques
JPEG	F. RPT: Répétition de dossier
VCD	T. RPT: Répétition de plage A. RND: Lecture aléatoire de tous les disques

4 Informations sur la lecture

T02-C03	Titre/chapitre actuel
PG-001 C-002	Programme/chapitre actuel
PL-003 C-004	Liste de lecture/chapitre actuel
TRACK 01	Plage actuelle
F001-T001	Dossier/plage actuelle
F002-F002	Dossier/fichier actuel

5 Indications de la durée

TOTAL	Durée de lecture écoulée du disque
T. REM	• Durée de lecture restante du titre (pour les DVD) • Durée de lecture restante du disque (pour les autres)
TIME	Durée de lecture écoulée du chapitre ou de la plage actuelle*2
REM	Durée de lecture restante du chapitre ou de la plage actuelle*2

6 État de lecture

	Lecture
	Recherche vers l'arrière/vers l'avant
	Lecture au ralenti vers l'arrière/vers l'avant
	Pause
	Arrêt

7 Icônes de fonctionnement

TIME	Changement de l'indication de la durée (voir [5])
	Recherche temporelle (spécifiez une scène donnée en entrant le temps.)
TITLE	Recherche d'un titre (par son numéro)
CHAP	Recherche d'un chapitre (par son numéro)
TRACK	Recherche d'une plage (par son numéro)
RPT	Lecture répétée*1
RND	Lecture aléatoire*1
	Changez la langue des dialogues, le canal audio ou le flux audio.
	Changement de la langue des sous-titres
	Changement de l'angle de vue

*1 page 21

*2 Non disponible pour les DVD-VR.

Fonctionnement sur Deux Zones

Vous pouvez profiter de la lecture de disque sur le moniteur extérieur connecté aux fiches VIDEO OUT et 2nd AUDIO OUT, tout en écoutant une autre source que "USB" par les enceintes.

- Quand le fonctionnement sur deux zone est en service, vous pouvez commander la lecture de DVD/CD uniquement en utilisant la télécommande.

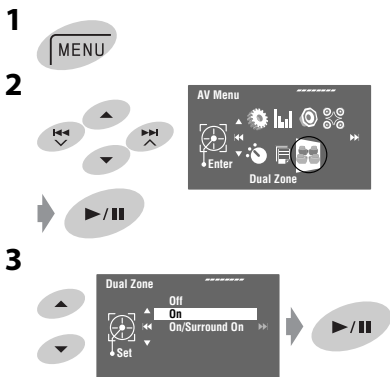

Off:

Mettez hors service le fonctionnement sur deux zones.

On:

Met en service le fonctionnement sur deux zones sans Headphone Surround*. L'indicateur DUAL s'allume.

On/Surround On:

Met en service le fonctionnement sur deux zones avec Headphone Surround. "Headphone Surround" apparaît et l'indicateur DUAL-SURROUND s'allume.

Quand le fonctionnement sur deux zones est en service, la source principale change sur "Disc".

Pour choisir une source différente (source principale) à écouter par les enceintes:

Appuyez sur SRC sur le panneau de commande.

- En utilisant les commandes du panneau tactile, vous pouvez commander la dernière source choisie sans affecter les opérations de la deuxième zone (Disc).
- Vous ne pouvez pas choisir "USB" comme source principale.

Sur la télécommande:

- 1 Appuyez sur le bouton DUAL (avec un #) sur la télécommande. Le menu de sélection s'affiche à l'écran, montrant les options Off, On et On/Surround On.
- 2 Ajustez le volume à travers la fiche 2nd AUDIO OUT.

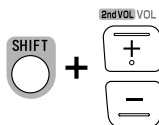

3 Commandez le lecteur de DVD/CD.

* Système Surround virtuel pour casque d'écoute original de JVC. Ce mode Surround fonctionne aussi pour la source principale "Disc" si "On/Surround On" est choisi comme source secondaire. Ce mode Surround ne fonctionne pas pour les disques DivX/MPEG1/MPEG2.

Opérations en utilisant l'écran de commande

Pour les disques sauf les DVD et VCD:

Quand le fonctionnement sur deux zones est en service, ces opérations sont possibles sur le moniteur extérieur en utilisant la télécommande.

L'écran de commande apparaît automatiquement quand vous insérez un disque. (Pour DivX/MPEG1/MPEG2/JPEG; quand l'appareil n'est pas en cours de lecture.)



Ex.: MP3/WMA

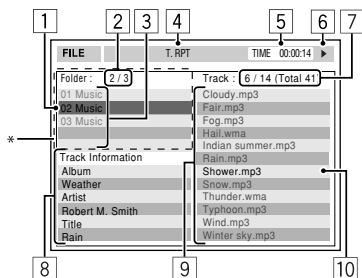

- 1 Dossier actuel (mis en valeur)
- 2 Numéro du dossier actuel/nombre total de dossiers
- 3 Liste des dossiers

* Si les données de la balises comprennent aussi "l'image de la pochette" (baseline JPEG), elle est affichée. Si vous appuyez sur OSD, la fenêtre de sélection de mode de lecture apparaît. (☞ page 32)

- 4 Mode de lecture choisi (☞ page 32)
- 5 Durée de lecture écoulée de la plage actuelle (n'est pas affichée pendant la lecture JPEG)
- 6 État de fonctionnement
- 7 Numéro de la plage actuelle/nombre total de plages du dossier actuel (nombre total de plage du disque)
- 8 Information sur la plage (uniquement pour les MP3/WMA/WAV/AAC)
- 9 Liste des plages
- 10 Plage actuelle (mis en valeur)

Pour choisir un dossier ou une plage

- 1 Choisissez la colonne "Folder" (dossier) ou la colonne "Track" (plage) sur l'écran de commande.



- 2 Choisissez un dossier ou une plage.



- Si nécessaire, appuyez sur ►/|| pour démarrer la lecture.



Ex.: CD Text

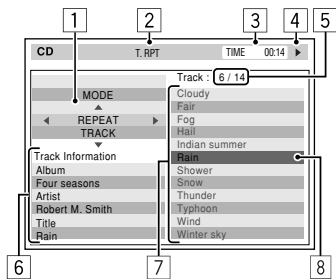

- 1 Fenêtre de sélection du mode de lecture: apparaît quand OSD est pressée (☰ colonne de droite).
- 2 Mode de lecture choisi (☰ colonne de droite)
- 3 Durée de lecture écoulée de la plage actuelle
- 4 État de fonctionnement
- 5 Numéro de la plage actuelle/nombre total de plages du disque
- 6 Informations sur la plage
- 7 Liste des plages
- 8 Plage actuelle (mise en valeur)

Pour choisir une plage



- Si nécessaire, appuyez sur ►/|| pour démarrer la lecture.

Sélection des modes de lecture

Vous pouvez aussi changer les modes de lecture en utilisant la fenêtre de sélection de mode de lecture.

- Pour JPEG, la lecture aléatoire ne peut pas être choisie.

1

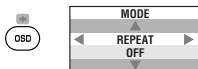

- 2 Sauf pour les JPEG: Choisissez un mode de lecture.



- 3 Choisissez l'option souhaitée.



4



Mode de lecture sélectionnable

- DivX/MPEG1/MPEG2/JPEG: ☰ page 29
- MP3/WMA/WAV/AAC:
 - T. RPT: Répétition de plage
 - F. RPT: Répétition de dossier
 - F. RND: Lecture aléatoire de dossiers
 - A. RND: Lecture aléatoire de tous les disques
- CD:
 - T. RPT: Répétition de plage
 - A. RND: Lecture aléatoire de tous les disques

Opérations en utilisant l'écran de liste

Pour les disques autres que les DVD, VCD et CD
 Quand le fonctionnement sur deux zones est en service, ces opérations sont possibles sur le moniteur extérieur en utilisant la télécommande.

Quand l'appareil n'est pas en cours de lecture...

1 Affichez l'écran de liste.

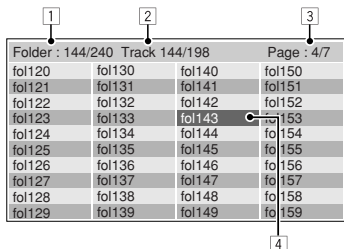

2 Choisissez un dossier sur la liste.

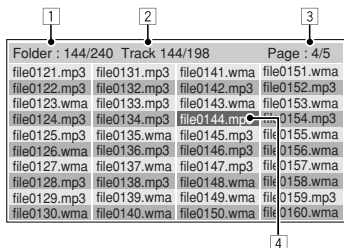

3 Choisissez une plage sur la liste.



- Pour retourner à la liste des dossiers, appuyez sur

- 1 Numéro du dossier actuel/nombre total de dossiers
- 2 Numéro de la plage actuelle/nombre total de plages du dossier actuel
- 3 Plage actuelle/nombre total de pages composant la liste
- 4 Dossier/plage actuelle (mis en valeur)

Écran de liste pour les DVD-VR

Vous pouvez utiliser l'écran de programme original ou de liste de lecture à n'importe quel moment pendant la lecture d'un DVD-VR avec ses données enregistrées.

- Ces écrans peuvent être affichés sur le moniteur intégré et le moniteur extérieur.

1 Affichez l'écran de programme original/liste de lecture.

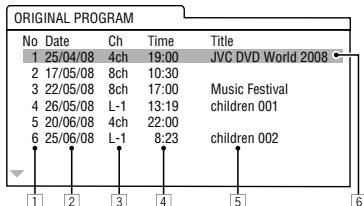

2 Choisissez l'élément souhaité.



- 1 Numéro de programme/liste de lecture
 - 2 Date d'enregistrement
 - 3 Source d'enregistrement (chaîne de télévision, prise d'entrée de l'appareil d'enregistrement, etc.)
 - 4 Heure de début de l'enregistrement
 - 5 Titre du programme/liste de lecture*
 - 6 Barre de mise en valeur (choix actuel)
 - 7 Date de création des listes de lecture
 - 8 Nombre total de chapitres
 - 9 Durée de lecture
- * Le titre du programme original ou de la liste de lecture peut ne pas être affiché en fonction de l'appareil d'enregistrement.

Opérations USB

Vous pouvez connecter un périphérique USB à mémoire de grande capacité tel qu'une mémoire USB, un lecteur audio numérique, un disque dur portable, etc. à cet appareil.

- Vous pouvez aussi connecter le iPod à la prise USB de cet appareil. Pour en savoir plus, pages 36 et 37.

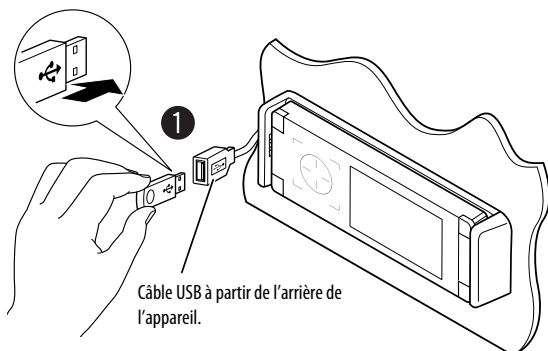

- Vous ne pouvez pas connecter un ordinateur à la prise USB () de l'appareil.

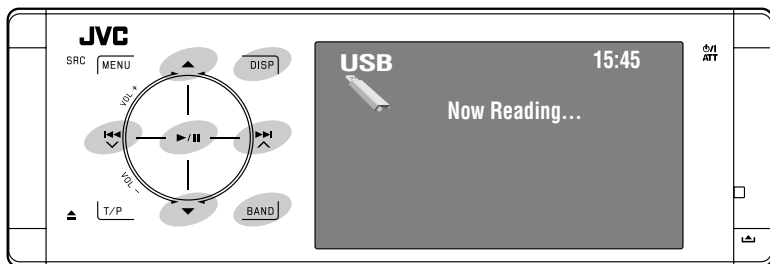

◀▶▶▶▶:	Touchez: Choisit une plage Maintenez pressée: Recherche vers l'arrière/vers l'avant
▲ ▼:	Touchez: Choisit un dossier Maintenez pressée: Affiche la liste des dossiers
▶ / II:	Démarre/arrête momentanément (pause) la lecture.
DISP:	Touchez si nécessaire. (page 9)
BAND:	Arrêt de la lecture

1 Connectez un périphérique USB.

"USB" est choisit comme source et la lecture démarre automatiquement.

Cet appareil peut reproduire les fichiers JPEG/MPEG1/MPEG2¹/MP3/WMA/WAV/AAC² mémorisés sur un périphérique USB à mémoire de grande capacité.

- Vous pouvez commander le périphérique USB de la même façon que que vous le faites avec les fichiers sur les disques. (pages 21 à 29)
- Vous ne pouvez pas choisir "USB" quand le fonctionnement sur deux zones est en service.
- Toutes les plages du périphérique USB sont reproduites répétitivement jusqu'à ce que vous changez la source.

^{*1} Sauf pour les fichiers MPEG2 enregistrés par le caméscope JVC Everio (code d'extension <.mod>).

^{*2} Cet appareil peut reproduire les fichiers AAC codés en utilisé iTunes. Cet appareil ne peut pas reproduire les fichiers codés FairPlay.

Attention:

- Éviter d'utiliser le périphérique USB s'il peut gêner une conduite en toute sécurité.
- Ne déconnectez puis reconnectez pas le périphérique USB répétitivement pendant que "Now Reading..." clignote sur le moniteur.
- Ne démarrez pas le moteur de la voiture si un périphérique USB est connecté.
- Arrêtez la lecture avant de déconnecter un périphérique USB.
- Assurez-vous que toutes les données importantes ont été sauvegardées pour éviter toute perte de données.
- Ne laissez pas un périphérique USB dans la voiture, exposé aux rayons directs du soleil ou aux hautes températures pour éviter toute déformation ou tout dommage du périphérique.
- Pour en savoir plus sur les opérations USB, page 59.

Sélection des modes de lecture

Vous pouvez utiliser le mode de lecture répétée ou de lecture aléatoire.

Ex.: Pour choisir la répétition de plage

1



2



3



4

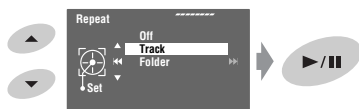

Quand un des modes de lecture est choisi, l'indicateur correspondant s'allume sur l'écran d'information de source.

Pour annuler, choisissez <Off> à l'étape 4.

Type de fichier	Repeat	Random
MP3/WMA/WAV/AAC	<p>Track: Répète la plage actuelle.</p> <p>Folder: Répète toutes les plages du dossier actuel.</p>	<p>Folder: Reproduit aléatoirement toutes les plages du dossier actuel, puis toutes les plages des dossiers suivants.</p> <p>USB (All): Reproduit aléatoirement toutes les plages.</p>
MPEG	<p>Track: Répète la plage actuelle.</p> <p>Folder: Répète toutes les plages du dossier actuel.</p>	<p>Folder: Reproduit aléatoirement toutes les plages du dossier actuel, puis toutes les plages des dossiers suivants.</p> <p>USB (All): Reproduit aléatoirement toutes les plages.</p>
JPEG	<p>Folder: Répète toutes les plages du dossier actuel.</p>	—

Écoute de iPod

Vous pouvez connecter le iPod en utilisant le câble ou l'adaptateur suivant:

	Câble/adaptateur	Pour réaliser l'opération
Pour écouter la musique	Câble USB 2.0 (fourni pour le iPod)	☞ "Lors de la connexion avec le câble USB" ci-dessous.
	Adaptateur d'interface pour iPod—KS-PD100 (non fourni)	☞ "Lors de la connexion avec l'adaptateur d'interface" à la page 38.
Pour regarder une séquence vidéo	Câble USB Audio et Vidéo pour iPod—KS-U20K (non fourni)	☞ "Lors de la connexion avec le câble USB" ci-dessous. • Assurez-vous que <AV Input> est choisi pour <iPod (Off)>. (☞ page 52)

Lors de la connexion avec le câble USB

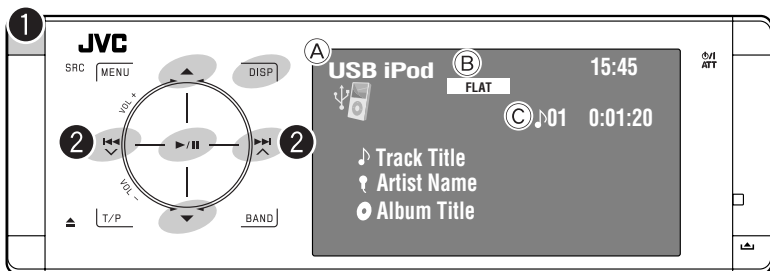

- (A) Nom de la source
- (B) Mode sonore (☞ page 46)
- (C) No de plage ou de la séquence vidéo/Durée de lecture

▶/ :	Démarre/arrête momentanément (pause) la lecture.
▲▼:	Va à l'article précédent/suivant d'une catégorie (ex.: un autre album, artiste, liste de lecture, etc.).*1
DISP:	Touchez si nécessaire. (☞ page 9)

*1 ▲/▼ peut ne pas fonctionner en fonction de la façon dont la plage/séquence vidéo actuelle a été choisie.

1 Choisissez "USB iPod".

La lecture démarre automatiquement.

- Quand vous connectez le iPod à la prise USB, "USB iPod" est choisi comme source et la lecture démarre automatiquement.

2 Choisissez une plage/séquence vidéo*2.

Touchez: Choisit une plage/séquence vidéo.
Maintenez pressée: Recherche vers l'arrière/vers l'avant

*2 Vous ne pouvez pas reprendre la lecture pour les sources vidéo.

Vous pouvez afficher une illustration de iPod sur le moniteur. (☞ pages 50 et 59)

Sélection d'une plage/séquence vidéo à partir de <Search Mode>

1 Affichez <Search Mode>.

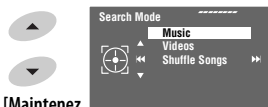

[Maintenez pressée]

2 Choisissez <Music> ou <Videos>.

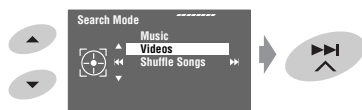

3 Choisissez un élément.

EX.: Quand <Music> est choisi à l'étape 2.

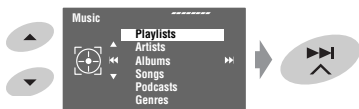

- Répétez la procédure pour choisir la page/séquence vidéo souhaitée.

4 Validez le choix.



<Search Mode> peut aussi être affiché avec
<AV Menu> → <List>.

Sélection des modes de lecture

Vous pouvez utiliser le mode de lecture répétée ou de lecture aléatoire.

Ex.: Pour choisir la répétition de page

1



2

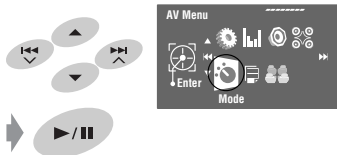

3



4



Repeat:	One: Fonctionne de la même façon que "Répéter Un" pour iPod. All: Fonctionne de la même façon que "Répéter Tous" pour iPod.
Random:	Song: Fonctionne de la même façon que "Aléatoire Morceaux" pour iPod.* Album: Fonctionne de la même façon que "Aléatoire Albums" pour iPod.

Quand un des modes de lecture est choisi, les indicateurs correspondants s'allument sur l'écran d'information de source.

Pour annuler, choisissez <Off> à l'étape 4.

* Vous pouvez aussi mettre en service le mode de lecture à l'aide de <Search Mode>.

Pour mettre en service, choisissez <Shuffle Songs> puis touchez ►/|| à l'étape 2 de la page 36.

Changement de la vitesse de lecture des livres audio

Vous pouvez changer la vitesse de lecture des livres audio

Suivez les étapes 1 à 3 de la colonne de gauche.

À l'étape 3...

1



2 Choisissez la vitesse souhaitée.

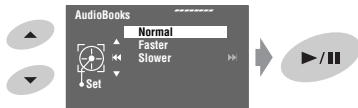

Lors de la connexion avec l'adaptateur d'interface

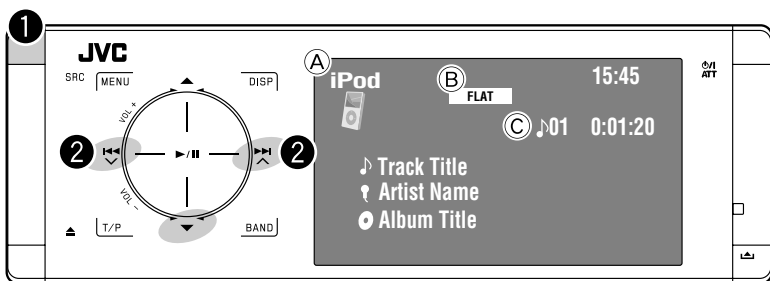

- ▼: Met la lecture en pause
– Pour reprendre la lecture, touchez de nouveau la touche.

- A) Nom de la source
B) Mode sonore (☞ page 46)
C) No de plage/Durée de lecture

Préparation:

Lors de la commande via la prise de changeur de CD, assurez-vous que <iPod> est choisi pour le réglage de l'entrée extérieure. (☞ page 52)

- 1 Choisissez "iPod".
La lecture démarre automatiquement.
- 2 Choisissez une plage.
Touchez: Choisit une plage.
Maintenez pressée: Recherche vers l'arrière/vers l'avant

Sélection d'une plage à partir du menu du lecteur

- 1 Affichez le menu du lecteur.
 - Ce mode est annulé si aucune opération n'est réalisée pendant environ 5 secondes.



L'indicateur SEARCH s'allume.

- 2 Choisissez l'élément souhaité.
Touch: Choisissez un élément
Maintenez pressée: Permet de sauter 10 éléments en même temps

<Playlists> ↔ <Artists> ↔ <Albums>
↔ <Songs> ↔ <Genres> ↔
<Composers> ↔ (retour au début)

- 3 Validez le choix.
- 4 Répétez les étapes 2 à 3 pour choisir une plage.
 - Quand une plage est finalement sélectionnée, la lecture démarre.
 - Pour revenir au menu précédent, touchez ▲.

Sélection des modes de lecture

Les opérations sont exactement les mêmes que celles expliquées à la page 37.*

* "AudioBooks" n'est pas affiché à l'étape 3.

Écoute du changeur de CD

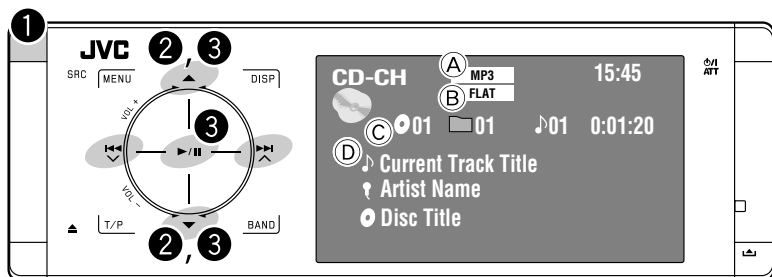

- ◀◀▶▶▶▶: Touchez: Choisit une page.
Maintenez pressée: Recherche vers l'arrière/vers l'avant
- ▲ ▼: Touchez: Choisit un dossier (MP3 uniquement).
Maintenez pressée: Affiche la liste des disques.

- (A) Indicateur MP3 (MP3 uniquement)
- (B) Mode sonore (☞ page 46)
- (C) No de disque/ No de dossier/No de page/Durée de lecture
- (D) Titre de la plage actuelle/nom de l'artiste/titre du disque
"No Name" apparaît pour les CD ordinaires.

Il est recommandé d'utiliser un changeur de CD JVC compatible MP3 avec votre autoradio.

- Vous pouvez uniquement reproduire des CD (CD-DA) et des disques MP3.

Préparation:

Assurez-vous que <Changer> est choisi pour le réglage de l'entrée extérieure. (☞ page 52)

1 Choisissez "Changer".

2 Affichez <Disc List>.



[Maintenez pressée]

- Chaque fois que vous maintenez la touche pressée, vous pouvez afficher l'autre liste des disques restants.

3 Choisissez le disque à reproduire.

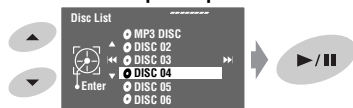

Lors de la lecture d'un disque MP3, vous pouvez choisir et démarrer la lecture d'une plage dans le disque en utilisant les listes:

Affichez la <Disc List> (choisissez le disque actuel)

→ <Folder List> → <File List>, puis démarrez la lecture de la plage souhaitée.



[Maintenez pressée]

Chaque liste peut être aussi affichée par

<AV Menu> → <List> → <Disc List> →
<Folder List> → <File List>.

Sélection des modes de lecture

Vous pouvez utiliser le mode de lecture répétée ou de lecture aléatoire.

Ex.: Pour choisir la répétition de page

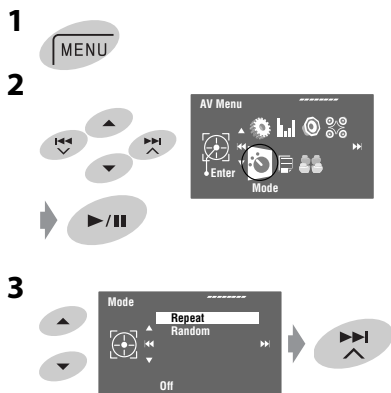

4



Quand un des modes de lecture est choisi, l'indicateur correspondant s'allume sur l'écran d'information de source.

Pour annuler, choisissez <Off> à l'étape 4.

Type de disque	Repeat	Random
	<p>Track: Répète la page actuelle.</p> <p>Disc: Répète toutes les pages du disque actuel.</p>	<p>Disc: Reproduit aléatoirement de toutes les pages du disque actuel.</p> <p>All: Reproduit aléatoirement toutes les pages des disques en place.</p>
	<p>Track: Répète la page actuelle.</p> <p>Folder: Répète toutes les pages du dossier actuel.</p> <p>Disc: Répète toutes les pages du disque actuel.</p>	<p>Folder: Reproduit aléatoirement toutes les pages du dossier actuel, puis toutes les pages des dossiers suivants.</p> <p>Disc: Reproduit aléatoirement de toutes les pages du disque actuel.</p> <p>All: Reproduit aléatoirement toutes les pages des disques en place.</p>

Vous pouvez utiliser les touches suivantes sur la télécommande pour commander le changeur de CD. Pour plus de détails, pages 10 et 11.



MP3

uniquement



Écoute du tuner DAB

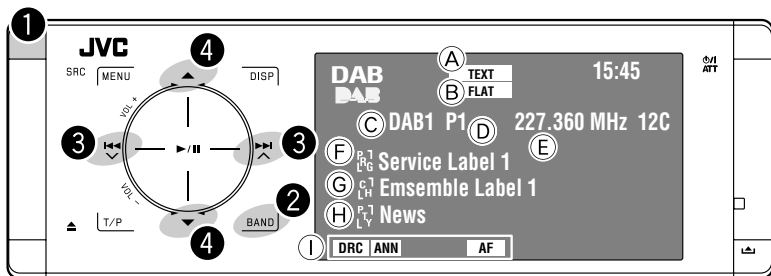

- 1 Choisissez "DAB".
- 2 Choisissez la bande.
DAB1 → DAB2 → DAB3
- 3 Recherchez un ensemble.
 - Recherche manuelle: Maintenez pressée ou jusqu'à ce que "Manual Search" apparaisse sur l'affichage, puis touchez l'affichage répétitivement.
- 4 Choisissez le service (primaire ou secondaire) que vous souhaitez écouter.

- A Indicateur TEXT
- B Mode sonore (☞ page 46)
- C Bande
- D No de préréglage
- E Fréquence
- F Étiquette du service
- G Étiquette de l'ensemble*
- H Code PTY
- I Indicateurs DAB/indicateurs d'attente de réception

* L'indicateur TEXT s'allume quand un ensemble qui prend en charge le segment d'étiquette dynamique (DLS) est accordé. Pour afficher le segment, touchez DISP.

Quand les sons environnants sont bruyants

Certains services offrent des signaux de commande de la plage dynamique (DRC) en même temps que les signaux ordinaires de leur signal. Le DRC permet de renforcer les sons de faible niveau afin d'améliorer le confort d'écoute.

- L'indicateur DRC s'allume quand un service avec des signaux DRC est accordé.

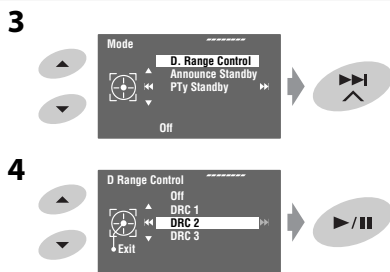
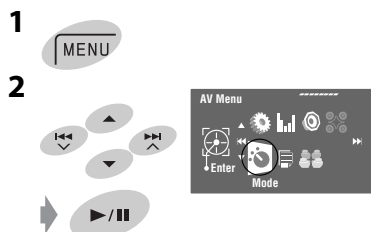

- Plus le numéro augmente, plus le niveau de l'effet devient fort.

Préréglage manuel

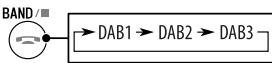
- 
- Recherche du service que vous souhaitez préréglé.

- Affichez la liste des préréglages.

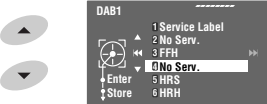

[Maintenez pressée]
- Choisissez un numéro de préréglage.

- Mémorisez le service.



[Maintenez pressée]

La liste des préréglages est aussi accessible par
<AV Menu> → <List>.

Sélection des services préréglés

Sur la télécommande:

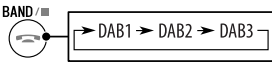
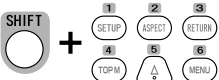
- 
- 

Sur l'appareil:

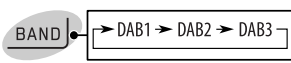
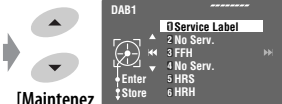
- 

[Maintenez pressée]

 - Chaque fois que vous maintenez pressée ▲ / ▼, vous pouvez changer la bande.
- Sélection d'un service préréglé.



La liste des préréglages est aussi accessible par
<AV Menu> → <List>.

Mise en/hors service l'attente de réception TA/PTY



- Les opérations sont exactement les mêmes que celles expliquées à la page 16 pour les stations FM RDS.
- Vous ne pouvez pas mémoriser des codes PTY séparément pour le tuner DAB et le tuner FM.

Mise en/hors service de l'attente de réception d'annonce

L'attente de réception d'annonce permet à l'autoradio de commuter temporairement sur votre service préféré (type d'annonce).

Attente de réception d'annonce	Indicateur
Affichez <AV Menu> → <Mode> → <Announce Standby> (☞ ci-dessous et page 55).	ANN
L'appareil commute temporairement sur votre service préféré à partir de n'importe quelle source autre que FM/AM.	S'allume
Pas encore en service. Accordez un autre service diffusant ces signaux.	Clignote
Pour mettre hors service, choisissez <Off > à l'étape 4, puis touchez ►/ (☞ ci-dessous).	S'éteint

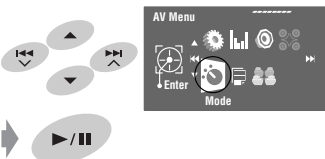
Pour mettre en service l'attente de réception d'annonce

- 
- 
- 
- 

- Choisissez un type d'annonce pour l'attente de réception d'annonce.



Types d'annonces disponibles:

Transport news, Warning, News, Weather, Event, Special Event, Radio Info, Sports News, Financial News

Poursuite du même programme—Recherche de fréquence alternative (DAB AF) ■

- Lors de la réception d'un service DAB:**
 Si vous conduisez dans une région ou un service ne peut pas être reçu, cet autoradio accorde automatiquement un autre ensemble ou une station FM RDS, diffusant le même programme.
- Lors de la réception d'une station FM RDS:**
 Quand vous conduisez dans une région ou un service DAB diffuse le même programme de la station FM RDS que vous écoutez actuellement, cet autoradio accorde automatiquement le service DAB.

À l'expédition de l'usine, la recherche de fréquence alternative est en service.

Vous pouvez désactiver la réception de la fréquence alternative. ☞ page 52.

Écoute d'un autre appareil extérieur

AV-INPUT

Vous pouvez connecter un appareil extérieur aux fiches LINE IN/VIDEO IN.

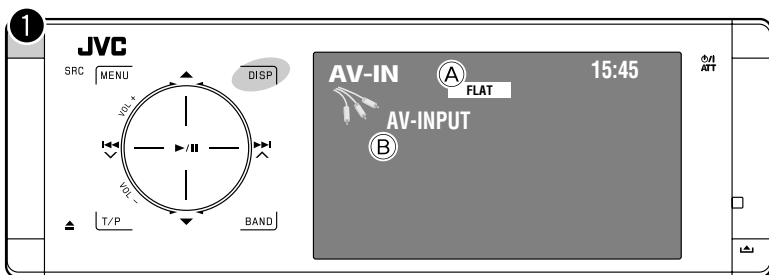

DISP: Touchez si nécessaire. (☞ page 9)

- Ⓐ Mode sonore (☞ page 46)
- Ⓑ Titre affecté (☞ page 47)

Préparation:

Assurez-vous que le réglage <AV Input> approprié est choisi pour l'appareil connecté. (☞ page 52)

- 1 Choisissez "AV Input".
- 2 Mettez l'appareil connecté sous tension et démarrez la lecture de la source.

Écran de navigation

Quand vous connectez un système de navigation à l'appareil, vous pouvez voir l'écran de navigation quelle que soit la source.

Préparation:

Assurez-vous que <AV Input> est choisi pour <Navigation>. (☞ page 52)

Pour afficher l'écran de navigation touchez **DISP** répétitivement. (☞ page 9)

- Le format d'image de l'écran de navigation est fixé sur <Full> quel que soit le réglage <Aspect> (☞ page 49)
- Quand vous ne connectez pas de système de navigation mais que vous connectez un appareil audio aux fiches LINE IN, vous pouvez utiliser "AV Input" pour écouter la source audio.

EXT-INPUT

Vous pouvez connecter un appareil extérieur aux prises du changeur de CD à l'arrière de l'appareil en utilisant l'adaptateur d'entrée de ligne—KS-U57 (non fourni) ou l'adaptateur d'entrée auxiliaire—KS-U58 (non fourni).

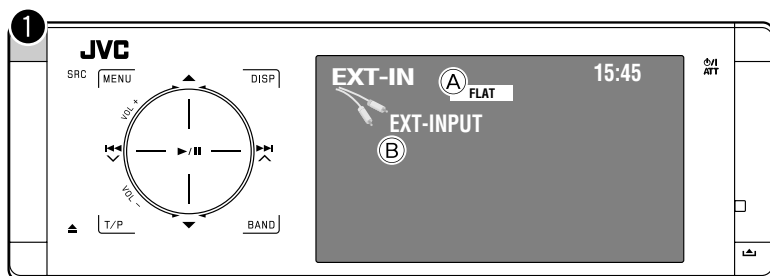

- (A) Mode sonore (☞ page 46)
- (B) Titre affecté (☞ page 47)

Préparation:

Assurez-vous que <External Input> est choisi pour <External Input>. (☞ page 52)

- 1 Choisissez "External Input".
- 2 Mettez l'appareil connecté sous tension et démarrez la lecture de la source.

Égalisation du son

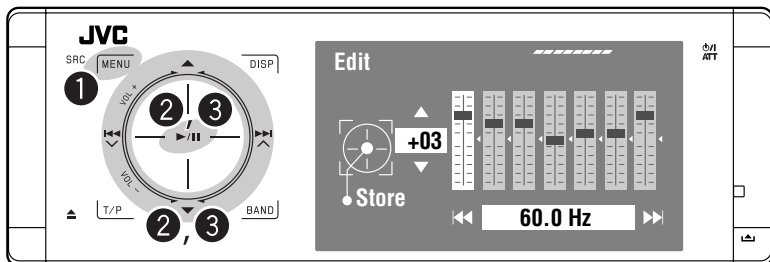

Sélection d'un mode sonore.

1

MENU

2



3

Choisissez un mode sonore.



Vous pouvez choisir un des modes sonore suivants.

<Flat>, <Hard Rock>, <R&B>, <Pop>, <Jazz>, <Dance>, <Country>, <Reggae>, <Classic>, <User1>, <User2> ou <User3>

- Pour les valeurs préréglées d'égalisation de chaque mode sonore, voir page 61.
- Pour les sources multicanaux, le mode sonore est annulé temporairement.

Mémorisation de vos propres ajustements

Vous pouvez mémoriser vos ajustements dans <User1>, <User2> et <User3>.

1 Suivez les étapes 1 et 2 ci-à gauche.

2 Choisissez l'élément que vous souhaitez ajuster.



3 Ajustez chaque réglage.

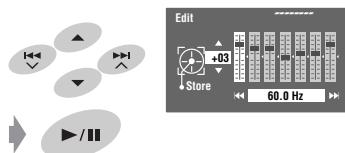

4 Choisissez <User1>, <User2> ou <User3> puis mémorisez le réglage.



Affectation de titres aux sources

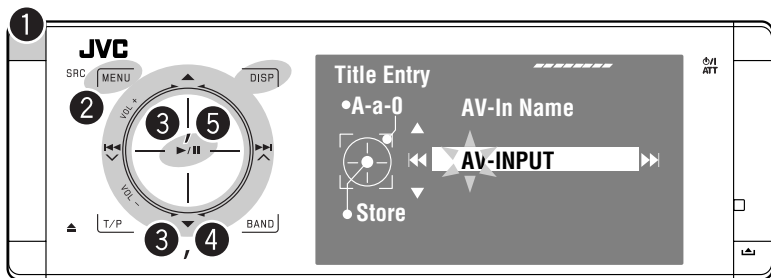

Vous pouvez affecter un titre à "AV Input" et "External Input".

Vous pouvez entrer un maximum de 16 caractères.

Ex.: Affectation d'un titre à "AV Input"

1 Choisissez "AV Input".



3

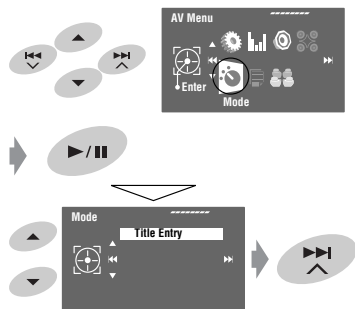

4 Affectez un titre.

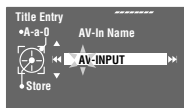

1 Choisissez un caractère, puis déplacez la position d'entrée.



- Pour changer le jeu de caractères, touchez **DISP**. (Pour savoir quels sont les caractères disponibles, voir page 60.)
- Pour effacer tous les caractères, maintenez pressée **DISP**.

2 Répétez l'étape **1** jusqu'à ce que vous ayez fini d'entrer le titre.

5 Terminez la procédure.



Articles du menu

Utilisation des menus

Pour en savoir plus sur l'utilisation du menu, voir page 6.

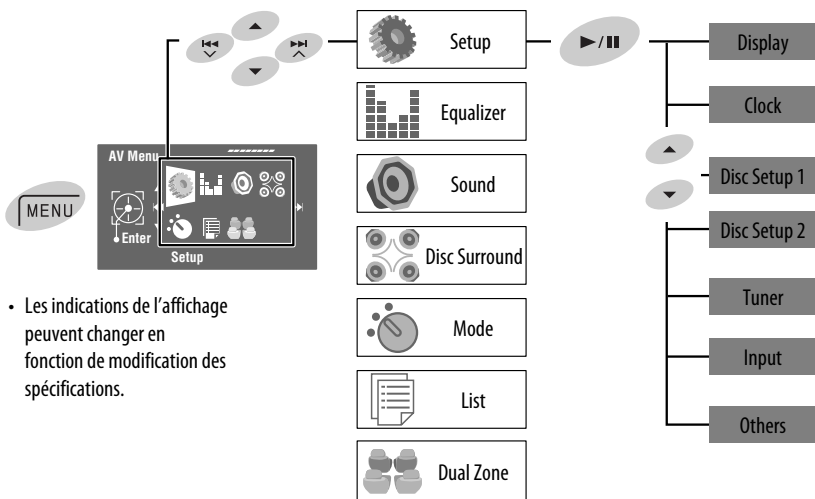

- Les indications de l'affichage peuvent changer en fonction de modification des spécifications.





FRANÇAIS

Réglage initial: Souligné



Setup (Réglage)

	Articles du menu	Réglages pouvant être choisis, [page de référence]
Display (Affichage)	Demonstration (Démonstration)	Off: Annulation. On: Met en service la démonstration sur le moniteur.
	Wall Paper (Papier Peint)	Vous pouvez choisir l'image de fond du moniteur. <u>Grid, Silk, Metal, Plain</u>
	Color (Couleur)	Vous pouvez choisir la couleur de fond du moniteur. <u>Blue, Light-Blue, Red, Orange, Yellow, Green, Purple, Dark-Blue, Dark-Green, Brown, Light-Brown, Black</u>
	Scroll (Défilement)	Off: Annulation. On: Fait défiler une fois les informations de la source. Auto: Répète le défilement (à 5 secondes d'intervalle). • Maintenir pressée DISP (sur l'appareil) permet de faire défiler les informations quel que soit ce réglage.
	Tag Display (Affichage Balise)	Off: Annulation. On: Affiche les données de la balise lors de la lecture d'une plage MP3/WMA/WAV/AAC.

Articles du menu	Réglages pouvant être choisis, [page de référence]		
Dimmer (Gradateur)	<p>Off: Annulation.</p> <p>On: Met en service le gradateur.</p> <p>Auto: Assombrit le moniteur quand vous allumez les feux de la voiture.*1</p> <p>Time Set: Touchez ►►► pour afficher l'écran de réglage de l'heure, puis réglez l'heure de mise en/hors service du gradateur.</p>		
Bright (Luminosité)	<p>Vous pouvez ajuster la luminosité du moniteur.</p> <p>-15 (la plus foncée) à +15 (la plus claire); Réglage initial 00</p>		
Picture Adjust (Réglage Image)*2	<p>Vous pouvez ajuster les réglages suivants pour rendre le moniteur plus clair et plus lisible pour l'image de lecture. Le réglage est mémorisé pour "Disc/USB" et "AV Input".</p> <p>-15 à +15; Réglage initial 0</p> <p>Bright: Ajustez ce réglage si l'image est trop lumineuse ou sombre.</p> <p>Contrast: Ajustez le contraste.</p> <p>Color: Ajustez la couleur de l'image—plus claire ou plus foncée.</p> <p>Tint: "Fixed" apparaît et vous ne pouvez pas ajuster ce réglage.</p>		
Aspect (Format Image)*3	Il est possible de changer le format de l'image.		
	Format d'image du signal d'entrée		
	4:3	16:9	
	<p>Full: Pour les images originales 16:9</p>		
	<p>Auto:</p>	<ul style="list-style-type: none"> • Pour les "Disc": Le format d'image est choisi automatiquement en fonction des signaux d'entrée. • Pour les autres sources vidéo: Le format d'image est fixé sur <Regular>. 	
<p>Regular: Pour les images originales 4:3</p>			
Language (Langue)*4	<p>Choisissez la langue des indications affichées sur le moniteur.</p> <p>English, Español, Français, Deutsch, Italiano, Nederlands, Svenska, Dansk, Русский, Português</p> <ul style="list-style-type: none"> • Les caractères que vous pouvez entrer pour l'affectation d'un titre changent aussi en fonction de la langue choisie, [60] 		

*1 La connexion du fil ILLUMINATION CONTROL est requise. (☞ "Manuel d'installation/raccordement")





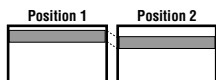
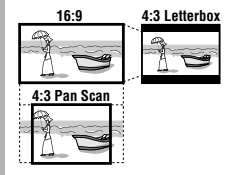

*2 Ajustable uniquement quand la source est un disque ou un périphérique USB contenant des images ou des séquences vidéo, ou "AV Input".

*3 Ne peut pas être ajusté pour les sources audio.

*4 Après avoir changé la langue des indications, mettez l'appareil hors tension puis de nouveau sous tension pour que le réglage prenne effet.









	Articles du menu	Réglages pouvant être choisis, [page de référence]
Clock (Horloge)	Time Set (Réglage Heure)	Réglage initial 0:00 , [7]
	Time Format (Format Horloge)	12Hours, 24Hours
	OSD Clock (Horloge OSD)	Off : Annulation. On : Affiche l'horloge lors de la lecture d'une source vidéo.
	Clock Adjust (Réglage Horloge)	Off : Annulation. Auto : Met en service le réglage automatique de l'horloge à l'aide des données d'horloge (CT) d'une station RDS.
Disc Setup 1 (Réglage Disque 1)*1	Menu Language (Langue du Menu)	Choisissez la langue initiale du menu de disque; Réglage initial English (aussi page 61).
	Audio Language (Langue Audio)	Choisissez la langue initiale des dialogues; Réglage initial English (aussi page 61).
	Subtitle (Sous-Titre)	Choisissez la langue initiale des sous-titres ou supprimez les sous-titres (<Off>); Réglage initial English (aussi page 61).
	Monitor Type (Type d'Écran)	Choisissez le type de moniteur de façon à ce qu'il corresponde à une image d'écran large sur votre moniteur extérieur. 16:9 : Choisissez ce réglage quand le format de votre moniteur extérieur est 16:9. 4:3 Letterbox/4:3 Pan Scan : Choisissez ce réglage quand le format de votre moniteur extérieur est 4:3. Référez-vous aux illustrations ci-à gauche pour savoir comment les images apparaissent sur le moniteur.
	OSD Position (Position OSD)	Choisissez la position de la barre sur l'écran [29]. 1 : Position élevée 2 : Position basse
	File Type (Type de Fichier)	Choisissez le type de fichier de lecture à reproduire quand un disque/USB contient différents types de fichiers. Vous pouvez mémoriser ces réglages pour chaque source—"Disc" et "USB". Audio : Reproduit les fichiers audio. Still Picture : Reproduit les fichiers JPEG. Vidéo : Reproduit les fichiers DivX/MPEG1/MPEG2. Audio&Video : Reproduit les fichiers audio et les fichiers DivX/MPEG1/MPEG2.
	DivX Regist. (Registration) (Enregistre. DivX)	Cet appareil possède son propre code d'enregistrement. Une fois que vous avez reproduit un fichier sur lequel se trouve un code d'enregistrement, le code d'enregistrement de l'appareil est remplacé pour des raisons de protection des droits d'auteur.
	iPod Artwork (Illustration)	Off : Annulation. On : Mise en service de l'affichage de l'illustration. Pour afficher l'illustration, touchez DISP. [9] • Référez-vous aussi à la page 59.



Articles du menu	Réglages pouvant être choisis, [page de référence]
D. (Dynamic) Range Compres. (Compression) (Compres. P. Dyna)	<p>Vous pouvez profiter d'un son puissant à un faible niveau de volume lors de la lecture d'un support Dolby Digital.</p> <p>Auto: Choisissez ce réglage pour appliquer les effets aux supports codés multicanaux.</p> <p>On: Choisissez ce réglage pour toujours utiliser cette fonction.</p>
Speaker Size (Taille Enceinte) Choisissez l'enceinte  Ajustez la taille de l'enceinte 	<p>Vous pouvez ajuster le réglage de la taille des enceintes.</p> <ul style="list-style-type: none"> • Front SPK: <u>Small</u>, <u>Large</u> • Center SPK: <u>None</u>, <u>Small</u>, <u>Large</u> • Rear SPK: <u>None</u>, <u>Small</u>, <u>Large</u> • Subwoofer: <u>On</u>, <u>Off</u> • Taille des enceintes: <Large> pour un diamètre de 13 cm ou supérieur; <Small> pour 13 cm ou moins. • Les enceintes avant et les enceintes arrière ne peuvent pas être ajustées séparément pour le canal gauche et droit. <p>Quel que soit le réglage ci-dessus...</p> <ul style="list-style-type: none"> • Aucun son ne sort du caisson de grave lors de la lecture d'une séquence vidéo Dolby Pro Logic II Movie ou Music si les enceintes avant sont réglées sur <Large>. • Aucun son ne sort de l'enceinte centrale quand le Surround est hors service.
Speaker Level (Niveau Enceinte) Choisissez l'enceinte  Ajustez le niveau de l'enceinte 	<p>Vous pouvez ajuster le niveau de sortie des enceintes en service (☞ <Speaker Size> ci-dessus), en écoutant la tonalité de test.</p> <p>Front Lch/Center Ch/Front Rch/Rear Rch/Subwoofer^{*2}/Rear Lch: Ajustez le niveau de sortie de chaque enceinte dans une plage de -10dB à +10dB; Réglage initial 0dB.</p> <ul style="list-style-type: none"> • Appuyez sur ►/■ pour mettre la tonalité de test en et hors service.
Speaker Distance (Dist. Enceinte) Choisissez l'enceinte  Ajustez la distance de l'enceinte 	<p>Vous pouvez ajuster le délai de sortie des enceintes.</p> <p>Front Lch/Center Ch/Front Rch/Rear Rch/Rear Lch: Ajustez la distance de l'enceinte à la position d'écoute dans une plage de 15 cm/6 pouces à 600 cm/240 pouces par pas de 15-cm/6 pouces; réglage initial 120 cm/48 inch (pour l'enceinte centrale), 150 cm/60 inch (pour les autres enceintes).</p> <ul style="list-style-type: none"> • Maintenez pressée DISP pour changer l'unité de mesure—cm et pouce

^{*1} Peut être choisi uniquement pour "Disc" et "USB". (La lecture s'arrête quand vous choisissez un des éléments.)

^{*2} Ce réglage du niveau du caisson de grave prend effet uniquement quand le Surround est en service. (☞ aussi pages 26 et 27)

	Articles du menu	Réglages pouvant être choisis, [page de référence]
Tuner (Tuner)	AF Regional (AF Régionale)	<p>Quand les signaux reçus de la station actuelle deviennent faibles...</p> <p>Off: Annulation—ne peut pas être choisi quand <DAB AF> est réglé sur <On>.</p> <p>AF REG: Commute sur une autre station diffusant le même programme. L'indicateur AF REG s'allume.</p> <p>AF: Commute sur une autre station. Le programme peut différer du programme actuellement reçu (L'indicateur AF s'allume),  [17].</p>
	TA Volume (Volume TA)	00 à 30 ou 50^{*1} , Réglage initial 15 ,  [16].
	Program Search (Recherche Progr.)	Off, On ,  [17]
	IF Band Width (Largeur Bande IF)	<p>Auto: Augmente la sélectivité du tuner pour réduire les interférences entre les stations adjacentes. (L'effet stéréo peut être perdu.)</p> <p>Wide: Il y a des interférences des stations adjacentes, mais la qualité du son n'est pas dégradée et l'effet stéréo est conservé.</p>
Input (Entrée)	DAB AF (AF DAB) ^{*2}	Off, On ,  [43]
	AV Input (Entrée AV) ^{*3}	<p>Vous pouvez déterminer l'utilisation des fiches LINE IN et VIDEO IN.</p> <p>Off: Choisissez ce réglage quand aucun appareil n'est connecté ("AV Input" est sauté lors de la sélection de la source).</p> <p>iPod (Off): Choisissez ce réglage quand un iPod est connecté en utilisant le câble USB Audio et Vidéo pour iPod.  [36]</p> <p>Audio&Video: Choisissez ce réglage quand un appareil audio/vidéo tel qu'un magnétoscope est connecté.</p> <p>Audio: Choisissez ce réglage quand un appareil audio tel qu'un lecteur audio portable est connecté.</p> <p>Camera^{*4}: Choisissez ce réglage quand une caméra de recul est connectée.</p> <p>Navigation: Choisissez ce réglage quand un système de navigation est connecté.  [44]</p>
	External Input (Entrée Ext.) ^{*5}	<p>Pour connecter un appareil extérieur à la prise du changeur de CD à l'arrière.</p> <p>Changer/iPod^{*6}: Changeur de CD ou iPod  [38, 39]</p> <p>External Input: N'importe quel autre appareils que ceux donnés ci-dessus.  [45]</p> <ul style="list-style-type: none"> • Pour la connexion du tuner DAB, ce réglage n'est pas requis. Il est détecté automatiquement.
Others (Autres)	Beep (Bips)	<p>Off: Annulation.</p> <p>On: Met en service la tonalité sonore des touches.</p>
	Telephone Muting (Sourd. Téléphon.) ^{*7}	<p>Off: Annulation.</p> <p>Muting1, Muting2: Choisissez le mode qui permet de couper le son lors de l'utilisation d'un téléphone cellulaire.</p>

Articles du menu	Réglages pouvant être choisis, [page de référence]			
Others (Autres)	Illumination (Illuminations)	Vous pouvez mettre hors service l'éclairage du panneau tactile et du moniteur lors de la mise sous tension de l'appareil. [5]		
			Panneau tactile	Moniteur
		Normal:	Reste toujours allumé.	
		Proximity/Motion:	S'allume quand votre main bouge à proximité des commandes.	Reste toujours allumé.
		Proxi/Motion-LCD:	S'allume quand votre main bouge à proximité des commandes.	
		Touch Pad:	S'allume quand votre doigt touche les commandes.	Reste toujours allumé.
	Touch Pad-LCD:	S'allume quand votre doigt touche les commandes.		
Initialize (Initialiser)	Initialise tous les réglages que vous avez réalisé dans <AV Menu>. Maintenez pressée ►/II, puis réinitialisez l'appareil. [3]			





Equalizer (Égaliseur)

Flat/Hard Rock/R&B/Pop/Jazz/Dance/Country/Reggae/Classic/User1 (User1)/User2 (User2)/User3 (User3), [46]

- *1 Dépend de la commande de gain de l'amplificateur. (☞ page 54)
- *2 Peut être choisi uniquement quand un tuner DAB est connecté.
- *3 Ne peut pas être choisi quand "AV Input" est choisi comme source.
- *4 La connexion du fil REVERSE GEAR SIGNAL est requise ☞ "Manuel d'installation/raccordement". La vue arrière par la caméra apparaît sur le moniteur au format d'image "Full" (quel que soit le réglage du format d'image) quand vous placez le levier de vitesse en position de marche arrière (R).
- *5 Ne peut pas être choisi quand le composant connecté à la prise de changeur de CD est choisi comme source.
- *6 Le nom de l'appareil détecté par la prise du changeur de CD apparaît.
- *7 La connexion du fil TEL MUTING est requise. ☞ "Manuel d'installation/raccordement".



Sound (Son)

Articles du menu	Réglages pouvant être choisis, [page de référence]
Fader/Balance (Fader/Balance) Ajustez le fader  Ajustez la balance 	Ajustez le fader— la balance de sortie des enceintes entre les enceintes avant et arrière. <ul style="list-style-type: none"> • Complètement en haut—avant uniquement • Complètement en bas—arrière uniquement Lors de l'utilisation d'un système à deux enceintes, réglez le fader au centre (00). Ajustez la balance—la balance de sortie des enceintes entre les enceintes gauche et droite. <ul style="list-style-type: none"> • Complètement à gauche—gauche uniquement • Complètement à droite—droite uniquement
Volume Adjust (Réglage Volume)	Ajustement et mémorisation du niveau de volume de l'ajustement automatique pour chaque source, par rapport au niveau de volume FM. Le niveau de volume augmente ou diminue automatiquement quand vous changez la source. -12 à +12; Réglage initial 00 <ul style="list-style-type: none"> • Pour les sources numériques: Vous pouvez réaliser les ajustements séparément en fonction du format audio—Dolby Digital/DTS et des autres.
Subwoofer Level (Niveau Woofer)¹	Ajuste le niveau de sortie du caisson de grave. -06 à +08; Réglage initial 00
High Pass Filter (Filtre Pass Haut)	Through: Choisissez ce réglage quand aucun caisson de grave n'est connecté. On: Choisissez ce réglage quand un caisson de grave est connecté.
Crossover (Transition)	Ajustez la fréquence de transition entre les enceintes avant/arrière et le caisson de grave. 80Hz, 120Hz, 150Hz
Amplifier Gain (Gain Amplific.)	Vous pouvez changer le niveau de volume maximum de cet autoradio. Off: Met hors service l'amplificateur intégré. Low Power: Choisissez ce réglage si la puissance maximum des enceintes est inférieure à 50 W. High Power
Rear Speaker (Enceinte Arrière)²	Vous pouvez mettre en/hors service les enceintes arrière. Off, On



Disc Surround (Disc Surround)^{*3}

Articles du menu	Réglages pouvant être choisis, [page de référence]
Surround Off (Surround Désact.)	Choisissez ce réglage pour mettre hors service la fonction de Surround.
Surround On (Surround Activé)	Choisissez ce réglage pour mettre en service la fonction de Surround.  [26] Auto, Through, Dolby PLII Movie, Dolby PLII Music <ul style="list-style-type: none"> • Quand vous choisissez <Dolby PLII Music>, vous pouvez ajuster <Panorama> et <Center Width>.^{*4}



Mode (Mode)^{*5}

Articles du menu	Réglages pouvant être choisis, [page de référence]
Mono (Mono)	Uniquement pour FM. (Off, On), ^{F5} [13]
SSM (SSM)	Uniquement pour FM. ^{F5} [13]
PTY Standby (Attente PTY)	Uniquement pour FM et "DAB". (Off, News), ^{F5} [16, 42] <ul style="list-style-type: none"> Quand vous mettez en service l'attente de réception PTY, vous pouvez changer le code PTY pour l'attente de réception PTY.
Title Entry (Entrée de Titre)	Uniquement pour "AV Input" et "External Input". ^{F5} [47]
Repeat/Random (Répétition/Aléatoire)	Uniquement pour "Disc", "USB", "USB iPod", "Changer" et "iPod". ^{F5} [21, 35, 37, 38, 40]
D.(Dynamic) Range Control (Commande P. Dyna)	Uniquement pour "DAB". (Off, DRC 1, DRC 2, DRC 3), ^{F5} [41]
Announce Standby (Attente Annonce)	Uniquement pour "DAB". (Off, Transport News), ^{F5} [43] <ul style="list-style-type: none"> Quand vous mettez hors service l'attente de réception d'annonce, vous pouvez changer le type d'annonce sur Attente de réception d'annonce.
AudioBooks (Livres audio)	Uniquement pour "USB iPod". (Normal, Faster, Slower) ^{F5} [37]



List (Liste)

Les listes accessibles diffèrent en fonction de la source. ^{F5} [14, 22, 36, 42]



Dual Zone (Double Zone)

Off (Arrêt), On (Marche), On/Surround On (Surr. Activé), ^{F5} [30]

*1 Ce réglage prend effet uniquement quand le Surround n'est pas en service. (^{F5} aussi pages 26 et 27)

*2 Ce réglage prend effet uniquement quand le fonctionnement sur deux zones est en service. (^{F5} aussi page 30)

*3 Peut être choisi uniquement pour "Disc" et "USB".

*4 Ce réglage prend effet uniquement quand l'enceinte centrale est en service.

*5 Les articles de la section <Mode> varient en fonction de la source de lecture.

Comment nettoyer les connecteurs

Un détachement fréquent détériorera les connecteurs. Pour minimiser ce problème, frottez périodiquement les connecteurs avec un coton tige ou un chiffon imprégné d'alcool, en faisant attention de ne pas endommager les connecteurs.

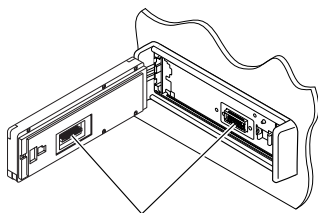

Connecteurs

Condensation d'humidité

De la condensation peut se produire sur la lentille à l'intérieur de l'appareil dans les cas suivants:

- Après le démarrage du chauffage dans la voiture.
- Si l'intérieur de la voiture devient très humide.

Si cela se produit, l'appareil risque de ne pas fonctionner correctement. Dans ce cas, éjectez le disque et laissez l'autoradio sous tension pendant quelques heures jusqu'à ce que l'humidité s'évapore.

Comment manipuler les disques

Pour retirer un disque de sa boîte, faites pression vers le centre du boîtier et soulevez légèrement le disque en le tenant par ses bords.

- Tenez toujours le disque par ses bords. Ne touchez pas la surface enregistrée.

Pour remettre un disque dans sa boîte, insérez-le délicatement sur le support central (avec la surface imprimée dirigée vers le haut).

- Conservez les disques dans leur boîte quand vous ne les utilisez pas.

Support central



Pour garder les disques propres

Si le disque est sale, sa lecture risque d'être déformée.

Si un disque est sale, essuyez-le avec un chiffon doux, en ligne droite du centre vers les bords.

- N'utilisez pas de solvant (par exemple, un nettoyant conventionnel pour disque vinyle, un vaporisateur, un diluant, du bezène, etc.) pour nettoyer les disques.



Pour reproduire un disque neuf

Les disques neufs ont parfois des ébarbures sur le bord intérieur et extérieur. Si un tel disque est utilisé, cet autoradio risque de le rejeter.

Pour retirer ces ébarbures, frotter les bords avec un crayon, un stylo, etc.



N'utilisez pas les disques suivants:



CD Single—disque de 8 cm



Disque gondolé



Autocollant et restes d'autocollant



Étiquette autocollante



Forme inhabituelle



Disque transparent (disque semi-transparent)



Pièces transparentes ou semi-transparentes sur sa zone d'enregistrement

Pour en savoir plus à propos de cet autoradio

■ Généralités

Mise sous tension de l'appareil

- Vous pouvez aussi mettre l'appareil sous tension en appuyant sur la touche SRC (source). Si la source est prête, la lecture démarre.

■ Tuner (FM uniquement)

Mémorisation des stations

- Quand la recherche SSM est terminée, les stations reçues sont préréglées sur les No 1 (fréquence la plus basse) à No 6 (fréquence la plus haute).

■ Disque

Généralités

- Dans ce manuel, les mots "plage" et "fichier" sont utilisés de façon interchangeable.
- Cet appareil peut uniquement reproduire les fichiers CD audio (CD-DA) si différents types de fichier (MP3/WMA/WAV/AAC) sont enregistrés sur le même disque.
- Cet autoradio peut afficher uniquement les caractères d'un octet. Les autres caractères ne peuvent pas être affichés correctement.

Insertion d'un disque

- Si un disque est inséré à l'envers ou ne contient aucun fichier compatible, "Cannot play this disc Check the disc" (impossible de reproduire ce disque. Vérifiez le disque) apparaît sur le moniteur. Éjectez le disque.

Éjection d'un disque

- Si le disque éjecté n'est pas retiré avant 15 secondes, il est réinséré automatiquement dans la fente d'insertion pour le protéger de la poussière.

Changement de la source

- Si vous changez la source, la lecture s'arrête aussi sans éjecter le disque.
La prochaine fois que vous choisissez "Disc" comme source de lecture, la lecture du disque reprend à partir de l'endroit où elle a été interrompue.

Lecture de disques enregistrables/ réinscriptibles

- Cet appareil peut reconnaître un maximum de 5 000 fichiers, 250 dossiers (un maximum de 999 fichiers par dossier).
- Utilisez uniquement des disques "finalisés".
- Cet autoradio peut reproduire les disques multi-session; mais les sessions non fermées sont sautées lors de la lecture.
- Cet appareil peut reconnaître un total de 25 caractères pour les noms de fichier/dossier.
- Certains disques ou fichiers ne peuvent pas être reproduits à cause de leurs caractéristiques ou des conditions d'enregistrement.

Lecture de DVD-VR

- Pour les détails sur le format DVD-VR et la liste de lecture, référez-vous aux instructions fournies avec l'appareil d'enregistrement.

■ Lecture de fichier

Lecture de fichiers DivX

- Cet appareil peut reproduire les fichiers DivX portant le code d'extension <.divx>, <.div>, <.avi> (quel que soit la casse des lettres).
- Cet appareil prend en charge les fichiers DivX d'une résolution de 720 x 576 pixels ou inférieure.
- Le flux audio doit être conforme au format MP3 ou Dolby Digital.
- Les fichiers codés en mode à balayage entrelacé ne peuvent pas être reproduits correctement.
- Le débit binaire maximum (moyen) pour les signaux vidéo est de 4 Mbps.

Lecture de fichiers MPEG1/MPEG2

- Cet appareil peut reproduire les fichiers MPEG1/MPEG2 portant l'extension <.mpg>, <.mpeg> ou <.mod>*.
 - * <.mod> est le code d'extension pour les fichiers MPEG2 enregistrés par les caméscopes JVC Everio. Les fichiers MPEG2 avec le code d'extension <.mod> ne peuvent pas être reproduits quand ils sont mémorisés sur un périphérique USB à mémoire de grande capacité.
- Le format de transmission en continu doit être conforme au programme/système MPEG.
- Le format de fichier doit être MP@ML (profil principal au niveau principal)/SP@ML (profil simple au niveau principal)/MP@LL (profil principal au niveau inférieur).
- Les flux audio doivent être conformes au format MPEG1 Audio Layer-2 ou Dolby Digital.
- Le débit binaire maximum (moyen) pour les signaux vidéo est de 4 Mbps.

Lecture de fichiers JPEG

- Cet appareil peut reproduire le fichier JPEG portant l'extension <.jpg> ou <.jpeg>.
- Il est recommandé d'enregistrer les fichiers à la résolution de 640 x 480.
- Cet appareil peut reproduire les fichiers JPEG au format de base (baseline). Les fichiers JPEG progressifs ou sans perte (lossless) ne peuvent pas être reproduits.

Lecture de fichiers MP3/WMA/WAV/AAC

- Cet appareil peut reproduire les fichiers portant le code d'extension <.mp3>, <.wma>, <.wav> ou <.m4a> (quel que soit la casse des lettres).
- Cet autoradio peut reproduire les fichiers respectant les conditions suivantes:
 - Débit binaire:
 - MP3/WMA: 32 kbps à 320 kbps
 - AAC: 16 kbps à 320 kbps
 - Fréquence d'échantillonnage:
 - 48 kHz, 44,1 kHz, 32 kHz (pour MPEG1)
 - 24 kHz, 22,05 kHz, 16 kHz (pour MPEG2)
 - 48 kHz, 44,1 kHz, 32 kHz, 22,05 kHz (pour WMA)
 - 44,1 kHz (pour WAV)
 - 48 kHz, 44,1 kHz (pour AAC)

- Cet appareil peut afficher les balises ID3, version 1.0/1.1/2.2/2.3/2.4 (pour MP3). Cet appareil peut aussi afficher les balises WAV/WMA/AAC.
- Cet autoradio peut reproduire les fichiers enregistrés au mode VBR (débit binaire variable). Les fichiers enregistrés en VBR affichent une durée écoutée différente.
- Cet autoradio ne peut pas reproduire les fichiers suivants:
 - Fichiers MP3 codés au format MP3i et MP3 PRO.
 - Fichiers MP3 codés avec Layer 1/2.
 - Fichiers WMA codés sans perte, professionnels et formats vocaux.
 - Fichiers WMA qui ne sont pas basés sur Windows Media® Audio.
 - Fichiers au format WMA/AAC protégés contre la copie avec DRM.
 - Fichiers AAC protégés contre la copie avec FairPlay (sauf ceux qui se trouvent sur un iPod).
 - Fichiers qui contiennent des données telles que AIFF, ATRAC3, etc.

Pour profiter des sons Surround

- Si <Surround On> est choisi, la lecture Surround "MULTI" démarre automatiquement pour les disques codés multicanaux quel que soit le réglage <Surround On>.
- Vous ne pouvez pas mettre en service le Surround pour les DVD Vidéo MPEG multicanaux ou les sources DivX 2 canaux et MPEG 2 canaux. Quand <Surround On> est choisi, les sons stéréo sont émis uniquement par les enceintes avant. "FRONT 2CH" apparaît sur l'écran d'information de la source.
- Quand "FIX" apparaît sur l'écran d'information de la source, aucun son ne sort du caisson de grave.
- Quand <AUTO> est choisi, un sous-échantillonnage est réalisé pour les DVD Vidéo (LPCM uniquement) et DVD-VR (LPCM uniquement).

USB

- Si "No USB device" après avoir détaché un périphérique, attachez un autre périphérique ou choisissez une autre source de lecture.
- Si le périphérique USB ne contient aucun fichier compatible ou n'a pas été formaté correctement, "Cannot play this device Check the device" (Impossible de reproduire ce périphérique. Vérifiez le périphérique.), apparaît sur le moniteur.
- L'appareil ne peut pas reconnaître les périphériques USB dont l'alimentation n'est pas de 5 V et dépasse 500 mA.
- Lors de la lecture à partir d'un périphérique USB, l'ordre de lecture peut différer de celui d'autres lecteurs.
- Cet appareil peut ne pas être capable de reproduire certains périphériques USB ou certains fichiers à causes de leurs caractéristiques ou des conditions d'enregistrement.
- Les périphériques USB munis de fonctions spéciales telles que des fonctions de protection des données ne peuvent pas être utilisés avec cet appareil.
- N'utilisez pas un périphérique USB avec 2 partitions ou plus.
- En fonction de la forme du périphérique USB et du port de connexion, il se peut que certains périphériques USB ne puissent pas être connectés correctement ou que la connexion soit lâche.
- Lors de la connexion d'un périphérique USB, référez-vous aussi à ses instructions.
- Connectez uniquement un périphérique USB à la fois à cet appareil. N'utilisez pas de nœud de raccordement USB.
- Il se peut que cet appareil ne reconnaisse pas un périphérique USB connecté à travers un lecteur de carte USB.
- Lors de la connexion avec un câble USB, utilisez un câble USB 2.0.
- Il se peut que cet appareil ne puisse pas reproduire correctement des fichiers d'un périphérique USB quand celui-ci est connecté à l'aide d'un cordon prolongateur.
- Cet appareil ne peut pas assurer toutes les fonctions ou alimenter tous les types de périphériques.
- Cet appareil peut reconnaître un maximum de 5 000 fichiers, 250 dossiers (un maximum de 999 fichiers par dossier).
- Cet appareil peut reconnaître un total de 25 caractères pour les noms de fichier/dossier.
- Pour les fichiers MPEG1/2: Le débit binaire maximum (moyen) pour les signaux vidéo est de 2 Mbps.

Utilisation de iPod

- Vous pouvez commander les types d'iPod suivants:

– Par le câble USB 2.0

- iPod video (5e génération)*
- iPod nano
- iPod nano (2e génération)

– Par l'adaptateur d'interface

- iPod avec dock (3e Génération)
- iPod avec molette cliquable (4e génération)
- iPod mini
- iPod photo
- iPod nano
- iPod video (5e génération)
- * Pour voir une séquence vidéo, connectez le iPod en utilisant un câble USB Audio et Vidéo (non fourni).
- Si la lecture sur iPod ne se fait pas correctement, mettez à jour le logiciel de iPod à la dernière version. Pour en savoir plus sur la mise à jour de votre iPod, consultez le site <<http://www.apple.com>>.
- Quand vous mettez cet appareil sous tension, iPod est chargé à travers l'appareil.
- Pendant que iPod est connecté, toutes les opérations à partir de iPod sont hors service. Réalisez toutes les opérations à partir de cet appareil.
- Le texte d'information peut ne pas être affiché correctement.
- Le texte d'information défile sur le moniteur. Cet appareil peut afficher un maximum de 40 caractères lors de l'utilisation de l'adaptateur d'interface et un maximum de 128 caractères lors l'utilisation du câble USB 2.0 ou du câble USB Audio et Vidéo.

Avis:

Lors de l'utilisation de iPod, certaines opérations peuvent ne pas être réalisées correctement ou comme prévues. Dans ce cas, consultez le site Web JVC suivant:

- Pour la connexion USB: <<http://www.jvc-victor.co.jp/english/car/>>
- Pour la connexion de l'adaptateur d'interface: <<http://www.jvc.co.jp/english/car/support/ks-pd100/index.html>>

Pour la connexion USB:

Quand <iPod Artwork> est réglé sur <On>: N'appuyez sur aucune touche pendant les 30 premières secondes ou plus de la lecture d'une page contenant une illustration*. Il faut 30 secondes ou plus pour afficher l'illustration et aucune opération ne peut être effectuée pendant son chargement.

* L'image affichée sur l'écran du iPod pendant la lecture d'une page.

DAB tuner

- Seuls les services DAB primaires peuvent être pré-réglés même si vous mémorisez un service secondaire.

Articles du menu

- Si vous changez le réglage <Amplifier Gain> de <High Power> sur <Low Power> alors que le niveau de volume est réglé au dessus de "30", l'appareil change automatiquement le volume sur "VOL 30".
- Après avoir changé un des réglages <Menu Language/Audio Language/Subtitle>, mettez l'appareil hors tension puis de nouveau sous tension, puis réinsérez le disque (ou insérez un autre disque) de façon que le réglage soit effectif.
- Si vous choisissez <16:9> pour une image de format 4:3, l'image change légèrement à cause du processus de conversion de la largeur de l'image.
- Même si <4:3 Pan Scan> est choisi, la taille de l'écran peut devenir <4:3 Letterbox> avec certains disques.

À propos des sons reproduits par les prises arrières

- Sortie des enceintes/sortie discrète analogique—LINE OUT (FRONT/REAR)/CENTER OUT/SUBWOOFER OUT: Les signaux multicanaux sont émis pour un support codé multicanal. (Quand le fonctionnement sur deux zones est en service, le même signal émis par les fiches 2nd AUDIO OUT est émis pour la source principale "Disc".)
- 2nd AUDIO OUT: Les signaux à 2 canaux sont émis quand le fonctionnement sur deux zones est en service. Lors de la lecture d'un disque codé multicanal, les signaux multicanaux sont sous mixés.
- Le "DVD Logo" est une marque de commerce de DVD Format/Logo Licensing Corporation, enregistrée aux États-Unis, au Japon et dans d'autres pays.
- DivX, la certification DivX ultra et les logos associés sont des marques de DivX, Inc. et sont utilisés sous licence.
- Produit officiel certifié DivX® ultra
- Prend en charge la lecture de toutes les versions de vidéo DivX® (y compris DivX® 6), des fichiers DivX® standard et de DivX® Media Format
- Microsoft et Windows Media est une marque déposée ou une marque de commerce de Microsoft Corporation aux États-Unis et/ou dans les autres pays.
- iPod et iTunes sont des marques de commerce d'Apple Inc., enregistrée aux États-Unis et dans les autres pays.

Caractères que vous pouvez entrer pour les titres

En plus des alphabets romains (A – Z, a – z), vous pouvez utiliser les caractères suivants. (☞ page 47)

- Quand <Русский> est choisi pour <Language>. (☞ page 49)

Lettres majuscules et minuscules

A	Б	В	Г	Д	Е	Ж	З	И	Й	К	Л	М	Н
О	П	Р	С	Т	У	Ф	Х	Ц	Ч	Ш	Щ	Ъ	Ы
Ь	Э	Ю	Я	Ё	espace								

a	b	v	г	д	e	ж	з	и	й	к	л	м	н
o	p	r	s	t	u	f	x	c	ch	sh	sch	ъ	ы
ь	э	ю	я	ё	espace								

Chiffres et symboles

0	1	2	3	4	5	6	7	8	9	!	"	#	\$
%	&	'	()	*	+	,	-	.	/	:	;	=
?	@	`	espace										

- Quand une autre langue que <Русский> est choisie pour <Language>. (☞ page 49)

Lettres majuscules et minuscules

Á	À	Ā	Ā	Ā	á	à	â	ä	ā
Ā	Æ	Œ	Č	Ć	â	æ	œ	č	ć
Ç	É	È	É	È	ç	é	è	é	è
Ğ	Í	İ	İ	İ	ë	ğ	í	ì	ï
Ñ	Ó	Ò	Ó	Ò	ï	ñ	ñ	ń	ó
Ö	Ø	Ř	Ř	Š	ò	ô	ö	õ	ø
Š	Ş	Ú	Ù	Û	ó	ř	ř	š	ś
Û	Ÿ	Ž	Ž	В	ş	ú	ù	û	ü
Ɔ	Ɔ	Ɔ	Ɔ	Ɔ	ú	w	y	ÿ	ž
Ī	U	ö			z	ÿ	þ	ŋ	đ
					ț	ı	ı	ıj	

Chiffres et symboles

0	1	2	3	4
5	6	7	8	9
!	"	#	\$	%
&	'	()	`
=	-	+	*	/
@	?	:	:	,
.	espace			

Valeurs d'égalisation pré réglées

Mode sonore	Fréquence						
	60,0 Hz	150,0 Hz	400,0 Hz	1,0kHz	2,5kHz	6,3kHz	15,0kHz
Flat	00	00	00	00	00	00	00
Hard Rock	+03	+03	+01	00	00	+02	+01
R&B	+03	+02	+02	00	+01	+01	+03
Pop	00	+02	00	00	+01	+01	+02
Jazz	+03	+02	+01	+01	+01	+03	+02
Dance	+04	+02	00	-02	-01	+01	+01
Country	+02	+01	00	00	00	+01	+02
Reggae	+03	00	00	+01	+02	+02	+03
Classic	+02	+03	+01	00	00	+02	00
User1/2/3	00	00	00	00	00	00	00

Codes de langue (pour la sélection de la langue des DVD/DivX)

Code	Langue	Code	Langue	Code	Langue	Code	Langue	Code	Langue
AA	Afar	FA	Persan	KK	Kazakh	NO	Norvégien	ST	Sesotho
AB	Abkhazien	FI	Finois	KL	Groenlandais	OC	Langue d'oc	SU	Soudanais
AF	Afrikaans	FJ	Fidji	KM	Cambodgien	OM	(Afan) Oromo	SW	Swahili
AM	Amharique	FO	Faroese	KN	Kannara	OR	Oriya	TA	Tamil
AR	Arabe	FY	Frison	KO	Koréen (KOR)	PA	Panjabi	TE	Télougou
AS	Assamais	GA	Irlandais	KS	Kashmiri	PL	Polonais	TG	Tadjik
AY	Aymara	GD	Gaélique écossais	KU	Kurde	PS	Pashto, Pushto	TH	Thaï
AZ	Azerbaïdjanais	GL	Galicien	KY	Kirghiz	QU	Quechua	TI	Tigrinya
BA	Bashkir	GN	Guarani	LA	Latin	RM	Rhaeto-Romance	TK	Turkmène
BE	Biélorusse	GU	Gujarati	LN	Lingala	RN	Rundi	TL	Tagalog
BG	Bulgare	HA	Hausa	LO	Laotien	RO	Roumain	TN	Setswana
BH	Bihari	HI	Hindi	LT	Lithuanien	RW	Kinyarwanda	TO	Tongan
BI	Bislama	HR	Croate	LV	Latvian, Letton	SA	Sanskrit	TR	Turc
BN	Bengali, Bangladais	HU	Hongrois	MG	Malagasy	SD	Sindhi	TS	Tsonga
BO	Tibétain	HY	Arménien	MI	Maori	SG	Sango	TT	Tatar
BR	Breton	IA	Interlingua	MK	Macédonien	SH	Serbo-Croate	TW	Twì
CA	Catalan	IE	Interlangue	ML	Malayalam	SI	Cingalais	UK	Ukrainien
CO	Corse	IK	Inupiak	MN	Mongol	SK	Slovaque	UR	Oourdou
CS	Tchèque	IN	Indonésien	MO	Moldavien	SL	Slovène	UZ	Ouzbek
CY	Gallois	IS	Islandais	MR	Marathi	SM	Samoan	VI	Vietnamien
DZ	Bhutani	IW	Hébreu	MS	Malais (MAY)	SN	Shona	VO	Volapük
EL	Grec	JA	Japonais	MT	Maltais	SO	Somalien	WO	Ouolof
EO	Espéranto	JI	Yiddish	MY	Birman	SQ	Albanais	XH	Xhosa
ET	Estonien	JW	Javanais	NA	Nauruan	SR	Serbe	YO	Yoruba
EU	Basque	KA	Géorgien	NE	Népalais	SS	Siswati	ZU	Zoulou

Guide de dépannage

Ce qui apparaît être un problème n'est pas toujours sérieux. Vérifiez les points suivants avant d'appeler un centre de service.

	Symptôme	Remèdes/Causes
Généralités	<ul style="list-style-type: none"> Aucun son ne sort de l'enceinte centrale. 	<ul style="list-style-type: none"> L'enceinte centrale n'est pas en service. (☞ page 51) Une fois que vous avez réinitialisé l'appareil assurez-vous de remettre en service l'enceinte. L'enceinte centrale est utilisée uniquement pour la lecture Surround. Aucun son ne sort pour la lecture stéréo.
	<ul style="list-style-type: none"> Le moniteur n'est pas clair et lisible. 	Un ensoleillement direct du pare-brise peut causer ce symptôme. Ajustez <Bright>. (☞ page 49)
	<ul style="list-style-type: none"> Cet autoradio ne fonctionne pas du tout. 	Réinitialisez l'appareil. (☞ page 3)
	<ul style="list-style-type: none"> La télécommande ne fonctionne pas. 	Mettez hors service le fonctionnement sur deux zones. (☞ page 30) (Quand le fonctionnement sur deux zones est en service, la télécommande fonctionne uniquement pour commander le lecteur de DVD/CD).
	<ul style="list-style-type: none"> "No Signal" apparaît. 	<ul style="list-style-type: none"> Changez la source. Démarrez la lecture sur l'appareil extérieure connecté à la prise VIDEO IN. Vérifiez les cordons et les connexions. Les signaux d'entrée sont trop faibles.
	<ul style="list-style-type: none"> "Mecha Error Push Reset" apparaît sur le moniteur et le panneau de commande ne bouge pas. 	Réinitialisez l'appareil. (☞ page 3)
	<ul style="list-style-type: none"> Les commandes du panneau tactile ne répondent pas correctement. La fonction <Illumination> ne fonctionne pas correctement. 	<ul style="list-style-type: none"> Gardez vos mains et les commandes propres et sèches. Éliminez l'électricité station et ne placez pas d'objet magnétique près de l'appareil. Laissez l'appareil jusqu'à ce que la température dans la voiture devienne stable. Un matelas en caoutchouc sur le sol peut causer ce symptôme. Dans ce cas, n'utilisez pas le matelas en caoutchouc.
FM/AM	<ul style="list-style-type: none"> Le prééglage automatique SSM ne fonctionne pas. Bruit statique pendant l'écoute de la radio. 	<ul style="list-style-type: none"> Mémorisez les stations manuellement. (☞ page 14) Connectez l'antenne solidement.

	Symptôme	Remèdes/Causes
Lecture de disque	• Le disque ne peut pas être reconnu ni reproduit.	Éjecter le disque de force. (☞ page 3)
	• Le disque ne peut pas être éjecté.	Déverrouillez le disque. (☞ page 22)
	• Les disques enregistrables/réinscriptibles ne peuvent pas être reproduits.	• Insérez un disque finalisé.
	• Les plages sur les disques enregistrables/réinscriptibles ne peuvent pas être sautées.	• Finalisez les disques avec l'appareil qui a été utilisé pour l'enregistrement.
	• La lecture ne démarre pas.	• Insérez de nouveau le disque correctement.
		• Le code de région du DVD n'est pas correct. (☞ page 4)
		• Le format des fichiers n'est pas pris en charge par l'appareil.
	• L'image de lecture n'est pas claire et lisible.	Ajustez les réglages de <Picture Adjust>. (☞ page 49)
Lecture de fichier	• Le son et les images sont quelque fois interrompus ou déformés.	• Arrêtez la lecture lorsque vous conduisez sur une route accidentée.
		• Changez le disque.
	• Aucune image de lecture n'apparaît sur le moniteur.	Le fil de frein de stationnement n'est pas connecté correctement. (☞ "Manuel d'installation/raccordement")
	• Aucune image n'apparaît sur le moniteur extérieur.	• Connectez le cordon vidéo correctement.
		• Choisissez l'entrée correcte sur le moniteur extérieur.
	• "Eject Error" ou "Loading Error" apparaît sur le moniteur.	Changer la source en appuyant sur SRC résoudra ce problème.
	• Le disque ne peut pas être reproduit.	• Changez le disque.
Lecture de fichier		• Enregistrez les plages en utilisant une application compatible sur les disques appropriés. (☞ page 4)
		• Ajoutez le code d'extension approprié pour les noms des fichiers.
	• Du bruit est produit.	La plage reproduite n'est pas dans un format de fichier reproductible. Passez à un autre fichier.
	• Les plages ne sont pas reproduites comme vous le souhaitiez.	L'ordre de lecture peut différer de celui utilisé par d'autres lecteurs.
	• La durée de lecture écoulée n'est pas correcte.	Cela se produit quelque fois pendant la lecture. C'est causé par la façon dont les plages ont été enregistrées sur le disque.
	• "Not Support" apparaît sur le moniteur et la plage est sautée.	La plage ne peut pas être reproduite.

Symptôme	Remèdes/Causes
<ul style="list-style-type: none"> Du bruit est produit. 	<ul style="list-style-type: none"> La page reproduite n'est pas dans un format compatible (MP3/WMA/WAV/AAC). Passez à un autre fichier. N'ajoutez pas le code d'extension <.mp3>, <.wma>, <.wav> ou <.m4a> à des plages non MP3/WMA/WAV/AAC.
<ul style="list-style-type: none"> Les plages ne sont pas reproduites comme vous le souhaitiez. 	L'ordre de lecture peut différer de celui utilisé par d'autres lecteurs.
<ul style="list-style-type: none"> "Now Reading..." clignote sur le moniteur. 	<ul style="list-style-type: none"> La durée d'initialisation varie en fonction du périphérique USB. N'utilisez pas trop de hiérarchies, de dossiers et de dossiers vides.* <ul style="list-style-type: none"> * Dossier qui est vide physiquement ou qui contient des données mais ne contient pas de plage MP3/WMA/WAV/AAC valide. Mettez l'appareil hors tension puis de nouveau sous tension. Ne déconnectez puis reconnectez pas le périphérique USB répétitivement pendant que "Now Reading..." est affiché sur le moniteur.
<ul style="list-style-type: none"> Les caractères corrects ne sont pas affichés (ex.: nom de l'album). 	Pour savoir quels sont les caractères disponibles,  page 60.
<ul style="list-style-type: none"> Lors de la lecture d'une plage, le son est parfois interrompu. 	Les plages n'ont pas été copiées correctement sur le périphérique USB. Copiez de nouveau les plages sur le périphérique USB et essayez à nouveau.

	Symptôme	Remèdes/Causes
Lecture de iPod	• iPod ne peut pas être mis sous tension ou ne fonctionne pas.	• Vérifiez le câble de connexion et le raccordement. • Chargez de la batterie.
	• Le son est déformé.	Mettez hors service l'égaliseur sur cet appareil ou sur iPod.
	• "Disconnect" apparaît sur le moniteur.	Vérifiez le câble de connexion et le raccordement.
	• La lecture s'arrête.	Le casque d'écoute a été déconnecté pendant la lecture. Redémarrez la lecture.
	• "No Files" apparaît sur le moniteur.	Aucune plage ne se trouve dans l'appareil. Importez des plages dans iPod.
	• "Reset 01" – "Reset 07" apparaît sur le moniteur.	Déconnectez l'adaptateur de cet appareil et du iPod. Puis, connectez-le à nouveau.
	• "Reset 08" apparaît sur le moniteur.	Vérifiez la connexion entre l'adaptateur et cet appareil.
	• Les commandes de iPod ne fonctionnent pas après l'avoir déconnecté de cet appareil.	Réinitialisez iPod.
Changeur de CD	• "Restricted Device" apparaît sur le moniteur.	Vérifiez si le iPod connecté est compatible avec cet appareil. (☞ page 59)
	• Aucune opération n'est disponible pendant la lecture d'une plage contenant une illustration.	Faites l'opération une fois que l'illustration est chargée. (☞ page 59)
	• "No Disc" apparaît sur le moniteur.	Insérez des disques dans le magasin.
	• "No Magazine" apparaît sur le moniteur.	Insérez le magasin.
	• "Cannot play this disc Check the disc" apparaît sur le moniteur	Le disque ne comprend pas de fichiers reproductibles. Remplacez le disque par un disque contenant des fichiers reproductibles.
	• "Reset 08" apparaît sur le moniteur.	Connectez cet autoradio et le changeur de CD correctement et appuyez sur le bouton de réinitialisation du changeur de CD.
	• "Reset 01" – "Reset 07" apparaît sur le moniteur.	Appuyez sur la touche de réinitialisation du changeur de CD.
	• Le changeur de CD ne fonctionne pas du tout.	Réinitialisez l'appareil. (☞ page 3)
DAB tuner	• "No DAB Signal" apparaît sur le moniteur.	Déplacez-vous dans un endroit où les signaux sont plus forts.
	• "Reset 08" apparaît sur le moniteur.	Connectez cet appareil et le tuner DAB correctement, puis réinitialisez l'appareil. (☞ page 3)
	• Le tuner DAB ne fonctionne pas du tout.	Connectez cet appareil et le tuner DAB correctement, puis réinitialisez l'appareil. (☞ page 3)
	• "Antenna Power NG" apparaît sur le moniteur.	Vérifiez les cordons et les connexions.
AV-IN	• Aucune image n'apparaît sur le moniteur.	• Mettez l'appareil vidéo sous tension s'il ne l'est pas déjà. • Cet appareil n'est pas connecté correctement à l'appareil vidéo. Connectez-le correctement.
	• L'image de lecture n'est pas claire et lisible.	Ajustez les réglages de <Picture Adjust>. (☞ page 49)

Spécifications

AMPLIFICATEUR	Puissance de sortie maximum:	Avant/Arrière:	50 W par canal
	Puissance de sortie en mode continu (RMS):	Avant/Arrière:	20 W par canal pour 4 Ω , 40 Hz à 20 000 Hz avec moins de 0,8% de distorsion harmonique totale
	Impédance de charge:		4 Ω (4 Ω à 8 Ω admissible)
	Plage de commande de l'égaliseur:	Fréquences:	60,0 Hz, 150,0 Hz, 400,0 Hz, 1,0 kHz, 2,5 kHz, 6,3 kHz, 15,0 kHz
		Niveau:	± 10 dB
	Rapport signal sur bruit:		70 dB
	Niveau de Sortie Audio LINE OUT (FRONT/ REAR)/CENTER OUT/ SUBWOOFER OUT:	Niveau de sortie de ligne/Impédance:	5,0 V/20 k Ω en charge (pleine échelle)
		Impédance de sortie:	1 k Ω
	Standard de couleur:		PAL
	Sortie vidéo (composite):		1 Vp-p/75 Ω
Autres prises:	Entrée:	LINE IN, VIDEO IN, prise d'entrée USB, entrée d'antenne	
	Sortie:	2nd AUDIO OUT, VIDEO OUT	
	Autres:	Changeur de CD, OE REMOTE	
TUNER FM/AM	Plage de fréquences:	FM:	87,5 MHz à 108,0 MHz
		AM:	(PO) 522 kHz à 1 620 kHz (GO) 144 kHz à 279 kHz
	Tuner FM:	Sensibilité utile:	11,3 dBf (1,0 μ V/75 Ω)
		Sensibilité utile à 50 dB:	16,3 dBf (1,8 μ V/75 Ω)
		Sélectivité de canal alterné (400 kHz):	65 dB
		Réponse en fréquence:	40 Hz à 15 000 Hz
		Séparation stéréo:	35 dB
Tuner PO:	Sensibilité/Sélectivité:	20 μ V/35 dB	
Tuner GO:	Sensibilité:	50 μ V	
DVD/CD	Système de détection du signal:	Capteur optique sans contact (laser semi-conducteur)	
	Réponse en fréquence:	DVD, fs=48 kHz:	16 Hz à 22 000 Hz
		DVD, fs=96 kHz:	16 Hz à 44 000 Hz
		VCD/CD:	16 Hz à 20 000 Hz
	Plage dynamique:		93 dB
	Rapport signal sur bruit:		94 dB
Pleurage et scintillement:		Inférieur à la limite mesurable	

MONITEUR	Taille de l'écran:	Écran large de 3,5 pouces à cristaux liquides		
	Nombre de pixels:	211 200 pixels: 960 (horizontal) × 220 (vertical)		
	Méthode d'affichage:	Matrice active TFT (transistor à couches minces)		
	Standard de couleur:	PAL/NTSC		
	Format d'image:	16:9 (large)		
	Température de stockage admissible:	-10°C à +60°C		
	Températures de fonctionnement admissibles:	0°C à +40°C		
USB	Standards USB:	USB 2.0 Full Speed		
	Vitesse de transfert de données:	Pleine vitesse: Maximum 12 Moctets Faible vitesse: Maximum 1,5 Moctets		
	Périphériques compatibles:	à mémoire de grande capacité		
	Système de fichiers compatible:	FAT 32/16/12		
	Courant maximum:	Moins de 500 mA/5 V		
GÉNÉRALITÉS	Alimentation:	Tension de fonctionnement:	CC 14,4 V (11 V à 16 V admissibles)	
	Système de mise à la masse:	Masse négative		
	Températures de fonctionnement admissibles:	0°C à +40°C		
	Dimensions (L × H × P):	Taille d'installation (approx.):	182 mm × 52 mm × 160 mm	
		Taille du panneau (approx.):	188 mm × 58 mm × 12 mm	
Masse (approx.):	2,2 kg (sans les accessoires)			

La conception et les spécifications sont sujettes à changement sans notification.

Hartelijk dank voor de aanschaf van dit JVC-product!

Wij verzoeken u de gebruiksaanwijzing goed door te lezen voordat u het apparaat gaat gebruiken. Zo krijgt u een volledig inzicht in de functies van het apparaat en kunt u de mogelijkheden optimaal benutten.

BELANGRIJK VOOR LASERPRODUKTEN

1. **KLASSE 1 LASERPRODUKT**
2. **VOORZICHTIG:** Open de bovenste afdekking niet. Er zijn geen door de gebruiker te repareren onderdelen in het toestel; laat onderhoud en reparatie over aan erkend onderhoudspersoneel.
3. **VOORZICHTIG:** Zichtbare en/of onzichtbare klasse 1M laserstralen indien geopend. Bekijk niet direct met optische instrumenten.
4. **REPRODUCTIE VAN LABEL: WAARSCHUWINGSLABEL OP BUITENKANT VAN TOESTEL AANGEBRACHT.**

CAUTION VISIBLE AND/OR INVISIBLE CLASS 1M LASER RADIATION WHEN OPEN. DO NOT VIEW DIRECTLY WITH OPTICAL INSTRUMENTS. IEC60825-1:2001 (ENG)	ATTENTION RAYONNEMENT LASER VISIBLE ET/OU INVISIBLE DE CLASSE 1M UNE FOIS OUVERT. NE PAS REGARDER DIRECTEMENT AVEC DES INSTRUMENTS OPTIQUES. (FRA)	AVISO RADIACION LASER DE CLASE 1M VISIBLE Y/O INVISIBLE CUANDO ESTA ABIERTO. NO MIRAR DIRECTAMENTE CON INSTRUMENTAL OPTICO. (ESP)	WARNING SYNLIG OCH/ELLER OSYNLIG LASERSTRÅLNING, KLASS 1M, NÅR DENNA DEL ÄR ÖPPNAD. BETRÄKTA EJ STRÅLEN MED OPTISKA INSTRUMENT. (SWE)	注意 ここを覆くと有害 及び有害なレーザー光線 のクラス1M レーザー放射が 出ます。 光学機器で直接 見ないでください。 (JPN)	CAUTION VISIBLE AND/OR INVISIBLE CLASS II LASER RADIATION WHEN OPEN. DO NOT STARE INTO BEAM. FDA 21 CFR (ENG) LV44603-003A
--	--	---	---	--	---



Dit symbool is alleen geldig in de Europese Unie.

Informatie voor gebruikers over het weggooien van oude apparatuur

Deze markering geeft aan dat het product met dit symbool bij het einde van de gebruiksduur niet bij het huishoudelijk afval mag worden gegooid. Wanneer u dit product wilt verwijderen, houdt u dan aan de geldende nationale wetgeving of andere regels in uw land en uw gemeente. Door dit product naar het inzamelingspunt te brengen, werkt u mee aan het behoud van natuurlijke hulpbronnen en met het voorkomen van potentiële negatieve effecten op het milieu en de volksgezondheid.

Vorzorgen voor de monitor:

- De in dit toestel ingebouwde monitor is met hoogwaardige technologie gefabriceerd, maar kan echter een aantal ineffektieve beeldpunten hebben. Dit is onvermijdelijk en duidt niet op een defect.
- Stel de monitor niet aan het directe zonlicht onderhevig.

WAARSCHUWINGEN: Voorkomen van ongelukken en beschadiging

- Installeer toestellen en aansluitkabels NIET op plaatsen waar;
 - het kan de werking van het stuur en de versnellingshendel hinderen.
 - het kan de werking van veiligheidsvoorziening en, bijvoorbeeld airbags, hinderen.
 - dit het uitzicht belemmert.
- Bedien het toestel NIET tijdens het besturen van de auto.
Kijk uitermate goed uit indien u het toestel tijdens het rijden moet bedienen.
- De bestuurder dient tijdens het rijden niet naar de monitor te kijken.
- De bestuurder mag geen hoofdtelefoon tijdens het autorijden opzetten.

- Indien de temperatuur zeer laag of hoog is...
 - Het toestel werkt mogelijk onjuist vanwege een abnormale temperatuur.
 - De beelden worden niet helder getoond of de beweging van beelden is traag.
Het beeld en geluid is niet synchroon en de beeldkwaliteit is onder dergelijk omstandigheden mogelijk slechter.

Voor de veiligheid is een genummerde identificatiekaart bij het apparaat geleverd. Het identificatienummer is tevens op de behuizing van het apparaat gedrukt. Bewaar de kaart op een veilige plaats. Deze kaart is belangrijk voor identificatie indien het apparaat is gestolen.

Het apparaat terugstellen

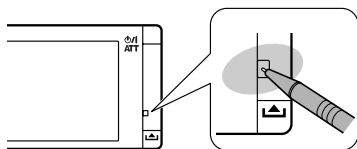

- De door u gemaakte instellingen worden tevens gewist.

Geforceerd verwijderen van een disc

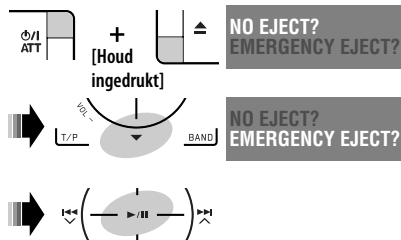

- Stel het toestel terug indien dit niet werkt.

Denk aan de veiligheid...

- Zet het volume onder het rijden niet te hard. Dit is gevaarlijk, omdat u de geluiden buiten de auto niet meer hoort.
- Zet de auto stil voordat u ingewikkelde handelingen met het apparaat gaat verrichten.

Temperatuur binnen de auto...

Als de auto gedurende lange tijd in de kou of in de warmte heeft gestaan, mag u het apparaat pas gebruiken nadat de temperatuur in de auto weer normaal waarden heeft bereikt.

Dit product bevat auteursrechtelijke beschermingstechnologie die wordt beschermd door Amerikaanse octrooien en andere intellectuele eigendomsrechten. Gebruik van deze auteursrechtelijke beschermingstechnologie moet worden gemachtigd door Macrovision en is bestemd voor gebruik in huishoudens en voor andere beperkte doeleinden, tenzij met speciale toestemming van Macrovision. Reverse-engineering of demontage is verboden.

Inhoud

INTRODUCTIE

Af speelbare disc types	4
Alvorens bediening	5

BEDIENING

Basisbediening—AV-menu	6
Basisbediening—Bedieningspaneel ...	8
Basisbediening— Afstandsbediening (RM-RK252)	10
Luisteren naar de radio	12
Bediening voor discs	18
Bediening voor Dual Zone	30
Bediening van USB	34

EXTERNE APPARATUUR

Luisteren naar de iPod	36
Luisteren naar de CD-wisselaar	39
Luisteren naar de DAB-tuner	41
Luisteren naar andere externe apparatuur	44

INSTELLINGEN

Geluidegalisatie	46
Invoeren van titels voor bronnen	47
Menu-onderdelen	48

REFERENTIES

Onderhoud	56
Meer over deze receiver	57
Oplossen van problemen	62
Technische gegevens	66

Afspeelbare discstypes

Disctype	Opnameformaat, bestandstype, etc.	Afspeelbaar
DVD	DVD Video (Regiocode: 2)* ¹ 	✓OK
	DVD-Audio	✗NO
	DVD-ROM	✗NO
Opneembare/herschrijfbaar DVD (DVD-R/-RW* ² , +R/+RW* ³) <ul style="list-style-type: none"> DVD-Video: UDF bridge DVD-VR DivX/MPEG1/MPEG2 JPEG MP3/WMA/WAV/AAC*⁴ MPEG4 DVD+VR DVD-RAM • In overeenstemming met ISO 9660 level 1, level 2, Romeo, Joliet	DVD-Video	✓OK
	DVD-VR	
	DivX/MPEG1/MPEG2	
	JPEG	
	MP3/WMA/WAV/AAC* ⁴	✗NO
	MPEG4	
	DVD+VR	
DVD-RAM	✗NO	
Dual-disc	DVD-kant	✓OK
	Niet-DVD-kant	✗NO
CD/VCD	Audio-CD/CD-tekst (CD-DA)/DTS-CD	✓OK
	VCD (Video-CD)	
	SVCD (Super Video CD)	✗NO
	CD-ROM	
	CD-I (CD-I Ready)	
Opneembare/herschrijfbaar CD (CD-R/-RW) <ul style="list-style-type: none"> In overeenstemming met ISO 9660 level 1, level 2, Romeo, Joliet 	CD-DA	✓OK
	MP3/WMA/WAV/AAC* ⁴	
	JPEG	
	DivX/MPEG1/MPEG2	
	MPEG4	✗NO

*¹ Indien u een DVD-Video met een verkeerde regiocode heeft geplaatst, verschijnt "Region code error" op de monitor.

*² Een DVD-R opgenomen met het "multi-border" formaat kan tevens worden afgespeeld (uitgezonderd dubbelzijdige discs).

DVD-RW dual-discs zijn niet afspeelbaar.

*³ U kunt afgeronde +R/+RW (alleen videoformaat) discs afspelen.

+RW dual-discs zijn niet afspeelbaar.

*⁴ Dit toestel is geschikt voor weergave van AAC-bestanden die met gebruik van iTunes zijn gecodeerd.

Waarschuwing voor weergave van een DualDisc

De niet-DVD kant van een "DualDisc" komt niet overeen met de "Compact Disc Digital Audio" standaard. Het gebruik van de niet-DVD kant met dit toestel wordt derhalve afgeraden.

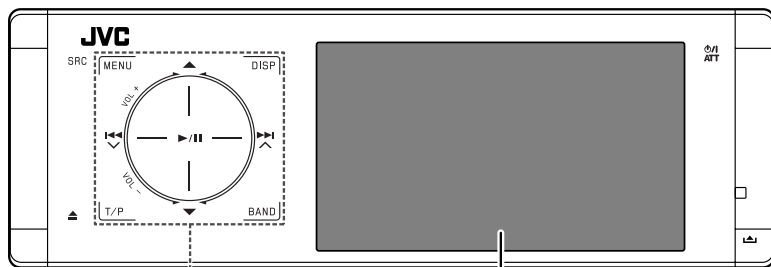

Aanraak-bedieningspaneel

Monitor

De verlichting van het aanraak-bedieningspaneel en de monitor wordt uitgeschakeld wanneer er gedurende ongeveer 10 seconden geen bediening wordt uitgevoerd. De verlichting wordt in de volgende gevallen weer ingeschakeld:

- Wanneer uw hand in de buurt van het aanraak-bedieningspaneel komt.*
- Wanneer uw vinger het aanraak-bedieningspaneel aanraakt.*
- Wanneer u de afstandsbediening gebruikt.
- Wanneer de bron automatisch verandert door ontvangst van verkeersinformatie of een door PTY-zoeken gevonden programma.
- Wanneer een signaal van de achteruitkijkcamera wordt ontvangen.

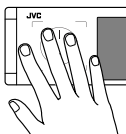

* Afhankelijk van de instelling.  bladzijde 53 voor het veranderen van de instelling.

De verlichting is in de volgende gevallen altijd ingeschakeld:

- Wanneer <AV Menu> wordt getoond.
- Wanneer <Source Menu> wordt getoond.
- Wanneer het bedieningspaneel geopend is.
- Wanneer <Illumination> op <Normal> is gesteld.  bladzijde 53

Bediening van het toestel met gebruik van het aanraak-bedieningspaneel

U kunt het toestel bedienen door het relevante gedeelte van het aanraak-bedieningspaneel aan te raken.

- Voor het instellen van het volume, houdt u uw vinger zoals hieronder afgebeeld op het aanraak-bedieningspaneel zodat de animatie op de monitor verschijnt en drukt u vervolgens herhaaldelijk op ▲ of ▼.
- U kunt het volume tevens instellen door uw vinger over het aanraak-bedieningspaneel te verschuiven zoals hieronder afgebeeld.

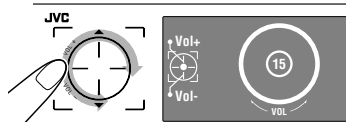

- Door uw vinger zoals hieronder afgebeeld over het aanraak-bedieningspaneel te verschuiven, gebeurt hetzelfde als wanneer u ▲ / ▼ / ◀◀ / ▶▶ aanraakt.

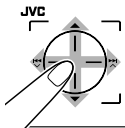

- De bedieningen worden voornamelijk uitgelegd met gebruik van het aanraak-bedieningspaneel en de toetsen op het toestel; toetsen op de afstandsbediening werken echter op dezelfde wijze indien deze dezelfde of gelijkwaardige namen of markeringen hebben.
- De namen van schermen worden in de uitleg vet-gedrukt. Bijvoorbeeld, <AV Menu>.

Basisbediening — AV-menu

U kunt diverse instellingen met de menu's van <AV Menu> maken. Zie "Menu-onderdelen" voor details aangaande ieder menu en de instellingen. (☞ bladzijden 48 t/m 55)

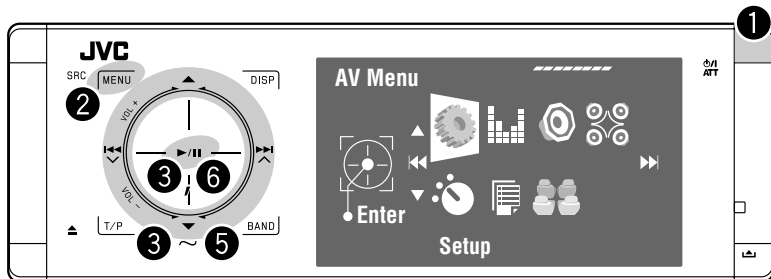

1 Inschakelen van de stroom.

De verlichting van het aanraak-bedieningspaneel en de monitor wordt ingeschakeld.

2 Roep het <AV Menu> op.

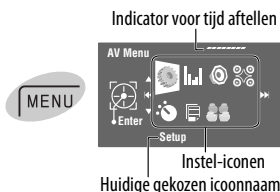

- Niet-beschikbare onderdelen zijn grijs-gekleurd.

3 Kies een icoon voor het oproepen van het instelscherm.



4 Kies een onderdeel.

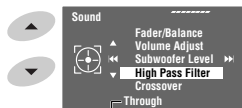

Huidige instelling van het gekozen onderdeel

5 Roep het volgende scherm op.



- Terugkeren naar het voorgaande scherm:

























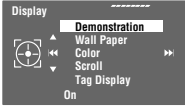

- Herhaal stappen 4 en 5 voor het instellen van het sub-onderdeel indien nodig.



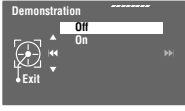







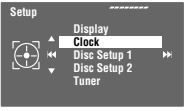











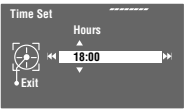

6 Voltooi de procedure.

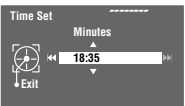

In deze gebruiksaanwijzingen worden de aanduidingen voor de uitleg in het Engels getoond. U kunt de taal voor de aanduidingen op de monitor kiezen. (☞ bladzijde 49)

Annuleren van de displaydemonstratie en instellen van de klok

- 1** 
- 2**      
- 3**            
- 4**      
- 5** Ga naar **<Setup>** terug door herhaaldelijk **<<** aan te raken.

- 6**            
- 7**              

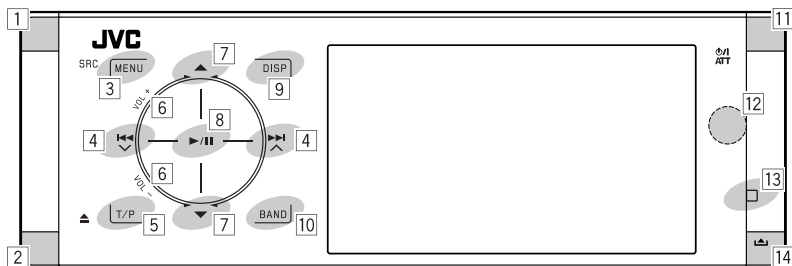

- 1 Kies van bronnen.*¹
 “Tuner” → “DAB” → “Disc” → “USB”
 of “USB iPod” → “Changer”, “iPod” of
 “External Input” → “AV Input”
 - U kunt bronnen tevens kiezen door
 ▲ / ▼ / ◀ / ▶ / ▶▶ aan te raken na SRC even
 ingedrukt te houden om het <Source Menu> te
 tonen.
- 2 • Uitwerpen van de disc.
 • Kantelen van het bedieningspaneel (☞ bladzijde
 9).
- 3 Oproepen of verlaten van het <AV Menu>.
- 4 • “Tuner” en “DAB”: Opzoeken van zenders/
 ensembles.
 • “Disc”, “USB”, “USB iPod”, “Changer” en
 “iPod”: Achterwaarts verspringen/voorwaarts
 verspringen
 • Met menu’s:
 – Oproepen van het voorgaande/volgende
 scherm.
 – Kiezen van onderdelen.
- 5 • Activeren van TA-standbyontvangst.
 • Tonen van PTY-voorkeurlijst [Houd ingedrukt].
- 6 Voor het instellen van het volume. (☞ bladzijde 5)
- 7*² • “Tuner”: Kiezen van voorkeuzenders.
 • “DAB”: Kiezen van services.
 • “Disc”, “USB” en “Changer”: Kiezen van titels/
 mappen.
 • “USB iPod”: Kiezen van volgende/voorgaande
 onderdelen.
 • “iPod”: Oproepen van het menu van de speler en
 pauzeren van de weergave.
 • Met menu’s: Kiezen van onderdelen.
- 8 • “Disc”, “USB”, “USB iPod” en “Changer”: Starten en
 pauzeren van de weergave.
 • Met menu’s: Oproepen van het volgende scherm of
 verlaten van het getoonde scherm.
- 9 Veranderen van de display-informatie.
 (☞ bladzijde 9)
- 10 • “Tuner” en “DAB”: Kiezen van de golfband.
 • “Disc” en “USB”: Stopt de weergave.
- 11 • Inschakelen van de stroom.
 • Uitschakelen van de stroom [Houd ingedrukt].
 • Dempen van het geluid (indien de stroom is
 ingeschakeld).
- 12 Afstandsbedieningssensor
- 13 Stel het toetsel terug.
 • Gebruik uitsluitend indien het interne systeem
 onjuist functioneert.
- 14 Verwijderen van het bedieningspaneel
 (☞ bladzijde 9).

*¹ U kunt deze bronnen niet kiezen indien ze niet gereed
 staan.

*² Door ▲ / ▼ even ingedrukt te houden, wordt de voor
 de gekozen bron geschikte lijst getoond.

Kantelen van het bedieningspaneel

Houd ▲ even ingedrukt totdat "Tilt" op de monitor verschijnt en druk vervolgens herhaaldelijk op de toets.



Bevestigen van het bedieningspaneel

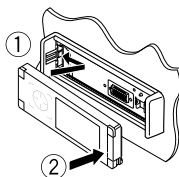

Veranderen van display-informatie

De beschikbare display-informatie verschilt afhankelijk van de gekozen weergavebron.

Iedere keer dat u **DISP** aanraakt, verandert het display en wordt andere informatie getoond.

DISP

Bijv.: Indien een DVD-videodisc als bron is gekozen.

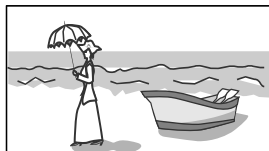

Scherf met weergavebeeld (alleen voor videobronnen)

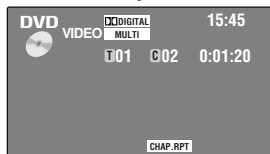

Broninformatiescherf

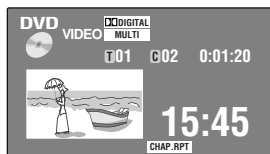

Scherf met weergavebeeld en broninformatie



Navigationsscherf

- Dit scherf wordt getoond indien <Navigation> voor <AV Input> is gekozen. (☞ bladzijde 52)

Terug naar het begin

Basisbediening — Afstandsbediening (RM-RK252)

Plaatsen van de batterij

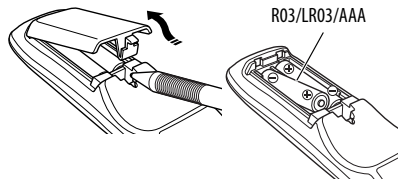

Gebruik batterijen:

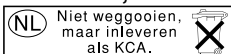

Plaats de batterijen met de polen (+ en -) in de juiste richting in de afstandsbediening.

Let op:

Stel batterijen niet aan extreme hitte van zonlicht, vuur of dergelijk onderhevig.

Vervang beide batterijen indien het bereik voor het gebruik van de afstandsbediening aanzienlijk kleiner wordt.

Gebruik van de afstandsbediening:

- Richt de afstandsbediening direct naar de afstandsbedieningssensor op het toestel.
- Stel de afstandbedieningssensor NIET aan schel licht bloot (direct zonlicht of lamplicht).

De receiver heeft een functie voor bediening met de stuurafstandsbediening.

- Zie de Handleiding voor installatie/aansluiting (afzonderlijk boekje) voor het verbinden.

BELANGRIJK:

Indien Dual Zone is geactiveerd (☞ bladzijde 30), werkt de afstandsbediening uitsluitend voor de DVD/CD-speler.

Belangrijke onderdelen en functies ■

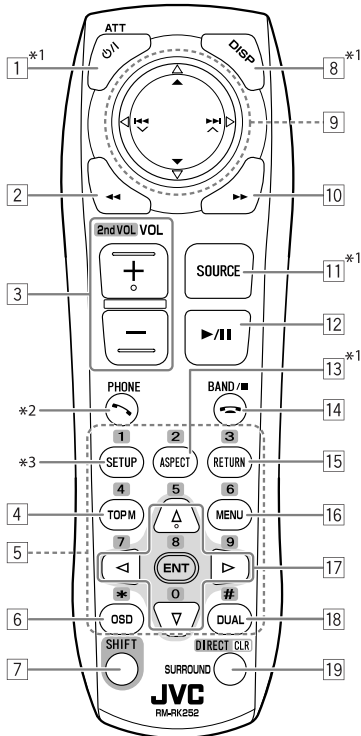

- 1 • Inschakelen van de stroom.
 - Uitschakelen van de stroom [Houd ingedrukt].
 - Dempn van het geluid (indien de stroom is ingeschakeld).
- 2 • “Disc”, “USB” en “USB iPod”: Achterwaarts zoeken
- 3 • Voor het instellen van het volume.
 - Instellen van het volumeniveau van de 2nd AUDIO OUT aansluiting (met SHIFT ingedrukt). (☞ bladzijde 30)
- 4 • DVD/DivX 6: Tonen van het discmenu.
 - VCD: Voortzetten van PBC-weergave (☞ bladzijde 25).
 - DVD-VR: Tonen van het Original Program scherm.

- 5 • Invoeren van nummers (met SHIFT ingedrukt).
(bladzijden 14, 23 t/m 26, en 42)
• “Tuner” en “DAB”: Kiezen van voorkeurzenders.
- 6 Voor het oproepen van de in-beeldbalk.
- 7 Functioneert met andere toetsen (zie 3, 5) en 19)
- 8 Tonen van de display-informatie.
- 9 “Tuner”:
- ▲ / ▼: Kiezen van voorkeurzenders.
 - |◀◀ / ▶▶|: Opzoeken van zenders.
 - Automatisch zoeken
 - Handmatig zoeken [**Houd ingedrukt**]
- “DAB”:
- ▲ / ▼: Kiezen van services.
 - |◀◀ / ▶▶|: Opzoeken van ensembles.
 - Automatisch zoeken
 - Handmatig zoeken [**Houd ingedrukt**]
- “Disc” en “Changer”:
- ▲ / ▼:
 - DVD: Kiezen van de titel.
 - DVD-VR: Kiezen van programma/weergavelijst.
 - Overige discs (uitgezonderd VCD/CD): Kiezen van mappen.
 - |◀◀ / ▶▶|:
 - Achterwaarts verspringen/voorwaarts verspringen
 - Achterwaarts zoeken/voorwaarts zoeken [**Houd ingedrukt**].
- “USB”:
- ▲ / ▼: Kiezen van mappen.
 - |◀◀ / ▶▶|:
 - Achterwaarts verspringen/voorwaarts verspringen
 - Achterwaarts zoeken/voorwaarts zoeken [**Houd ingedrukt**]
- “USB iPod”:
- ▲ / ▼: Kiezen van voorgaande/volgende onderdeel.
 - |◀◀ / ▶▶|:
 - Achterwaarts verspringen/voorwaarts verspringen
 - Achterwaarts zoeken/voorwaarts zoeken [**Houd ingedrukt**]

“iPod”:

- ▼: Pauzeren of voortzetten van de weergave.
 - ▲: Oproepen van het hoofdmenu (en vervolgens werken ▲ / ▼ / |◀◀ / ▶▶| als menukeuzetoetsen).⁴
 - |◀◀ / ▶▶|:
 - Achterwaarts verspringen/voorwaarts verspringen
 - Achterwaarts zoeken/voorwaarts zoeken [**Houd ingedrukt**]
- Tijdens de menukeuzefunctie:
- Kies een onderdeel. (Druk vervolgens op ▼ om de keuze te bevestigen.)
 - Tegelijkertijd 10 onderdelen verspringen [**Houd ingedrukt**].
- 10 “Disc”, “USB” en “USB iPod”: Voorwaarts zoeken
- 11 Voor het kiezen van de bron.
- 12 “Disc”, “USB” en “USB iPod”: Starten en pauzeren van de weergave.
- 13 Verandert de aspectratio van de weergavebeelden.
- 14 • “Tuner” en “DAB”: Kiezen van de golfband.
• “Disc” en “USB”: Stopt de weergave.
• Functioneert niet als “”.
- 15 VCD: Terugkeren naar het PBC menu.
- 16 • DVD Video/DivX 6: Tonen van het discmenu.
• VCD: Voortzetten van PBC-weergave. (bladzijde 25)
• DVD-VR: Tonen van het Play List scherm.
- 17 • Maken van keuzes/instellingen.
• ◀ / ▷: 5 minuten verder of terug springen voor DivX/MPEG1/MPEG2.
• △ / ▽: Veranderen van disc voor “Changer”.
- 18 Activeert of annuleert Dual Zone.
- 19 • Veranderen van de surroundfunctie.^{*1} (bladzijde 27)
• “Disc” en “USB”: Veranderen van de cijferinvoerfunctie (met SHIFT ingedrukt).
• Wissen van de fout na het invoeren van een verkeerd nummer (met SHIFT ingedrukt).

*1 Deze toetsen kunnen niet worden gebruikt indien Dual Zone is geactiveerd.

*2 Wordt voor dit toestel niet gebruikt.

*3 Functioneert uitsluitend als cijfertoets (zie 5).

*4 ▲: Terugkeren naar het voorgaande menu.
▼: Bevestigen van de keuze.

Luisteren naar de radio

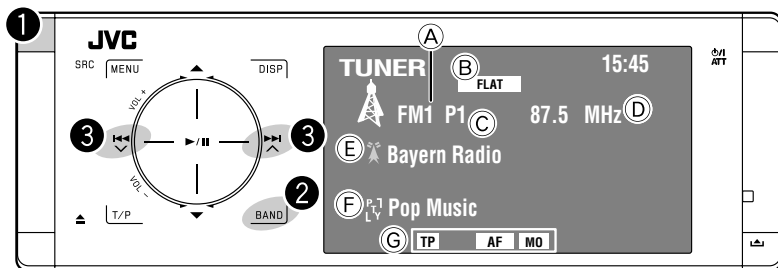



- A Golfband
- B Geluidsfunctie (☞ bladzijde 46)
- C Voorkeurnummer
- D Frequentie
- E PS (zendernaam) voor FM RDS. "No Name" wordt getoond indien er geen signaal wordt ontvangen.
- F PTY-code voor FM RDS
- G Indicators voor tunerfuncties

1 Kies "Tuner".

2 Kies de golfband.

FM1 → FM2 → FM3 → AM

3 Opzoeken van een zender—Automatisch zoeken.

- Handmatig zoeken: Houd  of  ingedrukt totdat "Manual Search" op de monitor verschijnt en raak vervolgens de toets herhaaldelijk aan.
- De ST indicator licht op wanneer een stereo FM-uitzending wordt ontvangen waarvan de signalen sterk genoeg zijn.

Indien een stereo FM-uitzending slecht ontvankelijk is

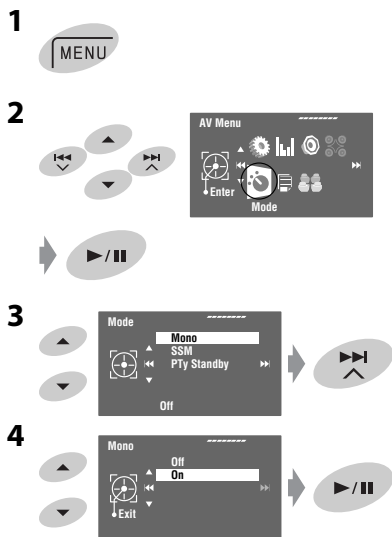

De ontvangst is beter, maar het stereo-effect gaat verloren.

- De MO indicator licht op.

Om het stereo-effect weer te herstellen, kiest u <Off> in stap 4.

Automatisch vastleggen van FM-zenders—SSM (achtereenvolgend vastleggen van sterke zenders)

Deze functie werkt uitsluitend voor de FM-golfbanden. U kunt zes zenders voor iedere golfband vastleggen.

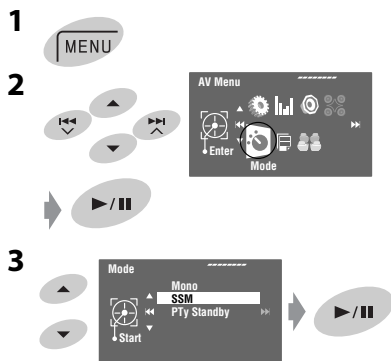

Lokale FM-zenders met sterke signalen worden opgezocht en automatisch voor de FM-golfband vastgelegd.

Handmatig vastleggen

Bijv.: Vastleggen van FM-zender op 92,5 MHz onder voorkeurnummer 4 van de FM1-golfband.

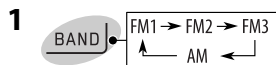

2 Stem op een vast te leggen zender af.

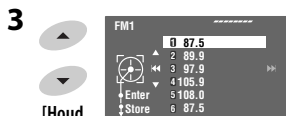

[Houd ingedrukt]

De voorkeurlijst verschijnt.

- Voor FM: Iedere keer dat u ▲ / ▼ even ingedrukt houdt, wordt van golfband veranderd.

4 Kies een voorkeurnummer.

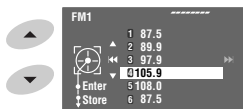

5 Leg de zender vast.



[Houd ingedrukt]

De in stap 2 gekozen zender wordt nu onder voorkeurnummer 4 vastgelegd.

De voorkeurlijst kan tevens worden opgeroepen met <AV Menu> → <List>.

Kiezen van voorkeurzenders

Met de afstandsbediening:

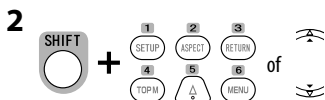
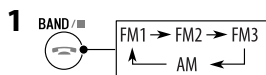

Met het toestel:

Direct kiezen

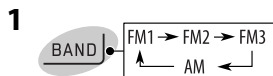

Kiezen uit de voorkeurlijst

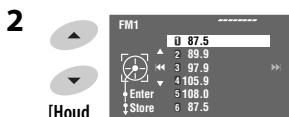
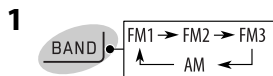

[Houd ingedrukt]

- Voor FM: Iedere keer dat u ▲ / ▼ even ingedrukt houdt, wordt van golfband veranderd.

3 Kies een voorkeurnummer.

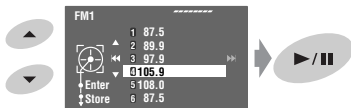

De voorkeurlijst kan tevens worden opgeroepen met <AV Menu> → <List>.

De volgende functies kunnen alleen voor FM RDS-zenders worden gebruikt.

Opzoeken van een FM RDS-programma — PTY-zoeken

U kunt uw favoriete programma opzoeken door de PTY-code van het gewenste programma te kiezen.

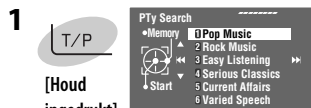

De beschikbare PTY-codes worden getoond (inclusief de zes vastgelegde PTY-codes).

2 Kies een PTY-code.

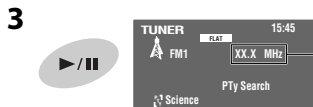
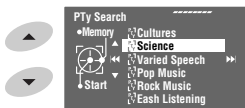

De frequentie verandert tijdens het zoeken.

Indien er een zender is die een programma van dezelfde PTY-code uitzendt, wordt op deze zender afgestemd.

Beschikbare PTY-codes:

News, Current Affairs, Information, Sport, Education, Drama, Cultures, Science, Varied Speech, Pop Music, Rock Music, Easy Listening, Light Classics M, Serious Classics, Other Music, Weather & Metr, Finance, Children's Progs, Social Affairs, Religion, Phone In, Travel & Touring, Leisure & Hobby, Jazz Music, Country Music, National Music, Oldies Music, Folk Music, Documentary

Vastleggen van uw favoriete programmatypes

U kunt uw favoriete PTY-codes in de PTY-voorkeurlijst vastleggen.

1 Voer de hier links beschreven stappen 1 en 2 uit om de vast te leggen PTY-code te kiezen.

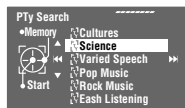

2 Roep <PTy Memory> op.

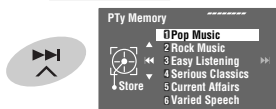

De huidige PTY-voorkeurlijst verschijnt.

3 Kies een vastgelegde code die u wilt vervangen door de nieuwe gekozen code.

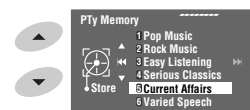

4 Leg de code vast.

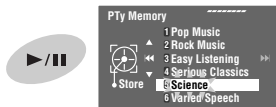

De hiervoor gekozen PTY-code wordt nu door de nieuwe vervangen.

Activeren/annuleren van TA/PTY-standbyontvangst

TA-standbyontvangst	Indicator
Raak T/P aan om te activeren. 	TP
Het toestel schakelt van iedere bron uitgezonderd AM, tijdelijk over naar verkeersinformatie (TA) indien beschikbaar. Het volume verandert naar het hiervoor ingestelde TA-volumeniveau indien het huidige volumeniveau lager dan het hiervoor ingestelde niveau is (☞ bladzijde 52).	Licht op
Nog niet geactiveerd. Stem op een andere zender af die wel RDS-signalen uitzendt.	Knippert
Raak T/P aan om uit te schakelen.	Dooft
PTY-standbyontvangst	Indicator
Roep <AV Menu> → <Mode> → <PTY Standby> op (☞ rechterkolom en bladzijde 55).	PTY
Het toestel schakelt van iedere bron, uitgezonderd AM, tijdelijk overschakelen naar uw favoriete PTY-programma.	Licht op
Nog niet geactiveerd. Stem op een andere zender af die wel RDS-signalen uitzendt.	Knippert
Voor het uitschakelen, kiest u <Off> in stap 4 en raakt u vervolgens éénmaal ►/ aan (☞ rechterkolom).	Dooft

- Indien een DAB-tuner is aangesloten, werkt TA-standbyontvangst/PTY-standbyontvangst tevens voor de DAB-tuner.

Activeren van PTY-standbyontvangst

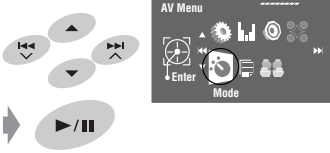
- 1 
- 2 

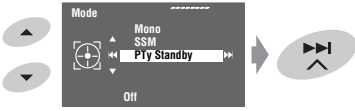
AV Menu
Enter Mode
- 3 

Mode
Mono
SSM
PTY Standby
Off
- 4 

PTY Standby
Select Off
News
Exit
- 5 Kies een PTY-code voor PTY-standbyontvangst.



PTY Standby
Drama
Cultures
Science
Varied Speech
Pop Music

Volgen van hetzelfde programma—Ontvangst van netwerk-volgen

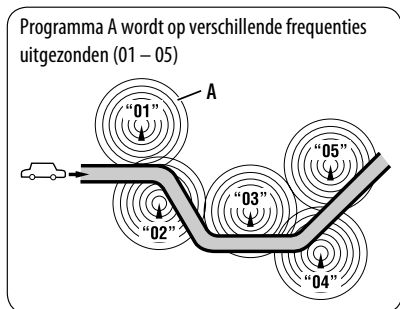
Indien u in een gebied rijdt waar de FM-ontvangst niet sterk genoeg is, zal de receiver automatisch op een andere FM RDS-zender van hetzelfde netwerk afstemmen, die mogelijk hetzelfde programma maar met sterkere signalen uitzendt.



Ontvangst van netwerk-volgen is bij het verlaten van de fabriek geactiveerd.

U kunt de instelling voor ontvangst van netwerk-volgen veranderen.  <AF Regional> op bladzijde 52.

- Zie tevens “Volgen van hetzelfde programma—Ontvangst van alternatieve frequentie (DAB AF)” indien u een DAB-tuner heeft aangesloten. ( bladzijde 43)

Automatisch kiezen van zenders—Programmazoeken

Indien voorkeuzenders zijn gekozen, wordt normaliter op een voorkeuzender afgestemd.

Indien de signalen van een vastgelegde FM RDS-zenders echter niet sterk genoeg zijn, gebruikt dit toestel de AF-data voor het afstemmen op een andere frequentie waarop hetzelfde programma als van de oorspronkelijke voorkeuzender wordt uitgezonden. ( bladzijde 52)

- Het duurt even eer met gebruik van programmazoeken op een andere zender is afgestemd.

Bediening voor discs

Het disc-type wordt automatisch herkend en de weergave start tevens automatisch (met bepaalde discs: het automatisch starten is afhankelijk van de interne programmering).

Indien een disc geen discmenu heeft, worden alle fragmenten van deze disc herhaald afgespeeld totdat u van bron verandert of de disc uitwerpt.

De door u gemaakte bediening kan niet met het toestel worden uitgevoerd indien "⊘" op de monitor verschijnt.

- In bepaalde gevallen zijn bedieningen onmogelijk, ook wanneer "⊘" niet verschijnt.

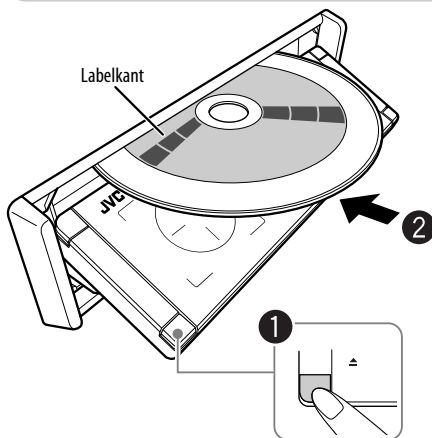

1 Open het voorpaneel.

2 Plaats de disc.

De weergave start automatisch.

Let op:

Steek uw vingers niet achter het bedieningspaneel.

Let op met het instellen van het volume:

Discs en aangesloten USB-apparatuur produceren in vergelijking met andere geluidsbronnen weinig ruis. Verlaag het volume alvorens een disc af te spelen, zodat beschadiging van de luidsprekers door een plotselinge verhoging van het uitgangsniveau wordt voorkomen.

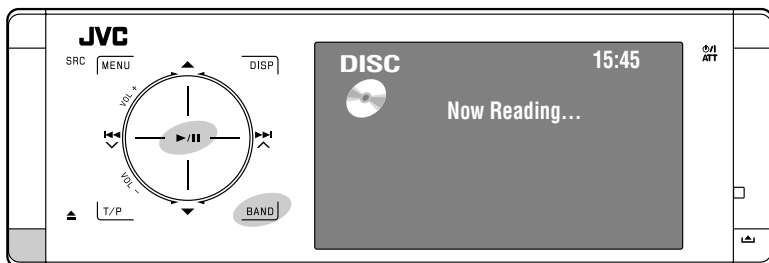

- ▲: Uitwerpen van de disc.
- ▶/||: Starten en pauzeren van de weergave.
- BAND: Stopt de weergave.

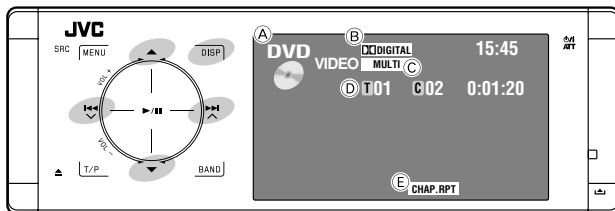

Raak aan: Kiezen van hoofdstuk.
Houd ingedrukt: Achterwaarts/
voorwaarts zoeken*1



Kiezen van titel.

DISP:

Raak aan indien nodig (☞ bladzijde 9).

- A Disc type
- B Audioformaat
- C Geluid-/surroundfunctie (☞ bladzijden 26 en 46)
- D Titelnnummer/hoofdstuknummer/weergavetijd
- E Weergavefunctie

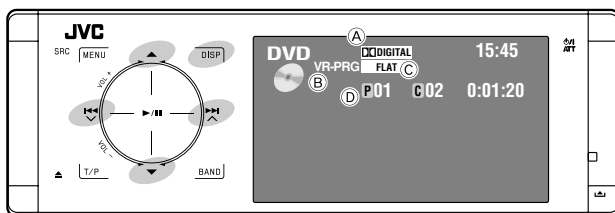

Raak aan: Kiezen van hoofdstuk.
Houd ingedrukt: Achterwaarts/
voorwaarts zoeken*1



Kiezen van programmanummer/
weergavelijstnummer

DISP:

Raak aan indien nodig (☞ bladzijde 9).

- A Audioformaat
- B VR-PRG: Oorspronkelijk programma
VR-PL: Weergavelijst
- C Geluid-/surroundfunctie (☞ bladzijden 26 en 46)
- D Programmanummer (of weergavelijstnummer)/
hoofdstuknummer/weergavetijd

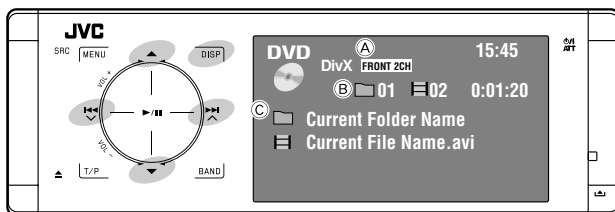

Raak aan: Kiezen van fragment.
Houd ingedrukt: Achterwaarts/
voorwaarts zoeken voor DivX/MPEG*2



Raak aan: Kiezen van map.
Houd ingedrukt: Tonen van maplijst.

DISP:

Raak aan indien nodig (☞ bladzijde 9).

- A Geluid-/surroundfunctie (☞ bladzijden 26 en 46)
- B Voor DivX/MPEG: Mapnummer/fragmentnummer/
weergavetijd
Voor JPEG: Mapnummer/bestandsnummer
- C Naam van huidige map/huidig bestand

*1 Zoeksnelheid: x2 ⇔ x10

*2 Zoeksnelheid: ►►1 ⇔ ►►2

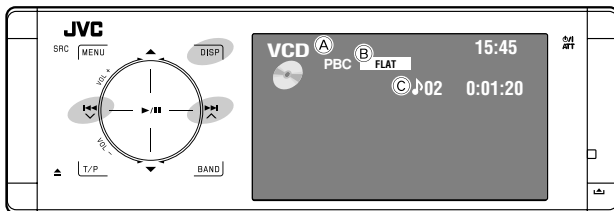

Raak aan: Kiezen van fragment.
Houd ingedrukt: Achterwaarts/
voorwaarts zoeken*¹

DISP:

Raak aan indien nodig (☞ bladzijde 9)

- A De PBC indicator licht op wanneer PBC is geactiveerd.
- B Geluid-/surroundfunctie (☞ bladzijden 26 en 46)
- C Fragmentnummer/weergavetijd

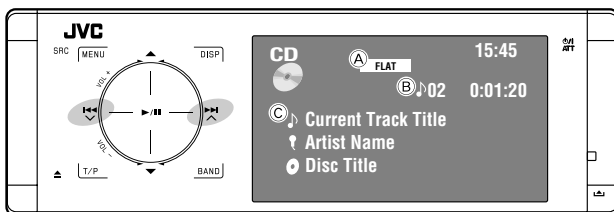

Raak aan: Kiezen van fragment.
Houd ingedrukt: Achterwaarts/
voorwaarts zoeken*¹

- A Geluid-/surroundfunctie (☞ bladzijden 26 en 46)
- B Fragmentnummer/weergavetijd
- C Fragmenttitel (alleen voor CD-tekst)/artiestnaam/
discitel*²

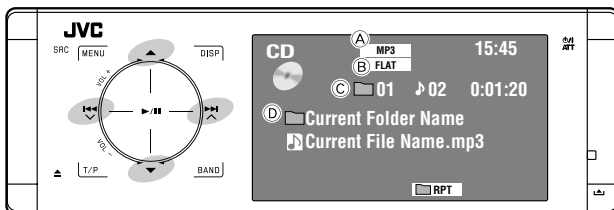

Raak aan: Kiezen van fragment.
Houd ingedrukt: Achterwaarts/
voorwaarts zoeken*¹



Raak aan: Kiezen van map.
Houd ingedrukt: Tonen van maplijst.

- A Audioformaat (MP3/WMA/WAV/AAC)
- B Geluid-/surroundfunctie (☞ bladzijden 26 en 46)
- C Mapnummer/fragmentnummer/weergavetijd
- D Naam van huidige map/huidig bestand*³

*¹ Zoeksnelheid: x2 ⇔ x10

*² "No Name" verschijnt voor normale CD's.

*³ Tag-data, indien opgenomen, worden in plaats van de namen van mappen/bestanden getoond indien <Tag Display> op <On> is gesteld. (☞ bladzijde 48)

Kiezen van de weergavefuncties ■

U kunt de herhaalde of willekeurige weergavefunctie gebruiken.

Bijv.: Kiezen van herhalen van fragment

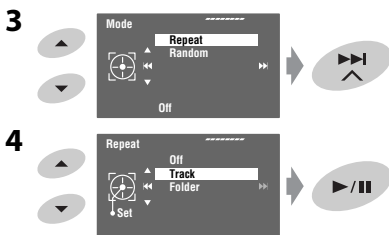
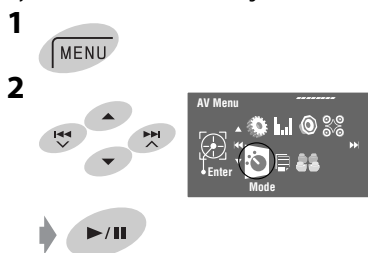

Wanneer een van de weergavefuncties is gekozen, licht de overeenkomende indicator op het broninformatiescherm op.

Voor het annuleren, kiest u <Off> in stap 4.

Disctype	Repeat	Random
	Chapter: Herhalen van het huidige hoofdstuk. Title: Herhalen van de huidige titel.	—
	Chapter: Herhalen van het huidige hoofdstuk. Program: Herhalen van het huidige programma (niet beschikbaar bij het afspelen van een weergavelijst).	—
 	Track: Herhalen van het huidige fragment (voor VCD: zonder gebruik van PBC).	Disc (All): Willekeurige weergave van alle fragmenten (voor VCD: zonder gebruik van PBC).
	Track: Herhalen van het huidige fragment. Folder: Herhalen van alle fragmenten van de huidige map.	Folder: Willekeurige weergave van alle fragmenten in de huidige map, en vervolgens de fragmenten van de volgende mappen. Disc (All): Willekeurige weergave van alle fragmenten.
 	Track: Herhalen van het huidige fragment. Folder: Herhalen van alle fragmenten van de huidige map.	Folder: Willekeurige weergave van alle fragmenten in de huidige map, en vervolgens de fragmenten van de volgende mappen. Disc (All): Willekeurige weergave van alle fragmenten.
	Folder: Herhalen van alle fragmenten van de huidige map.	—

Kiezen van fragmenten uit de lijst

Indien er mappen op een disc zijn opgenomen, kunt u de lijsten met mappen/fragmenten (bestand) tonen en dan de weergave starten.

1 Roep <Folder List> op.

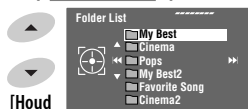

[Houd ingedrukt]

- Houd de toets ingedrukt voor het tonen van voorgaande/volgende mappen.

2 Kies een map.

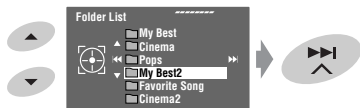

3 Kies een bestand.

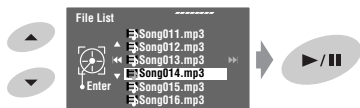

De maplijst kan tevens worden opgeroepen met <AV Menu> → <List>.

Vergrendelen van een disc

U kunt een disc in de lade vergrendelen zodat deze niet kan worden uitgeworpen.

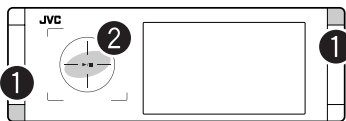

1 Houd de toetsen tegelijk ingedrukt.



2 Vergrendel de disc.

“No Eject” verschijnt.

Voor het annuleren van de vergrendeling herhaalt u dezelfde procedure om <EJECT OK?> te kiezen.

Bediening met gebruik van de afstandsbediening

—RM-RK252

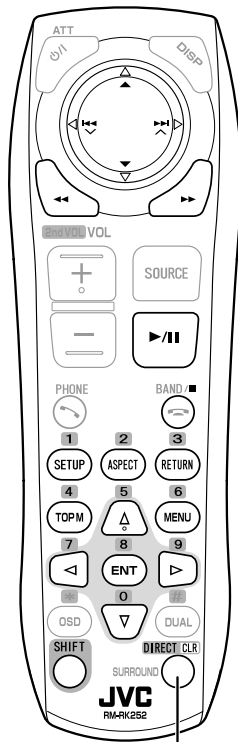

Functioneert tevens als CLR (wissen):

Voor het wissen van een fout wanneer tegelijk met SHIFT ingedrukt.

	Stopt de weergave.
	Starten of pauzeren van de weergave.
	<ul style="list-style-type: none"> Achterwaarts/voorwaarts zoeken^{*1} (Geen geluid). Vertraagde weergave^{*2} tijdens pauze. (Geen geluid).
	<ul style="list-style-type: none"> Kiezen van hoofdstuk (tijdens weergave of pauze). Achterwaarts/voorwaarts zoeken^{*3} [Houd ingedrukt]
	Kiezen van titel (tijdens weergave of pauze).
	<ul style="list-style-type: none"> Kiezen van hoofdstuk. Kiezen van titel (niet tijdens weergave).
	[Twee keer] Kiezen van titel (tijdens weergave of pauze).
	Verandert de aspectratio van de weergavebeelden.

Gebruik van menu-aangedreven functies

-
- Kies het gewenste, af te spelen onderdeel.
-

	Stopt de weergave.
	Starten of pauzeren van de weergave.
	<ul style="list-style-type: none"> Achterwaarts/voorwaarts zoeken^{*1} (Geen geluid). Voorwaartse vertraagde weergave^{*2} tijdens pauze. (Geen geluid). Vertraagde weergave in achterwaartse richting is niet mogelijk.
	<ul style="list-style-type: none"> Kiezen van een hoofdstuk (tijdens weergave of pauze). Achterwaarts/voorwaarts zoeken^{*3} [Houd ingedrukt]
	<ul style="list-style-type: none"> Kiezen van programma. Kiezen van weergavelijst (tijdens weergave of pauze).
	<ul style="list-style-type: none"> Kiezen van hoofdstuk. Kiezen van programma (niet tijdens weergave).
	[Twee keer] Kiezen van programma/weergavelijst (tijdens weergave of pauze).
	Verandert de aspectratio van de weergavebeelden.

Gebruik van de oorspronkelijke programma-/weergavelijstschermen (zie bladzijde 33)

- Voor oorspronkelijke programma:

Voor weergavelijst:
- Kies het gewenste, af te spelen onderdeel.
-

*1 Zoeksnelheid: $x2 \Leftrightarrow x5 \Leftrightarrow x10 \Leftrightarrow x20 \Leftrightarrow x60$
 *2 Snelheid van vertraagde weergave: $1/32 \Leftrightarrow 1/16 \Leftrightarrow 1/8 \Leftrightarrow 1/4 \Leftrightarrow 1/2$
 *3 Zoeksnelheid: $x2 \Leftrightarrow x10$

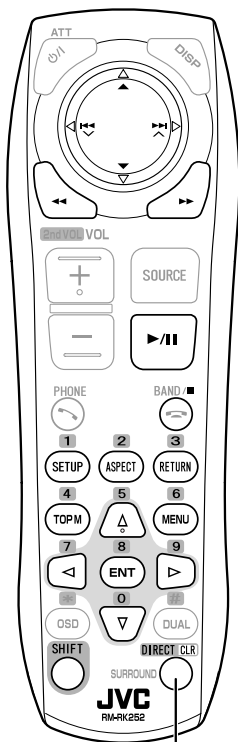

Functioneert tevens als CLR (wissen):
Voor het wissen van een fout wanneer tegelijk met SHIFT ingedrukt.



	Stopt de weergave.
	Starten of pauzeren van de weergave.
	Achterwaarts/voorwaarts zoeken* ¹ (Geen geluid).
	<ul style="list-style-type: none"> • Kiezen van fragment. • Achterwaarts/voorwaarts zoeken*² [Houd ingedrukt] (Geen geluid).
	Kiezen van map.
	Kiezen van een fragment (binnen dezelfde map).
	[Twee keer] Kiezen van map.
	Verandert de aspectratio van de weergavebeelden.

Tijdens weergave...

5 minuten terug/verder in een scène.

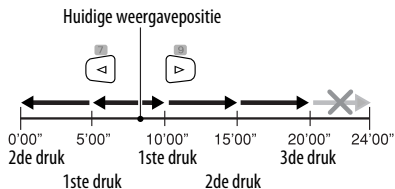

Voor DivX6: Gebruik van menu-aangedreven functies

- 1.
2. Kies het gewenste, af te spelen onderdeel.

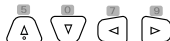

- 3.



	Stopt de weergave.
	Start de weergave. (Dia-show: ieder bestand wordt een paar seconden getoond). Toont het huidige bestand totdat u het verandert tijdens dia-show.
	Kiezen van fragment.
	Kiezen van map.

	Kiezen van een fragment (binnen dezelfde map).
--	--

	[Twee keer] Kiezen van map.
	Verandert de aspectratio van de weergavebeelden.



	Stopt de weergave.
	Starten of pauzeren van de weergave.
	<ul style="list-style-type: none"> Achterwaarts/voorwaarts zoeken*3 Voorwaarts vertraagde weergave*4 tijdens pauze. (Geen geluid). Vertraagde weergave in achterwaarts richting is niet mogelijk.
	<ul style="list-style-type: none"> Kiezen van fragment. Achterwaarts/voorwaarts zoeken*5 [Houd ingedrukt] (Geen geluid).

	Kiezen van fragment.
	Verandert de aspectratio van de weergavebeelden.

Tijdens PBC-weergave...

	Kiezen van een onderdeel van het menu.
	Terugkeren naar het voorgaande menu.

Annuleren van PBC-weergave

-
- Start het gewenste fragment.



• Voortzetten van PBC:



	Stopt de weergave.
	Starten of pauzeren van de weergave.
	Achterwaarts/voorwaarts zoeken*3
	<ul style="list-style-type: none"> Kiezen van fragment. Achterwaarts/voorwaarts zoeken*5 [Houd ingedrukt]
	Kiezen van map.
	Kiezen van een fragment (binnen dezelfde map).
	[Twee keer] Kiezen van map.

*1 Zoeknelheid: $\blacktriangle\blacktriangleright 1 \Leftrightarrow \blacktriangle\blacktriangleright 2 \Leftrightarrow \blacktriangle\blacktriangleright 3$

*2 Zoeknelheid: $\blacktriangle\blacktriangleright 1 \Leftrightarrow \blacktriangle\blacktriangleright 2$

*3 Zoeknelheid: $x2 \Leftrightarrow x5 \Leftrightarrow x10 \Leftrightarrow x20 \Leftrightarrow x60$

*4 Snelheid van vertraagde weergave: $1/32 \Leftrightarrow 1/16 \Leftrightarrow 1/8 \Leftrightarrow 1/4 \Leftrightarrow 1/2$

*5 Zoeknelheid: $x2 \Leftrightarrow x10$

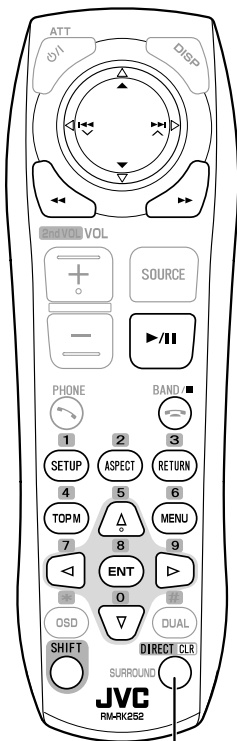

Functioneert tevens als CLR (wissen):
Voor het wissen van een fout wanneer
tegelijk met SHIFT ingedrukt.



	Stopt de weergave.
	Starten of pauzeren van de weergave.
	Achterwaarts/voorwaarts zoeken*1
	<ul style="list-style-type: none"> • Kiezen van fragment. • Achterwaarts/voorwaarts zoeken*2 [Houd ingedrukt]
	Kiezen van fragment.

*1 Zoeksnelheid: x2 ⇒ x5 ⇒ x10 ⇒ x20 ⇒ x60

*2 Zoeksnelheid: x2 ⇒ x10

Weergave met surroundgeluid ■

Multikanaal surroundweergave via de voor-, midden- en surroundluidsprekers is mogelijk.

- Indien u een middenluidspreker heeft aangesloten, moet u de middenluidspreker activeren; u hoort anders geen geluid via de middenluidspreker (zie bladzijde 51).
- U kunt deze functie niet in de volgende gevallen activeren:
 - Wanneer "USB iPod" als bron is gekozen.
 - Wanneer Dual Zone in gebruik is.

MULTI:

Voor multikanaal gecodeerde bronnen, bijvoorbeeld Dolby Digital*3 en DTS*4. (Indien geactiveerd, wordt "MULTI" op het broninformatiescherm getoond.)

Dolby Pro Logic II (Movie/Music):

Voor 2-kanaal bronnen, uitgezonderd DivX/MPEG1/MPEG2 discs.

*3 Gefabriceerd onder licentie van Dolby Laboratories. Dolby, Pro Logic en het symbool double-D zijn handelsmerken van Dolby Laboratories.

*4 "DTS" en "DTS Digital Surround" zijn gedeponeerde handelsmerken van DTS, Inc.

Activeren van surround

1



2

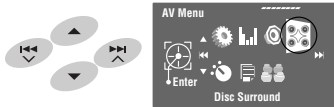

3

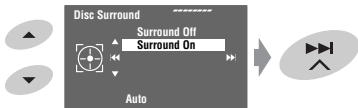

Surround Off:

Uitschakelen van surround.

Surround On:

Activeren van surround. → Ga naar de volgende stap.

4



Auto:

- "MULTI" surround wordt geactiveerd wanneer multi-kanaal, digitale signalen worden ontvangen.
- "4CH STEREO" wordt geactiveerd wanneer 2-kanaal of 2.1-kanaal signalen^{*5} worden ontvangen.

Through:

Alle binnenkomende kanaalsignalen worden naar de overeenkomende luidsprekers gestuurd.

Dolby PLII Movie:

Dolby Pro Logic II Movie wordt geactiveerd.

Dolby PLII Music:

Dolby Pro Logic II Music wordt geactiveerd. U kunt <Panorama> en <Center Width> instellen. (Een rechterkolom)

^{*5} Uitzonderd signalen van DivX/MPEG1/MPEG2 discs.

Veranderen van de <Dolby PLII Music> instelling

In stap 4 hier links...

1 Kies <Dolby PLII Music>.

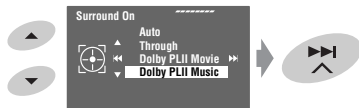

2 Roep ieder sub-scherm op en kies vervolgens de gewenste instelling.

Bijv.: Met <Panorama> in stap 1 gekozen.

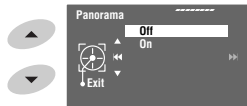
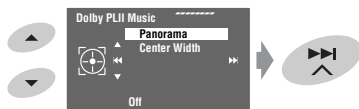

Panorama:

Kies <On> voor een omringend geluidseffect.

Center Width:

U kunt het middengeluidsbeeld instellen zodat u het bijvoorbeeld alleen via de middenluidspreker, alleen via de linker- en rechtervoorluidsprekers als een "phantom" middengeluidsbeeld, of via een combinatie van deze luidsprekers hoort. Het "phantom" effect wordt sterker naarmate u een hogere waarde kiest (kies normaliter <04>).

3



Met de afstandsbediening:



- U kunt de <Dolby PL II Music> instellingen niet met gebruik van de afstandsbediening veranderen.

Bediening met gebruik van de in-beeldbalk (DVD/VCD/DivX/MPEG1/MPEG2/JPEG)

Deze bedieningen zijn mogelijk met gebruik van de monitor en de afstandsbediening.

NEDERLANDS

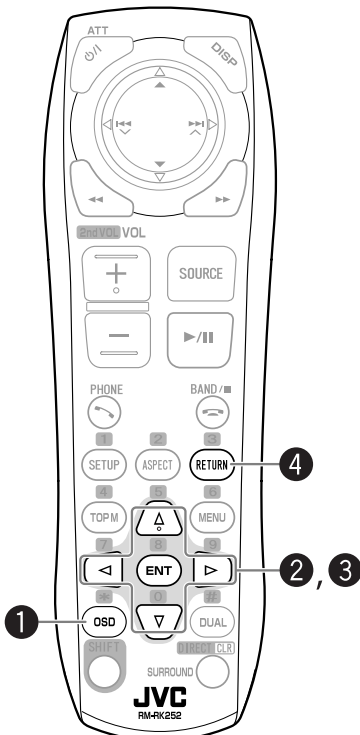

- 1 Voor het oproepen van de in-beeldbalk. (zie bladzijde 29)

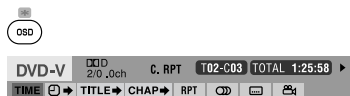
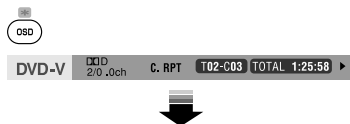

- 2 Kies een onderdeel.



- 3 Maak uw keuze.

• Indien een pop-up menu verschijnt...



• Voor het invoeren van tijd/nummers...
Verplaatsen van de invoerpositie:



Kiezen van een nummer:

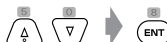

- 4



Herhaal stappen 2 en 3 voor het instellen van andere onderdelen indien nodig.

Verwijderen van de in-beeldbalk



In-beeldbalk

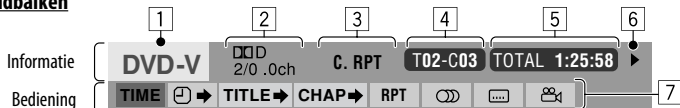

Het voorbeeld hierboven betreft een DVD-Video. De op de balk getoonde onderdelen verschillen afhankelijk van het soort disc.

1 Discype

- 2 • DVD: Audiosignaalformaat
- DTS-CD: DTS
- VCD: PBC

3 Weergavefunctie*1

DVD-Video	C. RPT: Herhalen van hoofdstuk T. RPT: Herhalen van titel
DVD-VR	C. RPT: Herhalen van hoofdstuk PG. RPT: Herhalen van programma
DivX/ MPEG1/ MPEG2	T. RPT: Herhalen van fragment F. RPT: Herhalen van map F. RND: Map willekeurig A. RND: Alles (Disc) willekeurig
JPEG	F. RPT: Herhalen van map
VCD	T. RPT: Herhalen van fragment A. RND: Alles (Disc) willekeurig

4 Weergave-informatie

T02-C03	Huidige titel/hoofdstuk
PG-001 C-002	Huidige programma/hoofdstuk
PL-003 C-004	Huidige weergavelijst/hoofdstuk
TRACK 01	Huidige fragment
F001-T001	Huidige map/fragment
F002-F002	Huidige map/bestand

5 Tijdaanduiding

TOTAL	Verstreken weergavetijd van de disc
T. REM	• Resterende titeltijd (voor DVD) • Resterende disctijd (voor overige)
TIME	Verstreken weergavetijd van het huidige hoofdstuk/fragment*2
REM	Resterende tijd van het huidige hoofdstuk/fragment*2

6 Weergavestatus

▶	Afspelen
◀/▶	Achterwaarts/voorwaarts zoeken
◀/ ▶	Achterwaarts/voorwaarts slow-motion
	Pauze
■	Stoppen

7 Bedieningsiconen

TIME	Veranderen van tijdsaanduiding (zie 5)
⌂ →	Tijdzoeken (Specificeren van een bepaald gedeelte door de tijd in te voeren.)
TITLE →	Titelzoeken (met het nummer)
CHAP →	Hoofdstukzoeken (met het nummer)
TRACK →	Fragmentzoeken (met het nummer)
RPT	Herhaalde weergave*1
RND	Willekeurige weergave*1
⌂	Veranderen van de geluidstaal, audiokanaal of het audiostream
⌂	Veranderen van ondertiteltaal
⌂	Veranderen van camerahoek

*1 bladzijde 21

*2 Niet van toepassing op DVD-VR.

Bediening voor Dual Zone

U kunt de beelden van een disc op de externe monitor bekijken die met de VIDEO OUT en 2nd AUDIO OUT aansluitingen is verbonden en tegelijkertijd een andere bron dan "USB" via de luidsprekers beluisteren.

- Met Dual Zone geactiveerd, kunt u de DVD/CD-speler uitsluitend met de afstandsbediening bedienen.

1

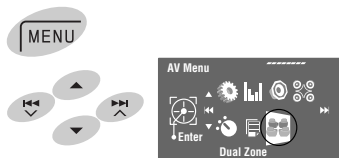

2



3

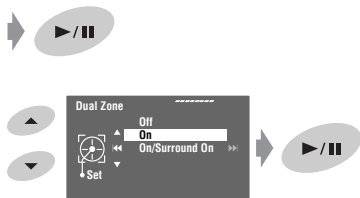

Off:

Dual Zone wordt geannuleerd.

On :

Activeren van Dual Zone zonder gebruik van Headphone Surround*. De DUAL indicator licht op.

On/Surround On:

Activeren van Dual Zone met gebruik van Headphone Surround*. "Headphone Surround" verschijnt en de DUAL-SURROUND indicator licht op.

Wanneer Dual Zone wordt geactiveerd, verandert de hoofdbron naar "Disc".

Kiezen van een andere bron (hoofdbron) voor weergave via de luidsprekers:

Druk op SRC op het bedieningspaneel.

- Met gebruik van het aanraak-bedieningspaneel, kunt u de nieuw gekozen hoofdbron bedienen zonder de bediening van Dual Zone (Disc) te beïnvloeden.
- U kunt "USB" niet als hoofdbron kiezen.

Met de afstandsbediening:

1

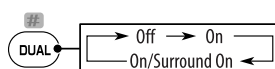

- 2 Stel het volume van de 2nd AUDIO OUT aansluiting in.

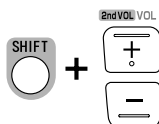

- 3 Bedien de DVD/CD-speler.

* JVC oorspronkelijk hoofdtelefoon virtueel surroundsysteem. Deze surroundfunctie werkt tevens indien "Disc" als hoofdbron of "On/Surround On" als sub-bron is gekozen. Deze surroundfunctie werkt niet voor DivX/MPEG1/MPEG2-discs.

Bediening met gebruik van het bedieningsscherm

Voor discs, uitgezonderd DVD en VCD:

Met Dual Zone geactiveerd, zijn deze bedieningen mogelijk voor de externe monitor met gebruik van de afstandsbediening.

Het bedieningsscherm verschijnt automatisch wanneer u een disc plaatst. (Voor DivX/MPEG1/MPEG2/JPEG; wanneer gestopt.)



Bijv.: MP3/WMA

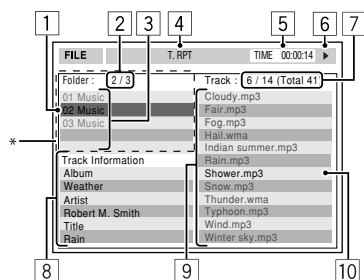

- 1 Huidige map (opgelichte balk)
- 2 Huidige mapnummer/totaal aantal mappen
- 3 Maplijst

* Indien tagdata "Jacket Picture" (baseline JPEG) data hebben, worden deze getoond. Door een druk op OSD, verschijnt het venster voor het kiezen van de weergavefunctie. (☞ bladzijde 32)

- 4 Gekozen weergavefunctie (☞ bladzijde 32)
- 5 Verstreken weergavetijd van het huidige fragment (wordt niet voor JPEG getoond)
- 6 Bedieningsstatus
- 7 Huidig fragmentnummer/totaal aantal fragmenten in de huidige map (totaal aantal fragmenten op de disc)
- 8 Fragmentinformatie (alleen voor MP3/WMA/WAV/AAC)
- 9 Fragmentlijst
- 10 Huidige fragment (opgelicht)

Kiezen van een map of fragment

1 Kies de "Folder" kolom of "Track" kolom op het bedieningsscherm.



2 Kies een map of fragment.



- Druk indien vereist op ►/|| om de weergave te starten.



Bijv.: CD-tekst

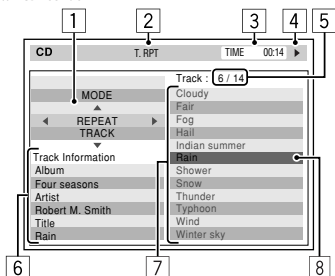

- 1 Keuzevenster voor weergavefunctie: verschijnt wanneer u op OSD drukt (⏏ rechterkolom).
- 2 Gekozen weergavefunctie (⏏ rechterkolom)
- 3 Verstreken weergavetijd van huidige fragment
- 4 Bedieningsstatus
- 5 Huidige fragmentnummer/ totaal aantal fragmenten op de disc
- 6 Fragmentinformatie
- 7 Fragmentlijst
- 8 Huidige fragment (opgelichte balk)

Kiezen van een fragment



- Druk indien vereist op ►/|| om de weergave te starten.

Kiezen van de weergavefuncties

U kunt tevens van weergavefunctie veranderen met gebruik van het weergavefunctie-keuzevenster.

- Willekeurige weergave kan niet voor JPEG worden gekozen.

1

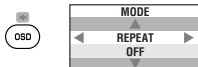

2 Uitgezonderd voor JPEG: Kies een weergavefunctie.



3 Kies de gewenste optie.



4



Kiesbare weergavefunctie

- DivX/MPEG1/MPEG2/JPEG: ⏏ bladzijde 29
- MP3/WMA/WAV/AAC:
 - T. RPT: Herhalen van fragment
 - F. RPT: Herhalen van map
 - F. RND: Map willekeurig
 - A. RND: Alles (Disc) willekeurig
- CD:
 - T. RPT: Herhalen van fragment
 - A. RND: Alles (Disc) willekeurig

Bediening met gebruik van het lijstschermb

Voor andere discs dan DVD, VCD en CD

Met Dual Zone geactiveerd, zijn deze bedieningen mogelijk voor de externe monitor met gebruik van de afstandsbediening.

Wanneer gestopt...

1 Roep het lijstschermb op.



Folder : 144/240 Track 144/198 Page : 4/7			
fol120	fol130	fol140	fol150
fol121	fol131	fol141	fol151
fol122	fol132	fol142	fol152
fol123	fol133	fol143	fol153
fol124	fol134	fol144	fol154
fol125	fol135	fol145	fol155
fol126	fol136	fol146	fol156
fol127	fol137	fol147	fol157
fol128	fol138	fol148	fol158
fol129	fol139	fol149	fol159

2 Kies een map uit de lijst.



Folder : 144/240 Track 144/198 Page : 4/5			
file0121.mp3	file0131.mp3	file0141.wma	file0151.wma
file0122.mp3	file0132.mp3	file0142.mp3	file0152.mp3
file0123.wma	file0133.mp3	file0143.wma	file0153.wma
file0124.mp3	file0134.mp3	file0144.mp3	file0154.mp3
file0125.mp3	file0135.wma	file0145.mp3	file0155.wma
file0126.wma	file0136.mp3	file0146.mp3	file0156.wma
file0127.wma	file0137.wma	file0147.mp3	file0157.wma
file0128.mp3	file0138.mp3	file0148.wma	file0158.wma
file0129.mp3	file0139.wma	file0149.wma	file0159.mp3
file0130.wma	file0140.wma	file0150.wma	file0160.wma

3 Kies het fragment van de lijst.



- Voor het terugkeren naar de maplijst, drukt u op



- Huidige mapnummer/ totaal aantal mappen
- Huidige fragmentnummer/ totaal aantal fragmenten in de huidige map
- Huidige pagina/ totaal aantal pagina's van de lijst
- Huidige map/ fragment (opgelichte balk)

Lijstschermb voor DVD-VR

U kunt het oorspronkelijke programma- en weergavelijstschermb tijdens weergave van een DVD-VR gebruiken indien de vereiste data zijn opgenomen.

- Deze schermen kunnen zowel op de ingebouwde monitor als een externe monitor worden getoond.

1 Roep het oorspronkelijke programma-/weergavelijstschermb op.



ORIGINAL PROGRAM				
No	Date	Ch	Time	Title
1	25/04/08	4ch	19:00	JVC DVD World 2008
2	17/05/08	8ch	10:30	
3	22/05/08	8ch	17:00	Music Festival children 001
4	26/05/08	L-1	13:19	
5	20/06/08	4ch	22:00	
6	25/06/08	L-1	8:23	children 002



PLAY LIST				
No	Date	Chap	Length	Title
1	25/05/08	001	1:03:16	My JVC World
2	17/06/08	005	1:35:25	
3	20/06/08	003	0:10:23	Favorite music children001-002
4	25/06/08	001	0:07:19	

2 Kies een gewenst onderdeel.



- Programma-/weergavelijstnummer
- Opnamedatum
- Opnamebron (TV-zender, ingangsaansluiting van opname-apparaat, etc.)
- Starttijd van de opname
- Titel van de programma-/weergavelijst*
- Opgelichte balk (huidige keuze)
- Dateren van weergavelijsten
- Totaal aantal hoofdstukken
- Weergavetijd

* De titel van de oorspronkelijke programma- of weergavelijst wordt afhankelijk van de opname-apparaat mogelijk niet getoond.

Bediening van USB

U kunt USB-opslagapparatuur, bijvoorbeeld USB-geheugen, een digitale audio-speler, draagbare harde schijf, etc. met dit toestel verbinden.

- U kunt de iPod ook met de USB aansluiting van het toestel verbinden. Voor details aangaande de bediening, zie bladzijden 36 en 37.

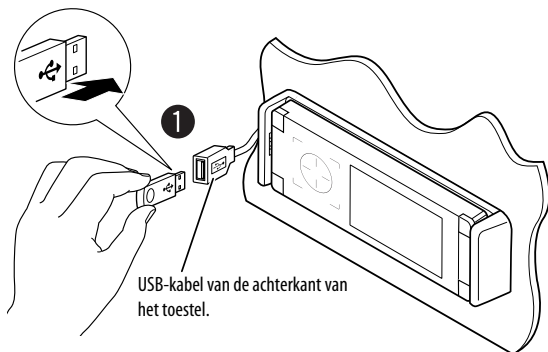

USB-kabel van de achterkant van het toestel.

- U kunt geen computer aansluiten op de USB (computer)-aansluiting van het apparaat.

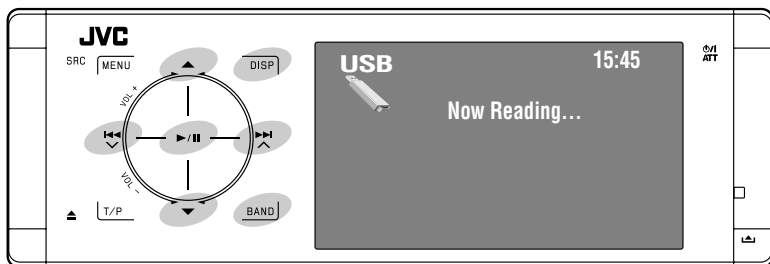

◀▶▶▶▶:	Raak aan: Kiezen van fragment Houd ingedrukt: Achterwaarts/ voorwaarts zoeken
▲ ▼:	Raak aan: Kiezen van map Houd ingedrukt: Tonen van maplijst
▶ / II:	Starten/pauzeren van de weergave.
DISP:	Raak aan: indien nodig. (zie bladzijde 9)
BAND:	Stopt de weergave.

1 Sluit USB-apparatuur aan.

“USB” wordt als bron gekozen en de weergave start automatisch.

Dit toestel is geschikt voor weergave van JPEG/MPEG1/MPEG2^{*1}/MP3/WMA/WAV/AAC^{*2} bestanden die op USB-opslagapparatuur zijn opgeslagen.

- Bediening voor USB-apparatuur is hetzelfde als bediening voor bestanden op discs. (zie bladzijden 21 t/m 29)
- U kunt “USB” niet kiezen wanneer Dual Zone is geactiveerd.
- Alle fragmenten van de USB-apparatuur worden herhaald afgespeeld totdat u van bron verandert.

*1 Uitgezonderd MPEG2 bestanden die met een JVC Everio camcorder (extensiecode <.mod>) zijn opgenomen.

*2 Dit toestel is geschikt voor weergave van AAC-bestanden die met gebruik van iTunes zijn gecodeerd. Het toestel kan geen FairPlay-gecodeerde bestanden afspelen.

Let op:

- Gebruik de USB-apparatuur niet indien het veilig rijden zou kunnen worden gehinderd.
- Verwijder of bevestig USB-geheugen niet herhaaldelijk terwijl "Now Reading..." op de monitor knippert.
- Start de motor van de auto niet indien USB-apparatuur is aangesloten.
- Stop de weergave alvorens USB-apparatuur te ontkoppelen.
- Voorkom dat u belangrijke data verliest en maak derhalve een back-up van belangrijke data.
- Voorkom vervorming of beschadiging van de apparatuur en laat de USB-apparatuur derhalve niet in de auto achter, stel niet aan het directe zonlicht bloot en vermijd hoge temperaturen.
- Voor details aangaande bediening van USB, zie bladzijde 59.

Kiezen van de weergavefuncties

U kunt de herhaalde of willekeurige weergavefunctie gebruiken.

Bijv.: Kiezen van herhalen van fragment

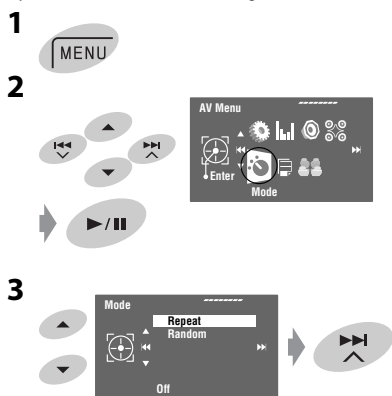

4



Wanneer een van de weergavefuncties is gekozen, licht de overeenkomende indicator op het broninformatiescherm op.

Voor het annuleren, kiest u <Off> in stap 4.

Bestandstype	Repeat	Random
MP3/WMA/ WAV/AAC	Track: Herhalen van het huidige fragment. Folder: Herhalen van alle fragmenten van de huidige map.	Folder: Willekeurige weergave van alle fragmenten in de huidige map, en vervolgens de fragmenten van de volgende mappen. USB (All): Willekeurige weergave van alle fragmenten.
MPEG	Track: Herhalen van het huidige fragment. Folder: Herhalen van alle fragmenten van de huidige map.	Folder: Willekeurige weergave van alle fragmenten in de huidige map, en vervolgens de fragmenten van de volgende mappen. USB (All): Willekeurige weergave van alle fragmenten.
JPEG	Folder: Herhalen van alle fragmenten van de huidige map.	—

Luisteren naar de iPod

U kunt een iPod met de volgende kabel of adapter verbinden:

	Kabel/adapter	Bediening
Luisteren naar muziek	USB 2.0 kabel (bijgeleverd bij de iPod)	☞ "Indien verbonden met de USB-kabel" hieronder.
	Interface-adapter voor iPod—KS-PD100 (niet bijgeleverd)	☞ "Indien verbonden met de interface-adapter" op bladzijde 38.
Bekijken van video	USB audio- en videokabel voor iPod—KS-U20K (niet bijgeleverd)	☞ "Indien verbonden met de USB-kabel" hieronder. • Zorg dat <iPod (Off)> voor <AV Input> is gekozen. (☞ bladzijde 52)

Indien verbonden met de USB-kabel

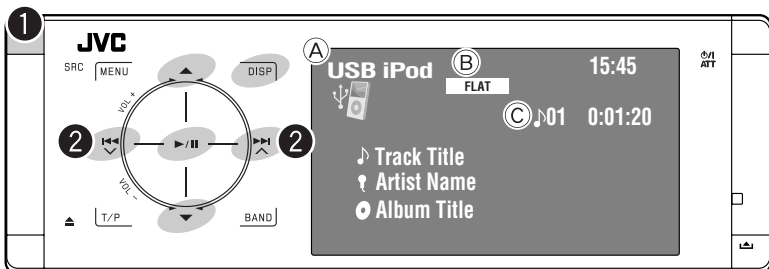

NEDERLANDS

- A Bronnaam
- B Geluidsfunctie (☞ bladzijde 46)
- C Fragment- of videonummer/weergavetijd

▶/ :	Starten/pauzeren van de weergave.
▲▼:	Naar voorgaand/volgend onderdeel van een categorie (bijv.: een ander(e) album, artiest, weergavelijst, etc.).*1
DISP:	Raak aan indien nodig. (☞ bladzijde 9)

*1 ▲/▼ functioneert mogelijk niet afhankelijk van hoe u het huidige fragment/video heeft gekozen.

1 Kies "USB iPod".

De weergave start automatisch.

- Wanneer u een iPod met de USB aansluiting verbindt, wordt "USB iPod" als bron gekozen en start de weergave automatisch.

2 Kies een fragment/video*2.

Raak aan: Kiezen van fragment/video.
Houd ingedrukt: Achterwaarts/voorwaarts zoeken

*2 Weergave van videobronnen kan niet worden voortgezet.

U kunt iPod Illustratie op de monitor tonen. (☞ bladzijden 50 en 59)

Kiezen van een fragment/video met <Search Mode>

1 Roep <Search Mode> op.

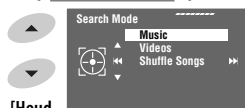

[Houd ingedrukt]

2 Kies <Music> of <Videos>.

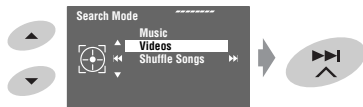

3 Kies een onderdeel.

Bijv.: Met <Music> in stap 2 gekozen.

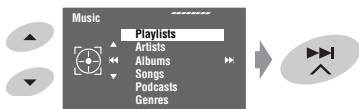

- Herhaal de procedure om een gewenst fragment/video te kiezen.

4 Bevestig de keuze.



<Search Mode> kan tevens worden opgeroepen via <AV Menu> → <List>.

Kiezen van de weergavefuncties ■

U kunt de herhaalde of willekeurige weergavefunctie gebruiken.

Bijv.: Kiezen van herhalen van fragment

1



2

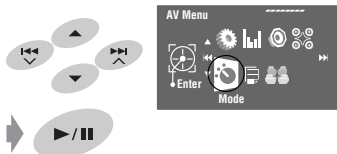

3



4



Repeat:	One: Functioneert hetzelfde als "Herhaal Eén" van de iPod. All: Functioneert hetzelfde als "Herhaal Alle" van de iPod.
Random:	Song: Functioneert hetzelfde als "Shuffle Nummers" van de iPod. Album: Functioneert hetzelfde als "Shuffle Albums" van de iPod.

Wanneer een van de weergavefuncties is gekozen, licht de overeenkomende indicator op het broninformatiescherm op.

Voor het annuleren, kiest u <Off> in stap 4.

* U kunt de weergavefunctie tevens activeren via <Search Mode>.

Voor het activeren, kiest u <Shuffle Songs> en raakt u vervolgens ►/|| aan in stap 2 op bladzijde 36.

Veranderen van de weergavesnelheid van audioboeken

U kunt de weergavesnelheid van audioboeken veranderen.

Volg stappen 1 en 3 in de linkerkolom.

In stap 3...

1



2 Kies de gewenste snelheid.

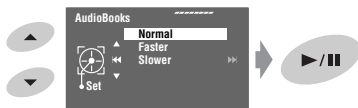

Indien verbonden met de interface-adapter

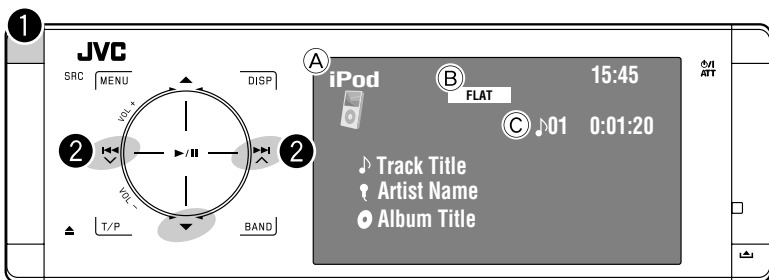

- ▼: Pauzeren van de weergave
– Raak nogmaals aan om voort te zetten

- A Bronnaam
B Geluidsfunctie (☞ bladzijde 46)
C Fragmentnummer/weergavetijd

Vorbereiding:

Controleer dat <iPod> als externe ingang is gekozen indien u een verbinding via de CD-wisselaaraansluiting heeft gemaakt. (☞ bladzijde 52)

1 Kies "iPod".

De weergave start automatisch.

2 Kies een fragment.

Raak aan: Kies van fragment.
Houd ingedrukt: Achterwaarts/voorwaarts zoeken

Kiezen van een fragment van het menu van de speler

1 Roep het menu van de speler op.

- Deze functie wordt geannuleerd indien u gedurende ongeveer 5 seconden geen bediening uitvoert.



De SEARCH indicator licht op.

2 Kies het gewenste onderdeel.



Raak aan: Kies een onderdeel
Houd ingedrukt: Tegelijkertijd 10 onderdelen verspringen

<Playlists> ↔ <Artists> ↔ <Albums>
↔ <Songs> ↔ <Genres> ↔
<Composers> ↔ (terug naar het begin)

3 Bevestig de keuze.



4 Herhaal stappen 2 en 3 om een fragment te kiezen.

- De weergave start nadat u een fragment heeft gekozen.
- Voor het terugkeren naar het voorgaande menu, raakt u ▲ aan.

Kiezen van de weergavefuncties ■

De bediening is exact hetzelfde als beschreven op bladzijde 37.*

* "AudioBooks" wordt niet in stap 3 getoond.

Luisteren naar de CD-wisselaar

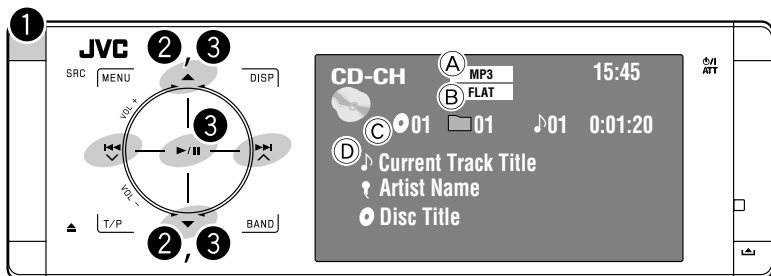

- ◀▶▶▶: Raak aan: Kiezen van fragment.
Houd ingedrukt: Achterwaarts/
voorwaarts zoeken
- ▲▼: Raak aan: Kiezen van map (alleen MP3).
Houd ingedrukt: Tonen van disclijst.

3 Kies de af te spelen disc.



- A MP3 indicator (alleen MP3)
- B Geluidsfunctie (☞ bladzijde 46)
- C Discnummer/mapnummer/fragmentnummer/
weergavetijd
- D Huidige fragmenttitel/artiestnaam/discititel
"No Name" verschijnt voor normale CD's.

Gebruik bij voorkeur de JVC MP3-compatibele CD-wisselaar met deze receiver.

- U kunt uitsluitend CD's (CD-DA) en MP3-discs afspelen.

Vorbereiding:

Controleer dat <Changer> als externe inganginstelling is gekozen. (☞ bladzijde 52)

1 Kies "Changer".

2 Roep <Disc List> op.

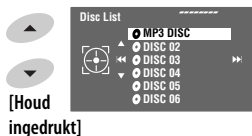

- [Houd ingedrukt]
- Iedere keer dat u de toets even ingedrukt houdt, wordt de andere lijst van de resterende discs getoond.

Tijdens weergave van een MP3-disc kunt u een fragment van de disc voor het starten van de weergave kiezen met gebruik van de lijsten:

<Disc List> (kies de huidige disc) → <Folder List> → <File List> en start vervolgens de weergave van het gewenste fragment.

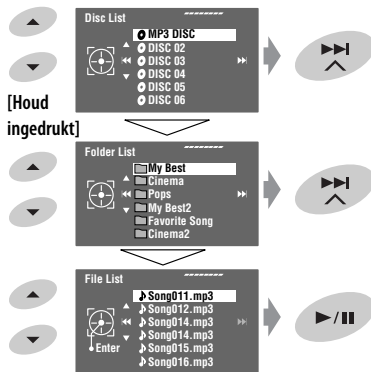

De diverse lijsten kunnen tevens via <AV Menu> → <List> → <Disc List> → <Folder List> → <File List> worden opgeroepen.

Kiezen van de weergavefuncties

U kunt de herhaalde of willekeurige weergavefunctie gebruiken.

Bijv.: Kiezen van herhalen van fragment

1



2



3



4



Wanneer een van de weergavefuncties is gekozen, licht de overeenkomende indicator op het broninformatiescherm op.

Voor het annuleren, kiest u <Off> in stap 4.

NEDERLANDS

Disctype	Repeat	Random
	Track: Herhalen van het huidige fragment. Disc: Herhalen van alle fragmenten van de huidige disc.	Disc: Willekeurige weergave van alle fragmenten van de huidige disc. All: Willekeurige weergave van alle fragmenten van de alle geplaatste discs.
	Track: Herhalen van het huidige fragment. Folder: Herhalen van alle fragmenten van de huidige map. Disc: Herhalen van alle fragmenten van de huidige disc.	Folder: Willekeurige weergave van alle fragmenten in de huidige map, en vervolgens de fragmenten van de volgende mappen. Disc: Willekeurige weergave van alle fragmenten van de huidige disc. All: Willekeurige weergave van alle fragmenten van de alle geplaatste discs.

U kunt de volgende toetsen van de afstandsbediening gebruiken voor de bediening van de CD-wisselaar. Voor details, zie bladzijden 10 en 11.



Alleen MP3

Luisteren naar de DAB-tuner

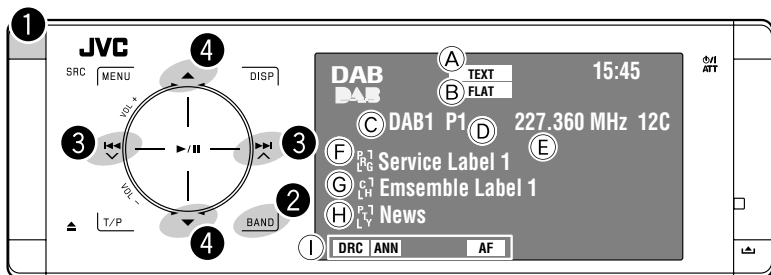

1 Kies "DAB".

2 Kies de golfband.

DAB1 → DAB2 → DAB3

3 Opzoeken van een ensemble.

- Handmatig zoeken: Houd of ingedrukt totdat "Manual Search" op het display verschijnt en raak vervolgens de toets herhaaldelijk aan.

4 Kies een service (primaire of secundaire) die u wilt beluisteren.

A TEXT indicator

B Geluidsfunctie (☞ bladzijde 46)

C Golfband

D Voorkeurnummer

E Frequentie

F Service label

G Ensemble label*

H PTY-code

I DAB-indicators/standbyontvanst-indicators

* De TEXT indicator licht op wanneer is afgestemd op een ensemble dat Dynamic Label Segment (DLS) gebruikt. Raak DISP aan om DLS te tonen.

Indien het geluid van de omgeving storend is

Bepaalde services leveren met de normale programmasignalen ook signalen voor het regelen van het dynamisch bereik (DRC). Met DRC worden de lage tonen versterkt zodat het geluid beter hoorbaar is.

- De DRC indicator licht op wanneer u op een service heeft afgestemd die DRC-signalen levert.

1

2

3





4

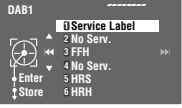

- Het effect wordt sterker naarmate u een hoger nummer kiest.

Handmatig vastleggen

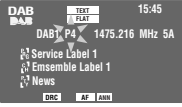

- 1 
- 2 Zoek de gewenste, vast te leggen service.
 
- 3 Roep de voorkeurlijst op.
  
 [Houd ingedrukt]
- 4 Kies een voorkeurnummer.
  

- 5 Leg de service vast.
  
 [Houd ingedrukt]



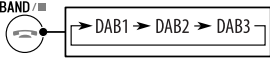

De voorkeurlijst kan tevens worden opgeroepen met **<AV Menu>** → **<List>**.

Kiezen van voorkeurservices

Met de afstandsbediening:

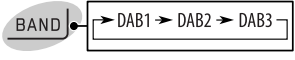
- 1 
- 2  + 

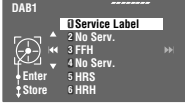
Met het toestel:

- 1 
 
 [Houd ingedrukt]
 
 • Iedere keer dat u ▲ / ▼ even ingedrukt houdt, wordt van golfband veranderd.
- 2 Kies een voorkeurservice.
  
 

De voorkeurlijst kan tevens worden opgeroepen met **<AV Menu>** → **<List>**.

Activeren/annuleren van TA/PTY-standbyontvangst

- De bedieningen zijn exact hetzelfde als beschreven op bladzijde 16 voor FM RDS-zenders.
- U kunt PTY-codes niet afzonderlijk voor de DAB-tuner en FM-tuner vastleggen.

Activeren/uitschakelen van mededelingen-standbyontvangst

Met standbyontvangst van medelingen kan tijdelijk naar uw favoriete service (mededelingstype) worden overgeschakeld.

Mededelingen-standbyontvangst	Indicator
Roep <AV Menu> → <<Mode>> → <<Announce Standby>> op (☞ hieronder en bladzijde 55).	ANN
Het toestel schakelt tijdelijk van iedere bron, uitgezonderd FM/AM, naar uw favoriete service over.	Licht op
Nog niet geactiveerd. Stem op een andere service af die wel de vereiste signalen levert.	Knippert
Voor het uitschakelen, kiest u <Off> in stap 4 en raakt u vervolgens ►/ aan (☞ hieronder).	Dooft

Activeren van mededelingen-standbyontvangst

- 1
- 2

AV Menu

Mode
- 3

Mode

D. Range Control

Announce Standby

F1Y Standby

Off
- 4

Announce Standby

*Select Off

Transport News

Exit

- 5 Kies een type voor mededelingen-standbyontvangst.



Beschikbare mededelingentypes:

Transport news, Warning, News, Weather, Event, Special Event, Radio Info, Sports News, Financial News

Volgen van hetzelfde programma—Ontvangst van alternatieve frequentie (DAB AF) ■

- **Tijdens ontvangst van een DAB-service:** Wanneer u in een gebied rijdt waar een service niet meer kan worden ontvangen, stemt deze receiver automatisch op een ander ensemble of FM RDS-zender af die hetzelfde programma uitzendt.
- **Tijdens ontvangst van een FM RDS-zender:** Wanneer u in een gebied rijdt waar een DAB-service hetzelfde programma uitzendt als de FM RDS-zender, wordt met dit toestel automatisch op de DAB-service afgestemd.

Bij het verlaten van de fabriek is de ontvangst van alternatieve frequentie geactiveerd.

U kunt alternatieve frequentie-ontvangst ook annuleren. ☞ bladzijde 52

Luisteren naar andere externe apparatuur

AV-INPUT

U kunt een extern component met de LINE IN/VIDEO IN aansluitingen verbinden.

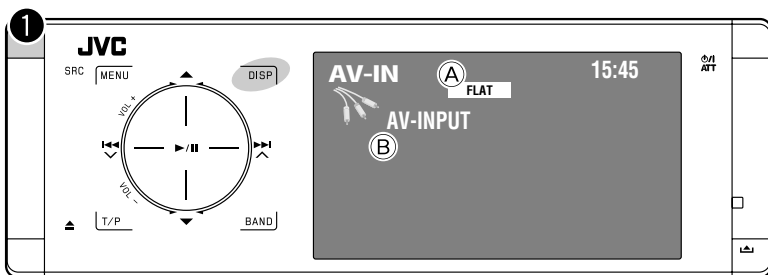

DISP: Raak aan indien nodig. (☞ bladzijde 9)

- A) Geluidsfunctie (☞ bladzijde 46)
- B) Ingevoerde titel (☞ bladzijde 47)

Vorbereitung:

Controleer dat de juiste <AV Input> instelling voor het aangesloten component is gekozen. (☞ bladzijde 52)

- 1 Kies "AV Input".
- 2 Schakel het aangesloten component in en start de weergave.

Navigatiescherm

Indien een navigatiesysteem met dit toestel is verbonden, kunt u ongeacht welke bron is gekozen het navigatiescherm bekijken.

Vorbereitung:

Controleer dat <AV Input> op <Navigation> is gesteld. (☞ bladzijde 52)

Raak **DISP** herhaaldelijk aan om het navigatiescherm te bekijken. (☞ bladzijde 9)

- De aspectratio van het navigatiescherm is vastgesteld op <Full> en de instelling bij <Aspect> heeft geen effect hierop (☞ bladzijde 49).
- Indien u geen navigatiesysteem verbindt, maar een audiocomponent op LINE IN aansluit, kunt u "AV Input" voor het luisteren naar de audiobron gebruiken.

EXT-INPUT

U kunt een extern component met de CD-wisselaaraansluiting op het achterpaneel verbinden met gebruik van de lijningangsadapter—KS-U57 (niet bijgeleverd) of de AUX-ingangsadapter—KS-U58 (niet bijgeleverd).

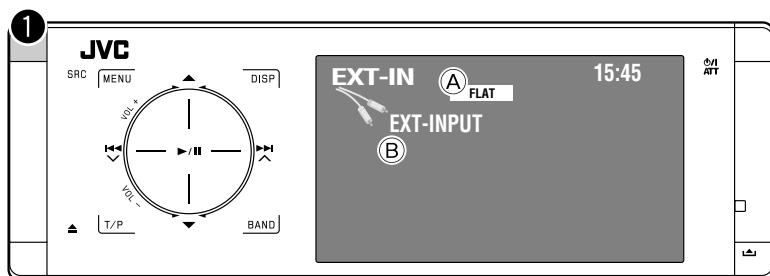

- (A) Geluidsfunctie (☞ bladzijde 46)
- (B) Ingevoerde titel (☞ bladzijde 47)

Vorbereitung:

Controleer dat <External Input> op <External Input> is gesteld. (☞ bladzijde 52)

- 1 Kies "External Input".
- 2 Schakel het aangesloten component in en start de weergave van de bron.

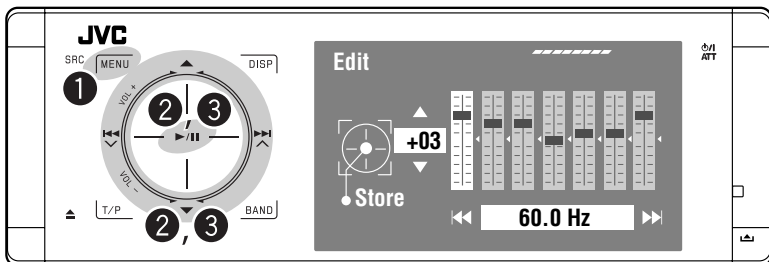

Kiezen van een geluidsfunctie

1

MENU

2

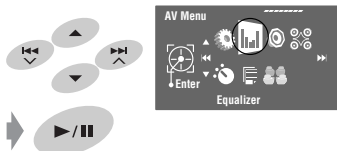

3

Kies een geluidsfunctie.



U kunt een van de volgende geluidsfuncties kiezen:

<Flat>, <Hard Rock>, <R&B>, <Pop>, <Jazz>, <Dance>, <Country>, <Reggae>, <Classic>, <User1>, <User2> of <User3>

- Voor de vastgelegde egalisatiewaarden van iedere geluidsfunctie, zie bladzijde 61.
- Voor multi-kanaal bronnen, wordt de geluidsfunctie tijdelijk geannuleerd.

Vastleggen van uw eigen instellingen

U kunt uw instellingen onder <User1>, <User2> en <User3> vastleggen.

1 Volg de stappen 1 en 2 hier links.

2 Kies het gewenste, in te stellen onderdeel.



3 Stel als gewenst in.

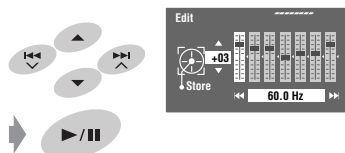

4 Kies <User1>, <User2> of <User3> en leg de instelling vast.



Invoeren van titels voor bronnen

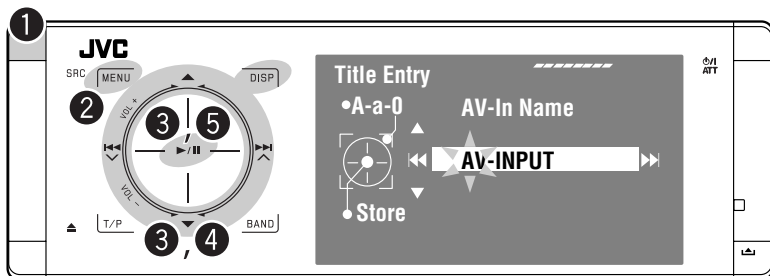

U kunt titels voor "AV Input" en "External Input" invoeren.

U kunt maximaal 16 tekens invoeren.

Bijv.: Invoeren van een titel voor "AV Input"

1 Kies "AV Input".

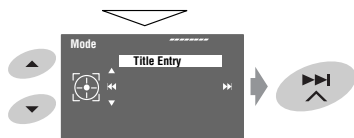
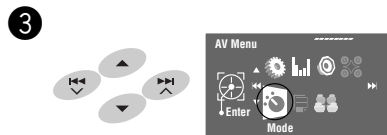

4 Voer een titel in.

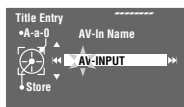

1 Kies een teken en verplaats vervolgens de invoerpositie.



- Raak DISP aan om van tekens te veranderen. (Zie bladzijde 60 voor de beschikbare tekens.)
- Houd DISP even ingedrukt voor het wissen van alle tekens.

2 Herhaal stap **1** totdat de gehele titel is ingevoerd.

5 Voltooi de procedure.



Menu-onderdelen

Menu-bediening

Voor details aangaande menubediening, zie bladzijde 6.

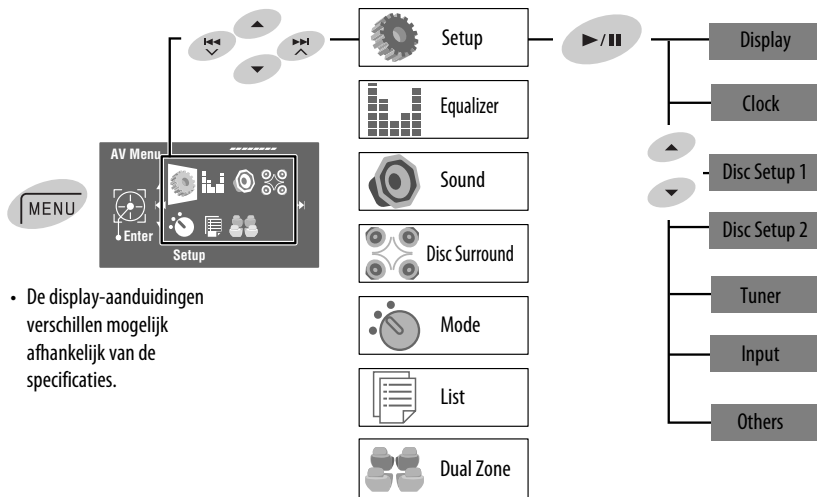

- De display-aanduidingen verschillen mogelijk afhankelijk van de specificaties.













NEDERLANDS

Basisinstelling: **Onderstreept**



Setup (Setup)

	Menu-onderdelen	Kiesbare instellingen, [referentiebladzijde]
Display (Display)	Demonstration (Demonstratie)	Off: Geannuleerd. On: Activeren van de demonstratie op de monitor.
	Wall Paper (Achtergrondbeeld)	U kunt het achtergrondbeeld voor de monitor kiezen. Grid, Silk, Metal, Plain
	Color (Kleur)	U kunt de achtergrondkleur voor de monitor kiezen. Blue, Light-Blue, Red, Orange, Yellow, Green, Purple, Dark-Blue, Dark-Green, Brown, Light-Brown, Black
	Scroll (Scroll)	Off: Geannuleerd. Once: De broninformatie wordt éénmaal rollend getoond. Auto: Het rollen van tekst wordt herhaald (met intervallen van 5 seconden). • Door DISP (op het toestel) even in te drukken, wordt de informatie ongeacht deze instelling rollend getoond.
	Tag Display (Tag-Display)	Off: Geannuleerd. On: Tonen van tag-data tijdens weergave van MP3/WMA/WAV/AAC-fragmenten.

Menu-onderdelen	Kiesbare instellingen, [referentiebladzijde]										
Dimmer (Dimmer)	<p>Off: Geannuleerd.</p> <p>On: Activeert de dimmer.</p> <p>Auto: Dimmen van de monitor wanneer de koplampen worden aangezet.*¹</p> <p>Time Set: Raak ►►I aan om het tijdstel scherm te tonen en stel vervolgens de in- en uitschakeltijd voor de dimmer in.</p>										
Bright (Helderheid)	<p>U kunt de helderheid van de monitor instellen.</p> <p>–15 (donkerst) t/m +15 (lichtst); Basisinstelling 00</p>										
Picture Adjust (Beeldinstelling) ^{*2}	<p>U kunt de volgende instellingen maken zodat de aanduidingen op de monitor duidelijk en helder zijn voor het bekijken van het weergavebeeld. De instelling wordt voor "Disc/USB" en "AV Input" vastgelegd.</p> <p>–15 t/m +15; Basisinstelling 0</p> <p>Bright: Stel in indien het beeld te licht of te donker is.</p> <p>Contrast: Instellen van het contrast.</p> <p>Color: Stel de kleur van het beeld in—lichter of donkerder.</p> <p>Tint: "Fixed" verschijnt en u kunt deze instelling niet veranderen.</p>										
Aspect (Beeldverhouding) ^{*3}	<p>U kunt de aspectratio van het beeld veranderen.</p> <table border="1" data-bbox="602 569 946 631"> <thead> <tr> <th colspan="2">Aspectratio van het ontvangen signaal</th> </tr> <tr> <th>4:3</th> <th>16:9</th> </tr> </thead> <tbody> <tr> <td> <p>Full: Voor 16:9 oorspronkelijke beelden</p>  </td> <td>  </td> </tr> <tr> <td> <p>Auto:</p> <ul style="list-style-type: none"> Voor "Disc": De aspectratio wordt automatisch gekozen in overeenstemming met het ontvangen signaal. Voor overige videobronnen: De aspectratio is op <Regular> gesteld. </td> <td></td> </tr> <tr> <td> <p>Regular: Voor 4:3 oorspronkelijke beelden</p>  </td> <td>  </td> </tr> </tbody> </table>	Aspectratio van het ontvangen signaal		4:3	16:9	<p>Full: Voor 16:9 oorspronkelijke beelden</p> 		<p>Auto:</p> <ul style="list-style-type: none"> Voor "Disc": De aspectratio wordt automatisch gekozen in overeenstemming met het ontvangen signaal. Voor overige videobronnen: De aspectratio is op <Regular> gesteld. 		<p>Regular: Voor 4:3 oorspronkelijke beelden</p> 	
	Aspectratio van het ontvangen signaal										
	4:3	16:9									
	<p>Full: Voor 16:9 oorspronkelijke beelden</p> 										
<p>Auto:</p> <ul style="list-style-type: none"> Voor "Disc": De aspectratio wordt automatisch gekozen in overeenstemming met het ontvangen signaal. Voor overige videobronnen: De aspectratio is op <Regular> gesteld. 											
<p>Regular: Voor 4:3 oorspronkelijke beelden</p> 											
Language (Taal) ^{*4}	<p>Kiezen van de taal voor de aanduidingen op de monitor.</p> <p>English, Español, Français, Deutsch, Italiano, Nederlands, Svenska, Dansk, Русский, Português</p> <ul style="list-style-type: none"> De tekens die u voor titels kunt gebruiken, zijn verschillen afhankelijk van de gekozen taal, [60] 										







*¹ Het ILLUMINATION CONTROL draad moet worden aangesloten. (☞ "Handleiding voor installatie/aansluiting")

*² Alleen instelbaar indien een disc of USB met beelden of film, of "AV Input" als bron is gekozen.

*³ Niet instelbaar voor audiobronnen.









*⁴ Na het veranderen van de taal voor de aanduidingen, moet u de stroom even uit- en dan weer inschakelen zodat de nieuwe taal van kracht is.

	Menu-onderdelen	Kiesbare instellingen, [referentiebladzijde]
Clock (Klok)	Time Set (Tijd Instellen)	Basisinstelling 0:00 , [7]
	Time Format (Tijd Formaat)	12Hours , 24Hours
	OSD Clock (OSD Klok)	Off : Geannuleerd. On : Tonen van de kloktijd tijdens weergave van een videobron.
	Clock Adjust (Klokinstelling)	Off : Geannuleerd. Auto : Activeren van automatische klok-gelijkstelling op basis van tijd-data (CT) van een RDS-zender.
Disc Setup 1 (Disc Setup 1)*	Menu Language (Menutaal)	Kiezen van de basistaal voor het discmenu; Basisinstelling English (tevens bladzijde 61).
	Audio Language (Audiotaal)	Kiezen van de basistaal voor het geluid; Basisinstelling English (tevens bladzijde 61).
	Subtitle (Ondertitels)	Kiezen van de basistaal van de ondertitels of het niet tonen van ondertitels (<Off>); Basisinstelling English (tevens bladzijde 61).
	Monitor Type (Type Monitor)	Kies het monitortype voor het bekijken van breedbeelden op de externe monitor. 16:9 : Kies indien de aspectratio van de externe monitor 16:9 is. 4:3 Letterbox/4:3 Pan Scan : Kies indien de aspectratio van de externe monitor 4:3 is. De linkerafbeeldingen tonen hoe de beelden op de monitor verschijnen.
	OSD Position (OSD Instelling)	Kies de positie voor de in-beeldbalk, [29]. 1 : Hogere positie 2 : Lagere positie
	File Type (Bestandstype)	Kies het af te spelen bestandstype indien er meerdere soorten bestanden op een disc/USB zijn opgenomen. U kunt deze instelling afzonderlijk voor iedere bron vastleggen—"Disc" en "USB". Audio : Afspelen van audiobestanden. Still Picture : Afspelen van JPEG-bestanden. Video : Afspelen van DivX/MPEG1/MPEG2-bestanden. Audio&Video : Afspelen van audiobestanden en DivX/MPEG1/MPEG2 bestanden.
	DivX Regist. (Registration) (DivX Registratie)	Dit toestel heeft zijn eigen registratiecode. Na weergave van een bestand met een registratiecode, wordt de registratiecode van dit toestel ter auteursrechtbescherming overschreven.
iPod Artwork (iPod Illustratie)	Off : Geannuleerd. On : Activeren van het Illustratie display. Raak DISP herhaaldelijk aan om Illustratie te tonen. [9] • Zie tevens bladzijde 59.	

Menu-onderdelen	Kiesbare instellingen, [referentiebladzijde]
D. (Dynamic) Range Compres. (Compression) (D.Bereik Comprim)	<p>U krijgt ook tijdens weergave van Dolby Digital software met een laag volume een krachtig geluid.</p> <p>Auto: Kies om het effect voor multikanaal gecodeerde software te gebruiken.</p> <p>On: Kies om deze functie altijd te gebruiken.</p>
Speaker Size (Speakerformaat) Kies de luidspreker  Stel het luidsprekerformaat in 	<p>U kunt het luidsprekerformaat instellen.</p> <ul style="list-style-type: none"> • Front SPK: <u>Small</u>, <u>Large</u> • Center SPK: <u>None</u>, <u>Small</u>, <u>Large</u> • Rear SPK: <u>None</u>, <u>Small</u>, <u>Large</u> • Subwoofer: <u>On</u>, <u>Off</u> <p>Luidsprekerformaat: <Large> voor diameter van 13 cm of meer; <Small> voor 13 cm of minder.</p> <p>U kunt geen afzonderlijke instellingen voor links en rechts voor de voor- en achtersprekers maken.</p> <p>Ongeacht de instelling hierboven...</p> <ul style="list-style-type: none"> • Er wordt geen geluid via de subwoofer gereproduceerd tijdens weergave van Dolby Pro Logic II Movie of Music indien <Large> voor de voorluidsprekers is gekozen. • Er wordt geen geluid via de middenluidspreker gereproduceerd indien surround is uitgeschakeld.
Speaker Level (Speakerniveau) Kies de luidspreker  Stel het luidsprekerniveau in 	<p>U kunt het uitgangsniveau van de geactiveerde luidsprekers (Ⓜ) <Speaker Size> hierboven) aan de hand van de testtoon instellen.</p> <p>Front Lch/Center Ch/Front Rch/Rear Rch/Subwoofer^{*2}/Rear Lch: Stel het uitgangsniveau voor iedere luidspreker vanaf -10dB t/m +10dB in; Basisinstelling 0dB.</p> <ul style="list-style-type: none"> • Houd ►/ even ingedrukt om de testtoon afwisselend te activeren en uit te schakelen.
Speaker Distance (Speakerafstand) Kies de luidspreker  Stel de luidsprekerafstand in 	<p>U kunt de timing voor weergave via de luidsprekers instellen.</p> <p>Front Lch/Center Ch/Front Rch/Rear Rch/Rear Lch: Stel de luidsprekerafstand vanaf de luisterpositie in binnen een bereik van 15 cm/6 inches tot 600 cm/240 inch met stappen van 15 cm/6 inches; Basisinstelling 120 cm/48 inch (voor middenluidspreker), 150 cm/60 inch (voor overige luidsprekers).</p> <ul style="list-style-type: none"> • Houd DISP even ingedrukt om de meeteenheid te veranderen naar —cm of inch.

*1 Alleen kiesbaar voor "Disc" en "USB". (De weergave stopt wanneer u een van de onderdelen kiest.)

*2 Deze instelling voor het subwooferniveau is uitsluitend effectief wanneer surround is geactiveerd. (Ⓜ) tevens bladzijden 26 en 27)

	Menu-onderdelen	Kiesbare instellingen, [referentiebladzijde]
Tuner (Tuner)	AF Regional (AF-Regionaal)	Indien de signalen van de huidige zender verzwakken... Off: Geannuleerd (niet kiesbaar indien <DAB AF> op <On> is gesteld). AF REG: Schakelt naar een andere zender die hetzelfde programma uitzendt. De AF REG indicator licht op. AF: Overschakelen naar een andere zender. Het programma verschilt mogelijk van het huidige ontvangen programma (de AF indicator licht op).  [17].
	TA Volume (TA-Volume)	00 t/m 30 of 50 ^{*1} , Basisinstelling 15,  [16].
	Program Search (Programma Zoeken)	Off, On,  [17]
	IF Band Width (IF-Bandbreedte)	Auto: Verhoogt de gevoeligheid van de tuner voor minder, door in de buurt liggende zenders veroorzaakte storing. (Het stereo-effect gaat mogelijk verloren.) Wide: Onderhevig aan interferentie van in de buurt liggende zenders, maar de geluidskwaliteit wordt niet verslechterd en het stereo-effect blijft behouden.
	DAB AF (DAB AF) ^{*2}	Off, On,  [43]
Input (Invoer)	AV Input (AV Ingang) ^{*3}	U kunt het gebruik van de LINE IN en VIDEO IN aansluitingen bepalen. Off: Kies indien er geen component is aangesloten ("AV Input" wordt bij het aanbieden van bronnen overgeslagen). iPod (Off): Kies wanneer de iPod middels de USB audio- en videokabel voor iPod is verbonden.  [36] Audio&Video: Kies indien u een AV-component als bijvoorbeeld een videorecorder heeft aangesloten. Audio: Kies indien u audio-apparatuur als bijvoorbeeld een draagbare audiospeler heeft aangesloten. Camera^{*4}: Kies indien u een achteruitkijkcamera heeft aangesloten. Navigation: Kies indien u een navigatiesysteem heeft aangesloten.  [44]
	External Input (Externe Ingang) ^{*5}	Voor het verbinden van externe apparatuur met de CD-wisselaaraansluiting op het achterpaneel. Changer/iPod^{*6}: CD-wisselaar of iPod  [38, 39] External Input: Een andere bron die hierboven beschreven.  [45] • U hoeft deze instelling niet voor een aangesloten DAB-tuner te maken. De tuner wordt automatisch herkend.
	Beep (Pieptoon)	Off: Geannuleerd. On: De pieptoon voor een toetsdruk wordt geactiveerd.
Others (Overige)	Telephone Muting (Telefoon Mute) ^{*7}	Off: Geannuleerd. Muting1, Muting2: Kies de functie waarmee het geluid wordt gedempt tijdens gebruik van een mobiele telefoon.

Menu onderdelen		Kiesbare instellingen, [referentiebladzijde]													
Others (Overige)	Illumination (Verlichtingen)	U kunt de verlichting van het aanraak-bedieningspaneel en de monitor uitzetten wanneer het toestel is ingeschakeld. [5]													
			<table border="1"> <thead> <tr> <th>Aanraak-bedieningspaneel</th> <th>Monitor</th> </tr> </thead> <tbody> <tr> <td>Normal:</td> <td>Altijd opgelicht.</td> </tr> <tr> <td>Proximity/Motion:</td> <td>Licht op wanneer uw hand in de buurt van het bedieningspaneel komt.</td> </tr> <tr> <td>Proxi/Motion-LCD:</td> <td>Licht op wanneer uw hand in de buurt van het bedieningspaneel komt.</td> </tr> <tr> <td>Touch Pad:</td> <td>Licht op wanneer u het bedieningspaneel met uw vinger aanraakt.</td> </tr> <tr> <td>Touch Pad-LCD:</td> <td>Licht op wanneer u het bedieningspaneel met uw vinger aanraakt.</td> </tr> </tbody> </table>	Aanraak-bedieningspaneel	Monitor	Normal:	Altijd opgelicht.	Proximity/Motion:	Licht op wanneer uw hand in de buurt van het bedieningspaneel komt.	Proxi/Motion-LCD:	Licht op wanneer uw hand in de buurt van het bedieningspaneel komt.	Touch Pad:	Licht op wanneer u het bedieningspaneel met uw vinger aanraakt.	Touch Pad-LCD:	Licht op wanneer u het bedieningspaneel met uw vinger aanraakt.
		Aanraak-bedieningspaneel	Monitor												
		Normal:	Altijd opgelicht.												
		Proximity/Motion:	Licht op wanneer uw hand in de buurt van het bedieningspaneel komt.												
		Proxi/Motion-LCD:	Licht op wanneer uw hand in de buurt van het bedieningspaneel komt.												
	Touch Pad:	Licht op wanneer u het bedieningspaneel met uw vinger aanraakt.													
Touch Pad-LCD:	Licht op wanneer u het bedieningspaneel met uw vinger aanraakt.														
Initialize (Initialiseer)	Terugstellen van alle door u gemaakte instellingen met het <AV Menu>. Houd / even ingedrukt en stel het toestel vervolgens terug. [3]														



Equalizer (Equalizer)

Flat/Hard Rock/R&B/Pop/Jazz/Dance/Country/Reggae/Classic/User1 (Gebruiker 1)/User2 (Gebruiker 2)/User3 (Gebruiker 3), [46]

*1 Afhankelijk van de ingestelde versterking voor de versterker. (bladzijde 54)

*2 Alleen kiesbaar wanneer een DAB-tuner is aangesloten.

*3 Niet kiesbaar indien "AV Input" als bron is gekozen.

*4 Het REVERSE GEAR SIGNAL draad moet worden aangesloten "Handleiding voor installatie/aansluiting". Het achteruitkijkzicht via de camera verschijnt op de monitor met de volledige "Full" aspectratio (ongeacht de ingestelde aspectratio) wanneer u in zijn "achteruit" schakelt.



*5 Niet kiesbaar indien het met de CD-wisselaaraansluitingen verbonden component als bron is gekozen.

*6 De naam van het component dat met de CD-wisselaaraansluiting is verbonden, wordt getoond.

*7 Het TEL MUTING draad moet worden aangesloten. "Handleiding voor installatie/aansluiting".



Sound (Geluid)

Menu-onderdelen	Kiesbare instellingen, [referentiebladzijde]
Fader/Balance (Fader/Balans) Instellen van de fader  Instellen van het balans 	Instellen van de fader—het luidsprekeruitgangsbalans tussen de voor- en achterluidsprekers. <ul style="list-style-type: none"> • Geheel omhoog—alleen voor • Geheel omlaag—alleen achter Stel fader in het midden (00) indien u slechts twee luidsprekers heeft. Instellen van het balans—het luidsprekerbalans tussen de linker- en rechterluidsprekers. <ul style="list-style-type: none"> • Geheel naar links—alleen links • Geheel naar rechts—alleen rechts
Volume Adjust (Volume Instellen)	Maak een instelling en leg het ingestelde volumenniveau voor iedere bron vast in overeenstemming met het FM-volumenniveau. Het volumenniveau wordt automatisch verhoogd of verlaagd wanneer u van bron verandert. -12 t/m +12; Basisinstelling 00 <ul style="list-style-type: none"> • Voor digitale bronnen: U kunt de instellingen afzonderlijk maken, afhankelijk van het audioformaat—Dolby Digital/DTS en overige.
Subwoofer Level (Subwoofer Niveau)¹	Instellen van het subwooferuitgangsniveau. -06 t/m +08; Basisinstelling 00
High Pass Filter (High Pass Filter)	Through: Kies indien er geen subwoofer is aangesloten. On: Kies indien u een subwoofer heeft aangesloten.
Crossover (Crossover)	Stel de drempelfrequentie voor de voor-/achterluidsprekers en de subwoofer in. 80Hz, 120Hz, 150Hz
Amplifier Gain (Verst. Vermogen)	U kunt het maximale volumenniveau van deze receiver veranderen. Off: De ingebouwde versterker wordt uitgeschakeld. Low Power: Kies indien het maximale vermogen van de luidsprekers lager dan 50 W is. High Power
Rear Speaker (Speaker Achter)²	U kunt de achterluidsprekers activeren of uitschakelen. Off, On



Disc Surround (Disc Surround)³

Menu-onderdelen	Kiesbare instellingen, [referentiebladzijde]
Surround Off (Surround Uit)	Kies voor het uitschakelen van de surroundfunctie.
Surround On (Surround Aan)	Kies voor het activeren van de surroundfunctie.  [26] Auto, Through, Dolby PLII Movie, Dolby PLII Music <ul style="list-style-type: none"> • Indien u <Dolby PLII Music> heeft gekozen, kunt u <Panorama> en <Center Width> instellen.*⁴



Mode (Funcie)^{*5}

Menu-onderdelen	Kiesbare instellingen, [referentiebladzijde]
Mono (Mono)	Alleen voor FM. (Off, On), [13]
SSM (SSM)	Alleen voor FM. [13]
PTy Standby (PTY-Standby)	Alleen voor FM en "DAB". (Off, News), [16, 42] <ul style="list-style-type: none"> • Indien PTY-standbyontvangst is geactiveerd, kunt u de PTY-code voor PTY-standbyontvangst veranderen.
Title Entry (Titel Invoeren)	Alleen voor "AV Input" en "External Input". [47]
Repeat/Random (Herhalen/Willekeurig)	Alleen voor "Disc", "USB", "USB iPod", "Changer" en "iPod". [21, 35, 37, 38, 40]
D.(Dynamic) Range Control (D.Bereik Control)	Alleen voor "DAB". (Off, DRC 1, DRC 2, DRC 3), [41]
Announce Standby (Melding Standby)	Alleen voor "DAB". (Off, Transport News), [43] <ul style="list-style-type: none"> • Met mededelingen-standbyontvangst geactiveerd, kunt u het soort mededelingen veranderen voor Mededelingen-standbyontvangst.
AudioBooks (Audioboeken)	Alleen voor "USB iPod". (Normal, Faster, Slower) [37]



List (Lijst)

De oproepbare lijsten zijn verschillend afhankelijk van de gekozen bron. [14, 22, 36, 42]



Dual Zone (Dual Zone)

Off (Uit), On (Aan), On/Surround On (Aan/Surround Aan), [30]

*1 Deze instelling is uitsluitend effectief indien surround is uitgeschakeld. (tevens bladzijden 26 en 27)

*2 Deze instelling is uitsluitend effectief indien Dual Zone is geactiveerd. (tevens bladzijde 30)

*3 Alleen kiesbaar voor "Disc" en "USB".

*4 Deze instelling is uitsluitend effectief indien de middenluidspreker is geactiveerd.

*5 De onder <Mode> gegeven onderdelen variëren per weergavebron.

Onderhoud

■ Reinigen van de aansluiting

De aansluitingen zullen slechter worden indien u het paneel veelvuldig verwijdert.

Veeg om dit te voorkomen de aansluitingen met een wattestokje of met een met alcohol bevochtigd doekje schoon. Wees daarbij voorzichtig zodat u de aansluitingen niet beschadigt.

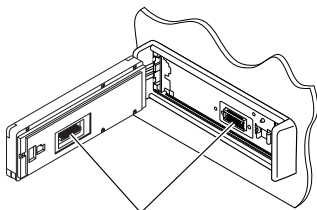

Aansluitingen

■ Condensvorming

Er wordt mogelijk condens op de lens in het toestel gevormd onder de volgende omstandigheden:

- Nadat de verwarming in de auto werd aangezet.
- Indien het zeer vochtig in de auto is.

Het toestel functioneert dan mogelijk onjuist. Werp in dat geval de disc uit en laat de receiver enkele uren ingeschakeld totdat de condens is verdampt.

■ Behandeling van discs

Voor het verwijderen van een disc uit doosje, drukt u op de middenspil van de houder en haalt u de disc, terwijl u deze aan de randen vasthoudt, uit het doosje.

Middenspil



- Houd de disc altijd bij de randen vast. Raak het opname-oppervlak niet aan.

Voor het weer terugplaatsen van een disc in het doosje, plaatst u de disc voorzichtig rond de middenspil (met de bedrukte kant boven).

- Bewaar discs na gebruik beslist in de bijbehorende doosjes.

■ Schoonhouden van discs

Een vuile disc wordt mogelijk niet juist afgespeeld.

Veeg een vuile disc met een zachte doek, in een rechte lijn vanaf het midden naar de rand toe, schoon.



- Gebruik geen oplosmiddelen (bijvoorbeeld, platenreinigers, spray, thinner, benzine, enz.) voor het reinigen van discs.

■ Afspelen van nieuwe discs

Nieuwe discs hebben soms wat bramen rond de binnen- en buitenranden. De receiver werpt mogelijk een dergelijke disc uit.



Verwijder deze bramen door een potlood of pen langs de randen te halen.

Gebruik de volgende discs niet:



"Single" CD—8 cm disc



Kromme disc



Sticker en lijm van sticker



Plaklabel



Afwijkende vorm



Doorschijnende disc (half-doorzichtige disc)



Doorzichtige of half-doorzichtige gedeeltes in het opnamevlak

Meer over deze receiver

■ Algemeen

Inschakelen van de stroom

- U kunt de stroom ook inschakelen door op SRC (bron) op de receiver te drukken. De weergave start indien de bron gereed staat.

■ Tuner (alleen FM)

Vastleggen van zenders in het geheugen

- Na SSM worden de ontvangen zenders onder nummer 1 (laagste frequentie) t/m nummer 6 (hoogste frequentie) vastgelegd.

■ Disc

Algemeen

- In deze gebruiksaanwijzing worden de woorden "fragment" en "bestand" afwisselend gebruikt.
- Het toestel kan uitsluitend CD (CD-DA) bestanden afspelen indien er verschillende soorten bestanden (MP3/WMA/WAV/AAC) op dezelfde disc zijn opgenomen.
- Deze receiver is uitsluitend geschikt voor één-bit tekens. Andere tekens kunnen niet juist worden getoond.

Plaatsen van een disc

- "Cannot play this disc Check the disc" verschijnt op de monitor indien een disc verkeerd om geplaatst is of geen afspeelbare bestanden heeft. Werp de disc uit.

Uitwerpen van een disc

- Indien een uitgeworpen disc niet binnen 15 seconden wordt verwijderd, wordt de disc automatisch weer in de lade getrokken ter bescherming tegen stof.

Veranderen van bron

- Indien u van bron verandert, wordt de weergave tevens gestopt zonder de disc uit te werpen. Wanneer u de volgende keer "Disc" als weergavebron kiest, start de weergave vanaf het punt waar hiervoor werd gestopt.

Afspelen van opneembare/herschrijfbare discs

- Dit toestel kan in totaal 5 000 bestanden en 250 mappen (maximaal 999 bestanden per map) herkennen.
- Gebruik uitsluitend "afgeronde" discs.
- Deze receiver kan multi-sessie discs afspelen; de niet-gesloten sessies worden echter tijdens weergave overgeslagen.
- Dit toestel kan maximaal 25 tekens voor een naam van een bestand/map tonen.
- Bepaalde discs of bestanden kunnen mogelijk vanwege de karakteristieken of opname-omstandigheden niet worden afgespeeld.

Weergave van DVD-VR

- Zie de bij de opname-apparatuur geleverde gebruiksaanwijzing voor details aangaande het DVD-VR formaat en weergavelijsten.

■ Weergave van bestand

Afspelen van DivX-bestanden

- Dit toestel kan DivX-bestanden met de <.divx>, <.div>, <.avi> extensie (ongeacht de combinatie hoofdletters en kleine letters) afspelen.
- Dit toestel is geschikt voor DivX-bestanden met een resolutie van 720 x 576 pixels of lager.
- Audio stream moet aan MP3 of Dolby Digital voldoen.
- Een bestand dat met de ineengestregelde aftastfunctie is gecodeerd, wordt mogelijk niet juist afgespeeld.
- De maximale bitwaarde voor videosignalen (gemiddelde) is 4 Mbps.

Weergave van MPEG1/MPEG2 bestanden

- Dit toestel is geschikt voor weergave van MPEG1/MPEG2-bestanden met de <.mpg>, <.mpeg> of <.mod>* extensiecode.
 - * <.mod> is een extensiecode die wordt gebruikt voor MPEG2 bestanden die met JVC Everio camcorders zijn opgenomen. Een MPEG2-bestand met de <.mod> extensiecode kan niet worden afgespeeld indien het op USB-opslagapparatuur is opgeslagen.
- Het stream-formaat moet aan MPEG system/program stream voldoen.
- Het bestandsformaat moet MP@ML (Main Profile at Main Level)/SP@ML (Simple Profile at Main Level)/MP@LL (Main Profile at Low Level) zijn.
- De audiostream moet aan MPEG1 Audio Layer-2 of Dolby Digital voldoen.
- De maximale bitwaarde voor videosignalen (gemiddelde) is 4 Mbps.

Afspelen van JPEG-bestanden

- Dit toestel is geschikt voor weergave van JPEG-bestanden met de <.jpg> of <.jpeg> extensiecode.
- Neem bij voorkeur bestanden op met een resolutie van 640 x 480.
- Dit toestel is geschikt voor weergave van baseline JPEG-bestanden. Progressieve JPEG-bestanden of "lossless" JPEG-bestanden kunnen niet worden getoond.

Afspelen van MP3/WMA/WAV/AAC-bestanden

- Dit toestel kan de bestanden afspelen die de volgende extensiecodes hebben <.mp3>, <.wma>, <.wav> of <.m4a> (ongeacht hoofdletters en kleine letters).
- Het toestel is geschikt voor weergave van bestanden die aan de volgende voorwaarden voldoen:
 - Bitwaarde:
 - MP3/WMA: 32 kbps — 320 kbps
 - AAC: 16 kbps — 320 kbps
 - Bemonsteringsfrequentie:
 - 48 kHz, 44,1 kHz, 32 kHz (voor MPEG1)
 - 24 kHz, 22,05 kHz, 16 kHz (voor MPEG2)
 - 48 kHz, 44,1 kHz, 32 kHz, 22,05 kHz (voor WMA)
 - 44,1 kHz (voor WAV)
 - 48 kHz, 44,1 kHz (voor AAC)

- Dit toestel kan ID3 Tag Versie 1.0/1.1/2.2/3/2.4 (voor MP3) tonen. Het toestel kan tevens WAV/WMA/AAC Tag tonen.
- Deze receiver kan bestanden afspelen die met VBR (variabele bitwaarde) zijn opgenomen. Er is een verschil in de aanduiding van de verstreken tijd wanneer de bestanden met VBR zijn opgenomen.
- Deze receiver is niet geschikt voor de volgende bestanden:
 - MP3-bestanden die met de MP3i en MP3 PRO formaten zijn gecodeerd.
 - MP3-bestanden die met Layer 1/2 zijn gecodeerd.
 - WMA-bestanden die met lossless, professional en stem-formaten zijn gecodeerd.
 - WMA-bestanden die niet op Windows Media® Audio zijn gebaseerd.
 - WMA/AAC-bestanden die met DRM tegen kopiëren zijn beschermd.
 - AAC-bestanden die met FairPlay tegen kopiëren zijn beschermd (uitgezonderd wanneer deze zijn opgeslagen op een iPod).
 - Bestanden met data als AIFF, ATRAC3, enz.

Weergave met surroundgeluid

- Met <Surround On> gekozen, start "MULTI" surroundweergave automatisch voor een multikanaal gecodeerde disc, ongeacht de <Surround On> instelling.
- U kunt surround niet activeren voor een MPEG multikanaal DVD-Video, DivX 2-kanaal en MPEG 2-kanaal bronnen. Met <Surround On> gekozen, wordt het stereogeluid uitsluitend via de voorluidsprekers gereproduceerd. "FRONT 2CH" verschijnt op het broninformatiescherm.
- Indien "FIX" op het broninformatiescherm wordt getoond, wordt er geen geluid via de subwoofer gereproduceerd.
- Met <AUTO> gekozen, worden signalen van DVD-Video (alleen LPCM) en DVD-VR (alleen LPCM) teruggemengd.

■ USB

- Indien “No USB device” verschijnt na het verwijderen van een apparaat, moet u het apparaat opnieuw aansluiten of een andere bron kiezen.
- “Cannot play this device Check the device” verschijnt op de monitor indien USB-apparatuur geen afspeelbare bestanden heeft.
- Dit toestel herkent geen USB-apparatuur die een andere voltage dan 5 V heeft en 500 mA overschrijdt.
- Bij weergave van USB-apparatuur, is de weergavevolgorde mogelijk anders dan bij weergave met andere spelers.
- Bepaalde USB-apparatuur of bepaalde bestanden kunnen vanwege de karakteristieken of opname-omstandigheden mogelijk niet met dit toestel worden afgespeeld.
- USB-apparatuur met speciale functies, bijvoorbeeld databeveiligingsfuncties, kan niet met dit toestel worden gebruikt.
- Gebruik geen USB-apparatuur met 2 of meerdere partities.
- Afhankelijk van de vorm van de USB-apparatuur en aansluitingen, kan bepaalde USB-apparatuur mogelijk niet juist worden bevestigd of kan geen goede verbinding worden gemaakt.
- Zie tevens de bij de USB-apparatuur geleverde handleiding voor het aansluiten.
- Verbind tegelijkertijd slechts één USB-apparaat met dit toestel. Gebruik geen USB-spoel.
- Dit toestel herkent mogelijk USB-apparatuur niet indien het via een USB-kaartlezer is verbonden.
- Gebruik indien van toepassing de USB 2.0 kabel voor het verbinden.
- Het toestel kan op USB-apparatuur opgeslagen bestanden mogelijk niet afspelen indien de apparatuur via een USB-verlengsnoer is verbonden.
- Een juiste werking en stroomtoevoer via dit toestel kan niet voor alle soorten USB-apparatuur worden gegarandeerd.
- Dit toestel kan in totaal 5 000 bestanden en 250 mappen (maximaal 999 bestanden per map) herkennen.
- Het toestel kan maximaal 25 tekens voor namen van bestanden/mappen verwerken.
- Voor MPEG1/2 bestanden: De maximale bitwaarde voor videosignalen (gemiddelde) is 2 Mbps.

■ Bediening voor iPod

- U kunt de volgende iPod modellen gebruiken:
 - **Via de USB 2.0 kabel**
 - iPod video (5de generatie)*
 - iPod nano
 - iPod nano (2de generatie)

– Via de interface-adapter

- iPod met dock-connector (3de generatie)
- iPod met klikwiel (4de generatie)
- iPod mini
- iPod foto
- iPod nano
- iPod video (5de generatie)
- * Om video-beelden te bekijken, moet u de iPod met een USB audio- en videokabel (niet bijgeleverd) verbinden.
- Indien de weergave van de iPod onjuist is, moet u uw iPod software tot de nieuwste versie updaten. Zie <<http://www.apple.com>> voor details aangaande een update van uw iPod.
- De iPod wordt via dit toestel opgeladen indien dit toestel is ingeschakeld.
- U kunt geen bediening met de iPod zelf uitvoeren wanneer de iPod met dit toestel is verbonden. U moet alle bedieningen met dit toestel uitvoeren.
- De tekstinformatie wordt mogelijk niet juist getoond.
- Dit toestel kan maximaal 40 tekens tonen indien verbonden middels de interface-adapter en maximaal 128 tekens indien verbonden middels de USB 2.0 kabel of USB audio- en videokabel.

Opmerking:

Bepaalde bedieningen worden mogelijk onjuist of anders uitgevoerd bij gebruik van een iPod. Ga in dat geval naar de volgende JVC website:

- Voor USB-verbinding: <<http://www.jvc-victor.co.jp/english/car/>>
- Voor interface-adapterverbinding: <<http://www.jvc.co.jp/english/car/support/ks-pd100/index.html>>

Voor USB-verbinding:

Met <iPod Artwork> op <On> gesteld: Voorzorgen voor het tonen van iPod Illustratie
Druk tijdens tenminste de eerste 30 seconden van weergave van een fragment met Illustratie* niet op een van de toetsen. Het duurt 30 seconden of langer om Illustratie te tonen en u kunt tijdens het laden van Illustratie geen bediening uitvoeren.

* Het beeld dat op het scherm van de iPod wordt getoond tijdens weergave van een fragment.

■ DAB-tuner

- Alleen de primaire DAB-service kan worden vastgelegd, ook al probeert u een secundaire service vast te leggen.

Menu-onderdelen

- Indien u de <Amplifier Gain> instelling van <High Power> naar <Low Power> verandert terwijl het volumeniveau hoger dan "30" is gesteld, verandert de receiver het volumeniveau automatisch naar "VOL 30".
- Na het veranderen van instellingen van <Menu Language/Audio Language/Subtitle> moet u de stroom even uitschakelen en dan weer inschakelen en de disc even opnieuw plaatsen (of een andere disc plaatsen) zodat de door u gemaakte instellingen effectief worden.
- Met <16:9> voor een beeld met een aspectratio van 4:3 gekozen, zal het beeld door het omzetten van de beeldbreedte iets veranderen.
- Ook met <4:3 Pan Scan> gekozen, wordt het beeldformaat mogelijk <4:3 Letterbox> met bepaalde discs.

Meer over het geluid dat via de achteraansluitingen wordt gereproduceerd

- Luidsprekeruitgang/analoge discrete uitgang—LINE OUT (FRONT/REAR)/CENTER OUT/SUBWOOFER OUT: Multi-kanaal signalen worden voor multi-kanaal gecodeerde software gereproduceerd. (Indien Dual Zone is geactiveerd, wordt hetzelfde signaal via de 2nd AUDIO OUT aansluitingen voor de hoofdbron "Disc" uitgestuurd.)
- 2nd AUDIO OUT: Een 2-kanaal signaal wordt uitgestuurd wanneer Dual Zone is geactiveerd. Tijdens weergave van een multikanaal gecodeerde disc, worden de multikanaal-signalen teruggemengd.
- "DVD Logo" is een handelsmerk van DVD Format/ Logo Licensing Corporation, geregistreerd in de V.S., Japan en andere landen.
- DivX, DivX Ultra Certified en daarmee samenhangende logo's zijn handelsmerken van DivX, Inc., en worden onder licentie gebruikt.
- Officieel DivX® Ultra Certified-product
- Alle versies van DivX®-video afspelen (waaronder DivX® 6), met verbeterde afspeelmogelijkheden voor DivX®-mediabestanden en de DivX®-mediabestandsindeling
- Microsoft en Windows Media zijn ofwel geregistreerde handelsmerken of handelsmerken van Microsoft Corporation in de Verenigde Staten en/of andere landen.
- iPod en iTunes zijn handelsmerken van Apple Inc., geregistreerd in de V.S. en andere landen.

Tekens die u voor titels kunt gebruiken

Behalve de normale letters van het alfabet (A - Z, a - z), beschikt u over de volgende tekens voor het invoeren van titels. (☞ bladzijde 47)

- Indien <Русский> voor <Language> is gekozen. (☞ bladzijde 49)

Hoofdletters en kleine letters

А	Б	В	Г	Д	Е	Ж	З	И	Й	К	Л	М	Н
О	П	Р	С	Т	У	Ф	Х	Ц	Ч	Ш	Щ	Ъ	Ы
Ь	Э	Ю	Я	Ё	spatie								

а	б	в	г	д	е	ж	з	и	й	к	л	м	н
о	п	р	с	т	у	ф	х	ц	ч	ш	щ	ъ	ы
ь	э	ю	я	ё	spatie								

Cijfers en symbolen

0	1	2	3	4	5	6	7	8	9	!	"	#	\$
%	&	'	()	*	+	,	-	.	/	:	;	=
?	@	`	spatie										

- Indien een andere taal dan <Русский> voor <Language> is gekozen. (☞ bladzijde 49)

Hoofdletters en kleine letters

À	Á	Â	Ã	Ä	á	à	â	ã	ä
Å	Æ	Ç	Ć	Č	â	æ	œ	č	ć
Ç	É	Ê	Ë	Ĕ	ç	é	è	ê	ë
Ĝ	Ĥ	Ĭ	Ī	Ĳ	ě	ğ	í	î	ï
Ĥ	Ń	Ō	Ŕ	Ŗ	ī	ñ	ń	ń	ó
Ń	Ō	Ŕ	Ŗ	Š	ò	ó	ô	õ	ö
Š	Ş	Ú	Û	Ÿ	ő	ř	ŕ	š	ś
Û	Ÿ	Ž	Ž	ß	ş	ú	ù	û	ü
ß	Ɔ	Ɔ	Ɔ	Ɔ	ú	w	y	y	ž
ı	ı	đ	đ	đ	ž	ÿ	þ	ŋ	đ
ı	ı	đ	đ	đ	ț	ț	ı	ıj	

Cijfers en symbolen

0	1	2	3	4
5	6	7	8	9
!	"	#	\$	%
&	'	()	.
=	-	+	*	/
@	?	:	:	,
.	spatie			

Reeds vastgelegde egaliseringswaarden

Geluidsfunctie	Frequentie						
	60,0 Hz	150,0 Hz	400,0 Hz	1,0kHz	2,5kHz	6,3kHz	15,0kHz
Flat	00	00	00	00	00	00	00
Hard Rock	+03	+03	+01	00	00	+02	+01
R&B	+03	+02	+02	00	+01	+01	+03
Pop	00	+02	00	00	+01	+01	+02
Jazz	+03	+02	+01	+01	+01	+03	+02
Dance	+04	+02	00	-02	-01	+01	+01
Country	+02	+01	00	00	00	+01	+02
Reggae	+03	00	00	+01	+02	+02	+03
Classic	+02	+03	+01	00	00	+02	00
User1/2/3	00	00	00	00	00	00	00

Taalcodes (voor taalkeuze met DVD/DivX)

Code	Taal	Code	Taal	Code	Taal	Code	Taal	Code	Taal
AA	Atar	FA	Perzisch	KK	Kazaks	NO	Noors	ST	Sesotho
AB	Afkhaziaans	FI	Fins	KL	Groenlands	OC	Occitan	SU	Soedanees
AF	Afrikaans	FJ	Fiji	KM	Cambodiaans	OM	(Afan) Oromo	SW	Swahilisch
AM	Amharic	FO	Faeroese	KN	Kannadees	OR	Oriya	TA	Tamil
AR	Arabisch	FY	Fries	KO	Koreaans	PA	Panjabi	TE	Telugu
AS	Assamitisch	GA	Iers	KS	Kashmiri	PL	Pools	TG	Tajik
AY	Aymara	GD	Schots Gaelisch	KU	Koerdisch	PS	Pashto; Pushto	TH	Thais
AZ	Azerbeidzjaans	GL	Gallicaans	KY	Kirghiz	QU	Quechua	TI	Tigrinya
BA	Bashkir	GN	Guarani	LA	Latijns	RM	Rhaeto-Romance	TK	Turkmen
BE	Wit-Russisch	GU	Gujarati	LN	Lingala	RN	Kirundi	TL	Tagalog
BG	Bulgaars	HA	Hausa	LO	Laotiaans	RO	Roemeens	TN	Setswana
BH	Bihari	HI	Hindoestani	LT	Litouws	RW	Kinyarwanda	TO	Tonga
BI	Bislama	HR	Croatiaans	LV	Letlands; Lets	SA	Sanskrit	TR	Turks
BN	Bengaals; Bangla	HU	Hongaars	MG	Malagasi	SD	Sindhi	TS	Tsonga
BO	Tibetaans	HY	Armenisch	MI	Maori	SG	Sangho	TT	Tatar
BR	Bretons	IA	Interlingua	MK	Macedonisch	SH	Servisch-Kroatisch	TW	Twi
CA	Catalaans	IE	Interlingue	ML	Maleis	SI	Singhalees	UK	Oekraïens
CO	Corsicaans	IK	Inupiak	MN	Mongools	SK	Slowaaks	UR	Urdu
CS	Tsjechisch	IN	Indonesian	MO	Moldavisch	SL	Sloveens	UZ	Oezbeeks
CY	Wales	IS	IJslands	MR	Mahrattisch	SM	Samoaans	VI	Vietnamees
DZ	Bhutaans	IW	Hebreeuws	MS	Maleis	SN	Shona	VO	Volapük
EL	Grieks	JA	Japans	MT	Maltees	SO	Somalisch	WO	Wolof
EO	Esperanto	JL	Joods	MY	Birmees	SQ	Albanees	XH	Xosa
ET	Estisch	JW	Javaans	NA	Nauruaans	SR	Servisch	YO	Yoruba
EU	Baskisch	KA	Georgiaans	NE	Nepalees	SS	Siswat	ZU	Zoeloes

Oplossen van problemen

Problemen zijn niet altijd van serieuze aard. Controleer de volgende punten alvorens een onderhoudscentrum te raadplegen.

	Symptomen	Oplossingen/Oorzaken
Algemeen	<ul style="list-style-type: none"> • Geen geluid via de middenluidspreker. 	<ul style="list-style-type: none"> • Middenluidspreker is niet geactiveerd. (☞ bladzijde 51) Na het terugstellen van het toestel, moet u de luidspreker opnieuw weer activeren. • De middenluidspreker wordt uitsluitend bij surroundweergave gebruikt. Geen geluid bij stereoweergave.
	<ul style="list-style-type: none"> • Aanduidingen op monitor zijn onduidelijk. 	<p>Dit wordt mogelijk veroorzaakt door zonlicht dat op de monitor valt. Stel <Bright> in. (☞ bladzijde 49)</p>
	<ul style="list-style-type: none"> • Receiver werkt helemaal niet. 	<p>Stel het toestel terug. (☞ bladzijde 3)</p>
	<ul style="list-style-type: none"> • Afstandsbediening werkt niet. 	<p>Dual Zone wordt geannuleerd. (☞ bladzijde 30) (Met Dual Zone geactiveerd werkt de afstandsbediening uitsluitend voor bediening van de DVD/CD-speler).</p>
	<ul style="list-style-type: none"> • "No Signal" verschijnt. 	<ul style="list-style-type: none"> • Veranderen van bron. • Start de weergave van het externe component dat met de VIDEO IN aansluiting is verbonden. • Controleer de snoeren en verbindingen. • Het ontvangen signaal is te zwak.
	<ul style="list-style-type: none"> • "Mecha Error Push Reset" verschijnt op de monitor en het bedieningspaneel beweegt niet. 	<p>Stel het toestel terug. (☞ bladzijde 3)</p>
	<ul style="list-style-type: none"> • Het aanraak-bedieningspaneel reageert onjuist. • <Illumination> functie werkt onjuist. 	<ul style="list-style-type: none"> • Zorg dat uw handen en het bedieningspaneel schoon en droog zijn. • Vermijd statische elektriciteit en plaats geen magnetische onderdelen in de buurt van het toestel. • Wacht met gebruik van het toestel totdat de temperatuur in de auto stabiel is. • Een rubber mat op de vloer kan de reden van dit probleem zijn. Verwijder in dat geval de rubber mat.
FM/AM	<ul style="list-style-type: none"> • SSM automatisch vastleggen werkt niet. • Statische ruis tijdens het luisteren naar de radio. 	<p>Leg de zenders handmatig vast. (☞ bladzijde 14)</p> <p>Sluit de antenne goed aan.</p>

	Symptomen	Oplossingen/Oorzaken
Discweergave	• Disc wordt niet herkend en kan niet worden afgespeeld.	Werp de disc geforceerd uit. (☞ bladzijde 3)
	• Disc kan niet worden uitgeworpen.	Ontgrendel de disc. (☞ bladzijde 22)
	• Opneembare/herschrijfbaar disc kan niet worden afgespeeld.	• Plaats een afgeronde disc.
	• Verspringen van fragmenten op een opneembare/herschrijfbaar disc is onmogelijk.	• Rond de discs af met het component dat u voor de opname heeft gebruikt.
	• Weergave start niet.	• Plaats de disc juist.
		• De regiocode van de DVD is verkeerd. (☞ bladzijde 4)
		• Het formaat van de bestanden is niet geschikt voor dit toestel.
	• Weergavebeeld is onduidelijk.	Stel de onderdelen van <Picture Adjust> in. (☞ bladzijde 49)
Weergave van bestand	• Geluid en beeld wordt soms onderbroken of is vervormd.	• Stop de weergave wanneer u over zeer slechte wegen rijdt.
		• Verander van disc.
	• Geen weergavebeeld op de monitor.	Het handremdraad is niet goed aangesloten. (☞ "Handleiding voor installatie/aansluiting")
	• Geen beeld op de externe monitor.	• Sluit het videosnoer juist aan.
		• Kies de juiste ingang met de externe monitor.
	• "Eject Error" of "Loading Error" verschijnt op de monitor.	Verander van bron door een druk op SRC om dit probleem op te lossen.
	• Disc kan niet worden afgespeeld.	• Verander van disc.
	• Neem de fragmenten met een geschikt programma op een geschikte disc op. (☞ bladzijde 4)	
• U hoort ruis.	• Voeg de juiste extensiecode toe aan de bestandsnamen.	
	Het fragment heeft niet het juiste bestandsformaat. Ga naar een ander bestand.	
• Fragmenten worden niet in de gewenste volgorde afgespeeld.	De weergavevolgorde verschilt mogelijk van de weergavevolgorde van andere apparatuur.	
• Verstreken tijd is niet correct.	Dit gebeurt soms tijdens weergave. Dit wordt veroorzaakt door de manier hoe fragmenten zijn opgenomen.	
• "Not Support" verschijnt op de monitor en het fragment wordt overgeslagen.	Het fragment kan niet worden afgespeeld.	

	Symptomen	Oplossingen/Oorzaken
Weergave van USB	<ul style="list-style-type: none"> U hoort ruis. 	<ul style="list-style-type: none"> Het formaat van het huidige fragment is verkeerd (MP3/WMA/WAV/AAC). Ga naar een ander bestand. Voeg de <.mp3>, <.wma>, <.wav> of <.m4a> extensiecode niet toe aan niet-MP3/WMA/WAV/AAC fragmenten.
	<ul style="list-style-type: none"> Fragmente worden niet in de opnamevolgorde afgespeeld. 	De weergavevolgorde verschilt mogelijk van de weergavevolgorde van andere apparatuur.
	<ul style="list-style-type: none"> "Now Reading..." blijft op de monitor knipperen. 	<ul style="list-style-type: none"> De afleestijd verschilt afhankelijk van de USB-apparatuur. Gebruik niet te veel lagen, mappen en lege mappen.* <ul style="list-style-type: none"> * Map is leeg of map heeft data maar geen geschikte MP3/WMA/WAV/AAC-fragmenten. Schakel de stroom even uit en dan weer in. Verwijder of bevestig USB-geheugen niet herhaaldelijk terwijl "Now Reading..." op de monitor wordt getoond.
	<ul style="list-style-type: none"> Juiste tekens worden niet getoond (bijv. albumnaam). 	☞ bladzijde 60 voor de beschikbare tekens.
	<ul style="list-style-type: none"> Geluid wordt soms onderbroken tijdens weergave van een fragment. 	De fragmenten zijn niet goed naar de USB-apparatuur gekopieerd. Kopieer de fragmenten opnieuw naar de USB-apparatuur en probeer nogmaals.

	Symptomen	Oplossingen/Oorzaken
iPod weergave	• De iPod kan niet worden ingeschakeld of werkt niet.	• Controleer de aansluitkabel en de verbinding. • Laad de batterij op.
	• Geluid is vervormd.	Schakel de equalizer van dit toestel of van de iPod uit.
	• “Disconnect” verschijnt op de monitor.	Controleer de aansluitkabel en de verbinding.
	• Weergave stopt.	De hoofdtelefoon werd tijdens weergave ontkoppeld. Start de weergave opnieuw.
	• “No Files” verschijnt op de monitor.	Er zijn geen fragmenten opgeslagen. Importeer fragmenten naar de iPod.
	• “Reset 01” – “Reset 07” verschijnen op de monitor.	Ontkoppel de adapter van zowel dit toestel als de iPod. Sluit vervolgens weer aan.
	• “Reset 08” verschijnt op de monitor.	Controleer de verbinding tussen de adapter en dit toestel.
	• Regelaars van de iPod werken niet na het ontkoppelen van dit toestel.	Stel de iPod terug.
	• “Restricted Device” verschijnt op de monitor.	Controleer of de aangesloten iPod met dit toestel kan worden gebruikt. (☞ bladzijde 59)
• U kunt geen bediening uitvoeren tijdens weergave van een fragment dat Illustratie heeft.	Bedien het toestel nadat Illustratie is geladen. (☞ bladzijde 59)	
CD-wisselaar	• “No Disc” verschijnt op de monitor.	Plaats een disc in het magazijn.
	• “No Magazine” verschijnt op de monitor.	Plaats het magazijn.
	• “Cannot play this disc Check the disc” verschijnt op de monitor.	Er zijn geen afspeelbare bestanden op de disc. Plaats een disc met afspeelbare bestanden.
	• “Reset 08” verschijnt op de monitor.	Verbind deze receiver en de CD-wisselaar op de juiste manier en druk op de terugsteltoets van de CD-wisselaar.
	• “Reset 01” – “Reset 07” verschijnen op de monitor.	Druk op de terugsteltoets van de CD-wisselaar.
	• CD-wisselaar werkt helemaal niet.	Stel het toestel terug. (☞ bladzijde 3)
DAB-tuner	• “No DAB Signal” verschijnt op de monitor.	Ga naar een plaats waar de signalen sterker zijn.
	• “Reset 08” verschijnt op de monitor.	Verbind dit toestel juist met de DAB-tuner en stel het toestel terug. (☞ bladzijde 3)
	• DAB-tuner werkt helemaal niet.	Verbind dit toestel juist met de DAB-tuner en stel het toestel terug. (☞ bladzijde 3)
	• “Antenna Power NG” verschijnt op de monitor.	Controleer de snoeren en verbindingen.
AV-IN	• Geen beeld op de monitor.	• Schakel het videocomponent in indien het nog niet is ingeschakeld. • Dit toestel is niet juist met het videocomponent verbonden. Sluit juist aan.
	• Weergavebeeld is onduidelijk.	Stel de onderdelen van <Picture Adjust> in. (☞ bladzijde 49)

Technische gegevens

VERSTERKER	Maximaal uitgangsvermogen:	Voor/Achter:	50 W per kanaal
	Doorlopend uitgangsvermogen (RMS):	Voor/Achter:	20 W per kanaal in 4 Ω , 40 Hz t/m 20 000 Hz met niet meer dan 0,8% totale harmonische vervorming
	Lastimpedantie:		4 Ω (4 Ω t/m 8 Ω toelaatbaar)
	Bereik voor equalizer:	Frequenties:	60,0 Hz, 150,0 Hz, 400,0 Hz, 1,0kHz, 2,5kHz, 6,3kHz, 15,0kHz
		Niveau:	± 10 dB
	Signaal-tot-ruis ratio:		70 dB
	Audio-uitgangsniveau LINE OUT (FRONT/ REAR)/CENTER OUT/ SUBWOOFER OUT:	Lijnuitgangsniveau/impedantie:	5,0 V/20 k Ω belasting (volledige schaal)
		Uitgangsimpedantie:	1 k Ω
	Kleursysteem:		PAL
	Video-uitgang (composiet):		1 Vp-p/75 Ω
Overige aansluitingen:	Ingang:	LINE IN, VIDEO IN, USB ingangsaansluiting, antenne-ingang	
	Uitgang:	2nd AUDIO OUT, VIDEO OUT	
	Overige:	CD-wisselaar, OE REMOTE	
FM/AM-TUNER	Frequentiebereik:	FM:	87,5 MHz t/m 108,0 MHz
		AM:	(MG) 522 kHz t/m 1 620 kHz (LG) 144 kHz t/m 279 kHz
	FM-tuner:	Bruikbare gevoeligheid:	11,3 dBf (1,0 μ V/75 Ω)
		50 dB Quieting gevoeligheid:	16,3 dBf (1,8 μ V/75 Ω)
		Alternatieve kanaalgevoeligheid (400 kHz):	65 dB
		Frequentierespons:	40 Hz t/m 15 000 Hz
		Stereoscheiding:	35 dB
	MG-tuner:	Gevoeligheid/Selectiviteit:	20 μ V/35 dB
LG-tuner:	Gevoeligheid:	50 μ V	
DVD/CD	Signaalafstaststelsysteem:	Contactloos optische afstasting (halfgeleider-laser)	
	Frequentierespons:	DVD, fs=48 kHz:	16 Hz t/m 22 000 Hz
		DVD, fs=96 kHz:	16 Hz t/m 44 000 Hz
		VCD/CD:	16 Hz t/m 20 000 Hz
	Dynamisch bereik:		93 dB
	Signaal-tot-ruis ratio:		94 dB
Wow en flutter:		Lager dan meetbare limiet	

MONITOR	Schermformaat:	3,5 inch breed vloeibaar kristallen display		
	Aantal pixels:	211 200 pixels: 960 (horizontaal) × 220 (verticaal)		
	Aandrijfmethode:	TFT (Thin Film Transistor) actief matrix formaat		
	Kleursysteem:	PAL/NTSC		
	Aspectratio:	16:9 (breed)		
	Opslagtemperatuur:		-10°C t/m +60°C	
	Toelaatbare bedrijfstemperatuur:		0°C t/m +40°C	
USB	USB standaarden:	USB 2,0 Full Speed		
	Data-overdrachtswaarde:	Hoge snelheid: Maximaal 12 Mbytes Lage snelheid: Maximaal 1,5 Mbytes		
	Compatibele apparatuur:	Mass storage class		
	Compatibel bestandssysteem:	FAT 32/16/12		
	Max. stroomverbruik:	Minder dan 500 mA/5 V		
ALGEMEEN	Stroomvereisten:	Bedrijfsvoltage:	14,4 V gelijkstroom (11 V t/m 16 V toelaatbaar)	
	Aarding:		Negatieve aarding	
	Toelaatbare bedrijfstemperatuur:		0°C t/m +40°C	
	Afmetingen (B × H × D):	Installatie-afmetingen (bij benadering):	182 mm × 52 mm × 160 mm	
		Paneel-afmetingen (bij benadering):	188 mm × 58 mm × 12 mm	
Gewicht (bij benadering):		2,2 kg (exclusief accessoires)		

Ontwerp en technische gegevens zijn zonder voorafgaande kennisgeving wijzigbaar.

Having TROUBLE with operation?

Please reset your unit

Refer to page of How to reset your unit

Haben Sie PROBLEME mit dem Betrieb?

Bitte setzen Sie Ihr Gerät zurück

Siehe Seite Zurücksetzen des Geräts

Vous avez des PROBLÈMES de fonctionnement?

Réinitialisez votre appareil

Référez-vous à la page intitulée Comment réinitialiser votre appareil

Hebt u PROBLEMEN met de bediening?

Stel het apparaat terug

Zie de pagina met de paragraaf Het apparaat terugstellen

Dear Customer,

This apparatus is in conformance with the valid European directives and standards regarding electromagnetic compatibility and electrical safety.

European representative of Victor Company of Japan, Limited is:

JVC Technology Centre Europe GmbH

Company name changed in:

JVC Technical Services Europe GmbH

Postfach 10 05 52

61145 Friedberg

Germany

Cher(e) client(e),

Cet appareil est conforme aux directives et normes européennes en vigueur concernant la compatibilité électromagnétique et à la sécurité électrique.

Représentant européen de la société Victor Company of Japan, Limited :

JVC Technology Centre Europe GmbH

Le nom de la compagnie a changé dans:

JVC Technical Services Europe GmbH

Postfach 10 05 52

61145 Friedberg

Allemagne

Sehr geehrter Kunde, sehr geehrte Kundin, dieses Gerät stimmt mit den gültigen europäischen Richtlinien und Normen bezüglich elektromagnetischer Verträglichkeit und elektrischer Sicherheit überein.

Die europäische Vertretung für die Victor Company of Japan, Limited ist:

JVC Technology Centre Europe GmbH

Firmenname geändert in:

JVC Technical Services Europe GmbH

Postfach 10 05 52

61145 Friedberg

Deutschland

Geachte klant,

Dit apparaat voldoet aan de geldende Europese normen en richtlijnen inzake elektromagnetische compatibiliteit en elektrische veiligheid.

De Europese vertegenwoordiger van Victor Company of Japan, Limited is:

JVC Technology Centre Europe GmbH

Bedrijfsnaam gewijzigd in:

JVC Technical Services Europe GmbH

Postfach 10 05 52

61145 Friedberg

Duitsland

JVC



EN, GE, FR, NL

© 2008 Victor Company of Japan, Limited

0108MNMDWJEIN

JVC

Instructions

DVD/CD RECEIVER

KD-AVX22