

MACCHINA DA CAFFÈ IT

Istruzioni per l'uso

MACHINE A CAFE FR

Mode d'emploi



ECAM23.450

ECAM 23.470 = ECAM 23.450 + offre de bienvenue LE CERCLE

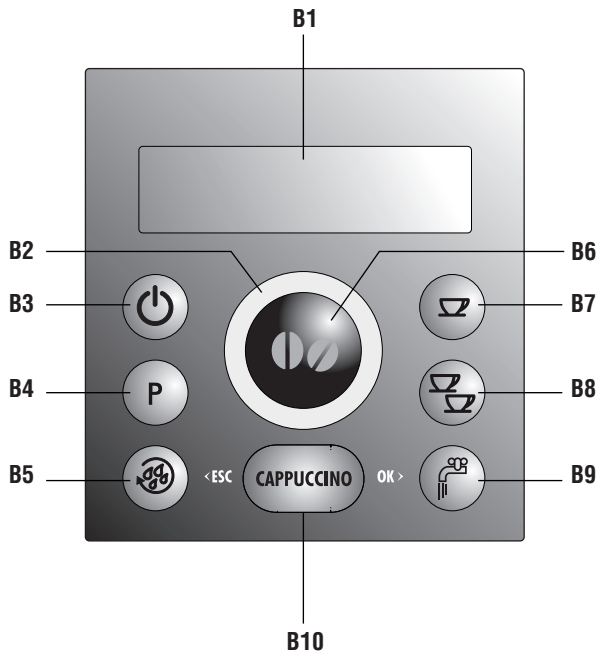
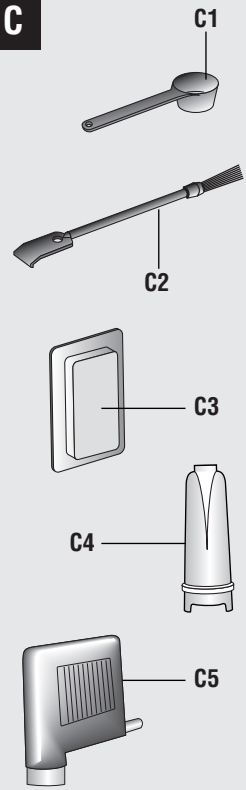
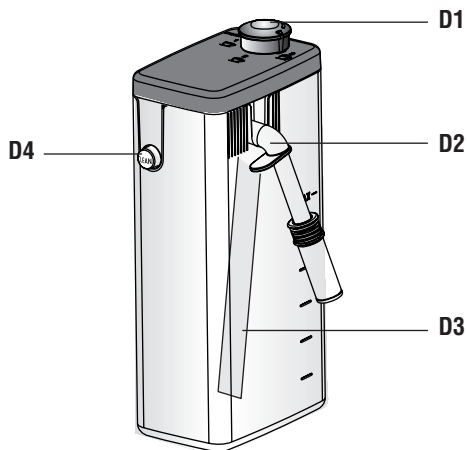
B**C****D**

A

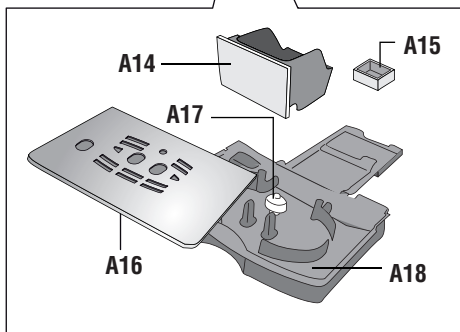
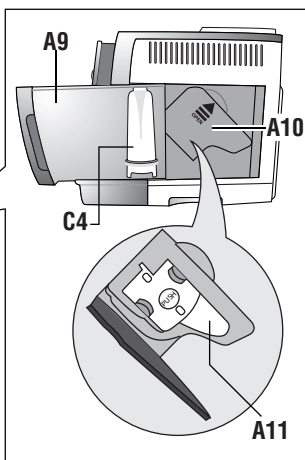
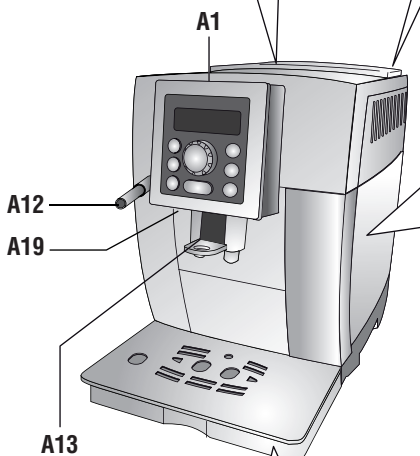
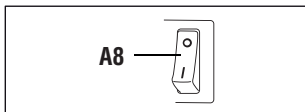
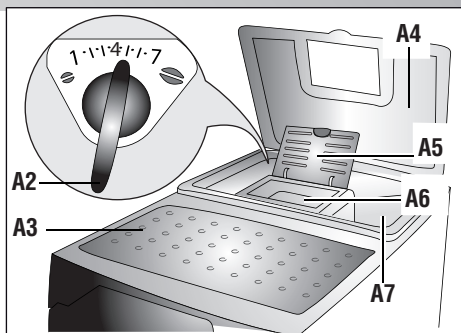

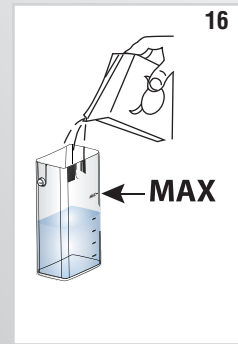
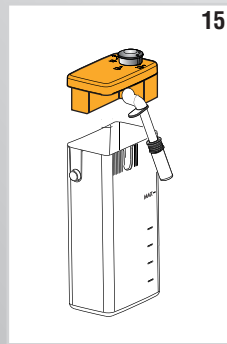
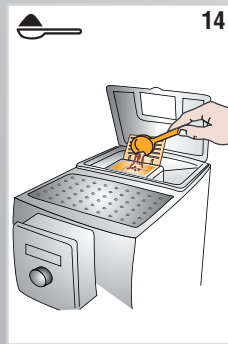
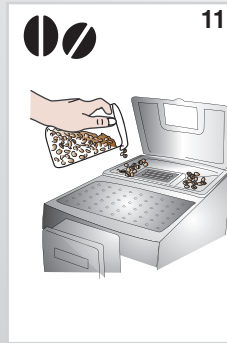
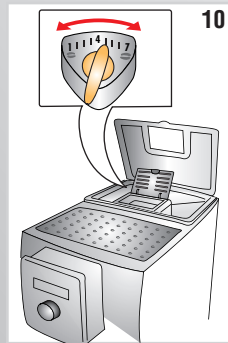
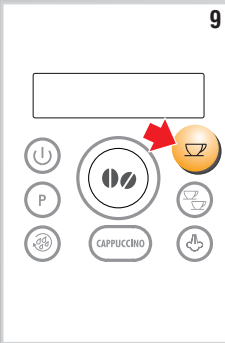
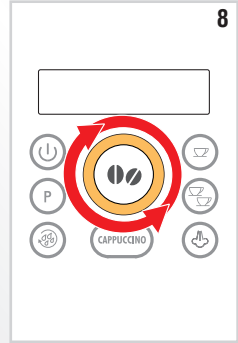
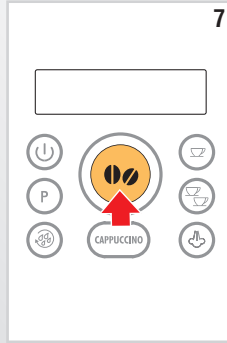
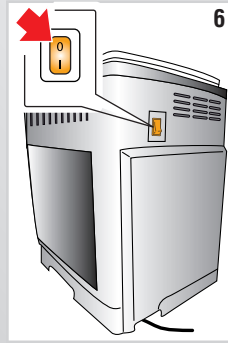
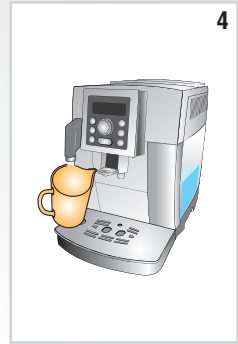
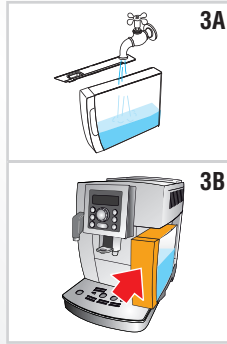
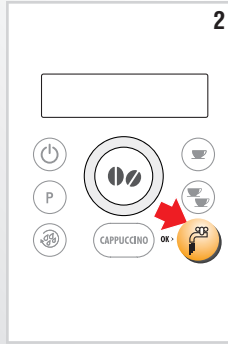
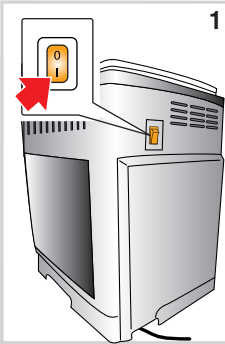

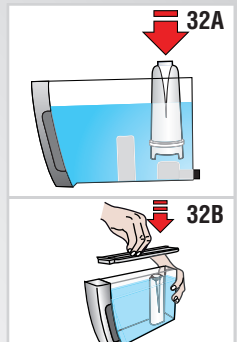
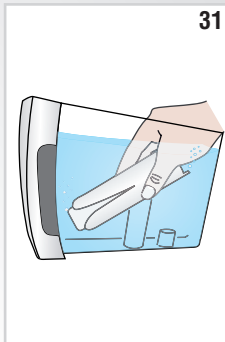
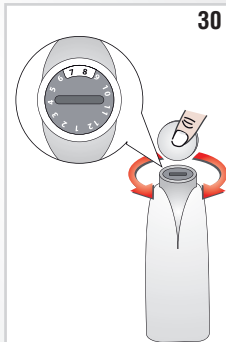
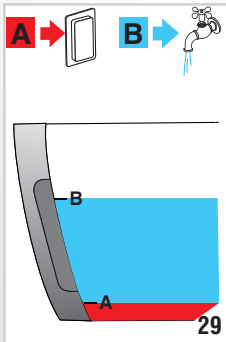
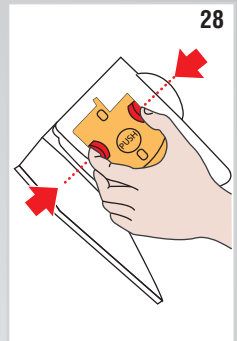
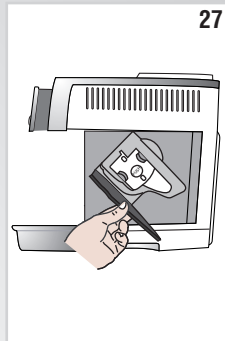
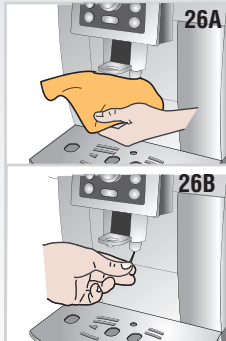
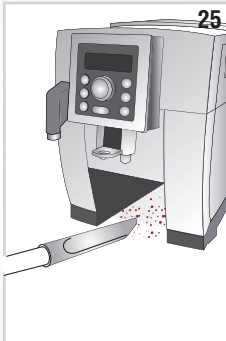
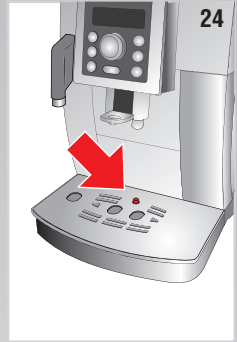
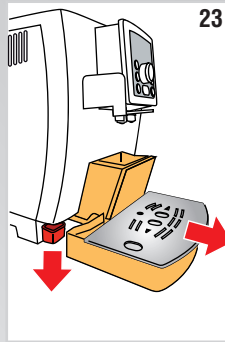
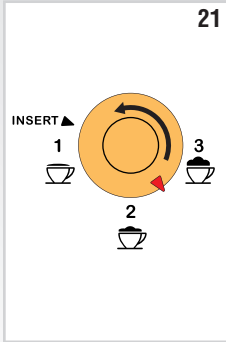
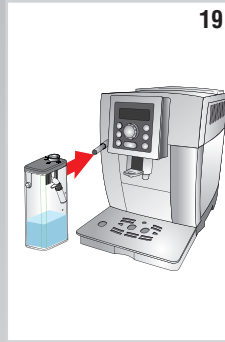
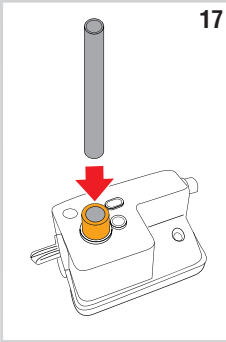

SOMMAIRE

INTRODUCTION	27
Symboles utilisés dans ce mode d'emploi	27
Lettres entre parenthèses	27
Problèmes et réparations	27
SÉCURITÉ	27
Consignes fondamentales de sécurité	27
UTILISATION CONFORME À LA DESTINATION	28
MODE D'EMPLOI	28
DESCRIPTION	28
Description de la machine	28
Description du panneau de contrôle	28
Description des accessoires	29
Descrizione del contenitore latte	29
OPÉRATIONS PRÉLIMINAIRES	29
Contrôle de la machine	29
Installation de l'appareil	29
Branchement de l'appareil	29
Première mise en marche de la machine	29
MISE EN MARCHÉ DE LA MACHINE	30
ARRÊT DE LA MACHINE	30
CONFIGURATIONS DU MENU	30
Détartrage	30
Réglage de l'heure	30
Arrêt automatique	31
Marche automatique	31
Réglage de la température	31
Economie d'énergie	31
Réglage de la dureté de l'eau	32
Programmation de la langue	32
Comment installer le filtre	32
Comment remplacer le filtre	32
Activation/Désactivation du signal sonore	32
Eclairage tasse	32
PRÉPARATION DU CAFÉ	33
Sélection du goût du café	33
Sélection de la quantité de café dans la tasse ..	33
Personnalisation de la quantité de mon café ..	33
Réglage du moulin à café	33
Conseils pour obtenir un café plus chaud	34
Préparation du café en utilisant le café en grains	34
Préparation du café en utilisant le café en grains déjà moulu	34
PRÉPARATION DE BOISSONS AVEC DU LAIT ³⁵	
Remplir et replacer le pot à lait	35
Préparation du lait mousseux (sans café)	35
Préparation du lait non mousseux (sans café) ..	35
Nettoyage du dispositif d'émulsion avec la touche CLEAN	35
Comment programmer les quantités de café et de lait dans la tasse pour le cappuccino ou pour le lait	36
PRÉPARATION DE L'EAU CHAUDE	36
Comment modifier la quantité d'eau débitée automatiquement	36
NETTOYAGE	37
Nettoyage du récupérateur de café	37
Nettoyage de l'égouttoir et du récipient de récupération de la condensation	37
Nettoyage interne de la machine	37
Nettoyage du réservoir à eau	37
Nettoyage des becs verseurs de sortie café	37
Nettoyage de l'entonnoir pour l'introduction du café pré-moulu	38
Nettoyage de l'infuseur	38
Nettoyage du pot à lait	38
Comment nettoyer la buse d'eau chaude/vapeur	39
DÉTARTRAGE	39
RÉGLAGE DE LA DURETÉ DE L'EAU	40
Mesure de la dureté de l'eau	40
Réglage de la dureté de l'eau	40
FILTRE ADOUCISSEUR	40
Comment remplacer le filtre	41
Comment enlever le filtre	41
CARACTÉRISTIQUES TECHNIQUES	41
MESSAGES VISUALISÉS SUR L'ÉCRAN	43
SOLUTIONS AUX PROBLÈMES	44

INTRODUCTION

Nous vous remercions pour avoir choisi la machine à café et cappuccino automatique „ECAM 23.450“. Nous vous souhaitons de bien profiter de votre nouvelle machine.

Consacrez quelques minutes pour lire ce mode d'emploi. Vous éviterez ainsi de courir des risques ou de détériorer la machine.

Symboles utilisés dans ce mode d'emploi

Les avertissements importants portent les symboles suivants. Il faut impérativement respecter ces avertissements.



L'inobservation peut être ou est la cause de lésions dues à une décharge électrique dangereuse, voire mortelle.



L'inobservation peut être ou est la cause de lésions ou de dommages à la machine.



L'inobservation peut être ou est la cause de brûlures même graves.



Symbole d'informations et de conseils importants pour l'utilisateur.

Lettres entre parenthèses

Les lettres entre parenthèses correspondent à la légende reportée dans la Description de l'appareil (page 3).

Problèmes et réparations

En cas de problèmes, essayer avant tout de les résoudre en suivant les instructions des paragraphes "Messages affichés sur l'écran" (page 43 et "Solutions aux problèmes" de la page 44).

Si cela ne suffit pas ou si vous avez besoin d'autres explications, nous vous conseillons de contacter l'Assistance Clients au numéro indiqué sur le livret "Assistance clients" en annexe.

Si votre pays n'est pas mentionné, téléphonez au numéro indiqué dans la garantie.

Pour les éventuelles réparations, adressez-vous à l'Assistance Technique De'Longhi.

Les adresses sont reportées dans le certificat de garantie annexé à la machine.

SÉCURITÉ

Consignes fondamentales de sécurité



La machine marche au courant électrique, elle peut donc produire des décharges électriques.

Respectez les consignes de sécurité suivantes:

- Ne pas toucher l'appareil avec les mains ou les pieds mouillés.
- Ne touchez pas la fiche avec les mains mouillées.
- Assurez-vous que la prise de courant utilisée soit toujours parfaitement accessible, pour pouvoir débrancher l'appareil en cas de besoin.
- Si vous voulez débrancher l'appareil, saisissez directement la prise.
Ne tirez jamais le cordon, il pourrait s'abîmer.
- Pour débrancher complètement l'appareil, appuyer sur l'interrupteur général qui se trouve à l'arrière, en pos. 0 (fig. 6).
- Si l'appareil est en panne, n'essayez pas de le réparer vous-même
Éteignez la machine, débranchez-la et appelez l'Assistance Technique.
- Afin de prévenir tout risque, si la fiche ou le cordon d'alimentation est abîmé, faites-le remplacer exclusivement par l'Assistance Technique De'Longhi.



- Ne laissez pas l'emballage (sachets en plastique, polystyrène expansé) à la portée des enfants.
- La machine ne doit pas être utilisée par des personnes (y compris les enfants) ayant des capacités psychophysiques sensorielles réduites, une expérience ou des connaissances insuffisantes, sans la surveillance vigilante et les instructions d'un responsable de leur sécurité.
Surveillez les enfants pour vous assurer qu'ils ne jouent pas avec l'appareil.



Danger: Risques de brûlures!

Cet appareil produit de l'eau chaude et quand il est en marche, il peut se former de la vapeur d'eau.

Faites attention aux éclaboussures d'eau ou à la vapeur chaude.

UTILISATION CONFORME À LA DESTINATION

Cette machine est fabriquée pour préparer du café et réchauffer les boissons.

Toute autre utilisation n'est pas conforme.

Cette machine n'est pas appropriée pour les utilisations commerciales.

Le fabricant ne répond pas d'éventuels dégâts découlant d'un usage impropre de la machine.

Cette machine est destinée uniquement à un usage domestique.

Son usage n'est pas prévu dans:

- les cuisines des magasins, bureaux ou autres milieux de travail, pour le personnel
- les agritourismes
- les hôtels, motels ou autres structures d'accueil
- les chambres meublées

MODE D'EMPLOI

Lisez attentivement ce mode d'emploi avant d'utiliser l'appareil.

- L'inobservation de ce mode d'emploi peut causer des lésions ou endommager l'appareil.

Le fabricant ne répond pas d'éventuels dégâts découlant de l'inobservation de ce mode d'emploi.



Nota Bene:

Conservez soigneusement cette notice.

Si vous cédez l'appareil à d'autres personnes, remettez-leur aussi ce mode d'emploi.

DESCRIPTION

Description de la machine

(page 3 - **A**)



- A1. Tableau de commande
- A2. Poignée de réglage de la finesse de la mouture
- A3. Plateau d'appui pour les tasses
- A4. Couvercle du réservoir à grains
- A5. Couvercle de l'entonnoir pour le café pré-moulu
- A6. Entonnoir pour l'introduction du café pré-moulu
- A7. Réservoir à grains
- A8. Interrupteur général
- A9. Réservoir à eau
- A10. Volet infuseur
- A11. Infuseur
- A12. Buse eau chaude et vapeur
- A13. Bec verseur café (hauteur réglable)
- A14. Récupérateur de café
- A15. Récipient de récupération de la condensation
- A16. Plateau d'appui pour tasses
- A17. Indicateur de niveau de l'eau de l'égouttoir
- A18. Égouttoir
- A19. Voyants éclairage des tasses

Description du panneau de contrôle

(page 2 - **B**)

Certaines touches du tableau ont une double fonction: elle est signalée entre parenthèses, à l'intérieur de la description.

- B1. Ecran: il guide l'utilisateur durant l'utilisation de l'appareil
- B2. Manette de sélection: tournez pour sélectionner la quantité de café souhaité. *(Lorsque l'on accède au MENU de programmation: tournez pour sélectionner la fonction souhaitée).*
- B3. Touche : pour allumer ou éteindre la machine
- B4. Touche **P** pour accéder au menu
- B5. Touche : pour effectuer un rinçage. *(Lorsque l'on accède au MENU de programmation, il prend la fonction de la touche "ESC": appuyez pour sortir de la fonction sélectionnée et revenir au menu principal)*
- B6. Touche de sélection de l'arôme : appuyez pour sélectionner le goût du café
- B7. Touche : pour préparer 1 tasse de café avec les programmations affichées sur l'écran

- B8. Touche  : pour préparer 2 tasses de café avec les programmations affichées sur l'écran
- B9. Touche  pour faire sortir de l'eau chaude (Lorsque l'on accède au MENU: touche "OK", appuyez pour confirmer l'option choisie)
- B10. Touche CAPPUCCINO: pour préparer le cappuccino ou le lait moussoux

Description des accessoires

(page 2 - )

- C1. Doseur du café prémoulu
 C2. Pinceau pour le nettoyage
 C3. Détartrant
 C4. Filtre adoucisseur (présents sur certains modèles)
 C5. Bec verseur d'eau chaude

Descrizione del contenitore latte

(page 3 - )

- D1. Manette de réglage mousse
 D2. Tuyau d'arrivée du lait moussoux (réglable)
 D3. Tube de prise du lait
 D4. Touche CLEAN

OPÉRATIONS PRÉLIMINAIRES

Contrôle de la machine

Après avoir débarrassé la machine, assurez-vous qu'elle soit intacte et dotée de tous ses accessoires. N'utilisez pas la machine s'il présente des dommages évidents. Adressez-vous à l'Assistance Technique De'Longhi.

Installation de l'appareil



Attention!

Au moment d'installer l'appareil, observez les consignes de sécurité suivantes:

- La machine émet de la chaleur dans ses alentours. Après avoir positionné l'appareil sur le plan de travail, vérifiez qu'il reste au moins 3 cm entre les surfaces de l'appareil, les parties latérales et la partie supérieure et un espace libre d'au moins 15 cm au-dessus de la machine.
- L'éventuelle pénétration d'eau dans l'appareil pourrait l'endommager. Évitez de placer la machine à proximité d'un robinet d'eau ou d'un évier.
- La machine peut se détériorer si l'eau qu'il contient gèle.
Évitez d'installer la machine dans un endroit où la température peut descendre au-des-

sous du point de congélation.

- Rangez le cordon d'alimentation de manière à ce qu'il ne soit pas touché par des arêtes tranchantes ni par des surfaces chaudes (par ex. plaques électriques).

Branchement de l'appareil



Attention!

Vérifiez si la tension du secteur correspond à celle indiquée sur la plaque signalétique sur le fond de l'appareil. Branchez la machine exclusivement à une prise de courant installée à règle d'art, ayant une intensité minimum de 10 A et munie d'une mise à la terre efficace.

En cas d'incompatibilité entre la prise de courant et la fiche de l'appareil, appelez un électricien qualifié pour qu'il remplace la prise.

Première mise en marche de la machine



Nota Bene!

- La machine a été contrôlée en usine en utilisant du café, il est par conséquent absolument normal que vous puissiez trouver du café à l'intérieur du moulin à café. Quoi qu'il en soit, nous vous garantissons que la machine est neuve.
 - Nous vous conseillons de personnaliser le plus rapidement possible la dureté de l'eau en suivant la procédure décrite au paragraphe "Programmation de la dureté de l'eau" (page 40).
1. Brancher la machine au réseau électrique et assurez-vous que l'interrupteur général (placé derrière) soit en pos. I (fig. 1).

Il est nécessaire de sélectionner la langue souhaitée (les langues s'alternent environ toutes les 3 secondes):

2. lorsque le français s'affiche, appuyer pendant quelques secondes sur la touche  (fig. 2) jusqu'à ce que le message suivant s'affiche sur l'afficheur: "français configuré".

Procéder donc en suivant les instructions visualisées sur l'écran de la machine:

3. "Remplir le réservoir!": extraire le réservoir de l'eau, le remplir jusqu'à la ligne MAX avec de l'eau courante (fig. 3A) puis réinsérer le réservoir (fig. 3B).
4. "Insérer buse à eau": Contrôler que la buse à eau chaude soit insérée sur le gicleur et placer un récipient en-dessus (fig. 4) d'une capacité minimum de 100 ml.

- L'écran affiche "Acqua calda...Conferma?" ("Eau chaude...Confirmer?");
- Appuyez sur la touche  pour confirmer (fig. 2): la machine débite de l'eau par la buse puis elle s'éteint automatiquement.

Maintenant la machine à café est prête pour être utilisée normalement.

Nota Bene!

- La première fois que vous utilisez la machine, vous devrez faire 4-5 cafés ou 4-5 cappuccinos avant d'obtenir un résultat satisfaisant.
- Durant la préparation des 5-6 premiers cappuccinos, il est absolument normal que vous entendiez l'eau en ébullition: par la suite le bruit s'atténuera.
- Pour savourer un café encore meilleur et obtenir des performances optimales de votre machine, nous vous conseillons d'installer un filtre adoucisseur en suivant les indications du paragraphe "FILTRO ADDOLCITORE"(FILTRE ADOUCISSEUR). Si le modèle que vous possédez n'est pas fourni avec le filtre, vous pouvez en faire la demande aux Centres Assistance Autorisés De'Longhi.

MISE EN MARCHÉ DE LA MACHINE

Nota Bene!

Avant de mettre en marche l'appareil, assurez-vous que l'interrupteur général qui se trouve à l'arrière soit en pos. I (fig. 1).

La machine effectue automatiquement, à chaque mise en marche, un cycle de préchauffage et de rinçage qui ne peut pas être interrompu.

La machine est prête seulement après avoir effectué ce cycle.

Danger brûlures!

Durant le rinçage un peu d'eau chaude sortira des buses et coulera dans l'égouttoir.

Faites attention aux éclaboussures d'eau.

- Pour allumer la machine, appuyez sur la touche  (fig. 5): l'inscription "Riscaldamento... Attendere prego" (Chauffage... Veuillez patienter") s'affiche sur l'écran.

Après avoir complété le chauffage, l'appareil affiche un autre message: "Rinçage..."; de cette façon, la machine chauffe l'eau et fait couler l'eau chaude dans les tuyaux internes pour qu'ils se réchauffent. La machine est en température lorsque l'écran affiche le message indiquant le goût

et la quantité de café.

ARRÊT DE LA MACHINE

A chaque arrêt, l'appareil effectue un rinçage automatique qui ne doit pas être interrompu.

Danger brûlures!

Durant le rinçage, un peu d'eau chaude sort des becs à café.

Faites attention aux éclaboussures d'eau.

Pour éteindre la machine, appuyez sur la touche  (fig. 5). La machine effectue le rinçage, l'écran affiche "Spegnimento in corso Attendere prego..." (Arrêt en cours Veuillez patienter") et la machine s'éteint.

Nota Bene!

Si la machine ne doit pas être utilisée pendant quelques temps, placez l'interrupteur général en position 0 (fig. 6).

Attention!

Afin d'éviter tout dommage à la machine, mettre l'interrupteur général représenté en fig.6 en pos. 0 seulement après avoir éteint l'appareil avec la touche .

CONFIGURATIONS DU MENU





Vous pouvez accéder au menu de configuration en appuyant sur la touche **P**; les options sélectionnables sont les suivantes:

Détartrage

En ce qui concerne les instructions pour effectuer le détartrage, consulter la page 39.

Réglage de l'heure

Si vous souhaitez régler l'heure sur l'écran, procédez de la façon suivante:



- Appuyez sur la touche **P** pour accéder au menu;
- Tournez la manette de sélection (fig. 8) jusqu'à ce que sur l'inscription "Réglage heure" s'affiche;
- Appuyez sur la touche  (fig. 2);
- Tourner la manette de sélection (fig. 8) pour modifier l'heure;
- Appuyez sur la touche  pour confirmer;
- Tourner la manette de sélection (fig. 8) pour modifier les minutes;
- Appuyez sur la touche  pour confirmer. L'heure a été modifiée: appuyez sur la touche  pour sortir du menu.

Arrêt automatique

La machine est déjà programmée pour s'éteindre après 2 heures d'inutilisation.

Vous pouvez modifier cet intervalle pour faire en sorte que la machine s'éteigne après 15 ou 30 minutes ou bien après 1, 2 ou 3 heures.

Pour programmer de nouveau l'arrêt automatique, procédez comme suit:

1. Appuyez sur la touche **P** pour accéder au menu;
2. Tournez la manette de sélection (fig. 8) jusqu'à ce que sur l'inscription "Arrêt automatique" s'affiche;
3. Appuyez sur la touche  ;
4. Tourner la manette de Sélection (fig. 8) jusqu'à ce que sur l'écran s'affiche le nombre d'heures de fonctionnement souhaité (15 ou 30 minutes, ou bien ensuite 1, 2 ou 3 heures);
5. Appuyez sur la touche  pour confirmer;
6. Appuyez sur la touche  pour sortir du menu.

L'arrêt automatique est ainsi reprogrammé.

Marche automatique





Vous pouvez programmer l'heure de marche automatique de façon à ce que la machine soit prête à l'utilisation à une certaine heure, comme par exemple le matin, et pouvoir immédiatement faire votre café.



Nota Bene!



Pour que cette fonction se mette en marche l'heure doit être correctement programmée.

Pour activer la marche automatique, procédez comme suit:

1. Appuyez sur la touche **P** pour accéder au menu;
2. Tournez la manette de sélection (fig. 8) jusqu'à ce que sur l'inscription "Marche automatique" s'affiche;
3. Appuyez sur la touche  : l'inscription "Activer?" apparaît sur l'écran;
4. Appuyez sur la touche  pour confirmer;
5. Tourner la manette de sélection pour modifier l'heure;
6. Appuyez sur la touche  pour confirmer;
7. Tourner la manette de sélection (fig. 8) pour modifier les minutes;
8. Appuyez sur la touche  pour confirmer;
9. Premere quindi il tasto  pour sortir du menu.



Après avoir confirmé l'horaire, l'activation de la marche automatique est signalée sur l'écran par le symbole  qui s'affiche à côté de l'heure et en-dessous de l'option du menu Marche automatique.

Pour désactiver la fonction:

1. Sélectionner l'option marche automatique dans le menu;
2. Appuyez sur la touche  : l'inscription "Désactiver?" apparaît sur l'écran;
3. Appuyez sur la touche  pour confirmer. L'afficheur n'affiche plus le symbole  .

Réglage de la température



Si vous souhaitez modifier la température de l'eau (basse, moyenne, élevée) avec laquelle faire le café procédez de la façon suivante:

1. Appuyez sur la touche **P** per entrare nel menù;
2. Tournez la manette de sélection (fig. 8) jusqu'à ce que sur l'inscription "Réglage température" s'affiche;
3. Appuyez sur la touche  ;
4. Tourner la manette de sélection jusqu'à ce que la température souhaitée (basse, moyenne, élevée) s'affiche sur l'écran;
5. Appuyez sur la touche  pour confirmer;
6. Premere quindi il tasto  pour sortir du menu.

Economie d'énergie

Grâce à cette fonction vous pouvez activer ou désactiver la modalité d'économie d'énergie.

La machine est configurée en usine en modalité activée, ce qui permet de garantir une consommation énergétique inférieure conformément aux normes européennes en vigueur. L'activation de la modalité d'économie d'énergie est signalée par un astérisque en-dessous de l'option "Eco. d'énergie" à l'intérieur du menu. Pour désactiver la modalité "Économie d'énergie", procédez de la façon suivante:

1. Appuyez sur la touche **P** pour accéder au menu;
2. Tournez la manette de sélection (fig. 8) jusqu'à ce que sur l'inscription "Eco. d'énergie";
3. Appuyez sur la touche  : l'inscription "Désactiver?" apparaît sur l'écran
4. Appuyez sur la touche  pour désactiver la modalité d'économie d'énergie;
5. Appuyez sur la touche  pour sortir du

menu.

Lorsque la fonction est activée, après environ 1 minute d'inactivité l'écran affiche "Économie d'énergie".



Nota Bene!



En modalité d'économie d'énergie, la machine nécessite quelques secondes d'attente avant de débiter le premier café ou le premier cappuccino car elle a besoin de chauffer.

Réglage de la dureté de l'eau

Pour les instructions concernant la programmation de la dureté de l'eau, consultez la page 40.

Programmation de la langue

Si vous souhaitez modifier la langue sur l'écran, procédez de la façon suivante:

1. Appuyez sur la touche **P** pour accéder au menu;
2. Tournez la manette de sélection (fig. 8) jusqu'à ce que sur l'inscription "Programmer langue" s'affiche;
3. Appuyez sur la touche  ;
4. Tourner la manette de sélection jusqu'à ce que la langue souhaitée s'affiche sur l'écran;
5. Appuyez sur la touche  pour confirmer;
6. Appuyez sur la touche  pour sortir du menu.

Comment installer le filtre

En ce qui concerne les instructions relatives à l'installation du filtre, consultez le paragraphe "Installation du filtre" (page 40).



Comment remplacer le filtre

En ce qui concerne les instructions relatives à la substitution du filtre, consultez le paragraphe "Comment remplacer le filtre" (page 41).

Activation/Désactivation du signal sonore

Grâce à cette fonction, vous pouvez activer ou désactiver le signal sonore émit par la machine à chaque pression de touche et à chaque introduction/élimination des accessoires: la machine est déjà programmée avec le signal sonore activé. Pour désactiver ou activer de nouveau le signal sonore, procéder comme suit:



1. Appuyez sur la touche **P** pour accéder au menu;
2. Tournez la manette de sélection (fig. 8) jusqu'à ce que sur l'inscription "Signal sonore" s'affiche;

3. Appuyez sur la touche  : l'écran affiche "désactiver?" ou "Activer?";
4. Appuyez sur la touche  pour activer ou désactiver le signal sonore;
5. L'activation du signal sonore est signalée par un astérisque après l'option "Signal sonore" à l'intérieur du menu. Appuyez sur la touche  pour sortir du menu.

Eclairage tasse



Cette fonction permet d'activer ou de désactiver les voyants d'éclairage de la tasse: la machine est pré-configurée avec l'éclairage activé.

Les voyants s'éclairent à chaque débit de café et de cappuccino et à chaque rinçage. Pour désactiver ou activer de nouveau le signal sonore, procéder comme suit:

1. Appuyez sur la touche **P** pour accéder au menu;
2. Tournez la manette de sélection (fig. 8) jusqu'à ce que sur l'inscription "Eclairage tasse" s'affiche;
3. Appuyez sur la touche  : l'écran affiche "désactiver?" ou "Activer?";
4. Appuyez sur la touche  pour activer ou désactiver la fonction "éclairage tasse";
5. L'activation de la fonction est signalée par un astérisque après l'option "Eclairage tasse" à l'intérieur du menu. Appuyez sur la touche  pour sortir du menu.



Programmation Usine (reset)

Grâce à cette fonction, toutes les configurations du menu et toutes les programmations des quantités reviennent aux réglages d'usine (mise à part la langue qui reste programmée). Pour rétablir les valeurs d'usine, procéder de la façon suivante:

1. Appuyez sur la touche **P** pour accéder au menu;
2. Tournez la manette de sélection (fig. 8) jusqu'à ce que sur l'inscription "Program. usine" s'affiche;
3. Appuyez sur la touche  ;
4. L'écran affiche "Confirmer?";
5. Appuyez sur la touche  pour confirmer et pour sortir;

Fonction de statistiques

Grâce à cette fonction vous pouvez visualiser les données statistiques de la machine. Pour les visualiser, procédez comme suit:

1. Appuyez sur la touche **P** pour accéder au menu;
2. Tournez la manette de sélection (fig. 8) jusqu'à ce que sur l'inscription "Statistiques" s'affiche;
3. Appuyez sur la touche  ;
4. En tournant la manette de sélection (fig. 8) vous pouvez vérifier:
 - le nombre de cafés déjà débités;
 - le nombre de détartrages déjà effectués;
 - la quantité d'eau totale déjà débitée;
 - le nombre de cappuccinos déjà débités;
 - le nombre de fois que vous avez substitué le filtre à eau.
5. Appuyez 2 fois sur la touche  pour sortir du menu.

PRÉPARATION DU CAFÉ

Sélection du goût du café

La machine est réglée en usine pour donner du café au goût normal.

Vous pouvez choisir parmi les goûts suivants:

Goût Extra-Léger

Goût Léger

Goût Normal

Goût Fort

Goût Extra-Fort

Pour changer de goût, appuyez plusieurs fois sur la touche la manette  (fig. 7) tant que l'écran n'affiche pas le goût souhaité.

Sélection de la quantité de café dans la tasse



La machine est réglée en usine pour donner une quantité normale de café.

Pour sélectionner la quantité de café, tournez la manette de sélection (fig.8) jusqu'à ce que l'écran affiche le message correspondant à la quantité de cafés souhaité:

café Sélectionné	Quantité de café en tasse (ml)
MON CAFÉ	Programmable: de ≈20 à ≈180
ESPRESSO	≈40
NORMAL	≈60
ALLONGÉ	≈90
EXTRA LONG	≈120

Personnalisation de la quantité de mon café

La machine est réglée en usine pour débiter environ 30 ml de "mon café". Si vous souhaitez modifier cette quantité, procédez de la façon suivante:

1. Placez une tasse sous les becs verseurs (fig. 9).
2. Tourner la manette de sélection (fig. 8) jusqu'à ce que le message "MON CAFÉ" s'affiche.
3. Maintenir la touche  (fig. 9) jusqu'à ce que l'écran affiche le message "1 MON CAFÉ Programm. Quantité" et la machine commence à débiter le café; relâcher donc la touche;
4. Dès que le café dans la tasse atteint le niveau souhaité, appuyez à nouveau sur la touche  (fig. 9).

La quantité de café est maintenant configurée selon la nouvelle programmation.

Réglage du moulin à café

Le moulin à café ne doit pas être réglé, tout au moins au début, car il est pré-réglé en usine pour que le café coule correctement.

Toutefois, si après les premiers cafés, le dé-bit est trop liquide, pas assez crémeux ou bien s'il coule trop lentement (goutte à goutte) vous devez corriger le degré de mouture à l'aide de la manette de réglage (fig. 10).

 *Nota Bene!*

La manette de réglage doit être tournée uniquement quand le moulin à café est en marche.



Si le café sort trop lentement ou ne sort pas du tout, tournez d'un cran en sens horaire en direction du numéro 7.

En revanche, pour obtenir un café plus dense et crémeux,

tournez en sens anti-horaire d'un cran vers le numéro 1 (pas plus d'un cran à la fois autrement le café risque de sortir par gouttes).

L'effet de cette correction s'obtient seulement après au moins 2 cafés.

Si après ce réglage vous n'avez pas obtenu le résultat souhaité, répétez la correction en tournant la manette d'un autre cran.

Conseils pour obtenir un café plus chaud

Pour obtenir un café plus chaud, nous vous conseillons de:



- effectuez un rinçage, avant que le café coule, en appuyant sur la touche : de l'eau chaude, qui réchauffe le circuit interne de la machine, sort du bec verseur et fait en sorte que le café en sortie soit plus chaud;
- chauffez les tasses avec de l'eau chaude (utiliser la fonction eau chaude);
- sélectionnez, à partir du menu, la température du café "élevée".

Préparation du café en utilisant le café en grains







Attention!

N'utilisez pas de grains de café caramélisés ou confits, car ceux-ci risquent de coller sur le moulin à café et de l'endommager.

1. Introduisez le café en grains dans le récipient prévu à cet effet (fig. 11).
2. Positionnez sous les bacs verseurs:
 - 1 tasse, si vous désirez 1 seul café (fig. 12);
 - 2 tasses, si vous en souhaitez 2.
3. Abaissez le bec verseur de façon à le rapprocher le plus possible à la tasse: de cette façon vous obtenez une meilleure crème (fig. 12).
4. Appuyez sur la touche relative à la sortie de café souhaitée (1 tasse  ou 2 tasses , fig. 9 et 13).
5. La préparation commence, l'écran affiche la longueur sélectionnée et la barre de progression se remplit au fur et à mesure que la préparation procède.



Nota Bene:

- Pendant que la machine est en train de faire le café, le débit peut être arrêté à n'importe quel moment en appuyant sur une des deux touches de sortie café ( ou ).
- Dès que le débit du café est complet, si vous souhaitez augmenter la quantité de café dans la tasse, il suffit de maintenir (dans les 3 secondes qui suivent) une des touches de production du café ( ou .

Une fois la préparation terminée, la machine est prête pour une nouvelle utilisation.



Nota Bene!

- Durant l'utilisation, certains messages d'alarme s'afficheront sur l'écran (remplir le réservoir!, vider le tiroir des marcs!, etc.) dont la signification est reportée dans le paragraphe "Messages affichés sur l'écran" (page 43).
- Pour obtenir un café plus chaud, consulter le paragraphe "Conseils pour obtenir un café plus chaud" (page 34).
- Si le café sort goutte à goutte ou bien s'il est trop liquide, pas assez crémeux ou trop froid, consultez les conseils mentionnés dans le chapitre "Solutions aux problèmes" (page 44).



Préparation du café en utilisant le café en grains déjà moulu





Attention!

- N'introduisez jamais le café pré-moulu quand la machine est éteinte, de façon à éviter que celui-ci ne s'éparpille à l'intérieur de la machine en la salissant. De cette façon la machine risque de s'endommager.
- N'insérez jamais plus d'une dose rase car l'intérieur de la machine pourrait se salir ou bien l'entonnoir risquerait de s'obturer.



Nota Bene!

Si vous utilisez du café pré-moulu, vous ne pouvez préparer qu'une seule tasse de café à la fois.

1. Appuyez plusieurs fois sur l'icône  (fig. 7) tant que l'écran ne montre pas le message "Prémoulu" qui clignote.
2. Assurez-vous que l'entonnoir ne soit pas obturé, puis insérer une dose rase de café prémoulu (fig. 14).
3. Placez une tasse sous les bacs verseurs.
4. Appuyez sur la touche de sortie café 1 tasse  (fig. 9).
5. La préparation commence, l'écran affiche la longueur sélectionnée et la barre de progression se remplit au fur et à mesure que la préparation procède.



Nota Bene!

Si la modalité "Économie d'énergie" est activée, la sortie d'eau chaude nécessite quelques secondes d'attente.

PRÉPARATION DE BOISSONS AVEC DU LAIT

Nota Bene!

- Si vous devez faire plusieurs cappuccinos de suite, nous vous conseillons d'abord vider l'égouttoir (fig. 13).
- Pour éviter d'obtenir un lait peu mousseux, ou bien avec de grosses bulles, nettoyez toujours le couvercle du lait et la buse à eau chaude comme dans le paragraphe "nettoyage du pot à lait" de la page 35 et 38.





Remplir et replacer le pot à lait

1. Enlever le couvercle (fig. 15);
2. Remplir le pot à lait avec une quantité suffisante de lait, ne pas dépasser le niveau MAX indiqué sur le récipient (fig. 16). Il faut se rappeler que chaque cran imprimé sur le côté du réservoir correspond à 100 ml de lait.

Nota Bene!

- Pour obtenir une mousse plus dense et onctueuse, utilisez du lait écrémé ou demi-écrémé sorti du réfrigérateur (environ 5° C).
 - Si la modalité "Économie d'énergie" est activée, le débit du cappuccino nécessite quelques secondes d'attente.
3. S'assurer que le tube de prise du lait soit bien inséré dans le logement prévu sur le fond du couvercle du pot à lait (fig. 17).
 4. Remettez le couvercle du pot à lait.
 5. Enlever la buse à eau chaude du gicleur (fig. 18).
 6. Accrocher le pot en le poussant à fond sur le gicleur (fig. 19): la machine émet un signal sonore.
 7. Positionner une tasse suffisamment grande en-dessous des becs verseurs de café et en-dessous du tuyau de sortie du lait mousseux; régler la longueur du tuyau de sortie du lait pour l'approcher à la tasse en le tirant simplement vers le bas (fig. 20).
 8. Suivre les indications reportées ci-après pour chaque fonction spécifique.

Préparation du cappuccino ou du lait avec du café

1. Après avoir accroché le pot à lait, tournez la manette de réglage de la mousse placée sur le couvercle du pot à lait entre les positions 2  et 3  (fig. 21).
2. Appuyez sur la touche CAPPUCCINO. Sur l'écran s'affiche le message "CAPPUCCINO" ainsi qu'une barre de progression qui se remplit au fur et à mesure que la préparation procède. Si la mousse non est satisfaisante, tourner la manette de réglage vers la position 2  (= moins de mousse) ou bien le 3  (= plus de mousse).
3. Après avoir débité le lait mousseux, la machine prépare automatiquement le café.

Nota Bene!

- Si, durant le débit, vous souhaitez interrompre la préparation, appuyez deux fois sur la touche cappuccino.
- Il laissez jamais trop longtemps le pot à lait hors du réfrigérateur: plus la température du lait augmente (5°C idéale), plus la qualité de la mousse diminue.
- Il est absolument normal que de la vapeur sorte du plateau d'appui pour les tasses en métal après quelques sorties de lait.

Préparation du lait mousseux (sans café)

Procéder, comme décrit dans le paragraphe précédent (Préparation du cappuccino ou du lait avec du café), en appuyant 2 fois au lieu d'1 sur la touche CAPPUCCINO.

Nota Bene!

Si, durant le débit, vous souhaitez interrompre la préparation du lait, appuyez une fois sur la touche cappuccino.

Préparation du lait non mousseux (sans café)

Procéder comme décrit dans le paragraphe précédent (Préparation du lait mousseux), en tournant la manette de réglage de la mousse dans la position 1 .

Nettoyage du dispositif d'émulsion avec la touche CLEAN

Après chaque utilisation des fonctions lait l'inscription "Appuyer sur CLEAN" clignote sur l'écran. Effectuer le nettoyage pour éliminer les résidus de lait de la façon suivante:

1. Laisser le pot à lait dans la machine (il n'est pas nécessaire de vider le pot à lait);
2. Placer une tasse ou un autre récipient en-dessous du tube du lait mousseux.
3. Appuyer sur la touche "CLEAN" (fig. 22) et maintenir la touche appuyée tant que la barre de progression qui apparaît sur l'écran accompagnée du message "Nettoyage en cours" n'est pas complète.

i *Nota Bene!*

- S'il faut faire plusieurs cappuccinos de suite, il n'est pas nécessaire d'effectuer le nettoyage en appuyant sur la touche CLEAN après chaque cappuccino. Il suffit d'appuyer une seule fois après avoir préparé le dernier cappuccino (la machine peut, en effet, faire le cappuccino ou le café même si la touche CLEAN n'est pas appuyée).

! *Attention!*

Après l'utilisation, il faut toujours nettoyer la buse d'eau chaude/vapeur et le pot à lait comme décrit à la page 35.

Comment programmer les quantités de café et de lait dans la tasse pour le cappuccino ou pour le lait

La machine est configurée en usine pour produire des quantités standard. Si vous souhaitez modifier ces quantités, procédez de la façon suivante:

1. Placer une tasse en-dessous des becs de sortie du café et en-dessous du tuyau de sortie du lait.
2. Maintenir la touche cappuccino appuyée jusqu'à ce que l'écran affiche le message "Lait pour cappuccino Progr. quantité".
3. Relâcher la touche. La machine commence à débiter le lait.
4. Dès que le lait dans la tasse atteint la quantité souhaitée, appuyez de nouveau sur la touche cappuccino.
5. La machine interrompt le débit de lait et après quelques secondes commence à faire sortir le café: l'écran affiche le message "Café pour Cappuccino Progr. Quantité".
6. Dès que le café dans la tasse atteint le niveau souhaité, appuyez sur la touche cappuccino. La production de café s'interrompt.

La machine est maintenant reprogrammée selon les nouvelles quantités.



PRÉPARATION DE L'EAU CHAUDE



Attention! Danger de brûlures.

Ne laissez jamais la machine sans surveillance lorsqu'elle débite de l'eau chaude.

La buse se réchauffe durant le débit et par conséquent il faut toucher uniquement la bague noire.

1. Contrôler que la buse à eau chaude soit correctement accrochée (fig. 4).
2. Placer un récipient sous la buse (le plus près possible afin d'éviter les éclaboussures).
3. Appuyez sur la touche  (fig. 2). Sur l'écran s'affiche le message "eau Chaude..." ainsi qu'une barre de progression qui se remplit au fur et à mesure que la préparation procède.
4. Sur l'écran s'affiche le message "eau Chaude..." ainsi qu'une barre de progression qui se remplit au fur et à mesure que la préparation procède .





i *Nota Bene!*

Si la modalité "Économie d'énergie" est activée, la sortie d'eau chaude nécessite quelques secondes d'attente.

Comment modifier la quantité d'eau débitée automatiquement

La machine a été programmée en usine pour faire sortir automatiquement environ 250 ml d'eau chaude. Si vous souhaitez modifier cette quantité, procédez de la façon suivante:

1. Positionner un récipient en-dessous de la buse.
2. Maintenir la touche  appuyée jusqu'à ce que le message "Eau Chaude Progr. Quantité" s'affiche sur l'écran puis relâcher la touche.
3. Dès que l'eau chaude dans la tasse atteint le niveau souhaité, appuyez de nouveau sur la touche .

Dès que l'eau chaude dans la tasse atteint le niveau souhaité, appuyez de nouveau sur la touche

NETTOYAGE

Attention!

- N'utilisez pas de solvants, d'alcool ou de détergents abrasifs pour nettoyer la machine. Avec les machines "superautomatiques" De'Longhi, vous n'avez pas besoin d'utiliser des additifs chimiques pour nettoyer la machine.
- Aucune partie de la machine ne peut être lavée en lave-vaisselle, à l'exception du pot à lait (D).
- N'utilisez pas d'objets métalliques pour enlever les incrustations ou les dépôts de café pour ne pas risquer de rayer les surfaces en métal ou en plastique.

Nettoyage du récupérateur de café

Lorsque l'écran affiche l'inscription "vider le tiroir à marc!", il faut le vider et le nettoyer.

Ce message reste affiché et la machine n'effectue pas de café tant que le récupérateur n'est pas nettoyé.

Attention! Danger de brûlures

Si vous faites plusieurs cappuccinos de suite le plateau d'appui pour les tasses devient chaud. Attendez qu'il se refroidisse avant de le toucher, et prenez-le uniquement par la partie antérieure.

Pour effectuer le nettoyage (avec la machine allumée):

- Enlevez l'égouttoir (fig. 23), videz-le et nettoyez-le.
- Videz et nettoyez soigneusement le récipient des marcs à café en ayant soin d'enlever tous les résidus qui peuvent se déposer au fond: le pinceau fourni en dotation est doté de spatule spécialement prévue pour cette opération.
- Contrôlez le récipient de récupération de la condensation (rouge), et éventuellement videz-le.

Attention!

Lorsque vous enlevez l'égouttoir, vous devez obligatoirement toujours vider le récipient des marcs à café même s'il est à moitié vide.

Si cette opération n'est pas effectuée, il se peut qu'en faisant d'autres cafés, le récupérateur de café se remplisse plus que prévu et que la machine s'obstrue.

Nettoyage de l'égouttoir et du récipient de récupération de la condensation

Attention!

L'égouttoir est doté d'un flotteur (rouge) indicateur de niveau d'eau (fig. 24).

Avant que cet indicateur commence à dépasser du plateau d'appui pour les tasses il faut vider l'égouttoir et le nettoyer car dans le cas contraire l'eau peut déborder et endommager la machine, le plan d'appui et la zone tout autour.

Pour enlever l'égouttoir:

1. Retirez l'égouttoir et le récipient de marcs à café (fig. 23);
2. Videz l'égouttoir et le récipient de marcs à café puis lavez-les;
3. Contrôlez le récipient de récupération de la condensation, et éventuellement le vider.
4. Réinsérez l'égouttoir avec le récupérateur de café.

Nettoyage interne de la machine

Risque de secousses électriques!

Avant d'effectuer les opérations de nettoyage des parties internes, il faut éteindre la machine (voir "Arrêt") et la débrancher du réseau électrique.

Ne plongez jamais la machine dans l'eau.

1. Contrôlez périodiquement (environ une fois par mois) que l'intérieur de la machine (accessible après avoir extrait l'égouttoir) ne soit pas sale. Dans le cas contraire, enlever les dépôts de café avec le pinceau fourni en dotation et une éponge.
2. Aspirer tous les résidus avec un aspirateur (fig. 25).

Nettoyage du réservoir à eau

1. Nettoyez périodiquement (environ une fois par mois et à chaque substitution du filtre adoucisseur (si prévu) le réservoir à eau (A9) avec un chiffon humide et un peu de détergent délicat.
2. Enlevez le filtre (si présent) et rincez-le sous l'eau courante.
3. Réinsérez le filtre (si prévu), remplissez le réservoir avec de l'eau fraîche et réinsérez le réservoir.

Nettoyage des becs verseurs de sortie café

1. Nettoyez périodiquement les becs verseurs à café au moyen d'une éponge ou d'un chiffon

(fig. 26A).

2. Contrôlez que les orifices du bec verseur à café ne soient pas obstrués. Si nécessaire, enlevez les dépôts de café à l'aide d'un cure-dents (fig. 26B).

Nettoyage de l'entonnoir pour l'introduction du café pré-moulu

Contrôlez périodiquement (environ une fois par mois) que l'entonnoir pour l'introduction du café (A6) pré-moulu ne soit pas obstrué.

Dans le cas contraire, enlever les dépôts de café avec le pinceau (C2) fournit en dotation.

Nettoyage de l'infuseur

L'infuseur (A11) doit être nettoyé au moins une fois par mois.



Attention!

L'infuseur ne peut pas être extrait quand la machine est allumée.

1. Assurez-vous que la machine ait effectué correctement l'arrêt (voir "Arrêt de la machine", page 30).
2. Extraire le réservoir à eau.
3. Ouvrez le volet infuseur (fig. 27) placé sur le côté droit.
4. Appuyez vers l'intérieur les deux touches rouges de décrochage et retirez simultanément l'infuseur en le tirant vers l'extérieur (fig. 28).
5. Laissez l'infuseur dans l'eau pendant environ 5 minutes, puis rincez-le sous le robinet.



Attention!

**RINCEZ UNIQUEMENT AVEC DE L'EAU
NE PAS UTILISER DE DÉTERGENTS - NE PAS UTILISER DE LAVE-VAISSELLE**

- Nettoyez l'infuseur sans utiliser de détergents car ceux-ci risqueraient de l'endommager.
6. En utilisant le pinceau (C2), nettoyez éventuellement les résidus de café présents dans le logement de l'infuseur que vous remarquez en ouvrant le volet infuseur.
 7. Après le nettoyage, réinsérez l'infuseur en l'enfilant dans le support; puis appuyez sur l'inscription PUSH jusqu'à entendre le clic d'accrochage.

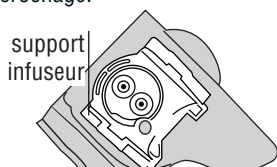

Nota Bene!

Si l'infuseur est difficile à insérer, il est nécessaire (avant de l'insérer) de le placer à la bonne dimension en appuyant les deux leviers comme indiqué en figure.

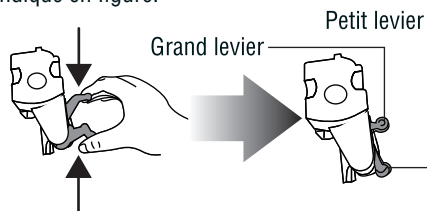

7. Après l'avoir inséré, assurez-vous que les deux touches rouges soient emboîtées.
8. Refermez le volet infuseur.
9. Réinsérez le réservoir à eau

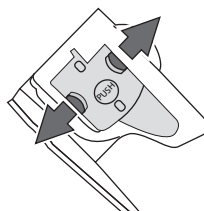

Nettoyage du pot à lait

Nettoyer le pot à lait après chaque préparation de lait, comme décrit ci-après:

1. Extrayez le couvercle.
2. Extraire le tuyau de sortie du lait et le tuyau de prise.
3. Tournez en sens horaire la manette de réglage de la mousse jusqu'en position "INSERT" (voir figure) et l'extraire en la tirant vers le haut.
4. Laver soigneusement tous les composants avec de l'eau et un détergent délicat. Tous les composants peuvent être lavés au lave-vaisselle, à condition de les placer dans le panier supérieur.

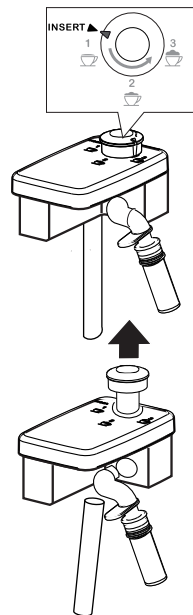

Faire particulièrement attention qu'il n'y ait aucun résidu de lait sur la rainure et sur la fente située sous la manette (voir figure ci-contre): racler éventuellement la fente avec un cure-dent.

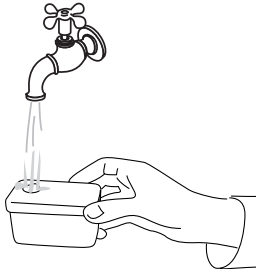
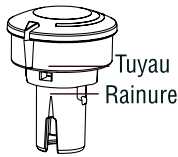

5. Rincer l'intérieur du logement de la manette de réglage de la mousse sous l'eau courante (voir figure).
6. Contrôler également que des résidus de lait n'obstruent pas le tube de prise et le tube de sortie.
7. Remonter la manette en faisant coïncider la flèche avec l'inscription "INSERT", le tuyau de sortie et le tuyau de prise du lait.
8. Remettez le couvercle du pot à lait.

Comment nettoyer la buse d'eau chaude/vapeur

Nettoyez la buse après chaque préparation de lait, en utilisant une éponge, en éliminant les résidus de lait déposés sur les joints (voir figure).

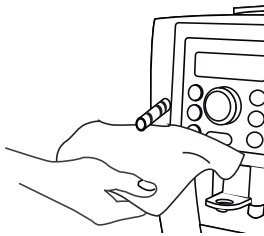

DÉTARTRAGE

Détartrer la machine lorsque l'écran affiche (clignotant) le message "Détartrer!".

⚠ Attention!

- Le détartrant contient des acides qui peuvent irriter la peau et les yeux. Il est absolument nécessaire de respecter les mesures de sécurité fournies par le fabricant, celles mentionnées sur le récipient du détartrant ainsi que les instructions concernant les mesures à adopter en cas de contact avec la peau ou les yeux.
- Utiliser exclusivement le détartrant De'Longhi.

Il ne faut absolument pas utiliser du détartrant à base de sulfamique ou acétique, dans ce cas la garantie n'est pas valable. De plus, si le détartrage n'est pas effectué régulièrement, la garantie sera nulle.

1. Allumez la machine.
2. Accédez au menu en appuyant sur la touche **P**.
3. Tourner la manette de sélection jusqu'à ce que l'inscription "Détartrage" s'affiche.
4. Sélectionnez en appuyant sur la touche . L'écran affiche "Decalcificazione Conferma?" ("Confirmer le Détartrage") : appuyez de nouveau sur pour activer la fonction.
5. L'écran affiche l'inscription "Verser détartrant Confirmer?" qui s'alterne avec le message "Vider le tiroir à marcs!"
6. Videz complètement le réservoir à eau (A9) et enlevez le filtre adoucisseur (si présent); puis videz l'égouttoir (fig. 23) et le tiroir à marcs et introduisez-les de nouveau.
7. Versez le détartrant dans le réservoir à eau jusqu'au niveau **A** (qui correspond à un sachet de 100 ml) imprimé au dos du réservoir (fig. 29A); puis ajoutez de l'eau (un litre) jusqu'à atteindre le niveau **B** (fig. 29); puis réinsérer le réservoir d'eau.
8. Positionnez en-dessous de la buse à eau chaude un récipient d'une capacité minimum de 1,5 l. (fig. 4).





Attention! Danger de brûlures

De l'eau chaude contenant des acides sort de la buse. Faites attention aux éclaboussures d'eau.

9. Appuyez sur la touche pour confirmer l'introduction de la solution. L'écran affiche le message "Détartrage en cours...". Le programme de détartrage démarre et le liquide détartrant sort de la buse à eau. Le programme de détartrage effectue automatiquement à intervalles toute une série de rinçages, pour enlever les résidus de calcaire qui se trouvent à l'intérieur de la machine à café.
- Après environ 30 minutes, l'écran affiche le message "REPLIR LE RESERVOIR!".
7. La machine est maintenant prête pour le processus de rinçage avec l'eau froide. Extraire le réservoir à eau, le vider, le rincer à

l'eau courante, le remplir avec de l'eau propre puis le réinsérer: L'écran affiche "Rinçage...Confirmer?".

- Videz le récipient utilisé pour recueillir la solution détartrante et le remettre, une fois vidé, sous la buse à cappuccino.
- Appuyez sur la touche  pour commencer le rinçage. L'eau chaude sort de la buse et l'écran affiche le message "Rinçage...".
- Lorsque le réservoir à eau sera complètement vide, l'écran affichera le message "Rinçage Terminé... Confirmer?"
- Appuyez sur la touche .
- Insérez le filtre dans le réservoir (si celui-ci était présent), voir paragraphe "installation du filtre" (page 41), remplissez de nouveau le réservoir d'eau et la machine est prête à l'utilisation.

RÉGLAGE DE LA DURETÉ DE L'EAU

Le message DÉTARTRE s'affiche après une période de fonctionnement pré-établie qui dépend de la dureté de l'eau.

La machine est réglée en usine sur niveau de dureté 4. Si vous le souhaitez, vous pouvez programmer la machine en fonction de la dureté effective de l'eau fournie dans les différentes régions, ce qui permet d'effectuer moins fréquemment le détartrage.

Mesure de la dureté de l'eau

- Sortez de son emballage la tige fournie en dotation "TOTAL HARDNESS TEST" annexée à ce livret.
- Plongez complètement la tige dans un verre d'eau pendant environ une seconde.
- Retirez le papier de l'eau et secouez-le légèrement. Après environ une minute, suivant la dureté de l'eau, 1, 2, 3 ou 4 petits carrés rouge se forment; chaque carré correspond à 1 niveau.



Niveau 1 

Niveau 2 

Niveau 3 

Niveau 4 

Réglage de la dureté de l'eau

- Appuyez sur la touche **P** pour accéder au menu;
- Tournez la manette de sélection jusqu'à ce que l'inscription "Dureté Eau" s'affiche.
- Confirmez la sélection en appuyant sur la touche .
- Tournez la manette de sélection et configurer le niveau relevé par la tige réactive (voir fig. du paragraphe précédent).
- Appuyez sur la touche  pour confirmer la configuration.
- Appuyez sur la touche  pour sortir du menu.

La machine est maintenant programmée selon la nouvelle configuration de la dureté de l'eau.

FILTRE ADOUCISSEUR

Certains modèles ont un filtre adoucisseur fourni en dotation: si votre modèle n'en est pas doté, nous vous conseillons de l'acheter dans une des centres assistance autorisés De'Longhi.

Pour une bonne utilisation du filtre, suivez les instructions sousmentionnées.



Installation du filtre

- Retirez le filtre de son emballage.
- Tournez le disque du dateur (voir fig. 30) jusqu'à visualiser les 2 prochains mois d'utilisation.

Nota Bene

le filtre a une durée de deux mois si la machine est utilisée normalement, en revanche, si la machine n'est pas utilisée tout en ayant le filtre installé, celui-ci a une durée de maximum 3 semaines.

- Enlevez le réservoir de la machine et remplissez-le d'eau.
 - Insérez le filtre à l'intérieur du réservoir et le plongez complètement pendant une dizaine de secondes, en l'inclinant afin de permettre aux bulles d'air de sortir (fig. 31).
 - Insérez le filtre dans son logement (fig. 32A) et appuyez-le à fond.
 - Refermez le réservoir avec le couvercle (fig. 32B), puis réinsérez-le dans la machine.
- A partir du moment où vous installez le filtre, vous devez en signaler la présence à la machine.



7. Appuyez sur la touche **P** pour accéder au menu;
8. Tournez la manette de sélection (fig. 8) jusqu'à ce que l'inscription "Installer le filtre" s'affiche sur l'écran;
9. Appuyez sur la touche .
10. L'écran affiche "Activer?".
11. Appuyez sur la touche  pour confirmer la sélection: l'écran affiche l'inscription "Acqua calda... Conferma?" (Eau chaude... Confirmer?).
12. Positionner un récipient en-dessous de la buse (capacité: min. 100 ml).
13. Appuyez sur la touche  pour confirmer la sélection: la machine commence à débiter de l'eau et l'écran affiche l'inscription "Veuillez patienter...".
14. Après avoir complété le débit, la machine revient automatiquement en "Pronto caffè" (Café Prêt).

Maintenant le filtre est activé et signalé sur l'écran par un astérisque sous l'option "Installer le filtre" et vous pouvez vous servir de votre machine.

Comment remplacer le filtre



Lorsque l'écran affiche "REEMPLACER LE FILTRE!", quand plus de deux mois se sont écoulés (voir dateur) ou bien si la machine n'est pas utilisée pendant plus de 3 semaines, il faut absolument remplacer le filtre:

1. Enlevez le réservoir et le filtre usé;
2. Retirez le nouveau filtre de son emballage.
3. Tournez le disque du dateur (voir fig. 30) jusqu'à visualiser les 2 prochains mois d'utilisation (le filtre à une durée de deux mois);
4. Remplissez le réservoir;
5. Insérez le filtre à l'intérieur du réservoir à eau et plongez-le complètement en l'inclinant afin de permettre aux bulles d'air de sortir (fig. 31);
6. Insérez le filtre dans son logement (fig. 32A) et appuyez à fond, refermez le réservoir avec le couvercle (fig. 32B) puis réinsérez-le dans la machine;
7. Positionner un récipient en-dessous de la buse (capacité: min. 100 ml).
8. Appuyez sur la touche **P** pour accéder au menu;
9. Tournez la manette de sélection jusqu'à ce que l'inscription "Remplacer filtre" s'affiche sur l'écran;
10. Appuyez sur la touche  ;

11. L'écran affiche "Confirmer?"
 12. Appuyez sur la touche  pour confirmer la sélection;
 13. L'écran affiche l'inscription "Acqua calda... Conferma?" (Eau chaude... Confirmer?);
 14. Appuyez sur la touche  pour confirmer la sélection: la machine commence à débiter de l'eau et l'écran affiche l'inscription "Veuillez patienter...".
 15. Après avoir complété le débit, la machine revient automatiquement en "Pronto caffè" (Café Prêt).
- Maintenant le nouveau filtre est activé et vous pouvez utiliser la machine.

Comment enlever le filtre

Si vous souhaitez continuer à utiliser la machine sans le filtre, vous devez l'enlever et en signaler l'élimination. Procédez de la façon suivante :

1. Enlevez le réservoir et le filtre usé;
2. Appuyez sur la touche **P** pour accéder au menu;
3. Tournez la manette de sélection (fig. 8) jusqu'à ce que l'inscription "Installer le filtre*"; s'affiche sur l'écran;
4. Appuyez sur la touche  ;
5. L'écran affiche "Désactiver?";
6. Appuyez sur la touche  pour confirmer et sur la touche  pour sortir du menu.

CARACTÉRISTIQUES TECHNIQUES

Tension: 220-240 V~ 50/60 Hz max. 10A
 Puissance absorbée: 1450W
 Pression: 15 bars
 Capacité max. réservoir à eau: 1,8 l
 Dimensions LxHxP: 238x340x430 mm
 Longueur cordon: 1,15 m
 Poids: 9,1 kg
 Capacité max. récipient à grains: 150 g

☞ La machine est conforme aux directives CE suivantes:

- Directive Stand-by 1275/2008
- Directives Basse Tension 2006/95/CE et modifications successives;
- Directive CEM 2004/108/CE et modifications successives;
- Les accessoires et les objets destinés au contact avec les produits alimentaires sont conformes aux prescriptions du règlement Européen 1935/2004.

ÉLIMINATION



Consignes pour une élimination correcte du produit conformément à la Directive Européenne 2002/96/ÉCU et au Décret Législatif n. 151 du 25 juillet 2005.

À la fin de sa vie utile, le produit ne doit pas être éliminé avec les déchets urbains.



Il peut être remis aux centres de récolte différenciée prévus par les administrations municipales ou aux revendeurs qui offrent ce service.

L'élimination séparée d'un appareil électroménager permet d'éviter de possibles répercussions négatives sur l'environnement et sur la santé dues à une élimination inadéquate et permet de récupérer les matériaux dont il est composé afin d'obtenir une économie d'énergie et de ressources importante.

Pour souligner l'obligation d'éliminer séparément les appareils électroménagers, le produit porte l'indication de poubelle mobile barrée.

L'élimination abusive du produit par l'utilisateur entraîne l'application des sanctions administratives prévues par les normes en vigueur.

MESSAGES VISUALISÉS SUR L'ÉCRAN

MESSAGE AFFICHÉ	CAUSE POSSIBLE	SOLUTION
REPLIR LE RÉSERVOIR!	<ul style="list-style-type: none"> Il n'y a pas assez d'eau dans le réservoir. 	<ul style="list-style-type: none"> Remplir le réservoir à eau et/ou l'insérer correctement en l'appuyant à fond jusqu'à entendre l'enclenchement (fig.3).
VIDER LE TIROIR À MARC!	<ul style="list-style-type: none"> Le récupérateur (A14) de café est plein. 	<ul style="list-style-type: none"> Vider le récipient de marcs, l'égouttoir et effectuer le nettoyage, puis les réinsérer (fig. 23). Important: Lorsque vous enlevez l'égouttoir, vous devez obligatoirement toujours vider le récipient des marcs à café même s'il est à moitié vide. Si cette opération n'est pas effectuée, il se peut qu'en faisant d'autres cafés, le récupérateur de café se remplisse plus que prévu et que la machine s'obstrue.
MOUTURE TROP FINE RÉGLER LE MOULIN À CAFÉ! <i>alterné à...</i> insérez le bec à eau et appuyer sur ok	<ul style="list-style-type: none"> La mouture du café est trop fine, par conséquent le café sort trop lentement ou ne sort pas du tout 	<ul style="list-style-type: none"> Répéter la sortie de café et tourner la manette de réglage de la mouture (fig. 10), en sens horaire, d'un cran vers le numéro 7 pendant que le moulin à café est en marche. Si, après avoir fait au moins 2 cafés, le débit devrait être encore trop lent, répétez la correction en tournant la manette de réglage d'un autre cran (voir réglage du moulin à café, page 13). Si le problème persiste, s'assurer que le réservoir d'eau soit complètement inséré et appuyer sur la touche  et faire couler un peu d'eau de la buse.
INSÉRER LE TIROIR À MARCS!	<ul style="list-style-type: none"> Le récupérateur de café n'a pas été inséré après le nettoyage. 	<ul style="list-style-type: none"> Extraire l'égouttoir et insérer le récipient de marcs à café.
INTRODUIRE LE CAFÉ PRÉMOULU	<ul style="list-style-type: none"> La fonction "café pré-moulu" a été sélectionnée mais il n'y a pas de café pré-moulu dans l'entonnoir. 	<ul style="list-style-type: none"> Introduire le café pré-moulu dans l'entonnoir ou désélectionner la fonction pré-moulu (fig. 14).
DÉTARTRER!	<ul style="list-style-type: none"> Il indique qu'un détartrage de la machine est nécessaire. 	<ul style="list-style-type: none"> Il faut absolument effectuer le plus rapidement possible le programme de détartrage décrit dans le paragraphe "Détartrage" (page 17).
RÉDUIRE DOSES CAFÉ!	<ul style="list-style-type: none"> Vous avez utilisé trop de café. 	<ul style="list-style-type: none"> Sélectionnez un goût plus léger en appuyant sur la manette  (fig. 7) ou bien réduire la quantité de café pré-moulu.
REPLIR LE RESERVOIR DE GRAINS!	<ul style="list-style-type: none"> Le café en grains est terminé L'entonnoir pour le café pré-moulu est obstrué. 	<ul style="list-style-type: none"> Remplissez le récipient à grains (fig. 11). Videz l'entonnoir à l'aide du pinceau comme décrit au par. "Nettoyage de l'entonnoir pour l'introduction du café".
INSERER GROUPE INFUSEUR!	<ul style="list-style-type: none"> L'infuseur n'a pas été réinséré après le nettoyage. 	<ul style="list-style-type: none"> Insérer l'infuseur comme décrit au paragraphe "Nettoyage de l'infuseur".
INSERIRE SERBATOIO ("INSÉRER RÉSERVOIR")	<ul style="list-style-type: none"> Le réservoir n'est pas inséré correctement. 	<ul style="list-style-type: none"> Insérez correctement le réservoir en l'appuyant à fond (fig. 3B).
ALARME GÉNÉRALE!	<ul style="list-style-type: none"> L'intérieur de la machine est très sale. 	<ul style="list-style-type: none"> Nettoyez soigneusement la machine comme décrit au par. "nettoyage et maintenance". Si après le nettoyage la machine affiche encore le message, adressez-vous à un centre d'assistance.

MESSAGE AFFICHÉ	CAUSE POSSIBLE	SOLUTION
REPLACEZ LE FILTRE	<ul style="list-style-type: none"> Le filtre adoucisseur est usé. 	<ul style="list-style-type: none"> Remplacez le filtre ou l'enlever en suivant les instructions du paragraphe "Filtre Adoucisseur".
Appuyer sur CLEAN	<ul style="list-style-type: none"> Le lait vient juste de sortir et il faut donc effectuer le nettoyage des tuyaux internes du pot à lait. 	<ul style="list-style-type: none"> Appuyer sur la touche "CLEAN" (fig. 22) et maintenir la touche appuyée tant que la barre de progression qui apparaît sur l'écran accompagnée du message "Nettoyage en cours" n'est pas complète.
INSÉRER BUSE À EAU	<ul style="list-style-type: none"> La buse à eau n'est pas insérée ou est mal insérée 	<ul style="list-style-type: none"> Insérez la buse à eau (C5) à fond.
INSÉRER POT À LAIT	<ul style="list-style-type: none"> Le pot à lait n'est pas inséré correctement. 	<ul style="list-style-type: none"> Insérez le pot à lait à fond (fig. 19).

SOLUTIONS AUX PROBLÈMES

Ci-après sont énumérés certains dysfonctionnements qui peuvent se produire.

Si le problème ne peut pas être résolu de la façon décrite, contacter l'Assistance Technique.

PROBLEME	CAUSE POSSIBLE	SOLUTION
Le café n'est pas chaud.	<ul style="list-style-type: none"> Les tasses n'ont pas été préchauffées. 	<ul style="list-style-type: none"> Réchauffez les tasses en les rinçant avec de l'eau chaude (N.B: vous pouvez utiliser la fonction eau chaude).
	<ul style="list-style-type: none"> L'infuseur s'est refroidi parce que 2/3 minutes se sont écoulées depuis la sortie du dernier café. 	<ul style="list-style-type: none"> L'infuseur s'est refroidi parce que 2/3 minutes se sont écoulées depuis la sortie du dernier café .
	<ul style="list-style-type: none"> La température du café configurée est trop basse. 	<ul style="list-style-type: none"> Configurer au menu, la température du café chaude.
Configurer au menu, la température du café chaude.	<ul style="list-style-type: none"> La mouture du café est trop grosse. 	<ul style="list-style-type: none"> Tourner la manette de réglage de la mouture d'un cran vers le numéro 1 en sens antihoraire quand le moulin à café est en marche (fig. 10). Tournez d'un cran à la fois jusqu'à obtenir un débit satisfaisant. L'effet est visible seulement après avoir fait 2 cafés (vois paragraphe "réglage du moulin à café", page 33).
	<ul style="list-style-type: none"> Le café n'est pas approprié. 	<ul style="list-style-type: none"> Utilisez du café pour les machines à café expresso.
Le café sort trop lentement ou bien goutte à goutte.	<ul style="list-style-type: none"> La mouture du café est trop fine. 	<ul style="list-style-type: none"> Tourner la manette de réglage de la mouture d'un cran vers le numéro 7 en sens antihoraire pendant que le moulin à café est en marche (fig. 10). Tournez d'un cran à la fois jusqu'à obtenir un débit satisfaisant. L'effet est visible seulement après avoir fait 2 cafés (vois paragraphe "réglage du moulin à café", page 33).
Le café ne sort pas du bec ou des deux becs verseurs.	<ul style="list-style-type: none"> Les becs verseurs sont bouchés. 	<ul style="list-style-type: none"> Nettoyez les becs avec un cure-dents (fig. 26A).

PROBLEME	CAUSE POSSIBLE	SOLUTION
Le lait ne sort pas du tube de sortie	<ul style="list-style-type: none"> Le couvercle du pot à lait est sale. 	<ul style="list-style-type: none"> Nettoyez le couvercle du pot à lait comme décrit au par. "Nettoyage du pot à lait".
Le lait a de grandes bulles ou bien sort par jets du tube de sortie du lait	<ul style="list-style-type: none"> Le lait n'est pas suffisamment froid ou n'est pas demi-écrémé. 	<ul style="list-style-type: none"> Utilisez de préférence du lait écrémé ou bien demi-écrémé, sortit du réfrigérateur (environ 5°C). Si le résultat n'est pas celui souhaité, essayer un lait d'une autre marque.
	<ul style="list-style-type: none"> La manette de réglage de la mousse est mal réglée. 	<ul style="list-style-type: none"> Régler en suivant les indications du par. "préparation de boissons avec du lait.
	<ul style="list-style-type: none"> Le couvercle ou la manette de réglage de la mousse du pot à lait sont sales. 	<ul style="list-style-type: none"> Nettoyer le couvercle et la manette du pot à lait comme décrit au par. "Nettoyage du pot à lait".
	<ul style="list-style-type: none"> La buse à eau chaude/vapeur est sale 	<ul style="list-style-type: none"> Nettoyer la buse comme décrit au paragraphe "Comment nettoyer la buse d'eau chaude/vapeur".
La machine ne s'allume pas	<ul style="list-style-type: none"> La fiche n'est pas branchée à la prise. 	<ul style="list-style-type: none"> Brancher la fiche à la prise.
	<ul style="list-style-type: none"> L'interrupteur général (A8) n'est pas allumé. 	<ul style="list-style-type: none"> Mettre l'interrupteur général en position I (fig. 1).