

Nous vous remercions d'avoir fait l'achat d'un Sony Ericsson W350i. Ecoutez votre musique en toute liberté.

Pour obtenir du contenu supplémentaire, visitez www.sonyericsson.com/fun.

Pour obtenir une série d'outils, bénéficier d'un stockage en ligne gratuit, profiter d'offres spéciales, être informé des nouveautés et des concours, enregistrez-vous dès maintenant sur www.sonyericsson.com/myphone.

Pour obtenir de l'aide sur ce produit, visitez www.sonyericsson.com/support.

Accessoires – Plus pour votre téléphone

Haut-parleurs portables MPS-70

Petits, mais puissants, ils tiennent dans la poche



Mains libres stéréo HPM-83

Casque tour de cou de style urbain offrant d'excellentes performances audio



Oreillette stéréo Bluetooth™ HBH-DS200

Ecoutez votre musique sans fil et sans manquer le moindre appel



Ces accessoires peuvent être achetés séparément, mais risquent de ne pas être disponibles sur tous les marchés. Pour voir toute la gamme, visitez www.sonyericsson.com/accessories.

Table des matières

Mise en route	5	Contacts	26
Assemblage	5	Groupes	29
Mise sous tension du téléphone	6	Liste d'appels	29
Aide contenue dans votre téléphone	7	Numérotation abrégée	30
Chargement de la batterie	8	Messagerie vocale	30
Présentation du téléphone	9	Déviation d'appels	30
Présentation des menus	11	Plusieurs appels	31
Icônes de la barre d'état	12	Prise en charge de deux appels vocaux	32
Navigation	13	Conférences	32
Raccourcis	15	Mes numéros	32
Gestionnaire de fichiers	16	Filtrage	33
Langue du téléphone	18	Numérotation restreinte	33
Saisie de texte	18	Numérotation fixe	33
Walkman® et musique	19	Durée et coût des appels	34
Transfert de contenu de/vers un ordinateur	19	Cartes de visite	35
Lecteur Walkman®	21	Messagerie	35
PlayNow™	23	SMS	35
TrackID™	24	MMS	37
Appel	25	Modèles	39
Emission et réception d'appels	25	Messages vocaux	40
Appels d'urgence	26	Email	40
		Mes amis	42
		Infos zone et infos cellule	45

Imagerie	45	Tâches	65
Appareil photo	45	Notes	66
Transfert d'images	47	Minuterie, chronomètre et calculatrice	66
Images	48	Aide-mémoire	67
Divertissement	49	Profils	68
Radio	49	Heure et date	68
Sonneries et mélodies	50	Thèmes	69
MusicDJ™	50	Verrous	69
Magnétophone	51	Numéro IMEI	70
Lecteur vidéo	51	Dépannage	71
Jeux	52	Questions fréquentes	71
Applications	52	Messages d'erreur	73
Connectivité	53	Informations importantes	74
Réglages	53	Instructions pour une utilisation efficace et sans danger	76
Utilisation d'Internet	53	Garantie limitée	81
Lecteur RSS	55	FCC Statement	84
Technologie sans fil		Declaration of Conformity for W350i	84
Bluetooth™	56	Index	85
Utilisation du câble USB	58		
Synchronisation	59		
Service de mise à jour	62		
Fonctions supplémentaires	63		
Alarmes	63		
Agenda	63		

Sony Ericsson W350i

GSM 900/1800/1900

Ce Guide de l'utilisateur est publié par Sony Ericsson Mobile Communications AB ou sa filiale nationale sans aucune garantie. Sony Ericsson Mobile Communications AB ou sa filiale nationale peuvent procéder en tout temps et sans préavis à toute amélioration et à toute modification de ce Guide de l'utilisateur à la suite d'une erreur typographique, d'une erreur dans l'information présentée ou de toute amélioration apportée aux programmes et/ou au matériel. De telles modifications seront toutefois intégrées aux nouvelles éditions de ce Guide de l'utilisateur. Tous droits réservés.

©Sony Ericsson Mobile Communications AB, 2008

Numéro de publication : 1209-1190.1

Remarque :

Certains services présentés dans ce Guide de l'utilisateur ne sont pas pris en charge par tous les réseaux. *Cela s'applique aussi au numéro d'urgence internationale 112.*

Veillez contacter votre opérateur réseau ou votre fournisseur de services si vous n'êtes pas certain de la disponibilité d'un service donné.

Veillez lire les chapitres *Informations importantes* avant d'utiliser votre téléphone mobile.

Votre téléphone mobile permet de télécharger, stocker et de transférer d'autres éléments tels que des sonneries. L'utilisation d'un tel contenu peut être limitée ou interdit par des droits de tiers, notamment, mais sans limitation, des restrictions imposées par la législation sur les droits d'auteur en vigueur. Vous êtes personnellement responsable du contenu supplémentaire que vous téléchargez ou transmettez à partir de votre téléphone mobile, pour lequel la responsabilité de Sony Ericsson ne peut en aucun cas être engagée. Avant d'utiliser un quelconque élément du contenu supplémentaire, vérifiez si vous possédez la licence adéquate ou si vous y êtes autorisé. Sony Ericsson ne garantit pas la précision, l'intégrité ou la qualité d'un contenu

supplémentaire ou d'un contenu tiers. En aucun cas Sony Ericsson ne peut être tenu pour responsable d'une utilisation inadéquate d'un contenu supplémentaire ou d'un contenu tiers. Bluetooth est une marque ou une marque déposée de Bluetooth SIG Inc. utilisée sous licence par Sony Ericsson.

Le logo d'identification représentant du liquide, PlayNow, TrackID et MusicDJ sont des marques ou des marques déposées de Sony Ericsson Mobile Communications AB.

Sony, MEMORY Stick Micro, M2, WALKMAN et le logo WALKMAN sont des marques ou des marques déposées de Sony Corporation.

Ericsson est une marque ou une marque déposée de Telefonaktiebolaget LM Ericsson.

Adobe et Photoshop sont des marques ou des marques déposées d'Adobe Systems Incorporated aux Etats-Unis et/ou dans d'autres pays.

TrackID est optimisé par Gracenote Mobile MusicID™. Gracenote et Gracenote Mobile MusicID sont des marques ou des marques déposées de Gracenote, Inc. Microsoft, Windows, Outlook et Vista sont des marques ou des marques déposées de Microsoft Corporation aux Etats-Unis et/ou dans d'autres pays.

La saisie de texte T9™ est une marque ou une marque déposée de Tegic Communications. La saisie de texte T9™ est utilisée sous licence sous un ou plusieurs des brevets suivants : brevets aux Etats-Unis n°5 818 437, 5 953 541, 5 187 480, 5 945 928 et 6 011 554 ; brevet au Canada n°1 331 057 ; brevet au Royaume-Uni n°2238414B ; brevet standard à Hong Kong n°HK0940329 ; brevet de République de Singapour n°51383 ; brevets européens n°0 842 463(96927260.8) DE/DK, FI, FR, IT, NL, PT, ES, SE, GB ; et autres brevets en instance dans le monde.

Java et l'ensemble des logos et marques Java sont des marques ou des marques déposées de Sun Microsystems, Inc. aux Etats-Unis et dans d'autres pays.

Contrat de licence utilisateur final pour Sun™ Java™ J2ME™.

Limitations : Le logiciel constitue une information confidentielle de Sun protégée par copyright, et Sun et/ou ses concédants de licence conservent les droits liés à toute copie du logiciel. Le client ne peut pas modifier, décompiler, désassembler, décrypter, extraire le logiciel ou le soumettre à l'ingénierie inverse. Le logiciel ne peut pas être donné en location, cédé ou proposé en sous-licence, que ce soit en tout ou en partie.

Contrôle des exportations : Le logiciel, y compris les données techniques, est soumis aux lois américaines de contrôle des exportations, notamment l'U.S. Export Administration Act et la législation connexe, et peut être soumis aux règles d'importation et d'exportation d'autres pays. Le client s'engage à se conformer de manière stricte à toutes les réglementations et reconnaît qu'il est de son devoir d'obtenir les licences adéquates pour exporter, réexporter ou importer le logiciel. Le logiciel ne peut être téléchargé, exporté ou réexporté (i) ni vers un ressortissant ou un habitant de Cuba, de l'Irak, de l'Iran, de la Corée du Nord, de la Libye, du Soudan, de la Syrie (cette liste pouvant être revue ultérieurement) ou vers un pays soumis à l'embargo par les Etats-Unis; ni (ii) vers quiconque figurant sur la liste Specially Designated Nations du Département du Trésor américain ou sur la liste Table of Denial Orders du Département du commerce américain.

Droits limités : L'utilisation, la duplication ou la divulgation par le gouvernement des Etats-Unis sont soumises aux limitations énoncées dans les Rights in Technical Data and Computer Software Clauses des documents DFARS 252.227-7013(c) (1) (i) et FAR 52.227-19(c) (2), si applicables.

Les autres noms de produits et de sociétés mentionnés sont des marques commerciales de leurs propriétaires respectifs.

Tous les droits non expressément accordés sont réservés.

Les figures sont de simples illustrations qui ne sont pas nécessairement une représentation fidèle du téléphone.

Symboles d'instructions

Les symboles suivants apparaissent dans le Guide de l'utilisateur.



Remarque



Conseil



Avertissement



Un service ou une fonction est tributaire d'un réseau ou d'un abonnement. Pour obtenir des informations détaillées, contactez votre opérateur réseau.

- > Utilisez une touche de sélection ou la touche de navigation pour faire défiler et sélectionner. Reportez-vous à la section *Navigation* à la page 13.



Appuyez au centre de la touche de navigation.



Appuyez la touche de navigation vers le haut.



Appuyez la touche de navigation vers le bas.



Appuyez la touche de navigation vers la gauche.



Appuyez la touche de navigation vers la droite.

Mise en route

Assemblage

Avant de commencer à utiliser votre téléphone, vous devez insérer une carte SIM et la batterie.

- ! La batterie doit être retirée avant d'insérer ou de retirer la carte SIM.

Pour insérer la carte SIM

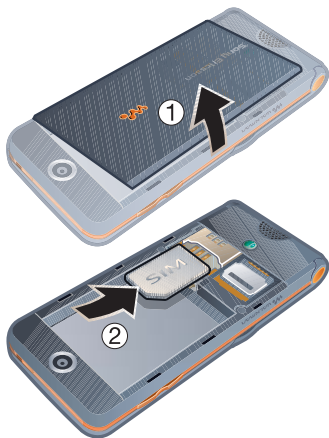

- 1 Retirez le couvercle de la batterie.
- 2 Faites glisser la carte SIM dans son logement en dirigeant les contacts vers le bas.

Pour insérer la batterie



- 1 Insérez la batterie en orientant l'étiquette vers le haut de telle sorte que les connecteurs se trouvent en face l'un de l'autre.
- 2 Remettez en place le couvercle de la batterie.

Pour retirer la batterie

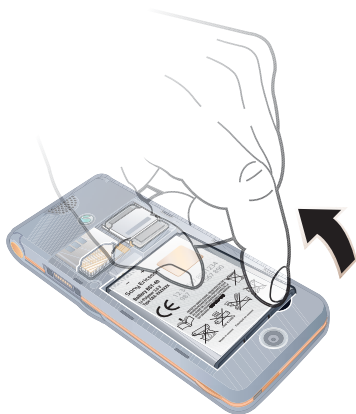

- 1 Retirez le couvercle de la batterie.
- 2 Insérez l'ongle dans la fente.
- 3 Retirez la batterie.

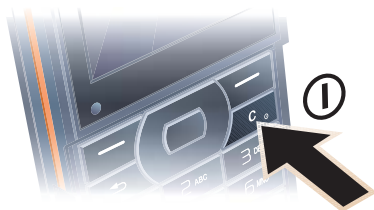

Mise sous tension du téléphone

Pour mettre le téléphone sous tension



- 1 Maintenez enfoncée la touche .
 - 2 Sélectionnez un mode :
 - **Normal** – toutes les fonctionnalités du téléphone.
 - **Mode Avion** – fonctionnalités limitées.
 - 3 Entrez le code PIN de votre carte SIM si vous y êtes invité.
 - 4 Sélectionnez une langue.
 - 5 Sélectionnez **Oui** pour utiliser l'Assistant de configuration.
- !** *Si vous souhaitez corriger une erreur lorsque vous saisissez votre code PIN, appuyez sur .*

Carte SIM

La carte SIM (Subscriber Identity Module) fournie par votre opérateur réseau contient des informations relatives à votre abonnement. Avant d'insérer ou de retirer la carte SIM, mettez toujours votre téléphone hors tension et retirez le chargeur ainsi que la batterie.

- ! Vous pouvez enregistrer des contacts sur la carte SIM avant de la retirer de votre téléphone. Reportez-vous à la section *Pour copier les noms et les numéros sur la carte SIM* à la page 27.

Code PIN

Il se peut que vous ayez besoin d'un code PIN (Personal Identification Number) pour activer les services dans votre téléphone. Le code PIN vous est fourni par votre opérateur réseau. Le symbole * s'affiche pour chaque chiffre du code PIN, à moins que ce dernier ne commence par les chiffres d'un numéro d'urgence, par exemple le 112 ou le 911. Vous pouvez voir et appeler un numéro d'urgence sans saisir le code PIN.

Pour supprimer des chiffres de l'écran

- Appuyez sur .

- ! Si vous entrez trois fois de suite un code PIN erroné, PIN bloqué apparaît. Pour le débloquer, vous devez saisir votre clé personnelle de déblocage (PUK). Reportez-vous à la section *Verrou de la carte SIM* à la page 69.

Mode Avion

Dans **Mode Avion**, le réseau et les émetteurs-récepteurs radio sont désactivés afin de ne pas affecter les appareils sensibles.

-  Vous pouvez utiliser la fonction Bluetooth™ en Mode Avion.

Écran de démarrage

L'écran de démarrage apparaît lorsque vous mettez votre téléphone sous tension. Reportez-vous à la section *Utilisation des images* à la page 48.

Veille

Dès que vous avez mis le téléphone sous tension et introduit votre code PIN, le nom de l'opérateur réseau apparaît à l'écran. Vous êtes alors en veille.

Aide contenue dans votre téléphone

Vous pouvez accéder à tout moment à de l'aide et à des informations dans votre téléphone. Reportez-vous à la section *Navigation* à la page 13.

Pour utiliser l'Assistant de configuration

- 1 En mode veille, sélectionnez **Menu** > **Réglages** > onglet **Général** > **Assistant Config.**
- 2 Sélectionnez une option.

Pour afficher les informations relatives aux fonctions

- Faites défiler jusqu'à une fonction et sélectionnez **Infos**, si disponible. Dans certains cas, **Infos** apparaît sous **Autres**.

Pour visualiser la démonstration du téléphone

- En mode veille, sélectionnez **Menu** > **Loisirs** > **Présentation**.

Téléchargement des paramètres

Vous pouvez télécharger des paramètres sur votre téléphone. Ces paramètres vous permettent d'utiliser des fonctionnalités qui nécessitent des comptes Internet, par exemple, les MMS et l'email.

Pour télécharger des paramètres

- En mode veille, sélectionnez **Menu** > **Réglages** > onglet **Général** > **Assistant Config.** > **Param téléchargés**.

- ! **Consultez votre opérateur ou votre fournisseur de services pour obtenir des informations complémentaires.**

Chargement de la batterie

Lorsque vous achetez votre téléphone, la batterie est partiellement chargée.

Pour charger la batterie



- 1 Connectez le chargeur au téléphone. Charger entièrement la batterie prend environ 2,5 heures.
- 2 Retirez le chargeur en inclinant la fiche vers le haut.

- 💡 *Vous pouvez utiliser votre téléphone durant le chargement. Vous pouvez charger la batterie à tout moment et pendant environ 2,5 heures. Vous pouvez interrompre le chargement sans endommager la batterie.*

Présentation du téléphone

- 1 Verrou des touches musique
- 2 Commande du lecteur Walkman®
- 3 Ecran
- 4 Touche de sélection
- 5 Touche de retour
- 6 Connecteur du chargeur, du mains libres et du câble USB
- 7 Touche d'effacement
Touche Marche/Arrêt
- 8 Touche de navigation
- 9 Touche Silence
- 10 Avance rapide (touche musique)
- 11 Lecture/Pause/Arrêt (touche musique)
- 12 Rembobinage (touche musique)
- 13 Clapet



- 14 Objectif de l'appareil photo
- 15 Touches de réglage du volume et de la luminosité
- 16 Haut-parleur



10 Mise en route

Cette version est la version Internet du Guide de l'utilisateur. © Impression exclusivement réservée à une utilisation privée.

Présentation des menus



PlayNow™*



Internet*



Loisirs

Services en ligne*
Jeux
TrackID™
Lecteur vidéo
MusicDJ™
Enregistrer son
Présentation



Appareil photo



Messagerie

Rédiger nouveau	Msgs envoyés
Boîte réception	Messages enreg.
Email	Mes amis*
Lecteur RSS	Appeler msgerie
Brouillons	Modèles
Boîte d'envoi	Réglages



WALKMAN



Gestion. fichiers**



Contacts



Radio



Appels**



Tout



Répondus



Composés



Manqués



Organiseur

Alarmes
Applications
Agenda
Tâches
Notes
Synchronisation
Minuterie
Chronomètre
Calculatrice
Aide-mémoire



Réglages**



Général
 Profils
 Heure et date
 Langue
 Update Service
 Nouv. événements
 Raccourcis
 Mode Avion
 Sécurité
 Assistant Config.
 Etat téléphone
 Réinitialiser



Sons et alertes
 Volume sonnerie
 Sonnerie
 Mode Silence
 Sonnerie progress.
 Vibreur
 Alerte de message
 Son des touches



Affichage
 Fond d'écran
 Thèmes
 Ecran démarrage
 Econo. écran
 Luminosité
 Modifier ID lignes*



Appels
 Compos. abrégée
 Passer à la ligne 2*
 Gérer les appels
 Durée et coût*
 ID de l'appelant
 Mains Libres
 Ouvrir pr réponse



Connectivité
 Bluetooth
 Connexion USB
 Synchronisation
 Gestion dispositifs
 Réseaux mobiles
 Communicat. Data
 Réglages Internet
 Accessoires

* Certains menus sont tributaires de votre opérateur, du réseau et de votre abonnement.

** Vous pouvez utiliser la touche de navigation pour parcourir les onglets des sous-menus. Pour plus d'informations, reportez-vous à la section Navigation page 13.

Icônes de la barre d'état

Certaines de ces icônes peuvent s'afficher à l'écran pour indiquer l'état et les nouveaux événements.

Icône Description



Intensité du signal du réseau GSM



Etat de la batterie



La batterie est en cours de chargement ; apparaît avec l'icône d'état de la batterie.



Appel entrant manqué



Vous avez reçu un SMS.



Vous avez reçu un email.



Vous avez reçu un MMS.



Vous avez reçu un message vocal.



Vous êtes en ligne.



Le mains libres est connecté.



La radio est activée en arrière-plan.



Vous avez un rappel de l'agenda.



Vous avez un rappel pour une tâche.

Navigation

Les menus principaux apparaissent sous forme d'icônes. Certains sous-menus comportent des onglets.

Pour naviguer dans les menus du téléphone

- 1 En mode veille, sélectionnez **Menu**.
- 2 Utilisez la touche de navigation pour vous déplacer dans les menus.

Pour parcourir les onglets

- Faites défiler jusqu'à un onglet en appuyant la touche de navigation vers la gauche ou vers la droite.

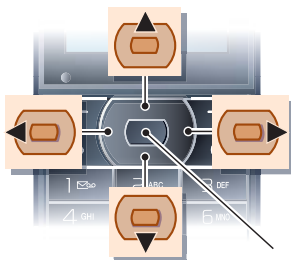

Menu principal

Touche



Accéder aux menus principaux ou sélectionner des éléments.



Parcourir les menus et les onglets.



Sélectionner les options qui s'affichent à l'écran, juste au-dessus des touches.



Revenir au niveau de menu précédent.
Maintenez la touche enfoncée pour revenir en mode veille ou pour terminer l'exécution d'une fonction.



Supprimer des éléments tels que des images, des sons ou des contacts.
Maintenez la touche enfoncée pour couper le micro durant un appel.
Mettre le téléphone sous/hors tension.



Ouvrir le lecteur Walkman®.

Appuyez pour basculer entre lecteur Walkman® et les fichiers musicayx.



Maintenez cette touche enfoncée pour appeler votre service de messagerie vocale (si ce service est spécifié).

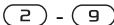

Maintenez une touche numérique enfoncée pour accéder à un nom de contact commençant par une lettre spécifique.

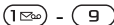

Appuyez sur une touche numérique et sélectionnez **Appeler** pour composer rapidement un numéro.



Appuyez sur cette touche pour couper la sonnerie lors de la réception d'un appel.
Maintenez cette touche enfoncée pour régler le téléphone sur silence. Le signal retentit même si votre téléphone est réglé sur silence.



Appuyez sur cette touche pour basculer entre les majuscules et les minuscules lors de la rédaction d'un message.
Maintenez cette touche enfoncée pour activer et désactiver la saisie de texte T9™ pendant la rédaction d'un message.



Sur le clapet :
Arrêt, pause et lecture (touche musique).
Quand vous refermez le clapet, vous activez le lecteur Walkman®.
Appuyez pour rechercher automatiquement des stations de radio.
Appuyez vers le haut ou vers le bas pour rechercher les stations présélectionnées.



Sur le clapet :
Revenir à la page précédente lorsque vous utilisez le lecteur Walkman®.
Rechercher des stations de radio.



Sur le clapet :

Passer à la plage suivante lorsque vous utilisez le lecteur Walkman®.
Rechercher des stations de radio.



Sur le côté du téléphone.

Afficher les informations d'état en mode de veille.

Augmenter le volume pendant un appel ou lorsque vous utilisez le lecteur Walkman®.

Augmenter la luminosité lorsque vous utilisez l'appareil photo.

Appuyez à deux reprises pour rejeter un appel.

En mode veille, appuyez une fois pour couper le son d'un appel entrant.



Sur le côté du téléphone :

Réduire le volume pendant un appel ou lorsque vous utilisez le lecteur Walkman®.

Réduire la luminosité lorsque vous utilisez l'appareil photo.





Raccourcis

Vous pouvez utiliser les raccourcis clavier pour accéder directement à un menu. La numérotation du menu commence à partir de l'icône supérieure gauche et se poursuit horizontalement, puis vers le bas, ligne par ligne.

Pour accéder directement au septième menu

- En mode veille, sélectionnez **Menu** et appuyez sur **(7)**.

Pour utiliser les raccourcis des touches de navigation

- En mode veille, appuyez sur , ,  ou  pour accéder directement à une fonction.

Pour modifier un raccourci des touches de navigation

- 1 En mode veille, sélectionnez **Menu** > **Réglages** > onglet **Général** > **Raccourcis**.
- 2 Faites défiler jusqu'à une option, puis sélectionnez **Modifier**.
- 3 Faites défiler jusqu'à une option de menu et sélectionnez **Raccourci**.

Gestionnaire de fichiers

Vous pouvez utiliser le Gestionnaire de fichiers pour gérer des éléments enregistrés dans la mémoire du téléphone ou sur la carte mémoire.

! *Il se peut que vous deviez acheter une carte mémoire séparément.*

Carte mémoire

Votre téléphone prend en charge la carte mémoire Memory Stick Micro™ (M2™), qui ajoutent davantage d'espace à votre téléphone. Celle-ci peut également être utilisée comme carte mémoire portable avec d'autres dispositifs compatibles.

Pour insérer une carte mémoire

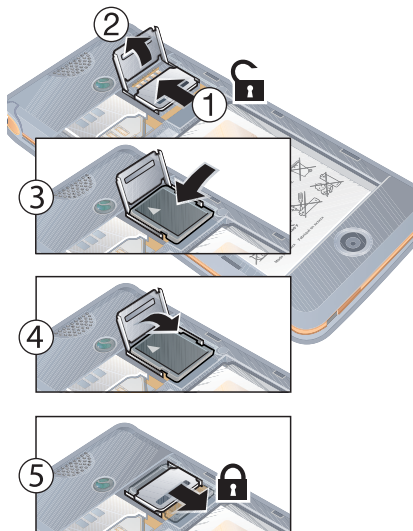

- 1 Ouvrez le support pour mémoire.
- 2 Insérez la carte mémoire avec les contacts dorés orientés vers le bas.
- 3 Refermez le support pour carte mémoire.
- 4 Faites glisser le support pour carte mémoire afin de le verrouiller.
- 5 Remettez en place le couvercle de la batterie.

Pour afficher les options de la carte mémoire

- 1 En mode veille, sélectionnez [Menu](#) > [Gestion. fichiers](#) > onglet [Contenu M.S.](#)
- 2 Sélectionnez [Autres](#).

Traitement des fichiers

Vous pouvez déplacer et copier des fichiers entre votre téléphone, un ordinateur et une carte mémoire. Les fichiers sont tout d'abord enregistrés sur la carte mémoire, puis dans la mémoire du téléphone. Les fichiers non reconnus sont enregistrés dans le dossier [Autre](#).

Vous pouvez créer des sous-dossiers afin d'y déplacer ou d'y copier des fichiers. Lorsque vous traitez des fichiers, vous pouvez sélectionner simultanément une partie ou la totalité des fichiers d'un dossier à l'exception du contenu des dossiers [Jeux](#) et [Applications](#).

Si la mémoire est pleine, supprimez du contenu pour créer de l'espace.

Onglets du Gestionnaire de fichiers

Le Gestionnaire de fichiers est divisé en trois onglets et des icônes indiquent l'endroit où les fichiers sont enregistrés.

- [Tous les fichiers](#) – tout le contenu dans la mémoire du téléphone et sur une carte mémoire.
- [Contenu M.S.](#) – tout le contenu sur une carte mémoire.
- [Contenu tél.](#) – tout le contenu dans la mémoire du téléphone.

Pour afficher les informations relatives aux fichiers

- 1 En mode veille, sélectionnez [Menu](#) > [Gestion. fichiers](#).
- 2 Faites défiler jusqu'au dossier et sélectionnez [Ouvrir](#).
- 3 Faites défiler jusqu'à un fichier, puis sélectionnez [Autres](#) > [Informations](#).

Pour déplacer un fichier dans le Gestionnaire de fichiers

- 1 En mode veille, sélectionnez [Menu](#) > [Gestion. fichiers](#).
- 2 Faites défiler jusqu'au dossier et sélectionnez [Ouvrir](#).
- 3 Faites défiler jusqu'à un fichier et sélectionnez [Autres](#) > [Gérer un fichier](#) > [Déplacer](#).
- 4 Sélectionnez une option.

Pour sélectionner plusieurs fichiers dans un dossier

- 1 En mode veille, sélectionnez [Menu](#) > [Gestion. fichiers](#).
- 2 Faites défiler jusqu'au dossier et sélectionnez [Ouvrir](#).

- 3 Sélectionnez **Autres** > **Marquer** > **Plusieurs**.
- 4 Sélectionnez **Marquer** pour marquer les fichiers.

Pour supprimer un fichier du Gestionnaire de fichiers

- 1 En mode veille, sélectionnez **Menu** > **Gestion. fichiers**.
- 2 Recherchez le fichier et appuyez sur **C**.

Langue du téléphone

Vous pouvez sélectionner une langue à utiliser dans votre téléphone.

Pour changer la langue du téléphone

- 1 En mode veille, sélectionnez **Menu** > **Réglages** > onglet **Général** > **Langue** > **Langue téléphone**.
- 2 Sélectionnez une option.

Saisie de texte

Vous pouvez utiliser la saisie de texte multitape ou la saisie de texte T9™

T9 pour saisir du texte. La méthode de saisie de texte T9 utilise un dictionnaire intégré.

Pour modifier la méthode de saisie de texte

- Lorsque vous saisissez du texte, maintenez à nouveau enfoncée la touche ***a/A**.

Pour passer des majuscules aux minuscules

- Lorsque vous saisissez du texte, appuyez sur ***a/A**.

Pour entrer des nombres

- Lorsque vous saisissez du texte, maintenez enfoncée la touche **0+** – **9**.

Pour saisir des points et des virgules

- Lorsque vous saisissez du texte, appuyez sur **1=**.

Pour entrer du texte à l'aide de la saisie de texte T9™

- 1 En mode veille, sélectionnez, par exemple, **Menu** > **Messagerie** > **Rédiger nouveau** > **SMS**.
- 2 Si **T9** n'est pas affiché, maintenez la touche ***a/A** enfoncée pour passer en saisie de texte T9.
- 3 Appuyez une seule fois sur chaque touche, même si la lettre souhaitée n'est pas la première sur la touche. Par exemple, pour écrire le mot

- « Jane », appuyez sur (5), (2), (6), (3). Rédigez le mot en entier avant de consulter les suggestions.
- Utilisez les touches (☺) ou (☹) pour afficher les suggestions.
 - Appuyez sur (#↔) pour accepter une suggestion.

Pour entrer du texte à l'aide de la saisie de texte multitape

- En mode veille, sélectionnez, par exemple, **Menu > Messagerie > Rédiger nouveau > SMS**.
- Si **T9** est affiché, maintenez la touche (*/A) enfoncée pour passer en saisie de texte multitape.
- Appuyez sur (2) – (9) à plusieurs reprises jusqu'à ce que la lettre souhaitée apparaisse.
- Lorsqu'un mot est rédigé, appuyez sur (#↔) pour ajouter une espace.

Pour ajouter des mots au dictionnaire intégré

- Lorsque vous saisissez du texte à l'aide de la saisie de texte T9, sélectionnez **Autres > Epeler le mot**.
- Rédigez le mot à l'aide de la saisie de texte multitape et sélectionnez **Insérer**.

Walkman® et musique

Écoutez de la musique, des livres audio et des podcasts. Utilisez le *Gestionnaire multimédia Sony Ericsson* pour transférer du contenu vers votre téléphone.

Transfert de contenu de/vers un ordinateur

À l'aide d'un câble et du *Gestionnaire multimédia Sony Ericsson*, vous pouvez transférer du contenu depuis des CD, votre ordinateur ou votre téléphone.



Le logiciel Gestionnaire multimédia Sony Ericsson est fourni sur le CD qui accompagne votre téléphone et peut être téléchargé sur le site www.sonyericsson.com/support.

Systèmes d'exploitation requis

Pour utiliser le *logiciel fourni sur le CD*, vous avez besoin d'un des systèmes d'exploitation suivants :

- Microsoft® Windows Vista™ (versions 32 bits et 64 bits de : Edition Intégrale, Entreprise, Professionnel, Edition Familiale Premium, Edition Familiale Basique)
- Microsoft Windows® XP (Professionnel et Familial), Service Pack 2 ou ultérieur

Pour installer le Gestionnaire multimédia

- 1 Mettez votre ordinateur sous tension et insérez le CD. Le CD-ROM démarre automatiquement et la fenêtre d'installation s'ouvre.
- 2 Choisissez une langue et cliquez sur **OK**.
- 3 Cliquez sur **Install Sony Ericsson Media Manager** et suivez les instructions.

Pour transférer du contenu à l'aide du Gestionnaire multimédia

- 1 Raccordez le téléphone à un ordinateur à l'aide du câble USB fourni avec le téléphone.
- 2 Ordinateur : **Démarrer/Programmes/Sony Ericsson/Gestionnaire multimédia**. Attendez que le Gestionnaire multimédia démarre.
- 3 Téléphone : Sélectionnez **Transf. fich.** Le téléphone s'éteint et se prépare au transfert des fichiers.

⚠ ***Ne débranchez pas le câble USB du téléphone ou de l'ordinateur pendant le transfert, car cela pourrait endommager la carte mémoire ou la mémoire du téléphone.***

- 4 Ordinateur : Attendez que le téléphone apparaisse dans le Gestionnaire multimédia.
- 5 Déplacez des fichiers entre votre téléphone et l'ordinateur dans le Gestionnaire multimédia.

- 6 Pour débrancher le câble USB en toute sécurité en mode de transfert de fichiers, cliquez avec le bouton droit sur l'icône du disque amovible de l'*Explorateur Windows* et sélectionnez **Ejecter**.

💡 ***Pour obtenir des informations détaillées sur le transfert de la musique, reportez-vous à l'aide du Gestionnaire multimédia. Cliquez sur ? dans le coin supérieur droit de la fenêtre du Gestionnaire multimédia.***

Mains libres stéréo



Pour utiliser les mains libres

- Connectez les mains libres. La musique s'arrête lorsque vous recevez un appel et reprend lorsque l'appel est terminé.

Lecteur Walkman®

Pour lire de la musique

- 1 En mode veille, sélectionnez **Menu** > **WALKMAN**.
- 2 Faites défiler jusqu'à un titre et sélectionnez **Lire**.

Commandes du lecteur Walkman®

Vous pouvez commander le lecteur Walkman® avec le téléphone ouvert.



Pour arrêter la lecture de la musique

- Appuyez sur .



Pour reprendre la lecture de la musique

- En mode veille, appuyez sur  et sélectionnez **Lire**.

Pour avancer ou reculer rapidement

- Lorsque vous écoutez de la musique, maintenez enfoncée la touche  ou .



Pour vous déplacer entre les plages

- Lorsque vous écoutez de la musique, appuyez sur  ou .

Pour accéder aux fichiers musicaux

- Appuyez sur  pour basculer entre le lecteur Walkman® et les fichiers musicaux.

Pour régler le volume

- Appuyez sur  ou .

Touches musique

Les touches musique permettent de commander le lecteur Walkman® avec le clapet fermé.

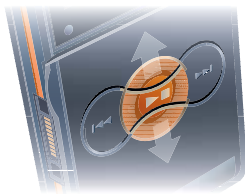



Pour commencer à écouter de la musique

- Appuyez sur .

Pour arrêter la lecture de la musique

- Appuyez sur .



Pour avancer ou reculer rapidement

Lorsque vous écoutez de la musique, maintenez enfoncée la touche  ou .

Pour accéder aux plages en cours de lecture

- Lorsque vous écoutez de la musique, appuyez la touche  vers le haut ou vers le bas.

Pour vous déplacer entre les plages

- Lorsque vous écoutez de la musique, appuyez sur  ou .

Verrou des touches musique

Lorsque le téléphone est fermé, vous pouvez utiliser le verrou des touches musique pour verrouiller et déverrouiller les touches musique.

Pour verrouiller et déverrouiller les touches musique

- Faites glisser le commutateur du verrou des touches musique.

Recherche de fichiers

Les fichiers audio sont enregistrés et organisés en catégories.

- [Artistes](#) – répertorie les plages que vous avez transférées à l'aide du Gestionnaire multimédia.
- [Albums](#) – répertorie les plages par album.
- [Plages](#) – répertorie toutes les plages musicales dans votre téléphone et sur une carte mémoire.
- [Listes de lecture](#) – vos propres listes de plages.

Listes de lecture

Vous pouvez créer des listes de lecture pour organiser les fichiers dans le [Gestion. fichiers](#). Des fichiers peuvent être ajoutés à plusieurs listes de lecture.

La suppression d'une liste de lecture ou d'un fichier d'une liste de lecture ne supprime pas le fichier de la mémoire, mais uniquement la référence à ce fichier.

Pour créer une liste de lecture

- 1 En mode veille, sélectionnez [Menu](#) > [WALKMAN](#) > [Autres](#) > [Ma musique](#).
- 2 Faites défiler [Listes de lecture](#) et sélectionnez [Ouvrir](#).
- 3 Faites défiler [Nv liste lecture](#) et sélectionnez [Ajouter](#).
- 4 Entrez un nom, puis sélectionnez [OK](#).
- 5 Faites défiler jusqu'à une plage et sélectionnez [Marquer](#).
- 6 Sélectionnez [Ajouter](#) pour ajouter la plage à la liste de lecture.

Pour ajouter des fichiers à une liste de lecture

- 1 En mode veille, sélectionnez [Menu](#) > [WALKMAN](#) > [Autres](#) > [Ma musique](#).
- 2 Faites défiler [Listes de lecture](#) et sélectionnez [Ouvrir](#).
- 3 Faites défiler jusqu'à la liste de lecture et sélectionnez [Ouvrir](#).

- 4 Sélectionnez [Autres](#) > [Ajouter média](#).
- 5 Faites défiler jusqu'à une plage et sélectionnez [Marquer](#).
- 6 Sélectionnez [Ajouter](#) pour ajouter la plage à la liste de lecture.

Pour supprimer des plages d'une liste de lecture

- 1 En mode veille, sélectionnez [Menu](#) > [WALKMAN](#) > [Autres](#) > [Ma musique](#).
- 2 Faites défiler jusqu'à une liste de lecture et sélectionnez [Ouvrir](#).
- 3 Faites défiler jusqu'à la plage et appuyez sur .

Pour supprimer une liste de lecture

- 1 En mode veille, sélectionnez [Menu](#) > [WALKMAN](#) > [Autres](#) > [Ma musique](#) > [Listes de lecture](#).
- 2 Faites défiler jusqu'à une liste de lecture et appuyez sur .

Pour afficher les informations relatives à une plage

- Faites défiler jusqu'à une plage et sélectionnez [Autres](#) > [Informations](#).

Envoi et réception de musique

Vous pouvez envoyer et recevoir de la musique sous forme de MMS, dans un email ou à l'aide de la technologie Bluetooth.

Pour envoyer de la musique

- 1 En mode veille, sélectionnez [Menu](#) > [WALKMAN](#).
- 2 Faites défiler jusqu'à un titre et sélectionnez [Autres](#) > [Fichier](#) > [Envoyer](#).
- 3 Sélectionnez une méthode de transfert.



- *Veillez à ce que l'appareil du destinataire prenne en charge la méthode de transfert sélectionnée.*

Pour recevoir de la musique

- Suivez les instructions qui apparaissent à l'écran.

Verrou des touches musique

Lorsque le téléphone est fermé, vous pouvez utiliser le verrou des touches musique pour verrouiller et déverrouiller les touches musique.

Pour verrouiller et déverrouiller les touches musique

- Faites glisser le commutateur du verrou des touches musique.



PlayNow™

Connectez-vous à PlayNow™ afin de télécharger des sonneries, des jeux, de la musique, des thèmes et des fonds d'écran. Vous pouvez obtenir l'aperçu d'un contenu ou l'écouter avant de décider de l'acheter et de le télécharger sur votre téléphone.

- ! Ce service n'est pas disponible dans tous les pays. Pour plus d'informations, contactez votre opérateur réseau.

Avant d'utiliser PlayNow™

Votre téléphone doit comporter les paramètres de connexion Internet requis. Reportez-vous à la section *Réglages* à la page 53.

Pour écouter de la musique PlayNow™

- 1 En mode veille, sélectionnez [Menu](#) > [PlayNow™](#).
- 2 Faites défiler jusqu'au site Web PlayNow™ et suivez les instructions pour obtenir un aperçu du contenu et l'acheter.

Téléchargement à partir de PlayNow™

Le coût apparaît lorsque vous choisissez le téléchargement et l'enregistrement d'un fichier musical. Les frais sont ajoutés à votre facture de téléphone ou à votre carte prépayée une fois l'achat accepté.

Pour télécharger un fichier musical

- 1 Une fois que vous avez écouté un échantillon d'un fichier musical, vous pouvez accepter les conditions.
- 2 Sélectionnez [Oui](#) pour télécharger.

TrackID™

TrackID™ est un service de reconnaissance des morceaux de musique. Vous pouvez rechercher des titres de chansons, des artistes et des noms d'album.

Pour rechercher des informations sur une chanson

- 1 Lorsque vous entendez une chanson via un haut-parleur, en mode veille, sélectionnez [Menu](#) > [Loisirs](#) > [TrackID™](#) > [Démarrer](#).
- 2 Lorsque la radio fonctionne, sélectionnez [Autres](#) > [TrackID™](#).

Appel

Emission et réception d'appels

Vous devez mettre votre téléphone sous tension et être à portée d'un réseau.

- ! *Ne recouvrez pas le dessous de votre téléphone en cours d'utilisation, car cela peut affecter la qualité de l'appel.*

Pour émettre un appel

- 1 En mode veille, entrez un numéro de téléphone (avec l'indicatif du pays et l'indicatif régional, le cas échéant).
- 2 Sélectionnez **Appeler**.

- 💡 *Vous pouvez appeler des numéros à partir des contacts et de la liste d'appels. Reportez-vous à la section **Contacts** à la page 26 et à la section **Liste d'appels** à la page 29.*

Pour émettre un appel international

- 1 En mode veille, maintenez la touche **[+]** enfoncée jusqu'à ce que le signe « + » apparaisse.
- 2 Entrez le code du pays, l'indicatif régional (sans le zéro d'en-tête) et le numéro de téléphone.
- 3 Sélectionnez **Appeler**.

Pour recomposer un numéro

- Lorsque **Réessayer ?** apparaît, sélectionnez **Oui**.

- ⚠️ *Ne maintenez pas le combiné contre l'oreille durant l'attente. Lorsque la communication est établie, votre téléphone émet un signal sonore puissant.*

Pour répondre à un appel

- Sélectionnez **Répondre**.
- Ouvrez le clapet.

Pour rejeter un appel

- Sélectionnez **Occupé**.

Pour modifier le volume de l'écouteur durant un appel

- Appuyez sur **[▲]** ou **[▼]**.

Pour désactiver le micro durant un appel

- 1 Maintenez enfoncée la touche **[C. O.]**.
- 2 Maintenez à nouveau la touche **[C. O.]** enfoncée pour reprendre.

Pour activer le haut-parleur pendant un appel

- Sélectionnez **Autres > Activer HP**.

- ⚠️ *Il est inutile de maintenir le combiné à l'oreille lorsque vous utilisez le haut-parleur. Cela peut altérer l'ouïe.*

Appels d'urgence

Votre téléphone prend en charge les numéros d'urgence internationaux tels que le 112 et le 911. Cela signifie que vous pouvez normalement émettre des appels d'urgence dans n'importe quel pays, avec ou sans carte SIM, lorsque vous êtes à portée d'un réseau.

- ! *Dans certains pays, d'autres numéros d'urgence peuvent aussi être utilisés. Il se peut donc que votre opérateur réseau ait sauvegardé d'autres numéros d'urgence locaux sur la carte SIM.*

Pour émettre un appel d'urgence

- En mode veille, entrez le 112 (numéro d'urgence international) et sélectionnez **Appeler**.

Pour afficher vos numéros d'urgence locaux

- 1 En mode veille, sélectionnez **Menu** > **Contacts**.
- 2 Faites défiler jusqu'à **Nouv. contact**.
- 3 Sélectionnez **Options** > **Numéros spéciaux** > **N° d'urgence**.

Contacts

Vous pouvez enregistrer des noms, des numéros de téléphone et des informations personnelles dans

Contacts. Vous pouvez enregistrer des informations dans la mémoire du téléphone ou sur la carte SIM.

Contact par défaut

Vous pouvez choisir les informations de contact – **Contacts du tél.** ou **Contacts SIM** – qui sont affichées par défaut.

Si vous choisissez **Contacts du tél.** par défaut, vos contacts affichent toutes les informations enregistrées dans **Contacts**. Si vous choisissez **Contacts SIM** par défaut, vos contacts affichent les noms et numéros enregistrés sur la carte SIM.

Pour sélectionner les contacts par défaut

- 1 En mode veille, sélectionnez **Menu** > **Contacts**.
- 2 Faites défiler jusqu'à **Nouv. contact** et sélectionnez **Options** > **Avancées** > **Contacts défaut**.
- 3 Sélectionnez une option.

Contacts du téléphone

Les contacts du téléphone peuvent contenir des noms, des numéros de téléphone et des informations personnelles. Ils sont enregistrés dans la mémoire du téléphone.

Pour ajouter un contact du téléphone

- 1 En mode veille, sélectionnez **Menu** > **Contacts**.
- 2 Faites défiler **Nouv. contact** et sélectionnez **Ajouter**.
- 3 Entrez le nom, puis sélectionnez **OK**.
- 4 Entrez le numéro, puis sélectionnez **OK**.
- 5 Sélectionnez une option de numéro.
- 6 Faites défiler les onglets et sélectionnez les champs auxquels ajouter des informations.
- 7 Sélectionnez **Enregistr.**

Pour ajouter un élément dans un contact du téléphone

- 1 En mode veille, sélectionnez **Menu** > **Contacts**.
- 2 Faites défiler jusqu'à un contact, puis sélectionnez **Autres** > **Modifier contact**.
- 3 Parcourez les onglets et sélectionnez **Ajouter**.
- 4 Sélectionnez une option et un élément à ajouter.
- 5 Sélectionnez **Enregistr.**

 *Si votre abonnement prend en charge le service d'identification de l'appelant, vous pouvez affecter des sonneries personnelles aux contacts.*

Pour copier les noms et les numéros sur la carte SIM

- 1 En mode veille, sélectionnez **Menu** > **Contacts**.
- 2 Sélectionnez **Autres** > **Options** > **Avancées** > **Copier vers SIM**.
- 3 Sélectionnez une option.

 *Lorsque vous copiez l'ensemble des contacts du téléphone sur la carte SIM, toutes les informations contenues sur la carte SIM sont remplacées.*

Pour appeler un contact du téléphone

- 1 En mode veille, sélectionnez **Menu** > **Contacts**.
- 2 Faites défiler jusqu'à un contact et sélectionnez **Appeler**.

 *En mode veille, pour accéder directement à un contact, appuyez sur la touche **(2)** - **(9)**. Reportez-vous à la section Numérotation abrégée à la page 30.*

Pour appeler un contact SIM à partir des contacts du téléphone

- 1 En mode veille, sélectionnez **Menu** > **Contacts** > **Autres** > **Options** > **Contacts SIM**.
- 2 Faites défiler jusqu'à un contact et sélectionnez **Appeler**.

Pour enregistrer automatiquement les noms et les numéros de téléphone sur la carte SIM

- 1 En mode veille, sélectionnez **Menu** > **Contacts**.
- 2 Sélectionnez **Autres** > **Options** > **Avancées** > **Enreg. auto s/SIM**.
- 3 Sélectionnez une option.

Contacts SIM

Les contacts SIM peuvent uniquement comporter des noms et des numéros. Ils sont enregistrés sur la carte SIM.

Pour ajouter un contact SIM

- 1 En mode veille, sélectionnez **Menu** > **Contacts**.
- 2 Faites défiler jusqu'à un contact et sélectionnez **Ajouter**.
- 3 Entrez le nom, puis sélectionnez **OK**.
- 4 Entrez le numéro, puis sélectionnez **OK**.
- 5 Le cas échéant, sélectionnez une option de numéro et ajoutez d'autres informations.
- 6 Sélectionnez **Enregistr.**

Pour copier des noms et des numéros dans les contacts du téléphone

- 1 En mode veille, sélectionnez **Menu** > **Contacts**.
- 2 Sélectionnez **Autres** > **Options** > **Avancées** > **Copier de SIM**.
- 3 Sélectionnez une option.

Pour appeler un contact SIM

- 1 En mode veille, sélectionnez **Menu** > **Contacts**.
- 2 Faites défiler jusqu'à un contact et sélectionnez **Appeler**.

Suppression de contacts

Pour supprimer un contact

- 1 En mode veille, sélectionnez **Menu** > **Contacts**.
- 2 Faites défiler jusqu'à un contact et appuyez sur **(C)**.

Pour supprimer l'ensemble des contacts du téléphone

- 1 En mode veille, sélectionnez **Menu** > **Contacts**.
- 2 Sélectionnez **Autres** > **Options** > **Avancées** > **Suppr ts contacts**.

Envoi de contacts

Pour envoyer un contact

- 1 En mode veille, sélectionnez **Menu** > **Contacts**.
- 2 Faites défiler jusqu'à un contact, puis sélectionnez **Autres** > **Envoyer contact**.
- 3 Sélectionnez une méthode de transfert.



Veillez à ce que l'appareil du destinataire prenne en charge la méthode de transfert sélectionnée.

Etat de la mémoire

Le nombre de contacts que vous pouvez enregistrer dans le téléphone ou sur la carte SIM dépend de la mémoire disponible.

Pour afficher l'état de la mémoire

- 1 En mode veille, sélectionnez **Menu** > **Contacts**.
- 2 Sélectionnez **Autres** > **Options** > **Avancées** > **Etat mémoire**.

Pour enregistrer des contacts sur une carte mémoire

- 1 En mode veille, sélectionnez **Menu** > **Contacts**.
- 2 Sélectionnez **Autres** > **Options** > **Avancées** > **Enregistrer ds M.S.**

Synchronisation des contacts

Les contacts peuvent être synchronisés avec votre ordinateur et certaines applications Web. Pour plus d'informations, reportez-vous à la section *Synchronisation* à la page 59.

Groupes

Vous pouvez créer un groupe de numéros de téléphone et d'adresses email auxquels envoyer des messages. Reportez-vous à la section *Messagerie* à la page 35. Vous pouvez également

utiliser des groupes (avec numéros de téléphone) lorsque vous créez des listes d'appels acceptés. Reportez-vous à la section *Filtrage* à la page 33.

Pour créer un groupe de numéros et d'adresses email

- 1 En mode veille, sélectionnez **Menu** > **Contacts** > **Options** > **Groupes** > **Nouveau groupe**.
- 2 Entrez un nom pour le groupe et sélectionnez **Continuer**.
- 3 Sélectionnez **Nouveau** pour rechercher et sélectionner le numéro de téléphone d'un contact ou une adresse email.
- 4 Répétez l'étape 3 pour ajouter d'autres numéros de téléphone ou adresses email.
- 5 Sélectionnez **Terminé**.

Liste d'appels

Vous pouvez afficher des informations à propos des appels les plus récents.

Pour composer un numéro à partir de la liste d'appels

- 1 En mode veille, sélectionnez **Appels** et faites défiler jusqu'à un onglet.
- 2 Faites défiler jusqu'à un nom ou à un numéro, puis sélectionnez **Appeler**.

Pour ajouter un numéro de la liste des appels à des contacts

- 1 En mode veille, sélectionnez **Appels** et faites défiler jusqu'à un onglet.
- 2 Faites défiler jusqu'au numéro et sélectionnez **Autres** > **Enregistrer n°**.
- 3 Sélectionnez **Nouv. contact** pour créer un nouveau contact ou sélectionnez un contact existant auquel ajouter le numéro.

Pour effacer la liste d'appels

- En mode veille, sélectionnez **Appels** > **Tout** > **Autres** > **Supprimer tout**.

Numérotation abrégée

La numérotation abrégée vous permet de sélectionner neuf contacts dont vous pouvez composer rapidement le numéro. Les contacts peuvent être enregistrés aux positions 1 à 9.

Pour ajouter des contacts aux numéros de numérotation abrégée

- 1 En mode veille, sélectionnez **Menu** > **Contacts**.
- 2 Sélectionnez **Options** > **Compos. abrégée**.
- 3 Faites défiler jusqu'à un numéro de position et sélectionnez **Ajouter**.
- 4 Sélectionnez un contact.

Pour composer rapidement

- En mode veille, entrez le numéro de position et sélectionnez **Appeler**.

Messagerie vocale

Si votre abonnement comprend un service de réponse téléphonique, les appelants peuvent laisser un message à votre intention en cas d'absence.

Pour entrer votre numéro de messagerie vocale

- 1 En mode veille, sélectionnez **Menu** > **Messagerie** > **Réglages** > **N° messagerie voc.**
- 2 Entrez le numéro et sélectionnez **OK**.

Pour appeler votre service de messagerie vocale

- En mode veille, maintenez enfoncée la touche .

Pour modifier votre numéro de messagerie vocale

- 1 En mode veille, sélectionnez **Menu** > **Messagerie** > **Réglages** > **N° messagerie voc.**
- 2 Modifiez le numéro et sélectionnez **OK**.

Déviation d'appels

Vous pouvez, par exemple, dévier des appels à un service de réponse téléphonique.

- ! Lorsque la fonction **Restreindre** est activée, certaines options de déviation d'appels sont indisponibles. Reportez-vous à la section **Numérotation restreinte** à la page 33.

Options de déviation d'appels

Les options standard sont les suivantes :

- **Toujours dévier** – pour dévier tous les appels
- **Si occupé** – lorsqu'un appel est en cours
- **Injoignable** – lorsque le téléphone est mis hors tension ou est indisponible
- **Aucune réponse** – si vous ne répondez pas aux appels dans un délai déterminé

Pour dévier des appels

- 1 En mode veille, sélectionnez **Menu** > **Réglages** > onglet **Appels** > **Dévier les appels**.
- 2 Faites défiler jusqu'à un type d'appel, à une option de déviation et sélectionnez **Activer**.
- 3 Entrez le numéro vers lequel dévier des appels et sélectionnez **OK**.



Plusieurs appels

Vous pouvez gérer plusieurs appels simultanément. Par exemple, vous pouvez mettre un appel en cours en attente pendant que vous émettez

ou répondez à un second appel. Vous pouvez également passer d'un appel à l'autre. Vous ne pouvez pas répondre à un troisième appel sans mettre fin à l'un des deux premiers.

Mise en attente

Lorsque la mise en attente est activée, vous entendez une tonalité à l'arrivée d'un deuxième appel.

Pour activer la mise en attente

- En mode veille, sélectionnez **Menu** > **Réglages** > onglet **Appels** > **Gérer les appels** > **Appel en attente** > **Activer**.

Pour émettre un deuxième appel

- 1 Durant l'appel, sélectionnez **Autres** > **Attente**. L'appel en cours est mis en attente.
- 2 Entrez le numéro à appeler et sélectionnez **Autres** > **Appeler**.

Pour répondre à un deuxième appel

- Pendant l'appel, sélectionnez **Répondre**. L'appel en cours est mis en attente.

Pour rejeter un deuxième appel

- Pendant l'appel, sélectionnez **Occupé** et poursuivez la conversation en cours.

Pour mettre fin à un appel en cours et répondre à un deuxième appel

- Pendant l'appel, sélectionnez **Rempl. appel actif**.



Prise en charge de deux appels vocaux

Vous pouvez avoir simultanément des appels en cours et en attente.

Pour passer d'un appel à l'autre

- Durant l'appel, sélectionnez [Autres](#) > [Changer](#).

Pour regrouper deux appels

- Durant l'appel, sélectionnez [Autres](#) > [Joindre appels](#).

Pour connecter deux appels

- Durant l'appel, sélectionnez [Autres](#) > [Transfert appel](#). Vous êtes déconnecté des deux appels.

Pour mettre fin à un appel en cours et revenir à l'appel en attente

- Sélectionnez [Fin appl](#) > [Oui](#).

Pour mettre fin aux deux appels

- Sélectionnez [Fin appl](#) > [Non](#).

Réception d'un troisième appel vocal

Vous ne pouvez répondre à un troisième appel sans mettre fin à l'un des deux premiers appels ou les joindre dans une conférence téléphonique.



Conférences

Lors d'une conférence téléphonique, vous pouvez mener une conversation avec cinq personnes.

Pour regrouper les deux appels

- Durant l'appel, sélectionnez [Autres](#) > [Joindre appels](#).

Pour ajouter un nouveau participant

- 1 Durant l'appel, sélectionnez [Autres](#) > [Attente](#). Les appels réunis sont mis en attente.
- 2 Sélectionnez [Autres](#) > [Ajouter un appel](#).
- 3 Entrez le numéro à appeler et sélectionnez [Appeler](#).
- 4 Sélectionnez [Autres](#) > [Joindre appels](#) pour ajouter le nouveau participant.
- 5 Répétez cette tâche pour ajouter davantage de participants.

Pour libérer un participant

- 1 Sélectionnez [Autres](#) > [Libérer](#).
- 2 Sélectionnez le participant à libérer.

Pour avoir une conversation privée

- 1 Durant l'appel, sélectionnez [Autres](#) > [Parler à](#) et sélectionnez le participant auquel vous souhaitez parler.
- 2 Pour poursuivre la conférence, sélectionnez [Autres](#) > [Joindre appels](#).



Si votre abonnement prend en charge ALS (Alternate Line Service), vous pouvez émettre des appels distincts avec différents numéros de téléphone.

Mes numéros

Vous pouvez afficher, ajouter et modifier vos numéros de téléphone personnels.

Pour vérifier vos numéros de téléphone personnels

- 1 En mode veille, sélectionnez **Menu** > **Contacts** > **Options** > **Numéros spéciaux** > **Mes numéros**.
- 2 Sélectionnez une option.

Filtrage

Vous pouvez choisir de recevoir uniquement les appels provenant de certains numéros de téléphone.

Pour ajouter des numéros dans votre liste d'appels acceptés

- 1 En mode veille, sélectionnez **Menu** > **Réglages** > onglet **Appels** > **Gérer les appels** > **Filtrage des appels** > **De la liste seul** > **Nouveau**.
- 2 Faites défiler jusqu'à un contact ou sélectionnez **Groupes**.

Reportez-vous à la section *Groupes* à la page 29.

Pour accepter tous les appels

- En mode veille, sélectionnez **Menu** > **Réglages** > onglet **Appels** > **Gérer les appels** > **Filtrage des appels** > **Tous appelants**.

Numérotation restreinte

Vous pouvez restreindre les appels sortants et entrants. Vous avez besoin d'un mot de passe fourni par votre fournisseur de services.

- ! Si vous déviez les appels entrants, vous ne pouvez pas utiliser certaines options de restriction des appels.

Options de restriction d'appel

Les options standard sont les suivantes :

- **Ts appels sortants** – tous les appels sortants.
- **Internat. sortants** – tous les appels internationaux sortants.
- **Intern. sort. itin.** – tous les appels internationaux sortants, sauf ceux vers votre pays d'origine.
- **Ts appels entrants** – tous les appels entrants.
- **Entr. en itinérance** – tous les appels entrants lorsque vous êtes à l'étranger.

Pour restreindre les appels

- 1 En mode veille, sélectionnez **Menu** > **Réglages** > onglet **Appels** > **Gérer les appels** > **Restreindre**.
- 2 Sélectionnez une option.
- 3 Entrez votre mot de passe et sélectionnez **OK**.

Numérotation fixe

La fonction de numérotation fixe permet de limiter les appels à certains numéros enregistrés sur la carte SIM. La liste de numéros de numérotation fixe est protégée par votre code PIN2.

- ! Lorsque la numérotation fixe est utilisée, vous pouvez toujours appeler le numéro d'urgence international 112.

Vous pouvez enregistrer partiellement certains numéros. Par exemple, si vous enregistrez 0123456, cela permet d'appeler tous les numéros commençant par 0123456.

- ! Si la numérotation fixe est utilisée, vous ne pouvez pas visualiser ou gérer les numéros de téléphone enregistrés sur la carte SIM.

Pour utiliser la numérotation fixe

- 1 En mode veille, sélectionnez [Menu](#) > [Contacts](#).
- 2 Sélectionnez [Autres](#) > [Options](#) > [Numéros spéciaux](#) > [Numérotation fixe](#) > [Activer](#).
- 3 Entrez votre PIN2 et sélectionnez [OK](#).
- 4 Sélectionnez à nouveau [OK](#) pour confirmer.

Pour enregistrer un numéro fixe

- 1 En mode veille, sélectionnez [Menu](#) > [Contacts](#).
- 2 Sélectionnez [Autres](#) > [Options](#) > [Numéros spéciaux](#) > [Numérotation fixe](#) > [Numéros fixes](#) > [Nouveau numéro](#).
- 3 Saisissez les informations et sélectionnez [Enregistrer](#).



Durée et coût des appels

La durée de l'appel s'affiche pendant l'appel. Vous pouvez contrôler la durée de votre dernier appel, celle des appels sortants ainsi que la durée totale de vos appels.

Pour contrôler la durée d'un appel

- En mode veille, sélectionnez [Menu](#) > [Réglages](#) > onglet [Appels](#) > [Durée et coût](#) > [Minuteries appels](#).

Cartes de visite

Pour ajouter votre carte de visite

- 1 En mode veille, sélectionnez **Menu** > **Contacts**.
- 2 Sélectionnez **Autres** > **Options** > **Ma carte de visite**.
- 3 Faites défiler les onglets et sélectionnez les champs auxquels ajouter des informations. Pour entrer un symbole, sélectionnez **Autres** > **Ajouter symbole** > **Insérer**.
- 4 Saisissez les informations et sélectionnez **Enregistr.**

Pour envoyer votre carte de visite

- 1 En mode veille, sélectionnez **Menu** > **Contacts**.
- 2 Sélectionnez **Autres** > **Options** > **Ma carte de visite** > **Envoyer ma carte**.
- 3 Sélectionnez une méthode de transfert.

! *Veillez à ce que l'appareil du destinataire prenne en charge la méthode de transfert sélectionnée.*

Messagerie

SMS

Les SMS peuvent contenir des images, des effets sonores, des animations et des mélodies.

Avant d'utiliser la messagerie

Vous devez disposer d'un numéro de centre de service. Le numéro est fourni par votre fournisseur de services et est généralement enregistré sur la carte SIM. Si le numéro de votre centre de service n'est pas enregistré sur votre carte SIM, vous devez saisir le numéro vous-même.

Pour entrer un numéro de centre de service

- 1 En mode veille, sélectionnez **Menu** > **Messagerie** > **Réglages** > **SMS** > **Centre de service**. Le numéro s'affiche s'il est enregistré sur la carte SIM.
- 2 Si aucun numéro n'est affiché, sélectionnez **Modifier** > **Nv Centre Service** et saisissez le numéro sans oublier le préfixe d'appel international « + » et le code du pays.
- 3 Sélectionnez **Enregistr.**

Envoi de messages

Pour plus d'informations sur la saisie de lettres, reportez-vous à la section *Saisie de texte* à la page 18.

Pour écrire et envoyer un SMS

- 1 En mode veille, sélectionnez **Menu** > **Messagerie** > **Rédiger nouveau** > **SMS**.
- 2 Rédigez le message et sélectionnez **Continuer** > **Recherch. contacts**.
- 3 Sélectionnez un destinataire et sélectionnez **Envoyer**.

! Si vous envoyez un SMS à un groupe, vous devez payer des frais de transmission pour chacun de ses membres. Reportez-vous à la section **Groupes** à la page 29.

Pour sélectionner plusieurs SMS

- 1 En mode veille, sélectionnez **Menu** > **Messagerie** et sélectionnez un dossier.
- 2 Faites défiler jusqu'à un message et sélectionnez **Autres** > **Marquer plusieurs**.
- 3 Sélectionnez **Marquer** pour marquer les messages.

Pour ajouter un élément à un SMS

- 1 Lorsque vous rédigez le message, sélectionnez **Autres** > **Ajouter élément**.
- 2 Sélectionnez une option et un élément.

Réception de SMS

Vous êtes averti lorsque vous recevez un message. Les messages reçus sont enregistrés dans la boîte de réception.

Pour afficher un SMS à partir de la boîte de réception

- 1 En mode veille, sélectionnez **Menu** > **Messagerie** > **Boîte réception**.
- 2 Faites défiler jusqu'au message, puis sélectionnez **Afficher**.

Pour fermer un SMS

- Appuyez sur .

Pour appeler un numéro figurant dans un SMS

- Lorsque vous affichez le message, faites défiler jusqu'au numéro de téléphone et sélectionnez sur **Appeler**.

Enregistrement et suppression de SMS

Les SMS reçus sont enregistrés dans la mémoire du téléphone. Lorsque la mémoire du téléphone est pleine, vous pouvez supprimer des messages ou les déplacer sur la carte SIM.

Pour enregistrer un SMS sur la carte SIM

- 1 En mode veille, sélectionnez **Menu** > **Messagerie** et sélectionnez un dossier.
- 2 Faites défiler jusqu'au message et sélectionnez **Autres** > **Enreg. message** > **Messages enreg.**

Pour enregistrer un élément contenu dans un SMS

- 1 Lorsque vous affichez le message, sélectionnez l'élément.
- 2 Sélectionnez [Autres](#) > [Utiliser](#).
- 3 Sélectionnez une option.

Pour supprimer un SMS

- 1 En mode veille, sélectionnez [Menu](#) > [Messagerie](#) et sélectionnez un dossier.
- 2 Faites défiler jusqu'au message et appuyez sur .

MMS

Les MMS peuvent contenir du texte, des photos, des diapositives, des enregistrements sonores, des signatures et des pièces jointes. Les MMS peuvent être envoyés vers un téléphone mobile ou une adresse email.

Avant d'utiliser les MMS

Vous devez définir un profil Internet et l'adresse de votre serveur de messagerie. Si vous ne disposez pas encore d'un profil Internet ou d'un serveur de messages, vous pouvez recevoir automatiquement l'ensemble des paramètres MMS de votre opérateur réseau ou sur le site www.sonyericsson.com/support.

Pour sélectionner un profil Internet

- 1 En mode veille, sélectionnez [Menu](#) > [Messagerie](#) > [Réglages](#) > [MMS](#) > [Profil MMS](#).
- 2 Sélectionnez un profil.

Pour définir l'adresse du serveur de messages

- 1 En mode veille, sélectionnez [Menu](#) > [Messagerie](#) > [Réglages](#) > [MMS](#) > [Profil MMS](#).
- 2 Faites défiler jusqu'à un profil et sélectionnez [Autres](#) > [Modifier](#) > [Serveur messages](#).
- 3 Sélectionnez [Modifier](#) et saisissez l'adresse.

Envoi de messages

Pour plus d'informations sur la saisie de lettres, reportez-vous à la section *Saisie de texte* à la page 18.

Pour créer et envoyer un MMS

- 1 En mode veille, sélectionnez [Menu](#) > [Messagerie](#) > [Rédiger nouveau](#) > [MMS](#).
- 2 Saisissez le texte et appuyez sur  pour ajouter des éléments au message.
- 3 Sélectionnez [Continuer](#) > [Recherch. contacts](#).
- 4 Sélectionnez un destinataire et sélectionnez [Envoyer](#).

Réception de MMS

Vous pouvez sélectionner comment télécharger vos MMS. Lorsque vous télécharger des MMS, les options standard sont les suivantes :

- **Toujours** – pour télécharger automatiquement.
- **Dem. si itinérant.** – pour télécharger lorsque vous êtes hors de portée du réseau domestique.
- **Jamais en itinér.** – pour ne pas télécharger lorsque vous êtes hors de portée du réseau domestique.
- **Tjrs demander** – pour télécharger en toutes circonstances.
- **Désactivé** – les nouveaux messages apparaissent dans la **Boîte réception**.

Pour spécifier le téléchargement automatique

- 1 En mode veille, sélectionnez **Menu** > **Messagerie** > **Réglages** > **MMS** > **Télécharg. auto.**
- 2 Sélectionnez une option.

Pour afficher un MMS à partir de la boîte de réception

- 1 En mode veille, sélectionnez **Menu** > **Messagerie** > **Boîte réception**.
- 2 Faites défiler jusqu'au message et sélectionnez **Afficher**.

Pour fermer un MMS

- Appuyez sur .

Pour enregistrer un élément contenu dans un MMS

- Lorsque vous affichez un MMS, sélectionnez **Autres** > **Enreg. éléments** et sélectionnez un élément.

Pour supprimer un message

- 1 En mode veille, sélectionnez **Menu** > **Messagerie** et sélectionnez un dossier.
- 2 Faites défiler jusqu'au message et appuyez sur .

Options de message

Vous pouvez spécifier des options standard pour tous les messages ou choisir des paramètres spécifiques lors de chaque envoi.

Pour spécifier de options de SMS

- 1 En mode veille, sélectionnez **Menu** > **Messagerie** > **Réglages** > **SMS**.
- 2 Faites défiler jusqu'à une option et sélectionnez **Modifier**.

Pour spécifier des options de MMS

- 1 En mode veille, sélectionnez **Menu** > **Messagerie** > **Réglages** > **MMS**.
- 2 Faites défiler jusqu'à une option, puis sélectionnez **Modifier**.

Options d'envoi

Vous pouvez demander un rapport de remise ou un rapport de lecture et définir une priorité pour un message spécifique. Vous pouvez aussi ajouter d'autres destinataires à votre message.

Pour définir des options de rappel

- 1 Lorsque le message est prêt et qu'un destinataire est sélectionné, sélectionnez [Autres](#) > [Avancées](#).
- 2 Faites défiler jusqu'à une option, puis sélectionnez [Modifier](#).

Modèles

Si vous utilisez souvent les mêmes expressions et images dans un message, vous pouvez enregistrer le message en tant que modèle.

Pour utiliser un modèle de SMS

- 1 En mode veille, sélectionnez [Menu](#) > [Messagerie](#) > [Modèles](#).
- 2 Faites défiler jusqu'à un modèle et sélectionnez [Utiliser](#) > [SMS](#).
- 3 Ajoutez du texte et sélectionnez [Continuer](#), puis sélectionnez un destinataire.

Pour utiliser un modèle de MMS

- 1 En mode veille, sélectionnez [Menu](#) > [Messagerie](#) > [Modèles](#).
- 2 Faites défiler jusqu'à un modèle et sélectionnez [Utiliser](#).

- 3 Lorsque le message est prêt, sélectionnez [Continuer](#) et sélectionnez un destinataire.

Pour ajouter un modèle de SMS

- 1 En mode veille, sélectionnez [Menu](#) > [Messagerie](#) > [Modèles](#) > [Nouv. modèle](#) > [Texte](#).
- 2 Insérez du texte ou sélectionnez [Autres](#) pour ajouter des éléments. Sélectionnez [OK](#).
- 3 Entrez un titre et sélectionnez [OK](#).

Pour ajouter un modèle de MMS

- 1 En mode veille, sélectionnez [Menu](#) > [Messagerie](#) > [Modèles](#) > [Nouv. modèle](#) > [MMS](#).
- 2 Saisissez le texte et appuyez sur  pour ajouter des éléments au message.
- 3 Sélectionnez [Enreg.](#), entrez un titre et sélectionnez [OK](#).

Pour modifier un modèle

- 1 En mode veille, sélectionnez [Menu](#) > [Messagerie](#) > [Modèles](#).
- 2 Faites défiler jusqu'à un modèle et sélectionnez [Autres](#) > [Modifier modèle](#) > [Enreg.](#)

Pour enregistrer un message en tant que modèle

- 1 En mode veille, sélectionnez [Menu](#) > [Messagerie](#) > [Boîte réception](#).
- 2 Faites défiler jusqu'au message et sélectionnez [Autres](#) > [Enreg. message](#) > [Modèles](#).



Messagerie vocaux

Vous pouvez envoyer et recevoir un enregistrement sonore sous la forme d'un message vocal.



L'expéditeur et le destinataire doivent disposer d'un abonnement prenant en charge les MMS.

Pour enregistrer et envoyer un message vocal

- 1 En mode veille, sélectionnez **Menu** > **Messagerie** > **Rédiger nouveau** > **Message vocal**.
- 2 Enregistrez le message et sélectionnez **Arrêter** > **Envoyer** > **Recherch. contacts**.
- 3 Sélectionnez un destinataire et sélectionnez **Envoyer**.



Email

Vous pouvez utiliser des fonctions d'email standard et l'adresse email de votre ordinateur dans votre téléphone.

Avant d'utiliser l'email

Les paramètres email doivent être saisis dans votre téléphone. Ces paramètres peuvent être envoyés directement sur votre téléphone à partir du site d'assistance Sony Ericsson ou vous pouvez les saisir manuellement.

Paramètres email via Internet

Vous pouvez recevoir des paramètres à l'adresse www.sonyericsson.com/support.

Saisie manuelle de paramètres email

Vous pouvez également saisir les paramètres email manuellement. Pour ce faire, vous devez demander les paramètres à votre fournisseur d'email :

Types de paramètres Exemples	
Protocole	<i>POP3 ou IMAP4</i>
Adresse email	<i>jean.dupont@exemple.com</i>
Serveur d'entrée	<i>courrier.exemple.com</i>
Nom d'utilisateur	<i>jdupont</i>
Mot de passe	<i>zX123</i>
Serveur sortant	<i>courrier.exemple.com</i>

Il s'agit de la société qui vous a fourni votre adresse email (par exemple, votre administrateur informatique au bureau, ou un fournisseur d'accès Internet).

Vous pouvez trouver des paramètres dans les paramètres du programme d'email de votre ordinateur ou dans un document envoyé par votre fournisseur d'email.

- ❗ Il existe de nombreux fournisseurs d'email différents. Leur terminologie et les informations requises peuvent varier. Tous les fournisseurs de services n'autorisent pas l'accès à l'email.

Pour entrer les paramètres d'email

- 1 En mode veille, sélectionnez **Menu** > **Messagerie** > **Email** > **Réglages**.
- 2 Saisissez les paramètres.
L'aide apparaît lorsque vous saisissez des paramètres.

- 💡 Pour plus d'informations, contactez votre fournisseur d'email ou visitez le site www.sonyericsson.com/support.

Pour rédiger et envoyer un email

- 1 En mode veille, sélectionnez **Menu** > **Messagerie** > **Email** > **Rédiger nouveau**.
- 2 Sélectionnez **Ajouter** > **Entrer adrs email**. Entrez l'adresse et sélectionnez **OK**.
- 3 Pour entrer plusieurs destinataires, sélectionnez **Modifier**. Faites défiler jusqu'à une option et sélectionnez **Ajouter** > **Entrer adrs email**. Entrez l'adresse et sélectionnez **OK**. Lorsque vous êtes prêt, sélectionnez **Terminé**.
- 4 Appuyez sur **⏮** pour faire défiler jusqu'à **Objet** :. Sélectionnez **Modifier** et saisissez un sujet.

- 5 Appuyez sur **⏮** pour faire défiler jusqu'à **Texte** :. Sélectionnez **Modifier** et saisissez le texte.
- 6 Appuyez sur **⏮** pour faire défiler jusqu'à **Pièces jointes** :. Sélectionnez **Ajouter** et sélectionnez un fichier à joindre.
- 7 Sélectionnez **Continuer** > **Envoyer**.

Pour recevoir et lire un email

- 1 En mode veille, sélectionnez **Menu** > **Messagerie** > **Email** > **Boîte réception** > **Env./rec.**
- 2 Faites défiler jusqu'au message et sélectionnez **Afficher**.

Pour enregistrer un email

- 1 En mode veille, sélectionnez **Menu** > **Messagerie** > **Email** > **Boîte réception**.
- 2 Faites défiler jusqu'au message et sélectionnez **Autres** > **Enreg. message** > **Email enregistré**.

Pour répondre à un email

- 1 En mode veille, sélectionnez **Menu** > **Messagerie** > **Email** > **Boîte réception**.
- 2 Faites défiler jusqu'au message et sélectionnez **Autres** > **Répondre**.
- 3 Rédigez la réponse et sélectionnez **OK**.
- 4 Sélectionnez **Continuer** > **Envoyer**.

Pour afficher une pièce jointe dans un email

- Lorsque vous affichez le message, sélectionnez **Autres > Pièces jointes > Afficher**.

Pour enregistrer une pièce jointe à un email

- Lorsque vous affichez le message, sélectionnez **Autres > Pièces jointes > Afficher > Enregistr.**

Compte email actif

Si vous disposez de plusieurs comptes email, vous pouvez changer celui qui est actif.

Pour changer de compte email actif

- 1 En mode veille, sélectionnez **Menu > Messagerie > Email > Réglages**.
- 2 Sélectionnez un compte.

Pour supprimer un email (POP3)

- 1 En mode veille, sélectionnez **Menu > Messagerie > Email > Boîte réception**.
- 2 Faites défiler jusqu'au message et sélectionnez **Autres > Marq. pour suppr > Oui**.

- ! *Les messages marqués seront supprimés la prochaine fois que vous vous connectez à votre serveur.*

Pour supprimer un email (IMAP4)

- 1 En mode veille, sélectionnez **Menu > Messagerie > Email > Boîte réception**.
- 2 Faites défiler jusqu'au message et sélectionnez **Autres > Marq. pour suppr > Oui**.
- 3 Sélectionnez **Autres > Vider boîte récept.**

- ! *Les messages marqués seront supprimés dans le téléphone et sur le serveur.*

Push email

Vous pouvez recevoir sur votre téléphone un avertissement de votre serveur email spécifiant que vous avez reçu de nouveaux emails.

Pour activer la notification Push email

- 1 En mode veille, sélectionnez **Menu > Messagerie > Email > Réglages**.
- 2 Faites défiler jusqu'à un compte et sélectionnez **Autres > Modifier compte > Param. avancés > Email push**.
- 3 Sélectionnez une option.

Mes amis

Vous pouvez vous connecter au serveur Mes amis pour communiquer en ligne à l'aide de messages de discussion.

Avant d'utiliser Mes amis

Si votre téléphone ne contient aucun paramètre prédéfini, vous devez entrer les paramètres du serveur. Les informations relatives aux paramètres standard données par votre fournisseur de services sont les suivantes :

- nom d'utilisateur
- mot de passe
- adresse du serveur
- profil Internet

Pour introduire les paramètres du serveur Mes amis

- 1 En mode veille, sélectionnez [Menu](#) > [Messagerie](#) > [Mes amis](#) > [Config.](#)
- 2 Sélectionnez [Ajouter](#) et entrez les paramètres.

Pour modifier les paramètres de Mes amis

- 1 En mode veille, sélectionnez [Menu](#) > [Messagerie](#) > [Mes amis](#).
- 2 Sélectionnez [Autres](#) > [Réglages](#).
- 3 Faites défiler jusqu'au paramètre et appuyez sur [Sélectionner](#).

Pour se connecter au serveur Mes amis

- En mode veille, sélectionnez [Menu](#) > [Messagerie](#) > [Mes amis](#) > [Connex.](#)

Pour se déconnecter du serveur Mes amis

- Sélectionnez [Autres](#) > [Déconnexion](#).

Pour ajouter un contact de chat

- 1 En mode veille, sélectionnez [Menu](#) > [Messagerie](#) > [Mes amis](#) > onglet [Contacts](#).
- 2 Sélectionnez [Autres](#) > [Ajouter contact](#).

Pour envoyer un message de discussion

- 1 En mode veille, sélectionnez [Menu](#) > [Messagerie](#) > [Mes amis](#) > onglet [Contacts](#).
- 2 Faites défiler jusqu'à un contact et sélectionnez [Discuss](#).
- 3 Rédigez le message et sélectionnez [Envoyer](#).

Etat

Vous pouvez afficher votre état, par exemple [Heureux](#) ou [Occupé](#), uniquement à vos contacts. Vous pouvez également afficher votre état à tous les utilisateurs du serveur [Mes amis](#).

Pour afficher mon état

- 1 En mode veille, sélectionnez [Menu](#) > [Messagerie](#) > [Mes amis](#) > [Autres](#) > [Réglages](#) > [Afficher mon état](#).
- 2 Sélectionnez une option.

Pour mettre à jour votre propre état

- 1 En mode veille, sélectionnez [Menu](#) > [Messagerie](#) > [Mes amis](#) > onglet [Mon état](#).
- 2 Faites défiler les onglets et sélectionnez les champs auxquels ajouter des informations.

Groupe de discussion

Un groupe de discussion peut être lancé par votre fournisseur de services, par un utilisateur quelconque de [Mes amis](#) ou par vous-même. Il est possible d'enregistrer les groupes de discussion en sauvegardant une invitation à une discussion ou en recherchant un groupe de discussion particulier.

Pour créer un groupe de discussion

- 1 En mode veille, sélectionnez [Menu](#) > [Messagerie](#) > [Mes amis](#) > onglet [Groupes discussion](#).
- 2 Sélectionnez [Autres](#) > [Ajouter grpe disc.](#) > [Nv. groupe discus.](#)
- 3 Sélectionnez qui vous souhaitez inviter parmi votre liste de contacts et sélectionnez [Continuer](#).
- 4 Entrez un court texte d'invitation et sélectionnez [Continuer](#) > [Envoyer](#).

Pour ajouter un groupe de discussion

- 1 En mode veille, sélectionnez [Menu](#) > [Messagerie](#) > [Mes amis](#) > onglet [Groupes discussion](#) > [Autres](#) > [Ajouter grpe disc.](#)
- 2 Sélectionnez une option.

! *L'historique des conversations est enregistré depuis la déconnexion jusqu'à ce que vous vous connectiez à nouveau afin de vous permettre de revenir aux messages de discussion des anciennes conversations.*

Pour enregistrer une conversation

- 1 En mode veille, sélectionnez [Menu](#) > [Messagerie](#) > [Mes amis](#) > onglet [Conversations](#).
- 2 Lancez une conversation.
- 3 Sélectionnez [Autres](#) > [Avancé](#) > [Enr. conversation](#).

Pour afficher une conversation enregistrée

- 1 En mode veille, sélectionnez [Menu](#) > [Messagerie](#) > [Mes amis](#) > onglet [Conversations](#).
- 2 Sélectionnez [Autres](#) > [Conv. enregistrée](#).

Infos zone et infos cellule

Les infos zone et les infos cellule sont des SMS, par exemple des rapports locaux relatifs au trafic routier qui sont envoyés aux abonnés se trouvant dans une zone déterminée du réseau.

 *Pour plus d'informations, contactez votre fournisseur de services.*

Pour activer les infos zone

- 1 En mode veille, sélectionnez [Menu](#) > [Messagerie](#) > [Réglages](#) > [Infos zone](#).
- 2 Faites défiler jusqu'à [Réception](#) et sélectionnez [Modifier](#) > [Activé](#).

Imagerie

Appareil photo

Vous pouvez prendre des photos pour les visualiser, les enregistrer ou les envoyer.



- 1 Régler la luminosité
- 2 Zoom avant
- 3 Prise de vue
- 4 Zoom arrière

Pour activer l'appareil photo

- En mode veille, sélectionnez **Menu** > **Appareil photo**.

Pour prendre une photo



- 1 Activez l'appareil photo.
- 2 Sélectionnez **Capturer** pour prendre une photo.
- 3 Appuyez sur  pour prendre une autre photo.
- 4 Maintenez enfoncée la touche  pour arrêter l'appareil photo.

Pour utiliser le zoom

Votre téléphone est équipé d'un zoom numérique. En fonction de la taille d'image sélectionnée, les niveaux de zoom suivants sont disponibles :

- Taille d'image 1 MP – aucun zoom
- Taille d'image VGA (640x480) – zoom 2x
- Taille d'image QVGA (320x240) – zoom 4x

Pour utiliser le zoom

- Appuyez sur  ou .

Pour régler la luminosité

- Appuyez sur  ou .

Pour enregistrer et supprimer des images

- 1 En mode veille, sélectionnez **Menu** > **Gestion. fichiers** > **Album app phot.**
- 2 Faites défiler jusqu'à un élément et sélectionnez **Autres**.

Pour afficher des images

- 1 En mode veille, sélectionnez **Menu** > **Gestion. fichiers** > **Album app phot.**
- 2 Faites défiler jusqu'à un élément et sélectionnez **Afficher**.

Pour rechercher des images de l'appareil photo dans l'ordre chronologique

- 1 En mode veille, sélectionnez **Menu** > **Gestion. fichiers** > **Album app phot.**
- 2 Pour parcourir les images de l'appareil photo triées par date, sélectionnez **Autres** > **Afficher par date**.

Pour supprimer des images

- 1 En mode veille, sélectionnez **Menu** > **Gestion. fichiers** > **Album app phot.**
- 2 Faites défiler jusqu'à un élément et appuyez sur .

Paramètres de l'appareil photo

Vous pouvez sélectionner différents paramètres avant de prendre une photo.

Pour afficher les paramètres

- Une fois que l'appareil photo est activé, sélectionnez [Autres](#).

Pour afficher les informations relatives aux paramètres

- Faites défiler jusqu'à un paramètre et sélectionnez [Infos](#).

Raccourcis de l'appareil photo

Touche	Raccourci
	Mode de prise de vue
	Format photo
	Mode Nuit
	Guide des touches

Transfert d'images

Transfert vers et à partir de votre ordinateur

Vous pouvez utiliser la technologie Bluetooth et les MMS pour transférer des images sur votre ordinateur. Vous pouvez également utiliser le câble USB pour faire glisser des photos prises par l'appareil photo. Reportez-vous aux sections *Technologie sans fil Bluetooth™* et *Utilisation du câble USB* à la page 58.

Vous pouvez afficher, améliorer et organiser vos images sur votre ordinateur en installant *Adobe™ Photoshop™ Album Starter Edition* ou le *Gestionnaire multimédia Sony Ericsson*. Ceux-ci sont fournis sur le CD qui accompagne votre téléphone et peuvent être téléchargés sur le site www.sonyericsson.com/support.

Blog avec images

Un blog avec images est une page Web personnelle. Si votre abonnement prend en charge ce service, vous pouvez envoyer des images sur un blog.

- ! *Les services Web peuvent exiger un contrat de licence distinct entre vous et le fournisseur de services. Des réglementations et/ou frais supplémentaires peuvent être applicables. Contactez votre fournisseur de services.*

Pour envoyer des photos de l'appareil photo vers un blog

- 1 En mode veille, sélectionnez [Menu](#) > [Gestion. fichiers](#) > [Album app phot.](#)
- 2 Faites défiler jusqu'à une image et sélectionnez [Autres](#) > [Envoyer](#) > [Publier sur blog](#).
- 3 Ajoutez un titre et du texte.
- 4 Sélectionnez [OK](#) > [Publier](#).

Pour accéder à une adresse blog à partir des contacts

- 1 En mode veille, sélectionnez [Menu](#) > [Contacts](#).
- 2 Faites défiler jusqu'à un contact.
- 3 Faites défiler jusqu'à une adresse Web et sélectionnez [Atteindre](#).

Images

Vous pouvez afficher, ajouter, copier ou supprimer des images dans le [Gestion. fichiers](#). Les types de fichier pris en charge sont GIF, JPEG, BMP et PNG, par exemple.

Utilisation des images

Vous pouvez ajouter une image à un contact, l'utiliser en tant qu'écran d'accueil, comme fond d'écran en mode veille ou comme économiseur d'écran.

Pour afficher des images

- 1 En mode veille, sélectionnez [Menu](#) > [Gestion. fichiers](#) > [Images](#).
- 2 Faites défiler jusqu'à une photo et sélectionnez [Afficher](#).

Pour utiliser des images

- 1 En mode veille, sélectionnez [Menu](#) > [Gestion. fichiers](#) > [Images](#).
- 2 Faites défiler jusqu'à une image, puis sélectionnez [Autres](#) > [Utiliser comme](#).
- 3 Sélectionnez une option.

Pour afficher des images dans un diaporama

- 1 En mode veille, sélectionnez [Menu](#) > [Gestion. fichiers](#) > [Images](#).
- 2 Faites défiler jusqu'à une image et sélectionnez [Afficher](#) > [Autres](#) > [Diaporama](#).

Envoi et réception

Vous pouvez envoyer et recevoir des images sous forme de MMS, dans un email ou à l'aide de la technologie Bluetooth.

Pour envoyer une image

- 1 En mode veille, sélectionnez [Menu](#) > [Gestion. fichiers](#) > [Images](#).
- 2 Faites défiler jusqu'à une image, puis sélectionnez [Autres](#) > [Envoyer](#).
- 3 Sélectionnez une méthode de transfert.

! *Veillez à ce que l'appareil du destinataire prenne en charge la méthode de transfert sélectionnée.*

Pour recevoir une image

- Suivez les instructions qui apparaissent à l'écran.

Divertissement

Radio

- ! N'utilisez pas votre téléphone comme radio dans les endroits où cela est interdit.

Pour écouter la radio



- 1 Connectez le mains libres au téléphone.
- 2 En mode veille, sélectionnez **Menu** > **Radio**.

Pour modifier le volume



- Lorsque la radio fonctionne, appuyez sur  ou .



Pour rechercher automatiquement des stations de radio

- Lorsque la radio fonctionne, sélectionnez **Recherch.**





-  Vous pouvez également appuyer sur  pour rechercher automatiquement des stations de radio.

Pour rechercher manuellement des stations

- Lorsque la radio fonctionne, appuyez sur  ou .

-  Vous pouvez également appuyer sur  ou  pour rechercher les stations de radio.

Pour rechercher des stations prédéfinies

- Lorsque la radio fonctionne, appuyez sur  ou .
-  Appuyez sur  vers le haut ou vers le bas pour rechercher les stations présélectionnées.

Enregistrer des stations de radio

Vous pouvez enregistrer jusqu'à 20 stations prédéfinies.



Pour enregistrer des stations de radio

- 1 En mode veille, sélectionnez **Menu** > **Radio**.
- 2 Sélectionnez **Recherch.** pour rechercher une station de radio.
- 3 Sélectionnez **Autres** > **Enregistr.**
- 4 Faites défiler jusqu'à une position et sélectionnez **Insérer**.

Pour sélectionner des stations de radio enregistrées

- 1 En mode veille, sélectionnez **Menu** > **Radio** > **Autres** > **Stations**.
- 2 Sélectionnez une station de radio.

Pour enregistrer des stations de radio dans les positions 1 à 10

- Lorsque vous avez trouvé une station de radio, maintenez enfoncée la touche  - .

Pour sélectionner la station de radio enregistrée à une position comprise entre 1 et 10

- Lorsque la radio fonctionne, appuyez sur **(0+)** ou **(9)**.

Pour afficher les options de la radio

- Lorsque la radio fonctionne, sélectionnez **Autres**.

Sonneries et mélodies

Pour définir une sonnerie

- 1 En mode veille, sélectionnez **Menu** > **Réglages** > onglet **Sons et alertes** > **Sonnerie**.
- 2 Sélectionnez une option.

Pour régler le volume de la sonnerie

- 1 En mode veille, sélectionnez **Menu** > **Réglages** > onglet **Sons et alertes** > **Volume sonnerie**.
- 2 Appuyez sur **(◀)** ou **(▶)** pour modifier le volume.
- 3 Sélectionnez **Enregistr.**

Pour couper la sonnerie

- En mode veille, maintenez enfoncée la touche **(#...*)**.
Toutes les sonneries sont désactivées, à l'exception du signal d'alarme.

Pour régler le vibreur

- 1 En mode veille, sélectionnez **Menu** > **Réglages** > onglet **Sons et alertes** > **Vibreur**.
- 2 Sélectionnez une option.

Pour envoyer une sonnerie

- 1 En mode veille, sélectionnez **Menu** > **Gestion. fichiers** > **Musique** > **Sonneries**.
- 2 Faites défiler jusqu'à une sonnerie et sélectionnez **Autres** > **Envoyer**.
- 3 Sélectionnez une méthode de transfert.

! *Veillez à ce que l'appareil du destinataire prenne en charge la méthode de transfert sélectionnée.*

Pour recevoir une sonnerie

- Suivez les instructions qui apparaissent à l'écran.

! *Vous ne pouvez pas échanger de contenu protégé par copyright. Un fichier protégé s'accompagne du symbole d'une clé.*

MusicDJ™

Vous pouvez composer et modifier vos propres mélodies à utiliser comme sonneries. Une mélodie est constituée de quatre types de piste - **Tambours**, **Graves**, **Cordes** et **Accents**. Une piste contient un certain nombre de blocs

de musique. Les blocs sont constitués de sons prédéfinis aux caractéristiques différentes. Les blocs sont groupés en [Introduction](#), [Couplet](#), [Choeur](#) et [Pause](#). Vous composez une mélodie en ajoutant des blocs de musique à la piste.

Pour composer une mélodie

- 1 En mode veille, sélectionnez [Menu](#) > [Loisirs](#) > [MusicDJ™](#).
- 2 Choisissez d'[Insérer](#), de [Copier](#) ou de [Coller](#) des blocs.
- 3 Utilisez  pour parcourir les blocs.
- 4 Sélectionnez [Autres](#) > [Enreg. mélodie](#).

Pour envoyer une mélodie

- 1 En mode veille, sélectionnez [Menu](#) > [Gestion. fichiers](#).
- 2 Faites défiler [Musique](#) et sélectionnez [Ouvrir](#).
- 3 Faites défiler jusqu'à une mélodie et sélectionnez [Autres](#) > [Envoyer](#).
- 4 Sélectionnez une méthode de transfert.

! *Veillez à ce que l'appareil du destinataire prenne en charge la méthode de transfert sélectionnée.*

Pour recevoir une mélodie

- Suivez les instructions qui apparaissent à l'écran.

! *Il est impossible d'envoyer une mélodie polyphonique ou un fichier MP3 dans un SMS.*

Magnétophone

Vous pouvez enregistrer une note vocale. Les sons enregistrés peuvent également être spécifiés comme sonneries.

Pour enregistrer un son

- En mode veille, sélectionnez [Menu](#) > [Loisirs](#) > [Enregistrer son](#).

Pour écouter un enregistrement

- 1 En mode veille, sélectionnez [Menu](#) > [Gestion. fichiers](#) > [Musique](#).
- 2 Faites défiler jusqu'à un enregistrement et [Lire](#).

Lecteur vidéo

Pour lire des vidéos

- 1 En mode veille, sélectionnez [Menu](#) > [Loisirs](#) > [Lecteur vidéo](#).
- 2 Faites défiler jusqu'à un titre et sélectionnez [Lire](#).

Commandes vidéo

Pour arrêter la lecture de vidéos

- Appuyez sur .



Pour reprendre la lecture de vidéos

- Appuyez sur .



Pour accéder au clip vidéo suivant ou précédent

- Lorsque la lecture de clips vidéo, appuyez sur  ou .

Pour avancer ou reculer rapidement

- Lors de la lecture de clips vidéo, maintenez enfoncée la touche  ou .

Pour modifier le volume

- Appuyez sur  ou .

Jeux

Votre téléphone contient des jeux préchargés. Vous pouvez également télécharger des jeux. Des textes d'aide sont disponibles pour la plupart des jeux.

Pour démarrer un jeu

- 1 En mode veille, sélectionnez [Menu](#) > [Loisirs](#) > [Jeux](#).
- 2 Sélectionnez un jeu.

Pour terminer une partie

- Maintenez enfoncée la touche .

Applications

Avant d'utiliser des applications Java™

Si les paramètres ne sont pas encore saisis dans votre téléphone, reportez-vous à la section *Réglages* à la page 53.

Vous pouvez télécharger et exécuter des applications Java. Vous pouvez également afficher des informations ou spécifier différentes autorisations.

Pour sélectionner une application Java

- 1 En mode veille, sélectionnez [Menu](#) > [Gestion. fichiers](#) > [Applications](#).
- 2 Sélectionnez une application.

Pour afficher des informations relatives à une application Java

- 1 En mode veille, sélectionnez [Menu](#) > [Gestion. fichiers](#) > [Applications](#).
- 2 Faites défiler jusqu'à une application et sélectionnez [Autres](#) > [Informations](#).

Pour définir des autorisations pour une application Java

- 1 En mode veille, sélectionnez [Menu](#) > [Gestion. fichiers](#) > [Applications](#).
- 2 Faites défiler jusqu'à une application et sélectionnez [Autres](#) > [Autorisations](#).

Pour définir la taille d'écran d'une application Java

- 1 En mode veille, sélectionnez [Menu](#) > [Gestion. fichiers](#) > [Applications](#).
- 2 Faites défiler jusqu'à une application et sélectionnez [Autres](#) > [Taille de l'écran](#).
- 3 Sélectionnez une option.

Profils Internet pour applications Java

Certaines applications Java doivent être connectées à Internet pour recevoir des informations.

Pour sélectionner un profil Internet pour les applications Java

- 1 En mode veille, sélectionnez [Menu](#) > [Réglages](#) > onglet [Connectivité](#) > [Réglages Internet](#) > [Paramètres Java](#).
- 2 Sélectionnez une option.

Connectivité

Réglages

Avant d'utiliser Internet, PlayNow™, Mes amis, Java, MMS, la synchronisation à distance, email et blog avec images, votre téléphone doit disposer des paramètres requis.

Si les paramètres ne sont pas encore introduits, veillez à ce que votre téléphone prenne en charge le transfert de données. Vous pouvez télécharger les paramètres à l'aide de l'Assistant de configuration ou depuis le site www.sonyericsson.com/support.

Pour télécharger des paramètres à l'aide de l'Assistant de configuration

- 1 En mode veille, sélectionnez [Menu](#) > [Réglages](#) > onglet [Général](#) > [Assistant Config.](#) > [Param téléchargés](#).
- 2 Suivez les instructions à l'écran.

Pour télécharger des paramètres via un ordinateur

- 1 Visitez www.sonyericsson.com/support.
- 2 Suivez les instructions à l'écran.

Utilisation d'Internet

Vous pouvez utiliser Internet pour accéder aux services en ligne.

- ❗ Si vous ne parvenez pas à vous connecter à Internet, reportez-vous à la section Réglages page 53 ou contactez votre opérateur.

Pour commencer à naviguer

- En mode veille, sélectionnez [Menu](#) > [Internet](#).

Pour quitter le navigateur

- Lorsque vous naviguez sur Internet, sélectionnez [Autres](#) > [Quitter navigat.](#)

Pour afficher les options

- Lorsque vous naviguez sur Internet, sélectionnez [Autres](#).

Lorsque vous naviguez sur Internet

Vous pouvez émettre un appel ou envoyer un lien lorsque vous naviguez sur Internet.

Pour émettre un appel

- Lorsque vous naviguez sur Internet, sélectionnez [Autres](#) > [Outils](#) > [Emettre un appel](#).

Pour envoyer un lien

- 1 Lorsque vous naviguez sur Internet, sélectionnez [Autres](#) > [Outils](#) > [Envoyer lien](#).
- 2 Sélectionnez une option.

Utilisation de signets

Vous pouvez créer et modifier des signets comme liens rapides vers vos pages Web préférées.

Pour créer un signet

- 1 En mode veille, sélectionnez [Menu](#) > [Internet](#) > [Autres](#) > [Atteindre](#) > [Signets](#).
- 2 Faites défiler [Nouveau signet](#) et sélectionnez [Ajouter](#).
- 3 Saisissez les informations et sélectionnez [Enregistr.](#)

Pour sélectionner un signet











- 1 En mode veille, sélectionnez [Menu](#) > [Internet](#) > [Autres](#) > [Atteindre](#) > [Signets](#).
- 2 Faites défiler jusqu'à un signet et sélectionnez [Atteindre](#).

Raccourcis clavier Internet

Vous pouvez utiliser le clavier pour accéder directement à une fonction du navigateur Internet.

Pour sélectionner des raccourcis clavier Internet

- En mode veille, sélectionnez [Menu](#) > [Internet](#) > [Autres](#) > [Options](#) > onglet [Navigation](#) > [Mode Clavier](#) > [Raccourcis](#).

Touche	Raccourci
	Signets
	Entrer une URL
	Rech. Internet
	Historique
	Actualiser page
	Transférer
	Page précédente
	Page suivante
	Plin écran ou Ecran normal.
	Zoom
	Raccourcis

Téléchargement

Vous pouvez télécharger des fichiers tels que des images, des thèmes, des jeux et des sonneries depuis des pages Web.

Pour télécharger à partir d'une page Web

- 1 Lorsque vous naviguez sur Internet, sélectionnez un fichier à télécharger.
- 2 Suivez les instructions à l'écran.

Profils Internet

Vous pouvez sélectionner un autre profil Internet si vous en avez plusieurs.

Pour sélectionner un profil Internet à partir du navigateur Internet

- 1 En mode veille, sélectionnez **Menu** > **Réglages** > onglet **Connectivité** > **Réglages Internet** > **Profils Internet**.
- 2 Sélectionnez une option.

Sécurité Internet et certificats

Votre téléphone prend en charge la navigation sécurisée. Votre téléphone doit contenir des certificats pour que vous puissiez utiliser certains services Internet tels que le téléservice télébancaire. Il se peut que votre téléphone contienne déjà des certificats au moment de l'achat, mais vous pouvez également en télécharger de nouveaux.

Pour afficher les certificats stockés dans votre téléphone

- En mode veille, sélectionnez **Menu** > **Réglages** > onglet **Général** > **Sécurité** > **Certificats**.

Lecteur RSS

Vous pouvez recevoir un contenu fréquemment mis à jour, tel que des titres de l'actualité, des flux, à l'aide de RSS (Really Simple Syndication).

Pour ajouter de nouveaux flux d'une page Web

- Lorsque vous naviguez sur Internet, sélectionnez **Autres** > **Flux RSS**.

Pour créer un nouveau flux

- 1 En mode veille, sélectionnez [Menu](#) > [Messagerie](#) > [Lecteur RSS](#) > [Autres](#) > [Nouveau flux](#).
- 2 Entrez l'adresse Web propre au flux RSS (par exemple http://rss.cnn.com/rss/cnn_topstories.rss) et sélectionnez [Atteindre](#).

Pour définir et utiliser les options du lecteur RSS

- 1 En mode veille, sélectionnez [Menu](#) > [Messagerie](#) > [Lecteur RSS](#) > [Autres](#).
- 2 Sélectionnez une option.

Technologie sans fil Bluetooth™

La fonction Bluetooth vous permet de connecter sans fil votre appareil à d'autres périphériques Bluetooth. Vous pouvez notamment :

- connecter votre appareil à des périphériques sans fil ;
- connecter votre appareil à des écouteurs stéréo ;
- connecter votre appareil à plusieurs périphériques à la fois ;
- connecter votre appareil à des ordinateurs et accéder à Internet ;
- synchroniser les informations avec des ordinateurs ;

- utiliser des accessoires d'affichage multimédia ;
- échanger des éléments et jouer avec plusieurs personnes.

! Pour une communication Bluetooth optimale, il est conseillé d'observer un éloignement inférieur à 10 mètres (33 pieds), sans aucun obstacle physique.

Avant d'utiliser la technologie sans fil Bluetooth

Vous devez activer la fonction Bluetooth pour communiquer avec d'autres périphériques. Vous devez également jumeler votre téléphone avec d'autres périphériques Bluetooth.

Pour activer la fonction Bluetooth

- En mode veille, sélectionnez [Menu](#) > [Réglages](#) > onglet [Connectivité](#) > [Bluetooth](#) > [Activer](#).

! Assurez-vous que la fonction Bluetooth est activée et visible sur le périphérique auquel vous souhaitez jumeler votre téléphone.

Pour jumeler le téléphone avec un périphérique

- 1 En mode veille, sélectionnez [Menu](#) > [Réglages](#) > onglet [Connectivité](#) > [Bluetooth](#) > [Mes périphériques](#) > [Nouveau périph.](#) pour rechercher des périphériques disponibles.

- 2 Sélectionnez un périphérique.
- 3 Entrez un code d'accès le cas échéant.

Pour autoriser la connexion au téléphone

- 1 En mode veille, sélectionnez [Menu](#) > [Réglages](#) > onglet [Connectivité](#) > [Bluetooth](#) > [Mes périphériques](#).
- 2 Sélectionnez un périphérique dans la liste.
- 3 Sélectionnez [Autres](#) > [Autoriser connex.](#)

Pour jumeler le téléphone avec un mains libres Bluetooth pour la première fois

- 1 En mode veille, sélectionnez [Menu](#) > [Réglages](#) > onglet [Connectivité](#) > [Bluetooth](#) > [Mains Libres](#).
- 2 Sélectionnez [Oui](#).
- 3 Entrez un code d'accès le cas échéant.

Pour jumeler le téléphone avec plusieurs mains libres Bluetooth

- 1 En mode veille, sélectionnez [Menu](#) > [Réglages](#) > onglet [Connectivité](#) > [Bluetooth](#) > [Mains Libres](#) > [Mon Mains Libres](#) > [Nouv. Mains Libres](#).
- 2 Faites défiler jusqu'à un périphérique et sélectionnez [Ajouter](#).

Economie d'énergie

Cette fonction vous permet d'économiser l'énergie de la batterie. Vous ne pouvez vous connecter qu'à un seul périphérique Bluetooth. Si vous souhaitez vous connecter simultanément à plusieurs périphériques Bluetooth, vous devez désactiver cette fonction.

Pour activer la fonction d'économie d'énergie

- En mode veille, sélectionnez [Menu](#) > [Réglages](#) > onglet [Connectivité](#) > [Bluetooth](#) > [Economie énergie](#) > [Activé](#).

Nom du téléphone

Vous pouvez entrer un nom pour votre téléphone à afficher lorsque d'autres périphériques le détectent.

Pour entrer le nom d'un téléphone

- 1 En mode veille, sélectionnez [Menu](#) > [Réglages](#) > onglet [Connectivité](#) > [Bluetooth](#) > [Nom téléphone](#).
- 2 Entrez le nom du téléphone et sélectionnez [OK](#).

Visibilité

Si vous souhaitez que d'autres périphériques Bluetooth puissent détecter votre téléphone, vous pouvez choisir de rendre votre téléphone visible.

Pour afficher votre téléphone

- En mode veille, sélectionnez **Menu** > **Réglages** > onglet **Connectivité** > **Bluetooth** > **Visibilité** > **Afficher téléph.**

Echange d'éléments

Envoyez ou recevez des éléments via la méthode de transfert de la technologie Bluetooth. Choisissez un dispositif dans la liste des dispositifs détectés.

Pour envoyer un contact

- 1 En mode veille, sélectionnez **Menu** > **Contacts**.
- 2 Faites défiler jusqu'à un contact et sélectionnez **Autres** > **Envoyer contact** > **Via Bluetooth**.
- 3 Sélectionnez le périphérique auquel vous souhaitez envoyer l'élément.

Pour recevoir un élément

- 1 En mode veille, sélectionnez **Menu** > **Réglages** > onglet **Connectivité** > **Bluetooth** > **Activer**.
- 2 Sélectionnez **Visibilité** > **Afficher téléph.**
- 3 Lorsque vous recevez un élément, suivez les instructions à l'écran.

Transfert de son de/vers un mains libres Bluetooth

Vous pouvez transférer le son de/vers un mains libres Bluetooth à l'aide d'une touche du téléphone ou de la touche du mains libres.

Pour transférer du son

- 1 En mode veille, sélectionnez **Menu** > **Réglages** > onglet **Connectivité** > **Bluetooth** > **Mains Libres** > **Appel entrant**.
- 2 Sélectionnez une option. **Via le téléphone** transfère du son vers le téléphone. **Via Mains Libres** transfère du son vers le mains libres.

Transfert de fichiers

Vous pouvez synchroniser et transférer des fichiers à l'aide de la technologie sans fil Bluetooth. Reportez-vous à la section *Synchronisation avec un ordinateur* à la page 60.

Utilisation du câble USB

Vous pouvez raccorder votre téléphone à un ordinateur à l'aide du câble USB afin de transférer des fichiers à l'aide de **Transf. fich.** Vous pouvez également synchroniser et transférer des fichiers ou encore utiliser votre téléphone comme modem à l'aide de **Mode Tél.** Pour

plus d'informations, accédez à la section Mise en route sur le site www.sonyericsson.com/support.

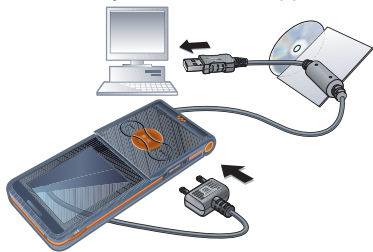

Avant d'utiliser le câble USB

- Reportez-vous à la section *Systèmes d'exploitation requis* à la page 19.

! *Utilisez uniquement un câble USB pris en charge par votre téléphone. Ne débranchez pas le câble USB de votre téléphone ou de l'ordinateur pendant le transfert des fichiers, car cela pourrait endommager la mémoire du téléphone ou la carte mémoire.*

Pour débrancher le câble USB en toute sécurité

- 1 Cliquez avec le bouton droit sur l'icône du disque amovible dans *l'Explorateur Windows*.
- 2 Sélectionnez *Ejecter*.

- 3 Débranchez le câble USB lorsque le message suivant s'affiche sur le téléphone : *Connexion USB terminée*. Vous pouvez maintenant débrancher le câble USB en toute sécurité.

Faire glisser des fichiers multimédia

Vous pouvez faire glisser des fichiers multimédia entre votre téléphone ou la carte mémoire et un ordinateur dans *l'Explorateur Microsoft Windows*.

Pour faire glisser des fichiers multimédia

- 1 Connectez votre téléphone à un ordinateur à l'aide du câble USB.
- 2 Téléphone : Sélectionnez *Transf. fich.*. Le téléphone demeure activé durant le transfert de fichiers.
- 3 Ordinateur : Attendez que la mémoire du téléphone et la carte mémoire s'affichent en tant que disques externes dans *l'Explorateur Windows*.
- 4 Faites glisser et déplacez les fichiers sélectionnés entre le téléphone et l'ordinateur.

Synchronisation

Vous pouvez procéder à la synchronisation de deux manières :

- Vous pouvez utiliser le câble USB ou la technologie sans fil Bluetooth pour synchroniser les contacts, rendez-vous,

tâches et notes du téléphone avec un programme de votre ordinateur tel que Microsoft Outlook®.

- Vous pouvez aussi synchroniser via un service Internet. Pour plus d'informations, accédez à la section Mise en route sur le site www.sonyericsson.com/support.

 Utilisez uniquement une des méthodes de synchronisation à la fois avec votre téléphone.

Synchronisation avec un ordinateur
Avant la synchronisation, vous devez installer *Sony Ericsson PC Suite*.

 *Sony Ericsson PC Suite* est fourni sur le CD qui accompagne votre téléphone et peut être téléchargé sur le site www.sonyericsson.com/support.

Reportez-vous à la section **Systèmes d'exploitation requis** à la page 19.

Pour installer le logiciel Sony Ericsson PC Suite

- 1 Mettez votre ordinateur sous tension et insérez le CD. Le CD-ROM démarre automatiquement et la fenêtre d'installation s'ouvre.

 Si le CD ne démarre pas, cliquez sur **Démarrer/Exécuter...** et tapez **D : start.exe**, puis cliquez sur **OK**.

- 2 Choisissez une langue et cliquez sur **OK**.
- 3 Cliquez sur *Install Sony Ericsson PC Suite* et suivez les instructions à l'écran.

Pour procéder à la synchronisation à l'aide de PC Suite

- 1 **Ordinateur** : Démarrez *PC Suite* à partir de **Démarrer/Programmes/Sony Ericsson/PC Suite**.
- 2 Pour connaître la procédure de connexion, conformez-vous aux instructions fournies dans *PC Suite*.
- 3 **Téléphone** : Sélectionnez **Mode Tél.**
- 4 **Ordinateur** : Lorsque vous êtes averti que le logiciel *Sony Ericsson PC Suite* a détecté votre téléphone, vous pouvez commencer à utiliser les applications du mode **Téléphone**.

 Pour obtenir des informations détaillées relatives à l'utilisation, reportez-vous à la section **d'aide Sony Ericsson PC Suite** une fois le logiciel installé sur votre ordinateur.

Synchronisation via un service Internet

Vous pouvez synchroniser en ligne à l'aide d'un service Internet avec votre téléphone. Si les paramètres Internet ne figurent pas dans votre téléphone, reportez-vous à la section **Réglages** à la page 53.

Avant de démarrer la synchronisation à l'aide d'un service Internet.

Vous devez saisir les paramètres pour la synchronisation à distance et enregistrer un compte de synchronisation en ligne avec un fournisseur de services. Les paramètres requis sont les suivants :

- **Adresse serveur** – URL du serveur
- **Nom d'utilisateur** – nom d'utilisateur du compte.
- **Mot de passe** – mot de passe du compte.
- **Connexion** – sélectionnez un profil Internet.
- **Applications** – marquez les applications à synchroniser.
- **Param. application** – sélectionnez une application et entrez un nom de base de données ainsi que, le cas échéant, le nom d'utilisateur et le mot de passe.
- **Intervalle synchro.** – spécifiez la fréquence de synchronisation.
- **Init. à distance** – sélectionnez une option à utiliser lorsque vous démarrez la synchronisation depuis un service.
- **Sécurité à distance** – entrez l'ID et le mot de passe du serveur.

Pour entrer les paramètres de synchronisation à distance

- 1 En mode veille, sélectionnez **Menu** > **Organiseur** > **Synchronisation**.
- 2 Faites défiler **Nouveau compte** et sélectionnez **Ajouter**.
- 3 Entrez un nom pour le nouveau compte et sélectionnez **Continuer**.
- 4 Entrez les paramètres et sélectionnez **Enregistr.**

Pour supprimer un compte

- 1 En mode veille, sélectionnez **Menu** > **Organiseur** > **Synchronisation**.
- 2 Faites défiler jusqu'à un compte et sélectionnez **Autres** > **Suppr.**

Pour lancer la synchronisation à distance

- 1 En mode veille, sélectionnez **Menu** > **Organiseur** > **Synchronisation**.
- 2 Faites défiler jusqu'à un compte, puis sélectionnez **Démarrer**.



Service de mise à jour

Vous pouvez mettre à jour votre téléphone avec le dernier logiciel. Vous ne perdez ni les informations personnelles, ni celles du téléphone.

Il existe deux moyens de mettre à jour votre téléphone :

- par liaison radio via votre téléphone
- via le câble USB fourni et un ordinateur connecté à Internet



Le Service de mise à jour requiert l'accès aux données (GPRS).

Avant d'utiliser le service de mise à jour

Si les paramètres ne figurent pas dans votre téléphone, reportez-vous à la section *Réglages* à la page 53.

Pour afficher le logiciel actuellement installé dans votre téléphone

- 1 En mode veille, sélectionnez **Menu** > **Réglages** > onglet **Général** > **Update Service**.
- 2 Sélectionnez **Version du logiciel**.

Pour utiliser le service de mise à jour à l'aide du téléphone

- 1 En mode veille, sélectionnez **Menu** > **Réglages** > onglet **Général** > **Update Service**.
- 2 Sélectionnez **Rechercher MàJ** et suivez les instructions à l'écran.

Pour utiliser le service de mise à jour à l'aide d'un câble USB

- 1 Accédez au site Web www.sonyericsson.com/support ou cliquez sur le *service de mise à jour Sony Ericsson* dans le logiciel *PC Suite* s'il est installé sur votre ordinateur. Reportez-vous à la section *Pour installer le logiciel Sony Ericsson PC Suite* à la page 60.
- 2 Sélectionnez la région et le pays.
- 3 Suivez les instructions à l'écran.

Pour définir un rappel pour utiliser le service de mise à jour

- 1 En mode veille, sélectionnez **Menu** > **Réglages** > onglet **Général** > **Update Service** > **Rappel**.
- 2 Sélectionnez une option.

Fonctions supplémentaires

Alarmes

Vous pouvez définir un son ou la radio comme signal d'alarme. L'alarme sonne même si le téléphone est réglé sur silence ou est éteint. Lorsque l'alarme retentit, vous pouvez la couper pendant 9 minutes ou la désactiver.

Pour régler l'alarme

- 1 En mode veille, sélectionnez [Menu](#) > [Organiseur](#) > [Alarmes](#).
- 2 Faites défiler jusqu'à une alarme, puis sélectionnez [Modifier](#).
- 3 Faites défiler [Heure](#) : et sélectionnez [Modifier](#).
- 4 Entrez une heure et sélectionnez [OK](#) > [Enregistrer](#).

Pour définir une alarme récurrente

- 1 En mode veille, sélectionnez [Menu](#) > [Organiseur](#) > [Alarmes](#).
- 2 Faites défiler jusqu'à une alarme, puis sélectionnez [Modifier](#).
- 3 Faites défiler [Récurrence](#) : et sélectionnez [Modifier](#).
- 4 Faites défiler jusqu'à un jour et sélectionnez [Marquer](#).
- 5 Sélectionnez [Terminé](#) > [Enregistrer](#).

Pour régler le signal d'alarme

- 1 En mode veille, sélectionnez [Menu](#) > [Organiseur](#) > [Alarmes](#).
- 2 Faites défiler jusqu'à une alarme, puis sélectionnez [Modifier](#).
- 3 Faites défiler [Signal d'alarme](#) : et sélectionnez [Modifier](#).
- 4 Faites défiler jusqu'à une option, puis sélectionnez [Enregistrer](#).

Pour couper l'alarme

- Lorsque l'alarme retentit, appuyez sur une quelconque touche.

Pour couper l'alarme radio

- Lorsque l'alarme retentit, sélectionnez [Répéter](#).

Pour désactiver une alarme

- Lorsque l'alarme retentit, sélectionnez [Désactiv](#).

Pour annuler l'alarme

- 1 En mode veille, sélectionnez [Menu](#) > [Organiseur](#) > [Alarmes](#).
- 2 Faites défiler jusqu'à une alarme, puis sélectionnez [Désactiv](#).

Agenda

L'agenda peut être synchronisé avec celui d'un ordinateur ou avec un agenda du Web. Reportez-vous à la section *Synchronisation* à la page 59.

Rendez-vous

Vous pouvez ajouter de nouveaux rendez-vous ou réutiliser des rendez-vous existants.

Pour ajouter un rendez-vous

- 1 En mode veille, sélectionnez **Menu** > **Organiseur** > **Agenda**.
- 2 Sélectionnez une date.
- 3 Faites défiler **Nouveau RDV** et sélectionnez **Ajouter**.
- 4 Entrez les informations et confirmez chaque entrée.
- 5 Sélectionnez **Enregistr.**

Pour afficher un rendez-vous

- 1 En mode veille, sélectionnez **Menu** > **Organiseur** > **Agenda**.
- 2 Sélectionnez une date.
- 3 Faites défiler jusqu'à un rendez-vous, puis sélectionnez **Afficher**.

Pour réutiliser un rendez-vous existant

- 1 En mode veille, sélectionnez **Menu** > **Organiseur** > **Agenda**.
- 2 Sélectionnez une date.
- 3 Faites défiler jusqu'à un rendez-vous, puis sélectionnez **Afficher**.
- 4 Sélectionnez **Autres** > **Modifier**.
- 5 Entrez le rendez-vous et confirmez chaque entrée.
- 6 Sélectionnez **Enregistr.**

Pour envoyer un rendez-vous

- 1 En mode veille, sélectionnez **Menu** > **Organiseur** > **Agenda**.
 - 2 Sélectionnez une date.
 - 3 Faites défiler jusqu'à un rendez-vous et sélectionnez **Autres** > **Envoyer**.
 - 4 Sélectionnez une méthode de transfert.
- ! *Veillez à ce que l'appareil du destinataire prenne en charge la méthode de transfert sélectionnée.*

Pour afficher une semaine de l'agenda

- 1 En mode veille, sélectionnez **Menu** > **Organiseur** > **Agenda**.
- 2 Sélectionnez une date.
- 3 Sélectionnez **Autres** > **Afficher semaine**.







Pour programmer les rappels

- 1 En mode veille, sélectionnez **Menu** > **Organiseur** > **Agenda**.
 - 2 Sélectionnez une date.
 - 3 Sélectionnez **Autres** > **Avancées** > **Rappels**.
 - 4 Sélectionnez une option.
- ! *Les options de rappel définies dans l'agenda affectent celles définies dans les tâches.*

Navigation dans l'agenda

Vous pouvez utiliser la touche de navigation pour vous déplacer entre les jours ou les semaines. Dans la vue mensuelle, vous pouvez utiliser les raccourcis clavier.

Touche Raccourci

	Reculer d'une semaine
	Reculer d'un mois
	Reculer d'un an
	Date d'aujourd'hui
	Semaine suivante
	Mois suivant
	Année suivante

Paramètres de l'agenda

Pour afficher les options de l'agenda

- 1 En mode veille, sélectionnez [Menu](#) > [Organiseur](#) > [Agenda](#).
- 2 Sélectionnez [Autres](#).

Tâches

Vous pouvez ajouter de nouvelles tâches ou réutiliser des tâches existantes.

Pour ajouter une tâche

- 1 En mode veille, sélectionnez [Menu](#) > [Organiseur](#) > [Tâches](#).
- 2 Sélectionnez [Nouvelle tâche](#) > [Ajouter](#).

- 3 Sélectionnez une option.
- 4 Entrez les informations détaillées et confirmez chaque entrée.

Pour afficher une tâche

- 1 En mode veille, sélectionnez [Menu](#) > [Organiseur](#) > [Tâches](#).
- 2 Faites défiler jusqu'à une tâche et sélectionnez [Afficher](#).

Pour réutiliser une tâche existante

- 1 En mode veille, sélectionnez [Menu](#) > [Organiseur](#) > [Tâches](#).
- 2 Faites défiler jusqu'à une tâche et sélectionnez [Afficher](#).
- 3 Sélectionnez [Autres](#) > [Modifier](#).
- 4 Modifiez la tâche, puis sélectionnez [Continuer](#).
- 5 Choisissez de spécifier un rappel.

Pour envoyer une tâche

- 1 En mode veille, sélectionnez [Menu](#) > [Organiseur](#) > [Tâches](#).
- 2 Faites défiler jusqu'à une tâche et sélectionnez [Autres](#) > [Envoyer](#).
- 3 Sélectionnez une méthode de transfert.

⚠ *Veillez à ce que l'appareil du destinataire prenne en charge la méthode de transfert sélectionnée.*

Pour programmer les rappels

- 1 En mode veille, sélectionnez **Menu** > **Organiseur** > **Tâches**.
- 2 Faites défiler jusqu'à une tâche et sélectionnez **Autres** > **Rappels**.
- 3 Sélectionnez une option.

! Les options de rappel définies dans les tâches affectent celles définies dans l'agenda.

Notes

Vous pouvez créer des notes et les enregistrer. Vous pouvez également afficher une note en mode veille.

Pour ajouter une note

- 1 En mode veille, sélectionnez **Menu** > **Organiseur** > **Notes**.
- 2 Sélectionnez **Nouvelle note** > **Ajouter**.
- 3 Rédigez une note et sélectionnez **Enregistrer**.

Pour afficher une note en veille

- 1 En mode veille, sélectionnez **Menu** > **Organiseur** > **Notes**.
- 2 Faites défiler jusqu'à une note et sélectionnez **Autres** > **Afficher en veille**.

Pour modifier une note

- 1 En mode veille, sélectionnez **Menu** > **Organiseur** > **Notes**.
- 2 Faites défiler jusqu'à une note et sélectionnez **Autres** > **Modifier**.
- 3 Modifiez la note, puis sélectionnez **Enregistrer**.

Pour envoyer une note

- 1 En mode veille, sélectionnez **Menu** > **Organiseur** > **Notes**.
- 2 Faites défiler jusqu'à une note et sélectionnez **Autres** > **Envoyer**.
- 3 Sélectionnez une méthode de transfert.

! Veillez à ce que l'appareil du destinataire prenne en charge la méthode de transfert sélectionnée.

Minuterie, chronomètre et calculatrice

Pour utiliser la minuterie

- 1 En mode veille, sélectionnez **Menu** > **Organiseur** > **Minuterie**.
- 2 Spécifiez les heures, les minutes et les secondes.
- 3 Sélectionnez **Démarrer**.

Pour utiliser le chronomètre

- 1 En mode veille, sélectionnez **Menu** > **Organiseur** > **Chronomètre** > **Démarrer**.
- 2 Pour afficher un nouveau temps intermédiaire, sélectionnez **Nv tour**.

Pour utiliser la calculatrice

- 1 En mode veille, sélectionnez **Menu** > **Organiseur** > **Calculatrice**.
- 2 Appuyez sur **←** ou **→** pour sélectionner \div \times $-$ $+$ $\%$ $=$.

Aide-mémoire

Vous pouvez enregistrer les codes de sécurité de vos cartes de crédit, par exemple. Vous devez spécifier un code d'accès pour ouvrir l'aide-mémoire.

Mot de contrôle

Le mot de contrôle confirme que vous avez entré le code d'accès correct. Si le code d'accès est correct, les codes adéquats apparaissent. Si le code d'accès est incorrect, le mot de contrôle et les codes qui apparaissent le sont également.

Pour ouvrir l'aide-mémoire la première fois

- 1 En mode veille, sélectionnez **Menu** > **Organiseur** > **Aide-mémoire**.
- 2 Suivez les instructions à l'écran, puis sélectionnez **Continuer**.
- 3 Saisissez un code d'accès et sélectionnez **Continuer**.
- 4 Confirmez le code d'accès et sélectionnez **Continuer**.
- 5 Entrez un code d'accès et sélectionnez **Terminé**.

Pour ajouter un code

- 1 En mode veille, sélectionnez **Menu** > **Organiseur** > **Aide-mémoire**.
- 2 Saisissez un code d'accès et sélectionnez **Nouveau code** > **Ajouter**.
- 3 Entrez un nom associé au code et sélectionnez **Continuer**.
- 4 Entrez le code et sélectionnez **Terminé**.

Pour changer un code d'accès

- 1 En mode veille, sélectionnez **Menu** > **Organiseur** > **Aide-mémoire**.
- 2 Saisissez votre code d'accès et sélectionnez **Autres** > **Modif code accès**.
- 3 Saisissez votre nouveau code d'accès et sélectionnez **Continuer**.

- 4 Entrez une seconde fois le nouveau code d'accès et sélectionnez [Continuer](#).
- 5 Entrez un code d'accès et sélectionnez [Terminé](#).

Si vous avez oublié votre code d'accès

Si vous avez oublié votre code d'accès, vous devez réinitialiser l'aide-mémoire. Cela signifie que toutes les entrées de l'aide-mémoire sont supprimées. La prochaine fois que vous accédez à l'aide-mémoire, vous devez procéder comme si vous l'ouvriez pour la première fois. Reportez-vous à la section *Pour ouvrir l'aide-mémoire la première fois* à la page 67.

Pour réinitialiser l'aide-mémoire

- 1 En mode veille, sélectionnez [Menu](#) > [Organiseur](#) > [Aide-mémoire](#).
- 2 Entrez un code d'accès quelconque pour accéder à l'aide-mémoire. Le mot de contrôle et les codes qui apparaissent alors sont incorrects.
- 3 Sélectionnez [Autres](#) > [Réinitialiser](#).
- 4 [Réinitialiser l'aide-mémoire ?](#) apparaît.
- 5 Sélectionnez [Oui](#).

Profils

Les profils permettent d'adapter automatiquement votre téléphone à différentes situations, par exemple lorsque vous êtes en réunion ou lorsque vous conduisez. Certains paramètres de

profils, comme le volume de la sonnerie, peuvent être réglés automatiquement pour s'adapter à une situation ou à un accessoire spécifique. Vous pouvez rétablir tous les réglages du profil tels qu'ils étaient définis au moment de l'achat.

Pour sélectionner un profil

- 1 En mode veille, sélectionnez [Menu](#) > [Réglages](#) > onglet [Général](#) > [Profils](#).
- 2 Sélectionnez un profil.

Pour afficher et modifier un profil

- 1 En mode veille, sélectionnez [Menu](#) > [Réglages](#) > onglet [Général](#) > [Profils](#).
- 2 Faites défiler jusqu'à un profil et sélectionnez [Autres](#) > [Afficher+modif](#).



Le profil Normal ne peut pas être renommé.

Pour réinitialiser tous les profils

- 1 En mode veille, sélectionnez [Menu](#) > [Réglages](#) > onglet [Général](#) > [Profils](#).
- 2 Faites défiler jusqu'à un profil et sélectionnez [Autres](#) > [Réinit. profils](#).

Heure et date

Pour régler l'heure

- 1 En mode veille, sélectionnez [Menu](#) > [Réglages](#) > onglet [Général](#) > [Heure et date](#) > [Heure](#).
- 2 Entrez l'heure et sélectionnez [Enregistr](#).

Pour régler la date

- 1 En mode veille, sélectionnez [Menu](#) > [Réglages](#) > onglet [Général](#) > [Heure et date](#) > [Date](#).
- 2 Entrez la date et sélectionnez [Enregistrer](#).

Thèmes

Vous pouvez modifier l'apparence de l'écran en modifiant des éléments tels que les couleurs et le fond d'écran. Vous pouvez également créer de nouveaux thèmes et les télécharger. Pour plus d'informations, visitez le site www.sonyericsson.com/support.

Pour définir un thème

- 1 En mode veille, sélectionnez [Menu](#) > [Gestion. fichiers](#) > [Thèmes](#).
- 2 Faites défiler jusqu'à un thème et sélectionnez [Définir](#).

Verrous

Verrou de la carte SIM

Ce verrou protège uniquement votre abonnement. Votre téléphone fonctionne avec une nouvelle carte SIM. Si le verrou est activé, vous devez saisir un code PIN (Personal Identity Number).

Si vous entrez trois fois de suite un code PIN erroné, la carte SIM se bloque et vous devez entrer votre code PUK (Personal Unblocking Key). Les codes PIN et PUK sont fournis par votre opérateur réseau.

Pour débloquer la carte SIM

- 1 Lorsque le message [PIN bloqué](#) apparaît, saisissez votre code PUK et sélectionnez [OK](#).
- 2 Entrez un nouveau code PIN constitué de quatre à huit chiffres, puis sélectionnez [OK](#).
- 3 Entrez une seconde fois le nouveau code PIN et sélectionnez [OK](#).

Pour changer votre code PIN

- 1 En mode veille, sélectionnez [Menu](#) > [Réglages](#) > onglet [Général](#) > [Sécurité](#) > [Verrous](#) > [Protection SIM](#) > [Modifier PIN](#).
- 2 Entrez votre PIN et sélectionnez [OK](#).
- 3 Entrez un nouveau code PIN constitué de quatre à huit chiffres, puis sélectionnez [OK](#).
- 4 Entrez une seconde fois le nouveau code PIN et sélectionnez [OK](#).

- ! Si le message **Les codes ne concordent pas apparaît**, cela signifie que vous n'avez pas entré correctement le nouveau code PIN.

Si le message **PIN erroné apparaît**, suivi de **Ancien PIN ;**, cela signifie que vous n'avez pas entré correctement votre ancien code PIN.

Pour utiliser le verrou de la carte SIM

- 1 En mode veille, sélectionnez **Menu** > **Réglages** > onglet **Général** > **Sécurité** > **Verrous** > **Protection SIM** > **Protection**.
- 2 Sélectionnez une option.
- 3 Entrez votre PIN et sélectionnez **OK**.

Verrou du téléphone

Vous pouvez arrêter une utilisation non autorisée de votre téléphone. Modifiez le code de verrou du téléphone (0000) en le remplaçant par n'importe quel autre code personnel constitué de quatre à huit chiffres.

- ! Il est important de garder en mémoire votre nouveau code. En cas d'oubli, vous devrez rapporter le téléphone à votre détaillant Sony Ericsson local.

Pour utiliser le verrou du téléphone

- 1 En mode veille, sélectionnez **Menu** > **Réglages** > onglet **Général** > **Sécurité** > **Verrous** > **Protection tél.** > **Protection**.
- 2 Sélectionnez une option.
- 3 Entrez le code de verrou du téléphone et sélectionnez **OK**.

Pour changer le code verrou du téléphone

- 1 En mode veille, sélectionnez **Menu** > **Réglages** > onglet **Général** > **Sécurité** > **Verrous** > **Protection tél.** > **Modifier le code**.
- 2 Entrez l'ancien code et sélectionnez **OK**.
- 3 Entrez le nouveau code et sélectionnez **OK**.
- 4 Répétez le code et sélectionnez **OK**.

Numéro IMEI

Gardez une copie de votre numéro IMEI (International Mobile Equipment Identity) au cas où votre téléphone serait volé.

Pour afficher votre numéro IMEI

- En mode veille, appuyez sur **(*)a(A)**, **(#)↵(B)**, **(0) +**, **(6)**, **(#)↵(B)**.

Dépannage

Pourquoi le téléphone ne fonctionne-t-il pas comme je le souhaite ?

Certains problèmes nécessitent que vous fassiez appel à votre opérateur réseau.

Pour obtenir de l'aide, accédez au site Web www.sonyericsson.com/support.

Questions fréquentes

Le téléphone présente des problèmes de mémoire ou son utilisation est trop lente

Redémarrez votre téléphone chaque jour pour libérer de la mémoire ou choisissez [Réinitialiser](#).

Réinitialisation générale

Si vous sélectionnez [Réinitialiser param](#), les modifications apportées aux paramètres sont effacées.

Si vous sélectionnez [Réinitialise tout](#), tous les contacts, messages, données personnelles et contenu téléchargés, reçus ou modifiés seront également supprimés, en plus des modifications apportées aux paramètres.

Pour réinitialiser le téléphone

- 1 En mode veille, sélectionnez [Menu](#) > [Réglages](#) > onglet [Général](#) > [Réinitialiser](#) > [Réinitialiser param](#).
- 2 Suivez les instructions à l'écran, puis sélectionnez [Continuer](#).

Je ne parviens pas à charger le téléphone ou la batterie est faible

Le chargeur n'est pas correctement fixé ou la connexion de la batterie est faible. Retirez la batterie et nettoyez les connecteurs.

La batterie est usée et doit être remplacée. Reportez-vous à la section [Chargement de la batterie](#) à la page 8.

L'icône de la batterie n'apparaît pas lorsque je commence à charger le téléphone

Lors du chargement, il peut s'écouler quelques minutes avant que l'icône de la batterie apparaisse à l'écran.

Certaines options de menu s'affichent en gris

Un service n'est pas activé. Contactez votre opérateur réseau.

Je ne parviens pas à utiliser les SMS sur mon téléphone

Des paramètres manquent ou sont incorrects. Contactez votre opérateur réseau pour connaître le paramètre de centre de service SMS adéquat. Reportez-vous à la section SMS à la page 35.

Je ne parviens pas à utiliser les MMS sur mon téléphone

Votre abonnement ne prend pas en charge le transfert de données. Des paramètres manquent ou sont incorrects. Contactez votre opérateur réseau.

Reportez-vous à la section *Aide contenue dans votre téléphone* à la page 7 ou accédez au site Web www.sonyericsson.com/support pour commander des paramètres et suivez les instructions à l'écran. Reportez-vous à la section *Réglages* à la page 53.

Comment activer et désactiver la saisie de texte T9 pendant la rédaction d'un SMS ?

Lorsque vous saisissez du texte, maintenez à nouveau enfoncée la touche . « T9 » s'affiche en haut du SMS si cette méthode de saisie est activée.

Comment modifier la langue du téléphone ?

- 1 En mode veille, sélectionnez **Menu** > **Réglages** > onglet **Général** > **Langue** > **Langue téléphone**.
- 2 Sélectionnez une option.

Je ne parviens pas à utiliser Internet

Votre abonnement ne prend pas en charge le transfert de données. Des paramètres Internet manquent ou sont incorrects. Contactez votre opérateur réseau.

Reportez-vous à la section *Aide contenue dans votre téléphone* à la page 7 ou accédez au site Web www.sonyericsson.com/support pour commander des paramètres Internet et suivez les instructions à l'écran. Reportez-vous à la section *Réglages* à la page 53.

Le téléphone ne peut pas être détecté par d'autres périphériques utilisant la technologie sans fil Bluetooth

La fonction Bluetooth n'a pas été activée.

Assurez-vous que votre téléphone est visible. Reportez-vous à la section *Pour recevoir un élément* à la page 58.

Je ne parviens pas à synchroniser ou à transférer des données entre mon téléphone et mon ordinateur lorsque j'utilise le câble USB fourni.

Le câble ou le logiciel fourni avec votre téléphone n'a pas été correctement installé. Accédez au site Web www.sonyericsson.com/support pour consulter les guides de Mise en route qui contiennent des instructions détaillées et les guides de dépannage.

Messages d'erreur

Insérer SIM

Aucune carte SIM n'est installée dans votre téléphone ou la carte n'a pas été insérée correctement.

Reportez-vous à la section *Chargement de la batterie* à la page 8.

Les connecteurs de la carte SIM doivent être nettoyés. Si la carte est endommagée, contactez votre opérateur réseau.

Insérer carte SIM correcte

Votre téléphone est configuré de manière à fonctionner uniquement avec certaines cartes SIM. Assurez-vous d'utiliser la carte SIM correspondant l'opérateur.

PIN erroné/PIN 2 erroné

Le code PIN ou PIN2 que vous avez entré est erroné.

Entrez le code PIN ou PIN2 correct et sélectionnez **Oui**. Reportez-vous à la section *Pour insérer la carte SIM* à la page 5.

PIN bloqué/PIN 2 bloqué

Vous avez entré à trois reprises un code PIN ou PIN2 incorrect.

Pour débloquer, reportez-vous à la section *Verrou de la carte SIM* à la page 69.

Les codes ne concordent pas

Les codes que vous avez entrés ne correspondent pas. Lorsque vous souhaitez modifier un code de sécurité, par exemple votre code PIN, vous devez confirmer le nouveau code. Reportez-vous à la section *Verrou de la carte SIM* à la page 69.

Aucun réseau

Votre téléphone est en Mode Avion. Reportez-vous à la section *Mode Avion* à la page 7.

Votre téléphone ne reçoit aucun signal radio ou le signal reçu est trop faible. Vérifiez auprès de votre opérateur réseau si vous êtes couvert par le réseau.

La carte SIM ne fonctionne pas correctement. Insérez votre carte SIM dans un autre téléphone. Si elle fonctionne, le problème provient probablement de votre téléphone. Contactez le centre de service Sony Ericsson le plus proche.

Urgence uniquement.

Vous êtes à portée d'un réseau, mais vous n'êtes pas autorisé à l'utiliser. Toutefois, en cas d'urgence, certains opérateurs réseau vous permettront d'appeler le numéro d'urgence international 112. Reportez-vous à la section *Appels d'urgence* à la page 26.

PUK bloqué. Contactez l'opérateur.

Vous avez entré à 10 reprises un code de déblocage personnel (PUK) erroné.

Chargement en cours, batterie inconnue.

La batterie que vous utilisez n'est pas agréée par Sony Ericsson. Reportez-vous à la section *Batterie* à la page 77.

Informations importantes

Site Web grand public Sony Ericsson

Le site Web www.sonyericsson.com/support permet d'obtenir de l'aide et des conseils en seulement quelques clics. Vous y trouverez les dernières mises à jour des logiciels pour ordinateur et des conseils pour une utilisation optimale de votre produit.

Services et support

Vous bénéficiez aussi d'un ensemble d'offres de service exclusives, comme :

- Des sites Web mondiaux et locaux assurant le support des produits.
- Un réseau mondial de Centres Relation Consommateur.
- Un vaste réseau de partenaires de services agréés Sony Ericsson.
- Une période de garantie. Vous trouverez plus d'informations sur les conditions de garantie dans ce Guide de l'utilisateur.

Vous pouvez toujours trouver des informations et des outils de support actualisés sur www.sonyericsson.com. Contactez votre opérateur réseau si vous souhaitez obtenir des informations complémentaires sur des services et des fonctionnalités qui lui sont propres.

Vous pouvez aussi contacter nos Centres Relation Consommateur. Si votre pays/région n'est pas répertorié dans la liste ci-dessous, contactez votre revendeur local. (Les appels vous seront facturés au tarif national en vigueur, toutes taxes locales comprises, à moins que le numéro de téléphone soit un numéro gratuit.)

Si votre produit exige le recours à la garantie, veuillez contacter le revendeur auprès duquel vous l'avez acheté ou l'un de nos partenaires de services. Conservez la preuve d'achat pour toute intervention sous garantie.

Support

Argentina	800-333-7427	questions.AR@support.sonyericsson.com
Australie	1-300650-600	questions.AU@support.sonyericsson.com
Belgique/België	02-7451611	questions.BE@support.sonyericsson.com
Brasil	4001-04444	questions.BR@support.sonyericsson.com
Canada	1-866-766-9374	questions.CA@support.sonyericsson.com
Central Africa	+27 112589023	questions.CF@support.sonyericsson.com
Chile	123-0020-0656	questions.CL@support.sonyericsson.com
Colombia	18009122135	questions.CO@support.sonyericsson.com
Česká republika	844550 055	questions.CZ@support.sonyericsson.com
Danmark	33 31 28 28	questions.DK@support.sonyericsson.com
Deutschland	0180 534 2020	questions.DE@support.sonyericsson.com
Ελλάδα	801-11-810-810 210-89 91 919	questions.GR@support.sonyericsson.com
España	902 180 576	questions.ES@support.sonyericsson.com
France	0 825 383 383	questions.FR@support.sonyericsson.com
Hong Kong/香港	8203 8863	questions.HK@support.sonyericsson.com
Hrvatska	062 000 000	questions.HR@support.sonyericsson.com
India/ भारत	39011111	questions.IN@support.sonyericsson.com
Indonesia	021-2701388	questions.ID@support.sonyericsson.com
Ireland	1850 545 888	questions.IE@support.sonyericsson.com
Italia	06 48895206	questions.IT@support.sonyericsson.com
Lietuva	8 70055030	questions.LT@support.sonyericsson.com
Magyarország	+36 1 880 4747	questions.HU@support.sonyericsson.com
Malaysia	1-800-889900	questions.MY@support.sonyericsson.com
México	01 800 000 4722	questions.MX@support.sonyericsson.com
Nederland	0900 899 8318	questions.NL@support.sonyericsson.com
New Zealand	0800-100150	questions.NZ@support.sonyericsson.com
Norge	815 00 840	questions.NO@support.sonyericsson.com
Österreich	0810 200245	questions.AT@support.sonyericsson.com
Pakistan	111 22 55 73 (92-21) 111 22 55 73	questions.PK@support.sonyericsson.com
Philippines/Pilipinas	02-6351860	questions.PH@support.sonyericsson.com
Polska	0 (prefiks) 22 6916200	questions.PL@support.sonyericsson.com
Portugal	808 204 466	questions.PT@support.sonyericsson.com
România	(+4021) 401 0401	questions.RO@support.sonyericsson.com
Россия	8 (495) 787 0986	questions.RU@support.sonyericsson.com

Schweiz/Suisse/Svizzera	0848 824 040
Singapore	67440733
Slovensko	02-5443 6443
South Africa	0861 6322222
Suomi	09-299 2000
Sverige	013-24 45 00
Türkiye	0212 473 77 71
Україна	(+0380) 44 590 1515
United Kingdom	08705 23 7237
United States	1-866-7669347
Venezuela	0-800-100-2250
الإمارات العربية المتحدة	43 919880
中国	4008100000
台灣	02-25625511
ไทย	02-2483030

questions.CH@support.sonyericsson.com
 questions.SG@support.sonyericsson.com
 questions.SK@support.sonyericsson.com
 questions.ZA@support.sonyericsson.com
 questions.FI@support.sonyericsson.com
 questions.SE@support.sonyericsson.com
 questions.TR@support.sonyericsson.com
 questions.UA@support.sonyericsson.com
 questions.GB@support.sonyericsson.com
 questions.US@support.sonyericsson.com
 questions.VE@support.sonyericsson.com
 questions.AE@support.sonyericsson.com
 questions.CN@support.sonyericsson.com
 questions.TW@support.sonyericsson.com
 questions.TH@support.sonyericsson.com

Instructions pour une utilisation efficace et sans danger

Respectez-les. Sinon, l'appareil risque de ne plus fonctionner correctement, voire même être dangereux pour la santé. En cas de doute sur le bon fonctionnement de l'appareil, faites-le vérifier par un partenaire de services agréé avant de le charger ou de l'utiliser.



Recommandations pour une utilisation sûre de nos produits

- Manipulez votre appareil avec précaution. Rangez-le dans un endroit propre et exempt de poussière.
- Avertissement !** La batterie risque d'exploser si vous la jetez au feu.
- N'exposez pas votre appareil à des liquides ou à l'humidité excessive.
- Ne l'exposez pas à des températures supérieures extrêmes. N'exposez pas la batterie à des températures supérieures à +60 °C (+140 °F).



- N'exposez pas l'appareil à une flamme vive ou une cigarette allumée.
- Évitez de laisser tomber, de lancer ou d'essayer de plier l'appareil.
- N'essayez pas de peindre, de démonter ou de modifier votre appareil. Toute intervention doit être obligatoirement confiée à un personnel agréé Sony Ericsson.
- Avant d'utiliser votre produit à proximité de stimulateurs cardiaques ou d'autres appareils médicaux, consultez le personnel médical compétent et lisez les instructions du fabricant de l'appareil concerné.
- Cessez d'utiliser les appareils électroniques ou désactivez la fonctionnalité d'émission radio de l'appareil lorsque vous y êtes invité.
- N'utilisez pas votre produit dans des zones où l'atmosphère est potentiellement explosive.
- Ne placez pas votre appareil et n'installez pas d'équipements de télécommunication sans fil au-dessus des coussins de sécurité de votre voiture.



- Attention : Un affichage fissuré ou cassé peut présenter des bords tranchants ou des éclats au contact desquels vous risquez de vous blesser.
- N'utilisez pas votre oreillette Bluetooth dans une position inconfortable ou dans laquelle elle sera soumise à une pression.

PROTECTION DES ENFANTS

Avertissement ! Conservez hors de portée des enfants. Ne laissez pas les enfants jouer avec votre téléphone mobile ou ses accessoires. Ils pourraient se blesser ou blesser des tiers. Les appareils peuvent contenir des petites pièces susceptibles de se détacher et de présenter des risques d'étouffement.



Alimentation électrique (chargeur)

Ne branchez le chargeur que sur les sources d'alimentation indiquées sur le produit. Ne l'utilisez pas à l'extérieur ou dans des endroits humides. Ne modifiez pas le cordon et évitez de l'endommager ou de tirer dessus. Débranchez l'appareil avant de le nettoyer. Ne modifiez jamais la fiche. Si la fiche ne s'insère pas dans la prise, faites installer une prise adéquate par un électricien qualifié. Lorsque le chargeur est branché, il consomme une petite quantité de courant. Pour éviter cette faible perte d'énergie, débranchez-le une fois l'appareil complètement chargé. L'utilisation de chargeurs d'une marque autre que Sony Ericsson peut augmenter les risques liés à la sécurité.

Batterie

La capacité des batteries neuves ou inutilisées peut être réduite à court terme. Chargez complètement la batterie avant sa première utilisation. Utilisez-la uniquement pour l'usage recommandé. La batterie ne doit être chargée qu'à une température comprise entre +5°C (+41°F) et +45°C (+113°F). Ne mettez pas la batterie en bouche. Do not let the

battery contacts touch another metal object. Mettez l'appareil hors tension avant de retirer la batterie. Les performances dépendent de la température, de l'intensité du signal, des habitudes d'utilisation, des fonctionnalités sélectionnées, ainsi que des transmissions vocales et Data. Seuls les partenaires de services Sony Ericsson sont habilités à retirer ou à remplacer des batteries intégrées. L'utilisation de batteries d'une marque autre que Sony Ericsson peut augmenter les risques liés à la sécurité.

Appareils médicaux personnels

Les téléphones mobiles peuvent nuire au fonctionnement de certaines prothèses. Réduisez le risque d'interférences en maintenant une distance minimale de 15 cm (6 pouces) entre le téléphone mobile et la prothèse. Utilisez le téléphone à l'oreille droite. Ne transportez pas le téléphone dans la poche d'une chemise. Mettez le téléphone hors tension si vous soupçonnez la présence d'interférences. Si vous possédez tout autre appareil médical, demandez conseil à un médecin et à son fabricant.

Sécurité routière

Certains constructeurs automobiles interdisent l'utilisation de téléphones dans leurs véhicules, sauf avec un kit mains libres et une antenne extérieure. Vérifiez auprès de votre concessionnaire que votre téléphone mobile ou oreillette Bluetooth n'affectera pas les systèmes électroniques de votre véhicule. A tout moment, toute votre attention doit se porter sur la conduite et vous êtes tenu de respecter la législation ainsi que les réglementations locales limitant l'utilisation d'appareils sans fil au volant.

Fonctions basées sur l'emplacement/GPS

Certains produits proposent des fonctions basées sur l'emplacement/GPS. La fonctionnalité déterminant l'emplacement est fournie « En l'état »

et « Avec toutes ses imperfections », Sony Ericsson n'offre aucune garantie quant à la précision de telles informations sur l'emplacement.

L'utilisation par l'appareil d'informations basées sur la localisation risque de ne pas être ininterrompue ou exempte d'erreur et peut en outre dépendre de la disponibilité du service réseau. Veuillez noter que cette fonctionnalité peut être limitée ou interdite dans des environnements déterminés comme à l'intérieur de bâtiments ou dans des zones adjacentes à ceux-ci.

Attention : Utilisez la fonctionnalité GPS de façon à ne pas être distrait lorsque vous êtes au volant.

Appels d'urgence

Ces appels ne peuvent être garantis dans toutes les conditions. Ne vous fiez jamais complètement à votre téléphone mobile pour effectuer des communications essentielles. Il peut s'avérer impossible de passer un appel en n'importe quel endroit, sur tous les réseaux cellulaires ou pendant l'utilisation de certains services réseau ou de certaines fonctions téléphoniques.

Antenne

L'utilisation d'antennes qui ne sont pas commercialisées par Sony Ericsson risque d'endommager votre téléphone, de réduire ses performances et de générer des niveaux de taux d'absorption sélective (SAR) supérieurs aux limites prescrites. Ne couvrez pas l'antenne avec la main, car cela risque d'affecter la qualité de l'appel et le niveau de puissance, ainsi que de réduire les temps de conversation et de veille.

Utilisation optimale

Tenez votre téléphone mobile de la même façon que n'importe quel autre téléphone. Ne couvrez pas la partie supérieure du téléphone en cours d'utilisation, car cela risque d'affecter le niveau de qualité de la transmission et d'entraîner le

fonctionnement du téléphone à un niveau de puissance plus élevé que nécessaire, ce qui réduirait les temps de conversation et de veille.

Exposition aux hautes fréquences (HF) et taux d'absorption sélective (SAR)

Lorsque votre téléphone ou mains libres Bluetooth est sous tension, il émet de faibles signaux HF (hautes fréquences). Des consignes de sécurité internationales ont été développées à partir d'évaluations complètes et régulières tirées d'études scientifiques. Ces consignes fixent des seuils d'exposition aux ondes radio autorisées. Elles prévoient une marge de sécurité destinée à assurer la sécurité de toutes les personnes, ainsi qu'à prévoir tout écart de mesure.

Le taux d'absorption sélective (SAR, Specific Absorption Rate) permet de mesurer l'énergie hautes fréquences absorbée par le corps humain en cas d'utilisation d'un téléphone mobile. La valeur du taux d'absorption sélective est déterminée au niveau de puissance certifié le plus élevé, mesuré dans des conditions de laboratoire, mais comme le téléphone est conçu pour consommer le moins d'énergie possible pour atteindre le réseau choisi, elle peut être bien inférieure à cette valeur. Il n'existe aucune preuve qu'une différence de taux d'absorption sélective puisse entraîner une différence en matière de sécurité. Les produits dotés d'émetteurs radio vendus aux Etats-Unis doivent être certifiés par la FCC (Federal Communications Commission). Le cas échéant, des tests sont effectués lorsque le téléphone est placé au niveau de l'oreille et porté sur le corps. Si vous portez le téléphone sur vous, celui-ci a été testé à une distance de 15 mm au moins du corps, loin de tout objet métallique, ou encore lorsqu'il est utilisé correctement avec un accessoire de transport Sony Ericsson approprié.

Pour plus d'informations sur le taux d'absorption sélective (SAR) et l'exposition aux hautes fréquences (HF), accédez au site Web : www.sonyericsson.com/health.

Antiprogramme

Un antiprogramme (malware, abréviation de malicious software en anglais) est un logiciel susceptible de nuire à votre téléphone mobile ou à d'autres ordinateurs. Les antiprogrammes ou applications nuisibles peuvent comprendre des virus, des vers, des spyware et d'autres programmes indésirables. Même si votre appareil applique des mesures de sécurité pour résister à ces intrus, Sony Ericsson ne peut garantir ou affirmer que votre appareil sera imperméable à toute intrusion d'antiprogramme. Vous pouvez cependant réduire le risque d'attaques d'antiprogrammes en usant de précautions lors du téléchargement de contenu et de l'acceptation d'applications, en veillant à ne pas ouvrir ou répondre aux messages provenant de sources inconnues, en utilisant des services de confiance pour accéder à Internet et en ne téléchargeant sur votre téléphone mobile que le contenu provenant de sources connues et fiables.

Accessoires

Utilisez exclusivement des accessoires d'origine de marque Sony Ericsson, et faites uniquement appel à des partenaires de services certifiés. Sony Ericsson ne teste pas les accessoires d'autres fabricants. Les accessoires peuvent influencer l'exposition aux hautes fréquences (HF), les performances radio, le volume audio, la sécurité des composants électriques et d'autres domaines. L'utilisation d'accessoires et de pièces d'autres fabricants risque de mettre en péril votre santé et votre sécurité ou de réduire les performances.

Solutions accessibles/Besoins particuliers

Aux Etats-Unis, les téléphones compatibles Sony Ericsson peuvent être utilisés avec les terminaux TTY (équipés de l'accessoire requis). Pour plus d'informations, appelez le Sony Ericsson Special Needs Center au 877 878 1996 (TTY) ou 877 207 2056 (voix), ou visitez le site www.sonyericsson-snc.com.

Mise au rebut de vos anciens appareils électroniques et électriques

Les appareils électroniques et les batteries ne doivent pas être traités comme des déchets ménagers. Ils doivent être déposés dans un point de collecte adéquat pour le recyclage. Cela permet de prévenir les conséquences néfastes potentielles sur l'environnement et la santé. Vérifiez la réglementation locale applicable en contactant votre municipalité, votre service de collecte des déchets ménagers, votre revendeur ou en appelant un Centre Relation Consommateur Sony Ericsson.



Mise au rebut de la batterie

Vérifiez la réglementation locale ou appelez le Centre Relation Consommateur Sony Ericsson pour plus d'informations. Ne mettez jamais la batterie au rebut dans les déchets ménagers.



Carte mémoire

Si votre appareil est fourni avec une carte mémoire amovible, elle est généralement compatible avec le combiné acheté, mais risque de ne pas être compatible avec d'autres périphériques ou avec les fonctions de leur carte mémoire. Vérifiez la compatibilité des autres appareils avant tout achat.

ou utilisation. Si votre produit est équipé d'un lecteur de carte mémoire, vérifiez la compatibilité de la carte mémoire avant tout achat ou utilisation.

Les cartes mémoire sont généralement formatées avant leur sortie d'usine. Pour reformater la carte mémoire, utilisez un appareil compatible. N'utilisez pas la commande habituelle de formatage du système d'exploitation lorsque vous formatez la carte mémoire sur un ordinateur. Pour plus d'informations, reportez-vous au mode d'emploi du périphérique ou contactez le support technique.

AVERTISSEMENT :

Si votre périphérique nécessite un adaptateur pour pouvoir être inséré dans le téléphone mobile ou dans un autre périphérique, n'insérez pas la carte directement sans l'adaptateur requis.

Précautions relatives à l'utilisation de la carte mémoire

- N'exposez pas la carte mémoire à l'humidité.
- Ne touchez pas les bornes avec les mains ou un objet métallique.
- Ne frappez pas, ne pliez pas et ne laissez pas tomber la carte mémoire.
- N'essayez pas de démonter ou de modifier la carte mémoire.
- Ne rangez pas et n'utilisez pas la carte mémoire dans des endroits humides ou corrosifs, ou encore dans un endroit très chaud, notamment à l'intérieur d'un véhicule fermé en été, en plein soleil, à proximité d'un appareil de chauffage, etc.
- Ne pliez pas et n'exercez pas une force excessive sur l'extrémité de l'adaptateur pour carte mémoire.
- Ne laissez pas la poussière ou des objets étrangers pénétrer dans le port d'insertion d'un adaptateur pour carte mémoire.
- Assurez-vous que vous avez inséré correctement la carte mémoire.

- Insérez la carte mémoire le plus loin possible dans l'adaptateur requis. Il est possible que la carte ne fonctionne pas correctement si elle n'est pas complètement insérée.
- Nous vous recommandons d'effectuer une copie de sauvegarde de toutes vos données importantes. Nous ne sommes pas responsables en cas de perte ou de dégât occasionné au contenu enregistré sur la carte mémoire.
- Les données enregistrées risquent d'être endommagées ou perdues si vous retirez la carte mémoire ou son adaptateur. Mettez l'appareil hors tension pendant le formatage, la lecture ou l'écriture de données. N'utilisez pas la carte mémoire en présence d'électricité statique ou d'émissions de champs électriques puissants.

Protection des informations personnelles

Effacez vos données personnelles avant de mettre l'appareil au rebut. Pour supprimer les données, effectuez une réinitialisation générale. La suppression des données de la mémoire du téléphone ne garantit pas qu'il sera impossible de les récupérer. Sony Ericsson ne fournit aucune garantie quant à la récupération d'informations et n'assume aucune responsabilité vis à vis d'une divulgation ultérieure d'informations, même en cas d'exécution d'une réinitialisation générale.

Accessoires

Pour une utilisation sûre et efficace de ses produits, Sony Ericsson recommande l'emploi d'accessoires Sony Ericsson authentiques. L'utilisation d'accessoires d'autres fabricants risque de réduire les performances ou de mettre en péril votre santé et à votre sécurité.

AVERTISSEMENT RELATIF AU VOLUME SONORE :

Évitez des niveaux de volume pouvant altérer l'audition.

Contrat de Licence Utilisateur Final

Le logiciel qui accompagne cet appareil et son support appartiennent à Sony Ericsson Mobile Communications AB et/ou à ses filiales ainsi qu'à ses fournisseurs et concédants de licence. Sony Ericsson vous accorde une licence limitée non exclusive d'utilisation du Logiciel uniquement avec l'Appareil sur lequel il est installé ou avec lequel il est livré. La propriété du Logiciel ne peut être cédée, transmise ou transférée d'une autre manière.

Ne recourez à aucun moyen pour découvrir le code source du Logiciel ou de tout composant de celui-ci, ne reproduisez et ne distribuez pas le Logiciel et ne le modifiez pas. Vous avez le droit de transférer les droits et obligations du Logiciel à un tiers, mais uniquement avec l'Appareil que vous avez reçu avec le Logiciel, pour autant que le tiers accepte par écrit d'être lié par les conditions de la présente Licence.

La présente licence poursuit ses effets jusqu'au terme de la vie utile de cet Appareil. Vous pouvez y renoncer en transférant par écrit à un tiers vos droits sur l'Appareil.

Si vous ne respectez pas l'intégralité des termes et conditions définis dans cette licence, elle prend fin immédiatement.

Sony Ericsson ainsi que ses fournisseurs et concédants de licence tiers conservent tous les droits, titres et intérêts en rapport avec le Logiciel. Sony Ericsson et la partie tierce, pour autant que le Logiciel contienne des éléments ou du code d'une tierce partie, sont les bénéficiaires tiers des présents termes.

Cette licence est régie par les lois de la Suède. Le cas échéant, les prescriptions ci-dessus s'appliquent aux droits légaux des consommateurs.

Si le Logiciel fourni avec votre appareil s'accompagne de termes et conditions supplémentaires, ces dispositions régiront également votre possession et utilisation du Logiciel.

Garantie limitée

Sony Ericsson Mobile Communications AB, Nya Vattentornet, SE-221 88 Lund, Sweden, (Sony Ericsson) ou sa filiale nationale offre cette Garantie limitée pour votre téléphone mobile, les accessoires d'origine fournis avec celui-ci et/ou votre produit informatique mobile (ci-après désigné sous le nom de « Produit »).

Si votre Produit nécessite une réparation couverte par la garantie, retournez-le à l'endroit où il a été acheté ou contactez le Centre Relation Consommateur Sony Ericsson de votre région (les tarifs nationaux peuvent s'appliquer) ou visitez www.sonyericsson.com afin d'obtenir des informations complémentaires.

Notre garantie

Sous réserve des conditions de la présente Garantie limitée, Sony Ericsson garantit que ce Produit est exempt de vices de conception, de matériau et de main-d'œuvre au moment de l'achat initial. Cette garantie limitée de radio est valable pour une période de un (1) an à partir de la date d'achat du produit.

Remplacement ou réparation

Si, pendant la période de garantie, ce Produit s'avère défectueux dans des conditions normales d'utilisation et d'entretien, et si la défaillance résulte d'un vice de conception, de matériau ou de main-d'œuvre, les distributeurs agréés ou partenaires de services (Service Partners) Sony Ericsson du pays* où vous avez acheté le Produit procéderont, à leur discrétion, à la réparation ou au remplacement du Produit conformément aux modalités ici décrites.

Sony Ericsson et ses partenaires de services (Service Partners) se réservent le droit de facturer des frais administratifs s'il s'avère qu'un Produit renvoyé n'est pas couvert par la garantie conformément aux conditions ci-dessous.

Notez que certains de vos paramètres personnels, téléchargements et toute autre information risquent d'être perdus si votre produit Sony Ericsson est réparé ou remplacé. Actuellement, des contraintes techniques, des réglementations ou la législation en vigueur peuvent empêcher Sony Ericsson d'effectuer des copies de sauvegarde de certains téléchargements. Sony Ericsson n'assume aucune responsabilité en cas de perte d'informations de quelque sorte que ce soit et ne vous dédommage pas pour de telles pertes. Vous devez toujours effectuer des copies de sauvegarde de toutes les informations stockées sur votre Produit Sony Ericsson, qu'il s'agisse de téléchargements, de l'agenda ou des contacts, avant sa réparation ou son remplacement.

Modalités et conditions

- 1 La garantie limitée est valable uniquement si la preuve d'achat originale de ce Produit émise par un revendeur agréé Sony Ericsson et spécifiant la date d'achat et le numéro de série** est présentée avec le Produit à réparer ou à remplacer. Sony Ericsson se réserve le droit de refuser le service sous garantie si ces renseignements ont été supprimés ou modifiés après l'achat initial du Produit.
- 2 Si Sony Ericsson répare ou remplace le Produit, la réparation de la panne concernée ou le Produit remplacé seront couverts pendant la durée restante de la garantie initiale accordée au moment de l'achat ou pour une période de quatre-vingt-dix (90) jours à compter de la date de réparation, selon la durée la plus longue. La réparation ou le remplacement peut être effectué au moyen d'unités équivalentes au plan fonctionnel et remises à neuf. Les pièces ou éléments remplacés deviennent la propriété de Sony Ericsson.
- 3 La présente garantie ne s'étend pas à une défaillance du Produit causée par l'usure normale, une mauvaise utilisation, notamment une utilisation ou un entretien non conforme aux directives de Sony Ericsson. Cette garantie ne couvre pas les

défaillances du Produit causées par un accident, une modification du logiciel ou du matériel ou encore un paramètre, un cas fortuit ou des dommages résultant du contact avec un liquide. Une batterie rechargeable peut être déchargée et rechargée plus d'une centaine de fois. Toutefois, elle finit par être usée. Cela est tout à fait normal et correspond à l'usure normale. Si le temps de conversation ou de veille est nettement plus court, le moment est venu de remplacer la batterie. Sony Ericsson recommande d'utiliser exclusivement des batteries et des chargeurs agréés par Sony Ericsson.

La couleur et la luminosité de l'affichage peuvent varier légèrement d'un téléphone à l'autre.

Des points clairs ou foncés peuvent apparaître légèrement sur l'affichage. Il s'agit de points dits défectueux qui apparaissent en cas de mauvais agencement des différents points. Deux pixels défectueux sont jugés acceptables.

L'image de l'appareil photo peut varier légèrement d'un téléphone à l'autre. Cette situation est tout à fait normale et ne reflète en aucun cas une quelconque défectuosité du module de l'appareil photo.

- 4 Comme le système cellulaire dont ce Produit est tributaire relève d'un opérateur indépendant de Sony Ericsson, Sony Ericsson n'est pas responsable du fonctionnement, de la disponibilité, de la couverture, des services ni de la portée de ce système.
- 5 La présente garantie ne couvre pas les défaillances du Produit provoquées par des installations, des modifications, des réparations ou l'ouverture du Produit par une personne non agréée par Sony Ericsson.
- 6 La garantie ne couvre pas les pannes du Produit engendrées par l'utilisation d'accessoires ou d'autres périphériques qui ne sont pas des accessoires d'origine de marque Sony Ericsson conçus pour ce Produit.
- 7 Toute modification des sceaux sur le Produit entraînera l'annulation de la garantie.

8 CETTE GARANTIE LIMITEE ECRITE EST LA SEULE OFFERTE PAR ERICSSON. AUCUNE AUTRE GARANTIE EXPRESSE, ECRITE OU VERBALE N'EST DONNEE. TOUTES LES GARANTIES IMPLICITES, NOTAMMENT LES GARANTIES IMPLICITES DE QUALITE MARCHANDE ET D'ADAPTATION A UN USAGE PARTICULIER, SONT LIMITEES A LA DUREE DE LA PRESENTE GARANTIE. SONY ERICSSON OU SES CONCEDANTS DE LICENCE NE SONT EN AUCUN CAS RESPONSABLES DES DOMMAGES ACCESSOIRES OU INDIRECTS, NOTAMMENT DES PERTES DE BENEFICES OU COMMERCIALES, DANS LA MESURE OU LA LOI AUTORISE L'EXCLUSION DE TELS DOMMAGES. Certains pays/états n'autorisent pas l'exclusion ou la limitation des dommages accessoires ou indirects, voire la limitation de la durée des garanties implicites. De ce fait, les limitations ou exclusions qui précèdent pourront ne pas s'appliquer à votre cas.

La garantie fournie n'affecte ni les droits légaux du consommateur selon la législation applicable en vigueur, ni les droits du consommateur vis-à-vis du revendeur découlant du contrat de vente/d'achat passé entre eux.

* Portée géographique de la garantie

Si vous avez acheté votre Produit dans un pays membre de la zone économique européenne, en Suisse ou en République turque et si ce Produit était destiné à être commercialisé au sein de la zone économique européenne, en Suisse ou en Turquie, vous pouvez le faire réparer dans n'importe quel pays de la zone économique européenne, en Suisse ou en Turquie, conformément aux conditions de garantie en vigueur dans le pays où vous souhaitez le faire réparer, à condition qu'un Produit identique soit vendu dans ce pays par un revendeur Sony Ericsson agréé. Pour savoir si votre Produit est vendu dans le pays où vous vous trouvez, appelez le Centre Relation Consommateur Sony Ericsson de votre région. Veuillez noter que certains services ne sont pas disponibles dans le pays de l'achat initial ; cela peut être dû, entre autres choses, au fait que votre Produit présente des composants internes ou externes différents des modèles équivalents vendus dans d'autres pays. Notez aussi qu'il s'avère parfois impossible de réparer des produits verrouillés par un code SIM.

** Dans certain(e)s pays/régions, des informations supplémentaires (telles qu'une carte de garantie valide) peuvent être requises.

FCC Statement

This device complies with Part 15 of the FCC rules. Operation is subject to the following two conditions :

- (1) This device may not cause harmful interference, and
- (2) This device must accept any interference received, including interference that may cause undesired operation.



Declaration of Conformity for W350i

We, Sony Ericsson Mobile Communications AB of Nya Vattentornet

SE-221 88 Lund, Sweden

declare under our sole responsibility that our product

Sony Ericsson type AAB-1022121-BV

and in combination with our accessories, to which this declaration relates is in conformity with the appropriate standards EN 301511:V9.0.2, EN 301489-7:V1.3.1, EN 301489-17:V1.2.1, EN 300328:V1.7.1 and EN 60950-1:2006, following the provisions of, Radio Equipment and Telecommunication Terminal Equipment directive 99/5/EC.

Lund, January 2008

CE 0682

A handwritten signature in black ink, reading 'Shoji Nemoto', written over a horizontal line.

Shoji Nemoto,

Head of Product Business Group GSM/UMTS

Ce produit est conforme à la directive R&TTE (99/5/CE).

Index

A

activation/désactivation	
protection par verrouillage	
de la carte SIM	70
verrou du téléphone	70
agenda	63
aide	7
aide-mémoire	67
alarmes	63
appareil photo	
paramètres	46
présentation	45
appel des numéros contenus	
dans un message	36
appels	
émission	25
enregistrement	51
filtrage des appels	33
internationaux	25
mise en attente	31
prise en charge de deux	
appels	32
rejet	25
renumérotation	25
réponse	25

appels d'urgence	26
appels restreints	33
applications	52
assemblage	5

B

batterie	
chargement	8
insertion	5
utilisation et entretien	77
boutons	9, 13

C

calculatrice	66
carte mémoire	16
carte SIM	
copie de	28
copie vers	27
insertion	5
verrouillage et déblocage	69
cartes de visite	35
chronomètre	66
code PIN	
modification	69

conférences	32	G	
consignes de sécurité	76	garantie	81
contacts		gestionnaire de fichiers	16
ajout de contacts du téléphone	27	Gestionnaire multimédia	19
contacts par défaut	26	groupes	29
groupes de	29	H	
synchronisation	59	heure	68
D		I	
date	68	Internet	
déblocage de la carte SIM	69	paramètres	53
declaration of conformity	84	profils	55
dépannage	71	sécurité et certificats	55
déviaton d'appels	30	signets	54
durée des appels	34	J	
E		Java™	52
écran de démarrage	7	jeux	52
email	40	L	
envoi		lecteur audio	19
cartes de visite	35	lecteur RSS	55
images	48	lecteur vidéo	51
mélodies et sonneries	51	lecteur Walkman®	19
musique	23	liste d'appels	29
état de la mémoire	29	listes de lecture	22
F			
fichiers musicaux	22		

M	
magnétophone	51
maines libres	19, 20
technologie Bluetooth™	57
menus	13
Mes amis	42
mes numéros	32
messagerie vocale	30
messages	35
email	40
infos zone et infos cellule	45
MMS	37
modèles	39
SMS	35
vocaux	40
messages d'erreur	73
messages vocaux	40
méthode de transfert	
technologie Bluetooth™	56
USB	58
micro	25
minuterie	66
mise sous tension du téléphone	6
MMS	37
Mode Avion	7
modèles de messages	39
MusicDJ™	50
musique	
transfert	19
N	
navigation dans les menus	13
notes	66
numéro IMEI	70
numérotation abrégée	30
numérotation fixe	33
P	
paramètres	
Internet	53
Java™	53
photos	48
PlayNow™	23
présentation des menus	11
présentation du téléphone	9
profils	68
PUK	69
Push email	42
R	
raccourcis	15
radio	49
réinitialisation	71
rendez-vous	64
renumérotation automatique	25

S	
saisie de texte	
multitape	19
saisie de texte T9™	18
service de mise à jour	62
service de réponse téléphonique	30
SMS	35
sonneries	50
sonneries propres à l'appelant	27
sous-menus	13
synchronisation	59
T	
tâches	65
technologie sans fil Bluetooth™	56
téléchargement de fichiers	55
téléphone	
langue	18
verrou	70
texte	18
thèmes	69
touches	9, 13
touches musique	21
TrackID™	24
transfert	
fichiers	58
musique	19
transfert d'images	47
V	
veille	7
verrou	
carte SIM	69
téléphone	70
verrou des touches musique	9, 23
vibreur	50
volume	
écouteur	25
sonnerie	50
Z	
zoom	46