

SHARP®

LC-45GD1E (DISPLAY/DISPLAY/ECRAN/SCHERMO)

TU-45GD1E (AVC SYSTEM/AVC-GERÄT/SYSTÈME AVC/SISTEMA AVC)

LCD COLOUR TELEVISION
LCD-FARBFERNSEHGERÄT
TÉLÉVISION COULEUR À ÉCRAN
À CRISTAUX LIQUIDES (LCD)
TELEVISORE A COLORI LCD

OPERATION MANUAL
BEDIENUNGSANLEITUNG
MODE D'EMPLOI
MANUALE DI ISTRUZIONI

AQUOS

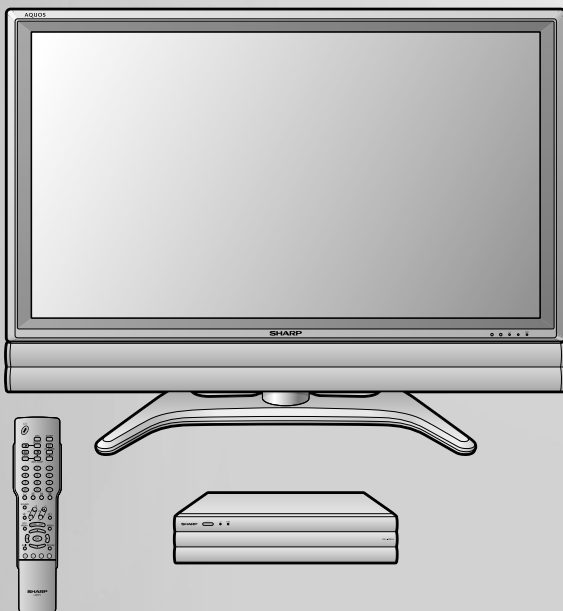

VIRTUAL
DOLBY
SURROUND
PRO LOGIC II

1bit
Technology

PC
Card

DVB
Digital Video
Broadcasting

ENGLISH

DEUTSCH

FRANÇAIS

ITALIANO

This apparatus complies with the requirements of Council Directives 89/336/EEC and 73/23/EEC as amended by Council Directive 93/68/EEC.

Dieses Gerät entspricht den Anforderungen der EG-Richtlinien 89/336/EWG und 73/23/EWG mit Änderung 93/68/EWG.

Ce matériel répond aux exigences contenues dans les directives 89/336/CEE et 73/23/CEE modifiées par la directive 93/68/CEE.

Dit apparaat voldoet aan de eisen van de richtlijnen 89/336/EEG en 73/23/EEG, gewijzigd door 93/68/EEG.

Dette udstyr overholder kravene i direktiv nr. 89/336/EEC og 73/23/EEC med tillæg nr. 93/68/EEC.

Quest' apparecchio è conforme ai requisiti delle direttive 89/336/EEC e 73/23/EEC, come emendata dalla direttiva 93/68/EEC.

Αυτή η συσκευή συμμορφώνεται με τις απαιτήσεις των οδηγιών του Συμβουλίου 89/336/EOK και 73/23/EOK όπως τροποποιήθηκαν από την οδηγία του Συμβουλίου 93/68/EOK.

Este equipamento obedece às exigências das directivas 89/336/CEE e 73/23/CEE, na sua versão corrigida pela directiva 93/68/CEE.

Este aparato satisface las exigencias de las Directivas 89/336/CEE y 73/23/CEE, modificadas por medio de la 93/68/CEE.

Denna utrustning uppfyller kraven enligt riktlinjerna 89/336/EEC och 73/23/EEC så som kompletteras av 93/68/EEC.

Dette produktet oppfyller betingelsene i direktivene 89/336/EEC og 73/23/EEC i endringen 93/68/EEC.

Tämä laite täyttää direktiivien 89/336/EEC ja 73/23/EEC vaatimukset, joita on muutettu direktiivillä 93/68/EEC.

Bu cihaz Konsey Direktifi 93/68/EEC tarafından düzeltilen 89/336/EEC ve 73/23/EEC Konsey Direktiflerinin gerekliliklerine uygundur.

Tento přístroj je v souladu s požadavky směrnic rady 89/336/EEC a 73/23/EEC, tak jak byly upraveny směrnicí rady 93/68/EEC.

See seade on vastavuses Nõukogu Direktiivis nr 89/336/EEC ja 73/23/EEC esitatud nõuetega, vastavalt Nõukogu Direktiivis nr 93/68/EEC esitatud parandustele

Ez a készülék megfelel a Tanács által kiadott, 89/336/EGK és 73/23/EGK Irányelveknek és az utóbbi módosító 93/68/EGK Irányelvnek

Ši ierice atbilst tehniskam prasibam pec 89/336/EEC un 73/23/EEC direktivam papildinats ar direktivu 93/68/EEC.



Šis prietaisas atitinka ES Tarybos direktyvu 89/336/EEC ir 73/23/EEC patikslintos direktyvos 93/68/EEC reikalavimus.

To urządzenie spełnia wymagania dyrektyw 89/336/EEC i 73/23/EEC wraz z poprawkami dyrektywy 93/68/EEC.

Tento přístroj je v súlade s požiadavkami smerníc rady 89/336/EEC a 73/23/EEC tak ako boli upravené smernicou rady 93/68/EEC.

Ta aparat je v skladu z zahtevami Direktiv Sveta 89/336/EEC in 73/23/EEC kot je navedeno v dopolnilu k Direktivi Sveta 93/68/EEC.

SPECIAL NOTE FOR USERS IN THE U.K.

The mains lead of this product is fitted with a non-rewireable (moulded) plug incorporating a 13A fuse. Should the fuse need to be replaced, a BSI or ASTA approved BS 1362 fuse marked  or  and of the same rating as above, which is also indicated on the pin face of the plug, must be used.

Always refit the fuse cover after replacing the fuse. Never use the plug without the fuse cover fitted.

In the unlikely event of the socket outlet in your home not being compatible with the plug supplied, cut off the mains plug and fit an appropriate type.

DANGER:

The fuse from the cut-off plug should be removed and the cut-off plug destroyed immediately and disposed of in a safe manner.

Under no circumstances should the cut-off plug be inserted elsewhere into a 13A socket outlet, as a serious electric shock may occur.

To fit an appropriate plug to the mains lead, follow the instructions below:

IMPORTANT:

The wires in the mains lead are coloured in accordance with the following code:

Blue: Neutral

Brown: Live

As the colours of the wires in the mains lead of this product may not correspond with the coloured markings identifying the terminals in your plug, proceed as follows:

- The wire which is coloured blue must be connected to the plug terminal which is marked N or coloured black.
 - The wire which is coloured brown must be connected to the plug terminal which is marked L or coloured red.
- Ensure that neither the brown nor the blue wire is connected to the earth terminal in your three-pin plug.

Before replacing the plug cover make sure that:

- If the new fitted plug contains a fuse, its value is the same as that removed from the cut-off plug.
- The cord grip is clamped over the sheath of the mains lead, and not simply over the lead wires.

IF YOU HAVE ANY DOUBT, CONSULT A QUALIFIED ELECTRICIAN.

LC-45GD1E TU-45GD1E

TÉLÉVISION COULEUR À ÉCRAN À CRISTAUX LIQUIDES (LCD) FRANÇAIS

MODE D'EMPLOI

Table des matières

Table des matières	1	Réglages de base (Numérique)	31
Cher client SHARP	3	Sélection des rubriques du menu numérique	31
Précautions de Sécurité Importantes	3	Sélection du mode DTV	31
Accessoires fournis	5	A propos des touches de couleur	31
Accessoires en option	5	Icônes	32
Préparation	6	Zone horaire	32
Où mettre le système en place	6	Recherche	32
Mise en place du système	7	Services TV trouvés	33
Mise en place du système AVC avec le socle	9	Services radio trouvés	33
Dépose des haut-parleurs	10	Mémoriser	33
Dépose du socle	11	Abandonner	33
Montage de l'écran sur un mur	11	Durée bannière	34
Mise en place des piles	12	Bannière d'info	34
Utilisation de la télécommande	12	Audio	34
Précautions sur la télécommande	12	Sous-titres	35
Raccordements de base	13	Télétexte	35
Raccordement à une antenne	13	Réinstaller les services	35
Branchement sur une prise murale	13	Restrictions d'accès	36
Auto installation initiale	14	Contrôle parental	36
Mode initial	15	Services TV	36
Nomenclature	16	Services radio	36
Ecran	16	Sélection d'un programme	36
Système AVC	17	Réglage du thème	37
Télécommande	18	À l'aide de EPG (Guide des programmes)	38
Pour regarder la télévision	20	Mode	39
Mise sous tension	20	Langue audio	39
Mise hors tension	20	Langue des sous-titres	39
Opérations sur une touche pour changer de canal	21	Type de liste des services	39
Utilisation de FLASHBACK (⏮)	21	Classer les services TV	40
sur la télécommande	21	Classer les services radio	40
Opération sur une touche	21	Nouveaux services TV	40
pour changer le volume/son	23	Nouveaux services radio	40
Réglages de base (Analogique)	24	Services TV installés	41
Touches d'opération du menu	24	Services radio installés	41
Affichage à l'écran	24	Services TV désinstallés	41
Rubriques du menu du mode d'entrée TV/AV	25	Services radio désinstallés	41
Rubriques du menu du mode d'entrée PC	25	Pays	41
Auto installation	26	Logiciel du système	41
Installation du programme	26	Utilisation de la fonction Téléchargement OTA	42
Recherche auto	26	Permettre le téléchargement du logiciel	42
Réglage manuel de chaque canal	27	Effectuer le téléchargement OTA	42
Accord fin	27	Interface commune	43
Système couleur	28		
Système sonore (Système de diffusion)	28		
Désignation des canaux	28		
Omission des canaux	29		
Réglage du décodeur	29		
Réglage du verrouillage enfant	29		
Réglage de l'amplificateur	29		
Tri	30		
Effacer chaîne	30		

Table des matières

Réglages de base (Analogique/Numérique)	44	Réglages pratiques	65
Réglage de la langue pour l'affichage sur écran	44	Position de l'image (pour mode d'entrée TV/AV)	65
Réglage OPC	44	Audio seul	65
Réglages de l'image	45	Réglage de Sync.Automat. (Mode d'entrée PC uniquement)	65
C.M.S. (Système de gestion des couleurs)	46	Réglage de Sync.fine (Mode d'entrée PC uniquement)	66
Température de couleur	46	Sélection d'entrée	66
Amélioration netteté	46	Etiquette d'entrée	67
Contraste automat.	46	Réglage du système couleur (pour mode d'entrée TV/AV)	67
Réglage I/P	47	Sélection du mode AV	68
Mode film	47	Signalisation Grand écran (WSS) (pour mode d'entrée TV/AV)	68
3D-Y/C	47	Rapport hauteur/largeur de l'image (pour mode d'entrée TV/AV)	68
Noir et blanc	47	Mode Grand écran (pour mode d'entrée TV/AV)	69
Réglage audio	48	Mode Grand écran (pour mode d'entrée PC)	70
Dolby Virtual	48	Signal d'entrée (Mode d'entrée PC uniquement)	71
Commande d'alimentation	49	3D-NR (Réduction de bruit 3D)	71
Commande d'alimentation pour source AV	49	Réponse rapide	71
Commande d'alimentation pour source PC	49	Rotation	71
Utilisation de la carte mémoire	50	Enregistrement avec veille	72
Remarques importantes sur les cartes mémoire	50	Réduction mosquito noise	72
Rubriques du menu du mode Ajustement Carte	52	Sortie audio	72
Enregistrement d'une photo	53	Minuterie d'extinction	72
Affichage d'une photo	54	Réglage du code confidentiel pour le verrouillage enfant (pour le mode d'entrée TV/DTV/AV)	73
Affichage du diaporama	54	Entrée canal central	74
Réglage du diaporama	54	Fonctions pratiques	75
Mon Program.	55	Fonction de double écran	75
Sélec. son	55	Fonction Télétex	76
Protéger/déprotéger les fichiers photos	55	Annexe	78
Effacement d'un fichier de photos	56	Guide de dépannage	78
Effacement de tous les fichiers de photos	56	Tableau des ordinateurs compatibles	79
Enregistrement d'une vidéo	56	Attribution des broches de connexion pour prise Péritel	79
Affichage d'une vidéo	57	Spécifications du port RS-232C	80
Mode enreg.	57	Fiche technique	82
Pré-enregist.	57	Schémas dimensionnels	83
Répétition	57		
Protéger/déprotéger les fichiers de vidéos	58		
Effacement d'un fichier de vidéos	58		
Effacement de tous les fichiers de vidéos	58		
Effacement	58		
Utilisation d'appareils externes	59		
Affichage d'une image d'un appareil externe	59		
Affichage d'une image DVD (Exemple)	59		
Raccordement d'un ordinateur	60		
Raccordement d'un magnétoscope	60		
Utilisation de la fonction AV Link	61		
Raccordement d'un lecteur DVD	62		
Raccordement d'une console de jeu ou d'un caméscope	62		
Raccordement d'un ordinateur	63		
Utilisation de la sortie audio-numérique	63		
Ajust Haut-parleur	64		
Raccordement de haut-parleurs externes	64		
Sélection des haut-parleurs	64		
Dérivation audio extérieure	64		

Le code confidentiel pré réglé en usine est "1234".

NE mettez PAS l'appareil hors tension avec la touche d'alimentation principale (⏻) sur l'écran si uniquement l'indicateur d'attente/marche du côté du système AVC s'allume en bleu. (Voir pages 42-43.)

AVERTISSEMENT :

Ce produit appartient à la Classe A. Dans un environnement résidentiel, il peut provoquer des interférences radio et, dans ce cas, l'utilisateur peut être obligé de prendre les mesures nécessaires.

Remarque importante sur les opérations nécessitant l'utilisation du code secret

Après avoir changé/réinitialisé le code secret (reportez-vous à la page 73 du mode d'emploi) et/ou avoir réalisé n'importe quel réglage en utilisant le code secret, assurez-vous de réaliser ce qui suit.

IMPORTANT :

- Redémarrez le système en appuyant sur la touche **d'alimentation principale (⏻)** sur l'affichage pour que l'opération nécessitant l'utilisation du code secret prenne effet.

Fabriqué sous licence de Dolby Laboratories. Les termes "Dolby" et "Pro Logic", ainsi que le sigle double D sont des marques commerciales de Dolby Laboratories.

Fabrique sous la patente de BBE Sound, Inc.

Patente par BBE Sound, Inc. sous USP4638258, 5510752 et 5736897. BBE et BBE symbole sont les marques de fabrique de BBE Sound, Inc.

Cher client SHARP

Nous vous remercions pour votre achat de ce Téléviseur Couleur LCD SHARP. Par mesure de sécurité et pour assurer un fonctionnement sans problème pendant de nombreuses années, veuillez lire attentivement les Précautions de Sécurité Importantes avant de l'utiliser.

Précautions de Sécurité Importantes

L'électricité est très utile mais peut également provoquer des blessures personnelles et matérielles si elle n'est pas manipulée correctement. Cet appareil a été conçu et fabriqué en accordant la plus haute priorité à la sécurité. Toutefois, un usage inadéquat peut provoquer une électrocution et/ou un incendie. Pour éviter tout danger potentiel, observez les précautions suivantes lors de l'installation, du fonctionnement et du nettoyage de l'appareil. Pour assurer votre sécurité et prolonger la durée de vie de votre appareil, lisez attentivement les précautions suivantes avant de l'utiliser.

1. Lisez les instructions—Toutes les instructions doivent être lues et comprises avant de faire fonctionner l'appareil.
2. Conservez ce mode d'emploi dans un endroit sûr—Ces instructions de sécurité et de fonctionnement doivent être conservées dans un endroit sûr pour future référence.
3. Observez les avertissements—Tous les avertissements sur le produit et dans le mode d'emploi doivent être observés.
4. Suivez les instructions—Toutes les instructions doivent être observées.
5. Fixations—N'utilisez pas de fixations non recommandées par le fabricant. L'utilisation de fixations inappropriées peut provoquer des accidents.
6. Alimentation—Cet appareil doit fonctionner avec la source d'alimentation mentionnée sur l'étiquette des spécifications. Si vous n'êtes pas sûr du type d'alimentation utilisé dans votre région, consultez votre revendeur ou la compagnie d'électricité locale.
7. Protection du cordon secteur—Les cordons secteur doivent être acheminés correctement pour éviter d'être piétinés ou d'être encombrés par des objets. Vérifiez les cordons aux fiches et sur l'appareil.
8. Surcharge—Ne surchargez pas les prises secteur et les rallonges. Une surcharge peut être à l'origine d'un incendie ou d'une électrocution.
9. Pénétration d'objets et de liquides—Ne jamais introduire d'objet dans l'appareil par les événements ou les ouvertures. Une haute tension circule dans l'appareil et l'introduction d'un objet peut provoquer une électrocution et/ou court-circuiter les pièces internes. Pour la même raison, ne renversez pas d'eau ni de liquide sur l'appareil.
10. Entretien—Ne tentez pas de procéder vous-même à l'entretien de l'appareil. La dépose des couvercles risque de vous exposer à de hautes tensions et d'autres situations dangereuses. Faites appel à un technicien qualifié pour l'entretien.
11. Réparations—Dans les situations suivantes, débranchez le cordon secteur de la prise secteur et faites appel à un technicien qualifié pour procéder aux réparations.
 - a. Lorsque le cordon secteur ou la fiche est endommagée.
 - b. Lorsque du liquide a été renversé sur l'appareil ou que des objets sont tombés dans l'appareil.
 - c. Lorsque l'appareil a été exposé à la pluie ou à l'eau.
 - d. Lorsque l'appareil ne fonctionne pas conformément aux descriptions du mode d'emploi.
Ne touchez pas à d'autres commandes que celles décrites dans le mode d'emploi. Un réglage incorrect des commandes qui ne sont pas indiquées dans le mode d'emploi peut provoquer des dommages qui demanderont par la suite un travail intensif au technicien qualifié.
 - e. Lorsque l'appareil est tombé ou endommagé.
 - f. Lorsque l'appareil présente des anomalies. Toute anomalie de l'appareil indique la nécessité d'une inspection d'entretien.
12. Pièces de rechange—Si des pièces de rechange sont nécessaires, assurez-vous que le technicien utilise des pièces recommandées par le fabricant, ou ayant les mêmes caractéristiques et performances que les pièces d'origine. L'utilisation de pièces non autorisées peut provoquer un incendie, une électrocution et/ou d'autres dangers.
13. Contrôle de sécurité—Après un travail d'entretien ou de réparation, demandez au technicien de procéder à un contrôle de sécurité pour vérifier si l'appareil est en bonne condition de marche.
14. Montage sur un mur ou au plafond—Lors du montage sur un mur ou au plafond, veillez à installer l'appareil selon la méthode recommandée par le fabricant.

Précautions de Sécurité Importantes

- Nettoyage—Débranchez le cordon secteur de la prise secteur avant de nettoyer l'appareil. Utilisez un chiffon mouillé pour le nettoyer. N'utilisez pas de détergents liquides ou en aérosols.



- Eau et humidité—N'utilisez pas l'appareil à proximité de l'eau, près d'une baignoire, d'un lavabo, d'un évier, d'une machine à laver, d'une piscine et dans un sous-sol humide.



- Ne placez pas de vases ou tout autre récipient rempli d'eau sur cet appareil. L'eau pourrait se renverser sur celui-ci et entraîner un incendie ou une électrocution.

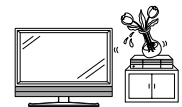

- Support—Ne placez pas l'appareil sur un chariot, un support, un trépied ou une table instable. Ceci risque de causer la chute de l'appareil, et de provoquer ainsi des blessures graves et d'endommager l'appareil. Utilisez uniquement un chariot, un support, un trépied ou une table recommandés par le fabricant ou vendus avec l'appareil. Pour monter l'appareil sur un mur, suivez les instructions du fabricant et n'utilisez que du matériel recommandé par ce dernier.



- Pour déplacer l'appareil placé sur un chariot, procédez au transport avec précaution. Des arrêts brusques, une force excessive ou des irrégularités de la surface du sol peuvent provoquer la chute de l'appareil.



- Ventilation—Les événements et autres ouvertures du coffret sont destinés à la ventilation. Ne les recouvrez pas et ne les bloquez pas car une ventilation insuffisante risque de provoquer une surchauffe et/ou de réduire la durée de vie de l'appareil. Ne placez pas l'appareil sur un lit, un sofa, un tapis ou une autre surface similaire risquant de bloquer les ouvertures de ventilation. Ce produit n'est pas conçu pour être encastré ; ne le placez pas dans des endroits clos comme une bibliothèque ou une étagère, sauf si une ventilation adéquate est prévue ou si les instructions du fabricant sont respectées.

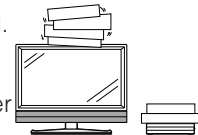

- Le panneau LCD utilisé dans cet appareil est en verre. Il peut donc se briser s'il tombe ou s'il subit un choc. Veillez à ne pas vous blesser avec des éclats de verre si le panneau LCD vient à se briser.

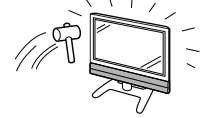

- Sources de chaleur—Éloignez l'appareil des sources de chaleur comme les radiateurs, les chauffages, et les autres appareils produisant de la chaleur (y compris les amplificateurs).



- Afin d'empêcher tout incendie, ne placez jamais une bougie ou autres flammes nues au dessus ou près de l'ensemble du téléviseur.

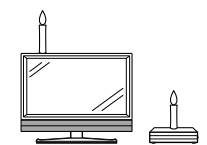

- Afin d'empêcher tout incendie ou électrocution, ne placez pas le cordon d'alimentation sous l'ensemble du téléviseur ou autres objets volumineux.

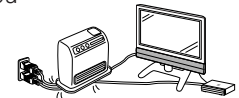

Le panneau LCD est un appareil de très haute technologie, avec 6.220.800 transistors à couche mince, vous offrant des détails fins de l'image. Dû au grand nombre de pixels, un certain nombre de pixels non actifs peuvent apparaître occasionnellement à l'écran sous la forme de point fixe bleu, vert ou rouge. Ceci rentre dans les spécifications du produit et ne constitue pas un défaut.

Précautions lors du transport de l'écran

Lors du déplacement de l'écran, ne le transportez pas en le tenant par les haut-parleurs. Veillez à toujours le transporter à deux, en le tenant à deux mains, une main de chaque côté de l'écran.

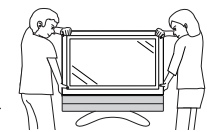

N'affichez pas une image fixe pendant une période prolongée, car cela pourrait entraîner la création d'une image rémanente.

- Sélection de l'emplacement—Sélectionnez un emplacement bien aéré et éloigné de la lumière directe du soleil.

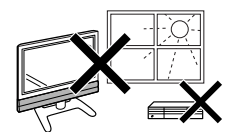





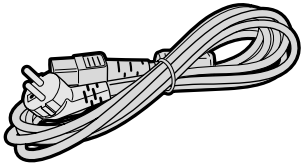

Accessoires fournis

Vérifiez si les accessoires suivants sont fournis avec l'appareil.

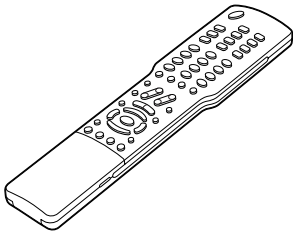
Ecran

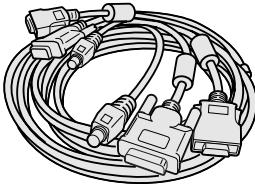
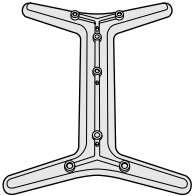
Serre-câbles	Cordon secteur (× 1)
 <p>Page 8</p>	 <p>La forme de la prise peut être différente dans certains pays. Page 7</p>

Système AVC

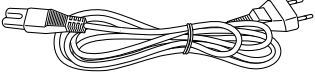
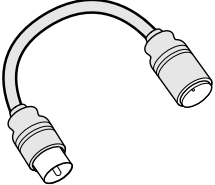
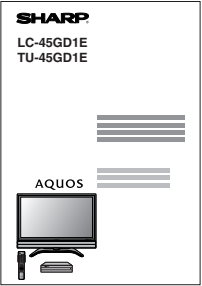
Télécommande (× 1)	Pile format "AAA" (× 2)	Câble système (× 1)						
 <p>Pages 12 et 18</p>	 <p>Page 12</p>	 <p>Page 7</p>						
Ensemble du socle (pour le système AVC) (× 1)	Cordon secteur (× 1)	Câble d'antenne (× 1)						
    <p>Socle (× 1) Coussinets de socle (× 4) Pièces d'espacement de socle (× 4) Vis du socle (× 2) Page 9</p>	 <p>La forme de la prise peut être différente dans certains pays. Page 7</p>	 <p>Page 13</p>						
<p>Mode d'emploi</p> 		<p>Accessoires en option</p> <p>Les accessoires en option de la liste sont disponibles pour ce téléviseur couleur LCD. Vous les trouverez chez votre revendeur le plus proche.</p> <ul style="list-style-type: none"> D'autres accessoires en option peuvent être disponibles dans un proche avenir. Lors de vos achats, lisez le catalogue le plus récent pour la compatibilité et vérifiez la disponibilité des accessoires. 						
		<table border="1"> <thead> <tr> <th>N°</th> <th>Désignation</th> <th>Numéro de pièce</th> </tr> </thead> <tbody> <tr> <td>1</td> <td>Applique murale</td> <td>AN-37AG2</td> </tr> </tbody> </table>	N°	Désignation	Numéro de pièce	1	Applique murale	AN-37AG2
N°	Désignation	Numéro de pièce						
1	Applique murale	AN-37AG2						

Préparation

Où mettre le système en place

Le "système" fait référence à l'écran et au système AVC. Sélectionnez tout d'abord l'emplacement où mettre le système en place.

1 Sélection de l'emplacement du système

- L'écran et le système AVC sont raccordés par un câble système.
(Reportez-vous page 7 pour les détails.)
- Sélectionnez un emplacement bien aéré et éloigné de la lumière directe du soleil.

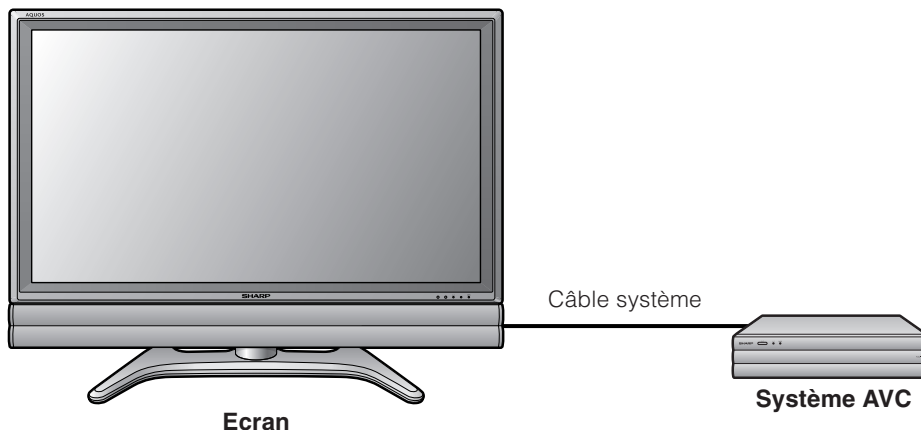

2 Mise en place du système

Manutention de l'écran



- Lors de l'utilisation du téléviseur avec le socle fourni, ne déposez pas le haut-parleur sous peine de modifier l'équilibre ce qui entraînerait des dégâts à l'appareil ou des blessures corporelles.
- Ne retirez pas le socle et le haut-parleur de l'écran, sauf si vous utilisez l'applique en option pour le monter.
- Prévoyez suffisamment d'espace en haut et derrière l'écran.
- Lorsque vous déplacez le Système, transportez-le à deux ou plusieurs personnes.
- Lorsque vous déplacez l'écran, tenez en main la partie de l'écran, pas le haut-parleur.

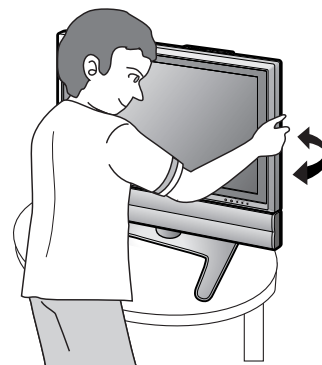

Manutention du système AVC



- Ne placez pas un magnétoscope ou un autre appareil sur le système AVC.
- Prévoyez suffisamment d'espace au-dessus et sur les côtés du système AVC.
- N'obstruez pas les ouvertures de ventilation en haut et sur le côté gauche, ainsi que le ventilateur d'échappement sur le côté droit.
- N'utilisez pas de tissu épais sous le système AVC ni pour le recouvrir, ceci pouvant provoquer une surchauffe et entraîner un défaut de fonctionnement.



Réglez l'écran avec les deux mains. Placez une main sur l'écran et tournez-le, tout en stabilisant le socle avec l'autre main.

Vous pouvez ajuster l'écran horizontalement jusqu'à 10 degrés. Veuillez noter que vous ne pouvez pas ajuster l'écran verticalement avec ce modèle.

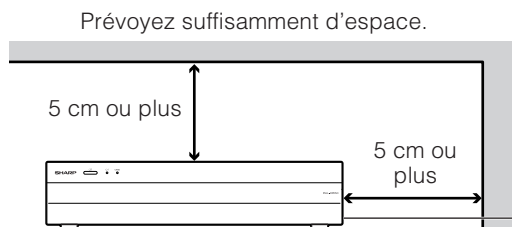
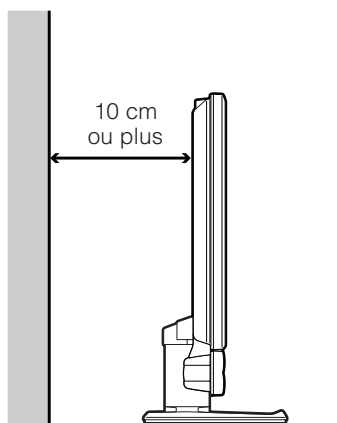

Il y a un ventilateur d'échappement sur le côté droit.

Mise en place du système

Après avoir mis l'écran et le système AVC en place, branchez les câbles système et les cordons secteur. Utilisez le serre-câbles pour assembler les câbles.

1 Retrait du couvercle des prises

Ecran (vue arrière)

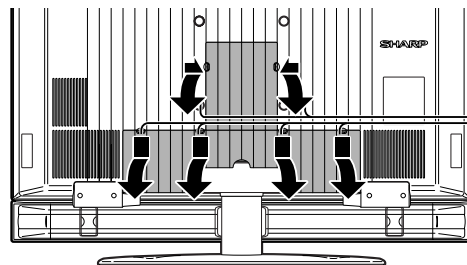

Appuyez sur les deux crochets vers le centre de l'écran et retirez le couvercle en le tirant vers vous.

Appuyez sur les quatre crochets supérieurs pour sortir le couvercle vers vous.

2 Branchement du câble système et du cordon secteur sur l'écran

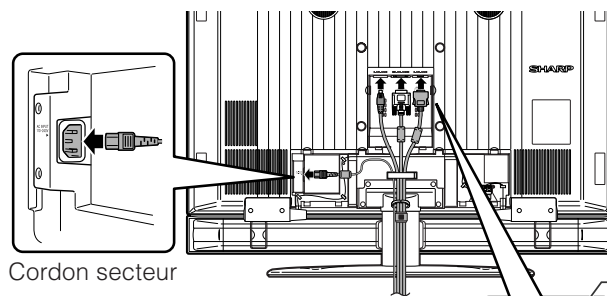

Cordon secteur

(NOIR)

Câble système

(BLANC)*

Branchez la fiche dans la prise et fixez-la en place en serrant les vis à oreilles.

(GRIS)**

Branchez fermement la fiche jusqu'au déclic des crochets sur les deux côtés.

3 Branchement du câble système et du cordon secteur au système AVC

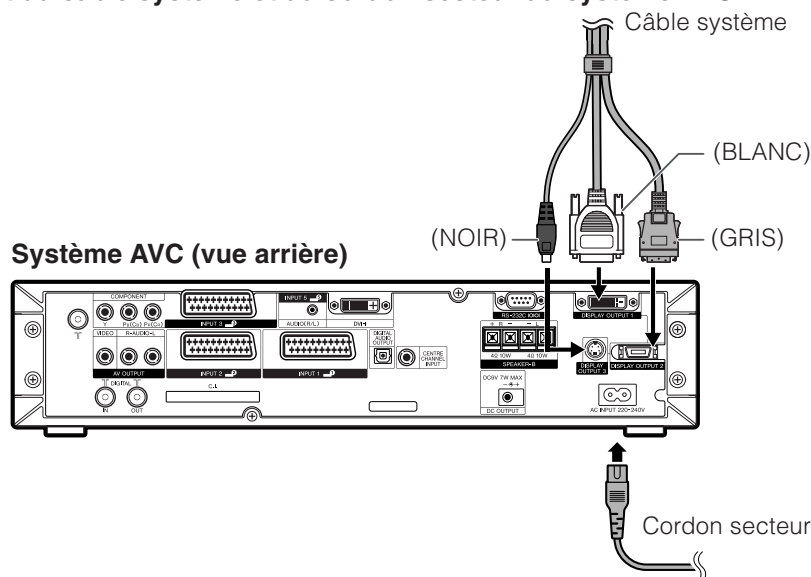

Système AVC (vue arrière)

Câble système

(BLANC)

(NOIR)

(GRIS)

Cordon secteur

ATTENTION

- **POUR ÉVITER LES RISQUES D'ÉLECTROCUTION, NE TOUCHEZ PAS LES PIÈCES NON-ISOLÉES DES CÂBLES LORSQUE LE CORDON SECTEUR EST BRANCHÉ.**
- Afin de vous conformer aux règlements de la communauté européenne, assurez-vous de fixer le couvercle des prises à l'arrière de l'écran avec tous les câbles du système raccordés, avant d'utiliser ce produit.

REMARQUE

- * Lorsque vous débranchez le câble système BLANC, assurez-vous que vous avez dévissé complètement les vis avant de débrancher le câble.
- ** Lorsque vous débranchez le câble système GRIS, enfoncez les crochets sur les deux côtés du câble vers l'intérieur tout en débranchant le câble avec délicatesse.

4

Fixation des serre-câbles et assemblage des câbles avec le serre-câbles

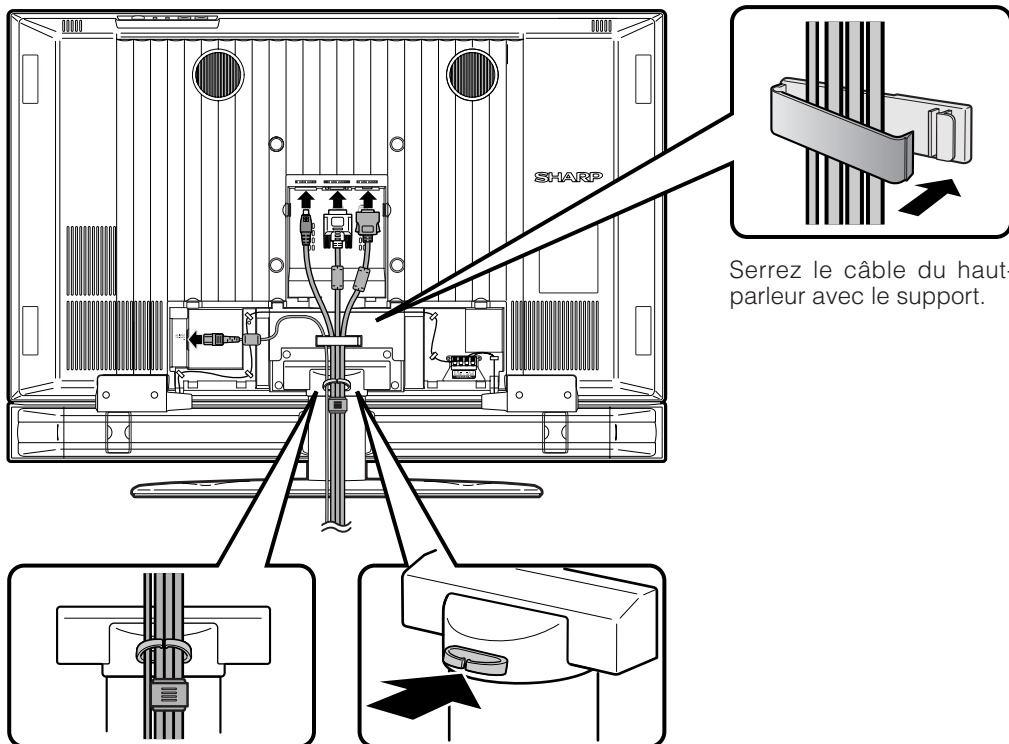

Serrez le câble du haut-parleur avec le support.

Serre-câbles

Introduisez le serre-câbles dans l'orifice sur l'écran comme le montre l'illustration.

5

Fermeture du couvercle des prises

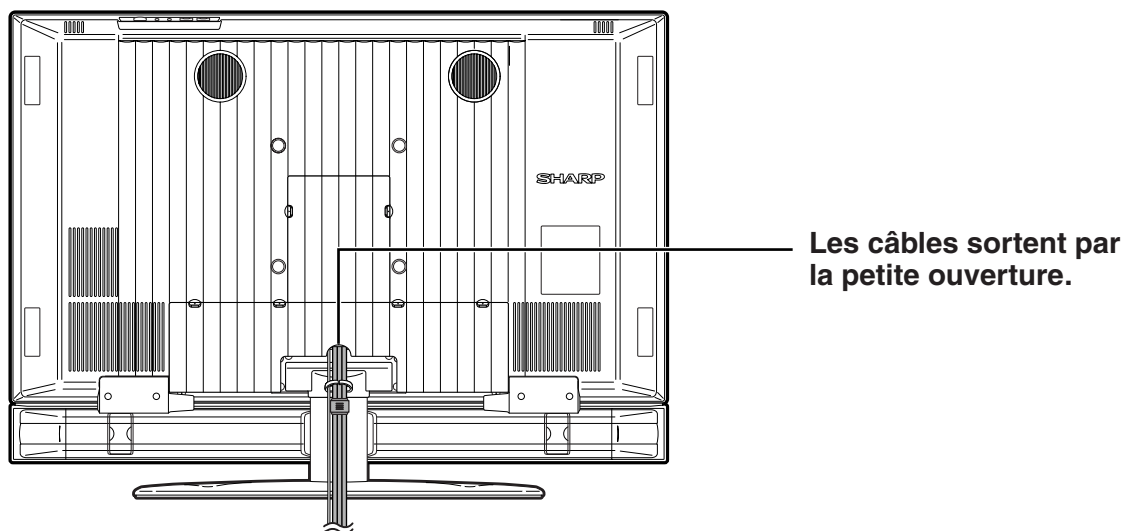

Les câbles sortent par la petite ouverture.

Mise en place du système AVC avec le socle

Comment installer le système AVC à la verticale en utilisant le socle.

- Utilisez le socle fourni pour installer le système AVC à la verticale.

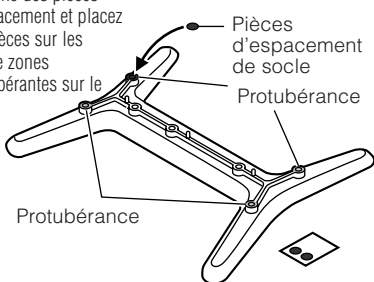
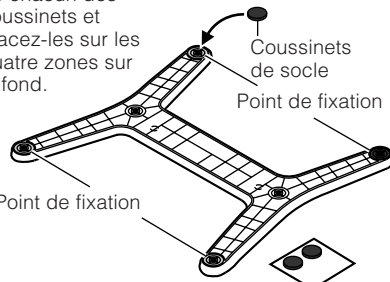
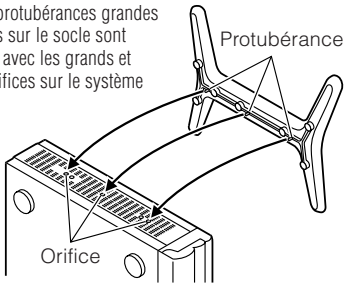
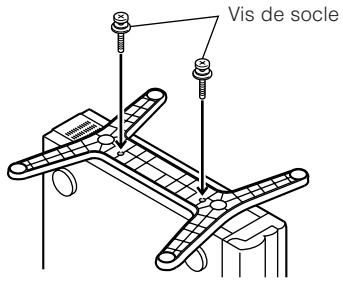
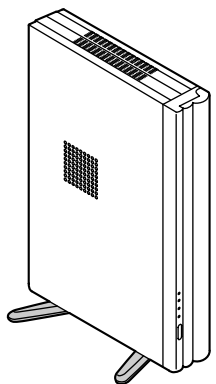
<p>1 Collez chaque pièce d'espacement sur le socle comme le montre l'illustration.</p> <p>Découlez le papier de chacune des pièces d'espacement et placez les pièces sur les quatre zones protubérantes sur le socle.</p> 	<p>2 Fixez chaque coussinet sur le socle comme le montre l'illustration.</p> <p>Découlez le papier de chacun des coussinets et placez-les sur les quatre zones sur le fond.</p> 	<p>3 Fixez le socle sur le système AVC.</p> <p>Introduisez le socle dans le système AVC en vous assurant que les protubérances grandes et petites sur le socle sont alignées avec les grands et petits orifices sur le système AVC.</p> 
<p>4 Fixez le socle à l'aide des vis du socle comme indiqué sur l'illustration.</p> 	<p>Le système AVC installé à la verticale avec le socle.</p> 	

REMARQUE

- Utilisez toujours le socle fourni pour monter le système AVC à la verticale. Veillez à ne pas obstruer les orifices de ventilation lorsque l'appareil est placé directement sur le sol ou sur une surface plate, ceci risquant de provoquer une panne de l'appareil.

Dépose des haut-parleurs

1

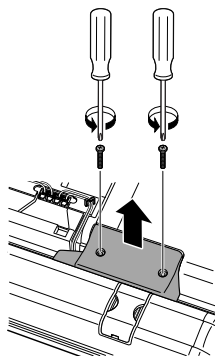

Dévissez la vis utilisée pour maintenir en place l'applique du haut-parleur.

2

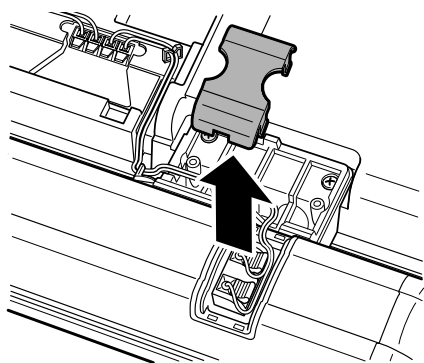

Retirez le couvercle des prises du haut-parleur.

3

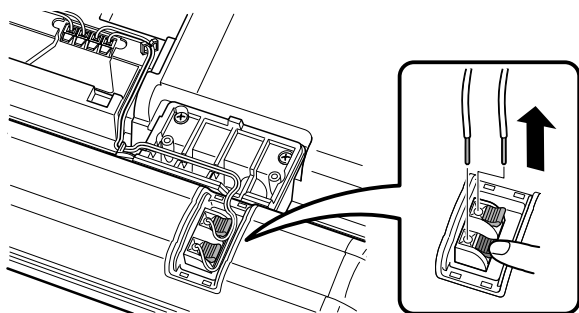

Débranchez le câble du haut-parleur.

4

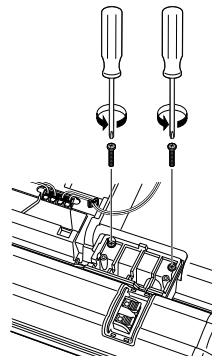

Dévissez les vis.

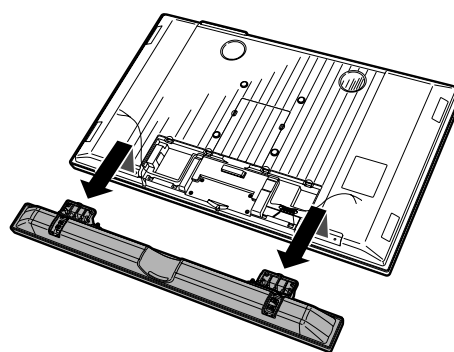

ATTENTION

- Ne retirez pas le socle et le haut-parleur de l'écran, sauf si vous utilisez l'applique en option pour le monter.
- Avant de commencer, étendez des coussins sur une surface plane pour y poser l'écran afin de ne pas l'endommager.

REMARQUE

- Pour poser les haut-parleurs, procédez dans l'ordre inverse.
- Procédez aux mêmes opérations pour la partie gauche du haut-parleur.

Préparation

Dépose du socle

Avant de déposer (ou poser) le socle, débranchez le cordon secteur de la prise d'entrée CA et le câble système de l'écran.

ATTENTION

- Ne retirez pas le socle de l'écran, sauf si vous utilisez l'applique pour montage mural en option pour le monter.

Avant de fixer/déposer le socle

- Avant de procéder aux opérations, mettez le système hors tension.
- Avant de procéder aux opérations, étendez un rembourrage sur la surface de travail pour y placer l'écran. Ceci lui évitera d'être endommagé.

1

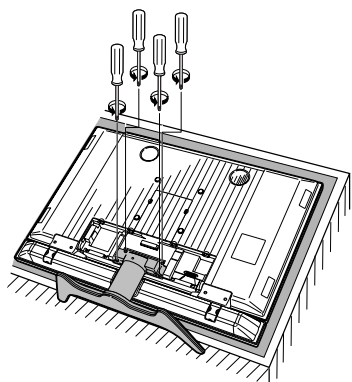

Dévissez les quatre vis utilisées pour maintenir le socle en place.

2

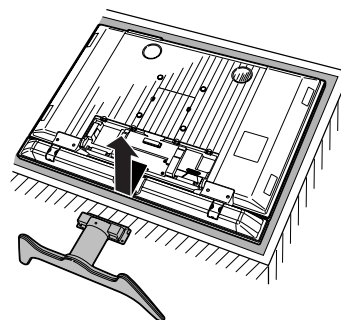

Détachez le socle de l'écran.
(Tenez le socle de sorte qu'il ne tombe pas du bord de la surface de travail.)

ATTENTION

- Ne retirez pas le socle et le haut-parleur de l'écran, sauf si vous utilisez l'applique en option pour le monter.

REMARQUE

- Pour poser le socle, procédez aux étapes ci-dessus dans l'ordre inverse.

Montage de l'écran sur un mur

ATTENTION

- L'installation du téléviseur à cristaux liquides demande une qualification spéciale et ne devra être exécutée que par un personnel d'entretien qualifié. Nous vous conseillons de ne pas effectuer vous-même ce travail. SHARP décline toute responsabilité en cas de montage défectueux pouvant provoquer un accident ou des blessures.

Utilisation de l'applique en option pour monter l'écran

- Vous pouvez faire appel à un technicien de service qualifié et utiliser l'applique AN-37AG2 en option pour monter l'écran sur un mur.
- Lisez attentivement les instructions accompagnant l'applique avant de commencer les travaux.

Suspension au mur

Applique pour montage au mur AN-37AG2. (Reportez-vous aux instructions de l'applique pour les détails.)

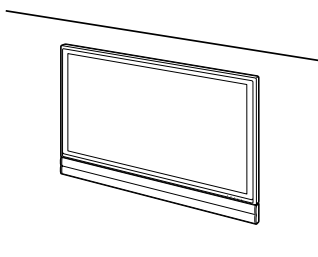

Montage à la verticale

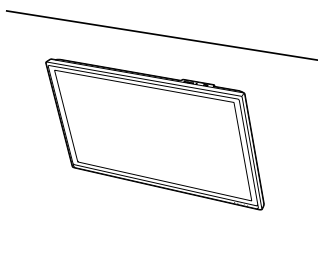

Montage en angle

À propos du réglage de l'angle de l'écran

Angle de l'écran	
Avec les haut-parleurs déposés	Avec les haut-parleurs fixés
10°	0°

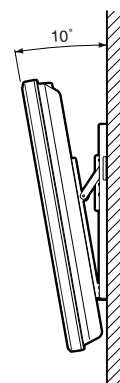

Préparation

Mise en place des piles

Avant d'utiliser le système pour la première fois, insérez deux piles format "AAA" (fournies). Lorsque les piles sont épuisées et que la télécommande ne fonctionne plus, remplacez les piles par des piles format "AAA" neuves.

- 1 Appuyez sur le couvercle des piles et faites le glisser pour l'ouvrir.
- 2 Insérez les deux piles fournies format "AAA".
 - Placez les piles en faisant correspondre leurs bornes avec les indications (+) et (-) dans le compartiment.
- 3 Refermez le couvercle.

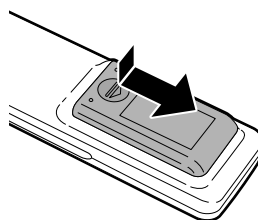

ATTENTION

Une utilisation incorrecte des piles peut provoquer des fuites ou une explosion. Veillez à suivre les instructions ci-dessous.

- N'utilisez pas ensemble des piles de types différents. Les autres piles ont des caractéristiques différentes.
- N'utilisez pas ensemble des piles usagées et neuves. Ceci peut raccourcir la durée de vie des piles neuves ou provoquer des fuites des piles usagées.
- Retirez les piles dès qu'elles sont usées. Les produits chimiques s'écoulant d'une pile peuvent provoquer une allergie. En cas de fuite, essuyez soigneusement avec un chiffon.
- Les piles fournies avec l'appareil peuvent avoir une durée de vie plus courte que prévue en raison des conditions de stockage.
- Si vous n'avez pas l'intention d'utiliser la télécommande pendant une période prolongée, retirez les piles.

Utilisation de la télécommande

Utilisez la télécommande en la dirigeant vers la fenêtre du capteur. Des objets placés entre la télécommande et la fenêtre du capteur peuvent gêner le bon fonctionnement de la télécommande.

Précautions sur la télécommande

- N'exposez pas la télécommande à des chocs. Ne l'exposez pas non plus à des liquides, et ne la placez pas dans des endroits très humides.
- N'installez pas et n'exposez pas la télécommande directement au soleil. La chaleur risque de la déformer.
- La télécommande risque de ne pas fonctionner correctement si la fenêtre du capteur de l'écran est directement exposée au soleil ou à un éclairage violent. Dans ce cas, modifiez l'angle de l'éclairage ou de l'écran, ou rapprochez la télécommande de la fenêtre du capteur de télécommande.

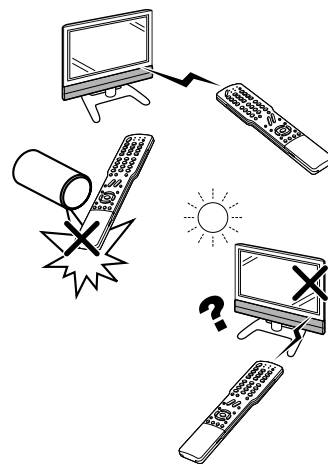

Préparation

Opérations simples pour regarder un programme télévisé

Raccordements de base

Raccordement à une antenne

Pour obtenir des images plus nettes, utilisez une antenne externe. Ce qui suit est une brève explication des types de raccordements utilisés pour le câble coaxial.

(ex. Pour voir des émissions analogues et numériques)

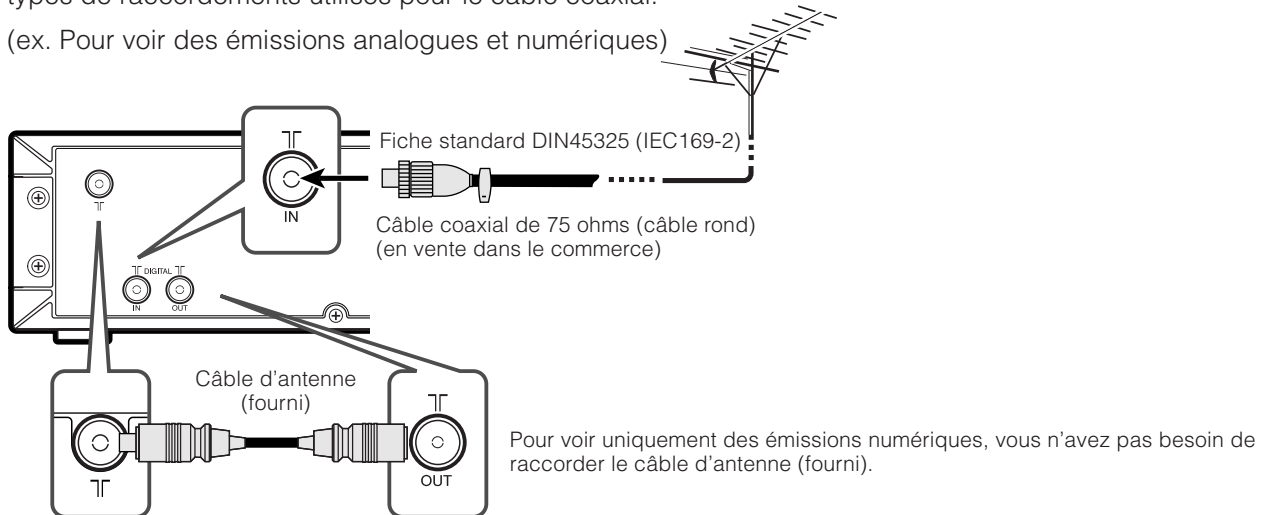

(ex. Pour voir des émissions analogues)

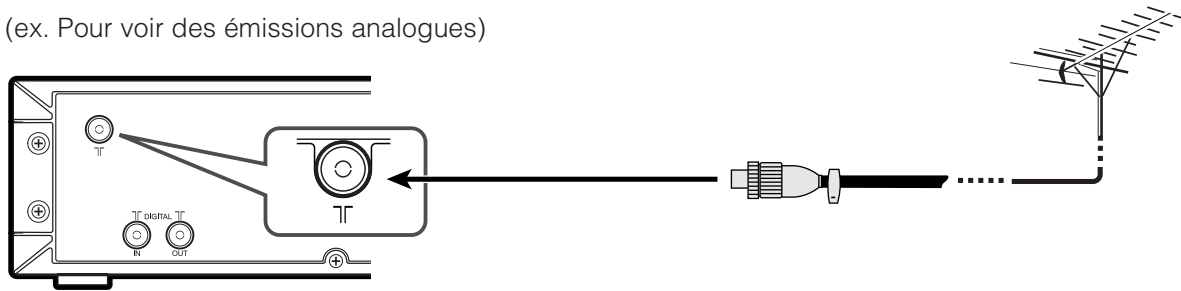

Antennes et câbles en vente dans le commerce



Si votre antenne externe est dotée d'un câble coaxial de 75 ohms avec fiche standard DIN45325 (IEC 169-2), branchez-la dans la prise DIGITAL IN à l'arrière du système AVC.

Branchement sur une prise murale

Avant de raccorder les cordons secteur, assurez-vous de raccorder en premier le câble système.

Ecran (vue arrière)

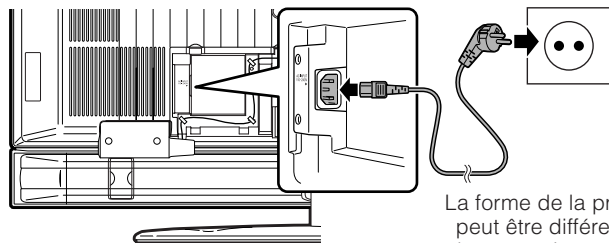

Système AVC (vue arrière)

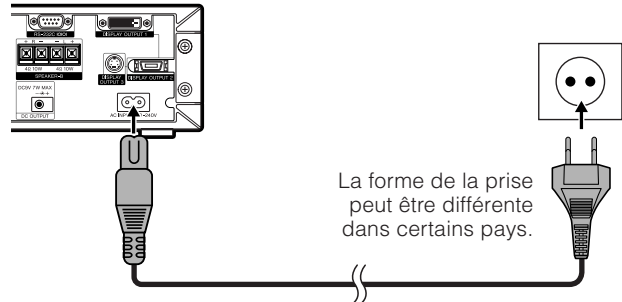

REMARQUE

- Mettez toujours l'alimentation principale de l'écran hors tension lors du branchement des cordons secteur.
- Débranchez les cordons secteur de la prise secteur, de l'écran et du système AVC si vous prévoyez de ne pas utiliser le système pendant une période prolongée.

Préparation (Analogique)

Auto installation initiale

L'auto installation initiale a lieu lorsque le système est mis sous tension pour la première fois après l'achat (page 20). Vous pouvez régler automatiquement la langue, le pays et les canaux par opérations successives.

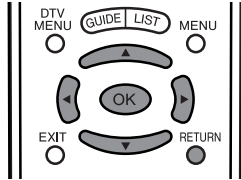

REMARQUE

- L'auto installation initiale ne fonctionne qu'une seule fois. Si l'auto installation initiale n'est pas terminée, (ex: lorsque l'écran du menu disparaît au bout de quelques minutes d'inactivité, lorsque l'alimentation est coupée, etc.), essayez l'Auto Installation à partir du menu Installation. (Voir page 26.)
- L'auto installation initiale s'interrompt en appuyant sur **RETURN**.

1

Réglage de la langue de l'affichage sur écran

- ① Appuyez sur ▲/▼/◀/▶ pour sélectionner la langue désirée sur la liste à l'écran.
- ② Appuyez sur **OK** pour entrer le réglage.

Liste des langues

Allemand	Hollandais
Anglais	Italien
Espagnol	Portugais
Finois	Suédois
Français	Turc

2

Réglage du pays ou de la région

- ① Appuyez sur ▲/▼/◀/▶ pour sélectionner votre pays ou région dans la liste à l'écran.
- ② Appuyez sur **OK** pour entrer le réglage.
 - La recherche automatique de programme démarre en même temps.

Liste des pays

Allemagne	Norvège
Autriche	Pays-Bas
Belgique	Pologne
Danemark	Portugal
Espagne	Royaume-Uni
Finlande	Russie
France	Suède
Grèce	Suisse
Irlande	Turquie
Italie	Europe de l'Ouest
Luxembourg	Europe de l'Est

Après ce réglage, la recherche automatique commence dans l'ordre suivant.

- ① Recherche auto de programme
- ② Désignation auto
- ③ Tri auto
- ④ Téléchargement des préréglages

Vous n'avez pas d'opération à effectuer pendant la recherche automatique.

REMARQUE

- Les illustrations et les affichages sur écran dans ce mode d'emploi sont fournis à titre explicatif, et peuvent être légèrement différents des opérations réelles.

Recherche automatique des canaux

La recherche automatique des canaux recherche tous les canaux visibles dans votre région.

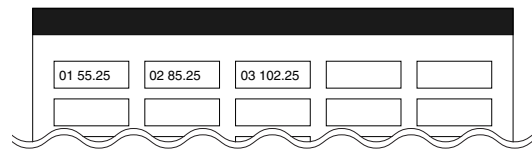

REMARQUE

- Si aucun canal n'est trouvé, "Aucun programme trouvé." est affiché et l'auto installation prend fin.

Désignation automatique des canaux

Lorsqu'il a trouvé les canaux TV, le système commence à nommer chacun des canaux trouvés.

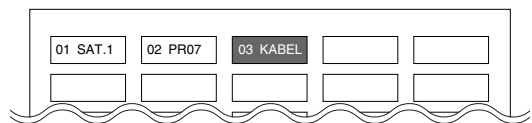

REMARQUE

- Le système ne peut nommer que les canaux pour lesquels une information sur la désignation du canal est fournie. Si aucune information sur la désignation du canal n'est fournie, le système n'affiche que le numéro du canal, laissant en blanc le nom du canal.

Tri automatique des canaux

Lorsque la désignation automatique des canaux est terminée, le système commence à trier les canaux désignés.

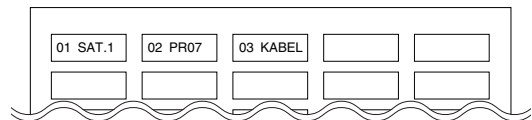

Téléchargement des préréglages

Lorsque le tri automatique prend fin, le système télécharge et mémorise automatiquement chaque canal trié du magnétoscope.

- Lorsqu'un magnétoscope est raccordé par INPUT 2, le système envoie toutes les informations sur les canaux pré-réglés au magnétoscope. (Voir page 60.)
- "Installation automatique terminée." est affiché. L'écran passe ensuite au menu d'auto installation.

Pour regarder la télévision

Le menu d'installation disparaît et vous pouvez regarder les programmes sur le canal 1.

Préparation (Numérique)

La Transmission Vidéo Numérique (DVB) consiste en un schéma de transmission. C'est bien plus qu'un simple substitut à l'actuelle transmission télévisuelle analogue. Le DVB offre davantage de chaînes, une qualité d'image plus claire et d'autres services qui s'affichent sur l'écran. Il offre également une gamme de nouvelles fonctions et services comprenant sous-titrage et pistes audio multiples.

"Attention, certaines des rubriques décrites dans ce chapitre peuvent ne pas fonctionner en France."

Mode initial

Pour voir des émissions numériques, procédez comme il est indiqué ci-dessous pour le réglage.

- En mode DTV, certaines rubriques du menu affichées en noir ne peuvent pas être sélectionnées.

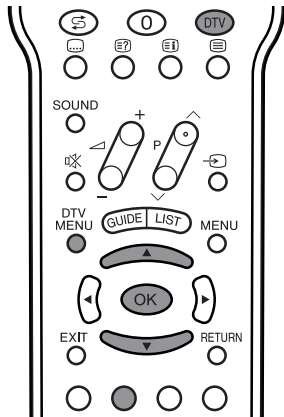

4

Appuyez sur ▲/▼ pour sélectionner "Lecture au scanner de service", et appuyez ensuite sur **OK**.

- L'écran de recherche s'affiche.

5

Appuyez sur **OK** et Recherche trouvera toutes les chaînes numériques pouvant être regardées dans votre région.



- Le menu Recherche disparaît et vous pouvez regarder votre programme.

REMARQUE

- Si le mode initial n'est pas terminé ou si vous quittez le mode DTV, revenez à l'étape 1 et recommencez.

1

Appuyez sur **DTV** pour passer en mode DTV.

2

Appuyez sur ▲/▼ pour sélectionner le pays où vous vous trouvez.

Liste des pays disponibles

Allemagne	Luxembourg
Autriche	Norvège
Belgique	Pays-Bas
Danemark	Portugal
Espagne	Royaume-Uni
Finlande	Suède
France	Suisse
Grèce	Turquie
Italie	

Si vous ne trouvez pas votre pays, sélectionnez le pays de la liste avec le même fuseau horaire.

3

Appuyez sur **OK** pour saisir le réglage.

- L'écran d'installation s'affiche. Appuyez sur **OK** pour passer à l'étape suivante.





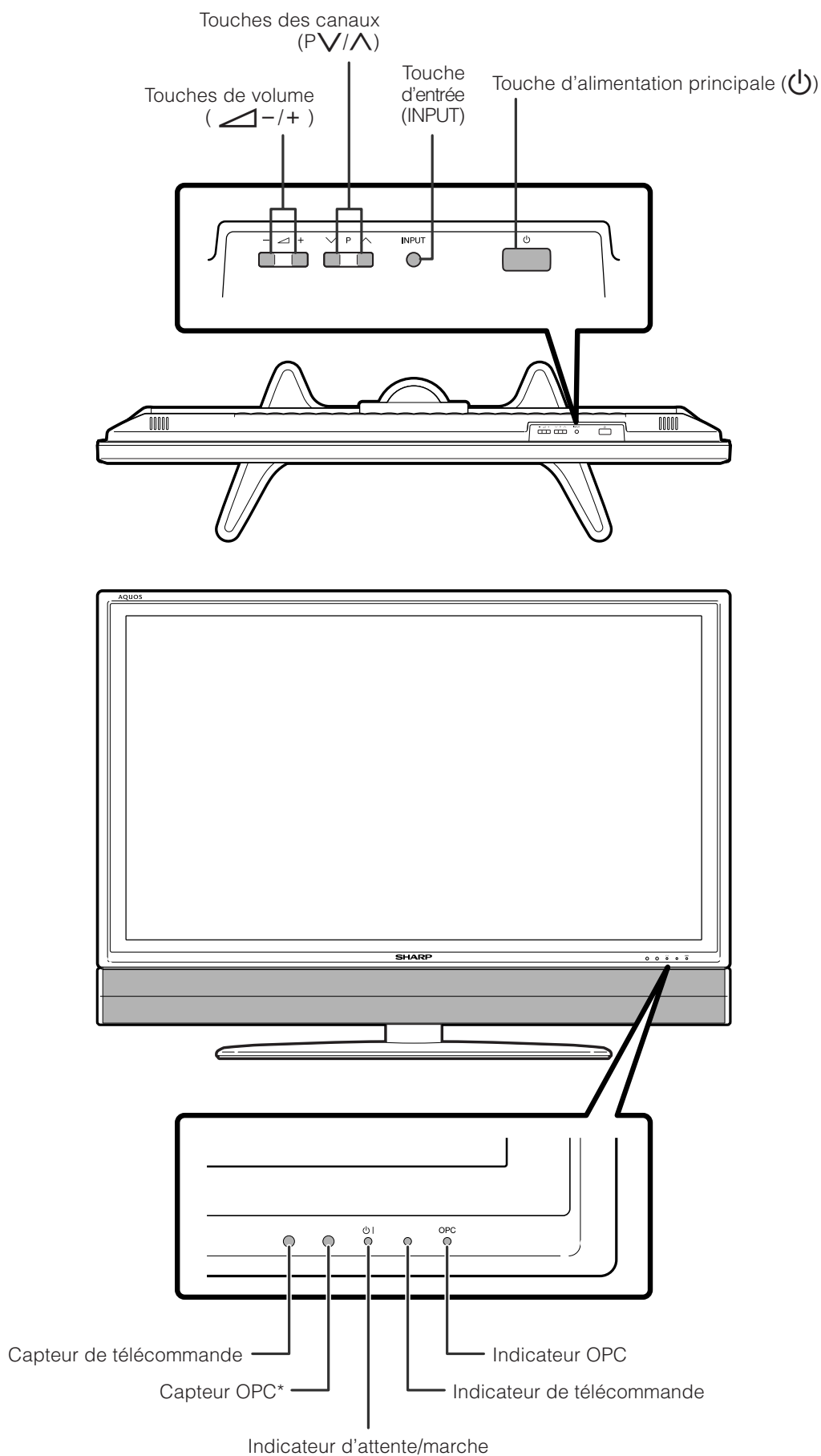







Nomenclature

Ecran



*OPC: Optical Picture Control: (Commande d'image optique) (Voir page 44.)

Télécommande

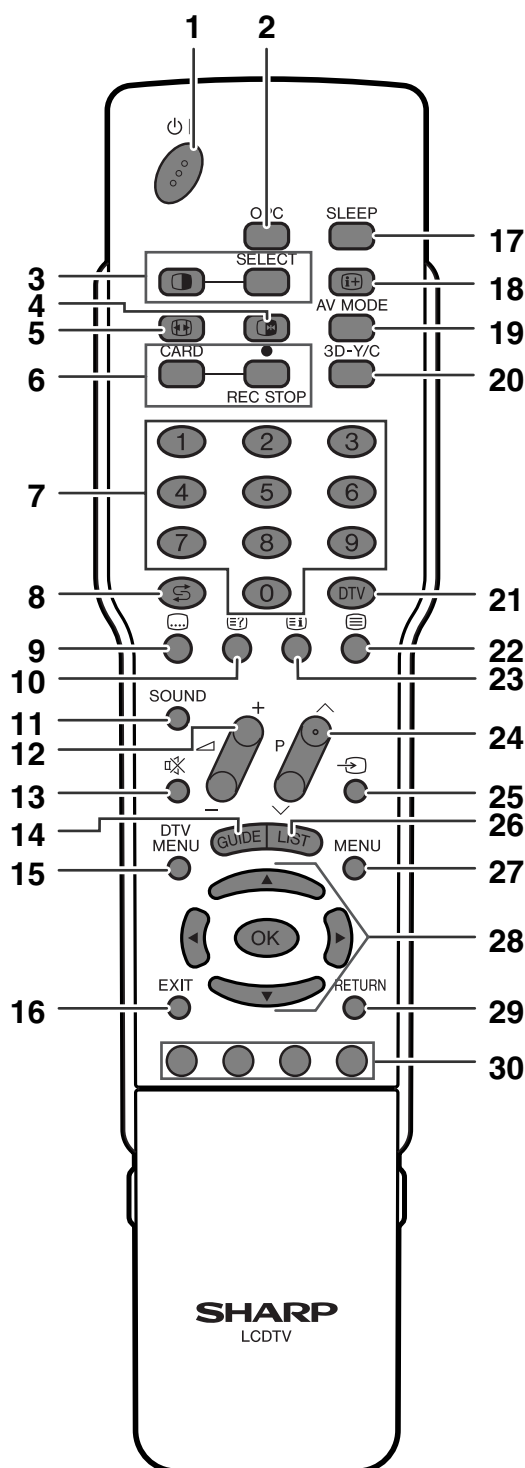

- 1  (ATTENTE/MARCHE)
Pour mettre sous et hors tension. (Voir page 20.)
- 2 **OPC**
Pour activer ou désactiver la Commande d'image optique (OPC). (Voir page 44.)
- 3  (**Double écran**)
Règle le mode d'image double. Appuyez de nouveau sur  pour revenir à l'image normale. (Voir page 75.)
- 4 **SELECT**
Pour sélectionner un des écrans en mode Double écran.
- 5  (**ARRÊT/MAINTIEN**)
Mode d'entrée TV/externe : Change le mode d'image fixe.
Mode TELETXTTE : Immobilise des pages multiples à l'écran alors que les autres pages sont automatiquement mises à jour. Appuyez de nouveau sur  pour revenir à l'image normale. (Voir pages 75 et 76.)
- 6  (**Mode Grand écran**)
Mode d'entrée TV/externe : Change le mode d'image large. (Voir pages 69 e 70.)
Mode TELETXTTE : Règle la zone d'agrandissement. (totale/moitié supérieure/moitié inférieure) (Voir page 76.)
- 7 **CARD**
Pour passer au mode carte.
Mode carte: Appuyez pour allumer ou éteindre le panneau de commande de carte. (Voir page 52.)
- 8  / **REC STOP**
Photo : Appuyer pour capturer la photo d'une émission analogique ou d'un appareil externe sur la carte. (Voir page 53.)
Vidéo : Appuyez pour démarrer/arrêter l'enregistrement de vidéos analogiques ou d'un appareil externe sur une carte. (Voir page 56.)
- 9 **0 - 9**
Mode d'entrée TV/DTV/externe : Règle le canal.
Mode TELETXTTE : Règle la page.
- 10  (**Flashback**)
Appuyez sur cette touche pour revenir à l'image précédente dans le mode de visionnement normal. (Voir page 21.)
- 11  (**Sous-titres pour TELETXTTE**)
Mode d'entrée TV/externe : Pour activer ou désactiver les sous-titres. (Voir page 77.)
Mode d'entrée DTV : Affiche l'écran de sélection des sous-titres.
- 12  (**Montre les informations cachées pour TELETXTTE**)
Mode TELETXTTE : Affiche les caractères dissimulés. (Voir page 76.)
- 13 **SOUND**
Sélectionne le mode de son multiplex. (Voir page 22.)
- 14  (**VOLUME**)
Règle le volume. (Voir page 23.)
- 15  (**Sourdine**)
Coupe le son. (Voir page 23.)
- 16 **GUIDE**
Mode d'entrée DTV : Pour afficher l'écran EPG (Guide des programmes).
- 17 **DTV MENU**
Mode d'entrée DTV : Affiche l'écran du menu TV numérique.
- 18 **EXIT**
Eteint l'affichage à l'écran.
- 19 **SLEEP**
Règle la Minuterie d'extinction. (Voir page 72.)
- 20  (**Affichage d'informations**)
Affiche les informations sur le programme.
- 21 **AV MODE**
Sélectionne un réglage vidéo MODE AV (STANDARD, CINÉMA, JEU, UTILISATEUR, DYNAMIQUE) ou MODE PC (STANDARD, UTILISATEUR) (Voir page 68.)
- 22 **3D-Y/C**
Pour activer ou désactiver la fonction 3D-Y/C. (Voir page 47)



REMARQUE

- Pour utiliser la télécommande, dirigez-la vers l'écran.

Nomenclature

- 21 DTV**
Commute à partir du mode DTV (Télévision numérique) et autre source d'entrée. Par exemple, lors de la visualisation d'une image de Entrée 2, appuyez sur DTV pour passer en mode DTV (Télévision Numérique). Appuyez sur DTV à nouveau pour revenir à l'écran Entrée 2.
- 22  (TELETEXTE)**
Sélectionne le mode TELETEXTE (toute image TV, image DTV/DONNEES, toute image TEXTE, image TV/TEXTE) (Voir pages 76 et 77.)
Mode d'entrée DTV : Sélectionnez la transmission de données DTV (télévision numérique) et TELETEXTE.
- 23  (Vue d'ensemble TOP pour TELETEXTE)**
Mode TELETEXTE : Affiche une page d'index pour l'information CEEFAX/FLOF. Vue d'ensemble TOP pour programme TOP. (Voir page 77.)
- 24  P^/Pv**
Mode d'entrée TV/DTV : Sélectionne le canal.
Mode d'entrée externe : Passe au mode d'entrée TV ou DTV.
Mode TELETEXTE : Sélectionne la page. (Voir page 76.)
- 25  (SOURCE D'ENTREE)**
Sélectionne une source d'entrée. (TV, DTV, Entrée 1, Entrée 2, Entrée 3, Entrée 4, Entrée 5 et Carte) (Voir pages 59, 66, 67 et 75.)
- 26 LIST**
Mode d'entrée DTV : Affiche la liste de vos programmes numériques préférés.
- 27 MENU**
Affiche l'écran du menu.
- 28  ▲/▼/◀/▶ (Curseur)**
Sélectionne la rubrique désirée sur l'écran de réglage.
Sélectionne la zone d'informations sur le programme lorsque EPG s'affiche.
- OK**
Exécute une commande.
- 29 RETURN**
Mode MENU : Revient à l'écran de menu précédent.
- 30 Couleur (ROUGE/VERT/JAUNE/BLEU)**
Mode TELETEXTE : Sélectionne une page. (Voir page 76.)
Mode d'entrée DTV : Les touches de couleur servent à sélectionner les rubriques colorées équivalentes sur l'écran du menu.

Pour regarder la télévision

Ecran

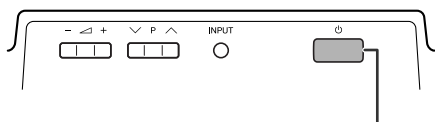

Touche **d'alimentation principale** (⏻)

Indicateur d'attente/marche (⏻ |)

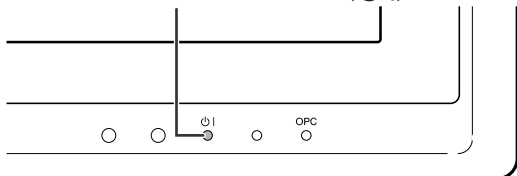

Système AVC

Touche **d'alimentation** (⏻ |)
Indicateur d'attente/marche

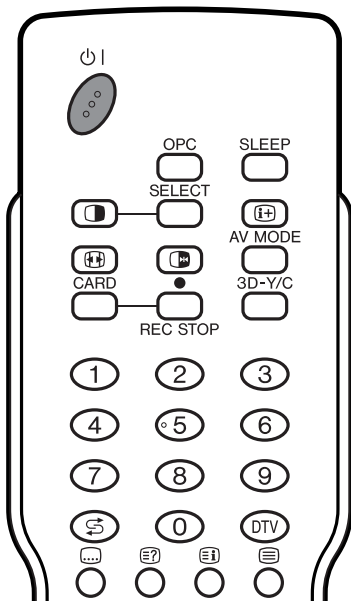
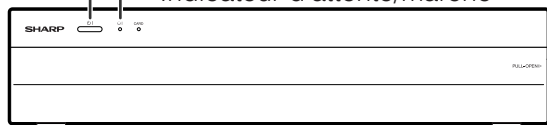

Mise sous tension

Avant la mise sous tension, assurez-vous que tous les raccordements nécessaires sont terminés. (Voir pages 7 et 13.)

1

Appuyez sur la touche **d'alimentation principale** (⏻) de l'écran.

- Indicateur d'attente/marche (bleu): Le système est en marche. (Au bout de quelques secondes, les informations sur le programme apparaissent avec un bip.)
- Indicateur d'attente/marche (Rouge): Le système est en veille. (Passez à l'étape 2.)

2

Utilisez une des méthodes ci-dessous pour mettre l'appareil sous tension. A la mise sous tension, la DEL passe de rouge à bleue.

- Appuyez sur la touche **d'alimentation** (⏻ |) sur le système AVC.
- Appuyez sur ⏻ | sur la télécommande.

REMARQUE

- L'auto installation initiale démarre lorsque le système est mis pour la première fois sous tension. Si le système a déjà été mis sous tension, l'auto installation initiale n'a pas lieu. Voir page 26 pour tenter l'auto installation à partir du menu Installation.

Mise hors tension

Appuyez sur ⏻ | de la télécommande ou sur la touche **d'alimentation** (⏻ |) sur le système AVC.

- Le système entre en mode d'attente et l'image à l'écran disparaît.
- Les indicateurs d'attente/marche passent du bleu au rouge.

Appuyez sur la touche **d'alimentation principale** (⏻) de l'écran.

- L'indicateur d'attente/marche sur l'écran s'éteint progressivement.
- Si vous éteignez le système avec la touche **d'alimentation principale** (⏻), vous ne pourrez pas mettre l'appareil sous tension en appuyant sur ⏻ | sur la télécommande.

REMARQUE

- Si vous prévoyez de ne pas utiliser le système pendant une période prolongée, veillez à retirer les cordons secteur de la prise murale.
- Une faible quantité d'électricité est consommée même lorsque les touches **d'alimentation principale** (⏻) et **d'alimentation** (⏻ |) sont en position hors tension.
- En mode d'entrée DTV, si l'appareil est mis hors tension immédiatement après un changement de réglage à partir de l'écran du menu, le nouveau réglage ou les informations sur le canal risquent de ne pas être mémorisés.

Indicateur d'attente/marche

Arrêt	Hors tension
Rouge	Le système est en mode d'attente.
Bleu	Indique que le côté allumé en bleu est actif.*

ATTENTION

* Si seul l'indicateur d'attente/marche sur le système AVC s'allume en bleu, ceci indique que le système est en mode Téléchargement du logiciel (voir pages 42 et 43).

Ne débranchez pas les cordons secteur ni ne coupez l'alimentation principale (⏻) sur l'écran sous cette condition.

REMARQUE

- Vérifiez que le câble système est correctement raccordé si l'indicateur d'écran clignote rouge.

Pour regarder la télévision (Analogique)

Opérations sur une touche pour changer de canal

Vous pouvez changer de canal de plusieurs façons.

Utilisation de P \wedge /V sur la télécommande

- Appuyez sur P \wedge pour augmenter le numéro de canal.
- Appuyez sur P \vee pour diminuer le numéro de canal.

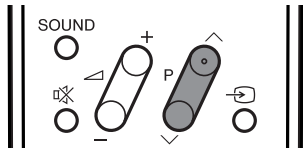

REMARQUE

- P \vee /P \wedge sur l'écran fonctionne de la même manière que P \vee /P \wedge sur la télécommande.
- En mode d'entrée TV, vous ne pouvez pas changer la chaîne du mode d'entrée DTV et vice et versa.

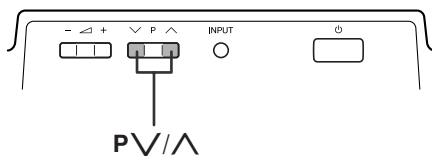

Utilisation de 0 – 9 sur la télécommande

Sélectionnez directement les canaux en appuyant sur les touches 0 à 9.

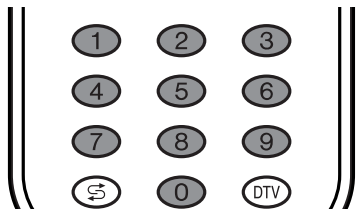

EXEMPLE

Pour sélectionner un canal à un chiffre (par ex. le canal 2) :

- Appuyez sur la touche 2.

Pour sélectionner un canal à deux chiffres (par ex. le canal 12) :

- Appuyez sur 1, puis sur 2.
- A la saisie du canal, un trait de soulignement de saisie à 3 chiffres apparaîtra en mode TV numérique et un à 2 chiffres en mode TV analogue.

Une fois saisi un canal, celui-ci est réglé après quelques instants si aucune autre opération n'est effectuée. Ou bien appuyez sur **OK** pour régler immédiatement après la saisie.

REMARQUE

- Effectuez cette opération en 3 secondes, sinon la sélection ne sera pas effectuée en mode de canal à 2 chiffres.

Pour regarder les informations Télétexte

Regardez directement une page avec un numéro à trois chiffres de 100 à 899 en appuyant sur 0 à 9.

Affichage des canaux

L'affichage des canaux change de la manière suivante après 3 secondes environ.

(Exemple)

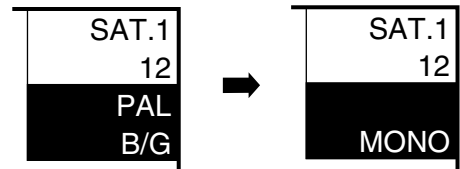

Utilisation de FLASHBACK (↶) sur la télécommande

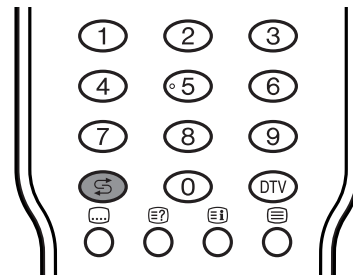

Appuyez sur ↶ pour passer du canal accordé actuel au canal accordé précédemment.

Appuyez de nouveau sur ↶ pour revenir au canal accordé actuel.

Appuyez sur ↶ pour basculer entre la source d'entrée actuellement sélectionnée et celle précédemment sélectionnée.

Appuyez sur ↶ pour revenir à la page précédente en mode TELETXTTE.

Pour regarder la télévision (Analogique)

Utilisation de SOUND de la télécommande

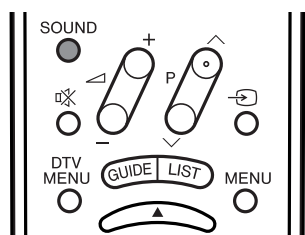

Dans les émissions télévisées NICAM TV

Lors de la réception d'un signal stéréo

A chaque pression sur **SOUND**, le mode passe de NICAM STÉRÉO à MONO.

Lors de la réception d'un signal bilingue

A chaque pression sur **SOUND**, le mode passe de NICAM CH A à NICAM CH B, NICAM CH AB et MONO.

Lors de la réception d'un signal monaural

A chaque pression sur **SOUND**, le mode passe de NICAM MONO à MONO.

Dans le mode TV des émissions télévisées A2 TV

Lors de la réception d'un signal stéréo

A chaque pression sur **SOUND**, le mode passe de STÉRÉO à MONO.

Lors de la réception d'un signal bilingue

A chaque pression sur **SOUND**, le mode passe entre CH A, CH B et CH AB.

Lors de la réception d'un signal monaural

Lorsque vous appuyez sur **SOUND**, "MONO" apparaît.

REMARQUE

- Lorsqu'aucun signal n'est entré, le mode de son affiche "MONO".

Pour regarder la télévision

Opération sur une touche pour changer le volume/son

Changer le volume

Vous pouvez changer le volume sur l'écran ou sur la télécommande.

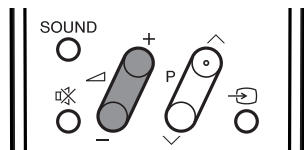
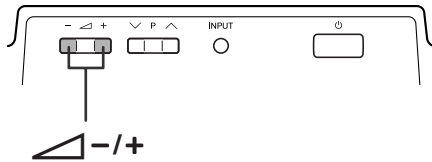

- Pour augmenter le volume, appuyez sur +.
- Pour diminuer le volume, appuyez sur -.



REMARQUE

- Les modes "TV", "DTV", "Entrée 1", "Entrée 2", "Entrée 3", "Entrée 4", "Entrée 5" et "Carte" peuvent mémoriser chacun séparément les valeurs de réglage du volume.

Lorsque "Sortie audio" est réglé sur "Variable", l'indicateur à l'écran change de la manière indiquée ci-dessous.



Etat audio

Appareil de sortie	Sortie audio	
	Fixe	Variable
Haut-parleur	Son variable	Sourdine
AV OUTPUT	Constant comme spécifié	Son variable

REMARQUE

- Voir page 72 pour les détails sur la fonction de sortie audio.

Utilisation de de la télécommande

coupe la sortie de son en cours.

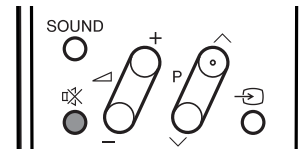

1

Appuyez sur .

- "" est affiché pendant 30 minutes à l'écran, et le son est coupé.

Sourdine



REMARQUE

- Dans les 30 minutes après pression sur , la sourdine peut être annulée en utilisant les méthodes ci-dessous.
 - La pression sur -/+ ou peut également annuler la sourdine.
- **La sourdine est annulée lorsque 30 minutes se sont écoulées. Toutefois, le son ne sort pas brusquement à plein volume car le niveau du volume est automatiquement réglé sur 0.**

2

Appuyez de nouveau sur pour annuler la sourdine dans les 30 minutes.

- Avant 30 minutes, le niveau du volume revient au réglage précédent.
- Après 30 minutes, augmentez le volume en appuyant sur +.

Réglages de base (Analogique)

Touches d'opération du menu

Utilisez les touches suivantes de la télécommande pour opérer le menu.

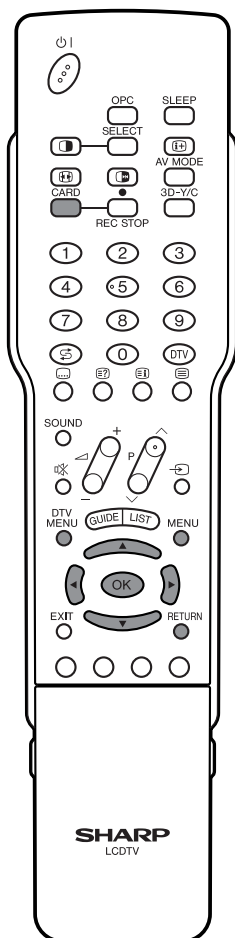

MENU : Appuyez pour ouvrir ou fermer l'écran du menu.

▲/▼/◀/▶ : Appuyez pour sélectionner une rubrique désirée sur l'écran ou ajuster une rubrique sélectionnée.

OK : Appuyez pour avancer à l'étape suivante ou effectuer les sélections.

RETURN : Appuyez pour revenir à l'étape précédente.

CARD : Appuyez pour ouvrir ou fermer l'écran du mode carte.

DTV MENU : Appuyez pour ouvrir ou fermer l'écran du menu DTV.

Affichages à l'écran

Exemple

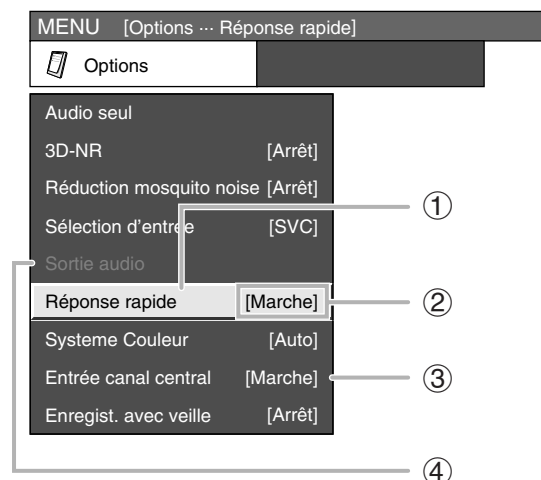

① Rubrique affichée en jaune

- Ceci indique la rubrique actuellement sélectionnée.
- Appuyez sur **OK** pour aller à l'écran de réglage pour cette rubrique.

② Rubrique entre parenthèses

- Ceci indique le réglage actuel pour la rubrique.

③ Rubrique affichée en blanc

- Ceci indique qu'une rubrique peut être sélectionnée.

④ Rubrique affichée en gris

- Ceci indique qu'aucune rubrique ne peut être sélectionnée.
- *Il existe diverses raisons pour lesquelles les rubriques ne peuvent pas être sélectionnées, mais les principales raisons sont les suivantes:
1. Rien n'est raccordé à la prise d'entrée sélectionnée.
 2. La fonction n'est pas compatible avec le signal d'entrée actuel.

REMARQUE

- Les options du menu sont différentes dans les modes d'entrée sélectionnés, mais les marches à suivre sont les mêmes.
- Les écrans dans le mode d'emploi ne sont qu'à titre explicatif (certains sont agrandis; d'autres coupés) et peuvent légèrement varier des écrans réels.

Réglages de base (Analogique)

Rubriques du menu du mode d'entrée TV/AV

Liste des rubriques du menu AV pour vous aider dans les opérations

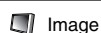

OPC	Page 44
Rétro éclair	Page 45
Contraste	Page 45
Luminos.	Page 45
Couleur	Page 45
Teinte	Page 45
Netteté	Page 45
Avancé	
C.M.S.	Page 46
Temp Couleur	Page 46
Amélioration netteté	Page 46
Contraste automat.	Page 46
Réglage I/P	Page 47
Mode film	Page 47
3D-Y/C	Page 47
Noir et blanc	Page 47



Aigus	Page 48
Graves	Page 48
Balance	Page 48
Dolby Virtual	Page 48



Aucun sgn arrêt	Page 49
Pas d'opé arrêt	Page 49



Autoinstallation	Page 26
Installation programme	Pages 26-30
Verrouil. Enfant	Page 73
Etiquet. d'entrée	Page 67
Ajust. Haut-parleur	Page 64
Position	Page 65
WSS	Page 68
Mode 4:3	Page 68
Rotation	Page 71
Langue	Page 44

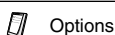

Audio seul	Page 65
3D-NR	Page 71
Réduction mosquito noise	Page 72
Sélection d'entrée	Page 66
Sortie audio	Page 72
Réponse rapide	Page 71
Syst. couleur	Page 67
Entrée canal central	Page 74
Enregist. avec veille	Page 72

Rubriques du menu du mode d'entrée PC

Liste des rubriques du menu PC pour vous aider dans les opérations



OPC	Page 44
Rétro éclair	Page 45
Contraste	Page 45
Luminos.	Page 45
Rouge	Page 45
Vert	Page 45
Bleu	Page 45
Avancé	
C.M.S.	Page 46
Amélioration netteté	Page 46

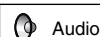

Aigus	Page 48
Graves	Page 48
Balance	Page 48
Dolby Virtual	Page 48

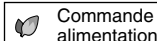

Gestion alim.	Page 49
--------------------	---------



Etiquet. d'entrée	Page 67
Ajust. Haut-parleur	Page 64
Signal d'entrée	Page 71
Sync.Automat.	Page 65
Sync.fine	Page 66
Rotation	Page 71
Langue	Page 44

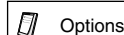

Audio seul	Page 65
Sélection d'entrée	Page 66
Sortie audio	Page 72
Réponse rapide	Page 71
Entrée canal central	Page 74
Enregist. avec veille	Page 72

REMARQUE

- Les rubriques sélectionnables diffèrent selon le mode sélectionné.

Réglages de base (Analogique)

Auto installation

Vous pouvez lancer de nouveau l'auto installation, même après l'installation des canaux pré-réglés.

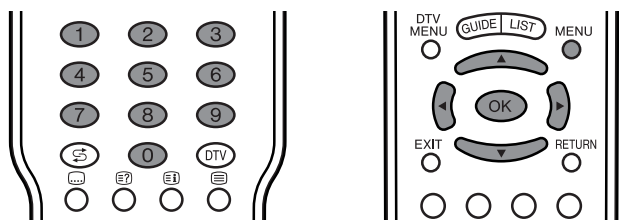

1 Appuyez sur **MENU** et l'écran du MENU s'affichera.

2 Appuyez sur ◀/▶ pour sélectionner "Installation".

3 Appuyez sur ▲/▼ pour sélectionner "Autoinstallation", et appuyez ensuite sur **OK**.

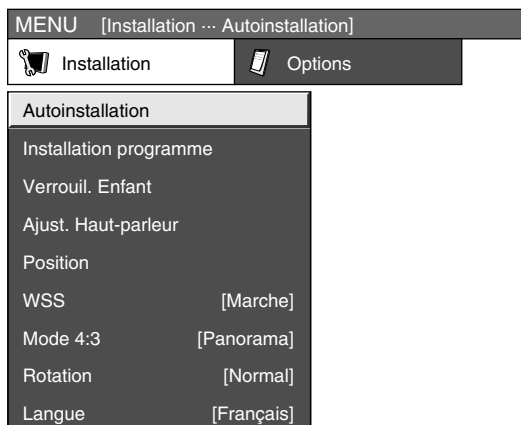

4 Si vous avez déjà défini le code confidentiel, saisissez-le ici. Sinon, saisissez le code pré-réglé en usine "1234".

- Reportez-vous page 73 pour le réglage du code confidentiel.

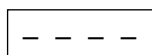

5 Appuyez sur ◀/▶ pour sélectionner "Oui", et appuyez ensuite sur **OK**.

6 Vous pouvez régler la langue et le pays de la même manière que pour l'auto installation initiale. Suivez les étapes 1 et 2 de la page 14. Après ce réglage, la recherche automatique commence dans l'ordre suivant.

- ① Recherche auto de programme
- ② Désignation auto
- ③ Tri auto
- ④ Téléchargement des pré-réglages

Vous n'avez pas d'opération à effectuer pendant la recherche automatique.

REMARQUE

- N'éteignez pas le système alors que le message "Installation automatique terminée" est affiché, car le système est entrain de sauvegarder les données trouvées pendant que le message est affiché.

Installation du programme

Vous pouvez de nouveau lancer la procédure d'auto installation à tout moment, en accédant au menu Installation, puis Installation de programme. Les canaux peuvent être accordés automatiquement ou manuellement.

Recherche auto

Vous pouvez aussi rechercher automatiquement et télécharger les canaux télévisés en suivant la procédure ci-dessous. Il s'agit de la même fonction que celle de la recherche automatique de programme pour le téléchargement des pré-réglages dans l'auto installation.

1 Appuyez sur **MENU** et l'écran du MENU s'affichera.

2 Appuyez sur ◀/▶ pour sélectionner "Installation".

3 Appuyez sur ▲/▼ pour sélectionner "Installation programme", et appuyez ensuite sur **OK**.

Si vous avez déjà défini le code confidentiel, saisissez-le ici. Sinon, saisissez le code pré-réglé en usine "1234".

- Reportez-vous page 73 pour le réglage du code confidentiel.

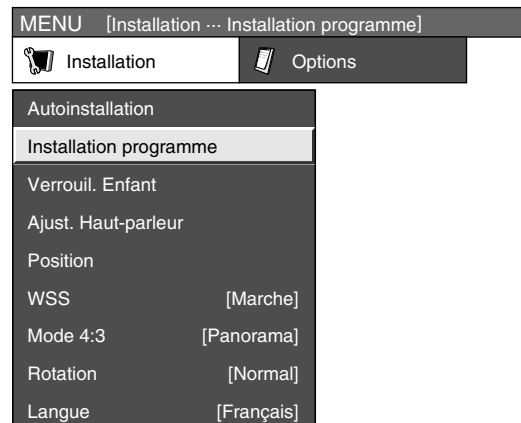

4 Appuyez sur ▲/▼ pour sélectionner "Recherche auto", et appuyez ensuite sur **OK**.

5 Appuyez sur ◀/▶ pour sélectionner "Oui", et appuyez ensuite sur **OK**.

- La recherche automatique commence dans l'ordre suivant.

- ① Recherche auto de programme
- ② Désignation auto
- ③ Tri auto
- ④ Téléchargement des pré-réglages

REMARQUE

- Reportez-vous page 14 pour les détails.
- N'éteignez pas le système alors que le message "Installation du programme terminée" est affiché, car le système est entrain de sauvegarder les données trouvées pendant que le message est affiché.

Réglages de base (Analogique)

Réglage manuel de chaque canal

Vous pouvez régler manuellement certaines rubriques des canaux. Ces rubriques sont Fin (Fréquence TV), Syst. couleur, Syst. son, Station (Nom de la station), Omission, Décodeur, Verrou. (Verrouil. Enfant) et Amplificateur.

1 Appuyez sur **MENU** et l'écran du MENU s'affichera.

2 Appuyez sur **◀/▶** pour sélectionner "Installation".

3 Appuyez sur **▲/▼** pour sélectionner "Installation programme", et appuyez ensuite sur **OK**.

Si vous avez déjà défini le code confidentiel, saisissez-le ici. Sinon, saisissez le code pré-réglé en usine "1234".

- Reportez-vous page 73 pour le réglage du code confidentiel.

4 Appuyez sur **▲/▼** pour sélectionner "Réglage manuel", et appuyez ensuite sur **OK**.

5 Appuyez sur **◀/▶** pour sélectionner "Oui", et appuyez ensuite sur **OK**.

Menu "Réglage manuel" d'Installation programme

01 SAT.1	02 PR07	03 KABEL		
SUIVANT				

REMARQUE

- Lorsque vous sortez du menu "Réglage manuel" d'Installation programme, le téléchargement des pré-réglages est automatiquement lancé si vous changez les informations sur ce menu.

Vous pouvez sélectionner l'un des réglages suivants.

- ① Fin
- ② Syst. couleur (Voir page 28.)
- ③ Syst. son (Voir page 28.)
- ④ Station (Voir page 28.)
- ⑤ Omission (Voir page 29.)
- ⑥ Décodeur (Voir page 29.)
- ⑦ Verrou. (Voir page 29.)
- ⑧ Amplificateur (Voir page 29.)

Accord fin

1 Appuyez sur **▲/▼/◀/▶** pour sélectionner le canal à éditer, et appuyez ensuite sur **OK**.
• Les informations sur le canal sélectionné sont affichées.

2 Appuyez sur **▲/▼** pour sélectionner "Fin", et appuyez ensuite sur **OK**.

3 Appuyez sur **◀/▶** pour régler la fréquence, et appuyez ensuite sur **OK**.
• Réglez en prenant l'image de l'arrière-plan comme référence.

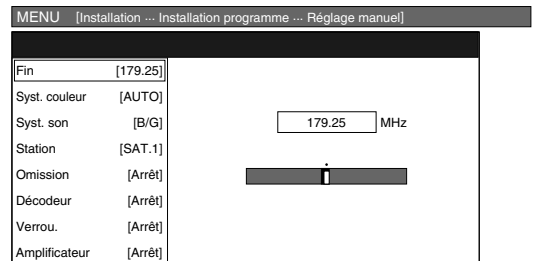

- Au lieu de ce qui précède, vous pouvez également régler en entrant directement le numéro de fréquence du canal avec **0 – 9**.

EXEMPLE

- 179,25 MHz : Appuyez sur **1** → **7** → **9** → **2** → **5**.
- 49,25 MHz : Appuyez sur **4** → **9** → **2** → **5** → **OK**.

Réglages de base (Analogique)

Réglage manuel de chaque canal (suite)

Système couleur

1 Appuyez sur ▲/▼/◀/▶ pour sélectionner le canal à éditer, et appuyez ensuite sur **OK**.
• Les informations sur le canal sélectionné sont affichées.

2 Appuyez sur ▲/▼ pour sélectionner "Syst. couleur", et appuyez ensuite sur **OK**.
• La liste des systèmes couleur recevables s'affiche.
(AUTO, PAL, SECAM, NTSC4.43, PAL-60)

3 Appuyez sur ▲/▼ pour sélectionner le système couleur optimum, et appuyez ensuite sur **OK**.

Système sonore (Système de diffusion)

1 Appuyez sur ▲/▼/◀/▶ pour sélectionner le canal à éditer, et appuyez ensuite sur **OK**.
• Les informations sur le canal sélectionné sont affichées.

2 Appuyez sur ▲/▼ pour sélectionner "Syst. son", et appuyez ensuite sur **OK**.
• La liste des systèmes son (systèmes d'émission) recevables s'affiche.
(B/G, D/K, I, L, L')

3 Appuyez sur ▲/▼ pour sélectionner le système son optimum, et appuyez ensuite sur **OK**.

REMARQUE

- Vérifiez le système de couleur (voir plus haut) si le son émis n'est pas correct.

Désignation des canaux

Lorsqu'un canal télévisé envoie le nom de son réseau, l'auto installation détecte l'information et lui attribue un nom. Vous pouvez toutefois changer le nom individuel des canaux.

1 Appuyez sur ▲/▼/◀/▶ pour sélectionner le canal à éditer, et appuyez ensuite sur **OK**.
• Les informations sur le canal sélectionné sont affichées.

2 Appuyez sur ▲/▼ pour sélectionner "Station", et appuyez ensuite sur **OK**.
• Un alphabet et des nombres sont affichés.

Menu Désignation

Fin	[179.25]	
Syst. couleur	[AUTO]	
Syst. son	[B/G]	
Station	[SAT.1]	A B C D E F G H I J ANNULER
Omission	[Arrêt]	K L M N O P Q R S T PRÉCÉD
Décodeur	[Arrêt]	U V W X Y Z + - . _
Verrou.	[Arrêt]	0 1 2 3 4 5 6 7 8 9 FIN
Amplificateur	[Arrêt]	

3 Appuyez sur ▲/▼/◀/▶ pour sélectionner chaque caractère du nouveau nom du canal et appuyez ensuite sur **OK**.

4 Répétez l'opération jusqu'à ce que le nom soit écrit.
• Ce nom peut avoir 5 caractères ou moins.

Réglages de base (Analogique)

Réglage manuel de chaque canal (suite)

Omission des canaux

Les canaux pour lesquels "Omission" a été réglée sur "Marche" sont omis lorsque **P^/P^** sont utilisés même s'ils sont sélectionnés lorsque vous regardez l'image à partir du téléviseur.

1 Appuyez sur **▲/▼/◀/▶** pour sélectionner le canal à éditer, et appuyez ensuite sur **OK**.
• Les informations sur le canal sélectionné sont affichées.

2 Appuyez sur **▲/▼** pour sélectionner "Omission", et appuyez ensuite sur **OK**.
• Le menu d'omission s'affiche.

3 Appuyez sur **▲/▼** pour régler "Omission" sur "Marche", et appuyez ensuite sur **OK**.

Réglage du décodeur

Vous devrez attribuer l'entrée de la prise lorsque vous branchez un décodeur sur l'appareil.

1 Appuyez sur **▲/▼/◀/▶** pour sélectionner le canal à éditer, et appuyez ensuite sur **OK**.
• Les informations sur le canal sélectionné sont affichées.

2 Appuyez sur **▲/▼** pour sélectionner "Décodeur", et appuyez ensuite sur **OK**.
• Les informations sur les prises d'entrée sont affichées.
(Arrêt, Entrée1, Entrée2, Entrée3)

3 Appuyez sur **▲/▼** pour régler "Décodeur" sur "Entrée1", "Entrée2" ou "Entrée3" et appuyez ensuite sur **OK**.

REMARQUE

- "Arrêt" est la valeur pré-réglée d'usine.
- "Entrée1" est la sélection recommandée.

Réglage du verrouillage enfant

Vous pouvez verrouiller le visionnement de n'importe quel canal.

1 Appuyez sur **▲/▼/◀/▶** pour sélectionner le canal à éditer, et appuyez ensuite sur **OK**.
• Les informations sur le canal sélectionné sont affichées.

2 Appuyez sur **▲/▼** pour sélectionner "Verrou.", et appuyez ensuite sur **OK**.
• Le menu Verrouillage enfant s'affiche.

3 Appuyez sur **▲/▼** pour régler "Verrou." sur "Marche", et appuyez ensuite sur **OK**.

REMARQUE

- Reportez-vous page 73 pour le réglage du code confidentiel.
- Lorsque "Verrou." est réglé sur "Marche" pour un canal, "VERROUIL. ACTIVÉ" est affiché, et l'image et le son du canal sont bloqués.
- En appuyant sur **OK** lorsque "VERROUIL. ACTIVÉ" s'affiche, l'écran de saisie du code confidentiel s'affichera. La saisie du bon code confidentiel libère provisoirement le verrouillage enfant jusqu'à ce que l'appareil soit mis hors tension.

Réglage de l'amplificateur

La qualité de l'image peut être améliorée dans les régions avec une faible puissance de signal en utilisant cette fonction.

1 Appuyez sur **▲/▼/◀/▶** pour sélectionner le canal à éditer, et appuyez ensuite sur **OK**.

2 Appuyez sur **▲/▼** pour sélectionner "Amplificateur", et appuyez ensuite sur **OK**.
• Le menu du amplificateur s'affiche.

3 Appuyez sur **▲/▼** pour régler "Amplificateur" sur "Marche", et appuyez ensuite sur **OK**.

REMARQUE

- Si la puissance du signal est assez forte pour le canal sélectionné, l'effet est négligeable et peut engendrer une instabilité. Le cas échéant, sélectionnez "Arrêt".

Réglages de base (Analogique)

Tri

Les positions des canaux peuvent être librement triées.

- 1 Appuyez sur **MENU** et l'écran du MENU s'affichera.
- 2 Appuyez sur ◀/▶ pour sélectionner "Installation".
- 3 Appuyez sur ▲/▼ pour sélectionner "Installation programme", et appuyez ensuite sur **OK**.
Si vous avez déjà défini le code confidentiel, saisissez-le ici. Sinon, saisissez le code pré-réglé en usine "1234".
 - Reportez-vous page 73 pour le réglage du code confidentiel.
- 4 Appuyez sur ▲/▼ pour sélectionner "Tri", et appuyez ensuite sur **OK**.
- 5 Appuyez sur ◀/▶ pour sélectionner "Oui", et appuyez ensuite sur **OK**.
- 6 Appuyez sur ▲/▼/◀/▶ pour sélectionner le canal à déplacer, et appuyez ensuite sur **OK**.
- 7 Déplacez-le dans la position désirée en appuyant sur ▲/▼/◀/▶, et appuyez ensuite sur **OK**.
- 8 Répétez les étapes 6 et 7 jusqu'à ce que tous les canaux désirés soient triés.

Menus Tri

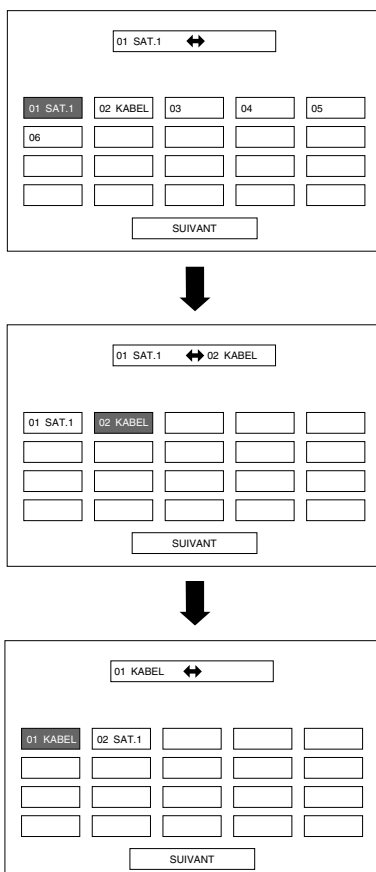

Effacer chaîne

Les programmes individuels peuvent être effacés.

- 1 Répétez les étapes 1 à 3 dans **Tri**.
- 2 Appuyez sur ▲/▼ pour sélectionner "Effacer chaîne", et appuyez ensuite sur **OK**.
- 3 Appuyez sur ◀/▶ pour sélectionner "Oui", et appuyez ensuite sur **OK**.
- 4 Appuyez sur ▲/▼/◀/▶ pour choisir le programme que vous souhaitez effacer, puis appuyez sur **OK**.
 - Un écran de message apparaît en incrustation.
- 5 Appuyez sur ◀/▶ pour sélectionner "Oui", et appuyez ensuite sur **OK** pour effacer le programme sélectionné. Tous les programmes suivants sont décalés vers le haut.
- 6 Répétez l'étape 5 jusqu'à ce que tous les canaux désirés soient effacés.

Menus Effacer chaîne

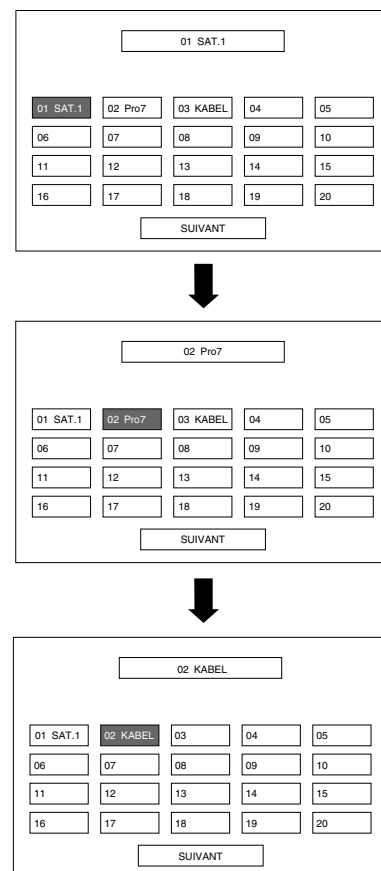

Réglages de base (Numérique)

Sélection des rubriques du menu numérique

Liste des rubriques du menu DTV pour vous aider dans les opérations.

Les nombres entre parenthèse indiquent la page où la rubrique est décrite.

“Attention, certaines des rubriques décrites dans ce chapitre peuvent ne pas fonctionner en France.”

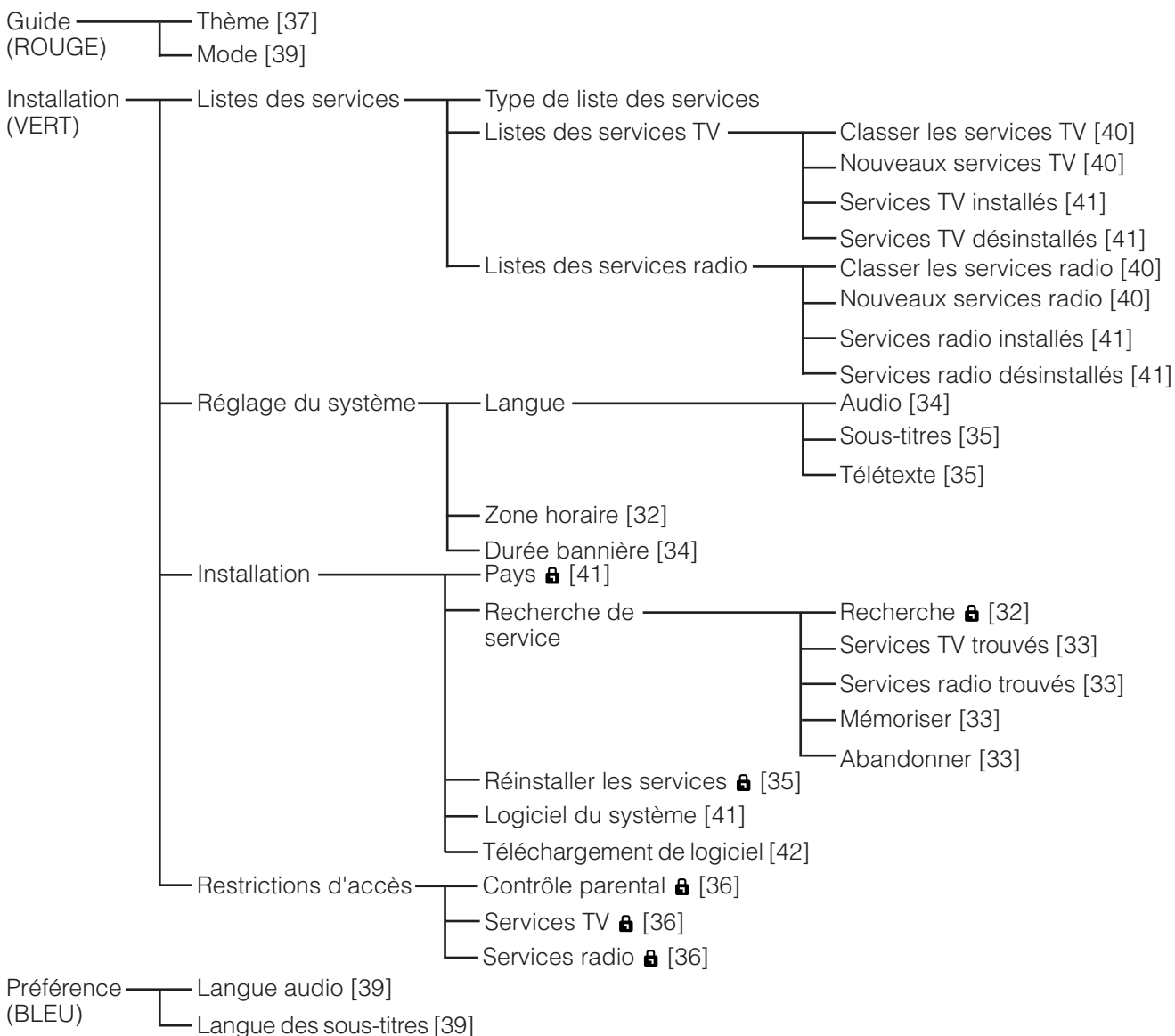

REMARQUE

- **🔒** indique que dans certains cas la saisie d'un code secret peut être requise.
- Les illustrations et les affichages sur écran dans ce mode d'emploi sont fournis à titre explicatif et peuvent être légèrement différents des opérations réelles.

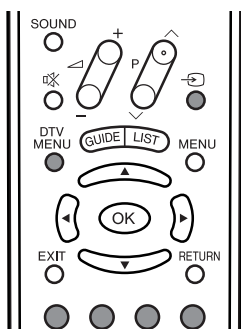

Sélection du mode DTV

Appuyez sur **DTV MENU** pour afficher directement l'écran du menu DTV.
Appuyez sur **↩** pour accéder au mode DTV.

A propos des touches de couleur

Appuyez sur **DTV MENU** pour afficher l'écran du menu DTV.

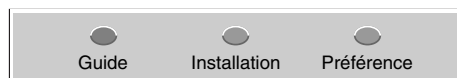

Il suffit d'appuyer sur les touches de couleur (**ROUGE/VERTE/BLEU**) pour afficher directement le menu DTV désiré.

- Guide : Touche ROUGE
- Installation : Touche VERTE
- Préférence : Touche BLEU

Réglages de base (Numérique)

Icônes

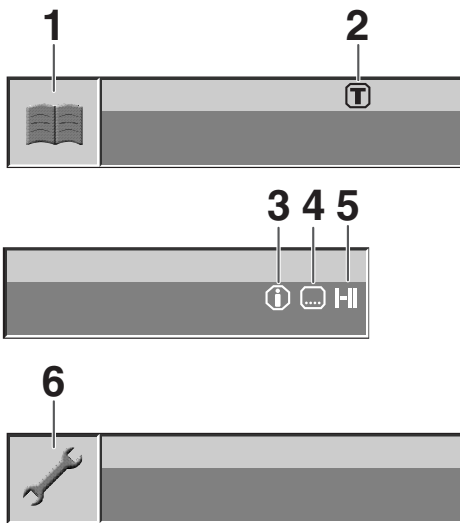

- 1 Icône EPG générale
- 2 Indique qu'au moins un thème est sélectionné.
- 3 Indique que des informations supplémentaires sur l'évènement sont disponibles.
- 4 Indique qu'au moins une langue de sous-titres est disponible.
- 5 Indique qu'au moins deux langues de sous-titres sont disponibles.
- 6 Icône du menu de l'installation générale.

Zone horaire

Sélectionnez la zone horaire où votre téléviseur est installé.

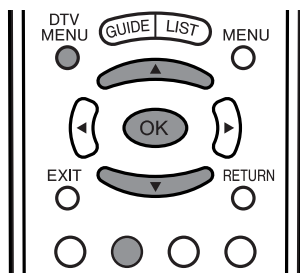

- 1 Appuyez sur **DTV MENU** pour afficher l'écran du menu DTV.



- 2 Appuyez sur la touche **VERT** pour afficher l'écran d'installation.

- 3 Appuyez sur **▲/▼** pour sélectionner "Réglage du système", et appuyez ensuite sur **OK**.

4

Appuyez sur **▲/▼** pour sélectionner "Zone horaire", et appuyez ensuite sur **OK**.

5

Appuyez sur **▲/▼** pour sélectionner la zone horaire où vous vous trouvez, puis appuyez sur **OK**.



Recherche

Vous pouvez également chercher et télécharger des canaux TV tout en gardant les informations sur le canal original en procédant comme suit.

1

Répétez les étapes 1 à 2 dans **Zone horaire**.

2

Appuyez sur **▲/▼** pour sélectionner "Installation", et appuyez ensuite sur **OK**.

3

Appuyez sur **▲/▼** pour sélectionner "Recherche de service", et appuyez ensuite sur **OK**.

4

Appuyez sur **▲/▼** pour sélectionner "Recherche", et appuyez ensuite sur **OK**.

5

Si vous avez déjà défini le code confidentiel, saisissez-le ici. Sinon, saisissez le code pré-réglé en usine "1234".

- Reportez-vous page 73 pour le réglage du code confidentiel.



- Cette fenêtre peut rester vide durant un court laps de temps jusqu'à ce que les services soient trouvés.

6

Une fois la "Recherche" terminée, appuyez sur **OK** et "Mémoriser".

REMARQUE

- Si vous exécutez uniquement la "Recherche", vous ne pourrez pas regarder les programmes trouvés. Pour voir les programmes trouvés par la "Recherche", vous devez exécuter "Mémoriser". Pour de plus amples détails sur "Mémoriser" reportez-vous page 33.

Réglages de base (Numérique)

Services TV trouvés

La fonction Services TV trouvés est utilisée pour voir quels nouveaux services TV ont été trouvés après la dernière Recherche ou après Réinstallation de tous les services.

1 Appuyez sur **DTV MENU** pour afficher l'écran du menu DTV.

2 Appuyez sur la touche **VERT** pour afficher l'écran d'installation.

3 Appuyez sur **▲/▼** pour sélectionner "Installation", et appuyez ensuite sur **OK**.

4 Appuyez sur **▲/▼** pour sélectionner "Recherche de service", et appuyez ensuite sur **OK**.

5 Appuyez sur **▲/▼** pour sélectionner "Services TV trouvés", et appuyez ensuite sur **OK**.

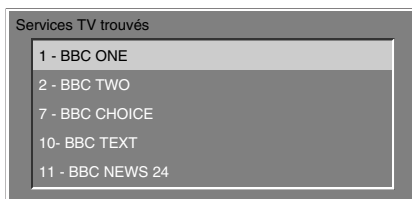

Services radio trouvés

La fonction Services radio trouvés est utilisée pour voir quels nouveaux services radio ont été trouvés après la dernière Recherche ou après Réinstallation de tous les services.

1 Répétez les étapes 1 à 4 dans **Services TV trouvés**.

2 Appuyez sur **▲/▼** pour sélectionner "Services radio trouvés", et appuyez ensuite sur **OK**.



Mémoriser

Mémorise tous les services trouvés.

REMARQUE

• Cette rubrique ne peut être sélectionnée qu'une fois exécutée la "Recherche" ou "Réinstaller les services".

1 Répétez les étapes 1 à 4 dans **Services TV trouvés**.

2 Appuyez sur **▲/▼** pour sélectionner "Mémoriser", et appuyez ensuite sur **OK**.



3 Appuyez sur **◀/▶** pour sélectionner "Oui", et appuyez ensuite sur **OK**.

Abandonner

Se débarrasse de tous les services stockés.

REMARQUE

• Cette rubrique ne peut être sélectionnée qu'une fois exécutée la "Recherche" ou "Réinstaller les services".

1 Répétez les étapes 1 à 4 dans **Services TV trouvés**.

2 Appuyez sur **▲/▼** pour sélectionner "Abandonner", et appuyez ensuite sur **OK**.

3 Appuyez sur **◀/▶** pour sélectionner "Oui", et appuyez ensuite sur **OK**.

Réglages de base (Numérique)

Durée bannière

Vous pouvez régler la durée (en secondes) pour afficher la bannière.

1 Appuyez sur **DTV MENU** pour afficher l'écran du menu DTV.

2 Appuyez sur la touche **VERT** pour afficher l'écran d'installation.

3 Appuyez sur **▲/▼** pour sélectionner "Réglage du système", et appuyez ensuite sur **OK**.

4 Appuyez sur **▲/▼** pour sélectionner "Durée bannière", et appuyez ensuite sur **OK**.

5 Appuyez sur **▲/▼** pour sélectionner la durée souhaitée, puis appuyez sur **OK**.

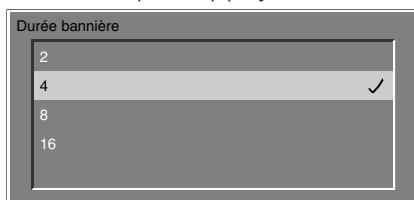

- Unité: secondes

Audio

Sélectionnez la langue audio par défaut pour tous les services.

1 Répétez les étapes 1 à 3 dans **Durée bannière**.

2 Appuyez sur **▲/▼** pour sélectionner "Langue", et appuyez ensuite sur **OK**.

3 Appuyez sur **▲/▼** pour sélectionner "Audio", et appuyez ensuite sur **OK**.

4 Appuyez sur **▲/▼** pour sélectionner la langue désirée, puis appuyez sur **OK**.

- Les langues indiquées dans la liste diffèrent pour chaque programme.
- Pour plus de détails sur la liste des langues reportez-vous à la page 35.

Bannière d'info

Vous pouvez voir la bannière d'info tout en regardant un programme.

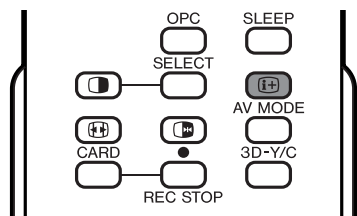

1 Appuyez sur **i+**.

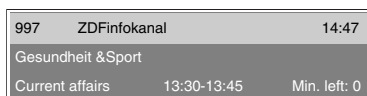

- La durée d'affichage de la bannière varie selon le réglage.

2 Avec la bannière d'info affichée, appuyez à nouveau sur **i+** pour afficher les informations détaillées sur le programme.

3 Appuyez sur **i+** pour désactiver la bannière d'info et les informations détaillées sur le programme.

REMARQUE

- La bannière d'info s'affiche chaque fois que vous changez de chaîne.
- Certains programmes ne contiennent aucune information détaillée sur le programme.
- Le téléchargement des données de la bannière d'info peut prendre un certain temps.

Réglages de base (Numérique)

Sous-titres

Sélectionnez la langue des sous-titres par défaut pour tous les services.

1 Appuyez sur **DTV MENU** pour afficher l'écran du menu DTV.

2 Appuyez sur la touche **VERT** pour afficher l'écran d'installation.

3 Appuyez sur **▲/▼** pour sélectionner "Réglage du système", et appuyez ensuite sur **OK**.

4 Appuyez sur **▲/▼** pour sélectionner "Langue", et appuyez ensuite sur **OK**.

5 Appuyez sur **▲/▼** pour sélectionner "Sous-titres", et appuyez ensuite sur **OK**.

6 Appuyez sur **▲/▼** pour sélectionner la langue désirée, puis appuyez sur **OK**.

- Les langues indiquées dans la liste diffèrent pour chaque programme.
- Si vous sélectionnez "Aucun", aucun sous-titre ne sera affiché.

Télétexte

Sélectionnez la langue des télétextes par défaut pour tous les services.

1 Répétez les étapes 1 à 4 dans **Sous-titres**.

2 Appuyez sur **▲/▼** pour sélectionner "Télétexte", et appuyez ensuite sur **OK**.

3 Appuyez sur **▲/▼** pour sélectionner la langue désirée, puis appuyez sur **OK**.

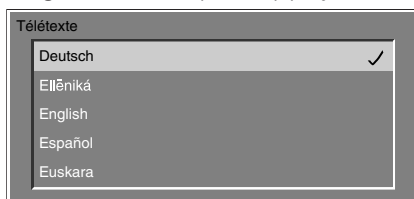

- Les langues indiquées dans la liste diffèrent pour chaque programme.

Liste des langues

Allemand	Grec
Anglais	Hollandais
Basque	Italien
Catalan	Norvégien
Croate	Polonais
Danois	Portugais
Espagnol	Russe
Finois	Serbe
Français	Slovaque
Gaélique	Suédois
Galicien	Tchèque
Gallois	Turc

Réinstaller les services

Annulez toutes les informations sur le canal, puis téléchargez et installez à nouveau.

1 Appuyez sur **DTV MENU** pour afficher l'écran du menu DTV.

2 Appuyez sur la touche **VERT** pour afficher l'écran d'installation.

3 Appuyez sur **▲/▼** pour sélectionner "Installation", et appuyez ensuite sur **OK**.

4 Appuyez sur **▲/▼** pour sélectionner "Réinstaller les services", et appuyez ensuite sur **OK**.

Si vous avez déjà défini le code confidentiel, saisissez-le ici. Sinon, saisissez le code pré-réglé en usine "1234".

- Reportez-vous page 73 pour le réglage du code confidentiel.

5 Appuyez sur **◀/▶** pour sélectionner "Oui", et appuyez ensuite sur **OK**.



6 Une fois "Réinstaller les services" terminé, appuyez sur **OK** et "Mémoriser".

Si vous exécutez uniquement "Réinstaller les services", vous ne pourrez pas regarder les programmes trouvés. Pour voir les programmes trouvés par "Réinstaller les services", vous devez exécuter "Mémoriser". Pour de plus amples détails sur "Mémoriser" reportez-vous page 33.

Réglages de base (Numérique)

Restrictions d'accès

Vous permet de définir un code confidentiel pour limiter la visualisation de certains services et prévenir la modification par inadvertance de certains réglages.

Contrôle parental

Cette fonction permet de délimiter les services TV et Radio. Elle empêche les enfants de regarder des scènes violentes ou sexuelles potentiellement nuisibles.

1 Appuyez sur **DTV MENU** pour afficher l'écran du menu DTV.

2 Appuyez sur la touche **VERT** pour afficher l'écran d'installation.

3 Appuyez sur **▲/▼** pour sélectionner "Restrictions d'accès", et appuyez ensuite sur **OK**.

4 Appuyez sur **▲/▼** pour sélectionner "Contrôle parental", et appuyez ensuite sur **OK**.

Si vous avez déjà défini le code confidentiel, saisissez-le ici. Sinon, saisissez le code pré-réglé en usine "1234".

- Reportez-vous page 73 pour le réglage du code confidentiel.

5 Appuyez sur **▲/▼** pour sélectionner l'indice que vous souhaitez régler, puis appuyez sur **OK**.

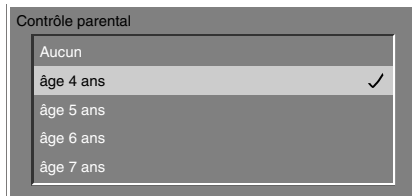

REMARQUE

- Le "Pour tous" et "Contrôle parental" ne s'appliquent qu'en France.
- La "Classé X" ne s'applique qu'en Espagne.
- Pour de plus amples détails sur les indices, reportez-vous page 84.

Services TV

Utilisez cette fonction pour limiter le visionnement de certains services TV.

1 Répétez les étapes 1 à 3 dans **Contrôle parental**.

2 Appuyez sur **▲/▼** pour sélectionner "Services TV", et appuyez ensuite sur **OK**. Si vous avez déjà défini le code confidentiel, saisissez-le ici. Sinon, saisissez le code pré-réglé en usine "1234".

- Reportez-vous page 73 pour le réglage du code confidentiel.

3

Appuyez sur **▲/▼** pour sélectionner les services TV que vous souhaitez restreindre, puis appuyez sur **◀/▶** pour sélectionner le programme, et enfin appuyez sur **OK**.

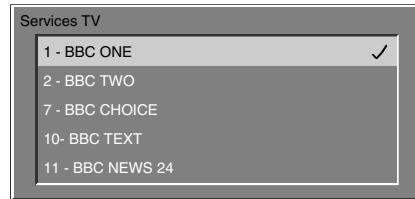

Services radio

Pour exécuter "Services radio", sélectionnez "Services radio" au lieu de "Services TV" à l'étape 2 ci-dessus et procédez à l'étape 3 comme il est expliqué dans "Services TV".

Sélection d'un programme

Vous pouvez sélectionner un programme dans la liste préétablie.

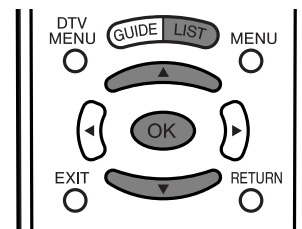

1

Appuyez sur **LIST**.

2

Appuyez sur **▲/▼** pour sélectionner le programme souhaité, puis appuyez sur **OK**.

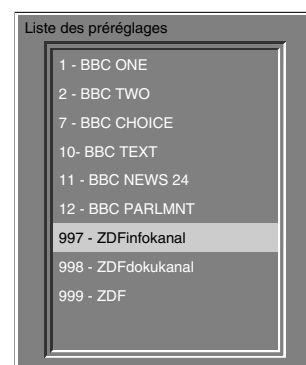

- Les données sont transmises en même temps que le programme TV régulier.

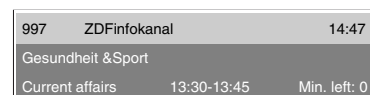

REMARQUE

- Lorsque l'écran du menu DTV est affiché, la liste préétablie ne s'affichera pas. Dans ce cas, appuyez sur **DTV MENU** pour éteindre l'écran du menu DTV.

Réglages de base (Numérique)

Réglage du thème

Vous pouvez classer les programmes par catégorie pour une sélection facile des chaînes.

1

Appuyez sur **GUIDE** pour afficher l'écran EPG.

	Maintenant	Suivant
1	BBC ONE Trading Treasures	13:45 Passport To The Sun
2	BBC TWO Anthony Ant	13:45 UGetMe
7	BBC CHOICE Newsround	13:45 House Invaders
10	BBC TEXT Mona the Vampire	13:45 Neighbours
11	BBC NEWS BBC News	14:00 BBC World News
12	BBC... Home Affairs Committee	14:00 Home Affairs Committee
997	ZDFinfo... Gesun dheit & Sport	14:00 Info aus den Landern
999	ZDFsat... National Geographic	14:00 Streit um Drei
999	ZDF Discovery	14:00 Heute - Sport

Thème Mode

2

Appuyez sur la touche **ROUGE** pour afficher l'écran du Thème.

3

Appuyez sur ▲/▼ pour sélectionner la catégorie souhaitée, puis appuyez sur ◀/▶ pour activer et enfin appuyez sur **OK**.

- Vous pouvez sélectionner plusieurs catégories.

Généralités	✓
Cinéma	✓
Informations	
Divertissement	
Sports	



	Maintenant	Suivant
1	BBC ONE Trading Treasures	13:45 Passport To The Sun
2	BBC TWO Anthony Ant	13:45 UGetMe
7	BBC CHOICE Newsround	13:45 House Invaders
10	BBC TEXT Mona the Vampire	13:45 Neighbours
11	BBC NEWS BBC News	14:00 BBC World News
12	BBC... Home Affairs Committee	14:00 Home Affairs Committee
997	ZDFinfo... Gesun dheit & Sport	14:00 Info aus den Landern
999	ZDFsat... National Geographic	14:00 Streit um Drei
999	ZDF Discovery	14:00 Heute - Sport

Thème Mode

- Les programmes classifiés s'affichent en bleu.

REMARQUE

- Si aucun service n'est trouvé ou reçu, l'écran du thème ne s'affichera pas.

Réglages de base (Numérique)

À l'aide de EPG (Guide des programmes)

Vous pouvez sélectionner un programme par EPG tout en lisant les informations sur le programme à l'écran.

En fonction de votre pays ou du service TV, vous pouvez bénéficier des avantages de EPG 7 jours qui équipe votre téléviseur.

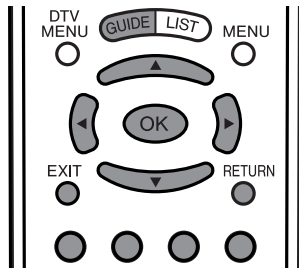

1

Appuyez sur **GUIDE**.

	Maintenant	Suivant
1	BBC ONE Trading Treasures 13:45	Passport To The Sun
2	BBC TWO Anthony Ant 13:45	UGetMe
7	BBC CHOICE Newsround 13:45	House Invaders
10	BBC TEXT Mona the Vampire 13:45	Neighbours
11	BBC NEWS BBC News 14:00	BBC World News
12	BBC ... Home Affairs Committee 14:00	Home Affairs Committee
997	ZDFinfo... Gesun dheit & Sport 14:00	Info aus den Landern
999	ZDFsat... National Geographic 14:00	Streit um Drei
999	ZDF Discovery 14:00	Heute - Sport

2

Appuyez sur ▲/▼/◀/▶ pour sélectionner un programme souhaité, puis appuyez sur **OK** pour accorder le programme.

- Appuyez sur ▲/▼ pour sélectionner le service, puis sur ◀/▶ pour passer sur les programmes actuels ou suivants.
- Appuyez sur ⓘ pour afficher les informations de la bannière du programme sélectionné.

3

Appuyez de nouveau sur **GUIDE** pour afficher l'écran EPG 7 jours du service sélectionné.

985 NED1		Lun. 12 Avr
The Name ⓘ		
Music 22:49 - 22:56		
8:14	Klassiek Frik	
8:18	MTV New	
8:29	TMF Late	
15:15	Miami Vice	
15:21	Jaws	
21:15	Jaws	
22:22	The Name	
21:49	Jaws	

- L'écran EPG 7 jours montre les programmes sur une période de 7 jours à partir d'aujourd'hui.
- Chaque fois que vous affichez l'écran EPG 7 jours ou que vous changez le service ou la date de l'indication "Balayage" clignote dans le coin inférieur droit de l'écran. Une fois que la recherche est terminée, une touche bleue de rafraîchissement de l'affichage apparaît.

4

Appuyez sur ▲/▼/◀/▶ pour sélectionner un programme souhaité, puis appuyez sur **OK**.

- Appuyez sur ▲/▼ pour sélectionner un programme, puis sur ◀/▶ pour sélectionner le service précédent ou suivant.
- Appuyez sur **OK** ou sur ⓘ pour afficher les informations de la bannière du programme sélectionné.

REMARQUE

- Appuyez sur **EXIT** pour revenir à l'écran normal à partir de l'écran EPG sans sélectionner de programme.
- Appuyez sur **RETURN** pour retourner à l'écran de l'étape 1.
- Certains pays et certains services ne prennent pas en charge EPG 7 jours. Dans ce cas, "..." apparaît sur l'écran.
- Aucune information n'apparaît si le pays ou le service ne prend pas en charge EPG 7 jours.



- 1 Service actuellement sélectionné.
- 2 La date du programme reçu (pas le programme actuellement sélectionné)
 - Affiche la date du programme reçu sélectionné avec les touches ▲/▼ est les touches de couleur.
- 3 **ROUGE** : Appuyez sur cette touche pour revenir au jour précédent.
- 4 **VERT** : Appuyez sur cette touche pour passer au jour suivant.
- 5 **JAUNE** : Appuyez sur cette touche pour retourner à aujourd'hui.
- 6 **BLEU** : Appuyez sur cette touche pour rappeler les dernières informations EPG. "Balayage" clignote sur l'affichage pendant la mise à jour des informations.

REMARQUE

- Les touches ne pouvant pas être sélectionnées apparaissent en gris.
- Certaines touches de menu du système ne pourront peut-être pas être utilisées pendant que "Balayage" est affiché.

Réglages de base (Numérique)

Mode

Vous pouvez choisir entre le mode TV et radio.

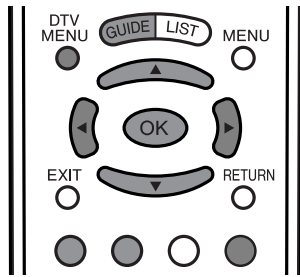

1 Appuyez sur **GUIDE**.

2 Appuyez sur la touche **VERT** pour passer au mode radio.



- A chaque pression sur la touche **VERT**, le mode commutera entre TV et Radio.
- Lorsqu'un avertissement apparaît sur l'écran du mode radio, appuyez sur **EXIT** pour l'éteindre.

Langue audio

Vous pouvez sélectionner la langue audio préférée dans la liste.

1 Appuyez sur **DTV MENU** pour afficher l'écran du menu DTV.

2 Appuyez sur la touche **BLEU** pour afficher le menu Préférence.

3 Appuyez sur la touche **ROUGE** pour afficher l'écran de la Langue audio.



4 Appuyez sur **▲/▼** pour sélectionner la langue désirée, puis appuyez sur **OK**.

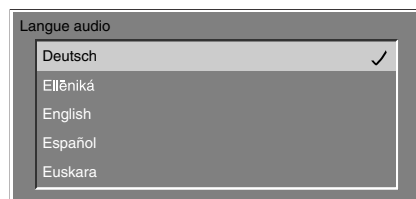

- Les langues indiquées dans la liste diffèrent pour chaque programme.
- Le réglage est désactivé si le canal est modifié ou le programme terminé.
- Pour plus de détails sur la liste des langues reportez-vous à la page 35.

Langue des sous-titres

Vous pouvez sélectionner la langue des sous-titres préférée dans la liste.

1 Répétez les étapes 1 à 2 dans **Langue audio**.

2 Appuyez sur la touche **VERT** pour afficher l'écran de la Langue des sous-titres.

3 Appuyez sur **▲/▼** pour sélectionner la langue désirée, puis appuyez sur **OK**.

- Les langues indiquées dans la liste diffèrent pour chaque programme.
- Si vous sélectionnez "Aucun", aucun sous-titre ne sera affiché.
- Le réglage est désactivé si le canal est modifié ou le programme terminé.
- Pour plus de détails sur la liste des langues reportez-vous à la page 35.

Type de liste des services

Vous pouvez sélectionner la liste des services originaux ou une liste définie par l'utilisateur.

1 Appuyez sur **DTV MENU** pour afficher l'écran du menu DTV.

2 Appuyez sur la touche **VERT** pour afficher l'écran d'installation.

3 Appuyez sur **▲/▼** pour sélectionner "Listes des services", et appuyez ensuite sur **OK**.

4 Appuyez sur **▲/▼** pour sélectionner "Type de liste des services", et appuyez ensuite sur **OK**.

5 Appuyez sur **▲/▼** pour sélectionner "Liste originale des services" ou "Liste des services définissable par l'utilisateur", puis appuyez sur **OK**.

Rubrique sélectionnée	Description
Liste originale services	Réglage initial
Liste des services définissable par l'utilisateur	Le réglage effectué par l'utilisateur est valable.

REMARQUE

- Si "Liste originale des services" est sélectionnée, les réglages pour "Listes des services TV" et "Listes des services radio" sont invalides et vous ne pourrez pas sélectionner "Listes des services TV", "Listes des services radio" et "Restrictions d'accès" dans l'écran du menu.

Réglages de base (Numérique)

Classer les services TV

Les positions des canaux peuvent être librement triées.

- 1 Appuyez sur **DTV MENU** pour afficher l'écran du menu DTV.
- 2 Appuyez sur la touche **VERT** pour afficher l'écran d'installation.
- 3 Appuyez sur **▲/▼** pour sélectionner "Listes des services", et appuyez ensuite sur **OK**.
- 4 Appuyez sur **▲/▼** pour sélectionner "Listes des services TV", et appuyez ensuite sur **OK**.
- 5 Appuyez sur **▲/▼** pour sélectionner "Classer les services TV", et appuyez ensuite sur **OK**.
- 6 Appuyez sur **▲/▼** pour sélectionner le canal que vous souhaitez déplacer puis appuyez sur **◀/▶** pour sélectionner la rubrique.
- 7 Déplacez-le à la position souhaitée en appuyant sur **▲/▼**, puis appuyez sur **◀/▶**.

- 8 Répétez les étapes 6 et 7 jusqu'à ce que toutes les chaînes souhaitées soient réglées.

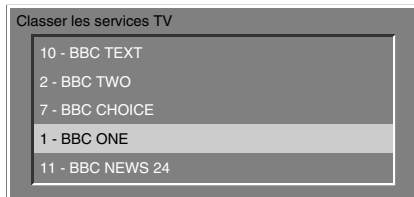
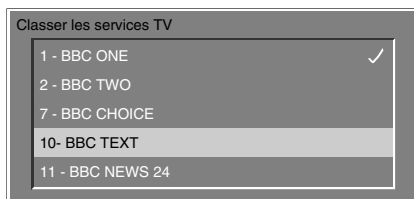
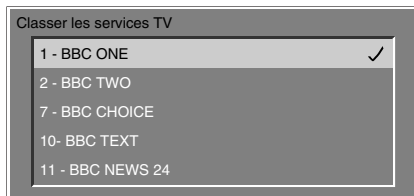

Classer les services radio

Pour effectuer "Classer les services radio", sélectionnez "Liste des services radios" au lieu de "Listes des services TV" à l'étape 4 ci-dessus et suivez les mêmes étapes 5 à 8 comme il est expliqué dans "Classer les services TV".

Nouveaux services TV

Affiche une liste de tous les nouveaux services TV installés.

- 1 Répétez les étapes 1 à 3 dans **Classer les services TV**.
- 2 Appuyez sur **▲/▼** pour sélectionner "Listes des services TV", et appuyez ensuite sur **OK**.
- 3 Appuyez sur **▲/▼** pour sélectionner "Nouveaux services TV", et appuyez ensuite sur **OK**.

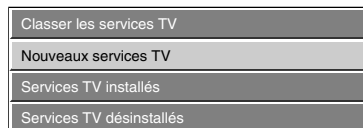

- Les services trouvés par recherche sont présentés dans la liste.

Nouveaux services radio

Pour exécuter "Nouveaux services radio", sélectionnez "Nouveaux services radio" au lieu de "Nouveaux services TV" à l'étape 2 ci-dessus et procédez à l'étape 3 comme il est expliqué dans "Nouveaux services TV".

Réglages de base (Numérique)

Services TV installés

Vous pouvez confirmer les services installés et effacer ceux non désirés de la liste de services TV.

- 1 Appuyez sur **DTV MENU** pour afficher l'écran du menu DTV.
- 2 Appuyez sur la touche **VERT** pour afficher l'écran d'installation.
- 3 Appuyez sur **▲/▼** pour sélectionner "Listes des services", et appuyez ensuite sur **OK**.
- 4 Appuyez sur **▲/▼** pour sélectionner "Listes des services TV", et appuyez ensuite sur **OK**.
- 5 Appuyez sur **▲/▼** pour sélectionner "Services TV installés", et appuyez ensuite sur **OK**.
- 6 Appuyez sur **▲/▼** pour sélectionner le canal que vous voulez effacer de la liste, puis appuyez sur **◀/▶** pour sélectionner la rubrique, enfin appuyez sur **OK**.
 - Le canal effacé est déplacé dans la liste de Services TV désinstallés.

Services radio installés

Pour effectuer "Services radio installés", sélectionnez "Listes des services radio" au lieu de "Listes des service TV" à l'étape 4 ci-dessus et suivez les mêmes étapes 5 et 6 comme il est expliqué dans "Services TV installés".

Services TV désinstallés

Vous pouvez confirmer les services désinstallés et remettre les services dans la liste des services TV.

- 1 Répétez les étapes 1 à 4 dans **Services TV installés**.
- 2 Appuyez sur **▲/▼** pour sélectionner "Services TV désinstallés", et appuyez ensuite sur **OK**.
- 3 Appuyez sur **▲/▼** pour sélectionner le canal que vous voulez mettre dans la liste des services TV installés, puis appuyez sur **◀/▶** pour sélectionner la rubrique, enfin appuyez sur **OK**.

Services radio désinstallés

Pour effectuer "Services radio désinstallés", sélectionnez "Listes des services radio" au lieu de "Listes des service TV" à l'étape 1 ci-dessus et suivez les mêmes étapes 2 et 3 comme il est expliqué dans "Services TV désinstallés".

Pays

Sélectionnez le pays où vous vous trouvez.

- 1 Appuyez sur **DTV MENU** pour afficher l'écran du menu DTV.
- 2 Appuyez sur la touche **VERT** pour afficher l'écran d'installation.
- 3 Appuyez sur **▲/▼** pour sélectionner "Installation", et appuyez ensuite sur **OK**.
- 4 Appuyez sur **▲/▼** pour sélectionner "Pays", et appuyez ensuite sur **OK**.
Si vous avez déjà défini le code confidentiel, saisissez-le ici. Sinon, saisissez le code pré-réglé en usine "1234".
 - Reportez-vous page 73 pour le réglage du code confidentiel.
- 5 Appuyez sur **▲/▼** pour sélectionner le pays où vous vous trouvez, et appuyez ensuite sur **OK**.

REMARQUE

Les informations suivantes sont prises en charge en sélectionnant le pays :

- la numérotation logique de chaîne.
- la bande fréquence à balayer pendant le balayage des services.
- les réglages de l'indice de maturité à utiliser.
- le fuseau horaire à utiliser.
- l'heure d'été à utiliser.

Logiciel du système

Affiche les informations sur la version du logiciel du système.

- 1 Répétez les étapes 1 à 2 dans **Pays**.
- 2 Appuyez sur **▲/▼** pour sélectionner "Installation", et appuyez ensuite sur **OK**.
- 3 Appuyez sur **▲/▼** pour sélectionner "Logiciel du système", et appuyez ensuite sur **OK**.

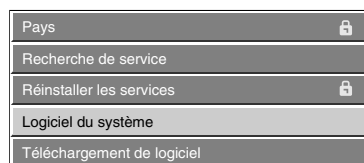

Exemple



- Le numéro de la version peut varier selon le logiciel installé.

Utilisation de la fonction Téléchargement OTA

Le logiciel de contrôle du décodeur DTV intégré peut être mis à niveau au besoin. Au Royaume-Uni, ceci peut être effectué via un téléchargement OTA. Afin d'utiliser cette fonction, elle doit être activée dans le menu Installation.

Préparatifs

- Si l'utilisateur souhaite utiliser cette fonction, il est nécessaire de régler le "Téléchargement de logiciel" sur "Oui".

Permettre le téléchargement du logiciel

- 1 Appuyez sur **DTV MENU** pendant que le téléviseur reçoit un programme télévisé numérique. L'écran DTV MENU apparaît.
- 2 Appuyez sur la touche **VERT** pour afficher le menu d'installation.
- 3 Appuyez sur **▲/▼** pour sélectionner "Installation", puis appuyez sur **OK**.
- 4 Appuyez sur **▲/▼** pour sélectionner "Téléchargement de logiciel", puis appuyez sur **OK**.
- 5 Pour permettre "Téléchargement OTA", appuyez sur **◀▶** pour sélectionner "Oui" puis appuyez sur **OK**.

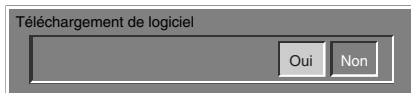

Effectuer le téléchargement OTA

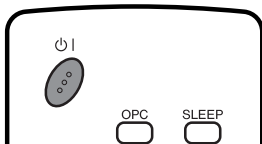

Utilisez la touche **⏻** de la télécommande pour passer au "Mode d'attente".

Préparatifs

- Veuillez confirmer la version du logiciel d'exploitation actuel et la noter. Celle-ci est disponible via l'option "Logiciel du système". Reportez-vous à la page 41.

- 1 Les informations de mise à jour pour le "Téléchargement OTA" s'affichent automatiquement quand vous visionnez un programme DTV (télévision numérique), si une nouvelle version est disponible. (Le planning transféré modifie l'affichage des informations de mise à jour.)

2

Un message de confirmation pour les informations de mise à jour apparaît.



Le message indique la date de la mise à jour du logiciel.

- Confirmez l'heure de mise à jour et écrivez-la.
- Vous pouvez lancer immédiatement la mise à jour du logiciel lorsqu'aucune information sur la mise à jour n'est fournie.



Rubrique sélectionnée	Description
Me le rappeler ultérieurement	Utilisez cette option pour effectuer le téléchargement à un moment plus propice. Les options apparaîtront à nouveau à la prochaine mise sous tension avec le mode d'entrée DTV sélectionné.
Accepter ce logiciel	Effectue le téléchargement instantanément.
Refuser ce logiciel	Ne télécharge pas la version de ce logiciel.

REMARQUE

- Si vous sélectionnez "Me le rappeler ultérieurement", le même message apparaîtra chaque fois que l'appareil est mis sous tension avec le mode d'entrée DTV sélectionné.
- Il est recommandé de choisir "Accepter ce logiciel" et de procéder à la mise à jour.
- Si vous sélectionnez "Refuser ce logiciel" et appuyez sur **OK**, cette mise à jour de la version ne sera pas disponible à nouveau pour le téléchargement. (Les informations de mise à jour pour cette version n'apparaîtront plus.) Néanmoins, l'avis "Téléchargement OTA" réapparaîtra automatiquement lorsqu'une nouvelle version de logiciel est disponible.

Sélectionnez à partir des options disponibles choisies et confirmez en appuyant sur **OK**.

Réglages de base (Numérique)

3

Avec "Accepter ce logiciel" sélectionné à l'étape 2, l'écran affiche à présent la date de la prochaine mise à jour du logiciel.

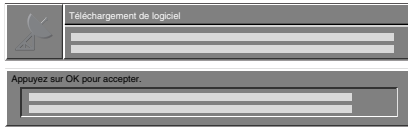

- Appuyez sur **OK** pour revenir à l'écran normal.

4

Une fois le réglage accompli, le système exécutera automatiquement le téléchargement du logiciel pendant votre absence.

REMARQUE

- Si le message vous invite à éteindre une première fois le système puis à le rallumer pour démarrer la mise à jour, appuyez sur **⏻** pour passer en veille et appuyez à nouveau sur **⏻** pour rallumer.
- Après la mise sous tension l'écran passe automatiquement au canal de téléchargement et l'écran de téléchargement s'ouvre.

ATTENTION

- N'utilisez pas la **touche d'alimentation principale** (**⏻**) sur l'écran pour éteindre le système ni ne débranchez les cordons secteur lorsque la mise à jour du logiciel est programmée sous peine de faire échouer la mise à jour. En cas de problème, sollicitez un technicien du service après-vente après que la période de mise à jour du logiciel est écoulée.

REMARQUE

- La mise à jour du logiciel peut prendre environ 30 minutes, mais peut durer plus longtemps (jusqu'à 1 heure) en fonction du statut du signal. Pendant la mise à jour, vous pouvez passer au mode d'entrée TV ou externe ou en mode d'attente avec **⏻** de la télécommande.

Si le téléchargement du logiciel commence alors que vous regardez des émissions de télévision analogue :

- L'écran vous alerte et la mise à jour sera automatiquement lancée.
- Pour annuler le téléchargement, passez au mode DTV et suivez les messages affichés à l'écran.

Si le téléchargement du logiciel commence alors que vous regardez des émissions de télévision numérique (DTV) :

- Un message de confirmation apparaît et la mise à jour sera lancée en suivant les messages affichés à l'écran.
- Pour annuler le téléchargement, sélectionnez "Non", puis appuyez sur **OK**.

5

Afin de confirmer le succès de la mise à jour, lancez le logiciel d'exploitation (voir à la page 41) et vérifiez que le numéro de la version a été modifié.

NE mettez PAS l'appareil hors tension avec la touche d'alimentation principale (⏻**) sur l'écran pendant que la mise à jour du logiciel est en cours sous peine de provoquer de sérieux dégâts.**

Interface commune

Une seule interface commune DVB (CI) sera implémentée pour permettre l'adoption d'un système d'Accès Conditionnel (CA) au moyen d'un module CA plugin.

Le service de Diffusion Brouillée peut être acheminé via le système CA.

Si le système CA sur le module CI nécessite un lecteur de carte à mémoire, ce lecteur devra faire partie du module CI.

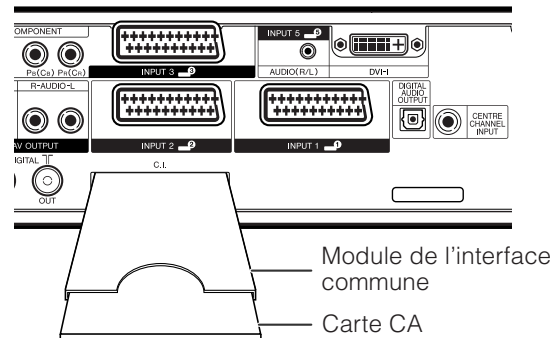

Une fois la carte CA compatible insérée, vous pouvez visualiser le programme sans aucune opération.

Si la carte compatible n'est pas insérée:

- ① Sélectionnez le programme qui requiert la carte CA compatible.
 - L'écran d'avertissement apparaît.
- ② Insérez la carte CA compatible.
 - L'écran d'avertissement disparaît et vous pouvez visualiser le programme.

Système CA pris en charge par

Crypto Works
MediaGuard
VIAccess
Conax
Nagra Vision
Irdeto

REMARQUE

- Pour voir des émissions télévisées payantes, vous devez vous abonner à un fournisseur de services. Veuillez contacter un fournisseur de services pour de plus amples détails.
- Le module de l'interface commune et la carte CA ne sont ni fournis, ni des accessoires en option.

Réglages de base (Analogique/Numérique)

Réglage de la langue pour l'affichage sur écran

Vous pouvez également sélectionner une langue à partir du menu d'installation.
Sélectionnez parmi 10 langues.

1 Appuyez sur **MENU** et l'écran du MENU s'affichera.

2 Appuyez sur ◀/▶ pour sélectionner "Installation".

3 Appuyez sur ▲/▼ pour sélectionner "Langue", et appuyez ensuite sur **OK**.

4 Appuyez sur ▲/▼/◀/▶ pour sélectionner la langue désirée dans la liste à l'écran, et appuyez ensuite sur **OK**.

Liste des langues

Allemand	Hollandais
Anglais	Italien
Espagnol	Portugais
Finnois	Suédois
Français	Turc

Réglage OPC

Ajuste automatiquement la luminosité de l'écran.

Utilisation de OPC sur la télécommande

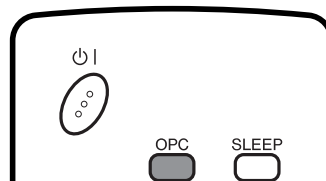

Appuyez sur **OPC** pour activer ou désactiver la Commande d'image optique (OPC).

Utilisation de OPC sur l'écran du menu

1 Appuyez sur **MENU** et l'écran du MENU s'affichera.

2 Appuyez sur ◀/▶ pour sélectionner "Image".

3 Appuyez sur ▲/▼ pour sélectionner "OPC".

4 Appuyez sur ◀/▶ pour sélectionner "Marche".

REMARQUE

- Si réglé sur "Marche", le système détecte la lumière ambiante et ajuste automatiquement la luminosité du fond. Assurez-vous qu'aucun objet n'obstrue le capteur OPC, ce qui pourrait avoir une incidence sur sa capacité à percevoir la lumière environnante.

Rubrique sélectionnée	Description
Arrêt	La luminosité est fixée sur la valeur réglée pour "Rétro éclair." (voir page 45).
Marche	Ajuste automatiquement

Réglages de base (Analogique/Numérique)

Réglages de l'image

Ajustez l'image selon vos préférences avec les réglages de l'image suivants.

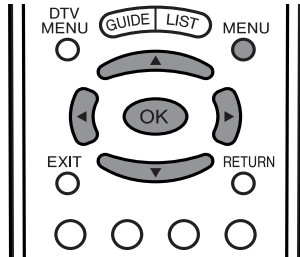

1

Appuyez sur **MENU** et l'écran du MENU s'affichera.

2

Appuyez sur ◀▶ pour sélectionner "Image".

3

Appuyez sur ▲▼ pour sélectionner une rubrique de réglage spécifique.

4

Appuyez sur ◀▶ pour régler la rubrique sur la position désirée.

REMARQUE

- Pour remettre toutes les rubriques de réglage aux valeurs préréglées d'usine, appuyez sur ▲▼ pour sélectionner "Réinitial.", et appuyez ensuite sur **OK**.

Rubriques de réglages pour source AV

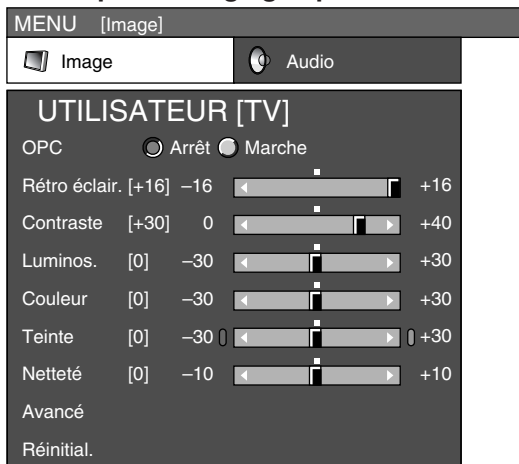

Rubriques de réglage pour source PC

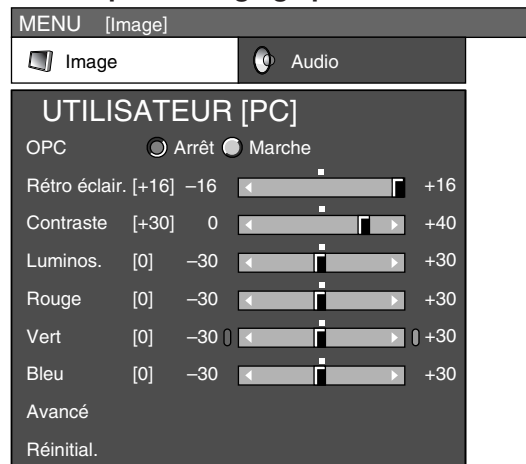

Rubrique sélectionnée	Touche ◀	Touche ▶
Rétro éclair.	L'écran s'assombrit	L'écran s'illumine
Contraste	Pour diminuer le contraste	Pour augmenter le contraste
Luminos.	Pour diminuer la luminosité	Pour augmenter la luminosité
Couleur	Pour diminuer l'intensité des couleurs	Pour augmenter l'intensité des couleurs
Teinte	Les tons chair deviennent plus violets	Les tons chair deviennent plus verts.
Netteté	Pour diminuer la netteté	Pour augmenter la netteté

Rubrique sélectionnée	Touche ◀	Touche ▶
Rétro éclair.	L'écran s'assombrit	L'écran s'illumine
Contraste	Pour diminuer le contraste	Pour augmenter le contraste
Luminos.	Pour diminuer la luminosité	Pour augmenter la luminosité
Rouge	Pour atténuer le rouge	Pour accentuer le rouge
Vert	Pour atténuer le vert	Pour accentuer le vert
Bleu	Pour atténuer le bleu	Pour accentuer le bleu

REMARQUE

- Sélectionnez "Avancé" puis appuyez sur **OK** pour régler "C.M.S.-Teintes", "C.M.S.-Saturation", "C.M.S.-Valeurs", "Temp. Couleur", "Amélioration netteté", "Contraste automat.", "Réglage I/P", "Mode film", "3D-Y/C" ou "Noir et blanc". Voir pages 46 - 47.

REMARQUE

- Sélectionnez "Avancé" puis appuyez sur **OK** pour régler "C.M.S.-Teintes", "C.M.S.-Saturation", "C.M.S.-Valeurs" ou "Amélioration netteté".

Réglages de base (Analogique/Numérique)

C.M.S. (Système de gestion des couleurs)

La tonalité des couleurs est gérée en utilisant le réglage d'accord du système de six couleurs.

1 Appuyez sur **MENU** et l'écran du MENU s'affichera.

2 Appuyez sur **◀/▶** pour sélectionner "Image".

3 Appuyez sur **▲/▼** pour sélectionner "Avancé", et appuyez ensuite sur **OK**.

4 Appuyez sur **▲/▼** pour sélectionner "C.M.S.-Teintes", et appuyez ensuite sur **OK**.

5 Appuyez sur **▲/▼** pour sélectionner une rubrique de réglage spécifique.

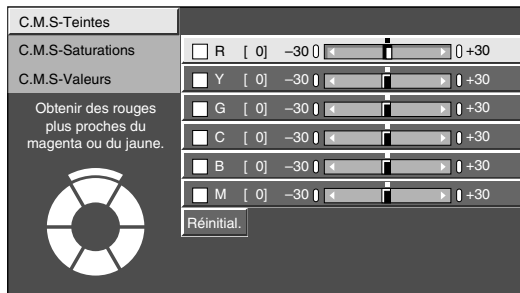

• Vous pouvez sélectionner "C.M.S.-Saturations" ou "C.M.S.-Valeurs" ici à la place de "C.M.S.-Teintes".

6 Appuyez sur **◀/▶** pour régler la rubrique sur la position désirée.

REMARQUE

• Pour remettre toutes les rubriques de réglage aux valeurs pré-réglées d'usine, appuyez sur **▲/▼** pour sélectionner "Réinitial.", et appuyez ensuite sur **OK**.

Rubrique sélectionnée	Description
C.M.S.-Teintes	Il s'agit d'une norme pour ajuster la couleur avec une nuance de rouge ou une nuance de bleu.
C.M.S.-Saturations	Augmente ou diminue la saturation de la couleur sélectionnée.
C.M.S.-Valeurs	Une valeur supérieure rend l'image plus claire. Une valeur inférieure rend l'image plus sombre

Température de couleur

Règle la température des couleurs pour obtenir la meilleure image blanche.

1 Répétez les étapes 1 à 3 dans **C.M.S. (Système de gestion des couleurs)**.

2 Appuyez sur **▲/▼** pour sélectionner "Temp. Couleur", et appuyez ensuite sur **OK**.

3 Appuyez sur **▲/▼** pour sélectionner le niveau désiré, et appuyez ensuite sur **OK**.

Rubrique sélectionnée	Description
Haut	Blanc avec nuance bleue ↑ ↓ Blanc avec nuance rouge
Moyen-Haut	
Moyen	
Moyen-Bas	
Bas	

Amélioration netteté

Permet d'obtenir des images plus nettes avec une plus grande profondeur en ajustant la netteté du fond.

1 Répétez les étapes 1 à 3 dans **C.M.S. (Système de gestion des couleurs)**.

2 Appuyez sur **▲/▼** pour sélectionner "Amélioration netteté", et appuyez ensuite sur **OK**.

3 Appuyez sur **◀/▶** pour sélectionner le niveau souhaité, puis appuyez sur **OK**.
• Plus le numéro de niveau est élevé, plus la netteté et la profondeur des images est importante.

Contraste automat.

Permet d'ajuster automatiquement le niveau des noirs et le niveau des blancs des images le plus approprié à une scène donnée.

1 Répétez les étapes 1 à 3 dans **C.M.S. (Système de gestion des couleurs)**.

2 Appuyez sur **▲/▼** pour sélectionner "Contraste automat.", et appuyez ensuite sur **OK**.

3 Appuyez sur **◀/▶** pour sélectionner "Marche" ou "Arrêt", et appuyez ensuite sur **OK**.

Rubrique sélectionnée	Description
Marche	Réglage automatique
Arrêt	Pour les images normales

Réglages de base (Analogique/Numérique)

Réglage I/P

Le réglage de l'image et du signal d'entrée peut vous donner une plus belle image.

- 1 Appuyez sur **MENU** et l'écran du MENU s'affichera.
- 2 Appuyez sur ◀/▶ pour sélectionner "Image".
- 3 Appuyez sur ▲/▼ pour sélectionner "Avancé", et appuyez ensuite sur **OK**.
- 4 Appuyez sur ▲/▼ pour sélectionner "Réglage I/P", et appuyez ensuite sur **OK**.
 - Certaines rubriques sont estompées en gris. Elles ne sont pas sélectionnables.
- 5 Appuyez sur ◀/▶ pour sélectionner "Rapide" ou "Ralenti", et appuyez ensuite sur **OK**.

REMARQUE

- Le réglage I/P est réglé sur Ralenti lorsque le Mode film est sur "Marche".

Mode film

Détecte automatiquement une source sous forme de film (codée à l'origine 24/25 images/seconde, selon une fréquence verticale), l'analyse et recrée chaque image fixe du film pour une qualité d'image haute définition.

- 1 Répétez les étapes 1 à 3 dans **Réglage I/P**.
- 2 Appuyez sur ▲/▼ pour sélectionner "Mode film", et appuyez ensuite sur **OK**.
 - Certaines rubriques sont estompées en gris. Elles ne sont pas sélectionnables.
- 3 Appuyez sur ◀/▶ pour sélectionner "Marche", et appuyez ensuite sur **OK**.

3D-Y/C

Procure des images de grande qualité avec un minimum d'effet de fluage et de parasites de couleurs croisées.

- 1 Répétez les étapes 1 à 3 dans **Réglage I/P**.
- 2 Appuyez sur ▲/▼ pour sélectionner "3D-Y/C", et appuyez ensuite sur **OK**.
- 3 Appuyez sur ▲/▼ pour sélectionner le niveau désiré, et appuyez ensuite sur **OK**.

Rubrique sélectionnée	Description
Standard	Réglage normal
Rapide	Pour image mobile
Ralenti	Pour image fixe

REMARQUE

- "3D-Y/C" n'est pas sélectionnable en fonction du type du signal d'entrée.

Activation de 3D-Y/C sur la télécommande

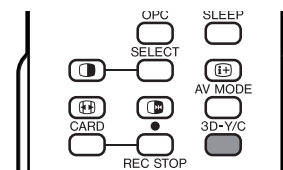

Appuyez sur **3D-Y/C** pour activer ou désactiver la fonction 3D-Y/C.

REMARQUE

- "3D-Y/C" est sur "Marche" lorsque le système est remis sous tension.
- 3D-Y/C n'est pas sélectionnable en fonction du type du signal d'entrée ou s'il y a trop de bruits dans le signal.
- 3D-Y/C est réglé automatiquement sur "Marche" si vous changez le canal ou la source d'entrée.

Noir et blanc

Pour regarder une vidéo en monochrome.

- 1 Répétez les étapes 1 à 3 dans **Réglage I/P**.
- 2 Appuyez sur ▲/▼ pour sélectionner "Noir et blanc", et appuyez ensuite sur **OK**.
- 3 Appuyez sur ◀/▶ pour sélectionner "Marche", et appuyez ensuite sur **OK**.

REMARQUE

- Si Noir et blanc est sur "Marche", l'écran du menu en mode DTV s'affiche en monochrome.

Réglages de base (Analogique/Numérique)

Réglage audio

Vous pouvez régler la qualité du son selon vos préférences avec les réglages suivants.

1 Appuyez sur **MENU** et l'écran du MENU s'affichera.

2 Appuyez sur ◀/▶ pour sélectionner "Audio".

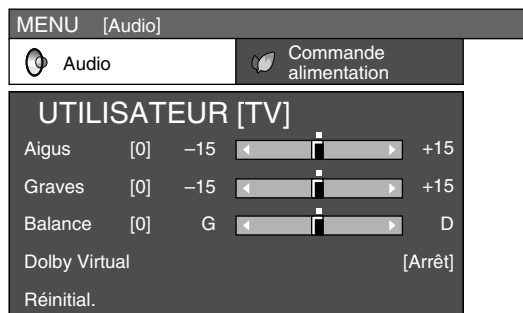

3 Appuyez sur ▲/▼ pour sélectionner une rubrique de réglage spécifique.

4 Appuyez sur ◀/▶ pour régler la rubrique sur la position désirée.

Rubrique sélectionnée	Touche ◀	Touche ▶
Aigus	Pour diminuer les aigus	Pour augmenter les aigus
Graves	Pour diminuer les basses	Pour augmenter les basses
Balance	Diminue le son du haut-parleur droit	Diminue le son du haut-parleur gauche

REMARQUE

- Lorsque tous les réglages sont remis aux valeurs pré-réglées en usine, appuyez sur ▲/▼ pour sélectionner "Réinitial.", appuyez sur **OK**, appuyez sur ◀/▶ pour sélectionner "Oui" et appuyez ensuite sur **OK**.
- Les rubriques du menu audio sont estompées en gris lorsque la sortie Audio est variable ou lorsqu'un casque est utilisé.
- La balance est estompée en gris lorsque Dolby Virtual est sur "Marche".

Dolby Virtual

Vous pouvez également produire des effets Dolby Virtual à partir des réglages "Audio".

1 Appuyez sur **MENU** et l'écran du MENU s'affichera.

2 Appuyez sur ◀/▶ pour sélectionner "Audio".

3 Appuyez sur ▲/▼ pour sélectionner "Dolby Virtual", et appuyez ensuite sur **OK**.

4 Appuyez sur ◀/▶ pour sélectionner "Marche", et appuyez ensuite sur **OK**.

REMARQUE

- Les rubriques du menu audio sont estompées en gris lorsque la sortie Audio est variable ou lorsqu'un casque est utilisé.
- Dérivation audio extérieure est estompée en gris lorsque Dolby Virtual est sur "Marche".
- La balance est estompée en gris lorsque Dolby Virtual est sur "Marche".
- Pour certains disques, un réglage peut être requis sur votre DVD. Dans ce cas, veuillez vous référer au mode d'emploi de votre lecteur DVD.
- Vous n'obtiendrez peut-être pas l'effet Surround Dolby Virtual si vous ajustez le réglage "Aigus" ou "Graves".

Réglages de base (Analogique/Numérique)

Commande d'alimentation

Le réglage de commande d'alimentation vous permet de réduire la luminosité de l'écran pour économiser de l'énergie.

Commande d'alimentation pour source AV

Aucun signal arrêté

Lorsque le réglage est sur "Activer", l'appareil se met automatiquement hors tension si aucun signal n'est entré pendant 15 minutes.

1 Appuyez sur **MENU** et l'écran du MENU s'affichera.

2 Appuyez sur ◀/▶ pour sélectionner "Commande alimentation".

3 Appuyez sur ▲/▼ pour sélectionner "Aucun sgn arrêté", et appuyez ensuite sur **OK**.

4 Appuyez sur ◀/▶ pour sélectionner "Activer", et appuyez ensuite sur **OK**.

- Le temps restant affiche toutes les minutes cinq minutes avant la coupure d'alimentation.

REMARQUE

- "Désactiver" est la valeur préréglée en usine.
- Cette fonction risque de ne pas être opérationnelle lorsqu'un programme télévisé est terminé et que le système AVC reçoit une entrée de signal.

Pas d'opération arrêté

Si le réglage est sur "Activer", l'alimentation est coupée automatiquement si aucune opération n'est effectuée pendant 3 heures.

1 Appuyez sur **MENU** et l'écran du MENU s'affichera.

2 Appuyez sur ◀/▶ pour sélectionner "Commande alimentation".

3 Appuyez sur ▲/▼ pour sélectionner "Pas d'opé. arrêté", et appuyez ensuite sur **OK**.

4 Appuyez sur ◀/▶ pour sélectionner "Activer", et appuyez ensuite sur **OK**.

- Le temps restant affiche toutes les minutes cinq minutes avant la coupure d'alimentation.

REMARQUE

- "Désactiver" est la valeur préréglée en usine.

Commande d'alimentation pour source PC

La commande d'alimentation vous permet de réduire la luminosité de l'écran et d'économiser de l'énergie.

Gestion alimentation

Lorsque cette fonction est réglée, l'appareil se met automatiquement hors tension.

1 Appuyez sur **MENU** et l'écran du MENU s'affichera.

2 Appuyez sur ◀/▶ pour sélectionner "Commande alimentation".

3 Appuyez sur ▲/▼ pour sélectionner "Gestion alim.", et appuyez ensuite sur **OK**.

4 Appuyez sur ▲/▼ pour sélectionner "Mode 1" ou "Mode 2", et appuyez ensuite sur **OK**.

Rubrique sélectionnée	Description
Arrêt	<ul style="list-style-type: none">• Pas de gestion alimentation• Valeur préréglée en usine
Mode 1	<ul style="list-style-type: none">• Si aucun signal n'est entré pendant 8 minutes, le système se met hors tension.• Le système reste hors tension même si vous utilisez l'ordinateur et si des signaux sont de nouveau entrés.• Le système se met de nouveau sous tension en appuyant sur la touche d'alimentation (⏻) sur le système AVC ou sur ⏻ de la télécommande. (Voir page 20.)
Mode 2	<ul style="list-style-type: none">• Si aucun signal n'est entré pendant 8 secondes le système se met hors tension.• Le système se met sous tension lorsque vous commencez à utiliser l'ordinateur et que les signaux sont de nouveau entrés.• Le système se met de nouveau sous tension en appuyant sur la touche d'alimentation (⏻) sur le système AVC ou sur ⏻ de la télécommande. (Voir page 20.)

Utilisation de la carte mémoire

Remarques importantes sur les cartes mémoire

- SHARP ne peut être tenu pour responsable d'un mauvais emploi du téléviseur LCD, de problèmes survenant pendant l'utilisation ou d'autres problèmes, ou de dommages résultant de l'emploi du téléviseur LCD, à l'exception des cas où SHARP est lié juridiquement.
- Un emploi inapproprié du téléviseur LCD par le propriétaire ou un tiers et les perturbations du téléviseur LCD dues à de l'électricité statiques ou à des interférences électriques peuvent modifier ou détruire les données enregistrées.
- Lorsque vous prévoyez d'effectuer un enregistrement important, faites des essais au préalable pour obtenir la qualité d'image et de son souhaitée.
- SHARP ne peut pas être tenu pour responsable et n'accordera aucun dédommagement si, suite à un problème quelconque du téléviseur LCD, l'enregistrement vidéo ou audio n'a pas pu être effectué correctement.

Droits d'auteur

Note :

- Pour le Royaume-Uni

L'enregistrement et la lecture de quelque matériel que ce soit peuvent être soumis à une autorisation. Faites particulièrement attention aux dispositions de la loi sur le Copyright de 1956, de la loi sur la Protection des Artistes-Interprètes Dramatiques et Musicaux de 1958 et des lois sur la Protection des Artistes-Interprètes de 1963 et 1972, et à toute disposition ou réglementation ultérieure.

- Pour l'Europe

Le matériel audio-visuel peut comporter des titres faisant l'objet de droits d'auteur qui ne peuvent être enregistrés sans l'autorisation du possesseur du droit d'auteur.

Veuillez vous référer aux réglementations nationales en vigueur.

La duplication d'images et de musique effectuée par copie et/ou édition de cassettes vidéo protégées par des droits d'auteur est autorisée pour un usage personnel, à l'exclusion de tout autre. L'utilisateur n'est pas autorisé à effectuer des copies et/ou duplications, ni à éditer celles-ci, sauf s'il est le détenteur des droits d'auteur ou s'il a obtenu l'autorisation du ou des détenteurs des droits de l'oeuvre en question. Toute copie ou édition est une violation des lois régissant la propriété intellectuelle et expose l'utilisateur au paiement de dédommagements. Respectez toujours strictement les lois sur la propriété intellectuelle.

En outre, il est conseillé de ne pas faire un usage excessif d'images incluant un tiers, car l'utilisation sans autorisation préalable de ces images constitue une intrusion dans la vie privée de ce tiers.

Les formats d'enregistrement

Photo	Format du fichier d'enregistrement/lecture	lecture JPEG (Conforme au standard DCF)
	Taille de la photo saisie	640 × 480 points
Vidéo	Format du fichier d'enregistrement	SP/LPASF (Film : conforme au standard MPEG-4, Son : Conforme au standard WMA) EPASF (Film : conforme au standard MPEG-4, Son : Conforme au standard G.726)
	Taille de la vidéo enregistrée/ Nombre d'images	SP ... Taille : 320 × 240 points, Image : environ 25/seconde (50 Hz) LP ... Taille : 320 × 240 points, Image : environ 25/seconde (50 Hz) EP ... Taille : 320 × 240 points, Image : environ 12,5/seconde (50 Hz)
	Format du fichier de lecture	ASF (Vidéo : conforme au standard MPEG-4, Son : Conforme au standard WMA) ASF (Vidéo : conforme au standard MPEG-4, Son : Conforme au standard G.726)

* Les fichiers de vidéo et les fichiers de photos enregistrés, sauvegardés ou édités sur d'autres appareils peuvent ne pas être lus correctement.

Nombre approximatif d'image/durée enregistrable

Photos

	Taille de l'image	Carte mémoire	
		32Mo	128Mo
Photos enregistrables	640 × 480	Environ 300 photos	Environ 1.000 photos

* Le nombre de photos dépend des conditions de réception du téléviseur et/ou du contenu de chaque image.

Vidéo

	Taille de l'image	Mode d'enregistrement	Capacité de la carte mémoire	
			256Mo	5Go
Durée d'enregistrement	320 × 240	SP	Environ 10min	Environ 4h
	320 × 240	LP	Environ 30min	Environ 10h
	320 × 240	EP	Environ 1h	Environ 25h

- Le temps d'enregistrement dépend des conditions de réception du téléviseur et/ou du contenu de chaque image.
- Le nombre maximal des données pouvant être enregistrées sur une carte mémoire est de 1.000 images (photos et vidéos).
- Les fichiers supérieurs à 4 Go et les fichiers de plus de 12 heures d'enregistrement ne peuvent pas être enregistrés et/ou lus.

Utilisation de la carte mémoire

Vous pouvez utiliser des cartes mémoire (en vente dans le commerce) pour enregistrer et lire des images.

- Utilisez l'adaptateur de carte PC (en vente dans le commerce) adapté à la carte mémoire utilisée.
- Les cartes mémoire suivantes sont commercialisées. (Notez que les noms des cartes mémoire varient selon les fabricants.)

Nom de carte mémoire	Capacité de stockage
SD Memory Card	512 Mo ou moins
miniSD™ Card	32 Mo ou moins
CompactFlash	2 Go ou moins
MultiMediaCard	128 Mo ou moins
SmartMedia	128 Mo ou moins
Memory Stick	128 Mo ou moins
Memory Stick Pro	1 Go ou moins
Micro Drive	2 Go ou moins
xD-Picture Card	128 Mo ou moins
PC Card Hard Disk	5 Go ou moins

* Chaque nom de carte mémoire est une marque de commerce.

* La capacité d'une carte mémoire est approximative. La capacité varie selon le fabricant.

- Pour lire les fichiers d'images enregistrés avec des appareils photos numériques, il faut utiliser l'adaptateur de carte PC conseillé par le fabricant. (Les noms des adaptateurs de carte PC varient selon les fabricants.)
- Pour le détail sur l'emploi des appareils photo numériques et des adaptateurs de cartes PC, reportez-vous au mode d'emploi fourni avec le produit.
- Selon la carte ou l'adaptateur utilisé, des problèmes peuvent apparaître.

Vous pouvez lire des images JPEG conforme au standard DCF, saisies avec d'autres appareils en mode de lecture de carte.

- DCF (Design rule for Camera File system) est un standard mis au point par Japan Electronics and Information Technology Industries Association (JEITA). Ce standard spécifie le format des fichiers pour les images prises avec les appareils photo numériques.
- Les vidéo enregistrés avec certains appareils peuvent ne pas être lus correctement sur le téléviseur.

Cartes mémoire en vente dans le commerce

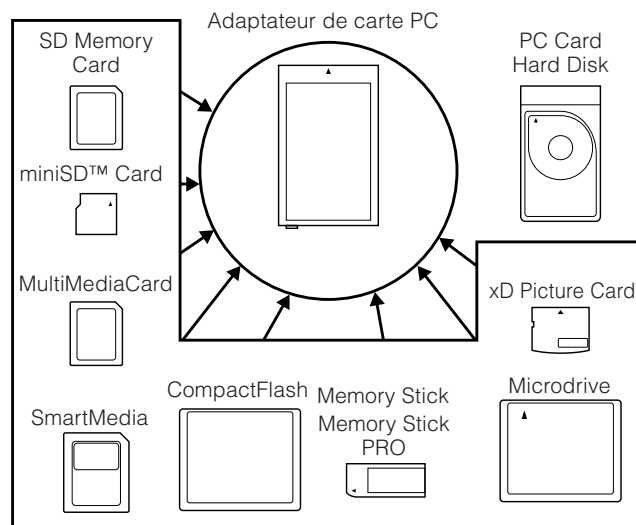

- Veuillez utiliser l'adaptateur secteur de carte PC approprié (en vente dans le commerce) pour chaque type de carte mémoire.

Avant d'utiliser une carte mémoire

Insérez une carte mémoire (en vente dans le commerce) dans un adaptateur de carte PC (en vente dans le commerce).

Exemple : Insertion d'une carte mémoire SD dans un adaptateur de carte PC.

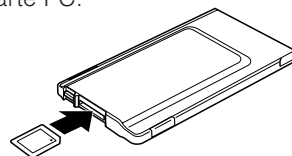

Remarques sur l'emploi des cartes mémoire et des adaptateurs de carte mémoire

Veuillez noter les points suivants lorsque vous utilisez des cartes mémoire et des adaptateurs de carte PC pour ne pas endommager la carte ou le téléviseur.

- La lecture et l'enregistrement ne sont pas garantis lorsque d'autres cartes que celles mentionnées ci-dessus sont utilisées.
- Certains adaptateurs de carte PC sont limités à une capacité précise de carte mémoire. Reportez-vous à la notice de l'adaptateur pour la capacité autorisée.
- Certaines images créées, modifiées ou copiées sur un ordinateur ne pourront pas être lues sur ce téléviseur.
- Veuillez à éteindre le téléviseur LCD lorsque vous insérez ou retirez un adaptateur de carte PC.
- Ne courbez pas, ni ne laissez tomber, ni n'exposez à un choc les cartes mémoire ou les adaptateurs de carte PC.
- Rangez les cartes mémoire et les adaptateurs de carte PC à l'abri de la chaleur, de l'eau et des rayons du soleil.
- N'ouvrez pas, ni ne modifiez les cartes mémoire ni les adaptateurs de carte PC.
- Reportez-vous à la notice pour le détail sur l'emploi ou le rangement des cartes mémoire et des adaptateurs de carte PC.
- N'éteignez pas le téléviseur LCD quand la carte mémoire est sollicitée (pendant la lecture, l'enregistrement ou le diaporama).
- Comme les données enregistrées peuvent être effacées ou changées à la suite d'un dysfonctionnement de l'appareil, de la présence d'électricité statique et de parasites électriques, il est nécessaire de faire régulièrement des copies de sauvegarde.
- Veuillez à toujours copier les fichiers importants sur un autre support, par exemple sur un ordinateur.

Utilisation de la carte mémoire

Rubriques du menu du mode Ajustement Carte

Appuyez d'abord sur la touche **CARD** pour accéder aux rubriques suivantes.

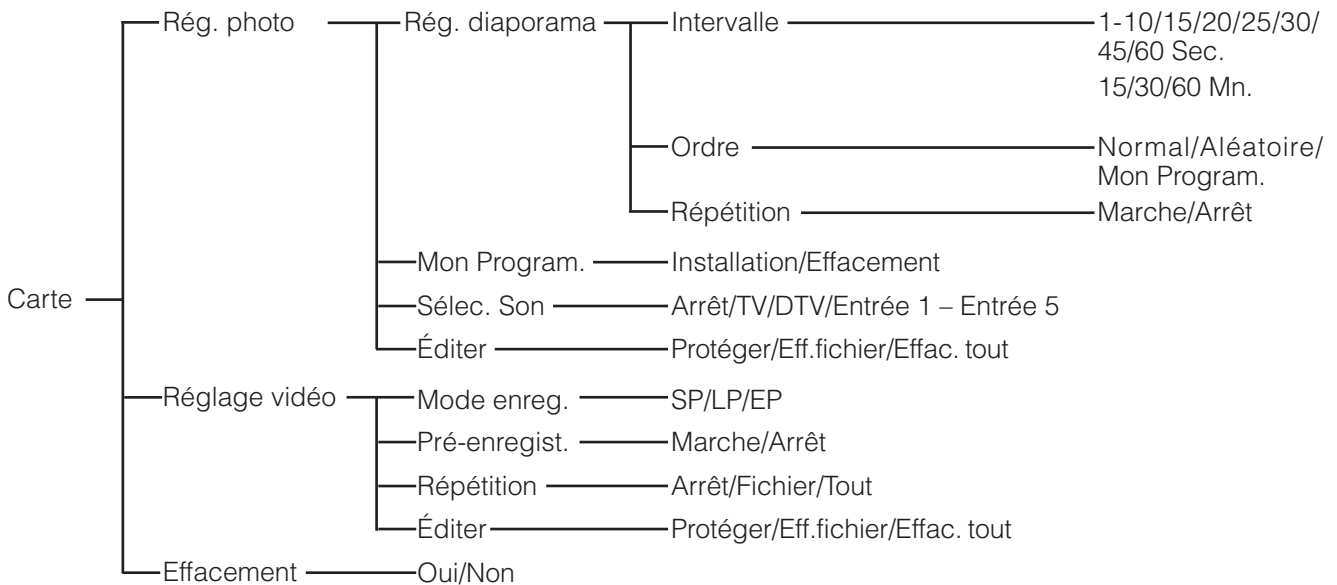

Panneau de commande du diaporama

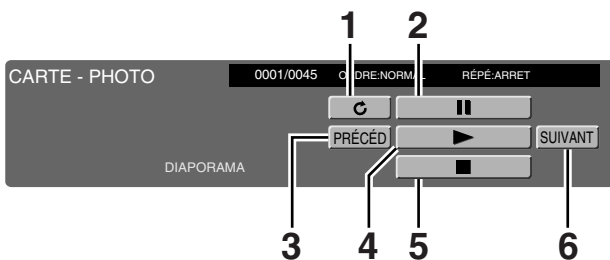

- 1 Tourner l'image
- 2 Suspendre
- 3 Aller à l'image précédente
- 4 Lancer le diaporama
- 5 Arrêter le diaporama
- 6 Aller à l'image suivante

Panneau de commande de la vidéo

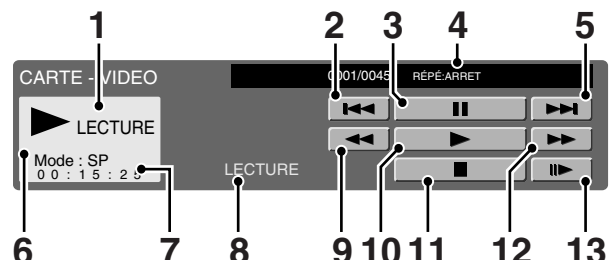

- 1 Action
- 2 Revenir au début du fichier
- 3 Suspendre
- 4 Répéter le réglage de lecture
- 5 Aller au début du prochain fichier
- 6 Mode enregistrement
- 7 Compteur
- 8 Action actuelle
- 9 Inverse
- 10 Lecture
- 11 Arrêt
- 12 Avance rapide
- 13 Ralenti

Précautions à prendre lors de la lecture de données d'image PC sur le téléviseur LCD

Enregistrement des formats de données d'image :

Lors de l'enregistrement de données d'image sur le téléviseur LCD, les formats d'enregistrement sont les suivants.

- Lors de l'enregistrement de vidéos : Le dossier SD_VIDEO est créé et les données y sont stockées. À la lecture de la carte, le format d'enregistrement SD_VIDEO est reconnu.
- Lors de l'enregistrement de photos : Le dossier DCIM est créé et les données y sont stockées. À la lecture de la carte, le format d'enregistrement DCIM est reconnu.

À la lecture de la carte, enregistrez les données PC dans un format d'enregistrement que le téléviseur LCD peut reconnaître.

1. Lors de la copie de vidéos d'un PC sur une carte enregistrée avec le téléviseur LCD, ne lisez ces images qu'après les avoir placées dans le dossier SD_VIDEO.
2. Lors de la copie de photos d'un PC sur une carte enregistrée avec le téléviseur LCD, ne lisez ces images qu'après les avoir placées dans le dossier DCIM.
3. Lors de l'utilisation d'une nouvelle carte pour copier vidéos, commencez par formater la carte et créer un dossier SD_VIDEO avant de placer les données dans le dossier pour lecture.
4. Lors de l'utilisation d'une nouvelle carte pour copier des photos, commencez par formater la carte et créer un dossier DCIM avant de placer les données dans le dossier pour lecture.

Lors de la création, révision ou copie d'images avec votre PC, les images éditées peuvent ne pas être lues correctement.

Utilisation de la carte mémoire

Insérer un adaptateur de carte PC

- Enfoncez la touche EJECT si elle est sortie.
- Insérez au préalable une carte mémoire dans un adaptateur de carte PC. (Voir page 51.)
- Insérez l'adaptateur de carte PC lentement.

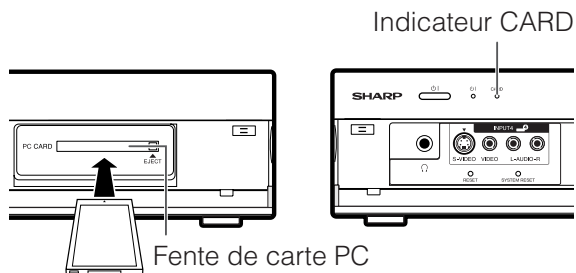

- L'indicateur CARD s'allume en vert lorsque la carte est insérée.

REMARQUE

- Lorsque "Aucune carte n'est insérée" est affiché, faites sortir l'adaptateur de carte PC, puis insérez-le à nouveau lentement jusqu'au bout.
- Lorsque plus d'un millier de fichiers sont sur une carte, le chargement peut prendre plusieurs minutes. (Environ 5 minutes.)
- Même si l'indicateur est vert, vous ne pouvez pas enregistrer sur une carte juste après l'avoir insérée.
- Assurez-vous que l'indicateur CARD est allumé en vert lorsque vous retirez la carte. Ne retirez jamais une carte avec l'indicateur CARD allumé en rouge sous peine d'endommager la carte.

Ejection de la carte

- Assurez-vous que l'indicateur CARD s'allume en vert.

1 Appuyez sur la touche **EJECT**.

- La touche EJECT sort.

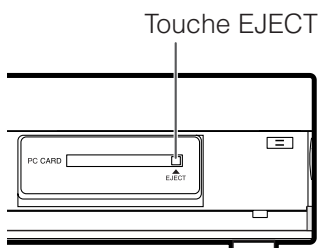

2 Appuyez à nouveau sur la touche **EJECT**.

- L'adaptateur de carte PC apparaît en incrustation.

3 Retirez l'adaptateur de carte PC.

Enregistrement d'une photo

Vous pouvez enregistrer une photo sur la carte.

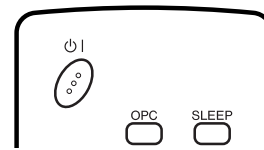

1 Appuyez sur **OK**.

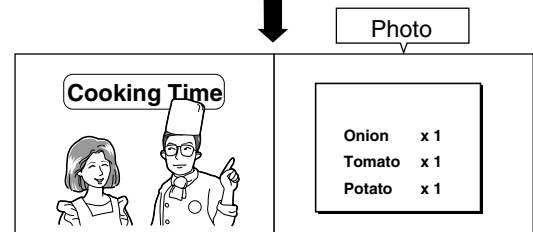
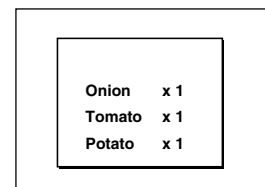

2 Appuyez sur **●**.

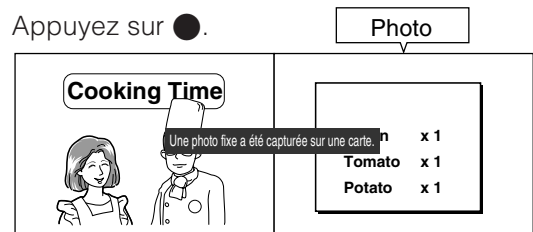

- "Une photo a été capturée sur une carte." s'affiche.
- L'enregistrement peut échouer selon le type de signal d'entrée ou le statut de la carte mémoire.

3 Appuyez sur **OK** pour mettre à jour la photo.

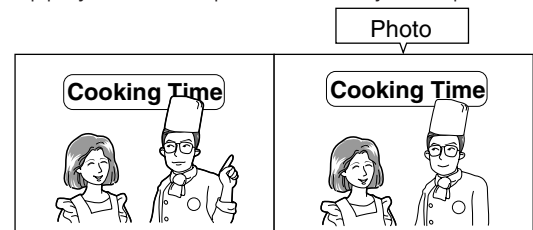

REMARQUE

La liste de types d'émission ou signaux d'entrée non disponibles pour l'enregistrement :

- ① Emission DTV
- ② Entrée COMPONENT
- ③ Entrée RVB
- ④ Signal protégé contre la copie
- ⑤ Entrée DVI-I

Sélection du mode photo

1 Appuyez sur **CARD** et l'écran du mode carte s'affiche.

2 Appuyez sur **◀/▶** pour sélectionner "Photo", puis appuyez sur **OK**.

- En mode CARTE, appuyez sur **0-9** ou **→** pour passer au mode d'entrée TV ou AV.

Utilisation de la carte mémoire

Affichage d'une photo

1 Appuyez sur **CARD** et l'écran du mode carte s'affiche.

2 Appuyez sur ◀/▶ pour sélectionner "Photo", et appuyez ensuite sur **OK**.

3 Appuyez sur ▲/▼/◀/▶ pour sélectionner un fichier à afficher, puis appuyez sur **OK**.

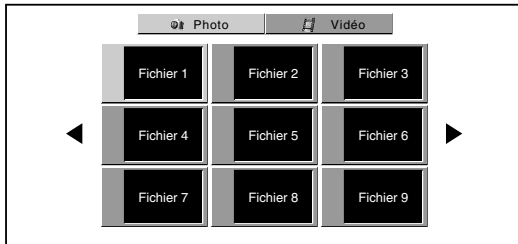

- Pour afficher les fichiers qui sont sur la page précédente ou suivante, sélectionnez ◀/▶ sur l'écran index et appuyez sur **OK**.
- Lors de la lecture d'une photo, en appuyant sur (F), la taille de l'image est modifiée.
Normale – Pleine
Cette fonction ne marche pas lors de l'affichage de l'écran index

Affichage du diaporama

1 Répétez les étapes 1 à 3 dans **Affichage d'une photo**.

- Le panneau de commande s'affiche.

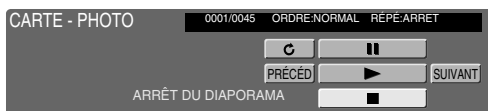

2 Appuyez sur ▲/▼/◀/▶ pour sélectionner ▶, puis appuyez sur **OK**.

- Le diaporama démarre.
- Opérez le diaporama avec le panneau de commande affiché à l'écran.
- Pour éteindre le panneau de commande, appuyez sur **CARD** sur la télécommande.
- Appuyez sur || pour suspendre le diaporama et appuyez sur ■ pour revenir à l'écran index.

REMARQUE

- Voir page 52 pour les fonctions du panneau de commande.
- Vous ne pouvez pas faire tourner l'image pendant le diaporama. Arrêtez le diaporama pour faire tourner l'image.

Réglage du diaporama

Vous pouvez ajuster les réglages de l'intervalle, de l'ordre et de la répétition.

1 Appuyez sur **CARD** et l'écran du mode carte s'affiche.

2 Appuyez sur **MENU** et l'écran du MENU s'affichera.

3 Appuyez sur ◀/▶ pour sélectionner "Carte".

4 Appuyez sur ▲/▼ pour sélectionner "Rég. photo", et appuyez ensuite sur **OK**.

5 Appuyez sur ▲/▼ pour sélectionner "Rég. diaporama", et appuyez ensuite sur **OK**.

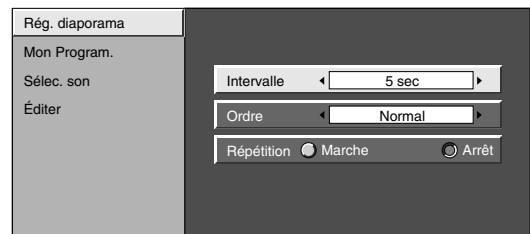

6 Appuyez sur ▲/▼/◀/▶ pour sélectionner le réglage de diaporama souhaité, et appuyez ensuite sur **OK**.

Rubrique sélectionnée	Description
Intervalle	Réglez l'intervalle des images pour un diaporama.
Ordre	Réglez l'ordre des images pour un diaporama. Voir Mon Program. pour de plus amples détails.
Répétition	Si réglé sur "Marche", le diaporama continuera après la dernière image.

Utilisation de la carte mémoire

Mon Program.

Vous pouvez sélectionner un maximum de trente-deux photos et spécifier leur ordre d'affichage dans le diaporama.

- 1 Appuyez sur **CARD** et l'écran du mode carte s'affiche.
- 2 Appuyez sur **MENU** et l'écran du MENU s'affichera.
- 3 Appuyez sur ◀/▶ pour sélectionner "Carte".
- 4 Appuyez sur ▲/▼ pour sélectionner "Rég. photo", et appuyez ensuite sur **OK**.
- 5 Appuyez sur ▲/▼ pour sélectionner "Mon Program.", et appuyez ensuite sur **OK**.
- 6 Appuyez sur ◀/▶ pour sélectionner "Installation", et appuyez ensuite sur **OK**.
- 7 Appuyez sur ▲/▼/◀/▶ pour sélectionner les fichiers, puis appuyez sur **OK**.
- 8 Répétez les opérations de l'étape 7. (Vous pouvez sélectionner un maximum de 32 fichiers.)
- 9 Une fois sélectionnés tous les fichiers désirés, appuyez sur **RETURN** pour revenir au MENU.

Pour annuler le réglage de Mon Programme

- 1 Répétez les étapes 1 à 5 dans **Mon Program.**
- 2 Appuyez sur ◀/▶ pour sélectionner "Effacement", et appuyez ensuite sur **OK**.
- 3 Appuyez sur ◀/▶ pour sélectionner "Oui", et appuyez ensuite sur **OK**.
 - Tous les numéros enregistrés sont effacés.

Sélec. son

Vous pouvez profiter du son du téléviseur ou d'un autre appareil externe pendant la lecture d'une photo.

- 1 Répétez les étapes 1 à 4 dans **Mon Program.**
- 2 Appuyez sur ▲/▼ pour sélectionner "Sélec. son", et appuyez ensuite sur **OK**.
- 3 Appuyez sur ▲/▼/◀/▶ pour sélectionner la sortie audio souhaitée, puis appuyez sur **OK**.

Protéger/déprotéger les fichiers de photos

Vous pouvez protéger un fichier que vous ne souhaitez pas effacer.

- 1 Répétez les étapes 1 à 4 dans **Mon Program.**
- 2 Appuyez sur ▲/▼ pour sélectionner "Éditer", et appuyez ensuite sur **OK**.



- 3 Appuyez sur ▲/▼ pour sélectionner "Protéger", et appuyez ensuite sur **OK**.
 - La liste des fichiers de photos s'affiche.
- 4 Appuyez sur ▲/▼/◀/▶ pour sélectionner le fichier à protéger, puis appuyez sur **OK**.
 - La marque de protection (🔒) s'affiche.
 - Sélectionnez le fichier avec une marque de protection (🔒) et appuyez sur **OK** pour le déprotéger.
- 5 Répétez les opérations de l'étape 4.
- 6 Une fois sélectionnés tous les fichiers désirés, appuyez sur **RETURN** pour revenir au MENU.

REMARQUE

- Il est impossible d'effacer un fichier protégé sur la carte.

Utilisation de la carte mémoire

Effacement d'un fichier de photos

- 1 Appuyez sur **CARD** et l'écran du mode carte s'affiche.
- 2 Appuyez sur **MENU** et l'écran du MENU s'affichera.
- 3 Appuyez sur ◀/▶ pour sélectionner "Carte".
- 4 Appuyez sur ▲/▼ pour sélectionner "Rég. photo", et appuyez ensuite sur **OK**.
- 5 Appuyez sur ▲/▼ pour sélectionner "Éditer", et appuyez ensuite sur **OK**.
- 6 Appuyez sur ▲/▼ pour sélectionner "Eff. fichier", et appuyez ensuite sur **OK**.
- 7 Appuyez sur ▲/▼/◀/▶ pour sélectionner le fichier à effacer, puis appuyez sur **OK**.
- 8 Appuyez sur ◀/▶ pour sélectionner "Oui", et appuyez ensuite sur **OK**.
- 9 Répétez les opérations des étapes 7 et 8 ci-dessus.
- 10 Une fois effacées les images dont vous n'avez plus besoin, appuyez sur **RETURN** pour revenir au MENU.

REMARQUE

- Il est impossible d'effacer un fichier protégé sur la carte.
- Ne mettez pas hors tension l'appareil ni ne retirez une carte lors de l'effacement d'un fichier. La carte risquerait de mal fonctionner.

Effacement de tous les fichiers de photos

- 1 Sélectionnez "Effac. tout" au lieu de "Eff.fichier" à l'étape 6 dans **Effacement d'un fichier de photos**.
- 2 Appuyez sur ◀/▶ pour sélectionner "Oui", et appuyez ensuite sur **OK**.

REMARQUE

- Il est impossible d'effacer un fichier protégé sur la carte.
- Ne mettez pas hors tension l'appareil ni ne retirez une carte lors de l'effacement d'un fichier. La carte risquerait de mal fonctionner.

Enregistrement d'une vidéo

Utilisez ce réglage pour enregistrer les images que vous êtes entrain de regarder. Enregistrez avec les réglages effectués dans " Mode enreg." et "Pré-enregist.".

- 1 Appuyez sur ● pour lancer l'enregistrement.
 - L'indicateur CARD s'allume en rouge.
 - Les informations sur l'enregistrement s'affichent dans le coin inférieur droit de l'écran.
- 2 Appuyez sur ● pour arrêter l'enregistrement.

REMARQUE

La liste de types d'émission ou signaux d'entrée non disponibles pour l'enregistrement :

- ① Emission DTV
- ② Entrée COMPONENT
- ③ Entrée RVB
- ④ Signal protégé contre la copie
- ⑤ Entrée DVI-I

Pour afficher la durée d'enregistrement restant.

Appuyez sur **i+** pendant que vous n'enregistrez pas.

- La durée d'enregistrement restant s'affiche dans le coin inférieur droit de l'écran.

REMARQUE

- N'appuyez pas sur ⏻ sur l'écran durant l'enregistrement. L'enregistrement ne pourra pas se conclure correctement et ceci pourrait endommager le fichier.
- L'enregistrement s'arrête si vous appuyez sur ⏻ de la télécommande durant l'enregistrement.
- Lorsque la carte n'a pas de capacité suffisante pour l'enregistrement, "La carte est pleine." s'affiche et l'enregistrement s'arrête.
- Vous ne pouvez pas changer de canal ni la source d'entrée durant l'enregistrement.

Sélection du mode Vidéo

- 1 Appuyez sur **CARD** et l'écran du mode carte s'affiche.
- 2 Appuyez sur ◀/▶ pour sélectionner "Vidéo", puis appuyez sur **OK**.
 - En mode CARTE, appuyez sur **0-9** ou ↻ pour passer au mode d'entrée TV ou AV.

Utilisation de la carte mémoire

Affichage d'une vidéo

- 1 Appuyez sur **CARD** et l'écran du mode carte s'affiche.
- 2 Appuyez sur ◀/▶ pour sélectionner "Vidéo", et appuyez ensuite sur **OK**.
- 3 Appuyez sur ▲/▼/◀/▶ pour sélectionner le fichier à lire, puis appuyez sur **OK**.
 - La lecture vidéo démarre.
- 4 Appuyez à nouveau sur **CARD** pour afficher le panneau de commande.
 - Voir page 52 pour les information sur le panneau de commande.
 - Lors de la lecture d'une vidéo, en appuyant sur  la taille de l'image change.
Petite – Moyenne – Grande

Mode enreg.

Utilisez ce réglage pour enregistrer les images que vous êtes entrain de regarder. Vous pouvez sélectionner le mode d'enregistrement (qualité de l'image) pour une vidéo.

- 1 Appuyez sur **CARD** et l'écran du mode carte s'affiche.
- 2 Appuyez sur **MENU** et l'écran du MENU s'affichera.
- 3 Appuyez sur ◀/▶ pour sélectionner "Carte".
- 4 Appuyez sur ▲/▼ pour sélectionner "Réglage vidéo", et appuyez ensuite sur **OK**.
- 5 Appuyez sur ▲/▼ pour sélectionner "Mode enreg.", et appuyez ensuite sur **OK**.

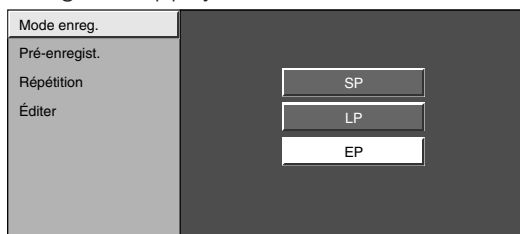

- 6 Appuyez sur ▲/▼ pour sélectionner le mode souhaité, puis appuyez sur **OK**.

Pré-enregist.

Vous pouvez enregistrer l'image un peu avant le point où vous avez appuyé sur la touche enregistrement, ce qui vous permet d'enregistrer juste la scène que vous souhaitez.

- 1 Répétez les étapes 1 à 4 dans **Mode enreg.**

- 2 Appuyez sur ▲/▼ pour sélectionner "Pré-enregist.", et appuyez ensuite sur **OK**.

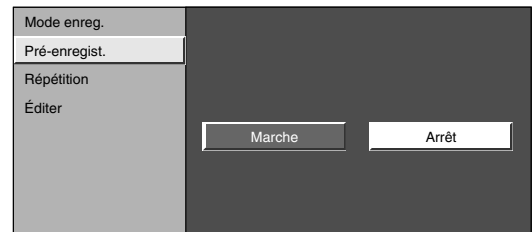

- 3 Appuyez sur ◀/▶ pour sélectionner "Marche", et appuyez ensuite sur **OK**.

Répétition

Vous pouvez spécifier un fichier ou tous les fichiers à lire de façon répétée.

- 1 Répétez les étapes 1 à 4 dans **Mode enreg.**

- 2 Appuyez sur ▲/▼ pour sélectionner "Répétition", et appuyez ensuite sur **OK**.

- 3 Appuyez sur ▲/▼ pour sélectionner le réglage désiré puis appuyez sur **OK**.

Rubrique sélectionnée	Description
Arrêt	Pas de lecture ni répétition.
Fichier	Lit et répète un fichier.
Tout	Lit tous les fichiers de films sur la carte puis les répète.

Utilisation de la carte mémoire

Protéger/déprotéger les fichiers de vidéos

Vous pouvez protéger un fichier que vous ne souhaitez pas effacer.

1 Appuyez sur **CARD** et l'écran du mode carte s'affiche.

2 Appuyez sur **MENU** et l'écran du MENU s'affichera.

3 Appuyez sur ◀/▶ pour sélectionner "Carte".

4 Appuyez sur ▲/▼ pour sélectionner "Réglage vidéo", et appuyez ensuite sur **OK**.

5 Appuyez sur ▲/▼ pour sélectionner "Éditer", et appuyez ensuite sur **OK**.

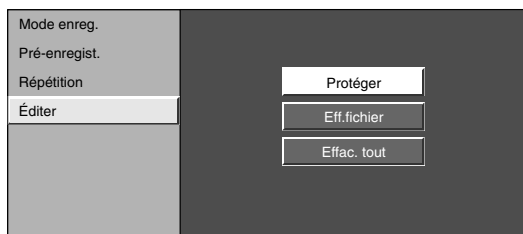

6 Appuyez sur ▲/▼ pour sélectionner "Protéger", et appuyez ensuite sur **OK**.

7 Appuyez sur ▲/▼/◀/▶ pour sélectionner le fichier à protéger, puis appuyez sur **OK**.

- La marque de protection (🔒) s'affiche.
- Sélectionnez le fichier avec une marque de protection (🔒) et appuyez sur **OK** pour le déprotéger.

8 Répétez les opérations de l'étape 7.

9 Une fois réglé les fichiers que vous souhaitez protéger, appuyez sur **RETURN** pour revenir au MENU.

Effacement d'un fichier de vidéos

1 Répétez les étapes 1 à 5 dans **Protéger/déprotéger les fichiers de vidéos**.

2 Appuyez sur ▲/▼ pour sélectionner "Eff. fichier", et appuyez ensuite sur **OK**.

3 Appuyez sur ▲/▼/◀/▶ pour sélectionner le fichier à effacer, puis appuyez sur **OK**.

4 Appuyez sur ▲/▼ pour sélectionner "Oui", et appuyez ensuite sur **OK**.

5 Répétez les opérations des étapes 3 et 4 ci-dessus.

6 Une fois effacées les images dont vous n'avez plus besoin, appuyez sur **RETURN** pour revenir au MENU.

REMARQUE

- Il est impossible d'effacer un fichier protégé sur la carte.
- Ne mettez pas hors tension l'appareil ni ne retirez une carte lors de l'effacement d'un fichier. La carte risquerait de mal fonctionner.

Effacement de tous les fichiers de vidéos

1 Répétez les étapes 1 à 5 dans **Protéger/déprotéger les fichiers de vidéos**.

2 Appuyez sur ▲/▼ pour sélectionner "Effac. tout", et appuyez ensuite sur **OK**.

3 Appuyez sur ◀/▶ pour sélectionner "Oui", et appuyez ensuite sur **OK**.

REMARQUE

- Il est impossible d'effacer un fichier protégé sur la carte.
- Ne mettez pas hors tension l'appareil ni ne retirez une carte lors de l'effacement d'un fichier. La carte risquerait de mal fonctionner.

Effacement

1 Appuyez sur **CARD** et l'écran du mode carte s'affiche.

2 Appuyez sur **MENU** et l'écran du MENU s'affichera.

3 Appuyez sur ◀/▶ pour sélectionner "Carte".

4 Appuyez sur ▲/▼ pour sélectionner "Effacement", et appuyez ensuite sur **OK**.

5 Appuyez sur ◀/▶ pour sélectionner "Oui", et appuyez ensuite sur **OK**.

REMARQUE

- Le formatage d'une carte efface tous les fichiers y compris ceux prévus pour être protégés.

Utilisation d'appareils externes

Vous pouvez raccorder différents types d'appareils externes, comme par exemple un décodeur, un magnétoscope, un lecteur DVD, un ordinateur, une console de jeu et un caméscope sur votre système. Pour regarder des images d'une source externe, sélectionnez la source d'entrée avec  de la télécommande ou **INPUT** sur l'écran.

Affichage d'une image d'un appareil externe

L'explication ici correspond au réglage lors du raccordement d'un DVD à la prise INPUT3.

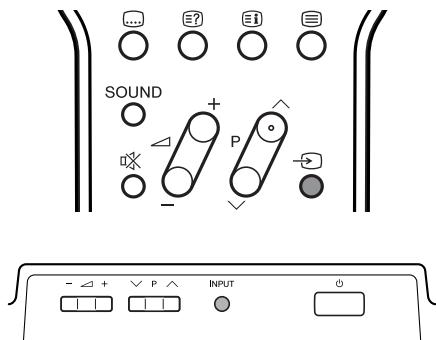

ATTENTION

- Pour protéger tous les appareils, mettez toujours le système AVC hors tension avant de raccorder un décodeur, un magnétoscope, un lecteur DVD, un ordinateur, une console de jeu, un caméscope ou un autre appareil externe.

REMARQUE

- Voir pages 60 à 64 pour le raccordement d'un appareil externe.
- Reportez-vous aux modes d'emploi appropriés (lecteur DVD, ordinateur, etc.) avant de procéder aux raccordements.
- A chaque pression sur , la source d'entrée change.
- Si l'image n'apparaît pas clairement, il vous faudra peut-être changer le réglage du type de signal d'entrée dans le menu "Sélection d'entrée".
- Reportez-vous au mode d'emploi de votre appareil externe pour le type de signal.

Affichage d'une image DVD (Exemple)

1

Pour regarder une image DVD, sélectionnez "Entrée 3" dans le menu "SOURCE ENTRÉE" avec  de la télécommande ou **INPUT** sur l'écran.



2

Sélectionnez le type de signal souhaité sur "Sélection d'entrée" dans le menu "Option". (Voir page 66).

Pour le signal Entrée 3



Le réglage est sauvegardé et peut être sélectionné dans le menu "SOURCE ENTRÉE".

Utilisation d'appareils externes

Raccordement d'un décodeur

Vous pouvez utiliser la prise INPUT 1 pour raccorder un décodeur et un autre appareil audiovisuel.

REMARQUE

- Dans les cas où le décodeur nécessite de recevoir un signal du système, pensez à régler "Décodeur" sur "Entrée 1" dans le menu "Réglage manuel" d'Installation programme. (Voir page 29.)

Pour regarder l'image à partir de cette prise d'entrée, vous devrez sélectionner la source d'entrée (voir page 59) et le type de signal d'entrée (voir page 66).

Système AVC (vue arrière)

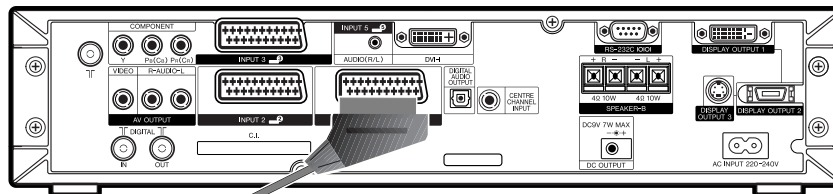

Câble PériTel
(en vente dans le commerce)

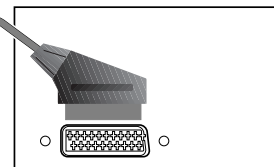

Décodeur

Raccordement d'un magnétoscope

Vous pouvez utiliser la prise INPUT 2 pour raccorder un magnétoscope et d'autres appareils audiovisuels. Si votre magnétoscope supporte les systèmes TV-magnétoscopes avancés "AV Link" (voir page 61), vous pouvez le brancher sur la prise INPUT 2 du système AVC en utilisant le câble PériTel complètement câblé.

REMARQUE

- Les systèmes TV-magnétoscopes avancés "AV-Link" peuvent ne pas être compatibles avec certaines sources externes.
- Nous vous recommandons de brancher sur la prise INPUT 2 lors de l'utilisation d'un décodeur pour l'entrée de signaux d'onde de sol avec un magnétoscope. Si les signaux Entrée 2 sont pré-réglés durant l'auto installation ou l'installation de programme, veuillez à régler "Décodeur" sur "Entrée 2" dans le menu "Réglage manuel" d'Installation programme. (Voir page 29.)

Pour regarder l'image à partir de cette prise d'entrée, vous devrez sélectionner la source d'entrée (voir page 59) et le type de signal d'entrée (voir page 66).

Système AVC (vue arrière)

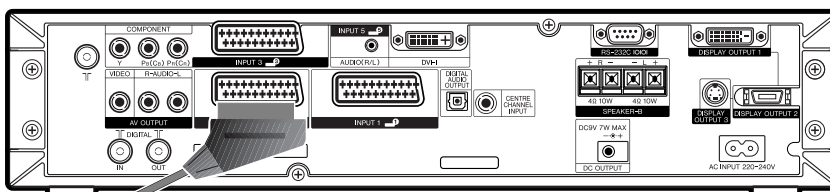

Câble PériTel
(en vente dans le commerce)

Câble PériTel (en vente dans le commerce)

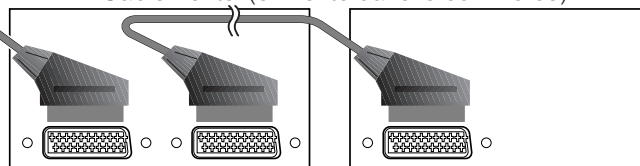

Magnétoscope

Décodeur

Utilisation d'appareils externes

Raccordement d'un lecteur DVD

Vous pouvez utiliser la prise INPUT 3 pour raccorder un lecteur DVD et un autre appareil audiovisuel.

Pour regarder l'image à partir de cette prise d'entrée, vous devrez sélectionner la source d'entrée (voir page 59) et le type de signal d'entrée (voir page 66).

Système AVC (vue arrière)

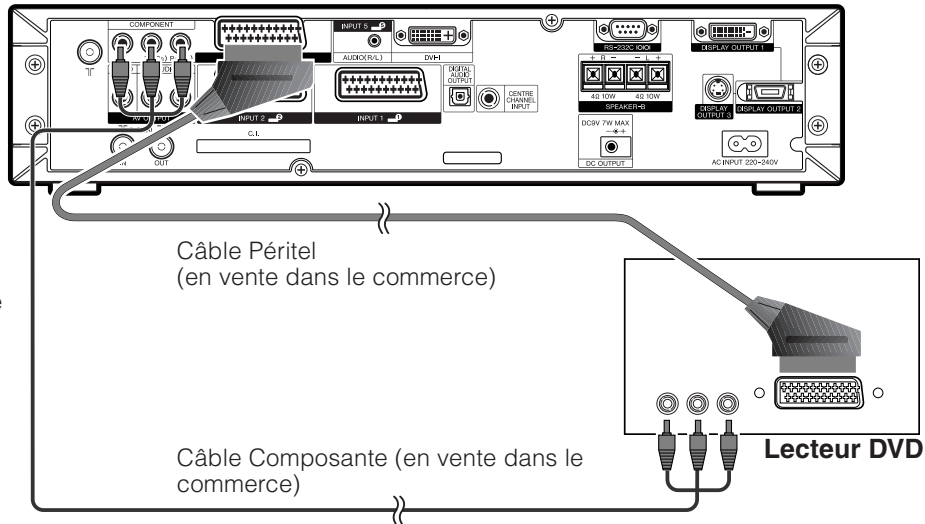

Pour utiliser un câble d'appareil externe, sélectionnez "COMPOSANTES" pour "Sélection d'entrée" dans le menu.

Raccordement d'une console de jeu ou d'un caméscope

Une console de jeu, un caméscope et un autre appareil audiovisuel peuvent être raccordés en utilisant les prises INPUT 4.

REMARQUE

- La prise S-véo a priorité sur les prises vidéo.
- Vous pouvez également raccorder la console de jeu aux prises INPUT 1 ou 3 pour bénéficier d'une image plus claire.

Pour regarder l'image à partir de cette prise d'entrée, vous devrez sélectionner la source d'entrée (voir page 59) et le type de signal d'entrée (voir page 66).

Système AVC (vue avant)

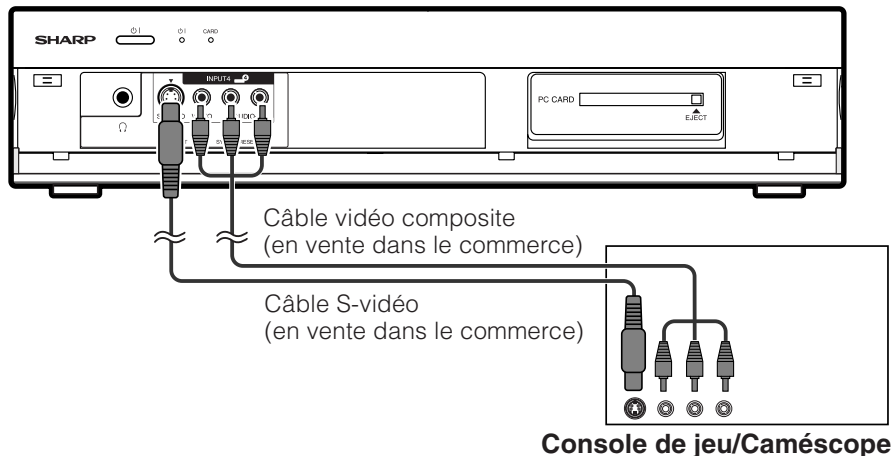

Utilisation d'appareils externes

Raccordement d'un ordinateur

Utilisez les prises INPUT 5 pour brancher un ordinateur.

REMARQUE

- Les prises d'entrée du PC sont compatibles DDC1/2B.
- Reportez-vous à la page 79 pour la liste des signaux d'ordinateur compatibles avec le système.

Système AVC (vue avant)

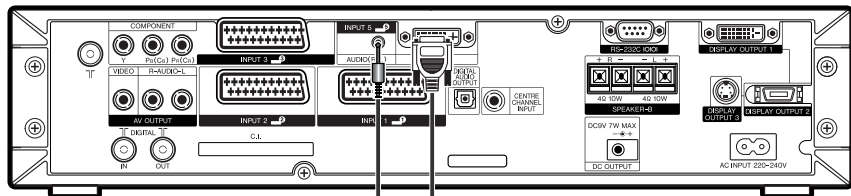

Pour regarder l'image à partir de cette prise d'entrée, vous devrez sélectionner la source d'entrée (voir page 59) et le type de signal d'entrée (voir page 66).

Câble DVI (en vente dans le commerce)

Câble avec mini-prise stéréo
ø 3,5 mm
(en vente dans le commerce)

Ordinateur

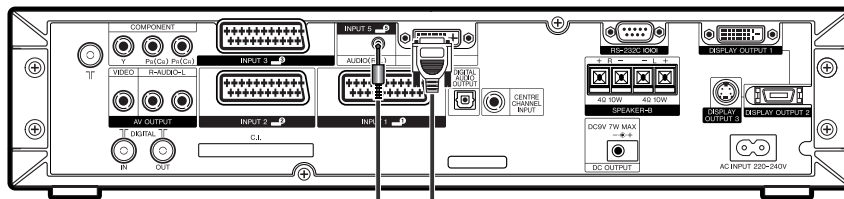

Câble de conversion RVB/DVI (en vente dans le commerce)

Câble avec mini-prise stéréo
ø 3,5 mm
(en vente dans le commerce)

Ordinateur

REMARQUE

- Un adaptateur Macintosh peut être requis pour utiliser certains ordinateurs Macintosh.
- Lors du branchement sur un ordinateur, le type de signal d'entrée correct est automatiquement détecté. (voir page 71.) Si l'image de l'ordinateur ne parvient pas avec netteté, vous aurez peut-être besoin de régler la rubrique Sync.Automat dans le menu "Installation". (voir page 65.)

Utilisation de la sortie audio-numérique

Il est possible d'émettre du son par la prise DIGITAL AUDIO OUTPUT. Le PCM audio émet de la prise.

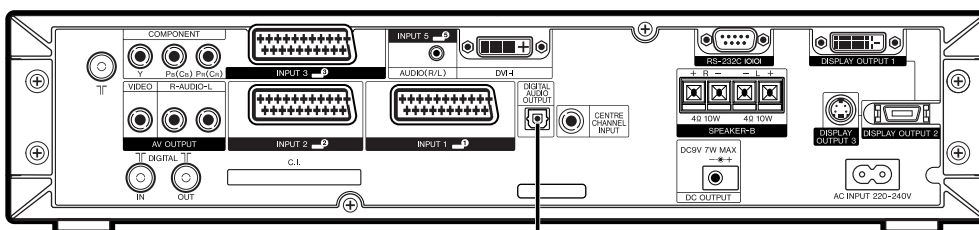

Câble à fibre optique

Vers entrée numérique optique d'appareils audio externes

Utilisation d'appareils externes

Ajust Haut-parleur

Raccordement de haut-parleurs externes

Vue arrière

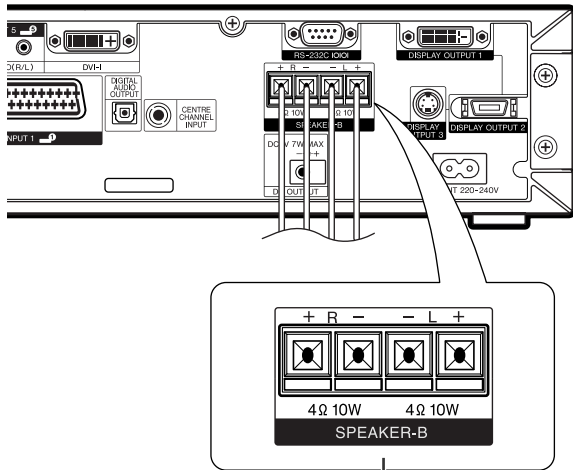

Comment brancher le câble de haut-parleur

① Abaissez le taquet.

② Insérez l'extrémité du câble.

③ Relever le taquet en place.

Si vous utilisez des haut-parleurs externes

- Changez le réglage des haut-parleurs pour "Haut-parleur-B".

Assurez-vous de brancher correctement la prise du haut-parleur et les polarités du câble (+, -).

- Les prises du haut-parleur ont des polarités plus (+) et moins (-).
- La polarité plus est rouge et la polarité moins noire.
- Les câbles sont également divisés en polarités plus et moins.
- Lors du branchement des haut-parleurs gauche/droit, veillez à brancher les prises plus/moins aux câbles appropriés.

REMARQUE

- Débranchez le cordon secteur de la prise secteur avant d'installer les haut-parleurs.

ATTENTION

- Vérifiez si les haut-parleurs externes ont 4 ohms et 10 Watts pour spécifications.
- Branchez les prises plus/moins avec les câbles corrects. Une connexion incorrecte peut provoquer un court-circuit.

Sélection des haut-parleurs

Vous pouvez émettre du son à l'aide des haut-parleurs fournis ou d'autres haut-parleurs externes.

- 1 Appuyez sur **MENU** et l'écran du MENU s'affichera.
- 2 Appuyez sur ◀/▶ pour sélectionner "Installation".
- 3 Appuyez sur ▲/▼ pour sélectionner "Ajust. Haut-parleur", et appuyez ensuite sur **OK**.
- 4 Appuyez sur ▲/▼ pour sélectionner "Haut-parleur", et appuyez ensuite sur **OK**.
- 5 Appuyez sur ◀/▶ pour sélectionner "Haut-parleur-A" ou "Haut-parleur-B", et appuyez ensuite sur **OK**.

Rubrique sélectionnée	Description
Haut-parleur-A	Haut-parleur raccordé à l'écran.
Haut-parleur-B	Haut-parleur raccordé au système AVC.

Dérivation audio extérieure

Dérivation audio extérieure optimise automatiquement la qualité audio pour satisfaire aux haut-parleurs internes (fournis).

- 1 Répétez les étapes 1 à 3 dans **Sélection des haut-parleurs**.
- 2 Appuyez sur ▲/▼ pour sélectionner "Dérivation audio ext.", et appuyez ensuite sur **OK**.
- 3 Appuyez sur ◀/▶ pour sélectionner "Oui" ou "Non", et appuyez ensuite sur **OK**.

Rubrique sélectionnée	Description
Non	Réglez l'audio optimum pour les haut-parleurs internes (fournis).
Oui	Si vous utilisez vos propres haut-parleurs, faites sortir le son original sans utiliser la dérivation audio extérieure.

REMARQUE

- Dérivation audio extérieure est estompée en gris lorsque Dolby Virtual est sur "Marche".
- Dérivation audio extérieure est estompée en gris lorsque Entrée canal central est sur "Marche"
- Lors de l'utilisation de haut-parleur externe (Haut-parleur-B), veillez à régler "Dérivation audio ext." sur "Oui".
- Si Dolby Virtual est sur Marche, la dérivation audio extérieure se règle automatiquement sur Oui.

Réglages pratiques

Position de l'image (pour mode d'entrée TV/AV)

Pour régler la position horizontale et verticale d'une image.

1 Appuyez sur **MENU** et l'écran du MENU s'affichera.

2 Appuyez sur ◀/▶ pour sélectionner "Installation".

3 Appuyez sur ▲/▼ pour sélectionner "Position", et appuyez ensuite sur **OK**.

4 Appuyez sur ▲/▼ pour sélectionner "Pos.hori" ou "Pos.vert".



5 Appuyez sur ◀/▶ pour régler la rubrique sur la position désirée.

REMARQUE

- Pour remettre toutes les rubriques de réglage aux valeurs pré-réglées d'usine, appuyez sur ▲/▼ pour sélectionner "Réinitial.", et appuyez ensuite sur **OK**.
- **Les réglages sont sauvegardés séparément selon la source d'entrée.**
- Cette fonction est disponible pour le mode d'entrée AV et le mode de tuner TV.

Rubrique sélectionnée	Description
Pos.hori	Centre l'image en la déplaçant vers la gauche ou la droite.
Pos.vert	Centre l'image en la déplaçant de haut en bas.

Audio seul

Lorsque vous écoutez de la musique à partir d'un programme musical, vous pouvez éteindre l'affichage à cristaux liquides et ne profitez que du son.

1 Appuyez sur **MENU** et l'écran du MENU s'affichera.

2 Appuyez sur ◀/▶ pour sélectionner "Options".

3 Appuyez sur ▲/▼ pour sélectionner "Audio seul", et appuyez ensuite sur **OK**.

4 Appuyez sur ◀/▶ pour sélectionner "Marche", et appuyez ensuite sur **OK**.

Rubrique sélectionnée	Description
Marche	Le son est émis sans image à l'écran.
Arrêt	Les images à l'écran et le son sont émis.

Réglage de Sync.Automat. (Mode d'entrée PC uniquement)

Pour régler automatiquement l'image de l'ordinateur.

1 Appuyez sur **MENU** et l'écran du MENU s'affichera.

2 Appuyez sur ◀/▶ pour sélectionner "Installation".

3 Appuyez sur ▲/▼ pour sélectionner "Sync.Automat.", et appuyez ensuite sur **OK**.

4 Appuyez sur ◀/▶ pour sélectionner "Oui", et appuyez ensuite sur **OK**.

- Sync. Automat. démarre et "Réglage de l'image." s'affiche.



REMARQUE

- Lorsque Sync. Automat. a réussi, "Auto Sync terminée avec succès." s'affiche. Sinon, Sync. Automat. a échoué.
- Sync. Automat. peut échouer même si "Auto Sync terminée avec succès." est affiché.
- La synchronisation automatique sera probablement réussie lorsque l'image d'entrée PC comporte des rayures verticales (par ex. un motif avec des rayures contrastées ou croisées). Elle peut échouer lorsque l'image d'entrée PC est uniforme (avec peu de contraste).
- Veillez à brancher l'ordinateur sur le système AVC et à le mettre sous tension avant de démarrer Sync.Automat.

Réglages pratiques

Réglage de Sync.fine (Mode d'entrée PC uniquement)

En temps normal, vous pouvez régler facilement l'image s'il est nécessaire de changer la position de l'image avec Sync. Automat. Dans certains cas, toutefois, un réglage manuel est nécessaire pour optimiser l'image.

- 1 Appuyez sur **MENU** et l'écran du MENU s'affichera.
- 2 Appuyez sur ◀/▶ pour sélectionner "Installation".
- 3 Appuyez sur ▲/▼ pour sélectionner "Sync.fine", et appuyez ensuite sur **OK**.
- 4 Appuyez sur ▲/▼ pour sélectionner la rubrique de réglage spécifique.

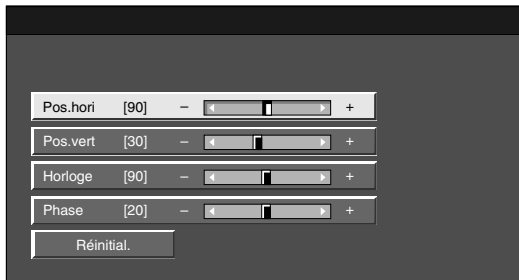

- 5 Appuyez sur ◀/▶ pour régler la rubrique sur la position désirée.

REMARQUE

- Pour remettre toutes les rubriques de réglage aux valeurs pré-réglées d'usine, appuyez sur ▲/▼ pour sélectionner "Réinitial.", et appuyez ensuite sur **OK**.

Rubrique sélectionnée	Description
Pos.hori	Centre l'image en la déplaçant vers la gauche ou la droite.
Pos.vert	Centre l'image en la déplaçant de haut en bas.
Horloge	Ajustez lorsque l'image scintille avec des rayures verticales.
Phase	Ajustez lorsque les caractères ont de faibles contrastes ou que l'image scintille.

Sélection d'entrée

Sélection de la source d'entrée

Peut être utilisée pour sélectionner la source d'entrée.

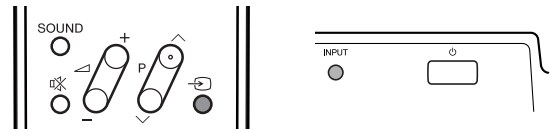

- 1 Appuyez sur → de la télécommande ou **INPUT** sur l'écran.
- 2 Appuyez sur → de la télécommande ou **INPUT** sur l'écran pour sélectionner la source d'entrée.
 - L'image de la source sélectionnée s'affiche automatiquement.
 - Vous pouvez également sélectionner la source d'entrée en appuyant sur ▲/▼.

Sélection du type de signal d'entrée

Pour régler le type de signal de l'appareil externe.

- 1 Appuyez sur **MENU** et l'écran du MENU s'affichera.
- 2 Appuyez sur ◀/▶ pour sélectionner "Options".
- 3 Appuyez sur ▲/▼ pour sélectionner "Sélection d'entrée", et appuyez ensuite sur **OK**.
- 4 Appuyez sur ▲/▼/◀/▶ pour sélectionner le type de signal que vous désirez régler et appuyez ensuite sur **OK**.

- Si le type de signal sélectionné est incorrect, l'image n'est pas affichée ou aucune image couleur n'est affichée.

Type d'entrée	Type de signal
Entrée 1	SVC, RVB
Entrée 2	Y/C, SVC
Entrée 3	COMPOSANTES, Y/C, SVC, RVB
Entrée 4	AUTO, S-Video, Video
Entrée 5	PC numérique, PC analogique, AV numérique, AV analogique

REMARQUE

- **Si aucune image (couleur) ne s'affiche, tentez de changer le type de signal.**
- Consultez le mode d'emploi de l'appareil externe pour le type de signal.

Réglages pratiques

Étiquette d'entrée

Vous pouvez assigner à chaque source d'entrée une étiquette souhaitée.

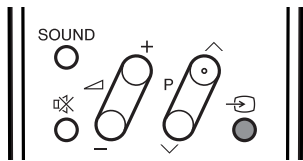

- 1 Appuyez sur pour sélectionner la source d'entrée désirée.
- 2 Appuyez sur **MENU** et l'écran du MENU s'affichera.
- 3 Appuyez sur pour sélectionner "Installation".
- 4 Appuyez sur pour sélectionner "Étiquet. d'entrée", et appuyez ensuite sur **OK**.
- 5 Appuyez sur pour sélectionner chaque caractère du nouveau nom pour la chaîne, puis appuyez sur **OK**.

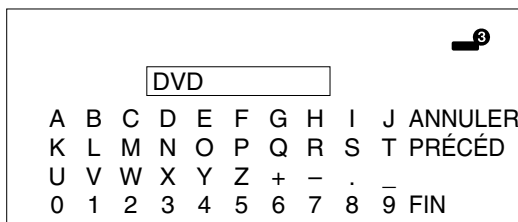

- 6 Répétez les étapes ci-dessus jusqu'à ce que le nom soit écrit en entier, puis appuyez sur **OK**.
 - Le nom peut avoir 6 caractères ou moins.



(Exemple)

REMARQUE

- Vous ne pourrez pas modifier les étiquettes si la SOURCE ENTRÉE est TV, DTV ou Carte.

Réglage du système couleur (pour mode d'entrée TV/AV)

Vous pouvez changer le système couleur et en adopter un qui est compatible avec l'image à l'écran.

- 1 Appuyez sur **MENU** et l'écran du MENU s'affichera.
- 2 Appuyez sur pour sélectionner "Options".
- 3 Appuyez sur pour sélectionner "Syst. couleur", et appuyez ensuite sur **OK**.
- 4 Appuyez sur pour sélectionner un système signal vidéo compatible avec votre appareil, et appuyez ensuite sur **OK**.
 - "NTSC 3.58" ne peut pas être sélectionné en mode de tuner TV.

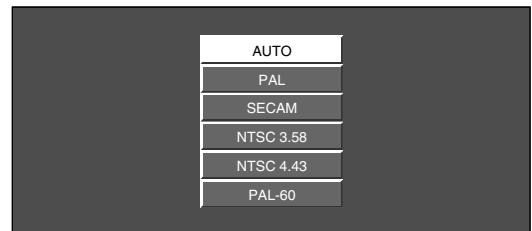

REMARQUE

- La valeur pré réglée en usine est "AUTO".
- Si "AUTO" est sélectionné, le système couleur pour chaque canal est automatiquement réglé. Si l'image affichée n'est pas claire, sélectionnez un autre système couleur (PAL ou NTSC 4.43, par ex.).
- Cette fonction est disponible pour le mode d'entrée AV et le mode de tuner TV.

Sélection du mode AV

Le mode AV vous offre cinq options pour sélectionner celle convenant le mieux à l'environnement du système, qui peut varier selon la luminosité de la pièce, le type de programme regardé ou le type d'image entrée par un appareil externe.

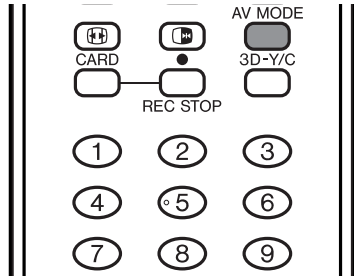

- 1 Appuyez sur **AV MODE**.
 - Le mode AV actuel s'affiche.

- 2 Appuyez de nouveau sur **AV MODE** avant que le mode affiché à l'écran disparaisse.
 - Le mode change de la manière indiquée ci-dessous.

Mode d'entrée AV

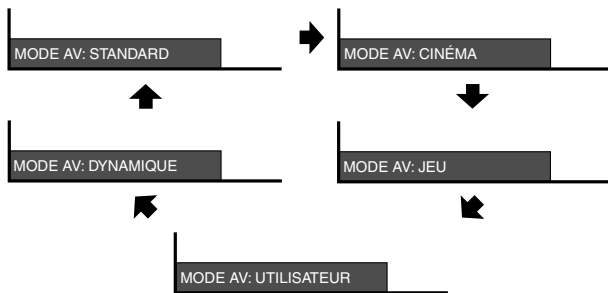

Mode d'entrée PC



Rubrique sélectionnée	Description
STANDARD	Pour une image haute définition dans une pièce normalement éclairée
CINÉMA	Pour un film
JEU	Diminue la luminosité de l'image pour la rendre plus facile à regarder.
UTILISATEUR	Permet à l'utilisateur de personnaliser les réglages. Vous pouvez régler le mode pour chaque source d'entrée.
DYNAMIQUE	Pour une image nette avec des contrastes accentués pour regarder les sports.

REMARQUE

- Vous pouvez sélectionner une rubrique MODE AV différente pour chaque mode d'entrée. (Par exemple, sélectionnez STANDARD pour l'entrée TV et DYNAMIC pour l'entrée VIDEO.)

Signalisation Grand écran (WSS) (pour mode d'entrée TV/AV)

Le mode WSS permet au téléviseur de passer automatiquement parmi les différents formats d'écran.

- 1 Appuyez sur **MENU** et l'écran du MENU s'affichera.
- 2 Appuyez sur ◀/▶ pour sélectionner "Installation".
- 3 Appuyez sur ▲/▼ pour sélectionner "WSS", et appuyez ensuite sur **OK**.
- 4 Appuyez sur ◀/▶ pour sélectionner "Marche" ou "Arrêt", et appuyez ensuite sur **OK**.

REMARQUE

- Tentez de régler en Mode Grand écran si l'image ne passe pas au format d'écran correct. Si le signal de l'émission ne contient pas d'information WSS, la fonction n'est pas opérationnelle même si elle est activée.
- Cette fonction est disponible pour le mode d'entrée AV et le mode de tuner TV.

Rapport hauteur/largeur de l'image (pour mode d'entrée TV/AV)

Le signal WSS possède une commutation automatique 4 : 3 qui vous permet de sélectionner entre Normal et Panorama.

- 1 Appuyez sur **MENU** et l'écran du MENU s'affichera.
- 2 Appuyez sur ◀/▶ pour sélectionner "Installation".
- 3 Appuyez sur ▲/▼ pour sélectionner "Mode 4:3", et appuyez ensuite sur **OK**.
- 4 Appuyez sur ◀/▶ pour sélectionner "Normal" ou "Panorama", et appuyez ensuite sur **OK**.

Écran signal WSS 4:3

Mode 4:3 "Normal"

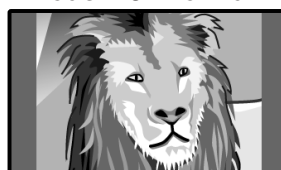

Mode 4:3 "Panorama"



Rubrique sélectionnée	Description
Normal	Plage normale conservant le rapport 4:3 ou 16:9
Panorama	Image grand écran sans barres latérales

Réglages pratiques

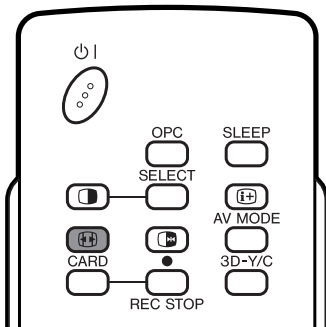

Mode Grand écran

Normal
Zoom 14:9
Panorama
Plein
Cinema 16:9
Cinema 14:9

Mode Grand écran (pour mode d'entrée TV/AV)

Sélection manuelle

1

Appuyez sur .

- Le menu Mode Grand écran s'affiche.
- Le menu présente la liste des options du mode Grand écran sélectionnables pour le type de signal vidéo en cours de réception.

2

Appuyez sur  ou  lorsque le menu Mode Grand écran est encore à l'écran.

- Lorsque vous passez entre les options, chacune se reflète immédiatement sur l'écran. Il n'est pas nécessaire d'appuyer sur **OK**.

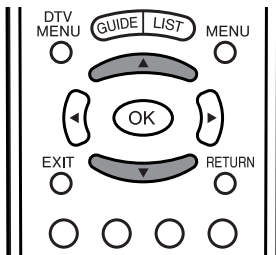

Auto Sélection

Si vous réglez "WSS" et "Mode 4:3" dans le menu Installation de la page 68, le mode Grand écran optimum est automatiquement choisi pour chaque émission contenant l'information WSS.

Menu "WSS"

Pour activer Auto Sélection, réglez "WSS" dans le menu Installation sur "Marche". (Voir page 68.)

Menu "Mode 4:3"

Pour régler le type de grand écran, sélectionnez "Normal" ou "Panorama" dans le menu du Mode 4:3. (Voir page 68.)

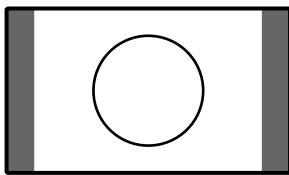

Mode 4:3 réglé sur "Normal"

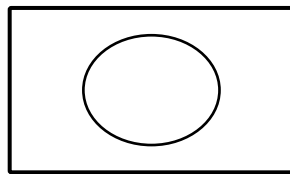

Mode 4:3 réglé sur "Panorama"

REMARQUE

- Si le signal de l'émission ne contient pas d'information WSS, Auto Sélection ne fonctionne pas même si l'option WSS est activée.
- Cette fonction est disponible pour le mode d'entrée AV et le mode de tuner TV.
- Selon la taille de l'écran sélectionnée, la partie supérieure et inférieure d'une image risque d'être coupée en mode DTV.

Rubrique sélectionnée	Description
Normal	Pour les images 4:3 "standard". Une barre latérale apparaît de chaque côté.
Zoom 14:9	Pour les images 14:9 boîte aux lettres. Une barre latérale mince apparaît de chaque côté, et vous pouvez également avoir des barres en haut et en bas sur certains programmes.
Panorama	Dans ce mode, l'image est progressivement allongée vers les côtés de l'écran.
Plein	Pour des images comprimées en 16:9.
Cinema 16:9	Pour des images 16:9 boîte aux lettres. Des barres peuvent apparaître en haut et en bas sur certains programmes.
Cinema 14:9	Pour les images 14:9 boîte aux lettres. Des barres peuvent apparaître en haut et en bas sur certains programmes.
Pt par Pt	Affiche une image avec le même nombre de pixels sur l'écran (uniquement lors de la réception d'un signal 1080i)

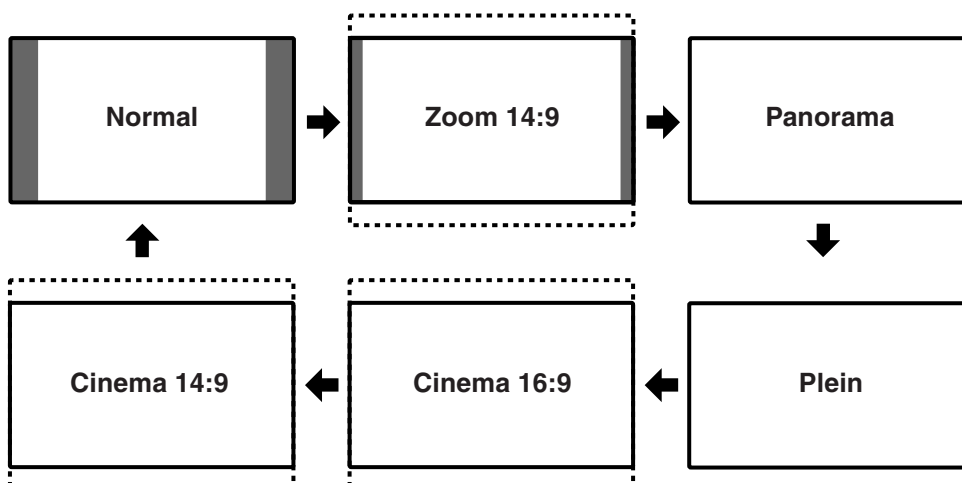

REMARQUE

- Dans le cas où le signal reçu est au format 1080i (lors de la réception d'une émission HDTV à partir d'une source extérieure), la sélection du mode alterne de la façon indiquée et certains modes peuvent ne pas être affichés.

Réglages pratiques

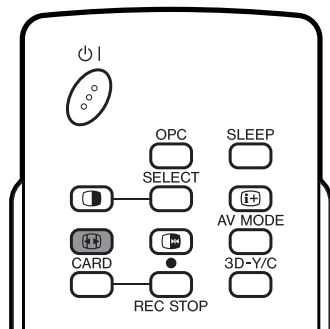

EXEMPLE

Signal d'entrée
(640 × 480)

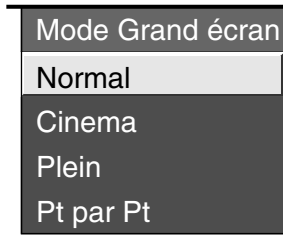

Mode Grand écran (pour mode d'entrée PC)

Vous pouvez sélectionner la taille de l'image.

REMARQUE

- Branchez l'ordinateur avant de procéder aux réglages. (Voir page 63.)
- La taille de l'image sélectionnable peut varier selon le type de signal.

1

Appuyez sur .

- Le menu Mode Grand écran s'affiche.

2

Appuyez sur  ou  pour sélectionner la rubrique désirée sur le menu.

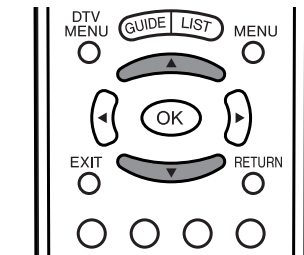

EXEMPLE

Taille des images à l'écran

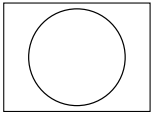
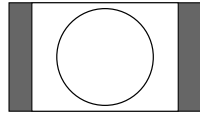
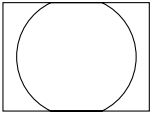
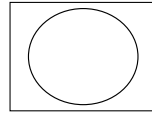
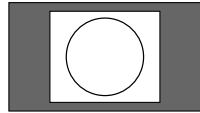
Signal d'entrée	Normal	Cinema	Plein	Pt par Pt
 <p>640 × 480</p>	 <p>Conserve le rapport hauteur/largeur original dans un affichage plein écran.</p>	 <p>Conserve le rapport hauteur/largeur original dans un affichage plein écran. Le haut et le bas de l'image sont légèrement coupés.</p>	 <p>L'image remplit entièrement l'écran.</p>	 <p>Détecte la résolution du signal et affiche une image avec le même nombre de pixels à l'écran.</p>

Signal d'entrée (Mode d'entrée PC uniquement)

- Certains signaux d'entrée devront peut-être être enregistrés manuellement pour être correctement affichés.
- Les paires de signaux d'entrée (résolutions) dans la liste ci-dessous ne peuvent pas être distinguées lorsqu'elles sont reçues. Dans ce cas, vous devrez régler manuellement le signal correct. Après avoir procédé une fois au réglage, l'affichage aura lieu lorsque le même signal (résolution) est entré de nouveau.

640 × 400	720 × 400
640 × 480	848 × 480
1024 × 768	1280 × 768

REMARQUE

- Vous pouvez sélectionner "Signal d'entrée" dans le menu Installation uniquement lors de la réception de l'un des 6 signaux d'entrée mentionnés dans la liste ci-dessus.

1 Appuyez sur **MENU** et l'écran du MENU s'affichera.

2 Appuyez sur ◀/▶ pour sélectionner "Installation".

3 Appuyez sur ▲/▼ pour sélectionner "Signal d'entrée" et appuyez ensuite sur **OK**.

4 Appuyez sur ▲/▼ pour sélectionner le signal d'entrée désiré sur l'écran.

3D-NR (Réduction de bruit 3D)

Procure une image vidéo plus nette.

1 Appuyez sur **MENU** et l'écran du MENU s'affichera.

2 Appuyez sur ◀/▶ pour sélectionner "Options".

3 Appuyez sur ▲/▼ pour sélectionner "3D-NR", et appuyez ensuite sur **OK**.

- Certaines rubriques sont estompées en gris. Elles ne sont pas sélectionnables.

4 Appuyez sur ▲/▼ pour sélectionner le niveau désiré (Arrêt, Haut, Bas), et appuyez ensuite sur **OK**.

Réponse rapide

Améliore la réponse LCD lorsque vous regardez des images se déplaçant rapidement. L'effet est plus accentué à basse température ambiante (à 15°C/59°F ou moins).

1 Répétez les étapes 1 à 2 dans **3D-NR**.

2 Appuyez sur ▲/▼ pour sélectionner "Réponse rapide", et appuyez ensuite sur **OK**.

3 Appuyez sur ◀/▶ pour sélectionner "Marche", et appuyez ensuite sur **OK**.

REMARQUE

- Réponse rapide peut produire des parasites à l'image. Le cas échéant, mettez la fonction sur "Arrêt".

Rotation

Vous pouvez régler l'orientation de l'image.

1 Répétez les étapes 1 à 2 dans **Signal d'entrée (Mode d'entrée PC uniquement)**.

2 Appuyez sur ▲/▼ pour sélectionner "Rotation", et appuyez ensuite sur **OK**.

3 Appuyez sur ▲/▼ pour sélectionner le mode désiré, et appuyez ensuite sur **OK**.

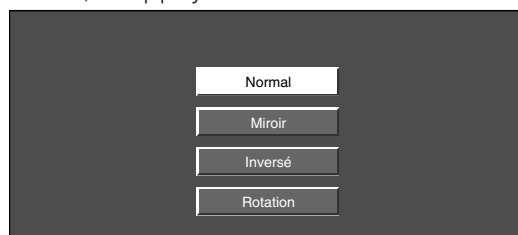

[Normal] : image normale [Miroir] : image miroir



[Inversé] :
image inversée

[Rotation] :
image tournée



Réglages pratiques

Enregistrement avec veille

Même si le système est en mode veille, vous pouvez enregistrer vers un appareil d'enregistrement externe (magnétoscope ou lecteur de DVD) raccordé aux prises AV OUTPUT ou SCART en utilisant cette fonction.

1 Appuyez sur **MENU** et l'écran du MENU s'affichera.

2 Appuyez sur ◀/▶ pour sélectionner "Options".

3 Appuyez sur ▲/▼ pour sélectionner "Enregist. avec veille", et appuyez ensuite sur **OK**.

4 Appuyez sur ◀/▶ pour sélectionner "Marche", et appuyez ensuite sur **OK**.

Rubrique sélectionnée	Description
Marche	• Les signaux AV émettent du système même en mode veille.
Arrêt	• Aucun signal AV n'émet du système en mode veille.

REMARQUE

- L'enregistrement avec veille est automatiquement réglé sur "Arrêt" lorsque le système est rallumé.

Réduction mosquito noise

Réduit le parasite "mosquito noise" fin et détaillé.

1 Répétez les étapes 1 et 2 de **Enregistrement avec veille**.

2 Appuyez sur ▲/▼ pour sélectionner "Réduction mosquito noise", et appuyez ensuite sur **OK**.

3 Appuyez sur ▲/▼ pour sélectionner le niveau désiré, et appuyez ensuite sur **OK**.

Rubrique sélectionnée	Description
Arrêt	Pour des images normales.
Haut	Pour une réduction du "Mosquito Noise" rehaussée
Bas	Pour une réduction du "Mosquito Noise" modérée

Sortie audio

Vous permet de sélectionner ce qui commande la sortie audio.

REMARQUE

- Le réglage n'est disponible qu'en mode d'entrée TV.

1 Répétez les étapes 1 à 2 dans **Enregistrement avec veille**.

2 Appuyez sur ▲/▼ pour sélectionner "Sortie audio", et appuyez ensuite sur **OK**.

3 Appuyez sur ◀/▶ pour sélectionner "Fixe" ou "Variable", et appuyez ensuite sur **OK**.

Rubrique sélectionnée	Description
Fixe	<ul style="list-style-type: none"> • Le son des haut-parleurs se règle avec ▲/▼ de la télécommande ou de l'écran. • Le son de la prise AV OUTPUT n'est pas réglable et sort en permanence.
Variable	<ul style="list-style-type: none"> • Le son par la prise AV OUTPUT se règle avec ▲/▼ de la télécommande ou de l'écran. • Le son des haut-parleurs est coupé.

Minuterie d'extinction

Vous permet de régler l'heure à laquelle le téléviseur se mettra automatiquement en mode d'attente.

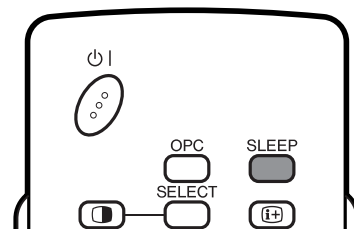

1 Appuyez sur **SLEEP**.

- Le temps restant s'affiche lorsque la minuterie a été réglée.

Minut. Extinction : Temps Restant 2 hr. 00 min.

2

A chaque pression sur **SLEEP**, le temps restant change de la manière suivante.

- Une fois que le temps est réglé, le compte à rebours commence automatiquement.
- Cinq minutes avant que la durée pré-réglée n'expire, chaque minute du temps restant est affichée.

0 hr. 30 min. → 1 hr. 00 min. → 1 hr. 30 min.

↑ Arrêt ← 2 hr. 30 min. ← 2 hr. 00 min. ↓

REMARQUE

- Sélectionnez "Arrêt" en appuyant sur **SLEEP** pour annuler la minuterie d'extinction.

Réglages pratiques

Réglage du code confidentiel pour le verrouillage enfant (pour le mode d'entrée TV/DTV/AV)

Vous permet d'utiliser un code confidentiel pour prévenir la modification par inadvertance de certains réglages.

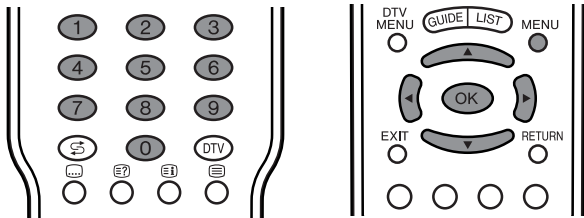

Modification du code confidentiel

Vous pouvez modifier le code confidentiel réglé en usine "1234" pour un autre numéro à quatre chiffres qui vous convient.

1 Appuyez sur **MENU** et l'écran du MENU s'affichera.

2 Appuyez sur ◀/▶ pour sélectionner "Installation".

3 Appuyez sur ▲/▼ pour sélectionner "Verrouil. Enfant", et appuyez ensuite sur **OK**.

4 Si vous avez déjà réglé le code confidentiel, saisissez-le ici. Sinon, saisissez le code confidentiel réglé en usine "1234".

5 Appuyez sur ▲/▼ pour sélectionner "Mod. le code secret", et appuyez ensuite sur **OK**.

Mod. le code secret	
Réinitial.	
Nouveau code secret	----
Reconfirmer	----

6 Saisissez le code confidentiel à quatre chiffres en utilisant 0 – 9.

Mod. le code secret	
Réinitial.	
Nouveau code secret	█----
Reconfirmer	----

7

Entrez le même nombre à 4 chiffres qu'à l'étape 6 pour confirmer.

- "Le code secret du système a été changé avec succès." s'affiche.

REMARQUE

- Pour regarder un canal verrouillé (le réglage de verrouillage dans "Réglage manuel" d'Installation programme est réglé sur "Marche"), vous devez entrer un code confidentiel. (Voir page 29.) Si vous sélectionnez un canal verrouillé, un message demandant le code confidentiel apparaît. Appuyez sur **OK** pour afficher la fenêtre d'entrée du code confidentiel.

Réinitialiser le code confidentiel

Vous permet de réinitialiser le code confidentiel.

1

Appuyez sur **MENU** et l'écran du MENU s'affichera.

2

Appuyez sur ◀/▶ pour sélectionner "Installation".

3

Appuyez sur ▲/▼ pour sélectionner "Verrouil. Enfant", et appuyez ensuite sur **OK**.

4

Si vous avez déjà réglé le code confidentiel, saisissez-le ici. Sinon, saisissez le code confidentiel réglé en usine "1234".

5

Appuyez sur ▲/▼ pour sélectionner "Réinitial.", et appuyez ensuite sur **OK**.

6

Appuyez sur ◀/▶ pour sélectionner "Oui", et appuyez ensuite sur **OK**.

REMARQUE

- **Par mesure de précaution, notez votre code confidentiel et rangez-le dans un endroit familier. Si vous perdez ou oubliez votre code confidentiel, initialisez le système pour remettre tous les réglages à l'exception de ceux des canaux de télévision aux valeurs pré-réglées en usine. (Voir page 85.)**
- Cette fonction est disponible pour le mode d'entrée AV et le mode de tuner TV.

Entrée canal central

Vous pouvez utiliser le haut-parleur comme enceinte centrale lors de l'utilisation du système audio surround 5.1ch.

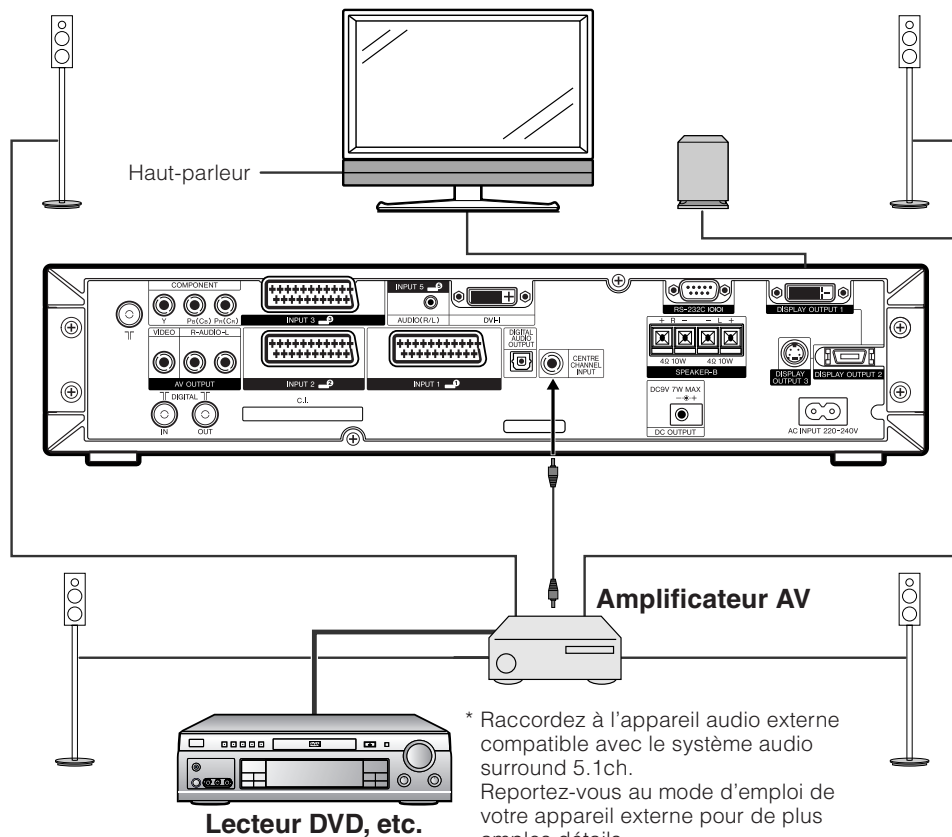

* Raccordez à l'appareil audio externe compatible avec le système audio surround 5.1ch. Reportez-vous au mode d'emploi de votre appareil externe pour de plus amples détails.

1 Appuyez sur **MENU** et l'écran du MENU s'affichera.

2 Appuyez sur ◀/▶ pour sélectionner "Options", et appuyez ensuite sur **OK**.

3 Appuyez sur ▲/▼ pour sélectionner "Entrée canal central", et appuyez ensuite sur **OK**.

4 Appuyez sur ◀/▶ pour sélectionner "Marche", et appuyez ensuite sur **OK**.

- Seul le son de la prise d'entrée du canal central est émis du haut-parleur.

Fonctions pratiques

Fonction de double écran

Vous permet d'afficher deux images à l'écran à la fois.

Double écran

Vous pouvez afficher deux images sauf lors de la réception d'une prise INPUT 5 et carte.

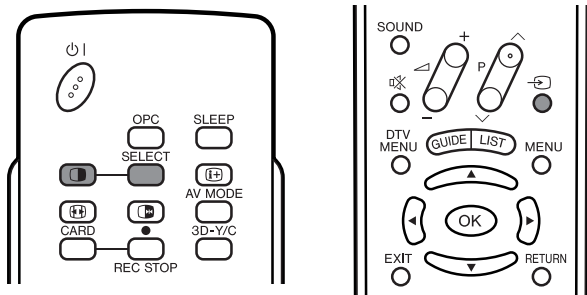

1

Appuyez sur .

- Un double écran s'affiche et l'image de la source d'entrée sélectionnée apparaît.

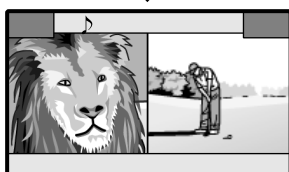

2

Appuyez sur **SELECT** pour activer l'un ou l'autre écran.

- "♪" s'affiche sur l'écran actif, qui a une sortie son.

3

Appuyez sur  pour sélectionner une autre source d'entrée sur l'écran actif.

- L'image sélectionnée s'affiche.

4

Appuyez sur  pour sortir du double écran.

REMARQUE

- Cette fonction n'est pas opérationnelle dans les conditions d'entrée suivantes :
 - ① Mode d'entrée 5,
 - ② Mode Carte,
 - ③ Deux images provenant de la même source (Entrée 1, par ex.),
 - ④ Deux images avec différentes fréquences verticales (PAL et PAL-60, par ex.).
 - ⑤ La source du signal HDTV (480P/1080i/720P) est reçu à droite de l'affichage de l'écran.
- Si cette fonction n'est pas disponible, "Pas d'affichage double écran disponible." s'affiche.
- Les signaux de source DTV ne peuvent pas être affichés sur l'écran du côté droit.

Image et image fixe

Vous pouvez faire un arrêt sur image d'une image mobile.

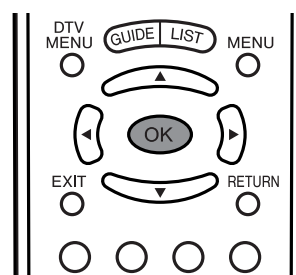
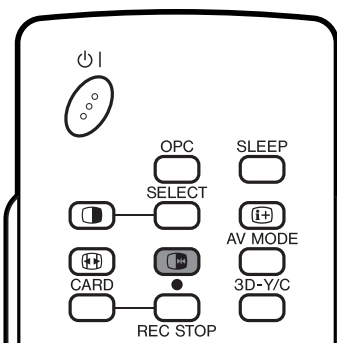

1

Appuyez sur .

- Une image mobile apparaît sur l'écran gauche et une image fixe sur l'écran droit. L'image fixe est une vue prise sur une image mobile au moment où vous avez appuyé sur .

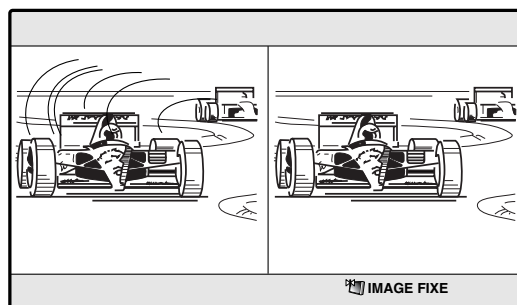

2

Actualisez l'image fixe en appuyant sur **OK**.

- A chaque pression sur **OK**, l'image sur l'écran droit est actualisée.

3

Appuyez sur  pour sortir de l'image fixe.

REMARQUE

- Cette fonction n'est pas opérationnelle en mode d'entrée 5 et le mode de Carte.
- Si cette fonction n'est pas disponible, "Pas d'affichage d'image fixe disponible." est affiché.
- Une image immobilisée peut être sauvegardée sur une carte PC (voir page 53).
- L'image fixe disparaît automatiquement après 30 minutes.

Fonction Télétex

Qu'est-ce que le Télétex ?



Le Télétex transmet des pages d'informations et de jeux aux téléviseurs dotés d'un équipement spécial. Votre écran reçoit les signaux Télétex émis par des stations de télévision et les décode en format graphique pour les visionner. Les informations, le bulletin météo et les nouvelles sportives, les cours de la Bourse et les programmes des émissions font partie des nombreux services disponibles.

Mode Télétex

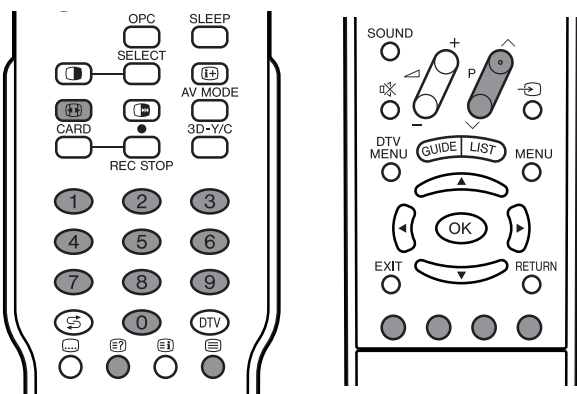
Le Télétex est activé/désactivé avec  de la télécommande. Vous pouvez faire fonctionner votre système en mode Télétex en entrant directement les commandes avec la télécommande.



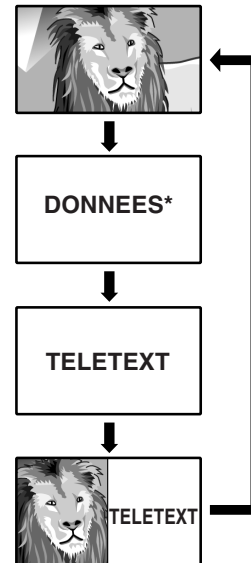

Activer et désactiver le Télétex

- 1** Sélectionnez un canal télévisé ou une source d'entrée externe fournissant le programme Télétex.
- 2** Appuyez sur  pour afficher le Télétex.
- 3** Appuyez de nouveau sur  pour afficher le Télétex sur l'écran droit et l'image normale sur l'écran gauche.
 - A chaque pression sur , l'écran change de la manière indiquée en haut à droite.
 - Si vous sélectionnez un programme sans signal de Télétex, "Pas de Télétex disponible" s'affiche.
 - Le même message s'affiche pendant le mode de double écran ou d'autres modes si aucun signal Télétex n'est disponible.



* Peut apparaître en mode d'entrée DTV.

Pour regarder les informations Télétex

- Appuyez sur **P**  pour augmenter le numéro de page.
- Appuyez sur **P**  pour diminuer le numéro de page.

Fonctions des touches

Couleur (ROUGE/VERT/JAUNE/BLEU) :

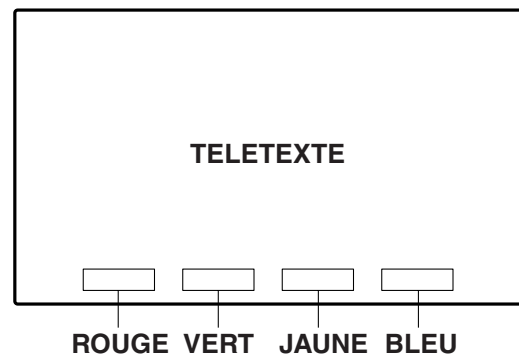

Vous pouvez sélectionner un groupe ou un bloc de pages affichées dans les parenthèses en couleur en bas de l'écran en appuyant sur la couleur correspondante (**ROUGE/VERT/JAUNE/BLEU**) de la télécommande.



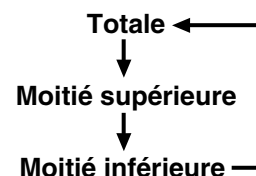

0 - 9 :
Sélectionnez directement une page de 100 à 899 avec **0 - 9**.

 :
A chaque pression sur , l'image de TELETEXTE change de la manière suivante.



 :
Pour obtenir les informations dissimulées comme la réponse d'un jeu, appuyez sur .

- Appuyez de nouveau sur  pour dissimuler l'information.



 :
Pour interrompre la mise à jour automatique des pages Télétex, appuyez sur .

- Appuyez de nouveau sur  pour libérer le mode de maintien.

Fonctions pratiques

Affichage des sous-titres

Vous pouvez afficher plusieurs sous-titres lorsqu'ils sont transmis.

- 1 Appuyez sur  pour afficher les sous-titres.
 - Les sous-titres sont mis à jour par les informations envoyées par la station émettrice.
 - Pour mettre fin à la mise à jour automatique des sous-titres, appuyez sur .

- 2 Appuyez sur  pour quitter l'écran des sous-titres.

REMARQUE

- Les sous-titres ne seront pas affichés si le service ne contient pas d'informations de sous-titres.

Affichage de la vue d'ensemble TOP

Lors de la réception du Télétex TOP, vous pouvez lire une vue d'ensemble du texte TOP.

- 1 Appuyez sur  pour afficher le Télétex.

- 2 Appuyez sur  pour afficher Vue d'ensemble TOP comme indiqué ci-dessous.

Vue d'ensemble TOP

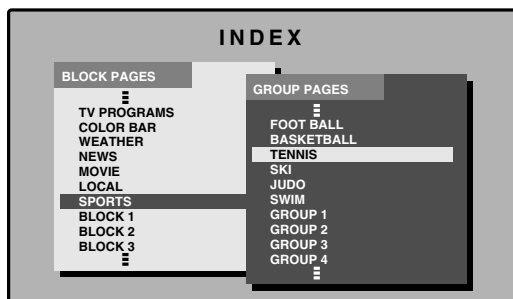

- 3 Sélectionnez le bloc ou le groupe désiré en utilisant .

- 4 Appuyez sur **OK** pour afficher les pages de bloc ou de groupe sélectionnées.

- 5 Appuyez sur  pour sortir de l'écran de la vue d'ensemble TOP.

Affichage de l'heure

Vous pouvez afficher l'information de l'heure comprise dans les émissions DTV et Télétex.

REMARQUE

- Sauter l'étape 1 si vous recevez des émissions DTV.

- 1 Sélectionnez un canal télévisé fournissant des informations Télétex.
(L'information de l'heure est automatiquement captée.)

- 2 Appuyez sur . L'affichage du canal apparaît sur l'écran.

- 3 Appuyez de nouveau sur  pendant les trois secondes d'intervalle lorsque l'affichage du canal est à l'écran.
L'information de l'heure s'affiche en bas à gauche de l'écran pendant environ trois secondes.

- 4 Vous pouvez afficher l'information de l'heure avec les étapes 2-3 ci-dessus même lorsque vous changez de canal télévisé.

REMARQUE

- L'affichage de l'heure ne peut pas être mémorisé lorsque l'appareil est mis hors tension. Lors de la remise sous tension, vous devrez procéder de nouveau aux étapes 1 - 4.
- Les informations sur l'heure reçues avec succès apparaîtront dans le coin supérieur droit de l'écran en appuyant sur **MENU**.
- Les informations reçues à partir d'émissions DTV sont également déterminées par les valeurs que vous avez établies dans "Zone horaire" (page 32) et les informations sur l'heure d'été comprises dans le réglage "Pays" (page 41).

Annexe

Avant de faire appel à un service de réparations, effectuez les contrôles suivants pour de possibles solutions aux symptômes rencontrés. Si le problème ne peut être corrigé grâce à ce mémento, débranchez votre téléviseur de la prise murale et appelez notre service consommateur au n° 0820 856 333.

Guide de dépannage

Problème	Solution possible
<ul style="list-style-type: none"> Pas d'alimentation. 	<ul style="list-style-type: none"> Vérifiez si l'écran et le système AVC sont raccordés correctement. (Voir page 7.) Vérifiez si vous avez appuyé sur  de la télécommande. (Voir page 20.) Si l'indicateur de l'écran s'allume en rouge, appuyez sur . Le cordon secteur est-il débranché? (Voir page 13.) L'alimentation principale a-t-elle été actionnée? (Voir page 20.)
<ul style="list-style-type: none"> L'appareil ne fonctionne pas. 	<ul style="list-style-type: none"> Des influences externes comme des éclairs, de l'électricité statique, etc., peuvent provoquer des erreurs de fonctionnement. Dans ce cas, faites fonctionner l'appareil après avoir mis tout d'abord l'écran et le système AVC hors tension, ou débranchez le cordon secteur et rebranchez-le après une ou deux minutes.
<ul style="list-style-type: none"> La télécommande ne fonctionne pas. 	<ul style="list-style-type: none"> Les piles sont-elles en place avec leurs polarités (+, -) alignées? (Voir page 12.) Les piles sont-elles usées? (Remplacez par des piles neuves.) Utilisez-vous l'appareil sous un éclairage violent ou fluorescent? Le capteur de la télécommande est-il illuminé par un éclairage fluorescent?
<ul style="list-style-type: none"> L'image est coupée. 	<ul style="list-style-type: none"> La position de l'image est-elle correcte? (Voir page 65.) Les réglages du mode de l'écran, comme la taille de l'image, sont-ils corrects? (Voir page 69 à 71.)
<ul style="list-style-type: none"> Couleur anormale, couleurs trop claires ou trop sombres, ou mauvais alignement des couleurs. 	<ul style="list-style-type: none"> Réglez la tonalité de l'image. (Voir pages 45 à 48 et 71.) La pièce est-elle trop claire? L'image peut paraître sombre dans une pièce trop éclairée. Vérifiez le réglage du système couleur. (Voir pages 28 et 67.) Vérifiez le réglage du signal d'entrée. (Voir page 66.)
<ul style="list-style-type: none"> L'alimentation se coupe brusquement. 	<ul style="list-style-type: none"> La température interne de l'appareil a augmenté. Retirez les objets bloquant les événements ou nettoyez. Vérifiez le réglage de commande d'alimentation. (Voir page 49.) La minuterie d'extinction est-elle réglée? (Voir page 72.)
<ul style="list-style-type: none"> Pas d'image. 	<ul style="list-style-type: none"> Le raccordement aux autres appareils est-il correct? (Voir pages 60 à 63.) L'installation du signal d'entrée a-t-elle été effectuée correctement après le branchement? (Voir page 66.) L'entrée correcte a-t-elle été sélectionnée? (Voir page 66.) Avez-vous entré un signal non-compatible? (Voir page 79.) Le réglage de l'image est-il correct? (Voir pages 45 à 47.) Est-ce que l'antenne est correctement raccordée? (Voir page 13.) "Marche" est-il sélectionné dans "Audio seul"? (Voir page 65.)
<ul style="list-style-type: none"> Pas de son. 	<ul style="list-style-type: none"> Le volume est-il trop bas? (Voir page 23.) "Variable" a-t-il été sélectionné pour "Sortie audio"? (Voir page 72.) Le haut-parleur est-il raccordé correctement? Une sortie de haut-parleur correcte ("Haut-parleur-A" ou "Haut-parleur-B") est-elle sélectionnée dans Haut-parleur? (Voir page 64.) Est-ce que "Marche" est sélectionnée dans "Entrée canal central"? (Voir page 74.) Assurez-vous que les écouteurs ne sont pas raccordés. (Voir page 17.)
<ul style="list-style-type: none"> L'écran du menu DTV s'affiche en noir et blanc et il est difficile de sélectionner la rubrique. 	<ul style="list-style-type: none"> Vérifiez que "Noir et blanc" est sur "Marche". Le cas échéant, réglez-le sur "Arrêt". (Voir page 47.)

Précautions lors de l'utilisation dans des environnements ayant une haute ou basse température

- Lorsque l'appareil est utilisé dans un endroit (une pièce ou un bureau, par exemple) ayant une basse température, l'image peut laisser des traces ou apparaître avec un léger délai. Ceci n'est pas un défaut de fonctionnement et l'appareil fonctionne de nouveau normalement lorsque la température redevient normale.
- Ne laissez pas l'appareil dans un endroit chaud ou froid. Ne le laissez pas non plus dans un endroit directement exposé au soleil ou à proximité d'un radiateur, ceci pouvant provoquer des déformations du coffret et des problèmes de fonctionnement du panneau LCD.
Température de stockage : -20°C à +60°C (-4°F à +140°F.)

Tableau des ordinateurs compatibles

PC/MAC	Résolution	Fréquence horizontale	Fréquence verticale	Norme VESA	
PC	VGA	640 x 400	31,5 kHz	60 Hz	O
			37,9 kHz	85 Hz	
		720 x 400	31,5 kHz	60 Hz	O
			37,9 kHz	85 Hz	
		640 x 480	31,5 kHz	60 Hz	O
			37,9 kHz	72 Hz	O
	37,5 kHz		75 Hz	O	
	WVGA	848 x 480	43,3 kHz	85 Hz	O
			31,5 kHz	60 Hz	
	SVGA	800 x 600	35,1 kHz	56 Hz	O
			37,9 kHz	60 Hz	O
			48,1 kHz	72 Hz	O
			46,9 kHz	75 Hz	O
	XGA	1024 x 768	53,7 kHz	85 Hz	O
			48,4 kHz	60 Hz	O
			56,5 kHz	70 Hz	O
			60,0 kHz	75 Hz	O
	WXGA	1280 x 720	68,7 kHz	85 Hz	O
			45,0 kHz	60 Hz	
			48,1 kHz	60 Hz	
SXGA	1280 x 1024	48,4 kHz	60 Hz		
		48,4 kHz	60 Hz		
MAC13"	VGA	640 x 480	34,9 kHz	67 Hz	
MAC16"	SVGA	832 x 624	49,7 kHz	75 Hz	
MAC19"	XGA	1024 x 768	60,2 kHz	75 Hz	

Apple et Macintosh sont des marques déposées d'Apple Computer, Inc.
 DDC est une marque déposée de Video Electronics Standards Association.
 Power Management est une marque déposée de Sun Microsystems, Inc.
 VGA et XGA sont des marques déposées d'International Business Machines Co., Inc.

Attribution des broches de connexion pour prise Péritel

Plusieurs appareils audio et vidéo peuvent être branchés par les prises Péritel.

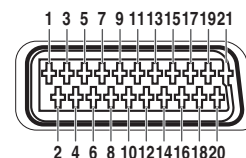

Péritel (INPUT 1)

- | | | |
|---|-------------------------|---|
| 1. Sortie audio droite (Sortie moniteur TV) | 8. Commande audio-vidéo | 15. Entrée rouge |
| 2. Entrée audio droite | 9. Terre pour vert | 16. Commande Rouge/Vert/Bleu |
| 3. Sortie audio gauche (Sortie moniteur TV) | 10. Non utilisée | 17. Terre pour vidéo |
| 4. Terre commune pour audio | 11. Entrée verte | 18. Terre pour commande Rouge/Vert/Bleu |
| 5. Terre pour bleu | 12. Non utilisée | 19. Sortie vidéo (Sortie moniteur TV) |
| 6. Entrée audio gauche | 13. Terre pour rouge | 20. Entrée vidéo |
| 7. Entrée bleue | 14. Non utilisée | 21. Protection de prise |

Péritel (INPUT 2)

- | | | |
|-----------------------------|-------------------------|---------------------------------|
| 1. Sortie audio droite | 8. Commande audio-vidéo | 15. Entrée Chroma S-Vidéo |
| 2. Entrée audio droite | 9. Terre | 16. Non utilisée |
| 3. Sortie audio gauche | 10. Commande AV LINK | 17. Terre pour vidéo |
| 4. Terre commune pour audio | 11. Non utilisée | 18. Terre |
| 5. Terre | 12. Non utilisée | 19. Sortie moniteur TV |
| 6. Entrée audio gauche | 13. Terre | 20. Entrée vidéo/entrée S-vidéo |
| 7. Non utilisée | 14. Non utilisée | 21. Protection de prise |

Péritel (INPUT 3)

- | | | |
|-----------------------------|-------------------------|--|
| 1. Sortie audio droite | 8. Commande audio-vidéo | 15. Entrée rouge/entrée Chroma S-Vidéo |
| 2. Entrée audio droite | 9. Terre | 16. Commande Rouge/Vert/Bleu |
| 3. Sortie audio gauche | 10. Non utilisée | 17. Terre pour vidéo |
| 4. Terre commune pour audio | 11. Entrée verte | 18. Terre |
| 5. Terre | 12. Non utilisée | 19. Sortie moniteur TV |
| 6. Entrée audio gauche | 13. Terre | 20. Entrée vidéo/entrée S-vidéo |
| 7. Entrée bleue | 14. Non utilisée | 21. Protection de prise |

Spécifications du port RS-232C

Commande du système par ordinateur

- Lorsqu'un programme est réglé, l'écran peut être commandé à partir de l'ordinateur en utilisant la prise RS-232C. Le signal d'entrée (ordinateur/vidéo) peut être sélectionné, le volume peut être réglé et d'autres réglages encore peuvent être effectués, permettant la lecture programmée automatique.
- Fixez un câble RS-232C de type croisé (en vente dans le commerce) sur Din-D/sub RS-232C pour les connexions.

REMARQUE

- Le système d'exploitation doit être utilisé par une personne familiarisée avec l'utilisation des ordinateurs.

Conditions de communication

Ajustez les réglages de communications RS-232C de l'ordinateur pour qu'ils correspondent aux conditions de communication de l'écran. Les réglages de communications de l'écran sont les suivants :

Débit en bauds :	9.600 bps
Longueur des données :	8 bits
Bit de parité :	Aucun
Bit d'arrêt :	1 bit
Commande de flux :	Aucune

Procédure de communication

Envoyez les commandes à partir de l'ordinateur via le connecteur RS-232C.

L'écran fonctionne conformément à la commande reçue et envoie un message de réponse à l'ordinateur.

N'envoyez pas plusieurs commandes à la fois. Attendez que l'ordinateur reçoive la bonne réponse avant d'envoyer la commande suivante.

Format de commande

Huit codes ASCII + CR

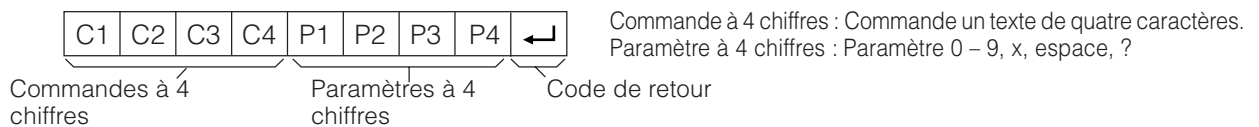

Paramètre

Entrez les valeurs des paramètres, en alignant sur la gauche et remplissez avec des espaces pour le restant. (Veillez à entrer quatre valeurs pour le paramètre.)

Lorsque le paramètre d'entrée n'est pas dans une plage réglable, "ERR" réapparaît. (Reportez-vous à "Format de code de réponse".)

Aucun problème pour entrer une valeur numérique quelconque pour "x" dans le tableau.

0			
0	0	0	9
-	3	0	
1	0	0	
0	0	5	5

Lorsque "?" est entré pour certaines commandes, la valeur de réglage actuelle répond.

?			
?	?	?	?

Annexe

Format de code de réponse

Réponse normale

O K ↵

Code de retour (ODH)

Réponse au problème (erreur de communication ou commande incorrecte)

E R R ↵

Code de retour (ODH)

Commandes

Rubrique de commande	Commande	Paramètre	Contenu de la commande
Réglage d'alimentation	P O W R 0 _ _ _		Arrêt (Attente)
Sélection d'entrée A	I T G D x _ _ _		Commutation d'entrée (Commutation)
	I T V D x _ _ _		TV (canal fixe)
	I D T V x _ _ _		DTV (canal fixe)
	I A V D * _ _ _		Entrée 1 - 5 (1 - 5)
	I C R D x _ _ _		CARTE
Canal	D C C H * * _ _		Canal direct TV (1 - 99)
	C H U P x _ _ _		Canal supérieur
	C H D W x _ _ _		Canal inférieur
	D T V D * * * _		CANAL DIRECT DTV (1 - 999)
	D T U P x _ _ _		Canal DTV supérieur
	D T D W x _ _ _		Canal DTV inférieur
Sélection d'entrée B	I N P 1 0 _ _ _		Entrée 1 (SVC)
	I N P 1 1 _ _ _		Entrée 1 (RVB)
	I N P 2 0 _ _ _		Entrée 2 (SVC)
	I N P 2 1 _ _ _		Entrée 2 (Y/C)
	I N P 3 0 _ _ _		Entrée 3 (SVC)
	I N P 3 1 _ _ _		Entrée 3 (Y/C)
	I N P 3 2 _ _ _		Entrée 3 (RVB)
	I N P 3 3 _ _ _		Entrée 3 (Composante)
	I N P 4 0 _ _ _		Entrée 4 (AUTO)
	I N P 4 1 _ _ _		Entrée 4 (S-VIDEO)
	I N P 4 2 _ _ _		Entrée 4 (VIDEO)
	I N P 5 0 _ _ _		PC numérique
	I N P 5 1 _ _ _		PC analogue
	I N P 5 2 _ _ _		AV numérique
	I N P 5 3 _ _ _		AV analogue
Sélection du mode AV	A V M D 0 _ _ _		Commutation
	A V M D 1 _ _ _		Standard
	A V M D 2 _ _ _		Cinéma
	A V M D 3 _ _ _		Jeu
	A V M D 4 _ _ _		Utilisateur
	A V M D 5 _ _ _		Dynamique
	A V M D * _ _ _		
Volume	V O L M * * _ _		Volume (0 - 60)

Rubrique de commande	Commande	Paramètre	Contenu de la commande
Position	H P O S * * * _		Pos.hori (AV) (-10 - +10)
	H P O S * * * _		Pos.hori (PC) (0 - 180)
	V P O S * * * _		Pos.vert (AV) (-20 - +20)
	V P O S * * * _		Pos.vert (PC) (0 - 100)
	C L C K * * * _		Horloge (0 - 180)
	P H S E * * * _		Phase (0 - 40)
Mode Grand écran	W I D E 0 _ _ _		Commutation (AV)
	W I D E 1 _ _ _		Normal (AV)
	W I D E 2 _ _ _		Zoom 14 : 9 (AV)
	W I D E 3 _ _ _		Panorama (AV)
	W I D E 4 _ _ _		Plein (AV)
	W I D E 5 _ _ _		Cinéma 16 : 9 (AV)
	W I D E 6 _ _ _		Cinéma 14 : 9 (AV)
	W I D E 7 _ _ _		Normal (PC)
	W I D E 8 _ _ _		Cinéma (PC)
	W I D E 9 _ _ _		Plein (PC)
W I D E 1 0 _ _		Point par point (AV/PC)	
SOURDINE	M U T E 0 _ _ _		Commutation
	M U T E 1 _ _ _		SOURDINE
	M U T E 2 _ _ _		ARRÊT DE SOURDINE
DOLBY VIRTUAL	A C D V 0 _ _ _		Commutation
	A C D V 1 _ _ _		Marche
	A C D V 2 _ _ _		Arrêt
Double écran	T W I N 0 _ _ _		Double écran arrêt
	T W I N 1 _ _ _		Double écran marche
MODIFICATION AUDIO	A C H A x _ _ _		Commutation
MINUTERIE D'EXTINCTION	O F T M 0 _ _ _		Arrêt
	O F T M 1 _ _ _		MINUTERIE D'EXTINCTION 30 MIN
	O F T M 2 _ _ _		MINUTERIE D'EXTINCTION 1 HEURE
	O F T M 3 _ _ _		MINUTERIE D'EXTINCTION 1 HEURE 30 MIN
	O F T M 4 _ _ _		MINUTERIE D'EXTINCTION 2 HEURE
	O F T M 5 _ _ _		MINUTERIE D'EXTINCTION 2 HEURE 30 MIN
Texte	T E X T 0 _ _ _		Texte arrêt
	T E X T 1 _ _ _		Texte marche (Commutation)
	D C P G * * * _		Saut de page direct (100 - 899)

REMARQUE

- Lorsqu'un trait de soulignement (_) est indiqué dans la colonne des paramètres, entrez un espace.
- Lorsqu'un astérisque (*) est indiqué, entrez une valeur dans la plage indiquée entre parenthèses dans Contenu de la commande.

Fiche technique

Rubrique		Téléviseur couleur LCD 45", Modèle : LC-45GD1E (Ecran) TU-45GD1E (Système AVC)		
Panneau LCD		LCD Super Vision avancée et TFT Noir de 45"		
Nombre de points		6.220.800 points (1920 × 1080 × 3 points)		
Système de couleur vidéo		PAL/SECAM/NTSC 3.58/NTSC 4.43/PAL 60		
Fonction Télévision	TV-Standard	Analogue	CCIR (B/G, I, D/K, L, L')	
		Numérique	DVB-T (2K/8K OFDM)	
	Canal de réception	VHF/UHF	E2-E69ch, F2-F10ch, I21-I69ch, IR A-IR Jch, (Numérique : E5-E69ch)	
		CATV	Hyper-bande, canal S1-S41	
	Système d'accord TV		99 canaux, présélection auto, désignation auto, tri auto	
	STEREO/BILINGUE		NICAM/A2	
Luminosité		450 cd/m ²		
Durée de vie du rétroéclairage		60.000 heures (sur position de rétro éclairage standard)		
Angles de vision		H : 170° V : 170°		
Amplificateur audio		10W × 2		
Haut-parleurs		Ø 8 cm 2pcs, Ø 2,5 cm 2pcs		
Prises	Système AVC	Arrière	ANTENNA IN	UHF/VHF 75 Ω type Din (Analogue)
			ANTENNA IN	UHF/VHF 75 Ω type Din (Numérique)
			ANTENNA OUT	UHF/VHF 75 Ω type Din
			INPUT 1	Péritel (entrée AV, entrée RVB, sortie TV)
			INPUT 2	Péritel (entrée/sortie AV, entrée Y/C, AV-Link)
			INPUT 3	Péritel (entrée/sortie AV, entrée Y/C, entrée RVB), Prise RCA pin (entrée composante)
			INPUT 5	Jack ø3,5 mm (entrée audio), DVI-I (entrée DVI-I)
			AV OUTPUT	Prise RCA pin (sortie AV [Audio : Variable/Fixe])
			DC OUTPUT	CC 9 V 7 W MAX
			SPEAKER-B	Prise de sortie du haut-parleur externe (G et D)
			CENTRE CHANNEL INPUT	RCA pin (entrée audio)
			Digital-AUDIO OUTPUT	Connecteur audio optique numérique de type carré (S/PDIF)
			C.I. (Interface commune)	EN50221, R206001
			RS-232C	Connecteur mâle D-sub à 9 broches
	Avant	INPUT 4	S-VIDEO (entrée Y/C), RCA pin (entrée AV)	
		Écouteurs	Ø 3,5mm jack (sortie audio)	
Fente de carte PC		Type II carte PC (Adaptateur Carte PC)		
Langue OSD		Anglais/Allemand/Français/Italien/Espagnol/Néerlandais/Suédois/Portugais/Finlandais/Turc		
Alimentation électrique		CA 220-240 V, 50 Hz		
Consommation d'énergie	Système AVC	52 W (0,6 W en attente)		
	Ecran	240 W (0,9 W en attente) (Méthode IEC60107)		
Poids	Système AVC	7,2 kg (sans socle), 7,4 kg (avec socle)		
	Ecran	22,4 kg (Ecran seul), 26,8 kg (avec écran et haut-parleurs), 31 kg (avec écran, haut-parleurs et socle)		
Accessoires		Mode d'emploi, Télécommande (× 1), Câble système (× 1), Cordon secteur (× 2), Pile format "AAA" (× 2), Ensemble du socle (× 1), Serre-câbles (× 1), Câble d'antenne (× 1)		

- SHARP se réserve le droit de procéder à des modifications de la conception et des spécifications sans préavis, dans le cadre de sa politique d'amélioration continue. Les chiffres des performances indiqués dans les spécifications sont des valeurs nominales des unités de production. Les appareils peuvent présenter individuellement des déviations par rapport à ces valeurs.

Schémas dimensionnels

Ecran

Unité: mm

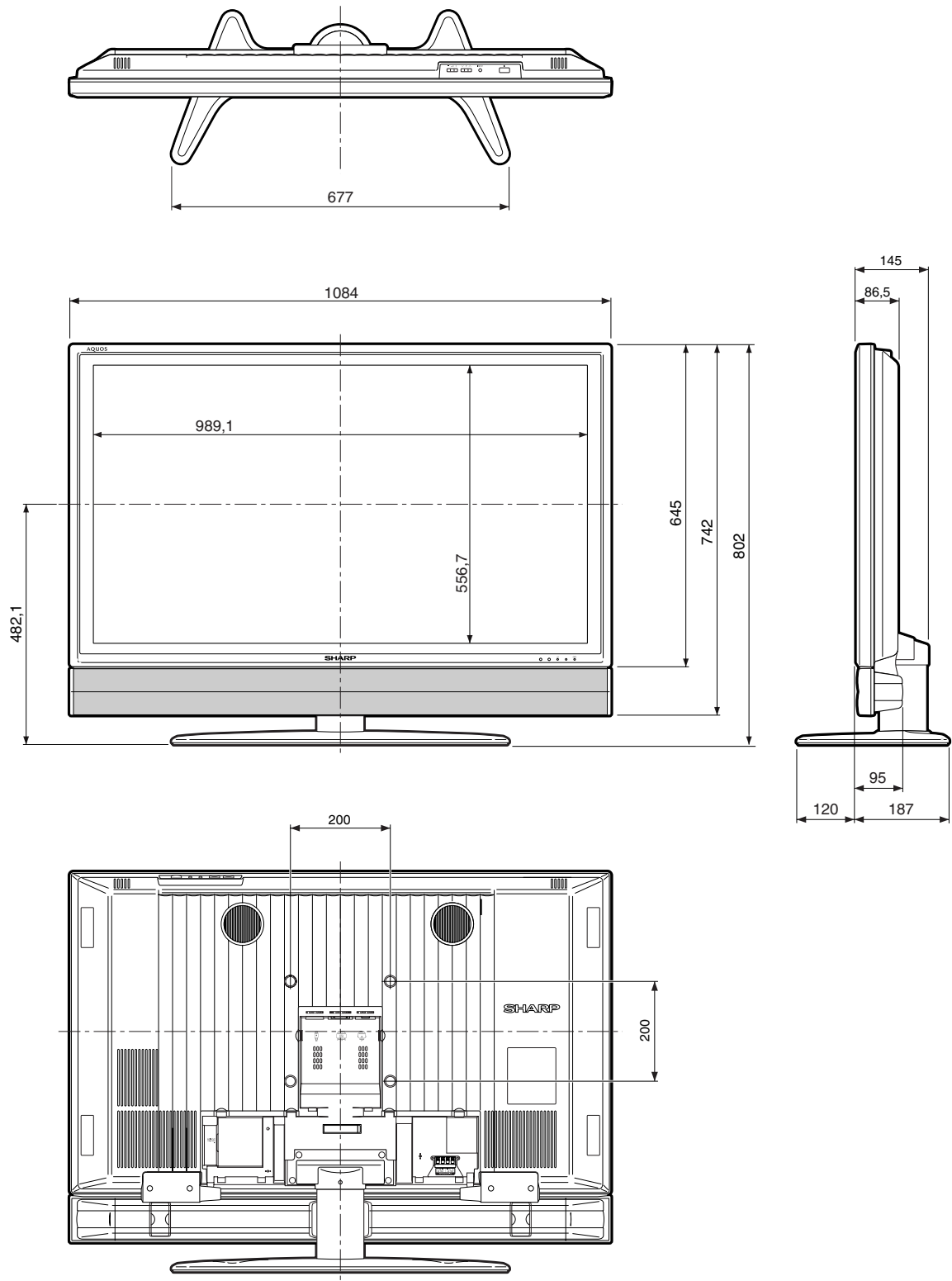

Schémas dimensionnels

Systeme AVC

Unité: mm

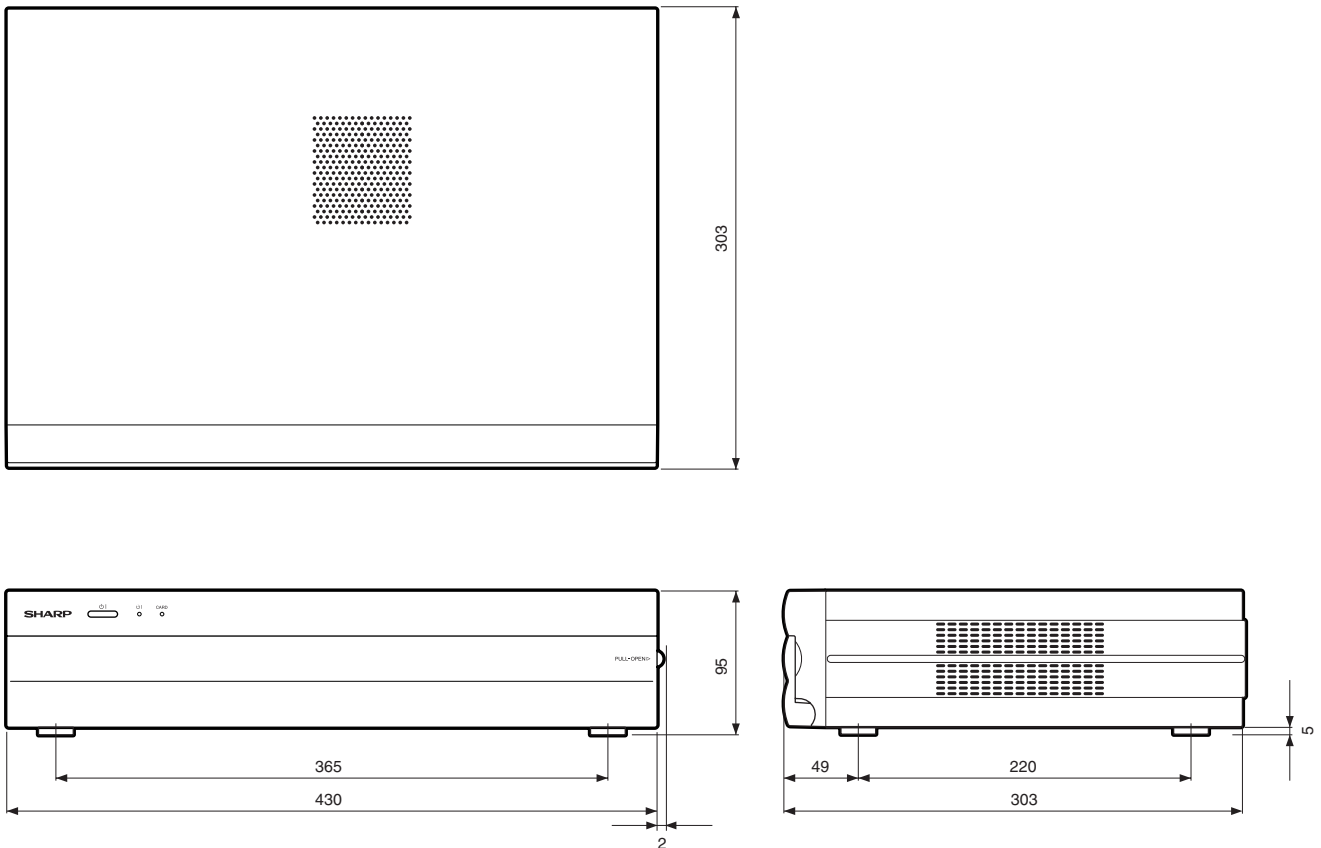

Indice de maturité

Classement	Âge														
	4	5	6	7	8	9	10	11	12	13	14	15	16	17	18
Pour tous	✓	—	—	—	—	—	—	—	—	—	—	—	—	—	—
Contrôle parental	✓	✓	✓	✓	✓	—	—	—	—	—	—	—	—	—	—
Classé X	✓	✓	✓	✓	✓	✓	✓	✓	✓	✓	✓	✓	✓	✓	✓

Classement	Pour tous	Contrôle parental	Classé X
Pour tous	—	—	—
Contrôle parental	✓	—	—
Classé X	✓	✓	—

Informations aux clients sur une mise au rebut respectueuse de l'environnement de ce produit SHARP

Si ce produit ne peut plus être utilisé, il devra être déposé et mis au rebut d'une manière légalement correcte et saine pour l'environnement.

**NE JETEZ PAS CE PRODUIT AVEC VOS ORDURES MENAGERES
ET NE LE MELANGEZ PAS A D'AUTRES DECHETS! VOUS RISQUEZ DE COMPROMETTRE L'ENVIRONNEMENT !**

Sharp Corporation s'engage dans la protection de l'environnement et la conservation de l'énergie. Notre objectif est de réduire au minimum l'impact sur l'environnement de nos produits par l'introduction et l'amélioration continue de la technologie de nos produits, des designs et des informations aux clients sur la conservation de l'environnement.

(1) Pour nos clients en Belgique, aux Pays-Bas, en Suède et en Suisse

SHARP prend part au système de recyclage national respectif des équipements électroniques, qui a été créé sur la base des lois environnementales de ces pays.

Vous trouverez ici des détails sur chaque pays.

Pays	Informations sur le recyclage pour ce pays
Suède	Veillez utiliser le système de recyclage de l'électronique suédois appelé "ELRETUR", et consultez le site Internet http://www.el-kretsen.se
Pays-Bas	Veillez utiliser le système de recyclage de l'électronique hollandais appelé "ICT-Milieu", et consultez le site Internet http://www.nederlandict.nl/index.php
Belgique	Veillez utiliser le système de recyclage de l'électronique belge appelé "Recupel", et consultez le site Internet http://www.recupel.be
Suisse	Veillez utiliser le système de recyclage de l'électronique suisse appelé "SWICO", et consultez le site Internet http://www.swico.ch

(2) Pour nos clients au Royaume-Uni, en Allemagne, en France et en Italie

Veillez prendre contact avec les autorités locales pour la collecte et les installations de recyclage, ou avec une entreprise de recyclage disposant d'une licence pour le recyclage d'équipements électroniques.

COMMENT REVENIR AUX PREREGLAGES D'USINE

Eteignez l'écran en appuyant sur la touche **d'alimentation principale** (⏻).

Maintenez enfoncé **RESET** sur le système AVC et appuyez sur la touche **d'alimentation principale** (⏻) sur l'écran pour mettre sous tension le système.

Toutes les rubriques de réglages (sauf les canaux de télévision) reviennent aux préréglages d'usine.

REMARQUE

- Exécuter les préréglages d'usine remet également le code confidentiel aux préréglages d'usine "1234".

Vous pouvez de nouveau utiliser l'auto installation en procédant aux étapes suivantes.

- 1 Mettez l'écran et le système AVC sous tension.
- 2 Appuyez sur **MENU**. (Assurez-vous que l'écran du menu est affiché.)
- 3 Appuyez sur ◀▶ pour sélectionner "Installation".
- 4 Appuyez sur ▲▼ pour sélectionner "Autoinstallation", et appuyez ensuite sur **OK**.
- 5 L'écran du réglage du code confidentiel s'affiche, vous devez saisir le code confidentiel réglé en usine "1234".
- 6 Appuyez sur ◀▶ pour sélectionner "Oui", et appuyez ensuite sur **OK**.



Le code confidentiel est

--	--	--	--

REMARQUE

- Par mesure de précaution, notez le code confidentiel ci-dessus, détachez-le de ce manuel et rangez-le dans un endroit familial.

SHARP®

SHARP CORPORATION



Printed on 100% post-consumer recycled paper.
Gedruckt auf 100% wiederverwertungs Papier.
Imprimé sur 100% de papier recyclé.
Stampato su carta riciclata al 100%.

Printed in Japan
Gedruckt in Japan
Imprimé au Japon
Stampato in Giappone
TINS-B615WJZZ
04P10-JKG