

# SHARP®



## **28JW-76E** **32JW-76E**

FARBFERNSEHGERÄT  
KLEURENTELEVISIE  
TELEVISEUR COULEUR

BEDIENUNGSANLEITUNG  
BEDIENINGSHANDLEIDING  
MODE D'EMPLOI

DEUTSCH

NEDERLANDS

FRANÇAIS

# Consignes de sécurité

Ce matériel répond aux exigences des directives 89/336/CEE et 73/23/CEE modifiées par la directive 93/68/CEE.

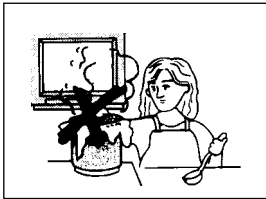

Pour éviter tout risque d'incendie ou d'électrocution, ne pas utiliser le téléviseur dans un endroit trop humide.

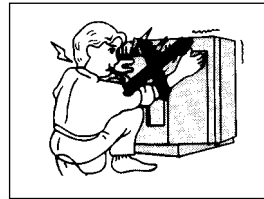

Ne jamais retirer l'arrière du capot, car l'intérieur du téléviseur est sous haute tension. Faire appel au service de dépannage.

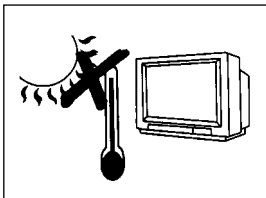

Placer le téléviseur à l'abri des rayons directs du soleil et l'éloigner de toute source de chaleur, car des températures élevées peuvent endommager le capot, le tube cathodique ou d'autres pièces électroniques.

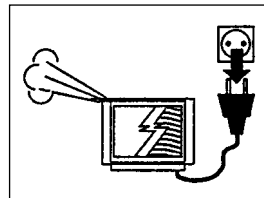

Débrancher immédiatement le cordon d'alimentation si le téléviseur commence à émettre des bruits inhabituels ou à dégager de la fumée ou une odeur étrange, et contacter ensuite le revendeur.

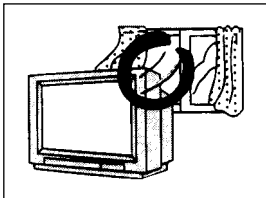

Pour éviter tout risque d'incendie ou d'autres problèmes graves, ne pas couvrir les orifices de ventilation à l'arrière du téléviseur. Laisser un espace vide suffisant à l'arrière du téléviseur pour permettre une bonne ventilation.

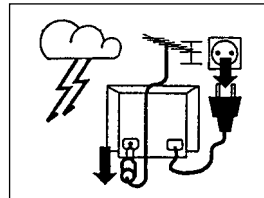

Le téléviseur doit toujours être déconnecté du secteur et du câble d'antenne en cas d'orage. Même éteint, le téléviseur peut être endommagé si la foudre tombe sur le secteur et/ou le câble d'antenne.

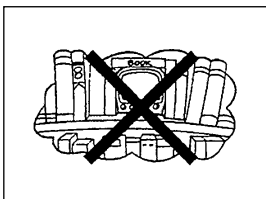

Ne pas placer ce matériel dans un espace confiné, tel qu'une bibliothèque ou une armoire encastrée.

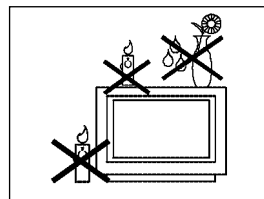

Pour éviter tout risque d'incendie, ne jamais placer de bougie ou de flamme nue sur le téléviseur ou aux alentours. Ne pas placer d'objets contenant des liquides sur le dessus du téléviseur.

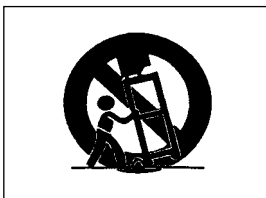

L'ensemble téléviseur-chariot doit être déplacé avec prudence. L'ensemble téléviseur-chariot risque en effet de basculer en cas d'arrêts brusques, de force excessive ou de surfaces inégales.

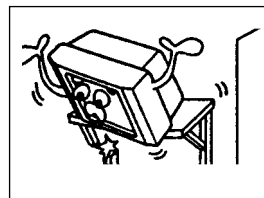

La fixation sur une paroi ou une étagère doit toujours respecter les instructions du fabricant et se faire à l'aide d'un kit approuvé par ce dernier.

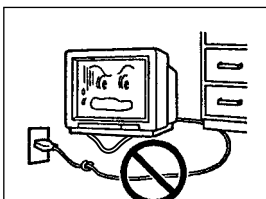

Pour éviter tout risque d'électrocution, ne pas endommager le cordon d'alimentation CA en le tordant, ou en plaçant dessus des objets lourds ou le téléviseur. Débrancher immédiatement le cordon d'alimentation CA en cas de dommages et contacter le revendeur.

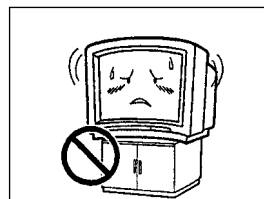

Placer le téléviseur sur une table, un support ou un plateau réguliers plus grands que ce dernier.

L'installation du téléviseur sur une table, un support ou un plateau plus petits ou irréguliers pourra en déformer le capot. Ne pas placer ou insérer un objet entre le téléviseur et la table, le support ou le plateau.

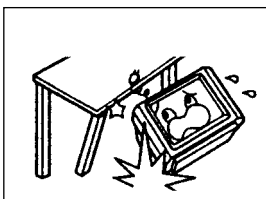

Ne pas placer le téléviseur sur une table, un support ou un chariot instable. La chute du téléviseur pourrait blesser gravement un enfant ou un adulte et endommager sérieusement le matériel. Utiliser uniquement un chariot ou un support recommandé par le fabricant ou vendu avec le téléviseur.

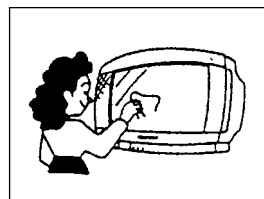

Le tube de votre téléviseur est doté d'un revêtement spécial. Ne pas frapper ou frotter la face du tube avec des surfaces acérées ou dures, ce qui pourrait endommager le revêtement. Pour éviter d'endommager l'écran du téléviseur, nettoyer les traces de doigts uniquement à l'aide d'un chiffon doux imbibé de nettoyant pour vitres. Ne pas utiliser de nettoyants abrasifs. Ne pas utiliser de solvant, de benzène ou autres nettoyants chimiques corrosifs.

**ATTENTION : veiller à ce que l'alimentation principale soit coupée en cas d'absence.**

## Cher Client SHARP

Félicitations ! Vous voici l'heureux propriétaire d'un téléviseur couleur SHARP. Lisez attentivement ce manuel afin de garantir un fonctionnement adéquat. Après l'avoir lu, conservez-le dans un endroit sûr pour référence ultérieure.

## Sommaire

Consignes de sécurité .....	105	Aide et démo .....	131
Sommaire .....	106	Verrouillage parental (Protection) .....	132
Accessoires .....	106	LIAISON AV .....	135
Insertion des piles dans la télécommande .....	106	Réglage des chaînes (avancé) :	
Télécommande .....	107	Pour répéter l'INSTALLATION AUTOMATIQUE .....	137
Commandes et prises .....	108	Programmation manuelle des chaînes .....	138
Connexions classiques .....	109	Une fois la programmation terminée .....	139
Installation automatique .....	114	Sélecteur TV/VIDEO, prise pour casque audio, sous-titres et mode VIDEO .....	141
Mise sous tension .....	116	Guide électronique des programmes "nextView" .....	143
Structures des menus .....	117	Mode TELETEXTE .....	148
Fonctionnement du téléviseur .....	119	Prise Péritel à 21 broches et prise Audio/Vidéo à 21 broches .....	152
Réglages de l'image .....	120	Guide de dépannage .....	153
Mode Large .....	123	Caractéristiques techniques générales du téléviseur ..	154
Réglages audio .....	125	Index .....	155
Mode Paramètres son .....	126		
Mode Réglage des fonctions :			
Minuterie d'allumage / d'extinction .....	130		

## Guide de référence rapide

### Accessoires fournis

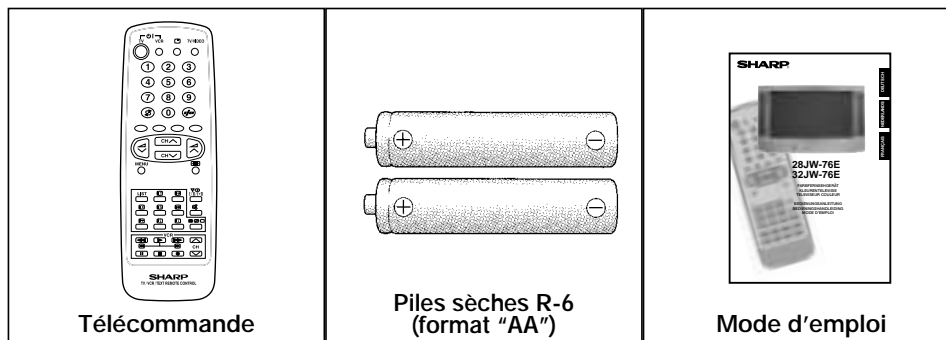

## Insertion des piles dans la télécommande

Avant d'utiliser le téléviseur pour la première fois, insérez les piles sèches fournies dans la télécommande.

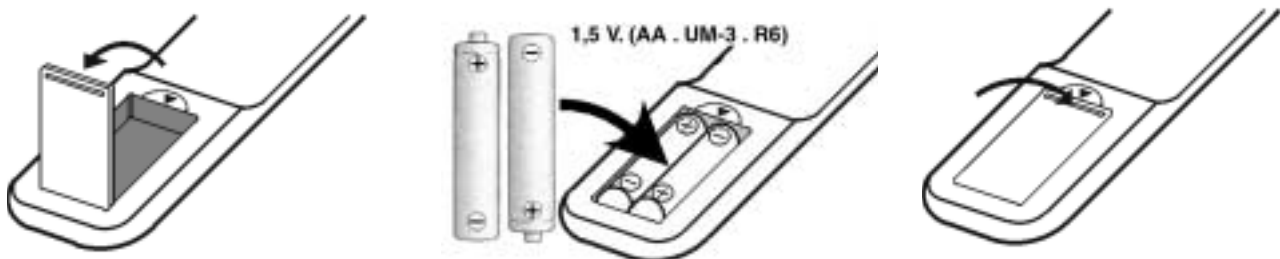

1. Avec l'ongle du pouce, soulevez le couvercle des piles comme indiqué par la flèche.
2. Introduisez deux piles 1,5 V (R-6 format "AA"). Veillez à ce que les bornes  $\oplus/\ominus$  des piles correspondent aux repères  $\oplus/\ominus$  dans le compartiment.
3. Remettez le couvercle des piles.

**Remarque:**

- Enlevez les piles si elles sont faibles ou si la télécommande est inutilisée pendant une longue période.
- Ne mélangez pas d'anciennes piles avec de nouvelles.
- Une insertion incorrecte des piles peut endommager la télécommande.

# Télécommande

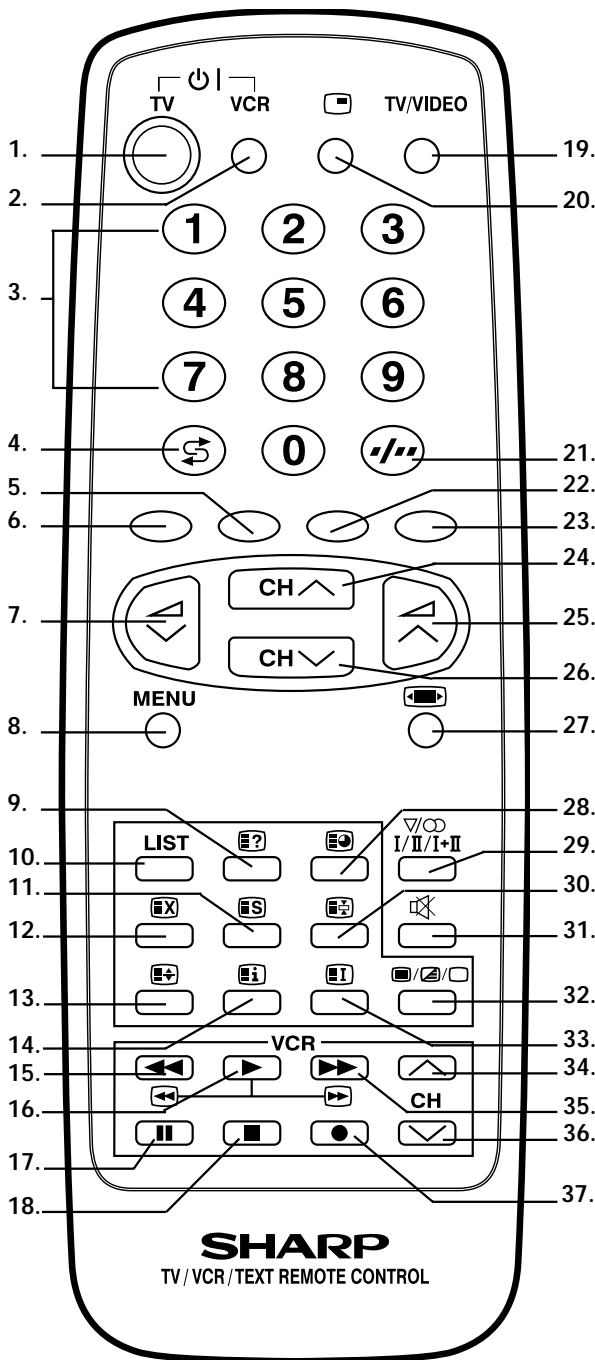

- TV 1. Touche Veille (TV)
- Vidéo 2. Bouton d'alimentation (Magnétoscope)
- TV 3. Touches numérotées de 0 à 9
- TV 4. Touche Flash-back
- Télétexte 5. Touche VERTE
- Télétexte 6. Touche ROUGE
- TV 7. Touche Volume -
- TV 8. Touche MENU
- Télétexte 9. Touche REVEAL (Afficher)
- Télétexte 10. Touche LISTE
- Télétexte 11. Touche STORE (Mémoriser)
- Télétexte 12. Touche CANCEL (Annuler)
- Télétexte 13. Touche HALF PAGE (Demi-page)
- Télétexte 14. Touche Reset (Réinitialisation)
- TV 14. Sous-titres/ Aide
- Vidéo 15. Rembobiner/recherche arrière d'images
- Vidéo 16. Touche Lecture
- Vidéo 17. Touche pause/image fixe
- Vidéo 18. Touche Arrêt
- TV 19. Touche TV/VIDEO
- TV 20. Touche d'appel de canal
- TV 21. Touche Entrée simple/double
- Télétexte 22. Touche JAUNE
- Télétexte 23. Touche BLEUE
- TV 24. Touche Chaîne +
- TV 25. Touche volume +
- TV 26. Touche Chaîne -
- TV 27. Sélecteur de mode large
- TV /Télétexte 28. Touche HORLOGE
- TV 29. Touche de mode Son
- Télétexte 30. Touche HOLD (GARDER)
- TV 31. Touche de Son muet
- Télétexte 32. Touche TEXT/MIX/PICTURE (Texte/Mixte/Image)
- Télétexte 33. Touche INDEX
- TV 33. Touche Guide électronique des programmes (EPG)
- Vidéo 34. Touche Chaîne + (Magnétoscope)
- Vidéo 35. Avance rapide/recherche avant d'images
- Vidéo 36. Touche Chaîne - (Magnétoscope)
- Vidéo 37. Touche Enregistrement

# Commandes et prises

## AVANT TV

1. Bouton de mise sous/hors tension
2. Voyant d'alimentation
3. Capteur de la télécommande
4. Touche volume (-)
5. Touche volume (+)
6. Sélecteur de programme (Postérieur)
7. Sélecteur de programme (Antérieur)
8. Clapet

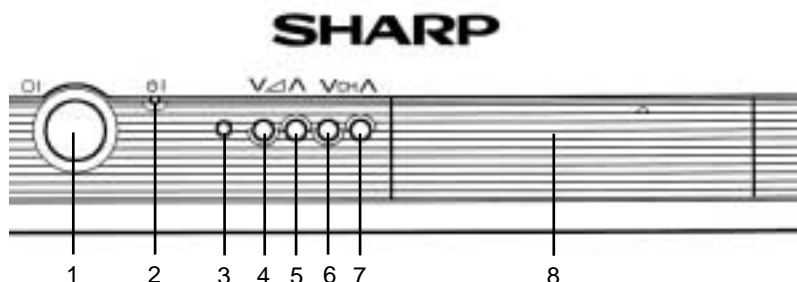

## COMMENT OUVRIR LE CLAPET

Appuyer sur la partie supérieure de la trappe, et l'ouvrir légèrement.  
Enfoncer votre doigt vers l'intérieur et tirez pour ouvrir.

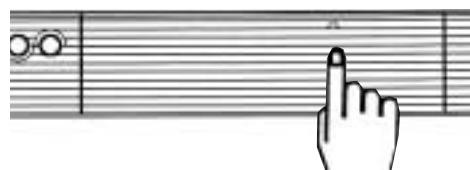

## Derrière le clapet

9. Prise casque audio (3,5mm Ø, 16-600 ohms)
10. Entrée S-vidéo
11. Entrée Vidéo (PAL/SECAM/NTSC)
12. Entrée audio (gauche)
13. Entrée audio (droite)

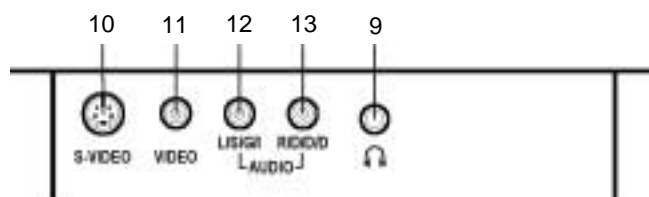

## ARRIERE TV

### Entrée/sortie à 21 broches

1. Audio/Vidéo à 21 broches (AV-2)  
Avec entrée vidéo  
PAL/SECAM/NTSC
2. Audio/Vidéo à 21 broches (AV-1)  
Avec entrée vidéo  
PAL/SECAM/NTSC/S-vidéo et  
signal de commande LIAISON AV
3. Prise péritel (RGB) à 21 broches  
Avec entrée vidéo  
PAL/SECAM/NTSC

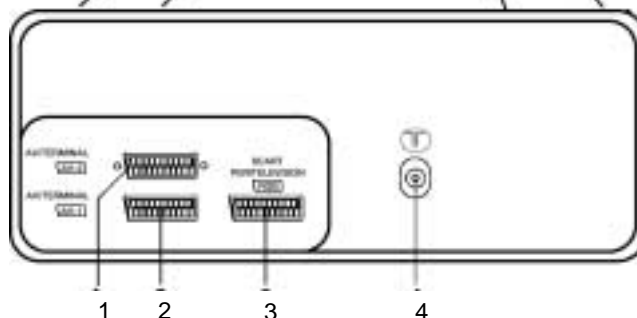
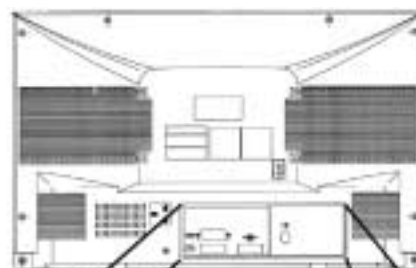

### Entrée RF

4. Prise d'antenne

## Connexions classiques

### Raccordement à l'antenne - Téléviseur uniquement -

#### ARRIERE DU TELEVISEUR

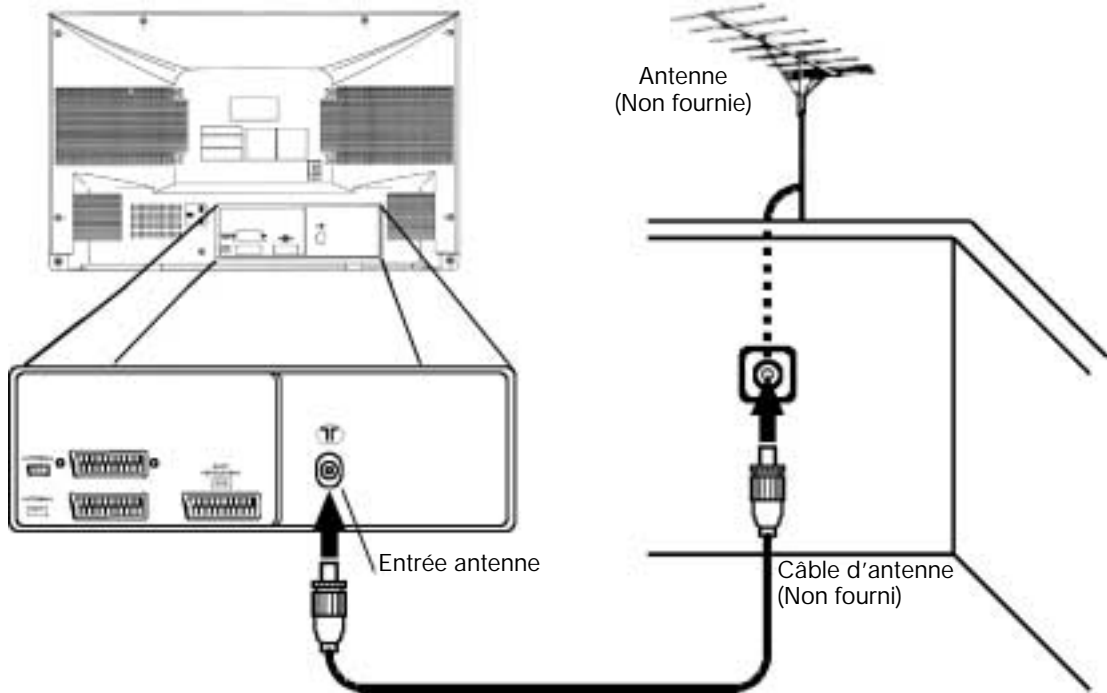

### Raccordement à l'antenne - Magnétoscope et téléviseur -

#### ARRIERE DU TELEVISEUR

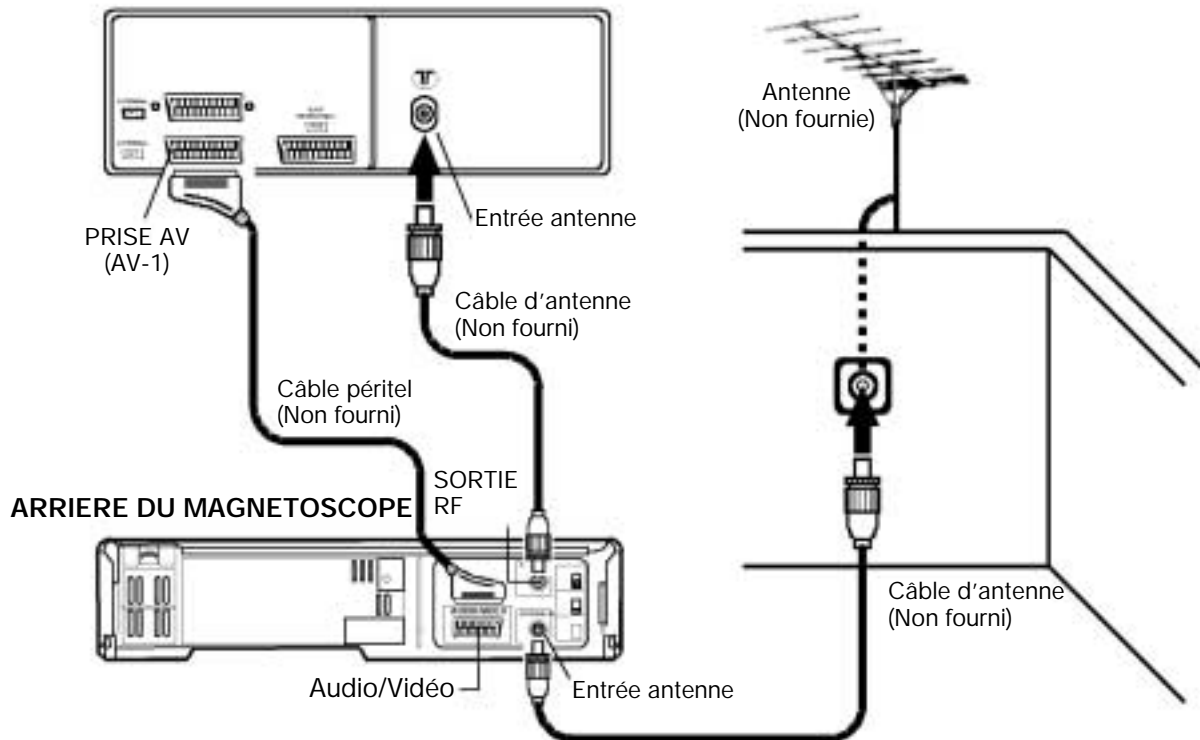

REMARQUE : Consultez le mode d'emploi de votre magnétoscope pour plus d'informations.

## Connexions classiques (Suite)

### Connexions - téléviseur, lecteur DVD, DECODEUR et MAGNETOSCOPE -

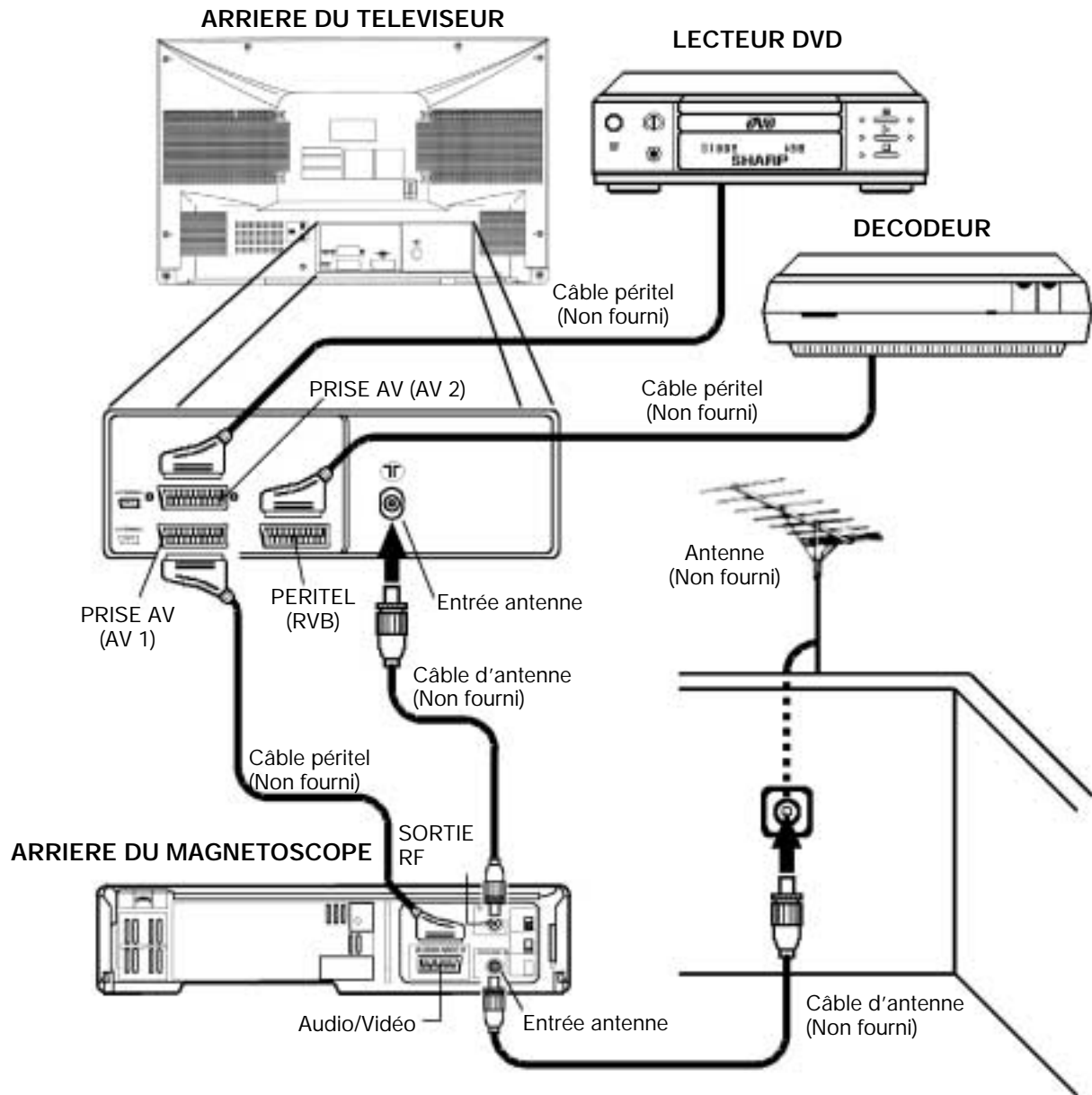

Remarque : Consultez le mode d'emploi de votre lecteur DVD, décodeur et magnétoscope pour plus d'informations.

## Connexions classiques (Suite)

### Connexions - téléviseur, lecteur DVD et décodeur numérique -

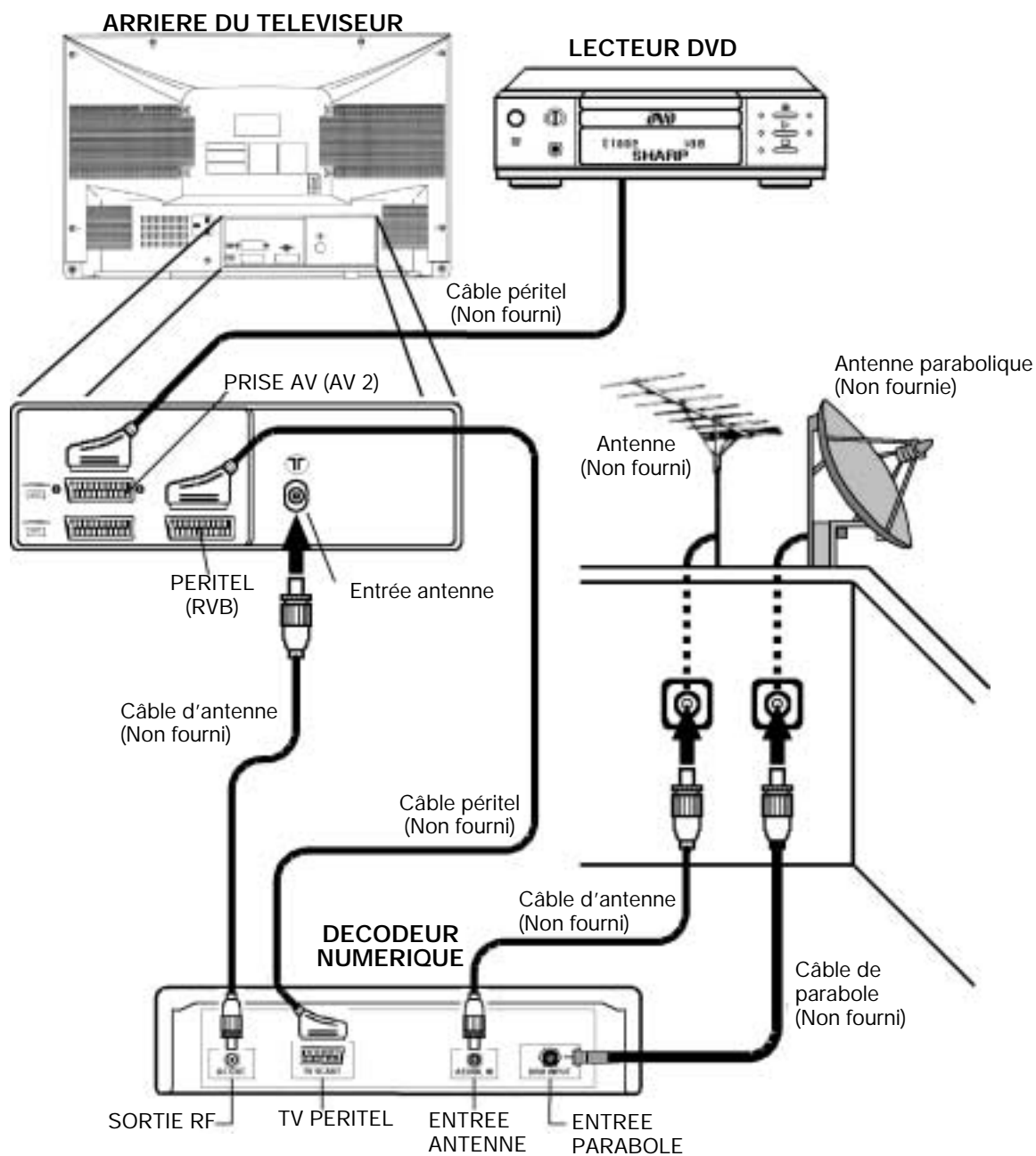

Remarque : Consultez le mode d'emploi de votre lecteur DVD et de votre décodeur numérique pour plus d'informations.



## Connexions classiques (Suite)

### Connexions - téléviseur, lecteur DVD, magnétoscope et décodeur numérique -

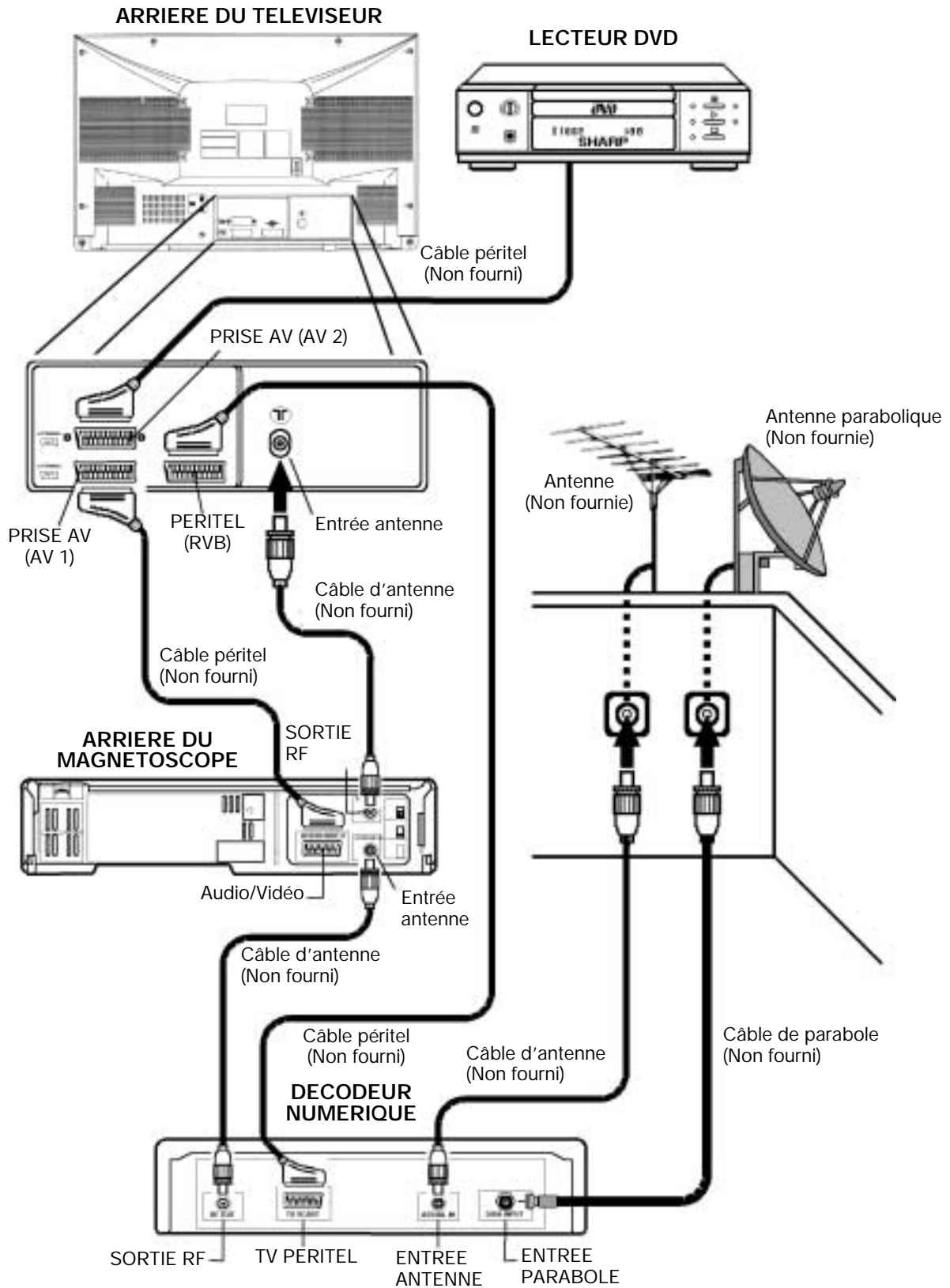

Remarque : Consultez le mode d'emploi de votre lecteur DVD, magnétoscope et décodeur numérique pour plus d'informations.

## Connexions classiques (Suite)

### Raccordement à l'avant - téléviseur et caméscope -

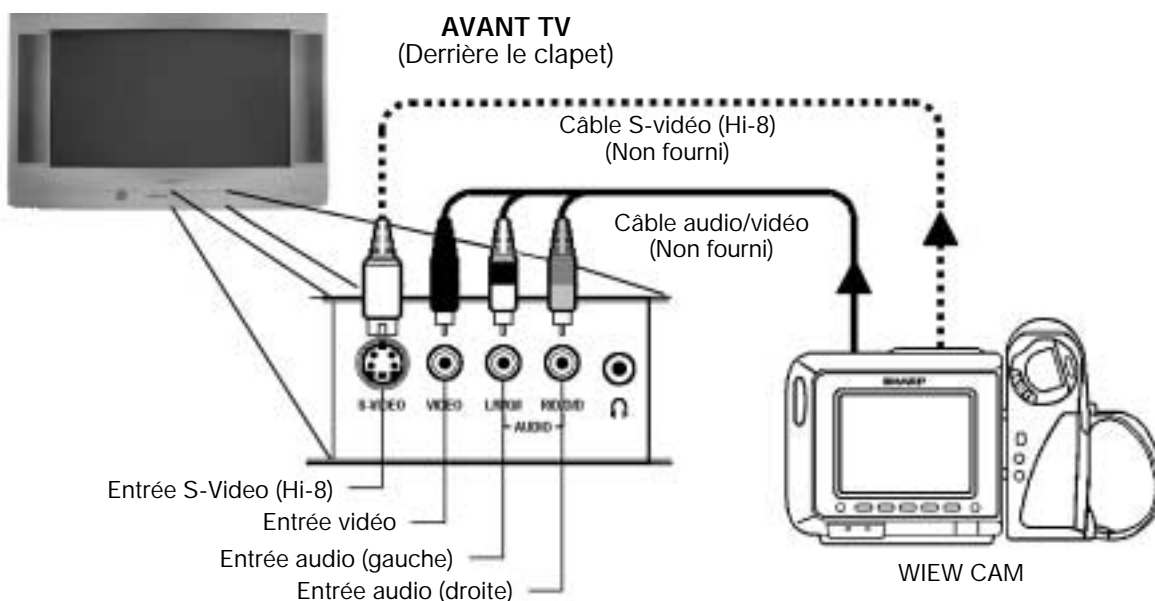

Remarque : Consultez le mode d'emploi de votre caméscope pour plus d'informations.

### Raccordement - Câble d'alimentation du téléviseur au secteur 220 ~ 240 V -

#### ARRIERE DU TELEVISEUR

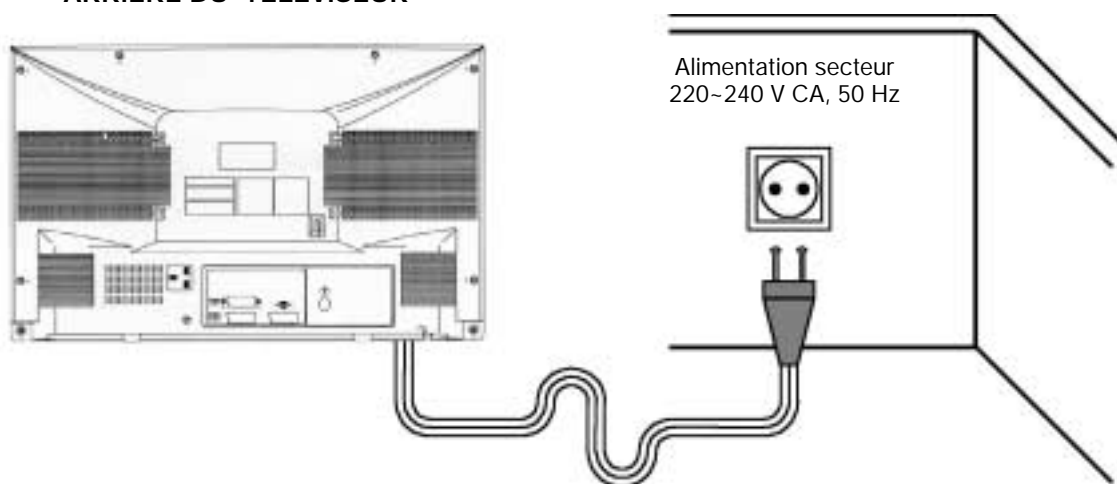

# Installation automatique

## Système d'installation automatique

Votre téléviseur est doté d'un Système d'installation automatique qui facilite l'installation. Ce nouveau système est activé lorsque vous mettez votre téléviseur sous tension pour la première fois.

**REMARQUE :** Vous ne devez pas effectuer cette procédure si elle a déjà été réalisée dans l'établissement où vous avez acheté votre téléviseur. Si c'est le cas, allez à la section intitulée "Mise sous tension" (page 116).

Procédure :

1. Placer les piles dans la télécommande, comme illustré en page 106.
2. Raccorder la prise d'antenne à la prise d'entrée d'antenne à l'arrière de votre téléviseur, comme illustré en page 109.
3. Connecter le câble d'alimentation du téléviseur au secteur (220 ~ 240 V), comme illustré à la page 113.
4. Appuyer sur le bouton d'alimentation principal (○) à l'avant du téléviseur, pour démarrer l'"INSTALLATION AUTOMATIQUE". Le voyant d'alimentation rouge s'allume.
5. Le message "AUTO INSTALLATION (Installation automatique)" s'affiche à l'écran avec une liste de langues.

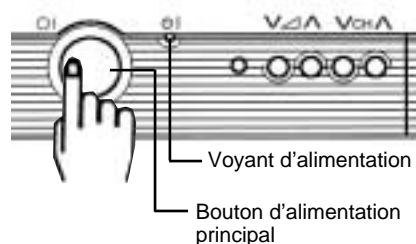

6. Appuyer sur les touches / / pour sélectionner la langue des menus.
7. Appuyer sur la touche BLEUE pour confirmer et afficher une liste de pays.

### Langue

### Langue



8. Appuyer sur les touches / pour sélectionner le pays.
- 8.1 Si vous sélectionnez les pays sauf FRANCE et ROYAUME-UNI, le téléviseur effectue une recherche par système B/G.
- 8.2 Si vous sélectionnez FRANCE, le téléviseur effectue une recherche d'abord par système L/L' et ensuite par système B/G.
- 8.3 Si vous sélectionnez ROYAUME-UNI, le téléviseur effectue une recherche par système I.
9. Appuyer sur la touche BLEUE pour confirmer.

### Pays

### Pays



- Le téléviseur est prêt à présélectionner automatiquement toutes les chaînes locales pour vous.
- Si le téléviseur est utilisé avec un magnétoscope, mettre le magnétoscope sous tension et passer une cassette enregistrée.

10. Appuyez sur une touche quelconque de la télécommande du téléviseur et suivez les instructions à l'écran, pour démarrer la programmation automatique des chaînes.

### VCR

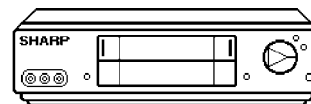

Le téléviseur effectuera les étapes suivantes de manière automatique et séquentielle :

### Recherche

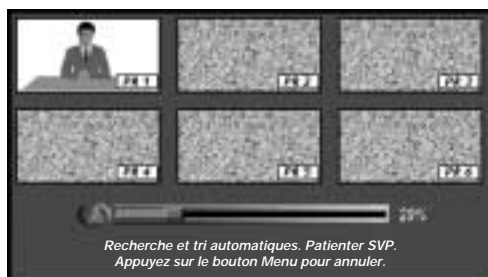

**Système de classement automatique des chaînes (ACSS) :** Le téléviseur RECHERCHE LES FREQUENCES, mémorise les chaînes trouvées et les classe (suivant des critères techniques) du Pr-01 du téléviseur à un maximum de 99 programmes.

**Remarque :** Il faut parfois plusieurs minutes à ce processus de réglage pour effectuer l'opération. Si vous devez répéter l'"INSTALLATION AUTOMATIQUE", se reporter à -Réglage des chaînes- (page 137).

**Programmes mémorisés** : Lorsque le téléviseur a terminé la recherche automatique, le menu "Programmes mémorisés" s'affichera à l'écran avec une liste des chaînes qui ont été mémorisées avec les options disponibles :

- a) Sélectionner le programme à modifier →
- b) "EDITER NOM" → Touche ROUGE
- c) "TRIER" → Touche VERTE
- d) "SUPPRIMER" → Touche VERTE
- e) Quitter → Touche MENU ou touche BLEUE

Ces options vous permettent d'organiser les vraies chaînes (CH \*\*) mémorisées dans les programmes (Pr 01 ... 99) et de les classer suivant votre choix.

Menu Programmes mémorisés

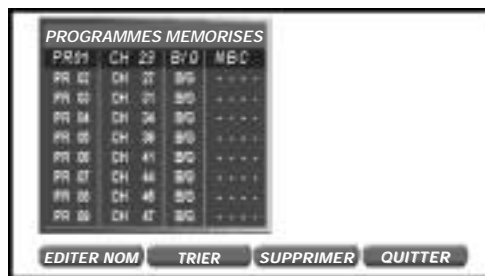

**a) Sélectionner un programme à éditer.**

Utiliser cette option pour sélectionner un programme dans la liste. A chaque pression sur ou , la chaîne mémorisée s'affichera et restera sélectionnée dans la liste par le biais d'un arrière-plan bleu marine.

**b) Mode "EDITER NOM" (changement de nom)**

Utiliser cette option pour donner un nom de quatre caractères aux chaînes ou pour changer celui qui apparaît sur certaines chaînes, de la manière suivante :

- b.1 Sélectionner la chaîne à l'aide des touches de curseur +/- (marqué par un arrière-plan bleu marine).
- b.2 Appuyer sur la touche ROUGE pour afficher le mode "EDITER NOM".
- b.3 Appuyer sur les touches de curseur +/- pour modifier la première lettre. Les lettres A à Z, un espace et les chiffres 0 à 9 s'afficheront successivement. Certains noms de stations de télédiffusion, telles que BBC1 ou ITV, sont déjà intégrés dans le téléviseur et s'affichent dans l'alphabet pour faciliter cette tâche.
- b.4 Appuyer sur la touche pour modifier la position du curseur et sur les touches pour changer les lettres (répéter cette action pour les autres lettres).
- b.5 Une fois le quatrième caractère inséré, appuyer sur la touche pour quitter l'option Modifier nom.

Mode "EDITER NOM"

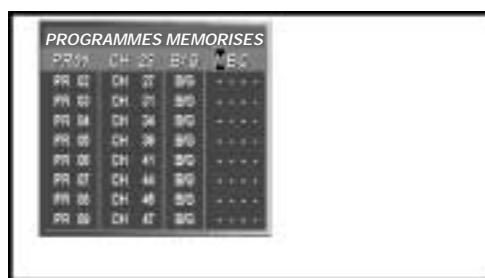

**c) Mode "TRIER" (classement des chaînes)**

Utiliser cette option pour classer les chaînes (CH) parmi les programmes (Pr) de votre choix, comme suit :

- c.1 Sélectionner le programme (Pr) que vous désirez changer à l'aide des touches de curseur +/- (marqué par un arrière-plan bleu marine).
- c.2 Appuyer sur la touche VERTE pour voir le mode "TRIER".
- c.3 Appuyer sur les touches de curseur +/- pour déplacer la chaîne (CH) vers la position désirée (Pr).
- c.4 Appuyer sur la touche VERTE pour terminer.

Mode "TRIER"

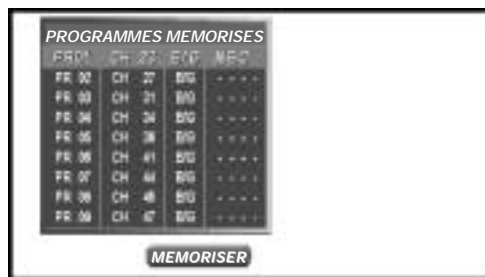

**d) Mode "SUPPRIMER" (suppression des chaînes)**

Utiliser cette option pour annuler des programmes mal réglés ou répétés.

- d.1 Sélectionner le programme (Pr) que vous désirez supprimer à l'aide des touches de curseur +/- (marqué par un arrière-plan bleu marine).
- d.2 Appuyer sur la touche JAUNE pour afficher le mode "SUPPRIMER".
- d.3 Appuyer de nouveau sur la touche JAUNE pour supprimer la chaîne sélectionnée dans la liste au moyen de l'arrière-plan bleu marine ou appuyer sur la touche BLEUE pour annuler.

Mode "SUPPRIMER"

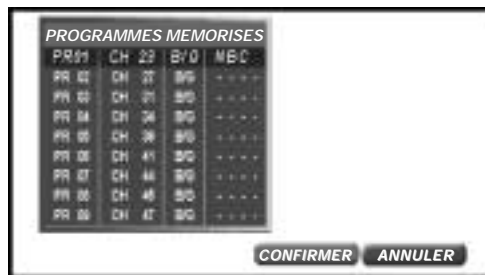

**e) Quitter**

Appuyer sur la touche MENU ou touche BLEUE pour quitter le menu.

**1 SUPPRIMER** : Lorsque vous supprimez une chaîne, les chaînes suivantes de la liste se réorganiseront automatiquement en remontant d'un programme (Pr), pour rétablir l'espace de la chaîne annulée (CH).

## Mise sous tension

### Bouton de mise sous/hors tension

Ce téléviseur mémorise le dernier Mode utilisé lorsqu'il est mis hors tension. Lors de la mise sous tension du téléviseur à l'aide du bouton d'alimentation principal (⏻), le voyant d'alimentation s'allume et le téléviseur rétablit le mode Veille ou le mode Programme, en fonction de son état lors de la mise sous tension.

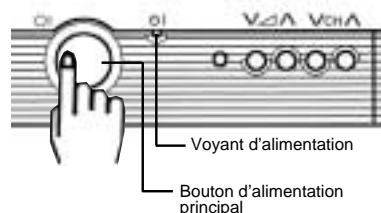

### Touche marche-arrêt/Veille

Lorsque le téléviseur est en mode Veille, appuyer sur la touche Veille de la télécommande pour allumer le téléviseur (⏻ TV), ou l'une des quatre touches du téléviseur (⏮, ⏪, ⏩, ⏭). Le téléviseur passe du mode Veille au mode Programme, le voyant du son s'allume quelques instants et une image apparaît à l'écran. Appuyer à nouveau sur la touche Veille (⏻ TV) pour que le téléviseur repasse en mode Veille.

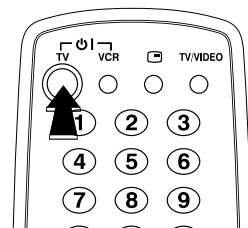

### Minuterie d'extinction du fond bleu

Si du bruit apparaît en mode téléviseur ou magnétoscope, l'écran devient bleu. Le programmeur d'extinction du fond bleu s'engage ensuite et engagera automatiquement le téléviseur mode Veille après 15 minutes.

### Numéro de canal réel (programmes télévisés hertziens/câblés)

Les stations de télévision ont des numéros de canal qui leur sont attribués (numéros de canal réel). Vous assignez votre propre numéro de chaîne à un canal réel et le mémoriser dans la mémoire de numéro de programme.

#### CANAL REEL CORRESPONDANT

	SYSTEME	SIGNAUX DE LA STATION	CANAL REEL NUMERO	SPECIALEMENT DISPONIBLE
V H F	L/L'	F-2 ~ F-4	CH 02 ~ CH 04	En France
		F-5 ~ F-10	CH 05 ~ CH 10	
	B/G	E-2 ~ E-4	CH 02 ~ CH 04	En Italie
		E-5 ~ E-12	CH 05 ~ CH 12	
	I	A ~ H	CH 13 ~ CH 20	Au Royaume-Uni
		IR-1(A) ~ IR-9(J)	CH-01 ~ CH-09	
	D/K		E-2 ~ E-4	CH 02 ~ CH 04
E-5 ~ E-12			CH 05 ~ CH 12	
R-I ~ R-XII			CH 71 ~ CH 82	
UHF	L/L'	F-21 ~ F-69	CH 21 ~ CH 69	In France
	B/G	E-21 ~ E-69	CH 21 ~ CH 69	In United Kingdom
	I	I-21 ~ I-69	CH-21 ~ CH-69	
	D/K	E-21 ~ E-69	CH 21 ~ CH 69	
C A T V	L/L'	B ~ Q	CC 01 ~ CC 16	En France
		17 ~ 60	CC 17 ~ CC 60	
		61 ~ 74	CC 61 ~ CC 74	
	B/G	M1/S1 ~ M10/S10	CC 01 ~ CC 10	Aux Pays-Bas
		U-1/S-11 ~ U-10/S-20	CC 11 ~ CC 20	
		S-21 ~ S-41	CC 21 ~ CC 41	
		M1 ~ M7	CC 42 ~ CC 48	
		B1 ~ B7	CC 49 ~ CC 55	
	S'1/S21 ~ S'5/S25	CH 75 ~ CH 79	En Suisse	
	I		M1/S1 ~ M10/S10	CC-01 ~ CC-10
U-1/S-11 ~ U-10/S-20			CC-11 ~ CC-20	
S-21 ~ S-41			CC-21 ~ CC-41	
			CC-42 ~ CC-63	
			CC-64 ~ CC-68	
D/K	E-1 ~ E-41	CC 01 ~ CC 41		





# Structures des menus

## ■ Menu Principal

En appuyant deux fois sur la touche MENU 

### Menu Principal



Menu Principal	Options / Fonctions			
 <p><b>REGLAGES D'IMAGE</b> (Touche ROUGE) →</p>	<b>NIVEAUX</b> : MODE D'IMAGE : USINE / CINEMA / CINEMA PLUS / LEGER / PERSONNEL / SPORT / RICHE / FILMS, CONTRASTE, COULEUR, LUMINOSITE, NETTETE			
	<b>100 HZ</b> : FILTRE EN PEIGNE, REDUCTEUR DU BRUIT, PROGRESS., GAMMA DIGITAL, SVM, LTI/CTI, BLACK STRETCHER			
	<b>AVANCE</b> : CONTRASTE OSD, REGLAGE DE TEINTE, REGLAGE DE TEINTE NTSC, ROTATION  , MODE ECO			
	<b>EFFETS</b> : AFFICHAGE CHAINES, ZOOM IMAGE			
 <p><b>REGLAGES AUDIO</b> (Touche VERTE) →</p>	<b>EFFETS</b> : MODE AUDIO : NORMAL, EFFET SPATIAL			
	<b>NIVEAUX</b>	<b>NORMALISER</b>	<b>EGALISEUR</b>	<b>STEREO</b>
	<b>NIVEAUX HAUT-PARLEURS</b> : VOLUME, BALANCE, MODE LOUDNESS, CORRECTION AUTO DU VOLUME, GRAVES DYNAMIQUES.	Revenir aux réglages audio définis en usine	CLASSIQUE, JAZZ, POP, CONCERT, SPORT, PERSONNEL.  100 Hz, 330 Hz, 1 KHz, 3,3 KHz, 10 KHz	PRISE HAUT-PARLEURS, PRISE CASQUE AUDIO, PRISE AV, IDENTIFICATION
	<b>NIVEAUX CASQUE AUDIO</b> : VOLUME, BALANCE, MODE LOUDNESS, GRAVES, AIGUES.			
<b>NIVEAUX EXTERNES</b> : VOLUME PERITEL, VOLUME AV				
 <p><b>REGLAGE D'AUTRES FONCTIONS</b> (Touche jaune) →</p>	<b>MINUTERIE</b> : HEURE ACTUELLE / MISE SOUS TENSION PROGRAMMEE A, ETAT MINUTERIE D'EXTINCTION / AIDE			
	<b>VERROUILLAGE PARENTAL</b>		<b>DEMO</b>	<b>LIASON AV</b>
	NUMERO SECRET		NORMAL, INSTALLATION AUTOMATIQUE UNIQUEMENT	FIN, DEBUT, PROGRAM., TEMPO./VCR
	<b>VERROUILLER TOUT</b>	<b>VERROUILLER PROGRAMME</b>		
SOURCE, TYPE DE PROTECTION, DEBUT, FIN	PROGRAMME, TYPE DE PROTECTION, DEBUT, FIN	Supprimer tous les réglages de la fonction VERROUILLAGE PARENTAL.		
 <p><b>INSTALLATION ET REGLAGE</b> (Touche BLEUE) →</p>	PROGRAMME : 01-99 TYPE DE CHAINE : ANTENNE / CABLE SYSTEME : B/G, D/K, I, L/L' NUMERO DE CHAINE : (CANAL REEL) MODE : TV / VIDEO / SAUT RECHERCHE (Réglage de fréquence) REGLAGE FIN			
	<b>INSTALLATION</b>		<b>EDITER</b>	
	Pour répéter l'"INSTALLATION AUTOMATIQUE" Langue des menus Pays Programmation automatique des chaînes		EDITER NOM (changement de nom) TRIER (classement des chaînes) SUPPRIMER (supprimer les chaînes)	

 Uniquement pour le 32JW-76E]







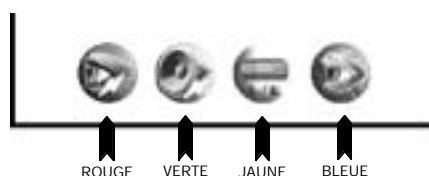

## Structures des menus (Suite)

### ■ Menu RAPIDE

En appuyant une seule fois sur la touche MENU .



















Menu RAPIDE



RAPIDE	Touche	Fonctions	Quitter
 MODE IMAGE	Appuyer sur la touche ROUGE plusieurs fois	Niveaux d'image prédéterminés : USINE / CINEMA / CINEMA PLUS / LEGER / PERSONNEL / SPORT / RICHE / FILMS.	MENU 
 EGALISEUR SONORE	Appuyer sur la touche VERTE plusieurs fois	Egalisations du son prédéfinies : PERSONNEL / CLASSIQUE / JAZZ / POP / CONCERT / SPORT.	MENU 
 CONTROLE LIAISON AV	Appuyer sur la touche JAUNE	Enregistrer ce que vous voyez sur le magnétoscope au moyen du système LIAISON AV, raccordé au téléviseur par la prise AV-1 : DEBUT / ARRET d'enregistrement.	MENU 
 PAUSA IMAGE	Appuyer sur la touche BLEUE	Dans ce mode, le téléviseur gèle l'image : PAUSA IMAGE ON / PAUSA IMAGE OFF.	MENU 

### ■ Fonction Mode LARGE



En appuyant plusieurs fois sur la touche de mode Large .

Options	Fonction	Options	Touche	Fonction / Réglages
<b>AUTO (Automatique)</b>	Lorsque le téléviseur reçoit le code VPS du format d'origine, il adapte les dimensions automatiquement.	<b>QUITTER</b>	BLEUE	Pour vider l'écran d'affichage
<b>PANORAMA</b>	Adapte l'image diffusée au format 16:9 sans changer le centre de vision.	<b>DEFILEMENT V.</b>		Défilement vertical : BAS  / HAUT 
		<b>TAILLE V.</b>		Taille verticale : ETROIT  / LARGE 
		<b>NORMAL.</b>	JAUNE	Pour revenir au défilement et à la taille verticaux normaux
		<b>QUITTER</b>	BLEUE	Pour vider l'écran d'affichage
<b>PLEIN ECRAN</b>	Vous adaptez le format d'image 16:9 tout en étirant le centre de vision.	<b>QUITTER</b>	BLEUE	Pour vider l'écran d'affichage
<b>NORMAL</b>	Vous pouvez regarder des programmes au format 4:3	<b>QUITTER</b>	BLEUE	Pour vider l'écran d'affichage
<b>ZOOM 14:9</b>	Adapte les films cinémas diffusés en 14:9 au mode 14:9.	<b>DEFILEMENT V.</b>		Défilement vertical : BAS  / HAUT 
		<b>TAILLE V.</b>		Taille verticale : ETROIT  / LARGE 
		<b>NORMAL.</b>	JAUNE	Pour revenir au défilement et à la taille verticaux normaux
		<b>QUITTER</b>	BLEUE	Pour vider l'écran d'affichage
<b>CINEMA</b>	Adapte les films cinémas diffusés en 16:9 au mode 16:9.	<b>DEFILEMENT V.</b>		Défilement vertical : BAS  / HAUT 
		<b>TAILLE V.</b>		Taille verticale : ETROIT  / LARGE 
		<b>NORMAL.</b>	JAUNE	Pour revenir au défilement et à la taille verticaux normaux
		<b>QUITTER</b>	BLEUE	Pour vider l'écran d'affichage



# Fonctionnement du téléviseur

## Sélection de chaînes

### Ⓐ Touches de sélection de chaîne /

Sélectionner le numéro de programme que vous voulez voir, à l'aide des touches de sélection de chaîne / .

L'activation de ces touches fait apparaître la liste des chaînes.

Appuyer de nouveau sur /  pour sélectionner une autre chaîne.



**Remarque :** Les chaînes en mode SAUT ne peuvent être affichées avec ces touches. Utiliser les touches numériques pour afficher ces canaux.

### Ⓑ Touche à simple/double entrée

Cette touche permet de sélectionner l'entrée du numéro de chaîne à un ou deux chiffres.

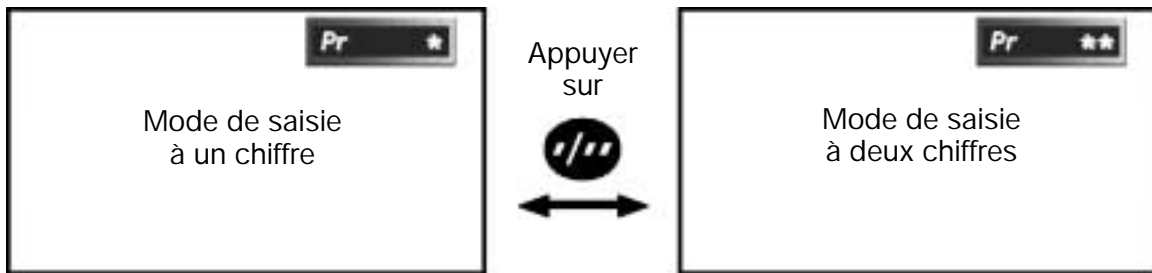

### Ⓒ Touches numérotées de 0 à 9

Vous pouvez sélectionner les chaînes à l'aide des touches numérotées de 0 à 9 de la télécommande. Pour une entrée à un ou deux chiffres, voir la section B ci-dessus.

### Ⓓ Touche Flash-back

Appuyez sur cette touche pour basculer de la chaîne en cours à la chaîne précédente, et vice versa. Cette fonction est uniquement disponible dans le mode de sélection des programmes. Autrement dit, pas lorsque les prises AV sont utilisées.

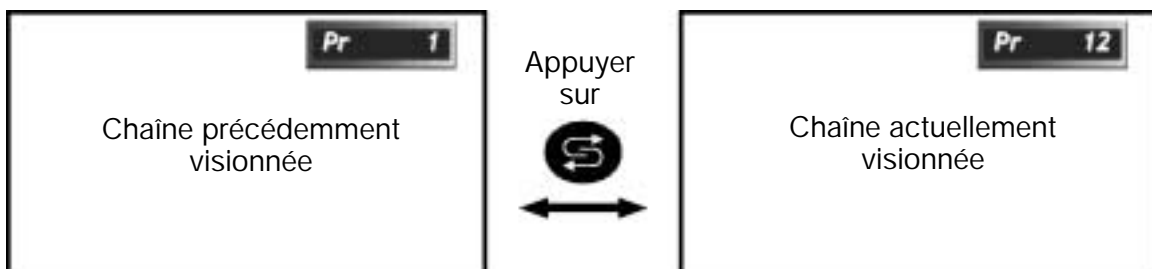



# Réglages de l'image

La qualité de l'image est réglable dans ce menu.

## ■ Mode d'image (Menu RAPIDE)

1. Appuyer une seule fois sur la touche MENU ● pour voir le menu **RAPIDE**.
2. Appuyer plusieurs fois sur la touche ROUGE ○ pour sélectionner un niveau d'image prédéterminé :  
USINE, CINEMA, CINEMA PLUS, LEGER, PERSONNEL, SPORT, RICHE ou FILMS.

Pour régler l'option PERSONNEL, voir - Menu NIVEAUX -.

3. Appuyer sur la touche MENU ● pour fermer le menu **RAPIDE**.

## ■ Niveaux d'image

1. Appuyer **deux fois** sur la touche MENU ● pour voir le **Menu PRINCIPAL**.
2. Appuyer sur la touche ROUGE ○ pour sélectionner le **Menu NIVEAUX d'image**.

### Menu NIVEAUX d'image

3. Appuyer sur les touches de curseur HAUT/BAS [CH↑]/[CH↓] pour sélectionner un paramètre dans la liste :  
MODE D'IMAGE, CONTRASTE, COULEUR, LUMINOSITE ou NETTETE.  
Le point rouge indique le paramètre sélectionné.
4. Régler la qualité d'image selon vos préférences à l'aide des touches de curseur GAUCHE/DROITE [←]/[→].

**Sélectionner MODE D'IMAGE** pour régler l'image selon un niveau d'image prédéterminé :  
USINE, CINEMA, CINEMA PLUS, LEGER, PERSONNEL, SPORT, RICHE ou FILMS.

**Sélectionner USINE** si vous désirez revenir aux niveaux vidéo réglés par défaut.

**Sélectionner PERSONNEL**, afin de récupérer le niveau vidéo (contraste, couleur, luminosité et netteté) que vous aviez ajusté la dernière fois. Chaque fois que vous modifiez l'un de ces réglages, il est mémorisé automatiquement dans l'option "PERSONNEL" de "MODE D'IMAGE".

Ce menu permet de passer aux menus suivants :

Appuyer sur la touche VERTE ○ pour afficher le **menu 100 HZ**.

Appuyer sur la touche JAUNE ○ pour afficher le **menu AVANCE**.

Appuyer sur la touche BLEUE ○ pour afficher le **menu EFFETS**.

Appuyer sur la touche Aide [EJ] pour afficher le menu d'aide interactive.

5. Appuyer sur la touche MENU ● pour fermer le **menu IMAGE**.

### Menu RAPIDE







### Menu PRINCIPAL

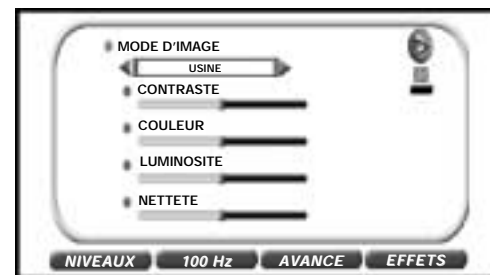

### Menu NIVEAUX d'image



## Menu 100 Hz

1. Appuyer sur les touches de curseur HAUT/BAS / pour sélectionner :  
FILTRE EN PEIGNE, REDUCTEUR DE BRUIT, PROGRESS., GAMMA DIGITAL, SVM, LTI/CTI ou BLACK STRETCHER.
2. Appuyer sur les touches de curseur GAUCHE/DROITE / pour sélectionner ON / OFF / AUTO / etc.

**Sélectionner FILTRE EN PEIGNE** pour réduire les interférences de couleurs dans les images avec de fins détails, et pour améliorer ainsi la netteté de l'image (ON / OFF).

**Sélectionner REDUCTEUR DE BRUIT** pour réduire le bruit lors de la réception d'un signal faible et améliorer la qualité d'image (OFF, MOYEN, HAUT ou AUTO).

**Sélectionner PROGRESS.** pour réduire le tremblement de l'image (NORMAL 100 Hz, NUMERIQUE 100 Hz, AUTO 100 Hz ou PROGRESSIF 50 Hz).

**Sélectionner GAMMA DIGITAL** pour augmenter la luminosité de la partie sombre de l'image (OFF, BAS, MOYEN ou HAUT).

**Sélectionner SVM** (Scan Velocity Modulator) pour modifier la résolution de l'image (OFF ou ON).

**Sélectionner LTI/CTI** (Luminance / Chrominance Transient Improvement) pour améliorer la transition de luminance et de chrominance de l'image (ON / OFF).

**Sélectionner BLACK STRETCHER** (BLACK STRETCHER) pour raccorder ou débrancher (ON/OFF) la compensation dynamique dans la zone sombre de l'image.

Ce menu permet de passer aux menus suivants :

Appuyer sur la touche ROUGE  pour afficher le **menu NIVEAUX**.





Appuyer sur la touche JAUNE  pour afficher le **menu AVANCE**.

Appuyer sur la touche BLEUE  pour afficher le **menu EFFETS**.

Appuyer sur la touche Aide  pour afficher le menu d'aide interactive.

3. Appuyer sur la touche MENU  pour fermer le **menu 100 Hz**.

## Menu AVANCE

1. Appuyer sur les touches de curseur HAUT/BAS / pour sélectionner un paramètre dans la liste : contraste OSD, réglage de teinte, réglage de teinte NTSC, rotation ou mode ECO.  
Le point rouge indique le paramètre sélectionné.
2. Appuyer sur les touches de curseur GAUCHE/DROITE / pour ajuster la qualité d'image selon vos préférences.

**Sélectionner le contraste OSD** pour ajuster le niveau de contraste des menus d'affichage sur écran.

**Sélectionner Réglage de teinte** pour ajuster la couleur de peau désirée (Froid ou Chaud).

**Sélectionner Réglage de teinte NTSC** pour ajuster la couleur de peau (Vert ou Rouge) pendant la réception du signal NTSC.

**Sélectionner Rotation** pour faire tourner l'image jusqu'à ce que les lignes soient parfaitement horizontales. **[Uniquement pour le 32JW-76E]**

**Sélectionner le mode ECO "On"** pour atténuer le contraste dans les zones excessivement blanches de l'image.

Ce menu permet de passer aux menus suivants :

Appuyer sur la touche ROUGE  pour afficher le **menu NIVEAUX**.

Appuyer sur la touche VERTE  pour afficher le **menu 100 HZ**.

Appuyer sur la touche BLEUE  pour afficher le **menu EFFETS**.

Appuyer sur la touche Aide  pour afficher le menu d'aide interactive.

3. Appuyer sur la touche MENU  pour fermer le **menu AVANCE**.

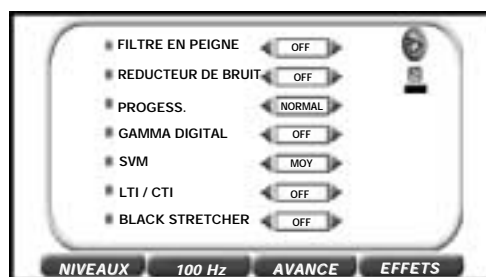

## Menu 100 Hz

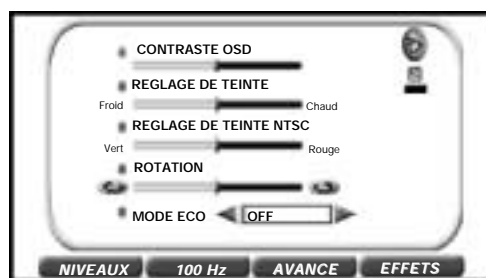

## Menu AVANCE



### Menu EFFETS

1. Appuyer sur les touches de curseur HAUT/BAS / pour sélectionner un paramètre dans la liste : AFFICHAGE CHAÎNES ou ZOOM IMAGE.  
Le point rouge indique le paramètre sélectionné.
2. Appuyer sur la touche BLEUE  pour activer la fonction.

### Menu EFFETS

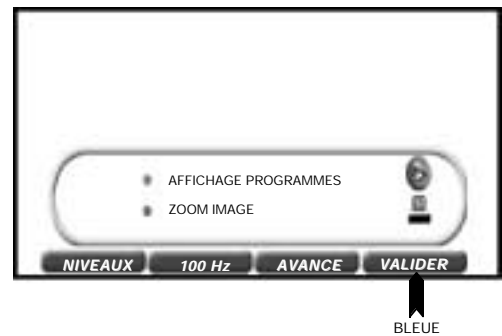



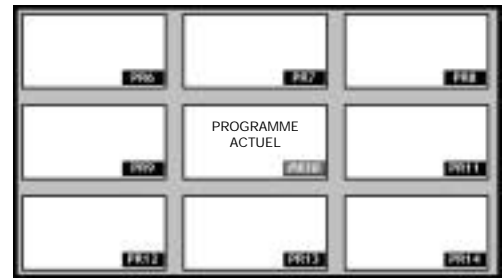

### AFFICHAGE CHAÎNES

Dans ce mode, le téléviseur affiche 9 programmes simultanément en mode d'image fixe : 4 programmes après et 4 programmes avant le programme en cours, comme indiqué dans le schéma.  
Pour sélectionner un programme (par ex. PR10), appuyer sur la touche MENU ● lorsque le téléviseur présente un  arrière-plan bleu.  
Remarque : les chaînes en mode SAUT ne peuvent être affichées en mode AFFICHAGE CHAÎNES.

### AFFICHAGE CHAÎNES



### ZOOM IMAGE

Dans ce mode, vous pouvez agrandir l'image et, à l'aide des touches HAUT/BAS/GAUCHE/DROITE ///, vous pouvez vous rendre dans la partie souhaitée de l'image.  
Appuyer sur la touche MENU ● ou touche BLEUE  pour restaurer l'image.

### ZOOM IMAGE



### ■ Mode Pause IMAGE (arrêt sur image)

1. Appuyer sur la touche MENU ● pour afficher le **Menu RAPIDE**.
2. Appuyer sur la touche BLEUE  pour faire un arrêt sur image.

Chaque pression de la touche BLEUE, actualise l'image fixe.

3. Appuyer sur la touche MENU ● pour quitter le Menu.

### Menu QUICK (Rapide)



### Mode PAUSE IMAGE

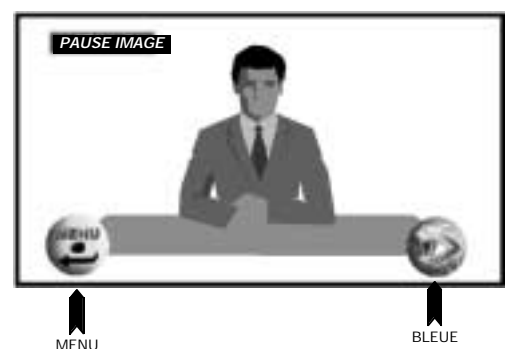

## Mode Large

Ce menu vous permet de sélectionner la largeur de l'image :  
 AUTO (Automatique), PANORAMA, PLEIN ECRAN, NORMAL, ZOOM  
 14:9 ou CINEMA, en appuyant sur la touche Mode Large  .

A chaque pression sur la touche Mode Large, la largeur de l'image se modifie comme suit :

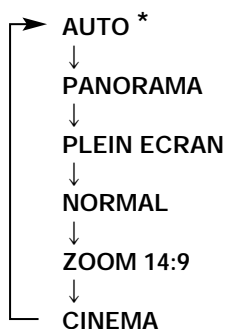

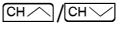

Lorsque vous sélectionnez : PANORAMA, ZOOM 14:9 ou CINEMA, 4 options apparaissent à l'écran :  
 DEFILEMENT V, TAILLE V, NORMAL et QUITTER.

1. Appuyer sur les touches de curseur HAUT/BAS  pour sélectionner :

DEFILEMENT V ou TAILLE V.

Le point rouge indique le paramètre sélectionné.

- **DEFILEMENT V.** : Appuyer sur les touches de curseur GAUCHE/DROITE  pour ajuster le DEFILEMENT VERTICAL (BAS/HAUT).
- **TAILLE V.** : Appuyer sur les touches de curseur GAUCHE/DROITE  pour régler la TAILLE verticale (LARGE/ETROIT).

**NORMAL** : Appuyer sur la touche JAUNE  si vous souhaitez normaliser le DEFILEMENT et la TAILLE verticaux de l'image.

**QUITTER** : Appuyer sur la touche BLEUE  pour quitter le menu.

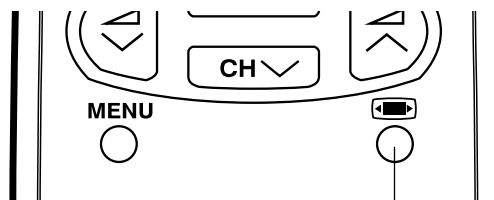

Touche MODE IMAGE

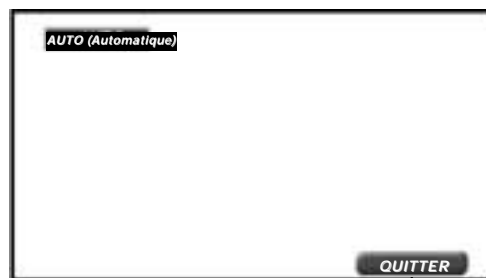

BLEUE

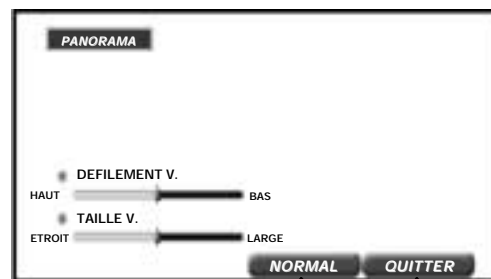

JAUNE

BLEUE

FRANÇAIS

### \* Mode AUTO (code VPS)

Le signal VPS est envoyé par des stations de télédiffusion avec des informations concernant la taille originale.

Lorsque le téléviseur est en mode AUTO et capte le signal VPS, il modifie la taille automatiquement comme suit :

Lorsque le téléviseur reçoit le **code VPS 16:9**, il sélectionne **CINEMA** automatiquement.

Lorsque le téléviseur reçoit le **code VPS 14:9**, il sélectionne **ZOOM 14:9** automatiquement.

Lorsque le téléviseur reçoit le **code VPS 4:3**, il sélectionne **PANORAMA** automatiquement.

Lorsque le téléviseur **NE reçoit PAS** de code VPS, le téléviseur sélectionne **PANORAMA** automatiquement.

**Source extérieure** : Lorsque vous regardez un programme via les prises Péritel AV-1 ou AV-2 et qu'il reçoit des informations au **format 16:9** (via la broche de contrôle audio-vidéo), il sélectionne **PLEIN ECRAN** automatiquement.

## Mode Wide (Large) (Informations de détail spéciales)

Informations de détail spéciales concernant PANORAMA, PLEIN ECRAN, NORMAL, ZOOM 14:9 et CINEMA (16:9).

4:3



### PANORAMA

Le Mode Panorama adapte l'image télédiffusée au format 16:9 sans modifier le centre de vision. C'est particulièrement utile pour des programmes comme l'actualité lorsque le présentateur au centre de l'image doit être vu clairement.

16:9



### PLEIN ECRAN

Le Mode PLEIN ECRAN vous permet d'adapter l'image au format 16:9 tout en étirant le centre de vision. Il s'agit d'un avantage, par exemple, lorsque vous regardez des compétitions sportives pour lesquelles il n'existe pas de véritable centre fixe de l'image.



### NORMAL

Vous pouvez regarder des programmes au format 4:3 en basculant vers le mode Normal.



### ZOOM 14:9

Adapte les films diffusés au format 14:9 au mode 14:9.



### CINEMA (16:9)

Adapte les films diffusés au format 16:9 au mode 16:9, éliminant ainsi les bordures noires.



## Réglages audio

### A Volume sonore des haut-parleurs

Utiliser les touches  pour augmenter/diminuer le niveau de volume. L'indicateur du niveau du volume apparaît à l'écran.

Remarque : Pour régler le volume du casque audio, reportez-vous au - Menu NIVEAUX DU CASQUE AUDIO - (page 128).

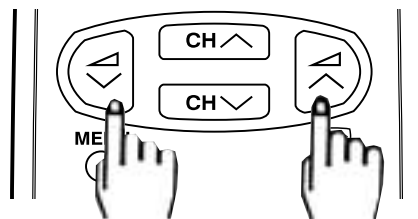

### B Touche Sound Mute

Appuyer sur cette touche pour couper le son. Le symbole  apparaît à l'écran. Appuyer à nouveau sur cette touche pour rétablir le son.

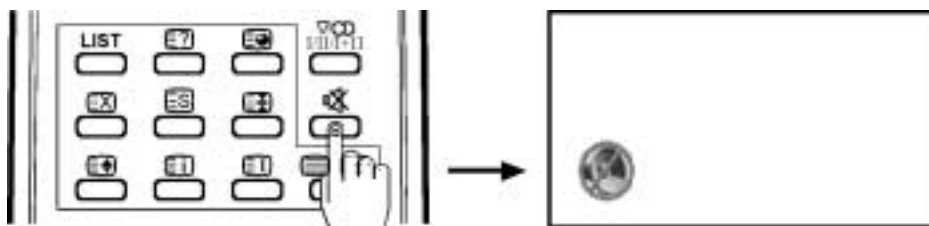

### C Touche de sélection du mode Son

Appuyer sur cette touche pour modifier le son sortant des haut-parleurs. Le mode Son apparaîtra à l'écran.

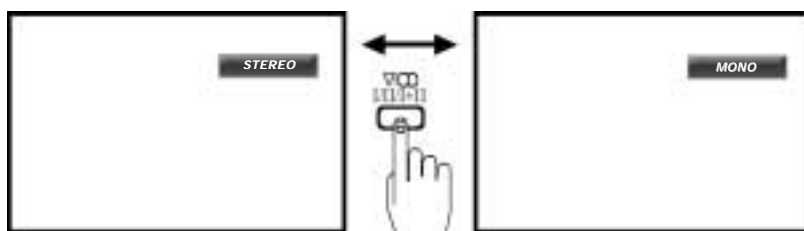

En fonction du type de transmission du son, le mode de reproduction du son peut être modifié comme suit :

Lorsque le téléviseur reçoit un programme diffusé en STEREO, il commute automatiquement sur STEREO et vous pouvez modifier ce réglage comme suit :

STEREO ↔ MONO

Lorsque le téléviseur reçoit un programme BILINGUE, il sélectionne automatiquement DUAL CH A, et vous pouvez modifier le réglage comme suit :

DUAL CH A ↔ DUAL CH B ↔ DUAL CH A B ↔ MONO

Lorsque le téléviseur reçoit un programme diffusé en MONO (NICAM), il sélectionne automatiquement MONO NICAM, et vous pouvez modifier ce réglage comme suit :

MONO NICAM ↔ MONO (FM)

Lorsque le téléviseur reçoit un programme diffusé en MONO (FM), il sélectionne automatiquement MONO mais le mode Son ne peut être modifié.

**Remarque :** Se reporter au - Menu STEREO- (page 129) pour modifier le mode Son au niveau du casque audio ou de la sortie audio des connecteurs externes (AV1/AV2).

**Source externe :** Lorsque vous regardez le téléviseur via les sources externes (prises Péritel, AV-1, AV-2, A/V Avant, S-Vidéo, etc.), la touche de sélection du mode Son n'est pas opérationnelle.

# Mode Paramètres son

La qualité du son se règle via ce menu.

## ■ Egalisation du son (MENU RAPIDE)

1. Appuyer une seule fois sur la touche MENU ● pour afficher le **Menu RAPIDE**.
2. Appuyer plusieurs fois sur la touche VERTE ○ pour sélectionner une égalisation prédéfinie :  
PERSONNEL / CLASSIQUE / JAZZ / POP / CONCERT / SPORT.  
Pour régler l'option PERSONNEL, voir - Menu EGALISEUR - (page 129).
3. Appuyer sur la touche MENU ● pour fermer le menu **menu RAPIDE**.

Menu RAPIDE

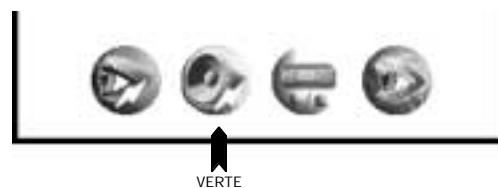

## ■ Effets audio

1. Appuyer **deux fois** sur la touche MENU ● pour afficher le **menu PRINCIPAL**.
2. Appuyer sur la touche VERTE ○ pour afficher le **menu EFFETS audio**.

Menu PRINCIPAL

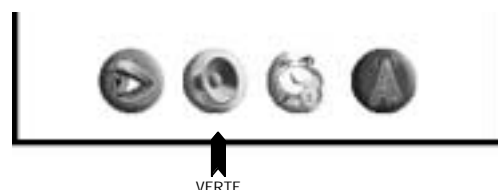

### Menu EFFETS audio.

3. Appuyer sur les touches de curseur GAUCHE/DROITE ◀/▶ pour changer le **MODE AUDIO** :  
NORMAL [1] / EFFET SPATIAL [2].
4. Appuyer sur la touche VERTE ○ si vous désirez revenir aux réglages audio définis en usine.

Menu EFFETS audio

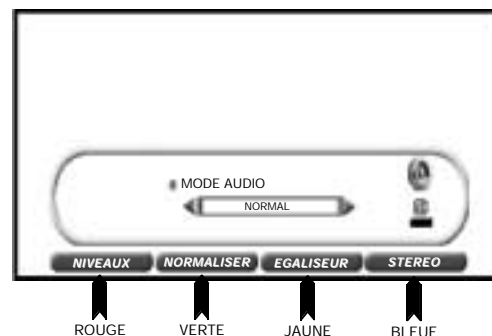

Ce menu permet de passer aux menus suivants :

- Appuyer sur la touche ROUGE ○ pour afficher le **menu NIVEAUX audio**.
- Appuyer sur la touche JAUNE ○ pour afficher le **menu EGALISEUR**.
- Appuyer sur la touche BLEUE ○ pour afficher le **menu STEREO**.
5. Appuyer sur la touche MENU ● pour refermer le **Menu**.

**1 A propos de la NORMAL** : il s'agit du son normal sans aucun effet.

**2 A propos de l'EFFET SPATIAL** : la sorte d'effet d'expansion spatiale dépend du mode de la source. Si le signal entrant est en mode mono, l'effet pseudo-stéréo est active; pour les signaux stéréo, Stereo Base width Enlargement est actif.

L'effet pseudo stéréo ne peut restaurer les informations spatiales ou panoramiques provenant d'un signal mono. Néanmoins, il produit deux signaux de sortie correspondants capables de fournir une amélioration impressionnante aux signaux mono sans pour autant résonner comme un effet musical plutôt que comme un son stéréo véritable.

## Menu Niveaux audio

1. Appuyer **deux fois** sur la touche MENU ● pour afficher le **menu PRINCIPAL**.
2. Appuyer sur la touche VERTE ○ pour afficher le **menu EFFETS audio**.

### Menu PRINCIPAL

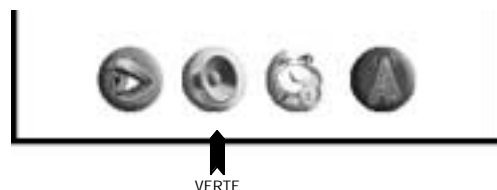

### Menu EFFETS audio

3. Appuyer sur la touche ROUGE ○ pour afficher le Menu NIVEAUX HAUT-PARLEURS.

### Menu EFFETS audio

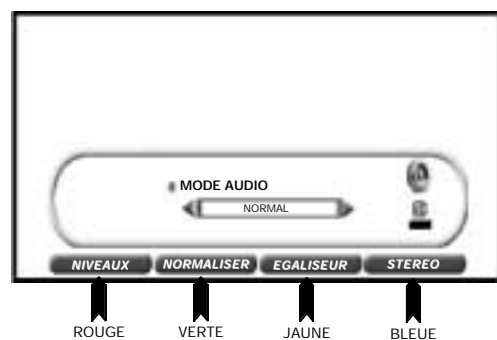

### Menu NIVEAUX HAUT-PARLEURS

4. Appuyer sur les touches de curseur HAUT/BAS [CH↑]/[CH↓] pour sélectionner :  
VOLUME, BALANCE, MODE LOUDNES, CORRECTION AUTO DU VOLUME ou GRAVES DYNAMIQUES.  
Le point rouge indique l'option sélectionnée.
5. Régler la qualité du son selon vos préférences à l'aide des touches de curseur GAUCHE/DROITE [←]/[→].

### Menu NIVEAUX DES HAUT-PARLEURS

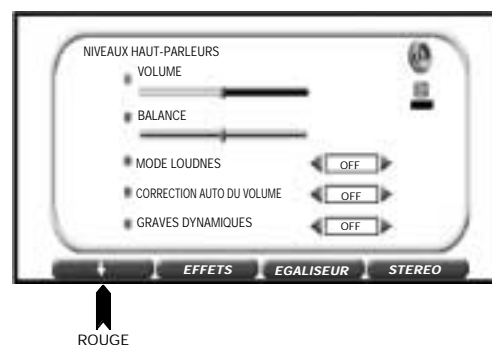

Sélectionner **MODE LOUDNES** (NORMAL, SPECIAL ou OFF) pour améliorer la qualité du son [1].

Sélectionner **CORRECTION AUTO DU VOLUME** (ON) pour égaliser les niveaux de volume [2]. Sélectionner OFF pour désactiver la Correction automatique du volume.

Sélectionner **GRAVES DYNAMIQUES** (MOYEN ou FORT) pour augmenter le volume des signaux de basse fréquence [3].

6. Appuyer sur la touche ROUGE ○ pour afficher le **menu NIVEAUX CASQUE AUDIO**.



**1 LOUDNES** augmente le volume des signaux basse et haute fréquence en fonction du réglage du volume. En mode NORMAL, en gardant l'amplitude de 1 kHz comme constante de fréquence de référence. En mode SPECIAL, en gardant l'amplitude de 2 kHz comme constante de fréquence de référence.

**2 A propos de la CORRECTION AUTO DU VOLUME** : bien souvent, des sources sonores différentes ont des niveaux de volume différents, le fait par exemple de passer d'un film à une page de publicités. La Correction automatique du volume (CAV) résout ce problème en égalisant les niveaux de volume.

**3 GRAVES DYNAMIQUES** Le système élargit la gamme de fréquences des haut-parleurs pour créer différents effets de graves.



### Menu NIVEAUX CASQUE AUDIO

- Appuyer sur les touches de curseur HAUT/BAS  pour sélectionner :  
VOLUME, BALANCE, MODE LOUDNESS, GRAVES ou AIGUS.  
Le point rouge indique l'option sélectionnée.
- Régler la qualité du son selon vos préférences à l'aide des touches de curseur GAUCHE/DROITE .
- Appuyer sur la touche ROUGE  pour afficher le **menu NIVEAUX EXTERNES**.

### Menu NIVEAUX EXTERNES

- Appuyer sur les touches de curseur HAUT/BAS  pour sélectionner :  
VOLUME PERITEL ou VOLUME AV.  
Le point rouge indique l'option sélectionnée.

**Sélectionner VOLUME PERITEL** pour régler la sortie du niveau sonore au niveau du connecteur PERITEL (RGB) à l'aide des touches du curseur GAUCHE/DROITE .

**Sélectionner VOLUME AV** pour régler la sortie du niveau sonore au niveau des connecteurs externes (AV-1/AV-2) à l'aide des touches du curseur GAUCHE/DROITE .

- Appuyer sur la touche MENU  pour fermer les **menus NIVEAUX audio**.

### Menu NIVEAUX DU CASQUE AUDIO

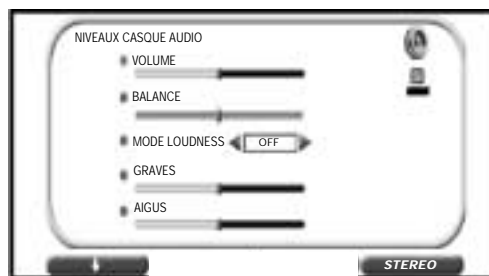



ROUGE

### Menu NIVEAUX EXTERNES



## Normaliser les niveaux audio

- Appuyer **deux fois** sur la touche MENU  pour afficher le **menu PRINCIPAL**.
- Appuyer sur la touche VERTE  pour afficher le **menu EFFETS audio**.

### Menu EFFETS audio

- Appuyer sur la touche VERTE  si vous désirez revenir aux réglages audio définis en usine.

### Menu PRINCIPAL



VERTE

### Menu EFFETS audio

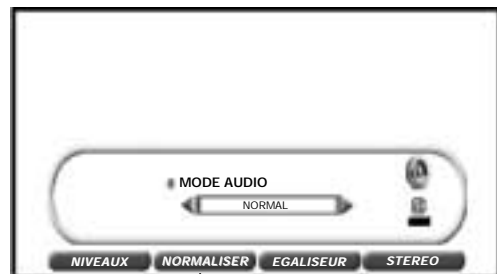

VERTE

## Menus Egaliseur et Stéréo

1. Appuyer **deux fois** sur la touche MENU ● pour afficher le **menu PRINCIPAL**.
2. Appuyer sur la touche VERTE ○ pour afficher le **menu EFFETS audio**.

### Menu EFFETS audio

3. Appuyer sur la touche JAUNE ○ pour afficher le **menu EGALISEUR**.

### Menu EGALISEUR

4. Appuyer sur la touche JAUNE ○ pour sélectionner une égalisation prédéfinie : PERSONNEL, CLASSIQUE, JAZZ, POP, CONCERT ou SPORT.
5. Pour modifier l'option PERSONNEL :
  - a) Appuyer sur les touches de curseur GAUCHE/DROITE ◀/▶ pour sélectionner : 100 Hz, 330 Hz, 1 KHz, 3,3 KHz ou 10 KHz  
Le point rouge indique l'option sélectionnée.
  - b) Appuyer sur les touches de curseur HAUT/BAS ◀/▶ pour ajuster.

**Remarque** : Les réglages de l'égaliseur ne sont pas opérationnels pour le casque audio.
6. Appuyer sur la touche BLEUE ○ pour afficher le **menu STEREO**.

### Menu STEREO

7. Appuyer sur les touches de curseur HAUT/BAS ◀/▶ pour sélectionner : MATRICE HAUT-PARLEURS, MATRICE CASQUE AUDIO, PRISE AV ① ou IDENTIFICATION  
Le point rouge indique l'option sélectionnée.
8. Appuyer sur les touches de curseur GAUCHE/DROITE ◀/▶ pour changer.

**Sélectionner MATRICE HAUT-PARLEURS** pour modifier le mode Son des haut-parleurs.

**Sélectionner MATRICE DU CASQUE AUDIO** pour modifier le mode Son du casque audio.

**Sélectionner PRISE AV** pour modifier le mode Son dans la sortie audio du connecteur externe (AV-1/AV-2).

**Sélectionner IDENTIFICATION** pour activer (ON) ou désactiver (OFF) l'identification automatique du système audio du programme en cours ②.

9. Appuyer sur la touche MENU I pour fermer le **menu STEREO**.

### Menu PRINCIPAL

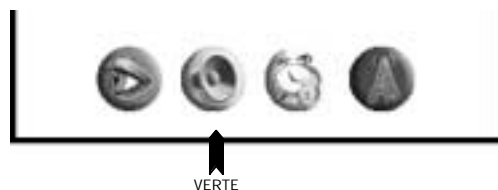

### Menu EFFETS audio

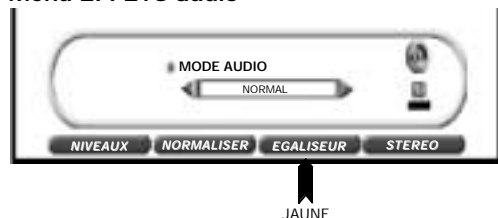

### Menu EGALISEUR

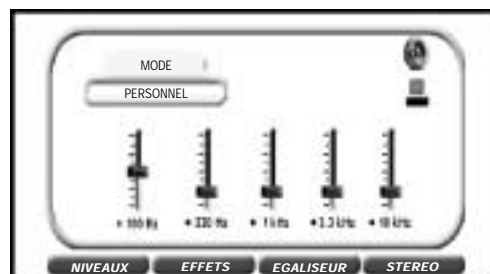

### Menu STEREO



① **A propos de la Matrice** : En fonction de la transmission du son, la reproduction du son peut être sélectionnée dans le Menu STEREO. Dans ce menu, vous pouvez sélectionner un mode Son pour les haut-parleurs, un autre pour le casque audio, et encore un autre pour les connecteurs externes (AV-1/AV-2).

Lorsque le téléviseur reçoit un programme diffusé en STEREO, il commute automatiquement sur STEREO et vous pouvez modifier ce réglage comme suit :

STEREO ↔ MONO

Lorsque le téléviseur reçoit un programme BILINGUE, il sélectionne automatiquement DUAL CH A, et vous pouvez modifier le réglage comme suit :

DUAL CH A ↔ DUAL CH B ↔ DUAL CH A B ↔ MONO

Lorsque le téléviseur reçoit un programme diffusé en MONO NICAM, il sélectionne automatiquement MONO NICAM, et vous pouvez modifier le réglage comme suit :

MONO NICAM ↔ MONO

Lorsque le téléviseur reçoit un programme diffusé en MONO FM, il sélectionne automatiquement MONO et le mode Son ne peut être modifié.

### ② A propos de l'identification

Identification ON : Le téléviseur identifie automatiquement le système audio reçu (SIGNAL MONO FM, STEREO ou DUAL).

Identification OFF : Désactive l'identification automatique du système audio et commute le son en mode MONO FM.

Ce mode peut s'avérer très pratique lorsque le niveau du signal reçu est extrêmement faible. Cette fonction reste indépendante pour chaque programme.

# Mode Réglage des fonctions

Ce mode vous permet de paramétrer la minuterie d'allumage et d'extinction, de régler le VERROUILLAGE PARENTAL, d'activer ou de désactiver l'AIDE interactive et de visualiser la démonstration de toutes les fonctions implémentées dans votre téléviseur.

1. Appuyer **deux fois** sur la touche MENU ● pour afficher le **menu PRINCIPAL**.
2. Appuyer sur la touche JAUNE ○ pour afficher le **menu minuteries**.

## ■ MINUTERIE D'ALLUMAGE

Le MINUTERIE D'ALLUMAGE est utilisé pour programmer la mise en marche du téléviseur pendant les 24 heures d'une journée.

Pour pouvoir utiliser cette fonction, il est indispensable de régler "l'HEURE ACTUELLE".

Si nécessaire, recommencer les étapes (1. ~ 2.) pour afficher le **menu Minuteries**.

3. Appuyer sur les touches de curseur HAUT/BAS [CH↑]/[CH↓] pour sélectionner "l'HEURE ACTUELLE".  
Le point rouge indique l'option sélectionnée.

**Réglage automatique de l'HEURE ACTUELLE :** Si un programme avec télétexte est reçu, l'"HEURE ACTUELLE" can peut être réglée automatiquement au moyen de l'horloge de ce signal.

Pour synchroniser l'"HEURE ACTUELLE", appuyer sur la touche Text/Mix/Picture [≡]/[⊞]/[□].

\* Important : Si un signal est transmis par satellite ou si l'heure correcte ne peut être obtenue, l'heure devra être réglée manuellement.

**Réglage manuel de l'HEURE ACTUELLE:** Appuyer sur les touches de curseur GAUCHE/DROITE [←]/[→] pour régler l'"HEURE ACTUELLE" manuellement.

4. Appuyer sur les touches de curseur HAUT/BAS [CH↑]/[CH↓] pour sélectionner "MISE SOUS TENSION PROGRAMMEE A". Le point rouge indique l'option sélectionnée.
5. Appuyer sur les touches de curseur GAUCHE/DROITE [←]/[→] pour ajuster la mise sous tension.  
Pour annuler la mise sous tension, sélectionner [←] [---] [→].
6. Appuyer sur la touche MENU ● pour fermer le menu MINUTERIES.
7. Appuyer sur la touche Veille (⏻ | TV) de la télécommande pour mettre le téléviseur en mode Veille.  
Lorsque l'heure présélectionnée est atteinte, le téléviseur se met en route et une image apparaît à l'écran.

\* Par mesure de sécurité, si personne n'est à la maison lorsque le téléviseur s'allume automatiquement, il repasse en mode Veille après 120 minutes ; il convient en effet d'appuyer sur n'importe quelle touche de la télécommande pour que le téléviseur reste allumé.

**Remarque :** S'il y a une coupure de courant, si la fiche a été débranchée ou si l'interrupteur est éteint, toutes les données relatives au MINUTERIE D'ALLUMAGE sont annulées.

## ■ MINUTERIE D'EXTINCTION

Le MINUTERIE D'EXTINCTION est utilisé pour programmer le passage du téléviseur en mode Veille une fois que le laps de temps réglé est écoulé.

Si nécessaire, répétez les étapes (1. ~ 2.) pour afficher le **menu Minuteries**.

3. Appuyer sur les touches de curseur HAUT/BAS [CH↑]/[CH↓] pour sélectionner "ETAT MINUTERIE D'EXTINCTION".  
Le point rouge indique l'option sélectionnée.
4. Appuyer sur les touches de curseur GAUCHE/DROITE [←]/[→] pour sélectionner la période désirée (05 ~ 180 minutes).  
Pour annuler le MINUTERIE D'EXTINCTION, sélectionner [←] [---] [→].
5. Appuyer sur la touche MENU ● pour fermer le menu **MINUTERIE D'EXTINCTION**.

**Remarque :** Les données du MINUTERIE D'EXTINCTION seront annulées si vous éteignez votre téléviseur avec la touche Veille (⏻ | TV) de la télécommande ou le bouton d'alimentation principal (⏻) du téléviseur.

Menu PRINCIPAL

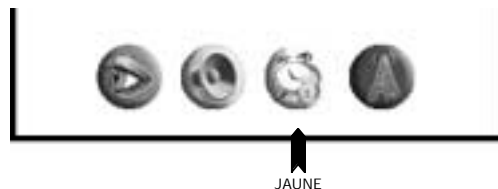

JAUNE

Menu MINUTERIES

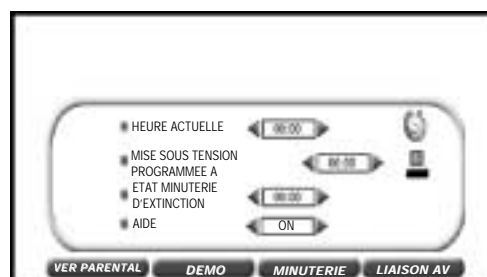

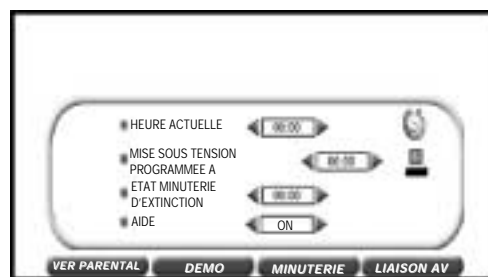

Menu MINUTERIES

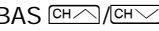

## Aide

Votre téléviseur est équipé d'une aide interactive, ce qui est confirmé à l'écran par le symbole . Cet aide vous guide dans l'utilisation du téléviseur. L'option AIDE ON/OFF vous permet d'afficher ou de dissimuler les boîtes d'aide.



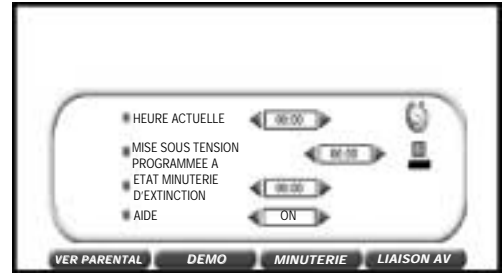

1. Appuyer **deux fois** sur la touche MENU ● pour afficher le **menu PRINCIPAL**.
2. Appuyer sur la touche JAUNE  pour afficher le **menu MINUTERIES**.
3. Appuyer sur les touches de curseur HAUT/BAS  pour sélectionner "AIDE".  
Le point rouge indique l'option sélectionnée.
4. Appuyer sur les touches de curseur GAUCHE/DROITE  pour activer (ON) ou désactiver (OFF) l'aide interactive.
5. Appuyer sur la touche MENU ● pour refermer le Menu.

### Menu MINUTERIES



## Mode DEMO (démonstration)

La fonction de démonstration vous permet de voir tous les menus implémentés dans ce téléviseur.

1. Appuyer **deux fois** sur la touche MENU ● pour afficher le **menu PRINCIPAL**.
2. Appuyer sur la touche JAUNE  pour afficher le **menu MINUTERIES**.
3. Appuyer sur la touche VERTE  pour afficher le **menu DEMO**.
4. Appuyer sur les touches de curseur GAUCHE/DROITE  pour sélectionner : NORMAL ou INSTAL. AUTO UNIQUEMENT
5. Appuyer sur la touche BLEUE  pour entamer la démonstration.
6. Appuyer sur n'importe quelle touche de la télécommande pour quitter cette fonction lorsque vous le souhaitez.

### Menu DEMO

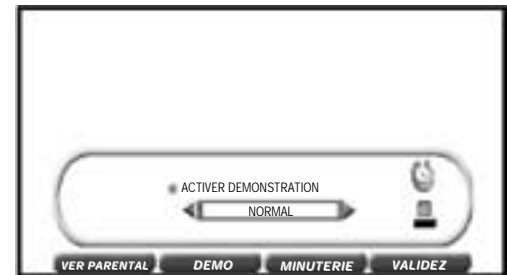

# Verrouillage parental (Protection)

Utiliser la fonction VERROUILLAGE PARENTAL pour bloquer l'accès à la télévision au moyen d'un code à 4 chiffres. Lorsque nous faisons référence à ce code, nous utilisons les initiales SN (Secret Number) ou PIN (Personal Identification Number). La protection peut s'appliquer au téléviseur proprement dit ("VER. TOUT") ou à des programmes spécifiques "VER. PROG". La fonction VERROUILLAGE PARENTAL vous permet également de programmer un intervalle de temps pendant lequel le téléviseur ou les programmes seront protégés. (Vos enfants ne peuvent pas sélectionner la chaîne que vous avez verrouillée).

1. Appuyer deux fois sur la touche MENU ● pour afficher le **menu PRINCIPAL**.
2. Appuyer sur la touche JAUNE ◯ pour afficher le **menu MINUTERIES**.

## Menu MINUTERIES.

3. Appuyer sur la touche ROUGE ◯ pour afficher le **menu VER. PARENTAL**.

## Menu VERROUILLAGE PARENTAL

Il est indispensable d'entrer le NUMERO SECRET afin de continuer la configuration de la fonction VER. PARENTAL.

4. Entrer les 4 chiffres à l'aide des touches numériques.

**Remarque :** En guise de précaution, noter votre numéro PIN et le garder dans un endroit familier (voir la dernière page de ce manuel). A partir de maintenant, avant d'effectuer certaines opérations, l'écran sera bloqué et l'instruction <ENTREZ VOTRE PIN> apparaîtra. Lorsque vous entrez le numéro secret à 4 chiffres à l'aide des touches numériques, l'écran sera débloqué et vous sera en mesure de poursuivre.

5. Sélectionner le mode de protection :

**VERROUILLER TOUT :** Avec la touche VERTE ◯

**VERROUILLER PROGRAMME :** Avec la touche JAUNE ◯

**SUPPRIMER VERROUILLAGE :** Avec la touche BLEUE ◯

## Menu VERROUILLER TOUT

Sélectionner cette option pour protéger l'accès au téléviseur entier. Si nécessaire, répéter les étapes (1. ~ 5.).

6. Appuyer sur les touches de curseur HAUT/BAS [CH ▲] / [CH ▼] pour sélectionner :

SOURCE, TYPE DE PROTECTION ou DEBUT / FIN.

Le point rouge indique l'option sélectionnée.

- SOURCE : Appuyer sur les touches de curseur GAUCHE/DROITE [←] / [→] pour sélectionner la source du signal que vous désirez verrouiller (téléviseur, magnétoscope ou tous).

● TYPE DE PROTECTION : Appuyer sur les touches de curseur GAUCHE/DROITE [←] / [→] pour sélectionner la période désirée que vous désirez verrouiller : AUCUN TOUJOURS ou TEMPO.

**AUCUN :** Pour annuler la protection.

**TOUJOURS :** L'accès au téléviseur sera protégé pendant la journée.

**TEMPO. :** L'accès au téléviseur sera protégé pendant la période programmée.

7. Si vous avez sélectionné TEMPO., appuyer sur les touches de curseur HAUT/BAS [CH ▲] / [CH ▼] pour sélectionner DEBUT ou FIN :

**DEBUT :** Pour entrer les heures et les minutes du début de la protection à l'aide des touches de curseur GAUCHE/DROITE [←] / [→].

**FIN :** Pour entrer les heures et les minutes de la fin de la protection à l'aide des touches de curseur GAUCHE/DROITE [←] / [→].

8. Appuyer sur la touche MENU ● pour fermer le **menu VER. TOUT**

**SI VOUS PERDEZ OU OUBLIEZ VOTRE PIN, CONTACTER LE SERVICE TECHNIQUE OU VOTRE DISTRIBUTEUR**

## Menu PRINCIPAL

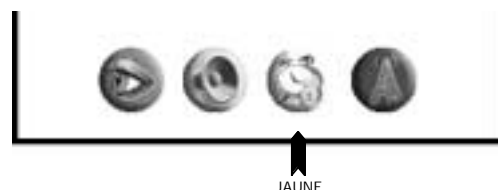

## Menu MINUTERIES

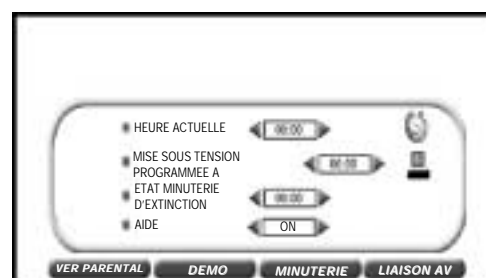

## Menu VERROUILLAGE PARENTAL

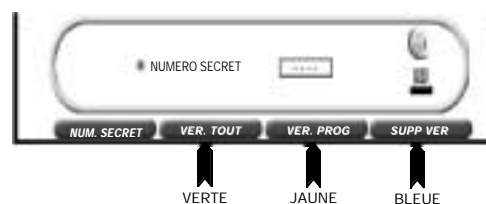

## Menu VERROUILLER TOUT



### Menu VERROUILLER PROGRAMME

Sélectionner cette option pour protéger l'accès à des programmes distincts. Si nécessaire, répéter les étapes (1. ~ 5. de la page 132).

- Appuyer sur les touches de curseur HAUT/BAS (CH↑/CH↓) pour sélectionner "PROGRAMME". Le point rouge indique l'option sélectionnée.
- Sélectionner le numéro de chaîne que vous voulez régler à l'aide des touches de curseur GAUCHE/DROITE (←/→).
- Appuyer sur les touches de curseur HAUT/BAS (CH↑/CH↓) pour sélectionner "TYPE DE PROTECTION". Le point rouge indique l'option sélectionnée.
- Appuyer sur les touches de curseur GAUCHE/DROITE (←/→) pour sélectionner la période désirée que vous désirez verrouiller : TEMPO. AUCUN, TOUJOURS ou AUTO (VPS).  
**AUCUN** : Pour annuler la protection du programme sélectionné.  
**TOUJOURS** : Pour protéger l'accès au programme sélectionné pendant la journée.  
**TEMPO.** : L'accès au programme sélectionné sera protégé pendant la période programmée.  
**AUTO (VPS)** : Pour activer la PROTECTION AUTOMATIQUE et le programme sélectionné ne sera bloqué que lorsqu'il reçoit le signal VPS. Certaines stations émettrices envoient ce signal VPS lorsque le programme qui est affiché ne convient pas aux enfants.
- Si vous avez sélectionné **TEMPO.**, appuyer sur les touches de curseur HAUT/BAS (CH↑/CH↓) pour sélectionner DEBUT ou FIN :  
**DEBUT** : Pour entrer les heures et les minutes du début de la protection à l'aide des touches de curseur GAUCHE/DROITE (←/→).  
**FIN** : Pour entrer les heures et les minutes de la fin de la protection à l'aide des touches de curseur GAUCHE/DROITE (←/→).
- Appuyer sur la touche MENU ● pour fermer le menu VERROUILLER PROGRAMME

### Menu VERROUILLER PROGRAMME



### Menu SUPPRIMER VERROUILLAGE

Cette option vous permet de supprimer tous les paramètres de la fonction VERROUILLAGE PARENTAL.

Si nécessaire, répéter les étapes (1. ~ 5. à la page 132).

- Appuyer sur la touche BLEUE (O) pour confirmer que vous désirez supprimer les paramètres de verrouillage parental.

### Menu SUPPRIMER VERROUILLAGE

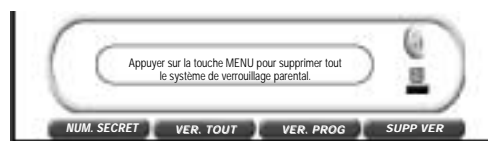

BLEUE

**Remarques** : Pour permettre à la protection temporisée de fonctionner correctement, l'heure de l'horloge interne doit être réglée précisément. Pour vérifier le réglage de l'heure, se reporter à la section - Réglage automatique ou manuel de l'heure- (page 132).

### Accès aux modes protégés

#### VER. TOUT :

Lorsque le téléviseur est protégé de la sorte, il sera bloqué lorsqu'il sera mis sous tension et une case rouge apparaîtra à l'écran avec l'instruction "ENTREZ VOTRE PIN".

Afin de pouvoir regarder la télévision, vous devez appuyer sur les touches numériques pour composer votre numéro secret (PIN).

Si vous n'entrez pas le numéro secret, seuls le bouton d'alimentation du téléviseur (O) et la touche Stand-by (Veille) (O I TV) de la télécommande seront opérationnels.

Si la protection est temporisée, le blocage de la télévision ne durera que le temps de la période programmée.

#### VERROUILLER PROGRAMME :

Lorsqu'un ou plusieurs programmes sont protégés, le téléviseur bloquera toute tentative d'accès à ces programmes et l'instruction "ENTREZ VOTRE PIN" apparaîtra à l'écran.

Afin de pouvoir regarder ces programmes, vous devez appuyer sur les touches numériques pour composer votre numéro secret.

Si vous n'entrez pas le numéro secret, seuls les touches de changement de programme (CH↑/CH↓), la touche Stand-by (Veille) (O I TV) de la télécommande et le bouton d'alimentation du téléviseur (O) seront opérationnels.

Si la protection du programme auquel vous voulez accéder est temporisée ou automatique, le blocage du programme durera le temps de la période programmée ou dès réception du signal VPS spécial ordonnant le blocage automatique.

**SI VOUS PERDEZ OU OUBLIEZ VOTRE PIN, CONTACTER LE SERVICE TECHNIQUE OU VOTRE DISTRIBUTEUR**

## Supprimer les paramètres PIN et de verrouillage parental

1. Appuyer deux fois sur la touche MENU ● pour afficher le **menu PRINCIPAL**.
2. Appuyer sur la touche JAUNE ○ pour afficher le **menu MINUTERIES**.

### Menu MINUTERIES

3. Appuyer sur la touche ROUGE ○ pour afficher le **menu VER. PARENTAL**.

### Menu VERROUILLAGE PARENTAL

Il est indispensable d'entrer le NUM. SECRET afin de continuer la configuration de la fonction VER. PARENTAL.

4. Entrer les 4 chiffres à l'aide des touches numériques.
5. Appuyer sur la touche BLEUE ○ pour afficher le **menu SUPPRIMER VERROUILLAGE**

### Menu SUPPRIMER VERROUILLAGE

Cette option vous permet de supprimer tous les paramètres de la fonction VERROUILLAGE PARENTAL.

6. Appuyer sur la touche BLEUE ○ pour confirmer que vous désirez supprimer les paramètres PIN et de verrouillage parental.

### Menu SUPPRESSION PARAMETRES

7. Appuyer sur la touche MENU ● pour refermer le **menu**.

### Menu PRINCIPAL

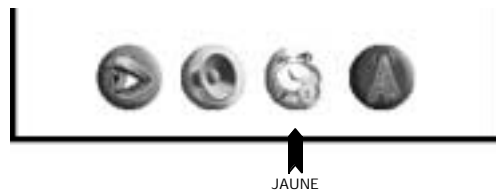

### Menu MINUTERIES

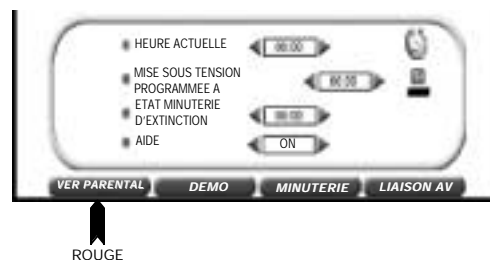

### Menu VERROUILLAGE PARENTAL



### Menu SUPPRIMER VERROUILLAGE

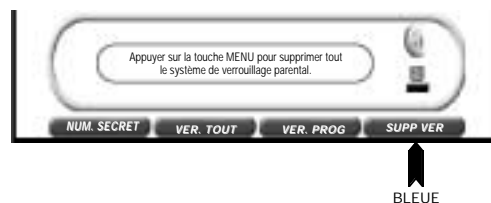

### Menu SUPPRESSION PARAMETRES



SI VOUS PERDEZ OU OUBLIEZ VOTRE PIN, CONTACTER LE SERVICE TECHNIQUE OU VOTRE DISTRIBUTEUR

## Contrôle des fonctions VCR au moyen du système LIAISON AV

**A propos de LIAISON AV : CETTE FONCTION NE PEUT S'UTILISER QU'AVEC LES MAGNETOSCOPES COMPATIBLES NexTView, Smart Link, Easy Link et Megalogic.**

Ce système de communication "Intelligent" permet de contrôler certaines fonctions de magnétoscope du téléviseur et vice versa.

Par exemple, il est possible de programmer l'enregistrement du magnétoscope ou d'enregistrer le signal actuellement affiché sur le téléviseur quelle que soit la source du signal.

Dans ce cas, le magnétoscope et le téléviseur doivent être raccordés par la prise Péritel disponible pour cette fonction (prise AV-1 dans ce téléviseur). Se reporter au manuel de votre magnétoscope pour plus d'informations.

1. Appuyer deux fois sur la touche MENU ● pour afficher le **menu PRINCIPAL**.
2. Appuyer sur la touche JAUNE ○ pour afficher le **menu MINUTERIES**.

### Menu MINUTERIES

3. Appuyer sur la touche BLEUE ○ pour afficher le **menu LIAISON AV**.

### Menu LIAISON AV

4. A l'aide des touches de couleur ○, sélectionner la fonction désirée : PROGRAM., DEBUT, FIN ou TEMPO./VCR.

**PROGRAM. - Transfert des présélections-** : Appuyer sur la touche JAUNE ○ pour commencer à transférer les présélections vers le magnétoscope.

Si le téléviseur est raccordé à un magnétoscope avec la fonction LIAISON AV ou une fonction compatible, le téléviseur va automatiquement transférer les chaînes télévisées mémorisées vers le magnétoscope.

Le message TRANSFER AV-LINK:  
PROGRAM XX apparaît à l'écran.

Lorsque le message disparaît, la liste de programmes du magnétoscope est à présent la même que celle du téléviseur.

**DEBUT - Enregistrez ce que vous voyez-** : Appuyer sur la touche VERTE ○ pour lancer l'enregistrement.

**FIN** : Appuyer sur la touche ROUGE ○ pour arrêter l'enregistrement.

**TEMPO./VCR** : Appuyer sur la touche BLEUE ○ pour afficher le menu PROGRAMMATION TEMPO.

5. Appuyer sur la touche MENU ● pour refermer le **menu**.

### ■ Menu QUICK LIAISON AV (DEBUT / FIN enregistrement)

Utiliser cette option pour enregistrer ce que vous voyez.

1. Appuyer **une fois** sur la touche MENU ● pour afficher le **menu QUICK**.
2. Appuyer sur la touche JAUNE ○ pour démarrer l'enregistrement.
3. Appuyer sur la touche JAUNE ○ pour arrêter l'enregistrement.

### Menu PRINCIPAL

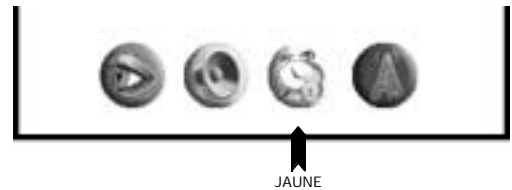

### Menu MINUTERIES



### Menu LIAISON AV

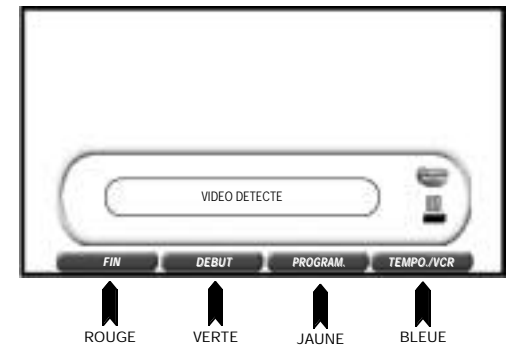

### Menu QUICK (Rapide)

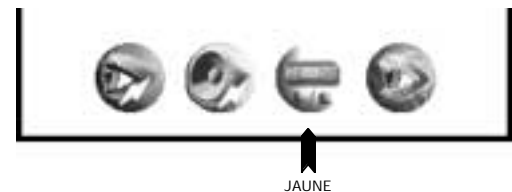



## LIAISON AV -PROGRAMMATION MINUTERIE-

Ce menu vous permet de définir une heure de début et de fin ultérieure pour un enregistrement.

1. Sélectionner la chaîne que vous désirez enregistrer à l'aide des chiffres 0-9 ou des touches /CH-.
2. Appuyer **deux fois** sur la touche MENU ● pour afficher le **Menu PRINCIPAL**.
3. Appuyer sur la touche JAUNE pour afficher le **menu MINUTERIES**.

### Menu MINUTERIES

4. Appuyer sur la touche BLEUE pour afficher le **menu LIAISON AV**.

### Menu LIAISON AV

5. Appuyer sur la touche BLEUE pour afficher le **menu PROGRAMMATION TEMPO./VCR**

### Menu PROGRAMMATION TEMPO./VCR

6. Appuyer sur les touches de curseur HAUT/BAS /CH- pour sélectionner :APPAREIL, DATE, DEBUT, FIN, MODE et VITESSE
  - APPAREIL** : pour sélectionner le contrôleur (vidéo ou téléviseur) à l'aide des touches de curseur GAUCHE/DROITE .
  - DATE** : pour entrer la date d'enregistrement à l'aide des touches numériques. Entrer les 2 chiffres de la date, puis 2 pour le mois. Par ex. pour le 9 juillet, appuyer sur 0 9 (9), puis 0 7 (juillet).
  - DEBUT** : pour définir une heure de début ultérieure. Entrer 2 chiffres pour l'heure et 2 pour les minutes du DEPART.
  - FIN** : pour définir une heure de fin ultérieure. Entrer 2 chiffres pour l'heure et 2 pour les minutes de la FIN.
  - MODE** : si vous voulez effectuer des enregistrements supplémentaires au même moment chaque jour et chaque semaine, utiliser pour sélectionner UNIQUE, QUOTIDIEN ou HEBDO.
  - VITESSE** : pour modifier la vitesse d'enregistrement entre Standard-Play (SP) et Long-Play (LP), à l'aide des touches . Standard-Play donne la meilleure qualité d'image; Long-Play offre la plus longue période d'enregistrement.
7. Appuyer sur la touche BLEUE pour "PROG. VIDEO" pour mémoriser le la minuterie.
8. A présent, le magnétoscope est réglé manuellement pour le mode Minuterie. Se reporter au manuel de votre magnétoscope pour plus d'informations.
9. Appuyer sur la touche MENU ● pour supprimer l'affichage sur écran.

### Menu PRINCIPAL

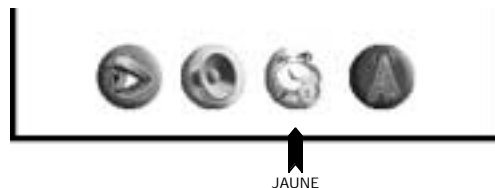

### Menu MINUTERIES

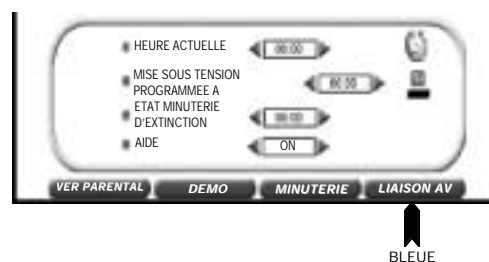

### Menu LIAISON AV

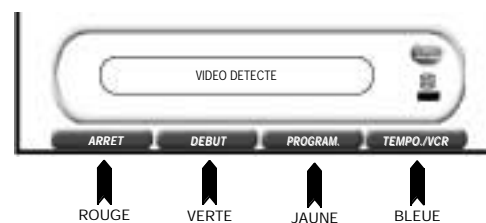

### Menu PROGRAMMATION TEMPO./VCR

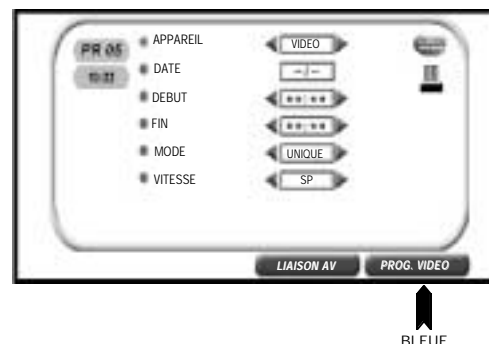

#### ❶ A propos d'Appareil

■ **"Appareil vidéo"** : sélectionner de préférence "Appareil vidéo" pour mémoriser les données de PROGRAMMATION MINUTERIE. dans la mémoire tampon vidéo. Lorsque vous sélectionnez "Appareil vidéo", le Mode (UNIQUE/QUOTIDIEN/HEBDO) et la Vitesse (SP/LP) peuvent être changés uniquement si le magnétoscope présente ces fonctions.

■ **"Appareil TV"** : lorsque le magnétoscope ne peut pas accepter les données de PROGRAMMATION MINUTERIE. (c.-à-d. lorsque le magnétoscope a sa mémoire pleine), sélectionner "Appareil TV" pour mémoriser les données de PROGRAMMATION MINUTERIE. dans la mémoire tampon du téléviseur. Lorsque vous sélectionnez "Appareil TV", l'enregistrement ultérieur ne peut être appliqué que dans les prochaines 24 heures.

Lorsque vous sélectionnez "Appareil TV", Mode (Unique) et Vitesse (SP) ne peuvent pas être modifiés. Lorsque vous sélectionnez "Appareil TV", dans le cas d'une coupure de courant, débranchement de la prise ou si le téléviseur est éteint au moyen du bouton d'alimentation principal (O I) du téléviseur, les données de PROGRAMMATION MINUTERIE. seront annulées. Pour conserver les données programmées, utiliser la touche Stand-by (Veille) (O I TV) de la télécommande pour éteindre le téléviseur.

# Réglage des chaînes (avancé)

## Pour répéter l'AUTO INSTALLATION

Dans ce mode, vous pouvez sélectionner une LANGUE pour les menus sur écran, définir un PAYS et refaire l'AUTOINSTALLATION (par ex. après un déménagement).

1. Appuyer deux fois sur la touche MENU ● pour afficher le **menu PRINCIPAL**.
2. Appuyer sur la touche BLEUE ◯ pour afficher le **menu REGLAGE**.

### Menu REGLAGE

3. Appuyer sur la touche ROUGE ◯ pour démarrer l'"INSTALLATION AUTOMATIQUE".

Le message "INSTALLATION AUTOMATIQUE" s'affiche à l'écran avec une liste de langues.

### Langue

4. Appuyer sur les touches CH/CH/CH/CH pour sélectionner la langue des menus.
5. Appuyer sur la touche BLEUE ◯ pour confirmer et afficher une liste de pays.

### Pays

6. Appuyer sur la touche CH/CH pour sélectionner le pays.
  - 6.1 Si vous sélectionnez les pays sauf FRANCE et ROYAUME-UNI, le téléviseur effectue une recherche par système B/G.
  - 6.2 Si vous sélectionnez FRANCE, le téléviseur effectue une recherche d'abord par système L/L' et ensuite par système B/G.
  - 6.3 Si vous sélectionnez ROYAUME-UNI, le téléviseur effectue une recherche par système B/G.
- 7 Appuyer sur la touche BLEUE ◯ pour confirmer.
  - Le téléviseur est prêt à présélectionner automatiquement toutes les chaînes locales pour vous.
  - Si le téléviseur est utilisé avec un magnétoscope, mettre le magnétoscope sous tension et passer une cassette enregistrée.
8. Appuyer sur la touche MENU ● pour arrêter l'INSTALLATION AUTOMATIQUE ou appuyer sur une touche quelconque et suivre les instructions à l'écran pour démarrer la programmation automatique des chaînes.

### Programmation automatique des chaînes

Le téléviseur suivra les étapes suivantes de manière automatique et séquentielle :

**Système de classement automatique des chaînes (ACSS) :** Le téléviseur RECHERCHE LES FREQUENCES, mémorise les chaînes trouvées et les classe (suivant des critères techniques) du Pr-01 du téléviseur à un maximum de 99 programmes.

**Remarque :** Il faut parfois plusieurs minutes à ce processus de réglage pour effectuer l'opération.

### Programmes mémorisés

Lorsque la RECHERCHE AUTOMATIQUE est achevée, le menu "PROGRAMMES MEMORISES" apparaîtra à l'écran et vous pourrez modifier l'ordre des chaînes et modifier ou donner aux chaînes un nom de quatre lettres.

Pour renommer des chaînes ou changer leur ordre, se reporter au chapitre -Programmes mémorisés- (page 115).

Si vous souhaitez quitter le menu, appuyez sur la touche MENU ●.

### Menu PRINCIPAL



### Menu REGLAGE



### Langue



### Pays

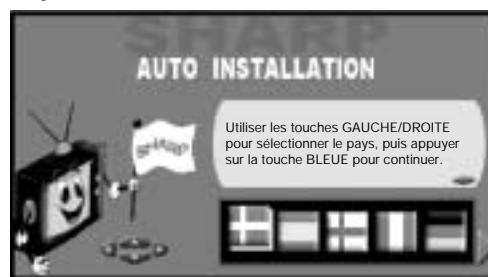

### VCR

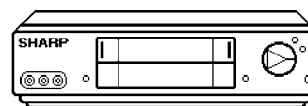



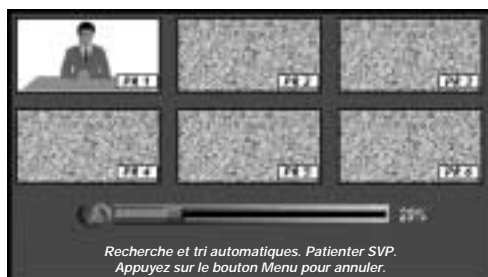









### Recherche



## Programmation manuelle des chaînes (PROGRAMMATION A L'AIDE DES NUMEROS DE VRAIES CHAINES)

1. Appuyer **deux fois** sur la touche MENU ● pour afficher le **Menu PRINCIPAL**.
2. Appuyer sur la touche BLEUE  pour afficher le **menu REGLAGE**.

### Menu REGLAGE

3. Appuyer sur les touches de curseur HAUT/BAS / pour sélectionner "PROGRAMME" (marqué en rouge).
4. Appuyer sur les touches de curseur GAUCHE/DROITE / (ou les touches numériques 0 ~ 9) pour sélectionner le numéro de programme que vous souhaitez préprogrammer.
5. Appuyer sur la touche de curseur BAS  pour sélectionner "TYPE DE CHAINE" (marqué en rouge).
6. Appuyer sur les touches de curseur GAUCHE/DROITE / pour sélectionner "ANTENNE" ou "CABLE".
7. Appuyer sur la touche de curseur BAS  pour sélectionner "SYSTEME".
8. Appuyer sur les touches de curseur GAUCHE/DROITE / pour sélectionner B/G, D/K, I ou L/L'.
9. Appuyer sur la touche de curseur BAS  pour sélectionner "NUMERO DE CHAINE" (marqué en rouge).
10. Appuyer sur les touches de curseur GAUCHE/DROITE / (ou les touches numériques 0 ~ 9) pour entrer le numéro de canal réel que vous désirez mémoriser.
11. Répéter la procédure ci-dessus (3. ~ 10. étapes) pour présélectionner d'autres programmes.
12. Appuyer sur la touche MENU ● pour supprimer l'affichage sur écran.

### Menu PRINCIPAL





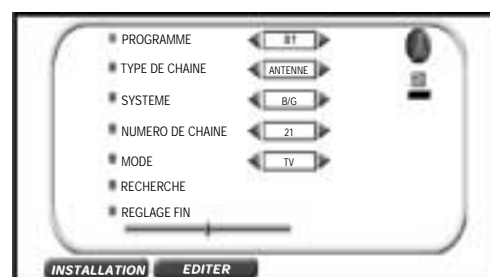









### Menu REGLAGE





## Programmation manuelle des chaînes (PROGRAMMATION A L'AIDE DU REGLAGE DE FREQUENCE)

1. Appuyer **deux fois** sur la touche MENU ● pour afficher le **menu PRINCIPAL**.
2. Appuyer sur la touche BLEUE  pour afficher le **menu REGLAGE**.

### Menu REGLAGE

3. Appuyer sur les touches de curseur HAUT/BAS / pour sélectionner "PROGRAMME" (marqué en rouge).
4. Appuyer sur les touches de curseur GAUCHE/DROITE / (ou les touches numériques 0 ~ 9) pour sélectionner le numéro de programme que vous souhaitez préprogrammer.
5. Appuyer sur la touche de curseur BAS  pour sélectionner "TYPE DE CHAINE" (marqué en rouge).
6. Appuyer sur les touches de curseur GAUCHE/DROITE / pour sélectionner "ANTENNE" ou "CABLE".
7. Appuyer sur la touche de curseur BAS  pour sélectionner "SYSTEME".
8. Appuyer sur les touches de curseur GAUCHE/DROITE / pour sélectionner B/G, D/K, I ou L/L'.
9. Appuyer sur la touche de curseur BAS pour sélectionner "RECHERCHE" (marqué en rouge).
10. Appuyer sur les touches de curseur GAUCHE/DROITE / pour régler entre le canal existant et le précédent/suivant.

La séquence de réglage s'arrête lorsqu'un signal est détecté, si ce signal n'est pas la chaîne souhaitée, appuyer sur  ou  pour continuer.

11. Répéter la procédure ci-dessus (3. ~ 10. étapes) pour présélectionner d'autres programmes.
12. Appuyer sur la touche MENU ● pour supprimer l'affichage sur écran.

### Menu PRINCIPAL



### Menu REGLAGE

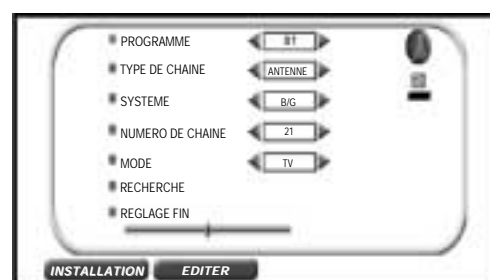

## Une fois la programmation terminée

Les fonctions suivantes sont disponibles pour les chaînes programmées :

### ■ Réglage fin

Lorsqu'une chaîne programmée n'est pas exactement réglée, vous pouvez en affiner le réglage dans ce mode.

1. Appuyer **deux fois** sur la touche MENU ● pour afficher le **menu PRINCIPAL**.
2. Appuyer sur la touche BLEUE ◯ pour afficher le **menu REGLAGE**.

#### Menu REGLAGE

3. Appuyer sur les touches de curseur HAUT/BAS  $\uparrow/\downarrow$  pour sélectionner "PROGRAMME" (marqué en rouge).
4. Appuyer sur les touches de curseur GAUCHE/DROITE  $\leftarrow/\rightarrow$  (ou les touches numériques 0 ~ 9) pour ajuster le numéro de programme que vous désirez régler.
5. Appuyer sur la touche de curseur BAS  $\downarrow$  pour sélectionner "REGLAGE FIN" (marqué en rouge).
6. Maintenir enfoncées les touches de curseur GAUCHE -  $\leftarrow$  ou DROITE  $\rightarrow$  jusqu'à l'obtention de la meilleure position de réglage, pour une image et un son optimaux.

Après le réglage fin, le numéro du programme passe de blanc à jaune.

7. Répéter la procédure ci-dessus (3. ~ 6. étapes) pour d'autres programmes, si nécessaire.
8. Appuyer sur la touche MENU ● pour supprimer l'affichage sur écran.

#### Menu PRINCIPAL



#### Menu REGLAGE

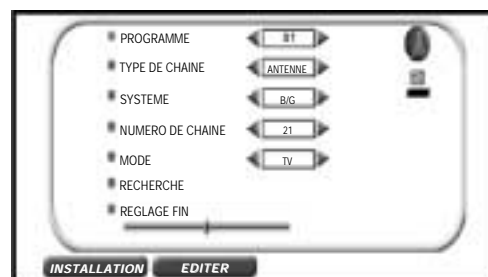

### ■ Mode

Cette fonction vous permet de sélectionner TV, VIDEO ou SAUT.

1. Appuyer deux fois sur la touche MENU ● pour afficher le **menu PRINCIPAL**.
2. Appuyer sur la touche BLEUE ◯ pour afficher le **menu REGLAGE**.

#### Menu REGLAGE

3. Appuyer sur les touches de curseur HAUT/BAS  $\uparrow/\downarrow$  pour sélectionner "PROGRAMME" (marqué en rouge).
4. Appuyer sur les touches de curseur GAUCHE/DROITE  $\leftarrow/\rightarrow$  (ou les touches numériques 0 ~ 9) pour ajuster le numéro de programme que vous désirez définir.
5. Appuyer sur la touche de curseur BAS  $\downarrow$  pour sélectionner "MODE" (marqué en rouge).
6. Appuyer sur les touches de curseur GAUCHE/DROITE  $\leftarrow/\rightarrow$  pour sélectionner : "TV", "VIDEO" ou "SAUT".

**TV :** Si le signal TV est faible, l'image peut trembler. Dans ce cas, choisir le mode TV.

**VIDEO :** Dans certains cas, la partie supérieure de l'image peut être déformée lors de la réception du signal d'un magnétoscope via la prise RF du téléviseur. La sélection de cette option contribuera à réduire cet effet.

**SAUT :** Permet d'ignorer des chaînes que vous ne souhaitez pas regarder lors de l'utilisation des touches de sélection de chaînes  $\uparrow/\downarrow$ .

7. Répéter la procédure ci-dessus (3. ~ 6. étapes) pour d'autres programmes.
8. Appuyer sur la touche MENU ● pour supprimer l'affichage sur écran.

#### Menu PRINCIPAL



#### Menu REGLAGE

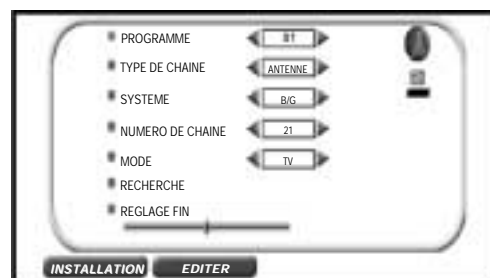

## ■ Editer (Programmes mémorisés)

Cette fonction vous permet de supprimer, classer ou entrer le nom pour chacun des programmes avec A ~ Z , 0 ~ 9 et le tiret.

1. Appuyer **deux fois** sur la touche MENU ● pour afficher le **Menu PRINCIPAL**.
2. Appuyer sur la touche BLEUE ◯ pour afficher le **menu REGLAGE**.

### Menu PRINCIPAL



### Menu REGLAGE

3. Appuyer sur la touche VERTE ◯ "EDITER" pour afficher le **menu Programmes mémorisés**.

### Menu REGLAGE



### Menu Programmes mémorisés

Le menu "Programmes mémorisés" s'affichera à l'écran avec une liste des chaînes qui ont été mémorisées avec les options disponibles :

- a) Sélectionner un programme à éditer → **CH/ /CH** .
- b) "EDITER NOM" → Touche ROUGE ◯ .
- c) "TRIER" → Touche VERTE ◯ .
- d) "SUPPRIMER" → Touche JAUNE ◯ .
- e) Quitter → Touche MENU ● ou touche BLEUE ◯ .

### Menu Programmes mémorisés

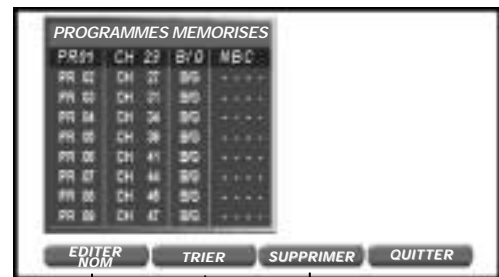

### Mode "EDITER NOM"



### Mode "TRIEN"

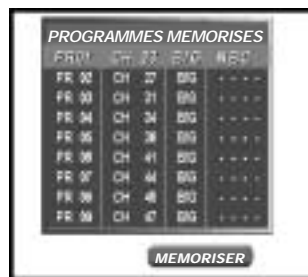

### Mode "SUPPRIMER"

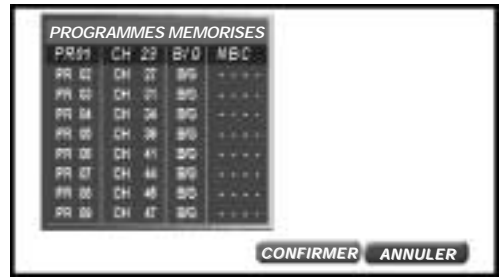

Pour plus d'explications, se reporter à la section intitulée -Programmes mémorisés- (page 115).

## Autres fonctions

### ■ Touche de sélecteur TV/vidéo

Cette touche vous permet de sélectionner l'une des sources d'entrée du téléviseur.

1. Lorsque la touche TV/VIDEO  est enfoncée pour la première fois, le **menu TV/Vidéo** apparaît et le mode TV passe en mode VIDEO.

L'écran du dernier mode VIDEO s'affiche.

2. Appuyer sur la touche COULEUR  correspondante pour sélectionner l'une des sources d'entrée comme indiqué sur l'illustration.



Si vous appuyez sur l'une des touches COULEUR  en cours de mode VIDEO, le menu TV/Vidéo apparaîtra de nouveau.

**Remarque :** Chaque fois que la touche COULEUR  correspondante est enfoncée, les modes AV1/S-VIDEO et AVANT/AVANT S-VIDEO changent comme suit.

**Touche VERTE  :** AV1 ↔ S-VIDEO

**Touche BLEUE  :** AVANT ↔ AVANT S-VIDEO

L'entrée sélectionnée apparaîtra à l'écran.

3. Appuyer sur la touche **MENU**  pour faire disparaître le menu de l'écran ou appuyer sur la touche TV/VIDEO  pour quitter le menu et le mode VIDEO reviendra au mode TV.

### ■ Touche CLOCK

Appuyer sur la touche pour afficher l'heure.







### ■ Prise casque audio

La prise du casque audio est située derrière le clapet.

**Comment ouvrir le clapet :** Appuyer sur la partie supérieure de la trappe, et l'ouvrir légèrement.

Enfoncez votre doigt vers l'intérieur et tirez pour ouvrir.

**Sécurité :** Pour protéger les oreilles, diminuer le volume du casque audio avant de le connecter.

1. Appuyer **deux fois** sur la touche **MENU**  pour afficher le **menu PRINCIPAL**.
2. Appuyer sur la touche VERTE  pour afficher le **menu EFFETS audio**.
3. Appuyer **deux fois** sur la touche ROUGE  pour voir le **menu NIVEAUX CASQUE AUDIO**.
4. Abaisser le volume avec la touche de curseur GAUCHE .
5. Insérer la fiche du casque audio jusqu'au fond de la prise écouteur comme indiqué sur le schéma.
6. Régler la qualité du son selon vos préférences à l'aide des touches de curseur GAUCHE/DROITE .
7. Appuyer sur la touche **MENU**  pour supprimer l'affichage sur écran.

### ■ Touche sous-titre

Ce téléviseur possède une fonction d'accès rapide aux sous-titres télétextes, de sorte qu'ils peuvent être sélectionnés par pression sur une seule touche. Appuyer simplement sur la touche  de la télécommande en mode de visualisation (c.-à-d. pas un télétexte, etc.) et les sous-titres seront automatiquement sélectionnés et affichés à l'écran.

Pour quitter ce mode, appuyer de nouveau sur la touche  de la télécommande.

**REMARQUE:** La page 888 est la page à sous-titres, par défaut. Eventuellement, il se peut que la chaîne n'utilise pas cette page pour le sous-titrage.

Veuillez contrôler et sélectionner manuellement, en mode texte intégral, la page correspondante.

### Menu TV/Vidéo

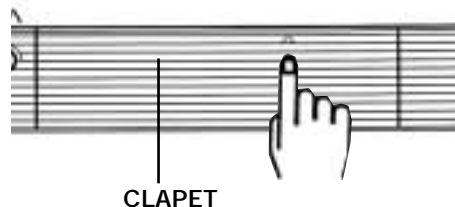
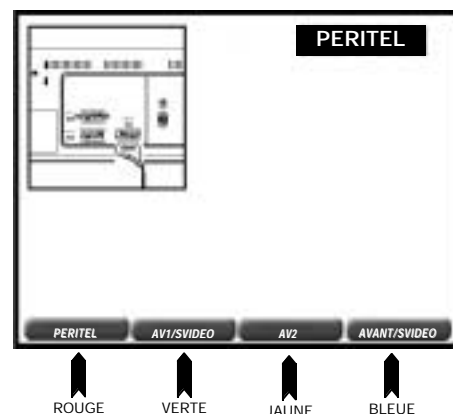

CLAPET

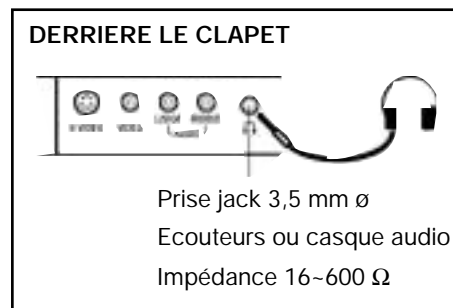

## ■ Touche d'appel de canal

Appuyer sur cette touche pour afficher le numéro du canal actuel et le mode son.

S'ils ont été réglés, le nom, s'il existe, le temps avant la déconnexion temporisée, le système de temporisation réelle et le système de connexion temporisée sont également affichés à l'écran. Appuyer une seconde fois sur cette touche pour effacer l'affichage.

Si le canal qu'on est en train de regarder a été réglé de façon à être sauté à l'aide de la fonction de saut de canal, le numéro du programme et son num si on lui en a assigné un, sont affichés en rouge. Si on a précédé au réglage fin de ce canal, le numéro du programme et éventuellement son nom seront affichés en jaune



## Mode VIDEO

Un Magnétoscope SHARP peut être commandé à l'aide de la télécommande du téléviseur.

### Touches de sélection de chaîne (Magnétoscope) CH

Ces touches permettent de changer les chaînes et de régler le temporisateur.

### Touche Lecture

Appuyer sur cette touche pour démarrer la lecture.

### Touche Enregistrement

Appuyer sur cette touche pour démarrer l'enregistrement. La cassette vidéo sera éjectée si elle est protégée contre l'enregistrement.

### Touche Arrêt

Appuyez sur cette touche pour arrêter la lecture ou l'enregistrement.



### Operate button VCR

Appuyer sur cette touche pour allumer votre magnétoscope.

### Touches Avance rapide/recherche avant d'image et Rembobiner/Recherche arrière d'images



Ces deux touches ont la fonction suivante :

#### Avance et rembobinage rapides

① Pour vous déplacer plus rapidement sur la bande, appuyer sur la touche ARRET  et ensuite sur les touches  ou  pour avancer ou rembobiner la cassette.

② Appuyer sur la touche ARRET  pour arrêter l'avance ou le rembobinage.

#### Recherche d'image

① Pendant la lecture, appuyer sur la touche  pour une recherche avant d'images ou sur la touche  pour une recherche arrière d'images.

② Appuyer sur la touche LECTURE  pour rétablir la lecture normale.

Consulter le mode d'emploi de votre magnétoscope pour plus d'informations.

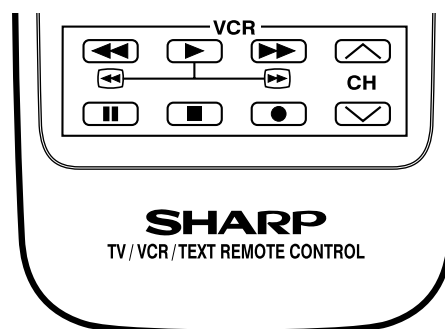

# Touche Guide électronique des programmes "nexTView"

Le **Guide électronique des programmes**, appelé également "nexTView" et diffusé par certaines chaînes, s'active en appuyant sur la touche  de la télécommande afin de visualiser les informations concernant les programmes prévus. Si votre téléviseur n'est pas réglé sur des chaînes avec "nexTView" (au moins une), le **Guide électronique des programmes** ne sera pas disponible.

## ■ Qu'est-ce que le Guide électronique des programmes "nexTView"?

Le **Guide électronique des programmes** est un service d'informations (également appelé "nexTView") diffusé par certaines chaînes avec leurs émissions normales. Votre téléviseur SHARP est prêt à recevoir ces informations et les présente à l'écran, à l'aide de la télécommande. Pour ce faire, le téléviseur doit être réglé sur au moins une chaîne avec "nexTView".

## ■ Contenu du Guide électronique des programmes "nexTView"?

Le **Guide électronique des programmes** contient des informations concernant les programmes prévus :

- Nom de programme.
- Intervalle de temps : heures de début et de fin.
- Type d'émission : mono, stéréo, bilingue, etc.
- Type de programme : nouvelles, films, variétés, etc.
- Informations complémentaires : Il peut également contenir des informations complémentaires concernant le programme sélectionné (par ex. une brève synthèse de film).

**Remarques :** Le contenu du **Guide électronique des programmes** dépend de chaque station. Outre leur programmation propre, certaines stations offrent des informations concernant la programmation d'autres stations. Si ces informations ne sont pas disponibles, un message s'affichera pour l'indiquer.

## ■ "nexTView" Fonctions du Guide électronique des programmes

Avec les informations fournies par le **Guide électronique des programmes**, outre l'affichage de la liste des programmes prévus, vous pouvez régler le téléviseur pour qu'il se mette en route à l'heure de départ d'un programme ou programmer un magnétoscope équipé de la fonction "LIAISON AV"  pour qu'il enregistre le programme sélectionné.

**❶ A propos de "LIAISON AV" :** Cette fonction est disponible uniquement sur les magnétoscopes qui sont compatibles avec NexTView, Smart Link, Easy Link et Megalogic.





Ce système de communication "intelligent" vous permet de contrôler certaines fonctions du magnétoscope du téléviseur et vice-versa.

Dans ce cas, il est possible de programmer un enregistrement programmé du téléviseur à l'aide des informations fournies par le **Guide électronique des programmes**.

Pour que ces informations soient transmises, le téléviseur et le magnétoscope doivent être raccordés via le câble Péritel, qui doit être branché entre la prise AV-1 du téléviseur et la prise correspondante du magnétoscope. Vérifier le mode d'emploi du magnétoscope pour plus d'informations.









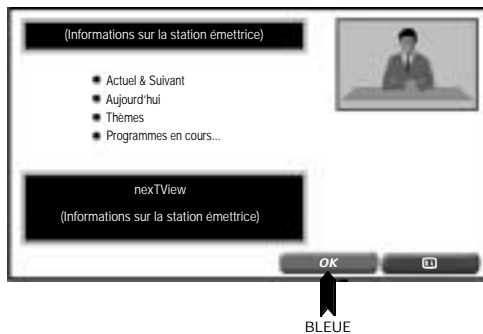

## ■ "nexTVView" Fonctionnement du Guide électronique des programmes

- Sélectionner une chaîne avec informations "nexTVView".
- Appuyer sur la touche  pour afficher le Menu Principal "nexTVView".
- Appuyer sur les touches / pour sélectionner le type de recherche (le point rouge indique l'option sélectionnée) :
  - **Actuel & Suivant** : informations concernant le programme actuellement affichée et le suivant.
  - **Aujourd'hui** : informations concernant les programmes prévus aujourd'hui.
  - **Thèmes** : Liste des thèmes et sous-thèmes vous aidant à rechercher les programmes prévus sélectivement en fonction du sous-thème sélectionné.
  - **Programmes en cours...** : informations concernant les programmes diffusés actuellement sur plusieurs chaînes. Cette option est disponible uniquement si la chaîne sélectionnée offre des informations de programmation concernant d'autres chaînes.
- Appuyer sur la touche BLEUE  pour passer à l'écran suivant.

### "nexTVView" : Menu Principal (par ex. : RTL 2)









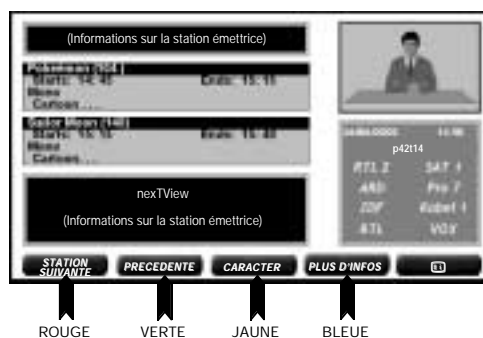



### "nexTVView" : "● Actuel & Suivant"

- Si nécessaire, appuyer sur la touche  pour afficher le Menu Principal "nexTVView".
- Appuyer sur les touches / pour sélectionner "● Actuel & Suivant" (Le point rouge indique l'option sélectionnée).
- Appuyer sur la touche BLEUE  pour afficher les informations concernant le programme actuellement affiché et le suivant.
- Appuyer sur les touches / pour passer en revue la programmation (la case rouge indique le programme sélectionné).
- Appuyer sur la touche ROUGE  pour sélectionner une autre chaîne (option disponible lorsque la chaîne réglée offre des informations de programmation concernant d'autres chaînes).
- Appuyer sur la touche BLEUE  pour afficher davantage d'informations de programmation.
- Appuyer sur la touche VERTE pour retourner à l'écran précédent.
- Appuyer sur la touche JAUNE  pour afficher davantage d'options (expliquées dans la section "Fonctions avancées").
- Appuyer sur la touche MENU ● pour quitter "nexTVView".

### "nexTVView" : Actuel & Suivant (par ex. RTL 2)









### "nexTVView" : "● Aujourd'hui"

- Si nécessaire, appuyer sur la touche  pour afficher le Menu Principal "nexTVView".
- Appuyer sur les touches / pour sélectionner "● Aujourd'hui" (le point rouge indique l'option sélectionnée).
- Appuyer sur la touche BLEUE  pour afficher les informations concernant les programmes prévus aujourd'hui.
- Appuyer sur les touches / pour passer en revue la programmation (la case rouge indique le programme sélectionné).
- Appuyer sur la touche ROUGE  pour sélectionner une autre chaîne (ce le option est disponible lorsque la chaîne réglée actuellement offre des informations concernant d'autres programmations).
- Appuyer sur la touche BLEUE  pour afficher davantage d'informations de programmation.
- Appuyer sur la touche VERTE  pour retourner à l'écran précédent.
- Appuyer sur la touche JAUNE  pour afficher davantage d'options (expliquées dans la section "Fonctions avancées").
- Appuyer sur la touche MENU ● pour quitter "nexTVView".



### "nexTVView" : Aujourd'hui (par ex. RTL 2)









### "nexTVView" : "● Thèmes"

- Si nécessaire, appuyer sur la touche  pour afficher le Menu Principal "nexTVView".
- Appuyer sur les touches  /  pour sélectionner "● Thèmes" (le point rouge indique l'option sélectionnée).
- Appuyer sur la touche BLEUE  pour afficher le menu "Thèmes".
- Appuyer sur les touches  /  pour sélectionner le sous-thème, par exemple : "● Drame et films".
- Appuyer sur la touche BLEUE  pour afficher le sous-menu "Drame et films".

### "nexTVView" : Sous-menu Drame et films









- Appuyer sur les touches  /  pour sélectionner un sous-thème, par exemple : "Cinéma".
- Appuyer sur la touche BLEUE  pour afficher la programmation prévue pour le thème sélectionné ou le sous-thème sur une ou plusieurs chaînes.

### "nexTVView" : Cinéma

- Appuyer sur  /  pour passer en revue la programmation (la case rouge indique le programme sélectionné).
- Appuyer sur la touche ROUGE  pour sélectionner une autre chaîne (cette option est disponible lorsque la chaîne réglée actuellement offre des informations concernant d'autres programmations).
- Appuyer sur la touche BLEUE  pour afficher davantage d'informations de programmation.
- Appuyer sur la touche VERTE  pour retourner à l'écran précédent.
- Appuyer sur la touche JAUNE  pour afficher davantage d'options (expliquées dans la section "Fonctions avancées").
- Appuyer sur la touche MENU ● pour quitter "nexTVView".

### "nexTVView" : "● Programmes en cours..."

Utiliser cette option pour afficher les informations concernant les programmes actuellement affichés sur certaines chaînes. Cette option est disponible uniquement quand la chaîne sélectionnée offre des informations concernant d'autres programmations.

- Si nécessaire, appuyer sur la touche  pour afficher le Menu Principal "nexTVView".
- Appuyer sur les touches  /  pour sélectionner "● Programmes en cours..." (Le point rouge indique l'option sélectionnée).
- Appuyer sur la touche BLEUE  pour afficher les informations.
- Appuyer sur les touches  /  pour sélectionner une autre chaîne (la case rouge indique la chaîne sélectionnée).
- Appuyer sur la touche BLEUE  pour afficher davantage d'informations de programmation.
- Appuyer sur la touche VERTE  pour retourner à l'écran précédent.
- Appuyer sur la touche JAUNE  pour afficher davantage d'options (expliquées dans la section "Fonctions avancées").
- Appuyer sur la touche MENU ● pour quitter "nexTVView".

### "nexTVView" : Menu Thèmes (par ex. : RTL 2)

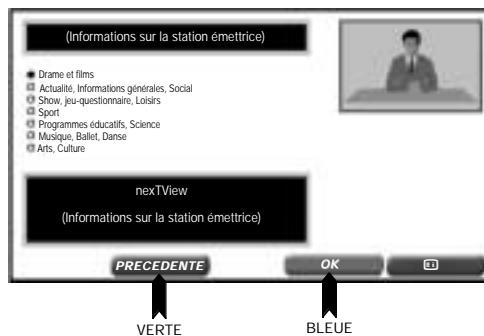

### "nexTVView" : Drame et films Sous-menu (par ex. : RTL 2)

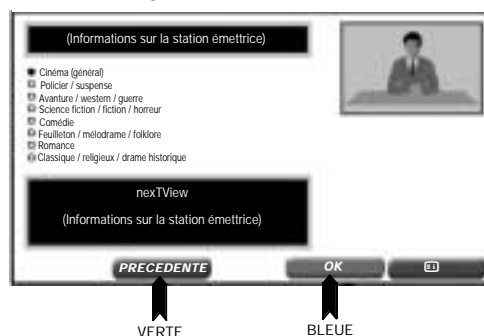

### "nexTVView" : Cinéma (par ex. : RTL 2)

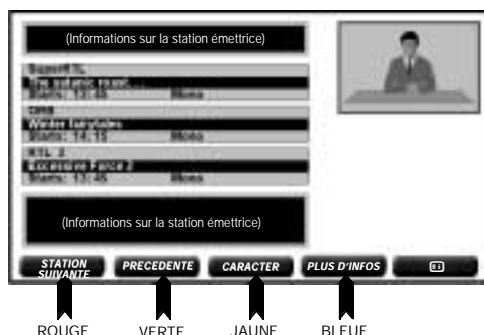

### "nexTVView" : Programmes en cours... (par ex. : RTL 2)

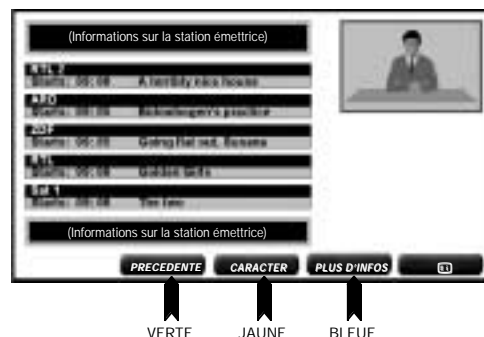

## ■ Fonctions avancées

Les fonctions avancées permettent d'effectuer les opérations suivantes à l'aide des menus "nexTVView" :

- ◆ Programmation de la minuterie de mise en marche du téléviseur
- ◆ Programmation de l'enregistrement du magnétoscope avec "LIAISON AV"

### ◆ Programmation de la minuterie de mise en marche du téléviseur (Minuterie d'allumage)

Cette fonction peut être utilisée pour mettre le téléviseur en marche à l'heure de début d'un programme.

1. En suivant les instructions décrites dans les sections précédentes, rechercher la programmation sur la chaîne désirée à l'aide de "nexTVView".
2. Appuyer sur les touches / pour sélectionner le programme qui sera utilisé pour mettre le téléviseur en marche (la case rouge indique le programme sélectionné), comme l'exemple illustré :
 

Station :	RTL 2
Programme :	Pokémon
Heure de départ :	14: 45
3. Appuyer sur la touche JAUNE pour afficher les **Fonctions avancées** dans la partie inférieure de l'écran.

"nexTVView" : Aujourd'hui (par ex. : RTL 2)

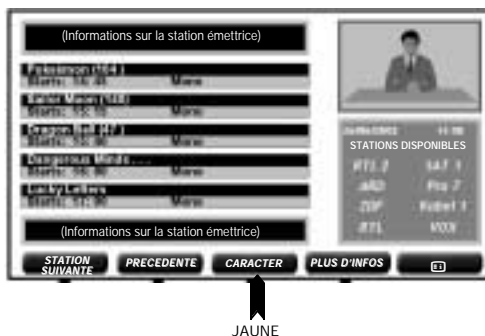

### Fonctions avancées

4. Appuyer sur la touche BLEUE pour afficher les **données de la minuterie de mise en marche du téléviseur**.

### Fonctions avancées



### Données de la minuterie de mise en marche du téléviseur (Minuterie d'allumage)

5. Si les informations sont incorrectes, les changer comme indiqué ci-dessous :
  - 5.1 "HEURE" : Appuyer sur la touche JAUNE , appuyer sur les touches / pour ajuster les données d'heure de mise en marche, puis appuyer sur la touche VERTE pour reculer.
  - 5.2 "PROGRAMME" : Appuyer sur la touche BLEUE , appuyer sur les touches / pour modifier le programme, puis appuyer sur la touche VERTE pour reculer.
6. Si les informations sont correctes, appuyer sur la touche ROUGE pour confirmer.
7. Appuyer sur la touche **MENU** pour quitter "nexTVView".
8. Appuyer sur la touche STAND-BY (⏻ | TV) de la télécommande pour mettre le téléviseur en mode Veille.

### Données de la minuterie de mise en marche du téléviseur

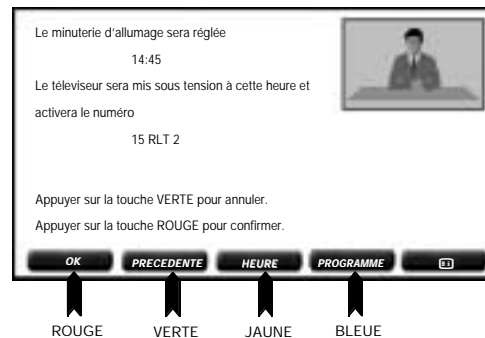

Lorsque l'heure définie est atteinte (14:45 dans l'exemple), le téléviseur se met en marche et l'image apparaît à l'écran (RTL 2 dans l'exemple, avec le programme Pokémon).

\* Pour des raisons de sécurité, si personne ne regarde la télévision à la maison lorsqu'elle s'allume, elle s'éteindra automatiquement au bout de 120 minutes. Le téléviseur continuera de fonctionner après la limite des 120 minutes si une touche de la télécommande est enfoncée pendant cette période de temps.

**Remarque** : Si une panne de courant se produit, ou si le téléviseur est débranché ou éteint avec l'interrupteur principal (⏻), toutes les données de programmation du téléviseur seront annulées.

## ◆ Programmation de l'enregistrement du magnétoscope avec "LIAISON AV"

Cette fonction vous permet de programmer un magnétoscope avec fonction "LIAISON AV" ❶ pour enregistrer le programme sélectionné.

1. En suivant les instructions décrites dans les sections précédentes, rechercher la programmation sur la chaîne désirée à l'aide de "nexTView".
  2. Appuyer sur les touches / pour sélectionner le programme que vous désirez enregistrer (la case rouge indique le programme sélectionné), comme l'exemple illustré :  
 Station : RTL 2  
 Programme : Pokémon  
 Heure de départ : 14: 45
  3. Appuyer sur la touche JAUNE pour afficher les **Fonctions avancées** dans la partie inférieure de l'écran.
  4. Appuyer sur la touche ROUGE pour afficher les **Données d'enregistrement**.
  5. Si les informations sont incorrectes, les changer comme indiqué ci-dessous :
    - 5.1 Appuyer sur les touches / pour sélectionner l'élément que vous souhaitez changer.
    - 5.2 Appuyer sur la touche pour ajuster l'élément.
- PROGRAMME** : indique le programme et la chaîne.  
**DATE** : indique la date d'enregistrement.  
**DEBUT** : indique l'heure de début d'enregistrement.  
**FIN** : indique l'heure de fin d'enregistrement.  
**APPAREIL** : indique l'appareil qui contrôlera l'enregistrement ❷.  
**MODE** : indique si l'enregistrement est d'un programme UNIQUE, QUOTIDIEN ou HEBDO.  
**VITESSE** : indique la vitesse de défilement de la bande du magnétoscope : Standard-Play (SP) offre une meilleure qualité d'image. Long-Play (LP) prolonge le temps d'enregistrement de la cassette vidéo.
6. Si les informations sont correctes, appuyer sur la touche BLEUE pour confirmer. Le téléviseur transmet les données au magnétoscope et le programme pour enregistrer le programme sélectionné.

## "nexTView" : Aujourd'hui (par ex. : RTL 2)

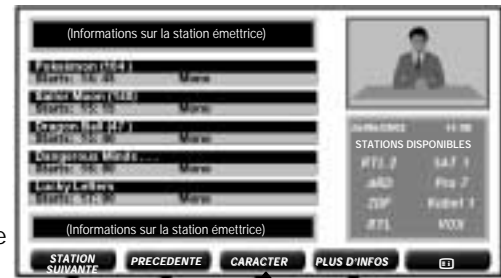

JAUNE

### Fonctions avancées



ROUGE

### Données d'enregistrement

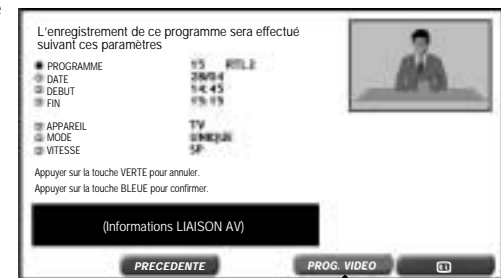

BLEUE

### ❶ A propos de "LIAISON AV" : Cette fonction est disponible uniquement sur les magnétoscopes qui sont compatibles avec NexTView, Smart Link, Easy Link et Megalogic.

Ce système de communication "intelligent" vous permet de contrôler certaines fonctions du magnétoscope du téléviseur et vice versa.

Dans ce cas, il est possible de programmer un enregistrement programmé du téléviseur à l'aide des informations fournies par le **Guide électronique des programmes**.

Pour que ces informations soient transmises, le téléviseur et le magnétoscope doivent être raccordés via le câble Péritel, qui doit être branché entre la prise AV-1 du téléviseur et la prise correspondante du magnétoscope.

Pour programmer le magnétoscope à partir du téléviseur, le magnétoscope doit être réglé sur la même chaîne que le téléviseur, et dans le même ordre. Si elles ne correspondent pas, effectuer un **"Transfert des présélections"** à l'aide du menu LIAISON AV (expliqué aux pages 135 et 136).

Vérifier le mode d'emploi du magnétoscope pour plus d'informations.

### ❷ A propos de l'appareil (TV ou vidéo)

**APPAREIL VIDEO** : Choisir Vidéo (choix préféré) pour sauvegarder les informations d'enregistrement programmées dans la mémoire du magnétoscope.

Si vous sélectionnez Appareil vidéo, le Mode (UNIQUE/QUOTIDIEN/HEBDO) et la Vitesse (SP/LP) ne peuvent être changés que si le magnétoscope présente ces fonctions.

**APPAREIL TV** : Lorsque le magnétoscope ne peut pas accepter les données d'enregistrement programmées (par ex., lorsque la mémoire interne du magnétoscope est pleine), choisir Appareil TV pour mémoriser les informations d'enregistrement dans la mémoire du téléviseur.

Dans ce cas, l'enregistrement ne peut se faire que dans les 24 heures et le mode (UNIQUE) et la vitesse (SP) ne peuvent pas être modifiés.

Si une panne de courant se produit, ou si le téléviseur est débranché ou éteint avec l'interrupteur principal (O), toutes les données d'enregistrement seront annulées. Pour conserver les données en mémoire, utiliser la touche Stand-by (O) TV de la télécommande pour éteindre le téléviseur.

# Mode TELETEXTE

## Ⓐ Qu'est-ce que le télétexte?

Le télétexte est un service d'information, organisé comme un magazine, proposé par certaines stations de télévision en plus de la télédiffusion. Votre téléviseur reçoit des signaux télétextes spéciaux émis par une station de télévision, traite les informations et les affiche sous forme graphique à l'écran. Actualité, météo et sport, cours boursiers, programmes TV et sous-titrage pour les sourds et les malentendants sont quelques-uns des nombreux services disponibles via le Télétexte. Les informations télétextes sont organisées à peu près comme un magazine : suivants des pages et sous-pages. L'unité de base d'informations affichée est la page. Une sous-page fait partie d'une série de pages.

Le réception du télétexte est contrôlée par l'utilisation de la télécommande. Consultez les descriptions de touches appropriées pour le fonctionnement des fonctions du télétexte.

## Ⓑ Fonctions télétexte

En fonction du programme TV, chaque page de télétexte est transmise à l'aide d'un système différent. Votre téléviseur SHARP est réglé pour recevoir 3 systèmes Télétexte, à savoir TOP, FLOF et LISTE, qui sont automatiquement identifiés par le récepteur.

L'utilisateur peut facilement les identifier suivant la manière dont ils apparaissent à l'écran.

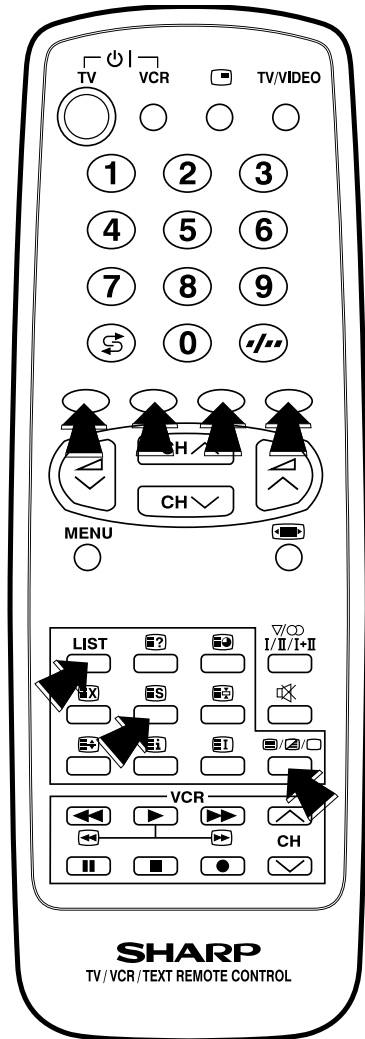
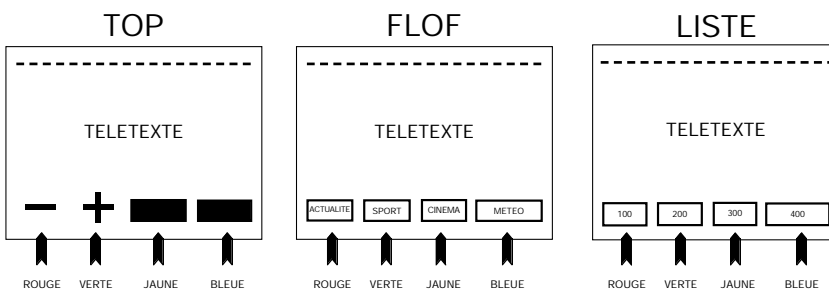

## Ⓒ Pour activer et désactiver le télétexte

- Sélectionner une chaîne télévisée diffusant le programme télétexte à consulter.
- Appuyer sur la touche TEXT/MIX/PICTURE / / pour sélectionner le mode Télétexte. Dans l'écran apparaît : Télétexte, un petit écran avec des images du programme en court (PIT : Picture In Teletext) et une petite case avec 4 pages mémorisées en mode LISTE et les pages d'options (+ / -).

Dans ce mode (PIT), vous pouvez consulter le télétexte et voir les images de programme en cours simultanément. **En mode PIT** : Appuyer sur les touches / si vous désirez sélectionner directement l'une des quatre pages mémorisées dans le mode LISTE. Ou appuyez sur les touches / pour sélectionner les numéros de page séquentiellement.

**En mode PIT** : Appuyer sur la touche MENU si vous souhaitez sélectionner la taille NORMALE.

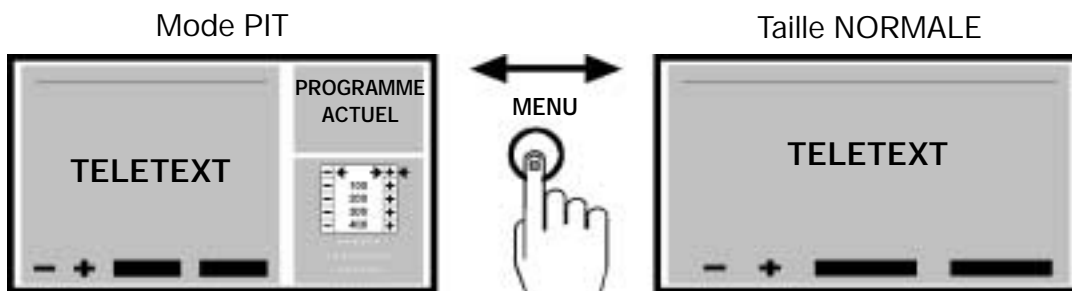

- Appuyer sur la touche TEXT/MIX/PICTURE / / (une ou deux fois) pour quitter le mode Télétexte.

## Fonctions TEXT de base

### ■ Sélection de page

#### a) Sélection de page rapide

Sélectionner la chaîne appropriée.

Appuyer une seule fois sur la touche TEXT/MIX/PICTURE / /  pour passer en mode Télétexte.



Pour rappeler un numéro de page affiché dans les parenthèses en couleur, appuyer simplement sur la touche de couleur correspondante.

#### b) Touches numériques 0-9

Entrer un numéro de page désiré avec les touches numériques 0-9. (Pour sélectionner la P.100 : entrer 1, 0, 0.)

#### c) Sélecteur de page (HAUT/BAS)

Vous pouvez séquentiellement sélectionner les numéros de page :



**En mode PIT :** En appuyant sur les touches / 

**Dans taille NORMALE :** En appuyant sur les touches / 

#### TOP :

1. A l'aide des touches de couleur , sélectionner le chapitre désiré.

2. Le chapitre sélectionné contient une page avec une nouvelle ligne d'options.

3. A l'aide de la touche ROUGE , vous pouvez sélectionner la page précédente, tandis qu'avec la touche VERTE , vous pouvez aller à la page suivante. Ces deux touches sont illustrées sur l'écran par les signes (←) et (+).



**Remarque :** Lors de l'entrée en mode Télétexte pour la première fois dans un seul et même programme avec le système TOP, il sera nécessaire d'attendre approximativement une minute pour que le téléviseur effectue le processus de saisie des informations.

## Autres fonctions Télétexte

#### Ⓐ Touche TEXT/MIX/PICTURE / /

**En mode TV :** Appuyer sur la touche TEXT/MIX/PICTURE / /  pour passer en mode Télétexte.

**En mode télétexte (PIT) :** Appuyer sur la touche MENU ● pour éliminer le PIT (Image dans le télétexte).

**En mode télétexte (taille NORMALE) :** Appuyer sur la touche TEXT/MIX/PICTURE / /  pour incruster l'émission télétexte sur un programme TV actuel (mode mixte).

**En mode mixte :** Appuyer de nouveau sur la touche pour retourner à l'écran normal.

**REMARQUE :** Le mode Text Mix est uniquement disponible avec la taille NORMALE.  
Si le téléviseur est en mode PIT (Picture In Teletext), le mode Text Mix n'est pas disponible.

#### Ⓑ Touche HALF-PAGE

Chaque fois que vous appuyez sur la touche, la moitié supérieure/inférieure de la page télétexte est agrandie et affichée à l'écran.

#### Ⓒ Touche HOLD

N'importe quelle page ou sous-page de télétexte peut être gardée à l'écran en appuyant sur la touche HOLD .  
Appuyer de nouveau sur cette touche pour annuler le mode GARDER.

#### Ⓓ Touche REVELER

Appuyer sur cette touche pour afficher des informations masquées telles que la réponse à une question.

Appuyer de nouveau sur cette touche pour masquer les informations.



### Ⓢ Touche CLOCK



**En mode TV :** Appuyer sur cette touche pour afficher des informations en temps réel dans le coin supérieur droit de l'écran.

**En mode Télétexte :** lorsqu'une page Télétexte sélectionnée comporte des sous-pages masquées ou des pages temporisées, celles-ci peuvent être affichées de la manière suivante :

1. En appuyant sur la touches CLOCK . L'écran affichera 





-	+	XXX / 0001
---	---	------------

2. A l'aide de la touche ROUGE , vous pouvez sélectionner la page précédente, tandis qu'avec la touche VERTE , vous pouvez aller à la page suivante. Ces deux touches sont illustrées sur l'écran par les signes (←) et (+).

**REMARQUE :** Si le téléviseur est sur taille NORMALE, vous pouvez utiliser cette touche avec la touche CANCEL . Vous pouvez alors regarder le programme télévisé jusqu'à ce que la sous-page ait été trouvée. L'icône  dans l'angle supérieur gauche de l'écran change lorsque la page a été trouvée.

Appuyer sur la touche TEXT/MIX/PICTURE / /  pour visualiser la sous-page.

### Ⓢ Touche CANCEL

Cette touche permet d'annuler les informations télétexte et de restaurer l'image TV.  L'indication s'affiche à l'écran. Le programme télévisé ne peut pas être changé ici tant que le mode Télétexte/Supprimé est actif. Lorsque les informations du télétexte changent, l'indication de la page masquée ou une autre indication de pages spéciales s'affiche à l'écran. Pour annuler la suppression, appuyer sur la touche TEXT/MIX/PICTURE / /  pour afficher le télétexte complet.

**REMARQUES :** Vous pouvez combiner cette touche avec la touche Horloge en attendant les sous-pages.

La touche CANCEL est uniquement disponible avec la taille NORMALE.

### Ⓢ Touche LISTE

Cette touche permet de forcer le Télétexte en mode LISTE. Autrement dit, la ligne 24 (ligne inférieure du Télétexte) n'affichera pas d'informations transmetteur, uniquement les pages que vous avez mémorisées précédemment dans la mémoire.

Pour plus d'informations sur - Liste Mémoire de pages télétextes - (page 151).

Appuyer de nouveau sur la touche LISTE pour quitter le mode LISTE et identifier à nouveau le système (TOP ou FLOF).

### Ⓢ Touche RESET

Appuyer sur la touche Reset  pour retourner à la page d'index et quitter le mode Télétexte.



### Ⓢ Touche INDEX



#### 1. - Pour le système TOP :



Pour effectuer une recherche rapide et aisée, votre téléviseur SHARP dispose d'un menu appelé "SHARP INDEX" qui peut être obtenu en appuyant sur la touche Index .

A partir de ce "SHARP INDEX", vous pouvez sélectionner les informations désirées simplement en utilisant les quatre couleurs.

Les signification des diverses fonctions est la suivante :





 Mouvement du curseur vers le bas (touche ROUGE )  
pour sélectionner un bloc ou un groupe

 Mouvement du curseur vers le haut (touche VERTE )  
pour sélectionner un bloc ou un groupe

 Appuyer une seule fois (touche JAUNE )  
pour passer du bloc au groupe.

Appuyer de nouveau (touche JAUNE ) pour passer du groupe au bloc.

**AUFRUFEN** (Sélectionner) : Une fois que vous avez sélectionné le bloc ou le groupe désiré, appuyer sur la touche BLEUE à l'écran.

**ZURÜCK**  (Quitter) : Appuyer sur la touche TEXT/MIX/PICTURE / /  pour passer en mode "SHARP INDEX" sans sélectionner aucune page.

#### 2. - Pour le système FLOF/LISTE :

Appuyer sur la touche Index  pour retourner à la page d'index.

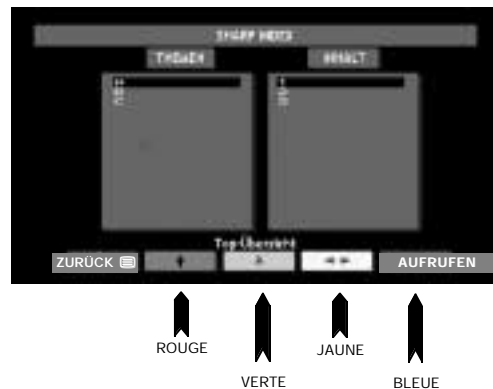

# Opération TEXTE avancée -Mode LISTE-

## Liste Mémoire de pages télétextes

### a) Comment mémoriser des pages

Votre téléviseur peut mémoriser 40 numéros de pages télétextes pour obtenir rapidement des informations télétextes. Quatre numéros de pages télétextes peuvent être mémorisés dans chaque position des programmes 1 à 9, soit un total de 36 pages.

Un seul programme avec 4 numéros de page peut être mémorisé dans les positions de programmes 10 à 99. Si vous tentez de mémoriser plus de 4 numéros de page dans une position de programme entre 10 et 99, les numéros de pages précédemment mémorisés sont effacés.

Sélectionner le numéro du programme où vous souhaitez enregistrer des numéros de pages télétextes.

1. Appuyer sur la touche TEXT/MIX/PICTURE pour entrer en mode Télétexte.
2. Appuyer sur la touche LISTE pour passer du système FLOF au mode LISTE.
3. Appuyer sur une touche de couleur correspondant aux parenthèses en couleur à l'écran pour mémoriser le numéro de la page.
4. Entrer le numéro de page du télétexte à l'aide des touches numériques 0 ~ 9 (entrer trois chiffres) ou les touches du sélecteur de canal / .
5. Répéter les étapes 3 et 4 pour introduire tous les numéros de pages désirés.
6. Appuyer sur la touche STORE pour mémoriser les numéros de pages de votre choix. Le symbole "STORE" apparaît à l'écran.
7. Appuyer sur la touche TV pour quitter le mode télétexte.

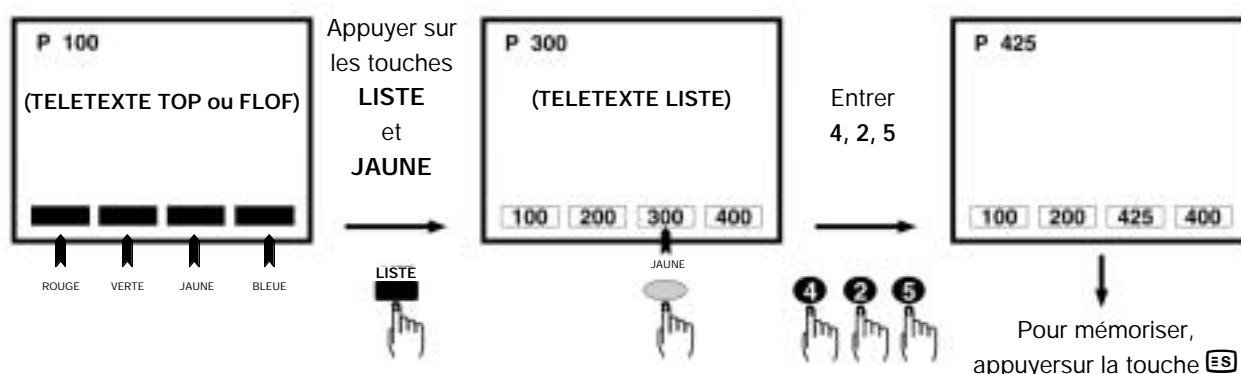

### b) Sélection de page rapide - mode LISTE -

1. Sélectionner le programme approprié.
2. Appuyer sur la touche TEXT/MIX/PICTURE pour entrer en mode Télétexte.
3. Appuyer sur la touche LISTE pour passer du système FLOF au mode LISTE.
4. Pour rappeler un numéro de page affiché dans les parenthèses en couleur, appuyer simplement sur la touche de couleur correspondante.
5. Appuyer de nouveau sur la touche "LISTE" pour revenir au système FLOF.



## Prise Péritel à 21 broches et prise Audio/Vidéo à 21 broches

### ARRIERE TV

#### Entrée/sortie à 21 broches

1. Audio/Vidéo à 21 broches (AV-2) Avec entrée vidéo PAL/SECAM/NTSC
2. Audio/Vidéo à 21 broches (AV-1) Avec entrée vidéo PAL/SECAM/NTSC/S-vidéo et signal de commande LIAISON AV
3. Prise péritel (RGB) à 21 broches Avec entrée vidéo PAL/SECAM/NTSC

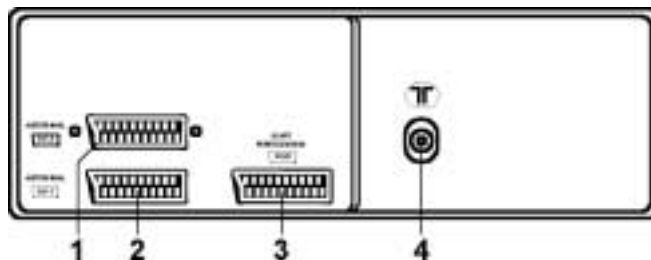

#### Entrée RF

4. Prise d'antenne

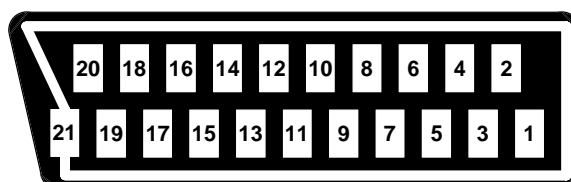

### Prise Péritel à 21 broches (RGB)

- |                           |                            |                                    |
|---------------------------|----------------------------|------------------------------------|
| 1. Sortie audio droite    | 8. Contrôle audio-vidéo    | 15. Entrée composante rouge        |
| 2. Entrée audio droite    | 9. Masse vert              | 16. Contrôle rouge/vert/bleu       |
| 3. Sortie audio gauche    | 10. Inutilisé              | 17. Masse vidéo                    |
| 4. Masse commune audio    | 11. Entrée composante vert | 18. Masse contrôle rouge/vert/bleu |
| 5. Masse bleu             | 12. Inutilisé              | 19. Sortie vidéo                   |
| 6. Entrée audio gauche    | 13. Masse rouge            | 20. Entrée VIDEO (PAL/SECAM/NTSC)  |
| 7. Entrée composante bleu | 14. Inutilisé              | 21. Blindage de la fiche           |

### Prise Audio/vidéo à 21 broches (AV-1) avec entrée S-Video







- |                        |                                   |   |
|------------------------|-----------------------------------|---|
| 1. Sortie audio droite | 8. Contrôle audio-vidéo           | 15. Entrée S-Video Chroma                 |
| 2. Entrée audio droite | 9. Terre                          | 16. Inutilisé                             |
| 3. Sortie audio gauche | 10. Signal de commande LIAISON AV | 17. Masse vidéo                           |
| 4. Masse commune audio | 11. Inutilisé                     | 18. Terre                                 |
| 5. Terre               | 12. Inutilisé                     | 19. Sortie vidéo                          |
| 6. Entrée audio gauche | 13. Terre                         | 20. Entrée VIDEO (PAL/SECAM/NTSC/S-Video) |
| 7. Inutilisé           | 14. Inutilisé                     | 21. Blindage de la fiche                  |

### Prise Audio/Vidéo à 21 broches (AV-2)

- |                        |                         |                                   |
|------------------------|-------------------------|-----------------------------------|
| 1. Sortie audio droite | 8. Contrôle audio-vidéo | 15. Inutilisé                     |
| 2. Entrée audio droite | 9. Terre                | 16. Inutilisé                     |
| 3. Sortie audio gauche | 10. Inutilisé           | 17. Masse vidéo                   |
| 4. Masse commune audio | 11. Inutilisé           | 18. Terre                         |
| 5. Terre               | 12. Inutilisé           | 19. Sortie vidéo                  |
| 6. Entrée audio gauche | 13. Terre               | 20. Entrée VIDEO (PAL/SECAM/NTSC) |
| 7. Inutilisé           | 14. Inutilisé           | 21. Blindage de la fiche          |

# Guide de dépannage

Les situations suivantes ne sont pas toujours synonymes de panne. Procéder donc aux vérifications décrites ci-dessous avant de faire appel au service de dépannage.  
Si le problème ne peut pas être résolu à l'aide du présent manuel, débranchez le téléviseur et contactez le service consommateur au N° 0 820 85 63 33.

PROBLEMES	CAUSES POSSIBLES / SOLUTIONS	PAGE.
 La télécommande ne fonctionne pas	Téléviseur pas branché. Alimentation coupée	113
	Bouton d'alimentation principal du téléviseur non enfoncé	116
	Eteindre à l'aide du bouton d'alimentation principal (Power), puis rallumer après une minute	116
	Vérifier les piles de la télécommande	106
 Pas de couleur/Image faible	Essayer une autre chaîne pour identifier un éventuel problème de la station en cours	119
	Antenne non connectée à la prise à l'arrière du téléviseur	109
	En cas d'utilisation d'une antenne extérieure, rechercher d'éventuels câbles rompus	-
	Régler le contrôle des COULEURS	120
	Essayer le réglage fin pour corriger	139
 Mauvaise réception de certaines chaînes	Essayer une autre chaîne pour identifier un éventuel problème de la station en cours	119
	Antenne non connectée à la prise à l'arrière du téléviseur	109
	En cas d'utilisation d'une antenne extérieure, rechercher d'éventuels câbles rompus	-
	Rechercher d'éventuelles interférences locales	-
 Son OK, image mauvaise	Essayer une autre chaîne pour identifier un éventuel problème de la station en cours	119
	Antenne non connectée à la prise à l'arrière du téléviseur	109
	En cas d'utilisation d'une antenne extérieure, rechercher d'éventuels câbles rompus	-
	Rechercher d'éventuelles interférences locales	-
	Régler le contrôle des COULEURS	120
	Essayer le réglage fin pour corriger	139
 Image OK, son mauvais	Vérifier si le paramètre Luminosité (Brightness) ou Contraste (Contrast) pour le réglage de l'imagesont vers le côté moins	120
	Essayer une autre chaîne pour identifier un éventuel problème de la station en cours	119
	Rechercher d'éventuelles interférences locales	-
 Pas d'image ou de son	Augmenter le volume	125,127
	Essayer une autre chaîne pour identifier un éventuel problème de la station en cours	119
	Téléviseur pas branché. Alimentation coupée.	113
	Bouton d'alimentation principal du téléviseur non enfoncé	116
	Antenne non connectée à la prise à l'arrière du téléviseur	109
	En cas d'utilisation d'une antenne extérieure, rechercher d'éventuels câbles rompus	-
	Eteindre à l'aide du bouton d'alimentation principal (Power), puis rallumer après une minute	116
	Vérifier si le paramètre Luminosité (Brightness) ou Contraste (Contrast) pour le réglage de l'imagesont vers le côté moins	120
Augmenter le volume	125,127	

# Caractéristiques techniques générales du téléviseur

**Modèle : 28JW-76E / 32JW-76E**

1. Norme de réception		Téléviseur CCIR système standard PAL, SECAM - B/G, L/L', I, DK
2. Réception des chaînes		VHF: F2 - F10 CH / E2 - E12 CH / IRA - IRJ / RI - RXII (CH71-CH82) UHF : F21 - F69 CH / E21 - E69 CH / I21 - I69 CH
3. Système de réception	Son :	STEREO (IGR/NICAM)
	Système couleur :	PAL, SECAM (et lecture NTSC au moyen de la entrée AV)
	Fréquence de trame :	capacité 50/60 Hz
4. Alimentation		220 V-240 V CA 50 Hz
		<b>28JW-76E    32JW-76E</b>
5. Consommation électrique à 240 V CA 50 Hz		94 W            100 W
6. Consommation électrique en veille (Stand-by)		1,5 W max.    1,5 W max.
7. Sortie audio (mpo) :		10 + 10 W    10 + 10 W
8. Dimensions (approx.)	Largeur :	784 m/m    878 m/m
	Hauteur :	498 m/m    558 m/m
	Profondeur :	517 m/m    572 m/m
9. Zone de projection (dimension de la diagonale)		66 cm (28")    76 cm (32")
10. Poids (approx.)		33 Kg            46 Kg
11. Haut-parleur (2 pcs)		6x13 cm.        6x13 cm.
12. Impédance du signal d'entrée d'antenne		UHF 75 ohms    Non équilibré
13. Sécurité		Marque CE
14. CEM		Marque CE
15. Accessoires & etc.		
a) Manuel utilisateur		Oui
b) Télécommande		Oui
c) Piles		2 pcs
16. Autres fonctions :		
● Système d'installation automatique		● Stéréo (IGR)/ Stéréo numérique NICAM
● Système de classement automatique des chaînes (ACSS)		● Correction automatique du volume (AVC)
● Système de programmation de 99 chaînes		● Volume AV/SCART
● Câble et Hyperbande		● Egaliseur graphique
● Fonction de suppression de bruit bleu/noir		● Temporisateur ON-OFF
● Système OSD (Affichage à l'écran)		● Aide interactive
● Flashback		● Système de verrouillage parental
● Double balayage (100 Hz - réduction du tremblement de ligne)		● Système de communication LIAISON AV
● Filtre en peigne numérique		● Guide électronique des programmes (EPG)
● Réduction du bruit numérique		● Télétexte
● Balayage numérique		● Image dans le télétexte (PIT)
● Correction gamma numérique		● Prise Péritel à 21 broches (RGB)
● Réglage de teinte		● Connecteur audio/vidéo à 21 broches (AV-1) Avec entrée vidéo S-vidéo et signal de commande LIAISON AV
● Réglage de teinte NTSC		● Prise Audio/Vidéo à 21 broches (AV-2)
● Rotation d'image [Uniquement pour le 32JW-76E]		● Entrée AV lecture NTSC
● Mode ECO		● Entrée Audio/Vidéo avant
● Balayage 9 images		● Entrée S-Video avant
● Fonction Portée		● Prise casque audio
● Mode Image fixe		

# Index

<b>A</b>	
Accessoires .....	106
Affichage chaînes .....	122
Aide interactive .....	131
Aigus .....	128
Affichage programmes .....	122
ARRIERE TV .....	108
Audio/Vidéo à 21 broches .....	152
Autres fonctions .....	141
Avancé .....	120
AVANT TV .....	108
<b>B</b>	
BLACK STRETCHER (Black Stretcher) .....	121
Balance .....	127, 128
Balayage numérique .....	121
Bilingue .....	125
Bouton d'alimentation principal .....	152
<b>C</b>	
Classement (Programme) .....	115
Commandes et prises .....	108
Connexions classiques .....	109
Connexions d'antenne .....	109
Consignes de sécurité .....	105
Contraste .....	120
Correction automatique du volume (AVC) .....	125
Couleur .....	120
<b>D</b>	
D. Gamma (Digital Gamma) .....	121
Démonstration .....	131
<b>E</b>	
Editer (Programme) .....	115
Effets (Audio) .....	126
Egaliseur .....	129
Egaliseur graphique .....	129
<b>F</b>	
FLOF (Télétexte) .....	148
Fonction Mode Large .....	123
Fonction Portée .....	122
<b>G</b>	
Graves .....	127, 128
Guide de dépannage .....	153
Guide électronique des programmes .....	143
<b>H</b>	
Heure actuelle .....	130
<b>I</b>	
Identification (son).....	129
Image dans le télétexte (PIT) .....	148
Insertion des piles dans la télécommande .....	106
<b>L</b>	
Langue .....	137
LISTE (Télétexte) .....	148, 150, 151
Luminosité .....	120

<b>M</b>	
Menu 100 Hz .....	121
Minuterie d'allumage TV .....	130
Minuterie d'Extinction du fond bleu.....	116
Minuterie d'extinction TV .....	130
Mise sous tension .....	116
Mode ECO .....	121
Mode Image .....	120
Mode Image fixe .....	122
Mode Loudness .....	127, 128
Mode Paramètres son .....	126
Mode Réglage des fonctions .....	130
Mono .....	125
<b>N</b>	
Netteté .....	120
<b>P</b>	
Pays .....	137
Prise casque audio .....	141
Prise Péritel à 21 broches (RGB) .....	152
Programmation automatique des chaînes .....	137
Programmation manuelle des chaînes .....	138
<b>R</b>	
Reducteur de bruit .....	121
Réglage de teinte .....	121
Réglage de teinte NTSC .....	121
Réglage fin .....	139
Réglages audio .....	125
Réglages de l'image .....	120
Rotation d'image .....	121
<b>S</b>	
SAUT .....	139
Sélecteur TV/vidéo .....	141
Sélection de chaînes .....	119
Son muet .....	125
Spécifications .....	154
Séréo .....	125
Structures des menus .....	117
Supprimer (Programme) .....	115
Système de classement automatique des chaînes .....	114, 137
Système de communication LIAISON AV .....	135
Système d'installation automatique .....	114
<b>T</b>	
Télécommande .....	107
Télétexte .....	148
TOP (Télétexte) .....	148, 149, 150
Touche Clock (Horloge) .....	141, 180
Touche Sous-titres .....	141
Touche Veille .....	116
<b>U</b>	
Une fois la programmation terminée .....	139
<b>V</b>	
Verrouillage parental (Protection) .....	148
Volume AV/SCART .....	128
Volume (Casque audio) .....	128, 141
Volume (Haut-parleurs) .....	125, 127

## Notes

Fernsehgeheimnummer



**P I N**

--	--	--	--

TV SHARP

28/32JW-76E

# SHARP

## SHARP ELECTRONICS (EUROPE) GmbH

Sonninstraße 3, 20097 Hamburg, Germany

## SHARP ELECTRÓNICA ESPAÑA, S.A.

Polígono Industrial Can Sant Joan  
Sant Cugat del Vallès (Barcelona), España

Auf ökologischem Papier gedruckt  
Afgedrukt op ecologisch papier  
Imprimé sur papier écologique



GEDRUCKT IN SPANIEN  
GEDRUKT IN SPANJE  
IMPRIMÉ EN ESPAGNE  
TINS-7226BMN1  
11/02