

**TOSHIBA**  
Leading Innovation >>>



Série  
XV56\*  
DIGITAL

**REGZA**



# Sommaire

## INSTALLATION DU TÉLÉVISEUR

Consignes de sécurité .....	4
Installation et informations importantes .....	5
Télécommande .....	6
Insertion des piles et portée de la télécommande .....	7

## CONNEXION DU TÉLÉVISEUR

Connexion d'un équipement externe .....	8
Connexion d'un appareil HDMI™ ou DVI à l'entrée HDMI .....	9
Connexion d'un appareil HDMI .....	9
Connexion d'un appareil DVI .....	9
Connexion REGZA-LINK .....	10
Connexion d'un ordinateur .....	11
Pour connecter un PC à la prise RGB/PC .....	11
Pour connecter un PC à la prise HDMI .....	11
Commandes et connexions d'entrée .....	12
Mise en marche .....	12
Utilisation de la Télécommande .....	12
Utilisation des commandes et des connexions .....	12

## RÉGLAGE DU TÉLÉVISEUR

Application de démarrage .....	13
Réglage rapide .....	13
Recherche automatique .....	14
Recherche Chaînes Auto .....	14
Arrêt <b>Analogique</b> .....	14
DTV réglage .....	15
Chaînes .....	15
Recherche manuelle .....	15
ATV réglage manuel .....	16
Recherche .....	16
Passer .....	17
Tri des positions .....	18

## COMMANDES ET FONCTIONS

Commandes générales .....	19
Sélection des positions .....	19
Affichage de l'heure – <b>analogique</b> uniquement .....	19
Transmissions stéréo et bilingues .....	19
Réglages du son .....	19
Commandes de volume et coupure du son .....	19
Réglage des graves, des aigus et de la balance .....	19
Super basses .....	19
Effets sonores SRS WOW® .....	20
Bilingue .....	20
Egalisation du son® .....	20
Contrôle gamme dynamique .....	20
Affichage grand écran .....	21
Réglages de l'image .....	23
Position d'image .....	23
Profondeur de noir .....	23
Préférences d'affichage .....	24
Niveau noir/blanc .....	24
Mode cinéma .....	24
Température de couleur .....	24
Gestion de la couleur 3D .....	25
Réglage des couleurs de base .....	25
Rétroéclairage dynamique .....	25
Contraste Auto .....	25
Réduction du bruit MPEG .....	25
DNR – Réduction numérique du bruit .....	25
Format automatique (Grand écran) .....	26
4:3 étiré .....	26
Ecran bleu .....	26

Ajustement du côté de l'écran .....	26
Arrêt sur image .....	26
Bloc. clavier .....	26
Minuteries .....	27
Programmations – <b>numérique</b> uniquement .....	27
Arrêt différé .....	27
Numérique – informations à l'écran et guide des programmes .....	28
Informations .....	28
Guide .....	29
Sélection/recherche de genre .....	29
Réglages <b>numériques</b> – contrôle parental .....	30
Définition du code PIN .....	30
Réglage parental .....	30
Réglages <b>numériques</b> – Options Chaînes .....	31
Sélection des chaînes favorites .....	31
Liste des chaînes favorites .....	31
Verrouillage des chaînes .....	31
Mode TV/Radio .....	31
Réglages numériques – autres réglages .....	32
Sous-titres .....	32
Langues audio .....	32
Interface commune .....	32
Mise à jour du logiciel .....	33
Version .....	33
Mise à jour automatique .....	33
Recherche de nouveau logiciel .....	33
Réinitialisation .....	33
Paramètres PC .....	34
Position horizontale et verticale .....	34
Réglage phase .....	34
Horloge d'échantillonnage .....	34
Réinitialiser .....	34
Sélection des entrées et connexions AV .....	35
Sélection des entrées .....	35
Sélection du signal d'ENTRÉE .....	35
Audio PC .....	36
HDMI1 audio .....	36
Temps d'attente Lip sync .....	36
Sortie numérique .....	36
Utilisation de REGZA-LINK .....	37
Activé REGZA-LINK .....	37
TV Marche/Arrêt auto .....	37
Veille automatique .....	37
Contrôle ampli .....	37
Préf. de haut-parleur .....	37
Sélection de la source d'entrée REGZA-LINK .....	37
Commande d'un lecteur REGZA-LINK .....	38
Lecteur mon touches REGZA-LINK .....	38
Veille système REGZA-LINK .....	38
Commande audio système REGZA-LINK .....	38

## SERVICES DE TEXTE

Services de texte .....	39
Sélection des Modes .....	39
Informations Télétexte .....	39
Naviguer dans les pages en mode Auto .....	39
Naviguer dans les pages en mode Liste .....	39
Touches de commande .....	40

## RÉSOLUTION DES PROBLÈMES

Questions-Réponses .....	41
--------------------------	----

## INFORMATIONS

Notes .....	44
Informations .....	46
Caractéristiques techniques et accessoires .....	48

## Consignes de sécurité

Cet appareil a été conçu et fabriqué conformément aux normes internationales de sécurité. Toutefois, comme tout appareil électrique, il convient de respecter certaines consignes afin d'assurer un fonctionnement optimal en toute sécurité. Veuillez lire attentivement ce qui suit pour votre propre sécurité. Il s'agit de remarques d'ordre général s'appliquant à tous les appareils électroniques grand public : il est donc possible que certaines ne concernent pas le produit que vous venez d'acquérir.

### Ventilation

Prévoyez un espace de plus de 10 cm tout autour du téléviseur pour permettre une ventilation adéquate. Cela permet d'éviter toute surchauffe susceptible d'endommager l'appareil. Évitez également les endroits poussiéreux.

### Chaleur excessive

Votre téléviseur risque d'être endommagé par la lumière directe du soleil ou par la chaleur d'un radiateur. Évitez les endroits trop chauds ou humides. Placez-le dans une pièce dont la température ne descend pas en dessous de 5 °C et ne dépasse pas 35 °C.

### Alimentation secteur

L'alimentation secteur requise pour cet appareil est 220-240 V CA 50/60 Hz. Ne le raccordez jamais à une source de courant continu ou toute autre source d'alimentation électrique. ASSUREZ-VOUS que le cordon d'alimentation n'est pas coincé sous l'appareil. NE COUPEZ PAS la fiche secteur : elle contient un filtre antiparasites spécial dont le retrait affectera le fonctionnement du téléviseur. EN CAS DE DOUTE, CONSULTEZ UN ELECTRICIEN QUALIFIE.

### Conseils

**LISEZ** le mode d'emploi avant de mettre l'appareil en marche.

**ASSUREZ-VOUS** que tous les branchements électriques, y compris la fiche secteur, les rallonges et les interconnexions entre les différents appareils sont corrects et conformes aux instructions du fabricant. Éteignez et débranchez l'appareil avant de faire ou de modifier un branchement.

**CONSULTEZ** votre revendeur en cas de doute sur l'installation, le fonctionnement ou la sécurité de votre appareil.

**FAITES ATTENTION** aux panneaux ou aux portes en verre de l'appareil.

**N'ENLEVEZ AUCUN CACHE FIXE SOUS PEINE D'ÉLECTROCUTION.**

**LA PRISE SECTEUR SERT DE DISPOSITIF DE DÉCONNEXION ET DOIT DONC ÊTRE FACILE À MANIER.**

### Mises en garde

**N'OBSTRUEZ PAS** les ouvertures de ventilation de l'appareil, par exemple par des journaux, nappes, rideaux, etc. Une surchauffe endommagera l'équipement et réduira sa durée de vie.

**NE LAISSEZ PAS** l'appareil exposé à des gouttes ou éclaboussures et n'y placez pas de récipients remplis de liquides, comme des vases.

**NE PLACEZ PAS** d'objets chauds ou de sources de flammes nues, comme des bougies ou des veilleuses, sur l'appareil ou à proximité immédiate. Les températures élevées risquent de faire fondre le plastique et de provoquer des incendies.

**N'UTILISEZ PAS** de supports de fortune et ne fixez JAMAIS de pieds avec des vis à bois. Pour garantir une sécurité totale, utilisez toujours le support, les consoles ou les pieds agréés par le fabricant, avec les fixations fournies conformément aux instructions.

**NE LAISSEZ PAS** votre appareil branché sans surveillance à moins qu'il ne soit spécialement conçu pour un fonctionnement sans surveillance ou qu'il dispose d'un mode de veille. Débranchez l'appareil de la prise de courant et assurez-vous que tous les membres de votre famille savent le faire. Des mesures particulières seront éventuellement nécessaires pour les personnes handicapées.

**N'UTILISEZ PAS** votre équipement si vous avez le moindre doute quant à son bon fonctionnement, ou s'il présente un dommage quelconque – éteignez-le, débranchez-le et consultez votre revendeur.

**AVERTISSEMENT** – une pression sonore excessive en provenance d'écouteurs ou d'un casque peut entraîner une perte auditive.

**PAR-DESSUS TOUT – NE LAISSEZ PERSONNE, surtout des enfants, pousser ou frapper l'écran, enfoncer des objets dans les trous, les fentes ou tout orifice du boîtier.**

**NE CHERCHEZ JAMAIS à deviner quoi que ce soit et ne prenez aucun risque avec des appareils électriques – prudence est mère de sûreté.**

## Installation et informations importantes

### Où installer l'appareil

Placez le téléviseur à l'abri de la lumière directe du soleil et des éclairages puissants - un éclairage doux et indirect est recommandé pour un meilleur confort de visualisation. Utilisez des rideaux ou des stores pour empêcher que la lumière du soleil n'éclaire directement l'écran.

Placez le téléviseur sur une base solide ; la surface de support doit être plane et stable. Le téléviseur doit être fixé au mur au moyen d'une attache solide et du crochet situé à l'arrière du support, ou fixé à la base en utilisant la sangle de fixation située en dessous du support de dessus de table, afin de l'empêcher de basculer vers l'avant.

Les écrans d'affichage à cristaux liquides sont fabriqués au moyen d'une technologie de précision extrêmement avancée. Toutefois, il peut arriver que certaines parties de l'écran soient dépourvues d'éléments d'image ou présentent des points lumineux. Ceci ne doit pas être considéré comme un signe de mauvais fonctionnement.

Assurez-vous que le téléviseur soit placé dans une position dans laquelle il ne peut pas être poussé ou heurté par des objets, car la pression risquerait de casser ou d'endommager l'écran ; veillez aussi à ce qu'il ne soit pas possible d'insérer des petits objets dans les fentes ou les ouvertures de l'enceinte.

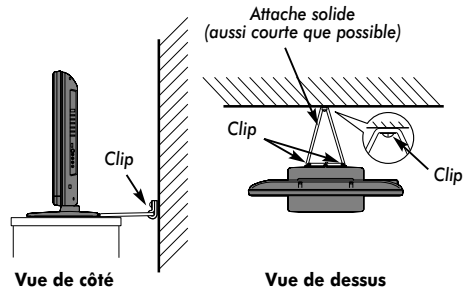

### Veillez prendre note

#### CLAUSE D'EXCLUSION

Toshiba ne pourra en aucun cas être tenu responsable de toute perte et/ou tout dommage du produit causés par :

- i) un incendie ;
- ii) un tremblement de terre ;
- iii) un dommage accidentel ;
- iv) une mauvaise utilisation délibérée ;
- v) une utilisation du produit dans des conditions anormales ;
- vi) une perte et/ou un dommage causés au produit alors qu'il était en possession d'un tiers ;
- vii) tout dommage ou toute perte résultant du non-respect et/ou de la mauvaise application des instructions figurant dans le manuel de l'utilisateur ;
- viii) toute perte ou tout dommage résultant directement de la mauvaise utilisation ou d'un défaut de fonctionnement du produit lorsqu'il est utilisé simultanément avec un appareil associé ;

Par ailleurs, Toshiba ne pourra en aucun cas être tenu responsable de toute perte et/ou tout dommage consécutifs, notamment mais non limitativement, les pertes de profit, les interruptions d'activité, la perte de données enregistrées, résultant du fonctionnement normal ou d'une mauvaise utilisation du produit.

- Si des images stationnaires produites par des émissions au format 4:3, le télétexte, des logos d'identification de chaîne, des affichages informatiques, des jeux vidéo, des menus à l'écran, etc., sont affichés sur l'écran de télévision pendant un certain temps, il est vivement conseillé de réduire les réglages de lumière et de contraste.
- Une utilisation très longue et continue de l'image 4:3 sur un écran 16:9 risque de provoquer une image rémanente sur les contours de l'image 4:3 ; ce phénomène n'est pas considéré comme défaut du téléviseur à cristaux liquides et n'est pas couvert par la garantie du fabricant. Ce phénomène de rémanence ne se produit pas si vous regardez régulièrement des films dans un autre format (Cinéma, par exemple) et changez de temps en temps la luminosité de la fonction « côté de l'écran » (si celle-ci est disponible sur votre modèle de téléviseur).

# Télécommande

Votre télécommande en un coup d'œil.

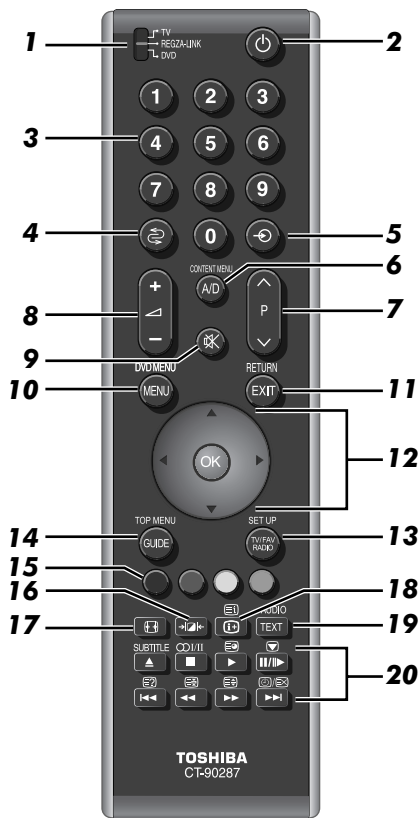

- 1 Pour sélectionner un périphérique (T/R/D)\*
- 2 Pour allumer/mettre en veille (T/R/D)
- 3 Touches numériques (T/R/D)
- 4 Pour revenir au programme précédent (T)
- 5 Pour sélectionner une entrée parmi des sources externes (T/R/D)
- 6 Pour commuter les modes ATV (télévision analogique) et DTV (télévision numérique) (T)  
Pour afficher le menu Sommaire (R)
- 7 Pour modifier les positions des chaînes (T/R)  
Pour modifier les positions des pages télétexte (T)
- 8 Pour modifier le volume du téléviseur (T/R/D)

- 9 Pour couper le son du téléviseur (T/R/D)
- 10 Menus à l'écran (T)  
Menus DVD (R/D)
- 11 Pour quitter les Menus (T)  
Pour revenir au Menu précédent (R/D)
- 12 Dans les menus, appuyez sur les flèches haut, bas, gauche et droite pour déplacer le curseur sur l'écran. **OK** pour confirmer votre choix (T/R/D)
- 13 Pour afficher la liste des chaînes TV, Radio et Favorites en mode **numérique** (T)  
Pour accéder au Menu RÉGLAGES (R/D)
- 14 Pour afficher le Guide des programmes **numériques** à l'écran (T)  
Pour accéder au Menu PRINCIPAL (R/D)
- 15 Touches de commande du texte (T)  
Pour commander l'application sur l'appareil (R)
- 16 Sélection des préférences d'affichage (T/R/D)
- 17 Visionnage grand écran (T/R/D)
- 18 Pour faire apparaître des informations numériques à l'écran (T/R/D)  
Pour accéder à la page d'index en mode Texte (T)
- 19 Pour appeler des services de texte (T)

**20 En mode TV :**

- /EX Affichage de l'heure analogique
- Arrêt sur image
- /II Réception stéréo/bilingue
- SUBTITLE Sous-titres numériques ou, le cas échéant, pages de sous-titres de texte

**En mode texte :**

- Pour accéder à des sous-pages
- Pour révéler du texte caché
- Pour figer une page utile
- Pour agrandir la taille de l'affichage Télétexte
- /EX Pour sélectionner une page tout en regardant un programme de télévision

**Guide des programmes :**

- 24 heures
- + 24 heures
- 1 page
- + 1 page

**Mode REGZA-LINK ou DVD :**

- appuyez sur pour PAUSE/PAS À PAS
- appuyez sur pour LECTURE
- appuyez sur pour RETOUR RAPIDE
- appuyez sur pour AVANCE RAPIDE
- appuyez sur pour ÉJECTION
- appuyez sur pour ARRÊT
- appuyez sur pour SAUT ARRIÈRE
- appuyez sur pour SAUT AVANT

\* T=mode TV, R=mode REGZA-LINK, D=mode DVD

## Insertion des piles et portée de la télécommande

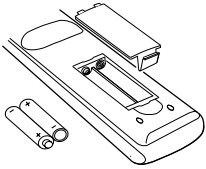

Retirez le cache arrière pour ouvrir le compartiment des piles et assurez-vous de bien respecter les polarités. Des types de piles appropriés pour cette télécommande sont AAA, IEC R03 1,5 V.

N'associez pas une pile usée ancienne avec une nouvelle pile et ne mélangez pas des types de piles différents. Retirez immédiatement les piles déchargées pour éviter que de l'acide ne s'écoule dans le compartiment des piles. Jetez les piles dans une zone de mise au rebut prévue à cet effet. **Avertissement** : les piles ne doivent pas être exposées à des sources de chaleur excessive, telles que la lumière directe du soleil, les flammes, etc.

La performance de la télécommande se détériorera au-delà d'une distance de 5 m ou hors d'un angle de 30 degrés par rapport au centre du téléviseur. Si la plage de fonctionnement se réduit, il peut être nécessaire de remplacer les piles.



## Connexion d'un appareil HDMI™ ou DVI à l'entrée HDMI

L'entrée HDMI de votre téléviseur reçoit le signal audio numérique et le signal vidéo numérique non compressé d'un appareil source HDMI, ou le signal vidéo compressé d'un appareil source DVI (Digital Visual Interface).

Cette entrée est conçue pour accepter des émissions HDCP (protection des contenus numériques à haute définition) sous forme numérique d'un appareil électronique grand public compatible EIA/CEA-861-D [1] (comme un boîtier décodeur ou lecteur DVD avec une sortie HDMI ou DVI). Pour les formats de signaux acceptables, voir page 47.

### REMARQUE :

- Certains équipements HDMI antérieurs peuvent ne pas fonctionner correctement avec votre nouveau téléviseur HDMI, en raison de l'adoption d'une nouvelle norme. Veuillez débrancher d'abord le câble HDMI, puis mettre **Lip sync** sur « **Arrêt** ». Votre source HDMI antérieure doit fonctionner correctement avec votre téléviseur. Voir page 36.
- Format Audio supporté : PCM linéaire, taux d'échantillonnage 32/44,1/48 kHz.

## Connexion d'un appareil HDMI

Connexion d'un câble HDMI (connecteur de type A) à la prise HDMI.

Pour un fonctionnement correct, il est recommandé d'utiliser un câble HDMI portant le logo HDMI (**HDMI**).

- Si votre connexion HDMI a une capacité de 1080p et votre téléviseur a une capacité de taux de rafraîchissement supérieur à 60 Hz, vous devez utiliser un câble de Catégorie 2. Un câble HDMI/DVI classique risque de ne pas fonctionner correctement dans ce mode.
- Un câble HDMI transfère des signaux audio et vidéo. Des câbles audio analogiques séparés ne sont pas nécessaires (voir illustration).
- Voir « HDMI1 audio » à la page 36.

La prise HDMI3 est située sur le côté du téléviseur.

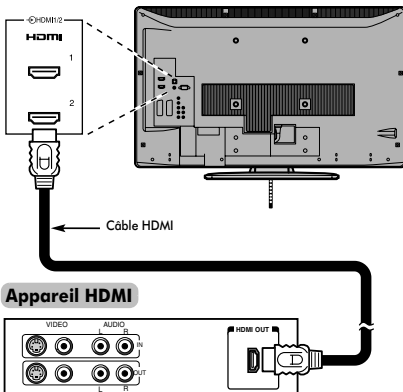

Pour visualiser le signal vidéo de l'appareil HDMI, appuyez sur la touche pour sélectionner le mode HDMI 1, HDMI 2 ou HDMI 3.

## Connexion d'un appareil DVI

Connectez un câble adaptateur HDMI-à-DVI (connecteur HDMI de type A) à la prise HDMI1 et des câbles audio à la prise PC/HDMI1 (AUDIO) (voir illustration).

- La longueur recommandée du câble adaptateur HDMI-à-DVI est de 2 m.
- Un câble adaptateur HDMI-à-DVI transfère uniquement des signaux vidéo. Des câbles audio analogiques séparés sont nécessaires.
- Voir « HDMI1 audio » à la page 36.

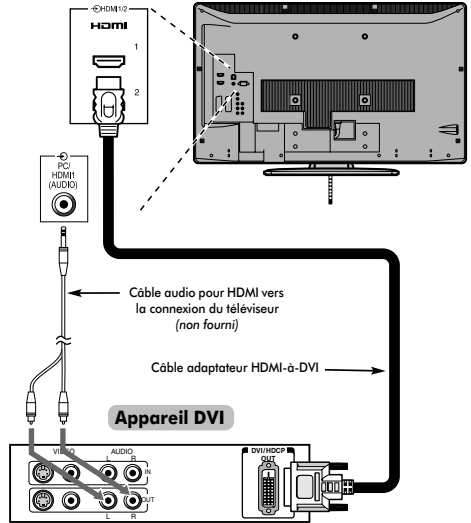

### REMARQUE :

Pour assurer la remise à zéro correcte de l'appareil HDMI ou DVI, il est recommandé d'appliquer les procédures suivantes :

- Lorsque vous mettez sous tension vos composants électroniques, mettez d'abord le téléviseur sous tension, et ensuite l'appareil HDMI ou DVI.
- Lorsque vous mettez hors tension vos composants électroniques, mettez d'abord l'appareil HDMI ou DVI hors tension, et ensuite le téléviseur.

[1] La compatibilité EIA/CEA-861-D comprend la transmission de signaux vidéo numériques non compressés avec une protection des contenus numériques à haute définition, qui est standardisée pour la réception des signaux vidéo à haute définition. Comme il s'agit d'une technologie en pleine évolution, il est possible que certains appareils ne fonctionnent pas correctement avec le téléviseur.

HDMI, le logo HDMI et High-Definition Multimedia Interface sont des marques de fabrique ou des marques déposées de HDMI Licensing, LLC.



## Connexion REGZA-LINK

Vous pouvez commander les fonctions de base des appareils audio/vidéo connectés à l'aide de la télécommande du téléviseur si vous connectez un amplificateur AV ou un lecteur compatible REGZA-LINK. Pour une explication de la configuration et de l'utilisation, voir pages 37–38.

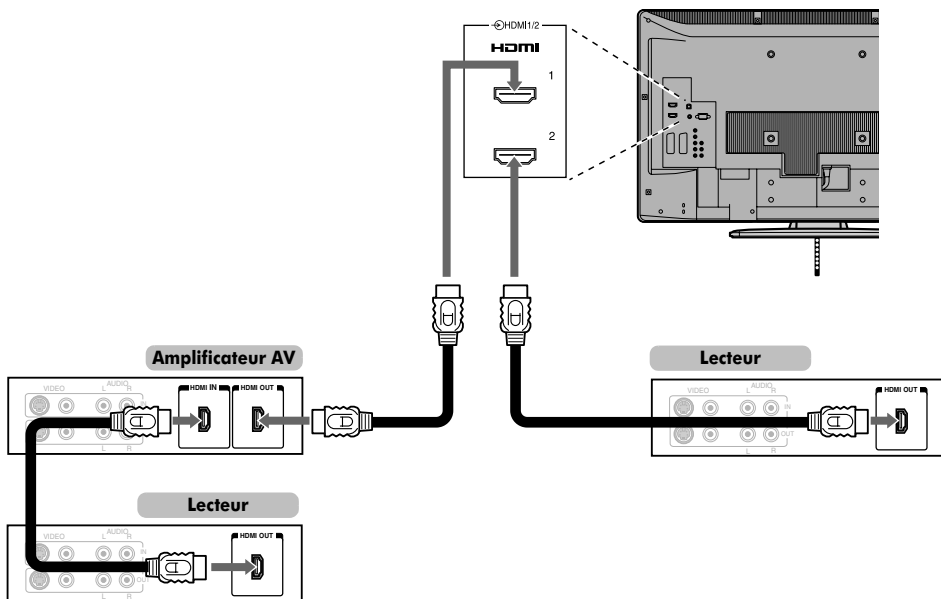

Pour la configuration illustrée ci-dessus, trois câbles HDMI sont nécessaires (voir page 9).

### REMARQUE :

- Si plusieurs appareils sont connectés, la fonction REGZA-LINK risque de ne pas fonctionner correctement.
- Pour un fonctionnement correct, il est recommandé d'utiliser des câbles HDMI portant le logo HDMI (**HDMI**).
- La prise HDMI3 est située sur le côté du téléviseur.
- Cette fonction est disponible avec un ordinateur et un amplificateur AV. Il est possible qu'elle ne fonctionne pas correctement lorsque l'ordinateur est connecté au moyen d'un amplificateur AV.

### Avant de commander le(s) appareil(s) :

- Après avoir réalisé les connexions ci-dessus, configurez le menu REGZA-LINK selon vos désirs (voir page 37).
- Les appareils connectés doivent également être réglés. Pour plus de détails, voir le manuel d'utilisation de chaque appareil.
- La fonction REGZA-LINK utilise la technologie CEC telle que régulée par la norme HDMI.
- Cette fonction est limitée aux modèles dotés de la fonction REGZA-LINK de Toshiba. Toshiba n'est cependant pas responsable de ces opérations. Reportez-vous aux manuels d'utilisation des différents appareils pour des informations relatives à la compatibilité.

## Connexion d'un ordinateur

Avec la connexion RGB/PC ou HDMI, vous pouvez visionner l'écran de votre ordinateur sur le téléviseur et écouter le son via les haut-parleurs du téléviseur.

### Pour connecter un PC à la prise RGB/PC

Pour connecter un ordinateur à la prise RGB/PC du téléviseur, utilisez un câble d'ordinateur RGB (15 broches) analogique et un câble audio PC sur la prise PC/HDMI1 (AUDIO).

Sélectionnez **PC** parmi les options **PC/HDMI1 audio** du menu **Connexions AV** dans le menu **RÉGLAGES**.

#### l'arrière de votre téléviseur

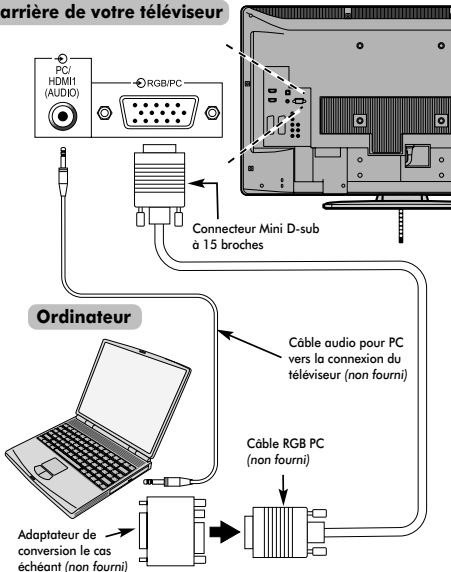

Pour utiliser un PC, réglez la résolution de sortie du moniteur de l'ordinateur avant de le raccorder au téléviseur. Pour connaître les formats de signaux PC pris en charge, voir page 46.

Pour afficher une image optimale, utilisez la fonction Réglage PC (voir page 34).

#### REMARQUE :

- La prise d'entrée PC audio du téléviseur est partagée avec la prise d'entrée audio analogique HDMI1 (voir page 36).
- Certains modèles d'ordinateurs ne peuvent pas être connectés à ce téléviseur.
- Un adaptateur n'est pas nécessaire pour les ordinateurs avec une borne mini D-sub à 15 broches compatible.
- Selon le titre du DVD et les spécifications de l'ordinateur sur lequel vous reproduisez le DVD-Video, certaines scènes peuvent être sautées ou il se peut que vous ne puissiez pas activer une pause durant des scènes multi-angles.

- Une bande peut apparaître sur les bords de l'écran ou des parties de l'image peuvent être obscurcies. Cela est dû à la mise à l'échelle de l'image par l'appareil ; il ne s'agit pas d'un dysfonctionnement.
- Lorsque le mode Entrée PC est sélectionné, certaines fonctions du téléviseur sont inopérantes, par exemple dans le menu **Réglage manuel** dans le menu **RÉGLAGES**, **Couleur**, **Teinte**, **DNR** et **Niveau noir/blanc** dans le menu **Réglages d'image**.
- Si vous connectez un modèle de PC avec un signal de PC unique, le signal du PC risque de ne pas être correctement détecté.

### Pour connecter un PC à la prise HDMI

Pour connecter un ordinateur à la prise HDMI du téléviseur, utilisez un câble adaptateur HDMI-à-DVI et un câble audio analogique.

Si vous connectez un PC avec une prise HDMI, utilisez un câble HDMI (connecteur de type A). Un câble analogique séparé n'est pas nécessaire (voir page 9).

#### l'arrière de votre téléviseur

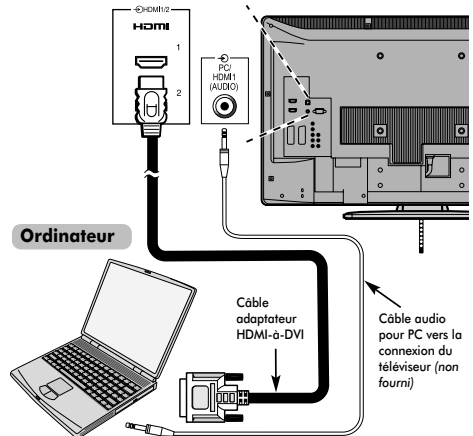

Pour les formats de signaux acceptables, voir page 47.

#### REMARQUE :

- Il est possible que les bords de l'image soient cachés.
- Si vous connectez un modèle de PC avec un signal de PC unique, le signal du PC risque de ne pas être correctement détecté.

## Commandes et connexions d'entrée

Il est possible de connecter un grand nombre d'équipements externes différents aux prises d'entrée sur le côté du téléviseur.

Tous les réglages nécessaires du téléviseur se font par la télécommande. Les touches à l'avant de l'appareil peuvent toutefois être utilisées pour certaines fonctions.

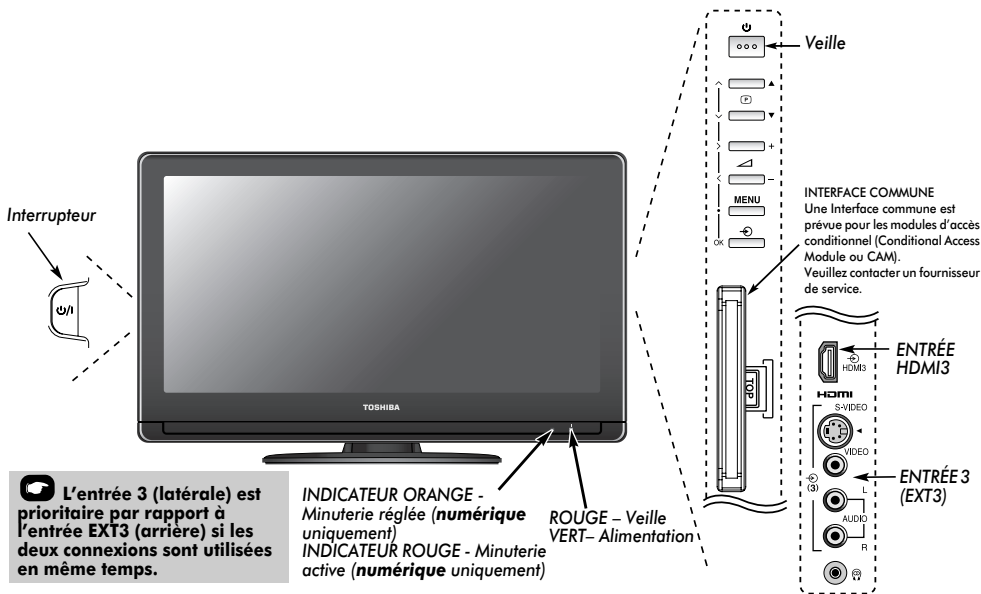

### Mise en marche

Si le voyant rouge ne s'allume pas, vérifiez que la prise de courant du téléviseur est bien branchée sur le secteur et appuyez sur le bouton (ALIMENTATION) sur le côté gauche du téléviseur pour l'allumer. Si vous n'obtenez pas d'image, appuyez sur le bouton de la télécommande et patientez quelques instants. L'INDICATEUR VERT est allumé.

Pour mettre le téléviseur en mode veille, appuyez sur la touche de la télécommande. Pour regarder la télévision, appuyez sur une nouvelle fois. L'image peut prendre quelques secondes avant d'apparaître.

### Utilisation de la Télécommande

Appuyez sur la touche de la télécommande pour afficher les menus.

Le menu apparaît sous la forme d'une liste de six rubriques. Sélectionnez un symbole à l'aide des touches ou du pavé directionnel de la télécommande pour en afficher les options respectives.

**REMARQUE** : Le même menu s'affiche en mode DTV (TV numérique) et en mode ATV (TV analogique) ; certains éléments sont cependant grisés dans chaque cas.

Pour accéder aux options, appuyez sur les boutons et de la télécommande pour naviguer dans la liste, puis sur , ou pour effectuer votre choix. Suivez les instructions à l'écran. Les fonctions de chaque menu sont décrites en détail dans ce manuel.

### Utilisation des commandes et des connexions

Pour modifier le volume, appuyez sur + .

Pour modifier la position de programme, appuyez sur .

Appuyez sur **MENU** et sur , , ou pour accéder aux options du son et de l'image.

Appuyez deux fois sur **MENU** pour valider et sortir.

Utilisez un câble S-video plutôt qu'un câble vidéo composite pour obtenir une qualité d'image optimale. Si vous connectez un câble S-video à **EXT3**, assurez-vous de déconnecter le câble vidéo (composite) standard, car l'image risque d'être de mauvaise qualité.

Pour sélectionner l'entrée externe, appuyez sur jusqu'à ce que la source d'entrée désirée soit sélectionnée, comme décrit à la page 35.

Pour plus de détails, référez-vous toujours au mode d'emploi de l'appareil à brancher.

# Application de démarrage

Avant d'allumer le téléviseur, mettez votre décodeur et votre enregistreur média en **Veille** s'ils sont connectés.

Pour configurer le téléviseur, utilisez les touches sur la télécommande comme indiqué à la page 6.

## Réglage rapide

- 1 Appuyez sur la touche **⏻**. Cela a pour effet d'afficher l'écran **Rég. Rapide**. Cet écran s'affiche la première fois que le téléviseur est allumé et à chaque fois que « **Réinitialiser** » (réinitialisation) est exécuté.



- 2 Appuyez sur **◀** ou **▶** pour sélectionner la langue du menu **Français** ou **English**.  
**Pays** est réglé sur **France** sur ce modèle.
- 3 Appuyez sur **▼** pour mettre en surbrillance **Sous-titres Langue 1**, **Sous-titres Langue 2**, **Audio langue 1** ou **Audio langue 2** et appuyez sur **◀** ou **▶** pour sélectionner votre langue préférée.

- 4 Appuyez sur **OK** pour afficher l'écran de démarrage de la **Recherche automatique**. Pour lancer une **Recherche automatique**, mettez **Commencer scan** en surbrillance et appuyez à nouveau sur **OK**.

Le téléviseur commencera à rechercher toutes les chaînes ATV et DTV disponibles. La barre de progression indiquera le statut du balayage.

**Vous devez laisser le téléviseur mener la recherche jusqu'à son terme.**

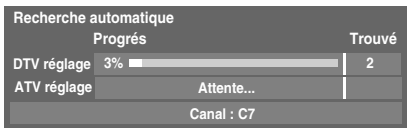

Une fois la recherche terminée, le téléviseur sélectionnera automatiquement la position 1.

L'écran des résultats de la **Recherche automatique** affichera les services détectés.

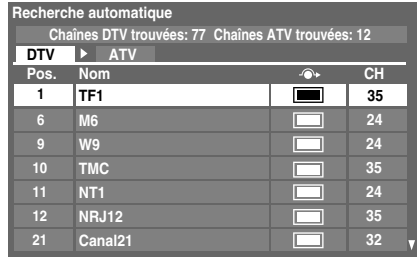

- 5 Appuyez sur **◀** ou **▶** pour visualiser les listes **DTV** (chaîne numérique) ou **ATV** (chaîne analogique).

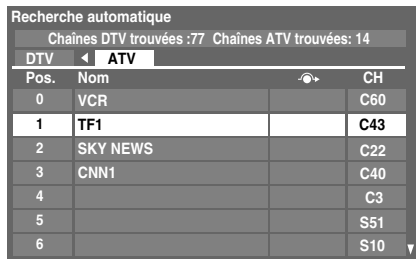

- 6 Utilisez **▼** ou **▲** pour parcourir la liste et sélectionner une chaîne, puis appuyez sur **OK** pour la visualiser.

**REMARQUE :** L'heure va être automatiquement programmée par la transmission, mais vous pouvez l'avancer ou la retarder d'un maximum de 3 heures en utilisant la fonction de **Réglage heure locale**.

### VEUILLEZ NOTER

Le menu **Réglage rapide** peut aussi être affiché à tout moment à partir du menu **RÉGLAGES**.

## Recherche automatique

**REMARQUE :** Quand de nouveaux services sont diffusés, il est nécessaire de régler à nouveau le téléviseur pour pouvoir y accéder.

La **Recherche automatique** effectue à nouveau les réglages du téléviseur et peut être utilisée pour mettre à jour la liste des chaînes.

**Il est conseillé d'exécuter régulièrement une Recherche automatique pour s'assurer que tous les nouveaux services sont ajoutés.** L'intégralité des chaînes et des réglages actuels, comme les chaînes favorites et verrouillées, seront alors perdus.

- 1 Appuyez sur la touche **MENU** et utilisez **◀** ou **▶** pour sélectionner le menu **RÉGLAGES**. Utilisez **▼** pour mettre la **Recherche automatique** en surbrillance. Appuyez sur **OK**.

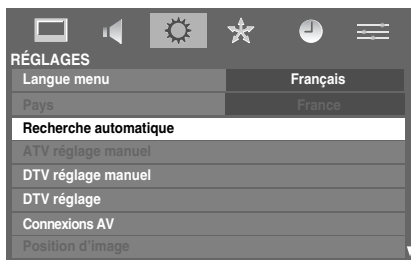

- 2 Un écran s'affiche pour vous avertir que tous les programmes et réglages numériques précédents seront effacés.

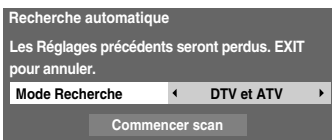

Utilisez **◀** ou **▶** pour sélectionner **DTV et ATV**, **DTV** ou **ATV**, puis mettez **Commencer scan** en surbrillance et appuyez sur **OK** pour poursuivre la **Recherche automatique**.

Le téléviseur commencera à rechercher tous les services DTV et/ou ATV disponibles.

**Vous devez laisser le téléviseur mener la recherche jusqu'à son terme.**

Lorsque la recherche est terminée, l'écran **Recherche automatique** affichera les services détectés.

- 3 Utilisez **▼** ou **▲** pour parcourir la liste et sélectionner une chaîne, puis appuyez sur **OK** pour la visualiser.

## Recherche Chaînes Auto

Si la fonction **Recherche Chaînes Auto** est défini sur **Marche**, lorsque le téléviseur est en mode veille, le réglage numérique est effectué automatiquement et les nouvelles chaînes sont mémorisées.

- 1 Appuyez sur **MENU** et sélectionnez le menu **RÉGLAGES**.
- 2 Utilisez **▼** pour sélectionner **Réglages DTV** et appuyez sur **OK**.
- 3 Appuyez sur **▼** pour sélectionner **Recherche Chaînes Auto** et utilisez **◀** ou **▶** pour sélectionner **Marche**.

## Arrêt Analogique

Ce téléviseur est un appareil **numérique** conçu pour permettre l'utilisation de services **numériques** et **analogiques**. Cependant, pendant la durée de vie de ce téléviseur, il est plus que probable que les services **analogiques** soient suspendus pour permettre davantage de nouveaux services **numériques**.

Cet 'arrêt' se déroulera en plusieurs étapes, qui seront annoncées dans votre région bien à l'avance. Il est recommandé de régler à nouveau le téléviseur lors de chaque étape pour s'assurer que les services **numériques** nouveaux et existants puissent être visualisés sans problème.

## DTV réglage

### Chaînes

L'ordre des chaînes peut être modifié en fonction des préférences personnelles.

- 1 Appuyez sur **MENU** et sélectionnez le menu **RÉGLAGES**.
- 2 Appuyez sur **▼** pour mettre **DTV réglage** en surbrillance, puis sur **OK**.

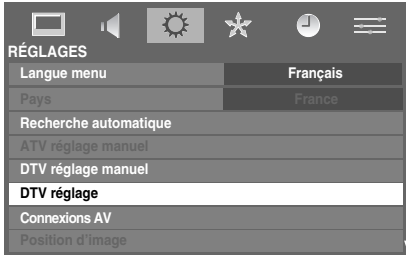

- 3 Sélectionnez **Chaînes** dans le menu **DTV réglage** et appuyez sur **OK**.



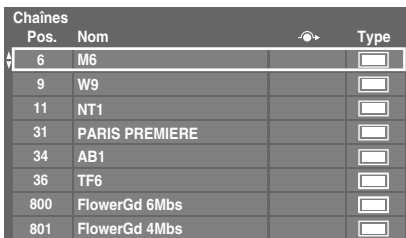

- 4 Lorsque la liste des chaînes s'affiche, utilisez **▼** ou **▲** pour mettre en surbrillance la chaîne que vous souhaitez déplacer et appuyez sur **OK**.



- 5 Utilisez les touches **▼** ou **▲** pour vous déplacer dans la liste jusqu'à votre position préférée. Les autres chaînes se déplaceront en conséquence pour faire de la place.

- 6 Appuyez sur **OK** pour mémoriser votre changement. Répétez cette opération si nécessaire, puis appuyez sur **EXIT**.

Il est possible d'activer/désactiver la fonction de saut (Passer) de la chaîne en surbrillance en appuyant sur la touche **ROUGE** de la télécommande. Cela permet de désigner les chaînes qui seront ignorées lorsque vous effectuez un réglage avec **P▼** ou **P▲**. Ces chaînes resteront toutefois disponibles lors de la saisie directe du numéro (lorsque la chaîne est sélectionnée, une icône  s'affichera dans la bannière pour indiquer qu'il s'agit d'une chaîne sautée).

Pos.	Nom	Type
805	Codec 16:9	
806	ITV1	
807	ITV3	
808	ITV2	
809	ITV4	
810	<b>CITV</b>	
811	Channel 4	
812	More 4	

## Recherche manuelle

Cette fonction est destinée aux techniciens ou vous pouvez l'utiliser pour saisir directement des chaînes si vous connaissez le canal multiplex.

- 1 Sélectionnez **DTV réglage manuel** dans le menu **RÉGLAGES** et appuyez sur **OK**.
- 2 Entrez le numéro multiplex à l'aide des touches numériques ou appuyez sur **◀** ou **▶** pour régler le numéro vers le haut ou vers le bas, puis sur **OK**. Le téléviseur recherchera automatiquement ce multiplex.



Une fois le multiplex trouvé, tous les canaux ne figurant pas dans la liste des chaînes sont ajoutés et les informations de chaîne en haut de l'écran sont mises à jour.

- 3 Répétez en fonction des besoins. Appuyez sur **EXIT** pour terminer.

# ATV réglage manuel

## Recherche

Le téléviseur peut être réglé manuellement à l'aide de la **ATV réglage manuel**. Par exemple : s'il est impossible de raccorder un enregistreur média/décodeur à l'aide d'un câble PériTel, ou pour régler une chaîne sur un autre **Système**.

Utilisez **◀** et **▶** pour naviguer sur l'écran et sélectionner l'une des options relatives à **ATV réglage manuel**. Appuyez ensuite sur **▲** ou **▼** pour ajuster les réglages.

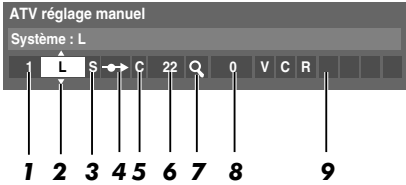

### 1 Position :

La touche numérique à actionner sur la télécommande pour régler la chaîne.

### 2 Système :

Spécifique à certaines zones.

### 3 Système Couleur :

Réglé en usine sur Auto, et ne doit être modifié que si vous avez des problèmes, c'est-à-dire entrée NTSC depuis la source externe.

### 4 Passer :

↻ signifie que la mémoire est vide ou que la fonction de saut de chaîne est activée. Voir page 17.

### 5 Canal :

La classification du canal et le numéro du canal sur lequel une chaîne est diffusée.

### 6 Recherche :

Recherche d'un signal par balayage.

### 7 Réglage fin :

Utilisé uniquement en cas de parasites/signal faible. Voir page 41.

### 8 Chaîne :

Identification de la chaîne. Utilisez les touches **▲** ou **▼** et **◀** ou **▶** pour saisir jusqu'à sept caractères.

Pour affecter une position du téléviseur à un décodeur et un enregistreur média : mettez le décodeur sous tension, insérez une cassette préenregistrée dans l'enregistreur média et appuyez sur la touche LECTURE avant de procéder à une recherche manuelle.

- 1 Appuyez sur **(MENU)**, puis sur **◀** ou **▶** pour sélectionner le menu **RÉGLAGES**. A l'aide de **▼**, mettez **ATV réglage manuel** en surbrillance, puis appuyez sur **(OK)** pour sélectionner.

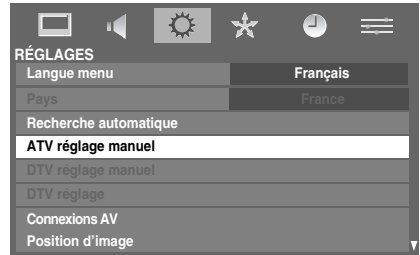

- 2 Utilisez **▲** ou **▼** pour mettre en surbrillance la position requise ; nous suggérons par ex. **Pos. 0** pour un enregistreur média.

Pos.	Canal	Chaîne
1	C2	
2	S10	
3	C7	
4	S40	
5	C22	
6	C25	
7	C28	
8	C30	

Différents numéros de canal peuvent être affichés.

- 3 Appuyez sur **(OK)** pour sélectionner. Si la chaîne a été configurée pour être ignorée, la fonction de saut (**Passer**) doit être désactivée avant mémorisation.



- 4 Appuyez sur **▶** pour sélectionner **Système** et utilisez **▲** ou **▼** pour faire les modifications nécessaires.
- 5 Appuyez ensuite sur **▶** pour sélectionner **Recherche**.
- 6 Appuyez sur **▲** ou **▼** pour lancer la recherche. Le symbole de recherche clignotera.



- 7** Chaque signal apparaîtra à l'écran. S'il ne s'agit pas de votre enregistreur média, appuyez à nouveau sur ▲ ou ▼ pour relancer la recherche.
- 8** Lorsque le signal de votre enregistreur média est localisé, appuyez sur ► pour sélectionner **Chaîne**. À l'aide des touches ▲, ▼, ◀ et ▶, entrez les caractères requis, par ex. **VCR**.

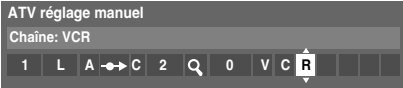

- 9** Appuyez sur OK pour mémoriser.
- 10** Répétez l'opération pour chaque **position** que vous souhaitez régler, ou appuyez sur MENU pour retourner à la liste de canaux et sélectionner le numéro suivant.
- 11** Appuyez sur EXIT pour sortir.
- 12** Pour identifier un équipement extérieur par son nom, par ex. DVD sur EXT2, appuyez sur ↻ pour sélectionner 2, puis sélectionnez **Réglage manuel** dans le menu **RÉGLAGES**.
- 13** Appuyez sur ► pour sélectionner **Etiquette**, puis à l'aide des touches ▲, ▼, ◀ et ▶, tapez les caractères requis.



#### VEUILLEZ NOTER

Ce téléviseur est équipé d'une fonction de mémorisation directe. Sélectionnez l'écran **ATV Recherche manuelle** à l'**Étape 3**. Entrez le **Numéro du position**, le **Système**, puis **C** pour les chaînes standard (terrestres) ou **S** pour les chaînes câblées et le numéro de **Canal**. Appuyez sur OK pour mémoriser.

## Passer

*Pour empêcher la visualisation de certaines chaînes, vous pouvez effacer les positions correspondantes. Prenez soin de dissimuler la télécommande, car les chaînes en question continueront d'être accessibles par les touches numériques. Les chaînes continueront d'être accessibles par les touches du téléviseur, à l'exception des chaînes correspondant aux positions à ignorer.*

- 1** Sélectionnez **ATV réglage manuel** dans le menu **RÉGLAGES**.

Pos.	Canal	Chaîne
1	C2	
2	S10	
3	C7	
4	S40	BBC1
5	C22	BBC1
6	C25	
7	C28	
8	C30	

- 2** Utilisez les touches ▲ ou ▼ pour mettre en surbrillance la position que vous souhaitez bloquer et appuyez sur OK pour sélectionner.
- 3** Appuyez sur ► pour sélectionner **Passer**.
- 4** Utilisez ▲ ou ▼ pour mettre en marche **Passer**. Appuyez sur OK.

Le symbole ↻ affiché à l'écran indique que la position est bloquée.



- 5** Appuyez sur MENU et répétez depuis l'**Étape 2** ou appuyez sur EXIT.

Chaque position doit être sélectionnée *séparément*. Pour désactiver le **Passer**, répétez la procédure pour chaque position.

Les chaînes bloquées **ne peuvent pas** être sélectionnées à l'aide des touches P▲ et P▼ ou par les touches du téléviseur, mais **sont toujours** accessibles par les touches numériques de la télécommande.



## Tri des positions

Il est possible de déplacer et de mémoriser les chaînes aux positions de votre choix.

- 1 Sélectionnez **ATV réglage manuel** dans le menu **RÉGLAGES**.
- 2 Lorsque la liste des chaînes s'affiche, utilisez ▲ ou ▼ pour mettre en surbrillance la chaîne que vous souhaitez déplacer et appuyez sur ►.

La chaîne sélectionnée sera déplacée vers la droite de l'écran.

ATV réglage manuel		
Pos.	Canal	Chaîne
2	S10	
3	C7	
4	C40	BBC1
5	C22	BBC1
1	C2	
6	C25	
7	C28	
8	C30	

- 3 Utilisez les touches ▲ ou ▼ pour vous déplacer dans la liste jusqu'à votre position préférée. Les autres chaînes se déplaceront en conséquence pour faire de la place.
- 4 Appuyez sur ◀ pour mémoriser votre changement.

Répétez cette opération si nécessaire, puis appuyez sur .

## Commandes générales

### Sélection des positions

Pour sélectionner une position, utilisez les touches numériques de la télécommande.

Vous pouvez également sélectionner une position à l'aide des touches **P^** et **Pv**.

Pour revenir à la position précédente, appuyez sur **↶**.

Pour afficher des informations à l'écran, par exemple la position, le mode d'entrée ou le signal mono/stéréo, appuyez sur **[+]**. Appuyez une seconde fois pour les faire disparaître.

### Affichage de l'heure – analogique uniquement

La fonction d'affichage de l'heure permet de voir l'heure actuelle (télétexte) sur l'écran de télévision.

Lorsque vous regardez une émission, appuyez sur **[🕒]/[EX]** pour faire apparaître l'heure (diffusée par la chaîne de télévision). L'heure restera affichée pendant 5 secondes.

**REMARQUE** : Cet affichage peut ne pas être disponible dans certains cas.

### Transmissions stéréo et bilingues

#### Pour les programmes ATV

Chaque fois que vous changez de chaîne, les mots **Stéréo** ou **Db. Langage** s'afficheront à l'écran pendant quelques secondes en cas de transmission d'émissions stéréo ou bilingues. Si l'émission n'est pas en stéréo, le mot **Mono** apparaîtra.

**Stéréo...** Appuyez sur **[🔊]/[🔊]** pour sélectionner **Stéréo** ou **Mono**.

**Bilingue...** Les transmissions bilingues sont rares. Le cas échéant, les mots **Db. Langage** s'afficheront à l'écran. Choisissez le numéro de programme requis et, si les mots **Db. Langage** apparaissent, appuyez sur **[🔊]/[🔊]** pour sélectionner **Langue 1**, **Langue 2** ou **Mono**.

#### Pour les programmes DTV

Pour les transmissions en mono ou en stéréo, appuyez sur **[🔊]/[🔊]** ou utilisez **◀** ou **▶** pour sélectionner les réglages.

Transmission	Pression de ▶
🔊 Stéréo	Stéréo → Gauche → Droite
●○ Dual mono	Langue 1 → Langue 2 → Db. Langue
○ Mono	-
🔊 Surround	-

Pour les transmissions multi-audio, appuyez plusieurs fois sur **[🔊]/[🔊]** pour changer la langue (voir 'Langues audio' en page 32).

## Réglages du son

### Commandes de volume et coupure du son

#### Volume

Appuyez sur les touches **◀** ou **▶** pour régler le volume.

#### Son coupé

Appuyez sur la touche **[🔊]** pour couper le son. Appuyez une seconde fois pour remettre le son.

### Réglage des graves, des aigus et de la balance

Les réglages du son sont accessibles dans les modes numérique et analogique.

- 1 Appuyez sur **[MENU]**, puis sur **◀** ou **▶** pour sélectionner **SON**.



- 2 Appuyez sur la touche **▼** pour mettre en surbrillance **Graves**, **Aiguës** ou **Balance** et sur les touches **◀** ou **▶** pour modifier la position de réglage.

### Super basses

La fonction **Super basses** amplifie le son sur les haut-parleurs du téléviseur. La différence ne sera perceptible qu'en présence de niveaux de basse puissants.

- 1 Dans le menu **SON**, appuyez sur **▼** pour mettre en surbrillance **Super basses**. Utilisez **◀** ou **▶** pour sélectionner **Marche**.
- 2 Appuyez ensuite sur **▼** pour mettre en surbrillance **Niveau Super basses** et utilisez **◀** ou **▶** pour régler le niveau à votre convenance.



Lorsqu'un Super Woofer actif est branché sur la connexion Woofer Out à l'arrière du téléviseur, sélectionnez **Connexions AV** dans le menu **RÉGLAGES**, appuyez sur ▼ pour mettre **Woofer** en surbrillance, puis sur ◀ ou ▶ pour sélectionner **Externe**. (Voir section 'Sélection des entrées et Connexions AV').

### Effets sonores SRS WOW®

**SRS WOW®** est une palette d'effets sonores qui utilisent les signaux stéréo diffusés pour améliorer la qualité acoustique des haut-parleurs du téléviseur. Lors de la réception d'un son mono, les fonctions **FOCUS** et **TruBass** sont disponibles.

**SRS 3D®** produit un son très riche, **SRS FOCUS®** concentre le son et donne l'impression qu'il est émis du centre du téléviseur, **SRS TruBass®** amplifie la plage de fréquences inférieure des graves.

- 1 Appuyez sur (MENU) et sélectionnez le menu **SON**.
  - 2 Avec les touches ▲ ou ▼, mettez en surbrillance **WOW** puis appuyez sur (OK).
- | WOW     |       |
|---------|-------|
| SRS 3D  | Arrêt |
| FOCUS   | Arrêt |
| TruBass | Arrêt |
- 3 Appuyez sur ▼ pour mettre en surbrillance **SRS 3D**, puis sur ◀ ou ▶ pour sélectionner **Marche** ou **Arrêt**.
  - 4 Appuyez ensuite sur ▼ pour mettre **FOCUS** en surbrillance puis sur ◀ ou ▶ pour sélectionner **Marche** ou **Arrêt**.
  - 5 Mettez **TruBass** en surbrillance puis utilisez ◀ ou ▶ pour sélectionner **Arrêt**, **Faible** ou **Fort** en fonction de vos préférences.

### Bilingue

Si une émission ou un film est transmis avec une piste sonore dans plusieurs langues, la fonction **Db. Langage** permet de passer d'une langue à l'autre.

- 1 Appuyez sur (MENU) et sélectionnez le menu **SON**.
- 2 Utilisez la touche ▼ pour mettre **Db. Langage** en surbrillance, puis appuyez sur ◀ ou ▶ pour choisir **Langue 1** ou **Langue 2**.

### Egalisation du son®

La fonction **Egalisation du son** limite les niveaux de son des haut-parleurs du téléviseur et évite les changements de volume extrêmes qui peuvent se produire lorsque l'on change de chaîne ou pendant une interruption publicitaire.

- 1 Sélectionnez le menu **SON**.
- 2 Utilisez la touche ▼ pour mettre en surbrillance **Egalisation du son**, puis appuyez sur ◀ ou ▶ pour sélectionner **Marche** ou **Arrêt**.

### Contrôle gamme dynamique

Cette fonction permet de contrôler la compression audio de certains programmes de télévision numériques, à l'exception des formats audio MPEG-1 et MPEG-2.

- 1 Sélectionnez le menu **SON**.
- 2 Utilisez la touche ▼ pour mettre en surbrillance **Contrôle gamme dynamique**, puis appuyez sur ◀ ou ▶ pour sélectionner **Marche** ou **Arrêt**.



**REMARQUE** : Si les fonctions **Egalisation du son** et **Contrôle gamme dynamique** sont toutes deux sur **Marche**, les effets peuvent ne pas être audibles.



WOW, SRS et le symbole (●) sont des marques déposées de SRS Labs, Inc.  
La technologie WOW est incorporée sous licence de SRS Labs, Inc.

## Affichage grand écran

En fonction du type d'émission diffusée, les programmes peuvent être affichés en plusieurs formats. Appuyez plusieurs fois sur la touche **[F]** pour sélectionner l'une des options suivantes : **Format réel**, **Natif**, **Plein écran**, **Cinéma 2**, **Zoom 2**, **4:3**, **Cinéma 1**, **Zoom 1**, **Sous-titre** et **14:9**.

### CINÉMA 1

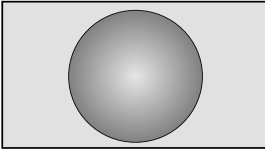

Ce format étire horizontalement et verticalement une image 4:3 pour remplir l'écran. Bien que les proportions correctes soient maintenues au centre de l'écran, des déformations peuvent se produire.

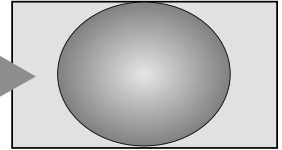

### CINÉMA 2

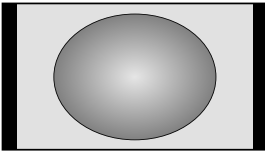

Lors de la réception d'un signal 'côté de l'écran', ce format étire horizontalement et verticalement l'image pour remplir l'écran. Bien que les proportions correctes soient maintenues au centre de l'écran, des déformations peuvent se produire.

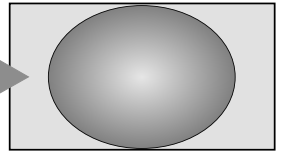

### ZOOM 1

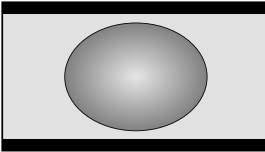

Lorsque vous regardez des films/ cassettes vidéo en format 'boîte aux lettres', ce réglage éliminera ou réduira les bandes noires en haut et en bas de l'écran en agrandissant et en sélectionnant l'image sans la déformer.

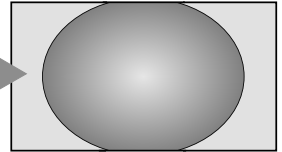

### ZOOM 2

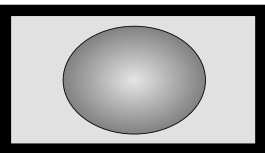

Lorsque vous regardez des films/ cassettes vidéo produisant un 'encadrement noir', ce réglage éliminera ou réduira les bandes noires en haut et en bas de l'écran en effectuant un zoom avant centré sur l'image, sans créer de déformation.

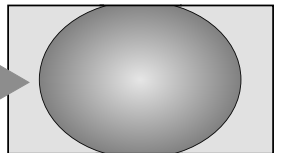

### SOUS-TITRE

Lorsque des sous-titrages sont inclus dans une émission diffusée en format boîte aux lettres, ce réglage fera monter l'image pour garantir que tout le texte est affiché.

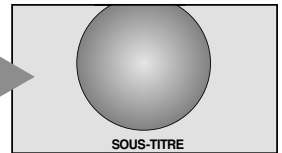

### 14:9

Utilisez ce réglage lorsque vous regardez une émission en format 14:9.

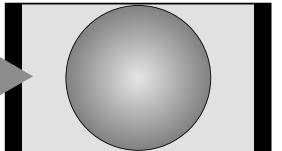

**PLEIN ÉCRAN**

Utilisez ce réglage lorsque vous regardez une émission d'un lecteur de disque numérique vidéo grand écran, une cassette vidéo grand écran ou une émission 16:9 (lorsqu'elles sont disponibles).

En raison de la gamme de formats grand écran (16:9, 14:9, 20:9 etc.), vous verrez peut-être apparaître des bandes noires en haut et en bas de l'écran.

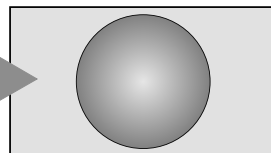
**4:3**

Utilisez ce réglage pour voir une émission en format 4:3 véritable.

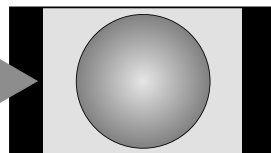
**FORMAT RÉEL**

Utilisez ce réglage lorsque vous regardez une source 1080. L'image s'affichera telle qu'elle est transmise sans mise à l'échelle ni rognage de l'image. Cette option est disponible uniquement lorsque vous regardez une source 1080.

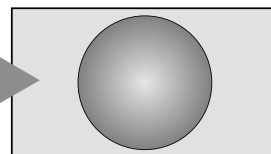
**NATIF**

En cas d'utilisation d'un PC connecté via HDMI, ce paramètre affichera l'image sans surbalayage, c.-à-d. WYSIWYG. Cette option est disponible uniquement lorsque vous visionnez une source vidéo via HDMI.

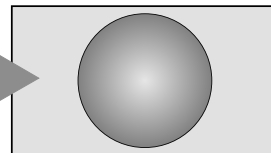

**PC NORMAL**

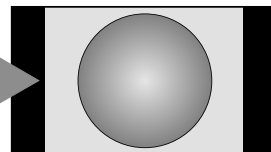
En cas d'utilisation d'un PC connecté via HDMI ou borne PC, ce paramètre affichera l'image sans surbalayage, c.-à-d. WYSIWYG. Cette option est disponible uniquement quand vous regardez une source de signal PC via HDMI ou borne PC.

**PC PLEIN ÉCRAN**

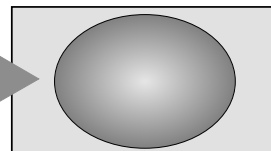
En cas d'utilisation d'un PC connecté via HDMI ou borne PC, ce paramètre affichera l'image sans surbalayage et panneau latéral. Cette option est disponible uniquement quand vous regardez une source de signal PC via HDMI ou borne PC.



Appuyez sur cette touche  pour afficher la liste des formats grand écran disponibles. Utilisez ▲ et ▼ pour mettre en surbrillance le format souhaité, puis appuyez sur  pour valider votre choix.

Format AV

Format d'image
Format réel
Natif
<b>Plein écran</b>
Cinéma 2
Zoom 2
4:3
Cinéma 1
Zoom 1
Sous-titre
14:9

Format PC

Format d'image
<b>PC normal</b>
PC plein écran

L'utilisation des fonctions spéciales visant à modifier la dimension de l'image affichée (notamment le rapport hauteur/largeur) en vue d'une diffusion publique ou à des fins commerciales peut constituer une infraction aux droits d'auteur.

## Réglages de l'image

La plupart des commandes et des réglages d'image sont disponibles en mode **numérique et analogique**.  
**VEUILLEZ NOTER** : les réglages non disponibles apparaîtront en grisé.

### Position d'image

La position de l'image peut être ajustée en fonction de vos préférences personnelles ; cette fonction peut être particulièrement utile pour les entrées externes.

- 1 Dans le menu **RÉGLAGES**, appuyez sur la touche ▼ jusqu'à ce que la fonction **Position d'image** soit en surbrillance.

	
<b>RÉGLAGES</b>	
Langue menu	Français
Pays	France
Recherche automatique	
DTV réglage manuel	
DTV réglage	
Connexions AV	
<b>Position d'image</b>	

- 2 Appuyez sur  pour voir les options disponibles pour le format d'image sélectionné.

- 3 Appuyez sur ▲ et ▼ pour sélectionner une option, puis sur ◀ ou ▶ pour ajuster les réglages.

Les options varient en fonction du format grand écran actuellement sélectionné et du signal d'entrée.

En format **Zoom 2** :

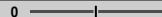
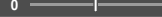
Position d'image	
Position horizontale	0 
Position verticale	0 
Réinitialiser	

Pour revenir aux préréglages en usine, sélectionnez **Réinitialiser** dans le menu **Position d'image** et appuyez sur .





### Profondeur de noir

L'ajustement du **Profondeur de noir** peut améliorer la clarté de l'écran.

- 1 Dans le menu **IMAGE**, appuyez sur la touche ▼ pour sélectionner **Réglages d'image**, puis appuyez sur .

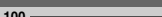
	
<b>IMAGE</b>	
<b>Réglages d'image</b>	
Rétroéclairage dynamique	Marche
Contraste auto	Arrêt
Gestion de la couleur 3D	Arrêt
Réglage des couleurs de base	
Réduction du bruit MPEG	Arrêt
DNR	Faible

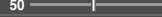
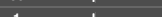
- 2 Dans le menu **Réglages d'image**, appuyez sur ▼ pour sélectionner **Profondeur de noir**.
- 3 Appuyez sur ◀ ou ▶ pour ajuster.

Réglages d'image	
<b>Profondeur de noir</b>	100 
Contraste	100 
Luminosité	50 
Couleur	50 
Teinte	-1 
Netteté	-1 
Niveau noir/blanc	Fort
Mode cinéma	Marche

## Préférences d'affichage

Ce téléviseur vous permet de personnaliser le style de l'image. Appuyez sur la touche  pour afficher les différents styles disponibles :

**Dynamique, Standard, Film, Jeux\*** et **PC (ou PC Fin)\*\*** correspondent à des options pré-réglées qui affectent de nombreux réglages/fonctions du téléviseur. Vous pouvez personnaliser les réglages de mode d'image courants comme vous le souhaitez. Par exemple, quand vous sélectionnez « **Dynamique** », si vous modifiez les éléments tels que **Profondeur de noir, Contraste, Luminosité, Couleur, Teinte, Netteté, Niveau noir/blanc, Mode cinéma** et **Température de couleur**, votre nouveau réglage est mémorisé comme « **Préférences utilisateur** ».

\* Le mode **Jeux** est disponible en mode d'entrée externe (différent de l'entrée antenne). Lorsque vous activez le mode **Jeux**, les formats grand écran correspondants sont sélectionnés.

\*\* Le mode **PC** est disponible en mode d'entrée RGB/PC ou en mode d'entrée HDMI.

**PC Fin** est disponible à condition de raccorder un ordinateur Toshiba (type REGZA-LINK) et de régler **Activé REGZA-LINK** sur **Marche** (voir page 37).

- 1 Sélectionnez **Réglages d'image** dans le menu **IMAGE**.

Réglages d'image	
Profondeur de noir	100
Contraste	100
Luminosité	50
Couleur	50
Teinte	-1
Netteté	-1
Niveau noir/blanc	Fort
Mode cinéma	Marche

- 2 Utilisez les touches ◀ ou ▶ pour régler le **Contraste**, la **Luminosité**, la **Couleur**, la **Teinte** et la **Netteté**.

## Niveau noir/blanc

Le **Niveau noir/blanc** accentue l'intensité des zones foncées de l'image, ce qui améliore la définition.

- 1 Dans le menu **Réglages d'image**, appuyez sur la touche ▼ jusqu'à ce que la fonction **Niveau noir/blanc** soit en surbrillance.

Réglages d'image	
Profondeur de noir	100
Contraste	100
Luminosité	50
Couleur	50
Teinte	-1
Netteté	-1
Niveau noir/blanc	Fort
Mode cinéma	Marche

- 2 Appuyez sur ◀ ou ▶ pour sélectionner **Faible**, **Médian**, **Fort** ou **Arrêt**. L'effet dépendra de la diffusion et se remarquera davantage sur les couleurs foncées.

## Mode cinéma

Si le film ou l'émission diffusés présente des lignes ou des bords irréguliers, la fonction **Mode cinéma** peut aider à corriger le problème en lissant l'image.

- 1 Dans le menu **Réglages d'image**, appuyez sur la touche ▼ pour sélectionner **Mode cinéma**.
- 2 Appuyez sur ◀ ou ▶ pour sélectionner **Marche** ou **Arrêt**.

**REMARQUE** : Ce mode pourra ne pas fonctionner correctement en cas de lecture d'un DVD avec des sous-titres.

## Température de couleur

L'option **Température de couleur** permet d'augmenter le caractère 'chaud' ou 'froid' de l'image en renforçant la teinte rouge ou la teinte bleue.

- 1 Dans le menu **Réglages d'image**, appuyez sur la touche ▼ jusqu'à ce que la fonction **Température de couleur** soit en surbrillance, puis appuyez sur .
- 2 Appuyez sur ◀ ou ▶ pour sélectionner **Frais**, **Normal** ou **Chaud** selon vos préférences.

Réglages d'image	
Contraste	100
Luminosité	50
Couleur	50
Teinte	-1
Netteté	-1
Niveau noir/blanc	Fort
Mode cinéma	Marche
Température de couleur	Frais

## Gestion de la couleur 3D

Lorsque la **Gestion de la couleur 3D** est réglé sur **Marche**, elle rend disponible la fonction 'Réglage des couleurs de base'.

- 1 Dans le menu **IMAGE**, appuyez sur la touche ▼ pour sélectionner **Gestion de la couleur 3D**.



- 2 Appuyez sur ◀ ou ▶ pour sélectionner **Marche** ou **Arrêt**.

## Réglage des couleurs de base

La fonction de **Réglage des couleurs de base** permet de régler les couleurs individuelles selon vos préférences. Elle peut s'avérer utile en cas d'utilisation d'une source externe.

- 1 Dans le menu **IMAGE**, appuyez sur la touche ▼ pour sélectionner **Réglage des couleurs de base**, puis appuyez sur **OK**.
- 2 Appuyez sur ▲ ou ▼ pour sélectionner une option, puis sur ▶ pour aller à la fenêtre de réglage.



- 3 Appuyez sur ◀ ou ▶ pour sélectionner **Teinte**, **Saturation** ou **Luminosité**, puis sur ▲ ou ▼ pour ajuster les réglages comme vous le souhaitez.

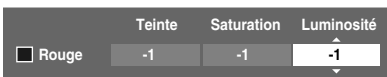

Pour revenir aux préréglages en usine, sélectionnez **Réinitialiser** et appuyez sur **OK**.

## Rétroéclairage dynamique

La fonction de **Rétroéclairage dynamique** permet d'optimiser automatiquement le niveau de contraste des scènes sombres.

- 1 Dans le menu **IMAGE**, appuyez sur la touche ▼ pour sélectionner **Rétroéclairage dynamique**.



- 2 Appuyez sur ◀ ou ▶ pour sélectionner **Marche** ou **Arrêt**.

## Contraste Auto

La fonction de **Contraste Auto** permet d'optimiser automatiquement le niveau de rétroéclairage en fonction des conditions d'éclairage ambiant de la pièce.

- 1 Dans le menu **IMAGE**, appuyez sur la touche ▼ pour sélectionner **Contraste Auto**.
- 2 Appuyez sur ◀ ou ▶ pour sélectionner **Marche** ou **Arrêt**.

## Réduction du bruit MPEG

Quand vous regardez un DVD, la compression peut parfois entraîner la distorsion ou la pixellisation de certains mots ou composants de l'image. La fonction **Réduction du bruit MPEG** permet de réduire cet effet en « adoucissant » les bords.

- 1 Sélectionnez **Réduction du bruit MPEG** dans le menu **IMAGE**. Sélectionnez ◀ ou ▶ pour sélectionner **Faible**, **Median**, **Fort** ou **Arrête**.

## DNR – Réduction numérique du bruit



La fonction **DNR** vous permet d'adoucir la représentation à l'écran d'un signal faible afin de réduire l'effet de bruit.

- 1 Sélectionnez **DNR** dans le menu **IMAGE**.
- 2 Appuyez sur ◀ ou ▶ pour sélectionner **Faible**, **Médian**, **Fort**, **Auto** ou **Arrêt**. Vous ne remarquerez pas toujours de différences (pour obtenir les meilleurs résultats, utilisez des réglages inférieurs car la qualité de l'image pourrait être affectée si le réglage est trop fort).





## Format automatique (Grand écran)

Si ce téléviseur reçoit une image en format grand écran véritable, et que la fonction **Format auto** est défini sur **Marche**, l'émission sera automatiquement affichée en format grand écran, indépendamment des réglages précédents du téléviseur.



- 1 Appuyez sur les touches  et  ou  pour sélectionner le menu **FONCTION**.

FONCTION	
Télétexte	Auto
Bloc. clavier	Arrêt
<b>Format auto</b>	<b>Marche</b>
4:3 étiré	Arrêt
Ecran bleu	Marche
Côté de l'écran	3

- 2 Utilisez la touche  pour mettre en surbrillance **Format auto** puis appuyez sur  ou  pour sélectionner **Marche** ou **Arrêt**.



## 4:3 étiré

Lorsque l'option **4:3 étiré** est activée, le système de modification de la taille transforme les émissions de format 4:3 en images plein écran.

- 1 Dans le menu **FONCTION**, appuyez sur  pour mettre en surbrillance **4:3 étiré**.
- 2 Appuyez sur  ou  pour sélectionner **Marche** ou **Arrêt**.



## Ecran bleu

Lorsque vous sélectionnez **Ecran bleu**, l'écran devient bleu et le son est coupé sur les chaînes analogiques et dans les modes d'entrée externe (sauf pour un ordinateur) si aucun signal n'est reçu.

- 1 Dans le menu **FONCTION**, appuyez sur  pour mettre en surbrillance **Ecran bleu**.
- 2 Appuyez sur  ou  pour sélectionner **Marche** ou **Arrêt**.



## Ajustement du côté de l'écran

La fonction **Côté de l'écran** éclaircit ou assombrit la bande de chaque côté de l'écran en format 4:3 ou 14:9. Ceci permettra d'éviter une image rémanente de la bande et peut également rendre plus confortables les conditions de visualisation quand la lumière est très vive ou sombre.

- 1 Dans le menu **FONCTION**, appuyez sur  jusqu'à ce que la fonction **Côté de l'écran** soit en surbrillance.
- 2 Appuyez sur  ou  pour ajuster.

## Arrêt sur image

Cette fonction permet d'arrêter une image sur l'écran.

Appuyez sur  pour arrêter une image sur l'écran et à nouveau sur  pour annuler l'arrêt sur image.

## Bloc. clavier

La fonction **Bloc. clavier** vous permet de désactiver les touches du téléviseur. Toutes les touches de la télécommande continueront de fonctionner normalement.

- 1 Dans le menu **FONCTION**, sélectionnez **Bloc. clavier** et choisissez **Marche** ou **Arrêt** à l'aide des touches  et .

FONCTION	
Télétexte	Auto
<b>Bloc. clavier</b>	<b>Arrêt</b>
Format auto	Marche
4:3 étiré	Arrêt
Ecran bleu	Marche
Côté de l'écran	3

Lorsque le **Bloc. clavier** est défini sur **Marche**, un rappel apparaîtra à l'écran si vous tentez d'utiliser les touches du téléviseur. **Si vous appuyez sur la touche de veille, le téléviseur s'éteindra et ne pourra être rallumé qu'en utilisant la télécommande.**

## Minuteries

### Programmations – numérique uniquement

Cette fonction permet de programmer le téléviseur pour qu'il se règle sur une chaîne spécifique à une heure choisie. Elle peut être utilisée pour visualiser une émission donnée ou pour visualiser une série en réglant le mode sur l'option quotidien ou hebdomadaire.

- 1 Appuyez sur les touches **MENU** et **◀** ou **▶** pour sélectionner le menu **MINUTERIES**.

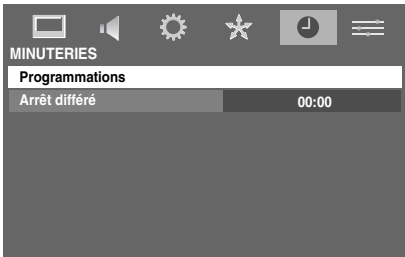

- 2 Appuyez sur **▼** pour sélectionner **Programmations**, puis sur **OK**.
- 3 Appuyez sur **▼** si nécessaire pour sélectionner une position de timer ouverte puis appuyez sur **OK**. Le menu **REGLER LA PROGRAMMATION** s'affiche alors à l'écran.
- 4 Appuyez sur **▲** et **▼** pour parcourir la liste en ajoutant les détails du programme à l'aide des touches numériques, puis sur **◀** et **▶** pour effectuer les sélections.

REGLER LA PROGRAMMATION		18:23 Mar, 6 Déc
Canal	◀ 6 M6 ▶	
Date		Mar, 06 Déc
Début		18:46
Fin		18:46
Répéter		Non

- 5 Une fois tous les détails saisis, appuyez sur **OK** pour mémoriser la programmation.

L'indicateur ORANGE/ROUGE du timer à l'avant du téléviseur sera allumé (voir page 43 pour plus de détails).

**VEUILLEZ NOTER :** Quand une émission programmée est sur le point de commencer, un écran d'informations s'affiche pour vous donner la possibilité de visualiser ou d'annuler l'émission. Les menus et les autres chaînes ne seront pas disponibles pendant l'émission programmée, sauf si le programmeur est annulé. Le programmeur que vous avez réglé n'est pas activé si vous éteignez le téléviseur au moyen de l'interrupteur d'alimentation **⏻/⏼**.

### Arrêt différé

Le téléviseur peut être réglé pour **s'éteindre** automatiquement après un certain temps.

- 1 Appuyez sur les touches **MENU** et **◀** ou **▶** pour sélectionner le menu **MINUTERIES**.

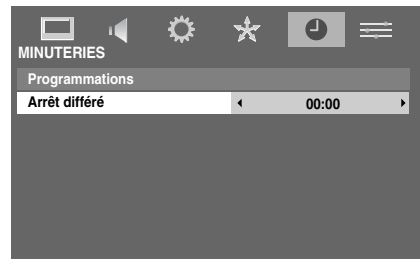

- 2 Appuyez sur **▼** pour sélectionner **Arrêt différé**. Utilisez les touches numériques pour saisir l'heure souhaitée. Par exemple, pour éteindre le téléviseur dans une heure et demie, tapez 01:30, ou appuyez sur **▶/◀** pour augmenter/diminuer l'heure en incréments de 10 minutes.
- 3 Appuyez sur **EXIT** pour terminer.
- 4 Pour annuler la **Arrêt différé**, entrez une durée équivalente à zéro.

## Numérique – informations à l'écran et guide des programmes

En mode **numérique**, les informations à l'écran et le guide des programmes donnent accès aux détails des émissions pour toutes les chaînes disponibles.

### Informations

- Appuyez sur **i+** pour afficher l'écran d'information avec les détails de la chaîne et du programme en cours.

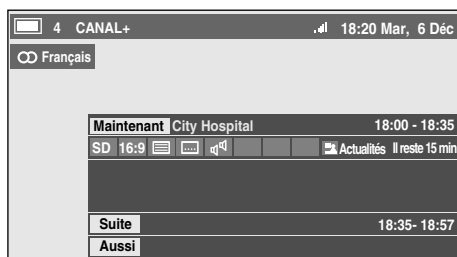

- Appuyez sur **▲** ou **▼** pour sélectionner le guide d'information « **Maintenant** », « **Suite** » ou « **Aussi** ».
- Pour enregistrer le programme suivant, sélectionnez « **Suite** » et appuyez sur **OK**. L'écran **REGLER LA PROGRAMMATION** s'affiche ensuite.

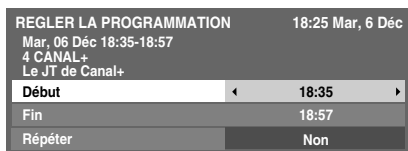

- Les détails du programme auront été ajoutés à la minuterie. Appuyez sur **OK** pour mémoriser.

Lorsqu'une programmation a été effectuée, une icône en forme d'horloge apparaît dans les champs **Suivant** et **Aussi** de l'écran d'information.

- Appuyez sur **▼** pour sélectionner **Aussi**. Les détails des émissions qui ont commencé sur les autres chaînes s'afficheront. Appuyez sur **◀** ou **▶** pour modifier le contenu de l'affichage.

### Icônes des informations à l'écran

	Icône	Description
Infos service		Type de service (TV, radio)
		Passer
Infos audio		Mono
		Stéréo
		Db. Langage
		Surround
Infos audio/sous-titres		Sourds et malentendants
Infos émission	HD, SD	Format vidéo (HD, SD)
	16:9, 4:3	Aspect vidéo
		Téletexte
		Sous-titres (uniques, multiples)
		Multilingue
	0, 4 - 18	Contrôle parental
		Cryptée
Informations sur la programmation		Etat de la programmation

## Guide

- 1 La touche **GUIDE** permet d'afficher le guide à l'écran, avec les détails de la chaîne et du programme en cours. Il peut prendre quelques instants pour s'afficher.

← Jeu 6 • Ven 7 • Sam 8 • Dim 9 • Lun 10 • Mar 1 • Mer 2 • Jeu 3 → 18:24 Jeu, 6 Déc	
Toutes les chaînes ← 18:00 18:30 19:00 19:30 20:00 →	
6 M6	LES SIMPSON TOP MODEL
9 W9	SUMMERLAND LES SIM...
11 NT1	Nicky La... Street fight... Dragon B... Dragon B... K 2000
31 PARIS PREMIERE	MA SORCIE... HAPPY DAYS HAPPY DAYS
34 AB1	Evamag 21 jump street Jerry Springer Show City guys ...
800 FlowerGd 6Mbs	
801 FlowerGd 4Mbs	
802 FlowerGd 2Mbs	
804 Codec 4:3	
806 ITV1	
807 ITV3	
808 ITV2	
809 ITV4	

Vous pouvez commuter l'échelle temporelle de 1,25 à 2,5 heures en appuyant sur la touche **ROUGE**.

**REMARQUE** : Seules les chaînes sélectionnées via le mode TV/Radio sont affichées. Les chaînes configurées pour être ignorées ne sont pas prises en compte.

- 2 Appuyez sur ◀ ou ▶ pour obtenir des informations sur les autres émissions programmées sur la chaîne sélectionnée.
- 3 Pour en savoir plus sur les autres programmes disponibles, appuyez sur ▲ ou ▼ afin de parcourir la liste des chaînes. Lorsque vous sélectionnez une chaîne, les détails de l'émission en cours de diffusion s'affichent. Appuyez sur ◀ ou ▶ pour visualiser les informations des événements futurs.
- 4 Pour vous renseigner sur une émission en surbrillance, appuyez sur **i+**.
- REMARQUE** : Pour que l'enregistrement soit possible, le programmeur de l'enregistreur média doit correspondre avec celui du téléviseur. Pour plus de détails sur la procédure d'enregistrement, consultez le mode d'emploi de votre appareil d'enregistrement.
- 5 Appuyez sur ►► pour avancer le **Guide** de 24 heures, ou appuyez sur ◀◀ pour revenir en arrière. Appuyez sur ►► ou ◀◀ pour avancer ou reculer le **Guide** d'une page.

Appuyez sur P▼ pour passer à la page suivante, appuyez sur P▲ pour revenir à la page précédente.

## Sélection/recherche de genre

Dans l'écran du guide, vous pouvez utiliser la fonction de sélection et de recherche de genre.

- 1 Appuyez sur la touche **JAUNE** de l'écran du guide. La fenêtre **Réglage couleur genre** s'affiche.
- 2 En s'axant sur un genre particulier, appuyez sur la touche de couleur souhaitée que vous voulez attribuer. 4 couleurs pourront être réglées. Appuyez sur **MENU** pour revenir à l'écran du guide.
- 3 Appuyez sur la touche **VERTE** pour accéder à l'écran **Recherche genre**.



Recherche genre		18:26 Mar, 6 Déc
Films		
34 AB1	Hard Rain	Mer,27 Avr 0:15-1:45
31 PARIS PREMIERE	Red Corner	Mer,27 Avr 22:15-23:55
11 NT1	The Lawnmower Man	Jeu,28 Avr 1:20-3:00
9 W9	A Vow to Kill	Ven,29 Avr 1:30-3:00
34 AB1	Parenthood	Sam,30 Avr 0:45-2:40
11 NT1	Body and Soul	Sam,30 Avr 1:15-3:00
31 PARIS PREMIERE	The Nun's Story	Sam,30 Avr 15:00-17:30
9 W9	Red Corner	Sam,30 Avr 23:20-1:15
11 NT1	The Real Blonde	Dim,1 Mai 0:40-2:00
31 PARIS PREMIERE	Critters	Dim,1 Mai 0:40-2:20
11 NT1	Indiana Jones and the Temple of Doom	Dim,1 Mai 21:10-23:20
11 NT1	The Jackal	Dim,1 Mai 23:20-1:15
34 AB	Coup De Ville	Lun,1 Mai 1:10-3:00

- 4 Appuyez sur ◀ ou ▶ pour sélectionner le genre. La liste des programmes est automatiquement mise à jour en fonction du genre sélectionné. Appuyez sur ▲ ou ▼ pour mettre en surbrillance un programme particulier.
- 5 Lorsque vous sélectionnez une émission en cours de diffusion, il suffit d'appuyer sur **OK** pour la regarder. En revanche, si vous choisissez une émission qui n'a pas encore commencé, la touche **OK** a pour effet d'ouvrir le menu **REGLER LA PROGRAMMATION**.
- 6 Pour vous renseigner sur une émission en surbrillance, appuyez sur **i+**.
- 7 Pour quitter **Recherche genre** et revenir à l'écran du guide, appuyez sur la touche **VERTE**.

## Réglages numériques – contrôle parental

Pour empêcher la visualisation de films ou d'émissions inappropriés, il est possible de bloquer des chaînes ou des menus. Une fois bloqués, ils peuvent seulement être accédés en tapant un code PIN en mode **numérique**.

### Définition du code PIN

- 1 Appuyez sur **MENU**, puis sur **▶** pour sélectionner le menu **RÉGLAGES**.
- 2 Appuyez sur **▼** pour sélectionner **DTV réglage**, puis sur **OK**.

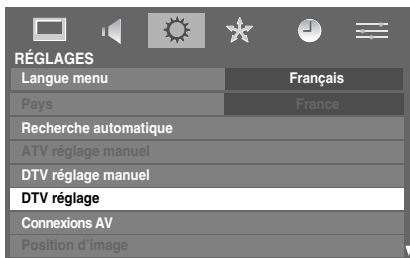

- 3 Appuyez sur **▼** pour mettre **Définir code** en surbrillance, puis appuyez sur **OK**.



- 4 A l'aide des touches numériques, entrez un numéro à quatre chiffres. Une fois ceux-ci saisis, vous devrez les confirmer en les saisissant une nouvelle fois.



Le code PIN est à présent paramétré.

Si le code PIN a été défini, lorsque les fonctions **Recherche automatique** et **Réinitialisation** sont exécutées, la saisie du code PIN sera nécessaire.

### Réglage parental

La fonction **Réglage parental** vous permet de bloquer des programmes en fonction de leur niveau de contrôle parental. Si un code PIN a été réglé, vous devrez saisir celui-ci avant de régler le niveau.

- 1 Dans le menu **Contrôle parental**, appuyez sur la touche **▼** pour sélectionner **Réglage parental**.



- 2 Utilisez **◀** ou **▶** pour choisir les options (**Sans** ou réglages âge (4-18)).

Pour visualiser les émissions bloquées, saisissez le code PIN. Pour réactiver le contrôle parental, éteignez le téléviseur et rallumez-le.

## Réglages numériques – Options Chaînes

### Sélection des chaînes favorites

La fonction **Chaînes favorites** permet de composer une liste des chaînes **numériques** que vous regardez le plus. Il est possible de créer quatre listes, qui peuvent chacune contenir un assortiment de chaînes de télévision et de chaînes radio.

- 1 Dans le menu **DTV réglage**, appuyez sur **▼** pour sélectionner **Options Chaînes** et appuyez sur **OK**.

Options Chaînes								
Pos.	Type	Nom	Favoris	1	2	3	4	🔒
6	<input type="checkbox"/>	M6	<input type="checkbox"/>					
9	<input type="checkbox"/>	W9	<input type="checkbox"/>					
11	<input type="checkbox"/>	NT1	<input type="checkbox"/>					
31	<input type="checkbox"/>	PARIS PREMIERE	<input type="checkbox"/>					
34	<input type="checkbox"/>	AB1	<input type="checkbox"/>					
36	<input type="checkbox"/>	TF6	<input type="checkbox"/>					
800	<input type="checkbox"/>	FlowerGd 6Mbs	<input type="checkbox"/>					
801	<input type="checkbox"/>	FlowerGd 4Mbs	<input type="checkbox"/>					

- 2 Utilisez **▲▼◀▶** pour faire défiler la liste des chaînes. Appuyez sur **OK** pour sélectionner les chaînes souhaitées. La case correspondante est cochée lorsque celles-ci sont sélectionnées.

Pour sélectionner toutes les chaînes dans la colonne en surbrillance, appuyez sur la touche **ROUGE**. Pour désélectionner tous les chaînes dans la colonne en surbrillance, appuyez sur la touche **VERTE**.

### Liste des chaînes favorites

- 1 Appuyez sur la touche **TV/FAV RADIO**. Les **Liste des Chaînes** apparaîtront. Appuyez sur **◀** ou **▶** pour sélectionner le mode TV/Radio et Favoris 1-4. Le nombre de favoris disponibles dépend du nombre de listes créées.

Liste des Chaînes	
← Toutes les chaînes →	
6	M6
9	W9
11	NT1
31	PARIS PREMIERE
34	AB1
800	FlowerGd 6Mbs
801	FlowerGd 4Mbs
802	FlowerGd 2Mbs
804	Codec 4:3
806	ITV1

- 2 Appuyez sur **▲** ou **▼** pour mettre une chaîne en surbrillance, puis appuyez sur **OK** pour la regarder.

### Verrouillage des chaînes

La fonction **Verrouillage des chaînes** empêche la visualisation de certaines chaînes **numériques**. Le seul moyen d'y accéder est d'entrer le code PIN.

- 1 Dans le menu **DTV réglage**, appuyez sur **▼** pour sélectionner **Option programme** et appuyez sur **OK**.
- 2 Appuyez sur **▶** à plusieurs reprises pour sélectionner la liste des chaînes verrouillées.
- 3 Utilisez **▲** et **▼** pour faire défiler la liste des chaînes. Appuyez sur **OK** pour sélectionner les chaînes souhaitées. La case correspondante est alors cochée.

Si un code PIN a déjà été défini, vous devez saisir le code PIN pour définir les chaînes verrouillées.

Options Chaînes								
Pos.	Type	Nom	Favoris	1	2	3	4	🔒
6	<input type="checkbox"/>	M6	<input type="checkbox"/>					<input checked="" type="checkbox"/>
9	<input type="checkbox"/>	W9	<input type="checkbox"/>					
11	<input type="checkbox"/>	NT1	<input type="checkbox"/>					
31	<input type="checkbox"/>	PARIS PREMIERE	<input type="checkbox"/>					
34	<input type="checkbox"/>	AB1	<input type="checkbox"/>					
36	<input type="checkbox"/>	TF6	<input type="checkbox"/>					
800	<input type="checkbox"/>	FlowerGd 6Mbs	<input type="checkbox"/>					
801	<input type="checkbox"/>	FlowerGd 4Mbs	<input type="checkbox"/>					

- 4 Appuyez sur **EXIT**.
- 5 Dès lors, pour chaque chaîne que vous sélectionnez dans la liste des **chaînes verrouillées**, seules les personnes connaissant leur code PIN pourront y accéder.

### Mode TV/Radio

Cette fonction permet de configurer le profil de la liste des chaînes appliqué lors du changement normal des chaînes, le guide des programmes et le bouton **TV/FAV/RADIO** en mode numérique.

- 1 Dans le menu **DTV réglage**, appuyez sur **▲** ou **▼** pour sélectionner **Mode TV/Radio**.
- 2 Appuyez sur **◀** ou **▶** pour sélectionner **Toutes les chaînes, TV ou RADIO**.

**REMARQUE :** Si vous réglez cette fonction sur **TV** ou **RADIO**, le bouton **PA** et **PV** permettra désormais d'accéder uniquement à ce type de chaîne. Il sera toujours possible, malgré tout, d'accéder aux chaînes ne faisant pas partie de la liste sélectionnée, en saisissant leur numéro de position direct.

## Réglages numériques – autres réglages

### Sous-titres

En mode numérique, cette fonction affiche les sous-titres à l'écran dans la langue sélectionnée, sous réserve qu'ils soient diffusés.

- 1 Dans le menu **RÉGLAGES**, appuyez sur ▼ pour sélectionner **DTV réglage**.
- 2 Appuyez sur **OK**, puis sur ▲ et ▼ pour mettre **Sous-titres et audio** en surbrillance.
- 3 Appuyez sur ▼ pour sélectionner **Sous-titre**, puis sur ◀ ou ▶ pour sélectionner **Marche** ou **Arrêt**.

Sous-titres et audio	
Sous-titre	Arrêt
Type de sous-titres	Normale
Sous-titres Langue 1	Français
Sous-titres Langue 2	Anglais
Type audio	Normale
Audio Langue 1	Français
Audio Langue 2	Anglais

- 4 Appuyez sur ▼ pour sélectionner **Type de sous-titres**, puis sur ◀ ou ▶ pour sélectionner **Normale** ou **Sourd et malentendant**.
- 5 Appuyez sur ▼ pour sélectionner **Sous-titres Langue 1** ou **Sous-titres Langue 2**, puis sur ◀ ou ▶ pour sélectionner l'option.

Le bouton **SUBTITLE** peut aussi être utilisé pour sélectionner **Marche** ou **Arrêt**, et pour sélectionner la langue des sous-titres si plusieurs sont disponibles.

### Langues audio

Cette fonction permet de regarder une émission ou un film avec des langues au choix pour la bande sonore, sous réserve qu'elles soient diffusées.

- 1 Dans le menu **Sous-titres et audio**, appuyez sur ▼ pour sélectionner **Type audio**, puis sur ◀ ou ▶ pour sélectionner **Normale** ou **Sourd et malentendant**.
- 2 Appuyez sur ▼ pour sélectionner **Audio Langue 1** ou **Audio Langue 2**, puis sur ◀ ou ▶ pour sélectionner l'option.

Si plusieurs bandes sonores sont disponibles, utilisez **◻/◻** pour en choisir une.

### Interface commune

Le connecteur d'interface commune, situé sur le côté du téléviseur, permet d'insérer un CAM (module d'accès conditionnel) et une carte. Ceux-ci peuvent être obtenus auprès d'un fournisseur de service et permettent de visualiser des émissions disponibles avec un abonnement. Pour obtenir des compléments d'information, veuillez contacter un fournisseur de service.

- 1 Insérez le CAM et la carte dans le connecteur d'interface commune en suivant les instructions accompagnant le CAM. Une case s'affiche à l'écran pour confirmer que le CAM a été inséré.
- 2 Dans le menu **DTV réglage**, appuyez sur ▲ ou ▼ pour sélectionner **Interface commune**, puis sur **OK**.
- 3 Les détails du CAM devraient maintenant être disponibles.

## Mise à jour du logiciel

### Version

Cette fonction permet de vérifier la version du logiciel installé.

- 1 Dans le menu **RÉGLAGES**, appuyez sur ▲ ou ▼ pour sélectionner **Informations système**.

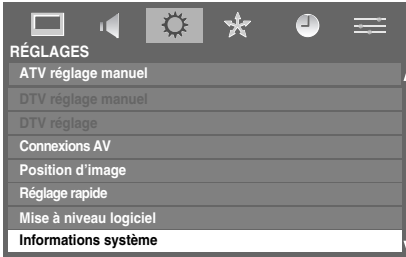

- 2 Appuyez sur **OK** pour afficher **Version du logiciel**.

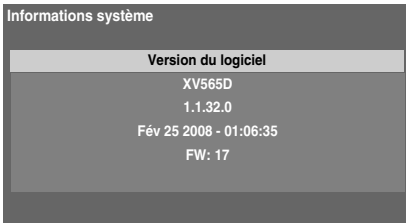

### Mise à jour automatique

Lorsque **Mise à jour automatique** auto est réglée sur **Marche** (réglage par défaut), le téléviseur est automatiquement mis à jour quand une nouvelle version logicielle est disponible.

- 1 Dans le menu **RÉGLAGES**, appuyez sur ▲ ou ▼ pour sélectionner **Mise à niveau logiciel**, puis sur **OK**.
- 2 Appuyez sur ▼ pour sélectionner **Mise à jour automatique**.
- 3 Utilisez ◀ ou ▶ pour sélectionner **Marche** ou **Arrêt**.

### Recherche de nouveau logiciel

Les mises à niveau logicielles peuvent éventuellement être recherchées manuellement à l'aide de la fonction **Recherche nouveau logiciel**.

- 1 Dans le menu **Mise à niveau logiciel**, appuyez sur ▲ ou ▼ pour sélectionner **Recherche nouveau logiciel**.
- 2 Appuyez sur **OK**. Le téléviseur commence automatiquement à rechercher une mise à niveau logicielle. La barre de progression se déplace le long de la ligne.

#### RECHERCHE DE NOUVEAU LOGICIEL

Recherche d'une nouvelle mise à jour pour ce TV.

Recherche en cours 

Si une mise à niveau est trouvée, le téléviseur commence automatiquement à la télécharger. Sinon, un écran s'affiche pour indiquer qu'il n'y a pas de mise à niveau disponible.

### Réinitialisation

La fonction **Réinitialiser** permet d'effacer tous les réglages du téléviseur, y compris les chaînes mémorisées, et de revenir aux paramètres d'usine.

- 1 Dans le menu **RÉGLAGES**, appuyez sur ▼ jusqu'à ce que **Réinitialisation** apparaisse en surbrillance.

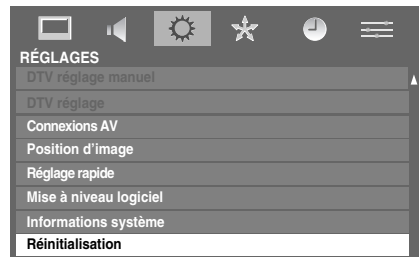

- 2 Appuyez sur **OK** pour sélectionner. Un écran s'affiche pour vous prévenir que tous les réglages vont être perdus. Appuyez sur **OK** pour continuer.

Lorsque le téléviseur est rallumé, l'écran **Réglage rapide** apparaîtra. Appuyez sur **OK** pour continuer, le téléviseur commence alors son réglage automatique. (Voir la section 'Réglage rapide' à la page 13.)







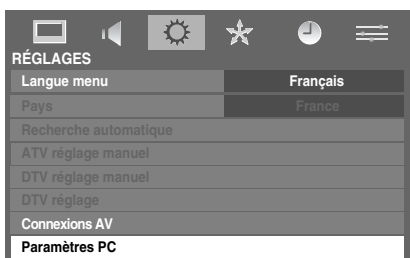

## Paramètres PC

### Position horizontale et verticale

Connectez le PC (comme indiqué à la section "Connexion d'un ordinateur") et vérifiez qu'une image s'affiche sur l'écran du téléviseur. Réglez la position de l'image en fonction de vos préférences personnelles.

- 1 Appuyez sur  pour sélectionner **PC**, puis sélectionnez **Paramètres PC** dans le menu **RÉGLAGES**.





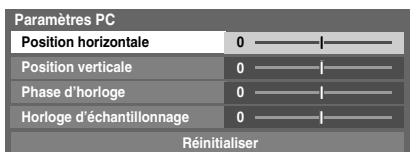

- 2 Appuyez sur . Appuyez sur  et  pour sélectionner une option, puis sur  ou  pour ajuster les réglages.







### Réglage phase

Le **Phase d'horloge** adapte le signal de l'ordinateur à l'affichage à cristaux liquides. Cet ajustement permet d'effacer les bandes horizontales et le flou de l'image.

- 1 Dans le menu **RÉGLAGES**, appuyez sur la touche  jusqu'à ce que la fonction **Paramètres PC** soit en surbrillance.
- 2 Appuyez sur  pour sélectionner, puis sur  pour mettre **Phase d'horloge** en surbrillance.
- 3 Utilisez les touches  ou  pour ajuster jusqu'à ce que l'image soit claire.





### Horloge d'échantillonnage

L'ajustement de la fonction **Horloge d'échantillonnage** permet de modifier le nombre d'impulsions par balayage, ce qui effacera les lignes verticales sur l'écran.

- 1 Dans le menu **RÉGLAGES**, appuyez sur la touche  jusqu'à ce que la fonction **Paramètres PC** soit en surbrillance.
- 2 Appuyez sur  pour sélectionner, puis sur  pour mettre en surbrillance **Horloge d'échantillonnage**.
- 3 Utilisez les touches  ou  pour ajuster jusqu'à ce que l'image soit claire.

### Réinitialiser

Pour revenir aux préreglages en usine.

- 1 Dans le menu **RÉGLAGES**, appuyez sur la touche  jusqu'à ce que la fonction **Paramètres PC** soit en surbrillance.
- 2 Appuyez sur  pour sélectionner, puis sur  pour mettre **Réinitialiser** en surbrillance.
- 3 Appuyez sur .

**REMARQUE : Aucune de ces fonctions n'est disponible si le PC est connecté via HDMI.**

Lorsque vous adaptez le réglage PC, l'écran est momentanément interrompu. Ceci ne doit pas être considéré comme un signe de mauvais fonctionnement.

Les réglages par défaut et l'intervalle de réglage peuvent varier en fonction du format du signal d'entrée.

## Sélection des entrées et connexions AV

Voir page 8 pour le schéma des connexions recommandées.

La plupart des enregistreurs média et décodeurs envoient un signal par le câble PériTel pour commuter le téléviseur sur la prise d'Entrée correcte.





Vous pouvez également appuyer à plusieurs reprises sur la touche  jusqu'à ce que l'image provenant de l'appareil raccordé au téléviseur apparaisse.

Cette touche doit obligatoirement être utilisée pour tout appareil raccordé via l'ENTRÉE VIDÉO COMPOSANT (EXT3).

Un **S** sur l'affichage, par exemple  **2S (EXT 2S)**, indique que l'entrée est prévue pour un signal S-Vidéo.

### Sélection des entrées

Utilisez la sélection des entrées si le téléviseur ne s'allume pas automatiquement.

- 1 Appuyez sur la touche  pour afficher une liste présentant l'ensemble des entrées et des équipements externes. Utilisez  et  pour mettre une entrée en surbrillance et  pour valider la sélection.

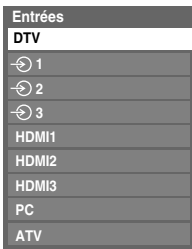



HDMI™ affiche un équipement connecté à l'Entrée HDMI située à l'arrière ou sur le côté du téléviseur.



PC illustre un ordinateur connecté à l'Entrée RGB/PC à l'arrière du téléviseur.

### Sélection du signal d'ENTRÉE

Elle spécifie le type de signal allant vers les prises PériTel 2 (EXT2) à l'arrière du téléviseur. Veuillez vous référer aux instructions des fabricants pour les équipements raccordés.

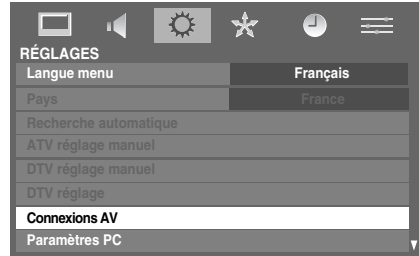
- 1 Dans le menu **RÉGLAGES**, appuyez sur la touche  jusqu'à ce que la fonction **Connexions AV** soit en surbrillance, puis appuyez sur .



- 2 Avec  ou  sélectionnez **AV** ou **S-VIDÉO** comme **entrée** requise pour **EXT2**.

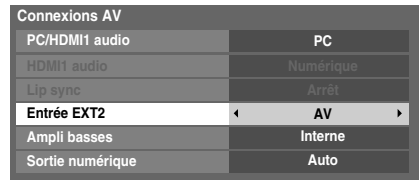

Si vous obtenez une image en noir et blanc, essayez l'autre réglage.

## Audio PC

Pour recevoir le son d'un PC connecté au téléviseur, branchez le câble audio à l'arrière du téléviseur (reportez-vous au chapitre 'Connexion d'un ordinateur'), puis utilisez le réglage **PC/HDMI1 audio**.

- 1 Dans le menu **RÉGLAGES**, appuyez sur la touche ▼ jusqu'à ce que la fonction **Connexions AV** soit en surbrillance, puis appuyez sur **(OK)**.
- 2 Mettez en surbrillance **PC/HDMI1 audio** puis appuyez sur ► pour sélectionner l'option **PC**.

Connexions AV	
PC/HDMI1 audio	PC
HDMI1 audio	Numérique
Lip sync	Arrêt
Entrée EXT2	AV
Ampli basses	Interne
Sortie numérique	PCM

**REMARQUE** : La sélection de l'option **PC** met automatiquement HDMI1 audio en audio numérique.

## HDMI1 audio

Si la source HDMI connectée n'est pas compatible avec l'audio numérique, branchez le câble audio sur **PC/HDMI1 (AUDIO)** à l'arrière du téléviseur (reportez-vous au chapitre 'Connexion d'un appareil HDMI™ ou DVI à l'entrée HDMI'), puis utilisez le réglage **HDMI1 audio**.

- 1 Dans le menu **Connexions AV**, appuyez sur ▼ pour mettre **PC/HDMI1 audio** en surbrillance et appuyez sur ► pour sélectionner **HDMI1**.
- 2 Mettez ensuite en surbrillance **HDMI1 audio** et appuyez sur ◀ ou ► pour sélectionner **Auto** ou **Analogique**.

Connexions AV	
PC/HDMI1 audio	HDMI1
HDMI1 audio	Auto
Lip sync	Arrêt
Entrée EXT2	AV
Ampli basses	Interne
Sortie numérique	PCM

En l'absence de son, sélectionnez l'autre réglage.

**REMARQUE** : L'entrée HDMI1 supporte le son numérique et analogique, les entrées HDMI2 et HDMI3 le son numérique seulement.

Certains formats de disques DVD pourront ne pas convenir à ce téléviseur (les formats 32/44,1/48 kHz et 16/20/24 bits sont acceptables).

## Temps d'attente Lip sync

L'option **Lip sync** permet de synchroniser le son et l'image. Elle n'est disponible que sur les équipements HDMI compatibles avec Lip sync.

**REMARQUE** : Déconnectez le câble HDMI avant de modifier le réglage **Lip sync**. Si le câble HDMI est connecté, le message ci-dessus s'affiche.

- 1 Sélectionnez l'entrée HDMI appropriée dans la fenêtre de sélection des entrées.
- 2 Dans le menu **Connexions AV**, appuyez sur ▼ pour mettre en surbrillance **Lip sync**.
- 3 Appuyez sur ◀ ou ► pour sélectionner **Marche** ou **Arrêt**.

## Sortie numérique

Lors du branchement d'un amplificateur Surround Sound sur la sortie audio numérique (Sony/Philips Digital Interface Format [S/PDIF]), les options suivantes peuvent être sélectionnées.

**PCM** : ce mode permet d'utiliser un format PCM sur la prise de sortie audio numérique.

**Auto** : ce mode permet d'utiliser le format Dolby Digital ou PCM sur la prise de sortie audio numérique à condition que le signal soit émis.

Dolby Digital → Dolby Digital  
 Dolby Digital Plus → Dolby Digital  
 MPEG → PCM

- 1 Dans le menu **Connexions AV**, appuyez sur ▼ pour sélectionner **Sortie numérique**.
- 2 Appuyez sur ◀ ou ► pour sélectionner **PCM** ou **Auto**.

HDMI, le logo HDMI et High-Definition Multimedia Interface sont des marques de fabrique ou des marques déposées de HDMI Licensing, LLC.

## Utilisation de REGZA-LINK

Il s'agit d'une nouvelle fonction qui utilise la technologie CEC et vous permet de contrôler les appareils Toshiba compatibles REGZA-LINK depuis la télécommande du téléviseur via la connexion HDMI (page 10).

Si l'élément **Activé REGZA-LINK** du menu **REGZA-LINK** est réglé sur **Marche**, les autres fonctions réglées sur **Marche** seront également activées.

### Activé REGZA-LINK

- Appuyez sur les touches (MENU) et ◀ ou ▶ pour sélectionner le menu **REGZA-LINK**.
- Utilisez la touche ▼ pour mettre en surbrillance **Activé REGZA-LINK**, puis appuyez sur ◀ ou ▶ pour sélectionner **Marche**.

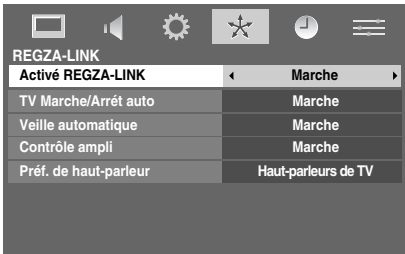

**REMARQUE** : Si vous réglez **Activé REGZA-LINK** sur **Arrêt**, tous les autres éléments seront grisés.

### TV Marche/Arrêt auto

Le réglage **TV Marche/Arrêt auto** permet d'allumer automatiquement le téléviseur lorsqu'un appareil REGZA-LINK est allumé.

- Dans le menu **REGZA-LINK**, appuyez sur ▼ pour mettre en surbrillance **TV Marche/Arrêt auto**.
- Appuyez sur ◀ ou ▶ pour sélectionner **Marche** ou **Arrêt**.

### Veille automatique

Lorsque le réglage **Veille automatique** est activé, un téléviseur éteint désactive automatiquement (mode de veille) tous les équipements REGZA-LINK connectés.

- Dans le menu **REGZA-LINK**, appuyez sur ▼ pour mettre en surbrillance **Veille automatique**.
- Appuyez sur ◀ ou ▶ pour sélectionner **Marche** ou **Arrêt**.

### Contrôle ampli

Lorsque la **Contrôle ampli** est réglée sur **Marche**, elle rend la fonction « **Préférence Haut Parleur** » disponible.

- Dans le menu **REGZA-LINK**, appuyez sur ▼ pour mettre **Contrôle ampli** en surbrillance.
- Appuyez sur ◀ ou ▶ pour sélectionner **Marche** ou **Arrêt**.

### Préf. de haut-parleur

Cette fonction permet de régler la préférence de sortie audio sur les haut-parleurs du téléviseur ou de l'amplificateur AV. L'option **Amplificateur AV** permet, à l'aide de la télécommande du téléviseur, de régler ou de couper le volume audio externe.

- Dans le menu **REGZA-LINK**, appuyez sur ▼ pour mettre en surbrillance **Préf. de haut-parleur**.
- Appuyez sur ◀ ou ▶ pour sélectionner **Haut-parleurs de TV** ou **Ampli**.

### Sélection de la source d'entrée REGZA-LINK

Si un appareil REGZA-LINK avec une capacité de commutation HDMI (par ex., un amplificateur AV) est connecté à l'entrée HDMI, vous pouvez sélectionner un autre appareil REGZA-LINK qui est connecté à l'appareil HDMI maître dans la liste de sources d'entrée.

- Appuyez sur ⌂ pour afficher une liste présentant l'ensemble des entrées du téléviseur et des équipements externes mémorisés.
- Appuyez sur ▼ pour sélectionner la source d'entrée voulue avec l'icône REGZA-LINK.
- Appuyez sur ▶ pour faire apparaître un deuxième écran de sélection avec tous les équipements REGZA-LINK connectés.



- Appuyez sur ▲ ou ▼ pour sélectionner la source d'entrée voulue, puis appuyez sur (OK).

**REMARQUE :**

- Ces fonctions varient en fonction de l'appareil connecté.
- Si vous sélectionnez la source d'entrée REGZA-LINK dans la fenêtre contextuelle, certains appareils REGZA-LINK peuvent se mettre en marche automatiquement.
- Lorsque le téléviseur est allumé, il faut patienter quelques minutes avant que l'icône REGZA-LINK apparaisse dans la liste et, lorsque vous débranchez un câble HDMI, il faut quelques minutes pour que l'icône disparaisse.
- Si le câble HDMI de l'équipement connecté est changé, **Activé REGZA-LINK** dans le menu de configuration REGZA-LINK doit parfois être remis sur **Marche**.
- Si vous changez le fil HDMI pour connecter un appareil ou pour le réglage de l'appareil HDMI, repassez l'élément **Active REGZA-LINK** dans le menu de configuration REGZA-LINK de **Arrêt à Marche**.

**Commande d'un lecteur REGZA-LINK**

Avec le mode REGZA-LINK de la télécommande de votre téléviseur, vous pouvez commander le lecteur REGZA-LINK connecté que vous êtes en train de regarder.

Pour commander la source d'entrée REGZA-LINK, sélectionnez d'abord l'équipement à l'aide de la sélection de source d'entrée REGZA-LINK, puis commutuez le mode sur **REGZA-LINK** sur la télécommande et appuyez sur n'importe quel bouton.



Voir page 6 pour plus de détails sur les fonctions clé de télécommande disponibles.

**REMARQUE :** Les fonctions disponibles varient en fonction de l'appareil connecté. Les touches de la télécommande ne seront pas forcément toutes disponibles. Veuillez vous référer au manuel d'utilisation de chaque équipement connecté.

**Lecteur monotouche REGZA-LINK**

Si l'équipement connecté est activé, REGZA-LINK détectera automatiquement le téléviseur via la sélection d'entrée HDMI. Aussi, si le téléviseur est en mode Veille, il se commutera automatiquement en Marche.

Ces fonctions d'activation ou de désactivation peuvent être réglées dans la configuration REGZA-LINK (voir page 37).

**REMARQUE :**

- Même si l'équipement affiche uniquement un menu, le téléviseur peut commuter automatiquement sur cette source d'entrée.
- Cette fonction varie en fonction de l'équipement connecté et du statut du téléviseur.

**Veille système REGZA-LINK**

Si le téléviseur est mis hors tension (mode Veille), le téléviseur envoie un message pour mettre hors tension (mode Veille) tous les appareils REGZA-LINK connectés au téléviseur.

Cette fonction peut être activée ou désactivée dans la configuration REGZA-LINK (voir page 37).

**REMARQUE :** Cette fonction varie en fonction de l'équipement connecté et du statut du téléviseur.

**Commande audio système REGZA-LINK**

La télécommande de votre téléviseur vous permet de régler le volume sonore ou de couper le son des haut-parleurs connectés au téléviseur via un amplificateur AV.

- 1 Réglez les **Préf. de haut-parleur** sur **Ampli** dans le menu **REGZA-LINK**.
- 2 Réglez le sélecteur de mode de télécommande sur **REGZA-LINK**.
- 3 Vérifiez qu'un appareil REGZA-LINK connecté (comme un lecteur DVD) est sélectionné pour la source d'entrée de l'amplificateur AV.

**REMARQUE :**

- Ces fonctions varient en fonction de l'appareil connecté.
- Lorsque vous mettez l'amplificateur AV sous tension, changez sa source d'entrée, ou ajustez le volume sonore, et le son sera diffusé par les haut-parleurs de l'amplificateur AV même si **Haut-parleurs de TV** a été sélectionné. Mettez le téléviseur hors tension, puis de nouveau sous tension pour diffuser le son via les haut-parleurs du téléviseur.
- Cette fonction peut ne pas être opérante si l'amplificateur AV fonctionne.

## Services de texte

Ce téléviseur est équipé d'une mémoire Télétex-te multi-pages dont le chargement nécessite un certain temps. Il offre deux **Modes** de visualisation du texte – **Auto** affichera **Fasttext**, si celui-ci est disponible. **Liste** gardera en mémoire vos quatre pages préférées.

### Sélection des Modes

Le réglage des caractères du télétex-te sera sélectionné automatiquement par la sélection de la langue dans le menu **RÉGLAGES**.

- 1 Sélectionnez **Télétex-te** dans le menu **FUNCTION**.
- 2 A l'aide des touches ◀ ou ▶, choisissez **Auto** ou **Liste**, puis appuyez sur **EXIT**.

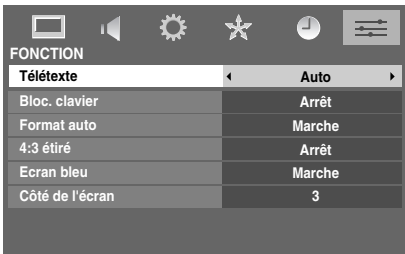

### Informations Télétex-te

#### La touche **TEXT** :

Pour afficher les services de texte, appuyez sur **TEXT**. Appuyez à nouveau pour superposer le télétex-te sur une image normalement retransmise, puis une nouvelle fois pour revenir en mode de visualisation normal. Il est impossible de changer de chaîne tant que la fonction Télétex-te n'est pas annulée.

La première page qui s'affiche est la page *initiale*.

Vous pouvez accéder à une page de texte quelconque en tapant le numéro de page à 3 chiffres à l'aide des touches numériques, en appuyant sur les touches de couleur ou en appuyant sur **P^** pour avancer à la page suivante et sur **P^v** pour revenir à la page précédente.

#### Sous-pages

Les sous-pages seront automatiquement mises à jour au fur et à mesure que de nouvelles pages seront reçues.

Pour accéder aux sous-pages, appuyez sur **EXIT** puis utilisez les touches **P^** et **P^v** pour les visualiser.

Une fois sélectionnée, la sous-page que vous visualisez apparaîtra en surbrillance et, à mesure que le téléviseur charge les sous-pages supplémentaires, les numéros changeront de couleur pour indiquer que ces pages ont bien été chargées.

Ces sous-pages resteront disponibles jusqu'à la sélection d'une nouvelle page, ou en mode télévision normal, jusqu'au prochain changement de chaîne.

### Naviguer dans les pages en mode Auto

Si **Fasttext** est disponible, vous verrez apparaître quatre titres en couleur au bas de l'écran.

Pour accéder à l'une des quatre rubriques indiquées, appuyez sur la touche de couleur de la télécommande.

Pour de plus amples informations sur votre (vos) système(s) de texte, consultez la page d'index Télétex-te de la chaîne de télévision concernée ou demandez conseil à votre revendeur Toshiba le plus proche.

### Naviguer dans les pages en mode Liste

Les quatre choix de couleur au bas de l'écran sont les numéros 100, 200, 300 et 400 (programmés dans la mémoire du téléviseur). Pour visualiser ces pages, appuyez sur la touche de couleur correspondante.

Pour modifier ces pages mémorisées, appuyez sur la touche de couleur souhaitée et tapez le numéro à 3 chiffres. Ce numéro apparaîtra alors dans le coin supérieur gauche de l'écran dans la case colorée.

Appuyez sur **OK** pour mémoriser. **Chaque fois que vous appuyez sur OK, les quatre numéros de page apparaissant au bas de l'écran sont mémorisés et remplacent les numéros précédents.**

Si vous n'appuyez pas sur **OK**, la sélection sera perdue lorsque vous changerez de chaîne.

Vous pouvez parfaitement visualiser d'autres pages en tapant leurs numéros à 3 chiffres respectifs – mais n'appuyez PAS sur **OK** sous peine de mémoriser ces pages.

## Touches de commande

Vous trouverez ci-dessous un guide des fonctions des touches Télétexte de la télécommande.

### Pour afficher la page d'index/initiale :

Appuyez sur  pour accéder à la page d'index ou la page initiale. La page affichée dépendra du fournisseur de services.

### **TEXT** Pour afficher une page télétexte :

Appuyez sur **TEXT** pour afficher la fonction télétexte. Appuyez à nouveau pour superposer le télétexte sur une image normale. Appuyez encore pour revenir en mode de télévision normal. Il n'est pas possible de modifier les chaînes avant d'être revenu dans ce mode.



### Pour accéder à des sous-pages :

Utilisez les touches **P^** et **Pv** pour visualiser les sous-pages éventuelles.

### Pour révéler du texte caché :

Pour découvrir les réponses aux quiz jeux-concours et les pages de blagues, appuyez sur la touche .



### Pour figer une page utile :

Il est parfois nécessaire de figer une page de texte. Appuyez sur la touche  pour faire apparaître le symbole  dans le coin supérieur gauche de l'écran. La page reste figée tant que vous ne rappelez pas sur cette touche.

### Pour agrandir la taille de l'affichage télétexte :

Appuyez sur la touche  une seule fois pour agrandir la moitié supérieure de la page, appuyez une nouvelle fois pour agrandir la moitié inférieure. Appuyez une troisième fois pour repasser au format standard.

### / Pour sélectionner une page tout en regardant un programme de télévision :

Tapez le numéro de la page puis appuyez sur /, une image normale s'affichera. Le téléviseur indiquera que la page est prête en changeant la couleur du numéro de page en haut de l'écran. Appuyez sur **TEXT** pour visualiser cette page.

*Pour afficher des flashes d'information :*

Sélectionnez la page des flashes pour le service Télétexte particulier (consultez la page d'index du service Télétexte). Les flashes s'afficheront au fur et à mesure de leur transmission.



**N'oubliez pas d'annuler le texte avant de changer de canal - appuyez deux fois sur la touche TEXT.**

## Questions-Réponses

Vous trouverez ci-dessous les réponses aux questions les plus fréquentes. Pour plus de renseignements, veuillez visiter le site : [www.toshiba.co.uk](http://www.toshiba.co.uk)

**Q** Il n'y a pas d'image ni de son ?

**R** Vérifiez que le téléviseur n'est pas en mode veille. Vérifiez la fiche secteur et toutes les connexions au secteur.

**Q** Il y a bien une image, mais la couleur est faible ou absente ?

**R** Lorsque vous utilisez une source **externe**, par exemple une cassette vidéo de mauvaise qualité, il est parfois possible d'améliorer la reproduction des couleurs. La couleur est réglée en usine sur **Auto** de façon à ce que le téléviseur affiche automatiquement le meilleur système de couleurs.

Pour vérifier que le meilleur système de couleurs a été sélectionné :

- 1 En laissant la source externe en lecture, sélectionnez **Réglage manuel** dans le menu **RÉGLAGES**.

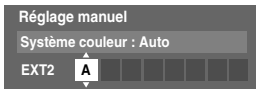

- 2 À l'aide des touches ▲ ou ▼, choisissez **Auto**, **PAL**, **SECAM**, **NTSC 4.43** ou **NTSC 3.58**.

**Q** La cassette vidéo/DVD n'apparaît pas à l'écran ?

**R** Assurez-vous que le magnétoscope ou le lecteur DVD est bien raccordé au téléviseur (voir schéma des connexions page 8), puis sélectionnez l'entrée correcte à l'aide de la touche **↻**.

**Q** Il y a une image mais pas de son ?

**R** Vérifiez toutes les connexions des câbles. Aucun son ou un son au format inacceptable est peut-être reçu. Vérifiez que le volume n'a pas été baissé ou que la touche de coupure du son n'a pas été activée.

**Q** Pourquoi l'image du magnétoscope/lecteur de DVD est-elle en noir et blanc ?

**R** Vérifiez que vous avez sélectionné la bonne **entrée**, **S-VIDEO** ou **AV**. Voir **Connexions AV** à la page 35.

**Q** Quelles peuvent être les autres causes de la mauvaise qualité de l'image ?

**R** Les parasites ou un signal faible. Essayez une autre chaîne. Un **Réglage fin** peut améliorer la qualité de l'image.

- 1 Sélectionnez le menu **ATV réglage manuel**. Mettez la chaîne en surbrillance et appuyez sur **(OK)**, puis appuyez sur **▶** pour sélectionner **Réglage fin**.

- 2 Utilisez les touches ▲ ou ▼ pour clarifier l'image et le son. Appuyez sur **(OK)** et puis sur **(EXIT)** pour sortir.



**Q** Pourquoi les commandes du téléviseur ne fonctionnent-elles pas ?

**R** Vérifiez que la fonction de **Bloc. clavier** n'est pas définie sur **Marche**.

**Q** Pourquoi la télécommande ne fonctionne-t-elle pas ?

**R** Vérifiez que le commutateur de mode de la télécommande est à la position TV. Vérifiez que les piles sont chargées et correctement insérées.

**Q** Un message s'affiche en permanence à l'écran ?

**R** Appuyez sur la touche **(i+)** pour le faire disparaître.



**Q** Pourquoi la chaîne numérique est-elle bloquée ?

**R** La chaîne fait partie de la liste des chaînes **verrouillées** (voir la section 'Réglages numériques').

**Q** Pourquoi seulement certaines chaînes numériques peuvent-elles être regardées ?

**R** Une liste de **chaînes favorites** a été définie (voir la section 'Sélection des chaînes favorites'). Modifiez la configuration actuelle et choisissez **Toutes les chaînes** ou changez de chaîne en appuyant sur les touches numériques de la télécommande.

**Q** Pourquoi certaines chaînes numériques avec abonnement ne sont-elles pas disponibles ?

**R** Votre abonnement doit être renouvelé. Veuillez contacter votre fournisseur de service.

**Q** Pourquoi la bande sonore est-elle en français alors qu'une autre langue audio a été sélectionnée ?

**R** L'émission est seulement diffusée avec une bande sonore en français.

**Q** Le son est incorrect ou il n'y a pas de son en mode DTV ?

**R** Appuyez sur  pour vérifier si l'option Malentendants est activée.

**Q** Que peut-on faire quand on a oublié le code PIN ?

**R** Utilisez le code PIN passe-partout 1276 puis changez-le en un code de votre choix. Assurez-vous que personne d'autre ne peut utiliser le PIN passe-partout en rangeant le Manuel utilisateur.

**Q** Pourquoi y a-t-il des bandes verticales sur l'écran en mode PC ?

**R** L'**Horloge d'échantillonnage** peut nécessiter un ajustement. Sélectionnez **Paramètres PC** à partir du menu **RÉGLAGES**, mettez en surbrillance **Horloge d'échantillonnage** et ajustez jusqu'à la disparition des lignes.

**Q** Pourquoi y a-t-il des bandes horizontales et/ou des images floues sur l'écran en mode PC ?

**R** Le **Phase d'horloge** peut nécessiter un ajustement. Sélectionnez **Paramètre PC** à partir du menu **RÉGLAGES**, mettez en surbrillance **Phase d'horloge** et ajustez jusqu'à ce que l'image soit claire.

**Q** Pourquoi les sous-titres numériques ne s'affichent-ils pas à l'écran alors qu'ils ont été sélectionnés ?

**R** Les sous-titres ne sont pas actuellement diffusés par l'organisme de radiodiffusion.

**Q** Le texte analogique ne fonctionne pas correctement ?

**R** Le Téletexte nécessite un signal de diffusion puissant. Il est normalement obtenu par une antenne sur le toit ou dans le grenier. Vérifiez l'antenne si le texte est illisible ou brouillé. Consultez la page d'**index principal** du service Téletexte et sélectionnez le **Guide de l'utilisateur**. Vous y trouverez une description plus ou moins détaillée des principes de fonctionnement du Téletexte. Pour de plus amples renseignements concernant l'utilisation du Téletexte, reportez-vous au chapitre consacré au Téletexte.

**Q** Pourquoi n'y a-t-il pas de sous-pages de texte analogiques ?

**R** Le service sélectionné n'en diffuse pas, ou elles n'ont pas encore été chargées. Appuyez sur la touche  pour y accéder. (Voir le chapitre consacré au Téletexte).

**Q** Pourquoi un numéro de page est visible en haut de l'écran mais pas le texte ?

**R** Vous avez choisi la fonction Téletexte, mais les informations correspondantes ne sont pas disponibles actuellement depuis la source actuelle.

**Q** Pourquoi les témoins lumineux sur le devant du téléviseur clignotent-ils ?

**R** Vérifiez le tableau ci-dessous.

Témoins lumineux		Condition	Solution
Témoin 2	Témoin 1		
ÉTEINT	Vert (continu)	Le téléviseur fonctionne correctement.	-
ÉTEINT	Rouge (continu)	Veille avec Alimentation	-
Orange (continu)	Rouge (continu)	Minuterie réglée (mode numérique)	-
Rouge (continu)	Vert (continu)	Minuterie active (mode numérique)	-
ÉTEINT	Rouge Clignote Fréquence de 0,5 s	Détection protection alimentation.	Mettez le téléviseur hors tension et débranchez le cordon d'alimentation. Branchez à nouveau le cordon d'alimentation et mettez le téléviseur sous tension.
ÉTEINT	Rouge Clignote Fréquence de 1 s	Fonctionnement anormal de la ligne BUS.	

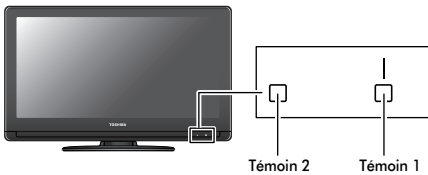

**Q** Il y a un problème avec la couleur lors de la lecture d'une source NTSC ?

**R** Connectez la source à l'aide d'un câble PériTel et réessayez.  
Sélectionnez **Réglage manuel**. dans le menu **RÉGLAGES**.

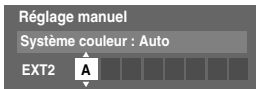

- 1 Réglez la Couleur sur **Auto** et quittez le menu.
- 2 Sélectionnez le menu **Réglages d'image** et réglez la teinte.

**Q** Pourquoi les appareils connectés via HDMI ne fonctionnent-ils pas correctement ?

**R** Veillez à utiliser des câbles portant le logo HDMI **HDMI** (voir page 9).

Certains équipements HDMI antérieurs peuvent ne pas fonctionner correctement avec votre nouveau téléviseur HDMI, en raison de l'adoption d'une nouvelle norme. Essayez en mettant **Lip sync** sur **Arrêt**.

**Q** Pourquoi les appareils REGZA-LINK ne fonctionnent-ils pas ?

**R** Si l'appareil REGZA-LINK connecté ne fonctionne pas correctement après que vous avez changé les réglages de l'appareil, mettez votre téléviseur hors tension et débranchez le cordon d'alimentation, puis rebranchez-le et remettez le téléviseur sous tension. Débranchez le câble HDMI de l'appareil REGZA-LINK et rebranchez-le à nouveau.

**Q** Le logo REGZA-LINK reste affiché alors que l'appareil est déconnecté ?

**R** Si l'appareil REGZA-LINK est déconnecté, le logo disparaîtra au bout d'une minute environ.

## Notes

À conserver

**Nettoyage de l'écran et du boîtier...**

Après avoir débranché l'appareil, nettoyez l'écran et le boîtier à l'aide d'un chiffon sec et doux. Nous recommandons **de ne pas** utiliser de produits d'entretien pour meubles ou de solvants de marque déposée sur l'écran ou le boîtier, car cela risque d'endommager l'appareil.

**Mise au rebut...**

**Les informations suivantes concernent uniquement les États membres de l'Union européenne :**

**Mise au rebut des produits**

Le symbole de la poubelle barrée indique que les produits ne doivent pas être jetés ni traités avec les ordures ménagères. Les piles et les accumulateurs intégrés peuvent être mis au rebut avec ce produit. Ils seront acheminés aux centres de recyclage correspondants.

La barre noire indique que ce produit a été mis sur le marché après le 13 août 2005.

En participant au recyclage des produits et des piles/accumulateurs, vous favorisez la mise au rebut correcte des produits et des piles/accumulateurs, et contribuez ainsi à éviter de possibles conséquences néfastes sur l'environnement et la santé humaine.

Pour obtenir de plus amples informations sur les programmes de collecte et de recyclage dans votre pays, contactez votre bureau municipal ou le magasin où vous avez acheté le produit.

**Mise au rebut des piles et/ou des accumulateurs**

Le symbole d'une poubelle barrée indique que les piles et/ou les accumulateurs doivent être collectés et traités séparément des ordures ménagères.

Si les piles ou les accumulateurs contiennent des taux de plomb (Pb), de mercure (Hg) et/ou de cadmium (Cd) supérieurs aux valeurs définies dans la Directive (2006/66/CE) relative aux piles et accumulateurs ainsi qu'aux déchets de piles et d'accumulateurs, les symboles chimiques du plomb (Pb), du mercure (Hg) et/ou du cadmium (Cd) apparaissent sous le symbole de la poubelle barrée.

En s'assurant que les piles et les accumulateurs sont correctement éliminés, vous assurez une correcte mise au rebut de ces produits et contribuez ainsi à éviter des conséquences potentiellement nuisibles pour la santé et l'environnement.

Pour obtenir de plus amples informations sur les programmes de collecte et de recyclage dans votre pays, contactez votre bureau municipal ou le magasin où vous avez acheté le produit.



À conserver

## Informations

**Avant de connecter un équipement externe, débranchez toutes les connexions au secteur. S'il n'y a pas d'interrupteur, débranchez les fiches des prises murales.**

Données des signaux pour le connecteur Mini D-sub à 15 broches

Broche n°	Désignation du signal	Broche n°	Désignation du signal	Broche n°	Désignation du signal
1	R	6	Masse	11	NC
2	G	7	Masse	12	NC
3	B	8	Masse	13	H-sync
4	NC*	9	NC	14	V-sync
5	NC	10	Masse	15	NC

\* NC = non connecté

Signaux PC pris en charge via la borne PC

Format	Résolution	Fréquence V	Fréquence H	Fréquence pixel
VGA	640 × 480	59,940 Hz	31,469 kHz	25,175 MHz
		72,809 Hz	37,861 kHz	31,500 MHz
		75,000 Hz	37,500 kHz	31,500 MHz
SVGA	800 × 600	60,317 Hz	37,879 kHz	40,000 MHz
		72,188 Hz	48,077 kHz	50,000 MHz
		75,000 Hz	46,875 kHz	49,500 MHz
XGA	1024 × 768	60,004 Hz	48,363 kHz	65,000 MHz
		70,069 Hz	56,476 kHz	75,000 MHz
		75,029 Hz	60,023 kHz	78,750 MHz
WXGA	1280 × 768	59,995 Hz	47,396 kHz	68,250 MHz
		59,870 Hz	47,776 kHz	79,500 MHz
		74,893 Hz	60,289 kHz	102,250 MHz
	1360 × 768	60,015 Hz	47,712 kHz	85,500 MHz
SXGA	1280 × 1024	60,020 Hz	63,981 kHz	108,000 MHz

**REMARQUE :** Vous risquez d'avoir les problèmes suivants selon l'ordinateur connecté : affichage incorrect, détection de format incorrecte, erreur de positionnement d'image, image floue ou phénomène de trépidation. Cela ne signifie pas que votre téléviseur ne fonctionne pas correctement.

## Signaux vidéo ou PC acceptables via les bornes HDMI

Format	Résolution	Fréquence V	Fréquence H	Fréquence pixel
480i	720 × 480i	59,940/60,000 Hz	15,734/15,750 kHz	27,000/27,027 MHz
576i	720 × 576i	50,000 Hz	15,625 kHz	27,000 MHz
480p	720 × 480p	59,940/60,000 Hz	31,469/31,500 kHz	27,000/27,027 MHz
576p	720 × 576p	50,000 Hz	31,250 kHz	27,000 MHz
1080i	1920 × 1080i	59,940/60,000 Hz	33,716/33,750 kHz	74,176/74,250 MHz
1080i	1920 × 1080i	50,000 Hz	28,125 kHz	74,250 MHz
720p	1280 × 720p	59,940/60,000 Hz	44,955/45,000 kHz	74,176/74,250 MHz
720p	1280 × 720p	50,000 Hz	37,500 kHz	74,250 MHz
1080p	1920 × 1080p	59,940/60,000 Hz	67,500 kHz	148,500 MHz
1080p	1920 × 1080p	50,000 Hz	56,250 kHz	148,500 MHz
1080p	1920 × 1080p	30,000Hz	33,750kHz	74,250MHz
1080p	1920 × 1080p	25,000Hz	28,125kHz	74,250MHz
1080p	1920 × 1080p	24,000 Hz	27,000 kHz	74,250 MHz
VGA	640 × 480	59,940 Hz	31,469 kHz	25,175 MHz
		72,809 Hz	37,861 kHz	31,500 MHz
		75,000 Hz	37,500 kHz	31,500 MHz
SVGA	800 × 600	60,317 Hz	37,879 kHz	40,000 MHz
		72,188 Hz	48,077 kHz	50,000 MHz
		75,000 Hz	46,875 kHz	49,500 MHz
XGA	1024 × 768	60,004 Hz	48,363 kHz	65,000 MHz
		70,069 Hz	56,476 kHz	75,000 MHz
		75,029 Hz	60,023 kHz	78,750 MHz
WXGA	1280 × 768	59,995 Hz	47,396 kHz	68,250 MHz
		59,870 Hz	47,776 kHz	79,500 MHz
		74,893 Hz	60,289 kHz	102,250 MHz
SXGA	1360 × 768	60,015 Hz	47,712 kHz	85,500 MHz
		60,020 Hz	63,981 kHz	108,000 MHz
SXGA	1280 × 1024	60,020 Hz	63,981 kHz	108,000 MHz
		75,025 Hz	79,976 kHz	135,000 MHz

## Caractéristiques techniques et accessoires

### Systèmes de diffusion/canaux DVB-T Systèmes de diffusion/canaux

VHF 05-10 (VHF 01-05)	PAL-I	UHF UK21-UK69
UHF 21-69	PAL-B/G	UHF E21-E69 VHF E2-E12, S1-S41
	SECAM-L	UHF F21-F69 VHF F1-F10, B-Q
	SECAM-D/K	UHF R21-R69 VHF R1-R12

**Entrée vidéo** PAL, SECAM, NTSC 3.58/4.43

### Connexions externes

EXT1	Entrée/Sortie	Péritel 21 broches	RGB, A/V (sortie AV : sortie TV)
EXT2	Entrée/Sortie	Péritel 21 broches	A/V, S-vidéo (sortie AV : sortie TV)
EXT3	Entrée	Jacks audio Jacks audio	Y, P <sub>B</sub> /C <sub>B</sub> , P <sub>R</sub> /C <sub>R</sub> Audio L + R
EXT3	Entrée (latérale)	Jack audio Jacks audio	Vidéo, S-Vidéo Audio L + R
HDMI 1/2	Entrée	HDMI™ (LIP SYNC audio pris en charge)	
HDMI3	Entrée (latérale)	HDMI™ (LIP SYNC audio pris en charge)	
PC	Entrée	Mini D-sub à 15 broches Signal analogique RGB	
PC/HDMI1 Audio		Mini jack 3,5 mm	Audio
Sortie audio numérique (S/PDIF)		Optique	
Sortie vers Ampli de Basses Actif		Jack audio	
Sortie audio fixe		Jacks audio	Audio L + R

**Stéréo** Nicam  
Système à 2 porteurs

<b>Taille visible écran</b> (approx.)	Modèle	32	80 cm
		37	94 cm
		42	107 cm
		46	117 cm
		52	132 cm

**Format** 16:9

**Sortie son** (10% de distorsion) Principale 10 W + 10 W

<b>Consommation</b> conformément à EN60107-1 : 1997	Modèle	32	168 W
		37	172 W
		42	203 W
		46	269 W
		52	315 W

<b>Veille</b> (approx.)	Modèle	32	0,8 W
		37	0,8 W
		42	0,8 W
		46	0,8 W
		52	0,8 W

<b>Dimensions</b> (approx.)	Modèle	32	57 cm (H) 79 cm (L) 25 cm (P)
		37	63 cm (H) 90 cm (L) 25 cm (P)
		42	69 cm (H) 101 cm (L) 26 cm (P)
		46	75 cm (H) 111 cm (L) 31 cm (P)
		52	84 cm (H) 125 cm (L) 33 cm (P)
			<i>(La dimension en hauteur inclut le support)</i>

<b>Poids</b> (approx.)	Modèle	32	14,0 kg
		37	17,5 kg
		42	23,0 kg
		46	27,5 kg
		52	37,0 kg

**Prise casque** 3,5 mm stéréo

**Conditions de fonctionnement** Température de 5 °C à 35 °C  
Humidité de 20% à 80 %  
(non condensée)

**Accessoires** Télécommande  
2 piles (AAA, IEC R03 1,5 V)  
Clip  
Chiffon de nettoyage (pour nettoyer le boîtier et le panneau de commande)

**DVB est une marque déposée du DVB Project**



Imprimé sur papier recyclé. 100 % sans chlore.

© Toshiba Information Systems (U.K.) Limited  
Tous droits réservés.

Toute reproduction, même partielle, strictement interdite sans autorisation écrite préalable.

**Toshiba Information Systems (U.K.) Limited**

Consumer Products Division,  
European Service Centre,  
Admiralty Way, Camberley,  
Surrey, GU15 3DT, Royaume-Uni

Caractéristiques techniques susceptibles de modifications sans préavis.

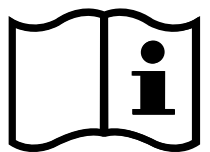





Printed on recycled paper. 100% Chlorine free.

**VX1A00107400**