



Machine à laver

Manuel d'utilisation

WD-12210(5)BD
WD-10210(5)BD

Merci pour votre achat
Machine à laver totalement Automatique IG.
Nous vous recommandons de lire soigneusement votre notice
d'utilisation qui vous donnera toutes les instructions
utiles pour l'installation, l'utilisation et la maintenance.
Conservez-la pour vous y référer par la suite.
Enregistrez le modèle et les numéros de séries de votre
machine à laver.

CARACTÉRISTIQUES DU PRODUIT



■ Direct Drive System Système de Commande Directe

Le moteur moderne sans balais à courant continu fait tourner le tambour directement sans courroie ni poulie.

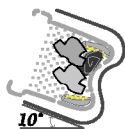

■ Tambour incliné et très grande ouverture de porte

Le tambour incliné et la très grande ouverture de la porte offrent un chargement et un déchargement du linge plus facile.



■ Circulation d'eau

Projection du produit lessiviel et d'eau dans la charge Le linge est trempé plus rapidement et parfaitement pendant le cycle de lavage. Les eaux de lessive sont évacuées plus facilement pendant le cycle de rinçage. Le système de circulation d'eau utilise le produit lessiviel et l'eau de manière optimale.



■ Roller Jets

La boule de lavage améliore le lavage et réduit les dommages causés au linge, elle améliore le lavage des textiles délicats et préserve le linge.



■ Élément chauffant

La résistance incorporée au lave linge chauffe automatiquement l'eau à la température adéquate correspondant au programme de lavage choisi.



■ Verrouillage-Enfant

Le système de "Verrouillage-Enfant" a été conçu pour empêcher les enfants d'appuyer sur un bouton entraînant le changement de programme pendant le fonctionnement.

SOMMAIRE

Mises en garde	3
Spécifications	4
Installation	5
Précautions à prendre avant le lavage	10
Apport de lessive	11
Fonction	13
Comment utiliser la machine à laver	14
Maintenance	20
Guide de dépannage	23
Termes de la garantie	26

MISES EN GARDE

LIRE TOUTES LES INSTRUCTIONS AVANT L'UTILISATION

⚠ AVERTISSEMENT!

Pour votre sécurité, les instructions contenues dans ce manuel doivent être suivies afin de minimiser le risque d'incendie ou d'explosion, de choc électrique ou prévenir les dommages aux biens, les blessures, ou un décès.

INSTRUCTIONS IMPORTANTES

AVERTISSEMENT : Afin de réduire le risque d'incendie, de choc électrique, ou de blessures pendant l'utilisation du lave-linge, prendre les précautions de base suivantes :

- Ne pas mettre la main dans la machine si le panier ou l'agitateur est en mouvement.
- Ne pas installer ni stocker le lave-linge dans un endroit exposé aux intempéries.
- Ne pas toucher aux commandes.
- Ne pas réparer ni remplacer une pièce de la machine à laver, Ne pas essayer d'effectuer l'entretien, sauf si c'est spécifiquement recommandé dans les instructions de maintenance de l'utilisateur ou dans les instructions de réparation par l'utilisateur, et à condition de les comprendre et d'avoir les compétences nécessaires.
- Ne pas laisser de matériaux combustibles tels que des peluches, du papier, des chiffons, des produits chimiques, etc ... en dessous et autour de la machine.
- Une surveillance étroite est nécessaire si cet appareil est utilisé par ou près des enfants.
Ne pas laisser les enfants jouer sur, avec ou à l'intérieur de la machine ou de tout autre appareil.
- Ne pas laisser la porte du lave-linge ouverte
Une porte ouverte peut inciter les enfants à se suspendre à la porte ou à se glisser à l'intérieur de la machine à laver.
- Ne jamais mettre la main dans la machine à laver quand elle est en mouvement. Attendre l'arrêt complet du tambour.
- Ne pas laver ni sécher des articles qui ont été nettoyés, lavés, trempés dans des substances combustibles ou explosives ou tachés par ces substances (telles que la cire, l'huile, la peinture, l'essence, les dégraissants, les solvants de nettoyage à sec, le kérosène, etc ...) qui peuvent s'enflammer ou exploser.
- Le processus de lessivage peut réduire le caractère ignifuge des tissus.
- Pour éviter cela, suivre soigneusement les instructions de lavage et de précaution du fabricant du vêtement.
- Ne pas fermer brusquement la porte de la machine à laver et ne pas essayer d'ouvrir la porte de force quand elle est verrouillée (Indicateur de verrouillage de la porte ON) pour ne pas endommager la porte de la machine à laver.
- Pour réduire la possibilité d'un choc électrique, retirer la prise de cet appareil ou débrancher la machine à laver sur le panneau de distribution domestique en retirant le fusible ou en déconnectant le coupe circuit avant de commencer à effectuer la maintenance ou le nettoyage.
- Ne jamais essayer de faire fonctionner cet appareil s'il est endommagé, s'il fonctionne mal, s'il est partiellement démonté ou si des pièces manquent ou sont brisées, y compris un cordon ou une prise endommagés.

CONSERVER CES INSTRUCTIONS

INSTRUCTIONS DE MISE A LA TERRE

Cet appareil doit être mis à la terre. En cas de mauvais fonctionnement ou de panne, la mise à la terre réduira le risque de choc électrique en fournissant un chemin de moindre résistance pour le courant électrique. Cet appareil est équipé d'un cordon comportant un conducteur de terre et une prise de terre

- Ne pas utiliser d'adaptateur et ne pas retirez la prise de terre.
- Si vous ne disposez pas d'une prise adaptée, consultez un électricien.

ATTENTION : Un mauvais branchement du conducteur de terre de l'équipement peut entraîner un risque de choc électrique. Si vous avez des doutes sur la mise à la terre correcte de l'appareil, faites appel à un électricien ou à un dépanneur qualifié. Ne pas modifier la fiche fournie avec l'appareil - si elle ne va pas dans la prise, faire installer une prise adaptée par un électricien qualifié.

SPÉCIFICATIONS

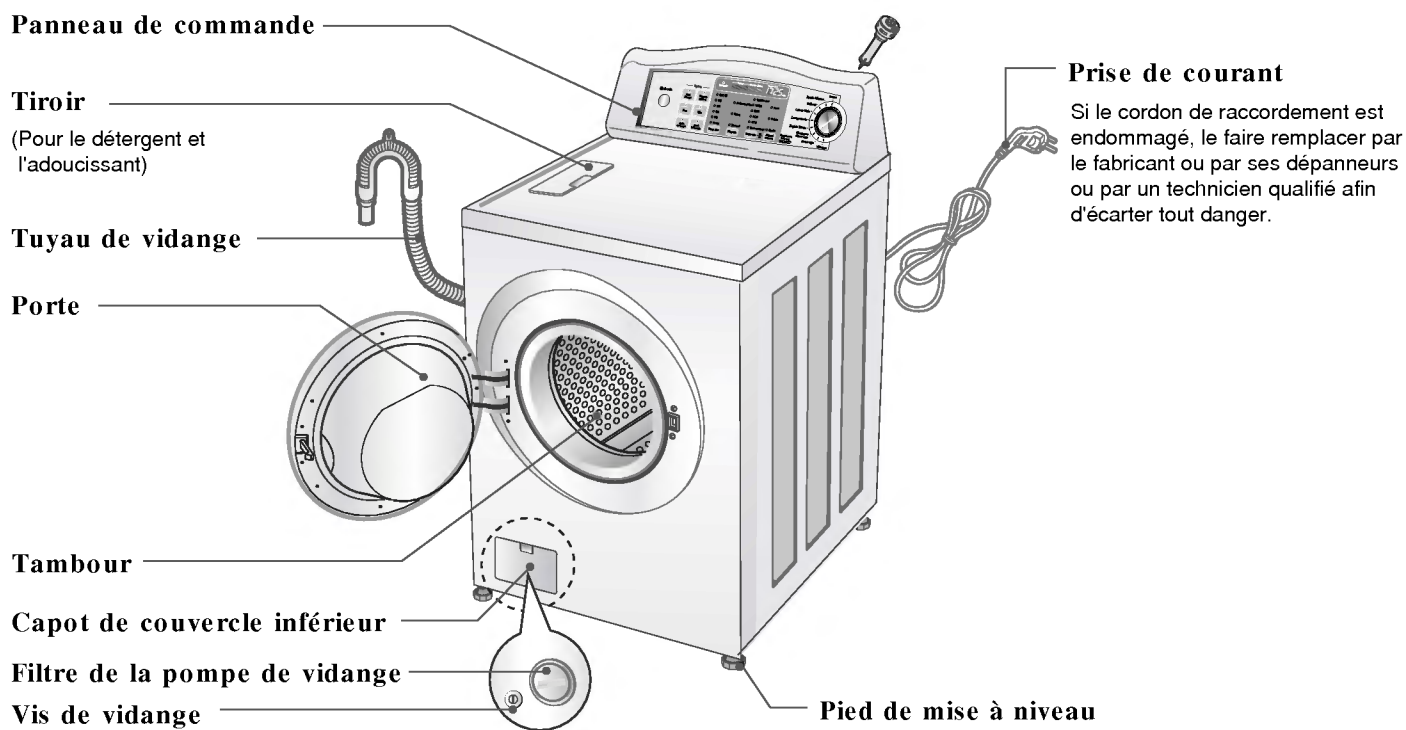

- Nom : Machine à laver à chargement frontal
- Alimentation électrique : 220-240V~, 50Hz
- Dimensions : 68,6cm(L) X 75,0cm(P) X 108,6cm(H)
- Poids : 86 kg
- Capacité de lavage : 10 kg
- Vitesse d'essorage : Sans/400/600/800/1000/1200 [WD-12210(5)BD]
Sans/400/600/800/1000 [WD-10210(5)BD]
- Pression d'eau admissible : 0,3 ~ 10 kgf/cm² (30 ~ 1000 kPa)

* L'apparence et les spécifications peuvent varier sans préavis dans le but d'améliorer la qualité des unités.

■ Accessories

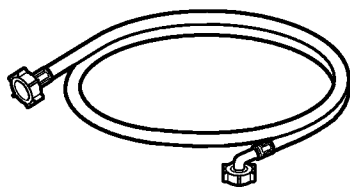

Tuyau d'admission (1EA)

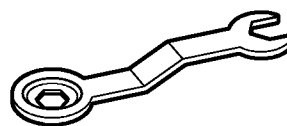

Clé

INSTALLATION

Installer ou ranger l'appareil dans un endroit où il ne sera pas exposé à des températures en dessous du point de congélation ou aux intempéries.

L'appareil doit être mis à la terre conformément aux codes et aux règlements ayant juridiction.

L'ouverture à la base ne doit pas être obstruée par du tapis lorsque la laveuse est installée sur un plancher avec tapis.

Dans les pays où il y a des régions sujettes aux infestations de coquerelles ou autres vermines, porter une attention particulière afin que l'appareil et les alentours soient propres en tout temps.

Tout dommage pouvant être causé par les coquerelles ou autres vermines n'est pas couvert par la garantie de l'appareil.

■ Vis de transport

L'appareil est muni de vis pour le transport afin de prévenir tous dommages internes pendant le transport.

■ Enlèvement des vis de transport

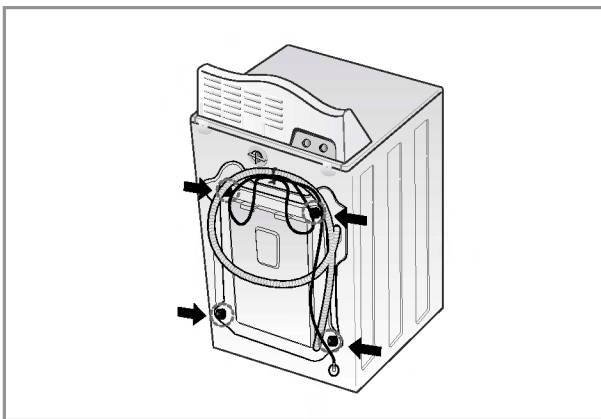

1. Les 4 vis spéciales sont serrées pour prévenir tous dommages internes pendant le transport.
Avant de faire fonctionner la machine à laver, enlever les vis ainsi que les bondes en caoutchouc.

- Ne pas les enlever pourrait provoquer une forte vibration, du bruit et un mauvais fonctionnement.

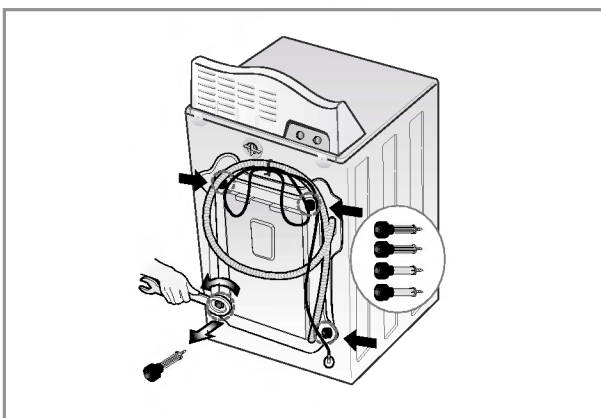

2. Dévisser les 4 vis avec la clé fournie.

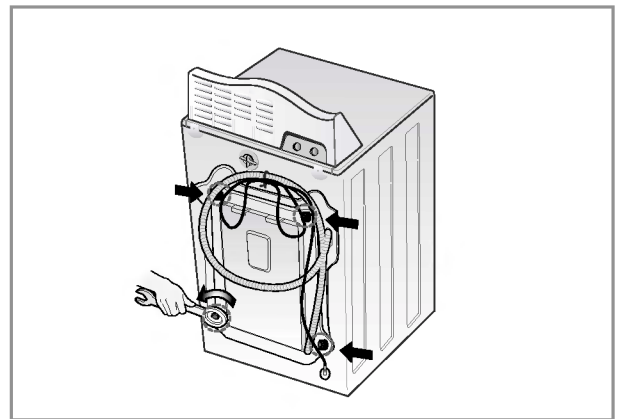

3. Enlever les 4 vis ainsi que les bondes en caoutchouc en tordant légèrement la bonde. Garder les 4 vis et la clé pour une utilisation future.

- Conserver les vis de transport pour les réinstaller en cas de transports ultérieurs.

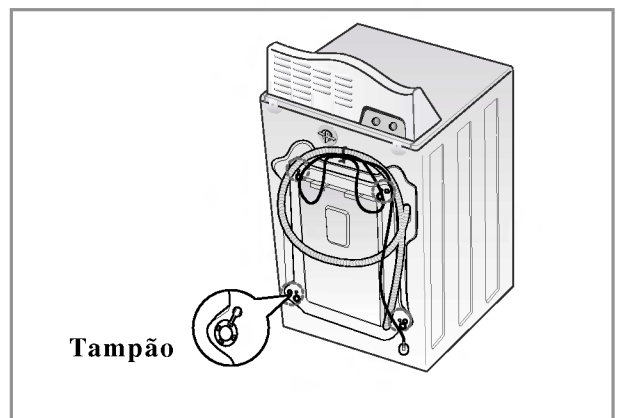

4. Obturer les trous avec les capuchons fournis.

INSTALLATION

■ Dégagements à prévoir au moment de l'installation

L'emplacement où le lave-linge est installé doit être suffisamment spacieux pour permettre l'ouverture complète de la porte.

■ Dimensions du lave linge

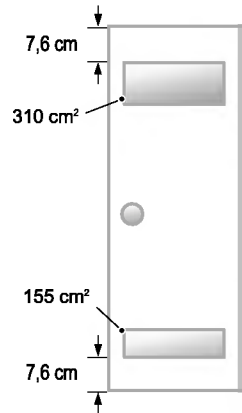
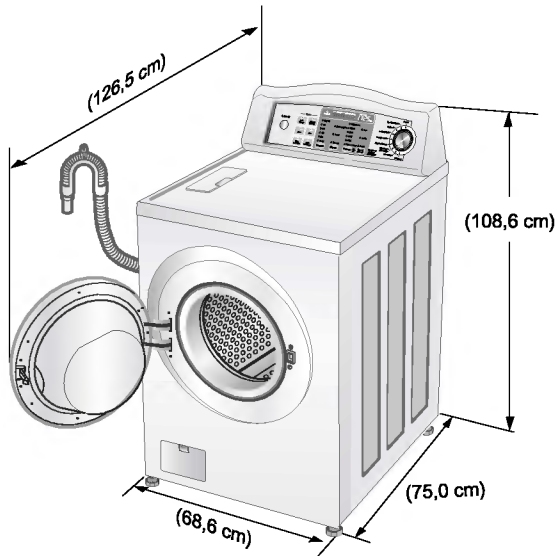

[Porte de placard avec
ouies de ventilation]

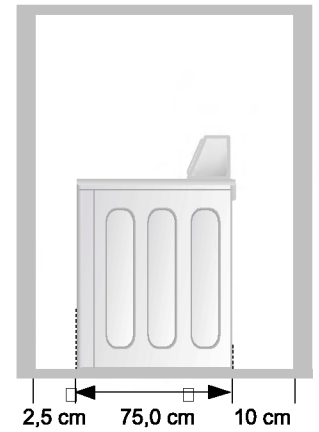

[Vue de profil]

- La plupart des installations nécessitent un dégagement minimal de 10 cm en arrière de la machine.

■ Dégagements à respecter pour l'installation encastrée ou en placard

Les dimensions suivantes représentent les espacements minimaux autorisés. Un espacement supplémentaire doit être prévu pour l'installation et le service après-vente.

- Des dégagements supplémentaires peuvent être nécessaires pour un mur, une porte etc.
- Il est conseillé de prévoir des dégagements supplémentaires de 2,5 cm pour limiter la transmission du bruit.
- Pour les installations dans un placard avec une porte, des ouvertures de ventilation en haut et au bas de la porte doivent être ménagées.

Les portes à persiennes présentant des ouvertures de ventilation équivalentes sont admises.

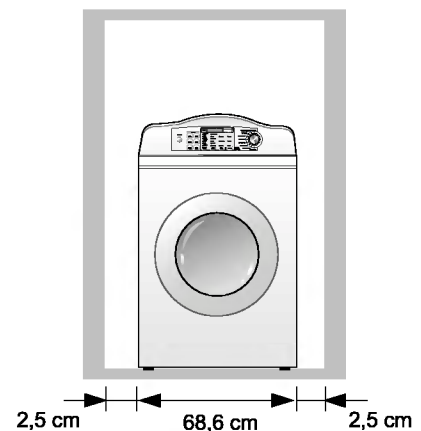

■ Sol de niveau

La pente admissible sous la machine est de 1°.

■ Prise de courant

Elle doit être à 1,5 mètres d'un côté de la machine de la machine. Ne pas brancher plusieurs appareils afin de ne pas surcharger la prise.

INSTALLATION

■ Raccordement électrique

- Ne pas utiliser de rallonge ni d'adaptateur double.
- Si le cordon d'alimentation est endommagé, le faire remplacer par le fabricant ou par ses dépanneurs ou par un technicien qualifié afin d'écartier tout danger.
- Après utilisation, toujours débrancher la machine et arrêter l'alimentation d'eau.
- Connecter la machine à une prise avec mise à la terre conformément aux réglementations de câblage en vigueur.
- La position de l'appareil doit permettre d'accéder facilement à la prise.

■ Connexion du tuyau d'alimentation en eau

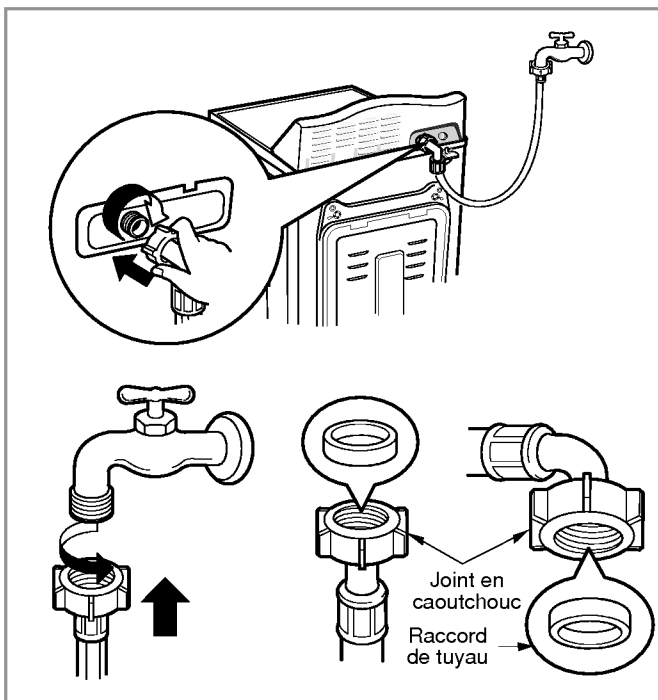

- La pression d'alimentation d'eau doit être comprise entre 30kPa et 1000kPa (0,3~10kgf/cm²).
- Ne pas tirer ni fausser le filetage lors de la connexion du tuyau d'admission à la valve.
- Si la pression d'arrivée d'eau est supérieure à 1000kPa, un dispositif de décompression devra être installé.
- Deux bagues sont fournies avec le tuyau d'admission d'eau dans le raccord de la valve afin de prévenir les fuites d'eau.
- Vérifier l'étanchéité des connexions de la machine à laver en faisant tourner complètement le robinet.
- Vérifier périodiquement l'état du tuyau et remplacer le si nécessaire.
- S'assurer que le tuyau ne forme pas de coudes et qu'il n'est pas écrasé.

NOTE : La machine doit être raccordée au réseau d'alimentation en d'eau en utilisant un flexible neuf.

Ne confiez cet appareil pour réglage ou réparation qu'à un technicien qualifié du service après-vente. Les réparations effectuées par toutes personnes non-qualifiées peuvent provoquer des dommages ou de sérieuses avaries. Pour toute réparation, contactez le service après-vente. Ne pas entreposer le lave-linge dans une pièce où la température est amenée à descendre sous zéro. Les tuyaux gelés peuvent se fendre.

A températures négatives, la fiabilité des composants électroniques peut se trouver altérée.

Si le lave-linge est livré pendant l'hiver et que la température est négative : entreposez-le quelques heures dans une pièce à température ambiante avant de le mettre en marche.

INSTALLATION

■ Installation du tuyau de vidange

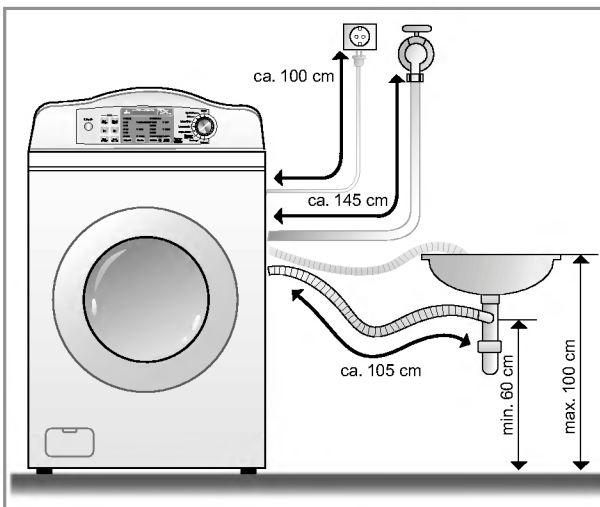
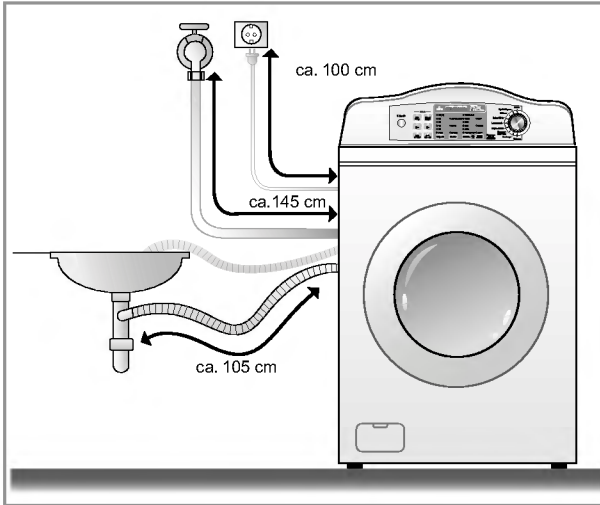

- Le tuyau de vidange ne devra pas être placé à plus de 100 cm au dessus du sol.
- Une fixation appropriée du tuyau de vidange protégera le sol des dommages résultant d'une fuite d'eau.

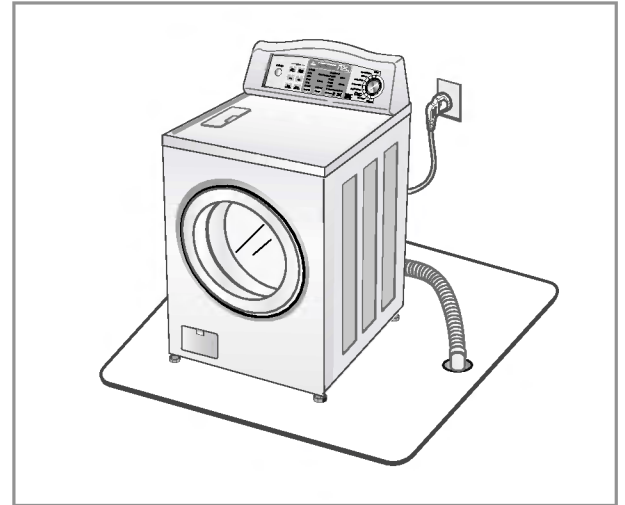

- Cette machine possède un casse siphon.
- Placer l'extrémité du tuyau flexible de vidange dans l'orifice d'évacuation au sol.

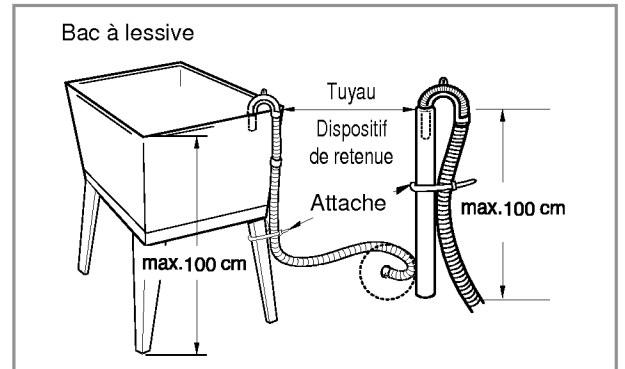

- Maintenir solidement le bac du tuyau de vidange avec un lien lorsque vous l'installez.
- Une fixation appropriée du tuyau de vidange protégera le sol des dommages dus à une fuite d'eau.

Cet équipement n'est pas destiné à un usage maritime ou aux installations mobiles comme dans une roulotte, un avion, etc.

Fermer le robinet si l'appareil n'est pas utilisé pendant une longue période (ex.: vacances), surtout s'il n'y a pas de drain dans le plancher à proximité.

Au moment de jeter l'appareil, couper le câble d'alimentation et détruire la fiche. Désactiver le verrouillage de la porte pour empêcher les jeunes enfants d'être coincés à l'intérieur.

Le matériel d'emballage (ex.: pellicule, styromousse) peut être dangereux pour les enfants. Il y a un risque de suffocation! Garder hors de la portée des enfants.

INSTALLATION

■ Réglage du niveau



- Pour réduire les vibrations et les bruits excessifs, installer la machine sur un sol stable et de niveau, de préférence dans un coin de la pièce.

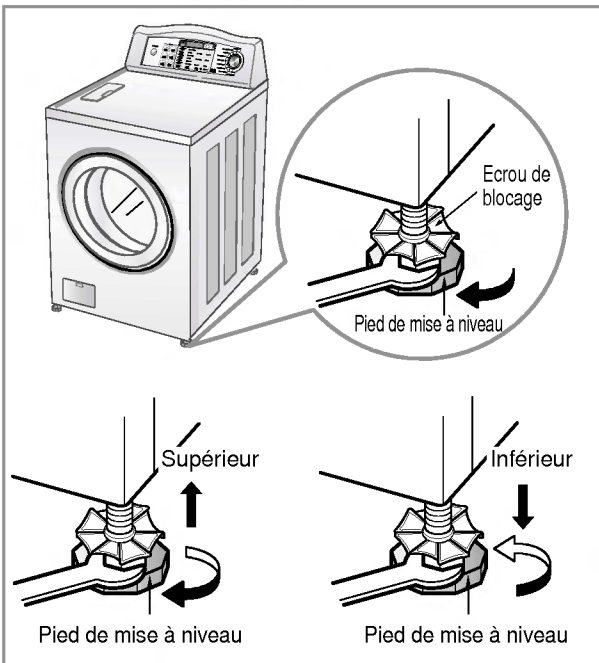

- Si le sol est inégal, régler les pieds de mise à niveau (ne pas insérer de pièces de bois, etc ... sous les pieds).
- S'assurer que les quatre pieds sont stables et reposent sur le sol et vérifier ensuite que l'appareil est parfaitement de niveau (utiliser un niveau à bulle d'air).

j Après le réglage des pieds, serrer l'écrou de blocage en tournant dans le sens inverse des aiguilles d'une montre.

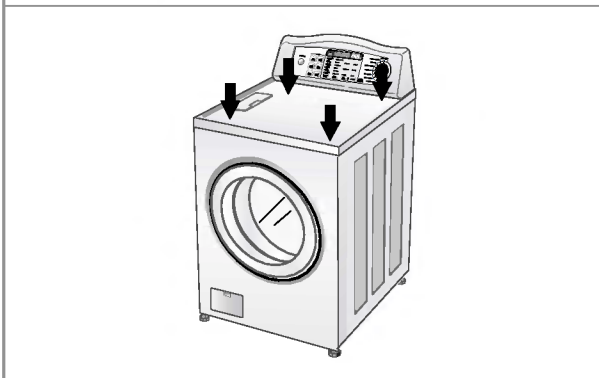

* Vérification en diagonale

Si on appuie sur les bords de la plaque supérieure de la machine à laver en diagonale, la machine ne doit absolument pas bouger d'un pouce vers le haut ni vers le bas (Veillez à vérifier les deux directions) Si la machine bouge quand on pousse la plaque supérieure de la machine en diagonale, réajuster les pieds.

PRÉCAUTIONS À PRENDRE AVANT LE LAVAGE

! ATTENTION

Pour limiter le risque d'incendie, d'électrocution ou de blessure LIRE ATTENTIVEMENT LES CONSIGNES DE SÉCURITÉ avant d'utiliser l'appareil.

1. Etiquettes d'entretien

Chercher l'étiquette d'entretien sur vos vêtements. Vous connaîtrez ainsi la composition du tissu de votre vêtement et la façon de le laver.

2. Tri

Pour un meilleur résultat, trier les vêtements. Préparer les charges qui peuvent être lavées avec le même cycle de lavage. La température de l'eau et la vitesse d'essorage varient en fonction des différents tissus. Séparer toujours les couleurs foncées des couleurs pâles et du blanc. Laver séparément pour éviter tout transfert de couleur et de peluche qui déteindrait sur le blanc, etc. Si possible, ne pas laver des articles très sales avec des articles peu sales.

Saleté (Très sale, Normal, peu sale)	Séparer les vêtements en fonction du degré de saleté.
Couleur (Blanc, Clairs, Foncés)	Séparer les tissus blancs des tissus de couleur.
Peluche (producteurs, capteurs)	Laver séparément les producteurs de peluche de peluche et les capteurs de peluche.

3. Précautions à prendre avant le chargement

Mélanger des grands et des petits articles dans une même charge. Charger les grands articles en premier. Les grands articles ne doivent pas représenter plus de la moitié de la charge de lavage. Ne pas laver des articles isolés pour éviter de déséquilibrer la charge. Ajouter un ou deux articles similaires.

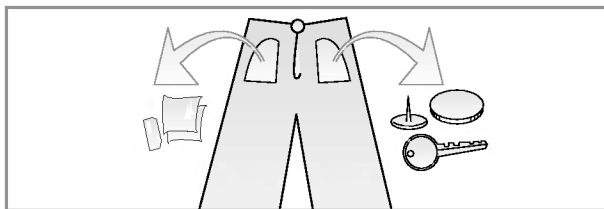

- Vérifier que toutes les poches sont vides. Des objets tels que des clous, des pinces de cheveux, des allumettes, des stylos, des pièces de monnaie et des clés peuvent endommager votre machine à laver et vos vêtements.

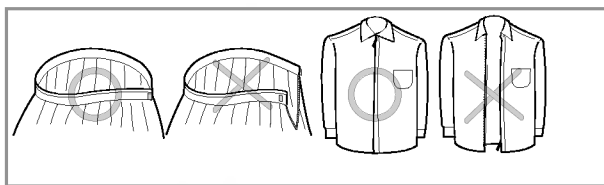

- Fermer les fermetures à glissière, les crochets et les attaches de sorte que ces articles n'accrochent pas les autres vêtements.

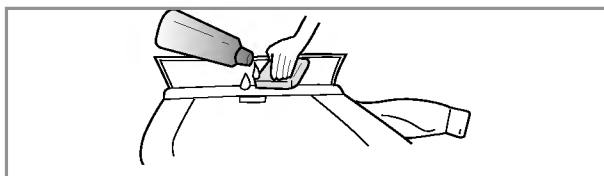

- Eliminer auparavant la saleté et les taches sur les cols et les poignets avec un peu de détergent dissous dans l'eau pour faire partir la saleté.

APPORT DE LESSIVE

Le distributeur comporte trois compartiments qui contiennent 1) l'adoucissant textile 2) la lessive liquide ou en poudre pour le pré-lavage et 3) la lessive liquide ou en poudre pour le lavage

Tous les produits de blanchisserie peuvent être placés en une seule fois dans leur compartiment respectif.

Ils seront distribués au moment approprié pour obtenir le nettoyage le plus efficace. Après le chargement des produits de blanchisserie dans le distributeur, fermer le couvercle.

Para adicionar detergente, branqueador e amaciador ao dispensador automático, execute os seguintes passos:

1. Ouvrir le couvercle du distributeur.
2. Charger les produits de blanchisserie dans les compartiments appropriés.
3. Fermer le couvercle.

■ A propos de la lessive

Il est recommandé d'utiliser une lessive peu moussante avec cette machine. Respecter la dose conseillée par le fabricant. Si une telle lessive n'est pas disponible, diminuer les doses courantes. En raison du fait que la diminution de la dose peut altérer la qualité du nettoyage, il est important de pré-traiter les tâches, de trier soigneusement le linge par couleur, par degré de salissure et d'éviter une surcharge de la machine.

La dose de lessive utilisée peut varier en fonction de la température de l'eau, de sa dureté, de l'importance de la charge et le degré de salissure. Pour obtenir de meilleurs résultats, éviter d'utiliser trop de lessive.

NOTE : La lessive liquide s'écoule dans le tambour de la machine au fur et à mesure que cette dernière est ajoutée.

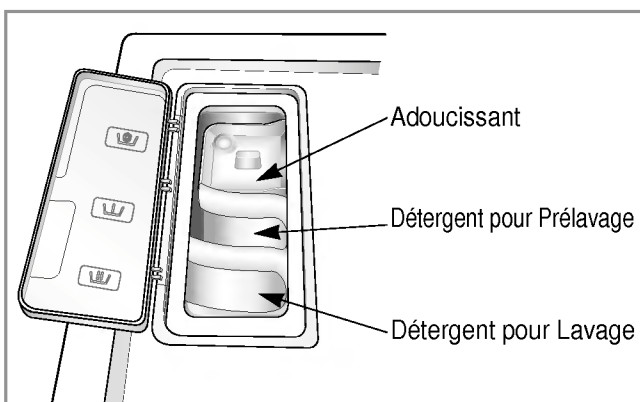

1. Compartiment adoucissant textile

- Placer la dose recommandée d'adoucissant dans ce compartiment
- Diluer les adoucissants concentrés dans l'eau tiède et remplir jusqu'à trait.
- Ne pas dépasser le trait de remplissage maximal. Un surdosage pourrait entraîner une distribution prématurée de l'adoucissant et se traduire par des taches sur le linge .
- Ne pas verser directement d'adoucissant sur la charge à laver.
- L'adoucissant sera distribué lors du dernier cycle de rinçage.

APPORT DE LESSIVE

2. Compartiment prélavage

- Placer de la lessive liquide ou en poudre dans ce compartiment lors de l'utilisation de l'option "Prélavage". La lessive sera automatiquement distribuée lors de la sélection d'un cycle de prélavage. Placer dans le compartiment prélavage la moitié de la dose de lessive conseillée pour le lavage.

3. Compartiment lavage

- Placer la dose conseillée de lessive liquide ou en poudre dans ce compartiment. La lessive est chassée dès le commencement du cycle de lavage. De la javel liquide ou en poudre peut être ajoutée dans le compartiment lavage.

NOTE : Lors de l'utilisation de l'option "Prélavage" avec le lavage placer de la lessive en poudre dans ce compartiment puisque la lessive liquide s'écoule dans le tambour au fur et à mesure du remplissage du compartiment.

FONCTION

■ Choisir les programmes conçus pour différents textiles et degré de salissure.

Programme	Type de textile	Conseillé Température (Option)	Lavage	Charge maximale	Durée (en minute)
Coton	Vérifier d'abord si ce linge peut être lavé en machine (coton blanc, serviettes en lin et draps...)	95°C	Prélavage Départ différé Eco Bio	Nominale	172
	Articles grand teint (chemises, chemises de nuit, pyjamas...) et coton blanc peu sale (dessous...)	60°C (50°C, Froid, 40°C, 30°C)	Gain de temps Anti- froisseage		151
Synthétiques	Polyamide, acrylique, polyester	40°C (60°C, Froid, 50°C, 30°C)	Prélavage Départ différé Eco Bio Gain de temps Anti- froisseage	Moins de 5,0 kg	82
Délicat	Délicats linge fragile (soie, rideaux...)	30°C (40°C, Froid)	Départ différé Gain de temps Anti- froisseage	Moins de 4,0 kg	64
Laine / Soie	Les laines et les soies identifiées sont lavables en machine	30°C (40°C, Froid)	Départ différé Gain de temps Anti- froisseage	Moins de 3,0 kg	61
Lavage main	Articles délicats et lainages à laver à la main	Froid (30°C, 40°C)	Départ différé Gain de temps Anti- froisseage	Moins de 3,0 kg	52
Rapide 30 mn	Lavage rapide des couleurs peu sales	30°C (40°C, Froid)	Départ différé Anti- froisseage	Moins de 5,0 kg	30

- * Prélavage : Si la lessive est très sale, il est recommandé d'utiliser le programme de prélavage. Le mode Prélavage est disponible dans les programmes Coton et Textiles Synthétiques.
- * Eco : Quand la fonction Eco est sélectionnée, la température de l'eau est réduite et le temps de lavage est prolongé afin de vous permettre de réaliser des économies d'énergie.
- * Bio : Si vous désirez éliminer les taches de protéines (lait, sang, chocolat...), sélectionnez la fonction Bio en appuyant sur la touche Option.
- * Vous pouvez choisir la fonction Bio et la fonction Eco quand la température est supérieure à 60°C dans les programmes Coton et Textiles Synthétiques. Si la fonction est sélectionnée, la température de l'eau initiale ne peut pas être modifiée.

COMMENT UTILISER LA MACHINE À LAVER

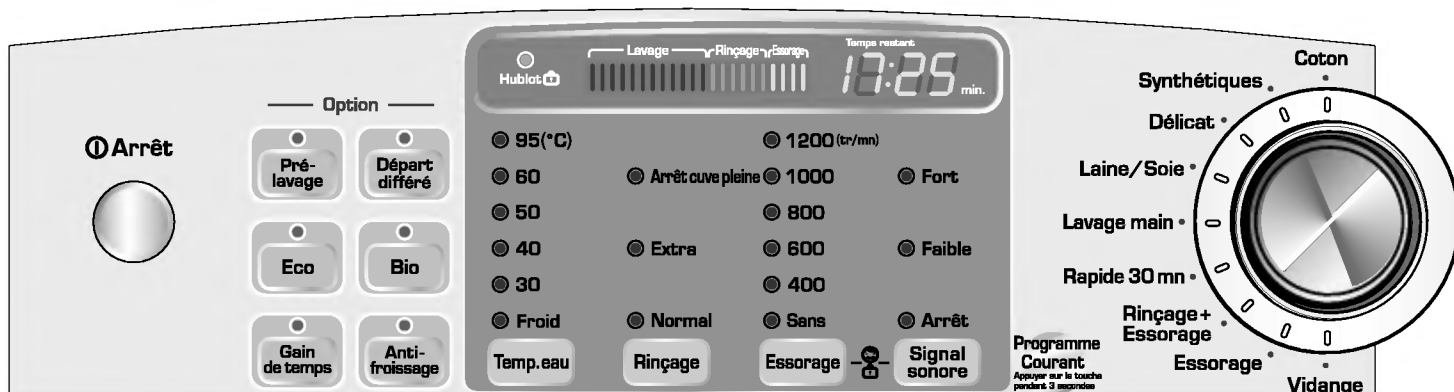

PROGRAMMES

- Tourner le bouton de sélection des programme pour choisir un programme adapté à la nature du linge à laver et à son degré de salissure .
- Chaque programme a une température, une vitesse de rotation, une option pré-réglée.

Voir Page 13.

- Les pré-réglages sont modifiables à tout moment avant de démarrer la machine.

PROGRAMME PRÉFÉRÉ

- L'option programme préféré permet de stocker en mémoire un programme personnalisé pour en faire une utilisation ultérieure.
- **Programmation :**
 1. Choisir un cycle
 2. Choisir l'autre cycle souhaité
Temp. eau, Rinceage, Essorage.
 3. Choisir les options souhaitées
 4. Appuyer sur la touche "Programme Courant" sans la relâcher pendant 3 secondes (2 bips sonores)
 5. Appuyer sur la touche "**Départ/Pause**"
Le programme préféré est ainsi mémorisé. Pour une utilisation ultérieure, choisir "Programme Courant" et appuyer sur la touche "**Départ/Pause**"

SIGNAL SONORE

- Choisir Fort/Faible ou Arrêt.

COMMENT UTILISER LA MACHINE À LAVER

ESSORAGE

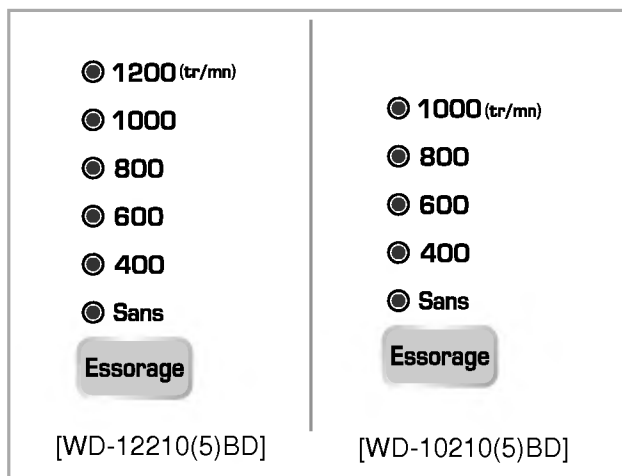

- En appuyant sur le bouton Essorage, on peut choisir le nombre de tours/minute de l'essorage.

1. Sélection de l'essorage

- Le nombre de tours/minute de l'essorage est disponible en fonction du programme comme suit :

- **WD-10210(5)BD**

- **Coton & Rapide 30 mn & Synthétiques & Laine / Soie & Lavage main**

Sans – 400 – 600 – 800 – 1000

- **Délicat**

Sans – 400 – 600 – 800

- **WD-12210(5)BD**

- **Coton & Rapide 30 mn**

Sans – 400 – 600 – 800 – 1000 – 1200

- **Synthétiques & Laine / Soie & Lavage main**

Sans – 400 – 600 – 800 – 1000

- **Délicat**

Sans – 400 – 600 – 800

2. Sans

- Si la fonction Sans est sélectionnée, la machine à laver s'arrête en fin de vidange de l'eau.

Si le voyant est allumé, cette fonction a été sélectionnée.

TEMP. DE L'EAU

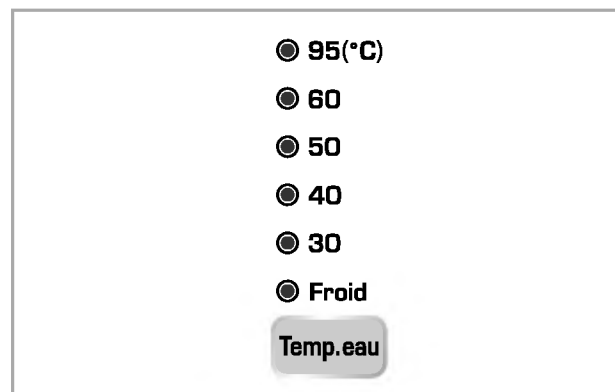

- On peut sélectionner la température de l'eau en appuyant sur le bouton Temp.eau

- *Froid*

- *30°C / 40°C / 50°C / 60°C / 95°C*

1. Température de l'eau

- La température de l'eau peut être sélectionnée comme ci-dessous en fonction du programme.

- **Coton**

Froid – 30°C – 40°C – 50°C – 60°C – 95°C

- **Synthétiques**

Froid – 30°C – 40°C – 50°C – 60°C

- **Délicat & Laine / Soie & Rapide 30 mn & Lavage main**

Froid – 30°C – 40°C

La lampe indiquant la température sélectionnée s'allume.

Pour des informations plus détaillées, voir page 13.

COMMENT UTILISER LA MACHINE À LAVER

VERROUILLAGE ENFANT



1. Verrouillage Enfant

- Le verrouillage-enfant est actionné en appuyant simultanément sur le bouton **Essorage** et sur le bouton **Signal sonore**.

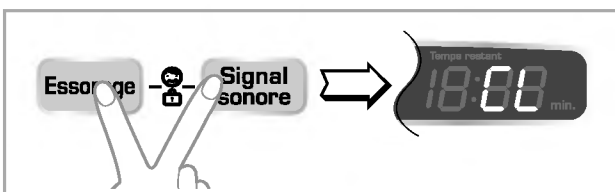

- Lorsque l'option Verrouillage-Enfant est sélectionnée aucun bouton ne peut être actionné.
- Pour désactiver le système Verrouillage-Enfants, appuyer de nouveau et simultanément sur les boutons **Essorage** et **Signal sonore**.

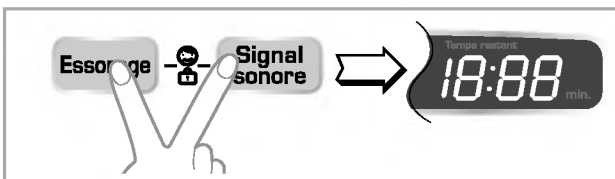

- Si vous voulez changer le programme alors que le Verrouillage-Enfant est activé :
 - Appuyer à la fois sur **Essorage** et sur **Signal sonore**.
 - Appuyer sur le bouton **Départ/Pause (▶||)**.
 - Passer sur le programme désiré et appuyer sur le bouton **Départ/Pause (▶||)**.

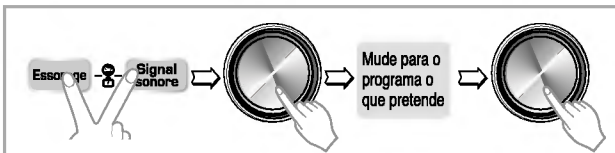

- Le Verrouillage-Enfants peut être installé à tout moment et il est automatiquement annulé en cas d'erreur de fonctionnement.

PROGRAMME

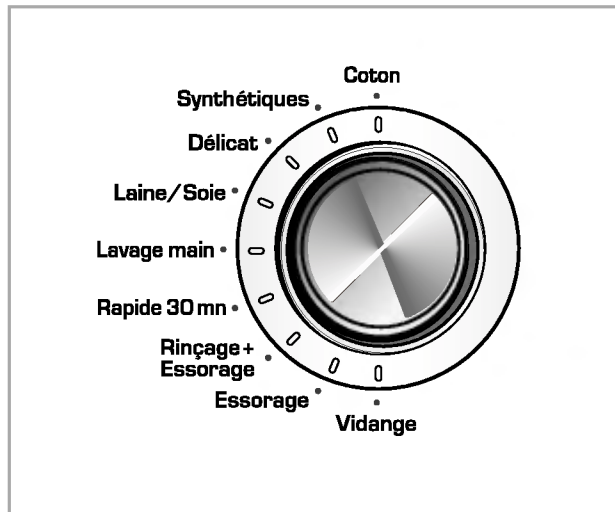

- 9 programmes sont disponibles en fonction du type de linge.
- Les lampes s'allument en fonction des programmes sélectionnés.

1. Programme

- Lors qu'on a appuyé sur le bouton **Départ/Pause (▶||)**, le programme Coton est automatiquement sélectionné.
- En tournant le cadran du programme, on sélectionne les programmes suivants "Coton – Synthétiques – Délicat – Laine / Soie – Lavage main – Rapide 30 mn – Rinçage+Essorage – Essorage – Vidange"

Pour ce qui concerne le type de linge pour chaque programme Voir page 13.

2. Processus

- Coton	- Laine / Soie	- Rinçage+ Essorage
- Synthétiques	- Lavage main	- Essorage
- Délicat	- Rapide 30 mn	- Vidange

COMMENT UTILISER LA MACHINE À LAVER

DÉPART/ PAUSE



1. Départ

- On utilise le bouton **Départ/Pause** pour le cycle de lavage et autres, ou pour faire un arrêt pendant les cycles.

2. Pause

- S'il est nécessaire d'arrêter temporairement le cycle de lavage, appuyer sur le bouton "**Départ/Pause**"
- Lorsque la fonction Pause est sélectionnée plus de 4 minutes, le lave-linge s'éteint automatiquement.
- **NB** : En mode Pause ou lorsque le programme de lavage est terminé, le hublot est automatiquement déverrouillé après 1 à 2 minutes.

ARRÊT

ⓘ Arrêt



1. Arrêt

- Appuyer sur le bouton **Arrêt** (ⓘ) pour faire démarrer et stopper la machine
- On peut aussi l'utiliser pour annuler la fonction **Départ différé**.

2. Programa inicial

- S'il est nécessaire d'arrêter temporairement le cycle de lavage, appuyer sur le bouton "**Départ/Pause**"
- Lorsqu'on appuie sur le bouton **Pause**, le courant est automatiquement coupé 4 minutes plus tard.

AFFICHAGE



1. Affichage de fonctions particulières

- Lorsque la sécurité enfant est sélectionnée, les lettres " **EL** " s'affichent.
- Lorsque le retardateur est sélectionné, il indique le temps restant pour terminer le programme sélectionné.

2. Affichage automatique des solutions

- Si le lave-linge rencontre un problème, son type s'affiche.
 - " **PE** " : Erreur lors de la définition de la pression d'eau
 - " **FE** " : Problème de débordement d'eau
 - " **OE** " : Porte ouverte
 - " **LE** " : Surcharge moteur
 - " **EE** " : Surcharge moteur
 - " **IE** " : Problème d'arrivée d'eau
 - " **UE** " : Problème d'évacuation
 - " **UE** " : Problème de déséquilibre
 - " **EE** " : Problème de température d'eau

Si ces lettres d'erreur s'affichent, consultez le chapitre Résolution des problèmes à la page 24 et suivez le manuel.

3. Fin du lavage

- A la fin du cycle de lavage, " **End** " s'affiche dans "**Affichage multiple**".

COMMENT UTILISER LA MACHINE À LAVER

4. Temps restant

- Programmes recommandés par le fabricant.
 - Coton 95°C :
environ 2 heure et 52 minutes.
 - Coton 60°C :
environ 2 heure et 31 minutes.
 - Synthétiques :
environ 1 heure et 22 minutes.
 - Délicat : environ 1 heure et 4 minutes.
 - Laine/Soie : environ 1 heure et 1 minutes.
 - Lavage main : environ 52 minutes.
 - Rapide 30 mn : environ 30 minutes.
 - Rinçage+Essorage : environ 17 minutes.
 - Essorage : environ 11 minutes.
 - Vidange : environ 1 minutes.
- Le temps de lavage peut varier en fonction de la quantité de linge, de la pression d'eau au robinet, de la température de l'eau et d'autres conditions d'utilisation.
- Si on constate un déséquilibre ou si le programme d'élimination de la mousse est en cours, le temps de lavage sera plus long.
(L'augmentation max. de la durée est de 45 minutes)

OPTION

1. Prélavage

- Utiliser cette option pour les charges qui nécessitent un prétraitement. Ajoute 16 minutes de prélavage et une vidange.
- **Lors de l'utilisation de l'option « Prélavage » avec le lavage placer de la lessive en poudre dans ce compartiment .**

2. Eco

- Le choix de la fonction Eco abaisse la température de l'eau et augmente le temps de lavage afin de vous permettre d'économiser de l'énergie.
- NB.** Vous pouvez sélectionner la fonction Eco quand la température est supérieure à 60°C dans les programmes Coton et Synthétiques.

3. Gain de temps

- Cette option peut être employée pour réduire la période d'un programme de lavage.
- Pour utiliser cette option, appuyez sur le bouton Gain de temps une seule fois avant le début du programme de lavage.
- Cette option n'est pas disponible avec le programme Rapide 30 mn.

COMMENT UTILISER LA MACHINE À LAVER

4. Départ différé

Préparation du lavage avant la programmation du "Départ différé"

- Ouvrez le robinet d'eau.
 - Mettez le linge et fermez la porte.
 - Versez le détergent et l'adoucissant dans le réservoir.
- Programmation du "**Départ différé**"
 - Appuyez sur le bouton **Arrêt**.
 - Tournez le cadran du **Programme** pour sélectionner le programme désiré.
 - Appuyez sur le bouton **Départ différé** et programmez le temps désiré.
 - Appuyez sur le bouton **Départ/Pause**. (" : " clignotements.)
 - Si vous appuyez sur le bouton **Départ différé**, "3:00" s'affiche. La durée maximale est de 19:00 heures et la durée minimale de 3:00 heures.
 - Chaque fois que vous appuyez sur le bouton, le départ différé avance d'une heure.
 - Pour annuler le retardateur, appuyez sur le bouton **Arrêt**.
 - Le **Départ différé** correspond "au temps prévu" du début à la fin du cycle de lavage ou au processus sélectionné (Lavage, Rinçage, Essorage).
 - *Le temps de retard et le temps de lavage réel peuvent varier en fonction des conditions de température et d'alimentation en eau.*

5. Bio

- Si vous désirez éliminer les taches de protéines (lait, sang, chocolat...), sélectionnez la fonction Bio en appuyant sur la touche Option.
- NB.** Vous pouvez sélectionner la fonction Bio quand la température est supérieure à 60°C dans les programmes Coton et Synthétiques.

6. Anti- froissage

- Si vous désirez éviter le froissage du linge, appuyez sur cette touche pendant l'essorage.

SÉCURITÉ ENFANT

- Ce voyant s'illumine lorsque la porte est verrouillée.
- La porte est déverrouillée en appuyant sur la touche "**Départ/Pause**" arrêtant la machine.

VOYANTS INDICATEURS D'ÉTAT

- Ces voyants indiquent le temps écoulé du cycle de fonctionnement de la machine.

MAINTENANCE

Avant de nettoyer l'intérieur de la laveuse, débrancher le cordon d'alimentation pour éviter tout choc électrique et risques. Au moment de jeter l'appareil, couper le câble d'alimentation et détruire la fiche. Désactiver le verrouillage de porte pour empêcher les enfants de rester coincés à l'intérieur.

■ Le filtre d'arrivée d'eau

- " **IE** " Le message d'erreur clignote sur le panneau de commande si l'eau ne pénètre pas dans le tiroir de détergent.
 - Si votre eau est très dure ou si elle contient des traces de dépôt calcaire, le filtre d'admission d'eau peut s'obstruer. Il faut donc le nettoyer de temps en temps.
- Nous recommandons son nettoyage tous les mois

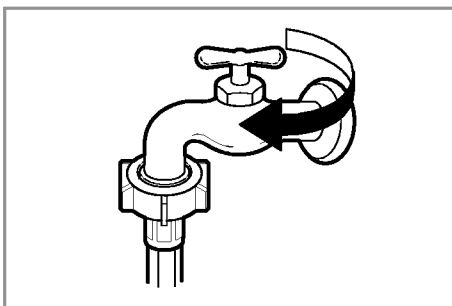

1. Fermer le robinet d'eau.

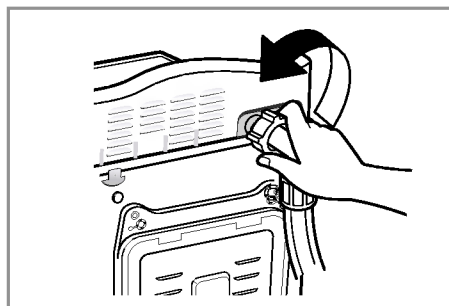

2. Dévisser le tuyau d'arrivée d'eau.

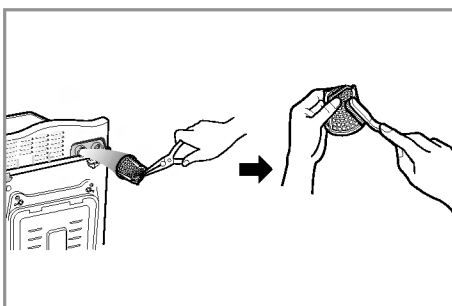

3. Nettoyer le filtre avec une brosse dure en soie de sanglier.

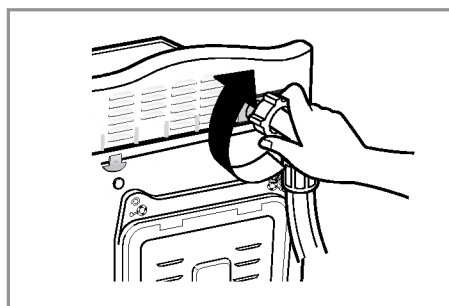

4. Resserrer le tuyau d'arrivée.

■ Le filtre de la pompe de vidange

- Le filtre de vidange recueille les fils et les petits objets présents dans le linge.
- Vérifier régulièrement la propreté du filtre pour assurer un bon fonctionnement de la machine.

⚠ ATTENTION

Vider d'abord le filtre en utilisant le tuyau de vidange. Ouvrir ensuite le filtre de la pompe pour enlever ce qui peut l'avoir obstrué.

- Laisser l'eau refroidir avant de nettoyer la pompe de drain.

1. A l'aide d'une pièce de monnaie, ouvrir le capot du couvercle inférieur (①). Tourner le bouchon de purge (②) et tirer le tuyau pour le sortir.

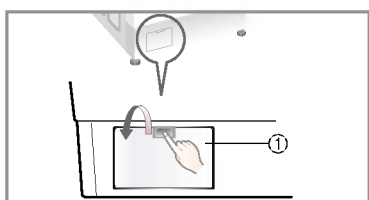

2. Retirer le bouchon de purge (②), laisser l'eau s'écouler. Utiliser un récipient pour empêcher l'eau de se répandre sur le sol. Lorsque l'eau ne s'écoule plus, ouvrir le filtre de la pompe (③) en le faisant tourner vers la gauche.

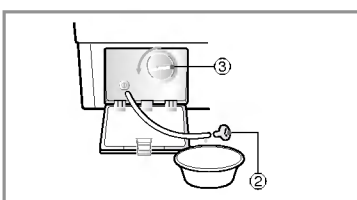

3. Enlever tout matériau étranger du filtre de la pompe (③). Après le nettoyage, faire tourner le filtre de la pompe (③) dans le sens des aiguilles d'une montre et insérer le bouchon de purge (②) pour le remettre en place. Fermer le capot du couvercle inférieur.

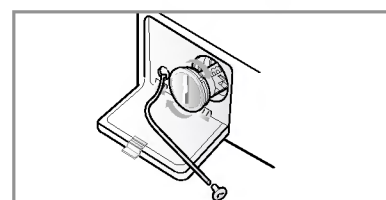

MAINTENANCE

■ Nettoyage du distributeur

- Le distributeur nécessite un entretien périodique.

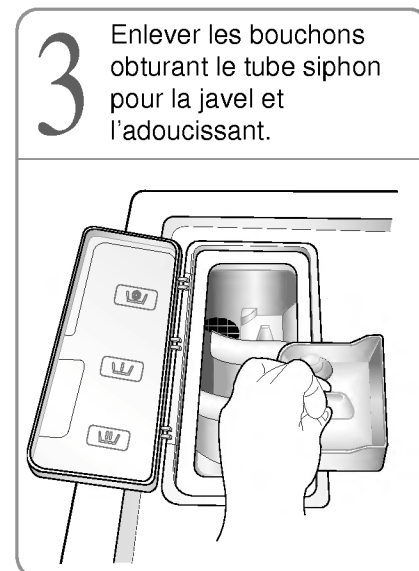
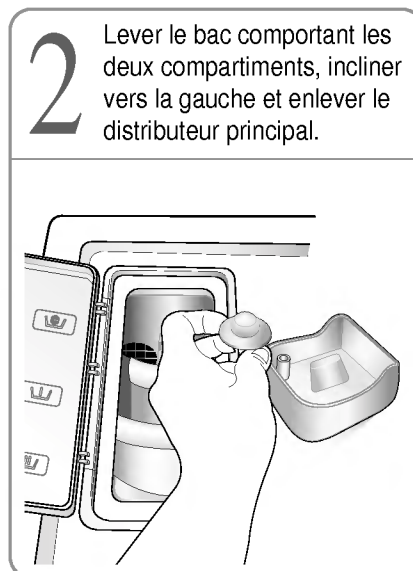
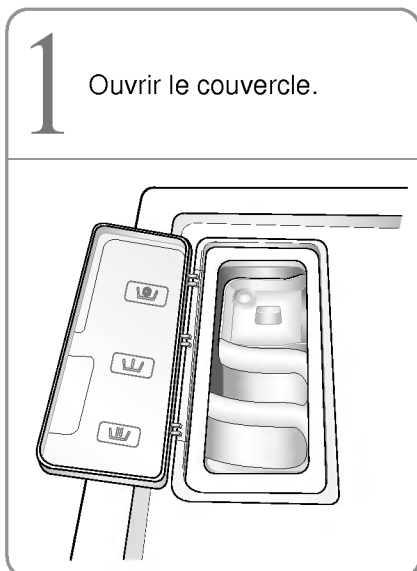

- Une fois le bac à deux compartiments retiré du distributeur principal le laver sous le robinet à l'eau tiède en utilisant une brosse à soie douce ou un chiffon et enlever tout dépôt ou traces de produits de blanchisserie.
- Une fois le nettoyage terminé remettre le bas en place en suivant la procédure montrée par les illustrations.

Note : Utiliser uniquement de l'eau pour effectuer le nettoyage à l'exclusion de tout autre produit. Il est possible que des produits de blanchisserie se soient introduits dans le tube. Si tel est le cas, programmer la machine pour un cycle de rinçage à vide avant de procéder à un autre chargement de linge.

■ Le tambour de lavage

- Si vous habitez dans une zone où l'eau est dure, le tartre s'accumule dans des endroits où on ne peut ni le voir ni l'enlever facilement. Avec le temps, l'accumulation de tartre va obstruer les appareils, qui devront éventuellement être remplacés si on ne les surveille pas.
- Bien que le tambour de lavage soit en acier inoxydable, des taches de rouille peuvent être causées par de petits articles métalliques (trombones, épingles de sûreté) laissés dans le tambour.
- Le tambour de lavage devra être nettoyé de temps en temps.
- Si vous utilisez des agents détartrants, des teintures ou des décolorants, assurez-vous qu'ils peuvent être utilisés en machine.
- Le détartrant est susceptible de contenir des composants capables d'attaquer les pièces de votre machine à laver.
- Eliminer les taches avec un produit de nettoyage pour acier inoxydable.
- Ne jamais utiliser de laine d'acier.

MAINTENANCE

■ Nettoyage de votre machine à laver

1. Extérieur

Si vous prenez bien soin de votre machine à laver vous prolongerez sa durée de vie.

On peut nettoyer l'extérieur de la machine avec de l'eau chaude et un détergent ménager neutre non abrasif.

Éliminer immédiatement les coulées. Essuyer avec un chiffon humide.

Faire attention de ne pas heurter la surface avec des objets pointus.

* IMPORTANT : Ne pas utiliser d'alcool dénaturé, de diluants ou produits similaires.

2. Intérieur

Sécher le pourtour de l'ouverture de la porte de la machine à laver, des joints d'étanchéité élastiques et de la vitre de la porte. Ces zones doivent toujours être propres pour assurer l'étanchéité de la machine.

Faire effectuer un cycle complet à la machine à laver en utilisant de l'eau chaude.

Répéter le processus si nécessaire.

REMARQUE: Éliminer les dépôts d'eau dure en utilisant uniquement des produits de nettoyage dont l'étiquette indique qu'ils sont adaptés aux machines à laver.

■ Instructions de préparation pour l'hiver

Si la machine à laver est installée dans une zone où il y a un risque de gel ou de températures inférieures à zéro, suivre ces instructions de préparation pour l'hiver afin de prévenir tout dommage à la machine à laver :

1. Fermer le robinet d'arrivée d'eau.
2. Débrancher les tuyaux d'arrivée d'eau et vidanger l'eau des tuyaux.
3. Brancher le cordon de raccordement dans une prise électrique convenablement mise à la terre.
4. Ajouter (3,8 litres) d'antigel non-toxique pour véhicules de camping (RV) à vider dans le tambour de lavage.
Fermer la porte
5. Lancer le cycle Essorage et laisser fonctionner l'essorage de la machine à laver pendant 1 minute pour évacuer toute l'eau.
La totalité de l'antigel RV ne sera pas évacuée.
6. Débrancher le cordon de raccordement, sécher l'intérieur du tambour et fermer la porte
7. Retirer le tiroir de distribution. Évacuer l'eau présente dans les compartiments et sécher les compartiments.
Remettre le tiroir.
8. Ranger la machine à laver en position debout.
9. Pour éliminer l'antigel de la machine à laver après le stockage, faire fonctionner la machine à laver à vide en effectuant un cycle complet avec détergent. Ne pas ajouter de charge de lavage.

GUIDE DE DÉPANNAGE

* Cette machine à laver est équipée de fonctions automatiques de sécurité qui détectent et diagnostiquent les défaillances dès le début et réagissent en conséquence. Si la machine ne fonctionne pas correctement ou si elle ne fonctionne pas du tout, vérifier les points suivants avant d'appeler le Service Entretien.

Problème	Cause possible	Solution
Quelque chose cogne et cliquète	<ul style="list-style-type: none"> Des objets étrangers, tels que des pièces de monnaie ou des épingles de sûreté peuvent se loger dans le tambour ou dans la pompe. 	<p>Arrêter la machine à laver et vérifier le tambour et le filtre de vidange.</p> <p>Si le bruit continue après le redémarrage de la machine à laver, appeler votre dépanneur agréé.</p>
Bruit sourd	<ul style="list-style-type: none"> Des charges de lavage importantes peuvent produire un bruit sourd. C'est généralement normal. 	<p>Si le bruit continue, la machine à laver est probablement déséquilibrée. Arrêter et répartir la charge de lavage à nouveau.</p>
Vibration	<ul style="list-style-type: none"> Avez-vous enlevé tous les boulons de blocage et garnitures ? Les pieds reposent-ils fermement sur le sol ? 	<p>Vous ne les avez pas enlevé au moment de l'installation. Voir Installation pour enlever les boulons de transport</p> <p>La charge de lavage est inégalement répartie dans le tambour. Arrêter la machine à laver et répartir à nouveau la charge de lavage.</p>
Fuites d'eau	<ul style="list-style-type: none"> Les raccords du tuyau de remplissage sont desserrés au robinet ou à la machine à laver. Les tuyaux de vidange de la maison sont obstrués. 	<p>Vérifier et resserrer les connexions du tuyau.</p> <p>Déboucher le tuyau de vidange. Contacter le plombier si nécessaire.</p>
Formation de mousse trop abondante		<p>Trop de détergent ou détergent inadapté ? La formation de mousse peut causer des fuites d'eau.</p>
L'eau ne pénètre pas dans la machine à laver ou pénètre lentement	<ul style="list-style-type: none"> L'alimentation d'eau n'est pas adéquate dans le secteur. Le robinet d'arrivée d'eau n'est pas complètement ouvert. Le tuyau d'arrivée d'eau est plié. 	<p>Vérifier un autre robinet dans la maison.</p> <p>Ouvrir totalement le robinet.</p> <p>Redresser le tuyau.</p>
L'eau dans la machine à laver ne s'évacue pas ou s'évacue lentement.	<ul style="list-style-type: none"> Le filtre ou le tuyau d'arrivée est obstrué. Le tuyau de vidange est plié ou bouché. Le filtre de vidange est obstrué. 	<p>Vérifier le filtre du tuyau d'arrivée.</p> <p>Nettoyer et redresser le tuyau de vidange.</p> <p>Nettoyer le filtre de vidange.</p>

GUIDE DE DÉPANNAGE

Problème	Cause possible	Solution
La machine à laver ne démarre pas	<ul style="list-style-type: none"> • Le cordon de raccordement n'est pas branché ou la connexion est desserrée. • Le fusible de la maison a sauté, le coupe-circuit est déclenché ou il y a une panne de courant. • Le robinet d'arrivée d'eau n'est pas ouvert. 	<p>S'assurer que les fiches sont bien branchées dans les prises murales.</p> <p>Remettre le coupe-circuit à zéro ou remplacer le fusible. Ne pas augmenter la capacité du fusible. Si le problème est dû à une surcharge du circuit, le faire corriger par un électricien qualifié.</p> <p>Ouvrir le robinet d'arrivée d'eau.</p>
La machine à laver n'essore pas	<ul style="list-style-type: none"> * Vérifier que la porte est bien fermée. 	<p>Fermer la porte et appuyer sur le bouton Départ/Pause. Après avoir appuyé sur le bouton Départ/Pause, quelques instants peuvent s'écouler avant le démarrage de l'essorage des vêtements dans la machine à laver. Pour que l'essorage puisse fonctionner, la porte doit être verrouillée.</p>
La porte ne s'ouvre pas		<p>Si la machine est en marche, la porte ne peut pas s'ouvrir pour des raisons de sécurité.</p> <p>Attendre une ou deux minutes avant d'ouvrir la porte pour que le mécanisme de verrouillage la libère.</p>
Cycle de lavage temporisé		<p>Le temps de lavage peut varier en fonction de la quantité de linge, de la pression au robinet d'eau, de la température de l'eau et d'autres conditions d'utilisation.</p> <p>En cas de constatation d'un Déséquilibre, ou si le programme d'élimination de la mousse est en cours, le temps de lavage sera plus long que prévu.</p>

GUIDE DE DÉPANNAGE

Problème	Cause possible	Solution
IE	<ul style="list-style-type: none"> L'arrivée d'eau n'est pas appropriée dans le secteur. L'arrivée d'eau au robinet n'est pas suffisante car il n'est pas complètement ouvert. Le tuyau d'arrivée d'eau est plié. Le filtre du tuyau d'arrivée est obstrué. 	<p>Vérifier un autre robinet dans la maison.</p> <p>Ouvrir complètement le robinet .</p> <p>Redresser le tuyau.</p> <p>Vérifier le filtre du tuyau d'arrivée.</p> <p>Nettoyer et redresser le tuyau de vidange.</p>
DE	<ul style="list-style-type: none"> Le tuyau de vidange est plié ou obstrué. Le filtre de vidange est bouché. 	<p>Nettoyer le filtre de vidange.</p> <p>Ajouter 1 ou 2 articles similaires pour équilibrer la charge.</p>
UE	<ul style="list-style-type: none"> La charge est trop faible. La charge est déséquilibrée. L'appareil dispose d'un système de détection et de correction du déséquilibre. Si des articles individuellement lourds sont chargés tels que des tapis de bain, peignoirs, etc., ce système peut arrêter l'essorage ou même interrompre le cycle d'essorage si le déséquilibre est trop important même après plusieurs essorages. Si le linge est encore trop humide à la fin du cycle, ajouter de plus petites pièces de linge pour équilibrer la charge et répéter le cycle d'essorage. 	<p>Répartir la charge pour permettre un bon essorage</p>
de	<ul style="list-style-type: none"> La porte est-elle ouverte ? 	<p>Fermer la porte.</p> <p>* Si " de " n'apparaît pas, appeler le dépanneur.</p>
LE		<p>Débrancher la prise de courant et appeler le dépanneur.</p>
FE	<ul style="list-style-type: none"> Si l'eau déborde à cause d'une valve défectueuse, vous verrez apparaître " FE ". 	<p>Fermer le robinet d'eau.</p> <p>Débrancher la prise.</p> <p>Appeler le dépanneur.</p>
PE	<ul style="list-style-type: none"> " PE " est affiché si le détecteur du niveau de l'eau ne fonctionne pas. 	
CE	<ul style="list-style-type: none"> Moteur en surcharge. 	
LE	<ul style="list-style-type: none"> Moteur en surcharge. 	
PF	<ul style="list-style-type: none"> La laveuse a connu une panne d'électricité. 	<p>Relancer le cycle.</p>

TERMES DE LA GARANTIE

Exclusions:

- Visites à domicile d'un technicien dans le but de vous initier au fonctionnement de l'appareil.
- Si l'appareil est branché à une tension différente de celle indiquée sur la plaque de spécifications.
- Si le défaut est provoqué par un incident, de la négligence, un mauvais emploi ou des cas de force majeure.
- Si le défaut est provoqué par des facteurs autres que l'utilisation domestique normale ou l'utilisation selon le manuel d'instructions.
- Fournir des instructions sur l'utilisation de l'appareil ou changer le réglage de l'appareil.
- Si le défaut est provoqué par des animaux nuisibles, par exemple des rats ou des cafards, etc.
- Bruit ou vibrations qui sont considérés normaux, par exemple le bruit de drainage de l'eau, le bruit de l'essorage ou des bip d'avertissement.
- Corriger l'installation, par exemple en mettant à niveau l'appareil, en réglant le drainage.
- Entretien normal recommandé par le manuel de l'utilisateur.
- Eliminer les corps étrangers /substances de la machine, y compris la pompe et le filtre du tuyau d'admission par exemple, les impuretés, les clous, les fils métalliques de soutien-gorge, les boutons, etc..
- Remplacer les fusibles, les câblages ou la plomberie.
- Correction de réparations non autorisées.
- Tout dommage matériel accessoire ou indirect résultant de la defectuosité possible de cet appareil.
- Si ce produit est utilisé dans des buts commerciaux, il n'est pas garanti.
(Exemple : Lieux utilisés par le public comme des salles de bains, des hôtels, des centres de formation, des hôtels garnis).