

## DÉBRIDAGE DU LAVE-LINGE

AVANT LA PREMIÈRE UTILISATION,  
EFFECTUER OBLIGATOIREMENT  
LE DÉBRIDAGE ET L'INSTALLATION  
DE VOTRE LAVE-LINGE

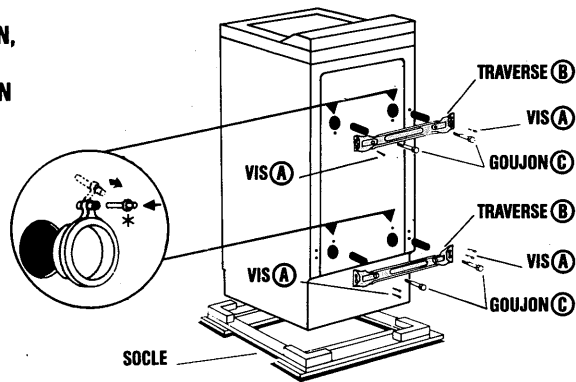

## RETIREZ LE LAVE-LINGE DE SON SOCLE

## DEBLOQUEZ LE LAVE-LINGE

- Dévissez les six vis **A** à l'aide d'une clef de **7**
- Déposez les deux traverses **B** en dévissant les quatre goujons **C** à l'aide d'une clef de **13**.

Nous vous conseillons de conserver soigneusement toutes les pièces d'arrimage, car il faudra obligatoirement les remonter si vous devez, par la suite, transporter votre machine.

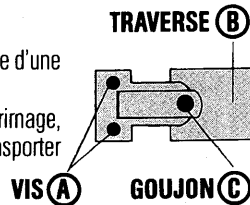

## OBSTRUEZ LES QUATRE TROUS

Avant de procéder aux raccordements, n'oubliez pas d'obstruer les quatre trous à l'aide des quatre cache-orifices prévus à cet effet.

- Détachez le clou plastique\*
- Mettez le cache-orifice en place. Bloquez ce dernier en enfonçant le clou dans le trou.

Certains lave-linge sont équipés de roulettes. Dans ce cas mettez l'appareil sur ses roulettes pour le déplacer.

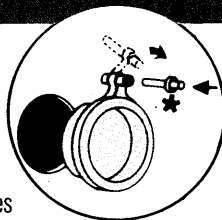

**Brandt**

vous propose également une gamme complète de :

- MICRO-ONDES • CUISINIÈRES • ENCASTRABLES
  - SÈCHE-LINGE • LAVE-VAISSELLE
  - RÉFRIGÉRATEURS • DUOS • COMBI-FROID • CONGÉLATEURS
- consultez nos différents catalogues.

1344

# LAVE-LINGE

**Brandt**

## NOTICE D'UTILISATION



# MACHINE A LAVER 5 kg 700 tr/min

**OBTENEZ LES MEILLEURS RÉSULTATS DE LAVAGE.**

Votre lave-linge a été conçu pour s'adapter à tous les textiles et à toutes les salissures.

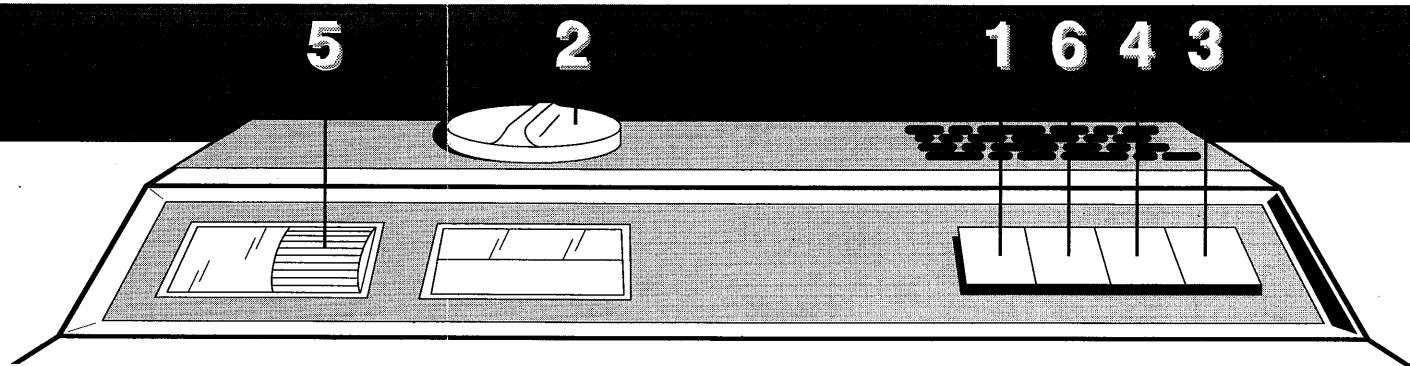

**AVANT LA PREMIERE UTILISATION, EFFECTUER OBLIGATOIREMENT LE DÉBRIDAGE ET L'INSTALLATION DE VOTRE LAVE-LINGE**

## 1 OUVERTURE DE LA PORTE



Porte

Appuyez sur la touche d'ouverture de porte. Cette opération ne peut s'effectuer que si la touche MARCHE/ARRÊT est relâchée.

### SÉCURITÉ DE PORTE

Le bouton d'ouverture de porte reste verrouillé 2 minutes environ après la fin d'un programme ou en cas d'interruption d'une période de vidange ou d'essorage. La mise en marche n'est possible que si la porte est bien fermée.

## INTRODUIRE LE LINGE DANS LA MACHINE

## INTRODUIRE LES PRODUITS

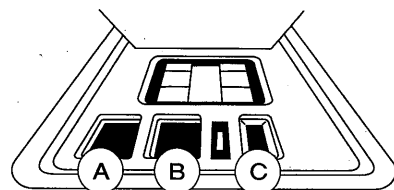

- (A) PRELAVAGE
- (B) LAVAGE
- (C) ASSOUPLISSANT

### LESSIVE POUVRE



- ☐☐☐ LAVAGE SEUL
- ☐☐☐☐ PRELAVAGE + LAVAGE
- ☐ = 65 g environ

### LESSIVE LIQUIDE



- ☐☐ LAVAGE SEUL
- ☐☐ = 12 cl environ

**IMPORTANT**

NE PAS DÉPASSER LE NIVEAU MAXI



**IMPORTANT**

ENLEVEZ ET RINCER LE GODET RÉGULIÈREMENT

DEMI-CHARGE : RÉDUIRE DE 1/3

## 2 PROGRAMMEZ LE LAVAGE



Programmes

Sélectionnez le programme choisi en fonction du linge introduit dans la machine. (Voir tableau des programmes.)

## 3 UTILISEZ LA DEMI-CHARGE



Demi-charge

Fonction adaptée au lavage des COTONS, COULEUR, SYNTHÉTIQUES lorsque la charge est réduite. Elle permet de réaliser d'appréciables économies d'eau et d'électricité.

## 4 CHOISISSEZ LE LAVAGE ECO



ECO

Fonction adaptée au lavage du blanc sale ou peu sale. Cette touche vous permet de limiter la température de lavage à 60° et de faire ainsi des économies d'énergie ; il est impératif de l'enclencher pour les synthétiques 60°. Pour les COULEURS et les SYNTHÉTIQUES RÉSISTANTS très sale ou sale nécessitant un pré-lavage. Appuyez sur la touche ECO et sélectionnez le programme 1.

## 5 SÉLECTIONNEZ LA VITESSE D'ESSORAGE

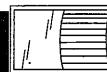

Essorage variable

Adaptez la vitesse d'essorage en fonction de la nature du textile introduit dans la machine.

- BLANC - COULEUR - SYNTH. RÉSISTANT : 500 → 700 tr/min
- SYNTH. FRAGILE - LAINE - DÉLICAT : 380 → 500 tr/min

## 6 METTEZ LA MACHINE EN MARCHÉ



MARCHE

Appuyez sur la touche MARCHE/ARRÊT pour démarrer le programme. MAINTENANT TOUT EST AUTOMATIQUE JUSQU'À LA FIN DU PROGRAMME

## 6 ARRÊTEZ LA MACHINE



ARRÊT

Le programme terminé, relâchez la touche MARCHE/ARRÊT et par mesure de sécurité débranchez le lave-linge et fermez le robinet d'alimentation en eau.

# L'INSTALLATION DU LAVE-LINGE

## 1 TUYAU D'ALIMENTATION EN EAU :

Longueur 1,25 m env. à retirer du tambour et à brancher à l'endroit indiqué en posant les joints fournis à chaque extrémité.

## 2 TUYAU D'ÉVACUATION

3 CORDON D'ALIMENTATION ÉLECTRIQUE :  
Longueur 1,50 m env.

### 1 ALIMENTATION EN EAU :

Arrivée d'eau froide.  
Pression : 0,5 à 10 kg cm<sup>2</sup> (5 à 100 N/cm<sup>2</sup>).  
Robinet auto-perceur, ouverture pratiquée  
Ø 6 mm minimum.  
Filetage : Ø 20 x 27 (3/4 BSP).

JOINT

### 2 ÉVACUATION DES EAUX USÉES.

SUR ÉVIER

PAR SIPHON  
VENTILÉ

0,65 m mini

0,90 m maxi

### 3 ALIMENTATION ÉLECTRIQUE :

220 V - 16 A. Selon normes en vigueur.  
Avec prise de terre.

JOINT

Notre responsabilité ne saurait être engagée pour tout incident et ses conséquences éventuelles qui pourraient survenir à l'usage d'un appareil non relié à la terre ou dont la prise de terre serait défectueuse.

# TABLEAU DES PROGRAMMES

NATURE DU LINGE DEGRÉ DE SALISSURE		N PROGRAMME	Nbre RINÇAGES	DURÉE APPROXIMATIVE DU PROGRAMME
PRÉ	BLANC $\sqrt{90^\circ}$ TRÈS SALE, PRÉLAVAGE	1	4	2 h 15
	DÉLICAT $\sqrt{30^\circ}$ SALE CYCLE EXPRESS	9	3	55 min
LAVAGE	BLANC $\sqrt{90^\circ}$ SALE	2	4	2 h 00
	BLANC ECO	2	4	2 h 00
	COULEUR $\sqrt{60^\circ}$	3	4	1 h 30
	SYNTHÉTIQUE $\sqrt{60^\circ}$	4	4	1 h 25
	COULEUR ET SYNTHÉTIQUE $\sqrt{40^\circ}$	6	4	1 h 10
	COULEUR ET SYNTHÉTIQUE $\sqrt{30^\circ}$	5	4	1 h 20
	COULEUR ET SYNTHÉTIQUE FROID	7	4	1 h 05
	LAINE WOOLMARK ET DÉLICAT $\sqrt{30^\circ}$ PEU SALE	10	3	40 min
	RINCAGE JAVEL COTON	8	4	45 min
ESSORAGE	9	-	15 min	
RINCAGE ESSORAGE DELICAT	12	1	10 min	

**CYCLE EXPRESS : programme idéal pour les délicats et économique pour le linge peu sale.**

Les températures indiquées sur le tableau des programmes ne sont pas forcément les températures effectivement atteintes par la machine : elles ne sont que la représentation symbolique correspondant aux diverses catégories de linge pour lesquelles les programmes ont été établis.

## CONSUMMATION DU CYCLE NORMALISE LE PLUS LONG

**1** 90° avec pré-lavage : eau 115 l  
électricité 2,4 KW/h

Les consommations ci-dessus ont été relevées lors d'essais effectués dans des conditions moyennes d'utilisation.