



LASERJET PRO 200 COLOR

Guide de l'utilisateur



M251n



M251nw



Imprimante HP Série M251 couleur LaserJet Pro 200

Guide de l'utilisateur

Copyright et licence

© 2012 Copyright Hewlett-Packard Development Company, L.P.

Il est interdit de reproduire, adapter ou traduire ce manuel sans autorisation expresse par écrit, sauf dans les cas permis par les lois régissant les droits d'auteur.

Les informations contenues dans ce document sont susceptibles d'être modifiées sans préavis.

Les seules garanties des produits et services HP sont exposées dans les clauses expresses de garantie fournies avec les produits ou services concernés. Le contenu de ce document ne constitue en aucun cas une garantie supplémentaire. HP ne peut être tenu responsable des éventuelles erreurs techniques ou éditoriales de ce document.

Edition 1, 4/2012

Numéro de référence : CF146-90910

Marques commerciales

Adobe®, Acrobat® et PostScript® sont des marques commerciales d'Adobe Systems Incorporated.

Java™ est une marque de Sun Microsystems, Inc déposée aux Etats-Unis.

Microsoft®, Windows®, Windows® XP et Windows Vista® sont des marques déposées de Microsoft Corporation aux Etats-Unis.

Apple et le logo Apple sont des marques commerciales d'Apple Computer, Inc. aux Etats-Unis et dans d'autres pays/régions. iPod est une marque commerciale d'Apple Computer, Inc. L'utilisation du terme iPod est soumis à autorisation. Ne volez pas de musique.

UNIX® est une marque déposée de The Open Group.

Sommaire

1 Présentation du produit	1
Vues de l'imprimante	2
Vue de face du produit	2
Vue arrière de l'imprimante	3
Emplacement des numéros de série et de modèle	3
Disposition du panneau de commande	4
Panneau de commande LCD	4
Panneau de commande à écran tactile	5
Écran d'accueil de l'écran tactile	7
Imprimer les rapports produit	8
Imprimer des rapports du produit (panneau de commande LCD)	9
Imprimer des rapports du produit (panneau de commande à écran tactile)	9
Partage de l'imprimante : avertissement	10
2 Bac papier	11
Formats de papier pris en charge	12
Types de papier pris en charge	14
Charger le bac d'alimentation	16
3 Imprimer	19
Pilotes d'impression pris en charge (Windows)	20
Modifier les paramètres d'impression (Windows)	21
Priorité pour la modification des paramètres d'impression	21
Modification des paramètres de tâches d'impression jusqu'à la fermeture du logiciel	21
Modification des paramètres par défaut de tâches d'impression	22
Modification des paramètres de configuration du produit	22
Modification des paramètres d'impression (Mac OS X)	23
Priorité pour la modification des paramètres d'impression	23
Modification des paramètres des tâches d'impression jusqu'à la fermeture du logiciel	23
Modification des paramètres par défaut des tâches d'impression	23
Modification des paramètres de configuration du produit	24

Imprimer des tâches pour Windows	25
Utiliser un raccourci d'impression (Windows)	25
Créer un raccourci d'impression (Windows)	26
Impression des deux côtés (recto verso) avec Windows	28
Impression de plusieurs pages par feuille avec Windows	29
Sélectionner l'orientation de la page (Windows)	31
Sélectionner le type de papier (Windows)	32
Imprimer la première ou la dernière page sur un papier différent (Windows)	34
Mettre un document à l'échelle du papier (Windows)	35
Créer un livret (Windows)	36
Imprimer des tâches pour Mac OS X	38
Utiliser un préréglage d'impression (Mac OS X)	38
Créer un préréglage d'impression (Mac OS X)	38
Impression recto verso (Mac OS X)	38
Imprimer plusieurs pages sur une même feuille de papier (Mac OS X)	39
Sélectionner l'orientation de la page (Mac OS X)	39
Sélectionner le type de papier (Mac OS X)	39
Imprimer une page de couverture (Mac OS X)	40
Mettre un document à l'échelle du papier (Mac OS X)	40
Créer un livret (Mac OS X)	40
Tâches d'impression supplémentaires (Windows)	41
Annuler une tâche d'impression (Windows)	41
Sélectionner le format de papier (Windows)	41
Sélectionner un format de papier personnalisé (Windows)	41
Imprimer des filigranes (Windows)	42
Tâches d'impression supplémentaires (MAC OS X)	43
Annuler une tâche d'impression (Mac)	43
Sélectionner le format de papier (Mac OS X)	43
Sélectionner un format de papier personnalisé (Mac)	43
Imprimer des filigranes (Mac OS X)	43
Créer des impressions de qualité archivage	45
Créer des impressions de qualité archive (panneau de commande LCD)	45
Créer des impressions de qualité archive (panneau de commande à écran tactile)	45
Impression couleur	46
Utiliser l'option HP EasyColor	46
Modifier les options de couleur (Windows)	47
Changer le thème de couleur d'une tâche d'impression (Windows)	48
Modifier les options de couleur (Mac OS X)	49
Options de couleur manuelles	49
Correspondance des couleurs	50
Imprimer un texte couleur en noir et blanc (Windows)	51

Utiliser HP ePrint	52
Utiliser HP ePrint (panneau de commande LCD)	52
Utiliser HP ePrint (panneau de commande à écran tactile)	53
Utilisation du AirPrint	54
Impression directe par clé USB	55

4 Gestion et entretien du produit 57

Changer la connexion produit à l'aide de l'utilitaire HP Reconfiguration	58
Utiliser les applications Services Web HP	59
Utiliser HP ePrint (panneau de commande LCD)	59
Utiliser HP ePrint (panneau de commande à écran tactile)	59
Configurer les paramètres réseau IP	60
Affichage ou modification des paramètres réseau	60
Configuration manuelle des paramètres IPv4 TCP/IP via le panneau de commande	60
Configurer manuellement les paramètres IPv4 TCP/IP (panneau de commande LCD)	60
Configurer manuellement les paramètres IPv4 TCP/IP (panneau de commande à écran tactile)	61
Renommer le produit sur le réseau	61
Paramètres de vitesse de liaison et d'impression recto verso	62
Lier les paramètres de vitesse et d'impression recto verso (panneau de commande LCD)	62
Lier les paramètres de vitesse et d'impression recto verso (panneau de commande à écran tactile)	63
HP Device Toolbox (Windows)	64
HP Utility pour Mac OS X	66
Ouverture de HP Utility	66
Caractéristiques de HP Utility	66
HP Web Jetadmin	67
Fonctions de sécurité du produit	68
Définition ou modification du mot de passe du produit	68
Paramètres du mode économique	69
Imprimer avec EconoMode	69
Définir le délai de mise en veille	69
Définir le délai de mise en veille (panneau de commande LCD)	69
Définir le délai de mise en veille (panneau de commande à écran tactile)	70
Définir le délai de mise hors tension automatique	70
Définir le délai de mise hors tension automatique (panneau de commande LCD)	70
Définir le délai de mise hors tension automatique (panneau de commande à écran tactile)	71

Imprimer lorsqu'une cartouche atteint la fin de sa durée de vie estimée	72
Activer ou désactiver les paramètres au niveau Très bas à partir (panneau de commande LCD)	72
Activer ou désactiver les paramètres au niveau Très bas à partir (panneau de commande à écran tactile)	73
Stockage et recyclage des consommables	75
Recyclage des consommables	75
Stockage des toners	75
Instructions de remplacement	76
Remplacer le toner	76
Mise à niveau du micrologiciel	80
Mettre le micrologiciel à jour manuellement (panneau de commande LCD)	80
Mettre le micrologiciel à jour manuellement (panneau de commande à écran tactile)	80
Configurer le produit pour mettre automatiquement à jour le micrologiciel (panneau de commande LCD)	81
Configurer le produit pour mettre automatiquement à jour le micrologiciel (panneau de commande à écran tactile)	81
5 Résolution des problèmes	83
Liste de contrôle pour la résolution des problèmes	84
Etape 1 : Vérifiez la configuration de l'imprimante.	84
Etape 2 : Vérifier la connexion par câble ou sans fil	84
Etape 3 : Vérifier s'il y a des messages d'erreurs sur le panneau de commande	85
Etape 4 : Vérifiez le papier.	85
Etape 5 : Vérifiez le logiciel.	85
Etape 6 : Tester la fonctionnalité d'impression	85
Etape 7 : Vérifiez les consommables.	85
Etape 8 : Essayer d'envoyer une tâche d'impression depuis un ordinateur	86
Restauration des valeurs usine par défaut	87
Rétablissement des valeurs d'usine par défaut (panneau de commande LCD)	87
Rétablissement des valeurs d'usine par défaut (panneau de commande à écran tactile) ..	87
Système d'aide du panneau de commande	88
Interprétation des messages du panneau de commande	89
Types de message du panneau de commande	89
Messages du panneau de commande	89
<couleur> en cours d'utilisation	89
<couleur> incompatible	89
<couleur> non prise en charge Appuyez sur [OK] pour continuer	89
49 Erreur Eteignez, puis rallumez	90
50.x Erreur fusion Eteignez, puis rallumez	90
51.XX Erreur Eteignez, puis rallumez	90

54.XX Erreur Eteignez, puis rallumez	91
55.X Erreur Eteignez, puis rallumez	91
57 Erreur ventil Eteignez, puis rallumez	91
59.X Erreur Eteignez, puis rallumez	91
79 Erreur Eteignez, puis rallumez	92
Bourrage dans le <emplacement>	92
Bourrage dans le bac 1 Supprimez le bourrage, puis Appuyez sur [OK]	92
Capot arr ouvert	93
Charger bac 1 <TYPE>, <FORMAT>	93
Charger le bac 1 App. sur [OK] pour le support disponible	93
Chargez bac 1 ORDINAIRE <FORMAT> Mode de nettoyage	93
Consommable HP installé	93
Consommables incorrects	93
Consommable usagé en cours d'utilisation	94
Cyan en mauvaise posit.	94
Err. d'impr. App. sur OK. Si erreur se répète, éteign. et rall.	94
Err. impress. Appuyez sur [OK]	94
Erreur conso. 10.X00Y	95
Erreur périph. Appuyez sur [OK]	95
Format incorrect dans le bac 1 Chargez <format> Appuyez sur [OK]	96
Installez cartouche <couleur>	96
Jaune en mauvaise posit.	96
Magenta en mauvaise posit.	96
Mém. faible Appuyez sur [OK]	96
Nettoyage	97
Niveau cartouche cyan bas	97
Niveau cartouche cyan très bas	97
Niveau cartouche jaune bas	97
Niveau cartouche jaune très bas	98
Niveau cartouche magenta bas	98
Niveau cartouche magenta très bas	98
Niveau cartouche noire bas	99
Niveau cartouche noire très bas	99
Niveau consommables bas	99
Noir en mauvaise posit.	99
Pilote incorrect Appuyez sur [OK]	100
Porte ouverte	100
Recto verso man. Charger le bac 1 Appuyez sur [OK]	100
Remplacer <couleur>	100
Retirez le verrou d'expédition de la cartouche <couleur>	100
Retrait des verrous de transport des cartouches	101

Une cartouche <couleur> usagée est installée Appuyez sur [OK] pour continuer	101
Le papier n'est pas introduit correctement ou est coincé	102
Le produit n'entraîne pas de papier	102
Le produit entraîne plusieurs feuilles de papier	102
Élimination des bourrages papier	102
Supprimer les bourrages	103
Emplacement des bourrages	103
Dégager les bourrages dans le bac d'alimentation	103
Supprimer des bourrages dans le bac de sortie	105
Supprimer les bourrages dans la porte arrière	105
Améliorer la qualité d'impression	107
Vérifier le paramètre de format de papier (Windows)	107
Vérifier le paramètre de format de papier (Mac OS X)	107
Vérifier l'état du toner	108
Imprimer la page d'état des fournitures (panneau de commande LCD)	108
Imprimer la page d'état des fournitures (panneau de commande à écran tactile)	108
Vérifier l'état des consommables	108
Impression d'une page de nettoyage	109
Imprimer une page de nettoyage (panneau de commande LCD)	109
Imprimer une page de nettoyage (panneau de commande à écran tactile) ...	109
Réaliser des dépannages supplémentaires au niveau de la qualité d'impression	110
Imprimer la page de qualité d'impression (panneau de commande LCD)	110
Imprimer la page de qualité d'impression (panneau de commande à écran tactile)	110
Interprétation de la page Qualité d'impression	110
Examiner le toner pour voir s'il est endommagé	111
Vérifier le papier et l'environnement d'impression	112
Utiliser du papier conforme aux spécifications HP	112
Vérifier l'environnement du produit	112
Vérifier les paramètres d'impression de tâche	112
Vérifier le paramètre EconoMode	112
Régler les paramètres de couleur du pilote d'imprimante	113
Changer le thème de couleur d'une tâche d'impression	113
Modifier les options de couleur	114
Utiliser le pilote d'imprimante convenant le mieux à vos besoins d'impression	114
Le produit n'imprime pas ou imprime lentement	116
Le produit n'imprime pas	116
L'imprimante imprime lentement	117
Résolution des problèmes d'impression directe par clé USB	118

Le menu Clé USB à mémoire flash ne s'ouvre pas lorsque vous insérez l'accessoire USB	118
Le fichier ne s'imprime pas à partir de l'accessoire de stockage USB	118
Le fichier que vous voulez imprimer ne figure pas dans le menu Clé USB à mémoire flash	119
Résoudre des problèmes de connexion directe	120
Résoudre des problèmes de réseau câblé	121
Connexion physique faible	121
L'ordinateur utilise une adresse IP incorrecte pour le produit	121
L'ordinateur est incapable de communiquer avec le produit	122
Le produit utilise des paramètres de vitesse de liaison et de mode duplex incorrects pour le réseau	122
De nouveaux logiciels peuvent poser des problèmes de compatibilité	122
L'ordinateur ou la station de travail n'est peut-être pas correctement configuré(e)	122
Le produit est désactivé ou d'autres paramètres réseau sont incorrects	122
Résoudre les problèmes de réseau sans fil	123
Liste de contrôle de la connectivité sans fil	123
Le produit n'imprime pas une fois la configuration sans fil terminée	123
Le produit n'imprime pas et un pare-feu tiers est installé sur l'ordinateur	124
La connexion sans fil ne fonctionne pas après le déplacement du routeur sans fil ou de l'imprimante	124
Impossible de connecter d'autres d'ordinateurs à l'imprimante sans fil	124
Le produit sans fil perd la communication lorsqu'il est connecté à un VPN	124
Le réseau n'apparaît pas dans la liste des réseaux sans fil	124
Le réseau sans fil ne fonctionne pas	125
Réaliser un test du réseau sans fil	125
Réduction des interférences sur un réseau sans fil	126
Résolution des problèmes logiciels sous Windows	127
Aucun pilote d'imprimante pour le produit n'est visible dans le dossier Imprimante	127
Un message d'erreur s'est affiché durant l'installation du logiciel	127
Le produit est en mode Prêt mais rien ne s'imprime	127
Résoudre des problèmes logiciels sous Mac OS X	129
Le pilote d'imprimante n'est pas répertorié dans la liste Imprimer et Faxer	129
Le nom du produit n'apparaît pas dans la liste de produits de la liste Imprimer et Faxer ..	129
Le pilote d'imprimante ne configure pas automatiquement le produit sélectionné dans la liste Imprimer et Faxer	129
Une tâche d'impression n'a pas été envoyée au produit souhaité	130
Lorsque le produit est connecté à un câble USB, il n'apparaît pas dans la liste Imprimer et Faxer une fois le pilote sélectionné	130
Si vous utilisez un pilote d'imprimante générique avec une connexion USB	130
Supprimer un logiciel (Windows)	131
Supprimer un logiciel (Mac OS X)	132

6 Consommables et accessoires	133
Commander des pièces, des accessoires et des consommables	134
Politique de HP en matière de consommables non-HP	134
Site Web anti-fraude de HP	134
 Index	 137

1 Présentation du produit

- [Vues de l'imprimante](#)
- [Imprimer les rapports produit](#)
- [Partage de l'imprimante : avertissement](#)

Vues de l'imprimante

Vue de face du produit

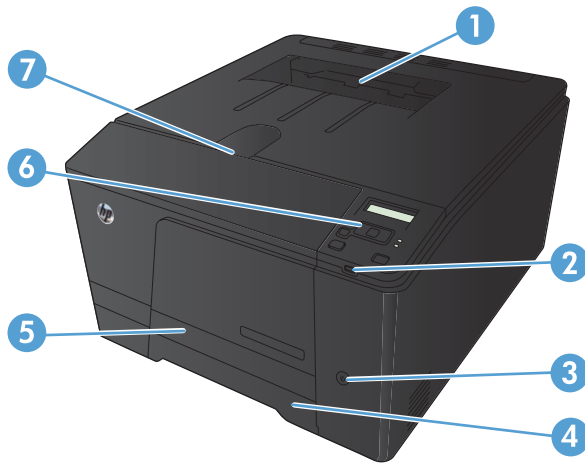

1	Bac de sortie
2	Port USB autonome (Imprimante couleur HP LaserJet Pro 200 M251nw uniquement)
3	Bouton d'alimentation
4	Bac d'alimentation
5	Bourrage porte d'accès
6	Panneau de commande LCD (Imprimante couleur HP LaserJet Pro 200 M251n) ou à écran tactile couleur (Imprimante couleur HP LaserJet Pro 200 M251nw)
7	Commutateur de la porte

Vue arrière de l'imprimante

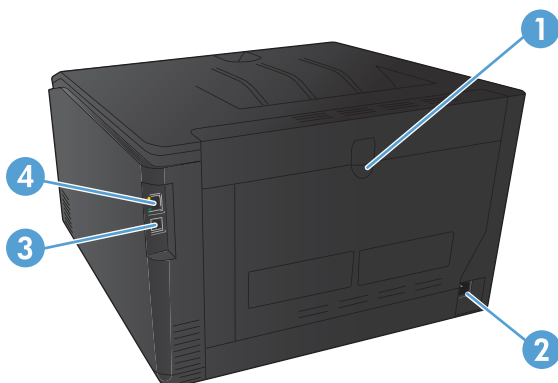

1	Porte arrière
2	Branchement de l'alimentation
3	Port USB 2.0 haute vitesse
4	Port réseau

Emplacement des numéros de série et de modèle

L'étiquette comportant le numéro de série et le numéro de modèle du produit est située à l'arrière du produit.

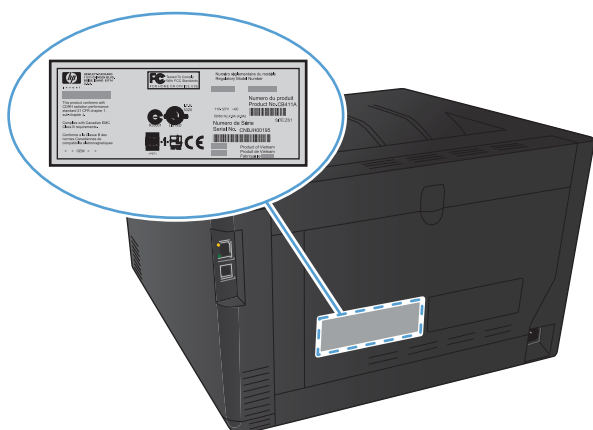

Disposition du panneau de commande

Panneau de commande LCD

 **REMARQUE :** Cette section s'applique uniquement au modèle Imprimante couleur HP LaserJet Pro 200 M251n.

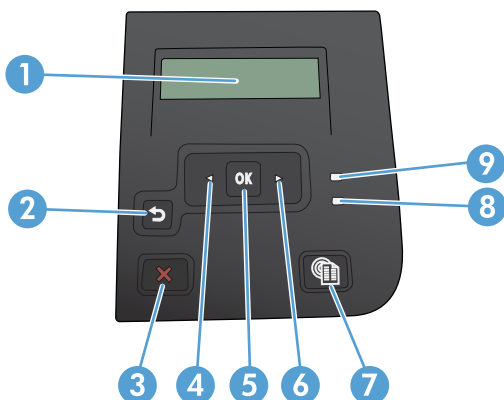

1	Écran du panneau de commande : l'écran fournit des informations sur le produit. Utilisez les menus qui s'affichent à l'écran pour paramétrer le produit.
2	Bouton Flèche Retour ↶ : utilisez ce bouton pour effectuer les actions suivantes : <ul style="list-style-type: none">• Quitter les menus du panneau de commande• Revenir à un menu précédent d'une liste de sous-menus• Revenir à un élément de menu précédent d'une liste de sous-menus (sans enregistrer les modifications apportées à l'élément de menu)
3	Bouton Annuler ✖ : appuyez sur ce bouton pour annuler une tâche d'impression lorsque le voyant Attention clignote ou pour quitter les menus du panneau de commande.
4	Bouton Flèche gauche ◀ : utilisez ce bouton pour naviguer dans les menus ou pour diminuer la valeur présente sur l'écran.
5	Bouton OK : Appuyez sur le bouton OK pour effectuer les actions suivantes : <ul style="list-style-type: none">• Ouvrir les menus du panneau de commande• Ouvrir un sous-menu affiché sur l'écran du panneau de commande• Sélectionner une option de menu• Effacer certaines erreurs• Lancer une tâche d'impression, en réponse à une invite du panneau de commande (par exemple, lorsque le message Appuyez sur [OK] pour continuer apparaît sur l'écran du panneau de commande)
6	Bouton Flèche droite ▶ : utilisez ce bouton pour naviguer dans les menus ou pour augmenter la valeur affichée à l'écran.

7	Bouton Services Web  : Ce bouton permet un accès rapide aux fonctionnalités des Services Web HP, y compris HP ePrint.
8	Voyant Prêt (vert) : le voyant Prêt est allumé lorsque le produit est prêt à imprimer. Il clignote lorsque le produit reçoit des données d'impression ou lorsqu'il est en mode veille.
9	Voyant Attention (orange) : le voyant Attention clignote lorsque le produit requiert l'intervention de l'utilisateur.

Panneau de commande à écran tactile

 **REMARQUE :** Cette section s'applique uniquement au modèle Imprimante couleur HP LaserJet Pro 200 M251nw.

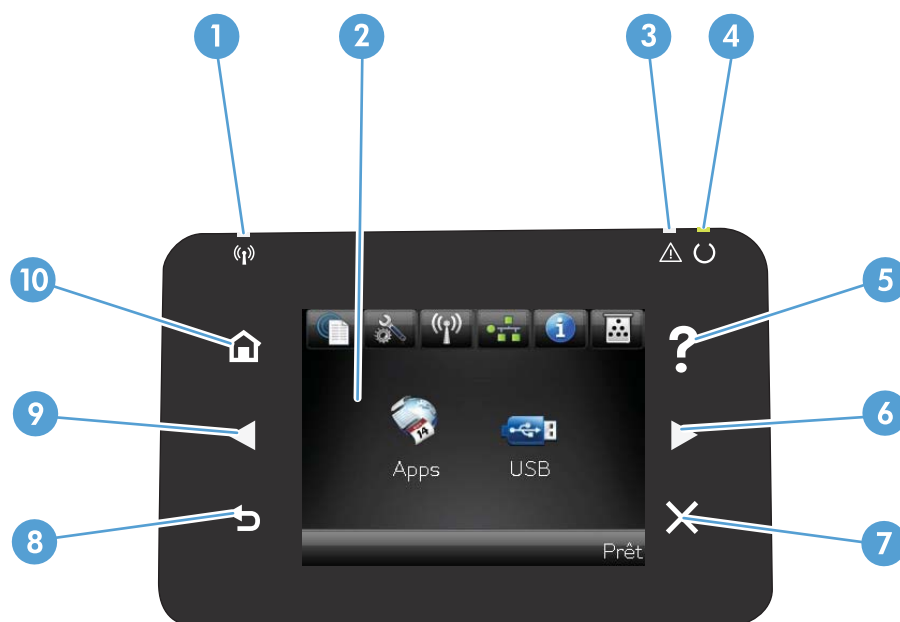

1	Voyant Sans fil : indique que le réseau sans fil est activé. Le voyant clignote quand le produit est en cours de connexion à un réseau sans fil.
2	Affichage de l'écran tactile
3	Voyant Attention : indique l'existence d'un problème sur le produit
4	Voyant Prêt : indique que le produit est prêt
5	Touche et voyant Aide : offre un accès au système d'aide du panneau de commande
6	Bouton de direction vers la droite et voyant : déplace le curseur vers la droite ou permet de passer à l'écran suivant REMARQUE : Ce bouton ne s'allume que si l'écran actif peut utiliser cette fonction.
7	Bouton Annuler et voyant : permet d'effacer les paramètres, d'annuler la tâche en cours ou de quitter l'écran actif. REMARQUE : Ce bouton ne s'allume que si l'écran actif peut utiliser cette fonction.
8	Bouton Arrière et voyant : retourne à l'écran précédent REMARQUE : Ce bouton ne s'allume que si l'écran actif peut utiliser cette fonction.

9	Bouton de direction vers la gauche et voyant : déplace le curseur vers la gauche REMARQUE : Ce bouton ne s'allume que si l'écran actif peut utiliser cette fonction.
10	Bouton Accueil et voyant : permet d'accéder à l'écran d'accueil





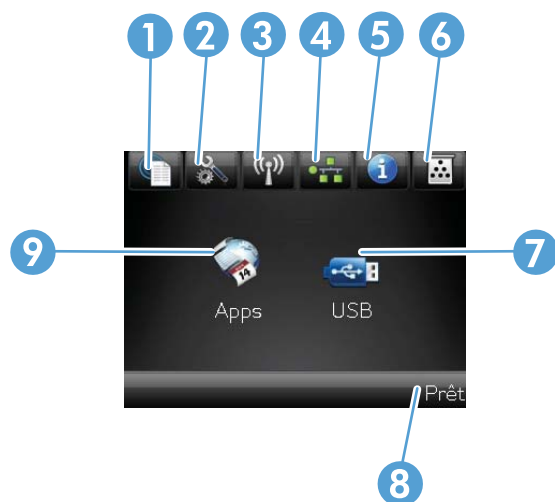

Écran d'accueil de l'écran tactile

 **REMARQUE :** Cette section s'applique uniquement au modèle Imprimante couleur HP LaserJet Pro 200 M251nw.

L'écran Accueil permet d'accéder aux fonctions du produit et indique l'état actuel du produit.

 **REMARQUE :** En fonction de la configuration du produit, les fonctions de l'écran Accueil peuvent varier. La disposition peut également être inversée pour certaines langues.



1	Bouton Services Web  : permet un accès rapide aux fonctionnalités des Services Web HP, y compris HP ePrint. HP ePrint est un outil d'impression de documents pouvant être utilisé avec tout périphérique capable d'envoyer des e-mails : il suffit d'envoyer des documents à l'adresse e-mail du produit.
2	Bouton Configuration  : permet d'accéder aux principaux menus
3	Bouton Sans fil  : permet d'accéder au menu Sans fil et aux informations relatives à l'état sans fil. REMARQUE : Lorsque vous êtes connecté à un réseau sans fil, cette icône change pour afficher un ensemble de barres d'intensité du signal.
4	Bouton  réseau : permet d'accéder aux paramètres et aux informations du réseau. A partir de l'écran des paramètres du réseau, vous pouvez imprimer la page Synthèse réseau .
5	Bouton Information  : permet d'afficher des informations sur l'état du produit. A partir de l'écran des informations d'état, vous pouvez imprimer la page Rapport de configuration .
6	Bouton Consommables  : permet d'obtenir des informations sur l'état des consommables. A partir de l'écran des informations sur les consommables, vous pouvez imprimer la page Etat consommables .
7	Bouton Apps : permet d'accéder au menu Apps afin d'imprimer directement à partir des applications Web téléchargées du site Web HP ePrintCenter à l'adresse www.hpprintcenter.com .
8	Etat du produit
9	Bouton USB : permet d'accéder rapidement au menu Clé USB à mémoire flash .

Imprimer les rapports produit

Les rapports du produits résident dans sa mémoire. Ces pages vous permettent de diagnostiquer et de résoudre les problèmes du produit.



REMARQUE : si la langue du produit n'a pas été définie correctement au cours de l'installation, vous pouvez la définir manuellement afin que les pages d'informations soient imprimées dans l'une des langues prises en charge. Vous pouvez modifier la langue via le menu **Configuration système** sur le panneau de commande ou à l'aide du serveur Web intégré.

Le menu **Rapports** permet d'imprimer plusieurs pages d'informations concernant le produit.

Élément de menu	Description
Page de démo	Imprime une page illustrant la qualité d'impression
Structure des menus	Imprime la page de structure du menu du panneau de commande du produit. Les paramètres actifs de chaque menu sont répertoriés.
Rapport de configuration	Imprime une liste de tous les paramètres du produit. Inclut des informations sur le réseau lorsque le produit est connecté à un réseau.
Etat consommables	Imprime des données sur l'état de chaque toner, y compris les informations suivantes : <ul style="list-style-type: none">• Pourcentage approximatif de la durée de vie restante d'une cartouche• Estimation pages restantes• Numéros de référence des toners HP• Nombre de pages imprimées
Synthèse réseau	Imprime une liste de tous les paramètres réseau du produit
Page d'utilisation	Imprime une page répertoriant toutes les pages PCL, PCL 6, PS, les pages coincées ou sautées dans le produit, les pages monochromes (noir et blanc) ou en couleur, ainsi que le nombre de pages
Liste des polices PCL	Imprime la liste de toutes les polices PCL installées
Liste des polices PS	Imprime la liste de toutes les polices PS (PostScript) installées
Liste des polices PCL6	Imprime la liste de toutes les polices PCL6 installées
Journal d'utilisation des couleurs	Imprime un rapport indiquant le nom d'utilisateur, le nom de l'application et des informations sur l'utilisation des couleurs en fonction de la tâche effectuée
Page Service	Imprime le rapport de service
Page de diagnostics	Imprime les pages d'étalonnage et de diagnostic de couleur
Page Qualité d'impression	Imprime une page qui aide à résoudre les problèmes de qualité d'impression

Imprimer des rapports du produit (panneau de commande LCD)

 **REMARQUE :** Cette section s'applique uniquement au modèle Imprimante couleur HP LaserJet Pro 200 M251n.

1. Sur le panneau de commande, appuyez sur le bouton **OK** pour ouvrir les différents menus.
2. Ouvrez le menu **Rapports**.
3. Sélectionnez le rapport que vous souhaitez imprimer, puis appuyez sur le bouton **OK** pour l'imprimer.

Imprimer des rapports du produit (panneau de commande à écran tactile)

 **REMARQUE :** Cette section s'applique uniquement au modèle Imprimante couleur HP LaserJet Pro 200 M251nw.

1. Sur l'écran d'accueil du panneau de commande, appuyez sur le bouton Configuration .
2. Appuyez sur le bouton **Rapports**.
3. Appuyez sur le nom du rapport que vous voulez imprimer.

Partage de l'imprimante : avertissement

HP ne prend pas en charge les réseaux peer-to-peer car cette fonction est une fonction des systèmes d'exploitation Microsoft et non des pilotes d'imprimante HP. Reportez-vous au site Web de Microsoft : www.microsoft.com.

2 Bac papier

- [Formats de papier pris en charge](#)
- [Types de papier pris en charge](#)
- [Charger le bac d'alimentation](#)

Formats de papier pris en charge

Ce produit prend en charge un certain nombre de formats de papier et s'adapte à divers types de papier.



REMARQUE : Pour obtenir des résultats optimaux, choisissez le format et le type de papier appropriés dans le pilote d'imprimante avant l'impression.

Tableau 2-1 Papiers et formats de support d'impression pris en charge

Format	Dimensions
Letter	216 x 279 mm
Legal	216 x 356 mm
Executive	184 x 267 mm
8,5 x 13	216 x 330 mm
4 x 6	102 x 152 mm
5 x 8	127 x 203 mm
A4	210 x 297 mm
A5	148 x 210 mm
A6	105 x 148 mm
B5 (JIS)	182 x 257 mm
10 x 15 cm	100 x 150 mm
16k	184 x 260 mm
	195 x 270 mm
	197 x 273 mm
Personnalisé	Minimum : 76 x 127 mm Maximum : 216 x 356 mm

Tableau 2-2 Enveloppes et cartes postales prises en charge

Format	Dimensions
Carte postale japonaise	100 x 148 mm
Carte postale JIS	
Carte postale japonaise double retournée	148 x 200 mm
Carte postale double JIS	
Enveloppe #10	105 x 241 mm
Enveloppe DL	110 x 220 mm

Tableau 2-2 Enveloppes et cartes postales prises en charge (suite)

Format	Dimensions
Enveloppe C5	162x229 mm
Enveloppe B5	176 x 250 mm
Enveloppe Monarch	98 x 191 mm

Types de papier pris en charge

Type de papier	Dimensions ¹	Poids	Capacité ²	Orientation du papier
Papier, dont les formats suivants : <ul style="list-style-type: none"> • Ordinaire • Papier à en-tête • Couleur • Préimprimé • Perforé • Recyclé 	Minimum : 76 x 127 mm Maximum : 216 x 356 mm	De 60 à 90 g/m ²	Jusqu'à 150 feuilles de 75 g/m ²	Côté à imprimer vers le haut, avec le bord supérieur à l'arrière du bac
Papier épais	Idem que pour le papier	Jusqu'à 200 g/m ²	Hauteur de pile maximum 15 mm	Côté à imprimer vers le haut, avec le bord supérieur à l'arrière du bac
Papier pour couverture	Idem que pour le papier	Jusqu'à 200 g/m ²	Hauteur de pile maximum 15 mm	Côté à imprimer vers le haut, avec le bord supérieur à l'arrière du bac
Papier brillant Papier photo	Idem que pour le papier	Jusqu'à 220 g/m ²	Hauteur de pile maximum 15 mm	Côté à imprimer vers le haut, avec le bord supérieur à l'arrière du bac
Transparents	A4 ou Lettre	Epaisseur : 0,12 à 0,13 mm	Jusqu'à 50 feuilles	Côté à imprimer vers le haut, avec le bord supérieur à l'arrière du bac
Etiquettes ³	A4 ou Lettre	Epaisseur : jusqu'à 0,23 mm	Jusqu'à 50 feuilles	Côté à imprimer vers le haut, avec le bord supérieur à l'arrière du bac
Enveloppes	<ul style="list-style-type: none"> • COM 10 • Monarch • DL • C5 • B5 	Jusqu'à 90 g/m ²	Jusqu'à 10 enveloppes	Face à imprimer vers le haut, côté du timbre à l'arrière du bac

Type de papier	Dimensions¹	Poids	Capacité²	Orientation du papier
Cartes postales et fiches Bristol	100 x 148 mm		Jusqu'à 50 feuilles	Côté à imprimer vers le haut, avec le bord supérieur à l'arrière du bac

¹ Le produit prend en charge un grand nombre de papiers d'impression de formats standard et personnalisés. Vérifiez les formats pris en charge par le pilote d'imprimante.

² La capacité peut varier en fonction du grammage et de l'épaisseur du papier ainsi que des conditions ambiantes.

³ Lissé : 100 à 250 (Sheffield)

Charger le bac d'alimentation

1. Sortez le bac d'alimentation du produit

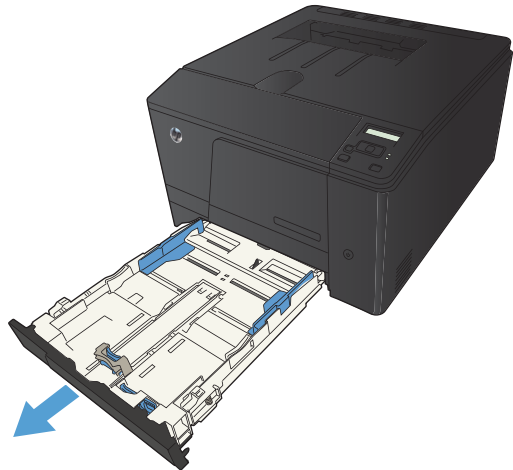

2. Faites glisser les guides de longueur et de largeur du papier.

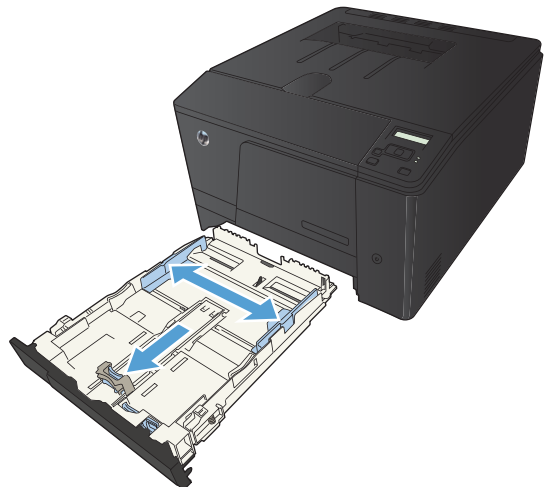

3. Pour charger le papier au format Légal, étendez le bac d'alimentation en maintenant le taquet d'extension enfoncé et en tirant l'avant du bac d'alimentation vers l'extérieur.

REMARQUE : Lorsque vous chargez du papier au format Légal, le bac d'alimentation s'étend d'environ 51 mm à l'avant du produit.

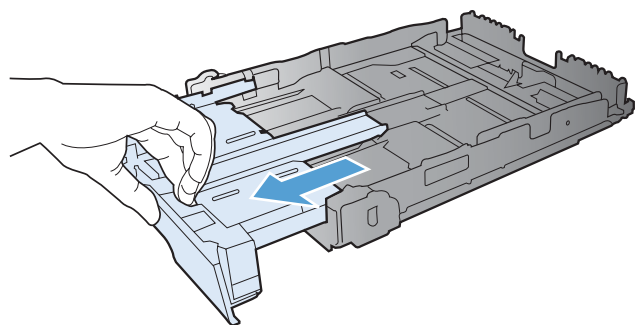

- Placez le papier dans le bac d'alimentation et assurez-vous que le papier est bien à plat au niveau des quatre coins. Faites glisser les guides de longueur et de largeur contre la pile de papier.

REMARQUE : Le bac présente une capacité de 150 feuilles.



- Appuyez sur le papier pour vous assurer qu'il se trouve sous les taquets limitant la hauteur du papier, situés sur les côtés du bac d'alimentation.



- Faites glisser le bac d'alimentation dans le produit.

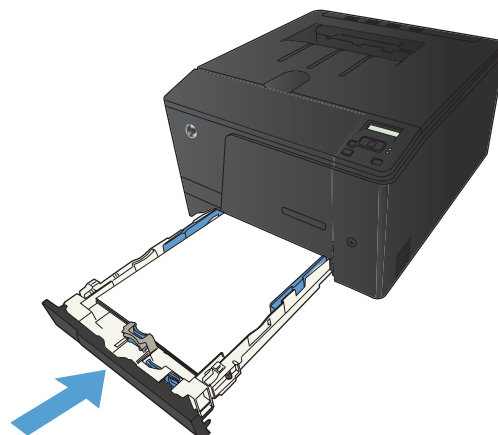

3 Imprimer

- [Pilotes d'impression pris en charge \(Windows\)](#)
- [Modifier les paramètres d'impression \(Windows\)](#)
- [Modification des paramètres d'impression \(Mac OS X\)](#)
- [Imprimer des tâches pour Windows](#)
- [Imprimer des tâches pour Mac OS X](#)
- [Tâches d'impression supplémentaires \(Windows\)](#)
- [Tâches d'impression supplémentaires \(MAC OS X\)](#)
- [Créer des impressions de qualité archivage](#)
- [Impression couleur](#)
- [Utiliser HP ePrint](#)
- [Utilisation du AirPrint](#)
- [Impression directe par clé USB](#)

Pilotes d'impression pris en charge (Windows)

Les pilotes d'imprimante vous donnent accès aux fonctions du produit et permettent à l'ordinateur de communiquer avec le produit (via un langage d'imprimante). Pour obtenir des logiciels et des langages supplémentaires, reportez-vous au logiciel d'installation et au fichier LisezMoi sur le CD-ROM.

Description du pilote HP PCL 6

- S'installe depuis l'assistant Ajouter une imprimante
- Fourni comme pilote par défaut
- Conseillé pour l'impression dans tous les environnements Windows pris en charge
- Fournit les meilleurs niveaux de vitesse, de qualité d'impression et d'assistance sur les fonctions de produit pour la majorité des utilisateurs
- Conçu pour fonctionner avec le Graphic Device Interface (GDI) de Windows pour une vitesse optimale dans les environnements Windows
- Peut ne pas être totalement compatible avec les logiciels tiers ou personnalisés basés sur le PCL 5

Description du pilote HP UPD PS

- Disponible en téléchargement sur Internet à l'adresse www.hp.com/support/ljcolorm251series
- Recommandé pour l'impression avec les logiciels Adobe® ou avec d'autres logiciels graphiques intensifs
- Prend en charge l'impression avec besoins d'émulation PostScript ou les polices PostScript en flash

Description du pilote HP UPD PCL 5

- Disponible en téléchargement sur Internet à l'adresse www.hp.com/support/ljcolorm251series
- Compatible avec les versions PCL et les produits HP LaserJet antérieurs
- Le meilleur choix pour les impressions à partir de logiciels tiers ou personnalisés
- Conçu pour être utilisé dans des environnements Windows d'entreprise afin de fournir un seul pilote pour plusieurs modèles d'imprimante
- Particulièrement recommandé pour les impressions sur différents modèles d'imprimante à partir d'un ordinateur portable Windows

Modifier les paramètres d'impression (Windows)

Priorité pour la modification des paramètres d'impression

Les modifications de paramètres d'impression se voient attribuées un ordre de priorité en fonction de leur emplacement :



REMARQUE : Les noms de commande et de boîte de dialogue peuvent varier selon le logiciel.

- **Boîte de dialogue Mise en page :** Pour ouvrir cette boîte de dialogue, cliquez sur **Mise en page** ou sur une option similaire du menu **Fichier** du programme que vous utilisez. Les paramètres modifiés ici remplacent toutes les autres modifications.
- **Boîte de dialogue Imprimer :** Pour ouvrir cette boîte de dialogue, cliquez sur **Imprimer**, **Configuration de l'impression** ou sur une commande similaire dans le menu **Fichier** du programme dans lequel vous travaillez. Les paramètres modifiés dans la boîte de dialogue **Imprimer** sont de plus faible priorité et ne remplacent généralement pas les modifications effectuées dans la boîte de dialogue **Mise en page**.
- **Boîte de dialogue Propriétés de l'imprimante (pilote d'imprimante) :** Pour ouvrir le pilote d'imprimante, cliquez sur **Propriétés** dans la boîte de dialogue **Imprimer**. Les paramètres modifiés dans la boîte de dialogue **Propriétés de l'imprimante** ne remplacent généralement aucun des autres paramètres du logiciel d'impression. Dans cette boîte de dialogue, vous pouvez modifier la plupart des paramètres d'impression.
- **Paramètres par défaut du pilote d'imprimante :** Les paramètres par défaut du pilote d'imprimante spécifient les paramètres utilisés dans toutes les tâches d'impression, à moins que vous ne modifiez des paramètres dans la boîte de dialogue **Mise en page**, **Imprimer** ou **Propriétés de l'imprimante**.
- **Paramètres du panneau de commande de l'imprimante :** Les paramètres modifiés à partir du panneau de commande de l'imprimante ont une priorité inférieure aux modifications effectuées à tout autre emplacement.

Modification des paramètres de tâches d'impression jusqu'à la fermeture du logiciel

1. Dans le logiciel, sélectionnez l'option **Imprimer**.
2. Sélectionnez le pilote, puis cliquez sur **Propriétés** ou sur **Préférences**.

Modification des paramètres par défaut de tâches d'impression

1. **Windows XP, Windows Server 2003 et Windows Server 2008 (vue par défaut du menu Démarrer)** : Cliquez sur **Démarrer**, puis sur **Imprimantes et télécopieurs**.

Windows XP, Windows Server 2003 et Windows Server 2008 (vue classique du menu Démarrer) : Cliquez sur **Démarrer**, sur **Paramètres**, puis sur **Imprimantes**.

Windows Vista : Cliquez sur **Démarrer**, sur **Panneau de configuration**, puis, dans le menu **Matériel et audio**, cliquez sur **Imprimantes**.

Windows 7 : Cliquez sur **Démarrer**, puis sur **Périphériques et imprimantes**.

2. Cliquez avec le bouton droit de la souris sur l'icône du pilote, puis sélectionnez **Préférences d'impression**.

Modification des paramètres de configuration du produit

1. **Windows XP, Windows Server 2003 et Windows Server 2008 (vue par défaut du menu Démarrer)** : Cliquez sur **Démarrer**, puis sur **Imprimantes et télécopieurs**.

Windows XP, Windows Server 2003 et Windows Server 2008 (vue classique du menu Démarrer) : Cliquez sur **Démarrer**, sur **Paramètres**, puis sur **Imprimantes**.

Windows Vista : Cliquez sur **Démarrer**, sur **Panneau de configuration**, puis, dans le menu **Matériel et audio**, cliquez sur **Imprimantes**.

Windows 7 : Cliquez sur **Démarrer**, puis sur **Périphériques et imprimantes**.

2. Cliquez avec le bouton droit de la souris sur l'icône du pilote, puis sélectionnez **Propriétés** ou **Propriétés de l'imprimante**.
3. Cliquez sur l'onglet **Paramètres du périphérique**.

Modification des paramètres d'impression (Mac OS X)

Priorité pour la modification des paramètres d'impression

Les modifications de paramètres d'impression se voient attribuées un ordre de priorité en fonction de leur emplacement :

 **REMARQUE :** Les noms de commande et de boîte de dialogue peuvent varier selon le logiciel.

- **Boîte de dialogue de mise en page :** Pour ouvrir cette boîte de dialogue, cliquez sur **Mise en page** ou sur une commande identique dans le menu **Fichier** de l'application dans laquelle vous travaillez. Il est possible que les paramètres modifiés dans cette boîte de dialogue remplacent les paramètres modifiés ailleurs.
- **Boîte de dialogue Imprimer :** Pour ouvrir cette boîte de dialogue, cliquez sur **Imprimer, Configuration de l'impression** ou sur une option similaire du menu **Fichier** du programme que vous utilisez. Les paramètres modifiés dans la boîte de dialogue **Imprimer** ont une priorité inférieure et ne remplacent *pas* les modifications effectuées dans la boîte de dialogue **Mise en page**.
- **Paramètres par défaut du pilote d'imprimante :** Les paramètres par défaut du pilote d'imprimante spécifient les paramètres utilisés dans toutes les tâches d'impression, à *moins que* vous ne modifiez des paramètres dans la boîte de dialogue **Mise en page, Imprimer** ou **Propriétés de l'imprimante**.
- **Paramètres du panneau de commande de l'imprimante :** Les paramètres modifiés à partir du panneau de commande de l'imprimante ont une priorité inférieure aux modifications effectuées à tout autre emplacement.

Modification des paramètres des tâches d'impression jusqu'à la fermeture du logiciel

1. Dans le menu **Fichier**, cliquez sur le bouton **Imprimer**.
2. Modifiez les paramètres souhaités dans les divers menus.

Modification des paramètres par défaut des tâches d'impression

1. Dans le menu **Fichier**, cliquez sur le bouton **Imprimer**.
2. Modifiez les paramètres souhaités dans les divers menus.
3. Dans le menu **Préréglages**, cliquez sur l'option **Enregistrer sous...** et saisissez un nom pour le préreglage.

Ces paramètres sont enregistrés dans le menu **Préréglages**. Pour utiliser les nouveaux paramètres, vous devez sélectionner l'option prédéfinie enregistrée à chaque fois que vous ouvrez un programme et imprimez.

Modification des paramètres de configuration du produit

1. Dans le menu Pomme , cliquez sur le menu **Préférences système**, puis sur l'icône **Imprimer & Télécopier**.
2. Sélectionnez le produit sur le côté gauche de la fenêtre.
3. Cliquez sur le bouton **Options & Consommables**.
4. Cliquez sur l'onglet **Pilote**.
5. Configurez les options installées.

Imprimer des tâches pour Windows

Utiliser un raccourci d'impression (Windows)

1. Dans le logiciel, sélectionnez l'option **Imprimer**.
2. Sélectionnez le produit, puis cliquez sur le bouton **Propriétés** ou **Préférences**.

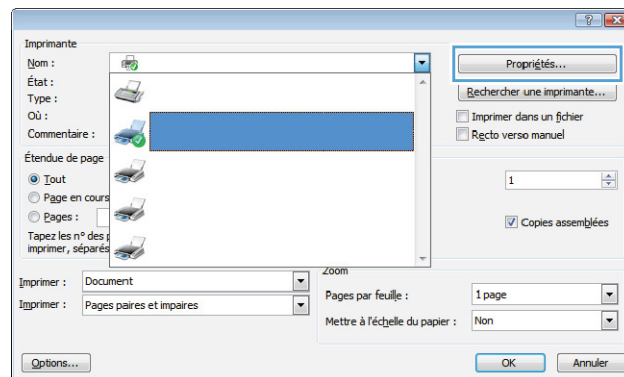

3. Cliquez sur l'onglet **Raccourcis**.

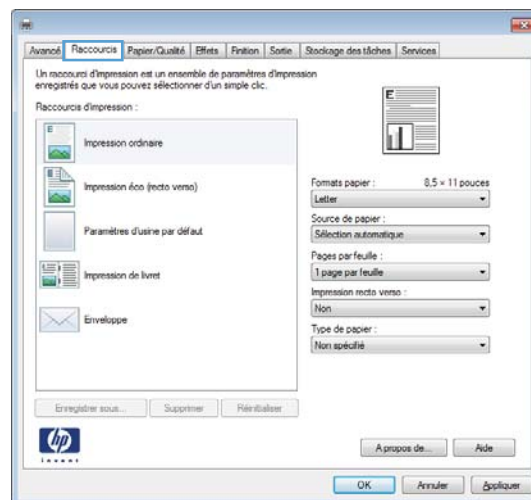

4. Sélectionnez l'un des raccourcis, puis cliquez sur le bouton **OK**.

REMARQUE : Lorsque vous sélectionnez un raccourci, les paramètres correspondants changent sur les autres onglets du pilote de l'imprimante.

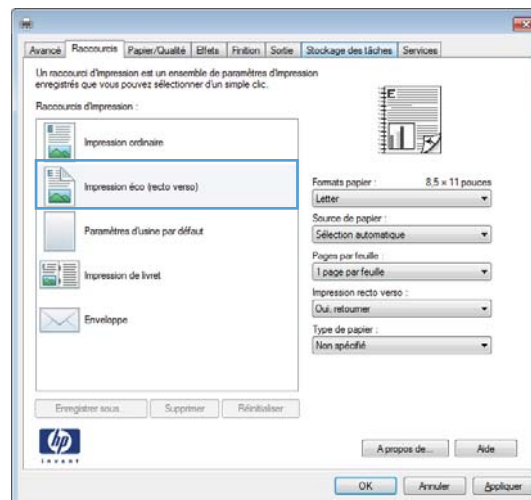

Créer un raccourci d'impression (Windows)

1. Dans le logiciel, sélectionnez l'option **Imprimer**.
2. Sélectionnez le produit, puis cliquez sur le bouton **Propriétés** ou **Préférences**.

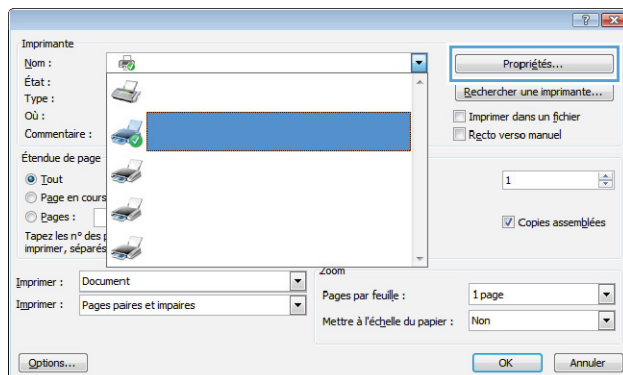

3. Cliquez sur l'onglet **Raccourcis**.

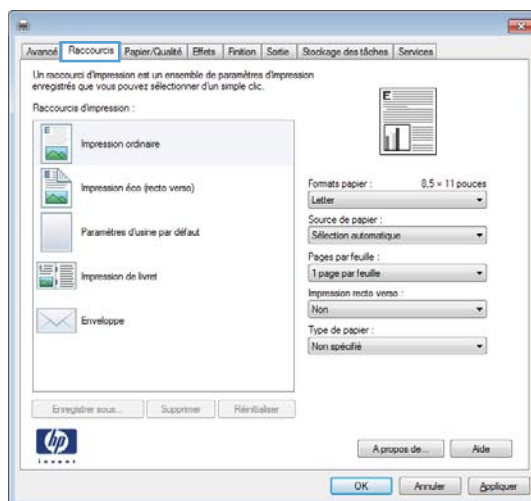

4. Sélectionnez un raccourci existant comme base de départ.

REMARQUE : Sélectionnez toujours un raccourci avant de régler les paramètres à droite de l'écran. Si vous réglez les paramètres et que vous sélectionnez ensuite un raccourci, ou que vous sélectionnez un autre raccourci, tous vos réglages sont perdus.

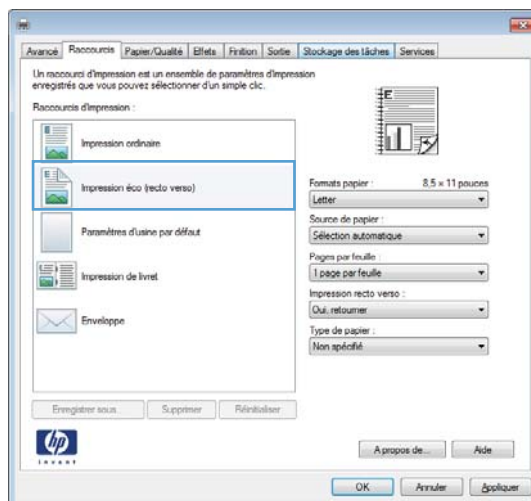

- Sélectionnez les options d'impression du nouveau raccourci.

REMARQUE : Vous pouvez sélectionner les options d'impression de cet onglet ou de tout autre onglet du pilote d'imprimante. Une fois des options d'autres onglets sélectionnés, revenez à l'onglet **Raccourcis** avant de passer à l'étape suivante.

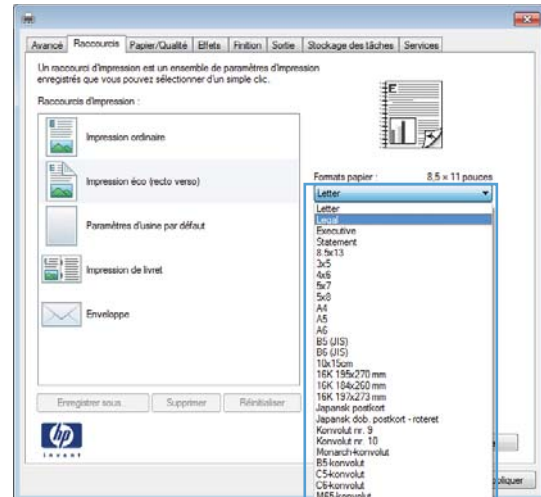

- Cliquez sur le bouton **Enregistrer sous**.

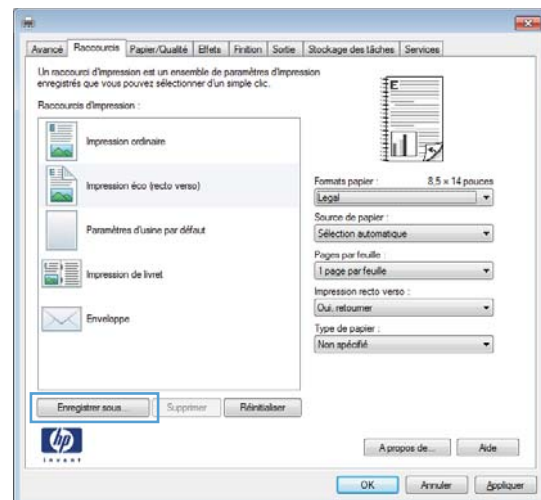

- Saisissez un nom pour le raccourci, puis cliquez sur le bouton **OK**.

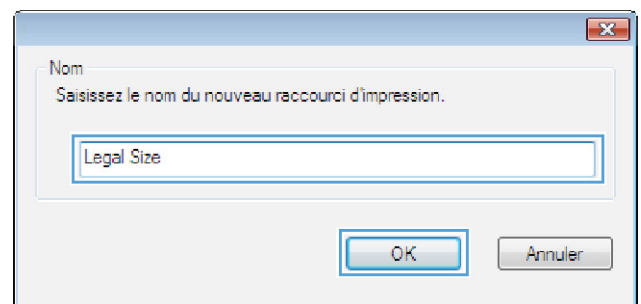

Impression des deux côtés (recto verso) avec Windows

1. Dans le menu **Fichier** du logiciel, cliquez sur **Imprimer**.

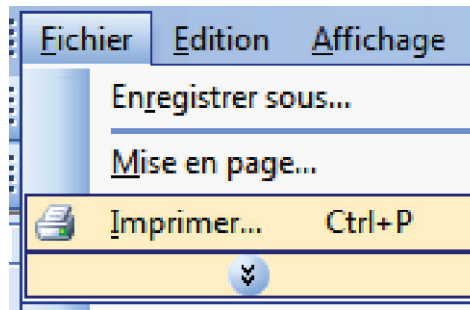

2. Sélectionnez le produit, puis cliquez sur le bouton **Propriétés** ou **Préférences**.

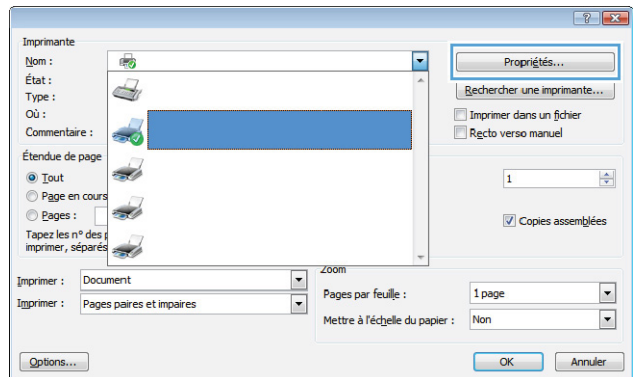

3. Cliquez sur l'onglet **Finition**.

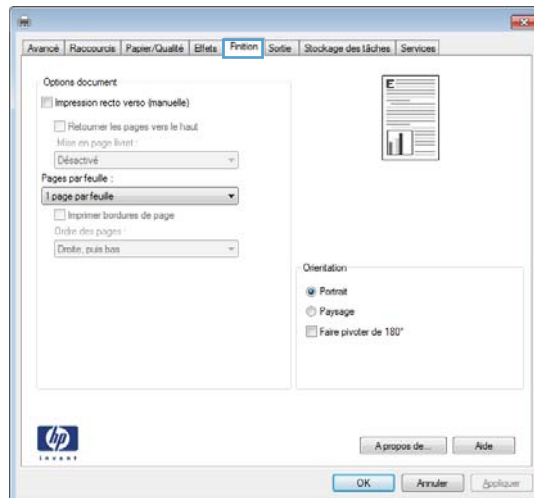

4. Cochez la case **Impression recto verso (manuelle)**. Cliquez sur le bouton **OK** pour imprimer le recto de la tâche d'impression.

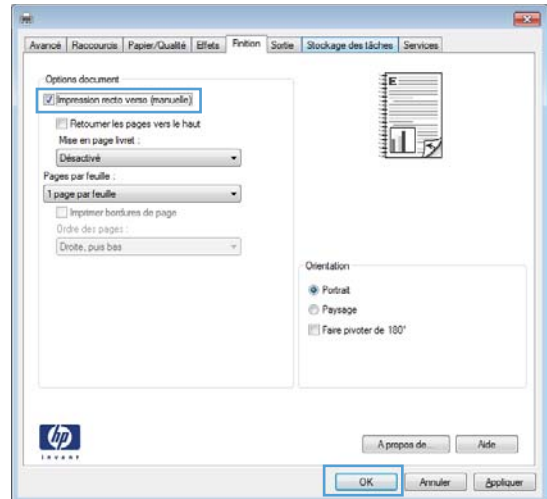

5. Retirez la pile imprimée du bac de sortie et, tout en conservant la même orientation, placez-la dans le bac d'alimentation, face imprimée vers le bas.

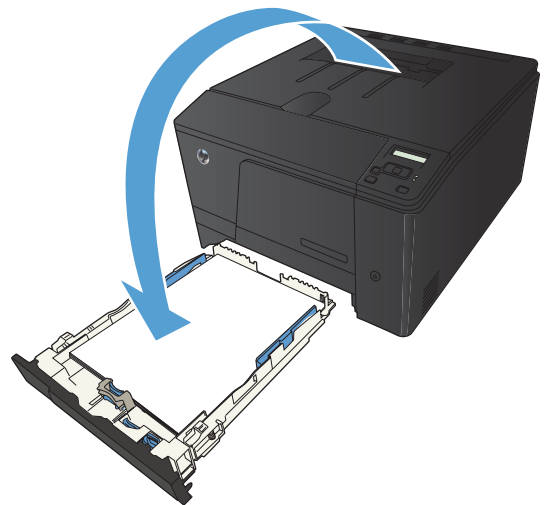

6. Sur le panneau de commande, appuyez sur le bouton **OK** pour imprimer le verso de la tâche d'impression.

Impression de plusieurs pages par feuille avec Windows

1. Dans le menu **Fichier** du logiciel, cliquez sur **Imprimer**.

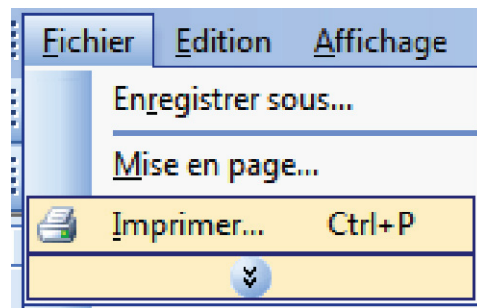

2. Sélectionnez le produit, puis cliquez sur le bouton **Propriétés** ou **Préférences**.

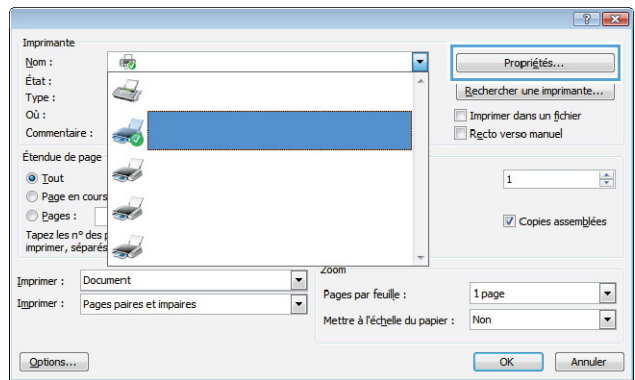

3. Cliquez sur l'onglet **Finition**.

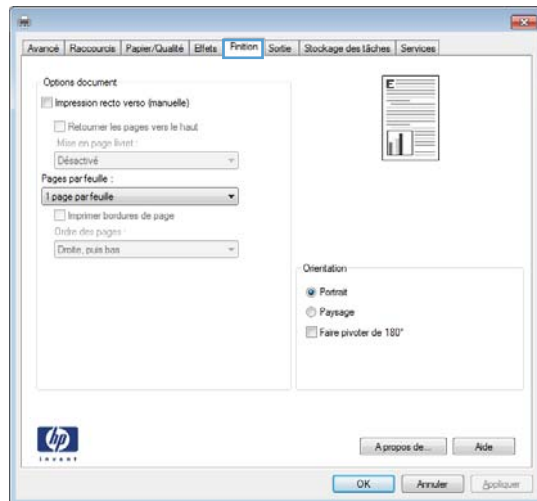

- Sélectionnez le nombre de pages par feuille dans la liste déroulante **Pages par feuille**.

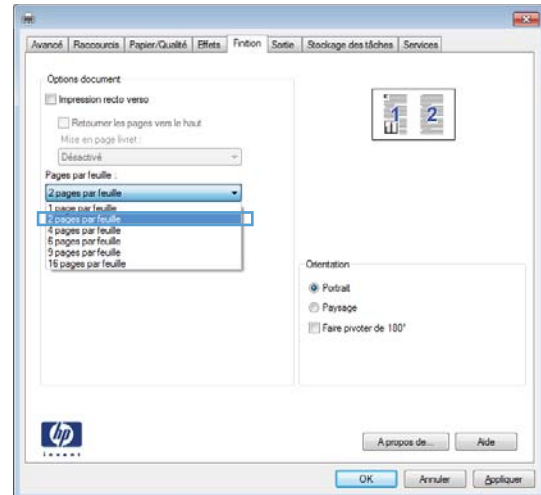

- Sélectionnez les options **Imprimer bordures de page**, **Ordre des pages** et **Orientation** appropriées.

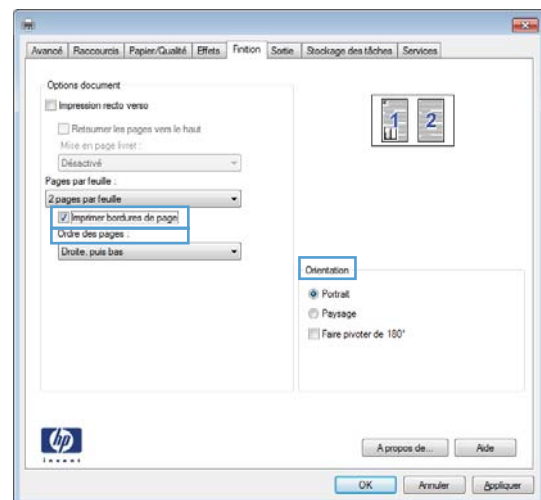

Sélectionner l'orientation de la page (Windows)

- Dans le logiciel, sélectionnez l'option **Imprimer**.
- Sélectionnez le produit, puis cliquez sur le bouton **Propriétés** ou **Préférences**.

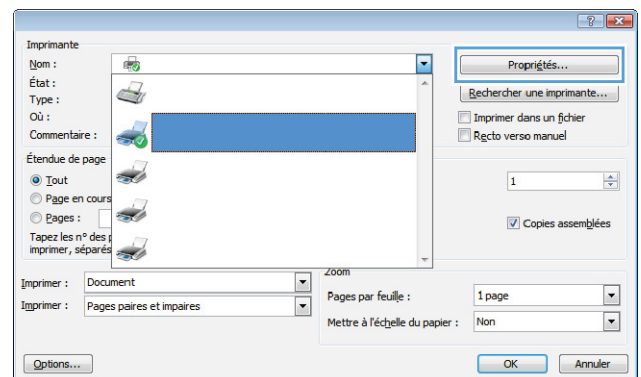

3. Cliquez sur l'onglet **Finition**.

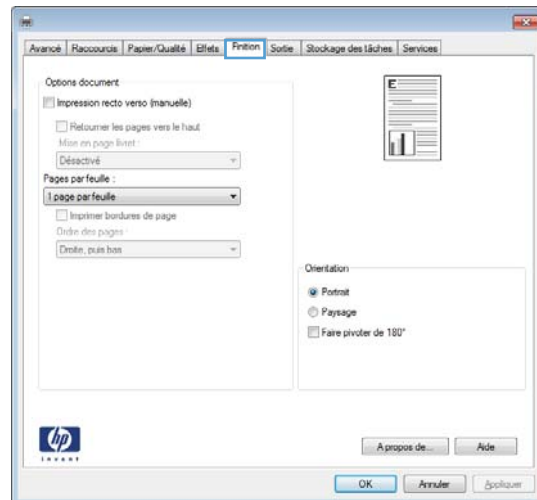

4. Dans la zone **Orientation**, sélectionnez l'option **Portrait** ou **Paysage**.

Pour imprimer la page à l'envers, sélectionnez l'option **Faire pivoter de 180°**.

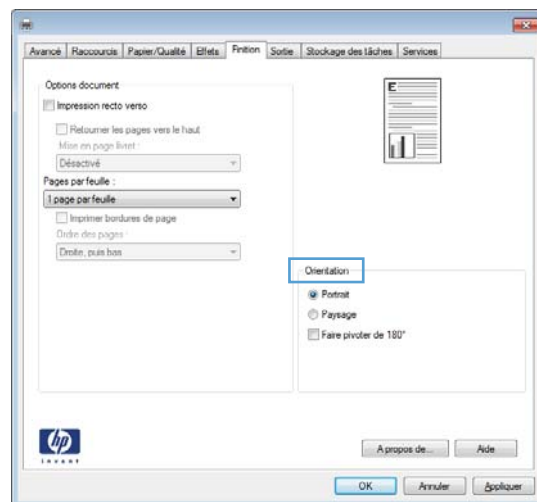

Sélectionner le type de papier (Windows)

1. Dans le logiciel, sélectionnez l'option **Imprimer**.
2. Sélectionnez le produit, puis cliquez sur le bouton **Propriétés** ou **Préférences**.

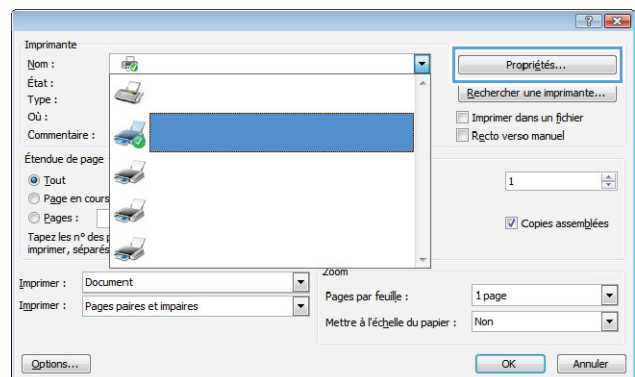

3. Cliquez sur l'onglet **Papier/Qualité**.

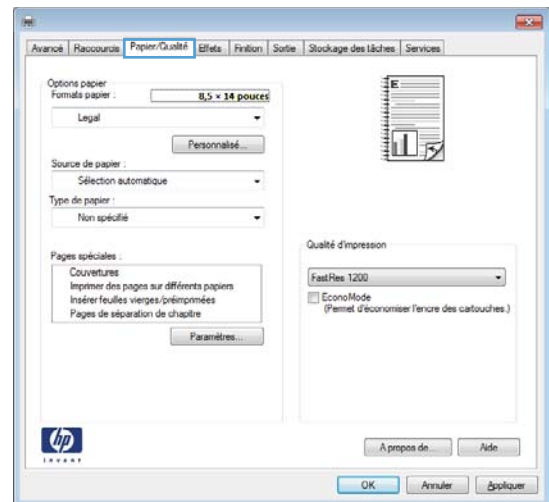

4. Dans la liste déroulante **Type de papier**, cliquez sur l'option **Plus...**

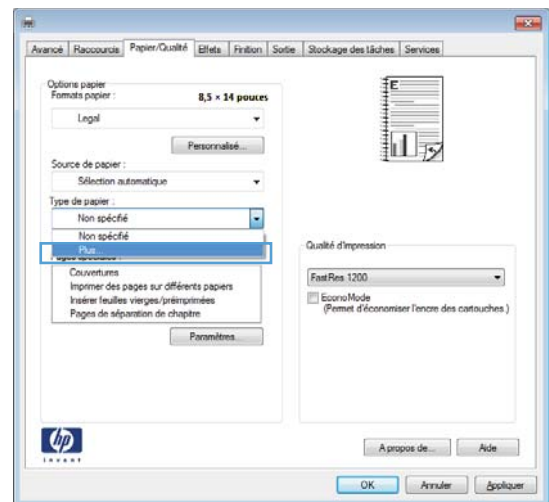

- Sélectionnez la catégorie de types de papier qui décrit le mieux votre papier.

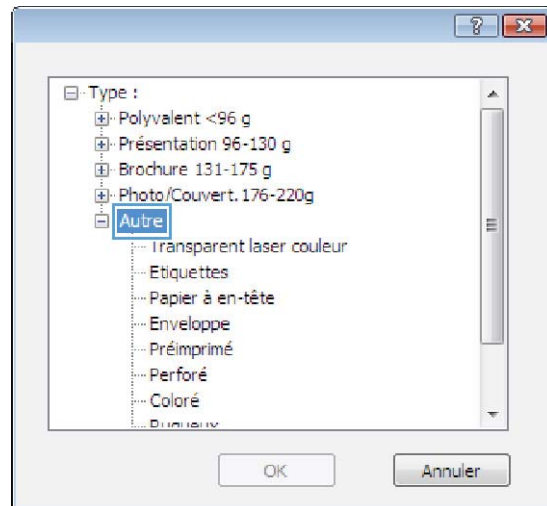

- Sélectionnez l'option pour le type de papier que vous utilisez et cliquez sur le bouton **OK**.

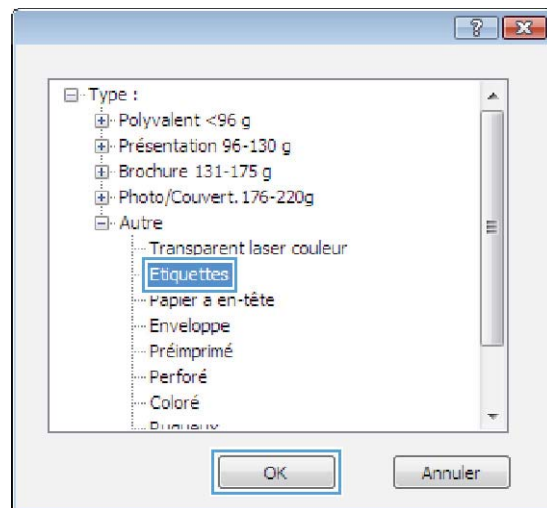

Imprimer la première ou la dernière page sur un papier différent (Windows)

- Dans le logiciel, sélectionnez l'option **Imprimer**.
- Sélectionnez le produit, puis cliquez sur le bouton **Propriétés** ou **Préférences**.

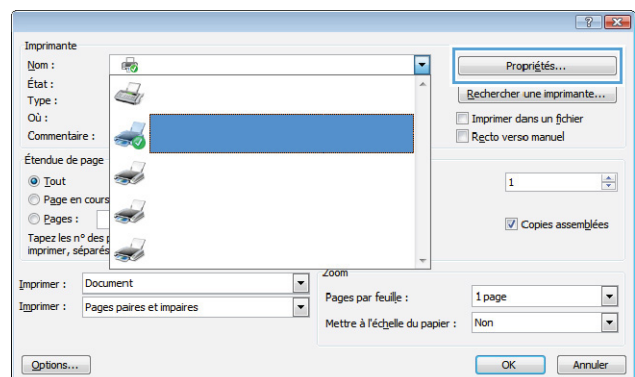

3. Cliquez sur l'onglet **Papier/Qualité**.

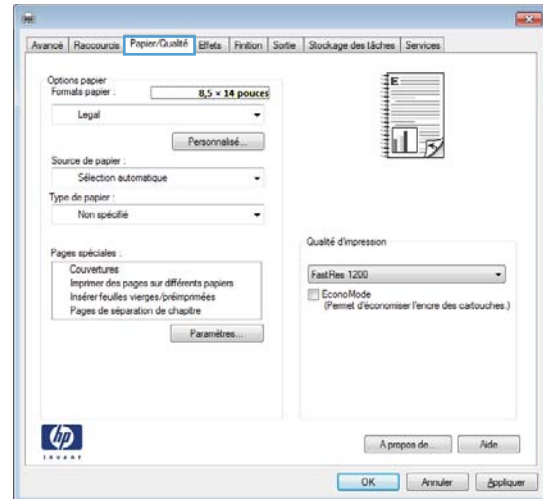

4. Cochez la case **Imprimer des pages sur différents papiers** et sélectionnez les paramètres requis pour la couverture, les autres pages et le revers.

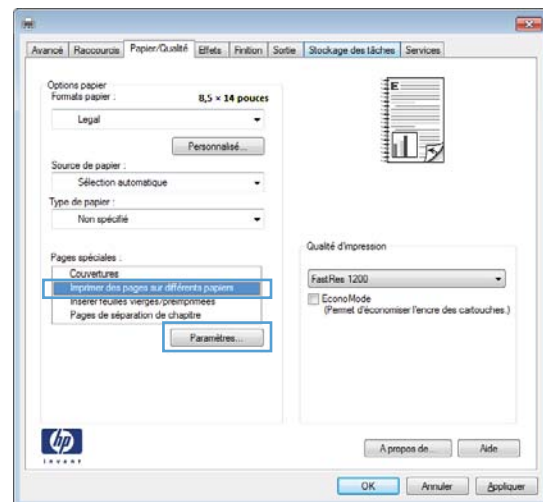

Mettre un document à l'échelle du papier (Windows)

1. Dans le logiciel, sélectionnez l'option **Imprimer**.
2. Sélectionnez le produit, puis cliquez sur le bouton **Propriétés** ou **Préférences**.

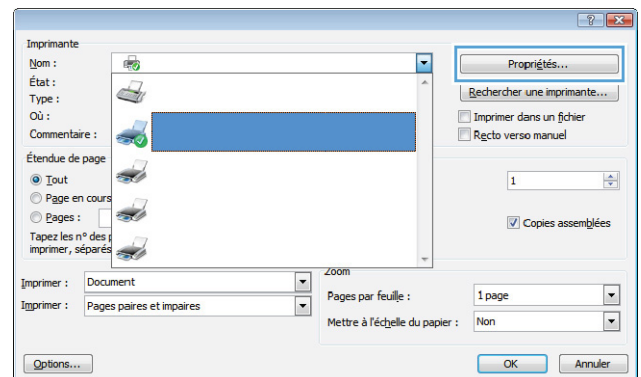

3. Cliquez sur l'onglet **Effets**.

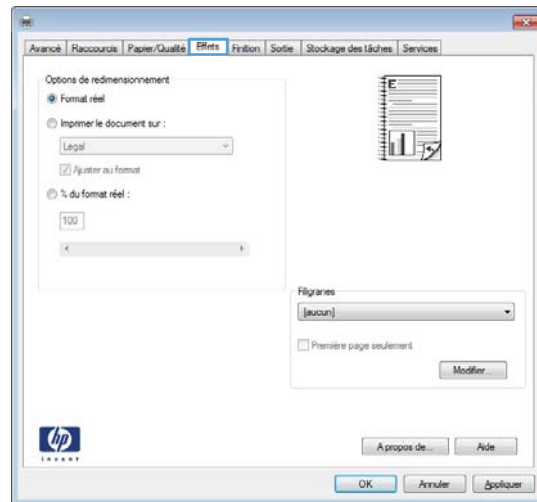

4. Sélectionnez l'option **Imprimer document sur**, puis sélectionnez un format dans la liste déroulante.

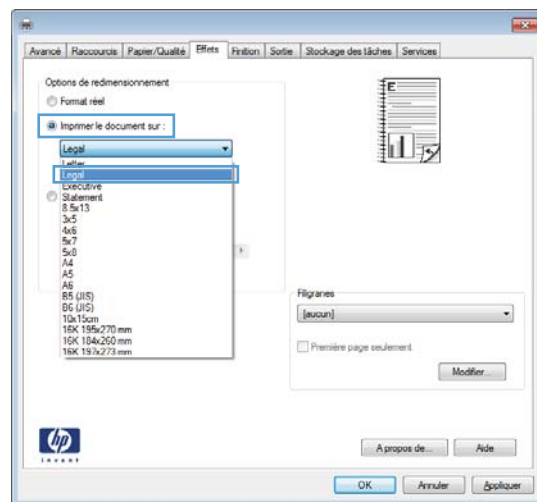

Créer un livret (Windows)

1. Dans le logiciel, sélectionnez l'option **Imprimer**.
2. sélectionnez le produit, puis cliquez sur le bouton **Propriétés** ou **Préférences**.

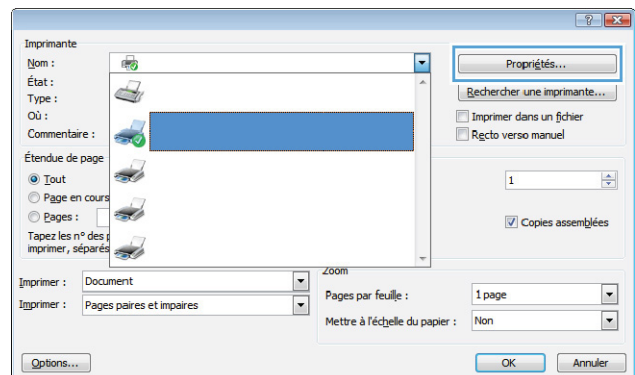

3. Cliquez sur l'onglet **Finition**.

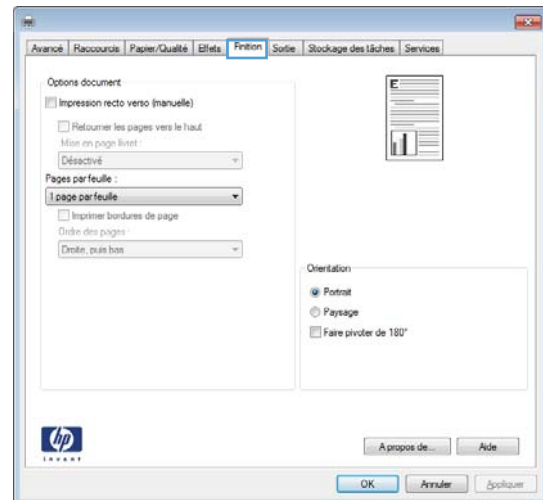

4. Cochez la case **Impression recto verso (manuelle)**.

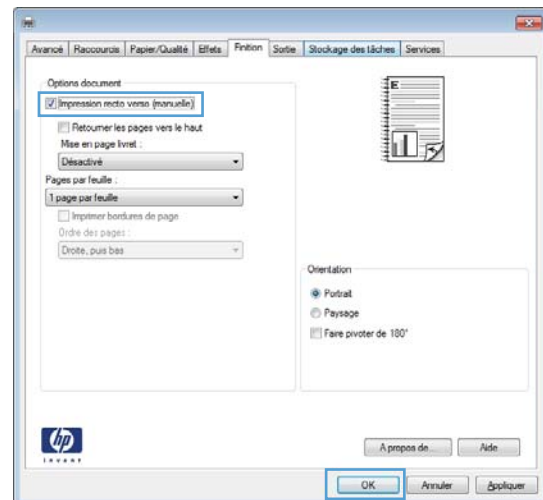

5. Dans la liste déroulante **Mise en page livret**, sélectionnez une option de reliure. L'option **Pages par feuille** passe automatiquement à **2 pages par feuille**.

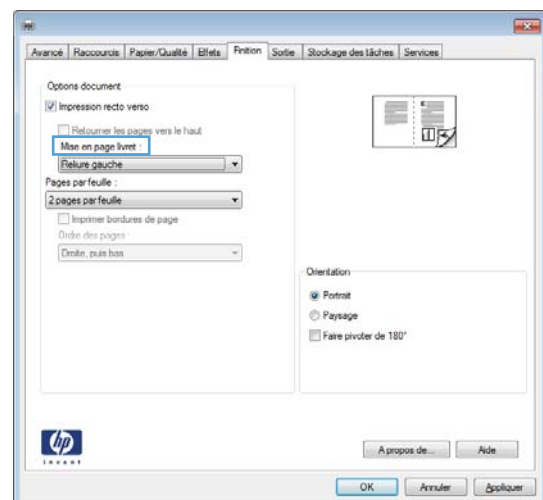

Imprimer des tâches pour Mac OS X

Utiliser un préréglage d'impression (Mac OS X)

1. Dans le menu **Fichier**, cliquez sur l'option **Imprimer**.
2. Dans le menu **Imprimante**, sélectionnez ce produit.
3. Dans le menu **Préréglages**, sélectionnez le préréglage d'impression.



REMARQUE : Pour utiliser les paramètres par défaut du pilote d'impression, sélectionnez l'option **standard**.

Créer un préréglage d'impression (Mac OS X)

Utilisez les préréglages d'impression pour enregistrer les paramètres actuels du pilote d'imprimante, en vue d'une utilisation ultérieure.

1. Dans le menu **Fichier**, cliquez sur l'option **Imprimer**.
2. Dans le menu **Imprimante**, sélectionnez ce produit.
3. Sélectionnez les paramètres d'impression que vous souhaitez enregistrer afin de les réutiliser.
4. Dans le menu **Préréglages**, cliquez sur l'option **Enregistrer sous...** et saisissez un nom pour le préréglage.
5. Cliquez sur le bouton **OK**.

Impression recto verso (Mac OS X)

1. Insérez suffisamment de papier dans l'un des bacs.
2. Dans le menu **Fichier**, cliquez sur l'option **Imprimer**.
3. Ouvrez le menu **Finition** et cliquez sur l'onglet **Recto verso manuel**, ou ouvrez le menu **Recto verso manuel**.
4. Cliquez sur la boîte **Recto verso manuel** et sélectionnez une option de reliure.
5. Cliquez sur le bouton **Imprimer**. Avant de replacer la pile dans le bac 1 pour imprimer la seconde moitié, suivez les instructions affichées dans la fenêtre contextuelle qui s'affiche à l'écran de l'ordinateur.
6. Retirez du produit tout le papier vierge présent dans le bac 1.
7. Insérez la pile imprimée face vers le haut et bord inférieur alimenté en premier dans le bac 1 de l'imprimante.
8. Si un message apparaît sur le panneau de commande, appuyez sur l'un des boutons pour continuer.

Imprimer plusieurs pages sur une même feuille de papier (Mac OS X)

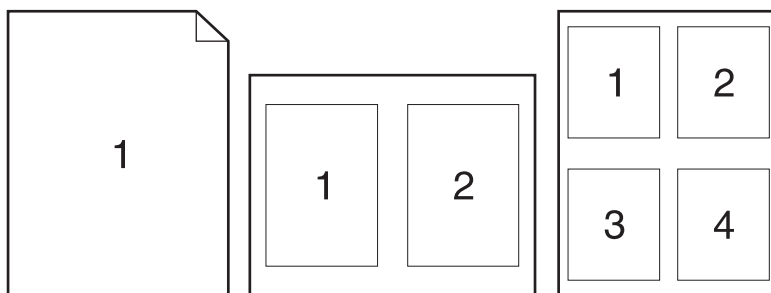

1. Dans le menu **Fichier**, cliquez sur l'option **Imprimer**.
2. Dans le menu **Imprimante**, sélectionnez ce produit.
3. Ouvrez le menu **Disposition**.
4. Dans le menu **Pages par feuille**, sélectionnez le nombre de pages que vous souhaitez imprimer sur chaque feuille (1, 2, 4, 6, 9 ou 16).
5. Dans la partie **Sens de la disposition**, sélectionnez l'ordre et le positionnement des pages sur la feuille.
6. Dans le menu **Bordures**, sélectionnez le type de bordure à imprimer autour de chaque page sur la feuille.

Sélectionner l'orientation de la page (Mac OS X)

1. Dans le menu **Fichier**, cliquez sur l'option **Imprimer**.
2. Dans le menu **Imprimante**, sélectionnez ce produit.
3. Dans le menu **Copies et pages**, cliquez sur le bouton **Mise en page**.
4. Cliquez sur l'icône représentant l'orientation de page souhaitée, puis cliquez sur le bouton **OK**.

Sélectionner le type de papier (Mac OS X)

1. Dans le menu **Fichier**, cliquez sur l'option **Imprimer**.
2. Dans le menu **Imprimante**, sélectionnez ce produit.
3. Ouvrez le menu **Finition**.
4. Sélectionnez un type dans la liste déroulante **Type de support**.
5. Cliquez sur le bouton **Imprimer**.

Imprimer une page de couverture (Mac OS X)

1. Dans le menu **Fichier**, cliquez sur l'option **Imprimer**.
2. Dans le menu **Imprimante**, sélectionnez ce produit.
3. Ouvrez le menu **Page de garde** et sélectionnez l'emplacement où vous souhaitez imprimer la page de couverture. Cliquez sur le bouton **Document après** ou sur le bouton **Document avant**.
4. Dans le menu **Type de la couverture**, sélectionnez le message que vous souhaitez imprimer sur la page de couverture.



REMARQUE : Pour imprimer une page de couverture vierge, sélectionnez l'option **standard** dans le menu **Type de la couverture**.

Mettre un document à l'échelle du papier (Mac OS X)

1. Dans le menu **Fichier**, cliquez sur l'option **Imprimer**.
2. Dans le menu **Imprimante**, sélectionnez ce produit.
3. Ouvrez le menu **Gestion du papier**.
4. Dans la partie **Format du papier de destination**, cliquez sur la boîte **Ajustement au format du papier** et sélectionnez le format dans la liste déroulante.

Créer un livret (Mac OS X)

1. Dans le menu **Fichier**, cliquez sur l'option **Imprimer**.
2. Dans le menu **Imprimante**, sélectionnez ce produit.
3. Ouvrez le menu **Recto verso manuel**.
4. Cliquez sur la case **Recto verso manuel**.
5. Ouvrez le menu **Impression de livret**.
6. Cliquez sur la boîte **Sortie sous forme de livret** et sélectionnez une option de reliure.
7. Sélectionnez un format de papier.

Tâches d'impression supplémentaires (Windows)

Annuler une tâche d'impression (Windows)

1. Si l'impression est en cours, vous pouvez l'annuler en appuyant sur le bouton Annuler **X** sur le panneau de commande du produit.



REMARQUE : Si vous appuyez sur le bouton Annuler **X** la tâche d'impression en cours est supprimée. Si plusieurs processus sont en cours d'exécution et que vous appuyez sur le bouton Annuler **X**, c'est le processus affiché sur le panneau de commande qui est effacé.

2. Vous pouvez également annuler une tâche d'impression à partir d'un logiciel ou d'une file d'attente d'impression.
 - **Logiciel :** Généralement, une boîte de dialogue apparaît brièvement sur l'écran de l'ordinateur. Elle permet d'annuler la tâche d'impression.
 - **File d'impression Windows :** Si une tâche d'impression est en attente dans une file d'attente (en mémoire) ou un spouleur d'impression, supprimez-le ici.
 - **Windows XP, Server 2003 ou Server 2008 :** cliquez sur **Démarrer**, sur **Paramètres**, puis sur **Imprimantes et télécopieurs**. Double-cliquez sur l'icône du produit pour ouvrir la fenêtre, cliquez avec le bouton droit de la souris sur la tâche à annuler, puis cliquez sur **Annuler**.
 - **Windows Vista :** cliquez sur **Démarrer**, sur **Panneau de configuration** puis, sous **Matériel et audio**, cliquez sur **Imprimante**. Double-cliquez sur l'icône du produit pour ouvrir la fenêtre, cliquez avec le bouton droit de la souris sur la tâche à annuler, puis cliquez sur **Annuler**.
 - **Windows 7 :** Cliquez sur **Démarrer**, puis sur **Périphériques et imprimantes**. Double-cliquez sur l'icône du produit pour ouvrir la fenêtre, cliquez avec le bouton droit de la souris sur la tâche à annuler, puis cliquez sur **Annuler**.

Sélectionner le format de papier (Windows)

1. Dans le logiciel, sélectionnez l'option **Imprimer**.
2. Sélectionnez le produit, puis cliquez sur le bouton **Propriétés** ou **Préférences**.
3. Cliquez sur l'onglet **Papier/Qualité**.
4. Sélectionnez un format dans la liste déroulante **Format papier**.

Sélectionner un format de papier personnalisé (Windows)

1. Dans le logiciel, sélectionnez l'option **Imprimer**.
2. Sélectionnez le produit, puis cliquez sur le bouton **Propriétés** ou **Préférences**.
3. Cliquez sur l'onglet **Papier/Qualité**.
4. Cliquez sur le bouton **Personnalisé**.

5. Donnez un nom au format personnalisé et spécifiez ses dimensions.
 - La largeur est le bord court du papier.
 - La longueur est le bord long du papier.



REMARQUE : Chargez toujours le papier bord court en premier dans les bacs.

6. Cliquez sur le bouton **Enregistrer**, puis sur **Fermer**.

Imprimer des filigranes (Windows)

1. Dans le logiciel, sélectionnez l'option **Imprimer**.
2. Sélectionnez le produit, puis cliquez sur le bouton **Propriétés** ou **Préférences**.
3. Cliquez sur l'onglet **Effets**.
4. Sélectionnez un filigrane dans la liste déroulante **Filigranes**.

Sinon, pour ajouter un nouveau filigrane à la liste, cliquez sur le bouton **Edit**. Définissez les paramètres du filigrane, puis cliquez sur le bouton **OK**.

5. Pour imprimer le filigrane uniquement sur la première page, sélectionnez la case **Première page uniquement**. Dans le cas contraire, le filigrane est imprimé sur chaque page.

Tâches d'impression supplémentaires (MAC OS X)

Annuler une tâche d'impression (Mac)

1. Si l'impression est en cours, vous pouvez l'annuler en appuyant sur le bouton Annuler **X** sur le panneau de commande du produit.



REMARQUE : si vous appuyez sur le bouton Annuler **X** la tâche d'impression en cours est supprimée. Si plusieurs tâches d'impression sont en attente, c'est la tâche d'impression affichée sur le panneau de commande du produit qui est effacée lorsque vous appuyez sur le bouton Annuler **X**.

2. Vous pouvez également annuler une tâche d'impression à partir d'un logiciel ou d'une file d'attente d'impression.
 - **Logiciel :** Généralement, une boîte de dialogue apparaît brièvement sur l'écran de l'ordinateur. Elle permet d'annuler la tâche d'impression.
 - **File d'attente Mac :** ouvrez la file d'impression en double-cliquant sur l'icône du produit sur le Dock. Sélectionnez la tâche d'impression et cliquez sur **Supprimer**.

Sélectionner le format de papier (Mac OS X)

1. Dans le menu **Fichier**, cliquez sur l'option **Imprimer**.
2. Dans le menu **Imprimante**, sélectionnez ce produit.
3. Dans le menu **Copies et pages**, cliquez sur le bouton **Mise en page**.
4. Sélectionnez un format dans la liste déroulante **Format de papier**, puis cliquez sur le bouton **OK**.

Sélectionner un format de papier personnalisé (Mac)

1. Dans le menu **Fichier**, cliquez sur l'option **Imprimer**.
2. Dans le menu **Imprimante**, sélectionnez ce produit.
3. Dans le menu **Copies et pages**, cliquez sur le bouton **Mise en page**.
4. Dans la liste déroulante **Format de papier**, sélectionnez l'option **Gestion des formats personnalisés**.
5. Indiquez les dimensions pour le format de page, puis cliquez sur le bouton **OK**.

Imprimer des filigranes (Mac OS X)

1. Dans le menu **Fichier**, cliquez sur l'option **Imprimer**.
2. Dans le menu **Imprimante**, sélectionnez ce produit.
3. Ouvrez le menu **Filigranes**.

4. Dans le menu **Mode**, sélectionnez le type de filigranes à utiliser. Sélectionnez l'option **Filigrane** afin d'imprimer un message semi-transparent. Sélectionnez l'option **Superposition** afin d'imprimer un message non transparent.
5. Dans le menu **Pages**, sélectionnez si vous souhaitez imprimer le filigrane sur toutes les pages ou uniquement sur la première page.
6. Dans le menu **Texte**, sélectionnez l'un des messages standard ou sélectionnez l'option **Personnalisé** et saisissez un nouveau message dans la boîte.
7. Sélectionnez les options appropriées pour les paramètres restants.

Créer des impressions de qualité archivage

 **REMARQUE :** Cette fonctionnalité utilise plus de toner.

Cette fonction produit des sorties moins susceptibles de provoquer des traînées ou des tâches. Utilisez-la pour créer des documents que vous souhaitez préserver ou archiver.

Créer des impressions de qualité archive (panneau de commande LCD)

 **REMARQUE :** Cette section s'applique uniquement au modèle Imprimante couleur HP LaserJet Pro 200 M251n.

1. Sur le panneau de commande, appuyez sur le bouton **OK** pour ouvrir les différents menus.
2. Ouvrez les menus suivants :
 - **Service**
 - **Archiver impr.**
3. Sélectionnez l'option **Activé** ou **Désactivé** puis appuyez sur le bouton **OK**.

Créer des impressions de qualité archive (panneau de commande à écran tactile)

 **REMARQUE :** Cette section s'applique uniquement au modèle Imprimante couleur HP LaserJet Pro 200 M251nw.

1. Sur l'écran d'accueil du panneau de commande, appuyez sur le bouton Configuration .
2. Appuyez sur le menu **Service**.
3. Appuyez sur le bouton **Archiver impr.**, puis sur le bouton **Activé**.

Impression couleur

Utiliser l'option HP EasyColor

Si vous utilisez le pilote d'impression HP PCL 6 pour Windows, la technologie **HP EasyColor** améliore automatiquement les documents au contenu mixte imprimés à partir des applications Microsoft Office. Cette technologie numérise les documents et ajuste automatiquement les photographies au format .JPEG ou .PNG. La technologie **HP EasyColor** améliore l'intégralité de l'image en une seule fois plutôt que de la diviser en plusieurs morceaux, ce qui se traduit par une meilleure homogénéité des couleurs, des détails plus nets et une impression plus rapide.

Si vous utilisez le pilote d'impression HP Postscript pour Mac, la technologie **HP EasyColor** numérise tous les documents et ajuste automatiquement toutes les photographies avec les mêmes résultats photographiques améliorés.

Dans l'exemple suivant, les images de gauche ont été créées sans utiliser l'option **HP EasyColor**. Les images de droite exposent les améliorations résultant de l'utilisation de l'option **HP EasyColor**.



L'option **HP EasyColor** est activée par défaut dans le pilote d'impression HP PCL 6 et dans le pilote d'impression HP Postscript pour Mac. Vous n'avez donc pas besoin d'effectuer d'ajustements manuels des couleurs. Pour désactiver l'option afin d'ajuster les paramètres des couleurs manuellement, ouvrez l'onglet **Couleur** du pilote Windows ou l'onglet **Options de couleur/qualité** du pilote Mac, puis cliquez sur la case **HP EasyColor** afin de la décocher.

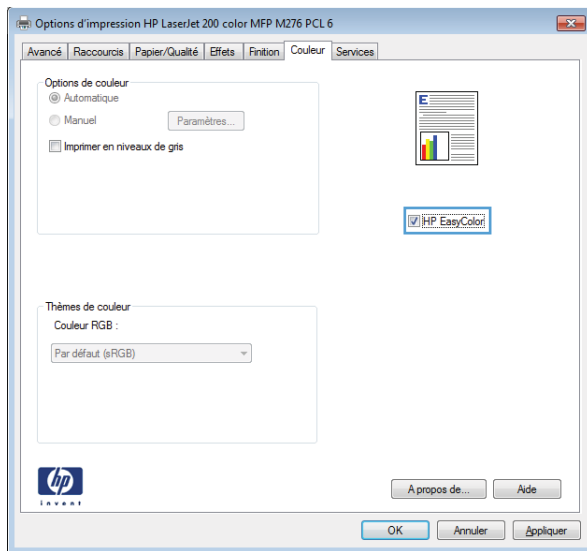

Modifier les options de couleur (Windows)

1. Dans le logiciel, sélectionnez l'option **Imprimer**.
2. sélectionnez le produit, puis cliquez sur le bouton **Propriétés** ou **Préférences**.

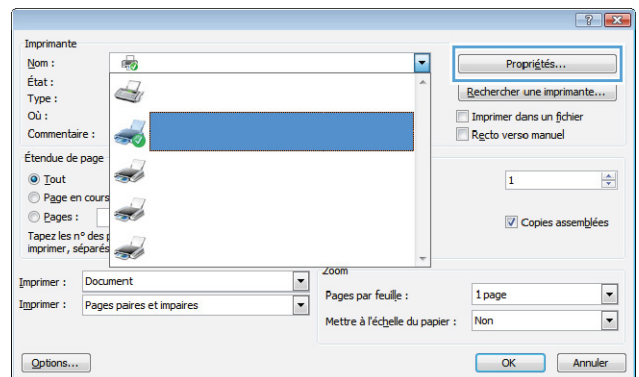

3. Cliquez sur l'onglet **Couleur**.

4. Cliquez sur le paramètre **Automatique** ou **Manuel**.

- Paramètre **Automatique** : Sélectionnez ce paramètre pour la plupart des tâches d'impression couleur.
- Paramètre **Manuel** : Sélectionnez ce paramètre pour définir des paramètres de couleurs indépendamment d'autres paramètres.

REMARQUE : Une modification manuelle des paramètres de couleur peut avoir un impact sur l'impression. HP recommande que seuls les spécialistes de graphiques couleur puissent modifier ces paramètres.

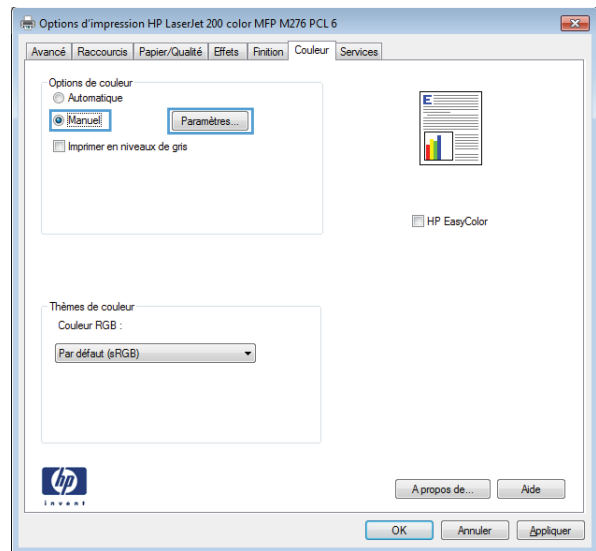

5. Cliquez sur l'option **Imprimer en niveaux de gris** pour imprimer un document couleur en noir et en nuances de gris. Utilisez cette option pour imprimer des documents couleur destinés à la photocopie ou à la télécopie. Vous pouvez également utiliser cette option pour imprimer des brouillons et pour économiser le toner couleur.

6. Cliquez sur le bouton **OK**.

Changer le thème de couleur d'une tâche d'impression (Windows)

1. Dans le logiciel, sélectionnez l'option **Imprimer**.
2. sélectionnez le produit, puis cliquez sur le bouton **Propriétés** ou **Préférences**.

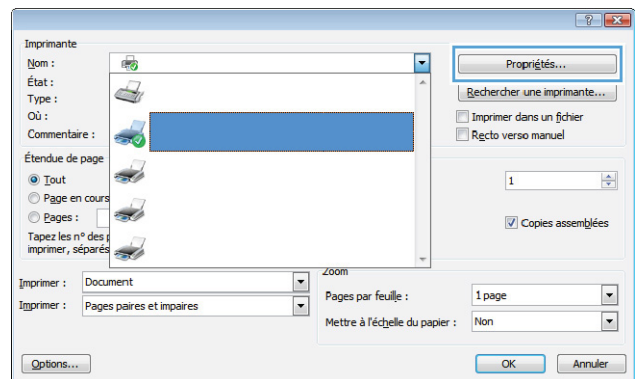

3. Cliquez sur l'onglet **Couleur**.
4. Sélectionnez un thème de couleur dans la liste déroulante **Thèmes de couleur**.
 - **Par défaut (sRGB)** : Ce thème indique à l'imprimante d'imprimer les données RVB en mode brut. Lorsque vous utilisez ce thème, gérez la couleur dans le logiciel ou dans le système d'exploitation pour obtenir un rendu correct.
 - **Couleurs vives** : L'imprimante augmente la saturation des couleurs dans les demi-tons. Utilisez ce thème pour l'impression de graphiques commerciaux.
 - **Photo** : La couleur RVB est interprétée par l'imprimante comme si elle était imprimée sur une photo à l'aide d'un mini-laboratoire numérique. Les couleurs rendues par l'imprimante sont plus profondes, plus saturées et sont différentes de celles du thème Par défaut (sRGB). Utilisez ce thème pour l'impression de photos.
 - **Photo (Adobe RGB 1998)** : Utilisez ce thème pour l'impression de photos numériques utilisant l'espace de couleurs AdobeRGB au lieu de l'espace sRGB. Désactivez la gestion des couleurs dans le logiciel lorsque vous utilisez ce thème.
 - **Aucun** : Aucun thème de couleur n'est utilisé.

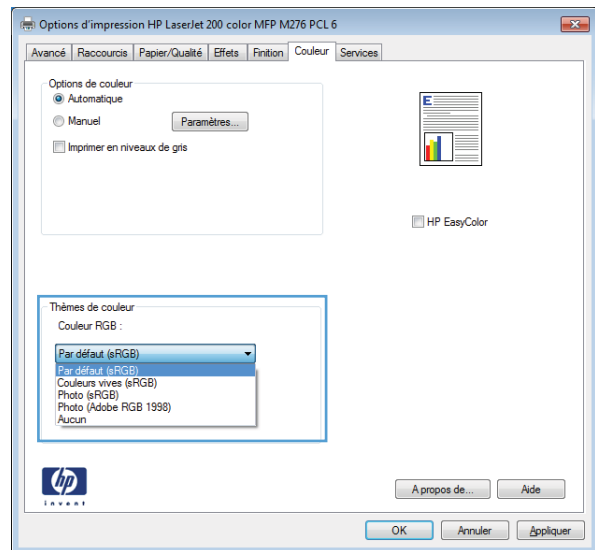

Modifier les options de couleur (Mac OS X)

1. Dans le menu **Fichier**, cliquez sur l'option **Imprimer**.
2. Dans le menu **Imprimante**, sélectionnez ce produit.
3. Ouvrez le menu **Options de couleur/qualité**.
4. Ouvrez le menu **Avancés**.
5. Réglez les paramètres relatifs au texte, aux graphiques et aux images.

Options de couleur manuelles

Utilisez les options de couleur manuelles pour régler les options de **Gris neutres**, **Demi-teinte** et le **Contrôle du bord** pour le texte, les graphiques et les photographies.

Tableau 3-1 Options de couleur manuelles

Description de la configuration	Options de configuration
<p>Contrôle du bord</p> <p>Le paramètre Contrôle du bord détermine le rendu des bords. Ce paramètre a deux composantes : simili adaptable et recouvrement. Le simili adaptable augmente la précision du contour. Le recouvrement réduit l'effet des défauts de repérage du plan de couleur en faisant se chevaucher légèrement les contours des objets adjacents.</p>	<ul style="list-style-type: none">• Désactivé désactive le recouvrement et le simili adaptable.• Clair définit le recouvrement sur un niveau minimal. Le simili adaptable est activé.• Normale règle le recouvrement à un niveau moyen. Le simili adaptable est activé.• Maximum est le paramètre de recouvrement le plus prononcé. Le simili adaptable est activé.
<p>Demi-teintes</p> <p>Les options Demi-teintes agissent sur la netteté et la résolution des impressions couleur.</p>	<ul style="list-style-type: none">• Le paramètre Lisse offre de meilleurs résultats pour les grandes zones d'impression unies et améliore la qualité d'impression des photos en lissant les dégradés de couleur. Sélectionnez cette option lorsque vous privilégiez les zones unies et lisses.• Le paramètre Détail est utile pour le texte et les graphiques nécessitant des lignes ou des couleurs bien distinctes, ou pour les images contenant des motifs ou dont le niveau de détail est élevé. Sélectionnez cette option lorsque vous privilégiez les bords nets et un niveau de détail élevé.
<p>Gris neutres</p> <p>Le paramètre Gris neutres permet de déterminer la méthode utilisée pour la création des couleurs grises des textes, des graphiques et des photos.</p>	<ul style="list-style-type: none">• Noir uniquement génère des couleurs neutres (gris et noir) en utilisant uniquement le toner noir. Vous êtes ainsi sûr de n'avoir que des couleurs neutres, sans dominante de couleur. Ce paramètre est recommandé pour les documents et les transparents en niveaux de gris.• Le paramètre 4 couleurs permet d'obtenir des couleurs neutres (gris et noir) à partir des quatre couleurs du toner. Cette méthode produit des dégradés et des transitions vers les autres couleurs plus lisses, ainsi que le noir le plus profond.

Correspondance des couleurs

Pour la plupart des utilisateurs, la meilleure méthode de correspondance des couleurs consiste à imprimer des couleurs sRVB.

Le processus consistant à faire correspondre les couleurs imprimées avec celles affichées sur l'écran de l'ordinateur est complexe car les imprimantes et les moniteurs utilisent différentes méthodes pour produire les couleurs. Les moniteurs les *affichent* en pixels lumineux basés sur le processus RGB (rouge, vert, bleu) tandis que les imprimantes les *impriment* à l'aide d'un processus CMJN (cyan, magenta, jaune et noir).

Plusieurs facteurs ont une incidence sur votre capacité à faire correspondre les couleurs imprimées et celles du moniteur :

- Supports d'impression
- Colorants de l'imprimante (encres ou toners, par exemple)
- Processus d'impression (technologie à jet d'encre, presse ou laser, par exemple)

- Luminosité ambiante
- Différences de perception des couleurs
- Applications
- Pilotes d'imprimante
- Systèmes d'exploitation informatiques
- Moniteurs
- Cartes vidéo et pilotes
- Environnement de fonctionnement (humidité, par exemple)

Gardez en mémoire ces facteurs si vous remarquez que les couleurs affichées à l'écran ne correspondent pas exactement à celles imprimées.

Imprimer un texte couleur en noir et blanc (Windows)

1. Dans le logiciel, sélectionnez l'option **Imprimer**.
2. Sélectionnez le produit, puis cliquez sur le bouton **Propriétés** ou **Préférences**.
3. Cliquez sur l'onglet **Papier/Qualité**.
4. Cochez la case **Imprimer tout le texte en noir**. Cliquez sur le bouton **OK**.

Utiliser HP ePrint

Utilisez HP ePrint pour imprimer des documents en les envoyant en tant que pièce jointe vers l'adresse électronique du produit, à partir de n'importe quel périphérique capable d'envoyer du courrier électronique.

 **REMARQUE :** Pour qu'il soit possible d'utiliser HP ePrint, le produit doit être connecté à un réseau câblé ou sans fil et avoir accès à Internet.

Utiliser HP ePrint (panneau de commande LCD)

 **REMARQUE :** Cette section s'applique uniquement au modèle Imprimante couleur HP LaserJet Pro 200 M251n.

1. Pour utiliser HP ePrint, vous devez d'abord activer les services Web HP.
 - a. Sur le panneau de commande, appuyez sur le bouton **OK** pour ouvrir les différents menus.
 - b. Sélectionnez le menu **HP = Services Web**, puis appuyez sur le bouton **OK**.
 - c. Sélectionnez l'option **Activer les Services Web**, puis appuyez sur le bouton **OK**.

À l'activation des services Web, le produit imprime une feuille d'informations incluant le code de l'imprimante et les instructions pour l'inscription à www.hpeprintcenter.com.
 2. Une fois votre produit enregistré, utilisez le site Web HP ePrintCenter pour définir les paramètres de sécurité et pour configurer les paramètres d'impression par défaut pour toutes les tâches HP ePrint envoyées à cette imprimante.
 - a. Accédez au site www.hpeprintcenter.com.
 - b. Cliquez sur **Identifiez-vous** et entrez vos informations d'identification ePrintCenter HP ou inscrivez-vous sur un nouveau compte.
 - c. Sélectionnez votre produit dans la liste ou cliquez **+ Ajout d'imprimante** pour l'ajouter. Pour ajouter un produit, vous avez besoin du code de l'imprimante, qui est le segment de l'adresse e-mail du produit qui se trouve devant le symbole @.

 **REMARQUE :** Ce code n'est valable que pour 24 heures à partir du moment où vous activez les services Web HP. Lors de son expiration, suivez les instructions pour activer les services Web HP à nouveau et obtenir un nouveau code.
 - d. Pour éviter que votre produit n'imprime des documents non désirés, cliquez sur **Paramètres ePrint** et cliquez sur l'onglet **Expéditeurs autorisés**. Cliquez sur **Expéditeurs autorisés seulement** et ajoutez les adresses électroniques à partir desquelles vous souhaitez autoriser les tâches ePrint.
 - e. Pour configurer les paramètres par défaut pour tous les emplois ePrint envoyé à ce produit, cliquez sur **Paramètres ePrint** cliquez sur **Options d'impression** et sélectionnez les paramètres que vous souhaitez utiliser.
3. Pour imprimer un document, envoyez-le en pièce jointe par courrier électronique vers l'adresse électronique du produit.

Utiliser HP ePrint (panneau de commande à écran tactile)

 **REMARQUE :** Cette section s'applique uniquement au modèle Imprimante couleur HP LaserJet Pro 200 M251nw.

1. Pour utiliser HP ePrint, vous devez d'abord activer les services Web HP.
 - a. Sur l'écran d'accueil du panneau de commande, appuyez sur le bouton Services Web .
 - b. Touchez le bouton **Activer les Services Web**.

À l'activation des services Web, le produit imprime une feuille d'informations incluant le code de l'imprimante et les instructions pour l'inscription à www.hpeprintcenter.com.
2. Une fois votre produit enregistré, utilisez le site Web HP ePrintCenter pour définir les paramètres de sécurité et pour configurer les paramètres d'impression par défaut pour toutes les tâches HP ePrint envoyées à cette imprimante.
 - a. Accédez au site www.hpeprintcenter.com.
 - b. Cliquez sur **Identifiez-vous** et entrez vos informations d'identification ePrintCenter HP ou inscrivez-vous sur un nouveau compte.
 - c. Sélectionnez votre produit dans la liste ou cliquez sur **+ Ajout d'imprimante** pour l'ajouter. Pour ajouter un produit, vous avez besoin du code de l'imprimante, qui est le segment de l'adresse e-mail du produit qui se trouve devant le symbole @.

 **REMARQUE :** Ce code n'est valable que pour 24 heures à partir du moment où vous activez les services Web HP. Lors de son expiration, suivez les instructions pour activer les services Web HP à nouveau et obtenir un nouveau code.

 - d. Pour éviter que votre produit n'imprime des documents non désirés, cliquez sur **Paramètres ePrint** et cliquez sur l'onglet **Expéditeurs autorisés**. Cliquez sur **Expéditeurs autorisés seulement** et ajoutez les adresses électroniques à partir desquelles vous souhaitez autoriser les tâches ePrint.
 - e. Pour configurer les paramètres par défaut pour toutes les tâches ePrint envoyées à ce produit, cliquez sur **Paramètres ePrint**, sur **Options d'impression** et sélectionnez les paramètres que vous souhaitez utiliser.
3. Pour imprimer un document, envoyez-le en pièce jointe par courrier électronique vers l'adresse électronique du produit.

Utilisation du AirPrint

L'impression directe via Apple AirPrint est prise en charge par iOS 4.2 ou version ultérieure. AirPrint vous permet d'imprimer directement sur l'appareil depuis un iPad (iOS 4.2), un iPhone (3GS ou version ultérieure), ou un iPod Touch (troisième génération ou ultérieure) dans les applications suivantes :

- Mail
- Photos
- Safari
- Certaines applications tierces

Pour utiliser AirPrint, le produit doit être connecté à un réseau. Pour de plus amples informations sur AirPrint et sur les produits HP compatibles avec AirPrint, accédez à la page www.hp.com/go/airprint.



REMARQUE : Une mise à niveau du micrologiciel du produit peut être nécessaire pour utiliser AirPrint. Visitez le site Web www.hp.com/support/ljcolorm251series.

Impression directe par clé USB

 **REMARQUE :** Cette section s'applique uniquement au modèle Imprimante couleur HP LaserJet Pro 200 M251nw.

Ce produit dispose de la fonction d'impression directe par clé USB qui permet d'imprimer facilement des fichiers sans avoir à passer par un ordinateur. Le produit accepte les accessoires de stockage USB via le port USB situé à l'avant du produit. Vous pouvez imprimer les types de fichier suivants :

- .PDF
- .JPEG

1. Insérez la clé USB dans le port USB situé à l'avant du produit.

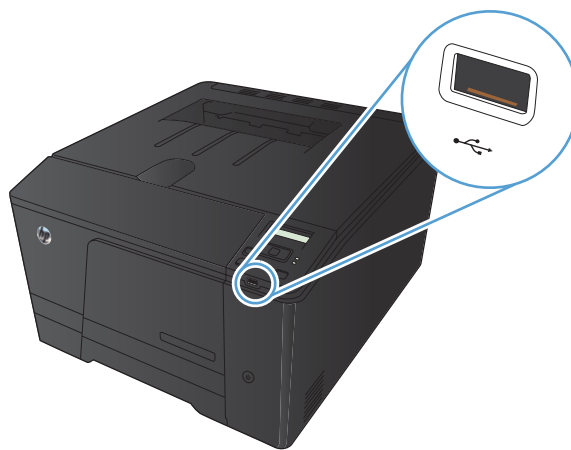

2. Le menu **Clé USB à mémoire flash** s'ouvre. Utilisez les boutons de direction pour parcourir les options.

- **Imprimer documents**
- **Afficher et imprimer photos**
- **Numériser vers une clé USB**

3. Pour imprimer un document, appuyez sur l'écran **Imprimer documents**, puis sur le nom du dossier dans la clé USB qui contient le document. Lorsque l'écran de résumé s'affiche, vous pouvez le toucher pour régler les paramètres. Appuyez sur le bouton **Imprimer** pour imprimer le document.

4. Pour imprimer des photos, appuyez sur l'écran **Afficher et imprimer photos**, puis sur l'image de prévisualisation pour chaque photo que vous voulez imprimer. Touchez le bouton **Terminé**. Lorsque l'écran de résumé s'affiche, vous pouvez le toucher pour régler les paramètres. Appuyez sur le bouton **Imprimer** pour imprimer les photos.
5. Récupérez la tâche imprimée dans le bac de sortie, puis retirez la clé USB.

4 Gestion et entretien du produit

- [Changer la connexion produit à l'aide de l'utilitaire HP Reconfiguration](#)
- [Utiliser les applications Services Web HP](#)
- [Configurer les paramètres réseau IP](#)
- [HP Device Toolbox \(Windows\)](#)
- [HP Utility pour Mac OS X](#)
- [HP Web Jetadmin](#)
- [Fonctions de sécurité du produit](#)
- [Paramètres du mode économique](#)
- [Imprimer lorsqu'une cartouche atteint la fin de sa durée de vie estimée](#)
- [Stockage et recyclage des consommables](#)
- [Instructions de remplacement](#)
- [Mise à niveau du micrologiciel](#)

Changer la connexion produit à l'aide de l'utilitaire HP Reconfiguration

Si vous utilisez déjà le produit et souhaitez changer la manière dont il est connecté, configurez la nouvelle connexion à l'aide de l'utilitaire HP Reconfiguration. Vous pouvez, par exemple, reconfigurer le produit pour utiliser une autre adresse sans fil, pour le connecter à un réseau câblé ou sans fil, ou pour passer d'une connexion réseau à une connexion USB. Vous pouvez modifier la configuration sans insérer le CD du produit. Une fois que vous avez sélectionné le type de connexion souhaité, le programme accède directement à la partie de la procédure d'installation du produit qu'il convient de modifier.

L'utilitaire HP Reconfiguration se trouve dans le groupe de programmes HP sur votre ordinateur.

Utiliser les applications Services Web HP

Plusieurs applications innovantes sont disponibles pour ce produit ; vous pouvez les télécharger directement sur Internet. Pour plus d'informations et pour télécharger ces applications, accédez au site Web HP ePrintCenter Web à l'adresse www.hpprintcenter.com.

Pour qu'il soit possible d'utiliser cette fonction, le produit doit être connecté à un ordinateur ou un réseau ayant accès à Internet. Les services Web HP doivent être activés sur le produit. Pour activer ces services, procédez comme suit :

Utiliser HP ePrint (panneau de commande LCD)

 **REMARQUE :** Cette section s'applique uniquement au modèle Imprimante couleur HP LaserJet Pro 200 M251n.

1. Depuis le panneau de commande, appuyez sur le bouton **OK**.
2. Sélectionnez le menu **HP = Services Web**, puis appuyez sur le bouton **OK**.
3. Sélectionnez le menu **Activer les Services Web**, puis appuyez sur le bouton **OK**.

Lorsque vous avez téléchargé une application du site Web HP ePrintCenter, elle est disponible dans le menu **Apps** sur le panneau de commande du produit.

Utiliser HP ePrint (panneau de commande à écran tactile)

 **REMARQUE :** Cette section s'applique uniquement au modèle Imprimante couleur HP LaserJet Pro 200 M251nw.

1. Sur l'écran d'accueil du panneau de commande, appuyez sur le bouton Services Web .
2. Touchez le bouton **Activer les Services Web**.

Lorsque vous avez téléchargé une application du site Web HP ePrintCenter, elle est disponible dans le menu **Apps** sur le panneau de commande du produit.

Configurer les paramètres réseau IP

Affichage ou modification des paramètres réseau

Utilisez le **HP Device Toolbox** pour afficher ou modifier les paramètres de configuration IP.

1. Imprimez une page de configuration puis recherchez l'adresse IP.
 - Si vous utilisez IPv4, l'adresse IP ne contient que des chiffres. Elle se présente sous le format suivant :
`xxx . xxx . xxx . xxx`
 - Si vous utilisez IPv6, l'adresse IP est une combinaison hexadécimale de caractères et de chiffres. Son format se présente sous la forme :
`xxxx : : xxxx : xxxx : xxxx : xxxx`
2. Ouvrez le **HP Device Toolbox** en cliquant sur le bouton **Démarrer**. Cliquez ensuite sur le groupe **Programmes** ou **Tous les programmes**, puis sur **HP**, sur la famille de produits, puis sur **HP Product Settings** (Paramètres des produits HP).
3. Cliquez sur l'onglet **Réseau** pour obtenir les informations sur le réseau. Vous pouvez modifier les paramètres en fonction de vos besoins.

Configuration manuelle des paramètres IPv4 TCP/IP via le panneau de commande

Configurer manuellement les paramètres IPv4 TCP/IP (panneau de commande LCD)



REMARQUE : Cette section s'applique uniquement au modèle Imprimante couleur HP LaserJet Pro 200 M251n.

1. Depuis le panneau de commande, appuyez sur le bouton **OK**.
2. Sélectionnez l'option **Configuration du réseau** à l'aide des flèches, puis appuyez sur le bouton **OK**.
3. Sélectionnez l'option **Configuration TCP/IP** à l'aide des flèches, puis appuyez sur le bouton **OK**.
4. Sélectionnez l'option **Manuel** à l'aide des flèches, puis appuyez sur le bouton **OK**.
5. Utilisez les touches alphanumériques pour entrer l'adresse IP, puis appuyez sur le bouton **OK**.
6. Si l'adresse IP est incorrecte, sélectionnez l'option **Non** à l'aide des flèches, puis appuyez sur le bouton **OK**. Répétez l'étape 5 avec l'adresse IP appropriée, puis pour les paramètres de masque de sous-réseau et de passerelle par défaut.

Configurer manuellement les paramètres IPv4 TCP/IP (panneau de commande à écran tactile)

 **REMARQUE :** Cette section s'applique uniquement au modèle Imprimante couleur HP LaserJet Pro 200 M251nw.

Utilisez le panneau de commande pour définir manuellement une adresse IPv4, un masque de sous-réseau et une passerelle par défaut.

1. Sur l'écran d'accueil du panneau de commande, appuyez sur le bouton Configuration .
2. Faites défiler les menus et choisissez **Configuration du réseau**.
3. Appuyez sur le menu **Configuration TCP/IP**, puis sur le bouton **Manuel**.
4. Utilisez le pavé numérique pour entrer l'adresse IP, puis appuyez sur le bouton **OK**. Appuyez sur le bouton **Oui** pour confirmer.
5. Utilisez le pavé numérique pour entrer le masque de sous-réseau, puis appuyez sur le bouton **OK**. Appuyez sur le bouton **Oui** pour confirmer.
6. Utilisez le pavé numérique pour entrer la passerelle par défaut, puis appuyez sur le bouton **OK**. Appuyez sur le bouton **Oui** pour confirmer.

Renommer le produit sur le réseau

Si vous voulez renommer le produit sur un réseau afin de l'identifier de manière univoque, utilisez le serveur Web intégré HP.

1. Pour ouvrir le serveur Web intégré HP, saisissez l'adresse IP du produit dans la barre d'adresse d'un navigateur Internet.

 **REMARQUE :** Vous pouvez également accéder au serveur Web intégré HP à partir de l'utilitaire HP Device Toolbox pour Windows ou HP Utility pour Mac OS X.

2. Ouvrez l'onglet **Systeme**.
3. Sur la page **Informations sur le périphérique**, le nom par défaut du produit apparaît dans le champ **Etat du périphérique**. Vous pouvez modifier ce nom pour identifier le produit de manière univoque.

 **REMARQUE :** Les autres champs de cette page sont facultatifs.

4. Cliquez sur le bouton **Appliquer** pour enregistrer les modifications.

Paramètres de vitesse de liaison et d'impression recto verso

 **REMARQUE :** Ces informations ne s'appliquent qu'aux réseaux Ethernet. Elles ne s'appliquent pas aux réseaux sans fil.

La vitesse de liaison et le mode de communication du serveur d'impression doivent correspondre à ceux du réseau. Dans la plupart des cas, laissez le produit en mode automatique. Des modifications inappropriées des paramètres de vitesse de liaison et d'impression recto verso risquent d'empêcher le produit de communiquer avec d'autres périphériques réseau. Si vous devez effectuer des modifications, utilisez le panneau de commande du produit.

 **REMARQUE :** Le paramètre doit correspondre au produit réseau auquel vous vous connectez (concentrateur, interrupteur, passerelle, routeur ou ordinateur).

 **REMARQUE :** Lorsque vous modifiez ces paramètres, le produit se met hors tension, puis de nouveau sous tension. N'effectuez des modifications que lorsque le produit est inactif.

Lier les paramètres de vitesse et d'impression recto verso (panneau de commande LCD)

 **REMARQUE :** Cette section s'applique uniquement au modèle Imprimante couleur HP LaserJet Pro 200 M251n.

1. Depuis le panneau de commande, appuyez sur le bouton **OK**.
2. Sélectionnez l'option **Configuration du réseau** à l'aide des flèches, puis appuyez sur le bouton **OK**.
3. Sélectionnez l'option **Vitesse de liaison** à l'aide des flèches, puis appuyez sur le bouton **OK**.
4. Appuyez sur les flèches pour sélectionner un des paramètres suivants.

Paramètre	Description
Automatique	Le serveur d'impression se configure automatiquement avec la vitesse de liaison et le mode de communication les plus élevés disponibles sur le réseau.
Semi 10T	10 Mbit/s, fonctionnement en semi-duplex.
Intégral 10T	10 Mbit/s, fonctionnement en duplex intégral.
Semi 100TX	100 Mbit/s, fonctionnement en semi-duplex.
Intégral 100TX	100 Mbit/s, fonctionnement en duplex intégral.

5. Appuyez sur le bouton **OK**. Le produit se met hors tension, puis de nouveau sous tension.

Lier les paramètres de vitesse et d'impression recto verso (panneau de commande à écran tactile)

 **REMARQUE :** Cette section s'applique uniquement au modèle Imprimante couleur HP LaserJet Pro 200 M251nw.

1. Sur l'écran d'accueil du panneau de commande, appuyez sur le bouton Configuration .
2. Faites défiler les menus et choisissez **Configuration du réseau**.
3. Appuyez sur le menu **Vitesse de liaison**.
4. Sélectionnez l'une des options suivantes.

Paramètre	Description
Automatique	Le serveur d'impression se configure automatiquement avec la vitesse de liaison et le mode de communication les plus élevés disponibles sur le réseau.
Semi 10T	10 Mbit/s, fonctionnement en semi-duplex.
Intégral 10T	10 Mbit/s, fonctionnement en duplex intégral.
Semi 100TX	100 Mbit/s, fonctionnement en semi-duplex.
Intégral 100TX	100 Mbit/s, fonctionnement en duplex intégral.

5. Appuyez sur le bouton **OK**. Le produit se met hors tension, puis de nouveau sous tension.

HP Device Toolbox (Windows)

Utilisez HP Device Toolbox pour Windows pour afficher ou modifier les paramètres du produit depuis votre ordinateur. Cet outil ouvre le serveur Web intégré HP pour le produit.



REMARQUE : cet outil est disponible uniquement si vous avez installé la version complète lors de l'installation du produit.

1. Cliquez sur le bouton **Démarrer**, puis sur **Programmes**.
2. Cliquez sur votre groupe de produits HP, puis cliquez sur l'élément **HP Device Toolbox**.

Onglet ou section	Description
Onglet Etat Fournit des informations sur le produit, son état et sa configuration.	<ul style="list-style-type: none">• Etat du périphérique : affiche l'état du produit et indique la durée de vie restante approximative des consommables HP.• Etat des consommables : indique le pourcentage approximatif de la durée de vie restante des consommables HP. La durée de vie restante réelle du consommable peut varier. Veillez à toujours disposer d'un consommable de remplacement afin de pouvoir en changer en temps voulu. Il n'est nécessaire de remplacer le consommable que si la qualité d'impression n'est plus acceptable.• Configuration du périphérique : indique les informations qui se trouvent sur la page de configuration du produit.• Network Summary (Synthèse réseau) : présente les informations qui se trouvent sur la page de configuration réseau du produit.• Rapports : permet d'imprimer les pages de configuration et d'état des consommables générées par le produit.• Journal d'utilisation des couleurs : affiche un rapport indiquant le nom d'utilisateur, le nom de l'application et des informations sur l'utilisation des couleurs en fonction de la tâche effectuée.• Journal des événements : affiche une liste des événements et erreurs du produit.• Bouton Support : fournit un lien vers la page d'informations produit.• bouton Acheter des consommables : fournit un lien vers une page sur laquelle vous pouvez commander des consommables pour le produit.

Onglet ou section	Description
<p>Onglet Système</p> <p>Permet de configurer le produit depuis votre ordinateur.</p>	<ul style="list-style-type: none"> • Informations sur le produit : fournit des informations de base sur le produit et la société. • Config. papier : permet de modifier les paramètres par défaut de gestion du papier pour le produit. • Qualité d'impression : permet de modifier les paramètres par défaut de qualité d'impression pour le produit, y compris les paramètres d'étalonnage. • Densité d'impression : Permet de modifier les valeurs de contrastes, surbrillances, demi-tons et ombres pour chaque consommable. • Types de papier : permet de configurer des modes d'impression qui correspondent aux types de papier acceptés par le produit. • Configuration système : permet de modifier les paramètres système par défaut pour le produit. • Service : permet de lancer la procédure de nettoyage du produit. • Sécurité du produit : permet de définir ou de modifier le mot de passe du produit. • Bouton Support : fournit un lien vers la page d'informations produit. • bouton Acheter des consommables : fournit un lien vers une page sur laquelle vous pouvez commander des consommables pour le produit. <p>REMARQUE : L'onglet Système peut être protégé par mot de passe. Si ce produit est situé sur un réseau, consultez toujours l'administrateur avant de modifier les paramètres de cet onglet.</p>
<p>Onglet Imprimer</p> <p>Vous permet de modifier les paramètres d'impression par défaut depuis votre ordinateur.</p>	<ul style="list-style-type: none"> • Impression : Modifier les paramètres d'impression par défaut du produit, comme le nombre de copies et l'orientation du papier. Ces options sont également disponibles via le panneau de commande. • PCL5c : Afficher et modifier les paramètres PCL5c. • PostScript : Afficher et modifier les paramètres PS.
<p>Onglet Réseau</p> <p>Vous permet de modifier les paramètres réseau de votre ordinateur.</p>	<p>Cet onglet permet aux administrateurs réseau de contrôler les paramètres réseau du produit lorsque ce dernier est connecté à un réseau IP. Cet onglet ne s'affiche pas si le produit est directement connecté à un ordinateur.</p>
<p>Onglet Services Web HP</p>	<p>Utilisez cet onglet pour définir et utiliser différents outils Web avec le produit.</p>

HP Utility pour Mac OS X

Utilisez HP Utility pour Mac OS X pour afficher ou modifier les paramètres du produit depuis votre ordinateur. Cet outil ouvre le serveur Web intégré HP pour le produit.

Vous pouvez utiliser HP Utility lorsque le produit est connecté à l'aide d'un câble USB ou est connecté à un réseau TCP/IP.

Ouverture de HP Utility

▲ Sur le Dock, cliquez sur **HP Utility**.

-ou-

Dans **Applications**, cliquez sur **Hewlett Packard**, puis sur **HP Utility**.

Caractéristiques de HP Utility

Utilisez HP Utility pour effectuer les tâches suivantes :

- Obtenir des informations sur l'état des consommables.
- Obtenir des informations sur le produit, la version du micrologiciel et le numéro de série par exemple.
- Imprimez une page de configuration.
- Configurer le format et le type de papier du bac.
- Transférer des fichiers et des polices de l'ordinateur au produit.
- Mettre à jour le micrologiciel du produit.
- Afficher la page d'utilisation de la couleur.

HP Web Jetadmin

HP Web Jetadmin est un outil primé leader sur le marché qui permet de gérer efficacement une grande variété de périphériques HP mis en réseau, comme des imprimantes, des appareils multifonction et des télénormiseurs. Cette solution unique vous permet d'installer, de surveiller, d'entretenir, de dépanner et de sécuriser à distance votre environnement d'impression et d'imagerie, ce qui améliore finalement la productivité de votre entreprise en vous aidant à gagner du temps, à contrôler les coûts et à protéger votre investissement.

Des mises à jour de HP Web Jetadmin sont régulièrement proposées pour pouvoir prendre en charge les fonctions spécifiques du produit. Consultez le site www.hp.com/go/webjetadmin et cliquez sur le lien **Self Help and Documentation** (Auto-Assistance et Documentation) pour en savoir plus sur les mises à jour.

 **REMARQUE :** Dans HP Web Jetadmin, les modules de périphériques peuvent être installés pour permettre la prise en charge de fonctions spécifiques du produit.

 **REMARQUE :** Le langage Java doit être activé sur les navigateurs. HP Web Jetadmin n'est pas pris en charge pour Mac OS X.

Fonctions de sécurité du produit

Le périphérique prend en charge des normes de sécurité et des protocoles recommandés qui aident à le sécuriser et à protéger les informations critiques présentes sur le réseau. Ces normes et protocoles simplifient également le contrôle et la maintenance du périphérique.

Pour plus d'informations sur les solutions d'imagerie et d'impression sécurisées HP, rendez-vous à l'adresse suivante : www.hp.com/go/secureprinting. Ce site Web propose des liens vers des livres blancs et FAQ sur les fonctions de sécurité.

Définition ou modification du mot de passe du produit

Utilisez le serveur Web intégré HP pour définir un mot de passe ou modifier un mot de passe existant d'un produit du réseau.

1. Pour ouvrir le serveur Web intégré HP, saisissez l'adresse IP du produit dans la barre d'adresse d'un navigateur Internet.



REMARQUE : Vous pouvez également accéder au serveur Web intégré HP à partir de l'utilitaire HP Device Toolbox pour Windows ou HP Utility pour Mac OS X.

2. Cliquez sur l'onglet **Paramètres**, puis sur le lien **Sécurité**.



REMARQUE : Si un mot de passe a déjà été défini, vous êtes invité à le taper. Tapez le mot de passe, puis cliquez sur le bouton **Appliquer**.

3. Saisissez le nouveau mot de passe dans les zones **Nouveau mot de passe** et **Vérifier le mot de passe**.
4. Au bas de la fenêtre, cliquez sur le bouton **Appliquer** pour enregistrer le mot de passe.

Paramètres du mode économique

Imprimer avec EconoMode

Ce produit est muni d'une option EconoMode pour l'impression des brouillons. L'utilisation d'EconoMode peut économiser du toner. Mais elle peut également réduire la qualité d'impression.

HP ne recommande pas une utilisation permanente de la fonction EconoMode. Si la fonction EconoMode est employée de manière permanente, il est possible que l'encre survive aux composants mécaniques de la cartouche. Si la qualité d'impression commence à se dégrader et n'est plus acceptable, envisagez le remplacement du toner.

 **REMARQUE :** Cette fonctionnalité est disponible avec le pilote d'imprimante PCL 6 pour Windows. Si vous ne possédez pas le pilote correspondant, vous pouvez quand même activer cette fonctionnalité en utilisant le serveur Web intégré HP.

1. Dans le logiciel, sélectionnez l'option **Imprimer**.
2. Sélectionnez le produit, puis cliquez sur le bouton **Propriétés** ou **Préférences**.
3. Cliquez sur l'onglet **Papier/Qualité**.
4. Cochez la case **EconoMode**.

Définir le délai de mise en veille

Définir le délai de mise en veille (panneau de commande LCD)

 **REMARQUE :** Cette section s'applique uniquement au modèle Imprimante couleur HP LaserJet Pro 200 M251n.

1. Sur le panneau de commande, appuyez sur le bouton **OK** pour ouvrir les différents menus.
2. Ouvrez les menus suivants :
 - **Configuration système**
 - **Paramètres d'énergie**
 - **Temps de veille**
3. Sélectionnez la durée du délai, puis appuyez sur le bouton **OK**.

 **REMARQUE :** La valeur par défaut est 15 minutes.

Définir le délai de mise en veille (panneau de commande à écran tactile)

 **REMARQUE :** Cette section s'applique uniquement au modèle Imprimante couleur HP LaserJet Pro 200 M251nw.

1. Sur l'écran d'accueil du panneau de commande, appuyez sur le bouton Configuration .
2. Ouvrez les menus suivants :
 - **Configuration système**
 - **Paramètres d'énergie**
 - **Temps de veille**
3. Sélectionnez la durée du délai de mise en veille.

 **REMARQUE :** La valeur par défaut est **15 minutes**.

Définir le délai de mise hors tension automatique

Définir le délai de mise hors tension automatique (panneau de commande LCD)

 **REMARQUE :** Cette section s'applique uniquement au modèle Imprimante couleur HP LaserJet Pro 200 M251n.

1. Sur le panneau de commande, appuyez sur le bouton **OK** pour ouvrir les différents menus.
2. Ouvrez les menus suivants :
 - **Configuration système**
 - **Paramètres d'énergie**
 - **Mise hors tension automatique**
 - **Délai mise hors tension auto**
3. Sélectionnez la durée du délai de mise en veille.

 **REMARQUE :** La valeur par défaut est **30 minutes**.

4. Le produit quitte automatiquement le mode d'économie d'énergie lorsqu'il reçoit des tâches ou lorsque vous appuyez sur un bouton du panneau de commande. Vous pouvez modifier les événements qui font sortir le produit de l'état de veille. Ouvrez les menus suivants :
 - **Configuration système**
 - **Paramètres d'énergie**
 - **Mise hors tension automatique**
 - **Événements de réveil**

Pour désactiver un événement de réveil, sélectionnez cet événement, puis l'option **Non**.

Définir le délai de mise hors tension automatique (panneau de commande à écran tactile)

 **REMARQUE :** Cette section s'applique uniquement au modèle Imprimante couleur HP LaserJet Pro 200 M251nw.

1. Sur l'écran d'accueil du panneau de commande, appuyez sur le bouton Configuration .
2. Ouvrez les menus suivants :
 - **Configuration système**
 - **Paramètres d'énergie**
 - **Mise hors tension automatique**
 - **Délai mise hors tension auto**
3. Sélectionnez la durée du délai de mise en veille.

 **REMARQUE :** La valeur par défaut est **30 minutes**.

4. Le produit quitte automatiquement le mode d'économie d'énergie lorsqu'il reçoit des tâches ou lorsque vous appuyez sur un bouton du panneau de commande. Vous pouvez modifier les événements qui font sortir le produit de l'état de veille. Ouvrez les menus suivants :
 - **Configuration système**
 - **Paramètres d'énergie**
 - **Mise hors tension automatique**
 - **Evénements de réveil**

Pour désactiver un événement de réveil, sélectionnez cet événement, puis l'option **Non**.

Imprimer lorsqu'une cartouche atteint la fin de sa durée de vie estimée

Les notifications en lien avec les consommables sont communiquées sur le panneau de commande du produit, par le biais des Desktop Alerts (alertes sur le bureau), des logiciels et des alertes réseau.

Un message **<consommable> bas**, où <consommable> représente la cartouche d'impression couleur : Lorsque le niveau d'un consommable est bas, le produit vous en avertit. La durée de vie restante effective peut varier. Veillez à toujours disposer d'une cartouche de remplacement afin de pouvoir en changer en temps voulu. Le consommable ne doit pas nécessairement être remplacé immédiatement.

Un message **<consommable> très bas** : Lorsque le niveau d'un consommable est très bas, le produit vous en avertit. La durée de vie restante effective peut varier. Veillez à toujours disposer d'une cartouche de remplacement afin de pouvoir en changer en temps voulu. Il n'est pas nécessaire de remplacer le consommable à ce stade si la qualité d'impression reste acceptable. Lorsqu'un consommable HP atteint un niveau **Très bas**, la garantie de protection Premium d'HP pour ce consommable prend fin.

Des problèmes de qualité d'impression peuvent survenir si vous utilisez un toner dont la durée de vie estimée arrive à expiration. Il n'est nécessaire de remplacer le consommable à ce stade que si la qualité d'impression n'est plus acceptable.

 **REMARQUE :** L'utilisation du paramètre **Continuer** permet d'imprimer au-delà du niveau très bas sans action de l'utilisateur et peut entraîner une qualité d'impression non satisfaisante.

Activer ou désactiver les paramètres au niveau Très bas à partir (panneau de commande LCD)

 **REMARQUE :** Cette section s'applique uniquement au modèle Imprimante couleur HP LaserJet Pro 200 M251n.

Vous pouvez activer ou désactiver le paramètre par défaut à tout moment et vous n'avez pas à le réactiver lorsque vous installez un nouveau toner.

1. Sur le panneau de commande, appuyez sur le bouton **OK** pour ouvrir les différents menus.
2. Ouvrez les menus suivants :
 - **Configuration système**
 - **Paramètres des consommables**

- **Cartouche noire** ou **Cartouches couleur**
 - **Paramètre très bas**
3. Sélectionnez l'une des options suivantes.
- Sélectionnez l'option **Continuer** pour que le produit vous informe lorsque le niveau du toner est très bas, mais qu'il poursuive l'impression.
 - Sélectionnez l'option **Arrêter** pour que le produit suspende l'impression jusqu'à ce que vous remplaciez le toner.
 - Sélectionnez l'option **Inviter** (option par défaut) pour que le produit suspende l'impression et vous demande de remplacer le toner. Vous pouvez accepter le message et continuer l'impression. Le client peut décider d'être invité dans 100 pages, 200 pages, 300 pages, 400 pages ou jamais. Le paramètre par défaut est de 100 pages. Cette option est fournie à titre de commodité pour le client et n'est pas une indication sur la caractéristique acceptable de la qualité d'impression de ces pages.
 - Dans le menu **Cartouches couleur** uniquement, sélectionnez **Imprimer en noir** pour que le produit vous informe lorsque le niveau du toner est très bas, mais qu'il poursuive l'impression en noir.

Lorsqu'un consommable HP atteint un niveau **Très bas**, la garantie de protection Premium d'HP pour ce consommable prend fin.

Activer ou désactiver les paramètres au niveau Très bas à partir (panneau de commande à écran tactile)

 **REMARQUE :** Cette section s'applique uniquement au modèle Imprimante couleur HP LaserJet Pro 200 M251nw.

Vous pouvez activer ou désactiver le paramètre par défaut à tout moment et vous n'avez pas à le réactiver lorsque vous installez un nouveau toner.

1. Dans l'écran Accueil du panneau de commande, appuyez sur le bouton Configuration .
2. Ouvrez les menus suivants :
 - **Configuration système**
 - **Paramètres des consommables**
 - **Cartouche noire** ou **Cartouches couleur**
 - **Paramètre très bas**
3. Sélectionnez l'une des options suivantes :
 - Sélectionnez l'option **Continuer** pour que le produit vous informe lorsque le niveau du toner est très bas, mais qu'il poursuive l'impression.
 - Sélectionnez l'option **Arrêter** pour que le produit suspende l'impression jusqu'à ce que vous remplaciez le toner.

- Sélectionnez l'option **Inviter** (option par défaut) pour que le produit suspende l'impression et vous demande de remplacer le toner. Vous pouvez accepter le message et continuer l'impression. Le client peut décider d'être invité dans 100 pages, 200 pages, 300 pages, 400 pages ou jamais. Le paramètre par défaut est d'inviter dans 100 pages. Cette option est fournie à titre de commodité pour le client et n'est pas une indication sur la caractéristique acceptable de la qualité d'impression de ces pages.
- Dans le menu **Cartouches couleur** uniquement, sélectionnez **Imprimer en noir** pour que le produit vous informe lorsque le niveau du toner est très bas, mais qu'il poursuive l'impression en noir.

Lorsqu'un consommable HP atteint un niveau **Très bas**, la garantie de protection Premium d'HP pour ce consommable prend fin. Les défauts d'impression ou les défaillances d'une cartouche survenant lorsqu'un consommable HP est utilisé en mode **Continuer** ne seront pas considérés comme des vices de matériau ou de fabrication dans le cadre de la déclaration de garantie d'HP relative aux cartouches d'impression.

Stockage et recyclage des consommables

Recyclage des consommables

Pour recycler un toner de marque HP, placez le toner usagé dans la boîte du nouveau toner. Utilisez l'étiquette de retour fournie pour envoyer le consommable usagé à HP pour recyclage. Pour plus d'informations, reportez-vous au guide de recyclage qui accompagne chaque consommable HP neuf.

Stockage des toners

Ne sortez le toner de son emballage que lorsque vous êtes prêt à l'utiliser.

⚠ ATTENTION : Pour éviter d'endommager le toner, ne l'exposez pas à la lumière plus de quelques minutes.

Instructions de remplacement

Remplacer le toner

1. Ouvrez la porte avant.

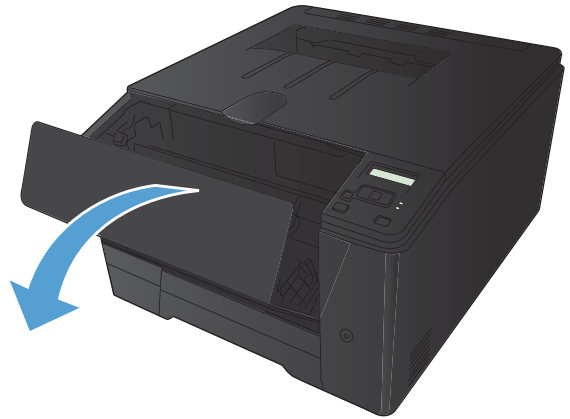

2. Sortez le support d'accès au toner.

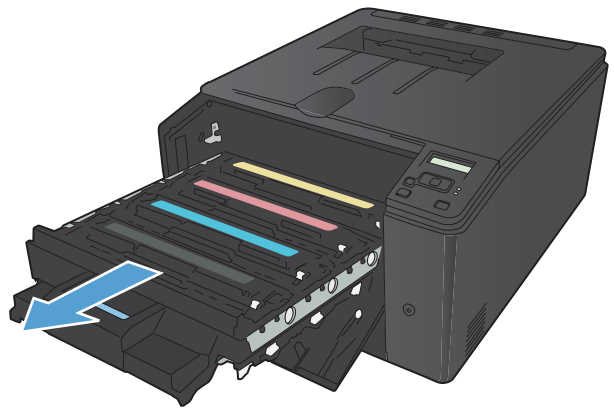

3. Saisissez la poignée du toner, puis soulevez-le à la verticale pour le retirer.

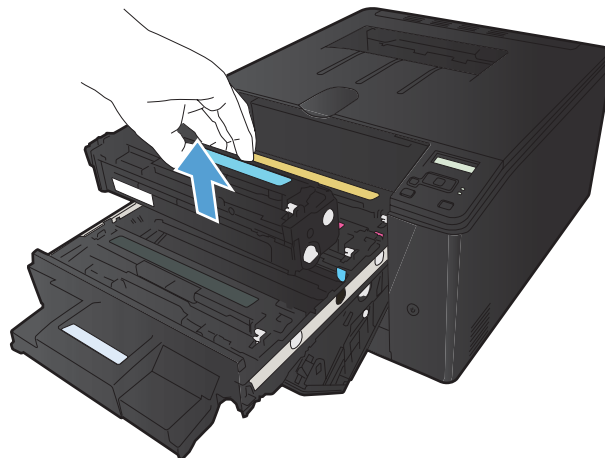

4. Retirez le toner neuf de son emballage.

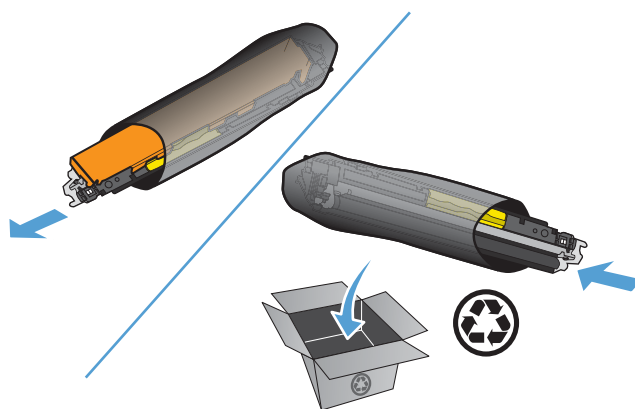

5. Pour répartir l'encre de façon homogène, secouez légèrement le toner d'avant en arrière.

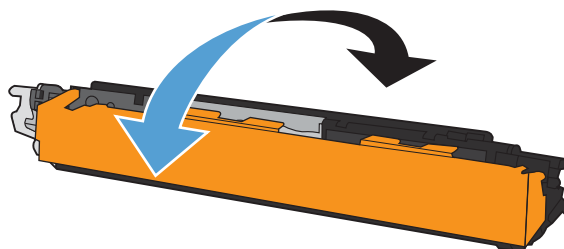

6. Retirez la protection en plastique orange du fond du toner neuf.

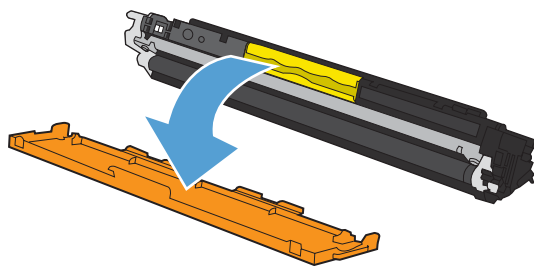

7. Ne touchez pas le tambour d'imagerie situé à l'extrémité inférieure du toner. Vous risquez de dégrader la qualité d'impression si vous y laissez des empreintes de doigts.

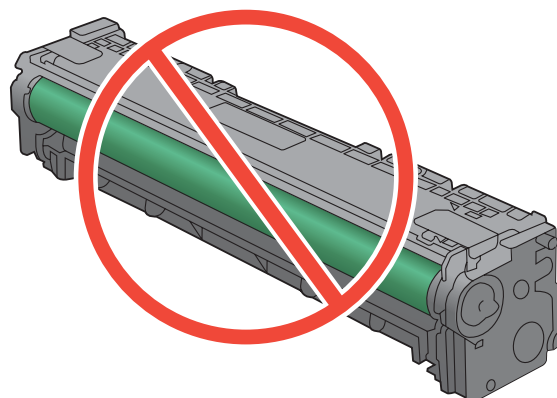

8. Insérez le toner neuf dans le produit.

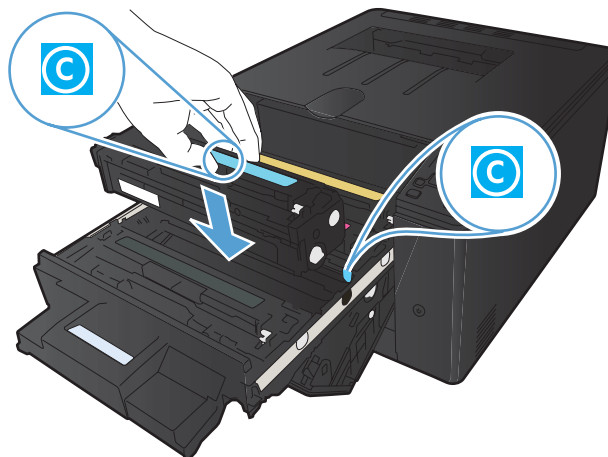

9. Tirez la languette qui se trouve à gauche du toner vers le haut pour finir de retirer la bande adhésive. Jetez la bande adhésive.

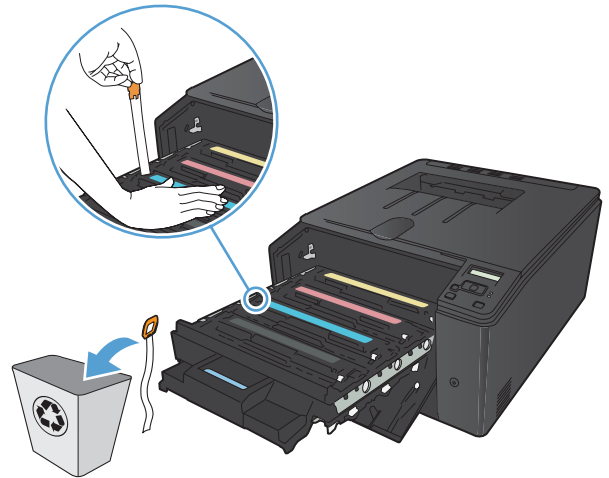

10. Refermez le support d'accès au toner.

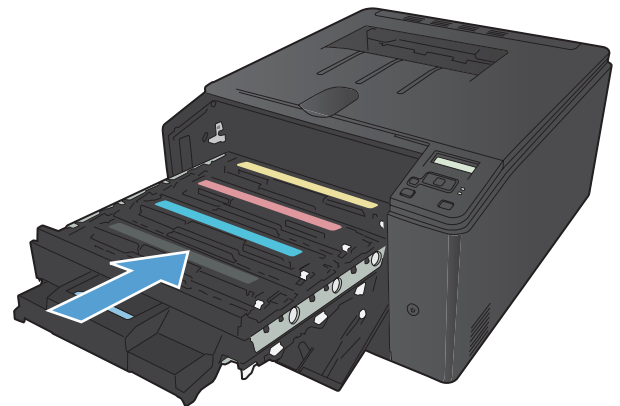

11. Fermez la porte avant.



12. Placez le toner usagé et l'emballage plastique orange dans le carton d'emballage du toner neuf. Suivez les instructions de recyclage fournies dans le carton d'emballage.

Mise à niveau du micrologiciel

HP offre des mises à niveaux périodiques du micrologiciel du produit. Les mises à jour du micrologiciel peuvent être chargées manuellement ou automatiquement si le produit a été configuré comme tel.

Mettre le micrologiciel à jour manuellement (panneau de commande LCD)

 **REMARQUE :** Cette section s'applique uniquement au modèle Imprimante couleur HP LaserJet Pro 200 M251n.

1. Sur le panneau de commande, appuyez sur le bouton **OK** pour ouvrir les différents menus.
2. Ouvrez les menus suivants :
 - **Service**
 - **LaserJet Update**
 - **Rechercher les mises à jour maintenant**
3. Sélectionnez l'option **Oui**, puis appuyez sur le bouton **OK** pour inviter le produit à rechercher des mises à jours du micrologiciel. S'il détecte une mise à jour, il commence le processus de mise à jour.

Mettre le micrologiciel à jour manuellement (panneau de commande à écran tactile)

 **REMARQUE :** Cette section s'applique uniquement au modèle Imprimante couleur HP LaserJet Pro 200 M251nw.

1. Dans l'écran d'accueil du panneau de commande, appuyez sur le bouton Configuration .
2. Ouvrez les menus suivants :
 - **Service**
 - **LaserJet Update**
 - **Rechercher les mises à jour maintenant**
3. Appuyez sur le bouton **Oui** pour inviter le produit à rechercher les mises à jour du micrologiciel. S'il détecte une mise à jour, il commence le processus de mise à jour.

Configurer le produit pour mettre automatiquement à jour le micrologiciel (panneau de commande LCD)



REMARQUE : Cette section s'applique uniquement au modèle Imprimante couleur HP LaserJet Pro 200 M251n.

1. Sur le panneau de commande, appuyez sur le bouton **OK** pour ouvrir les différents menus.
2. Ouvrez les menus suivants :
 - **Service**
 - **LaserJet Update**
 - **Gérer les mises à jour**
 - **Vérifier automatiquement**
3. Sélectionnez l'option **Activé**, puis appuyez sur le bouton **OK**.

Configurer le produit pour mettre automatiquement à jour le micrologiciel (panneau de commande à écran tactile)



REMARQUE : Cette section s'applique uniquement au modèle Imprimante couleur HP LaserJet Pro 200 M251nw.

1. Dans l'écran d'accueil du panneau de commande, appuyez sur le bouton Configuration .
2. Ouvrez les menus suivants :
 - **Service**
 - **LaserJet Update**
 - **Gérer les mises à jour**
 - **Vérifier automatiquement**
3. Appuyez sur l'option **Activé**.

5 Résolution des problèmes

- [Liste de contrôle pour la résolution des problèmes](#)
- [Restauration des valeurs usine par défaut](#)
- [Système d'aide du panneau de commande](#)
- [Interprétation des messages du panneau de commande](#)
- [Le papier n'est pas introduit correctement ou est coincé](#)
- [Supprimer les bourrages](#)
- [Améliorer la qualité d'impression](#)
- [Le produit n'imprime pas ou imprime lentement](#)
- [Résolution des problèmes d'impression directe par clé USB](#)
- [Résoudre des problèmes de connexion directe](#)
- [Résoudre des problèmes de réseau câblé](#)
- [Résoudre les problèmes de réseau sans fil](#)
- [Résolution des problèmes logiciels sous Windows](#)
- [Résoudre des problèmes logiciels sous Mac OS X](#)
- [Supprimer un logiciel \(Windows\)](#)
- [Supprimer un logiciel \(Mac OS X\)](#)

Liste de contrôle pour la résolution des problèmes

Pour tenter de résoudre un problème lié au produit, procédez comme suit.

- [Etape 1 : Vérifiez la configuration de l'imprimante.](#)
- [Etape 2 : Vérifier la connexion par câble ou sans fil](#)
- [Etape 3 : Vérifier s'il y a des messages d'erreurs sur le panneau de commande](#)
- [Etape 4 : Vérifiez le papier.](#)
- [Etape 5 : Vérifiez le logiciel.](#)
- [Etape 6 : Tester la fonctionnalité d'impression](#)
- [Etape 7 : Vérifiez les consommables.](#)
- [Etape 8 : Essayer d'envoyer une tâche d'impression depuis un ordinateur](#)

Etape 1 : Vérifiez la configuration de l'imprimante.

1. Appuyez sur le bouton d'alimentation pour mettre l'imprimante sous tension ou pour désactiver le mode Auto-Désactivé.
2. Vérifiez les branchements du câble d'alimentation.
3. Vérifiez que la tension secteur est compatible avec la configuration électrique du produit. (reportez-vous à l'étiquette au dos du produit pour vérifier la tension requise). Si vous utilisez une rallonge électrique dont la tension ne correspond pas aux spécifications, veuillez brancher le produit directement au mur. Si le produit est déjà branché sur une prise, essayez-en une autre.
4. Si aucune de ces opérations ne rétablit l'alimentation, contactez l'assistance clientèle HP.

Etape 2 : Vérifier la connexion par câble ou sans fil

1. Pour une connexion par USB ou par réseau câblé, vérifiez le branchement du câble entre le produit et l'ordinateur. Vérifiez que la connexion fonctionne.
2. Vérifiez que le câble n'est pas défectueux en utilisant un autre câble, dans la mesure du possible.
3. Si le produit est connecté à un réseau, vérifiez les points suivants :
 - Vérifiez le voyant en regard de la connexion réseau sur le produit. Le voyant est vert lorsque le réseau est actif.
 - Assurez-vous que vous utilisez un câble réseau et non un cordon téléphonique pour vous connecter au réseau.

- Assurez-vous que le routeur, concentrateur ou commutateur réseau est sous tension et qu'il fonctionne correctement.
 - Si l'ordinateur ou le produit est connecté à un réseau sans fil, une qualité de signal faible ou des interférences peuvent différer les tâches d'impression.
4. Si un système de pare-feu personnel est installé sur l'ordinateur, il peut bloquer la communication avec le produit. Essayez de désactiver temporairement le pare-feu pour savoir s'il est à l'origine du problème.

Etape 3 : Vérifier s'il y a des messages d'erreurs sur le panneau de commande

Le panneau de commande doit indiquer l'état prêt. Si un message d'erreur apparaît, résolvez l'erreur.

Etape 4 : Vérifiez le papier.

1. Vérifiez que le papier utilisé correspond aux spécifications.
2. Vérifiez le chargement du papier dans le bac d'alimentation.

Etape 5 : Vérifiez le logiciel.

1. Vérifiez l'installation du logiciel.
2. Vérifiez que vous avez installé le pilote d'imprimante de ce périphérique. Vérifiez le programme pour vous assurer que vous utilisez le pilote d'imprimante de ce périphérique.

Etape 6 : Tester la fonctionnalité d'impression

1. Imprimez une page de configuration à partir du panneau de commande du produit.
2. Si la page ne s'imprime pas, vérifiez que le bac d'alimentation est chargé.
3. Si la page se coince dans le produit, supprimez le bourrage.

Etape 7 : Vérifiez les consommables.

Imprimez une page d'état des consommables et vérifiez la durée de vie restante des toners.

Etape 8 : Essayer d'envoyer une tâche d'impression depuis un ordinateur

1. Essayez d'imprimer la tâche à partir d'un autre ordinateur sur lequel est installé le logiciel du périphérique.
2. Vérifiez les branchements du câble USB ou réseau. Affectez l'imprimante au port approprié ou réinstallez le logiciel, en choisissant le type de connexion utilisé.
3. Si la qualité d'impression n'est pas acceptable, vérifiez que les paramètres d'impression sont corrects pour le support utilisé.

Restauration des valeurs usine par défaut

La restauration des paramètres d'usine par défaut permet de rétablir tous les paramètres du produit et du réseau aux valeurs d'usine par défaut. Elle ne permet pas de réinitialiser le nombre de pages, le format du bac ou la langue. Pour rétablir les paramètres par défaut du produit, suivez les étapes ci-dessous.

 **ATTENTION :** La restauration des paramètres d'usine par défaut consiste à rétablir les valeurs définies en usine et également à supprimer les pages stockées en mémoire. La procédure redémarre ensuite automatiquement le produit.

Rétablissement des valeurs d'usine par défaut (panneau de commande LCD)

 **REMARQUE :** Cette section s'applique uniquement au modèle Imprimante couleur HP LaserJet Pro 200 M251n.

1. Sur le panneau de commande, appuyez sur le bouton **OK** pour ouvrir les différents menus.
2. Ouvrez les menus suivants :
 - **Service**
 - **Rétablir val. par défaut**

Le produit redémarre automatiquement.

Rétablissement des valeurs d'usine par défaut (panneau de commande à écran tactile)

 **REMARQUE :** Cette section s'applique uniquement au modèle Imprimante couleur HP LaserJet Pro 200 M251nw.

1. Sur l'écran d'accueil du panneau de commande, appuyez sur le bouton Configuration .
2. Faites défiler les menus et choisissez **Service**.
3. Faites défiler et choisissez le bouton **Rétablir val. par défaut**, puis appuyez sur le bouton **OK**.

Le produit redémarre automatiquement.

Système d'aide du panneau de commande



REMARQUE : Cette section s'applique uniquement au modèle Imprimante couleur HP LaserJet Pro 200 M251nw.

Le produit est doté d'un système d'aide en ligne intégré avec des instructions d'utilisation pour chaque écran. Pour ouvrir le système d'aide, appuyez sur le bouton Aide ? dans le coin supérieur droit de l'écran.

Dans certains écrans, l'aide ouvre un menu global à partir duquel vous pouvez rechercher des rubriques spécifiques. Vous pouvez vous déplacer dans la structure du menu en appuyant sur les boutons disponibles.

Certains écrans d'aide incluent des animations qui vous guident dans les procédures, telles que la suppression des bourrages.

Pour les écrans contenant des paramètres de tâches spécifiques, l'aide ouvre une rubrique d'explication des options disponibles dans l'écran.

Si l'appareil vous signale une erreur ou un avertissement, appuyez sur le bouton Aide ? pour afficher un message qui décrit le problème. Le message contient aussi des instructions pour résoudre le problème.

Interprétation des messages du panneau de commande

Types de message du panneau de commande

Les messages du panneau de commande indiquent l'état actuel du produit ou les situations susceptibles de requérir une intervention.

Les messages d'alerte et d'avertissement s'affichent de façon temporaire et peuvent exiger que l'utilisateur accuse réception du message en appuyant sur le bouton **OK** pour continuer ou sur le bouton Annuler **X** pour annuler la tâche. Dans le cas de certains avertissements, il est possible que la tâche ne soit pas terminée ou que la qualité d'impression soit affectée. Si le message d'alerte ou d'avertissement est relatif à l'impression et que la fonction de reprise automatique est activée, le produit tente de reprendre la tâche d'impression après l'affichage de 10 secondes du message sans accusé de réception.

Les messages d'erreur critique peuvent indiquer différentes défaillances. Eteindre puis rallumer le produit peut résoudre le problème. Si une erreur critique persiste, le produit requiert peut-être une réparation.

Messages du panneau de commande

<couleur> en cours d'utilisation

Description

Vous utilisez un toner qui a atteint le seuil de niveau bas par défaut.

Action recommandée

L'impression peut continuer, mais prévoyez un consommable de remplacement.

<couleur> incompatible

Description

Le toner que vous souhaitez installer est conçu pour une autre modèle de produit HP. Le produit peut présenter des dysfonctionnements si vous installez ce toner.

Action recommandée

Installez un toner compatible avec ce produit.

<couleur> non prise en charge Appuyez sur [OK] pour continuer

Description

Le produit a détecté qu'un toner non HP a été installé.

Action recommandée

Appuyez sur le bouton **OK** pour continuer l'impression.

Si vous pensez avoir acheté un consommable de marque HP, visitez le site www.hp.com/go/anticounterfeit. La garantie HP de l'imprimante ne couvre pas les entretiens ou réparations résultant de l'utilisation de consommables non compatibles avec HP.

49 Erreur Eteignez, puis rallumez

Description

Le produit a rencontré une erreur interne.

Action recommandée

Mettez le produit hors tension, attendez au moins 30 secondes, puis remettez le produit sous tension et attendez qu'il s'initialise.

Si vous utilisez un parasurtenseur, retirez-le. Branchez le produit directement sur une prise murale. Mettez le produit sous tension.

Si le message persiste, contactez l'assistance HP.

50.x Erreur fusion Eteignez, puis rallumez

Description

Le produit a rencontré une erreur au niveau de l'unité de fusion.

Action recommandée

Mettez le produit hors tension, attendez au moins 30 secondes, puis remettez le produit sous tension et attendez qu'il s'initialise.

Mettez le produit hors tension, attendez au moins 25 minutes, puis remettez-le sous tension.

Si vous utilisez un parasurtenseur, retirez-le. Branchez le produit directement sur une prise murale. Mettez le produit sous tension.

Si le message persiste, contactez l'assistance HP.

51.XX Erreur Eteignez, puis rallumez

Description

Le produit a rencontré une erreur matérielle interne.

Action recommandée

Mettez le produit hors tension, attendez au moins 30 secondes, puis remettez le produit sous tension et attendez qu'il s'initialise.

Si vous utilisez un parasurtenseur, retirez-le. Branchez le produit directement sur une prise murale. Mettez le produit sous tension.

Si le message persiste, contactez l'assistance HP.

54.XX Erreur Eteignez, puis rallumez

Description

Le produit a rencontré une erreur au niveau de l'un des capteurs internes.

Action recommandée

Mettez le produit hors tension, attendez au moins 30 secondes, puis remettez le produit sous tension et attendez qu'il s'initialise.

Si vous utilisez un parasurtenseur, retirez-le. Branchez le produit directement sur une prise murale. Mettez le produit sous tension.

Si le message persiste, contactez l'assistance HP.

55.X Erreur Eteignez, puis rallumez

Description

Le produit a rencontré une erreur interne.

Action recommandée

Mettez le produit hors tension, attendez au moins 30 secondes, puis remettez le produit sous tension et attendez qu'il s'initialise.

Si vous utilisez un parasurtenseur, retirez-le. Branchez le produit directement sur une prise murale. Mettez le produit sous tension.

Si le message persiste, contactez l'assistance HP.

57 Erreur ventil Eteignez, puis rallumez

Description

Le produit a rencontré un problème au niveau du ventilateur interne.

Action recommandée

Mettez le produit hors tension, attendez au moins 30 secondes, puis remettez le produit sous tension et attendez qu'il s'initialise.

Si vous utilisez un parasurtenseur, retirez-le. Branchez le produit directement sur une prise murale. Mettez le produit sous tension.

Si le message persiste, contactez l'assistance HP.

59.X Erreur Eteignez, puis rallumez

Description

Le produit a rencontré une erreur au niveau de l'un des moteurs.

Action recommandée

Mettez le produit hors tension, attendez au moins 30 secondes, puis remettez le produit sous tension et attendez qu'il s'initialise.

Si vous utilisez un parasurtenseur, retirez-le. Branchez le produit directement sur une prise murale. Mettez le produit sous tension.

Si le message persiste, contactez l'assistance HP.

79 Erreur Eteignez, puis rallumez

Description

Le produit a rencontré une erreur interne au niveau du micrologiciel.

Action recommandée

Mettez le produit hors tension, attendez au moins 30 secondes, puis remettez le produit sous tension et attendez qu'il s'initialise.

Si vous utilisez un parasurtenseur, retirez-le. Branchez le produit directement sur une prise murale. Mettez le produit sous tension.

Si le message persiste, contactez l'assistance HP.

Bourrage dans le <emplacement>

Description

Le produit a détecté un bourrage.

Action recommandée

Supprimez le bourrage de l'emplacement indiqué. L'impression de la tâche doit se poursuivre. Sinon, essayez de relancer l'impression.

Si le message persiste, contactez l'assistance HP.

Bourrage dans le bac 1 Supprimez le bourrage, puis Appuyez sur [OK]

Description

Le produit a détecté un bourrage.

Action recommandée

Supprimez le bourrage de l'emplacement indiqué et appuyez sur le bouton **OK**.

Si le message persiste, contactez l'assistance HP.

Capot arr ouvert

Description

La porte arrière du produit est ouverte.

Action recommandée

Fermez la porte.

Charger bac 1 <TYPE>, <FORMAT>

Description

Aucun bac n'est configuré pour le type et le format de papier requis par la tâche d'impression.

Action recommandée

Chargez le bon papier dans le bac 1.

Charger le bac 1 App. sur [OK] pour le support disponible

Description

Le bac est vide.

Action recommandée

Chargez le papier dans le bac pour poursuivre l'impression.

Chargez bac 1 ORDINAIRE <FORMAT> Mode de nettoyage

Description

Le produit est prêt pour l'opération de nettoyage.

Action recommandée

Chargez le bac 1 avec du papier ordinaire au format indiqué et appuyez sur le bouton **OK**.

Consommable HP installé

Description

Un consommable HP est installé.

Action recommandée

Aucune action n'est nécessaire.

Consommables incorrects

Description

Plusieurs toners sont installés à des emplacements incorrects.

Action recommandée

Assurez-vous que chaque toner se trouve à l'emplacement adéquat. D'avant en arrière, l'ordre des toners doit être le suivant : noir, cyan, magenta, jaune.

Consommable usagé en cours d'utilisation

Description

Vous utilisez plusieurs toners qui ont atteint le seuil de niveau bas par défaut.

Action recommandée

L'impression peut continuer, mais prévoyez des consommables de remplacement.

Cyan en mauvaise posit.

Description

Le toner n'est pas installé dans le bon emplacement.

Action recommandée

Assurez-vous que chaque toner se trouve à l'emplacement adéquat. D'avant en arrière, l'ordre des toners doit être le suivant : noire, cyan, magenta et jaune.

Err. d'impr. App. sur OK. Si erreur se répète, éteign. et rall.

Description

Le produit ne peut plus traiter la page.

Action recommandée

Appuyez sur le bouton **OK** pour poursuivre la tâche d'impression, mais l'impression peut être affectée.

Si l'erreur persiste, mettez hors tension, puis de nouveau sous tension. Renvoyez la tâche d'impression.

Err. impress. Appuyez sur [OK]

Description

Le papier a été retardé lors de son passage dans le produit.

Action recommandée

Appuyez sur le bouton **OK** pour effacer le message.

Afin d'éviter tout problème de ce type, suivez les instructions ci-dessous :

1. Réglez les guides papier du bac. Assurez-vous que les guides papier du bac sont réglés de façon à ce que le papier soit aligné contre l'arrière du bac.
2. Utilisez du papier correspondant aux spécifications HP. Stockez le papier non ouvert dans son emballage d'origine.
3. Ce produit doit être utilisé dans une zone répondant aux caractéristiques environnementales adéquates.

Erreur conso. 10.X00Y

Description

La puce électronique d'un des toners est illisible ou manquante.

- 10.0000 = erreur de la puce mémoire de la cartouche noire
- 10.0001 = erreur de la puce mémoire de la cartouche cyan
- 10.0002 = erreur de la puce mémoire de la cartouche magenta
- 10.0003 = erreur de la puce mémoire de la cartouche jaune
- 10.1000 = puce mémoire de la cartouche noire manquante
- 10.1001 = puce mémoire de la cartouche cyan manquante
- 10.1002 = puce mémoire de la cartouche magenta manquante
- 10.1003 = puce mémoire de la cartouche jaune manquante

Action recommandée

Réinstallez le toner.

Mettez le produit hors tension, puis de nouveau sous tension.

Si le problème persiste, remplacez le toner.

Erreur périph. Appuyez sur [OK]

Description

Une erreur interne s'est produite.

Action recommandée

Appuyez sur le bouton **OK** pour reprendre la tâche.

Format incorrect dans le bac 1 Chargez <format> Appuyez sur [OK]

Description

Le produit a détecté la présence dans le bac d'un papier ne correspondant pas à la configuration du bac.

Action recommandée

Chargez le papier adéquat dans le bac ou configurez le bac pour le format que vous avez chargé.

Installez cartouche <couleur>

Description

Le toner n'est pas installé ou n'est pas correctement installé dans le produit.

Action recommandée

Installez un nouveau toner.

Jaune en mauvaise posit.

Description

Le toner n'est pas installé dans le bon emplacement.

Action recommandée

Assurez-vous que chaque toner se trouve à l'emplacement adéquat. D'avant en arrière, l'ordre des toners doit être le suivant : noire, cyan, magenta et jaune.

Magenta en mauvaise posit.

Description

Le toner n'est pas installé dans le bon emplacement.

Action recommandée

Assurez-vous que chaque toner se trouve à l'emplacement adéquat. D'avant en arrière, l'ordre des toners doit être le suivant : noire, cyan, magenta et jaune.

Mém. faible Appuyez sur [OK]

Description

La mémoire du produit est quasiment pleine.

Action recommandée

Appuyez sur le bouton **OK** pour terminer la tâche ou sur le bouton Annuler **X** pour l'annuler.

Divisez la tâche en tâches plus petites contenant moins de pages.

Nettoyage

Description

Ce produit lance automatiquement un processus de nettoyage afin de vous garantir la meilleure qualité d'impression possible.

Action recommandée

Attendez la fin du processus de nettoyage.

Niveau cartouche cyan bas

Description

Le toner a atteint la fin de sa durée de vie estimée.

Action recommandée

L'impression peut continuer, mais prévoyez un consommable de remplacement.

Niveau cartouche cyan très bas

Description

Le toner a atteint la fin de sa durée de vie estimée. Une des options configurables par l'utilisateur consiste à définir un « Rappel dans 100 pages, 200 pages, 300 pages, 400 pages ou jamais ». Cette option n'est qu'une aide à l'utilisateur et ne garantit pas la qualité d'impression des pages suivantes.

Action recommandée

Pour garantir une qualité d'impression optimale, HP recommande de remplacer le toner à ce stade. Vous pouvez continuer à imprimer jusqu'à ce que vous remarquiez une baisse de la qualité d'impression. La durée de vie effective peut varier.

Lorsqu'un consommable HP atteint un niveau très bas, la garantie de protection Premium d'HP pour ce consommable prend fin. Les défauts d'impression ou les défaillances d'une cartouche survenant lorsqu'un consommable HP est utilisé en mode Très bas ne seront pas considérés comme des vices de matériau ou de fabrication dans le cadre de la déclaration de garantie de HP relative aux cartouches d'impression.

Niveau cartouche jaune bas

Description

Le toner a atteint la fin de sa durée de vie estimée.

Action recommandée

L'impression peut continuer, mais prévoyez un consommable de remplacement.

Niveau cartouche jaune très bas

Description

Le toner a atteint la fin de sa durée de vie estimée. Une des options configurables par l'utilisateur consiste à définir un « Rappel dans 100 pages, 200 pages, 300 pages, 400 pages ou jamais ». Cette option n'est qu'une aide à l'utilisateur et ne garantit pas la qualité d'impression des pages suivantes.

Action recommandée

Pour garantir une qualité d'impression optimale, HP recommande de remplacer le toner à ce stade. Vous pouvez continuer à imprimer jusqu'à ce que vous remarquiez une baisse de la qualité d'impression. La durée de vie effective peut varier.

Lorsqu'un consommable HP atteint un niveau très bas, la garantie de protection Premium d'HP pour ce consommable prend fin. Les défauts d'impression ou les défaillances d'une cartouche survenant lorsqu'un consommable HP est utilisé en mode Très bas ne seront pas considérés comme des vices de matériau ou de fabrication dans le cadre de la déclaration de garantie de HP relative aux cartouches d'impression.

Niveau cartouche magenta bas

Description

Le toner a atteint la fin de sa durée de vie estimée.

Action recommandée

L'impression peut continuer, mais prévoyez un consommable de remplacement.

Niveau cartouche magenta très bas

Description

Le toner a atteint la fin de sa durée de vie estimée. Une des options configurables par l'utilisateur consiste à définir un « Rappel dans 100 pages, 200 pages, 300 pages, 400 pages ou jamais ». Cette option n'est qu'une aide à l'utilisateur et ne garantit pas la qualité d'impression des pages suivantes.

Action recommandée

Pour garantir une qualité d'impression optimale, HP recommande de remplacer le toner à ce stade. Vous pouvez continuer à imprimer jusqu'à ce que vous remarquiez une baisse de la qualité d'impression. La durée de vie effective peut varier.

Lorsqu'un consommable HP atteint un niveau très bas, la garantie de protection Premium d'HP pour ce consommable prend fin. Les défauts d'impression ou les défaillances d'une cartouche survenant lorsqu'un consommable HP est utilisé en mode Très bas ne seront pas considérés comme des vices de matériau ou de fabrication dans le cadre de la déclaration de garantie de HP relative aux cartouches d'impression.

Niveau cartouche noire bas

Description

Le toner a atteint la fin de sa durée de vie estimée.

Action recommandée

L'impression peut continuer, mais prévoyez un consommable de remplacement.

Niveau cartouche noire très bas

Description

Le toner a atteint la fin de sa durée de vie estimée. Une des options configurables par l'utilisateur consiste à définir un « Rappel dans 100 pages, 200 pages, 300 pages, 400 pages ou jamais ». Cette option n'est qu'une aide à l'utilisateur et ne garantit pas la qualité d'impression des pages suivantes.

Action recommandée

Pour garantir une qualité d'impression optimale, HP recommande de remplacer le toner à ce stade. Vous pouvez continuer à imprimer jusqu'à ce que vous remarquiez une baisse de la qualité d'impression. La durée de vie effective peut varier.

Lorsqu'un consommable HP atteint un niveau très bas, la garantie de protection Premium d'HP pour ce consommable prend fin. Les défauts d'impression ou les défaillances d'une cartouche survenant lorsqu'un consommable HP est utilisé en mode Très bas ne seront pas considérés comme des vices de matériau ou de fabrication dans le cadre de la déclaration de garantie de HP relative aux cartouches d'impression.

Niveau consommables bas

Description

Plus d'un consommable présente un niveau faible.

Action recommandée

Vérifiez le niveau de remplissage des consommables sur le panneau de commande ou imprimez une page d'état des consommables pour déterminer les toners qui sont bientôt vides.

L'impression se poursuit jusqu'à ce que le message Très bas s'affiche. Veillez à disposer de consommables de remplacement.

Noir en mauvaise posit.

Description

Le toner n'est pas installé dans le bon emplacement.

Action recommandée

Assurez-vous que chaque toner se trouve à l'emplacement adéquat. D'avant en arrière, l'ordre des toners doit être le suivant : noire, cyan, magenta et jaune.

Pilote incorrect Appuyez sur [OK]

Description

Vous utilisez un pilote d'imprimante incorrect.

Action recommandée

Sélectionnez le pilote d'imprimante qui convient.

Porte ouverte

Description

La porte du toner du produit est ouverte.

Action recommandée

Fermez la porte.

Recto verso man. Charger le bac 1 Appuyez sur [OK]

Description

Le recto d'une tâche recto verso manuelle a été imprimé et la page doit être chargée pour que le verso soit imprimé.

Action recommandée

Chargez la page dans le bac indiqué avec la face à imprimer vers le haut et le bord inférieur de la page vers vous, puis appuyez sur le bouton **OK**.

Remplacer <couleur>

Description

La toner a atteint la fin de sa durée de vie estimée. Vous avez configuré ce toner pour interrompre l'impression lorsqu'il atteint un niveau très bas.

Action recommandée

Pour garantir une qualité d'impression optimale, HP recommande de remplacer le toner à ce stade. Vous pouvez continuer à imprimer jusqu'à ce que vous remarquiez une baisse de la qualité d'impression. La durée de vie effective peut varier. Lorsqu'un consommable HP atteint un niveau très bas, la garantie de protection Premium d'HP pour ce consommable prend fin. Les défauts d'impression ou les défaillances d'une cartouche survenant lorsqu'un consommable HP est utilisé en mode Très bas ne seront pas considérés comme des vices de matériau ou de fabrication dans le cadre de la déclaration de garantie de HP relative aux cartouches d'impression.

Retirez le verrou d'expédition de la cartouche <couleur>

Description

Un verrou d'expédition de toner est installé.

Action recommandée

Tirez sur la languette orange pour retirer le verrou de transport de la cartouche.

Retrait des verrous de transport des cartouches**Description**

Un verrou d'expédition de toner est installé sur un ou plusieurs toners.

Action recommandée

Tirez sur la languette orange pour retirer le verrou de transport de la cartouche.

Une cartouche <couleur> usagée est installée Appuyez sur [OK] pour continuer**Description**

Vous avez installé un toner qui a atteint le seuil de niveau bas par défaut alors qu'il était installé dans un autre produit.

Action recommandée

Appuyez sur le bouton **OK** pour continuer.

Le papier n'est pas introduit correctement ou est coincé

Le produit n'entraîne pas de papier

Si le produit n'entraîne pas de papier du bac, essayez les solutions suivantes.

1. Ouvrez le produit et retirez les éventuelles feuilles de papier coincées.
2. Chargez le bac de papier de taille adaptée à votre tâche.
3. Assurez-vous que les guides papier du bac sont réglés à la taille du papier. Réglez les guides de façon à ce qu'ils touchent la pile de papier sans l'infléchir.
4. Vérifiez sur le panneau de commande du produit s'il n'attend pas une réponse de votre part à un chargement manuel de papier. Chargez du papier, puis continuez.

Le produit entraîne plusieurs feuilles de papier

Si le produit entraîne plusieurs feuilles de papier du bac, essayez les solutions suivantes.

1. Retirez la pile de papier du bac et assouplissez-la, tournez-la de 180 degrés et retournez-la. *N'aérez pas le papier.* Remettez la pile de papier dans le bac.
2. Utilisez uniquement du papier conforme aux spécifications HP pour ce produit.
3. Utilisez du papier non froissé, plié ou endommagé. Si nécessaire, utilisez du papier d'une autre ramette.
4. Assurez-vous que le bac n'est pas surchargé. Si c'est le cas, retirez la pile de papier du bac, tassez-la, puis remettez une partie du papier dans le bac.
5. Assurez-vous que les guides papier du bac sont réglés à la taille du papier. Réglez les guides de façon à ce qu'ils touchent la pile de papier sans l'infléchir.

Elimination des bourrages papier

Pour réduire le nombre de bourrages papier, essayez les solutions suivantes.

1. Utilisez uniquement du papier conforme aux spécifications HP pour ce produit.
2. Utilisez du papier non froissé, plié ou endommagé. Si nécessaire, utilisez du papier d'une autre ramette.
3. N'utilisez pas du papier qui a déjà servi pour une impression ou une copie.
4. Assurez-vous que le bac n'est pas surchargé. Si c'est le cas, retirez la pile de papier du bac, tassez-la, puis remettez du papier dans le bac.
5. Assurez-vous que les guides papier du bac sont réglés à la taille du papier. Réglez les guides de façon à ce qu'ils touchent la pile de papier sans l'infléchir.

Supprimer les brouillages

Emplacement des brouillages

Les brouillages peuvent se produire aux emplacements suivants :

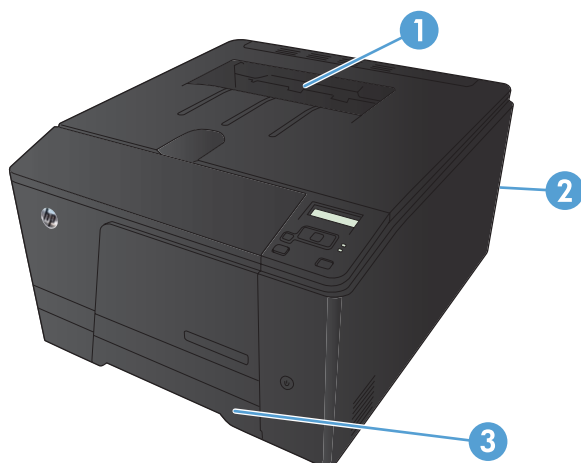

1	Bac de sortie
2	Porte arrière
3	Bac d'alimentation

Des particules d'encre peuvent rester dans le produit après un brouillage. Ce problème disparaît généralement après l'impression de quelques feuilles.

Dégager les brouillages dans le bac d'alimentation

⚠ ATTENTION : N'utilisez pas d'objets tranchants, tels que des pinces, pour retirer les brouillages. Les dégâts occasionnés par des objets tranchants ne sont pas couverts par la garantie.

Lorsque vous retirez un brouillage, retirez le papier bloqué sans le courber. Le fait de retirer le papier à l'origine du brouillage en courbant le support peut endommager le produit.

📝 REMARQUE : Selon l'emplacement du brouillage, certaines des étapes suivantes peuvent s'avérer inutiles.

1. Retirez le bac et soulevez la porte d'accès au bourrage située au-dessus du bac.

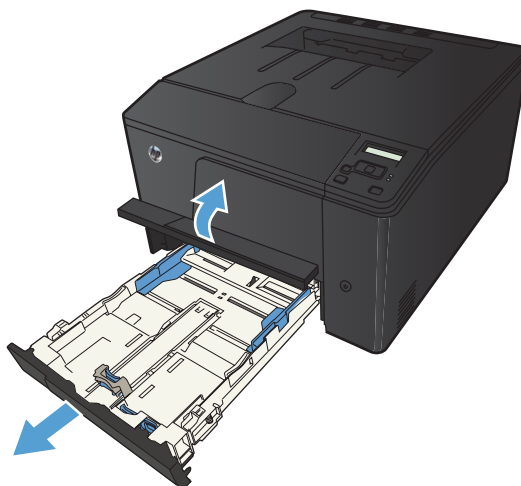

2. Prenez le papier à l'aide des deux mains et retirez-le soigneusement du produit.



3. Remplacez le bac.

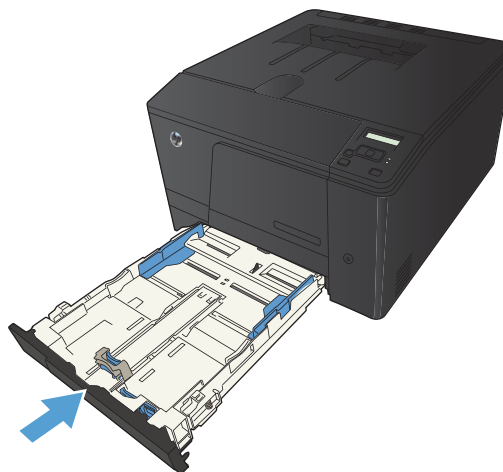

4. Appuyez sur le bouton **OK** pour continuer l'impression.

Supprimer des brouillages dans le bac de sortie

⚠ ATTENTION : N'utilisez pas d'objets coupants, comme des pincettes ou des pinces à épiler, pour retirer les brouillages. Les dommages occasionnés par des objets tranchants ne sont pas couverts par la garantie.

1. Prenez le papier à l'aide des deux mains et retirez-le soigneusement du produit.



Supprimer les brouillages dans la porte arrière

1. Ouvrez la porte arrière.

ATTENTION : L'unité de fusion située au-dessus de la porte arrière est chaude. N'essayez pas d'accéder à la partie qui se trouve au-dessus de la porte arrière avant que l'unité de fusion ait refroidi.

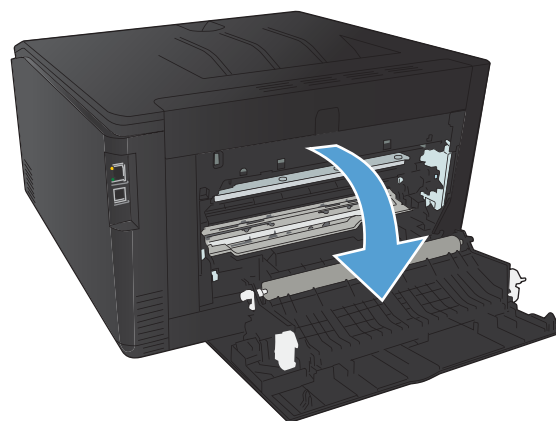

2. Prenez le papier à l'aide des deux mains et retirez-le soigneusement du produit.

REMARQUE : Si la feuille se déchire, retirez tous les morceaux avant de continuer. N'utilisez pas d'objets pointus pour retirer les fragments.

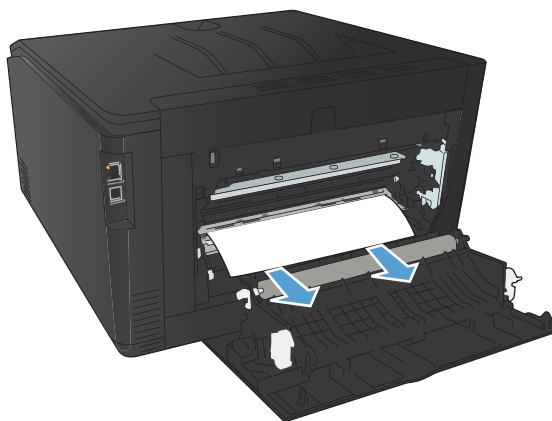

3. Refermez la porte arrière.

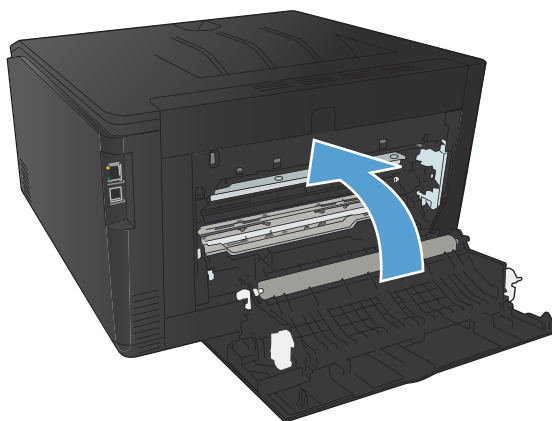

Améliorer la qualité d'impression

Vérifier le paramètre de format de papier (Windows)

Vérifiez le paramètre Type de papier actuel si vous rencontrez l'un des problèmes suivants :

- Les pages imprimées présentent des taches de toner.
 - Les pages imprimées présentent des marques répétées.
 - Les pages imprimées sont gondolées.
 - Les pages imprimées présentent des coulures de toner.
 - De petites zones des pages ne sont pas imprimées.
1. Dans le logiciel, sélectionnez l'option **Imprimer**.
 2. Sélectionnez le produit, puis cliquez sur le bouton **Propriétés** ou **Préférences**.
 3. Cliquez sur l'onglet **Papier/Qualité**.
 4. Dans la liste déroulante **Type de papier**, cliquez sur l'option **Plus....**
 5. Développez la liste des options **Type** :.
 6. Développez chaque catégorie des types de papier jusqu'à ce que le type de papier utilisé s'affiche.
 7. Sélectionnez l'option de type de papier que vous utilisez, puis cliquez sur le bouton **OK**.

Vérifier le paramètre de format de papier (Mac OS X)

Vérifiez le paramètre Type de papier actuel si vous rencontrez l'un des problèmes suivants :

- Les pages imprimées présentent des taches de toner.
 - Les pages imprimées présentent des marques répétées.
 - Les pages imprimées sont gondolées.
 - Les pages imprimées présentent des coulures de toner.
 - De petites zones des pages ne sont pas imprimées.
1. Dans le menu **Fichier**, cliquez sur l'option **Imprimer**.
 2. Dans le menu **Imprimante**, sélectionnez ce produit.
 3. Dans le menu **Copies et pages**, cliquez sur le bouton **Mise en page**.
 4. Sélectionnez un format dans la liste déroulante **Format de papier**, puis cliquez sur le bouton **OK**.
 5. Ouvrez le menu **Finition**.

6. Sélectionnez un type dans la liste déroulante **Type de support**.
7. Cliquez sur le bouton **Imprimer**.

Vérifier l'état du toner

Imprimer la page d'état des fournitures (panneau de commande LCD)

 **REMARQUE :** Cette section s'applique uniquement au modèle Imprimante couleur HP LaserJet Pro 200 M251n.

Les pages d'informations se trouvent dans la mémoire du produit. Ces pages vous permettent de diagnostiquer et de résoudre les problèmes du produit.

 **REMARQUE :** Si la langue du produit n'a pas été définie correctement au cours de l'installation, vous pouvez la définir manuellement afin que les pages d'informations soient imprimées dans l'une des langues prises en charge. Vous pouvez modifier la langue via le menu **Configuration système** sur le panneau de commande ou à l'aide du serveur Web intégré.

1. Sur le panneau de commande, appuyez sur le bouton **OK** pour ouvrir les différents menus.
2. Ouvrez le menu **Rapports**.
3. Sélectionnez l'élément **Etat consommables**, puis appuyez sur le bouton **OK** pour imprimer le rapport.

Imprimer la page d'état des fournitures (panneau de commande à écran tactile)

 **REMARQUE :** Cette section s'applique uniquement au modèle Imprimante couleur HP LaserJet Pro 200 M251nw.

Les pages d'informations se trouvent dans la mémoire du produit. Ces pages vous permettent de diagnostiquer et de résoudre les problèmes du produit.

 **REMARQUE :** Si la langue du produit n'a pas été définie correctement au cours de l'installation, vous pouvez la définir manuellement afin que les pages d'informations soient imprimées dans l'une des langues prises en charge. Vous pouvez modifier la langue via le menu **Configuration système** sur le panneau de commande ou à l'aide du serveur Web intégré.

1. Sur l'écran d'accueil du panneau de commande, appuyez sur le bouton Configuration .
2. Appuyez sur le bouton **Rapports**.
3. Appuyez sur le bouton **Etat consommables** pour imprimer le rapport.

Vérifier l'état des consommables

La page d'état des consommables fournit les informations suivantes :

- Pourcentage approximatif de la durée de vie restante d'une cartouche
- Estimation pages restantes

- Numéros de référence des toners HP
- Nombre de pages imprimées

Impression d'une page de nettoyage

Imprimez une page de nettoyage pour éliminer la poussière et le surplus de toner dans le circuit papier si vous rencontrez l'un des problèmes suivants :

- Les pages imprimées présentent des résidus de toner.
- Les pages imprimées présentent des taches de toner.
- Les pages imprimées présentent des marques répétées.

Imprimer une page de nettoyage (panneau de commande LCD)



REMARQUE : Cette section s'applique uniquement au modèle Imprimante couleur HP LaserJet Pro 200 M251n.

1. Sur le panneau de commande, appuyez sur le bouton **OK** pour ouvrir les différents menus.
2. Ouvrez les menus suivants :
 - **Service**
 - **Page de nettoyage**
3. Chargez le bac 1 avec du papier ordinaire, puis appuyez sur **OK** pour lancer le processus de nettoyage.
4. Le produit imprime le premier côté, puis vous invite à retirer la page du bac de sortie et à la recharger dans le bac 1 en conservant la même orientation (le côté avec la bande noire doit être face vers le bas avec la flèche vers l'arrière du produit).
5. Appuyez sur le bouton **OK** pour continuer le processus de nettoyage. Attendez la fin de l'opération. Ignorez la page qui s'imprime.

Imprimer une page de nettoyage (panneau de commande à écran tactile)



REMARQUE : Cette section s'applique uniquement au modèle Imprimante couleur HP LaserJet Pro 200 M251nw.

1. Sur l'écran d'accueil du panneau de commande, appuyez sur le bouton Configuration .
2. Appuyez sur le menu **Service**.
3. Appuyez sur le bouton **Page de nettoyage**.
4. Chargez du papier au format Letter ou A4 ordinaire lorsque vous y êtes invité.
5. Appuyez sur le bouton **OK** pour commencer le processus de nettoyage.

6. Le produit imprime le premier côté, puis vous invite à retirer la page du bac de sortie et à la recharger dans le bac 1 en conservant la même orientation (le côté avec la bande noire doit être face vers le bas avec la flèche vers l'arrière du produit).
7. Appuyez sur le bouton **OK** pour continuer le processus de nettoyage. Attendez la fin de l'opération. Ignorez la page qui s'imprime.

Réaliser des dépannages supplémentaires au niveau de la qualité d'impression

Imprimer la page de qualité d'impression (panneau de commande LCD)

 **REMARQUE :** Cette section s'applique uniquement au modèle Imprimante couleur HP LaserJet Pro 200 M251n.

1. Sur l'écran d'accueil du panneau de commande, appuyez sur le bouton Configuration .
2. Appuyez sur le bouton **Rapports**.
3. Touchez le bouton **Page Qualité d'impression**.

Imprimer la page de qualité d'impression (panneau de commande à écran tactile)

 **REMARQUE :** Cette section s'applique uniquement au modèle Imprimante couleur HP LaserJet Pro 200 M251nw.

1. Sur l'écran d'accueil du panneau de commande, appuyez sur le bouton Configuration .
2. Appuyez sur le bouton **Rapports**.
3. Touchez le bouton **Page Qualité d'impression**.

Interprétation de la page Qualité d'impression

Cette page contient cinq bandes de couleur divisées en quatre groupes comme illustré ci-dessous. En examinant chaque groupe, vous pouvez ainsi attribuer le problème à un toner précis.

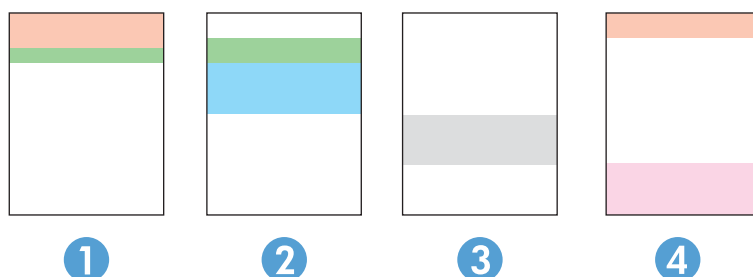

Section	Cartouche d'impression
1	Jaune
2	Cyan

Section	Cartouche d'impression
3	Noire
4	Magenta

- Si des points ou des traînées apparaissent dans un seul groupe, remplacez le toner correspondant à ce groupe.
- Si des points apparaissent dans plusieurs groupes, imprimez une page de nettoyage. Si le problème persiste, déterminez si les points sont toujours de la même couleur, si des points magenta apparaissent dans les cinq bandes de couleur par exemple. Si les points sont tous de la même couleur, remplacez ce toner.
- Si une traînée continue dans plusieurs bandes de couleur, contactez HP. Un composant autre que le toner est probablement à l'origine du problème.

Examiner le toner pour voir s'il est endommagé

1. Retirez le toner du produit et vérifiez que la bande d'étanchéité est retirée.
2. Vérifiez si la puce mémoire n'est pas endommagée.
3. Examinez la surface du tambour d'imagerie sur la partie inférieure du toner.

⚠ ATTENTION : Ne touchez pas le rouleau (tambour d'imagerie) sur la partie inférieure du toner. Vous risquez de dégrader la qualité d'impression si vous y laissez des empreintes de doigts.

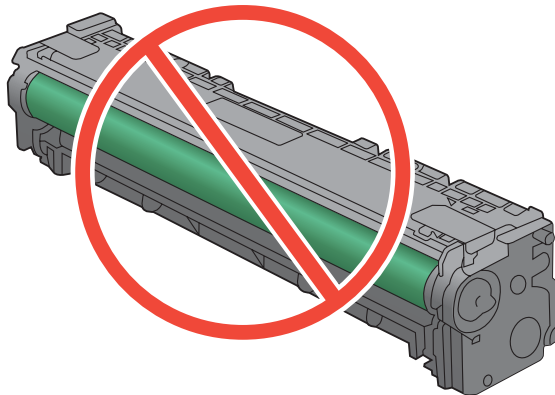

4. Si vous constatez des rayures, des empreintes de doigts ou tout autre dommage sur le tambour d'imagerie, remplacez le toner.
5. Si le tambour d'imagerie ne semble pas endommagé, secouez légèrement le toner plusieurs fois, puis réinstallez-le. Imprimez quelques pages pour vérifier si le problème est résolu.

Vérifier le papier et l'environnement d'impression

Utiliser du papier conforme aux spécifications HP

Utilisez un autre papier si vous rencontrez l'un des problèmes suivants :

- L'impression est trop claire ou semble fade dans certaines zones.
- Les pages imprimées présentent des résidus de toner.
- Les pages imprimées présentent des taches de toner.
- Les caractères imprimés semblent mal formés.
- Les pages imprimées sont gondolées.

Utilisez toujours un type et un grammage de papier pris en charge par le produit. Veillez également à respecter les consignes suivantes lorsque vous choisissez un papier :

- Utilisez un papier de bonne qualité et sans coupures, entailles, déchirures, taches, particules libres, poussière, plis, vides, agrafes ni bords froissés ou pliés.
- N'utilisez pas du papier qui a déjà servi pour une impression.
- Utilisez un papier conçu pour les imprimantes laser. N'utilisez pas un papier conçu exclusivement pour les imprimantes jet d'encre.
- Utilisez un papier qui n'est pas trop rugueux. L'utilisation d'un papier plus lisse permet généralement d'obtenir une meilleure qualité d'impression.

Vérifier l'environnement du produit

Vérifiez que le produit fonctionne dans un environnement respectant les spécificités indiquées dans le Guide de garantie.

Vérifier les paramètres d'impression de tâche

Vérifier le paramètre **EconoMode**

Ce produit est muni d'une option **EconoMode** pour l'impression des brouillons. L'utilisation d'**EconoMode** peut économiser du toner. Mais elle peut également réduire la qualité d'impression. Pour améliorer la qualité d'impression, désactivez le paramètre **EconoMode**.

1. Dans le logiciel, sélectionnez l'option **Imprimer**.
2. Sélectionnez le produit, puis cliquez sur le bouton **Propriétés** ou **Préférences**.
3. Cliquez sur l'onglet **Papier/Qualité**.
4. Vérifiez que la case à cocher **EconoMode** est vide. Si une coche est présente dans la case, cliquez sur cette dernière pour la vider.

HP ne recommande pas une utilisation permanente de la fonction **EconoMode**. Si la fonction **EconoMode** est employée de manière permanente, il est possible que l'encre survive aux composants

mécaniques de la cartouche. Si la qualité d'impression commence à se dégrader et n'est plus acceptable, envisagez le remplacement du toner.

Régler les paramètres de couleur du pilote d'imprimante

Changer le thème de couleur d'une tâche d'impression

1. Dans le menu **Fichier** du logiciel, cliquez sur **Imprimer**.
2. Cliquez sur **Propriétés** ou sur **Préférences**.
3. Cliquez sur l'onglet **Couleur**.
4. Sélectionnez un thème de couleur dans la liste déroulante **Thèmes de couleur**.

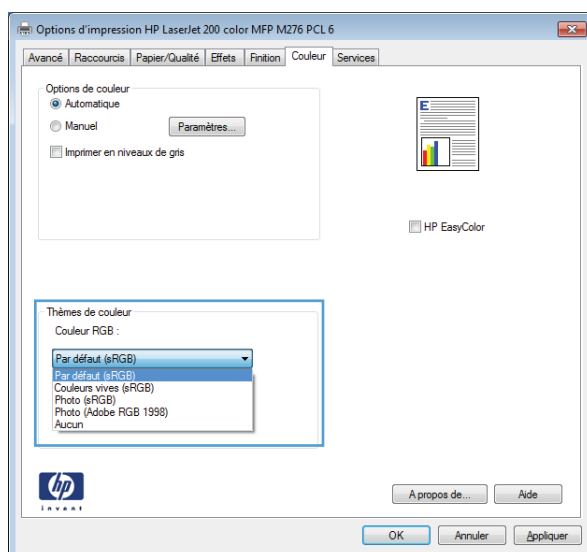

- **Par défaut (sRGB)** : Ce thème indique à l'imprimante d'imprimer les données RVB en mode brut. Lorsque vous utilisez ce thème, gérez la couleur dans le logiciel ou dans le système d'exploitation pour obtenir un rendu correct.
- **Couleurs vives** : L'imprimante augmente la saturation des couleurs dans les demi-tons. Utilisez ce thème pour l'impression de graphiques commerciaux.
- **Photo** : La couleur RVB est interprétée par l'imprimante comme si elle était imprimée sur une photo à l'aide d'un mini-laboratoire numérique. Les couleurs rendues par l'imprimante sont plus profondes, plus saturées et sont différentes de celles du thème Par défaut (sRGB). Utilisez ce thème pour l'impression de photos.
- **Photo (Adobe RGB 1998)** : Utilisez ce thème pour l'impression de photos numériques utilisant l'espace de couleurs AdobeRGB au lieu de l'espace sRGB. Désactivez la gestion des couleurs dans le logiciel lorsque vous utilisez ce thème.
- **Aucun**

Modifier les options de couleur

Modifiez les paramètres d'options de couleur pour la tâche d'impression en cours dans l'onglet Couleur du pilote d'imprimante.

1. Dans le menu **Fichier** du logiciel, cliquez sur **Imprimer**.
2. Cliquez sur **Propriétés** ou sur **Préférences**.
3. Cliquez sur l'onglet **Couleur**.
4. Cliquez sur le paramètre **Automatique** ou **Manuel**.
 - Paramètre **Automatique** : Sélectionnez ce paramètre pour la plupart des tâches d'impression couleur.
 - Paramètre **Manuel** : Sélectionnez ce paramètre pour définir des paramètres de couleur indépendamment d'autres paramètres.

 **REMARQUE :** Une modification manuelle des paramètres de couleur peut affecter l'impression. HP recommande que seuls les spécialistes de graphiques couleur puissent modifier ces paramètres.

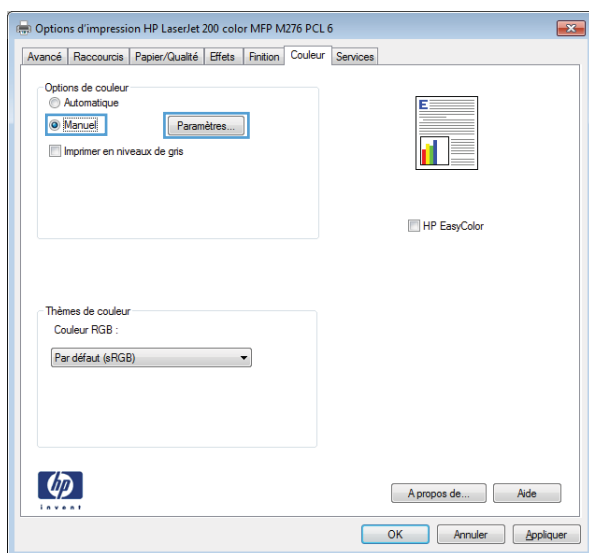

5. Cliquez sur l'option **Imprimer en niveaux de gris** pour imprimer un document couleur en noir et en nuances de gris. Utilisez cette option pour imprimer des documents couleur destinés à la photocopie ou télécopie.
6. Cliquez sur le bouton **OK**.

Utiliser le pilote d'imprimante convenant le mieux à vos besoins d'impression

Vous devrez peut-être utiliser un autre pilote d'imprimante si la page imprimée présente des lignes inattendues dans les graphiques, du texte manquant, des graphiques manquants, un formatage incorrect ou des polices de substitution.

Pilote HP PCL 6

- Pilote d'impression par défaut. Ce pilote est installé automatiquement si vous n'en avez pas choisi d'autre.
- Recommandé pour tous les environnements Windows
- Offre la vitesse la plus rapide, la meilleure qualité d'impression et la meilleure prise en charge de fonctions pour la plupart des utilisateurs
- Conçu pour être conforme avec l'interface Windows Graphic Device Interface (GDI) afin d'offrir la vitesse la plus rapide sur les environnements Windows
- Peut ne pas être entièrement compatible avec les logiciels tiers ou personnalisés basés sur PCL 5

Pilote HP UPD PS

- Recommandé pour les impressions avec les logiciels Adobe® et autres logiciels qui présentent un très grand nombre d'objets graphiques
- Offre la prise en charge de l'impression liée aux besoins d'émulation postscript ou de la police flash postscript.

Pilote HP UPD PCL 5

- Recommandé pour les impressions de bureau sous Windows
- Compatible avec les anciennes versions PCL et les anciens produits HP LaserJet
- La meilleure option d'impression à partir de logiciels tiers ou personnalisés
- La meilleure option pour une utilisation dans des environnements mixtes, qui exigent que le produit soit défini sur PCL 5 (UNIX, Linux, ordinateur central)
- Conçu pour être utilisé sous Windows en entreprise. Inclut un seul pilote pour une utilisation avec plusieurs modèles d'imprimante.
- A utiliser de préférence pour des impressions sur plusieurs modèles d'imprimante depuis un ordinateur portable Windows

HP UPD PCL 6

- Recommandé pour l'impression sur tous les environnements Windows.
 - Pour assurer la meilleure vitesse et qualité d'impression et pour prendre en charge les fonctions de l'imprimante pour la plupart des utilisateurs.
 - Développé pour s'aligner avec l'interface GDI (Graphic Device Interface) Windows pour la meilleure vitesse sur les environnements Windows.
 - Peut ne pas être complètement compatible avec des solutions tierces et personnalisées basées sur PCL5
-

Téléchargez d'autres pilotes d'imprimante sur le site Web suivant : www.hp.com/support/ljcolorm251series.

Le produit n'imprime pas ou imprime lentement

Le produit n'imprime pas

Si le produit n'imprime pas du tout, essayez les solutions suivantes.

1. Assurez-vous que le produit est sous tension et que le panneau de commande indique qu'il est prêt.
 - Si le panneau de commande n'indique pas que le produit est prêt, redémarrez le produit.
 - Si le panneau de commande indique que le produit est prêt, essayez de renvoyer la tâche.
2. Si le panneau de commande indique que le produit rencontre une erreur, résolvez le problème et essayez de renvoyer la tâche.
3. Assurez-vous que les câbles sont connectés correctement. Si le produit est connecté à un réseau, vérifiez les points suivants :
 - Vérifiez le voyant en regard de la connexion réseau sur le produit. Le voyant est vert lorsque le réseau est actif.
 - Assurez-vous que vous utilisez un câble réseau et non un cordon téléphonique pour vous connecter au réseau.
 - Assurez-vous que le routeur, concentrateur ou commutateur réseau est sous tension et qu'il fonctionne correctement.
4. Installez le logiciel HP à partir du CD fourni avec le produit. L'utilisation de pilotes d'imprimante génériques peut différer l'effacement des tâches de la liste d'attente d'impression.
5. Sur l'ordinateur, dans la liste d'imprimantes, cliquez avec le bouton droit sur le nom de ce produit, cliquez ensuite sur **Propriétés**, puis ouvrez l'onglet **Ports**.
 - Si vous utilisez un câble réseau pour vous connecter au réseau, assurez-vous que le nom de l'imprimante indiqué dans l'onglet **Ports** correspond au nom du produit indiqué dans la page de configuration du produit.
 - Si vous utilisez un câble USB et que vous vous connectez à un réseau sans fil, vérifiez que la case en regard de **Port d'imprimante virtuelle pour USB** est cochée.
6. Si un système de pare-feu personnel est installé sur l'ordinateur, il peut bloquer la communication avec le produit. Essayez de désactiver temporairement le pare-feu pour savoir s'il est à l'origine du problème.
7. Si l'ordinateur ou le produit est connecté à un réseau sans fil, une qualité de signal faible ou des interférences peuvent différer les tâches d'impression.

L'imprimante imprime lentement

Si le produit imprime mais semble fonctionner lentement, essayez les solutions suivantes.

- 1.** Assurez-vous que l'ordinateur est conforme à la configuration minimale requise pour ce produit. Pour obtenir la liste des spécifications, rendez-vous sur le site Web suivant : www.hp.com/support/ljcolorm251series.
- 2.** Lorsque vous configurez le produit pour imprimer sur certains types de papier, du papier épais par exemple, le produit imprime plus lentement afin d'appliquer correctement le toner sur le papier. Si le paramètre de type de papier ne correspond pas au type de papier utilisé, remplacez-le par le type de papier approprié.
- 3.** Si l'ordinateur ou le produit est connecté à un réseau sans fil, une qualité de signal faible ou des interférences peuvent différer les tâches d'impression.

Résolution des problèmes d'impression directe par clé USB

- [Le menu Clé USB à mémoire flash ne s'ouvre pas lorsque vous insérez l'accessoire USB](#)
- [Le fichier ne s'imprime pas à partir de l'accessoire de stockage USB](#)
- [Le fichier que vous voulez imprimer ne figure pas dans le menu Clé USB à mémoire flash](#)

Le menu Clé USB à mémoire flash ne s'ouvre pas lorsque vous insérez l'accessoire USB

1. Vous utilisez peut-être un accessoire de stockage USB ou un système de fichiers que le produit ne prend pas en charge. Enregistrez les fichiers sur un accessoire de stockage USB standard qui utilise des systèmes de fichiers FAT (File Allocation Table, table d'allocation de fichier). Le produit prend en charge les accessoires de stockage USB FAT12, FAT16 et FAT32.
2. Si un autre menu est déjà ouvert, fermez-le puis réinsérez l'accessoire de stockage USB.
3. L'accessoire de stockage USB peut être composé de plusieurs partitions. (Certains fabricants d'accessoires de stockage USB installent un logiciel sur l'accessoire qui crée des partitions, comme dans un CD). Reformatez l'accessoire de stockage USB pour supprimer les partitions ou utilisez un autre accessoire de stockage USB.
4. L'accessoire de stockage USB peut consommer une alimentation supérieure à celle que le produit est en mesure de fournir.
 - a. Retirez l'accessoire de stockage USB.
 - b. Mettez le produit hors tension, puis de nouveau sous tension.
 - c. Utilisez un accessoire de stockage USB possédant sa propre alimentation ou à faible consommation.
5. L'accessoire de stockage USB peut ne pas fonctionner correctement.
 - a. Retirez l'accessoire de stockage USB.
 - b. Mettez le produit hors tension, puis de nouveau sous tension.
 - c. Essayez d'effectuer une impression à partir d'un autre accessoire de stockage USB.

Le fichier ne s'imprime pas à partir de l'accessoire de stockage USB

1. Assurez-vous que du papier est chargé.
2. Vérifiez s'il y a des messages sur le panneau de commande. Si la page se coince dans le produit, supprimez le bourrage.

Le fichier que vous voulez imprimer ne figure pas dans le menu Clé USB à mémoire flash

1. Vous essayez peut-être d'imprimer un fichier que la fonction d'impression USB ne prend pas en charge. Le produit prend en charge les types de fichier PDF et JPEG.
2. Il y a peut-être trop de fichiers dans un seul dossier de l'accessoire de stockage USB. Réduisez le nombre de fichiers dans le dossier en les déplaçant vers des sous-dossiers.
3. Vous utilisez peut-être un ensemble de caractères pour le nom du fichier que le produit ne prend pas en charge. Dans ce cas, le produit remplace les noms de fichier par des caractères d'un ensemble de caractères différent. Renommez les fichiers en utilisant des caractères ASCII.

Résoudre des problèmes de connexion directe

Si vous avez connecté le périphérique directement à un ordinateur, vérifiez le câble.

- Vérifiez que le câble est branché à l'ordinateur et au périphérique.
- Vérifier que le câble ne mesure pas plus de 5 m. Essayez avec un câble plus court.
- Vérifiez que le câble fonctionne correctement en le branchant à un autre appareil. Remplacez le câble si nécessaire.

Résoudre des problèmes de réseau câblé

Vérifiez les éléments suivants pour vous assurer que le produit communique avec le réseau. Avant de commencer, imprimez une page de configuration via le panneau de commande du produit et recherchez l'adresse IP du produit indiquée sur cette page.

- [Connexion physique faible](#)
- [L'ordinateur utilise une adresse IP incorrecte pour le produit](#)
- [L'ordinateur est incapable de communiquer avec le produit](#)
- [Le produit utilise des paramètres de vitesse de liaison et de mode duplex incorrects pour le réseau](#)
- [De nouveaux logiciels peuvent poser des problèmes de compatibilité](#)
- [L'ordinateur ou la station de travail n'est peut-être pas correctement configuré\(e\)](#)
- [Le produit est désactivé ou d'autres paramètres réseau sont incorrects](#)



REMARQUE : HP ne prend pas en charge les réseaux peer-to-peer car cette fonction est une fonction des systèmes d'exploitation Microsoft et non des pilotes d'imprimante HP. Reportez-vous au site Web de Microsoft : www.microsoft.com.

Connexion physique faible

1. Vérifiez que le produit est connecté au port réseau approprié à l'aide d'un câble de longueur suffisante.
2. Vérifiez que le câble est correctement branché.
3. Le voyant d'activité orange et le voyant vert d'état des liaisons situés à côté de la connexion du port réseau à l'arrière du produit doivent être allumés.
4. Si le problème persiste, essayez un autre câble ou un autre port sur le concentrateur.

L'ordinateur utilise une adresse IP incorrecte pour le produit

1. Ouvrez les propriétés de l'imprimante et cliquez sur l'onglet **Ports**. Vérifiez que l'adresse IP actuelle du produit est sélectionnée. L'adresse IP est indiquée sur la page de configuration du produit.
2. Si vous avez installé le produit à l'aide du port TCP/IP standard HP, cochez la case nommée **Toujours imprimer sur cette imprimante, même si son adresse IP change**.
3. Si vous avez installé le produit à l'aide d'un port TCP/IP standard Microsoft, utilisez le nom d'hôte plutôt que l'adresse IP.
4. Si l'adresse IP est correcte, supprimez le produit, puis ajoutez-le de nouveau.

L'ordinateur est incapable de communiquer avec le produit

1. Testez la communication réseau en exécutant une commande Ping sur le réseau.
 - a. Sur votre ordinateur, ouvrez une invite de ligne de commande. Sous Windows, cliquez sur **Démarrer, Exécuter**, puis tapez `cmd`.
 - b. Tapez `ping` puis l'adresse IP de votre produit.

Pour Mac OS X, ouvrez l'utilitaire de réseau, puis indiquez l'adresse IP dans le champ correspondant du panneau **Ping**.
 - c. Si la fenêtre affiche des temps de propagation en boucle, cela signifie que le réseau est opérationnel.
2. Si la commande ping a échoué, vérifiez que les concentrateurs réseau sont actifs, puis vérifiez que les paramètres réseau, ceux du produit et ceux de l'ordinateur sont tous configurés pour le même réseau.

Le produit utilise des paramètres de vitesse de liaison et de mode duplex incorrects pour le réseau

Hewlett-Packard recommande de laisser ce paramètre en mode automatique (paramètre par défaut). Si vous modifiez ces paramètres, vous devez également les modifier pour votre réseau.

De nouveaux logiciels peuvent poser des problèmes de compatibilité

Pour tout nouveau logiciel, vérifiez que celui-ci est correctement installé et qu'il utilise le pilote d'imprimante approprié.

L'ordinateur ou la station de travail n'est peut-être pas correctement configuré(e)

1. Vérifiez les pilotes réseau, les pilotes d'imprimante et la redirection du réseau.
2. Vérifiez que le système d'exploitation est correctement configuré.

Le produit est désactivé ou d'autres paramètres réseau sont incorrects

1. Consultez la page de configuration pour vérifier l'état du protocole réseau. Activez-le, si nécessaire.
2. Configurez de nouveau les paramètres réseau si nécessaire.

Résoudre les problèmes de réseau sans fil



REMARQUE : Cette section s'applique uniquement au modèle Imprimante couleur HP LaserJet Pro 200 M251nw.

Liste de contrôle de la connectivité sans fil

- Vérifiez que le câble réseau n'est pas connecté.
- Vérifiez que le produit et le routeur sans fil sont sous tension et alimentés. Vérifiez également que la radio sans fil du produit est activée.
- Vérifiez que le SSID est correct. Imprimez une page de configuration pour déterminer le SSID. Si vous n'êtes pas certain de l'exactitude du SSID, réexécutez la configuration sans fil.
- Sur des réseaux sécurisés, assurez-vous que les informations de sécurité sont correctes. Si ce n'est pas le cas, réexécutez la configuration sans fil.
- Si le réseau sans fil fonctionne correctement, essayez d'accéder à d'autres ordinateurs du réseau sans fil. Si le réseau dispose d'un accès à Internet, essayez de vous connecter à Internet via une connexion sans fil.
- Vérifiez que la méthode de chiffrement (AES ou TKIP) est identique pour le produit et le point d'accès sans fil (sur des réseaux utilisant la sécurité WPA).
- Vérifiez que le produit se trouve dans la plage du réseau sans fil. Pour la plupart des réseaux, le produit doit se trouver dans une plage de 30 m du point d'accès sans fil (routeur sans fil).
- Vérifiez qu'aucun obstacle n'entrave le signal sans fil. Retirez tout objet métallique volumineux entre le point d'accès et le produit. Assurez-vous qu'aucun pilier, mur ou colonne contenant du métal ou du béton ne se trouve entre le produit et le point d'accès sans fil.
- Vérifiez que le produit est éloigné de tout appareil électromagnétique pouvant interférer avec le signal sans fil. De nombreux appareils peuvent interférer avec le signal sans fil, notamment les moteurs, téléphones sans fil, caméras de surveillance, autres réseaux sans fil et certains périphériques Bluetooth.
- Vérifiez que le pilote d'imprimante est bien installé sur l'ordinateur.
- Vérifiez que vous avez sélectionné le port d'imprimante approprié.
- Vérifiez que l'ordinateur et le produit se connectent au même réseau sans fil.

Le produit n'imprime pas une fois la configuration sans fil terminée

1. Assurez-vous que le produit est sous tension et qu'il est prêt.
2. Désactivez tout pare-feu tiers installé sur votre ordinateur.
3. Vérifiez le bon fonctionnement du réseau sans fil.
4. Assurez-vous que l'ordinateur fonctionne correctement. Si nécessaire, redémarrez l'ordinateur.

Le produit n'imprime pas et un pare-feu tiers est installé sur l'ordinateur

1. Mettez à jour le pare-feu avec la dernière mise à jour disponible auprès du fabricant.
2. Si des programmes demandent un accès du pare-feu lorsque vous installez le produit ou que vous tentez d'imprimer, assurez-vous que les programmes puissent être exécutés.
3. Désactivez temporairement le pare-feu, puis installez le produit sans fil sur l'ordinateur. Activez le pare-feu une fois l'installation sans fil terminée.

La connexion sans fil ne fonctionne pas après le déplacement du routeur sans fil ou de l'imprimante

Assurez-vous que le routeur ou le produit se connecte au même réseau que votre ordinateur.

1. Imprimez une page de configuration.
2. Comparez le SSID indiqué dans le rapport de configuration avec celui indiqué dans la configuration de l'imprimante sur votre ordinateur.
3. Si les SSID sont différents, les périphériques ne se connectent pas au même réseau. Reconfigurez l'installation sans fil de votre produit.

Impossible de connecter d'autres d'ordinateurs à l'imprimante sans fil

1. Assurez-vous que les autres ordinateurs se trouvent dans la portée sans fil et qu'aucun obstacle n'entrave le signal. Pour la plupart des réseaux, la plage sans fil se trouve dans un rayon de 30 m du point d'accès sans fil.
2. Assurez-vous que le produit est sous tension et qu'il est prêt.
3. Désactivez tout pare-feu tiers installé sur votre ordinateur.
4. Vérifiez le bon fonctionnement du réseau sans fil.
5. Assurez-vous que l'ordinateur fonctionne correctement. Si nécessaire, redémarrez l'ordinateur.

Le produit sans fil perd la communication lorsqu'il est connecté à un VPN

- Vous ne pouvez généralement pas vous connecter à un VPN et à d'autres réseaux simultanément.

Le réseau n'apparaît pas dans la liste des réseaux sans fil

- Assurez-vous que le routeur sans fil est sous tension et qu'il est alimenté.
- Il est possible que le réseau soit masqué. Vous pouvez cependant vous connecter à un réseau masqué.

Le réseau sans fil ne fonctionne pas

1. Vérifiez que le câble réseau n'est pas connecté.
2. Pour vérifier si la connexion réseau est perdue, essayez de connecter d'autres périphériques au réseau.
3. Testez la connexion réseau en exécutant une commande Ping sur le réseau.
 - a. Sur votre ordinateur, ouvrez une invite de ligne de commande. Sous Windows, cliquez sur **Démarrer, Exécuter**, puis tapez `cmd`.
 - b. Tapez `ping`, suivi de l'adresse IP du routeur.

Pour Mac OS X, ouvrez l'utilitaire de réseau, puis indiquez l'adresse IP dans le champ correspondant du panneau **Ping**.
 - c. Si la fenêtre affiche des temps de propagation en boucle, cela signifie que le réseau est opérationnel.
4. Assurez-vous que le routeur ou le produit se connecte au même réseau que votre ordinateur.
 - a. Imprimez une page de configuration.
 - b. Comparez le SSID indiqué dans le rapport de configuration avec celui indiqué dans la configuration de l'imprimante sur votre ordinateur.
 - c. Si les SSID sont différents, les périphériques ne se connectent pas au même réseau. Reconfigurez l'installation sans fil de votre produit.

Réaliser un test du réseau sans fil

À partir du panneau de commande du produit, il est possible d'exécuter un test qui fournit des informations sur les paramètres de réseau dans fil du produit.

1. Dans l'écran d'accueil, appuyez sur le bouton Configuration .
2. Ouvrez les menus suivants
 - **Configuration système**
 - **Service**
3. Appuyez sur le bouton **Lancer test réseau** pour commencer le test. Le produit imprime une page de test qui montre les résultats au test.

Réduction des interférences sur un réseau sans fil

Les conseils suivants permettent de réduire les interférences sur un réseau sans fil :

- Eloignez les périphériques sans fil d'objets métalliques volumineux comme les classeurs et d'autres appareils électromagnétiques comme les micro-ondes et les téléphones sans fil. Ces objets peuvent entraver les signaux radio.
- Eloignez les périphériques sans fil de structures bâties volumineuses ou d'autres constructions. Ces objets peuvent absorber les ondes radio et atténuer les signaux.
- Placez le routeur sans fil à un emplacement central et dans la portée des produits sans fil du réseau.

Résolution des problèmes logiciels sous Windows

Aucun pilote d'imprimante pour le produit n'est visible dans le dossier Imprimante

1. Installez de nouveau le logiciel du produit.

 **REMARQUE :** Fermez toutes les applications en cours d'exécution. Pour fermer une application dont l'icône se trouve dans la barre d'état système, cliquez sur l'icône avec le bouton droit de la souris et sélectionnez **Fermer** ou **Désactiver**.

2. Essayez de brancher le câble USB sur un autre port USB de l'ordinateur.

Un message d'erreur s'est affiché durant l'installation du logiciel

1. Installez de nouveau le logiciel du produit.

 **REMARQUE :** Fermez toutes les applications en cours d'exécution. Pour fermer une application dont l'icône se trouve dans la barre d'état système, cliquez sur l'icône avec le bouton droit de la souris et sélectionnez **Fermer** ou **Désactiver**.

2. Lors de l'installation du logiciel du produit, vérifiez la quantité d'espace libre sur le disque. Si nécessaire, libérez le plus d'espace possible et installez de nouveau le logiciel du produit.
3. Si nécessaire, lancez le Défragmenteur de disque et installez de nouveau le logiciel du produit.

Le produit est en mode Prêt mais rien ne s'imprime

1. Imprimez une page de configuration et vérifiez le bon fonctionnement du produit.
2. Vérifiez que tous les câbles sont correctement branchés et qu'ils sont conformes aux spécifications, notamment les câbles USB et les câbles d'alimentation. Essayez un nouveau câble.
3. Vérifiez que l'adresse IP de la page de configuration correspond à l'adresse IP du port du logiciel. Utilisez l'une des procédures suivantes :

Windows XP, Windows Server 2003, Windows Server 2008 et Windows Vista

- a. Cliquez sur **Démarrer**.
- b. Cliquez sur **Paramètres**.
- c. Cliquez sur **Imprimantes et télécopieurs** (vue par défaut du menu Démarrer) ou sur **Imprimantes** (vue Classique du menu Démarrer).
- d. Cliquez avec le bouton droit de la souris sur l'icône du pilote du produit, puis sélectionnez **Propriétés**.
- e. Cliquez sur l'onglet **Ports**, puis sur **Configurer le port**.

- f. Vérifiez l'adresse IP, puis cliquez sur **OK** ou sur **Annuler**.
- g. Si les adresses IP sont différentes, supprimez le pilote et installez-le de nouveau en utilisant la bonne adresse IP.

Windows 7

- a. Cliquez sur **Démarrer**.
- b. Cliquez sur **Périphériques et imprimantes**.
- c. Cliquez avec le bouton droit de la souris sur l'icône du pilote du produit, puis sélectionnez **Propriétés de l'imprimante**.
- d. Cliquez sur l'onglet **Ports**, puis sur **Configurer le port**.
- e. Vérifiez l'adresse IP, puis cliquez sur **OK** ou sur **Annuler**.
- f. Si les adresses IP sont différentes, supprimez le pilote et installez-le de nouveau en utilisant la bonne adresse IP.

Résoudre des problèmes logiciels sous Mac OS X

- [Le pilote d'imprimante n'est pas répertorié dans la liste Imprimer et Faxer](#)
- [Le nom du produit n'apparaît pas dans la liste de produits de la liste Imprimer et Faxer](#)
- [Le pilote d'imprimante ne configure pas automatiquement le produit sélectionné dans la liste Imprimer et Faxer](#)
- [Une tâche d'impression n'a pas été envoyée au produit souhaité](#)
- [Lorsque le produit est connecté à un câble USB, il n'apparaît pas dans la liste Imprimer et Faxer une fois le pilote sélectionné](#)
- [Si vous utilisez un pilote d'imprimante générique avec une connexion USB](#)

Le pilote d'imprimante n'est pas répertorié dans la liste Imprimer et Faxer

1. Assurez-vous que le fichier .GZ se trouve bien dans le dossier suivant sur le disque dur : `Library/Printers/PPDs/Contents/Resources`. Le cas échéant, réinstallez le logiciel.
2. Si le fichier GZ se trouve dans le dossier, le fichier PPD est peut-être corrompu. Supprimez le fichier, puis réinstallez le logiciel.

Le nom du produit n'apparaît pas dans la liste de produits de la liste Imprimer et Faxer

1. Vérifiez que les câbles sont correctement branchés et que le produit est sous tension.
2. Imprimez une page de configuration pour tester le nom du produit. Vérifiez que le nom figurant sur la page de configuration correspond au nom du produit dans la liste Imprimer et Faxer.
3. Remplacez le câble USB ou réseau par un câble de haute qualité.

Le pilote d'imprimante ne configure pas automatiquement le produit sélectionné dans la liste Imprimer et Faxer

1. Vérifiez que les câbles sont correctement branchés et que le produit est sous tension.
2. Assurez-vous que le fichier .GZ se trouve bien dans le dossier suivant sur le disque dur : `Library/Printers/PPDs/Contents/Resources`. Le cas échéant, réinstallez le logiciel.
3. Si le fichier GZ se trouve dans le dossier, le fichier PPD est peut-être corrompu. Supprimez le fichier, puis réinstallez le logiciel.
4. Remplacez le câble USB ou réseau par un câble de haute qualité.

Une tâche d'impression n'a pas été envoyée au produit souhaité

1. Ouvrez la file d'attente d'impression, puis redémarrez la tâche d'impression.
2. Un autre produit avec le même nom ou un nom similaire peut avoir reçu votre tâche d'impression. Imprimez une page de configuration pour tester le nom du produit. Vérifiez que le nom figurant sur la page de configuration correspond au nom du produit dans la liste Imprimer et Faxer.

Lorsque le produit est connecté à un câble USB, il n'apparaît pas dans la liste Imprimer et Faxer une fois le pilote sélectionné

Dépannage du logiciel

- ▲ Vérifiez que votre système d'exploitation Mac est Mac OS X 10.5 ou une version ultérieure.

Dépannage du matériel

1. Vérifiez que le produit est sous tension.
2. Vérifiez que le câble USB est connecté correctement.
3. Vérifiez que vous utilisez le câble USB haut débit approprié.
4. Vérifiez que vous n'avez pas trop de périphériques USB branchés sur la même source d'alimentation. Débranchez tous les périphériques de la chaîne et branchez directement le câble au port USB de l'ordinateur.
5. Vérifiez si la chaîne comporte plus de deux concentrateurs USB non alimentés d'affilée. Débranchez tous les périphériques de la chaîne et branchez directement le câble au port USB de l'ordinateur.



REMARQUE : Le clavier iMac est un concentrateur USB non alimenté.

Si vous utilisez un pilote d'imprimante générique avec une connexion USB

Si vous avez connecté le câble USB avant d'installer le logiciel, vous utilisez peut-être un pilote d'imprimante générique au lieu du pilote de ce produit.

1. Supprimez le pilote d'imprimante générique.
2. Réinstallez le logiciel à partir du CD du produit. Ne connectez pas le câble USB avant que le programme d'installation du logiciel ne vous le demande.
3. Si plusieurs imprimantes sont installées, vérifiez que vous avez sélectionné l'imprimante appropriée dans le menu déroulant **Format pour** de la boîte de dialogue **Imprimer**.

Supprimer un logiciel (Windows)

Windows XP

1. Cliquez sur **Démarrer**, puis sur **Programmes**.
2. Cliquez sur **HP**, puis sur le nom du produit.
3. Cliquez sur **Désinstaller**, puis suivez les instructions à l'écran pour supprimer le logiciel.

Windows Vista et Windows 7

1. Cliquez sur **Démarrer**, puis sur **Tous les programmes**.
2. Cliquez sur **HP**, puis sur le nom du produit.
3. Cliquez sur **Désinstaller**, puis suivez les instructions à l'écran pour supprimer le logiciel.

Supprimer un logiciel (Mac OS X)

Vous devez disposer des droits d'administrateur pour désinstaller le logiciel.

1. Déconnectez le produit de l'ordinateur.
2. Ouvrez **Applications**.
3. Sélectionnez **Hewlett Packard**.
4. Sélectionnez **Programme de désinstallation HP**.
5. Sélectionnez le produit dans la liste des périphériques, puis cliquez sur le bouton **Désinstaller**.
6. Une fois le logiciel désinstallé, redémarrez l'ordinateur et videz la corbeille.

6 Consommables et accessoires

- [Commander des pièces, des accessoires et des consommables](#)
- [Politique de HP en matière de consommables non-HP](#)
- [Site Web anti-fraude de HP](#)

Commander des pièces, des accessoires et des consommables

Toner et papier HP d'origine	www.hp.com/go/suresupply
Commande de pièces et accessoires de marque HP	www.hp.com/buy/parts
Commande via un bureau de service ou d'assistance	Contactez un prestataire de services ou un bureau d'assistance agréé HP.

Article	Référence	Numéro de la cartouche	Description
Toner HP LaserJet	CF210A (standard)	131A	Toner noir avec toner HP ColorSphere
	CF210X (vie prolongée)	131X	
	CF211A	131A	Toner cyan avec toner HP ColorSphere
	CF212A	131A	Toner jaune avec toner HP ColorSphere
	CF213A	131A	Toner magenta avec toner HP ColorSphere
Câble d'imprimante USB 2.0	C6518A		Câble A vers B (standard de 2 mètres)

Politique de HP en matière de consommables non-HP

La société Hewlett-Packard déconseille l'utilisation de cartouches d'encre d'autres marques, qu'elles soient neuves ou reconditionnées.

 **REMARQUE :** Pour les imprimantes HP, l'utilisation d'une cartouche d'encre non-HP ou d'une cartouche d'encre remplie n'affecte pas la garantie au client ou tout autre contrat de support HP du client. Cependant, si les pannes ou dégâts causés au produit peuvent être imputés à l'utilisation d'une cartouche d'encre remplie ou non-HP, HP appliquera les frais matériels et le temps de réparation standard pour la réparation du produit et des pannes/dégâts en question.

Site Web anti-fraude de HP

Si le panneau de commande de votre imprimante vous informe que la cartouche d'encre HP que vous essayez d'installer n'est pas une cartouche HP authentique, rendez-vous sur www.hp.com/go/anticounterfeit. HP vous aidera à déterminer si la cartouche est authentique et prendra des mesures pour résoudre le problème.

Il se peut que votre cartouche d'encre HP ne soit pas authentique dans les cas suivants :

- La page d'état des consommables indique qu'un consommable non HP est installé.
- Vous rencontrez de nombreux problèmes avec le toner.
- La cartouche n'a pas l'apparence habituelle (par exemple, l'emballage est différent des emballages HP).

Index

A

- Accessoires
 - commande 133, 134
- Accessoires de stockage USB
 - impression à partir de 55
- Adresse IPv4 60, 61
- Aide, panneau de commande 88
- Aide en ligne, panneau de commande 88
- AirPrint 54
- Annulation
 - tâche d'impression (Mac) 43
 - tâche d'impression (Windows) 41
- Applications
 - téléchargement 59

B

- Bac, sortie
 - bourrages, nettoyage 105
- Bac 1
 - impression recto verso 38
- Bac d'alimentation
 - emplacement 2
- Bac de sortie
 - emplacement 2
- Bacs
 - bourrages, nettoyage 103
 - formats pris en charge 14
 - impression recto verso 38
- Bourrage
 - emplacement 103
- bourrages
 - porte arrière 105
 - porte arrière, suppression 105
- Bourrages
 - bac de sortie, suppression 105

- numéro de suivi 8
- prévention 102
- Bourrages papier. *Voir* bourrages

C

- Câbles USB, référence 134
- Cartouches
 - non-HP 134
 - numéros de référence 134
 - page d'état des consommables 8
 - recyclage 75
 - remplacement 76
 - Stockage 75
- Cartouches d'encre
 - non-HP 134
 - recyclage 75
- Commande
 - consommables et accessoires 134
- Commande de consommables
 - sites Web 133
- Connexion USB
 - dépannage 120
- consommables
 - état, affichage dans HP Utility pour Mac 66
- Consommables
 - commande 133, 134
 - Contrefaçons 134
 - non-HP 134
 - numéros de référence 134
 - recyclage 75
- Consommables non-HP 134
- Contrefaçons, consommables 134
- Contrôle du bord 50
- Correspondance des couleurs 50
- Couleur
 - contrôle du bord 50

- correspondance 50
- gris neutres 50
- imprimée et moniteur 50
- Couleurs
 - options de demi-teintes 50

D

- Délai de mise en veille
 - activation 69
 - définition 70
 - désactivation 69
- Dépannage
 - bourrages 102
 - connexion USB 120
 - liste de contrôle 84
 - messages du panneau de commande 89
 - problèmes d'alimentation papier 102
 - problèmes d'impression directe par clé USB 118
 - problèmes de réseau 121
 - problèmes Mac 129
 - Problèmes Windows 127
 - réseau câblé 121
 - réseau sans fil 123
- désinstallation d'un logiciel Mac 132
- Désinstallation des logiciels Windows 131

E

- Echelle des documents
 - Mac 40
- Ecran d'accueil, panneau de commande 7
- Erreurs
 - logiciel 127

- Etat
 - consommables, impression de rapport 8
 - HP Utility, Mac 66
- F**
- Filigranes
 - impression (Mac) 43
 - impression (Windows) 42
- Formats de papier
 - réduction des documents (Mac) 40
 - réduction des documents (Windows) 35
 - sélection (Mac) 43
 - sélection (Windows) 41
 - sélection de formats personnalisés (Windows) 41, 43
- G**
- Gestion du réseau 60
- Gris neutres 50
- H**
- HP = Services Web, activation 52
- HP Device Toolbox, utilisation de 64
- HP Easy Color
 - désactivation 46
 - utilisation 46
- HP ePrint, utilisation 52
- HP Utility pour Mac
 - fonctions 66
 - ouverture 66
- HP Web Jetadmin 67
- I**
- Impression
 - à partir d'accessoires de stockage USB 55
 - paramètres (Mac) 38
 - rapports produit 8, 9
- Impression de n pages
 - sélection (Windows) 29
- Impression de qualité archivage 45
- Impression des deux côtés
 - paramètres (Windows) 28
- Impression directe par clé USB 55
- Impression en niveaux de gris, Windows 51
- Impression n pages par feuille 39
- Impression recto verso
 - paramètres (Windows) 28
- Impression sur les deux faces (recto verso)
 - Mac 38
- interférence de réseau sans fil 126
- J**
- Jetadmin, HP Web 67
- Journal couleurs 8
- L**
- Liste des polices PCL 8
- Liste des polices PS 8
- Livrets
 - impression (Mac) 40
 - impression (Windows) 36
- logiciel
 - HP Utility pour Mac 66
 - HP Web Jetadmin 67
- Logiciel
 - désinstallation sous Mac 132
 - désinstallation sous Windows 131
 - problèmes 127
- Lutte contre les contrefaçons, consommables 134
- M**
- Mac
 - HP Utility 66
 - paramètres du pilote 23, 38
 - problèmes, dépannage 129
- Masque de sous-réseau 60, 61
- Menu Apps 59
- Menu Rapports 8, 9
- Menus, panneau de commande
 - structure, impression 8
- Messages, panneau de commande 89
- Messages d'erreur, panneau de commande 89
- N**
- Nettoyage
 - circuit papier 109
- Nombre de pages 8
- Numéro de modèle, emplacement 3
- Numéro de série, emplacement 3
- numéros de référence toners 134
- O**
- Options de couleur
 - HP EasyColor 46
 - modification manuelle 49
 - réglage (Mac) 49
 - réglage (Windows) 47
- Orientation
 - modification (Mac) 39
 - modification (Windows) 31
- Orientation de page
 - modification (Mac) 39
 - modification (Windows) 31
- Orientation paysage
 - modification (Windows) 31
- Orientation portrait
 - modification (Windows) 31
- P**
- page d'état des consommables 8
- Page d'utilisat 8
- Page de configuration 8
- Page Qualité d'impression
 - impression 110
 - interprétation 110
- Page service 8
- Pages par feuille 39
 - sélection (Windows) 29
- Panneau de commande
 - aide 88
 - boutons et voyants 4, 5
 - écran d'accueil 7
 - emplacement 2
 - menu Rapports 8, 9
 - messages, dépannage 89
 - structure de menu, impression 8
 - Types de message 89
- Papier
 - bourrages 102
 - commande 134
 - formats pris en charge 12
 - pages par feuille 39
 - Sélection 112
 - types pris en charge 14

- Papier, couvertures
 - impression (Mac) 40
 - impression (Windows) 34
 - Papier pris en charge 12
 - Papier spécial pour couvertures
 - impression (Mac) 40
 - impression (Windows) 34
 - Paramètre EconoMode 69
 - Paramètres
 - pilotes 21
 - pilotes (Mac) 23
 - préréglages du pilote (Mac) 38
 - rapport réseau 8
 - valeurs usines par défaut, restauration 87
 - Paramètres d'impression recto verso, modification 62
 - Paramètres de couleur
 - réglage 113
 - Paramètres de vitesse de liaison 62
 - Paramètres du mode économique 69
 - Passerelle, paramètre par défaut 60, 61
 - Passerelle par défaut, définition 60, 61
 - Paysage
 - modification de l'orientation (Mac) 39
 - Pilotes
 - modification des paramètres (Mac) 23
 - modification des paramètres (Windows) 21
 - page d'utilisat 8
 - paramètres (Mac) 38
 - préréglages (Mac) 38
 - Pilotes d'impression (Mac)
 - modification des paramètres 23
 - paramètres 38
 - Pilotes d'impression (Windows)
 - modification des paramètres 21
 - pris en charge 20
 - Pilotes d'imprimante
 - sélection 114
 - Plusieurs pages par feuille 39
 - impression (Windows) 29
 - Polices
 - listes, impression 8
 - Porte arrière
 - emplacement 3
 - porte avant, emplacement 2
 - Portrait
 - modification de l'orientation (Mac) 39
 - Port réseau
 - emplacement 3
 - Ports
 - emplacement 3
 - Ports d'interface
 - emplacement 3
 - Port USB
 - emplacement 3
 - préréglages (Mac) 38
 - Problèmes d'entraînement du papier
 - résolution 102
- Q**
- Qualité d'impression
 - amélioration 107
- R**
- Raccourcis (Windows)
 - création 26
 - utilisation 25
 - Rapports
 - Etat consommables 8
 - Journal d'utilisation des couleurs 8
 - Liste des polices PCL 8
 - Liste des polices PCL6 8
 - Liste des polices PS 8
 - Page d'utilisation 8
 - Page de démo 8
 - Page de diagnostics 8
 - Page Qualité d'impression 8
 - Page Service 8
 - Rapport de configuration 8
 - Structure des menus 8
 - Synthèse réseau 8
 - recouvrement 50
 - Recyclage des consommables 75
 - Redimensionnement de documents
 - Mac 40
 - Redimensionner les documents
 - Windows 35
 - Réduire les documents
 - Windows 35
 - Réglages usine, restauration 87
 - remplacement des toners 76
 - Réseau
 - configuration, affichage 60
 - configuration, modification 60
 - mot de passe, changement 68
 - mot de passe, configuration 68
 - nom du produit, modification 61
 - Réseau sans fil
 - dépannage 123
 - réseaux
 - passerelle par défaut 60, 61
 - Réseaux
 - adresse IPv4 60, 61
 - installation du produit 58
 - masque de sous-réseau 60, 61
 - page de configuration 8
 - passerelle par défaut 60
 - rapport de paramètres 8
 - Résolution
 - problèmes d'impression directe par clé USB 118
 - Résolution des problèmes
 - pas de réponse 116
 - réponse lente 117
 - Restauration des valeurs usine par défaut 87
- S**
- Serveur Web intégré
 - modification des paramètres réseau 60
 - modification du mot de passe 68
 - modification du nom du produit 61
 - ouverture 60, 61, 68
 - Serveur Web intégré HP
 - modification des paramètres réseau 60
 - modification du mot de passe 68

- modification du nom du produit 61
- ouverture 60, 61, 68
- Services Web
 - activation 59
 - applications 59
- Services Web HP
 - activation 59
 - applications 59
- Sites Web
 - commande de consommables 133
 - Contacter le service des fraudes 134
- site Web du service des fraudes 134
- Site Web du service des fraudes HP 134
- Sortie, bac
 - emplacement 2
- Statut
 - écran d'accueil, panneau de commande 7
- stockage
 - toners 75
- Support
 - pages par feuille 39
- Supports d'impression
 - pris en charge 12
- T**
- Tâche d'impression
 - annulation (Windows) 41
- Tâches d'impression
 - annulation (Mac) 43
- TCP/IP
 - configuration manuelle des paramètres IPv4 60, 61
- Thème de couleur
 - modification (Windows) 48
- toner
 - porte, emplacement 2
- toners
 - numéros de référence 134
 - page d'état des consommables 8
 - recherche de dommages 111
 - remplacement 76
 - stockage 75

- Types de papier
 - sélection (Mac) 39
 - sélection (Windows) 32

U

- Utilitaire HP, Mac 66
- Utilitaire HP Reconfiguration
 - installation du réseau 58

V

- Valeurs usine par défaut, restauration 87

W

- Windows
 - paramètres du pilote 21



CF146-90910

