

HP Officejet K850/K850dn Color Printer

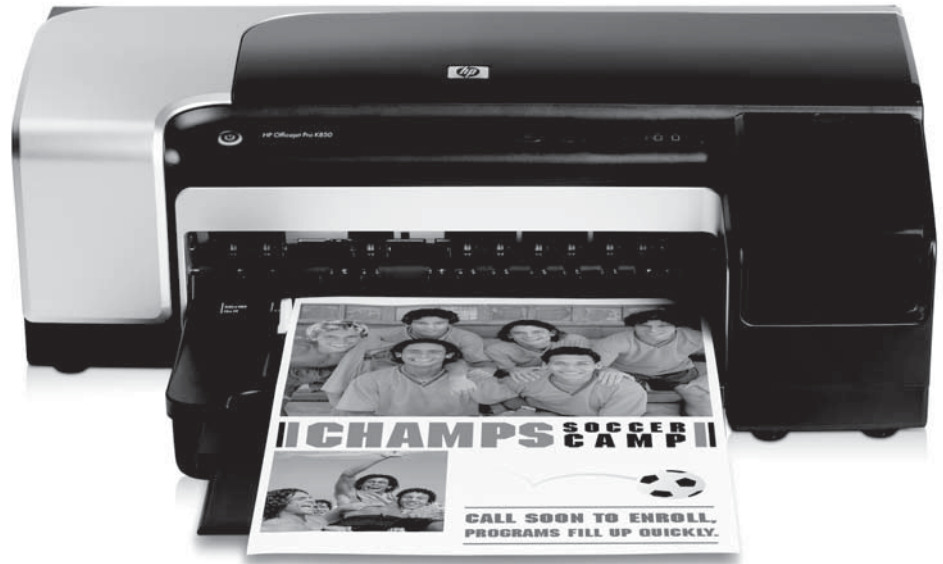

Getting Started Guide

Leitfaden zur Inbetriebnahme

Guide de Mise en Marche

Beknopte Handleiding

Guida introduttiva

دليل بدء التشغيل



Copyright Information

© 2005 Copyright Hewlett-Packard Development Company, L.P.
Edition 1, 6/2005

Reproduction, adaptation or translation without prior written permission is prohibited, except as allowed under the copyright laws.

The information contained herein is subject to change without notice.

The only warranties for HP products and services are set forth in the express warranty statements accompanying such products and services. Nothing herein should be construed as constituting an additional warranty. HP shall not be liable for technical or editorial errors or omissions contained herein.

Trademark credits

Microsoft® and Windows® are U.S. registered trademarks of Microsoft Corporation.

Informations sur le copyright

© 2005 Copyright Hewlett-Packard Development Company, L.P.
Édition 1, 6/2005

Toute reproduction, adaptation ou traduction sans autorisation écrite préalable est formellement interdite, sauf si cette opération est effectuée dans le cadre prévu par la loi sur les droits d'auteur.

Les informations contenues dans ce document peuvent faire l'objet de modifications sans préavis.

Les seules garanties relatives aux produits et services HP sont exposées dans les déclarations de garantie expresse qui accompagnent lesdits produits et services. Aucun élément du présent document ne doit être considéré comme constituant une garantie supplémentaire. HP ne pourra être tenue responsable des erreurs techniques ou rédactionnelles ou des omissions figurant dans le présent document.

Marques

Microsoft® et Windows® sont des marques déposées de Microsoft Corporation aux États-Unis. Tous les autres produits mentionnés dans le présent document sont des marques de leurs sociétés respectives.

Safety Information



Always follow basic safety precautions when using this product to reduce risk of injury from fire or electric shock.

- 1 Read and understand all instructions in the documentation that comes with the printer.
- 2 Use only a grounded electrical outlet when connecting this product to a power source. If you do not know whether the outlet is grounded, check with a qualified electrician.
- 3 Observe all warnings and instructions marked on the product.
- 4 Unplug this product from wall outlets before cleaning.
- 5 Do not install or use this product near water, or when you are wet.
- 6 Install the product securely on a stable surface.
- 7 Install the product in a protected location where no one can step on or trip over the power cord, and the power cord cannot be damaged.
- 8 If the product does not operate normally, see the troubleshooting section in the onscreen user guide on the Starter CD for your operating system.
- 9 There are no user-serviceable parts inside. Refer servicing to qualified service personnel.

Informationen zur Sicherheit



Beachten Sie beim Einsatz dieses Produkts immer die folgenden Sicherheitshinweise, um die Verletzungsgefahr und das Risiko eines elektrischen Schlags zu verringern.

- 1 Die Anweisungen in der mit dem Druckergelieferten Dokumentation müssen von Ihnen gelesen und verstanden worden sein.
- 2 Verwenden Sie ausschließlich eine geerdete Steckdose für den Anschluss dieses Produktes an die Stromversorgung. Wenn Sie sich nicht sicher sind, ob die Steckdose geerdet ist, so lassen Sie dies durch einen qualifizierten Elektriker überprüfen.
- 3 Alle am Produkt angebrachten Warnungen und Anweisungen sind zu befolgen.
- 4 Ziehen Sie vor dem Reinigen des Produkts den Netzstecker aus der Steckdose.
- 5 Dieses Produkt darf nicht in der Nähe von Wasser betrieben bzw. von einer durchnässten Person aufgestellt oder bedient werden.
- 6 Sorgen Sie für sicheren Stand des Produkts auf einer stabilen Auflagefläche.
- 7 Wählen Sie für das Produkt einen geschützten Standort, an dem keine Personen auf das Netzkabel treten oder darüber stolpern können. Das Netzkabel darf nicht beschädigt werden.
- 8 Wenn das Produkt nicht richtig funktioniert, lesen Sie den Abschnitt zur Fehlerbehebung im Online-Benutzerhandbuch auf der Starter-CD für Ihr Betriebssystem.
- 9 Im Inneren des Geräts befinden sich keine Teile, die vom Endnutzer gewartet werden können. Beauftragen Sie mit Wartung und Instandsetzung qualifiziertes Kundendienstpersonal.

Veiligheidsinformatie



Neem bij het gebruik van dit product altijd de elementaire voorzorgsmaatregelen in acht om de kans op letsel ten gevolge van brand of elektrische schokken te beperken.

- 1 Zorg dat u alle instructies in de documentatie die wordt geleverd bij de printer, hebt gelezen en begrepen.
- 2 Sluit dit product uitsluitend aan op een geaard stopcontact. Als u niet zeker weet of een stopcontact geaard is, kunt u advies inwinnen bij een erkende elektricien.
- 3 Neem alle op dit product vermelde waarschuwingen en instructies in acht.
- 4 Haal het netsnoer uit het stopcontact voordat u dit product reinigt.
- 5 Plaats of gebruik dit product niet in de buurt van water of wanneer u nat bent.
- 6 Zorg dat het product stevig op een stabiel oppervlak staat.
- 7 Zet het product op een veilige plaats waar niemand op het netsnoer kan trappen of erover kan struikelen en het netsnoer niet wordt beschadigd.
- 8 Als het product niet goed werkt, raadpleegt u het hoofdstuk Probleemoplossing in de gebruikershandleiding op de Starter-cd voor uw besturingssysteem.
- 9 Dit product bevat geen onderdelen die door de gebruiker kunnen worden onderhouden. Laat onderhoudswerkzaamheden over aan erkende onderhoudsmonteurs.

Consignes de sécurité



Respectez toujours les précautions de sécurité élémentaires quand vous utilisez ce produit, afin de réduire les risques de blessures dues au feu ou à un choc électrique.

- 1 Veuillez lire attentivement toutes les instructions contenues dans la documentation livrée avec l'imprimante.
- 2 Utilisez toujours une prise de courant mise à la terre lors du branchement de ce produit à une source d'alimentation. Si vous ne savez pas si une prise de courant est mise à la terre, consultez un électricien qualifié.
- 3 Suivez tous les avertissements et toutes les instructions indiqués sur le produit.
- 4 Débranchez cet appareil des prises murales avant de procéder à un nettoyage.
- 5 N'installez jamais cet appareil près d'une source d'eau, ni si vous êtes mouillé.
- 6 Installez l'appareil en toute sécurité sur une surface stable.
- 7 Installez l'appareil dans un lieu protégé où personne ne risque de marcher sur le cordon ou de trébucher sur celui-ci, et où le cordon ne risque pas d'être endommagé.
- 8 Si le produit ne fonctionne pas correctement, reportez-vous à la section « Dépannage » du guide de l'utilisateur en ligne disponible sur le CD de démarrage relatif à votre système d'exploitation.
- 9 L'appareil ne contient aucune pièce dont l'entretien doit être réalisé par l'utilisateur. Confiez-en l'entretien à du personnel qualifié.

Informazioni sulla sicurezza



Durante l'utilizzo di questo prodotto, attenersi sempre alle precauzioni di sicurezza di base al fine di ridurre il rischio di lesioni alle persone derivanti da incendi o scariche elettriche.

- 1 Si consiglia di leggere e apprendere tutte le istruzioni contenute nei documenti forniti insieme alla stampante.
- 2 Per collegare il prodotto a una presa di corrente, utilizzare esclusivamente una presa elettrica collegata a massa. In caso di dubbio, contattare un elettricista qualificato per verificare che la presa elettrica sia collegata a massa.
- 3 Attenersi a tutte le avvertenze e le istruzioni indicate sul prodotto.
- 4 Prima di effettuare la pulizia, scollegare il prodotto dalle prese a parete.
- 5 Non installare o utilizzare il prodotto nelle vicinanze di acqua o se non si è perfettamente asciutti.
- 6 Posizionare il prodotto su una superficie stabile.
- 7 Posizionare il prodotto in un luogo riparato, dove non si possa inciampare sul cavo di alimentazione, che non deve essere danneggiato.
- 8 Se il prodotto non funziona correttamente, consultare la sezione relativa alla risoluzione dei problemi nella guida in linea dell'utente dal CD di avviamento relativo al proprio sistema operativo.
- 9 Il prodotto non include parti riparabili dall'utente. Per le riparazioni rivolgersi esclusivamente al personale qualificato.

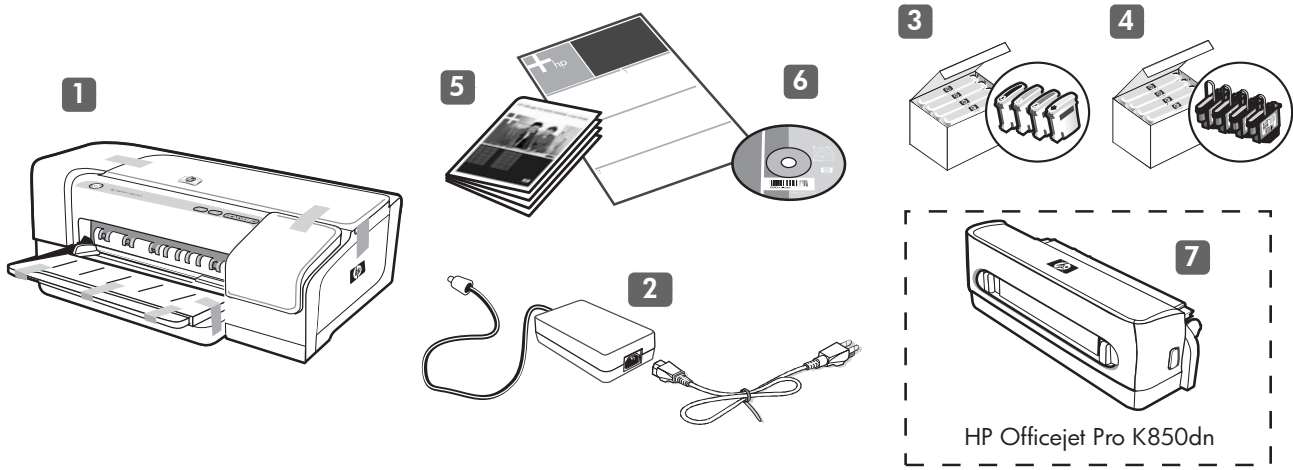

Check the package contents.

1) Printer, **2)** power supply and power cord, **3)** four ink cartridges: black (B), cyan (C), magenta (M), yellow (Y), **4)** four printheads, **5)** printed documentation (setup poster and this Getting Started Guide),

6) Starter CD (software and electronic documentation), and **7)** optional automatic two-sided printing accessory (duplex unit) (available with the HP Officejet Pro K850dn).

Überprüfen des Verpackungsinhalts auf Vollständigkeit.

1) Drucker, **2)** Netzteil und Netzkabel, **3)** vier Tintenpatronen: Schwarz (B), Cyan (C), Magenta (M), Gelb (Y), **4)** vier Druckköpfe, **5)** gedruckte Dokumentation (Installationsposter und dieser Leitfaden zur Inbetriebnahme),

6) Starter-CD (Software und Online-Dokumentation), und **7)** optionales Zubehör für automatischen beidseitigen Druck (Duplex-Einheit) (erhältlich für HP Officejet Pro K850dn).

Vérification du contenu du carton.

1) Imprimante, **2)** bloc et cordon d'alimentation, **3)** quatre cartouches d'encre : noir (B), cyan (C), magenta (M), jaune (Y), **4)** quatre têtes d'impression, **5)** documentation imprimée (poster d'installation et le présent guide de mise en marche),

6) CD de démarrage (logiciel et documentation électronique) et **7)** accessoires d'impression recto-verso automatique en option (unité recto-verso) (disponible avec l'imprimante HP Officejet Pro K850dn).

Controleer de inhoud van de verpakking.

1) Printer, **2)** stroomvoorziening en netsnoer, **3)** vier inktpatronen: zwart (B), cyaan (C), magenta (M), geel (Y), **4)** vier printkoppen, **5)** gedrukte documentatie (installatieposter en deze beknopte installatiehandleiding),

6) Starter-cd (software en elektronische documentatie) en **7)** optionele eenheid voor automatisch dubbelzijdig afdrukken (duplexeenheid) (verkrijgbaar bij de HP Officejet Pro K850dn).

Verificare il contenuto dell'imballo.

1) Stampante, **2)** alimentazione e cavo di alimentazione, **3)** quattro cartucce di inchiostro: nero (B), ciano (C), magenta (M), giallo (Y), **4)** quattro testine di stampa, **5)** documentazione stampata (impostazione poster e la presente Guida introduttiva),

6) CD di avviamento (software e documentazione elettronica) e **7)** accessori di stampa fronte retro automatica opzionale (unità duplex) (disponibile con HP Officejet Pro K850dn).

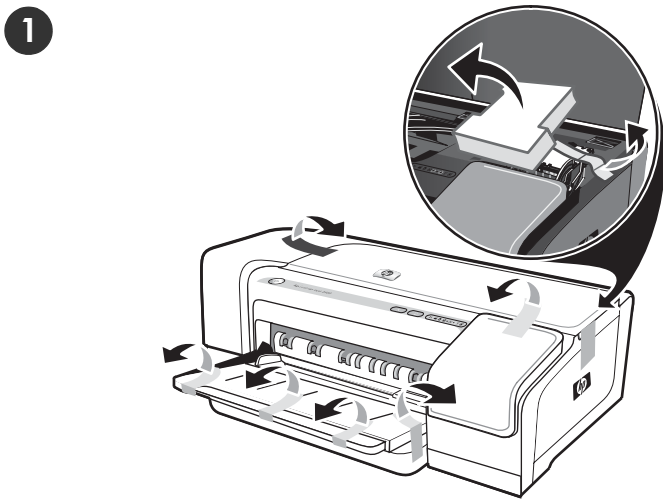

Step 1: Remove the packing tapes and materials.
Remove all packing tapes from the printer.

Schritt 1: Entfernen der Verpackungklebestreifen und des Verpackungsmaterials.
Entfernen Sie alle Verpackungklebestreifen vom Drucker.

Étape 1 : Retrait des matériaux d'emballage.
Retirez tous les rubans adhésifs de l'imprimante.

Stap 1: Verwijder het verpakkingsmateriaal en de tape.
Verwijder alle plakstroken van de printer.

Punto 1: Rimuovere i nastri e il materiale di imballo.
Togliere completamente i nastri di imballo dalla stampante.

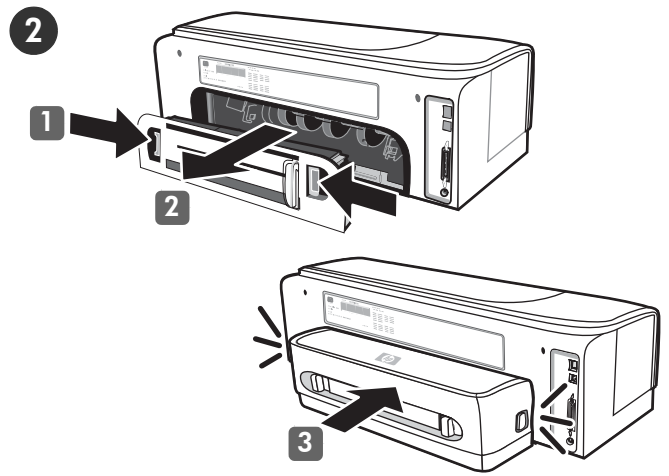

Step 2: Install the optional duplex unit (HP Officejet Pro K850dn).
1) Push the release buttons on the rear-access panel towards each other. **2)** Pull the panel out of the printer. **3)** Insert the duplex unit into the printer until it clicks.

Schritt 2: Installieren Sie die optionale Duplex-Einheit (HP Officejet Pro K850dn).
1) Drücken Sie die Entriegelungstasten an der hinteren Abdeckung zusammen. **2)** Ziehen Sie die Abdeckung heraus. **3)** Setzen Sie die Duplex-Einheit in den Drucker ein, und drücken Sie, bis sie einrastet.

Étape 2 : Installez l'unité recto-verso en option (HP Officejet Pro K850dn).
1) Poussez les boutons d'ouverture sur le panneau d'accès arrière l'un vers l'autre. **2)** Tirez le panneau hors de l'imprimante. **3)** Insérez l'unité recto-verso dans l'imprimante jusqu'à ce qu'elle s'enclenche.

Stap 2: Installeer de optionele duplexeenheid (HP Officejet Pro K850dn).
1) Druk de ontgrendelingsknoppen op het toegangspaneel aan de achterzijde naar elkaar toe. **2)** Haal het paneel uit de printer. **3)** Plaats de duplexeenheid in de printer totdat u een klik hoort.

Punto 2: Installare l'unità duplex opzionale (HP Officejet Pro K850dn).
1) Premere i pulsanti di rilascio del pannello di accesso posteriore uno verso l'altro. **2)** Estrarre il pannello dalla stampante. **3)** Inserire l'unità duplex automatico nella stampante finché non scatta in posizione.

3

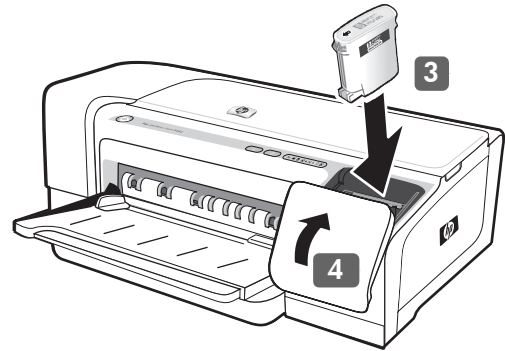
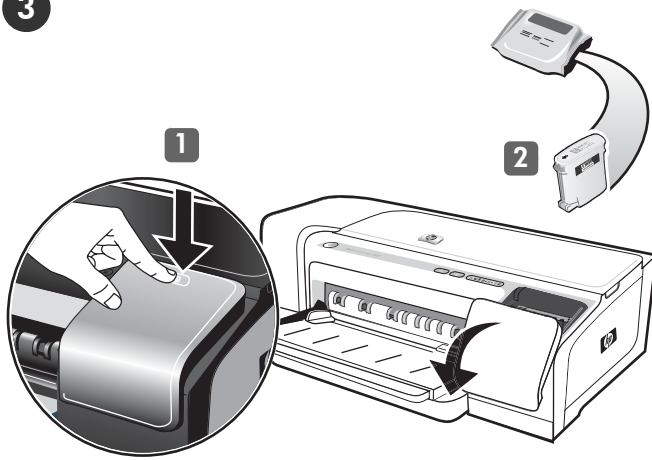

Step 3: Install the ink cartridges.

- 1) Press and release the ink cartridge cover to open the cover.
- 2) Remove each ink cartridge from its package.

Caution: HP recognizes each customer's choice but cannot guarantee the quality or reliability of non-HP ink cartridges. Printer services or repairs required as a result of using non-HP ink cartridges are not covered under warranty.

- 3) Align each cartridge with its color-coded slot, and then insert each cartridge into its slot. To ensure proper contact, press down firmly on each cartridge until it snaps into place.

Note: All four ink cartridges must be correctly installed for the printer to work.

- 4) Close the ink cartridge cover.

Schritt 3: Einsetzen der Tintenpatronen.

- 1) Öffnen Sie die obere Abdeckung der Tintenpatrone, indem Sie darauf drücken und wieder loslassen.
- 2) Nehmen Sie die Tintenpatronen aus der Verpackung.

Achtung: HP erkennt zwar die freie Wahlmöglichkeit des Kunden an, kann aber die Qualität und Zuverlässigkeit von Tintenpatronen anderer Hersteller nicht garantieren. Schäden am Drucker, die auf die Verwendung nicht von HP hergestellter Tintenpatronen zurückzuführen sind, fallen nicht unter die Gewährleistung.

- 3) Richten Sie die Patronen nacheinander an ihrem farblich markierten Schacht aus, und setzen Sie sie in den jeweiligen Schacht ein. Drücken Sie die Patronen nacheinander fest nach unten, bis sie einrasten. Nur so ist der richtige Kontakt gewährleistet.

Hinweis: Alle vier Tintenpatronen müssen richtig eingesetzt werden, damit Ihr Drucker ordnungsgemäß funktioniert.

- 4) Schließen Sie die Tintenpatronenabdeckung.

Étape 3 : Installation des cartouches d'encre.

- 1) Pour ouvrir le capot des cartouches d'encre, exercez une légère pression sur celui-ci, puis relâchez-le.
- 2) Retirez les cartouches d'encre de leur emballage.

Attention : HP respecte le choix des utilisateurs, mais n'est pas en mesure de garantir la qualité ou la fiabilité des cartouches d'encre d'une autre marque. Les interventions ou réparations de l'imprimante consécutives à l'utilisation de cartouches d'encre non HP ne sont pas couvertes par la garantie.

- 3) Alignez chaque cartouche sur l'emplacement de la couleur correspondante, puis insérez-la dans le logement. Pour assurer un bon contact, appuyez fermement sur chaque cartouche jusqu'à ce qu'elle s'enclenche.

Remarque : Les quatre cartouches d'encre doivent être mises en place correctement pour que l'imprimante puisse fonctionner.

- 4) Fermez le capot des cartouches d'encre.

Stap 3: De inktpatronen installeren.

- 1) Druk op de klep van de inktpatronen in en laat deze weer los om de klep te openen.
- 2) Haal de inktpatronen uit de verpakking.

Let op: er mogen inktpatronen van een ander merk worden gebruikt, maar HP kan de kwaliteit of betrouwbaarheid van deze inktpatronen niet garanderen. Reparaties of service als gevolg van het gebruik van bijgevoelde inktpatronen of patronen die niet van HP zijn, vallen niet onder de garantie.

- 3) Plaats de patronen ter hoogte van de sleuven met de bijbehorende kleurcode en bevestig de patronen in de sleuven. Bevestig de inktpatronen goed door deze stevig in de sleuf vast te klikken.

Opmerking: de printer werkt alleen als alle vier de inktpatronen goed zijn bevestigd.

- 4) Sluit de klep van de inktpatronen.

Punto 3: Installare le cartucce di stampa.

- 1) Premere e rilasciare il coperchio della cartuccia di stampa per aprirlo.
- 2) Rimuovere ciascuna cartuccia di stampa dal proprio imballo.

Attenzione: pur rispettando le scelte dei propri clienti, HP non garantisce la qualità o l'affidabilità di cartucce di stampa non originali HP. Gli interventi di assistenza o riparazione della stampante che si rendono necessari in conseguenza dell'utilizzo di cartucce di stampa non originali HP o ricaricate non sono coperti dalla garanzia.

- 3) Allineare ciascuna cartuccia al relativo alloggiamento codificato in colore, quindi inserire la cartuccia nell'alloggiamento. Per assicurare un corretto contatto, premere con decisione sulle cartucce finché non scattano in posizione.

Nota: Perché la stampante funzioni, è necessario che tutte e quattro le cartucce siano state installate correttamente.

- 4) Chiudere il coperchio delle cartucce di stampa.

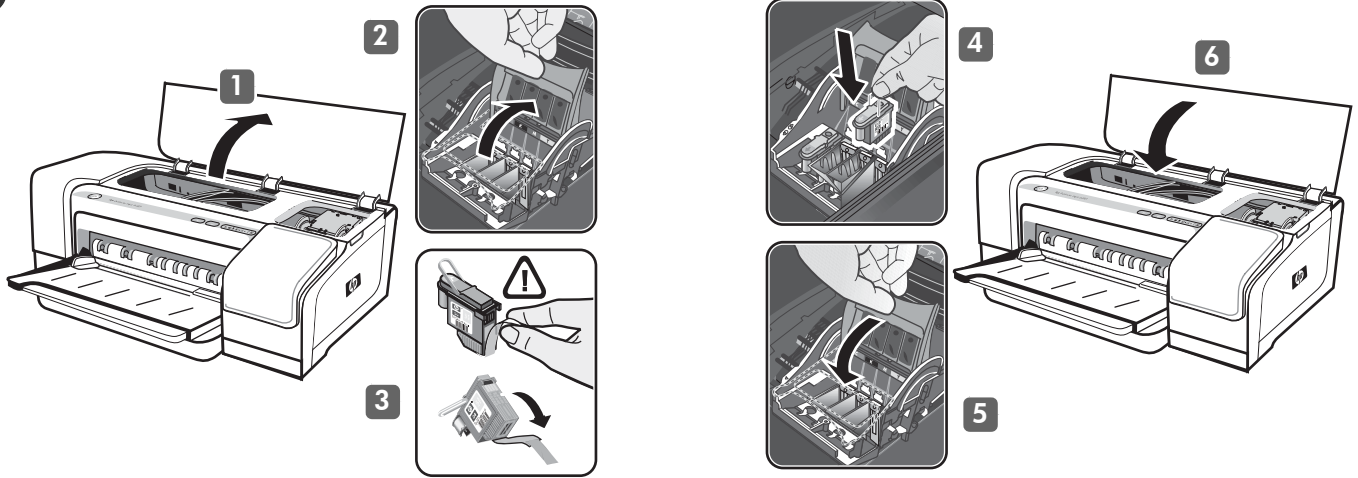
4**Step 4: Install the printheads.**

1) Open the top cover. **2)** Lift the printhead latch. **3)** Remove each printhead from its package, and then remove the protective tape from each printhead.

4) Insert each printhead into its color-coded slot, and then press down firmly on each printhead to ensure proper contact.

5) Close the printhead latch, pressing down to ensure it is in the locked position. **6)** Close the top cover.

Schritt 4: Einsetzen der Druckköpfe.

1) Öffnen Sie die obere Abdeckung. **2)** Heben Sie die Druckkopfverriegelung an. **3)** Nehmen Sie die Druckköpfe aus der Verpackung, und ziehen Sie jeweils die Schutzfolie ab.

4) Setzen Sie die Druckköpfe nacheinander in den entsprechenden farbcodierten Steckplatz ein und drücken Sie dann fest auf den Druckkopf, damit der Kontakt gewährleistet ist. **5)** Schließen Sie die Druckkopfverriegelung. Drücken Sie sie fest nach unten, so dass sie einrastet. **6)** Schließen Sie die obere Abdeckung.

Étape 4 : Installation des têtes d'impression.

1) Ouvrez le capot supérieur. **2)** Soulevez le loquet des têtes d'impression. **3)** Sortez chaque tête d'impression de son emballage, puis retirez le ruban adhésif de protection de chacune d'elles.

4) Insérez chaque tête d'impression dans l'emplacement portant la couleur correspondante, puis appuyez fermement sur chaque tête d'impression vers le bas pour assurer un bon contact. **5)** Fermez le loquet de la tête d'impression, puis appuyez dessus pour vous assurer qu'il est en position de verrouillage. **6)** Fermez le capot supérieur.

Stap 4: Installeer de printkoppen.

1) Open de printerkap. **2)** Til de printkopvergrendeling omhoog. **3)** Haal de printkoppen uit de verpakking en verwijder de beschermtape van de printkoppen.

4) Plaats de printkoppen in de sleuven met de bijbehorende kleurcode en duw elke printkop stevig op zijn plaats. **5)** Sluit de printkopgrendel en druk deze omlaag zodat deze in de vergrendelde positie terechtkomt. **6)** Sluit de printerkap.

Punto 4: Installare le testine di stampa.

1) Aprire il coperchio superiore. **2)** Sollevare il fermo della testina di stampa. **3)** Rimuovere ciascuna testina di stampa dal suo imballo, quindi rimuovere il nastro protettivo da ciascuna testina.

4) Inserire ciascuna testina di stampa nel relativo alloggiamento codificato in colore, quindi premere con decisione su ciascuna testina per assicurare il contatto completo. **5)** Chiudere il fermo delle testine di stampa, premendo verso il basso per assicurarsi che sia bloccato. **6)** Chiudere il coperchio superiore.

5

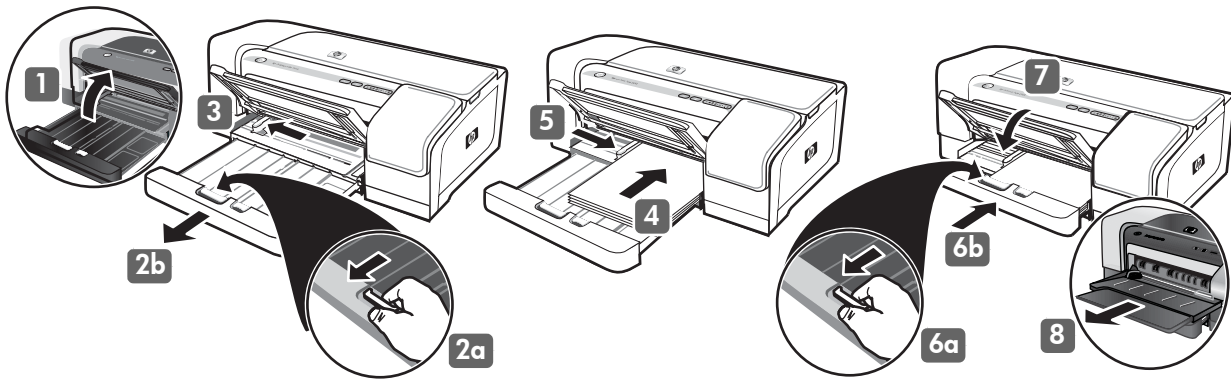

Step 5: Load paper in the printer.

1) Raise the output tray. **2)** Press the input tray lock **(a)**, and extend the input tray **(b)**. **3)** Press the button on top of the paper guide and slide the guide to the left to the outermost position. **4)** Insert up to 150 sheets of A4- or Letter-size paper, print-side down, along the right side of the input tray until the paper stops.

5) Press the button on top of the paper guide and slide the guide to the right until the guide stops at the edge of the media. **6)** Press the input tray lock **(a)**, and push the tray in until it stops at the edge of the media **(b)**. **7)** Lower the output tray. **8)** Extend the output tray.

Schritt 5: Einlegen von Papier in die Fächer.

1) Schwenken Sie das Ausgabefach nach oben. **2)** Drücken Sie auf die Verriegelung des Zufuhrfachs **(a)**, und ziehen Sie das Fach heraus **(b)**. **3)** Drücken Sie die Taste auf der Papierführung, und schieben Sie die Führung ganz nach links. **4)** Legen Sie maximal 150 Blatt Papier des Formats A4 oder Letter mit der Druckseite nach unten entlang der rechten Seite des Zufuhrfachs bis zum Anschlag ein.

5) Drücken Sie die Taste auf der Papierführung, und schieben Sie die Führung so weit wie möglich nach rechts. **6)** Drücken Sie die Verriegelung des Zufuhrfachs **(a)**, und schieben Sie das Fach bis zum Papierrand hinein **(b)**. **7)** Schwenken Sie das Ausgabefach nach unten. **8)** Ziehen Sie das Ausgabefach heraus.

Étape 5 : Chargement du papier dans l'imprimante.

1) Soulevez le bac de sortie. **2)** Appuyez sur le verrouillage du bac d'entrée **(a)** et déployez ce dernier **(b)**. **3)** Appuyez sur le bouton situé sur la partie supérieure du guide papier et faites glisser ce dernier le plus loin possible vers la gauche. **4)** Insérez jusqu'à 150 feuilles de papier A4 ou Lettre, face à imprimer vers le bas, le long du bord droit du bac d'entrée jusqu'à ce que le papier s'arrête.

5) Appuyez sur le bouton situé sur la partie supérieure du guide papier et faites glisser ce dernier vers la droite jusqu'à ce qu'il s'arrête au bord du support. **6)** Appuyez sur le verrouillage du bac d'entrée **(a)** et poussez ce dernier jusqu'à ce qu'il s'arrête au bord du support **(b)**. **7)** Abaissez le bac de sortie. **8)** Déployez le bac de sortie.

Stap 5: Plaats papier in de printer.

1) Klap de uitvoerlade omhoog. **2)** Druk de vergrendeling van de invoerlade in **(a)** en trek de invoerlade uit **(b)**. **3)** Druk de knop boven op de papiergeleider in en schuif de papiergeleider naar links tot deze niet verder kan. **4)** Plaats maximaal 150 vellen papier van A4- of Letter-formaat met de afdrukszijde omlaag tegen de rechterzijde van de invoerlade tot de stapel niet verder kan.

5) Druk de knop boven op de papiergeleider in en schuif de papiergeleider naar rechts tegen de rand van de stapel. **6)** Druk de vergrendeling van de invoerlade in **(a)** en duw de lade in totdat deze niet meer verder kan **(b)**. **7)** Laat de uitvoerlade zakken. **8)** Trek de uitvoerlade uit.

Punto 5: Caricare la carta nella stampante.

1) Sollevare il vassoio di raccolta. **2)** Premere il fermo del vassoio di alimentazione **(a)** ed estenderlo **(b)**. **3)** Premere il pulsante sopra la guida della carta e farla scorrere completamente verso sinistra. **4)** Inserire fino a 150 fogli formato A4 o Letter, con il lato di stampa rivolto verso il basso, spingendoli lungo il lato destro del vassoio di alimentazione finché la carta si blocca.

5) Premere il pulsante sulla guida della carta e farla scorrere verso destra fino a toccare l'estremità dei supporti. **6)** Premere il fermo del vassoio di alimentazione **(a)** e spingere il vassoio fino a bloccarlo sul bordo del supporto **(b)**. **7)** Abbassare il vassoio di raccolta. **8)** Estendere il vassoio di raccolta.

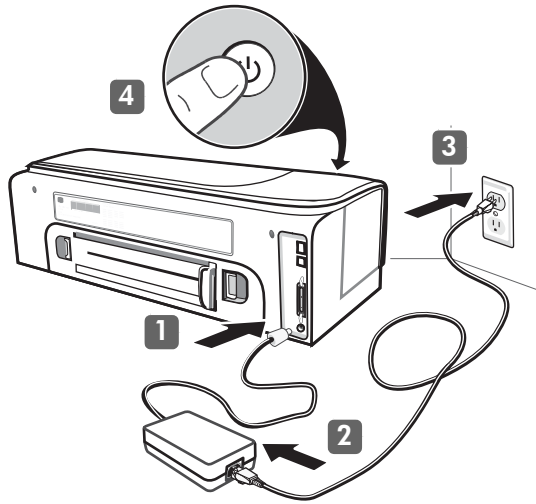
6

00:08:00

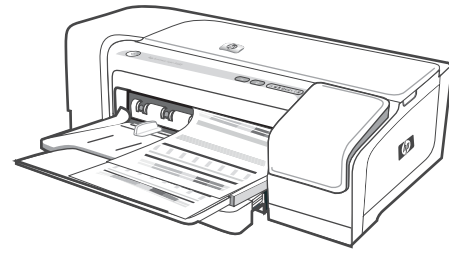
**Step 6: Connect the power cord and turn on the printer.**

1) Connect the power supply to the printer. **2)** Connect the power cord to the power supply. **3)** Connect the other end of the power cord to an alternating current (AC) power outlet. **4)** Press  (Power button) to turn on the printer.

To ensure the best possible print quality, the printer aligns the printheads. At the beginning of the alignment process, the Power light blinks and the printer prints a status page. At the end of the process, the printer prints two alignment pages. Printhead alignment takes approximately 8 minutes. Do not open any covers or push any buttons until the pages have printed. If the printer does not print, see "Troubleshooting" on page 17.

Schritt 6: Anschließen des Netzkabels und Einschalten des Druckers.

1) Schließen Sie das Netzteil an den Drucker an. **2)** Schließen Sie das Netzkabel an das Netzteil an. **3)** Schließen Sie das andere Ende des Netzkabels an eine Steckdose für Wechselspannung an. **4)** Drücken Sie  (Netztaaste), um den Drucker einzuschalten.

Um eine optimale Druckqualität zu gewährleisten, werden die Druckköpfe vom Drucker ausgerichtet. Zu Beginn des Ausrichtungsvorgangs blinkt die Power-LED und der Drucker druckt eine Statusseite. Am Ende des Vorgangs druckt der Drucker zwei Ausrichtungsseiten. Die Ausrichtung des Druckkopfs dauert ca. 8 Minuten. Öffnen Sie keine Abdeckung und drücken Sie keine Taste, bis die Seiten ausgedruckt sind. Wenn die Seiten nicht gedruckt werden, lesen Sie im Abschnitt "Fehlersuche" auf Seite 23 nach.

Étape 6 : Branchez le cordon d'alimentation et mettez l'imprimante sous tension.

1) Branchez le bloc d'alimentation à l'imprimante. **2)** Branchez le cordon d'alimentation au bloc d'alimentation. **3)** Branchez l'autre extrémité du cordon d'alimentation sur une prise secteur. **4)** Appuyez sur  (bouton Alimentation) pour allumer l'imprimante.

Pour offrir une qualité d'impression optimale, l'imprimante aligne les têtes d'impression. Au début de la procédure d'alignement, le voyant d'alimentation clignote et l'imprimante imprime une page d'état. Une fois la procédure terminée, elle imprime deux pages d'alignement. L'alignement des têtes d'impression dure environ 8 minutes. N'ouvrez aucun capot et n'appuyez sur aucun bouton tant que les pages n'ont pas été imprimées. Si le document ne s'imprime pas, reportez-vous à la section « Dépannage », à la page 29.

Stap 6: Het netsnoer aansluiten en de printer aanzetten.

1) Sluit de stroomvoorziening aan op de printer. **2)** Sluit het netsnoer aan op de stroomvoorziening. **3)** Sluit het andere uiteinde van het netsnoer aan op een stopcontact (AC). **4)** Druk op  (Aan/uit-knop) om de printer aan te zetten.

Om de best mogelijke afdrুকwaliteit te garanderen, lijnt de printer de printkoppen uit. Aan het begin van het uitlijningsproces knippert het Aan/uit-lampje en drukt de printer een statuspagina af. Aan het einde van het proces drukt de printer twee testpagina's af. Uitlijning van printkoppen duurt ongeveer acht minuten. Open tijdens deze procedure geen kleppen en druk niet op knoppen, maar wacht totdat de pagina's zijn afgedrukt. Zie "Problemen oplossen" op pagina 35 als de printer niet afdrukt.

Punto 6: Collegare il cavo di alimentazione e accendere la stampante.

1) Collegare l'alimentatore alla stampante. **2)** Collegare il cavo di alimentazione all'alimentatore. **3)** Collegare l'altra estremità del cavo di alimentazione a una presa CA. **4)** Premere  (pulsante di accensione) per accendere la stampante.

Per assicurare la migliore qualità di stampa, la stampante esegue l'allineamento delle testine. All'inizio di tale procedura, la spia di accensione lampeggia e viene stampata una pagina di stato. Al termine della procedura, vengono stampate due pagine di allineamento. L'allineamento delle testine di stampa richiede circa 8 minuti. Non aprire i coperchi o premere nessun pulsante prima del completamento della stampa delle pagine. Se il documento non viene stampato, consultare la sezione "Risoluzione dei problemi" a pagina 41.

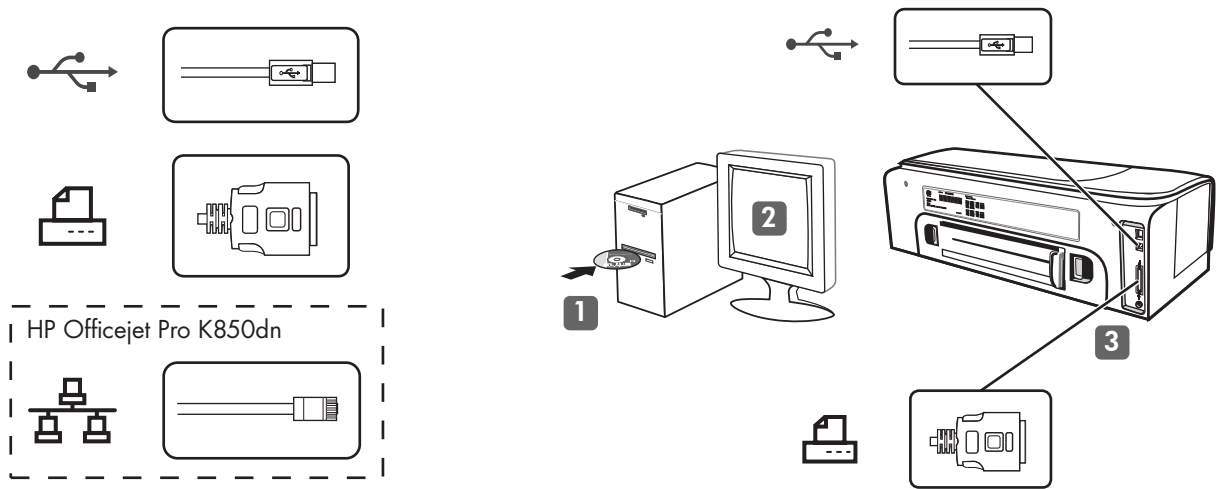

Step 7: Connect the printer.

See the following instructions for your connection type (USB, parallel, or network). For more information about installing software, see the onscreen user guide on the Starter CD.

Schritt 7: Anschließen des Druckers.

Folgen Sie den Anweisungen für Ihren Anslusstyp (USB, parallel oder Netzwerk). Weitere Informationen zum Installieren der Software finden Sie im Online-Benutzerhandbuch auf der Starter-CD.

Étape 7 : Connexion de l'imprimante.

Consultez les instructions correspondant à votre type de connexion (USB, parallèle ou réseau). Pour plus d'informations sur l'installation des logiciels, reportez-vous au guide de l'utilisateur en ligne, disponible sur le CD de démarrage.

Stap 7: De printer aansluiten.

Zie de volgende aanwijzingen voor uw verbindingstype (USB, parallel of netwerk). Zie de gebruikershandleiding op de Starter-cd voor meer informatie over het installeren van de software.

Punto 7: Collegare la stampante.

Vedere le istruzioni di seguito per il tipo di collegamento (USB, parallelo o rete). Per ulteriori informazioni sull'installazione del software, consultare la Guida in linea sul CD di avviamento.

USB or parallel connection:

1) Close any running applications and insert the Starter CD into the CD drive. If the CD menu does not start automatically, double-click the setup icon on the Starter CD. **2)** On the CD menu, click **Install (Windows)** or **Install Driver (Mac OS)**, and follow the onscreen instructions. **3)** Connect the USB (🔌) or parallel (🔌) cable (sold separately) when prompted. **Note:** Connect only a parallel cable or a USB cable — not both.

USB- oder Parallelanschluss:

1) Schließen Sie alle geöffneten Anwendungen, und legen Sie die Starter-CD in das CD-Laufwerk ein. Falls das CD-Menü nicht automatisch angezeigt wird, doppelklicken Sie auf das Setup-Symbol auf der Starter-CD. **2)** Klicken Sie im CD-Menü auf **Installation (Windows)** oder **Treiber-Installation (Mac OS)**, und folgen Sie den Anleitungen auf dem Bildschirm. **3)** Schließen Sie das USB- (🔌) oder Parallelkabel (🔌) (getrennt erhältlich) nach Aufforderung an. **Hinweis:** Schließen Sie entweder ein Parallelkabel oder ein USB-Kabel an.

Connexion USB ou parallèle :

1) Fermez toutes les applications ouvertes et insérez le CD de démarrage dans le lecteur de CD-ROM. Si le menu du CD ne s'ouvre pas automatiquement, double-cliquez sur l'icône d'installation du CD de démarrage. **2)** Dans le menu du CD, cliquez sur **Installer (Windows)** ou **Installer le pilote (Mac OS)** et suivez les instructions à l'écran. **3)** Branchez le câble USB (🔌) ou parallèle (🔌) (vendu séparément) lorsque vous y êtes invité. **Remarque :** branchez uniquement le câble parallèle ou le câble USB, pas les deux.

USB-verbinding of parallel verbinding:

1) Sluit alle toepassingen die nog open zijn af en plaats de Starter-cd in het cd-rom-station. Als het cd-menu niet automatisch wordt geopend, dubbelklikt u op het pictogram van het installatieprogramma op de Starter-cd. **2)** Klik in het cd-menu op **Installeren (Windows)** of **Stuurprogramma installeren (Mac OS)** en volg de aanwijzingen op het scherm. **3)** Sluit de USB-kabel (🔌) of parallelle (🔌) kabel (niet meegeleverd) aan wanneer hierom wordt gevraagd. **Opmerking:** Sluit of een parallelle of een USB-kabel aan - nooit beide.

Collegamento parallelo o USB:

1) Chiudere tutte le applicazioni aperte e inserire il CD di avviamento nella relativa unità. Se il menu del CD non si avvia automaticamente, fare doppio clic sull'icona di installazione del CD di avviamento. **2)** Dal menu del CD, fare clic su **Installa (Windows)** o **Installa driver (Mac OS)** e seguire le istruzioni visualizzate. **3)** Collegare il cavo USB (🔌) o parallelo (🔌) (da acquistare separatamente) quando richiesto. **Nota:** Collegare solo un cavo parallelo o un cavo USB - non entrambi.

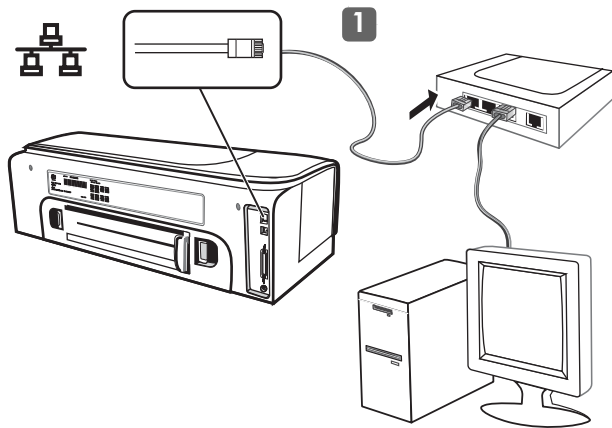

Network (HP Officejet Pro K850):

1) Connect the network cable to the connector and to an available port on the network hub, switch, or router.

CAUTION: Do not plug the network cable into a port labeled WAN, Uplink, or Internet in the hub, switch, or router.

Netzwerk (HP Officejet Pro K850):

1) Schließen Sie das Netzkabel an den geeigneten Druckeranschluss sowie an einen freien Anschluss des Hubs, Switch oder Routers des Netzwerks an.

ACHTUNG: Stecken Sie das Netzkabel nicht in einen mit "WAN", "Uplink" oder "Internet" beschrifteten Anschluss des Netzwerkgeräts.

Réseau (HP Officejet Pro K850) :

1) Branchez le câble réseau au connecteur et à un port disponible sur le concentrateur de réseau, le commutateur ou le routeur.

ATTENTION : ne branchez pas le câble réseau sur un port portant la mention WAN, Uplink ou Internet sur le concentrateur, le commutateur ou le routeur.

Network (HP Officejet Pro K850):

1) Sluit de netwerkkabel aan op de aansluiting en op een beschikbare poort op de netwerkhub, -switch of -router.

LET OP: sluit de netwerkkabel niet aan op een poort met de naam WAN, Uplink of Internet op de hub, switch of router.

Rete (HP Officejet Pro K850):

1) Collegare il cavo di rete al connettore e a una porta disponibile nell'hub della rete, nel commutatore o nel router.

ATTENZIONE: Non collegare il cavo di rete a una porta contrassegnata da WAN, Uplink o Internet nell'hub, nel commutatore o nel router.

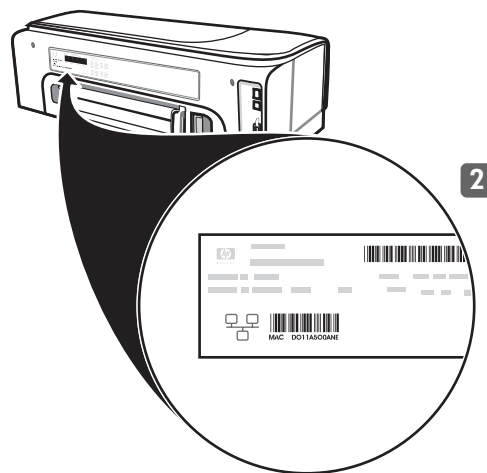

Note: It is recommended that the printer and the computers that use it be on the same subnet. Repeat the step if the network connector Link light does not turn on. See "Problems connecting to a network" in the onscreen user guide.

2) Locate the printer hardware address on the back of the printer and write it down. You might need this information for network configuration.

Hinweis: Es wird empfohlen, dass der Drucker und die Computer, die darauf zugreifen, demselben Subnetz angehören. Wiederholen Sie den Schritt, wenn die Verbindungsanzeige des Netzwerkanschlusses nicht leuchtet. Lesen Sie auch unter "Probleme mit der Netzwerkverbindung" im Online-Benutzerhandbuch nach.

2) Sehen Sie auf der Rückseite des Druckers nach der Hardware-Adresse des Druckers, und schreiben Sie sie auf. Diese Angabe benötigen Sie möglicherweise für die Netzwerkkonfiguration.

Remarque : l'imprimante et les ordinateurs qui l'utilisent doivent, de préférence, se trouver sur le même sous-réseau. Répétez cette étape si le voyant de liaison du connecteur réseau ne s'allume pas. Reportez-vous à la section "Problème de connexion à un réseau" du guide de l'utilisateur en ligne.

2) Localisez l'adresse matérielle de l'imprimante à l'arrière de l'imprimante et prenez-en note. Vous aurez peut-être besoin de ces informations pour la configuration du réseau.

Opmerking: het wordt aanbevolen dat de printer en de computers die de printer gebruiken, zich in hetzelfde subnet bevinden. Herhaal de stap als het verbindingslampje van de netwerkaansluiting niet gaat branden. Raadpleeg 'Problemen met aansluiten op een netwerk' in de elektronische gebruikershandleiding.

2) Zoek het hardware-adres van de printer op de achterkant van de printer en schrijf dat op. U heeft deze gegevens misschien nodig voor de netwerkconfiguratie.

Nota: Si consiglia di avere la stampante e il computer che la utilizza nella stessa sottorete. Ripetere il punto se la spia del collegamento del connettore di rete non si accende. Vedere "Problemi di collegamento alla rete" nella Guida in linea dell'utente.

2) Individuare l'indirizzo hardware della stampante sul lato posteriore della stampante e annotarlo. Può essere utile per la configurazione della rete.

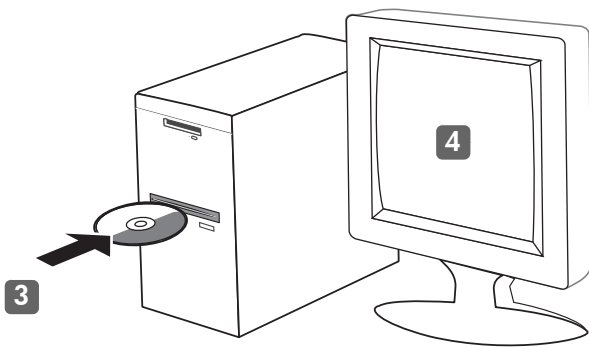

3) Insert the Starter CD into the CD drive. If the CD menu does not start automatically, double-click the setup icon on the CD.
4) On the CD menu, click **Install (Windows)** or **Install Driver (Mac OS)**, and follow the onscreen instructions to install the software using the hardware address to identify the printer on your network. For information about sharing the printer on a network, see the onscreen user guide.

3) Legen Sie die Starter-CD in das CD-Laufwerk ein. Falls das CD-Menü nicht automatisch angezeigt wird, doppelklicken Sie auf das Setup-Symbol auf der CD.

4) Klicken Sie im CD-Menü auf **Installation (Windows)** oder **Treiber-Installation (Mac OS)**. Folgen Sie den Anleitungen auf dem Bildschirm, um die Software mithilfe der Hardware-Adresse zu installieren, damit der Drucker im Netzwerk erkannt wird. Informationen zum Freigeben des Druckers im Netzwerk finden Sie im Online-Benutzerhandbuch.

3) Introduisez le CD de démarrage dans le lecteur de CD-ROM. Si le menu du CD ne s'ouvre pas automatiquement, double-cliquez sur l'icône d'installation du CD de démarrage.

4) Dans le menu du CD, cliquez sur **Installer (Windows)** ou **Installer le pilote (Mac OS)** et suivez les instructions à l'écran pour installer le logiciel en utilisant l'adresse matérielle pour identifier l'imprimante sur votre réseau.

Pour plus d'informations sur le partage de l'imprimante en réseau, reportez-vous au guide de l'utilisateur en ligne.

3) Plaats de Starter-cd in het cd-rom-station. Als het cd-menu niet automatisch wordt geopend, dubbelklikt u op het pictogram van het installatieprogramma op de cd.

4) Klik in het cd-menu op **Installeren (Windows)** of **Stuurprogramma installeren (Mac OS)** en volg de aanwijzingen op het scherm voor het installeren van de software met het hardware-adres om de printer in het netwerk te identificeren.

Zie de elektronische gebruikershandleiding voor informatie over het delen van de printer in een netwerk.

3) Inserire il CD di avviamento nella relativa unità. Se il menu del CD non si avvia automaticamente, fare doppio clic sull'icona di installazione del CD.

4) Dal menu del CD, fare clic su **Installa (Windows)** o **Installa driver (Mac OS)** e seguire le istruzioni visualizzate per installare il software utilizzando l'indirizzo hardware per identificare la stampante nella rete.

Per informazioni sulla condivisione della stampante in una rete, consultare la Guida in linea.

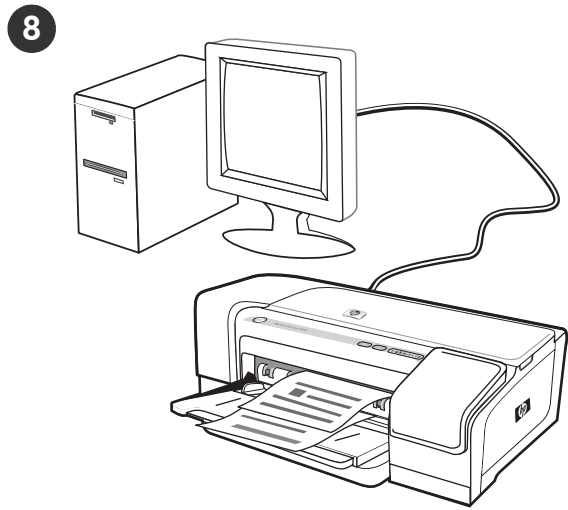

Step 8: Test the printer software installation.

After you complete the software installation and connect the printer to the computer, print a document from an application that you use frequently to ensure that the software is installed correctly. If the document does not print, see "Troubleshooting" on page 17.

Schritt 8: Testen der Softwareinstallation.

Nachdem Sie die Installation der Software ausgeführt und den Drucker an den Computer angeschlossen haben, drucken Sie ein Dokument aus einer Anwendung, die Sie häufig verwenden. Wenn das Dokument nicht gedruckt wird, lesen Sie im Abschnitt "Fehlersuche" auf Seite 23 nach.

Étape 8 : Test de l'installation du logiciel de l'imprimante.

Après avoir terminé l'installation du logiciel et connecté l'imprimante à l'ordinateur, imprimez un document à partir d'une application que vous utilisez régulièrement pour vous assurer que le logiciel est bien installé. Si le document ne s'imprime pas, reportez-vous à la section « Dépannage », à la page 29.

Stap 8: De installatie van de printersoftware testen.

Nadat u de software heeft geïnstalleerd en de printer heeft aangesloten op de computer, drukt u een document af vanuit een toepassing die u vaak gebruikt om te controleren of de software juist is geïnstalleerd. Zie "Problemen oplossen" op pagina 35 als het document niet wordt afgedrukt.

Punto 8: Verificare l'installazione del software della stampante.

Al termine dell'installazione del software e dopo avere collegato la stampante al computer, stampare un documento da un'applicazione utilizzata frequentemente per assicurarsi che l'installazione sia stata eseguita correttamente. Se il documento non viene stampato, consultare la sezione "Risoluzione dei problemi" a pagina 41.

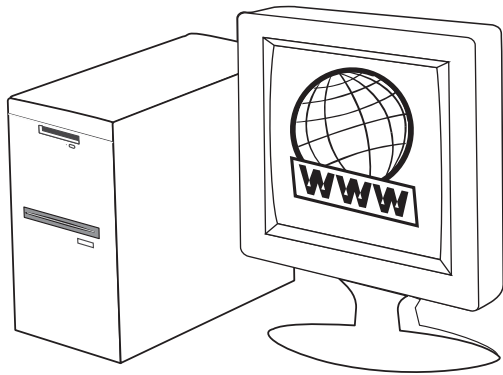

Step 9: Register the printer.

Register the printer to receive important support and technical information. If you do not register your printer during software installation, you can register later at www.register.hp.com.

Schritt 9: Registrieren des Druckers.

Registrieren Sie den Drucker, damit Sie Kundenunterstützung und wichtige technische Informationen erhalten. Wenn Sie den Drucker nicht während der Installation der Software registrieren, können Sie dies später unter www.register.hp.com nachholen.

Étape 9 : Enregistrement de l'imprimante.

Enregistrez l'imprimante afin d'obtenir de l'aide et des informations techniques importantes. Si vous n'enregistrez pas l'imprimante au moment de l'installation du logiciel, vous pouvez le faire ultérieurement sur le site www.register.hp.com.

Stap 9: De printer registreren.

Registreer de printer om gebruik te kunnen maken van belangrijke ondersteuning en technische informatie. Als u de printer niet heeft geregistreerd tijdens de installatie van de software, kunt u de printer later registreren op www.register.hp.com.

Punto 9: Registrare la stampante.

Per ricevere importanti informazioni tecniche e sull'assistenza, è necessario effettuare la registrazione della stampante. Se tale operazione non è stata eseguita al momento dell'installazione del software, sarà possibile registrare la stampante successivamente all'indirizzo www.register.hp.com.

Finding more information.

Your printer is ready to use. For information about using the printer and troubleshooting, as well as warranty information, see the following resources:

- Onscreen user guide and Readme file on the Starter CD
- HP Instant Support and embedded Web server (see the onscreen user guide)
- Product support site at www.hp.com/support/officejetprok850

Weitere Informationen.

Ihr Drucker ist betriebsbereit. Weitere Informationen zur Verwendung und Fehlerbehebung des Druckers sowie zur Gewährleistung finden Sie in folgenden Quellen:

- Online-Benutzerhandbuch und Readme-Datei auf der Starter-CD
- HP Instant Support und integrierter Web-Server (siehe Online-Benutzerhandbuch)
- Website für Produktunterstützung unter www.hp.com/support/officejetprok850

Informations complémentaires.

Votre imprimante est prête à l'emploi. Pour plus d'informations sur l'utilisation de l'imprimante, les instructions de dépannage et la garantie, reportez-vous aux références suivantes :

- au guide de l'utilisateur en ligne et au fichier Lisezmoi disponibles sur le CD de démarrage ;
- à l'HP Instant Support et au serveur Web intégré (voir le guide de l'utilisateur en ligne) ;
- au site d'assistance du produit à l'adresse www.hp.com/support/officejetprok850.

Aanvullende informatie.

De printer is klaar voor gebruik. Voor meer informatie over het gebruik van de printer en het oplossen van problemen, alsmede informatie over de garantie, kunt u de volgende bronnen raadplegen:

- De elektronische gebruikershandleiding en het Leesmij-bestand op de Starter-cd.
- HP Instant Support en ingebouwde webserver (raadpleeg de elektronische gebruikershandleiding)
- Website voor productondersteuning op www.hp.com/support/officejetprok850

Ulteriori informazioni.

La stampante è pronta per l'uso. Per informazioni sull'utilizzo della stampante e sulla risoluzione dei problemi, nonché sulle garanzie, fare riferimento alle risorse seguenti:

- Guida in linea e file Readme nel CD di avviamento.
- HP Instant Support e server Web incorporato (vedere Guida in linea dell'utente)
- Sito assistenza prodotti www.hp.com/support/officejetprok850

Control panel

Understanding control panel parts

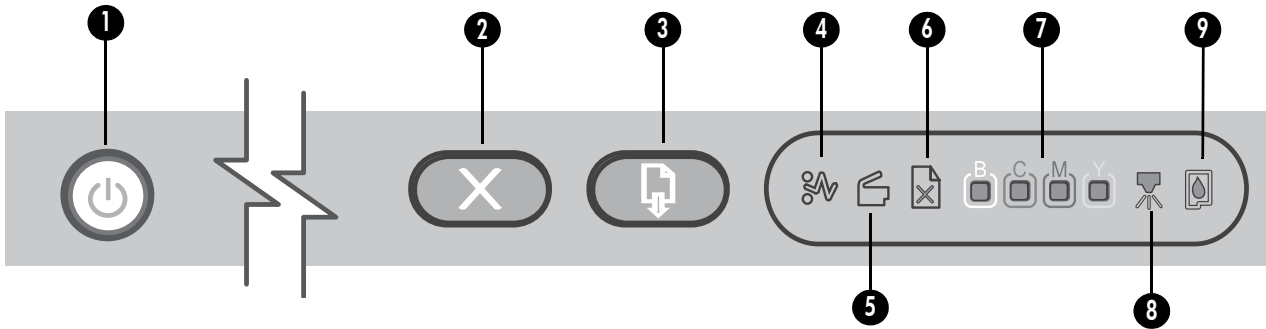

- 1 Power button and light
- 2 Cancel button
- 3 Resume button and light
- 4 Paper Jam light
- 5 Door Open light

- 6 Out of Paper light
- 7 Color indicator lights
- 8 Printhead light
- 9 Ink Cartridge light







Interpreting control panel lights

The printer lights indicate printer status and are useful for diagnosing printing problems. This section contains information about the printer lights, what they indicate, and what action to take if necessary.

You can find a complete list of control panel light descriptions in the following locations:

- Onscreen user guide on the Starter CD: See the “Printer lights reference” chapter.
- Printer Driver: Right-click the printer icon. Select **Printing Preferences**. Click the **Services** tab, and then click **Help with Printer Lights**.

Printer light indication	Explanation and recommended action
<p>The Power light is on.</p>	<p>The printer is turned on and idle. It is connected using a USB or parallel cable.</p> <ul style="list-style-type: none"> • No action is required. <p>The printer is turned on and idle. It is connected to a network using a network cable.</p> <ul style="list-style-type: none"> • If the printer is connected using a network cable, check the network connector lights to verify that the printer is connected to the network. See “Interpreting network connector lights” on page 16. • Verify that the printer is set up properly on the network. See “Problems connecting to a network” on page 17.
<p>The Power light is on and the Resume light and Paper Jam light blink.</p>	<p>Print media is jammed in the printer.</p> <ul style="list-style-type: none"> • Press (Resume button) to eject the jammed media. • Remove all media from the output tray, and then locate and clear the jam. • Press (Resume button) to continue the print job. <p>For more information, see the “Maintaining and troubleshooting” chapter in the onscreen user guide.</p>
<p>The Power light is on and the Resume light and Out of Paper light blink.</p>	<p>The printer is out of paper.</p> <ul style="list-style-type: none"> • Load paper, and then press (Resume button).

Printer light indication	Explanation and recommended action
<p>The Power light and the Door Open light are on.</p> 	<p>A cover is not closed completely.</p> <ul style="list-style-type: none"> Make sure all covers are completely closed.
<p>The Power light is on and the Door Open light blinks.</p> 	<p>The rear-access panel or the duplex unit is not inserted completely.</p> <ul style="list-style-type: none"> Make sure the rear-access panel or duplex unit (HP Officejet Pro K850dn Color Printer) is inserted completely in the back of the printer.
<p>The Power light is on, and the Door Open and Printhead lights are on.</p> 	<p>The printhead latch is not secured.</p> <ul style="list-style-type: none"> Open the top cover and press down firmly on the printhead latch to ensure that it is secured properly.
<p>The Power light is on, and the Printhead light and one or more of the color indicator lights blink.</p> 	<p>One or more of the printheads needs attention.</p> <ul style="list-style-type: none"> Reinstall the appropriate printheads, close all covers, and then try to print. If the error persists, turn the printer off, and then on again. If the error persists, clean the printhead contacts. For more information, see the "Maintaining and troubleshooting" chapter in the onscreen user guide. If the error persists, replace the printhead or printheads indicated. For information about ordering supplies, see the "HP supplies and accessories" chapter in the onscreen user guide.
<p>The Power light, the Printhead light, and one or more of the color indicator lights are on.</p> 	<p>One or more of the printheads is missing.</p> <ul style="list-style-type: none"> Make sure that the protective tape on the printhead has been removed. Reinstall the printheads, close all covers, and then try to print.
<p>The Power light is on and one or more of the color indicator lights is on.</p> 	<p>An ink cartridge is low on ink and will need to be replaced soon.</p> <ul style="list-style-type: none"> No action is required.
<p>The Power light is on and one or more of the color indicator lights blinks.</p> 	<p>An ink cartridge is out of ink and must be replaced before you can continue printing.</p> <ul style="list-style-type: none"> Replace the ink cartridge indicated. For information about ordering supplies, see the "HP supplies and accessories" chapter in the onscreen user guide.

Printer light indication	Explanation and recommended action
<p>The Power light, the Ink Cartridge light, and one or more of the color indicator lights are on.</p> 	<p>One or more of the ink cartridges is missing.</p> <ul style="list-style-type: none"> • Install the ink cartridges and try to print. • If the error persists, replace the ink cartridge or cartridges indicated. For information about ordering supplies, see the “HP supplies and accessories” chapter in the onscreen user guide.

Network connector lights (HP Officejet Pro K850dn)

Understanding network connector lights

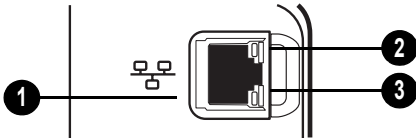

- 1 Network connector
- 2 Link light
- 3 Activity light

Interpreting network connector lights

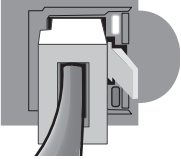
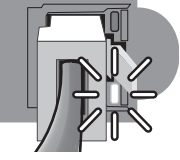
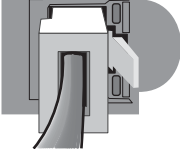
Network connector light indication	Explanation and recommended action
<p>Link light is on. Activity light is off.</p> 	<p>The printer is connected to the network but is not receiving or transmitting data over the network. The printer is turned on and idle.</p> <ul style="list-style-type: none"> • No action is required.
<p>Link light is on. Activity light blinks.</p> 	<p>The printer is receiving or transmitting data over the network.</p> <ul style="list-style-type: none"> • No action is required.
<p>Link light is off. Activity light is off.</p> 	<p>The printer is turned off or is not connected to the network.</p> <ul style="list-style-type: none"> • Turn on the printer. If the printer is already turned on and a network cable is connected, see “Problems connecting to a network” on page 17.

Problems printing an alignment page

Note: Printhead alignment takes approximately 8 minutes. At the end of the process, two alignment pages print. Do not open any covers or push any buttons until the alignment pages have printed.

Check the printer to ensure the following:

- Power light is on and not blinking. When the printer is first turned on, it takes approximately 45 seconds to warm up.
- No lights on the control panel are lit or blinking and that the printer is in the Ready state. If lights are lit or blinking, see “Control panel” on page 14.
- Power supply, power cord, and other cables are working and firmly connected to the printer.
- All packing tapes and materials are removed from the printer.
- Printheads and ink cartridges are properly installed in their correct color-coded slots. Press down firmly on each one to ensure proper contact. Ensure you have removed the tape from each printhead.
- Printhead latch and all covers are closed.
- Rear-access panel or duplex unit is locked into place.
- Media is loaded correctly in the tray and is not jammed in the printer.

Problems installing software

Verify installation preliminaries

- The computer meets the system requirements (see the onscreen user guide on the Starter CD).
- Before installing software on a Windows computer, ensure all other programs are closed.
- If the computer does not recognize the path to the CD drive that you type, ensure you are specifying the correct drive letter.
- If the computer cannot recognize the Starter CD in the CD drive, inspect the CD for damage. Also, you can download the printer driver from www.hp.com/support/officejetprok850.

Reinstall the printer software

- If you are using Windows and the computer cannot detect the printer, run the uninstall utility to perform a clean printer driver uninstallation. On the starter CD, click **Utilities**, and then click **Uninstaller**. Restart your computer, and re-install the printer driver.

Problems connecting to a network

Note: After correcting any of the following, run the setup program again.



General network troubleshooting

If you are unable to install the printer software, verify that:

- All cable connections to the computer and the printer are secure.
- The network is operational and the network hub is turned on.
- All applications, including virus protection programs and personal firewalls, are closed or temporarily disabled.
- Make sure the printer is installed on the same subnet as the computers that will be using the printer.
- If the installation program cannot discover the printer, print the configuration page, locate the IP address, and then enter the IP address manually in the installation program.
- If you are using a computer running Windows, make sure that the network ports created in the printer driver match the printer IP address:
 - 1 Print a configuration page. For instructions, see “Configuration page” on page 18.
 - 2 From the Windows desktop, click **Start**, click **Settings**, and then click **Printers**; or click **Start**, and then click **Printers and Faxes** (depending on the operating system).
 - 3 Right-click the printer icon, click **Properties**, and then click the **Ports** tab.
 - 4 Select the TCP/IP port for the printer, and then click **Configure Port**.
 - 5 Compare the IP address listed in the dialog box and make sure it matches the IP address listed on the configuration page. If the IP addresses are different, change the IP address in the dialog box to match the address on the configuration page.
 - 6 Click **OK** twice to save the settings and close the dialog boxes.
- If the Link light on the network connector does not turn on, make sure that all of the “General network troubleshooting” conditions listed above are met.
- Though it is not recommended that you assign the printer a static IP address, you might resolve some installation problems (such as a conflict with a personal firewall) by doing so. For more information, see the onscreen user guide on the Starter CD.

Resetting printer network settings

If the printer is unable to communicate with the network, reset the printer network settings:

- While holding down  (Power button), press  (Resume button) three times, and then release  (Power button).
- If you have installed the printer driver, uninstall and then re-install the printer driver.

Note: For late-breaking information, see the Readme file and release notes or visit the product support website at www.hp.com/support/officejetprok850.

Troubleshooting and configuration tools



The following tools are available for troubleshooting or configuring the printer. For more information about these tools, see the onscreen user guide on the Starter CD.

Configuration page

Use the configuration page to view current printer settings, to help troubleshoot printer problems, and to verify installation of optional accessories, such as a duplex unit. The configuration page also contains a log of recent events. If the printer is connected to a network, an additional network configuration page prints; this page shows the network settings for the printer.

If you need to call HP, print the configuration page before calling.

To print a configuration page

While holding down  (Power button), press  (Cancel button) one time, and then release  (Power button).

Embedded Web server (EWS)

When the printer is connected to a network, you can use the printer's EWS to view status information, change settings, and manage the printer at your computer.

To open the EWS

In a supported Web browser on your computer, type the IP address that has been assigned to the printer. For example, if the IP address is 123.123.123.123, type the following address into the Web browser: `http://123.123.123.123`.

The IP address for the printer is listed on the configuration page.

Hewlett-Packard limited warranty statement

HP product	Duration of limited warranty
Software	1 year
Accessories	1 year
Ink cartridges	6 months*
Printheads	1 year*
Printer peripheral hardware (see the following details)	1 year

*For more detailed warranty information, see www.hp.com/support/inkjet_warranty.

Extent of limited warranty

- 1 Hewlett-Packard warrants to the end-user customer that the HP products specified above will be free from defects in materials and workmanship for the duration specified above, which duration begins on the date of purchase by the customer.
- 2 For software products, HP's limited warranty applies only to a failure to execute programming instructions. HP does not warrant that the operation of any product will be uninterrupted or error free.
- 3 HP's limited warranty covers only those defects that arise as a result of normal use of the product, and does not cover any other problems, including those that arise as a result of:
 - a Improper maintenance or modification;
 - b Software, media, parts, or supplies not provided or supported by HP;
 - c Operation outside the product's specifications; or
 - d Unauthorized modification or misuse.
- 4 For HP products, the use of a non-HP ink cartridge or a refilled ink cartridge does not affect either the warranty to the customer or any HP support contract with the customer. However, if product failure or damage is attributable to the use of a non-HP or refilled ink cartridge, HP will charge its standard time and materials charges to service the printer for the particular failure or damage.
- 5 If HP receives, during the applicable warranty period, notice of a defect in any product which is covered by HP's warranty, HP shall either repair or replace the product, at HP's option.
- 6 If HP is unable to repair or replace, as applicable, a defective product which is covered by HP's warranty, HP shall, within a reasonable time after being notified of the defect, refund the purchase price for the product.
- 7 HP shall have no obligation to repair, replace, or refund until the customer returns the defective product to HP.
- 8 Any replacement product may be either new or like new, provided that it has functionality at least equal to that of the product being replaced.
- 9 HP products may contain remanufactured parts, components, or materials equivalent to new in performance.
- 10 HP's Limited Warranty Statement is valid in any country/region where the covered HP product is distributed by HP. Contracts for additional warranty services, such as on-site service, are available from any authorized HP service facility in countries/regions where the product is distributed by HP or by an authorized importer.

Limitations of warranty

TO THE EXTENT ALLOWED BY LOCAL LAW, NEITHER HP NOR ITS THIRD PARTY SUPPLIERS MAKES ANY OTHER WARRANTY OR CONDITION OF ANY KIND, WHETHER EXPRESS OR IMPLIED WARRANTIES OR CONDITIONS OF MERCHANTABILITY, SATISFACTORY QUALITY, AND FITNESS FOR A PARTICULAR PURPOSE.

Limitations of liability

- 1 To the extent allowed by local law, the remedies provided in this Warranty Statement are the customer's sole and exclusive remedies.
- 2 TO THE EXTENT ALLOWED BY LOCAL LAW, EXCEPT FOR THE OBLIGATIONS SPECIFICALLY SET FORTH IN THIS WARRANTY STATEMENT, IN NO EVENT SHALL HP OR ITS THIRD PARTY SUPPLIERS BE LIABLE FOR DIRECT, INDIRECT, SPECIAL, INCIDENTAL, OR CONSEQUENTIAL DAMAGES, WHETHER BASED ON CONTRACT, TORT, OR ANY OTHER LEGAL THEORY AND WHETHER ADVISED OF THE POSSIBILITY OF SUCH DAMAGES.

Local law

- 1 This Warranty Statement gives the customer specific legal rights. The customer may also have other rights which vary from state to state in the United States, from province to province in Canada, and from country/region to country/region elsewhere in the world.
- 2 To the extent that this Warranty Statement is inconsistent with local law, this Warranty Statement shall be deemed modified to be consistent with such local law. Under such local law, certain disclaimers and limitations of this Warranty Statement may not apply to the customer. For example, some states in the United States, as well as some governments outside the United States (including provinces in Canada), may:
 - a Preclude the disclaimers and limitations in this Warranty Statement from limiting the statutory rights of a customer (e.g. the United Kingdom);
 - b Otherwise restrict the ability of a manufacturer to enforce such disclaimers or limitations; or
 - c Grant the customer additional warranty rights, specify the duration of implied warranties which the manufacturer cannot disclaim, or allow limitations on the duration of implied warranties.
- 3 FOR CONSUMER TRANSACTIONS IN AUSTRALIA AND NEW ZEALAND, THE TERMS IN THIS WARRANTY STATEMENT, EXCEPT TO THE EXTENT LAWFULLY PERMITTED, DO NOT EXCLUDE, RESTRICT, OR MODIFY, AND ARE IN ADDITION TO, THE MANDATORY STATUTORY RIGHTS APPLICABLE TO THE SALE OF THE HP PRODUCTS TO SUCH CUSTOMERS.

Elemente des Bedienfelds

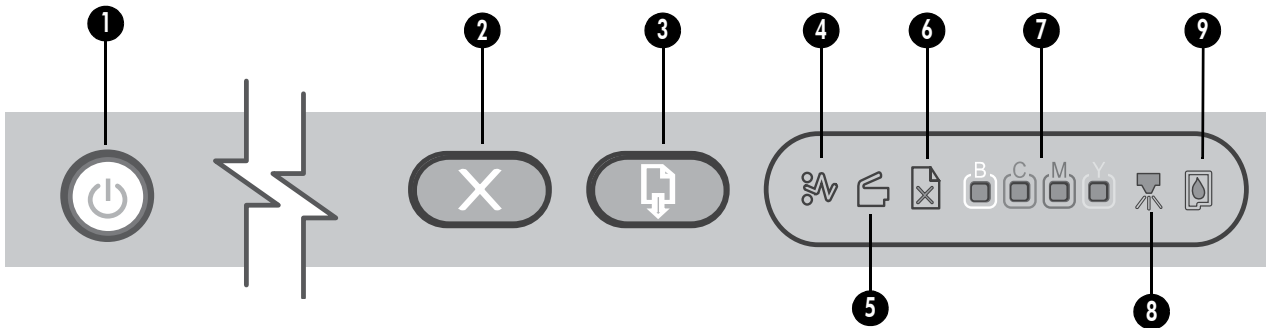

- 1 Netztaaste mit LED
- 2 Abbrechen (Taste)
- 3 Taste 'Weiter' mit LED
- 4 Papierstau-LED
- 5 'Abdeckung offen'-LED

- 6 'Kein Papier'-LED
- 7 Farbanzeige-LED
- 8 Druckkopf-LED
- 9 Tintenpatronen-LED









Bedeutung der LEDs auf dem Bedienfeld



Die Drucker-LEDs zeigen den Druckerstatus an und sind bei der Behebung von Druckerproblemen nützlich. Dieser Abschnitt enthält Informationen über die Drucker-LEDs, deren Bedeutung und eventuell zu treffende Maßnahmen.

Eine umfassende Liste der Beschreibungen von LEDs auf dem Bedienfeld finden Sie hier:

- Online-Benutzerhandbuch auf der Starter-CD: siehe Kapitel "Beschreibung der Drucker-LEDs".
- Druckertreiber: Klicken Sie mit der rechten Maustaste auf das Druckersymbol. Wählen Sie **Druckeinstellungen**. Klicken Sie auf die Registerkarte **Dienste** und danach auf **Hilfe zu Drucker-LEDs**.

Anzeige der Drucker-LED	Erläuterung und empfohlene Maßnahmen
<p>Die Netz-LED leuchtet.</p>	<p>Der Drucker ist eingeschaltet und befindet sich im Leerlauf. Er ist über ein USB-Kabel oder Parallelkabel angeschlossen.</p> <ul style="list-style-type: none"> • Es ist keine Aktion erforderlich. <p>Der Drucker ist eingeschaltet und befindet sich im Leerlauf. Er ist über ein Netzwerkkabel an ein Netzwerk angeschlossen.</p> <ul style="list-style-type: none"> • Wenn der Drucker über ein Netzwerkkabel angeschlossen wurde, prüfen Sie anhand der Netzwerkanschlussleuchten, ob der Drucker an das Netzwerk angeschlossen ist. Siehe "Bedeutung der Netzwerkanschluss-LEDs" auf Seite 22. • Prüfen Sie, ob der Drucker ordnungsgemäß für das Netzwerk eingerichtet ist. Siehe "Probleme mit der Netzwerkverbindung" auf Seite 23.
<p>Die Netz-LED leuchtet, die Weiter-LED und die Papierstau-LED blinken.</p>	<p>Im Drucker liegt ein Papierstau vor.</p> <ul style="list-style-type: none"> • Drücken Sie (Taste 'Weiter'), um das gestaute Druckmedium auszuwerfen. • Nehmen Sie alle Medien aus dem Ausgabefach, suchen Sie nach der Quelle des Papierstaus und beseitigen Sie sie. • Drücken Sie (Taste 'Weiter'), um den Druckvorgang fortzusetzen. <p>Weitere Informationen hierzu finden Sie im Kapitel „Wartung und Fehlerbehebung“ im Online-Benutzerhandbuch.</p>

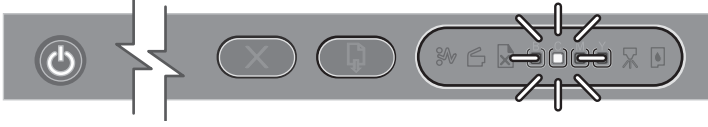
Anzeige der Drucker-LED	Erläuterung und empfohlene Maßnahmen
<p>Die Netz-LED leuchtet, die Weiter-LED und die 'Kein Papier'-LED blinken.</p> 	<p>Das Papierfach ist leer.</p> <ul style="list-style-type: none"> Legen Sie Papier ein und drücken Sie  (Taste 'Weiter').
<p>Die Netz-LED und die 'Abdeckung offen'-LED leuchten.</p> 	<p>Eine Abdeckung ist nicht vollständig geschlossen.</p> <ul style="list-style-type: none"> Prüfen Sie, ob alle Abdeckungen vollständig geschlossen sind.
<p>Die Netz-LED und die 'Abdeckung offen'-LED blinken.</p> 	<p>Die hintere Abdeckung oder die Duplex-Einheit ist nicht vollständig eingesetzt.</p> <ul style="list-style-type: none"> Achten Sie darauf, dass die hintere Abdeckung oder die Duplex-Einheit (HP Officejet Pro K850dn Farbdrucker) an der Rückseite des Druckers vollständig eingesetzt ist.
<p>Die Netz-LED, die 'Abdeckung offen'-LED und die Druckkopf-LED leuchten.</p> 	<p>Die Druckkopfverriegelung ist nicht geschlossen.</p> <ul style="list-style-type: none"> Öffnen Sie die obere Abdeckung und drücken Sie die Druckkopfverriegelung fest nach unten, bis diese vollständig einrastet.
<p>Die Netz-LED leuchtet, die Druckkopf-LED und eine oder mehrere Farbanzeige-LEDs blinken.</p> 	<p>Ein oder mehrere Druckköpfe müssen überprüft werden.</p> <ul style="list-style-type: none"> Setzen Sie die richtigen Druckköpfe erneut ein, schließen Sie alle Abdeckungen und versuchen Sie zu drucken. Wenn das Problem weiterhin auftritt, schalten Sie den Drucker aus und danach wieder ein. Liegt der Fehler weiterhin vor, reinigen Sie die Druckkopfkontakte. Weitere Informationen hierzu finden Sie im Kapitel „Wartung und Fehlerbehebung“ im Online-Benutzerhandbuch. Wenn der Fehler weiterhin auftritt, ersetzen Sie die angezeigten Druckköpfe. Informationen zur Bestellung von Verbrauchsmaterial finden Sie im Kapitel "HP Verbrauchsmaterial und Zubehör" im Online-Benutzerhandbuch.
<p>Die Netz-LED, die Druckkopf-LED und eine oder mehrere Farbanzeige-LEDs leuchten.</p> 	<p>Ein oder mehrere Druckköpfe fehlen.</p> <ul style="list-style-type: none"> Vergewissern Sie sich, dass die Schutzfolie von den Druckköpfen abgezogen wurde. Setzen Sie die Druckköpfe erneut ein, schließen Sie alle Abdeckungen und versuchen Sie zu drucken.
<p>Die Netz-LED und eine oder mehrere Farbanzeige-LEDs leuchten.</p> 	<p>Eine Tintenpatrone ist weitgehend verbraucht und muss bald ersetzt werden.</p> <ul style="list-style-type: none"> Es ist keine Aktion erforderlich.

Anzeige der Drucker-LED	Erläuterung und empfohlene Maßnahmen
<p>Die Netz-LED und eine oder mehrere Farbanzeige-LEDs blinken.</p> 	<p>Eine Tintenpatrone ist leer und muss ersetzt werden, bevor Sie den Druckvorgang fortsetzen können.</p> <ul style="list-style-type: none"> Ersetzen Sie die angezeigte Tintenpatrone. Informationen zur Bestellung von Verbrauchsmaterial finden Sie im Kapitel "HP Verbrauchsmaterial und Zubehör" im Online-Benutzerhandbuch.
<p>Die Netz-LED, die Tintenpatronen-LED und eine oder mehrere Farbanzeige-LEDs leuchten.</p> 	<p>Eine oder mehrere Tintenpatronen sind nicht eingesetzt.</p> <ul style="list-style-type: none"> Setzen Sie die Tintenpatronen ein, und führen Sie den Druckvorgang erneut durch. Wenn der Fehler weiterhin auftritt, ersetzen Sie die angezeigten Tintenpatronen. Informationen zur Bestellung von Verbrauchsmaterial finden Sie im Kapitel "HP Verbrauchsmaterial und Zubehör" im Online-Benutzerhandbuch.

Netzwerkanschluss-LEDs (HP Officejet Pro K850dn)

Bedeutung der Netzwerkanschluss-LEDs

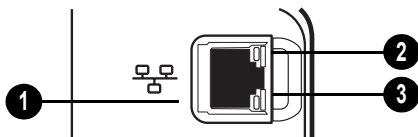

- 1 Netzwerkanschluss
- 2 Verbindungs-LED
- 3 Aktivitäts-LED

Bedeutung der Netzwerkanschluss-LEDs

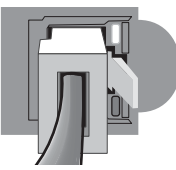
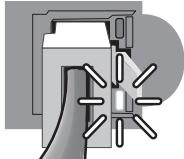
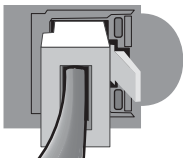
Anzeige der Netzwerkanschluss-LED	Erläuterung und empfohlene Maßnahmen
<p>Verbindungs-LED leuchtet. Aktivitäts-LED leuchtet nicht.</p> 	<p>Der Drucker ist an das Netzwerk angeschlossen, empfängt bzw. überträgt jedoch keine Daten über das Netzwerk. Der Drucker ist eingeschaltet und befindet sich im Leerlauf.</p> <ul style="list-style-type: none"> Es ist keine Aktion erforderlich.
<p>Verbindungs-LED leuchtet. Aktivitäts-LED blinkt.</p> 	<p>Der Drucker empfängt bzw. überträgt Daten über das Netzwerk.</p> <ul style="list-style-type: none"> Es ist keine Aktion erforderlich.
<p>Verbindungs-LED leuchtet nicht. Aktivitäts-LED leuchtet nicht.</p> 	<p>Der Drucker ist ausgeschaltet oder nicht an das Netzwerk angeschlossen.</p> <ul style="list-style-type: none"> Schalten Sie den Drucker ein. Falls der Drucker eingeschaltet und ein Netzwerkkabel angeschlossen ist, lesen Sie Abschnitt "Probleme mit der Netzwerkverbindung" auf Seite 23.

Probleme beim Drucken einer Ausrichtungsseite

Hinweis: Die Ausrichtung des Druckkopfs dauert ca. 8 Minuten. Als Ergebnis dieses Vorgangs werden zwei Ausrichtungsseiten gedruckt. Öffnen Sie keine Abdeckung und drücken Sie keine Taste, bis diese Seiten ausgedruckt sind.

Überprüfen Sie den Drucker, um sicherzustellen, dass folgende Bedingungen erfüllt sind:

- Netz-LED leuchtet und blinkt nicht. Nach einem Kaltstart benötigt der Drucker etwa 45 Sekunden bis zum Erreichen der Betriebstemperatur.
- Auf dem Bedienfeld leuchten bzw. blinken keine LEDs, und der Drucker ist betriebsbereit. Wenn LEDs leuchten oder blinken, lesen Sie im Abschnitt "Bedienfeld" auf Seite 20 nach.
- Prüfen Sie, ob das Netzteil, Netzkabel und andere Kabel in Ordnung und fest mit dem Drucker verbunden sind.
- Es befindet sich kein Verpackungsmaterial mehr am Drucker.
- Druckköpfe und Tintenpatronen sind ordnungsgemäß in die zugehörigen farblich gekennzeichneten Schächte eingesetzt. Drücken Sie jede Tintenpatrone und jeden Druckkopf fest nach unten, um den ordnungsgemäßen Sitz zu gewährleisten. Achten Sie darauf, dass die Schutzfolie von den Druckköpfen entfernt wurde.
- Druckkopfverriegelung und sämtliche Abdeckungen sind geschlossen.
- Die hintere Abdeckung bzw. die Duplex-Einheit sind eingerastet.
- Medien sind richtig im Fach eingelegt, und es liegt kein Papierstau im Drucker vor.

Probleme beim Installieren der Software

Überprüfen Sie die Installationsvorbereitungen

- Der Computer erfüllt die Systemanforderungen (siehe Online-Benutzerhandbuch auf der Starter-CD).
- Bevor Software unter Windows auf einem Computer installiert wird, müssen alle anderen Programme geschlossen werden.
- Wenn der Computer den von Ihnen angegebenen Pfad zur CD nicht erkennt, überprüfen Sie, ob Sie den richtigen Laufwerksbuchstaben eingegeben haben.
- Wenn der Computer die Starter-CD im CD-Laufwerk nicht erkennen kann, überprüfen Sie die CD auf Beschädigungen. Sie können den Druckertreiber auch unter www.hp.com/support/officejetprok850 herunterladen.

Deinstallieren Sie die Druckersoftware

- Wenn der Computer unter Windows läuft und den Drucker nicht erkennt, starten Sie das Deinstallationsprogramm, um den Druckertreiber sauber zu deinstallieren. Klicken Sie auf der Starter-CD auf **Dienstprogramme** und dann auf **Deinstallation**. Starten Sie das System neu, und installieren Sie den Druckertreiber erneut.

Probleme mit der Netzwerkverbindung

Hinweis: Nachdem Sie eine der folgenden Fehlerbedingungen beseitigt haben, führen Sie das Installationsprogramm erneut aus.

Behebung allgemeiner Netzwerkfehler

Wenn die Druckersoftware nicht installiert werden kann, überprüfen Sie Folgendes:

- Alle Kabel am Computer und am Drucker sind ordnungsgemäß angeschlossen.
- Das Netzwerk ist betriebsbereit und der Netzwerk-Hub eingeschaltet.
- Alle Anwendungen, auch Virenschutzprogramme und persönliche Firewalls, sind geschlossen oder vorübergehend deaktiviert.
- Stellen Sie sicher, dass der Drucker im gleichen Subnetz installiert ist wie die Computer, die auf den Drucker zugreifen.
- Wenn das Installationsprogramm den Drucker nicht erkennen kann, drucken Sie die Konfigurationsseite, suchen Sie nach der IP-Adresse und geben dann die IP-Adresse manuell in das Installationsprogramm ein.
- Wenn Sie einen Computer nutzen, der unter Windows läuft, achten Sie darauf, dass die vom Druckertreiber erstellten Netzwerkanschlüsse mit der IP-Adresse des Druckers übereinstimmen:
 - 1 Drucken Sie eine Konfigurationsseite. Weitere Anweisungen finden Sie im Abschnitt "Konfigurationsseite" auf Seite 24.
 - 2 Klicken Sie auf dem Windows-Desktop auf **Start, Einstellungen, Drucker**; oder klicken Sie auf **Start, Drucker und Faxgeräte** (je nach Betriebssystem).
 - 3 Klicken Sie mit der rechten Maustaste auf das Druckersymbol, klicken Sie auf **Eigenschaften** und dann auf die Registerkarte **Anschlüsse**.
 - 4 Wählen Sie den TCP/IP-Anschluss für den Drucker aus, und klicken Sie auf **Anschluss konfigurieren**.
 - 5 Achten Sie darauf, dass die IP-Adresse im Dialogfeld mit der IP-Adresse auf der Konfigurationsseite übereinstimmt. Wenn die IP-Adressen unterschiedlich sind, ändern Sie die IP-Adresse im Dialogfeld entsprechend der Konfigurationsseite ab.
 - 6 Klicken Sie zweimal auf **OK**, um die Einstellungen zu speichern und die Dialogfelder zu schließen.
- Wenn die Verbindungs-LED am Netzwerkanschluss nicht leuchtet, überprüfen Sie, ob alle der unter „Behebung allgemeiner Netzwerkfehler“ genannten Bedingungen erfüllt sind.
- Die Zuweisung einer statischen IP-Adresse für den Drucker wird zwar generell nicht empfohlen, bestimmte Installationsprobleme (z.B. Konflikte mit persönlichen Firewalls) lassen sich dadurch aber möglicherweise beheben. Weitere Informationen hierzu finden Sie im Online-Benutzerhandbuch auf der Starter-CD.

Setzen Sie die Netzwerkeinstellungen des Druckers zurück

Wenn der Drucker nicht mit dem Netzwerk kommunizieren kann, setzen Sie die Netzwerkeinstellungen des Druckers zurück:

- Halten Sie  (Netztaaste) gedrückt, drücken Sie dreimal auf , und lassen Sie  (Netztaaste) wieder los.

- Wenn Sie den Druckertreiber installiert haben, deinstallieren Sie ihn zunächst und installieren Sie den Druckertreiber dann erneut.

Hinweis: Aktuelle Informationen finden Sie in der Readme-Datei und in den Versionsinformationen. Sie können auch auf der Website für Produktunterstützung unter www.hp.com/support/officejetprok850 nachsehen.

Fehlerbehebung und Konfigurationstools



Die nachfolgenden Tools stehen zur Fehlerbehebung bzw. Konfiguration des Druckers zur Verfügung. Weitere Informationen zu den Tools finden Sie im Online-Benutzerhandbuch auf der Starter-CD.

Konfigurationsseite

Mit der Konfigurationsseite können Sie die aktuellen Druckereinstellungen anzeigen, Druckerprobleme beheben und die Installation von optionalem Zubehör wie zum Beispiel einer Duplex-Einheit überprüfen. Zudem enthält die Konfigurationsseite ein Protokoll der letzten Ereignisse. Wenn der Drucker an ein Netzwerk angeschlossen ist, wird eine zusätzliche Seite für die Netzwerkkonfiguration ausgedruckt, aus der die Netzwerkeinstellungen des Druckers hervorgehen.

Wenn Sie HP telefonisch erreichen müssen, drucken Sie die Konfigurationsseite vorher aus.

Drucken einer Konfigurationsseite

Halten Sie die  (Netztaaste) gedrückt, drücken Sie einmal die  (Taste Abbrechen) und lassen Sie die  (Netztaaste) wieder los.

Integrierter Web-Server (EWS)

Wenn der Drucker an ein Netzwerk angeschlossen ist, können Sie von Ihrem Computer aus über den integrierten Web-Server Statusinformationen anzeigen, Einstellungen ändern und den Drucker verwalten.

Öffnen des EWS

Geben Sie in den auf dem Computer installierten Webbrowser die IP-Adresse des Druckers ein. Lautet die IP-Adresse zum Beispiel 123.123.123.123, geben Sie die folgende Adresse in den Webbrowser ein: <http://123.123.123.123>.

Die IP-Adresse für den Drucker befindet sich auf der Konfigurationsseite.

Vereinbarung zur beschränkten Gewährleistung von Hewlett-Packard

HP Produkt

Software
Zubehör
Tintenpatronen
Druckköpfe
Ekstern printerhardware (siehe folgende Details)

Dauer der beschränkten Gewährleistung

1 Jahr
1 Jahr
6 Monate*
1 Jahr*
1 Jahr

*Weitere Garantieinformationen finden Sie unter www.hp.com/support/inkjet_warranty.

Umfang der beschränkten Gewährleistung

- 1 Hewlett-Packard (HP) gewährleistet dem Endkunden, dass die obengenannten HP Produkte während des obengenannten Gewährleistungszeitraums frei von Material- und Verarbeitungsfehlern sind. Der Gewährleistungszeitraum beginnt mit dem Kaufdatum.
- 2 Bei Softwareprodukten gilt die beschränkte Gewährleistung von HP nur, wenn Programmanweisungen nicht ausgeführt werden. HP gewährleistet weder einen unterbrechungs- noch fehlerfreien Betrieb eines Softwareproduktes.
- 3 Die beschränkte Gewährleistung von HP deckt nur Defekte ab, die bei normalem Betrieb des Produkts auftreten. Nicht abgedeckt sind alle übrigen Probleme, einschließlich der Probleme, die auf eine der folgenden Ursachen zurückgeführt werden können:
 - a Unsachgemäße Wartung oder Modifikationen
 - b Verwendung von Software, Druckmedien, Ersatzteilen oder Zubehör, die von HP nicht zur Verfügung gestellt bzw. unterstützt werden
 - c Betrieb außerhalb der technischen Daten des Produkts
 - d Unberechtigte Veränderungen oder missbräuchliche Verwendung.
- 4 Bei allen Produkten von Hewlett-Packard hat die Verwendung von Tintenpatronen oder nachgefüllten Tintenpatronen anderer Hersteller als Hewlett-Packard weder Auswirkungen auf die Gewährleistung gegenüber dem Kunden noch auf andere Support-Vereinbarungen zwischen Hewlett-Packard und dem Kunden. Wenn jedoch ein Drucker ausfällt oder -schaden auf die Verwendung nicht originaler HP Tintenpatronen oder nachgefüllter Tintenpatronen zurückgeführt werden kann, berechnet HP die üblichen Gebühren für Arbeitszeit und Material für in diesem Zusammenhang am Drucker durchgeführte Wartungsarbeiten.
- 5 Wenn Hewlett-Packard während der geltenden Gewährleistungsfrist Kenntnis von einem Fehler erhält, der unter die Gewährleistung durch Hewlett-Packard fällt, repariert oder ersetzt Hewlett-Packard das Produkt nach eigenem Ermessen.
- 6 Wenn HP das defekte, unter HP Gewährleistung stehende Produkt weder reparieren noch ersetzen kann, erstattet HP innerhalb eines angemessenen Zeitraums den Kaufpreis für das Produkt zurück.
- 7 HP trägt keine Verpflichtung für Reparatur, Ersatz oder Kaufpreiserstattung, solange der Kunde das defekte Produkt nicht zurückgesendet hat.
- 8 Ersatzprodukte können neu oder neuwertig sein. Voraussetzung ist jedoch, dass sie über mindestens denselben Funktionsumfang verfügen wie das zu ersetzende Produkt.
- 9 HP Produkte können instandgesetzte Teile, Komponenten oder Materialien enthalten, die hinsichtlich ihrer Leistung neuwertigen gleichgestellt sind.
- 10 Die beschränkte Gewährleistung von HP ist in allen Ländern/Regionen gültig, in denen das durch sie gedeckte HP Produkt von HP vertrieben wird. Vereinbarungen für zusätzliche Gewährleistung, zum Beispiel Service vor Ort, sind in Ländern/Regionen, in denen das Produkt durch HP oder durch einen autorisierten Importeur vertrieben wird, über jede autorisierten HP Servicestelle verfügbar.

Gewährleistungsausschlüsse

IN DEM NACH GELTENDEM RECHT ZULÄSSIGEN AUSMASS GEWÄHREN WEDER HP NOCH DIE ZULIEFERER VON HP JEGICHE SONSTIGEN GEWÄHRLEISTUNGEN, WEDER AUSDRÜCKLICHE NOCH STILLSCHWEIGENDE GEWÄHRLEISTUNGEN DER MARKTGÄNGIGKEIT, ZUFRIEDENSTELLENDE QUALITÄT ODER EIGNUNG FÜR EINEN BESTIMMTEN ZWECK.

Haftungsausschlüsse

- 1 In dem nach geltendem Recht zulässigen Ausmaß stehen dem Endkunden über die in dieser Gewährleistungsvereinbarung genannten Ansprüche hinaus keine weiteren Ansprüche an HP zu.
- 2 IN DEM NACH GELTENDEM RECHT ZULÄSSIGEN AUSMASS, AUSGENOMMEN DER IN DIESER GEWÄHRLEISTUNGSVEREINBARUNG FESTGELEGTE VERPFLICHTUNGEN, SIND HP ODER DIE ZULIEFERER VON HP IN KEINEM FALL HAFTBAR FÜR DIREKTE, INDIRECTE, BESONDERE, ZUFÄLLIGE ODER FOLGESCHÄDEN, UNABHÄNGIG DAVON, OB DIESE AUF DER BASIS VON VERTRÄGEN, DELIKTRECHT ODER ANDEREN RECHTSTHEORIEN GELTEND GEMACHT WERDEN, UND UNABHÄNGIG DAVON, OB HP ODER DIE ZULIEFERER VON HP VON DER MÖGLICHKEIT EINES SOLCHEN SCHADENS UNTERRICHTET WURDEN.

Geltendes Recht

- 1 Diese Gewährleistungsvereinbarung statet den Endkunden mit bestimmten Rechten aus. Der Endkunde hat möglicherweise noch weitere Rechte, die in den Vereinigten Staaten von Staat zu Staat, in Kanada von Provinz zu Provinz bzw. allgemein von Land/Region zu Land/Region verschieden sein können.
- 2 Soweit diese Gewährleistungsvereinbarung nicht dem geltenden Recht entspricht, soll sie als derart abgeändert gelten, dass die hierin enthaltenen Bestimmungen dem geltenden Recht entsprechen. Es ist möglich, dass bestimmte Haftungsausschlussklärungen und Einschränkungen dieser Gewährleistungsvereinbarung nach geltendem Recht für den Endkunden nicht zutreffen. Bestimmte Bundesstaaten der USA und Länder/Regionen außerhalb der USA (einschließlich einiger kanadischer Provinzen):
 - a Beschränken die Rechte des Verbrauchers nicht durch die Erklärungen und Einschränkungen dieser Herstellergarantie (z.B. in Großbritannien);
 - b Schränken die Möglichkeit des Herstellers, solche Erklärungen und Einschränkungen geltend zu machen, in anderer Weise ein;
 - c Gewähren dem Endkunden weitere Gewährleistungsrechte, definieren die Dauer von stillschweigenden Gewährleistungen, die der Hersteller nicht ausschließen kann, oder gestatten eine Beschränkung der Dauer von stillschweigenden Gewährleistungen.
- 3 FÜR ENDKUNDEN IN AUSTRALIEN UND NEUSEELAND: DURCH DIESE GEWÄHRLEISTUNGSVEREINBARUNG WERDEN DIE DURCH DAS IN DIESEN LÄNDERN GELTENDE RECHT IM ZUSAMMENHANG MIT DEM KAUF VON HP PRODUKTEN GEWÄHRTEN ENDKUNDENANSPRÜCHE NICHT ÜBER DAS NACH GELTENDEM RECHT ZULÄSSIGE AUSMASS HINAUS AUSGESCHLOSSEN, EINGESCHRÄNKT ODER GEÄNDERT. DIE BEDINGUNGEN DIESER GEWÄHRLEISTUNGSVEREINBARUNG SIND EINE ERWEITERUNG DER GESETZLICHEN GRUNDRECHTE FÜR ENDKUNDEN.

Panneau de commande

Identification des éléments du panneau de commande

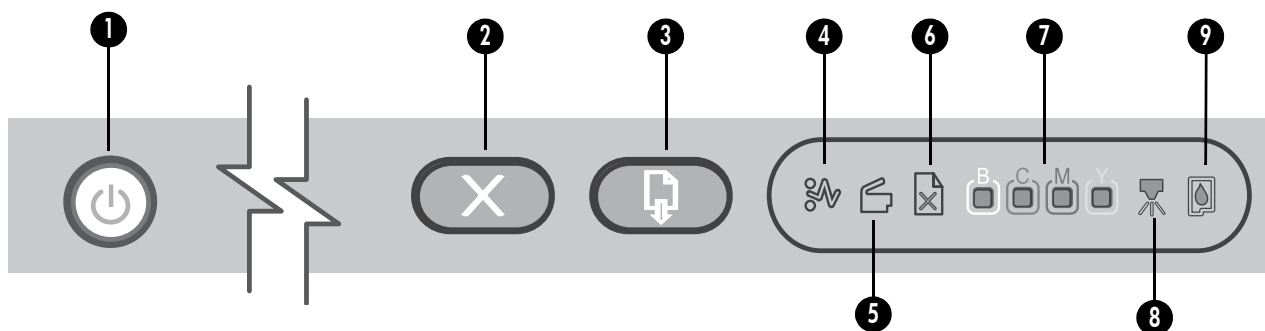

- 1 Bouton et voyant d'alimentation
- 2 Bouton Annuler
- 3 Bouton et voyant de reprise
- 4 voyant de bourrage papier
- 5 Voyant de porte ouverte

- 6 voyant Plus de papier
- 7 Voyant indicateur de couleur
- 8 voyant de tête d'impression
- 9 voyant de cartouche d'encre



Interprétation des voyants du panneau de commande







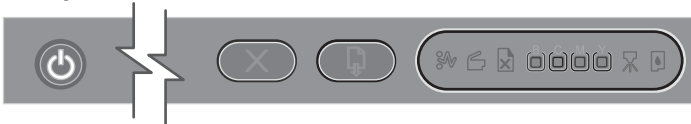
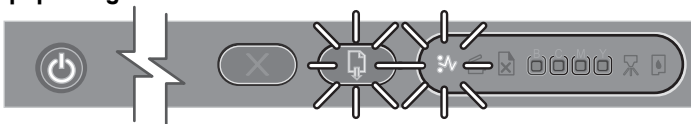

Les voyants de l'imprimante signalent l'état de celle-ci et sont très utiles pour diagnostiquer les problèmes d'impression. Cette section contient des informations sur les voyants de l'imprimante, leur signification et les mesures à prendre en cas de besoin.



Vous trouverez une liste complète des descriptions des voyants du panneau de commande aux endroits suivants :

- Guide de l'utilisateur en ligne disponible sur le CD de démarrage : voir le chapitre « Signification des voyants de l'imprimante ».
- Pilote d'imprimante : Cliquez avec le bouton droit sur l'icône de l'imprimante. Sélectionnez **Préférences d'impression**. Cliquez sur l'onglet **Services**, puis sur **Aide sur les voyants de l'imprimante**.

Français

Indication des voyants de l'imprimante	Explication et action recommandée
<p>Le voyant Alimentation est allumé.</p> 	<p>L'imprimante est sous tension et inactive. Elle est connectée à l'aide d'un câble USB ou parallèle.</p> <ul style="list-style-type: none"> • Aucune action n'est requise. <p>L'imprimante est sous tension et inactive. Elle est connectée à un réseau à l'aide d'un câble réseau.</p> <ul style="list-style-type: none"> • Si l'imprimante est connectée à l'aide d'un câble réseau, vérifiez les voyants du connecteur réseau pour vous assurer qu'elle est bien connectée au réseau. Reportez-vous à la section « Interprétation des voyants du connecteur réseau », à la page 28. • Vérifiez que l'imprimante est correctement configurée sur le réseau. Reportez-vous à la section « Problèmes de connexion à un réseau », à la page 29.
<p>Le voyant Alimentation est allumé et les voyants Reprise et Bourrage papier clignotent.</p> 	<p>Du papier est coincé dans l'imprimante.</p> <ul style="list-style-type: none"> • Appuyez sur le  (bouton Reprise) pour éjecter le support coincé. • Retirez tous les supports du bac de sortie, puis localisez le bourrage et supprimez-le. • Appuyez sur le  (bouton Reprise) pour poursuivre la tâche d'impression. <p>Pour plus d'informations, reportez-vous à la section « Maintenance et dépannage » du guide de l'utilisateur en ligne.</p>

Indication des voyants de l'imprimante	Explication et action recommandée
<p>Le voyant d'alimentation est allumé et les voyants Reprise et Plus de papier clignotent.</p> 	<p>L'imprimante ne contient plus de papier.</p> <ul style="list-style-type: none"> ● Chargez du papier et appuyez sur  (bouton Reprise).
<p>Les voyants Alimentation et Porte ouverte sont allumés.</p> 	<p>Un capot n'est pas bien fermé.</p> <ul style="list-style-type: none"> ● Vérifiez que tous les capots sont bien fermés.
<p>Le voyant Alimentation est allumé et le voyant Porte ouverte clignote.</p> 	<p>Le panneau d'accès arrière ou l'unité recto-verso n'est pas inséré complètement.</p> <ul style="list-style-type: none"> ● Vérifiez que le panneau d'accès arrière ou l'unité recto-verso (imprimante couleur HP Officejet Pro K850dn) est entièrement insérée à l'arrière de l'imprimante.
<p>Les voyants Alimentation, Porte ouverte et Tête d'impression et sont allumés.</p> 	<p>Le verrou des têtes d'impression n'est pas correctement fermé.</p> <ul style="list-style-type: none"> ● Ouvrez le capot supérieur et appuyez fermement sur le loquet des têtes d'impression pour vous assurer qu'il est bien fermé.
<p>Le voyant Alimentation est allumé, le voyant Tête d'impression et l'un ou plusieurs voyants indicateurs de couleur clignotent.</p> 	<p>Une ou plusieurs tête(s) d'impression demande(nt) une intervention.</p> <ul style="list-style-type: none"> ● Réinstallez les têtes d'impression adéquates, refermez tous les capots puis essayez d'imprimer. ● Si l'erreur persiste, mettez l'imprimante hors tension, puis à nouveau sous tension. ● Si l'erreur persiste, remplacez les contacts de la tête d'impression en question. Pour plus d'informations, reportez-vous à la section « Maintenance et dépannage » du guide de l'utilisateur en ligne. ● Si l'erreur persiste, remplacez la ou les tête(s) d'impression désignée(s). Pour obtenir des informations sur les commandes de consommables, reportez-vous au chapitre « Consommables et accessoires HP » du guide de l'utilisateur en ligne.
<p>Les voyants Alimentation et Tête d'impression et au moins un des voyants indicateur de couleur sont allumés.</p> 	<p>Il manque au moins une tête d'impression.</p> <ul style="list-style-type: none"> ● Prenez soin d'enlever le ruban de protection de la tête d'impression. ● Réinstallez les têtes d'impression, refermez tous les capots puis essayez d'imprimer.
<p>Le voyant Alimentation et au moins un des voyants indicateurs de couleur sont allumés.</p> 	<p>Une cartouche d'encre présente un niveau bas et doit être remplacée prochainement.</p> <ul style="list-style-type: none"> ● Aucune action n'est requise.

Indication des voyants de l'imprimante	Explication et action recommandée
<p>Le voyant Alimentation et au moins un des voyants indicateurs de couleur clignotent.</p> 	<p>Une cartouche d'encre est vide et doit être remplacée avant que vous ne puissiez continuer à imprimer.</p> <ul style="list-style-type: none"> Remplacez la cartouche d'encre désignée. Pour obtenir des informations sur les commandes de consommables, reportez-vous au chapitre « Consommables et accessoires HP » du guide de l'utilisateur en ligne.
<p>Les voyants Alimentation et Cartouche d'encre et au moins un des voyants indicateurs de couleur sont allumés.</p> 	<p>Il manque une ou plusieurs cartouches d'encre.</p> <ul style="list-style-type: none"> Installez les cartouches d'encre et essayez d'imprimer. Si l'erreur persiste, remplacez la ou les cartouche(s) d'encre désignée(s). Pour obtenir des informations sur les commandes de consommables, reportez-vous au chapitre « Consommables et accessoires HP » du guide de l'utilisateur en ligne.

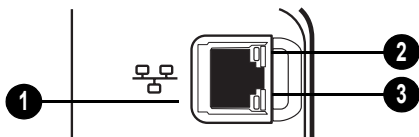

Voyants du connecteur réseau (HP Officejet Pro K850dn)

Interprétation des voyants du connecteur réseau

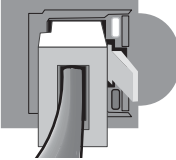
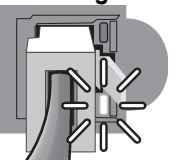

- 1 Connecteur réseau
- 2 Voyant de liaison
- 3 Voyant d'activité

Interprétation des voyants du connecteur réseau

Indication des voyants de connecteur réseau	Explication et action recommandée
<p>Le voyant de liaison est allumé. Le voyant d'activité est éteint.</p> 	<p>L'imprimante est connectée au réseau, mais ne reçoit ou ne transmet pas de données sur le réseau. L'imprimante est sous tension et inactive.</p> <ul style="list-style-type: none"> Aucune action n'est requise.
<p>Le voyant de liaison est allumé. Le voyant d'activité clignote.</p> 	<p>L'imprimante reçoit ou transmet des données sur le réseau.</p> <ul style="list-style-type: none"> Aucune action n'est requise.
<p>Le voyant de liaison est éteint. Le voyant d'activité est éteint.</p> 	<p>L'imprimante est éteinte ou n'est pas connectée au réseau.</p> <ul style="list-style-type: none"> Mettez l'imprimante sous tension. Si l'imprimante est déjà sous tension et qu'un câble réseau est connecté, reportez-vous à la section « Problèmes de connexion à un réseau », à la page 29.

Problèmes d'impression d'une page d'alignement

Remarque : l'alignement des têtes d'impression dure environ 8 minutes. Au terme de la procédure, deux pages d'alignement s'impriment. N'ouvrez aucun capot et n'appuyez sur aucun bouton avant l'impression des pages d'alignement.

Vérifiez l'imprimante pour vous assurer des points suivants :

- Le voyant d'alimentation est allumé et ne clignote pas. Lors de la mise sous tension de l'imprimante, il faut environ 45 secondes pour son préchauffage.
- Aucun voyant du panneau de commande n'est allumé ou ne clignote et l'imprimante se trouve dans l'état Prêt. Si des voyants sont allumés ou clignent, reportez-vous à la section « Panneau de commande », à la page 26.
- Assurez-vous que le bloc d'alimentation, le cordon d'alimentation et les autres câbles fonctionnent et sont bien connectés à l'imprimante.
- Tous les éléments et rubans d'emballage ont été enlevés de l'imprimante.
- Les têtes d'impression et les cartouches d'encre sont bien installées dans leurs emplacements respectifs, de même couleur. Appuyez fermement sur chacune d'elles pour assurer un bon contact. Prenez soin de retirer le ruban adhésif de chaque tête d'impression.
- Le loquet des têtes d'impression et tous les capots sont fermés.
- Le panneau d'accès arrière ou l'unité recto-verso est bien en place.
- Le support est correctement chargé dans le bac et il n'est pas coincé dans l'imprimante.

Problèmes liés à l'installation du logiciel

Vérification des étapes préalables à l'installation

- La configuration système de l'ordinateur est conforme aux exigences (voir le guide de l'utilisateur en ligne disponible sur le CD de démarrage).
- Avant de procéder à l'installation de logiciels sur un ordinateur Windows, assurez-vous que tous les autres programmes sont fermés.
- Si l'ordinateur ne reconnaît pas le chemin d'accès que vous avez indiqué pour le lecteur de CD-ROM, vérifiez que vous avez spécifié la lettre d'unité correcte.
- Si votre ordinateur n'arrive pas à lire le CD de démarrage placé dans le lecteur de CD-ROM, vérifiez si le CD n'est pas endommagé. Vous pouvez également télécharger le pilote d'imprimante à l'adresse www.hp.com/support/officejetprok850.

Réinstallation du logiciel d'imprimante.

- Si vous utilisez Windows et que l'ordinateur ne parvient pas à détecter l'imprimante, lancez l'utilitaire de désinstallation pour effectuer une désinstallation complète du pilote d'imprimante. Sur le CD de démarrage, cliquez sur **Utilitaires**, puis sur **Programme de désinstallation**. Redémarrez l'ordinateur et réinstallez le pilote de l'imprimante.

Problèmes de connexion à un réseau

Remarque : après avoir résolu l'un des problèmes répertoriés ci-dessous, exécutez à nouveau le programme d'installation.



Dépannage des problèmes réseau

Si l'installation du logiciel d'imprimante s'avère impossible, vérifiez les points suivants :

- Tous les câbles connectés à l'imprimante et à l'ordinateur sont bien branchés.
- Le réseau est opérationnel et le concentrateur réseau est sous tension.
- Toutes les applications, notamment les programmes de protection contre les virus et les pare-feu personnels, ont été fermées ou momentanément désactivées.
- Assurez-vous que l'imprimante est installée sur le même sous-réseau que les ordinateurs qui l'utiliseront.
- Si le programme d'installation ne parvient pas à détecter l'imprimante, imprimez la page de configuration, localisez l'adresse IP et saisissez-la manuellement.
- Si votre ordinateur est équipé du système d'exploitation Windows, assurez-vous que les ports réseau créés dans le pilote d'imprimante correspondent à l'adresse IP de l'imprimante :
 - 1 Imprimez une page de configuration. Pour obtenir des instructions à ce sujet, reportez-vous à la section « Page de configuration », à la page 30.
 - 2 Depuis le bureau de Windows, cliquez sur **Démarrer**, **Paramètres**, puis **Imprimantes** ; ou cliquez sur **Démarrer**, puis **Imprimantes et télécopieurs** (selon le système d'exploitation utilisé).
 - 3 Cliquez sur l'icône de l'imprimante avec le bouton droit de la souris, cliquez sur **Propriétés**, puis sur l'onglet **Ports**.
 - 4 Sélectionnez le port TCP/IP de l'imprimante, puis cliquez sur **Configurer le port**.
 - 5 Assurez-vous que l'adresse IP affichée dans la boîte de dialogue correspond à celle figurant sur la page de configuration. Si les deux adresses IP sont différentes, modifiez celle qui est indiquée dans la boîte de dialogue.
 - 6 Cliquez deux fois sur **OK** pour enregistrer les paramètres et fermer les boîtes de dialogue.
- Si le voyant de liaison du connecteur réseau ne s'allume pas, assurez-vous que toutes les conditions exposées dans la section « Dépannage des problèmes réseau » ci-dessus sont réunies.
- Bien qu'il soit déconseillé d'attribuer une adresse IP statique à l'imprimante, cette opération peut vous permettre de résoudre certains problèmes d'installation (un conflit avec un pare-feu personnel, par exemple). Pour plus d'informations à ce sujet, reportez-vous au guide de l'utilisateur en ligne disponible sur le CD de démarrage.

Réinitialisation des paramètres réseau de l'imprimante

Si l'imprimante ne parvient pas à communiquer avec le réseau, réinitialisez les paramètres réseau :

- Appuyez sur  (bouton d'alimentation) et, tout en le maintenant enfoncé, appuyez trois fois sur  (bouton de reprise). Relâchez ensuite  (bouton d'alimentation).

- Si vous avez installé le pilote d'imprimante, désinstallez-le, puis réinstallez-le.
Remarque : pour obtenir des informations de dernière minute, consultez le fichier Lisezmoi et les notes de version ou rendez-vous sur le site Web d'assistance produit à l'adresse www.hp.com/support/officejetprok850.

Outils de dépannage et de configuration



Les outils suivants sont disponibles pour dépanner ou configurer l'imprimante. Pour plus d'informations sur ces outils, reportez-vous au guide de l'utilisateur en ligne disponible sur le CD de démarrage.

Page de configuration

La page de configuration vous permet de consulter les paramètres actuels de l'imprimante, de résoudre les problèmes relatifs à l'imprimante et de vérifier l'installation des accessoires en option, tels qu'une unité recto-verso. Elle contient également un journal des événements récents. Si l'imprimante est connectée à un réseau, une page de configuration supplémentaire est imprimée. Cette page affiche les paramètres réseau de l'imprimante.

Si vous devez appeler HP, imprimez au préalable la page de configuration.

Pour imprimer une page de configuration

Tout en maintenant  (bouton Alimentation) enfoncé, appuyez une fois sur  (bouton Annuler), puis relâchez  (bouton Alimentation).

Serveur Web intégré (EWS)

Si l'imprimante est connectée à un réseau, vous pouvez utiliser son serveur Web intégré pour consulter des informations d'état, modifier des paramètres et la gérer à partir de votre ordinateur.

Pour ouvrir le serveur Web intégré

Entrez l'adresse IP affectée à l'imprimante dans le champ d'adresse d'un navigateur Web pris en charge par votre ordinateur. Par exemple, si l'adresse IP est 123.123.123.123, entrez l'adresse suivante dans le navigateur Web : <http://123.123.123.123>.

L'adresse IP de l'imprimante figure sur la page de configuration.

Produit HP	Durée de la garantie limitée
Logiciel	1 an
Accessoires	1 an
Cartouches d'encre	6 mois*
Têtes d'impression	1 an*
Équipement périphérique de l'imprimante (voir les détails ci-dessous)	1 an

*Pour plus d'informations sur la garantie, consultez le site www.hp.com/support/inkjet_warranty.

Étendue de la garantie limitée

- 1 Hewlett-Packard garantit les produits HP au client final contre tout défaut de fabrication et de main d'œuvre pendant la période désignée prenant effet à compter de la date d'achat par le client.
- 2 Concernant les produits logiciels, cette garantie HP ne s'applique qu'aux instructions de programmation enregistrées sur le support. HP ne garantit pas le fonctionnement ininterrompu ou sans erreur de ses produits.
- 3 La garantie limitée de HP ne couvre que les défauts découlant d'un usage normal du produit. Par conséquent, cette garantie ne couvre pas les suites :
 - a d'un mauvais entretien ou d'un entretien incorrect ;
 - b de l'utilisation de logiciels, de supports, de pièces ou de consommables non fournis ou pris en charge par HP ;
 - c d'une utilisation en dehors des spécifications du produit ;
 - d d'une modification non autorisée ou d'une utilisation abusive.
- 4 En ce qui concerne les imprimantes HP, l'utilisation de cartouches d'impression d'un autre fabricant que HP ou de cartouches reconditionnées n'affecte ni la garantie au client, ni les contrats de maintenance HP conclus avec le client. Cependant, si la défektivité présentée par l'imprimante ou son endommagement est la conséquence de l'utilisation de telles cartouches, HP facturera le coût de la main d'œuvre et des pièces détachées à la réparation.
- 5 Si le client signale à HP, pendant la période de garantie applicable, la défektivité d'un produit couvert par la garantie, HP réparera ou, à son choix, remplacera le produit défektivé.
- 6 Si HP n'est pas en mesure de réparer ou de remplacer le produit défektivé dans un délai raisonnable, HP remboursera le produit sous garantie au prix d'achat payé par le client.
- 7 HP ne s'engage nullement à réparer, à remplacer ou à rembourser tout produit défektivé tant que celui-ci ne lui aura pas été renvoyé.
- 8 Tout produit de remplacement sera neuf ou remis à neuf et, dans ce dernier cas, présentera des fonctionnalités au moins égales à celles du produit remplacé.
- 9 Les produits HP contiennent parfois des matériaux, des composants et des pièces remanufacturées présentant des qualités équivalentes aux produits neufs.
- 10 La garantie limitée HP est valide dans tous les pays et régions où les produits HP sont distribués par HP. Des contrats d'extension des services de garantie sur site peuvent être obtenus auprès de tout centre d'assistance agréé HP dans tous les pays et régions où les produits HP sont distribués par Hewlett-Packard ou un importateur agréé.

Limites de la garantie

HP OU SES FOURNISSEURS TIERS EXCLUENT TOUTE AUTRE GARANTIE, EXPRESSE OU NON, EN RAPPORT AVEC LES PRODUITS HP. HP ET SES FOURNISSEURS TIERS EXCLUENT EN PARTICULIER TOUTE GARANTIE IMPLICITE CONCERNANT SES CONDITIONS DE MISE SUR LE MARCHÉ ET SON ADEQUATION À QUELQUE UTILISATION PARTICULIÈRE QUE CE SOIT.

Limites de responsabilité

- 1 Dans les limites permises par la législation locale, cette garantie limitée constitue et exprime l'intégralité des droits et prétentions dont bénéficie le client.
- 2 À L'EXCEPTION DES OBLIGATIONS SPÉCIFIÉES DANS CETTE GARANTIE LIMITÉE, HP NE POURRA ÊTRE TENU RESPONSABLE D'AUCUN DOMMAGE, DIRECT, INDIRECT, NATUREL OU ADÉQUAT, QUEL QU'IL SOIT, QU'IL SE BASE SUR UN CONTRAT OU SUR LA LOI OU TOUTE AUTRE THÉORIE JURIDIQUE, ET CELA MÊME SI HP A ÉTÉ AVERTI DE LA POSSIBILITÉ D'UN TEL DOMMAGE.

Loi locale

- 1 La garantie limitée accordée au consommateur des droits spécifiques. Ce dernier peut cependant bénéficier d'autres droits dont la nature peut varier en fonction de l'état (aux États-Unis), de la province (au Canada) et du pays/de la région (ailleurs dans le monde).
- 2 Si les termes de cette garantie limitée se trouvent en contradiction avec les lois en vigueur localement, ils seront considérés comme modifiés pour correspondre aux lois en question. Dans ce cas, certains termes de cette garantie limitée pourraient ne pas s'appliquer à notre clientèle. Par exemple, certains états des États-Unis ainsi que certains pays en dehors des États-Unis (y compris certaines provinces du Canada) peuvent :
 - a assurer une garantie légale impérative au consommateur (par exemple au Royaume-Uni) ;
 - b limiter la faculté d'un fabricant à restreindre sa responsabilité ou à imposer des limitations ; ou
 - c accorder au client des garanties supplémentaires, stipuler la durée des garanties implicites que le fabricant ne peut décliner, ou autoriser une limitation de durée pour les garanties implicites.
- 3 POUR LES TRANSACTIONS DES CONSOMMATEURS EN AUSTRALIE ET EN NOUVELLE-ZÉLANDE, LES TERMES DE CETTE GARANTIE, EN DEHORS DES EXCEPTIONS LEGALEMENT PERMISES, N'EXCLUENT, NE RESTREIGNENT, NI NE MODIFIENT LES DROITS IMPÉRATIVEMENT PRÉVUS PAR LA LOI, AUXQUELS ILS S'AJOUTENT, ET QUI SONT APPLICABLES À LA VENTE DES PRODUITS HP À SES CLIENTS.

Bedieningspaneel

De onderdelen van het bedieningspaneel leren kennen

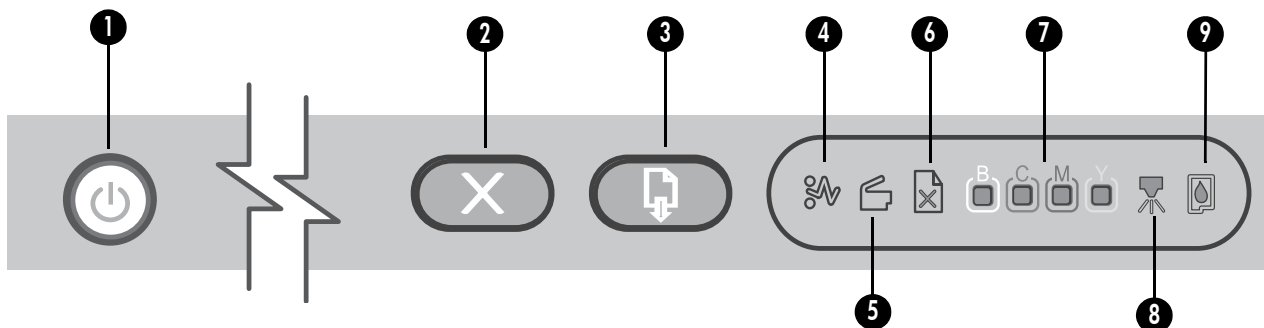

- 1 Aan/Uit-knop en -lampje
- 2 Annuleren (knop)
- 3 Knop en lampje Doorgaan
- 4 Lampje voor Papierstoring
- 5 Lampje voor Klep open

- 6 Lampje voor Papier is op
- 7 Kleurenlampjes
- 8 Printkoplampje
- 9 Inktpatroonlampje



De betekenis van de lampjes van het bedieningspaneel







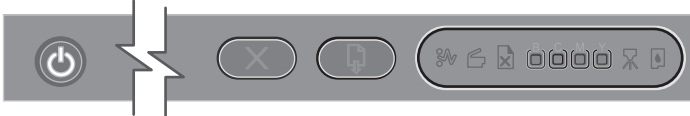
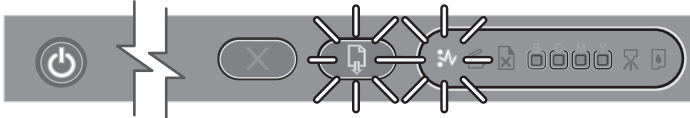

De printerlampjes geven de printerstatus weer en zijn nuttig voor het vaststellen van afdrukproblemen. In dit hoofdstuk wordt informatie gegeven over de printerlampjes, wat met deze lampjes wordt aangegeven en wat u eventueel moet doen.



U vindt een volledige lijst met beschrijvingen van de lampjes op het bedieningspaneel op de volgende plaatsen:

- de gebruikershandleiding op de Starter-cd. Zie het hoofdstuk Informatie over de printerlampjes.
- printerstuurprogramma: klik met de rechtermuisknop op het printerpictogram. Selecteer **Voorkeursinstellingen voor afdrukken**. Open het tabblad **Services** en klik op **Hulp bij printerlampjes**.

Nederlands

Indicatie van de printerlampjes	Uitleg en uit te voeren handeling
<p>Het Aan/Uit-lampje brandt.</p> 	<p>De printer is ingeschakeld en niet actief. De printer is aangesloten door middel van een USB- of parallelle kabel.</p> <ul style="list-style-type: none"> • U hoeft niets te doen. <p>De printer is ingeschakeld en niet actief. De printer is via een netwerkkabel aangesloten op een netwerk.</p> <ul style="list-style-type: none"> • Als de printer via een netwerkkabel is aangesloten, moet u de netwerkverbindingslampjes controleren om te zien of de printer verbinding heeft met het netwerk. Zie "De betekenis van de lampjes voor de netwerkaansluitingen" op pagina 34. • Controleer of de printer op de juiste manier op het netwerk is geïnstalleerd. Zie "Problemen met aansluiten op een netwerk" op pagina 35.
<p>Het Aan/Uit-lampje brandt en de lampjes Doorgaan en Papierstoring knipperen.</p> 	<p>Er is papier vastgelopen in de printer.</p> <ul style="list-style-type: none"> • Druk op  (Doorgaan) om het vastgelopen papier te verwijderen. • Verwijder al het papier uit de uitvoerlade, zoek het vastgelopen papier en verwijder het. • Druk op  (Doorgaan) om de afdruktak te hervatten. Zie het hoofdstuk "Onderhoud en problemen oplossen" in de gebruikershandleiding op de Starter-cd.

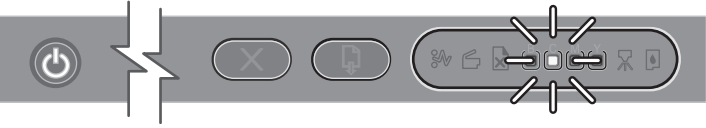
Indicatie van de printerlampjes	Uitleg en uit te voeren handeling
<p>Het Aan/Uit-lampje brandt en de lampjes Doorgaan en Papier op knipperen.</p> 	<p>Het printerpapier is op.</p> <ul style="list-style-type: none"> • Plaats papier en druk op  (Doorgaan).
<p>De lampjes Aan/Uit en Klep open branden.</p> 	<p>Een van de kleppen is niet goed gesloten.</p> <ul style="list-style-type: none"> • Controleer of alle kleppen zijn gesloten.
<p>Het Aan/Uit-lampje brandt en het lampje Klep open knippert.</p> 	<p>Het paneel aan de achterkant van de printer of de duplexeenheid zit niet goed op zijn plaats.</p> <ul style="list-style-type: none"> • Zorg ervoor dat het toegangspaneel aan de achterkant of de duplexeenheid (HP Officejet Pro K850dn kleurenprinter) helemaal naar binnen is geschoven achter in de printer.
<p>Het Aan/Uit-lampje brandt en de lampjes Klep open en Printkop branden.</p> 	<p>De printkopgrendel is niet vergrendeld.</p> <ul style="list-style-type: none"> • Open de bovenklep en duw de printkopgrendel stevig naar beneden totdat deze goed vast zit.
<p>Het Aan/Uit-lampje brandt en het printkoplampje en één of meer kleurenlampjes knipperen.</p> 	<p>Een of meer printkoppen moeten worden nagekeken.</p> <ul style="list-style-type: none"> • Plaats de betreffende printkoppen opnieuw, sluit alle kleppen en probeer af te drukken. • Als het probleem niet verholpen is, zet u de printer uit en weer aan. • Als het probleem aanhoudt, reinigt u de contacten op de printkoppen. Zie het hoofdstuk Onderhoud en problemen oplossen in de gebruikershandleiding op de Starter-cd. • Als het probleem aanhoudt, moeten de aangegeven printkoppen worden vervangen. Voor informatie over het bestellen van benodigdheden bekijkt u het hoofdstuk HP benodigdheden en accessoires in de elektronische gebruikershandleiding.
<p>Het Aan/Uit-lampje, het printkoplampje en één of meer kleurenlampjes branden.</p> 	<p>Een of meer printkoppen ontbreken.</p> <ul style="list-style-type: none"> • Controleer of de beschermende tape van de printkop is verwijderd. • Plaats de printkoppen opnieuw, sluit alle kleppen en probeer af te drukken.
<p>Het Aan/Uit-lampje en een of meer kleurenlampjes branden.</p> 	<p>De inkt in één van de inktpatronen is bijna op en de inktpatroon moet worden vervangen.</p> <ul style="list-style-type: none"> • U hoeft niets te doen.

Indicatie van de printerlampjes	Uitleg en uit te voeren handeling
<p>Het Aan/Uit-lampje brandt en een of meer kleurenlampjes knipperen.</p> 	<p>De inkt in één van de inktpatronen is op en de patroon moet worden vervangen voordat u verder kunt gaan met afdrukken.</p> <ul style="list-style-type: none"> Vervang de aangegeven inktpatroon. Voor informatie over het bestellen van benodigdheden bekijkt u het hoofdstuk HP benodigdheden en accessoires in de elektronische gebruikershandleiding.
<p>Het Aan/Uit-lampje, het inktpatroonlampje en één of meer kleurenlampjes branden.</p> 	<p>Een of meer inktpatronen ontbreken.</p> <ul style="list-style-type: none"> Plaats de inktpatronen en probeer af te drukken. Als het probleem aanhoudt, moeten de aangegeven inktpatronen worden vervangen. Voor informatie over het bestellen van benodigdheden bekijkt u het hoofdstuk HP benodigdheden en accessoires in de elektronische gebruikershandleiding.

Lampjes voor de netwerkaansluiting (HP Officejet Pro K850dn)

De lampjes voor de netwerkaansluiting leren kennen

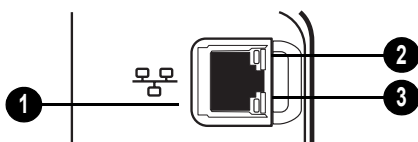

- 1 Netwerkaansluiting
- 2 Verbindingslampje
- 3 Activiteitenlampje

De betekenis van de lampjes voor de netwerkaansluitingen

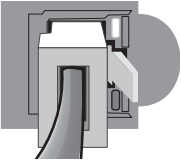
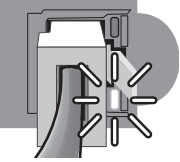
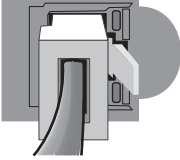
Indicatie van de lampjes voor de netwerkaansluiting	Uitleg en uit te voeren handeling
<p>Het verbindingslampje brandt. Het activiteitenlampje is uit.</p> 	<p>De printer is aangesloten op het netwerk maar ontvangt of verzendt geen gegevens over het netwerk. De printer is ingeschakeld en niet actief.</p> <ul style="list-style-type: none"> U hoeft niets te doen.
<p>Het verbindingslampje brandt. Het activiteitenlampje knippert.</p> 	<p>De printer ontvangt of verzendt gegevens over het netwerk.</p> <ul style="list-style-type: none"> U hoeft niets te doen.
<p>Het verbindingslampje brandt niet. Het activiteitenlampje is uit.</p> 	<p>De printer is uitgeschakeld of niet op het netwerk aangesloten.</p> <ul style="list-style-type: none"> Zet de printer aan. Zie "Problemen met aansluiten op een netwerk" op pagina 35. als de printer al is ingeschakeld en een netwerkkabel is aangesloten.

Problemen bij het afdrukken van een uitlijnpagina

Opmerking: het uitlijnen van printkoppen duurt ongeveer acht minuten. Aan het eind van het proces worden er twee testpagina's afgedrukt. Open tijdens deze procedure geen kleppen en druk niet op knoppen, maar wacht totdat de uitlijnpagina's zijn afgedrukt.

Controleer de printer op het volgende:

- Controleer of het Aan/uit-lampje brandt en niet knippert. Nadat de printer is aangezet, heeft de printer ongeveer 45 seconden nodig om op te warmen.
- Geen enkel lampje op het bedieningspaneel brandt of knippert en de printer is klaar om af te drukken. Wanneer er lampjes branden of knipperen raadpleegt u "Bedieningspaneel" op pagina 32.
- Controleer of de stroomvoorziening, het netsnoer en andere kabels werken en goed op de printer zijn aangesloten.
- Alle verpakkingstape en -materialen moeten van de printer zijn verwijderd.
- Printkoppen en inktpatronen moeten goed geplaatst zijn in de juiste met kleuren gecodeerde sleuven. Druk de printkoppen en inktpatronen goed op hun plaats. Controleer of de tape van alle printkoppen is verwijderd.
- Controleer of de printkopgrendel vastzit en of alle kleppen gesloten zijn.
- Controleer of het achterpaneel of de duplexeenheid stevig op zijn plaats zit.
- Media moeten goed in de lade geplaatst zijn en niet in de printer zijn vastgelopen.

Problemen bij het installeren van de software

Controleer of aan de installatievereisten wordt voldaan

- De computer moet voldoen aan de systeemvereisten (zie de gebruikershandleiding op de Starter-cd).
- Voordat u software op een computer met Windows installeert, moeten alle andere programma's zijn afgesloten.
- Als het pad naar het cd-rom-station niet wordt herkend, controleert u of u de juiste stationsaanduiding heeft opgegeven.
- Als uw computer de cd in het cd-station niet herkent, controleert u of de cd is beschadigd. U kunt het printerstuurprogramma ook downloaden via www.hp.com/support/officejetprok850.

De printersoftware opnieuw installeren

- Als u Windows gebruikt en de printer niet door de computer wordt gedetecteerd, moet u het hulpprogramma Uninstaller uitvoeren om het printerstuurprogramma volledig te verwijderen. Op de Starter-cd klikt u op **Hulpprogramma's** en klikt u vervolgens op **Uninstaller**. Start de computer opnieuw op en installeer het printerstuurprogramma opnieuw.

Problemen met aansluiten op een netwerk

Opmerking: als u een van de volgende maatregelen heeft getroffen, moet u het installatieprogramma opnieuw uitvoeren.



Algemene netwerkproblemen oplossen

Als u de printersoftware niet kunt installeren, moet u het volgende controleren:

- Alle kabelverbindingen tussen de computer en printer moeten in orde zijn.
- Het netwerk functioneert en de netwerk-hub is ingeschakeld.
- Alle toepassingen moeten afgesloten of tijdelijk uitgeschakeld zijn, inclusief eventuele antivirusprogramma's en persoonlijke firewalls.
- De printer moet op hetzelfde subnet zijn geïnstalleerd als de computers die van de printer gebruikmaken.
- Als het installatieprogramma de printer niet kan vinden, drukt u de configuratiepagina af en voert u het IP-adres handmatig in het installatieprogramma in.
- Als u een computer met Windows gebruikt, moet u controleren of de netwerkpoorten die in het printerstuurprogramma zijn gemaakt, overeenkomen met het IP-adres van de printer.
 - 1 Druk een configuratiepagina af. Zie "Configuratiepagina" op pagina 36 voor instructies.
 - 2 Klik op het bureaublad van Windows achtereenvolgens op **Start**, **Instellingen** en **Printers**. U kunt ook klikken op **Start** en vervolgens op **Printers en faxapparaten** (afhankelijk van het besturingssysteem).
 - 3 Klik met de rechtermuisknop op het pictogram van de printer, kies **Eigenschappen** en open het tabblad **Poorten**.
 - 4 Selecteer de TCP/IP-poort voor de printer en klik op **Poort configureren**.
 - 5 Vergelijk het IP-adres in het dialoogvenster met het IP-adres op de configuratiepagina: deze twee moeten aan elkaar gelijk zijn. Als de IP-adressen niet overeenkomen, wijzigt u het IP-adres in het dialoogvenster in het adres op de configuratiepagina.
 - 6 Klik tweemaal op **OK** om de instellingen op te slaan en de dialoogvensters te sluiten.
- Als het verbindingslampje op de netwerkaansluiting niet brandt, controleert u of aan alle voorwaarden onder Algemene netwerkproblemen oplossen is voldaan.
- Hoewel het niet raadzaam is een vast IP-adres aan de printer toe te wijzen, kunt u sommige installatieproblemen (bijvoorbeeld een conflict met een firewall) mogelijk oplossen door dit toch te doen. Raadpleeg de gebruikershandleiding op de Starter-cd voor meer informatie.

Netwerkinstellingen van de printer opnieuw instellen

Als er geen verbinding tussen de printer en het netwerk tot stand kan worden gebracht, kunt u de netwerkinstellingen van de printer wijzigen:

- Houd  (Aan/Uit-knop) ingedrukt, druk driemaal op  (Doorgaan) en laat  (Aan/Uit-knop) dan los.

- Als u het printerstuurprogramma heeft geïnstalleerd, moet u de installatie ongedaan maken en het printerstuurprogramma opnieuw installeren.
Opmerking: Zie het leesmij-bestand en de release-info voor de laatste informatie of ga naar de website voor productondersteuning op www.hp.com/support/officejetprok850.

Hulpmiddelen voor het oplossen van problemen en voor de configuratie



Voor het oplossen van problemen met de printer en voor de configuratie van de printer zijn de volgende hulpmiddelen beschikbaar. Zie de gebruikershandleiding op de Starter-cd voor meer informatie over deze hulpmiddelen.

Configuratiepagina

Gebruik de configuratiepagina om de huidige printerinstellingen te bekijken, hulp te zoeken bij het oplossen van problemen met de printer en om de plaatsing van optionele accessoires zoals een duplexeenheid te controleren. De configuratiepagina bevat ook een log met recente gebeurtenissen. Als de printer op een netwerk is aangesloten, wordt een extra configuratiepagina voor het netwerk afgedrukt. Hierop staan de netwerkinstellingen voor de printer.

Als u HP wilt bellen, drukt u eerst de configuratiepagina af.

Een configuratiepagina afdrukken

Houd  (Aan/Uit-knop) ingedrukt, druk eenmaal op  (Annuleren) en laat  (Aan/Uit-knop) dan los.

Ingebouwde webserver (EWS)

Als de printer op een netwerk is aangesloten, kunt u de ingebouwde webserver van de printer gebruiken om informatie over de status te bekijken, instellingen te wijzigen en de printer vanaf de computer te beheren.

De ingesloten webserver openen

Typ in een ondersteunde webbrowser op uw computer het IP-adres dat aan de printer is toegewezen. Als het IP-adres bijvoorbeeld 123.123.123.123 is, typt u het volgende adres in de webbrowser: `http://123.123.123.123`.

Het IP-adres voor de printer wordt vermeld op de configuratiepagina.

Product van HP

Software
Accessoires
Inktpatronen
Printkoppen
Printerrandapparatuur (zie de volgende gegevens)

Duur van beperkte garantie

1 jaar
1 jaar
6 maanden*
1 jaar*
1 jaar

*Raadpleeg voor meer gedetailleerde informatie over garantie www.hp.com/support/inkjet_warranty.

Geldigheid van beperkte garantie

- 1 Hewlett-Packard verstrekt aan de eindgebruiker de garantie dat de bovenvermelde producten van HP vrij zijn van materiaal- en fabricagefouten gedurende de bovenvermelde tijdsduur die begint op de dag van aankoop door de klant.
- 2 Voor softwareproducten is de beperkte garantie van HP alleen van toepassing op programmeringsinstructies die niet kunnen worden uitgevoerd. HP garandeert niet dat de werking van een product ononderbroken of vrij van fouten is.
- 3 De beperkte garantie van HP geldt alleen voor defecten die zich voordoen als resultaat van normaal gebruik van het product en is niet van toepassing bij andere problemen, met inbegrip van defecten die het resultaat zijn van:
 - a Verkeerd of ondeskundig onderhoud of aanpassing
 - b Software, informatiedragers, onderdelen of benodigdheden die niet door HP worden geleverd of ondersteund
 - c Gebruik dat niet in overeenstemming is met de specificaties van het product
 - d Niet-geautoriseerde aanpassing of misbruik
- 4 Voor HP-printerproducten is het gebruik van een niet door HP vervaardigde of nagevulde inktpatroon niet van invloed op de garantie aan de klant of op een contract voor ondersteuning dat tussen de klant en HP is gesloten. Als defecten of beschadigingen aan de printer echter kunnen worden toegeschreven aan het gebruik van een niet door HP vervaardigde of nagevulde inktpatroon, zal HP de gebruikelijke kosten voor arbeidsuren en materiaal voor het repareren van de printer voor het betreffende defect of de betreffende beschadiging in rekening brengen.
- 5 Als HP tijdens de garantieperiode op de hoogte wordt gebracht van een defect van een product dat onder de garantie van HP valt, wordt het defecte product door HP gerepareerd of vervangen.
- 6 Als een defect product dat onder de garantie van HP valt, niet door HP gerepareerd of vervangen kan worden, zal HP de aankoopprijs voor het defecte product terugbetalen binnen een redelijke termijn nadat HP op de hoogte is gebracht van het defect.
- 7 HP is niet verplicht het defecte product te repareren, vervangen of vergoeden totdat het is geretourneerd aan HP.
- 8 Een vervangingsproduct mag nieuw of bijna nieuw zijn op voorwaarde dat het ten minste dezelfde functionaliteit bezit als het product dat vervangen wordt.
- 9 Producten van HP kunnen gereviseerde onderdelen, componenten of materialen bevatten, waarvan de prestaties gelijkwaardig zijn aan die van nieuwe producten.
- 10 De beperkte garantie van HP is geldig in elk land/elke regio waar het gegarandeerde product van HP door HP wordt gedistribueerd. Contracten voor extra garantieservice, zoals service op de locatie van de klant, zijn verkrijgbaar bij ieder erkend HP servicekantoor in landen/regio's waar het product door HP of een erkende importeur wordt gedistribueerd.

Beperking van garantie

IN ZOVERRE DOOR DE PLAATSELIJKE WET IS TOEGESTAAN, VERSTREKKEN NOCH HP, NOCH DERDE LEVERANCIERS ENIGE ANDERE GARANTIE OF VOORWAARDE, HETZIJ UITDRUKKELIJKE OF STILZWIJGENDE GARANTIES OF VOORWAARDEN VAN VERKOOPBAARHEID, BEVREDIGENDE KWALITEIT EN GESCHIKTHEID VOOR EEN BEPAALD DOEL.

Beperking van aansprakelijkheid

- 1 In zoverre dit is toegestaan onder de lokale wetgeving zijn de rechtsmiddelen die in deze garantieverklaring worden verstrekt, de enige en exclusieve rechtsmiddelen van de klant.
- 2 IN ZOVERRE DIT IS TOEGESTAAN ONDER DE LOKALE WETGEVING, MET UITZONDERING VAN DE SPECIFIEKE BEPALINGEN IN DEZE GARANTIEVERKLARING, ZIJN HP EN HAAR LEVERANCIERS IN GEEN GEVAL AANSPRAKELIJK VOOR DIRECTE, INDIRECTE, SPECIALE OF INCIDENTELE SCHADE OF GEVOLGSCHADE, ZIJ HET OP BASIS VAN CONTRACT, DWANG OF ENIG ANDERE JURIDISCHE THEORIE, OOK NIET ALS HP EN HAAR LEVERANCIERS OP DE HOOGTE ZIJN GEBRACHT VAN DE MOGELIJKHEID VAN DERGELIJKE SCHADE.

Plaatselijke wet

- 1 Deze garantieverklaring verleent de klant bepaalde juridische rechten. De klant kan over andere rechten beschikken die in de VS van staat tot staat, in Canada van provincie tot provincie en elders van land/regio tot land/regio kunnen verschillen.
- 2 In zoverre deze garantieverklaring niet overeenstemt met de lokale wetgeving, zal deze garantieverklaring als aangepast en in overeenstemming met dergelijke lokale wetgeving worden beschouwd. Onder deze lokale wetgeving is het mogelijk dat bepaalde afwijzingen en beperkingen in deze garantieverklaring niet op de klant van toepassing zijn. Sommige staten in de Verenigde Staten en bepaalde overheden buiten de Verenigde Staten (inclusief provincies in Canada) kunnen bijvoorbeeld:
 - a De afwijzingen en beperkingen in deze garantieverklaring als tenietgedaan beschouwen ter bescherming van de wettelijk voorgeschreven rechten van de klant (bijvoorbeeld in het Verenigd Koninkrijk);
 - b De mogelijkheid van een fabrikant voor het doen gelden van dergelijke afwijzingen of voorwaarden anderzijds beperken; of
 - c De klant aanvullende rechten onder de garantie bieden, de tijdsduur van stilzwijgende garanties bepalen die niet door de fabrikant afgewezen kan worden, en beperkingen op de tijdsduur van stilzwijgende garanties niet toestaan.
- 3 MET BETREKKING TOT CONSUMENTENTRANSACTIES IN AUSTRALIË EN NIEUW-ZEELAND WORDEN DE WETTELIJK VOORGESCHREVEN RECHTEN DIE VAN TOEPASSING ZIJN OP DE AANKOOP VAN PRODUCTEN VAN HP AAN DERGELIJKE KLANTEN, DOOR DE VOORWAARDEN IN DEZE GARANTIEVERKLARING NIET TENIETGEDAAN, BEPERKT OF VERANDERD, BEHALVE IN ZOVERRE DOOR DE WET IS TOEGESTAAN, EN VORMEN DE VOORWAARDEN VAN DEZE GARANTIEVERKLARING EEN AANVULLING OP DEZE RECHTEN.

Pannello di controllo

Identificazione delle parti del pannello di controllo

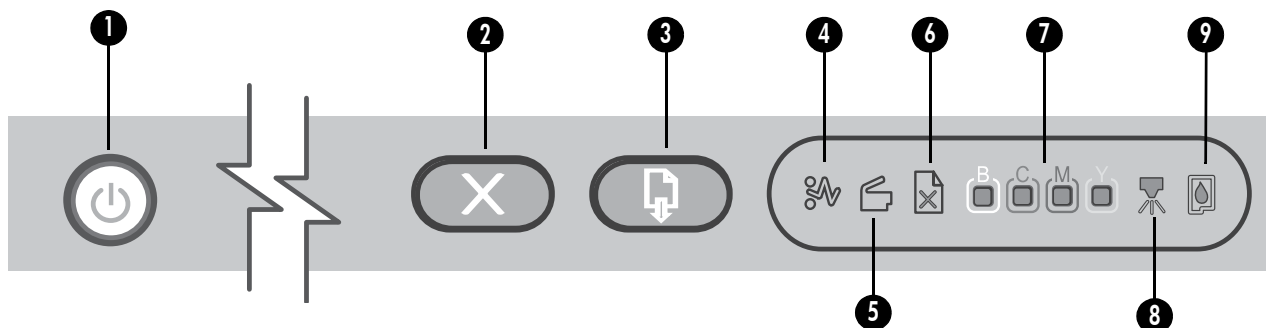

- 1 Pulsante e spia Accensione
- 2 Pulsante Annulla
- 3 Pulsante e spia Riavvia
- 4 Spia Carta inceppata
- 5 Spia Sportello aperto



- 6 Spia Carta esaurita
- 7 Spie del colore
- 8 Spia Testine di stampa
- 9 Spia Cartucce di stampa







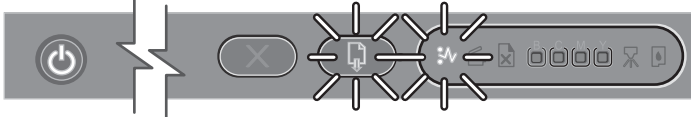

Significato delle spie del pannello di controllo



Le spie della stampante indicano lo stato della stampante e sono quindi utili per diagnosticare i problemi di stampa. In questa sezione vengono fornite informazioni relative alle spie della stampante, il loro significato e le eventuali azioni da intraprendere.

Un elenco completo delle descrizioni delle spie del pannello di controllo è disponibile dalle seguenti fonti:

- Guida per l'utente visualizzata dal CD di avviamento: Vedere il capitolo "Spie della stampante".
- Driver di stampa: Fare clic con il pulsante destro del mouse sull'icona della stampante. Selezionare **Preferenze stampa**. Fare clic sulla scheda **Servizi** e selezionare la **guida per le spie della stampante**.

Indicazione delle spie della stampante	Spiegazione e azione consigliata
<p>La spia Accensione è accesa.</p> 	<p>La stampante è accesa e inattiva. Il collegamento è stato effettuato con un cavo USB o parallelo.</p> <ul style="list-style-type: none"> ● Nessuna azione da eseguire. <p>La stampante è accesa e inattiva. È collegata a una rete con un cavo di rete.</p> <ul style="list-style-type: none"> ● Se la stampante è stata collegata con un cavo di rete, controllare le spie del connettore di rete per verificare l'avvenuto collegamento. Vedere "Significato delle spie del connettore di rete" a pagina 40. ● Verificare che la stampante sia stata impostata correttamente nella rete. Vedere "Problemi di collegamento alla rete" a pagina 41.
<p>La spia Accensione è accesa e le spie Riavvia e Inceppamento carta lampeggiano.</p> 	<p>Il supporto di stampa è inceppato nella stampante.</p> <ul style="list-style-type: none"> ● Premere  (pulsante Riavvia) per espellere il supporto inceppato. ● Rimuovere tutti i supporti dal vassoio di raccolta e individuare e risolvere l'inceppamento della carta. ● Per continuare la stampa, premere  (pulsante Riavvia). <p>Per ulteriori informazioni, vedere il capitolo "Manutenzione e risoluzione dei problemi" della Guida in linea.</p>

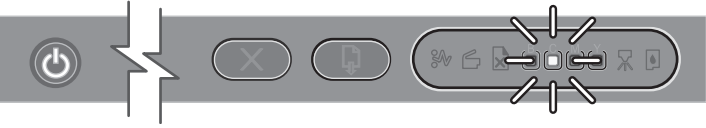
Indicazione delle spie della stampante	Spiegazione e azione consigliata
<p>La spia Accensione è accesa e le spie Riavvia e Carta esaurita lampeggiano.</p> 	<p>La carta nella stampante è esaurita.</p> <ul style="list-style-type: none"> Caricare la carta, quindi premere  (pulsante Riavvia).
<p>Le spie Accensione e Sportello aperto sono accese.</p> 	<p>Un coperchio non è stato chiuso completamente.</p> <ul style="list-style-type: none"> Accertarsi che tutti i coperchi siano completamente chiusi.
<p>La spia Accensione è accesa e la spia Sportello aperto lampeggia.</p> 	<p>Il pannello di accesso posteriore o l'unità duplex non sono stati inseriti completamente.</p> <ul style="list-style-type: none"> Accertarsi che il pannello di accesso posteriore o l'unità duplex (HP Officejet Pro K850dn Color Printer) sia completamente inserita nella parte posteriore della stampante.
<p>Le spie Accensione, Sportello aperto e Testine di stampa sono accese.</p> 	<p>Il fermo delle testine di stampa non è assicurato.</p> <ul style="list-style-type: none"> Aprire il coperchio superiore e premere con decisione il fermo delle testine di stampa verso il basso per assicurarsi che sia correttamente fissato.
<p>La spia Accensione è accesa e la spia Testine di stampa e una o più spie del colore lampeggiano.</p> 	<p>Una o più testine di stampa richiedono un intervento.</p> <ul style="list-style-type: none"> Installare nuovamente le testine di stampa appropriate, chiudere tutti i coperchi e riprovare a stampare. Se l'errore persiste, spegnere e riaccendere la stampante. Se l'errore persiste, pulire i contatti delle testine di stampa. Per ulteriori informazioni, vedere il capitolo "Manutenzione e risoluzione dei problemi" della Guida in linea. Se l'errore persiste, sostituire la testina o le testine di stampa come indicato. Per informazioni sull'ordine dei materiali di consumo, vedere il capitolo "Materiali di consumo e accessori HP" nella Guida in linea dell'utente.
<p>La spia Accensione, la spia Testine di stampa e una o più spie del colore sono accese.</p> 	<p>Una o più testine di stampa risultano mancanti.</p> <ul style="list-style-type: none"> Assicurarsi di avere rimosso il nastro protettivo della testina di stampa. Installare nuovamente le testine di stampa, chiudere tutti i coperchi e riprovare a stampare.
<p>La spia Accensione è accesa e una o più spie del colore sono accese.</p> 	<p>Una cartuccia di stampa si sta esaurendo e dovrà essere sostituita al più presto.</p> <ul style="list-style-type: none"> Nessuna azione da eseguire.

Indicazione delle spie della stampante	Spiegazione e azione consigliata
<p>La spia Accensione è accesa e una o più spie del colore lampeggiano.</p> 	<p>Una cartuccia di stampa è esaurita e deve essere sostituita per poter continuare la stampa.</p> <ul style="list-style-type: none"> Sostituire la cartuccia di stampa indicata. Per informazioni sull'ordine dei materiali di consumo, vedere il capitolo "Materiali di consumo e accessori HP" nella Guida in linea dell'utente.
<p>La spia Accensione, la spia Cartucce di stampa e una o più spie del colore sono accese.</p> 	<p>Una o più cartucce di stampa risultano mancanti.</p> <ul style="list-style-type: none"> Installare le cartucce di stampa e riprovare a stampare. Se l'errore persiste, sostituire la cartuccia o le cartucce di stampa come indicato. Per informazioni sull'ordine dei materiali di consumo, vedere il capitolo "Materiali di consumo e accessori HP" nella Guida in linea dell'utente.

Spie del connettore di rete (HP Officejet Pro K850dn)

Significato delle spie del connettore di rete

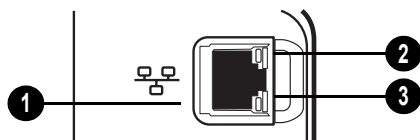

- 1 Connettore di rete
- 2 Spia Collegamento
- 3 Spia Attività

Significato delle spie del connettore di rete

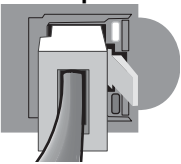
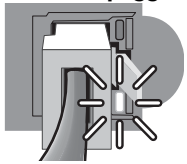
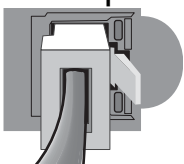
Indicazione delle spie del connettore di rete	Spiegazione e azione consigliata
<p>La spia Collegamento è accesa. La spia Attività è spenta.</p> 	<p>La stampante è collegata alla rete ma non riceve né trasmette dati. La stampante è accesa e inattiva.</p> <ul style="list-style-type: none"> Nessuna azione da eseguire.
<p>La spia Collegamento è accesa. La spia Attività lampeggia.</p> 	<p>La stampante sta ricevendo o trasmettendo dati in rete.</p> <ul style="list-style-type: none"> Nessuna azione da eseguire.
<p>La spia Collegamento è spenta. La spia Attività è spenta.</p> 	<p>La stampante è spenta o non è collegata alla rete.</p> <ul style="list-style-type: none"> Accendere la stampante. Se la stampante è accesa ed è stato collegato un cavo di rete, vedere la sezione "Problemi di collegamento alla rete" a pagina 41.

Problemi durante la stampa di una pagina di allineamento

Nota: L'allineamento delle testine di stampa richiede circa 8 minuti. Alla fine del processo, vengono stampate due pagine di allineamento. Non aprire i coperchi o premere nessun pulsante fino a quando la stampa delle pagine di allineamento non è stata completata.

Controllare la stampante e verificare quanto segue:

- Assicurarsi che la spia Accensione sia accesa e non lampeggi. Quando la stampante viene accesa per la prima volta, impiega circa 45 secondi per riscaldarsi.
- Assicurarsi che le spie del pannello di controllo siano spente e che lo stato della stampante sia Pronto. Se delle spie sono accese o lampeggianti, vedere "Pannello di controllo" a pagina 38.
- Il cavo di alimentazione e gli altri cavi funzionino e sono collegati correttamente alla stampante.
- Assicurarsi di avere rimosso tutti i nastri e i materiali di imballo dalla stampante.
- Assicurarsi di avere installato correttamente le testine e le cartucce di stampa nei relativi alloggiamenti codificati in colore. Premere con decisione su ciascuna di esse per assicurare un buon contatto. Assicurarsi di avere rimosso il nastro da ciascuna testina di stampa.
- Assicurarsi di avere chiuso il fermo delle testine di stampa e tutti i coperchi.
- Assicurarsi che il pannello di accesso posteriore o l'unità duplex sia bloccata in posizione.
- Assicurarsi di avere caricato correttamente i supporti nel vassoio e che non vi siano inceppamenti nella stampante.

Problemi durante l'installazione del software

Verificare le operazioni preliminari dell'installazione

- Assicurarsi che il computer soddisfi i requisiti di sistema. Consultare la Guida in linea sul CD di avviamento.
- Prima di installare il software su un computer Windows, verificare che tutti gli altri programmi siano chiusi.
- Se il computer non riconosce il percorso dell'unità del CD, verificare di avere specificato la lettera giusta relativa a tale unità.
- Se il computer non riconosce il CD di avviamento nella relativa unità, controllare che il CD non sia danneggiato. Il driver di stampa può essere scaricato da www.hp.com/support/officejetprok850.

Reinstallare il software della stampante

- Se si utilizza Windows e il computer non rileva la stampante, eseguire la utility di disinstallazione per disinstallare completamente il driver della stampante. Dal CD di avviamento, fare clic su **Utilità** quindi fare clic su **Programma di disinstallazione**. Riavviare il computer e reinstallare il driver della stampante.

Problemi di collegamento alla rete

Nota: Dopo avere corretto il problema, eseguire nuovamente il programma di installazione.



Risoluzione dei problemi generali di rete

Se non è possibile installare il software della stampante, verificare quanto indicato di seguito:

- Assicurarsi che il collegamento del cavo al computer e alla stampante sia saldo.
- Assicurarsi che la rete sia operativa e che l'hub di rete sia acceso.
- Assicurarsi di avere chiuso o disabilitato temporaneamente tutte le applicazioni, inclusi i programmi antivirus e i firewall.
- Assicurarsi di avere installato la stampante nella stessa sottorete dei computer che la utilizzeranno.
- Se la stampante non viene rilevata dal programma di installazione, stampare la pagina di configurazione, individuare l'indirizzo IP e immetterlo manualmente nel programma.
- Se si utilizza un computer Windows, assicurarsi che le porte di rete create nel driver della stampante corrispondano all'indirizzo IP della stampante:
 - 1 Stampare una pagina di configurazione. Per istruzioni, vedere "Pagina di configurazione" a pagina 42.
 - 2 Dal desktop di Windows, fare clic su **Start**, quindi su **Impostazioni, Stampanti**; oppure fare clic su **Start**, quindi su **Stampanti e fax** (dipende dal sistema operativo).
 - 3 Fare clic con il pulsante destro del mouse sull'icona della stampante, quindi selezionare **Proprietà** e fare clic sulla scheda **Porte**.
 - 4 Selezionare la porta TCP/IP della stampante e fare clic su **Configura porta**.
 - 5 Controllare l'indirizzo IP della finestra di dialogo e verificare che corrisponda a quello indicato nella pagina di configurazione. Se gli indirizzi IP sono diversi, modificare quello della finestra di dialogo in modo che corrisponda a quello della pagina di configurazione.
 - 6 Fare clic su **OK** due volte per salvare le impostazioni e chiudere le finestre di dialogo.
- Se la spia Collegamento del connettore di rete non si accende, assicurarsi che le condizioni riportate nella sezione "Risoluzione dei problemi generali di rete" siano state soddisfatte.
- Benché non sia consigliabile assegnare alla stampante un indirizzo IP statico, con tale procedura si potrebbero risolvere alcuni problemi di installazione, come ad esempio un conflitto con un firewall personalizzato. Per ulteriori informazioni, consultare la Guida in linea sul CD di avviamento.

Modifica delle impostazioni di rete della stampante

Se non è possibile stabilire una comunicazione fra la rete e la stampante, modificare le impostazioni di rete della stampante:

- Tenendo premuto il  (pulsante Accensione), premere il  (pulsante Riavvia) tre volte, quindi rilasciare il  (pulsante Accensione).

- Se è stato installato il driver della stampante, disinstallarlo e quindi reinstallarlo.

Nota: Per informazioni aggiornate, leggere il file Readme e le note di rilascio oppure visitare il sito Web dell'assistenza all'indirizzo www.hp.com/support/officejetprok850.

Risoluzione dei problemi e strumenti di configurazione



Per la risoluzione dei problemi o la configurazione della stampante, sono a disposizione i seguenti strumenti. Per ulteriori informazioni su tali strumenti, consultare la Guida in linea sul CD di avviamento.

Pagina di configurazione

Utilizzare la pagina di configurazione per la visualizzazione delle impostazioni correnti della stampante, la risoluzione dei problemi di stampa e la verifica dell'installazione degli accessori opzionali, come ad esempio l'unità duplex. La pagina di configurazione include inoltre un registro degli eventi recenti. Se la stampante è collegata a una rete, viene stampata un'ulteriore pagina di configurazione di rete in cui sono indicate le impostazioni di rete della stampante.

In caso di necessità, prima di contattare HP, stampare la pagina di configurazione.

Per stampare una pagina di configurazione

Tenendo premuto il tasto  (pulsante di accensione), premere  (pulsante Annulla) una volta, quindi rilasciare  (pulsante di accensione).

Server Web incorporato (EWS)

Se la stampante è collegata a una rete, è possibile utilizzare il server Web incorporato per visualizzare le informazioni di stato, modificare le impostazioni e gestire la stampante tramite il computer.

Per aprire il server Web incorporato

In un browser Web supportato, digitare l'indirizzo IP assegnato alla stampante. Ad esempio, se l'indirizzo IP è 123.123.123.123, digitare il seguente indirizzo nel browser Web:
`http://123.123.123.123`.

L'indirizzo IP della stampante è visualizzato nella pagina di configurazione.

Dichiarazione di garanzia limitata Hewlett-Packard

Prodotto HP	Durata della garanzia
Software	1 anno
Accessori	1 anno
Cartucce di inchiostro	6 mesi*
Testine di stampa	1 anno*
Hardware della stampante (vedere i dettagli di seguito)	1 anno

*Per informazioni più dettagliate sulla garanzia, visitare il sito Web all'indirizzo www.hp.com/support/inkjet_warranty.

Misura della garanzia limitata

- 1 La Hewlett-Packard garantisce all'utente finale che i prodotti HP specificati in questa sede sono esenti da difetti di materiale e di manodopera per il periodo indicato in precedenza, a partire dalla data di acquisto del prodotto da parte del cliente.
- 2 Per i prodotti software, la garanzia limitata di HP viene applicata solo nel caso in cui non sia possibile eseguire le istruzioni di programmazione. HP non garantisce tuttavia che il funzionamento dei propri prodotti sarà ininterrotto e privo di errori.
- 3 La garanzia limitata di HP copre solo i difetti derivanti dall'utilizzo regolare del prodotto e non prevede altri problemi, inclusi quelli risultanti da:
 - a Manutenzione o modifiche improprie.
 - b Software, supporti, parti o materiali di consumo non provenienti o non supportati dalla HP.
 - c Funzionamento non previsto dalle specifiche del prodotto.
 - d Modifica o abuso non autorizzati.
- 4 Per le stampanti HP, l'uso di una cartuccia di inchiostro non HP o di una cartuccia ricaricata non compromette la garanzia per il cliente o qualsiasi altro contratto di assistenza HP con il cliente stesso. Tuttavia, qualora guasti o difetti alla stampante venissero attribuiti all'uso di una cartuccia non HP o ricaricata, la HP addebiterà i costi standard di tempo di manutenzione e materiale per eliminare il suddetto guasto o difetto.
- 5 Se, durante il periodo di garanzia, HP riceve avviso di un difetto di uno dei prodotti coperto dalla garanzia, HP riparerà o sostituirà il prodotto a sua discrezione.
- 6 Se HP non è in grado di riparare o sostituire, come di pertinenza, un prodotto difettoso in garanzia, HP provvederà entro un periodo di tempo ragionevole dal ricevimento dell'avviso del difetto a rimborsare il prezzo di acquisto del prodotto.
- 7 HP non è tenuta in alcun modo a riparare il prodotto, a sostituirlo o a fornire un rimborso finché il cliente non restituisce il prodotto difettoso.
- 8 Qualsiasi prodotto sostitutivo potrà essere nuovo o come nuovo, fermo restando che le funzionalità saranno almeno equivalenti a quelle del prodotto sostituito.
- 9 I prodotti HP possono contenere parti, componenti o materiali rigenerati equivalenti per prestazioni a parti nuove.
- 10 La Dichiarazione della garanzia limitata di HP è valida in qualsiasi Paese/regione in cui il prodotto HP specifico viene distribuito da HP. I contratti per servizi di garanzia addizionali, quali l'assistenza in loco, sono disponibili presso qualsiasi centro di assistenza HP autorizzato nei Paesi/regioni in cui il prodotto viene distribuito dalla HP o da un rivenditore autorizzato.

Limitazioni di garanzia

NELLA MISURA PREVISTA DALLE LEGGI LOCALI, NÉ LA HP E NÉ I FORNITORI DI TERZE PARTI OFFRONO GARANZIA ALCUNA O CONDIZIONI DI ALCUN TIPO, SIANO ESSE ESPRESSE O IMPLICITE O CONDIZIONI DI COMMERCIALIZZABILITÀ, LIVELLO DI QUALITÀ SODDISFACENTE ED IDONEITÀ AD UNO SCOPO PARTICOLARE.

Limitazioni di responsabilità

- 1 Nella misura prevista dalle leggi locali, i rimedi previsti da questa Dichiarazione di garanzia costituiscono gli unici a disposizione del cliente.
- 2 NELLA MISURA PREVISTA DALLE LEGGI LOCALI, FATTA ECCEZIONE PER LE OBBLIGAZIONI DEFINITE IN MODO SPECIFICO IN QUESTA DICHIARAZIONE DI GARANZIA, IN NESSUN CASO LA HP O I SUOI RIVENDITORI DI TERZE PARTI SARANNO RITENUTI RESPONSABILI PER DANNI DIRETTI, INDIRETTI, SPECIALI, FORTUITI O DERIVATI, SIA IN BASE A CONTRATTO, ILLECITO O ALTRA TEORIA LEGALE CHE SU AVVISO DELL'EVENTUALITÀ DI TALI DANNI.

Leggi locali

- 1 Questa Dichiarazione di garanzia offre al cliente diritti legali specifici. Il cliente potrebbe godere di altri diritti che variano da stato a stato negli Stati Uniti, da provincia a provincia in Canada e da Paese/regione a Paese/regione nel resto del mondo.
- 2 Nella misura in cui questa Dichiarazione di garanzia risultasse in contrasto con le leggi locali, verrà considerata modificata in modo da renderla conforme a tali leggi. In base alle suddette leggi vigenti, alcune dichiarazioni e limitazioni di questa Dichiarazione di garanzia potrebbero non valere per il cliente. Ad esempio, alcuni stati negli Stati Uniti, così come alcuni governi fuori dagli Stati Uniti (includere le province del Canada) potrebbero:
 - a Impedire che le esclusioni e le limitazioni di questa Dichiarazione di garanzia limitino i diritti dei consumatori previsti dalla legge (ad esempio, nel Regno Unito);
 - b Limitare altrimenti il diritto del produttore di applicare tali esclusioni e limitazioni; oppure
 - c Riconoscere al cliente ulteriori diritti derivanti dalla garanzia, specificare la durata delle garanzie implicite che il produttore dovrà accettare o consentire limitazioni sulla durata delle garanzie implicite.
- 3 PER LE TRANSAZIONI CON I CLIENTI EFFETTUATE IN AUSTRALIA E IN NUOVA ZELANDA, I TERMINI DELLA PRESENTE DICHIARAZIONE DI GARANZIA, FATTA ECCEZIONE PER QUANTO LEGALMENTE CONSENTITO, NON ESCLUDONO, LIMITANO O MODIFICANO MA INTEGRANO I DIRITTI STATUTARI OBBLIGATORI APPLICABILI ALLA VENDITA DEI PRODOTTI HP A TALI CLIENTI.

منتج HP	مدة الضمان المحدود
البرامج	عام واحد
الملحقات	عام واحد
خرائط الحبر	٦ شهور *
رؤوس الطباعة	عام واحد *
أجهزة الطباعة الملحقة (انظر أدناه لمزيد من التفاصيل)	عام واحد

* للحصول على مزيد من المعلومات المفصلة عن الضمان، انظر www.hp.com/support/inkjet_warranty

مدى الضمان المحدود	حدود الضمانة
١	تضمن شركة Hewlett-Packard لعملائها من المستخدمين خلو منتجات HP المذكورة أعلاه من أية عيوب في التصنيع أو المواد المستخدمة للفترة المبينة أعلاه والتي تبدأ من تاريخ شراء العميل للمنتج.
٢	بالنسبة للبرامج، ينطبق ضمان HP المحدود فقط على الفشل في تنفيذ تعليمات البرمجة. ولا تتضمن شركة HP خلو عملية تشغيل أي منتج من الأخطاء أو عدم تعرضه لانقطاع.
٣	يغطي ضمان شركة HP فقط العيوب الناجمة عن الاستخدام العادي للمنتج، ولا يغطي أية مشكلات أخرى بما في ذلك تلك الناجمة عن:
أ	عمليات الصيانة أو التعديل غير السليمة؛
ب	البرامج أو وسائط الطباعة أو قطع الغيار أو الموارد التي لا يتم توفيرها أو دعمها من قبل شركة HP؛
ج	التشغيل خارج نطاق مواصفات المنتج؛ أو
د	أجراء تعديل غير معتمد أو سوء الاستخدام.
٤	بالنسبة لمنتجات طباعة HP، لا يؤثر استخدام خراطيش الحبر التي لا توفرها شركة HP أو خراطيش الحبر المعاد تعبئتها سواء على ضمان العميل أو على أي عقد دعم تبرمه شركة HP مع العميل. ومع ذلك، إذا لحق بالطابعة أي ضرر أو تلف نتيجة لاستخدام خراطيش الحبر التي لا توفرها شركة HP أو خراطيش الحبر المعاد تعبئتها، ستقاضي شركة HP رسوماً مقابل وقتها وموادها المستهلكة في خدمة الطباعة نتيجة لإصلاح هذا التلف أو الإخفاق على وجه التحديد.
٥	إذا تلقت شركة HP، خلال فترة الضمان، إخطاراً بوجود عيب في أي من المنتجات التي يغطيها ضمان HP، فستقوم الشركة إما بإصلاح المنتج أو استبداله حسب اختيارها.
٦	إذا لم تتمكن شركة HP من إصلاح أو استبدال منتج معيب، كما هو منصوص عليه، يغطيه ضمان HP، فستقوم الشركة، خلال فترة معقولة بعد إخطارها بوجود العيب، بإعادة ثمن شراء المنتج للعميل.
٧	لن تلزم شركة HP بإصلاح أو استبدال أو إعادة ثمن المنتج إلا بعد أن يقوم العميل بإعادة المنتج المعيب إلى الشركة.
٨	قد يكون المنتج البديل إما جديد أو شبه جديد شريطة، أن تكون مواصفاته التشغيلية معادلة على الأقل للمواصفات التشغيلية للمنتج قيد الاستبدال.
٩	قد تحتوي منتجات HP على قطع أو أجهزة أو مواد معادة التصنيع معادلة لمواصفات القطع والأجهزة والمواد الجديدة من حيث الأداء.
١٠	يعد بيان الضمان المحدود لشركة HP ساري المفعول في أية دولة/منطقة يتم فيها توزيع منتجات HP التي يغطيها هذا الضمان. هذا، وتتوافر عقود الضمانات التي يتم إبرامها للحصول على خدمات إضافية، مثل الخدمة بالموقع حيث تتواجد المنتجات، في أي مركز خدمة HP معتمد في الدول التي يتم فيها توزيع منتجات HP من قبل مستورد معتمد.

حدود الضمانة

وفقاً للحد الذي يسمح به القانون المحلي، لا تلتزم شركة HP أو أي طرف ثالث من مورديها بأي ضمان أو شروط من أي نوع، سواء أكانت ضمانات أو شروط ضمنية أو ضمانات صريحة فيما يتعلق بالرواج التجاري أو الجودة المرضية أو ملائمة المنتج لغرض معين.

حدود المسؤولية

١ وفقاً للحد الذي يسمح به القانون المحلي، تعتبر أوجه التعويض التي يتم توفيرها في بيان الضمان هذا تعويضات خاصة بالعميل وقاصرة عليه وحده.

٢ وفقاً للحد الذي يسمح به القانون المحلي، باستثناء الالتزامات المحددة في بيان الضمان هذا، لن تتحمل شركة HP أو أي من موزعيها ووكلائها، الطرف الثالث، أية مسؤولية فيما يتعلق بأية أضرار مباشرة أو غير مباشرة أو خاصة أو عرضية أو ناجمة سواء كانت مستندة على عقد أو ضرر مقصود أو غير مقصود أو أي نظرية قانونية أخرى حتى وإن تم إبلاغ الشركة باحتمالية وجود هذه الأضرار.

القوانين المحلية

١ يمنح بيان الضمان للعميل حقوقاً قانونية محددة. إنما قد يكون للزبون حقوق أخرى تختلف من ولاية لولاية في الولايات المتحدة، ومن مقاطعة إلى منطقة أخرى في كندا، ومن دولة/منطقة في دولة/منطقة في أي دولة أخرى في العالم.

٢ في حالة عدم اتساق بيان الضمان مع ما يرد بالقانون المحلي، يتم تعديل هذا الضمان كي تتوافق مع ما يرد في القانون المحلي هذا، وبموجب هذا القانون المحلي، قد لا تنطبق على العميل، بعض الحدود والتنازلات فيما يتعلق ببيان الضمان. فعلى سبيل المثال، هناك بعض الولايات في الولايات المتحدة الأمريكية، بالإضافة إلى بعض الحكومات الأجنبية (بما في ذلك بعض مقاطعات كندا)، قد:

- أ تحول دون أن تحد الاستثناءات والحدود الواردة في بيان الضمان من الحقوق القانونية للعميل (على سبيل المثال، المملكة المتحدة)؛
- ب والا، تحد من قدرة جهة التصنيع على فرض مثل هذه الاستثناءات والتحديدات؛ أو
- ج تمنح العميل حقوق ضمانية إضافية، أو تحدد مدة الضمانات الضمنية التي لا تستطع جهة التصنيع استثناءها، أو تفرض قيوداً على مدة الضمانات الضمنية.
- ٣ فيما يتعلق بمعاملات العملاء في أستراليا ونيوزيلندا، لا تستثنى شروط بيان الضمان هذا، باستثناء الحد الذي يسمح به القانون، أو تحد من أو تعدل الحقوق القانونية الإجبارية المطبقة على بيع منتجات HP لمثل هؤلاء العملاء.

الأدوات التالية متوفرة لاكتشاف أخطاء الطابعة وإصلاحها أو لتهيئتها. للمزيد من المعلومات حول هذه الأدوات، انظر دليل المستخدم الإلكتروني على أسطوانة التشغيل.

صفحة المواصفات

استخدم صفحة التهيئة لعرض إعدادات الطابعة الحالية، للمساعدة في معرفة مشاكل الطابعة ومحاولة إصلاحها، ولتأكيد تثبيت الملحقات الاختيارية، مثل الوحدة المزدوجة. تحتوي صفحة التهيئة كذلك على سجل بالأحداث الأخيرة. في حالة توصيل الطابعة بشبكة، تتم طباعة صفحة أخرى خاصة بتهيئة الشبكة؛ توضح هذه الصفحة إعدادات الشبكة الخاصة بالطابعة. في حالة الحاجة إلى الاتصال بشركة HP، قم بطباعة صفحة التهيئة قبل الاتصال.

لطباعة صفحة المواصفات

أثناء الضغط على (زر الطاقة) لأسفل، أضغط ✕ (زر إلغاء) مرة واحدة، ثم قم بتحرير (زر الطاقة).

خادم الويب المضمن (EWS)

عند اتصال الطابعة بشبكة، يمكن استخدام خادم الويب المضمن الخاص بالطابعة لاستعراض معلومات الحالة، وتغيير الإعدادات والتحكم في الطابعة في جهاز الكمبيوتر.

لفتح الخادم (EWS)

في متصفح إنترنت معتمد على جهازك، اكتب عنوان الـ IP المخصص للطابعة. على سبيل المثال، إذا كان عنوان الـ IP هو 123.123.123.123، اكتب العنوان التالي في متصفح الإنترنت: <http://123.123.123.123>
عنوان الـ IP الخاص بالطابعة وارد في صفحة المواصفات.

مشاكل الطباعة وصفحة المحاذاة

ملاحظة: وظائف محاذاة رؤوس الطباعة تستغرق ٨ دقائق. في نهاية التشغيل، تطبع صفتين للمحاذاة. لا تفتح أية أغشية أو تضغط على أية أزرار حتى تتم طباعة صفحات المحاذاة.

افحص الطباعة للتأكد مما يلي:

- ضوء الطاقة مضيء وليس يومض. عند تشغيل الطباعة لأول مرة، تستغرق ٥ ٤ ثانية للتسخين.
- لم تضيء أو تومض أي أضواء في لوحة التحكم والطابعة في وضع الاستعداد. في حالة إضاءة الأضواء أو ميضها، انظر "لوحة التحكم" في صفحة ٨.
- مصدر التيار، سلك الكهرباء والكابلات الأخرى تعمل ومثبتة بشكل جيد مع الطباعة.
- تأكد من إزالة كافة أشربة ومواد التغليف من الطباعة.
- تركيب رؤوس الطباعة وعبوات الحبر بالشكل الصحيح في الفتحات الملونة الخاصة بها. اضغط بشدة على كل منها للتأكد من التلامس المناسب. تأكد من إزالة الشريط الواقي من على كل رأس من رؤوس الطباعة.
- مزلاج رأس الطباعة وأغشيتها كلها مغلقة.
- لوحة الدخول الخلفي ووحدة الطباعة على الوجهين مؤمنة في مكانها.
- الوسائط موضوعة بالشكل الصحيح في الدرج وليست محشورة في الطباعة.

مشكلات تثبيت برنامج التشغيل

التحقق من إجراء التثبيت المتهدية

- الكمبيوتر يفى بمتطلبات النظام (انظر تعليمات المستخدم التي تظهر على الشاشة على أسطوانة التشغيل).
- قبل تثبيت برنامج التشغيل على جهاز كمبيوتر ويندوز، تأكد من إغلاق كافة البرامج الأخرى.
- إذا لم يتعرف الكمبيوتر على مسار مشغل الأقراص المدمجة الذي تكتبه، تأكد من تحديد حرف محرك الأقراص المناسب.
- إذا لم يتمكن الكمبيوتر من التعرف على اسطوانة التشغيل في محرك الأقراص المدمجة، قم بفحص الأسطوانة. وكذلك، قم بتحميل برنامج تشغيل الطباعة من www.hp.com/support/officejetprok850

إعادة تثبيت برنامج تشغيل الطباعة

- في حالة استخدامك لنظام تشغيل الويندوز ولم يتمكن الكمبيوتر من اكتشاف الطباعة، قم بتشغيل أداة إلغاء التثبيت للقيام بإلغاء تثبيت مشغل الطباعة تماماً. من قائمة اسطوانة بدء التشغيل، انقر فوق (Utilities) أدوات مساعدة، ثم انقر فوق (Uninstaller) برنامج إلغاء التثبيت. أعد تشغيل جهاز الكمبيوتر، وقم بتثبيت مشغل الطباعة مجدداً.

مشاكل الاتصال بالشبكة

ملاحظة: بعد تصحيح أي مما يلي، قم بتشغيل برنامج الإعداد مجدداً.

استكشاف أخطاء الشبكة بصفة عامة وإصلاحها

في حالة عدم القدرة على تثبيت برنامج تشغيل الطباعة، تحقق مما يلي:

- كافة وصلات الكابل لجهاز الكمبيوتر والطابعة مؤمنة.
- الشبكة تعمل ومحور الشبكة مشغل.
- كافة التطبيقات، بما فيها برنامج الحماية من الفيروسات والجدران النارية الشخصية، مغلقة أو غير ممكنة.
- تأكد من أن الطباعة مثبتة على نفس الشبكة الفرعية التي توجد عليها أجهزة الكمبيوتر التي ستستخدم الطباعة.
- إذا لم يستطع برنامج التثبيت اكتشاف الطباعة، قم بطباعة صفة التهيئة وحدد عنوان الـ IP يدوياً في برنامج التثبيت.
- في حالة استخدام جهاز كمبيوتر يستخدم نظام التشغيل Windows، تأكد من مطابقة منافذ الشبكة المتكونة في مشغل الطباعة مع عنوان IP الخاص بالطابعة:
 - ١ اطبع صفحة التهيئة. للحصول على التعليمات بهذا الشأن، انظر "صفحة التهيئة" في صفحة ١٢.
 - ٢ من سطح المكتب على نظام تشغيل الويندوز Windows، اضغط أبدأ (Start)، اضغط إعدادات (Settings)، ثم اضغط طابعات (Printers)؛ أو اضغط أبدأ (Start)، ثم اضغط طابعات وفاكسات (Printers and Faxes) (طبقاً لنظام التشغيل).
 - ٣ انقر بزر الفأرة الأيمن على رمز الطباعة، وانقر على خواص (Properties)، وبعدها انقر على علامة التبويب منافذ (Ports).
 - ٤ اختر منفذ TCP/IP للطابعة، وبعدها انقر فوق تهيئة المنفذ (Configure Port).
 - ٥ قارن عنوان IP المدرج في مربع الحوار وتأكد من مطابقته لعنوان IP المدرج في صفحة التهيئة. إذا كان عنوان الـ IP مختلفين، قم بتغيير عنوان IP في مربع الحوار بحيث يطابق العنوان الموجود في صفحة التهيئة.
 - ٦ انقر على موافق (OK) مرتين لحفظ الإعدادات ثم أغلق مربع الحوار.
- إذا لم يضيء ضوء التوصيل في موصل الشبكة، تأكد من تحقيق جميع "استكشاف أخطاء الشبكة وإصلاحها بصفة عامة" قائمة الشروط أعلاه.
- على الرغم من أنه لا يوصى بتحديد عنوان IP ثابت للطابعة، فربما تحل بعضاً من مشكلات التثبيت (مثل التضارب مع جدار ناري شخصي) بعمل هذا. للحصول على المزيد من المعلومات، انظر دليل المستخدم الإلكتروني على القرص المضغوط الخاص ببدء التشغيل.

إعادة ضبط إعدادات طباعة الشبكة

في حالة عدم قدرة الطباعة على الاتصال بالشبكة، أعد ضبط إعدادات طباعة الخاصة بالشبكة:

- أثناء الضغط على (زر الطاقة) لاسفل، اضغط (زر الاستئناف) ثلاثة مرات، ثم قم بتحرير (زر الطاقة).
 - في حالة تثبيت مشغل الطباعة، قم بإلغاء التثبيت ثم أعد تثبيت مشغل الطباعة.
- ملاحظة:** للحصول على آخر المعلومات، انظر ملف أقراني والملاحظات الخاصة أو قم بزيارة موقع دعم العملاء www.hp.com/support/officejetprok850

إشارة ضوء الطابعة	الشرح والأداء الموصى به
إضاءة ضوء الطاقة ووميض ضوء أو أكثر من أضواء مؤشر الألوان.	نقد الحبر من إحدى خراطيش الحبر ويجب استبدالها قبل متابعة الطباعة. • استبدل خرطوشة الحبر المعنية. لمزيد من المعلومات لطلب الموارد، أنظر فصل "موارد وملحقات HP" في دليل المستخدم الإلكتروني.
إضاءة ضوء الطاقة وضوء خرطوشة الحبر وضوء أو أكثر من مؤشر اللون.	واحدة أو أكثر من خراطيش الحبر غير موجودة. • ركب خرطوشة الحبر، ثم حاول الطباعة. • إذا استمر الخطأ، فاستبدل خراطيش الحبر المعنية. لمزيد من المعلومات لطلب الموارد، أنظر فصل "موارد وملحقات HP" في دليل المستخدم الإلكتروني.

أضواء موصل الشبكة (HP Officejet Pro K850dn)

- ١ موصل الشبكة
٢ ضوء الوصلة
٣ ضوء التنشيط

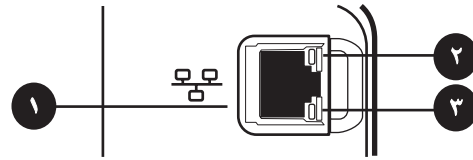

فهم أضواء موصل الشبكة

شرح معاني أضواء موصل الشبكة

إشارة ضوء موصل الشبكة	الشرح والأداء الموصى به
ضوء الوصلة مضيء، ضوء التنشيط مطفأ.	الطابعة متصلة بالشبكة ولكنها لا تستقبل أو ترسل البيانات عبر الشبكة. الطابعة في وضع التشغيل وساكته. • لا تفعل شيئاً.
ضوء الوصلة مضيء، ضوء التنشيط يوميض.	الطابعة تستقبل أو ترسل البيانات عبر الشبكة. • لا تفعل شيئاً.
ضوء الوصلة مطفأ، ضوء التنشيط مطفأ.	تم إيقاف تشغيل الطابعة أو أنها غير متصلة بالشبكة. • شغل الطابعة. إذا كانت الطابعة مشغلة بالفعل وكان كبل الشبكة موصولاً، انظر "مشكلات التوصيل بالشبكة" في صفحة ١١.

الشرح والأداء الموصى به	إشارة ضوء الطابعة
<p>لا يوجد ورق في الطابعة.</p> <ul style="list-style-type: none"> • ضع الورق في الدرج ثم اضغط  (زر الاستئناف). 	<p>إضاءة ضوء الطاقة وميض ضوء الاستئناف وضوء نفاذ الورق.</p> 
<p>الغطاء ليس محكم الغلق.</p> <ul style="list-style-type: none"> • تأكد أن جميع الأغطية محكمة الغلق. 	<p>إضاءة ضوء الطاقة وضوء فتح الباب.</p> 
<p>لوحة الوصول الخلفية أو الوحدة المزودة ليست مثبتة بالكامل.</p> <ul style="list-style-type: none"> • تأكد أن لوحة الوصول الخلفية أو الوحدة المزودة (HP Officejet Pro K850dn) طابعة (الوان) تم إدخالها جيداً في الجزء الخلفي من الطابعة. 	<p>إضاءة ضوء الطاقة وميض ضوء فتح الباب.</p> 
<p>ماسكة رأس الطابعة غير مثبتة.</p> <ul style="list-style-type: none"> • افتح الغطاء العلوي ثم اضغط لأسفل بإحكام على ماسكة رأس الطابعة إلى أن تثبتت بإحكام. 	<p>ضوء الطاقة في وضع التشغيل، وميض ضوء فتح الباب وأضواء رؤوس الطابعة في وضع التشغيل.</p> 
<p>واحدة أو أكثر من رؤوس الطابعة بحاجة إلى فحص.</p> <ul style="list-style-type: none"> • أعد تركيب رؤوس الطابعة الصحيحة؛ ثم أغلق جميع الأغطية ثم حاول الطابعة. • إذا استمر الخطأ، أوقف تشغيل الطابعة، ثم أعد تشغيلها مرة أخرى. • إذا استمر الخطأ، نظف مناطق تلامس رأس الطابعة. لمزيد من التعليمات، أنظر فصل "الصيانة واستكشاف الأخطاء وإصلاحها" في دليل المستخدم الإلكتروني. • إذا استمر الخطأ، فاستبدل رؤوس الطابعة المعنية. لمزيد من المعلومات لطلب الموارد، أنظر فصل "موارد وملحقات HP" في دليل المستخدم الإلكتروني. 	<p>إضاءة ضوء الطاقة وميض ضوء رأس الطابعة بالإضافة إلى أنه يومض ضوء أو أكثر من أضواء مؤشر اللون.</p> 
<p>واحدة أو أكثر من رؤوس الطابعة غير موجودة.</p> <ul style="list-style-type: none"> • تأكد من إزالة الشريط الواقي عن كل رأس طابعة. • أعد تركيب رؤوس الطابعة، ثم أغلق جميع الأغطية، ثم حاول الطابعة. 	<p>إضاءة ضوء الطاقة وضوء رأس الطابعة وضوء أو أكثر من أضواء مؤشر اللون.</p> 
<p>أوشكت خرطوشة حبر على الانتهاء ويجب استبدالها قريباً.</p> <ul style="list-style-type: none"> • لا تفعل شيئاً. 	<p>إضاءة ضوء الطاقة وضوء أو أكثر من أضواء مؤشر اللون.</p> 

فهم أجزاء لوحة التحكم

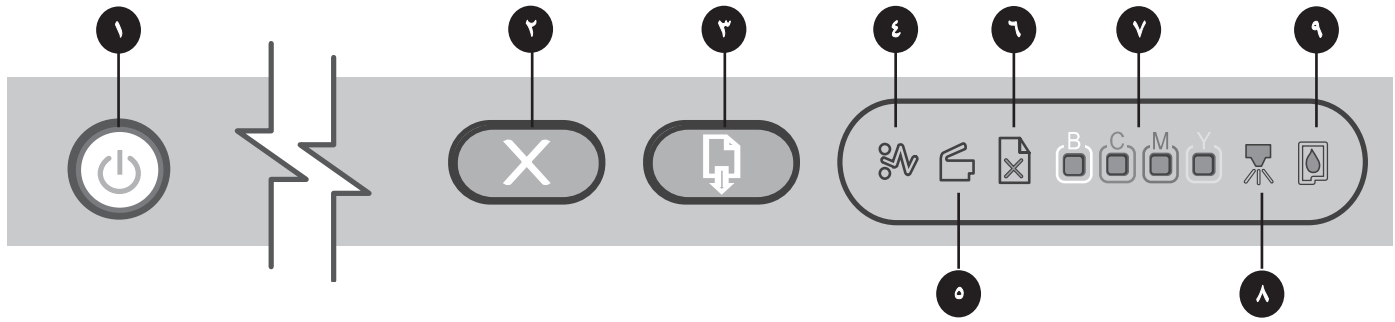

- ٦ ضوء نفاذ الورق
- ٧ أضواء مؤشر الألوان
- ٨ ضوء رأس الطباعة
- ٩ ضوء خرطوشة الحبر

- ١ زر الطاقة والضوء
- ٢ زر الإلغاء
- ٣ زر الاستئناف والضوء
- ٤ ضوء انحشار الورق
- ٥ ضوء فتح الباب

أضواء تفسير لوحة التحكم

- دليل المستخدم الإلكتروني على اسطوانة التشغيل Starter CD: أنظر فصل "مرجع أضواء الطباعة".
- مشغل الطباعة: أضغط بزر الماوس الأيمن على أيقونة الطباعة. اختر **تفضيلات الطباعة**. أضغط علامة تبويب **خدمات**، ثم أضغط **تعليمات أضواء الطباعة**.

أضواء الطباعة تشير إلى حالة الطباعة وأيضا مفيدة لتشخيص مشاكل الطباعة. هذا القسم يحتوي على معلومات عن أضواء الطباعة، إلى ماذا تشير، والأجراء الذي يجب القيام به عند الحاجة.

يمكنك إيجاد قائمة كاملة لوصف أضواء لوحة التحكم في المواقع التالية:

إشارة ضوء الطباعة	الشرح والأداء الموصى به
<p>ضوء الطاقة مضيء.</p>	<p>الطباعة في وضع التشغيل وساكنة. ليست متصلة بكبل USB أو بكابل متوازي.</p> <ul style="list-style-type: none"> • لا يتطلب القيام بأي إجراء. <p>الطباعة في وضع التشغيل ومعلقة. متصلة بالشبكة باستخدام كابل شبكة.</p> <ul style="list-style-type: none"> • في حالة اتصال الطباعة باستخدام كابل شبكة، تفحص أضواء موصل الشبكة للتأكد من اتصال الطباعة بالشبكة. انظر "شرح معاني أضواء موصل الشبكة" في صفحة ١٠. • تأكد من أن إعداد الطباعة صحيح على الشبكة. انظر "مشاكل الاتصال بالشبكة" في صفحة ١١.
<p>ضوء الطاقة مضيء، كما أن ضوء الاستئناف وضوء انحشار الورق يومضان.</p>	<p>وسائط الطباعة انحشر في الطباعة.</p> <ul style="list-style-type: none"> • اضغط (زر الاستئناف) لإخراج الوسائط المحشورة. • قم بإزالة جميع الوسائط من صينية الخرج، ثم حدد الموقع وأزل الانحشار. • اضغط (زر الاستئناف) لمتابعة وظيفة الطباعة. <p>لمزيد من المعلومات، أنظر فصل "الصيانة واستكشاف الأخطاء وإصلاحها" في دليل المستخدم الإلكتروني.</p>

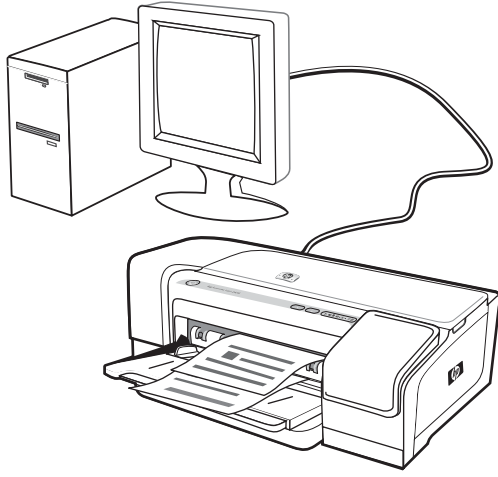

الخطوة ٨: اختبار تثبيت برنامج الطابعة.
بعد اكتمال تثبيت البرامج وتوصيل الطابعة بالكمبيوتر، اطبع مستنداً من أحد التطبيقات التي تستخدمها بكثرة للتأكد من أن البرامج مثبتة بطريقة صحيحة. في حالة إن الطابعة لا تطبع، أنظر "اكتشاف الأخطاء وإصلاحها" في الصفحة ١١.

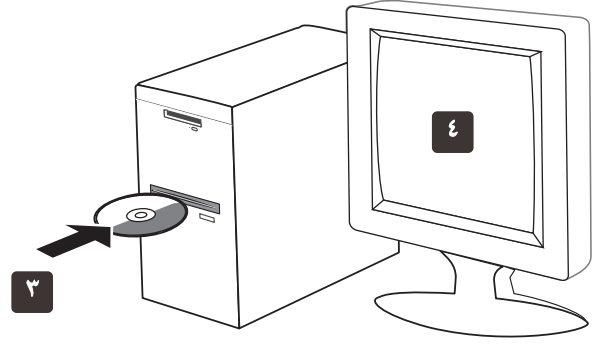

٣) أدخل أسطوانة التشغيل Starter CD في محرك الاسطوانة CD drive. إذا لم تبدأ قائمة الاسطوانة تلقائياً، فانقر نقراً مزدوجاً فوق رمز الإعداد بالاسطوانة CD. ٤) على قائمة الاسطوانة المدمجة، أضغط تثبيت (ويندوز) (Windows) أو تثبيت مشغل (ماك OS) (Mac OS)، واتبع التعليمات الموجودة على الشاشة لتثبيت البرنامج باستخدام عنوان الجهاز لتعريف الطابعة على الشبكة الخاصة بك.

لمزيد من المعلومات عن مشاركة الطابعة على الشبكة، أنظر دليل المستخدم الإلكتروني

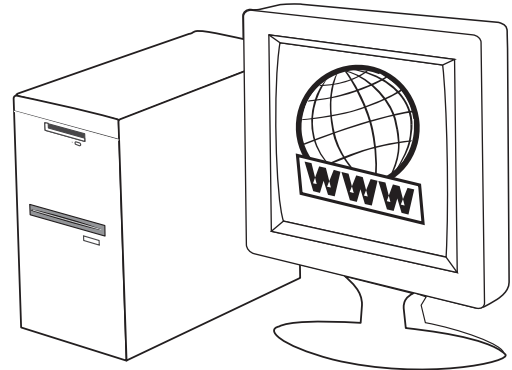

للحصول على مزيد من المعلومات.
طابعتك جاهزة للاستخدام. للحصول على معلومات عن استخدام الطابعة واكتشاف الأخطاء وإصلاحها، بالإضافة إلى معلومات عن الضمان، انظر إلى الموارد التالية:

- دليل المستخدم الإلكتروني و ملف أقرأني على أسطوانة التشغيل Starter CD
- دعم HP Instant Support الفوري و خادم الويب Web المضمن (أنظر دليل المستخدم الإلكتروني)
- موقع دعم المنتج على www.hp.com/support/officejetprok850

الخطوة ٩: تسجيل الطابعة.
قم بتسجيل الطابعة لتلقي الدعم اللازم والمعلومات الفنية. في حالة عدم تسجيلك للطابعة أثناء تثبيت البرامج، يمكنك التسجيل بعد ذلك على الموقع www.register.hp.com.

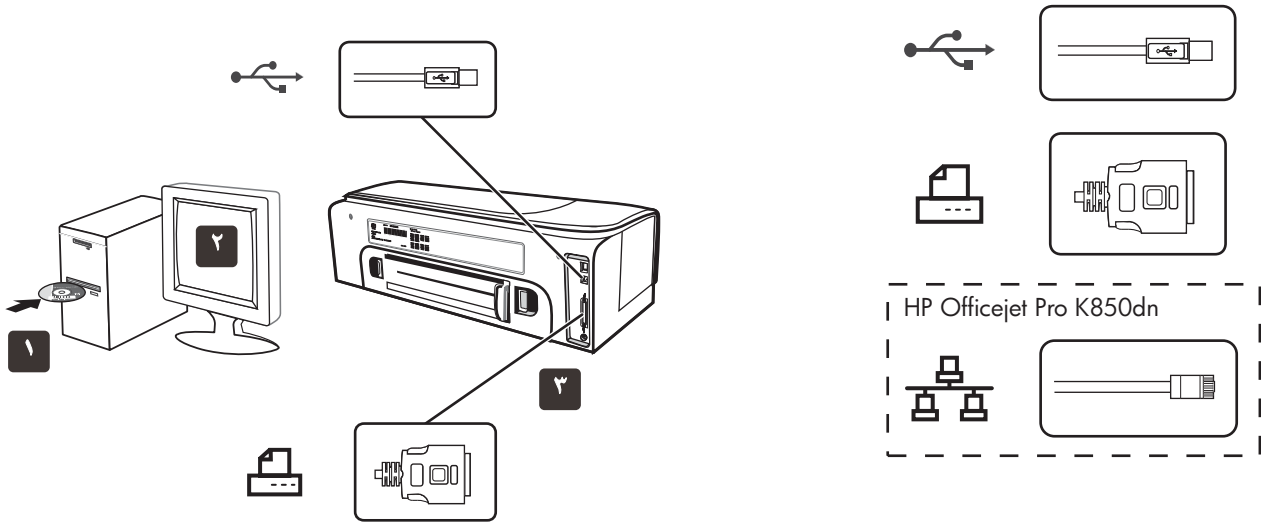

وصلة USB أو متوازية:

١) قم بإغلاق أي تطبيقات مشغلة وقم بإدخال أسطوانة التشغيل Starter CD داخل مشغل الاسطوانات المدمجة. إذا لم تبدأ قائمة أسطوانة التشغيل CD menu تلقائياً، فانقر نقرًا مزدوجاً فوق رمز الإعداد بالقرص المضغوط البدء. ٢) على قائمة الاسطوانة المدمجة، أضغط **تثبيت (ويندوز) (Windows)** أو **تثبيت مشغل (ماك OS) (Mac OS)**. واتبع التعليمات التي ستظهر على الشاشة. ٣) قم بوصل كابل الـ USB (محرك) أو المتوازي (طباعة) (بياع منفصل) عند الحاجة.

ملاحظة: قم بوصل الكابل المتوازي أو كابل الـ USB – وليس كلاهما.

الخطوة ٧: قم بتوصيل الطابعة.

أنظر التعليمات التالية لنوع الوصلة الخاصة بك (USB، متوازي أو شبكة). للحصول على المزيد من المعلومات عن تثبيت البرامج، انظر دليل المستخدم الإلكتروني على أسطوانة التشغيل Starter CD.

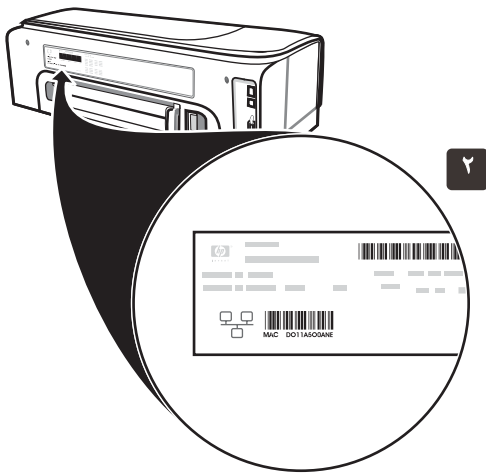

ملاحظة: يوصى بأن تكون الطابعة وأجهزة الكمبيوتر التي تستخدمها موجودة على نفس قناع الشبكة. قم بإعادة الخطوة في حالة إن ضوء موصل الشبكة غير مشغل. أنظر "مشاكل الاتصال بالشبكة" في دليل المستخدم الإلكتروني. ٢) قم بتحديد موقع عنوان الطابعة في ظهر الطابعة وقم بكتابته أسفل. قد تحتاج هذه المعلومات لتهيئة الشبكة.

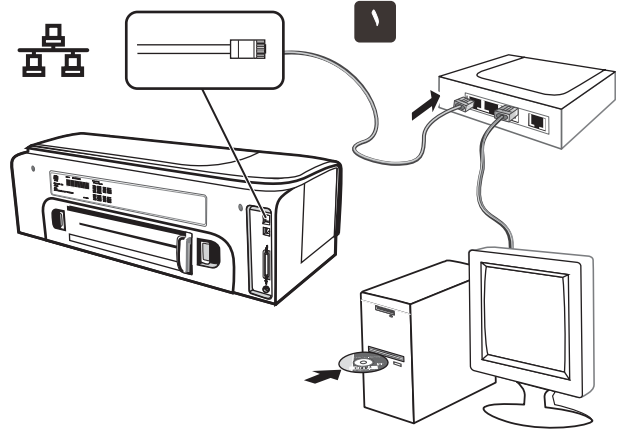

الشبكة (HP Officejet Pro K850):

١) قم بوصل كابل الشبكة للموصل والمنفذ المتاح في محور الشبكة، المفتاح او الموجه الاسلكي. **تنبيه:** لا تفصل كابل الشبكة من المنفذ الموضوع عليه WAN، Uplink أو الانترنت في المحور، المفتاح او الموجه الاسلكي.

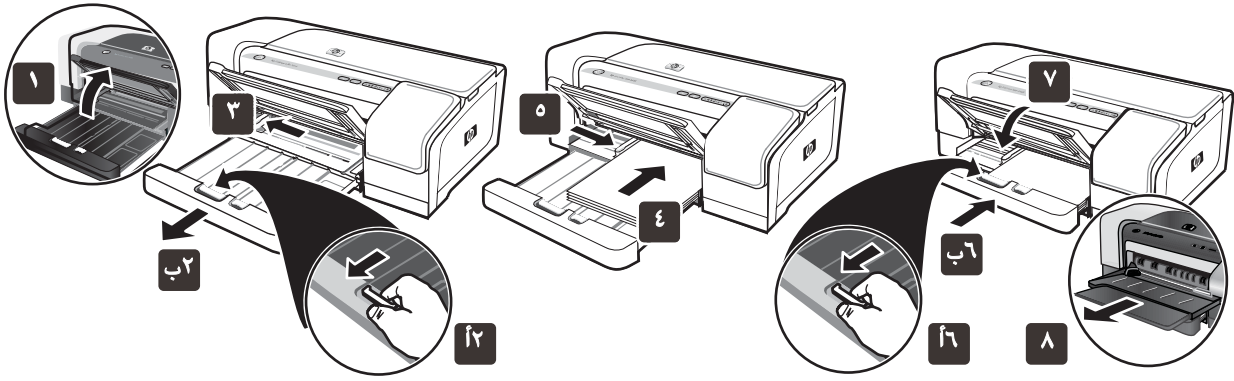

الخطوة ٥: قم بتحميل الورق في الطابعة.
 (١) ارفع درج الخرج. (٢) اضغط قفل درج الدخول (١)، وقم بتمديد الدرج (ب). (٣) اضغط الزر الموجود أعلى محدد مسار الورق وأزلق محدد المسار نحو اليسار إلى أقصى وضع له. (٤) قم بإدراج حتى ١٥٠ ورقة A4 أو حجم الخطاب، بحيث يكون الوجه المخصص للطباعة لأسفل، قم بمحاذاة الجانب الأيمن من صينية الدخول حتى يتوقف الورق.

الخطوة ٥: قم بتحميل الورق في الطابعة.
 (١) ارفع درج الخرج. (٢) اضغط قفل درج الدخول (١)، وقم بتمديد الدرج (ب). (٣) اضغط الزر الموجود أعلى محدد مسار الورق وأزلق محدد المسار نحو اليسار إلى أقصى وضع له. (٤) قم بإدراج حتى ١٥٠ ورقة A4 أو حجم الخطاب، بحيث يكون الوجه المخصص للطباعة لأسفل، قم بمحاذاة الجانب الأيمن من صينية الدخول حتى يتوقف الورق.

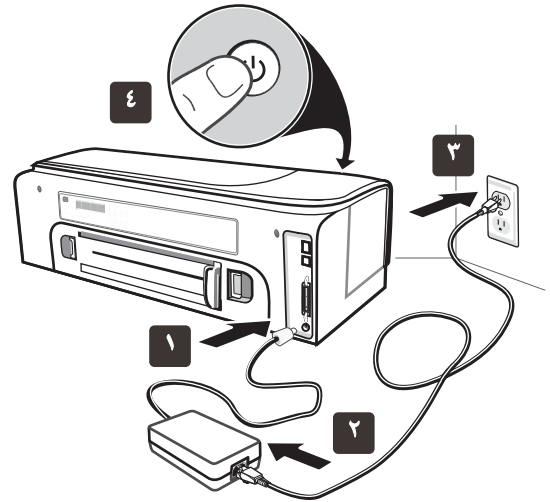
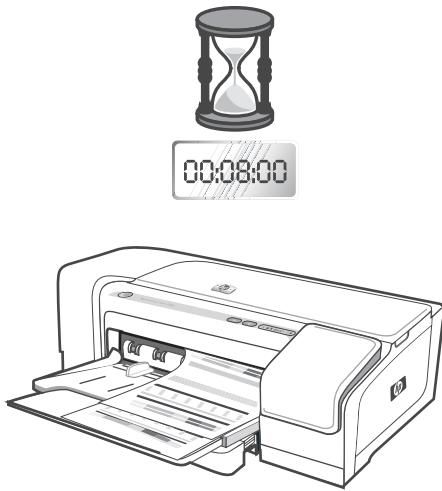

الخطوة ٦: صل سلك التيار ثم قم بتشغيل الطابعة.
 (١) قم بتوصيل مورد تيار للطابعة. (٢) قم بتوصيل سلك الطاقة بمصدر تيار. (٣) قم بتوصيل النهاية الأخرى من سلك الطاقة بمنفذ التيار الكهربائي المتردد (AC). (٤) اضغط زر الطاقة لتشغيل الطابعة.

الخطوة ٦: صل سلك التيار ثم قم بتشغيل الطابعة.
 (١) قم بتوصيل مورد تيار للطابعة. (٢) قم بتوصيل سلك الطاقة بمصدر تيار. (٣) قم بتوصيل النهاية الأخرى من سلك الطاقة بمنفذ التيار الكهربائي المتردد (AC). (٤) اضغط زر الطاقة لتشغيل الطابعة.

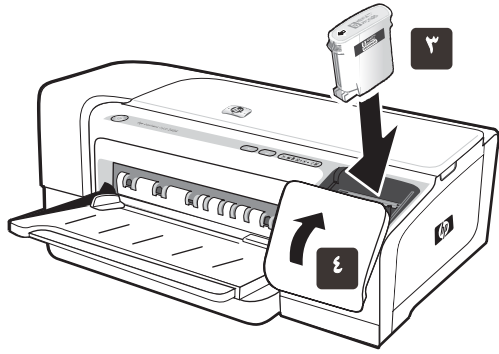

٣) قم بمحاذاة كل خرطوشة مع ثقب كود اللون الخاص بها، ثم أدخل كل خرطوشة في الثقب الخاص بها. لضمان اتصال الخراطيش على نحو سليم، اضغط عليهم بثبات حتى يستقروا في مكانهم.
ملاحظة: يتعين تركيب خراطيش الحبر الأربعة جميعها على نحو صحيح حتى تعمل الطابعة. ٤) أغلق غطاء خرطوشة الحبر.

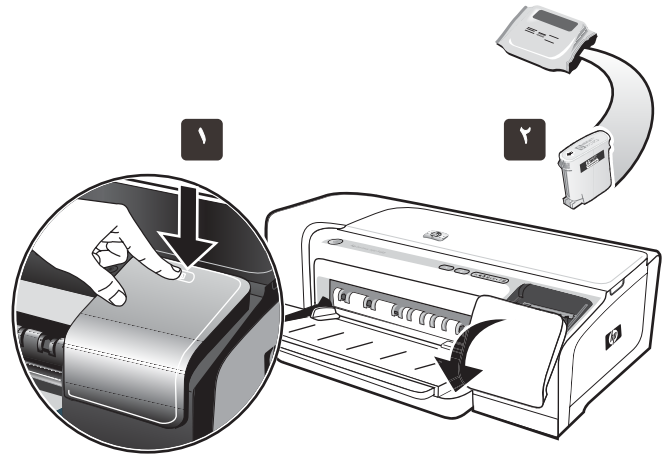

الخطوة ٣: تركيب خراطيش الحبر.
١) اضغط على غطاء خرطوشة الحبر ثم حرره لتفتح الغطاء. ٢) أخرج كل خرطوشة حبر من عبوتها.
تنبيه: تقر HP بحرية كل عميل في الاختيار، ولكنها لا تضمن جودة خراطيش الحبر غير HP أو القدرة على الاعتماد عليها. ولا يشمل الضمان خدمات الطابعة أو الإصلاحات المطلوبة نتيجة استخدام خراطيش الحبر التي ليست من HP.

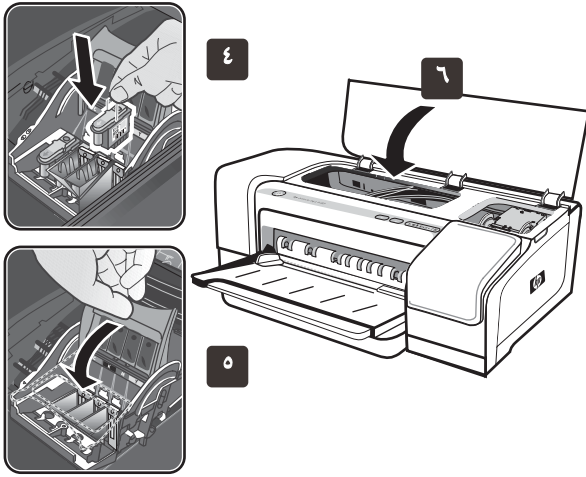

٤) أدخل كل رأس من رؤوس الطابعة في الفتحة المميزة باللون المناسب له، ثم اضغط على كل رأس بثبات لضمان اتصالها على نحو صحيح. ٥) أغلق مزلاج رأس الطابعة، اضغط لاسفل للتأكد من أنها في وضع القفل. ٦) أغلق الغطاء العلوي.

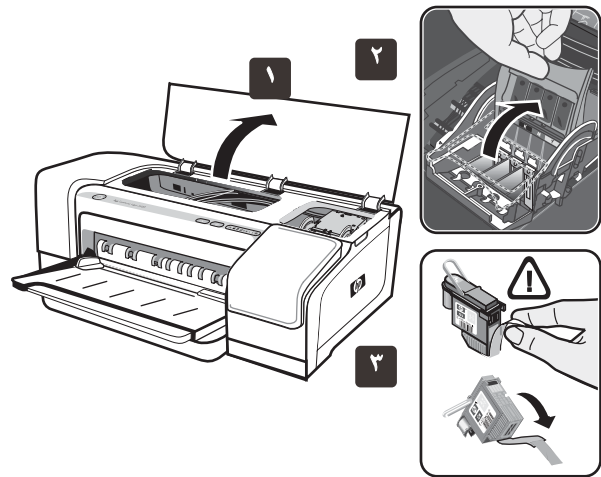

الخطوة ٤: تركيب خراطيش الحبر.
١) افتح الغطاء العلوي. ٢) أرفع مزلاج رأس الطابعة. ٣) أخرج كل رأس من رؤوس الطابعة من عبوتها، ثم انزع الشريط الواقي من كل منها.

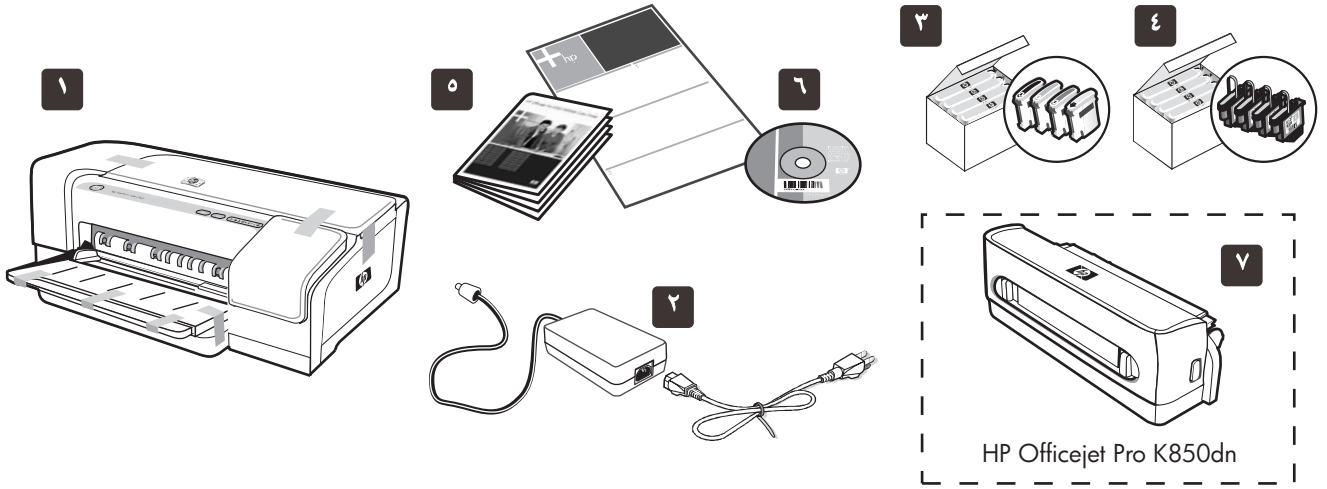

٦ أسطوانة بدء التشغيل (البرنامج والمراجع الإلكترونية)، و ٧ ملحق الطابعة على التلقائية على الوجهين (الوحدة المزدوجة) (متاحة مع HP Officejet Pro K850dn).

فحص محتويات العبوة.
١ طابعة، ٢ مصدر تيار وسلك طاقة، ٣ أربع خراطيش حبر: أسود (B)، أزرق داكن (C)، أرجواني (M)، أصفر (Y)، ٤ أربع رؤوس طابعة، ٥ وثائق مطبوعة (ملصق الإعداد ودليل البدء السريع).

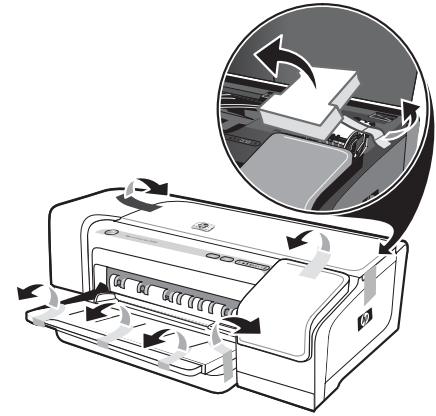
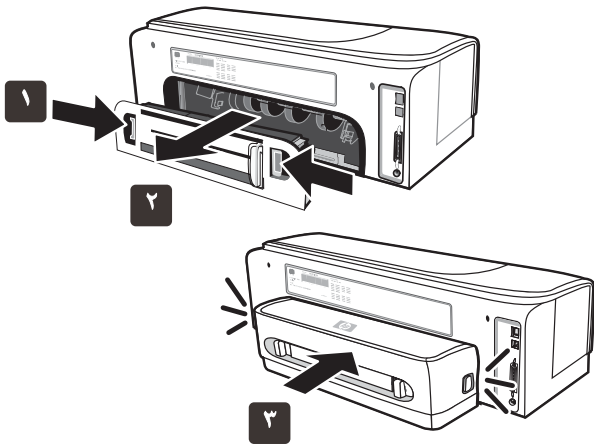

الخطوة ٢: ثبت ملحق الطابعة على الوجهين (HP Officejet Pro K850dn).
١ أ دافع أزرار التحرير على لوحة الوصول الخلفية في اتجاه بعضها البعض. ٢ اسحب اللوحة خارج الطابعة. ٣ الوحدة المزدوجة في وحدة الطابعة حتى تطلق.

الخطوة ١: إزالة أشرطة ومواد التغليف.
قم بإزالة جميع أشرطة التغليف من الطابعة.

يخطر إعادة إنتاج أو تعديل أو ترجمة هذا الدليل بدون إذن كتابي، إلا في حدود ما تسمح به قوانين حقوق النشر. جميع الحقوق محفوظة.

تخضع المعلومات المسجلة في هذا المستند للتغيير بدون إخطار مسبق.

الضمان الوحيد لمنتجات وخدمات HP المذكور في بيان الضمان المرفق مع تلك المنتجات والخدمات. لا يفهم من ذلك وجود ضمان إضافي. لا تكون شركة HP مسؤولة عن الأخطاء الفنية أو التحريرية أو الحذف الوارد هنا.

بيان العلامات التجارية

تعد Microsoft® Windows® علامات تجارية مسجلة لشركة Microsoft.

معلومات الأمان



اتبع دائماً تحذيرات السلامة الأساسية عند استخدام هذا المنتج لتقليل أخطار الإصابة بالصدمة الكهربائية.

- ١ أقرأ وأفهم جميع التعليمات في هذا المستند الملحق بجهاز الطابعة.
- ٢ لا تستخدم سوى المقابس الكهربائية المؤرضة عند توصيل هذا المنتج بمصدر الطاقة الكهربائية. في حالة عدم معرفة مقبس التيار المؤرض، راجع فني كهرباء بهذا الشأن.
- ٣ طبق جميع الإنذارات والتعليمات المكتوبة على المنتج.
- ٤ إفصل قابس الطابعة من مخرج الحائط قبل تنظيفها.
- ٥ لا تركيب أو تستخدم هذه الطابعة بجوار الماء، أو كنت مبتل.
- ٦ ركب الطابعة بأمان على سطح متوازن.
- ٧ ركب الطابعة في مكان محمي حتى لا يخطو أو يمشی أي شخص على كبل توصيل الكهرباء، وحتى لا يتلف كبل الكهرباء.
- ٨ إذا لم يعمل المنتج بشكل عادي، انظر استكشاف الأخطاء وإصلاحها في دليل المستخدم الذي يظهر على الشاشة. على اسطوانة التشغيل Starter CD الخاصة بنظام التشغيل لديك.
- ٩ لا يوجد بداخل الطابعة اجزاء يتم صيانتها بواسطة المستخدم. عند الحاجة إلى الصيانة اتصل بالافراد المؤهلين للقيام بإعمال الصيانة.

© 2005 Hewlett-Packard Development Company, L.P.

Printed in Germany
Imprimé en Allemagne
Stampato in Germania
德国印刷



Printed on
recycled paper



Imprimé sur
le Papier Recyclé

www.hp.com/support/officejetprok850



C8177-90002