

Montage

Voorzorgsmaatregelen

- Kom niet aan de vier openingen aan de bovenkant van het apparaat. Deze dienen voor het maken van bijstellingen voor de tuner, hetgeen uitsluitend door bevoegd onderhoudspersoneel verricht mag worden.
- Installeer het apparaat niet op een plaats waar het u bij besturing van de auto zou kunnen hinderen.
- Installeer het apparaat niet op plaatsen waar het blootgesteld wordt aan hoge temperaturen, b.v. in direct zonlicht of bij de warme luchtstroom van de autoverwarming, aan sterke trillingen, of waar het in contact komt met veel stof of vuil.
- Gebruik voor het veilig en stevig monteren van het apparaat uitsluitend de bijgeleverde montageonderdelen.

Maximale montagehoek

Installeer het apparaat nooit onder een hoek van meer dan 20° met het horizontale vlak.

Verwijderen en bevestigen van het afneembare voorpaneel

Verwijder, alvorens met het installeren te beginnen, het afneembare voorpaneel.

Verwijderen **A**

Vergeet niet, voordat u het voorpaneel verwijdert, eerst op **OFF** te drukken. Druk vervolgens op **RELEASE**, schuif het voorpaneel iets naar links en verwijder het door het naar u toe te trekken.

Bevestigen **B**

Breng de delen **A** en **B** op één lijn en druk het voorpaneel aan totdat dit vastklikt.

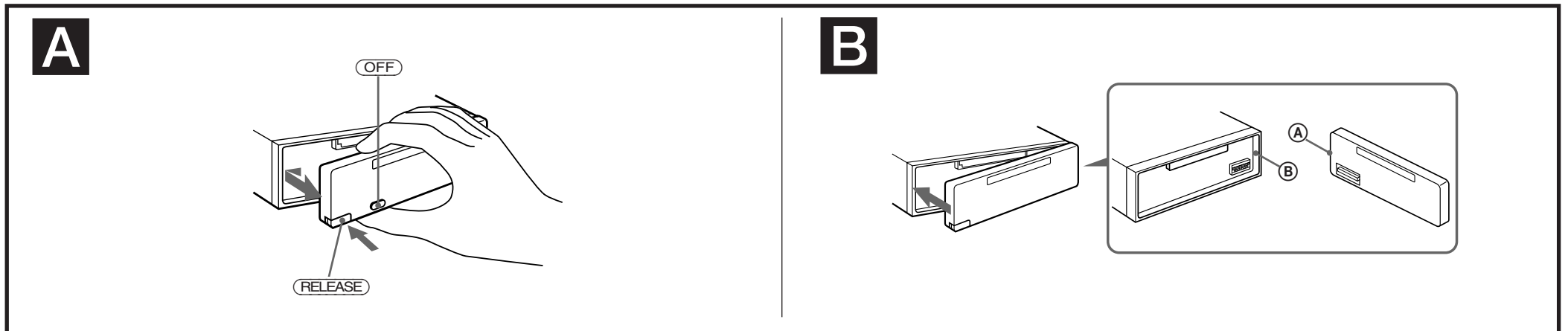

Montering

Säkerhetsföreskrifter

- Låt de fyra hålen på bilstereons ovansida vara. De är till för radiojusteringar som endast får utföras av fackkunniga tekniker.
- Var noga när du väljer var i bilen du monterar bilstereon, så att den inte sitter i vägen när du kör.
- Montera inte bilstereon där den utsätts för värme, t ex solsken eller varmluft, eller där den utsätts för damm, smuts och/eller vibrationer.
- Använd endast de medföljande monteringsstillbehören för att vara säker på att bilstereon monteras på ett säkert och korrekt sätt.

Tillåten monteringsvinkel

Monteringsvinkeln får inte vara större än 20 grader.

Ta loss/fästa frontpanelen

Ta loss frontpanelen innan du monterar bilstereon.

Ta loss frontpanelen **A**

Tryck på **OFF** för att slå av strömmen innan du tar loss frontpanelen. Tryck därefter på **RELEASE**. Ta loss frontpanelen genom att lätt skjuta den åt vänster och sedan dra den mot dig.

Fästa frontpanelen **B**

Lägg **A** och **B** mot varandra, kant i kant, och tryck tills du hör ett klickljud.

Montage in het dashboard

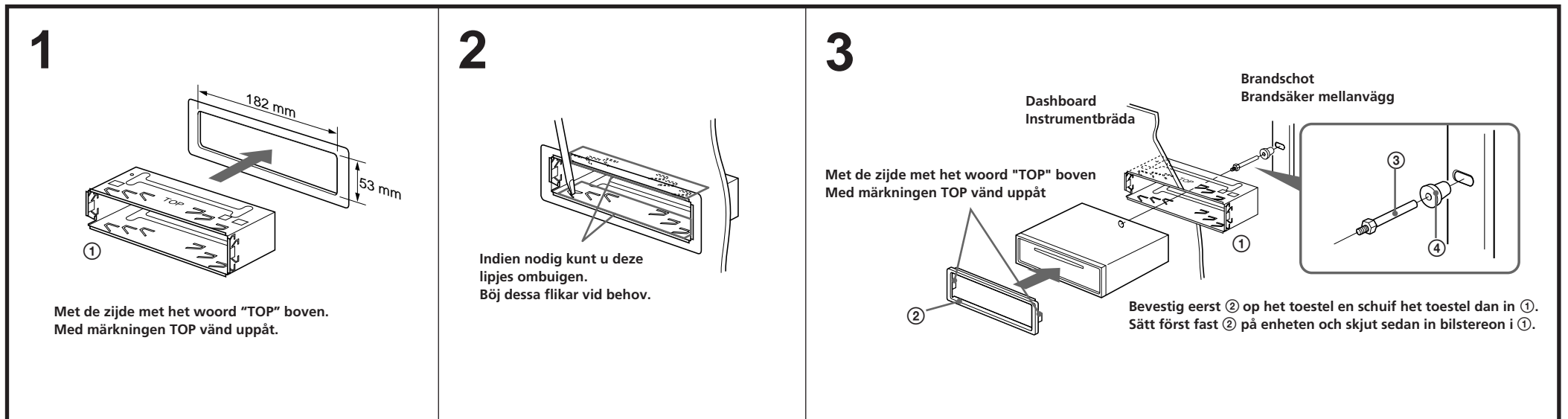

Montera på instrumentbrädan

Aansluitschema Kopplingschema

Om twee of meer toestellen aan te sluiten, hebt u de geluidsbronkiezer XA-C30 (optioneel) nodig.
För anslutning av två eller flera växlare krävs väljaren XA-C30 (tillval).

Apparatuur gebruikt voor illustratiedoeleinden (niet meegeleverd)

Utrustning som visas i illustrationer (medföljer inte)



Voorluidsprekers
Främre högtalare

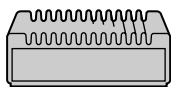

Eindversterker
Effektförstärkare

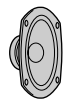

Achterluidsprekers
Bakre högtalare

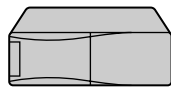

CD/MD-wisselaar
Permutador CD/MD

A

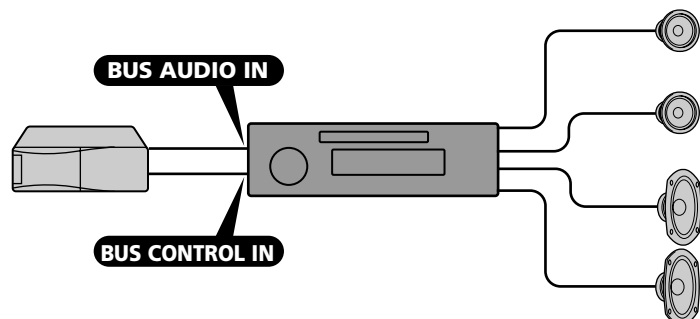

B

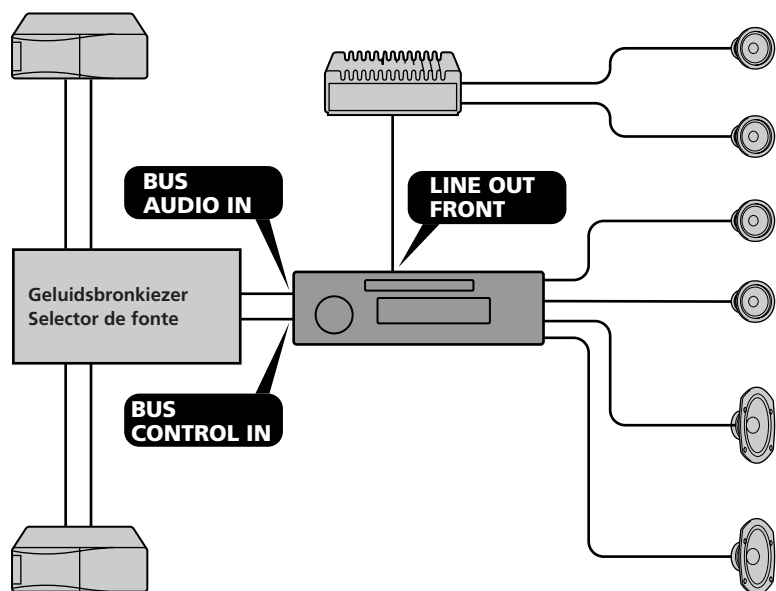

SONY

FM/MW/LW MiniDisc Player

Montage/Aansluitingen

Montering/Anslutning



MDX-C7890R

Sony Corporation © 1998 Printed in Japan

Onderdelen voor installatie en aansluiting Medföljande monteringsdelar

De nummers in de afbeelding verwijzen naar die in de montage-aanwijzingen.
De ontgrendelsleutel ⑤ dient om het apparaat te verwijderen. Zie de gebruiksaanwijzing voor meer details.
Siffrorna nedan hänvisar till de siffror som nämns i texten i detta häfte.
Använd den medföljande nyckeln ⑤ för bilstereons demontering ur instrumentinfattningen. Vi hänvisar till bilstereons bruksanvisning angående detaljer.

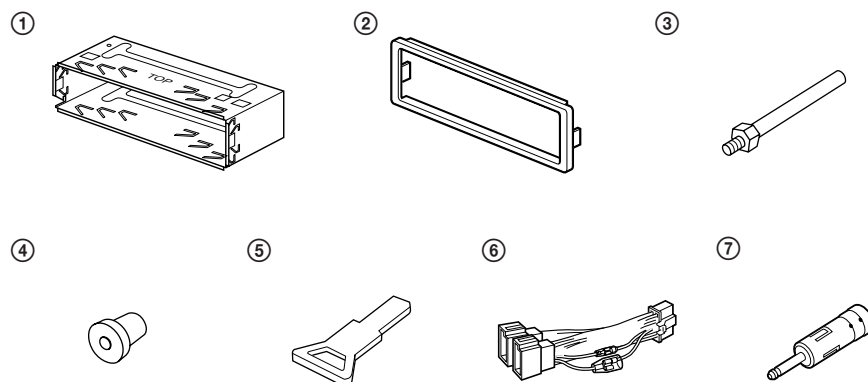

Voorzichtig

Spring voorzichtig om met de beugel ①.
Houd de beugel voorzichtig vast zodat u uw vingers niet verwondt.

Varning

Att observera angående konsolen ①.
Hantera konsolen med största aktsamhet så att du inte skadar fingrarna.

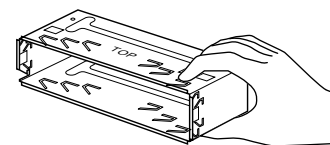

Aansluitingen

Let op!

- Dit apparaat is ontworpen voor gebruik op gelijkstroom van een 12 Volts auto-accu, negatief geaard.
- Sluit het netsnoer Ⓢ aan op het toestel en de luidsprekers vooraleer u het op de hulpvoedingsaansluiting aansluit.
- Sluit alle aarddraden op een gemeenschappelijk aardpunt aan.**
- Sluit het gele snoer aan op een vrij autocircuit met een capaciteit die hoger ligt dan die van de toestelzekering. Als u dit toestel in serie schakelt met andere audiocomponenten, moet de capaciteit van het autocircuit waarop ze zijn aangesloten hoger zijn dan de som van de zekeringcapaciteit van elke component afzonderlijk. Als er geen autocircuits een even hoge capaciteit hebben als de toestelzekering,

Wanneer het contactslot van uw auto geen “accessory” stand heeft — POWER SELECT schakelaar

De verlichting op het voorpaneel is in de fabriek zo ingesteld dat ze aangaat wanneer de contactsleutel wordt omgedraaid, ook al gebruikt u het apparaat niet. **Dit kan echter leiden tot onnodige uitputting van de accu wanneer het contactslot van uw auto geen “accessory” stand heeft.** Om dit te vermijden, **zet u de POWER SELECT schakelaar aan de onderkant van het apparaat op ⓑ en drukt u vervolgens op de terugsteltoets.** De verlichting zal nu uitblijven als het apparaat niet wordt gebruikt.

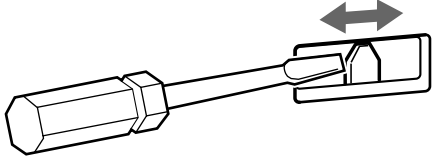
 Opmerking Als de POWER SELECT schakelaar op ⓑ staat, zal het waarschuwingssignaal voor het voorpaneel niet functioneren.

Terugsteltoets

Druk, nadat u het apparaat heeft geïnstalleerd en de aansluitingen heeft gemaakt, met een balpen of een ander puntig voorwerp op de terugsteltoets.

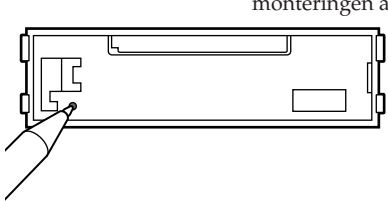

Opmerkingen bij aansluitingsvoorbeeld

Opmerking betreffende de aansluitsnoeren
Het aansluitsnoer voor de automatische antenne (blauw) levert +12 V gelijkstroom als de tuner wordt ingeschakeld of als de functie AF (Alternative Frequencies) of TA (Traffic Announcement) wordt geactiveerd.

Instandhouden van het geheugen
Zolang de gele stroomdraad is aangesloten, blijft de stroomvoorziening van het geheugen intact, ook wanneer het contact van de auto wordt uitgeschakeld.

- Opmerkingen betreffende het aansluiten van de luidsprekers*
- Zorg dat het apparaat is uitgeschakeld, alvorens de luidsprekers aan te sluiten.
 - Gebruik luidsprekers met een impedantie van 4 tot 8 Ohm en let op dat die het vermogen van de versterker kunnen verwerken. Als dit wordt verzuimd, kunnen de luidsprekers ernstig beschadigd raken.
 - Verbind in geen geval de aansluitingen van de luidsprekers met het chassis van de auto en sluit de aansluitingen van de rechter en linker luidspreker niet op elkaar aan.
 - Probeer nooit de luidsprekers parallel aan te sluiten.
 - Sluit geen actieve luidsprekers (met ingebouwde versterkers) aan op de luidspreker-aansluiting van dit apparaat. Dit zal leiden tot beschadiging van de actieve luidsprekers. Sluit dus altijd uitsluitend luidsprekers zonder ingebouwde versterker aan.

Opgelet
Indien u een elektrische antenne heeft zonder relaiskast, kan het aansluiten van deze eenheid met het bijgeleverde netsnoer Ⓢ de antenne beschadigen.

Anslutning

Säkerhetsföreskrifter

- Denna bilstereo är endast avsedd för anslutning till ett negativt jordat, 12 V bilbatteri.
- Anslut strömkabeln Ⓢ till enheten och högtalarna innan du ansluter den till den yttre strömanslutningen.
- Dra samtliga jordledningar till en och samma jordningspunkt.**
- Anslut den gula kabeln till en ledig bilkrets som har en säkring med ett högre än ampere än enheten. Om du seriekopplar denna enhet med andra stereokomponenter, måste den bilkrets de är kopplade till ha en säkring med en högre ampere än summan av de enskilda komponenternas ampere. Om det inte finns någon bilkrets som har en säkring med ett lika högt ampere som enheten, ska du ansluta enheten direkt till batteriet. Om det inte finns några bilkretsar att ansluta denna enhet till ska du ansluta enheten till en enhet som har en säkring med ett högre ampere än enheten för att förhindra att inga andra kretsar klipps av om säkringen smälter.

Montera bilstereon i en bil vars tändlås inte har något strömläge — Omkopplaren POWER SELECT

Innan bilstereon levererades från fabriken ställdes belysningen i teckenfönstret in så att den lyser också när bilstereon inte används. Detta kan emellertid orsaka urladdning av batteriet när du använder bilstereon i **en bil, vars tändlås saknar läget ACC (strömläge). Skjut omkopplaren POWER SELECT på bilstereons undersida till läge Ⓢ, och tryck sedan på återställningsknappen** för att undvika att bilbatteriet laddas ur. Nu lyser inte längre belysningen i teckenfönstret när bilstereon inte används.

 Observera Varningssignalen, som varnar om du inte har tagit loss frontpanelen, ljuder inte när omkopplaren POWER SELECT står i läge Ⓢ.

Nollställningsknappen

Kom ihåg att använda en penna eller något annat spetsigt föremål för att trycka på nollställningsknappen när anslutningen och monteringen är klar.

Voedingsaansluitschema

De hulpvoedingsaansluiting kan verschillen naargelang van de wagen. Controleer het voedingsaansluitschema dat bij dit toestel wordt geleverd om te zien of de aansluitingen kloppen. Er zijn drie basistypes (zie illustratie hieronder). Als de aansluitingen en geschakelde voedingskabels kloppen, sluit u het toestel aan op de voeding van de wagen. Indien u nog vragen of problemen hebt in verband met het aansluiten van het toestel die niet in deze handleiding vermeld staan, raadpleeg dan de autodealer.

Storingzoeken

Aan de hand van de volgende controles kan u de meeste problemen oplossen die zich met dit toestel kunnen voordoen. Voordat u deze checklist overloopt, controleert u best de aansluitings- en werkingsprocedures.

Probleem	Oorzaak
<ul style="list-style-type: none">De voorinstelzenders en het juiste uur zijn gewist. De zekering is gesprongen. Ruisvorming wanneer de contactsleutel in de stand ON, ACC en OFF staat.	De kabels passen niet precies op de accessoirevoeding van de wagen.
<ul style="list-style-type: none">Het toestel wordt niet van stroom voorzien. Het toestel wordt permanent van stroom voorzien.	De wagen heeft geen ACC stand.
De elektrische antenne schuift niet uit.	De elektrische antenne heeft geen relaiskast.

Strömanslutningsschema

Typen av yttre strömanslutning varierar från bil till bil. Kontrollera schemat till strömanslutningen så att du ansluter på rätt sätt. Det finns tre grundläggande anslutningstyper (visas nedan). Koppla kablarna för kontinuerlig respektive switchad strömförsörjning på rätt sätt och anslut sedan enheten till bilens strömanslutning. Om du får problem eller har frågor som inte besvaras i den här bruksanvisningen kan du kontakta bilåterförsäljaren.

Felsökning

De flesta problem som kan uppstå med enheten kan åtgärdas genom att kontrollera följande. Innan du går igenom punkterna nedan bör du läsa instruktionerna för anslutning och handhavande.

Problem	Orsak
<ul style="list-style-type: none">Minneslagrade stationer och aktuell tid har raderats. Säkringen har gått. Brus när tändningsnyckeln är i läge ON, ACC och OFF.	Kablarna är inte kopplade på rätt sätt för bilens yttre strömanslutning.
<ul style="list-style-type: none">Ingen ström till enheten. Kontinuerlig ström till enheten.	Bilen har inte något ACC-läge.
Motorantennen åker inte ut.	Motorantennen har ingen relädos.

<p>Hulpvoedingsaansluiting Yttre strömanslutning</p>	
<p>Wagen zonder ACC stand bil utan ACC-läge</p>	
<p>4-pin: continu voeding 7-pin: geschakelde voeding</p> <p>Pol 4: kontinuerlig strömförsörjning Pol 7: switchad strömförsörjning</p>	
<p>4-pin: geschakelde voeding 7-pin: continu voeding</p> <p>Pol 4: switchad strömförsörjning Pol 7: kontinuerlig strömförsörjning</p>	

***1 Opmerking bij de antenne-aansluiting**
 Indien uw wagen is uitgerust met een antenne van het type ISO (International Organisation for Standardization), moet u die aansluiten met behulp van de meegeleverde adaptor ⑦.
 Sluit eerst de auto-antenne aan op de meegeleverde adaptor en vervolgens de antennestekker op het hoofdtoestel.
***2 Tulpstekkersnoer RCA (niet bijgeleverd)**

***1 Angående antennanslutning**
 Om motorantennen är av ISO-typ (International Organization for Standardization), använder du medföljande adaptor ⑦ för att ansluta den.
 Anslut först motorantennen till medföljande adapter och därefter till antennuttaget på huvudenheten.
***2 Kabel med RCA-kontakter (medföljer inte)**

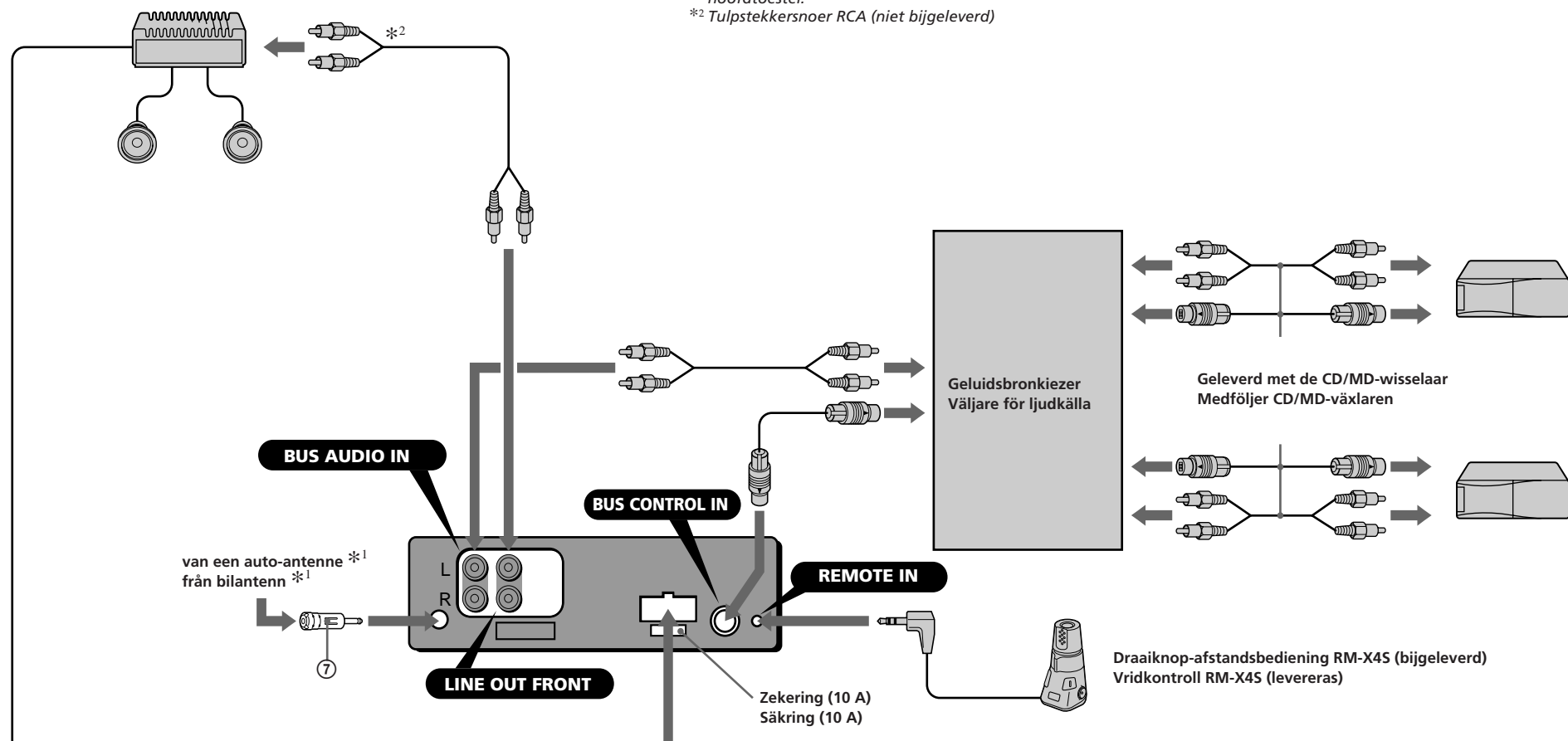

AMP REMOTE IN aansluiten op de optionele eindversterker. Deze aansluiting geldt enkel voor versterkers. Door een ander systeem aan te sluiten kan het toestel beschadigd raken.

Ansluta till **AMP REMOTE IN** på den valfria effektförstärkaren. Denna anslutning gäller endast för högtalare. Om du ansluter något annat system kan enheten skadas.

AMP REM Max. voedingsstroom 0,3 A
 Maximal strömtillförsel 0,3 A

OPGELET

De hulpvoedingsaansluitingen kunnen verschillen naargelang van de wagen. Controleer het voedingsaansluitschema dat bij dit toestel wordt geleverd. Onjuiste aansluiting kan uw wagen schade toebrengen. Indien de meegeleverde stroomaansluitingskabel voor uw wagen niet bruikbaar is, raadpleeg dan de dichtstbijzijnde Sony-dealer.

VARNING

Typen av yttre strömanslutning varierar från bil till bil. Kontrollera strömanslutningsschemat som medföljer enheten så att du ansluter på rätt sätt. Felaktig anslutning kan skada bilen. Kontakta närmaste Sony-återförsäljare om den medföljande strömkabeln inte passar till din bil.

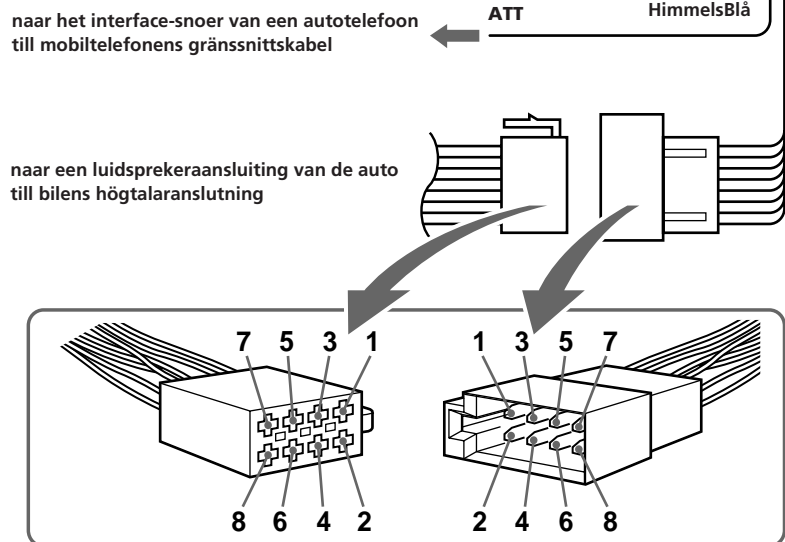

Pin Pol	Kleur Färg	Functie Funktion	Pin Pol	Kleur Färg	Functie Funktion
1	Paars Morklilla	+; Luidspreker, achter, rechts +; Högtalare, bakre, höger	5	Wit Vit	+; Luidspreker, voor links +; Högtalare, främre, vänster
2		-; Luidspreker, achter, rechts -; Högtalare, bakre, höger	6		-; Luidspreker, voor links -; Högtalare, främre, vänster
3	Grijs Grå	+; Luidspreker, voor rechts +; Högtalare, främre, höger	7	Groen Grön	+; Luidspreker, achter, links +; Högtalare, bakre, vänster
4		-; Luidspreker, voor rechts -; Högtalare, främre, höger	8		-; Luidspreker, achter, links -; Högtalare, bakre, vänster

De negative posities 2, 4, 6 et 8 hebben gestreepte kabels.
 De negativa polpositionerna 2, 4, 6 och 8 har randiga kablar.

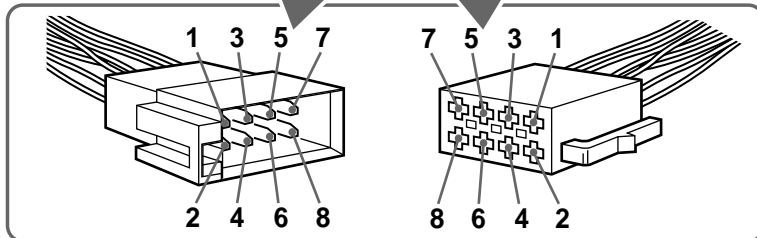

Pin Pol	Kleur Färg	Functie Funktion	Pin Pol	Kleur Färg	Functie Funktion
4	Geel Gul	continu voeding ininterrupta de corrente	7	Rood Röd	geschakelde voeding switchad strömförsörjning
5	Blauw Blå	elektrische antenne elektrisk seriell	8	Zwart Svart	aarding jord
6	Oranje/wit gestreep Orange-och vitrandig	geschakelde verlichting strömförsörjning till belysning (växlad)			De posities 1, 2 en 3 hebben geen pins. Positionerna 1, 2 och 3 saknar stift.