

Nikon

APPAREIL PHOTO NUMÉRIQUE

COOLPIX S7000



Manuel de référence

Introduction	➔ i
Table des matières	➔ xiv
Descriptif de l'appareil photo	➔ 1
Préparation de la prise de vue	➔ 7
Notions fondamentales de prise de vue et de visualisation	➔ 12
Fonctions de prise de vue	➔ 21
Fonctions de visualisation	➔ 58
Enregistrement et lecture de vidéos	➔ 69
Utilisation des menus	➔ 76
Utilisation de la fonction Wi-Fi (réseau sans fil)	➔ 117
Connexion de l'appareil photo à un téléviseur, un ordinateur ou une imprimante	➔ 121
Notes techniques	➔ 130

Introduction



À lire impérativement

Afin de profiter de toutes les fonctionnalités de ce produit Nikon, veuillez lire les informations fournies dans les sections « Pour votre sécurité » (📖vi–viii) et « Wi-Fi (réseau sans fil) » (📖xi), ainsi que toutes les autres instructions et conservez-les dans un endroit facilement accessible à tous ceux qui auront à se servir de cet appareil photo.

- Si vous souhaitez commencer directement à utiliser l'appareil photo, reportez-vous à la section « Préparation de la prise de vue » (📖7) (« Notions fondamentales de prise de vue et de visualisation » (📖12)).

Autres informations

- Symboles et conventions

Symbole	Description
	Cette icône indique les mesures de précaution et les informations à lire avant d'utiliser l'appareil photo.
	Cette icône signale les remarques et informations à lire avant d'utiliser l'appareil photo.
	Cette icône signale les autres pages contenant des informations importantes.

- Les cartes mémoire SD, SDHC, et SDXC sont appelées « cartes mémoire » dans le présent manuel.
- Le réglage au moment de l'achat est appelé « réglage par défaut ».
- Les noms des rubriques de menu affichées sur le moniteur de l'appareil photo et les noms des commandes ou les messages affichés sur l'écran d'un ordinateur s'affichent en caractères gras.
- Dans ce manuel, les images sont parfois omises dans les exemples d'écran du moniteur afin que les indicateurs du moniteur soient plus clairement visibles.

Fixation de la dragonne de l'appareil photo

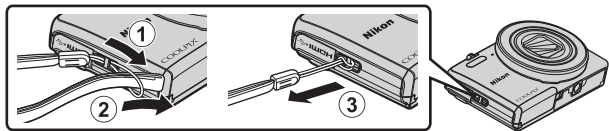

Informations et recommandations

Formation permanente

Dans le cadre de l'engagement de Nikon pour la « Formation permanente » envers ses produits, des informations techniques et éducatives, constamment mises à jour, sont disponibles sur les sites suivants :

- Aux États-Unis : <http://www.nikonusa.com/>
- En Europe et en Afrique : <http://www.europe-nikon.com/support/>
- En Asie, Océanie et au Moyen-Orient : <http://www.nikon-asia.com/>

Consultez régulièrement ces sites pour vous tenir informé des dernières informations produit, des astuces, des réponses aux forums de questions et des conseils d'ordre général sur la photographie numérique et la photographie argentique. Des informations supplémentaires sont aussi disponibles auprès de votre représentant Nikon. Consultez le site ci-dessous pour savoir où vous adresser :

<http://imaging.nikon.com/>

N'utilisez que des accessoires électroniques de marque Nikon

Les appareils photo Nikon COOLPIX ont été conçus selon les normes les plus strictes et comprennent des circuits électroniques complexes. Seuls les accessoires électroniques de marque Nikon (y compris les chargeurs d'accumulateur, les accumulateurs, les adaptateurs de charge, les adaptateurs secteur, et câbles USB) certifiés par Nikon et compatibles avec cet appareil photo numérique Nikon sont construits et prouvés être utilisables dans les conditions d'usage et de sécurité des circuits électroniques de ces appareils.

L'UTILISATION D'ACCESSOIRES ÉLECTRONIQUES DE MARQUES AUTRES QUE NIKON PEUT PROVOQUER UN DYSFONCTIONNEMENT DE VOTRE APPAREIL PHOTO ET ENTRAÎNER L'ANNULATION DE VOTRE GARANTIE NIKON.

L'utilisation d'accumulateurs Li-ion tiers ne portant pas le sceau holographique Nikon peut affecter le fonctionnement de l'appareil photo ou provoquer la surchauffe, la casse ou la fuite des accumulateurs, ou un incendie.

Sceau holographique : identifie un produit Nikon authentique.



Pour en savoir plus sur les accessoires de marque Nikon, renseignez-vous auprès d'un revendeur agréé Nikon.

Avant de prendre des photos importantes

Avant tout événement photographique important (comme un mariage ou un voyage), faites des essais avec votre appareil photo pour vous assurer qu'il fonctionne normalement. Nikon ne pourra être tenu responsable de tous dommages ou pertes de profit provenant d'un dysfonctionnement de l'appareil photo.

À propos des manuels

- Aucune partie des manuels accompagnant ce produit ne peut être reproduite, transmise, transcrite, stockée sur un système d'extraction ou traduite dans une langue quelconque, quels qu'en soient la forme ou les moyens, sans accord écrit préalable de Nikon.
- Les illustrations et le contenu du moniteur présentés dans ce manuel peuvent différer de ceux de votre produit.
- Nikon se réserve le droit de modifier à tout moment les caractéristiques du matériel et du logiciel décrites dans ces manuels sans avis préalable.
- Nikon ne peut être tenu responsable des dommages provenant de l'utilisation de ce produit.
- Nous avons apporté le plus grand soin dans la rédaction de ces manuels pour qu'ils soient précis et complets. Si, cependant, vous veniez à remarquer des erreurs ou des omissions, nous vous serions reconnaissants de les signaler à votre représentant Nikon (adresse fournie séparément).

Avertissement concernant l'interdiction de copie ou de reproduction

Il est à noter que le simple fait d'être en possession de matériel copié ou reproduit numériquement au moyen d'un scanner, d'un appareil photo numérique ou d'un autre dispositif peut être répréhensible.

• Articles légalement interdits de copie ou de reproduction

Ne copiez pas, ni ne reproduisez des billets de banque, des pièces, des titres ou des bons d'État, même si de telles copies ou reproductions sont estampillées « Spécimen ». La copie ou la reproduction de billets de banque, de pièces ou de titres circulant à l'étranger est interdite. Sauf accord gouvernemental préalable, la copie ou la reproduction de timbres inutilisés ou de cartes postales émises par l'État est interdite.

La copie ou la reproduction de timbres émis par l'État et des documents certifiés stipulés par la loi est interdite.

• Attention à certaines copies et reproductions

Le gouvernement a émis des avertissements sur les copies ou les reproductions de titres émis par des sociétés privées (actions, factures, chèques, chèque-cadeau, etc.), les coupons ou titres de transport, à l'exception du minimum de photocopies à fournir pour les besoins de son entreprise. De même, ne copiez pas, ni ne reproduisez des passeports émis par l'État, des permis émis par des organismes publics et des groupes privés, des cartes d'identité, et des tickets comme des passes ou des tickets restaurant.

• Conformez-vous aux avis de droit de reproduction

La copie ou la reproduction de travaux créatifs soumis à un droit de reproduction comme les livres, la musique, les impressions sur bois, les cartes, les dessins, les films et les photos est régie par des lois nationales et internationales sur les droits d'auteur. N'utilisez en aucun cas ce matériel pour la réalisation de copies illégales ou toute autre infraction aux lois sur les droits d'auteur.

Élimination des périphériques de stockage des données

Veillez noter que supprimer des images ou formater des périphériques de stockage des données tels que des cartes mémoire ou la mémoire interne de l'appareil photo n'efface pas l'intégralité des données images d'origine. Des logiciels vendus dans le commerce permettent de récupérer des fichiers effacés sur des périphériques usagés, ce qui peut conduire à une utilisation malveillante des données images personnelles. Il incombe à l'utilisateur d'assurer la protection de ses données personnelles.

Avant de jeter un périphérique de stockage des données ou de le céder à quelqu'un d'autre, effacez toutes les données à l'aide d'un logiciel de suppression vendu dans le commerce, ou formatez le périphérique puis remplissez-le entièrement avec des images ne contenant aucune information privée (des photos d'un ciel sans nuages, par exemple). La destruction matérielle des périphériques de stockage des données devra être effectuée avec le plus grand soin, afin d'éviter toute blessure ou tout dommage matériel.

Vous pouvez effacer les réglages Wi-Fi à l'aide de l'option **Rétablir régl. par défaut** dans le menu des options Wi-Fi (📖76).

Marquage de conformité

Suivez la procédure ci-dessous pour afficher les marquages de conformité auxquels est conforme l'appareil photo.

Appuyez sur la commande **MENU** → icône de menu **Y** → Marquage de conformité → **OK**

Pour votre sécurité

Pour ne pas risquer d'endommager votre matériel Nikon ou de vous blesser, vous ou d'autres personnes, prenez soin de lire attentivement les recommandations ci-dessous avant d'utiliser votre matériel. Conservez ces consignes de sécurité dans un endroit facilement accessible à tous ceux qui auront à se servir de ce matériel.

L'importance des conséquences dues au non-respect de ces consignes est symbolisée de la manière suivante :



Cette icône signale les consignes qui doivent être impérativement lues avant d'utiliser votre matériel Nikon pour éviter d'éventuels risques physiques.

DANGER

En cas de dysfonctionnement du matériel, éteignez-le immédiatement

Si vous remarquez de la fumée ou une odeur inhabituelle se dégageant de l'appareil photo ou de l'adaptateur de charge, débranchez l'adaptateur de charge et retirez l'accumulateur immédiatement en prenant soin de ne pas vous brûler. Continuer à utiliser son matériel dans ce cas peut être dangereux. Une fois la source d'alimentation retirée ou déconnectée, confiez immédiatement votre matériel à un centre de service agréé Nikon pour le faire vérifier.

Ne démontez pas votre matériel

Toucher les parties internes de l'appareil photo ou de l'adaptateur de charge peut être extrêmement dangereux. Les réparations doivent être effectuées par des techniciens qualifiés. Si l'appareil photo ou l'adaptateur de charge s'ouvre à la suite d'une chute ou de toute autre accident, rappez le produit à un représentant Nikon agréé, après avoir débranché le produit et/ou retiré l'accumulateur.

N'utilisez pas l'appareil photo ou l'adaptateur de charge en présence de gaz inflammable

N'utilisez pas de matériel électronique en présence de gaz inflammable car cela risque de provoquer une explosion ou un incendie.

Manipulez la dragonne de l'appareil photo avec soin

N'enroulez jamais la dragonne autour du cou d'un bébé ou d'un enfant.

Tenez le matériel hors de portée des enfants

Faites extrêmement attention à ce que les bébés ne mettent pas à la bouche l'accumulateur ou d'autres petites pièces.

⚠ Ne restez pas au contact de l'appareil photo, de l'adaptateur de charge ou de l'adaptateur secteur pendant des périodes prolongées lorsque ceux-ci sont allumés ou en cours d'utilisation

Certains éléments de ces produits se mettant à chauffer, laisser la peau à leur contact direct pendant de longues périodes peut entraîner des brûlures superficielles.

⚠ N'exposez pas le produit à des températures extrêmement élevées (par exemple, dans une voiture fermée ou à la lumière directe du soleil)

Le non-respect de cette consigne de sécurité peut provoquer des dommages ou un incendie.

⚠ Manipulez l'accumulateur avec précaution

L'accumulateur peut fuir, surchauffer ou exploser s'il n'est pas manipulé correctement. Respectez les consignes ci-dessous lors de la manipulation de l'accumulateur pour une utilisation avec ce produit :

- Avant de remplacer l'accumulateur, assurez-vous que l'appareil photo est bien hors tension. Si vous utilisez l'adaptateur de charge/adaptateur secteur, vérifiez qu'il est bien débranché.
- Utilisez exclusivement un accumulateur Li-ion EN-EL19 (fourni). Chargez l'accumulateur à l'aide d'un appareil photo prenant en charge cette fonction. Pour exécuter cette opération, utilisez l'adaptateur de charge EH-71P (fourni) et le câble USB UC-E21 (fourni). Le chargeur d'accumulateur MH-66 (disponible séparément) peut également être utilisé pour recharger l'accumulateur indépendamment de l'appareil photo.
- Faites attention de ne pas insérer l'accumulateur à l'envers.
- Ne court-circuitez pas/ne démontez pas l'accumulateur et ne tentez pas de retirer ou de rompre l'isolation.
- N'exposez pas l'accumulateur aux flammes ou à des chaleurs excessives.
- Ne l'immergez pas et ne l'exposez pas à l'eau.
- Mettez l'accumulateur dans un sac en plastique, etc. pour isoler avant de le transporter. Ne le transportez pas ou ne le stockez pas à proximité d'objets métalliques tels que des colliers ou des épingles à cheveux.
- L'accumulateur a tendance à fuir lorsqu'il est complètement déchargé. Pour éviter d'endommager votre matériel, prenez soin de retirer l'accumulateur dès qu'il est déchargé.
- Cessez immédiatement toute utilisation si vous remarquez une quelconque modification de l'aspect de l'accumulateur, comme une décoloration ou une déformation.
- En cas de contact du liquide provenant de l'accumulateur endommagé avec des vêtements ou la peau, rincez abondamment et immédiatement à l'eau.

⚠ Respectez les consignes suivantes lors de la manipulation de l'adaptateur de charge

- Ne l'immergez pas et ne l'exposez pas à l'eau. Le non-respect de cette consigne de sécurité peut provoquer un incendie ou une décharge électrique.
- Retirez la poussière se trouvant sur ou près des parties métalliques de la fiche à l'aide d'un chiffon sec. Une utilisation prolongée pourrait provoquer un incendie.
- Ne manipulez pas la fiche et ne vous approchez pas de l'adaptateur de charge en cas d'orage. Le non-respect de cette consigne de sécurité peut provoquer une décharge électrique.

- N'endommagez pas, ne modifiez pas, ne tirez pas ou ne pliez pas avec force le câble USB, ne le placez pas sous des objets lourds et ne l'exposez pas à la chaleur ou aux flammes. Si l'isolation est endommagée et que les câbles sont exposés, apportez le chargeur à un représentant Nikon agréé pour le faire vérifier. Le non-respect de ces consignes de sécurité peut provoquer un incendie ou une décharge électrique.
- Ne manipulez pas la fiche ou l'adaptateur de charge avec les mains humides. Le non-respect de cette consigne de sécurité peut provoquer une décharge électrique.
- N'utilisez pas ce produit avec des convertisseurs de voyage ou des adaptateurs conçus pour convertir d'une tension à une autre, ni avec des transformateurs CC à CA. Le non-respect de cette consigne de sécurité pourrait endommager le produit ou entraîner une surchauffe ou un incendie.

 **Utilisez l'alimentation appropriée (accumulateur, adaptateur de charge, adaptateur secteur, câble USB)**

Opter pour une alimentation différente de celles fournies ou vendues par Nikon, risque de provoquer des dégâts ou une défaillance.

 **Utilisez des câbles adaptés**

Lors de la connexion aux ports d'entrée et de sortie, n'utilisez que les câbles dédiés, fournis ou vendus par Nikon afin de rester en conformité avec les réglementations relatives au matériel.

 **Ne touchez pas les pièces mobiles de l'objectif**

Le non-respect de cette consigne de sécurité peut provoquer de blessures.

 **Manipulez les pièces mobiles avec le plus grand soin**

Faites attention à ne pas coincer vos doigts ou des objets dans le volet de protection de l'objectif ou dans d'autres pièces mobiles.

 **L'utilisation du flash à proximité des yeux du sujet peut provoquer une altération temporaire de la vision**

Le flash ne doit pas être à une distance inférieure à 1 m du sujet.

Faites tout particulièrement attention lorsque vous photographiez des bébés.

 **N'utilisez pas le flash si la fenêtre du flash est en contact avec une personne ou un objet**

Le non-respect de cette consigne de sécurité peut provoquer des brûlures ou un incendie.

 **Évitez tout contact avec les cristaux liquides**

Si le moniteur venait à se casser, veillez à ne pas vous blesser avec le verre et évitez tout contact des cristaux liquides avec la peau, les yeux ou la bouche.

 **Suivez les instructions du personnel dans un avion et un hôpital**

Remarques

Avertissements à l'attention des utilisateurs résidant aux États-Unis

CONSIGNES DE SÉCURITÉ IMPORTANTES – CONSERVEZ CES CONSIGNES.

DANGER – POUR LIMITER LE RISQUE D'INCENDIE OU D'ÉLECTROCUTION, SUIVEZ ATTENTIVEMENT CES CONSIGNES

Pour toute source d'alimentation électrique en dehors des États-Unis, utilisez si nécessaire un adaptateur de prise secteur adapté à la prise de courant locale.

Cet appareil d'alimentation doit être orienté correctement, soit dans une position verticale, soit monté au sol.

Avis de la FCC (Federal Communications Commission) sur les interférences radioélectriques

Cet équipement a été testé et déclaré conforme aux restrictions des périphériques numériques de classe B, conformément à l'article 15 de la réglementation de la FCC. Ces restrictions visent à garantir une

protection raisonnable contre les interférences nuisibles lorsque l'équipement est utilisé dans un environnement résidentiel. Cet équipement génère, utilise et peut émettre des radiofréquences et, s'il n'est pas installé et utilisé conformément au manuel d'instructions, il risque de causer des interférences néfastes avec les communications radio. Il n'y a toutefois aucune garantie que des interférences ne surviendront pas dans une installation donnée. Si cet appareil cause des interférences nuisibles à la réception radio ou télévision, ce qui peut être déterminé en mettant l'appareil sous tension et hors tension, l'utilisateur est invité à tenter de corriger l'interférence au moyen d'une ou de plusieurs des mesures suivantes :

- Réorienter ou déplacer l'antenne de réception.
- Augmenter la distance entre l'appareil et le récepteur.
- Connecter l'appareil à une prise se trouvant sur un circuit différent de celui où est connecté le récepteur.
- Consulter le fournisseur ou un technicien en radio/télévision expérimenté pour obtenir de l'aide.



ATTENTION

Modifications

La FCC impose que l'utilisateur soit averti que toute modification apportée à cet appareil et qui n'a pas été expressément approuvée par Nikon Corporation est de nature à annuler le droit d'utiliser l'appareil.

Câbles d'interface

Utilisez les câbles d'interface vendus ou fournis par Nikon pour votre appareil photo. L'utilisation d'autres câbles peut entraîner un dépassement des limites de la classe B, article 15 du règlement de la FCC.

Avis pour les clients de l'État de Californie**DANGER**

La manipulation du câble de ce produit vous expose à du plomb, produit chimique reconnu dans l'État de Californie comme pouvant provoquer des anomalies congénitales ou autres problèmes génétiques.

Lavez-vous les mains après manipulation.

Nikon Inc.,
1300 Walt Whitman Road, Melville, New York 11747-3064, U.S.A.
Tél. : 631-547-4200

Avis pour les clients canadiens

CAN ICES-3 B / NMB-3 B

Avis pour les clients en Europe**ATTENTION**

IL Y A UN RISQUE D'EXPLOSION SI L'ACCUMULATEUR EST REMPLACÉ PAR UN AUTRE DE TYPE INCORRECT.

DÉBARRASSEZ-VOUS DES ACCUMULATEURS USAGÉS EN SUIVANT LES CONSIGNES.

Ce symbole indique que le matériel électrique et électronique doit être jeté dans les conteneurs appropriés.

Les mentions suivantes s'appliquent uniquement aux utilisateurs situés dans les pays européens :

- Ce produit doit être jeté dans un point de collecte approprié. Elles ne doivent pas être jetées avec les déchets ménagers.
- Le tri sélectif et le recyclage permettent de préserver les ressources naturelles et d'éviter les conséquences négatives pour la santé humaine et l'environnement, qui peuvent être provoquées par une élimination incorrecte.
- Pour plus d'informations, contactez votre revendeur ou les autorités locales chargées de la gestion des déchets.



Ce symbole sur la batterie indique que la batterie doit être collectée séparément.

Les mentions suivantes s'appliquent uniquement aux utilisateurs situés dans les pays européens :

- Toutes les batteries, qu'elles portent ce symbole ou non, doivent être recueillies séparément dans un point de collecte approprié. Elles ne doivent pas être jetées avec les déchets ménagers.
- Pour plus d'informations, contactez votre revendeur ou les autorités locales chargées de la gestion des déchets.

**Avis pour les clients en France**

LE PRODUIT ET SON EMBALLAGE RELÈVENT D'UNE CONSIGNE DE TRI



CONSIGNE POUVANT VARIER LOCALEMENT > WWW.CONSIGNESDETRI.FR

Wi-Fi (réseau sans fil)

Ce produit est régi par les règlements de l'United States Export Administration et vous devez obtenir l'autorisation du gouvernement des États-Unis si vous souhaitez exporter ou réexporter ce produit vers un pays quelconque soumis à un embargo sur les produits en provenance des États-Unis. Les pays suivants sont soumis à l'embargo : Cuba, Iran, Corée du Nord, Soudan et Syrie. Comme les pays concernés peuvent changer, contactez le Département du commerce des États-Unis pour obtenir des informations actualisées.

Restrictions relatives aux appareils sans fil

L'émetteur-récepteur sans fil compris dans ce produit est conforme aux réglementations sans fil du pays dans lequel il est commercialisé et n'est pas destiné à être utilisé dans d'autres pays (les produits achetés au sein de l'UE ou de l'AELE peuvent être utilisés n'importe où dans l'UE et l'AELE). Nikon n'assume aucune responsabilité en cas d'utilisation dans d'autres pays. Les utilisateurs qui ne connaissent pas avec certitude le pays dans lequel leur appareil a été initialement vendu doivent consulter leur centre de SAV Nikon local ou un représentant Nikon agréé. Cette limitation s'applique à l'utilisation sans fil uniquement et non à une quelconque autre utilisation du produit.

Avis pour les clients aux États-Unis et au Canada

Federal Communications Commission (FCC) et Industrie Canada (IC)

Déclaration de conformité

Cet appareil est conforme à l'article 15 des normes FCC et aux normes d'exemption de licence RSS d'Industry Canada. Le fonctionnement est soumis aux deux conditions suivantes : (1) cet appareil ne peut pas engendrer d'interférences et (2) il doit accepter toutes les interférences, y compris celles qui peuvent entraver son bon fonctionnement.

Déclaration d'exposition aux HF FCC/IC

Cet émetteur ne doit pas être situé à proximité ou utilisé conjointement avec une autre antenne ou un autre émetteur.

Les données scientifiques actuelles ne font apparaître aucun problème de santé lié à l'utilisation des appareils sans fil de faible puissance. Toutefois, il n'existe aucune preuve que ces appareils sans fil de faible puissance soient absolument sûrs. Les appareils sans fil de faible puissance émettent de l'énergie hautes fréquences (HF) de faible niveau dans la gamme des micro-ondes au cours de leur utilisation. Alors que des niveaux élevés de HF peuvent avoir des effets sur la santé (en chauffant les tissus), l'exposition aux HF de faible puissance qui ne dégagent aucune chaleur ne présente aucun effet négatif connu pour la santé. De nombreuses études menées sur l'exposition aux HF de faible niveau n'ont démontré aucun effet biologique. Certaines études laissent à penser que certains effets biologiques sont possibles, mais ces résultats n'ont pas été corroborés par des recherches supplémentaires.

Le COOLPIX S7000, équipé d'un module de réseau sans fil WSDB-686GN (FCC ID: 2AAD3AA1G0J0 / IC ID: 4634A-2150EC) a été testé et déclaré conforme aux limites d'exposition aux rayonnements FCC/IC définis pour les équipements non commandés et il répond également aux Consignes d'exposition aux hautes fréquences (HF) de la FCC stipulées dans le Supplément C de OET65 et RSS-102 des Règles d'exposition aux hautes fréquences (HF) IC. Veuillez vous reporter au rapport de test SAR qui a été publié sur le site Web de la FCC.

Déclaration de conformité (Europe)

Par la présente, Nikon Corporation déclare que le COOLPIX S7000 est conforme aux exigences essentielles et aux autres dispositions pertinentes de la directive 1999/5/CE. La déclaration de conformité peut être consultée à l'adresse suivante : http://imaging.nikon.com/support/pdf/DoC_S7000.pdf.

Précautions d'utilisation des transmissions radio

N'oubliez jamais que l'émission ou la réception radio de données peut être interceptée par des tiers. Remarquez que Nikon n'est pas responsable en cas de fuites de données ou d'informations susceptibles de survenir au cours d'un transfert de données.

Gestion des informations personnelles et déni de responsabilité

- Les informations utilisateur enregistrées et configurées sur le produit, y compris les paramètres de connexion à un réseau local sans fil ainsi que d'autres informations personnelles, sont susceptibles d'être modifiées et perdues en raison d'une erreur de fonctionnement, de la présence d'électricité statique, d'un accident, d'un dysfonctionnement, d'une réparation ou de toute autre manipulation. Conservez toujours des copies séparées de vos informations importantes. Nikon n'est responsable d'aucun dommage direct ou indirect, ou encore de la perte de revenus, consécutifs à l'altération ou la perte de contenu qui ne sont pas attribuables à Nikon.
- Avant de vous débarrasser de ce produit ou de le transférer à un autre propriétaire, nous vous recommandons d'utiliser l'option **Réinitialisation** dans le menu configuration (📖76) pour supprimer toutes les informations utilisateur enregistrées et configurées avec le produit, notamment les paramètres de connexion réseau local sans fil et les autres informations personnelles.

Table des matières

Introduction	i
À lire impérativement	i
Autres informations	i
Fixation de la dragonne de l'appareil photo	ii
Informations et recommandations	iii
Pour votre sécurité	vi
DANGER	vi
Remarques	ix
Wi-Fi (réseau sans fil)	xi
<hr/>	
Descriptif de l'appareil photo	1
Boîtier de l'appareil photo	1
Moniteur	3
Mode de prise de vue	3
Mode de visualisation	5
<hr/>	
Préparation de la prise de vue	7
Insertion de l'accumulateur et de la carte mémoire	7
Retrait de l'accumulateur ou de la carte mémoire	7
Mémoire interne et cartes mémoire	7
Charge de l'accumulateur	8
Mise sous tension de l'appareil photo et réglage de la langue, de la date et de l'heure	10
<hr/>	
Notions fondamentales de prise de vue et de visualisation	12
Prise de vue avec le mode  (Auto)	12
Utilisation du zoom	15
Déclencheur	15
Visualisation d'images	16
Suppression d'images	17
Changement du mode de prise de vue	19
Utilisation du flash, du retardateur, etc.	20
Enregistrement de vidéos	20

Fonctions de prise de vue	21
Mode  (Auto)	21
Mode Scène (prise de vue adaptée aux scènes)	22
Conseils et remarques	23
Prise de clip/intervalle	28
Prise de vue avec la fonction Panoramique simplifié	30
Visualisation avec la fonction Panoramique simplifié	32
Mode Effets spéciaux (application d'effets lors de la prise de vue)	33
Mode Portrait optimisé (amélioration des visages humains lors de la prise de vue)	35
Utilisation de la fonction Détecteur de sourire	36
Utilisation de la fonction Mosaïque portrait	37
Mode Diaporama de clips (combinaison de clips vidéo pour créer des vidéos de courte durée)	38
Mode de flash	41
Retardateur	43
Mode macro (prise de photos en gros plan)	45
Curseur créatif (réglage de la luminosité (correction de l'exposition), de la saturation, et de la teinte)	46
Correction de l'exposition (réglage de la luminosité)	49
Réglages par défaut (flash, retardateur, etc.)	50
Mise au point	52
Utilisation de AF sur le sujet principal	52
Utilisation de la détection des visages	53
Utilisation de la fonction Maquillage	54
Sujets non adaptés pour l'autofocus	54
Mémorisation de la mise au point	55
Fonctions ne pouvant pas être utilisées simultanément lors de la prise de vue	56

Fonctions de visualisation	58
Fonction loupe.....	58
Visualisation par planche d'images/Affichage en mode calendrier	59
Mode Classement par date	60
Visualisation et suppression d'images prises en continu (séquence)	61
Visualisation des images d'une séquence.....	61
Suppression des images d'une séquence.....	62
Édition d'images (images fixes)	63
Avant d'éditer des images.....	63
Effets rapides : changement de teinte ou d'atmosphère	63
Retouche rapide : amélioration du contraste et de la saturation	64
D-Lighting : amélioration de la luminosité et du contraste	64
Correction yeux rouges : correction de l'effet « yeux rouges » lors de la prise de vue avec le flash	65
Retouche glamour : amélioration des visages humains	66
Mini-photo : réduction de la taille d'une image	67
Par recadrage : création d'une copie recadrée.....	68
Enregistrement et lecture de vidéos	69
Prise d'images fixes pendant l'enregistrement de vidéos	72
Opérations pendant la lecture d'une vidéo	73
Édition de vidéos	74
Extraction de la séquence souhaitée d'une vidéo uniquement	74
Enregistrement d'une vue extraite d'une vidéo en tant qu'image fixe	75
Utilisation des menus	76
Menu Prise de vue (options de prise de vue courantes)	78
Taille d'image (Qualité d'image et Taille d'image)	78
Menu Prise de vue (pour le mode  (Auto))	80
Balance des blancs (réglage des teintes)	80
Prise de vue en rafale.....	82
Sensibilité.....	84
Mode de zones AF.....	85
Mode autofocus.....	88
Menu Portrait optimisé	89
Mosaïque portrait	89
Sélect. yeux ouverts.....	90

Menu Visualisation	91
Marq. pour transf. Wi-Fi	91
Diaporama.....	92
Protéger	93
Rotation image	93
Copier (Copie entre la mémoire interne et la carte mémoire).....	94
Options affich. séquence	95
Écran de sélection des images	96
Menu Vidéo	97
Options vidéo.....	97
Mode autofocus	101
VR vidéo.....	102
Réduction bruit du vent	103
Cadence de prise de vue	103
Menu Options Wi-Fi	104
Utilisation du clavier de saisie de texte	105
Menu configuration	106
Fuseau horaire et date.....	106
Réglages du moniteur	108
Timbre dateur	110
VR photo.....	111
Assistance AF	111
Zoom numérique	112
Réglages du son	112
Extinction auto	113
Formatage de la carte/Formater la mémoire.....	114
Langue/Language.....	114
Charge par ordinateur	115
Réinitialisation.....	116
Marquage de conformité	116
Version firmware	116
<hr/>	
Utilisation de la fonction Wi-Fi (réseau sans fil)	117
Installation du logiciel sur le dispositif intelligent	117
Connexion du dispositif intelligent à l'appareil photo	118
Sélection préalable d'images dans l'appareil photo à transférer sur un dispositif intelligent	120

Connexion de l'appareil photo à un téléviseur, un ordinateur ou une imprimante	121
Connexion de l'appareil photo à un téléviseur (visualisation d'images sur un téléviseur)	123
Connexion de l'appareil photo à une imprimante (impression directe)	124
Connexion de l'appareil photo à une imprimante	124
Impression d'images individuelles	125
Impression de plusieurs images	126
Utilisation de ViewNX 2 (transfert d'images vers un ordinateur)	128
Installation de ViewNX 2	128
Transfert d'images vers l'ordinateur	128
Notes techniques	130
Entretien du produit	131
Appareil photo	131
Accumulateur	132
Adaptateur de charge	133
Cartes mémoire	134
Nettoyage et stockage	135
Nettoyage	135
Stockage	135
Messages d'erreur	136
Dépannage	140
Noms des fichiers	147
Accessoires optionnels	148
Fiche technique	149
Cartes mémoire approuvées	153
Index	155

Descriptif de l'appareil photo

Boîtier de l'appareil photo

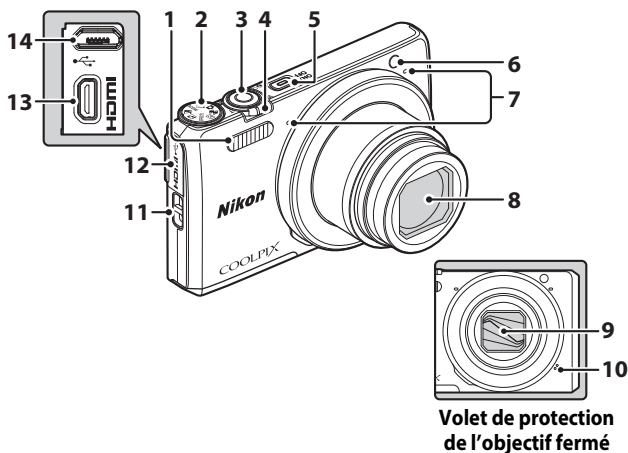

1	Flash.....	41	7	Microphone (stéréo).....	12
2	Sélecteur de mode.....	12, 19	8	Objectif	
3	Déclencheur.....	13	9	Volet de protection de l'objectif	
	Commande de zoom.....	15	10	Haut-parleur	
	W : Grand-angle.....	15	11	Ceillet pour dragonne.....	ii
	T : Téléobjectif.....	15	12	Volet des connecteurs.....	8, 121
4	: Visualisation par planche d'images.....	16, 59	13	Connecteur HDMI micro (Type D)	121
	Q : Fonction loupe.....	16, 58	14	Connecteur micro-USB.....	8, 121
	: Aide.....	23			
5	Commutateur marche-arrêt/témoin de mise sous tension.....	10			
6	Témoin du retardateur.....	44			
	Illuminateur d'assistance AF				

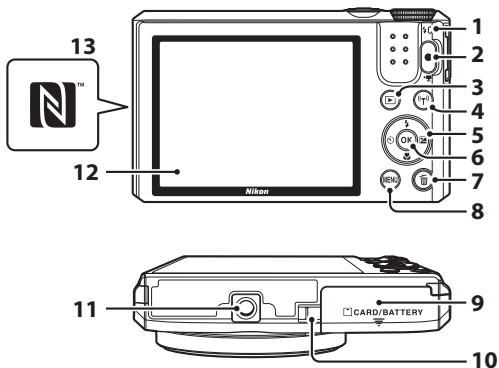

1	Témoïn de charge 8 Témoïn du flash 41	8	Commande MENU (menu) 33, 68, 76, 126
2	Commande  enregistrement vidéo).....20, 69	9	Volet du logement pour accumulateur/carte mémoire 7
3	Commande  (visualisation)..... 16	10	Cache du connecteur d'alimentation (pour adaptateur secteur en option)
4	Bouton  (Wi-Fi) 117, 118, 120	11	Filetage pour fixation sur trépied 151
5	Sélecteur multidirectionnel... 16, 20, 76	12	Moniteur..... 3
6	Commande  (appliquer la sélection)..... 10	13	N-Mark (antenne NFC)..... 118, 120
7	Commande  (effacer).....17, 62		

Moniteur

Les informations affichées sur le moniteur lors de la prise de vue et de la visualisation changent en fonction des réglages de l'appareil photo et de l'état d'utilisation. Par défaut, les informations s'affichent à la première mise sous tension de l'appareil photo et lorsque vous l'utilisez, et disparaissent au bout de quelques secondes (lorsque l'option **Infos photos** est définie sur **Infos auto** dans **Réglages du moniteur** (📖108)).

Mode de prise de vue

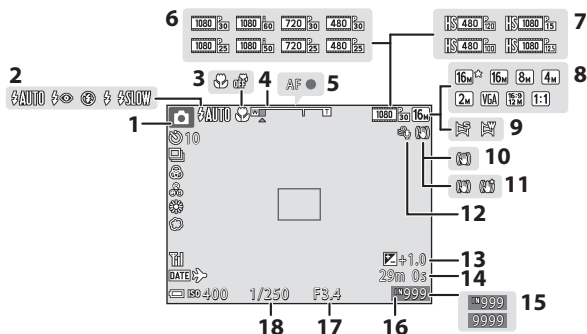

1	Mode de prise de vue	10	Icône VR photo	111
 19, 21, 22, 33, 35, 38	11	Icône VR vidéo	102
2	Mode de flash	12	Réduction du bruit du vent.....	103
3	Mode macro	13	Valeur de correction de l'exposition47, 49
4	Indicateur de zoom	14	Durée d'enregistrement de la vidéo	restante.....69
5	Indicateur de mise au point.....	15	Nombre de vues restantes	(images fixes).....12
6	Options vidéo (vidéos à vitesse	16	Indicateur de mémoire interne.....	12
	normale).....97	17	Valeur d'ouverture	15
7	Options vidéo (vidéos HS).....	18	Vitesse d'obturation	15
8	Taille d'image.....78			
9	Panoramique simplifié.....30			

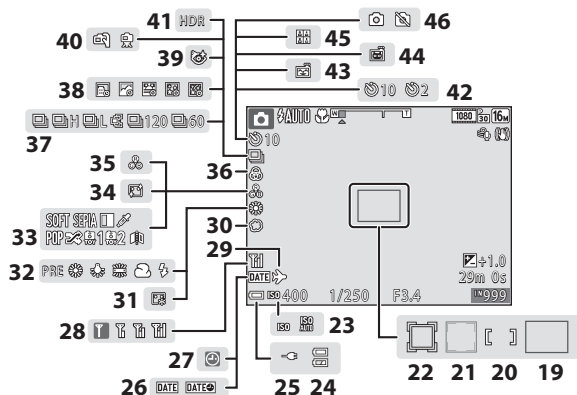

19	Zone de mise au point (AF sur le sujet principal)52, 86	32	Mode Balance des blancs.....80
20	Zone de mise au point (pour manuel ou zone centrale).....55, 85	33	Effets spéciaux33
21	Zone de mise au point (détection des visages, détection des animaux domestiques)27, 35, 53, 85	34	Maquillage35
22	Zone de mise au point (suivi du sujet)86, 87	35	Teinte35, 46
23	Sensibilité.....84	36	Saturation.....35, 46
24	Indicateur du niveau de charge de l'accumulateur..... 12	37	Mode de prise de vue en continu.....82
25	Indicateur de connexion de l'adaptateur de charge	38	Clip/intervalle.....28
26	Timbre dateur110	39	Icône Sélect. yeux ouverts90
27	Indicateur « Date non programmée »141	40	À main levée/Trépied.....24, 25
28	Indicateur de communication Wi-Fi104, 118	41	Contre-jour (HDR).....24
29	Icône Destination106	42	Indicateur du retardateur43
30	Flou.....35	43	Détecteur de souris.....36
31	Fond de teint.....35	44	Déclenchement auto.....27
		45	Mosaïque portrait.....37
		46	Capture d'images fixes (pendant l'enregistrement vidéo)72

Mode de visualisation

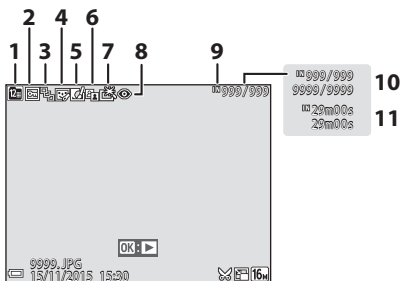

- | | | | | | |
|----------|--|----|-----------|---|----|
| 1 | Icône Classement par date..... | 60 | 7 | Icône Retouche rapide..... | 64 |
| 2 | Icône Protéger..... | 93 | 8 | Icône Correction yeux rouges..... | 65 |
| 3 | Affichage de séquence (lorsque
Chaque image est sélectionnée)
..... | 95 | 9 | Indicateur de mémoire interne | |
| 4 | Icône Retouche glamour..... | 66 | 10 | Numéro de la photo actuelle/nombre
total de photos | |
| 5 | Icône Effets rapides..... | 63 | 11 | Durée de la vidéo ou durée de lecture
écoulée | |
| 6 | Icône D-Lighting..... | 64 | | | |

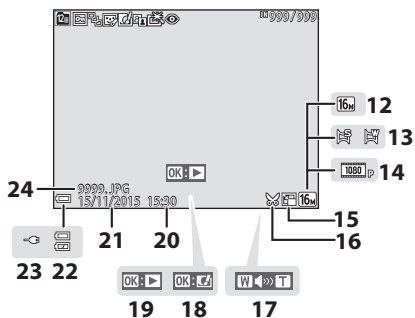

12	Taille d'image	78	19	Repère de visualisation du panoramique simplifié	
13	Panoramique simplifié.....	32		Repère de lecture d'une séquence	
14	Options vidéo	97		Repère de lecture d'une vidéo	
15	Icône Mini-photo.....	67	20	Heure d'enregistrement	
16	Icône Par recadrage	58, 68	21	Date d'enregistrement	
17	Indicateur de volume.....	73	22	Indicateur du niveau de charge de l'accumulateur.....	12
18	Repère Effets rapides		23	Indicateur de connexion de l'adaptateur de charge	
			24	Numéro et type de fichier.....	147

Préparation de la prise de vue

Insertion de l'accumulateur et de la carte mémoire

Loquet de l'accumulateur Logement pour carte mémoire

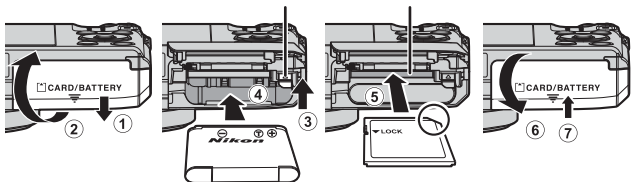

- Orientez correctement les bornes positive et négative de l'accumulateur, déplacez le loquet orange de l'accumulateur (③), puis insérez complètement l'accumulateur (④).
- Faites glisser la carte mémoire jusqu'à ce qu'elle se verrouille en émettant un déclic (⑤).
- Veillez à ne pas insérer l'accumulateur ou la carte mémoire à l'envers ou vers l'arrière, car cela pourrait provoquer un dysfonctionnement

Formatage d'une carte mémoire

Lors de la première insertion dans cet appareil photo d'une carte mémoire utilisée dans un autre appareil, veuillez à la formater avec cet appareil. Insérez la carte dans l'appareil photo, appuyez sur la commande **MENU**, puis sélectionnez **Formatage de la carte** dans le menu configuration (📖76).

Retrait de l'accumulateur ou de la carte mémoire

Mettez l'appareil photo hors tension et vérifiez que le témoin de mise sous tension et le moniteur sont éteints, puis ouvrez le volet du logement pour accumulateur/carte mémoire.

- Poussez le loquet de l'accumulateur pour l'éjecter.
- Poussez doucement la carte mémoire dans l'appareil photo pour éjecter partiellement la carte mémoire.
- Soyez vigilant lorsque vous manipulez l'appareil photo, l'accumulateur et la carte mémoire immédiatement après avoir utilisé l'appareil photo, car ils peuvent être chauds.

Mémoire interne et cartes mémoire

Les données de l'appareil photo, ainsi que les images et les vidéos, peuvent être enregistrées soit dans la mémoire interne de l'appareil photo soit sur une carte mémoire. Pour utiliser la mémoire interne de l'appareil photo, retirez d'abord la carte mémoire.

Charge de l'accumulateur

- 1 Avec l'accumulateur est installé, connectez l'appareil photo à une prise électrique.

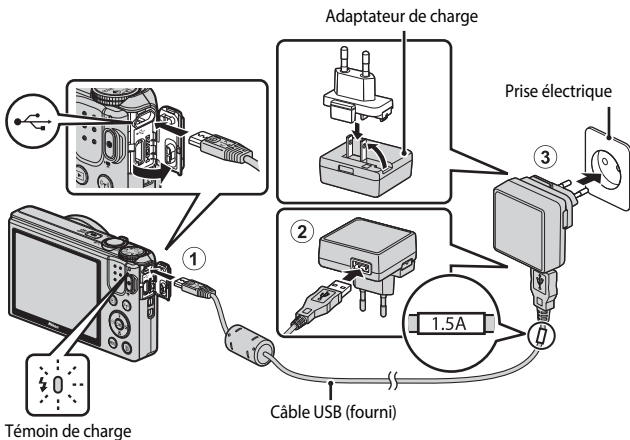

Si un adaptateur de prise secteur* est fourni avec votre appareil photo, branchez-le sur l'adaptateur de charge. Une fois qu'ils sont connectés, toute tentative de retrait forcé de l'adaptateur de prise secteur pourrait endommager le produit.

* La forme de l'adaptateur de prise secteur varie selon le pays ou la région où a été acheté l'appareil photo. Cette étape peut être omise si l'adaptateur de prise secteur est fixé en permanence à l'adaptateur de charge.

- Le témoin de charge clignote lentement en vert pour indiquer que l'accumulateur est en cours de charge.
- Lorsque la charge est terminée, le témoin de charge s'éteint. Environ 1 heure et 50 minutes sont requises pour charger un accumulateur entièrement déchargé.
- L'accumulateur ne peut pas être chargé lorsque le témoin de charge clignote rapidement en vert, probablement pour l'une des raisons suivantes.
 - La température ambiante n'est pas appropriée pour la charge.
 - Le câble USB ou l'adaptateur de charge n'est pas connecté correctement.
 - L'accumulateur est endommagé.

- 2 Débranchez l'adaptateur de charge de la prise électrique, puis déconnectez le câble USB.

Remarques concernant le câble USB

- N'utilisez pas un câble USB autre que l'UC-E21. L'utilisation d'un câble USB autre que l'UC-E21 peut provoquer une surchauffe, un incendie ou l'électrocution.
- Vérifiez que les fiches sont orientées correctement. N'introduisez pas ou ne retirez pas les fiches en biais lorsque vous les connectez ou les déconnectez.

Remarques concernant la charge de l'accumulateur

- L'appareil photo peut être utilisé lorsque l'accumulateur est en cours de charge, mais le temps de charge augmente.
- Lorsque le niveau de charge de l'accumulateur est très faible, il se peut que vous ne puissiez pas utiliser l'appareil photo lorsque l'accumulateur est en cours de charge.
- En aucun cas, n'utilisez un adaptateur secteur d'un modèle ou d'une marque différents de l'adaptateur de charge EH-71P, et n'utilisez pas un adaptateur secteur USB ou un chargeur d'accumulateur pour téléphone mobile disponible dans le commerce. Le non-respect de cette consigne de sécurité pourrait entraîner une surchauffe ou endommager l'appareil photo.

Charge à l'aide d'un ordinateur ou d'un chargeur d'accumulateur

- Vous pouvez aussi charger l'accumulateur en connectant l'appareil photo à un ordinateur.
- Vous pouvez utiliser le chargeur d'accumulateur MH-66 (disponible séparément) pour charger l'accumulateur sans utiliser l'appareil photo.

Mise sous tension de l'appareil photo et réglage de la langue, de la date et de l'heure

Lorsque vous mettez l'appareil photo sous tension pour la première fois, l'écran de sélection de la langue et l'écran de réglage de la date et de l'heure pour l'horloge de l'appareil photo s'affichent.

1 Appuyez sur le commutateur marche-arrêt pour mettre l'appareil photo sous tension.

- Le moniteur s'allume.
- Pour éteindre l'appareil photo, appuyez de nouveau sur le commutateur marche-arrêt.



2 Utilisez les touches ▲▼ du sélecteur multidirectionnel pour sélectionner la langue souhaitée et appuyez sur **OK**.

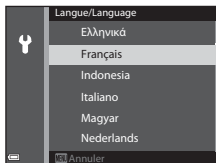

3 Sélectionnez **Oui** et appuyez sur **OK**.

4 Sélectionnez le fuseau horaire de votre domicile et appuyez sur **OK**.

- Appuyez sur ▲ pour afficher  au-dessus de la carte et activer la fonction d'heure d'été. Appuyez sur ▼ pour la désactiver.

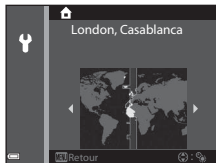

5 Utilisez ▲▼ pour sélectionner le format de la date et appuyez sur **OK**.

6 Réglez la date et l'heure, et appuyez sur **OK**.

- Utilisez **◀▶** pour sélectionner un champ, puis utilisez **▲▼** pour régler la date et l'heure.
- Sélectionnez le champ des minutes, puis appuyez sur **OK** pour confirmer le réglage.

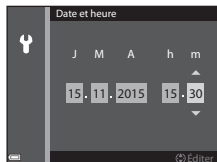

7 Lorsque la boîte de dialogue de confirmation apparaît, utilisez les touches **▲▼** pour sélectionner **Oui** et appuyez sur **OK**.

- Une fois les réglages terminés, l'objectif s'ouvre et l'appareil photo passe en mode de prise de vue.

Modification du réglage de langue et du réglage de date et d'heure

- Vous pouvez modifier ces réglages à l'aide des options **Langue/Language** et **Fuseau horaire et date** dans le **Y** menu configuration (📖76).
- Vous pouvez activer ou désactiver la fonction d'heure d'été dans le menu configuration **Y** en sélectionnant **Fuseau horaire et date** puis **Fuseau horaire**. Appuyez sur la touche **▶** puis **▲** du sélecteur multidirectionnel pour activer la fonction d'heure d'été et avancer l'horloge de l'appareil photo d'une heure, ou sur **▼** pour désactiver la fonction d'heure d'été et retarder l'horloge d'une heure.





Pile de l'horloge

- L'horloge de l'appareil photo est alimentée par une pile de secours intégrée. La pile de secours se recharge lorsque l'accumulateur principal est inséré dans l'appareil photo ou lorsque ce dernier est connecté à un adaptateur secteur en option. Elle peut fonctionner pendant plusieurs jours après avoir été rechargée pendant environ 10 heures.
- Lorsque la pile de secours de l'appareil photo est épuisée, l'écran de réglage de la date et de l'heure s'affiche lorsque l'appareil photo est mis sous tension. Réglez de nouveau la date et l'heure (📖10).

Notions fondamentales de prise de vue et de visualisation

Prise de vue avec le mode (Auto)

1 Positionnez le sélecteur de mode sur .

- L'appareil photo passe au mode  (auto) et peut être utilisé pour la prise de vue générale.
- Indicateur du niveau de charge de l'accumulateur
 -  : niveau de charge de l'accumulateur élevé.
 -  : niveau de charge de l'accumulateur faible.
- Nombre de vues restantes
 s'affiche si aucune carte mémoire n'est insérée dans l'appareil photo, et les images sont enregistrées dans la mémoire interne.

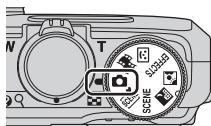

Nombre de vues restantes

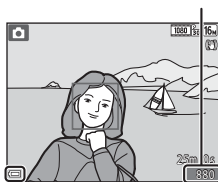

Indicateur du niveau de charge de l'accumulateur

2 Tenez l'appareil photo fermement.

- Veillez à ne pas mettre les doigts et d'autres objets sur l'objectif, le flash, l'illuminateur d'assistance AF, le microphone, et le haut-parleur.
- Pour prendre des photos en orientation portrait (« verticale »), tournez l'appareil photo de sorte que le flash se trouve au-dessus de l'objectif.

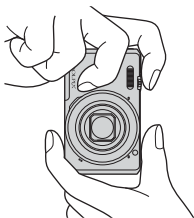
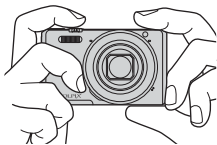

3 Cadrez la photo.

- Positionnez la commande de zoom pour modifier la position du zoom.

Zoom arrière Zoom avant

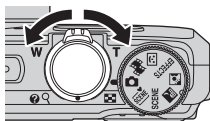

4 Appuyez sur le déclencheur à mi-course.

- Lorsque la mise au point est effectuée sur le sujet, la zone de mise au point ou l'indicateur de mise au point s'affiche en vert.
- Lorsque vous utilisez le zoom numérique, l'appareil photo effectue la mise au point sur le sujet au centre de la vue et la zone de mise au point ne s'affiche pas.
- Si la zone de mise au point ou l'indicateur de mise au point clignote, l'appareil photo ne peut pas effectuer la mise au point. Modifiez la composition et réessayez d'appuyer sur le déclencheur à mi-course.

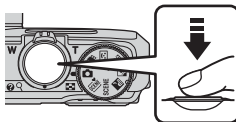

5 Sans lever le doigt, appuyez sur le déclencheur jusqu'en fin de course.



Remarques concernant l'enregistrement des images ou des vidéos

L'indicateur du nombre de vues restantes ou l'indicateur de la durée d'enregistrement restante clignote lorsque des images ou des vidéos sont en cours de sauvegarde. **N'ouvrez pas le volet du logement pour accumulateur/carte mémoire et ne retirez pas l'accumulateur ou la carte mémoire** lorsqu'un indicateur clignote. Vous risquez de perdre des données ou d'endommager l'appareil photo ou la carte mémoire.

Fonction Extinction auto

- Si aucune opération n'est effectuée pendant une minute environ, le moniteur s'éteint, l'appareil photo passe en mode veille et le témoin de mise sous tension clignote. L'appareil photo s'éteint après être restée en mode veille pendant environ trois minutes.
- Pour sortir le moniteur du mode veille, appuyez sur le commutateur marche-arrêt ou sur le déclencheur.

Utilisation d'un trépied

- Dans les situations suivantes, l'utilisation d'un trépied est recommandée pour éviter les effets de bougé d'appareil :
 - Lors de la prise de vue dans des environnements sombres avec le mode de flash (📖20) réglé sur  (désactivé)
 - Lorsque le zoom est sur une position téléobjectif
- Lorsque vous utilisez un trépied pour stabiliser l'appareil photo lors de la prise de vue, réglez l'option **VR photo** sur **Désactivée** dans le menu configuration (📖76) afin d'éviter des erreurs éventuelles provoquées par cette fonction.

Utilisation du zoom

Lorsque la commande de zoom est actionnée, la position du zoom change.

- Pour effectuer un zoom avant : positionnez la commande sur **T**.
- Pour effectuer un zoom arrière : positionnez la commande sur **W**.

Lorsque vous mettez l'appareil photo sous tension, le zoom se déplace en position grand-angle maximale.

- Un indicateur de zoom s'affiche sur l'écran de prise de vue lorsque la commande de zoom est actionnée.
- Vous pouvez activer le zoom numérique pour agrandir le sujet jusqu'à environ 4x par rapport au facteur de zoom optique maximal, en tournant et maintenant la commande de zoom vers **T** lorsque l'appareil photo est en position de zoom optique maximal.

Grand-angle Téléobjectif

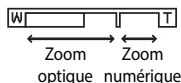
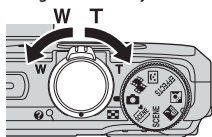

Zoom numérique

L'indicateur de zoom vire au bleu lorsque le zoom numérique est activé et il vire au jaune lorsque vous accentuez davantage encore le grossissement.

- L'indicateur de zoom est bleu : la diminution de la qualité de l'image n'est pas tellement perceptible lorsque vous utilisez le Dynamic Fine Zoom.
- L'indicateur de zoom est jaune : il peut y avoir des cas où la diminution de la qualité de l'image est très perceptible.
- L'indicateur brille en bleu sur une zone plus large lorsque l'image est de taille plus réduite.
- L'indicateur de zoom risque de ne pas devenir bleu lorsque vous utilisez certains réglages de prise de vue en rafale ou d'autres réglages.

Déclencheur

Appui à mi-course



Pour régler la mise au point et l'exposition (vitesse d'obturation et valeur d'ouverture), appuyez légèrement sur le déclencheur jusqu'à sentir une légère résistance. La mise au point et l'exposition restent mémorisées tant que le déclencheur est enfoncé à mi-course.

Appui jusqu'en fin de course



Appuyez sur le déclencheur jusqu'en fin de course pour déclencher et prendre une photo. Ne forcez pas lorsque vous appuyez sur le déclencheur car vous risquez de provoquer un bougé d'appareil et d'obtenir des photos floues. Appuyez sur le déclencheur légèrement.





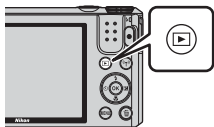

Visualisation d'images

1 Appuyez sur la commande  (visualisation) pour entrer en mode de visualisation.

- Si vous appuyez sur la commande  et la maintenez enfoncée alors que l'appareil photo est éteint, il s'allume en mode de visualisation.



2 Utilisez le sélecteur multidirectionnel pour sélectionner une image à afficher.

- Appuyez sur les touches    et maintenez-les enfoncées pour faire défiler rapidement les images.
- Pour revenir en mode de prise de vue, appuyez sur la commande  ou sur le déclencheur.
- Lorsque  s'affiche en mode de visualisation plein écran, vous pouvez appuyer sur  pour appliquer un effet à l'image.

Affiche l'image précédente



Affiche l'image suivante



- Positionnez la commande de zoom sur **T** (Q) en mode de visualisation plein écran pour effectuer un zoom avant sur une image.





- En mode de visualisation plein écran, positionnez la commande de zoom sur **W** (R) pour passer au mode de visualisation par planche d'images et afficher plusieurs images à l'écran.

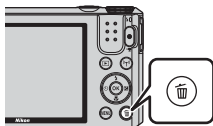

Suppression d'images

- 1 Appuyez sur la commande  (effacer) pour effacer l'image actuellement affichée sur le moniteur.



- 2 Utilisez les touches ▲▼ du sélecteur multidirectionnel pour sélectionner la méthode de suppression souhaitée et appuyez sur .

- Pour annuler, appuyez sur MENU.

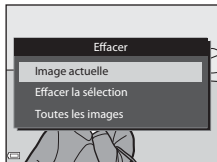

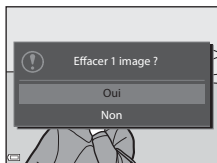

- 3 Sélectionnez **Oui** et appuyez sur .

- Une fois effacées, vous ne pouvez pas récupérer les photos.



Suppression d'images prises en continu (séquence)

- Les images prises en rafale sont enregistrées sous la forme d'une séquence, et seule la première image de la séquence (l'image représentative) s'affiche en mode de visualisation.
- Si vous appuyez sur la commande  alors qu'une image représentative est affichée pour une séquence d'images, toutes les images de la séquence sont supprimées.
- Pour effacer des images individuelles dans une séquence, appuyez sur  pour les afficher une par une et appuyez sur .







Suppression de l'image prise en mode de prise de vue

En mode de prise de vue, appuyez sur  pour effacer la dernière image enregistrée.

Utilisation de l'écran Effacer la sélection

1 Utilisez les touches ◀▶ du sélecteur multidirectionnel pour sélectionner une image à supprimer, puis utilisez ▲▼ pour afficher .

- Pour annuler la sélection, appuyez sur ▲▼ pour supprimer .
- Positionnez la commande de zoom () sur **T** () pour passer à la visualisation plein écran ou **W** () pour passer à la visualisation par planche d'imagettes.

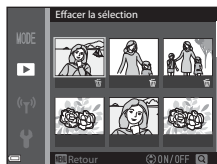

2 Ajoutez  à toutes les images que vous souhaitez supprimer et appuyez sur **OK** pour confirmer la sélection.

- Une boîte de dialogue de confirmation s'affiche. Suivez les à l'écran instructions pour effectuer les opérations.

Changement du mode de prise de vue

Positionnez le sélecteur de mode pour sélectionner l'un des modes de prise de vue suivants.

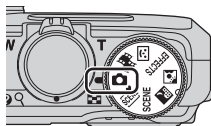

- **Modes  (Auto)**

Utilisé pour la prise de vue générale. Les réglages peuvent être modifiés en fonction des conditions de prise de vue et du type de photo à prendre.

- **Modes , SCENE, ,  (Scène)**

Les réglages de l'appareil photo sont optimisés en fonction de la scène que vous sélectionnez.

-  (sélecteur automatique) : l'appareil photo reconnaît automatiquement la scène de prise de vue lorsque vous cadrez une image, simplifiant ainsi la prise de vue à l'aide de réglages adaptés à la scène.
- **SCENE** : appuyez sur la commande **MENU** et sélectionnez une scène. Avec le mode Scène Clip/Intervalle, l'appareil photo peut prendre automatiquement 300 images fixes à un intervalle spécifié pour créer des clips/intervalles ( **1080/30p**) d'environ 10 secondes.
-  (paysage de nuit) : utilisez ce mode pour prendre des paysages de nuit.
-  (contre-jour) : le dosage flash/ambiance se déclenche pour éviter que le sujet en contre-jour soit masqué en zone d'ombre, ou la fonction HDR peut être utilisée pour prendre des scènes à fort contraste.

- **Mode EFFECTS (Effets spéciaux)**

Des effets peuvent être appliqués aux images lors de la prise de vue. Appuyez sur la commande **MENU** pour sélectionner l'effet.

- **Mode  (Portrait optimisé)**

Utilisez la fonction Retouche glamour pour améliorer des visages humains pendant la prise de vue et utilisez la fonction Détecteur de sourire ou Mosaïque portrait pour prendre des photos.

- **Mode  (Diaporama de clips)**

Vous pouvez créer une vidéo courte ( **1080/30p** ou  **1080/25p**) d'une durée de 30 secondes maximum en enregistrant et en combinant automatiquement plusieurs clips vidéo d'une durée de plusieurs secondes.

Utilisation du flash, du retardateur, etc.

Appuyez sur la commande ▲ (⚡) ◀ (⌚) ▼ (🌸) ▶ (☒) du sélecteur multidirectionnel lorsque l'écran de vue s'affiche pour utiliser les fonctions décrites ci-dessous.



- **⚡ Mode de flash**
Vous pouvez définir le mode de flash adapté aux conditions de prise de vue.
- **⌚ Retardateur**
L'appareil photo est équipé d'un retardateur qui déclenche environ 10 secondes ou 2 secondes après que vous ayez appuyé sur le déclencheur.
- **🌸 Mode macro**
Utilisez ce mode pour prendre des photos en gros plan.
- **☒ Curseur créatif** (☒ luminosité (correction de l'exposition), Ⓢ saturation, et Ⓢ teinte)
En mode (auto), vous pouvez régler la luminosité globale de l'image, la saturation et la teinte.
En mode Scène, Effets spéciaux ou Diaporama de clips, vous pouvez régler la luminosité globale de l'image (correction de l'exposition).
En mode Portrait optimisé, vous pouvez appliquer une retouche glamour pour améliorer des visages humains.

Les fonctions pouvant être définies varient selon le mode de prise de vue.

Enregistrement de vidéos

Affichez l'écran de prise de vue et appuyez sur la commande ● (📹 enregistrement vidéo) pour commencer à enregistrer une vidéo. Appuyez de nouveau sur ● (📹) pour mettre fin à l'enregistrement.

- Pour lire une vidéo, sélectionnez un mode de visualisation plein écran et appuyez sur **OK**.

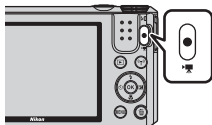

Fonctions de prise de vue

Mode (Auto)

Utilisé pour la prise de vue générale. Les réglages peuvent être modifiés en fonction des conditions de prise de vue et du type de photo à prendre.

- Vous pouvez modifier la façon dont l'appareil photo sélectionne la zone de la vue sur laquelle effectuer la mise au point en modifiant le réglage **Mode de zones AF** (📖85).

Le réglage par défaut est **AF sur le sujet principal** (📖52).

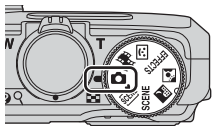

Fonctions disponibles en mode (Auto)

- Mode de flash (📖41)
- Retardateur (📖43)
- Mode macro (📖45)
- Curseur créatif (📖46)
- Menu Prise de vue (📖78)

Mode Scène (prise de vue adaptée aux scènes)

Lorsque vous sélectionnez une scène, les réglages de l'appareil photo sont automatiquement optimisés pour la scène sélectionnée.

SCÈNE (Sélecteur automatique) (📖23)

Lorsque vous cadrez une photo, l'appareil photo sélectionne automatiquement la scène optimale pour une prise de vue plus simple.

(Paysage de nuit) (📖24)^{1,2}

(Contre-jour) (📖24)²

Positionnez le sélecteur de mode sur ou et prenez des photos.

SCÈNE (Scène)

Appuyez sur la commande **MENU** pour afficher le menu Scène et sélectionner l'une des scènes de prise de vue suivantes.

Portrait (réglage par défaut)	Coucher de soleil ^{2,3}
Paysage ^{1,2}	Aurore/crépuscule ^{1,2,3}
Clip/intervalle (📖28)	Gros plan (📖26)
Sport (📖25) ²	Aliments (📖26)
Portrait de nuit (📖25)	Feux d'artifice (📖26) ^{1,3}
Fête/intérieur (📖25) ²	Panoramique simplifié (📖30)
Plage ²	Animaux domestiques (📖27)
Neige ²	

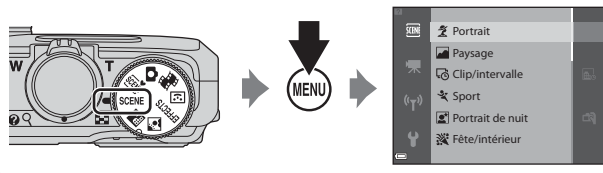

¹ La mise au point reste mémorisée sur l'infini.

² L'appareil photo effectue la mise au point au centre de la vue.

³ L'utilisation d'un trépied est recommandée en raison de la vitesse d'obturation lente.

Définissez la **VR photo** (📖111) sur **Désactivée** dans le menu configuration lorsque vous utilisez un trépied pour stabiliser l'appareil photo pendant la prise de vue.

Affichage d'une description de chaque mode Scène (affichage de l'aide)

Sélectionnez une scène et positionnez la commande de zoom (📖1) sur **T** (🔍) pour afficher une description de cette scène. Pour revenir à l'écran précédent, positionnez à nouveau la commande de zoom sur **T** (🔍).

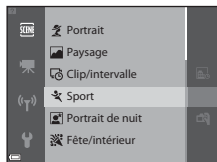

Conseils et remarques

SCÈNE Sélecteur automatique

- Lorsque vous visez le sujet avec l'appareil photo, ce dernier reconnaît automatiquement le mode Scène de prise de vue dans la liste ci-dessous et ajuste les réglages de prise de vue en conséquence.

	Portrait (pour prendre des portraits en gros plan d'une ou deux personnes)
	Portrait (pour prendre des portraits d'un grand nombre de personnes, ou pour cadrer des photos avec un large arrière-plan)
	Paysage
	Portrait de nuit (pour prendre des portraits en gros plan d'une ou deux personnes)
	Portrait de nuit (pour prendre des portraits d'un grand nombre de personnes, ou pour cadrer des photos avec un large arrière-plan)
	Paysage de nuit
	Gros plan
	Contre-jour (pour prendre des images de sujets autres que des personnes)
	Contre-jour (pour prendre des images au format portrait)
	Autres scènes

- La zone de mise au point dépend de la composition de l'image. Lorsque l'appareil photo détecte un visage humain, il effectue la mise au point dessus (📖53).
- Selon les conditions de prise de vue, il est possible que le mode Scène souhaité ne puisse pas être sélectionné. Dans ce cas, choisissez un autre mode de prise de vue (📖19).

Paysage de nuit

- Appuyez sur la commande **MENU**, et sélectionnez  **À main levée** ou  **Trépied** dans **Paysage de nuit**.
-  **À main levée** (réglage par défaut) :
 - Lorsque l'icône  sur l'écran de prise de vue apparaît en vert, appuyez sur le déclencheur jusqu'en fin de course pour prendre une série d'images combinées en une seule image et enregistrées.
 - Une fois que le déclencheur est enfoncé jusqu'en fin de course, tenez l'appareil photo fermement sans bouger jusqu'à ce qu'une image fixe soit affichée. Après avoir pris une image, ne mettez pas l'appareil photo hors tension avant que le moniteur n'ait basculé sur l'écran de prise de vue.
 - L'angle de champ (c'est-à-dire la zone d'image visible dans la vue) dans l'image enregistrée est plus étroit que celui sur le moniteur au moment de la prise de vue.
-  **Trépied** :
 - Une image est prise à une vitesse d'obturation lente lorsque vous appuyez sur le déclencheur jusqu'en fin de course.
 - La réduction vibration est désactivée même lorsque le réglage **VR photo** ( 111) dans le menu configuration est défini sur **Activée**.

Contre-jour

- Appuyez sur la commande **MENU**, et sélectionnez **Activé** ou **Désactivé** pour activer ou désactiver la composition **HDR** (high dynamic range) dans **Contre-jour** en fonction du type d'image à prendre.
- **Désactivé** (réglage par défaut) : le flash se déclenche pour éviter que le sujet soit masqué en zone d'ombre.
 - Lorsque vous appuyez sur le déclencheur jusqu'en fin de course, une image est prise.
- **Activé** : vous pouvez prendre des images avec des zones très lumineuses et très sombres dans la même vue.
 - Lorsque le déclencheur est enfoncé jusqu'en fin de course, l'appareil photo prend des images en rafale à haute vitesse et enregistre les deux images suivantes :
 - Une image composite non-HDR
 - Une image composite HDR (la perte de détails est réduite dans les hautes lumières et les ombres)
 - Si l'espace mémoire est juste assez suffisant pour enregistrer une image, la seule image enregistrée est celle traitée avec l'effet D-Lighting ( 64) au moment de la prise de vue, où les zones sombres de l'image sont corrigées.
 - Une fois que le déclencheur est enfoncé jusqu'en fin de course, tenez l'appareil photo fermement sans bouger jusqu'à ce qu'une image fixe soit affichée. Après avoir pris une image, ne mettez pas l'appareil photo hors tension avant que le moniteur n'ait basculé sur l'écran de prise de vue.
 - L'angle de champ (c'est-à-dire la zone d'image visible dans la vue) dans l'image enregistrée est plus étroit que celui sur le moniteur au moment de la prise de vue.

SCENE → Sport

- Lorsque vous appuyez sur le déclencheur jusqu'en fin de course, jusqu'à 7 images sont prises en continu à environ 7,9 vues par seconde (vps) (lorsque la taille d'image est définie sur **16M**).
- La cadence de prise de vue avec la prise de vue en continu peut varier selon le paramètre effectif de taille d'image, la carte mémoire utilisée ou les conditions de prise de vue.
- La mise au point, l'exposition et la teinte sont mémorisées avec les valeurs de la première image de chaque série.

SCENE → Portrait de nuit

- Sur l'écran qui apparaît après avoir sélectionné  **Portrait de nuit**, choisissez  **À main levée** ou  **Trépied**.
-  **À main levée** (réglage par défaut) :
 - Lorsque l'icône  sur l'écran de prise de vue apparaît en vert, appuyez sur le déclencheur jusqu'en fin de course pour prendre une série d'images combinées en une seule image et enregistrées.
 - Une fois que le déclencheur est enfoncé jusqu'en fin de course, tenez l'appareil photo fermement sans bouger jusqu'à ce qu'une image fixe soit affichée. Après avoir pris une image, ne mettez pas l'appareil photo hors tension avant que le moniteur n'ait basculé sur l'écran de prise de vue.
 - Si le sujet bouge alors que l'appareil photo prend des photos en rafale, l'image risque d'être déformée, chevauchée, ou floue.
-  **Trépied** :
 - Une image est prise à une vitesse d'obturation lente lorsque vous appuyez sur le déclencheur jusqu'en fin de course.
 - La réduction vibration est désactivée même lorsque le réglage **VR photo** ( 111) dans le menu configuration est défini sur **Activée**.

SCENE → Fête/intérieur

- Tenez fermement l'appareil photo pour éviter les effets de bougé. Définissez la **VR photo** ( 111) sur **Désactivée** dans le menu configuration lorsque vous utilisez un trépied pour stabiliser l'appareil photo pendant la prise de vue.

SCENE → 🍷 Gros plan

- Le mode macro (📖45) est activé et l'appareil photo effectue un zoom automatiquement sur la position la plus proche à laquelle il peut effectuer la mise au point.
- Vous pouvez déplacer la zone de mise au point. Appuyez sur **OK**, utilisez les touches ▲▼◀▶ du sélecteur multidirectionnel pour déplacer la zone de mise au point, et appuyez sur **OK** pour appliquer le réglage.

SCENE → 🍴 Aliments

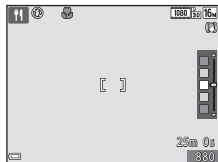

- Le mode macro (📖45) est activé et l'appareil photo effectue un zoom automatiquement sur la position la plus proche à laquelle il peut effectuer la mise au point.
- Vous pouvez régler les teintes en utilisant les touches ▲▼ du sélecteur multidirectionnel. Le réglage de teinte est enregistré dans la mémoire de l'appareil photo même après sa mise hors tension.
- Vous pouvez déplacer la zone de mise au point. Appuyez sur **OK**, utilisez les touches ▲▼◀▶ du sélecteur multidirectionnel pour déplacer la zone de mise au point, et appuyez sur **OK** pour appliquer le réglage.





SCENE → 🎆 Feux d'artifice

- La vitesse d'obturation est fixée à 4 secondes.
- Le zoom est limité à 4 positions fixes.

SCENE → 🐾 Animaux domestiques

- Lorsque l'appareil photo effectue la mise au point sur un chien ou un chat, il détecte et effectue la mise au point sur son museau. Par défaut, le déclenchement se fait automatiquement une fois que l'appareil photo a détecté un museau de chien ou de chat (déclenchement auto).
- Sur l'écran qui apparaît après avoir sélectionné 🐾 **Animaux domestiques**, choisissez  **Vue par vue** ou  **Rafale**.
 -  **Vue par vue** : lorsque l'appareil photo détecte un museau de chien ou de chat, il prend une image.
 -  **Rafale** : lorsque l'appareil photo détecte un museau de chien ou de chat, il prend trois images en continu.

✓ Déclenchement auto

- Appuyez sur la commande ◀ (🕒) du sélecteur multidirectionnel pour modifier le réglage **Déclenchement auto**.
 -  : l'appareil photo déclenche automatiquement lorsqu'il détecte un museau de chien ou de chat.
 - **OFF** : le déclenchement ne s'effectue pas automatiquement, même si le museau d'un chien ou d'un chat est détecté. Appuyez sur le déclencheur. L'appareil photo détecte aussi les visages humains lorsque l'option **OFF** est sélectionnée.
- **Déclenchement auto** est défini sur **OFF** une fois que 5 rafales ont été prises.
- La prise de vue est possible également en appuyant sur le déclencheur, indépendamment du réglage **Déclenchement auto**.
Lorsque l'option  **Rafale** est sélectionnée, vous pouvez prendre des images en rafale tout en maintenant le déclencheur enfoncé jusqu'en fin de course.



✓ Zone de mise au point

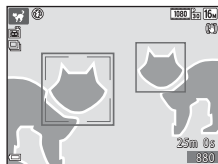



- Lorsque l'appareil photo détecte un visage, ce dernier s'affiche à l'intérieur d'une bordure jaune. Lorsque l'appareil photo effectue la mise au point sur un visage affiché à l'intérieur d'une double bordure (zone de mise au point), cette dernière devient verte. Si aucun visage n'est détecté, l'appareil photo effectue la mise au point sur le sujet situé au centre de la vue.
- Dans certaines conditions de prise de vue, l'appareil photo risque de ne pas pouvoir détecter le museau de l'animal domestique et d'autres sujets risquent de s'afficher à l'intérieur d'une bordure.



Prise de clip/intervalle

L'appareil photo peut prendre automatiquement 300 images fixes à un intervalle spécifié pour créer des clips/intervalles (1080p 30 1080/30p) d'environ 10 secondes.

Positionnez le sélecteur de mode sur **SCENE** → commande **MENU** →  Clip/ intervalle → 

Type	Intervalle de temps	Durée d'enregistrement
 Paysage urbain (10 min) (réglage par défaut)	2 s	10 min
 Paysage (25 minutes)	5 s	25 min
 Coucher de soleil (50 min)	10 s	50 min
 Ciel nocturne (150 min) ^{1, 2}	30 s	2 h 30 min
 Filés d'étoiles (150 min) ^{2, 3}	30 s	2 h 30 min

¹ À utiliser lors de l'enregistrement du déplacement des étoiles. La mise au point est fixée sur l'infini.

² Le zoom est limité à 4 positions fixes.

³ Le déplacement des étoiles apparaît sous la forme de lignes de lumière en raison du traitement des images. La mise au point est fixée sur l'infini.

1 Utilisez les touches ▲▼ du sélecteur multidirectionnel pour sélectionner un type, et appuyez sur .

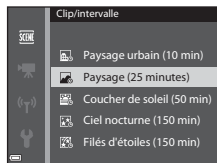

2 Indiquez si vous souhaitez fixer l'exposition (luminosité) ou non, puis appuyez sur  (sauf Ciel nocturne et Filés d'étoiles).

- Si **Mémo. expo. activée** est sélectionnée, l'exposition utilisée pour la première image est utilisée pour toutes les images. Utilisez **Mémo. expo. désactivée** en cas de changements de luminosité importants du sujet, comme au crépuscule.

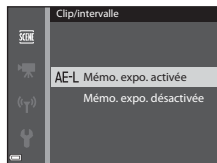

3 Utilisez un trépied pour stabiliser l'appareil photo.

4 Appuyez sur le déclencheur pour prendre la première photo.

- Réglez la correction de l'exposition (📖49) avant de déclencher pour la première image. La correction de l'exposition ne peut pas être modifiée après la prise de la première image. La mise au point et la teinte sont fixées à la prise de la première image.
- Le déclenchement s'effectue automatiquement pour la deuxième image et les suivantes.
- Le moniteur peut s'éteindre lorsque l'appareil photo ne prend pas d'images.
- La prise de vue se termine automatiquement lorsque 300 images sont prises.
- Pour mettre fin à la prise de vue manuellement avant que 300 images soient prises, appuyez sur **OK**.
- Le son et les images fixes ne peuvent pas être enregistrés.

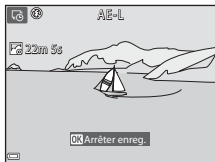

✓ Remarques concernant la fonction Clip/intervalle

- L'appareil photo ne peut pas prendre d'images si l'appareil photo ne contient aucune carte mémoire. Ne remplacez pas la carte mémoire tant que la prise de vue n'est pas terminée.
- Utilisez un accumulateur entièrement chargé pour éviter que l'appareil photo ne s'éteigne de façon inattendue.
- Vous pouvez enregistrer des clips/intervalle en appuyant sur la commande **● (▶/⏸)**.
- Veillez à ne pas déplacer le sélecteur de mode tant que la prise de vue n'est pas terminée.
- La réduction vibration est désactivée même lorsque le réglage **VR photo** (📖111) dans le menu configuration est défini sur **Activée**.

Prise de vue avec la fonction Panoramique simplifié

Positionnez le sélecteur de mode sur **SCENE** → commande **MENU** →

☑ Panoramique simplifié → **OK**

1 Sélectionnez **STD Normal** ou **WIDE Large** comme plage de prise de vue et appuyez sur **OK**.

- Lorsque l'appareil photo est tenu en orientation paysage, la taille d'image (largeur x hauteur) est comme suit :
 - **STD Normal** : 4800 x 920 lorsque l'appareil photo est déplacé horizontalement, 1536 x 4800 lorsque l'appareil photo est déplacé verticalement
 - **WIDE Large** : 9600 x 920 lorsque l'appareil photo est déplacé horizontalement, 1536 x 9600 lorsque l'appareil photo est déplacé verticalement

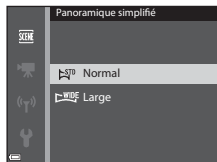

2 Cadrez la première portion de la scène du panoramique, puis appuyez sur le déclencheur à mi-course pour régler la mise au point.

- La position de zoom est fixée sur la position grand-angle.
- L'appareil photo effectue la mise au point au centre de la vue.



3 Appuyez sur le déclencheur jusqu'en fin de course, et relâchez-le.

- $\triangle \nabla \leftarrow \rightarrow$ s'affichent pour indiquer la direction de déplacement de l'appareil photo.



4 Déplacez l'appareil photo dans l'une des quatre directions jusqu'à ce que le repère atteigne la fin.

- Lorsque l'appareil photo détecte la direction du panoramique, la prise de vue commence.
- La prise de vue se termine une fois que la plage de prise de vue sélectionnée est capturée.
- La mise au point et l'exposition sont mémorisées jusqu'à la fin de la prise de vue.

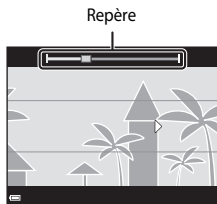

Exemple de déplacement de l'appareil photo

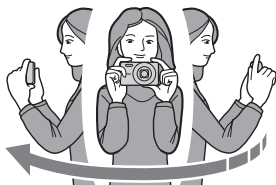

- En utilisant votre corps comme axe de rotation, déplacez l'appareil photo lentement en décrivant un arc de cercle, dans la direction du marquage (△▽◀▶).
- La prise de vue s'arrête si le repère n'a pas atteint la fin au bout d'environ 15 secondes (lorsque l'option **STD Normal** est sélectionnée) ou au bout d'environ 30 secondes (lorsque l'option **WIDE Large** est sélectionnée) après le début de la prise de vue.

✓ Remarques concernant la prise de vue avec la fonction Panoramique simplifié

- La zone d'image dans l'image enregistrée est plus petite que celle observée sur le moniteur au moment de la prise de vue.
- Lorsque le mouvement détecté par l'appareil photo est trop rapide ou en présence d'un bougé d'appareil prononcé ou d'un sujet trop uniforme (tel qu'un mur ou dans l'obscurité), une erreur se produit.
- Les images d'un panoramique ne sont pas enregistrées lorsque la prise de vue est interrompue avant d'atteindre la moitié de la plage du panoramique.
- Lorsque la prise de vue dépasse la moitié de la plage du panoramique mais termine avant la fin, la plage qui n'est pas photographiée est enregistrée et affichée sous la forme d'une zone grise.

Visualisation avec la fonction Panoramique simplifié

Passez en mode de visualisation (📖16), affichez en mode de visualisation plein écran une image prise avec la fonction Panoramique simplifié, puis appuyez sur **OK** pour faire défiler l'image dans la direction utilisée lors de la prise de vue.

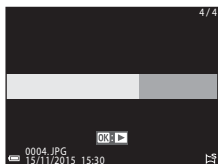

Les commandes de visualisation sont affichées sur le moniteur pendant la visualisation.

Utilisez les touches ◀▶ du sélecteur multidirectionnel pour sélectionner une commande, puis appuyez sur **OK** pour effectuer les opérations suivantes.

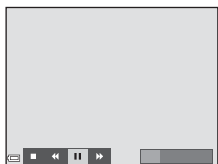

Fonction	Icône	Description	
Effectuer un retour rapide	◀	Maintenez enfoncé le bouton OK pour faire défiler rapidement en arrière.	
Effectuer une avance rapide	▶	Maintenez enfoncé le bouton OK pour faire défiler rapidement en avant.	
Suspendre la lecture	⏸	Suspend la lecture. Les opérations répertoriées ci-dessous peuvent être effectuées lorsque la lecture est interrompue.	
		◀◀	Maintenez enfoncé le bouton OK pour rembobiner.
		▶▶	Maintenez enfoncé le bouton OK pour faire défiler.
	▶	Permet de redémarrer le défilement automatique.	
Arrêter	■	Permet de basculer en mode de visualisation plein écran.	

✓ Remarques concernant les images de la fonction Panoramique simplifié

- Les images ne peuvent pas être éditées sur cet appareil photo.
- Il se peut que cet appareil photo ne puisse pas faire défiler les images de panoramique simplifié prises avec une autre marque ou un autre modèle d'appareil photo numérique ou effectuer un zoom dessus.

✓ Remarque concernant l'impression de photos panoramiques

Les paramètres de l'imprimante peuvent empêcher l'impression d'une vue complète de l'image. En outre, la fonction d'impression peut ne pas être disponible selon l'imprimante.

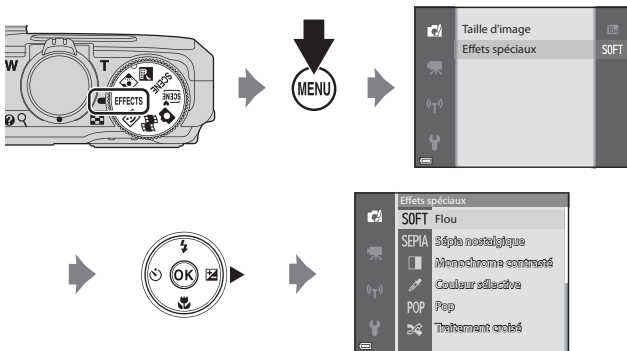

Mode Effets spéciaux (application d'effets lors de la prise de vue)

Des effets peuvent être appliqués aux images lors de la prise de vue.





Appuyez sur la commande **MENU** (menu) pour afficher le menu des effets spéciaux et sélectionnez un effet à l'aide du sélecteur multidirectionnel.

Type	Description
SOFT Flou* (réglage par défaut)	Permet d'adoucir l'image en ajoutant un léger flou à l'image globale.
SEPIA Sépia nostalgique*	Permet d'ajouter un ton sépia et de réduire le contraste pour que la photo paraisse ancienne.
Monochrome contrasté*	Permet de transformer l'image en noir et blanc et de lui donner un contraste net.
Couleur sélective	Permet de créer une image en noir et blanc dans laquelle seule la couleur spécifiée est conservée.
POP Pop	Permet d'augmenter la saturation de la couleur de l'image globale pour créer un aspect lumineux.
Traitement croisé	Permet de donner à l'image un aspect mystérieux basé sur une couleur spécifique.
Effet app. photo joué 1*	Permet de donner à l'image globale une teinte jaunâtre et force la périphérie de l'image.

Type	Description
 Effet app. photo jouet 2*	Permet de diminuer la saturation de la couleur de l'image globale et fonce la périphérie de l'image.
 Miroir*	Permet de créer une image symétrique bilatéralement dont la moitié droite est une image miroir inversée de la moitié gauche.

* Certaines **Options vidéo** (📖97) ne sont pas disponibles.

- L'appareil photo effectue la mise au point au centre de la vue.
- Lorsque l'option **Couleur sélective** ou **Traitement croisé** est sélectionnée, utilisez les touches ▲▼ du sélecteur multidirectionnel pour sélectionner la couleur souhaitée, et appuyez sur  pour l'appliquer. Pour changer la couleur sélectionnée, appuyez de nouveau sur .



Mode Portrait optimisé (amélioration des visages humains lors de la prise de vue)

Vous pouvez prendre une photo avec la fonction Retouche glamour pour améliorer des visages humains.

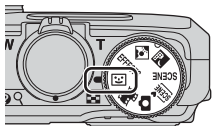

- 1 Appuyez sur la touche ► du sélecteur multidirectionnel.



- 2 Appliquez un effet.

- Utilisez les touches ◀▶ pour sélectionner l'effet souhaité.
- Utilisez les touches ▲▼ pour sélectionner le niveau d'effet.
- Vous pouvez appliquer plusieurs effets simultanément.
👤 **Maquillage**, 🎨 **Fond de teint**, 🌫️ **Flou**,
🌈 **Saturation**, ☀️ **Luminosité (Exp. +/-)**
- Sélectionnez ✕ **Quitter** pour masquer le curseur.
- Après avoir configuré les effets souhaités, appuyez sur OK pour les appliquer.

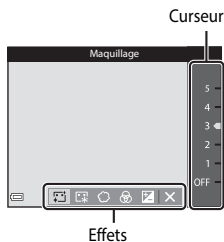

- 3 Cadrez la photo et appuyez sur le déclencheur.

✓ Remarques concernant le mode Portrait optimisé

- Le niveau d'effet peut être différent entre l'image sur l'écran de prise de vue et l'image enregistrée.
- Lorsque l'option **Flou** est définie, certaines **Options vidéo** (📖97) ne sont pas disponibles.

Fonctions disponibles en mode Portrait optimisé

- Retouche glamour (📖35)
- Détecteur de sourire (📖36)
- Mosaïque portrait (📖37)
- Mode de flash (📖41)
- Retardateur (📖43)
- Menu Portrait optimisé (📖89)

Utilisation de la fonction Détecteur de sourire

Lorsque vous appuyez sur la touche ◀ du sélecteur multidirectionnel pour sélectionner  **Détecteur de sourire** et appuyez sur **OK**, l'appareil photo déclenche automatiquement lorsqu'un visage souriant est détecté.



- Définissez la fonction Retouche glamour avant de sélectionner le détecteur de sourire (📖35).
- Lorsque vous appuyez sur le déclencheur pour prendre une photo, le détecteur de sourire est désactivé.

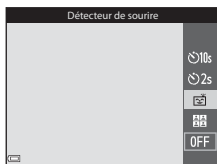

✓ Remarques concernant la fonction Détecteur de sourire

- Dans certaines conditions de prise de vue, il se peut que l'appareil photo ne puisse pas détecter de visages ni de sourires (📖53). Vous pouvez aussi appuyer sur le déclencheur pour la prise de vue.
- Il se peut que cette fonction ne puisse pas être utilisée avec d'autres fonctions (📖56).

Lorsque le témoin du retardateur clignote

Lorsque vous utilisez le détecteur de sourire, le témoin du retardateur clignote lorsque l'appareil photo détecte un visage et clignote rapidement juste après le déclenchement.

Utilisation de la fonction Mosaïque portrait

L'appareil photo peut prendre une série de 4 ou 9 images à des intervalles spécifiés et les enregistrer en tant qu'image d'une vue (une mosaïque).



- 1 Appuyez sur la touche ◀ du sélecteur multidirectionnel pour sélectionner **Mosaïque portrait**, et appuyez sur **OK**.

- Une boîte de dialogue de confirmation s'affiche.
- Lorsque vous appuyez sur la commande **MENU** et sélectionnez **Mosaïque portrait** avant d'appuyer sur ◀, vous pouvez configurer les réglages pour le **Nombre de vues**, l'**Intervalle**, et le **Son du déclencheur** (📖89).
- Si vous souhaitez appliquer une retouche glamour lors de la prise de vue, définissez l'effet avant de sélectionner la mosaïque portrait (📖35).

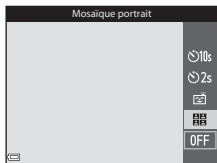

- 2 Prenez une photo.

- Lorsque vous appuyez sur le déclencheur, un compte à rebours démarre (environ 5 secondes) et le déclenchement s'effectue automatiquement.
- L'appareil photo déclenche automatiquement pour les vues restantes. Un compte à rebours démarre environ trois secondes avant la prise de vue.
- Le nombre de prises est indiqué par ○ sur le moniteur. Il s'affiche en vert pendant la prise de vue et il devient blanc après la prise de vue.
- Lorsque l'appareil photo a pris le nombre de photos spécifié, la mosaïque est enregistrée.
- Chaque image prise est enregistrée en tant qu'image individuelle distincte de la mosaïque.

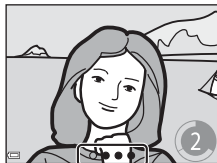

✓ Remarques concernant la fonction Mosaïque portrait

- Si vous appuyez sur le déclencheur avant que l'appareil photo prenne le nombre de vues spécifié, la prise de vue est annulée et la mosaïque n'est pas enregistrée. Les photos prises avant l'annulation de la prise de vue sont enregistrées en tant qu'images individuelles.
- Il se peut que cette fonction ne puisse pas être utilisée avec d'autres fonctions (📖56).

Mode Diaporama de clips (combinaison de clips vidéo pour créer des vidéos de courte durée)

Vous pouvez créer une vidéo courte (1080p 30) ou (1080p 25) d'une durée de 30 secondes maximum en enregistrant et en combinant automatiquement plusieurs clips vidéo d'une durée de plusieurs secondes.

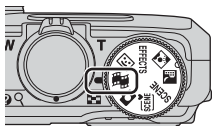

1 Appuyez sur la commande MENU (menu) et configurez les réglages pour enregistrer des vidéos.

- **Nombre de vues:** définissez le nombre de clips vidéo que l'appareil photo enregistre et la durée d'enregistrement pour chaque clip vidéo. Par défaut, l'appareil photo enregistre 15 clips vidéo de 2 secondes chacun pour créer une vidéo courte de 30 secondes.
- **Effets spéciaux:** appliquez différents effets aux vidéos lors de la prise de vue (33). Les effets peuvent être modifiés pour chaque clip vidéo.
- **Musique de fond:** sélectionnez la musique de fond. Positionnez la commande de zoom (1) sur T (Q) pour la prévisualiser.
- Une fois les réglages terminés, appuyez sur la commande MENU ou sur le déclencheur pour quitter le menu.

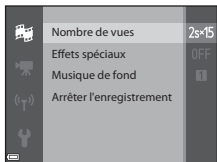

2 Appuyez sur la commande (enregistrement vidéo) pour enregistrer un clip vidéo.

- L'appareil photo arrête l'enregistrement du clip vidéo lorsque le délai spécifié à l'étape 1 s'est écoulé.
- L'enregistrement du clip vidéo peut être suspendu temporairement. Reportez-vous à « Interruption de l'enregistrement d'une vidéo » (40).



3 Vérifiez le clip vidéo enregistré, ou supprimez-le.

- Pour le vérifier, appuyez sur OK.
- Pour le supprimer, appuyez sur la commande (supprimer). Il est possible de supprimer le dernier clip vidéo enregistré ou tous les clips vidéo.
- Pour continuer à enregistrer des clips vidéo, répétez l'opération de l'étape 2.
- Pour modifier les effets, revenez à l'étape 1.

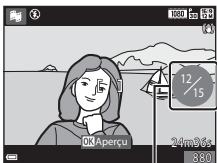

Nombre de clips vidéo enregistrés

4 Enregistrez le diaporama de clips.

- Le diaporama est enregistré lorsque l'appareil photo termine l'enregistrement du nombre spécifié de clips vidéo.
- Pour enregistrer un diaporama de clips avant que l'appareil photo ait terminé l'enregistrement du nombre de clips vidéo spécifié, appuyez sur la commande **MENU** sur l'écran de prise de vue quand un clip vidéo n'est pas en cours d'enregistrement, puis sélectionnez **Arrêter l'enregistrement**.
- Les clips vidéo sont supprimés lors de l'enregistrement d'un diaporama de clips.

Opérations pendant la lecture d'un clip vidéo

Pour régler le volume, actionnez la commande de zoom pendant la lecture d'un clip vidéo (📖1).

Les commandes de lecture sont affichées sur le moniteur.

Les opérations répertoriées ci-dessous peuvent être effectuées en utilisant les touches ◀▶ du sélecteur multidirectionnel pour sélectionner une commande puis en appuyant sur **OK**.



Commandes de lecture



Fonction	Icône	Description
Effectuer un retour rapide	◀◀	Maintenez la commande OK enfoncée pour rembobiner la vidéo.
Effectuer une avance rapide	▶▶	Maintenez la commande OK enfoncée pour avancer la vidéo.
Suspendre la lecture	⏸	Suspend la lecture. Les opérations répertoriées ci-dessous peuvent être effectuées lorsque la lecture est interrompue.
		◀◀ Rembobine la vidéo d'une vue. Maintenez la commande OK enfoncée pour rembobiner la vidéo en continu.
		▶▶ Avance la vidéo d'une vue. Maintenez la commande OK enfoncée pour avancer la vidéo en continu.
	▶	Reprend la lecture.
Terminer la lecture	■	Revient à l'écran de prise de vue.
Termine l'enregistrement	📷	Enregistre le diaporama de clips à l'aide des clips vidéo enregistrés.

✓ Remarques concernant l'enregistrement d'un diaporama de clips





- L'appareil photo ne peut pas enregistrer de vidéos s'il ne contient pas de carte mémoire.
- Ne remplacez pas la carte mémoire tant qu'un diaporama de clips n'est pas enregistré.



Interruption de l'enregistrement d'une vidéo

- Une image fixe ( **4608x2592**) peut être prise en appuyant sur le déclencheur sur l'écran de prise de vue lorsqu'une vidéo n'est pas en cours d'enregistrement.
- Vous pouvez interrompre l'enregistrement d'une vidéo et visualiser des images ou utiliser d'autres modes de prise de vue pour prendre des photos. L'enregistrement vidéo reprend lorsque vous entrez de nouveau en mode  (diaporama de clips).

Fonctions disponibles en mode Diaporama de clips

- Retardateur ( 43)
- Mode macro ( 45)
- Correction d'exposition ( 49)
- Menu Options vidéo ( 97)

Mode de flash

Vous pouvez sélectionner le mode de flash adapté aux conditions de prise de vue.

- 1 Appuyez sur le sélecteur multidirectionnel ▲ (⚡).



- 2 Sélectionnez le mode de flash souhaité (📖42) et appuyez sur OK.

- Si vous n'appuyez pas sur OK dans les secondes qui suivent pour appliquer un réglage, la sélection est annulée.

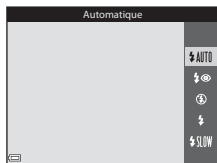

Témoign du flash

- L'état du flash peut être confirmé en appuyant sur le déclencheur à mi-course.
 - Allumé : le flash se déclenche lorsque vous appuyez sur le déclencheur jusqu'en fin de course.
 - Clignotant : le flash est en cours de charge. L'appareil photo ne peut pas prendre d'images.
 - Éteint : le flash ne se déclenche pas lorsqu'une image est prise.
- Lorsque le niveau de charge de l'accumulateur est faible, le moniteur s'éteint lorsque le flash est en cours de charge.

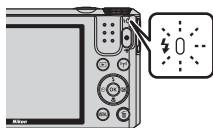

Modes de flash disponibles

AUTO Automatique

Le flash se déclenche lorsque nécessaire, dans des environnements sombres, par exemple.

- L'icône du mode de flash sur l'écran de prise de vue s'affiche uniquement immédiatement après le réglage.

Auto atténuation yeux rouges

Permet d'atténuer l'effet « yeux rouges » provoqué par le flash dans les portraits.

Désactivé

Le flash ne se déclenche pas.

- L'utilisation d'un trépied est recommandée pour éviter les effets de bougé d'appareil dans les environnements sombres.



Dosage flash/ambiance

Le flash se déclenche lors de la prise de vue. À utiliser pour éclairer les zones d'ombre et les sujets en contre-jour.

SLOW Synchro lente

Convient aux portraits pris le soir et la nuit avec des paysages en arrière-plan. Le flash se déclenche pour éclairer le sujet principal en cas de besoin ; des vitesses d'obturation lentes sont utilisées pour capturer l'arrière-plan de nuit ou dans des environnements sombres.

Réglage du mode de flash

- Le réglage risque de ne pas être disponible avec certains modes de prise de vue ( 50).
- Le réglage appliqué en mode  (auto) est enregistré dans la mémoire de l'appareil photo même après sa mise hors tension.

Atténuat. yeux rouges

Si l'appareil photo détecte des « yeux rouges » lors de l'enregistrement d'une image, la zone affectée est traitée pour réduire l'effet des « yeux rouges » avant l'enregistrement de l'image. À considérer lors de la prise de vue :

- L'enregistrement des images peut s'avérer plus long.
- Il est possible que le système d'atténuation des yeux rouges ne produise pas les résultats escomptés dans toutes les situations.
- Dans des cas rares, il se peut que le système d'atténuation des yeux rouges soit appliqué inutilement à d'autres zones de l'image. Dans ces cas, choisissez un autre mode de flash et réessayez.

Retardateur

L'appareil photo est équipé d'un retardateur qui déclenche environ 10 secondes, ou 2 secondes après que vous ayez appuyé sur le déclencheur.

Définissez la **VR photo** (📖111) sur **Désactivée** dans le menu configuration lorsque vous utilisez un trépied pour stabiliser l'appareil photo pendant la prise de vue.

- 1 Appuyez sur le sélecteur multidirectionnel ◀ (🕒).



- 2 Sélectionnez 🕒10s ou 🕒2s, et appuyez sur OK.

- 🕒10s (10 secondes) : idéal pour des occasions importantes (mariages, par exemple).
- 🕒2s (2 secondes) : permet d'éviter le bougé d'appareil.
- Si vous n'appuyez pas sur OK dans les secondes qui suivent pour appliquer un réglage, la sélection est annulée.
- Lorsque le mode de prise de vue est le mode Scène **Animaux domestiques**, 📷 (déclenchement auto) s'affiche (📖27). Vous ne pouvez pas utiliser le retardateur.
- Lorsque le mode de prise de vue est le mode Portrait optimisé, 📷 (retardateur) ou 📷 (mosaïque portrait) peut également être sélectionné (📖35).



- 3 Cadrez la photo et appuyez sur le déclencheur à mi-course.

- La mise au point et l'exposition sont réglées.

4 Appuyez sur le déclencheur jusqu'au fond.

- Le compte à rebours démarre. Le témoin du retardateur clignote puis reste allumé environ une seconde avant le déclenchement.
- Au moment du déclenchement, le retardateur est défini sur **OFF**.
- Pour arrêter le compte à rebours, appuyez de nouveau sur le déclencheur.

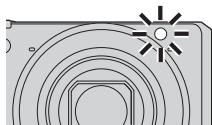
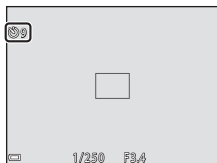

Mode macro (prise de photos en gros plan)

Utilisez ce mode pour prendre des photos en gros plan.

- 1 Appuyez sur le sélecteur multidirectionnel ▼ (👉).



- 2 Sélectionnez ON et appuyez sur OK.

- Si vous n'appuyez pas sur OK dans les secondes qui suivent pour appliquer un réglage, la sélection est annulée.



- 3 Déplacez la commande de zoom pour définir le facteur de zoom sur une position où 👉 et l'indicateur de zoom apparaissent en vert.



- Lorsque le facteur de zoom est défini sur une position où l'indicateur de zoom apparaît en vert, l'appareil photo peut effectuer la mise au point sur des sujets se trouvant à une distance d'environ 10 cm de l'objectif.
Lorsque le zoom est défini sur une position où 📄 s'affiche, l'appareil photo peut effectuer la mise au point sur des sujets se trouvant à une distance d'environ 1 cm de l'objectif.

✓ Remarques concernant l'utilisation du flash

Le flash risque de ne pas pouvoir éclairer le sujet dans son ensemble à des distances inférieures à 50 cm.

📌 Réglage du Mode macro

- Le réglage risque de ne pas être disponible avec certains modes de prise de vue (📖50).
- Si le réglage est appliqué en mode 📷 (auto), il reste enregistré dans la mémoire de l'appareil photo même après sa mise hors tension.







Curseur créatif (réglage de la luminosité (correction de l'exposition), de la saturation, et de la teinte)

Lorsque le mode de prise de vue est défini sur le mode  (auto), utilisez le curseur créatif pour régler la luminosité (correction de l'exposition), la saturation, et la teinte pour prendre des photos.

- 1 Appuyez sur le sélecteur multidirectionnel .



- 2 Sélectionnez l'élément à régler et effectuez le réglage.

-   : sélectionnez un élément.
 -  : « Luminosité (correction de l'exposition) » (📖47)
 -  : « Saturation (réglage de la saturation) » (📖48)
 -  : « Teinte (réglage de la balance des blancs) » (📖48)
-   : le curseur se déplace. L'effet peut être réglé lors de la confirmation des résultats sur le moniteur.
- Pour désactiver les effets du curseur créatif, sélectionnez **R** et appuyez sur **OK**.

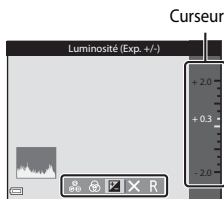

- 3 Une fois que vous avez effectué le réglage, sélectionnez **X** et appuyez sur **OK**.

- Si vous appuyez sur **OK** (sauf lorsque **R** est sélectionné) ou sur le déclencheur à l'étape 2, le niveau d'effet sélectionné est appliqué. Lorsque l'effet est appliqué, l'appareil photo revient à l'écran de prise de vue.

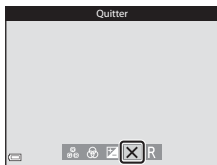

Réglages du curseur créatif

Les réglages pour Luminosité (Exp. +/-), Saturation et Teinte sont enregistrés dans la mémoire de l'appareil photo même après sa mise hors tension.

Luminosité (correction de l'exposition)

Réglez la luminosité globale de l'image.

- Pour rendre l'image plus lumineuse, sélectionnez une valeur positive (+).
- Pour rendre l'image plus sombre, sélectionnez une valeur négative (-).

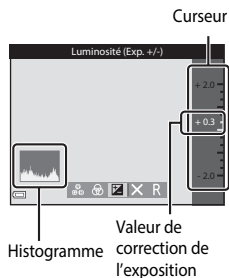

Utilisation de l'histogramme

Un histogramme est un graphique qui présente la répartition des tons de l'image. Il peut servir de guide lorsque vous utilisez la correction de l'exposition et la prise de vue sans flash.

- L'axe horizontal indique la luminosité des pixels, avec les tons sombres à gauche et les tons clairs à droite. L'axe vertical, quant à lui, indique le nombre de pixels.
- Augmentez la valeur de la correction de l'exposition pour déplacer la répartition des tons vers la droite, et diminuez-la pour la déplacer vers la gauche.

Saturation (réglage de la saturation)

Réglez la saturation globale de l'image.

- La saturation de l'image globale augmente lorsque vous déplacez le curseur vers le haut. La saturation de l'image globale diminue lorsque vous déplacez le curseur vers le bas.

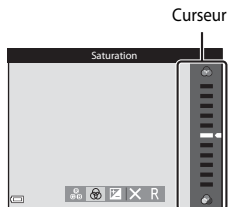

Teinte (réglage de la balance des blancs)

Réglez la teinte globale de l'image.

- L'image globale devient plus rouge lorsque vous déplacez le curseur vers le haut. L'image globale devient plus bleue lorsque vous déplacez le curseur vers le bas.

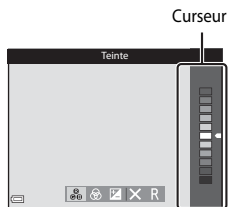

Remarques concernant le réglage de la teinte

Il se peut que cette fonction ne puisse pas être utilisée avec d'autres fonctions (📖50).

Correction de l'exposition (réglage de la luminosité)

Lorsque le mode de prise de vue est défini sur le mode Scène, le mode Effets spéciaux ou le mode Diaporama de clips, vous pouvez régler la luminosité (correction de l'exposition).

- 1 Appuyez sur le sélecteur multidirectionnel ► (◀▶).



- 2 Sélectionnez une valeur de correction et appuyez sur **OK**.

- Pour rendre l'image plus lumineuse, sélectionnez une valeur positive (+).
- Pour rendre l'image plus sombre, sélectionnez une valeur négative (-).
- La valeur de correction est appliquée, même si vous n'appuyez pas sur **OK**.

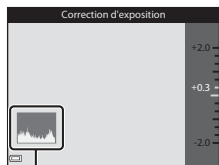















Histogramme

Valeur de correction de l'exposition

Le réglage risque de ne pas être disponible avec certains modes de prise de vue (📖50).

Réglages par défaut (flash, retardateur, etc.)

Les réglages par défaut pour chaque mode de prise de vue sont décrits ci-dessous.

	Flash ( 41)	Retardateur ( 43)	Macro ( 45)	Correction d'exposition ( 49)
 (auto)	 AUTO	OFF	OFF	– ¹
 (sélecteur automatique)	 AUTO ²	OFF	OFF ³	0.0
 (paysage de nuit)	 ⁴	OFF	OFF ⁴	0.0
 (contre-jour)	 /  ⁵	OFF	OFF ⁴	0.0
SCENE				
 (portrait)	 	OFF	OFF ⁴	0.0
 (paysage)	 ⁴	OFF	OFF ⁴	0.0
 (clip/intervalle)	 ⁴	OFF	OFF ⁴	0.0 ⁶
 (sport)	 ⁴	OFF ⁴	OFF ⁴	0.0
 (portrait de nuit)	  ⁴	OFF	OFF ⁴	0.0
 (fête/intérieur)	  ⁷	OFF	OFF ⁴	0.0
 (plage)	 AUTO	OFF	OFF ⁴	0.0
 (neige)	 AUTO	OFF	OFF ⁴	0.0
 (coucher de soleil)	 ⁴	OFF	OFF ⁴	0.0
 (aurore/crépuscule)	 ⁴	OFF	OFF ⁴	0.0
 (gros plan)	 ⁴	OFF	ON ⁴	0.0
 (aliments)	 ⁴	OFF	ON ⁴	0.0
 (feux d'artifice)	 ⁴	OFF ⁴	OFF ⁴	0.0 ⁴
 (panoramique simplifié)	 ⁴	OFF ⁴	OFF ⁴	0.0
 (animaux domestiques)	 ⁴	 ⁸	OFF	0.0
EFFECTS (effets spéciaux)				
 (portrait optimisé)	 AUTO ⁹	OFF ¹⁰	OFF ⁴	– ¹¹
 (diaporama de clips)	 ⁴	OFF	OFF	0.0

- 1 Le curseur créatif s'affiche (📖46).
- 2 L'appareil photo choisit automatiquement le mode de flash approprié pour la scène qu'il a sélectionnée. Vous pouvez sélectionner ⚡ (désactivé) manuellement.
- 3 Ne peut pas être modifié. L'appareil photo entre en mode macro lorsque vous sélectionnez 📷.
- 4 Ne peut pas être modifié.
- 5 Le flash est fixé sur ⚡ (dosage flash/ambiance) lorsque **HDR** est défini sur **Désactivé**, et sur ⚡ (désactivé) lorsque **HDR** est défini sur **Activé**.
- 6 Ne peut pas être changé lorsque Ciel nocturne ou Filés d'étoiles est utilisé.
- 7 La synchronisation lente avec mode de flash atténuation des yeux rouges peut être utilisée.
- 8 Vous ne pouvez pas utiliser le retardateur. L'option Déclenchement auto peut être définie sur **ON** ou **OFF** (📖27).
- 9 Ne peut pas être utilisé lorsque l'option **Sélect. yeux ouverts** est définie sur **Activée**.
- 10 Outre le retardateur, 😊 (détecteur de sourire) (📖36) et 📷 (mosaïque portrait) (📖37) peuvent également être utilisés.
- 11 La fonction Retouche glamour s'affiche (📖35).

Mise au point

La zone de mise au point varie selon le mode de prise de vue.

Utilisation de AF sur le sujet principal

Lorsque l'option **Mode de zones AF** (📖 85) en mode  (auto) est définie sur **AF sur le sujet principal**, l'appareil photo effectue la mise au point comme décrit ci-dessous lorsque vous appuyez sur le déclencheur à mi-course.

- L'appareil photo détecte le sujet principal et effectue la mise au point sur ce dernier. Lorsque la mise au point est effectuée sur le sujet, la zone de mise au point s'affiche en vert. Lorsqu'il détecte un visage humain, l'appareil photo effectue automatiquement la mise au point en priorité sur ce visage.

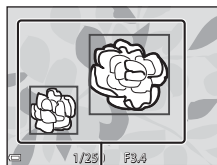

Zones de mise au point

- Si aucun sujet principal n'est détecté, l'appareil photo sélectionne automatiquement au moins une des 9 zones de mise au point contenant le sujet le plus proche de l'appareil photo. Lorsque la mise au point est effectuée sur le sujet, les zones de mise au point apparaissent en vert.

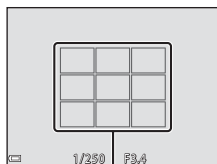

Zones de mise au point

Remarques concernant la fonction AF sur le sujet principal

- En fonction des conditions de prise de vue, le sujet que l'appareil photo considère comme étant le sujet principal peut varier.
- Il se peut que le sujet principal ne soit pas détecté lorsque vous utilisez certains réglages **Balance des blancs**.
- Il se peut que l'appareil photo ne détecte pas le sujet principal de façon appropriée dans les situations suivantes :
 - Lorsque le sujet est trop sombre ou trop lumineux
 - Lorsque le sujet principal ne présente pas assez de couleurs clairement définies
 - Lorsque la photo est cadrée de telle façon que le sujet principal est sur le bord du moniteur
 - Lorsque le sujet principal est composé d'un modèle qui se répète

Utilisation de la détection des visages

Avec les modes de prise de vue suivants, l'appareil photo utilise la détection des visages pour effectuer automatiquement la mise au point sur des visages humains.

- Mode **SCÈNE** (sélecteur automatique) (📖23)
- Mode Scène **Portrait** ou **Portrait de nuit** (📖22)
- Mode Portrait optimisé (📖35)
- Lorsque l'option **Mode de zones AF** (📖85) en mode  (auto) (📖21) est définie sur **Priorité visage**

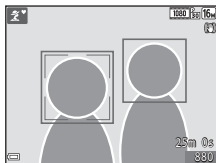

Si plusieurs visages sont détectés, une double bordure apparaît autour du visage sur lequel l'appareil photo effectue la mise au point, et des bordures simples apparaissent autour des autres visages.

Si vous appuyez sur le déclencheur à mi-course alors qu'aucun visage n'est détecté :

- En mode **SCÈNE** (sélecteur automatique), la zone de mise au point change en fonction de la scène.
- Dans les modes Scène **Portrait** et **Portrait de nuit** ou en mode Portrait optimisé, l'appareil photo effectue la mise au point au centre de la vue.
- En mode  (auto), l'appareil photo sélectionne la zone de mise au point contenant le sujet le plus proche de l'appareil photo.

Remarques concernant la détection des visages

- La capacité de l'appareil photo à détecter des visages dépend d'une série de facteurs, notamment l'orientation des visages.
- L'appareil photo ne peut pas détecter de visages dans les situations suivantes :
 - Lorsque les visages sont en partie masqués par des lunettes de soleil ou d'autres objets
 - Lorsque les visages occupent une trop petite ou trop grande partie de la vue

Utilisation de la fonction Maquillage

Lors du déclenchement avec l'un des modes de prise de vue ci-dessous, l'appareil photo détecte les visages humains et traite l'image pour adoucir les tons chair des visages (jusqu'à 3 visages).

- Mode Portrait optimisé (📖35)
 - Vous pouvez régler le niveau de maquillage à l'aide de la fonction Retouche glamour.
- Mode **SCÈNE** (sélecteur automatique) (📖23)
- Mode Scène **Portrait** ou **Portrait de nuit** (📖22)

Vous pouvez appliquer des fonctions d'édition telles que **Maquillage** à des images enregistrées en utilisant l'option **Retouche glamour** (📖66) même après la prise de vue.

✓ Remarques concernant la fonction Maquillage

- L'enregistrement des images peut prendre plus de temps que prévu après la prise de vue.
- Dans certaines conditions de prise de vue, les résultats de la fonction Maquillage souhaités risquent de ne pas être obtenus, et la fonction peut être appliquée à des zones de l'image ne contenant aucun visage.

Sujets non adaptés pour l'autofocus

Il se peut que l'appareil photo ne parvienne pas à effectuer la mise au point comme prévu dans les situations suivantes. Dans certains cas rares, il peut arriver que la mise au point ne soit pas effectuée sur le sujet alors que la zone de mise au point ou l'indicateur de mise au point s'affiche en vert :

- Le sujet est très sombre
- La scène contient des objets de luminosité différente (par exemple, lorsque le sujet est très sombre, car il tourne le dos au soleil)
- Le contraste est inexistant entre le sujet et son environnement (par exemple, le sujet en orientation Portrait porte une chemise blanche et se tient devant un mur blanc)
- Plusieurs objets se situent à des distances différentes de l'appareil photo (par exemple, un animal se trouve dans une cage)
- Les sujets présentant des formes répétitives (stores ou bâtiments avec plusieurs rangées de fenêtres présentant toutes la même forme, etc.)
- Le sujet se déplace rapidement

Dans les situations décrites précédemment, essayez d'appuyer sur le déclencheur à mi-course pour effectuer plusieurs fois la mise au point ou faites la mise au point sur un autre sujet situé à la même distance de l'appareil photo que le sujet réel souhaité, et utilisez la mémorisation de la mise au point (📖55).

Mémorisation de la mise au point

La prise de vue avec mémorisation de la mise au point est recommandée lorsque l'appareil photo n'active pas la zone de mise au point qui contient le sujet souhaité.

1 Définissez l'option **Mode de zones AF sur Zone centrale** en mode  (auto) (85).

2 Positionnez le sujet au centre de la vue et appuyez sur le déclencheur à mi-course.

- La mise au point sur le sujet et la zone de mise au point s'affiche en vert.
- L'exposition est mémorisée également.

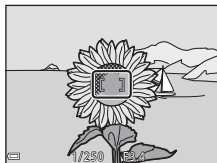

3 Sans lever le doigt, recomposez la photo.

- Assurez-vous que la distance entre l'appareil photo et le sujet ne change pas.



4 Appuyez sur le déclencheur jusqu'au fond pour prendre la photo.



Fonctions ne pouvant pas être utilisées simultanément lors de la prise de vue

Certaines fonctions ne peuvent pas être utilisées avec d'autres options de menu.

Fonction restreinte	Option	Description
Mode de flash	Rafale (📖82)	Lorsqu'un autre réglage que Vue par vue est sélectionné, le flash ne peut pas être utilisé.
	Sélect. yeux ouverts (📖90)	Lorsque Sélect. yeux ouverts est défini sur Activée , le flash ne peut pas être utilisé.
Retardateur	Mode de zones AF (📖85)	Lorsque Suivi du sujet est sélectionné, le retardateur ne peut pas être utilisé.
Mode macro	Mode de zones AF (📖85)	Lorsque Suivi du sujet est sélectionné, le mode macro ne peut pas être utilisé.
Taille d'image	Rafale (📖82)	La Taille d'image est définie comme suit selon le réglage de prise de vue en rafale : <ul style="list-style-type: none"> • Mémoire prédéclench. : 2M 1600x1200 • Rafale H : 120 vps : VGA 640x480 • Rafale H : 60 vps : 1M (taille d'image : 1280 x 960 pixels)
Balance des blancs	Teinte du curseur créatif (📖48)	Lorsque la teinte est réglée à l'aide du curseur créatif, vous ne pouvez pas définir la Balance des blancs dans le menu Prise de vue. Pour définir la Balance des blancs , sélectionnez R dans l'écran de réglage du curseur créatif pour réinitialiser la luminosité, la saturation, et la teinte.
Rafale	Retardateur (📖43)	Si vous utilisez le retardateur lorsque l'option Mémoire prédéclench. est sélectionnée, le réglage est fixé sur Vue par vue .

Fonction restreinte	Option	Description
Sensibilité	Rafale (📖82)	Lorsque l'option Mémoire prédéclench. , Rafale H : 120 vps , ou Rafale H : 60 vps est sélectionnée, la Sensibilité est fixée sur Automatique .
Mode de zones AF	Balance des blancs (📖80)	Lorsqu'un réglage autre que Automatique est sélectionné pour Balance des blancs en mode AF sur le sujet principal , l'appareil photo ne détecte pas le sujet principal.
Mosaïque portrait	Sélect. yeux ouverts (📖90)	Lorsque la fonction Sélect. yeux ouverts est définie sur Activée , la fonction Mosaïque portrait ne peut être utilisée.
Sélect. yeux ouverts	Mosaïque portrait (📖37)	Lorsque la fonction Mosaïque portrait est définie, la fonction Sélect. yeux ouverts ne peut être utilisée.
Timbre dateur	Rafale (📖82)	Lorsque l'option Mémoire prédéclench. , Rafale H : 120 vps , ou Rafale H : 60 vps est sélectionnée, la date et l'heure ne peuvent pas être imprimées sur les images.
Zoom numérique	Mode de zones AF (📖85)	Lorsque l'option Suivi du sujet est sélectionnée, vous ne pouvez pas utiliser le zoom numérique.
Son du déclencheur	Rafale (📖82)	Lorsqu'un réglage autre que Vue par vue est sélectionné, le son du déclencheur est désactivé.

✓ Remarques concernant le zoom numérique

- Selon le mode de prise de vue ou les réglages en cours, le zoom numérique peut ne pas être disponible (📖112).
- Lorsque le zoom numérique est activé, l'appareil photo effectue la mise au point sur la zone au centre de la vue.

Fonctions de visualisation

Fonction loupe

Positionnez la commande de zoom sur **T** (fonction loupe **Q**) en mode de visualisation plein écran (📖16) pour effectuer un zoom avant sur l'image.

Repère de la position d'affichage



Visualisation plein écran



Un zoom avant est effectué sur la photo.

- Vous pouvez modifier le facteur de zoom en positionnant la commande de zoom sur **W** (ZOOM) ou **T** (Q).
- Pour visualiser une zone différente de l'image, appuyez sur les touches ▲▼◀▶ du sélecteur multidirectionnel.
- Lorsqu'une image zoomée est affichée, appuyez sur **OK** pour revenir au mode de visualisation plein écran.



Recadrage d'images

Lorsqu'une image zoomée est affichée, appuyez sur **MENU** pour recadrer l'image et inclure uniquement la partie visible puis l'enregistrer dans un fichier distinct (📖68).

Visualisation par planche d'images/ Affichage en mode calendrier

Positionnez la commande de zoom sur **W** (☒) visualisation par planche d'images) en mode de visualisation plein écran (📖 16) pour afficher les images en tant qu'images.

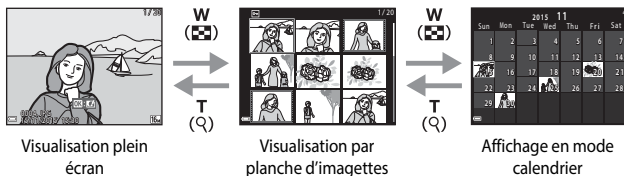



- Vous pouvez modifier le nombre d'images affichées en positionnant la commande de zoom sur **W** (☒) ou **T** (🔍).
- Lorsque vous utilisez le mode de visualisation par planche d'images, utilisez les touches ▲▼◀▶ du sélecteur multidirectionnel pour sélectionner une image, puis appuyez sur **OK** pour afficher cette image en mode de visualisation plein écran.
- Lorsque vous utilisez le mode d'affichage calendrier, utilisez les touches ▲▼◀▶ du sélecteur multidirectionnel pour sélectionner une date, puis appuyez sur **OK** pour afficher les images prises à cette date.



✓ Remarques concernant l'affichage en mode calendrier





Les images prises lorsque la date de l'appareil photo n'est pas définie sont traitées comme des images prises le 1er janvier 2015.

Mode Classement par date

Appuyez sur la commande  (mode de visualisation) → commande **MENU** → icône de menu **MODE** →  Classement par date → 

Utilisez les touches ▲▼ du sélecteur multidirectionnel pour sélectionner une date et appuyez sur  pour visualiser les images prises à la date sélectionnée.

- Vous pouvez utiliser les fonctions du menu Visualisation (91) pour les images prises à la date sélectionnée (sauf **Copier**).
- Les opérations suivantes sont disponibles lorsque l'écran de sélection de la date de prise de vue s'affiche :
 - Commande **MENU** : les fonctions répertoriées ci-dessous sont disponibles.
 - Diaporama
 - Protéger*
 - * Le même réglage peut être appliqué à toutes les images prises à la date sélectionnée.
 - Commande  : supprime toutes les images prises à la date sélectionnée.

Classement par date		
	30/11/2015	[3]
	25/11/2015	[2]
	20/11/2015	[11]
	15/11/2015	[4]

Remarques concernant le mode Classement par date

- Vous pouvez sélectionner les 29 dates les plus récentes. S'il existe des images pour plus de 29 dates, toutes les images enregistrées avant les 29 dates les plus récentes seront combinées sous **Autres**.
- Les 9000 images les plus récentes peuvent être affichées.
- Les images prises lorsque la date de l'appareil photo n'est pas définie sont traitées comme des images prises le 1er janvier 2015.

Visualisation et suppression d'images prises en continu (séquence)

Visualisation des images d'une séquence

Les images prises en continu ou avec la fonction Mosaïque portrait sont enregistrées sous la forme d'une séquence.

La première image d'une séquence est utilisée comme l'image représentative pour représenter la séquence lorsque vous utilisez le mode de visualisation plein écran ou le mode de visualisation par planche d'images. Pour la fonction Mosaïque portrait, une mosaïque est utilisée comme image représentative.

Pour afficher chaque image de la séquence individuellement, appuyez sur **OK**.

Après avoir appuyé sur **OK**, les opérations décrites ci-dessous sont disponibles.

- Pour afficher l'image précédente ou suivante, appuyez sur les touches ◀▶ du sélecteur multidirectionnel.
- Pour afficher les images qui ne sont pas incluses dans la séquence, appuyez sur ▲ pour revenir à l'affichage de l'image représentative.
- Pour afficher les images d'une séquence sous la forme d'images, ou pour les visualiser dans un diaporama, définissez les **Options affich. séquence** sur **Chaque image** dans le menu Visualisation (📖95).



✓ Options affich. séquence

Les images prises en continu avec des appareils photo autres que cet appareil photo ne peuvent pas être affichées dans une séquence.

📎 Options du menu Visualisation disponibles avec l'affichage séquentiel

- Lorsque vous visualisez les images d'une séquence en mode de visualisation plein écran, appuyez sur **MENU** pour sélectionner des fonctions dans le menu Visualisation (📖91).
- Si vous appuyez sur **MENU** lorsqu'une image représentative est affichée, les réglages suivants peuvent être appliqués à toutes les images de la séquence :
 - Marq. pour transf. Wi-Fi, Protéger, Copier

Suppression des images d'une séquence

Lorsque vous appuyez sur la commande  (effacer) pour des images d'une séquence, les images qui sont effacées varient en fonction du mode d'affichage des séquences.

- Lorsque l'image représentative est affichée :
 - **Image actuelle :** toutes les images de la séquence affichée sont effacées.
 - **Effacer la sélection :** lorsqu'une image représentative est sélectionnée sur l'écran de suppression des images sélectionnées (18), toutes les images de cette séquence sont supprimées.
 - **Toutes les images :** toutes les images de la mémoire interne ou de la carte mémoire sont supprimées.
- Lorsque les images d'une séquence sont affichées en mode de visualisation plein écran :
 - **Image actuelle :** l'image en cours d'affichage est supprimée.
 - **Effacer la sélection :** les images sélectionnées dans la séquence sont supprimées.
 - **Toute la séquence :** toutes les images de la séquence affichée sont effacées.

Édition d'images (images fixes)

Avant d'éditer des images

Vous pouvez facilement éditer des images sur cet appareil photo. Les copies éditées sont enregistrées dans des fichiers distincts.

Les copies éditées sont enregistrées avec la même date et heure de prise de vue que la photo d'origine.



Restrictions concernant l'édition d'images

- Vous pouvez éditer une image 10 fois maximum. En outre, des images fixes créées en éditant une vidéo peuvent être éditées jusqu'à 9 fois.
- Il se peut que vous ne puissiez pas éditer des images d'une certaine taille ou avec certaines fonctions d'édition.

Effets rapides : changement de teinte ou d'atmosphère

Les images peuvent être traitées avec une variété d'effets.

Sélectionnez **Peinture**, **Illustration photo**, **Portrait adouci**, **Portrait (couleur + N&B)**, **Fisheye**, **Filtre étoiles** ou **Effet miniature**.

1

Affichez l'image à laquelle vous souhaitez appliquer un effet en mode de visualisation plein écran et appuyez sur **OK**.



2

Utilisez les touches ▲▼◀▶ du sélecteur multidirectionnel pour sélectionner le niveau d'effet souhaité et appuyez sur **OK**.

- Positionnez la commande de zoom (📖) sur **T** (🔍) pour passer à la visualisation plein écran ou **W** (📄) pour passer à la visualisation par planche d'imagettes.

- Pour quitter sans enregistrer l'image éditée, appuyez sur la commande **MENU**.

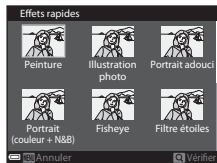



3

Sélectionnez **Oui** et appuyez sur **OK**.

- Une copie éditée est créée.

Retouche rapide : amélioration du contraste et de la saturation



Appuyez sur la commande  (mode de visualisation) → sélectionnez une image
→ commande **MENU** → Retouche rapide → 

Utilisez les touches ▲▼ du sélecteur multidirectionnel pour sélectionner le niveau d'effet souhaité et appuyez sur .

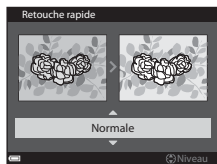
- La version éditée s'affiche à droite.
- Pour quitter sans enregistrer la copie, appuyez sur .



D-Lighting : amélioration de la luminosité et du contraste



Appuyez sur la commande  (mode de visualisation) → sélectionnez une image
→ commande **MENU** → D-Lighting → 

Utilisez les touches ▲▼ du sélecteur multidirectionnel pour sélectionner **OK** et appuyez sur .

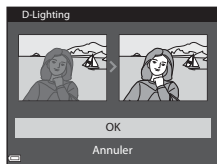
- La version éditée s'affiche à droite.
- Pour quitter sans enregistrer la copie, sélectionnez **Annuler** et appuyez sur .



Correction yeux rouges : correction de l'effet « yeux rouges » lors de la prise de vue avec le flash

Appuyez sur la commande  (mode de visualisation) → sélectionnez une image
→ commande MENU → Correction yeux rouges → 

Prévisualisez le résultat et appuyez sur .

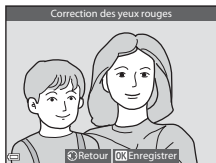

- Pour quitter sans enregistrer la copie, appuyez sur la touche .







Remarques concernant la Correction yeux rouges

- Vous pouvez appliquer la Correction yeux rouges à des images uniquement lorsque des yeux rouges sont détectés.
- Vous pouvez appliquer la Correction yeux rouges à des animaux domestiques (chiens ou chats) même si leurs yeux ne sont pas rouges.
- Il est possible que la Correction yeux rouges ne produise pas les résultats escomptés sur certaines images.
- Dans des cas rares, il se peut que la Correction yeux rouges soit appliquée inutilement à d'autres zones de l'image.





Retouche glamour : amélioration des visages humains

Appuyez sur la commande  (mode de visualisation) → sélectionnez une image
→ commande **MENU** → Retouche glamour → 

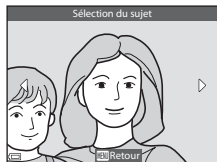











1 Utilisez les touches  du sélecteur multidirectionnel pour sélectionner le visage à retoucher et appuyez sur .

- Si un seul visage est détecté, passez à l'étape 2.





2 Utilisez les touches  pour sélectionner l'effet, les touches  pour sélectionner le niveau d'effet, et appuyez sur .

- Vous pouvez appliquer plusieurs effets simultanément.
Réglez ou vérifiez les réglages pour tous les effets avant d'appuyer sur .

 (Affiner le visage),  (Maquillage),  (Fond de teint),  (Atténuation de l'éclat),
 (Fonction anti-poches),  (Agrandir les yeux),  (Eclaircir le regard),
 (Ombre à paupières),  (Mascara),  (Blanchir les dents),  (Rouge à lèvres),
 (Rougir les joues)

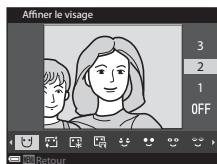
- Appuyez sur la commande **MENU** pour revenir à l'écran de sélection d'une personne.



3 Prévisualisez le résultat et appuyez sur .

- Pour modifier les réglages, appuyez sur  pour revenir à l'étape 2.
- Pour quitter sans enregistrer l'image éditée, appuyez sur la commande **MENU**.

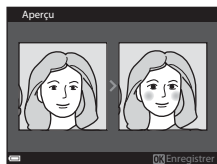

4 Sélectionnez **Oui** et appuyez sur **OK**.

- Une copie éditée est créée.

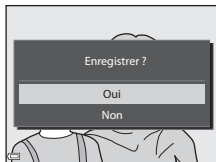

✓ **Remarques concernant la Retouche glamour**

- Vous pouvez éditer un seul visage à la fois. Pour utiliser la fonction Retouche glamour pour un autre visage, éditez l'image éditée à nouveau.
- Selon l'orientation des visages, ou la luminosité des visages, l'appareil photo risque de ne pas pouvoir détecter les visages de façon précise, ou la fonction Retouche glamour risque de ne pas fonctionner comme prévu.
- Si aucun visage n'est détecté, un avertissement s'affiche et l'écran retourne au menu Visualisation.
- La fonction Retouche glamour est disponible uniquement pour les images prises lorsque la sensibilité est 1600 ou inférieure, et la taille d'image de 640 x 480 ou supérieure.

Mini-photo : réduction de la taille d'une image

Appuyez sur la commande **▶** (mode de visualisation) → sélectionnez une image → commande **MENU** → Mini-photo → **OK**

1 Utilisez les touches **▲▼** du sélecteur multidirectionnel pour sélectionner la taille de copie souhaitée et appuyez sur **OK**.

- Les images prises avec un réglage de taille d'image de **153 4608x2592** sont enregistrées à une taille de 640 x 360, et les images prises avec un réglage de taille d'image de **151 3456x3456** sont enregistrées à une taille de 480 x 480. Appuyez sur **OK** pour passer à l'étape 2.



2 Sélectionnez **Oui**, puis appuyez sur **OK**.

- Une copie éditée est créée (taux de compression de 1:8 environ).



Par recadrage : création d'une copie recadrée

1 Tournez la commande de zoom pour agrandir l'image (📖58).

2 Réglez l'image de façon à ce que seule la partie à conserver soit affichée, puis appuyez sur la commande **MENU** (menu).

- Positionnez la commande de zoom sur **T** (🔍) ou **W** (📐) pour régler le facteur d'agrandissement. Définissez un facteur d'agrandissement auquel **MENU** : ✂ s'affiche.
- Utilisez les touches ▲▼◀▶ du sélecteur multidirectionnel pour faire défiler jusqu'à la partie de l'image à afficher.

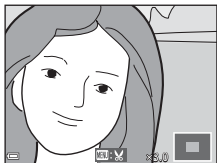

3 Prévisualisez l'image et appuyez sur le bouton **OK**.

- Pour modifier la partie à conserver, appuyez sur ◀ pour revenir à l'étape 2.
- Pour quitter sans enregistrer l'image recadrée, appuyez sur le bouton **MENU**.



4 Sélectionnez **Oui** et appuyez sur **OK**.

- Une copie éditée est créée.



Taille d'image

- Le format (horizontal sur vertical) de la copie recadrée est identique à celui de l'image d'origine.
- Lorsque la taille d'image de la copie recadrée est 320 x 240 ou moins, l'image s'affiche avec une taille inférieure pendant la visualisation.

Enregistrement et lecture de vidéos

1 Affichez l'écran de prise de vue.

- Vérifiez la durée d'enregistrement de la vidéo restante.



Durée d'enregistrement de la vidéo restante

2 Appuyez sur la commande ● (▶ enregistrement vidéo) pour commencer à enregistrer une vidéo.

- L'appareil photo effectue la mise au point au centre de la vue.
- Appuyez sur la touche ▶ du sélecteur multidirectionnel pour interrompre l'enregistrement, et appuyez de nouveau sur ▶ pour reprendre l'enregistrement (sauf lorsqu'une option vidéo HS est sélectionnée dans **Options vidéo**). L'enregistrement se termine automatiquement s'il reste interrompu pendant environ cinq minutes.



- Vous pouvez prendre une image fixe en appuyant sur le déclencheur pendant que vous enregistrez une vidéo (72).

3 Appuyez de nouveau sur ● (▶) pour mettre fin à l'enregistrement.

4 Sélectionnez une vidéo en mode de visualisation plein écran et appuyez sur OK pour la lire.

- Une image avec une icône des options vidéo est une vidéo.



Options vidéo

Zone prise dans les vidéos

- La zone qui est prise dans une vidéo varie en fonction des réglages **Options vidéo** ou **VR vidéo** dans le menu Vidéo.
- Si l'option **Infos photos** dans **Réglages du moniteur** (📖108) dans le menu configuration est définie sur **Cadre vidéo+infos auto**, vous pouvez confirmer la zone qui sera prise dans une vidéo avant de commencer à enregistrer.

Durée d'enregistrement maximale de la vidéo

Les fichiers vidéo individuels doivent avoir une taille maximale de 4 Go ou une durée maximale de 29 minutes, même en cas d'espace libre suffisant sur la carte mémoire pour un enregistrement plus long.

- La durée maximale pour une seule vidéo s'affiche sur l'écran de prise de vue.
- La durée réelle d'enregistrement restante peut varier en fonction du contenu de la vidéo, du mouvement du sujet, ou du type de carte mémoire.
- Lors de l'enregistrement de vidéos, il est recommandé d'utiliser des cartes mémoire SD de classe 6 ou plus (📖153). L'enregistrement de la vidéo peut s'interrompre brusquement si vous utilisez des cartes mémoire ayant une vitesse de transfert plus lente.
- Lorsque vous utilisez la mémoire interne de l'appareil photo, l'enregistrement des vidéos peut prendre un certain temps.
- Selon la taille de fichier d'une vidéo, il se peut que l'enregistrement de la vidéo dans la mémoire interne ou sa copie d'une carte mémoire à la mémoire interne soit impossible.



Remarques concernant la température de l'appareil photo

- L'appareil photo peut chauffer lors de l'enregistrement de vidéos pendant une période prolongée ou lorsque l'appareil photo est utilisé dans un milieu avec des températures élevées.
- Si l'intérieur de l'appareil photo devient très chaud lors de l'enregistrement de vidéos, l'enregistrement s'arrête automatiquement.
La durée restante jusqu'à l'arrêt de l'enregistrement (🔒10s) s'affiche.
Après l'arrêt de l'enregistrement, l'appareil photo s'éteint.
Laissez l'appareil photo éteint jusqu'à ce qu'il ait refroidi.

Remarques concernant l'enregistrement de vidéos

✓ Remarques concernant l'enregistrement des images ou des vidéos

L'indicateur du nombre de vues restantes ou l'indicateur de la durée d'enregistrement restante clignote lorsque des images ou des vidéos sont en cours de sauvegarde. **N'ouvrez pas le volet du logement pour accumulateur/carte mémoire et ne retirez pas l'accumulateur ou la carte mémoire** lorsqu'un indicateur clignote. Vous risquez de perdre des données ou d'endommager l'appareil photo ou la carte mémoire.

✓ Remarques concernant les vidéos enregistrées

- La qualité d'image risque d'être dégradée lorsque vous utilisez le zoom numérique.
- Le son de la commande de zoom, du zoom, de l'autofocus, de la réduction de la vibration et de la commande d'ouverture en cas de changement de luminosité peut être enregistré.
- Les phénomènes suivants peuvent être observés sur le moniteur lorsque vous enregistrez des vidéos. Ces phénomènes sont sauvegardés dans les vidéos enregistrées.
 - Un effet de bande peut apparaître sur les images sous certaines lumières de type éclairage fluorescent, à vapeur de mercure ou à vapeur de sodium.
 - Les sujets qui traversent rapidement le cadre (comme un train ou une voiture) peuvent apparaître déformés.
 - Le cadre peut être entièrement déformé lorsque l'appareil photo est déplacé.
 - L'éclairage ou d'autres zones lumineuses peuvent laisser des images résiduelles lorsque l'appareil photo est déplacé.
- Selon la distance qui sépare le sujet de l'appareil photo ou la quantité de zoom appliquée, les sujets présentant des formes répétitives (tissus, fenêtres à croisillons, etc.) peuvent apparaître avec des bandes de couleur lors de l'enregistrement et de la lecture de la vidéo. Ceci se produit lorsque les formes sur le sujet et la disposition du capteur d'image interfèrent l'une avec l'autre ; il ne s'agit pas d'un dysfonctionnement.

✓ Remarques concernant l'utilisation de la réduction de vibration pendant l'enregistrement d'une vidéo

- Lorsque l'option **VR vidéo** (📖102) dans le menu Vidéo est définie sur **Activée (hybride)**, l'angle de champ (c'est-à-dire la zone d'image visible dans la vue) devient plus étroit pendant l'enregistrement vidéo.
- Lorsque vous utilisez un trépied pour stabiliser l'appareil photo lors de la prise de vue, réglez l'option **VR vidéo** sur **Désactivée** afin d'éviter des erreurs éventuelles provoquées par cette fonction.



✓ Remarques concernant la fonction Autofocus pendant l'enregistrement de vidéos

L'autofocus peut ne pas fonctionner correctement (📖54). Dans ce cas, effectuez l'une des opérations suivantes :

1. Réglez **Mode autofocus** dans le menu Vidéo sur **AF ponctuel** (réglage par défaut) avant de démarrer l'enregistrement de la vidéo.
2. Cadrez un autre sujet—positionné à la même distance de l'appareil photo que le sujet souhaité—au centre de la vue, appuyez sur la commande **● (📷)** pour démarrer l'enregistrement, puis modifiez la composition.





Prise d'images fixes pendant l'enregistrement de vidéos

Si vous appuyez sur le déclencheur jusqu'en fin de course pendant que vous enregistrez une vidéo, une vue est enregistrée en tant qu'image fixe. L'enregistrement vidéo continue pendant la sauvegarde de l'image fixe.

- Lorsque  s'affiche sur le moniteur, des images fixes peuvent être prises. Lorsque  s'affiche, aucune image fixe ne peut être prise.
- La taille de l'image prise varie en fonction du réglage **Options vidéo** (📖97).



Remarques concernant la prise d'images fixes pendant l'enregistrement d'une vidéo

- Les images fixes ne peuvent pas être prises pendant l'enregistrement d'une vidéo dans les situations suivantes :
 - Lorsque la durée de la vidéo restante est inférieure à 5 secondes
 - Lorsque le réglage **Options vidéo** est défini sur  **1080/60i**,  **1080/50i**,  **480/30p**,  **480/25p**, ou vidéo HS
- Le son du déclencheur peut être enregistré dans la vidéo.
- Si l'appareil photo bouge lors du déclenchement, l'image peut être floue.

Opérations pendant la lecture d'une vidéo

Pour régler le volume, déplacez la commande de zoom pendant la lecture d'une vidéo (📖1).



Indicateur de volume

Les commandes de lecture sont affichées sur le moniteur.

Les opérations répertoriées ci-dessous peuvent être effectuées en utilisant les touches ◀▶ du sélecteur multidirectionnel pour sélectionner une commande puis en appuyant sur OK.



Lorsque la lecture est interrompue

Fonction	Icône	Description	
Effectuer un retour rapide	◀	Maintenez la commande OK enfoncée pour rembobiner la vidéo.	
Effectuer une avance rapide	▶	Maintenez la commande OK enfoncée pour avancer la vidéo.	
Pause	⏸	Suspend la lecture. Les opérations répertoriées ci-dessous peuvent être effectuées lorsque la lecture est interrompue.	
		◀⏮	Rembobine la vidéo d'une vue. Maintenez la commande OK enfoncée pour rembobiner la vidéo en continu.
		⏭▶	Avance la vidéo d'une vue. Maintenez la commande OK enfoncée pour avancer la vidéo en continu.
		▶	Reprend la lecture.
		📺	Extrait la séquence souhaitée d'une vidéo et l'enregistre dans un fichier distinct.
Arrêter	■	Extrait une seule vue d'une vidéo et l'enregistre en tant qu'image fixe.	
		Permet de revenir en mode de visualisation plein écran.	

Édition de vidéos

Lorsque vous éditez des vidéos, utilisez un accumulateur suffisamment chargé pour éviter que l'appareil photo ne s'éteigne pendant l'édition. Lorsque le niveau de charge de l'accumulateur est , les fonctions d'édition de vidéo sont indisponibles.

Extraction de la séquence souhaitée d'une vidéo uniquement

Vous pouvez sauvegarder la séquence souhaitée d'une vidéo enregistrée dans un fichier distinct.

1 Lisez une vidéo et suspendez au point de début de la séquence à extraire ()73).

2 Utilisez les touches ◀▶ du sélecteur multidirectionnel pour sélectionner  dans les commandes de lecture, puis appuyez sur **OK**.

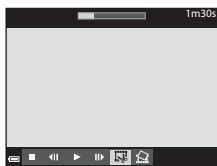

3 Utilisez les touches ▲▼ pour sélectionner  (Choisir le début) dans les commandes d'édition.

- Utilisez les touches ◀▶ pour déplacer la position de début.
- Pour annuler l'édition, sélectionnez  (Retour), et appuyez sur **OK**.



4 Utilisez les touches ▲▼ pour sélectionner  (Choisir la fin).

- Utilisez les touches ◀▶ pour déplacer la position de fin.
- Pour prévisualiser la partie spécifiée, utilisez  et appuyez sur **OK**. Appuyez de nouveau sur **OK** pour arrêter la prévisualisation.

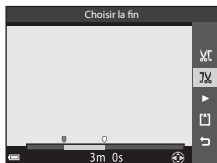

5 Utilisez ▲▼ pour sélectionner (Enregistrer) et appuyez sur .

- Suivez les instructions à l'écran pour enregistrer la vidéo.







Remarques sur l'édition de vidéos



- Une vidéo créée par édition ne peut pas être coupée de nouveau.
- La partie réelle coupée d'une vidéo peut être légèrement différente de la partie sélectionnée à l'aide des repères de début et de fin.
- Les vidéos ne peuvent pas être coupées pour durer moins de deux secondes.

Enregistrement d'une vue extraite d'une vidéo en tant qu'image fixe

La vue souhaitée d'une vidéo enregistrée peut être extraite et enregistrée en tant qu'image fixe.

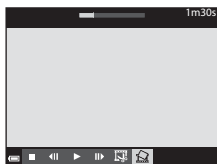
- Suspendez la lecture d'une vidéo et affichez la vue à extraire (73).
- Utilisez les touches   du sélecteur multidirectionnel pour sélectionner la commande  et appuyez sur .





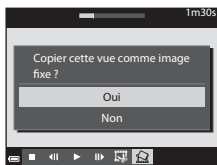

- Sélectionnez **Oui** lorsqu'un écran de confirmation s'affiche, et appuyez sur  pour enregistrer l'image.
- La qualité d'image de l'image fixe enregistrée est normale (taux de compression de 1:8 environ). La taille d'image est déterminée par le type (taille d'image) (97) de la vidéo d'origine.

Par exemple, une image fixe sauvegardée à partir d'une vidéo enregistrée avec  **1080/30p** ou  **1080/25p** est  (1920 × 1080 pixels).











Remarques concernant l'enregistrement d'images fixes

Les vues de vidéos HS et de vidéos enregistrées avec  **1080/60i**,  **1080/50i**,  **480/30p**, ou  **480/25p** (98) ne peuvent pas être sauvegardées en tant qu'images fixes.

Utilisation des menus

Vous pouvez définir les menus répertoriés ci-dessous en appuyant sur la commande **MENU** (menu).

-   **SCENE**,  **EFFECTS**,  **Menu Prise de vue**
Disponible en appuyant sur la commande **MENU** lorsque l'écran de prise de vue est affiché.
Permet de changer la taille d'image et la qualité, les réglages de prise de vue en continu, etc.
Les icônes de menu et les éléments de réglage varient selon le mode de prise de vue.
-  **Menu Visualisation/** **Mode Classement par date**
Disponible en appuyant sur la commande **MENU** lorsque vous affichez des images en mode de visualisation plein écran ou en mode de visualisation par planche d'images.
Permet d'éditer des images, lire des diaporamas, etc.
-  **Menu Vidéo**
Disponible en appuyant sur la commande **MENU** lorsque l'écran de prise de vue est affiché.
Permet de modifier les réglages de l'enregistrement vidéo.
-  **Menu des options Wi-Fi**
Permet de configurer les réglages Wi-Fi pour connecter l'appareil photo et un dispositif intelligent.
-  **Menu configuration**
Permet de régler les fonctions de base de l'appareil photo telles que la date et l'heure, la langue d'affichage, etc.

1 Appuyez sur la commande **MENU** (menu).

- Le menu s'affiche.

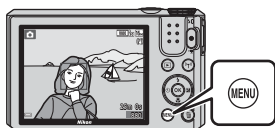

2 Appuyez sur la touche du sélecteur multidirectionnel.

- L'icône de menu actuelle s'affiche en jaune.



Icônes de menu

3 Sélectionnez une icône de menu puis appuyez sur **OK**.

- Vous pouvez sélectionner les options de menu.

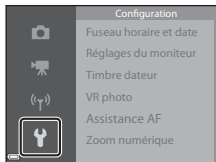

4 Sélectionnez une option de menu et appuyez sur **OK**.

- Certaines options de menu ne peuvent pas être réglées selon le mode de prise de vue actuel ou l'état de l'appareil photo.

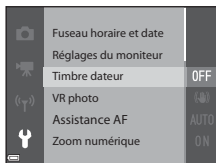

5 Sélectionnez un réglage et appuyez sur **OK**.

- Le réglage sélectionné est appliqué.
- Lorsque vous avez terminé d'utiliser le menu, appuyez sur la commande **MENU**.
- Lorsqu'un menu s'affiche, vous pouvez passer en mode de prise de vue en appuyant sur le déclencheur ou sur **OK** (with a camera icon).

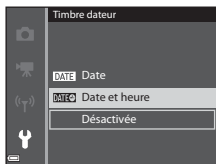

Menu Prise de vue (options de prise de vue courantes)

Taille d'image (Qualité d'image et Taille d'image)

Entrez en mode de prise de vue* → commande **MENU** → Taille d'image → **OK**

* Ce réglage peut également être modifié dans des modes de prise de vue autres que le mode Diaporama de clips. Le réglage modifié est appliqué à d'autres modes de prise de vue également (sauf aux modes Scène **Clip/intervalle** et **Panoramique simplifié**).

Sélectionnez la combinaison de taux de compression et de taille d'image à utiliser lorsque vous enregistrez des images.

Plus le réglage de la taille d'image est grand, plus grande est la taille à laquelle elle peut être imprimée, et plus bas est le taux de compression, plus grande est la qualité des images, mais le nombre d'images pouvant être enregistrées est réduit.

Option*	Taux de compression	Format (horizontal sur vertical)
16M * 4608×3456 ★	environ 1:4	4:3
16M 4608×3456 (réglage par défaut)	environ 1:8	4:3
8M 3264×2448	environ 1:8	4:3
4M 2272×1704	environ 1:8	4:3
2M 1600×1200	environ 1:8	4:3
VGA 640×480	environ 1:8	4:3
15M 12M 4608×2592	environ 1:8	16:9
1:1 3456×3456	environ 1:8	1:1

* Les valeurs numériques indiquent le nombre de pixels capturés.
Exemple : **16M 4608×3456** = environ 16 mégapixels, 4608 × 3456 pixels

Remarques concernant l'impression des images au format 1:1

Modifiez le réglage de l'imprimante sur « Marge » lors de l'impression des images au format 1:1. Certaines imprimantes ne sont pas capables d'imprimer des images au format 1:1.

Remarques concernant la fonction Taille d'image

Il se peut que cette fonction ne puisse pas être utilisée avec d'autres fonctions (56).



Nombre d'images pouvant être enregistrées

- Le nombre approximatif d'images pouvant être enregistrées apparaît sur le moniteur lors de la prise de vue (12).
- Notez qu'en raison de la compression JPEG, le nombre d'images pouvant être enregistrées peut varier de façon importante selon le contenu de l'image, même lorsque vous utilisez des cartes mémoire de même capacité et les mêmes réglages de qualité d'image et de taille d'image. De plus, le nombre d'images pouvant être enregistrées peut varier selon la marque de la carte mémoire
- Si le nombre de vues restantes est de 10 000 ou plus, l'affichage indique « 9999 ».







Menu Prise de vue (pour le mode (Auto))

- Reportez-vous à « Taille d'image (Qualité d'image et Taille d'image) » (78) pour plus d'informations sur **Taille d'image**.



Balance des blancs (réglage des teintes)

Positionnez le sélecteur de mode sur  → commande **MENU** → icône de menu 
→ Balance des blancs → 

Réglez la balance des blancs en fonction de la source de lumière ou des conditions météorologiques de façon à ce que les couleurs des images correspondent à ce que vous voyez avec vos yeux.

Option	Description
AUTO Automatique (réglage par défaut)	La balance des blancs est réglée automatiquement.
PRE Pré-réglage manuel	À utiliser lorsque les résultats escomptés ne sont pas obtenus avec Automatique , Incandescent , etc. ( 81).
 Ensoleillé	À utiliser sous la lumière directe du soleil.
 Incandescent	À utiliser en cas d'éclairage incandescent.
 Fluorescent	À utiliser avec un éclairage fluorescent.
 Nuageux	À utiliser sous un ciel nuageux.
 Flash	À utiliser avec le flash.

Remarques concernant la fonction Balance des blancs

- Réglez le flash sur  (désactivé) lorsque la balance des blancs est définie sur un réglage autre que **Automatique** et **Flash** (41).
- Il se peut que cette fonction ne puisse pas être utilisée avec d'autres fonctions (56).

Utilisation de la fonction Préréglage manuel

Suivez la procédure ci-dessous pour mesurer la valeur de balance des blancs sous l'éclairage de la prise de vue.

1 Placez un objet de référence neutre colorimétriquement (blanc ou gris) sous l'éclairage qui sera utilisé lors de la prise de vue.

2 Utilisez les touches ▲▼ du sélecteur multidirectionnel pour sélectionner **Pré-réglage manuel** dans le menu **Balance des blancs**, et appuyez sur **OK**.

- L'appareil photo effectue un zoom avant pour mesurer la balance des blancs.

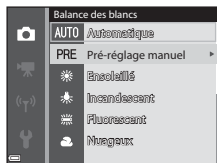

3 Sélectionnez **Mesurer**.

- Pour appliquer la dernière valeur mesurée, sélectionnez **Annuler** et appuyez sur **OK**.



4 Cadrez l'objet de référence blanc ou gris dans la fenêtre de mesure, puis appuyez sur **OK** pour mesurer la valeur.

- Le déclencheur est relâché et la mesure est terminée (aucune image n'est enregistrée).

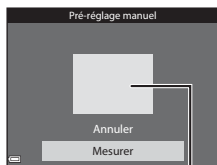











Fenêtre de mesure

✓ Remarques concernant la fonction Pré-réglage manuel

Une valeur pour l'éclairage du flash ne peut pas être mesurée avec **Pré-réglage manuel**. Lors d'une prise de vue avec le flash, réglez l'option **Balance des blancs** sur **Automatique** ou **Flash**.

Prise de vue en rafale

Positionnez le sélecteur de mode sur  → commande **MENU** → icône de menu 
 → Rafale → 

Option	Description
 Vue par vue (réglage par défaut)	Une image est prise chaque fois que vous appuyez sur le déclencheur.
 Rafale H	Lorsque vous appuyez sur le déclencheur jusqu'en fin de course, les images sont prises en rafale. <ul style="list-style-type: none"> La cadence de prise de vue avec la prise de vue en continu est d'environ 7,9 vps et le nombre maximum de prises de vue en continu est d'environ 7 (lorsque la taille d'image est définie sur 16M 4608x3456).
 Rafale L	Lorsque vous appuyez sur le déclencheur jusqu'en fin de course, les images sont prises en rafale. <ul style="list-style-type: none"> La cadence de prise de vue avec la prise de vue en continu est d'environ 2 vps et le nombre maximum de prises de vue en continu est d'environ 7 (lorsque la taille d'image est définie sur 16M 4608x3456).
 Mémoire prédéclench.	Lorsque vous appuyez sur le déclencheur à mi-course, la prise de vue avec la mémoire de prédéclenchement commence. Lorsque vous appuyez sur le déclencheur jusqu'en fin de course, l'appareil photo enregistre l'image actuelle ainsi que les images prises immédiatement avant que vous appuyiez sur le bouton ( 83). Cette fonction vous aide à ne pas manquer la prise de vue. <ul style="list-style-type: none"> La cadence de prise de vue avec la prise de vue en rafale est d'environ 15 vps et le nombre maximum de prises de vue en rafale est de 25, y compris un maximum de 4 vues prises dans la mémoire de prédéclenchement. La taille d'image est fixée sur 2M 1600x1200.
 Rafale H : 120 vps	Chaque fois que le déclencheur est enfoncé jusqu'en fin de course, les images sont prises à haute vitesse <ul style="list-style-type: none"> La cadence de prise de vue avec la prise de vue en continu est d'environ 120 vps et le nombre maximum de prises de vue en continu est d'environ 50. La taille d'image est fixée sur VGA 640x480.
 Rafale H : 60 vps	Chaque fois que le déclencheur est enfoncé jusqu'en fin de course, les images sont prises à haute vitesse. <ul style="list-style-type: none"> La cadence de prise de vue avec la prise de vue en continu est d'environ 60 vps et le nombre maximum de prises de vue en continu est d'environ 25. La taille d'image est fixée sur 1M (taille d'image : 1280 x 960 pixels).

✓ Remarques concernant la prise de vue en rafale

- La mise au point, l'exposition et la balance des blancs sont mémorisées avec les valeurs de la première image de chaque série.
- L'enregistrement des images peut prendre un certain temps après la prise de vue.
- Lorsque la sensibilité augmente, du bruit peut apparaître sur les images prises.
- La cadence de prise de vue avec la prise de vue en continu peut varier selon le paramètre effectif de taille d'image, la carte mémoire utilisée ou les conditions de prise de vue.
- Lorsque vous utilisez l'option **Mémoire prédéclench.**, **Rafale H : 120 vps**, ou **Rafale H : 60 vps**, des bandes ou des variations de luminosité ou des teintes peuvent apparaître sur les images qui ont été prises sous un éclairage qui clignote rapidement à un rythme élevé, comme les éclairages fluorescents, à vapeur de mercure ou à vapeur de sodium.
- Il se peut que cette fonction ne puisse pas être utilisée avec d'autres fonctions (📖56).

📎 Mémoire prédéclench.

Lorsque vous appuyez sur le déclencheur à mi-course ou jusqu'en fin de course, les images sont enregistrées comme indiqué ci-dessous.



Appui à mi-course



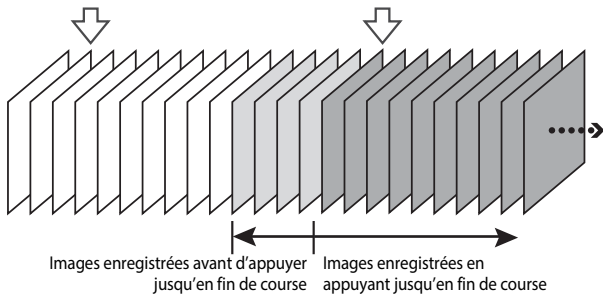

Appui jusqu'en fin de course



- L'icône de mémoire de prédéclenchement (📎) sur le moniteur apparaît en vert lorsque vous appuyez sur le déclencheur à mi-course.

Sensibilité

Positionnez le sélecteur de mode sur  → commande **MENU** → icône de menu  → Sensibilité → 

Une sensibilité supérieure vous permet de prendre des photos de sujets plus sombres. De plus, même avec des sujets de même luminosité, vous pouvez prendre des images à des vitesses d'obturation plus rapides, et vous pouvez réduire l'effet de flou dû au bougé d'appareil et au mouvement du sujet.

- Lorsque vous définissez une sensibilité supérieure, les images peuvent contenir du bruit.

Option	Description
AUTO Automatique (réglage par défaut)	La sensibilité est sélectionnée automatiquement dans la plage allant de 125 ISO à 1600 ISO.
 Plage fixe auto	Sélectionnez la plage dans laquelle l'appareil photo règle automatiquement la sensibilité : 125 à 400 ISO ou 125 à 800 ISO .
125, 200, 400, 800, 1600, 3200, 6400	La sensibilité est verrouillée à la valeur spécifiée.

Remarques concernant la sensibilité

Il se peut que cette fonction ne puisse pas être utilisée avec d'autres fonctions ( 56).

Affichage de la sensibilité sur l'écran de prise de vue



- Lorsque l'option **Automatique** est sélectionnée, **ISO** s'affiche si la sensibilité augmente.
- Lorsque l'option **Plage fixe auto** est sélectionnée, la valeur maximale pour la sensibilité s'affiche.

Mode de zones AF

Positionnez le sélecteur de mode sur → commande **MENU** → icône de menu → Mode de zones AF →

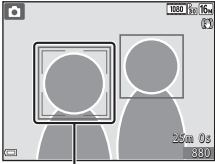
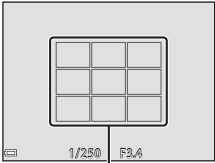
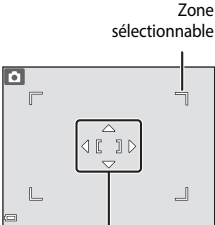
Définissez la façon dont l'appareil photo sélectionne la zone de mise au point pour l'autofocus.

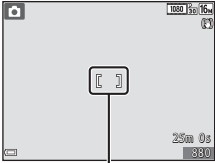
Option	Description
<p> Priorité visage</p>	<p>Lorsque l'appareil photo détecte un visage humain, il effectue la mise au point dessus. Reportez-vous à « Utilisation de la détection des visages » (📖 53) pour plus d'informations.</p>  <p>Zone de mise au point</p> <p>Lorsque vous cadrez une composition ne contenant aucun sujet humain ni visage détecté, l'appareil photo sélectionne automatiquement les zones de mise au point (jusqu'à 9) qui contiennent le sujet le plus proche lorsque vous appuyez sur le déclencheur à mi-course.</p>  <p>Zones de mise au point</p>
<p> Manuel</p>	<p>Utilisez les touches du sélecteur multidirectionnel pour déplacer la zone de mise au point à l'endroit où vous souhaitez effectuer la mise au point.</p> <ul style="list-style-type: none"> Pour utiliser le sélecteur multidirectionnel pour configurer le mode de flash ou d'autres réglages, appuyez sur . Pour revenir au déplacement de la zone de mise au point, appuyez de nouveau sur .  <p>Zone sélectionnable</p> <p>Zone de mise au point</p>

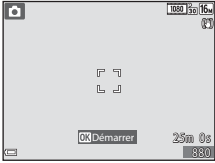
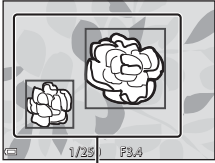
Option	Description
<p>[■] Zone centrale</p>	<p>L'appareil photo effectue la mise au point sur le sujet situé au centre de la vue.</p>  <p style="text-align: center;">Zone de mise au point</p>
<p> Suivi du sujet</p>	<p>Utilisez cette fonction pour prendre des photos de sujets en mouvement. Enregistrez le sujet sur lequel l'appareil photo effectue la mise au point. La zone de mise au point se déplace automatiquement pour suivre le sujet. Reportez-vous à « Utilisation de la fonction Suivi du sujet » (📖87) pour plus d'informations.</p> 
<p>[■] AF sur le sujet principal (réglage par défaut)</p>	<p>Lorsque l'appareil photo détecte le sujet principal, il effectue la mise au point sur ce dernier.</p> <p>Reportez-vous à « Utilisation de AF sur le sujet principal » (📖52) pour plus d'informations.</p>  <p style="text-align: center;">Zones de mise au point</p>

✓ Remarques concernant le Mode de zones AF

- Lorsque le zoom numérique est activé, l'appareil photo effectue la mise au point au centre de la vue, indépendamment du réglage du **Mode de zones AF**.
- Il se peut que cette fonction ne puisse pas être utilisée avec d'autres fonctions (📖56).

Utilisation de la fonction Suivi du sujet

Positionnez le sélecteur de mode sur → commande MENU → icône de menu → Mode de zones AF → → Suivi du sujet → → commande MENU

1 Enregistrez un sujet.

- Alignez le sujet à suivre avec la bordure au centre du moniteur et appuyez sur .
- Lorsque le sujet est enregistré, une bordure jaune (zone de mise au point) apparaît autour et l'appareil photo commence à le suivre.
- Si le sujet ne peut pas être enregistré, la bordure apparaît en rouge. Changez la composition et réessayez d'enregistrer le sujet.
- Pour annuler l'enregistrement du sujet, appuyez sur .
- Si l'appareil photo ne peut plus suivre le sujet enregistré, la zone de mise au point disparaît. Enregistrez de nouveau le sujet.

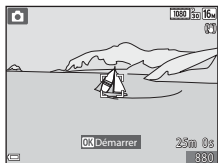

2 Appuyez sur le déclencheur jusqu'en fin de course pour prendre la photo.

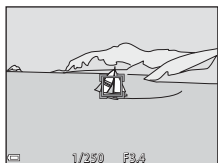

- Si le déclencheur est enfoncé alors qu'aucune zone de mise au point n'est affichée, l'appareil photo effectue la mise au point sur le sujet au centre de la vue.



Remarques concernant la fonction Suivi du sujet

- Si vous effectuez des opérations telles qu'un zoom alors que l'appareil photo effectue le suivi du sujet, l'enregistrement est annulé.
- Il se peut que le suivi du sujet ne soit pas possible dans certaines conditions de prise de vue.

Mode autofocus

Positionnez le sélecteur de mode sur  → commande **MENU** → icône de menu 
→ Mode autofocus → 

Sélectionnez le mode de mise au point de l'appareil photo lors de la prise d'images fixes.

Option	Description
AF-S AF ponctuel	L'appareil photo n'effectue la mise au point que lorsque le déclencheur est enfoncé à mi-course.
AF-F AF permanent	L'appareil photo continue à effectuer la mise au point même lorsque le déclencheur n'est pas enfoncé à mi-course. Le son du mouvement de l'objectif est audible lorsque l'appareil photo effectue la mise au point.
PREAF Pré-mise au point (réglage par défaut)	Même lorsque vous n'appuyez pas sur le déclencheur à mi-course, l'appareil photo effectue la mise au point automatiquement si la composition de l'image cadrée a beaucoup changé.

Mode Autofocus pour mode Diaporama de clips ou enregistrement de vidéos

Le mode autofocus pour le mode diaporama de clips ou l'enregistrement de vidéos peut être défini avec **Mode autofocus** ( 101) dans le menu Vidéo.

Menu Portrait optimisé

- Reportez-vous à « Taille d'image (Qualité d'image et Taille d'image) » (📖78) pour plus d'informations sur **Taille d'image**.

Mosaïque portrait

Positionnez le sélecteur de mode sur 😊 → commande MENU → icône de menu 😊
→ Mosaïque portrait → OK

Option	Description
Nombre de vues	Permet de définir le nombre de vues prises automatiquement par l'appareil photo (nombre de photos prises pour une image agrégée). <ul style="list-style-type: none">• 4 (réglage par défaut) ou 9 peut être sélectionné.
Intervalle	Permet de définir l'intervalle entre chaque vue. <ul style="list-style-type: none">• Court, Moyen (réglage par défaut), ou Long peut être sélectionnée.
Son du déclencheur	Permet d'activer le son du déclencheur lors de la prise de vue avec la fonction Mosaïque portrait. <ul style="list-style-type: none">• Standard, Reflex, Magique (réglage par défaut), ou Désactivé peut être sélectionné.• Le même réglage spécifié pour Son du déclencheur sous Réglages du son dans le menu configuration n'est pas appliqué à ce réglage.

Sélect. yeux ouverts

Positionnez le sélecteur de mode sur ☺ → commande MENU → icône de menu ☺
→ Sélect. yeux ouverts → OK

Option	Description
 Activée	<p>L'appareil photo déclenche automatiquement deux fois à chaque prise et enregistre une image dans laquelle les yeux du sujet sont ouverts.</p> <ul style="list-style-type: none">• Si l'appareil photo a enregistré une image dans laquelle les yeux du sujet sont peut-être fermés, la boîte de dialogue illustrée à droit s'affiche pendant quelques secondes
Désactivée (réglage par défaut)	Désactive la fonction Sélect. yeux ouverts.

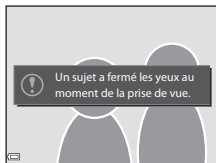



Remarques concernant la fonction Sélect. yeux ouverts

Il se peut que cette fonction ne puisse pas être utilisée avec d'autres fonctions (📖56).

Menu Visualisation

- Reportez-vous à « Édition d'images (images fixes) » (📖63) pour plus d'informations sur les fonctions d'édition d'image.

Marq. pour transf. Wi-Fi



Appuyez sur  (mode de visualisation) → commande **MENU** → Marq. pour transf. Wi-Fi → 

Sélectionnez les images fixes dans l'appareil photo que vous souhaitez transférer sur un dispositif intelligent à l'avance avant de les transférer. Les vidéos ne peuvent pas être sélectionnées.

Sur l'écran de sélection des images (📖96), sélectionnez ou désélectionnez les images pour la fonction **Marquer pour transfert Wi-Fi**.

Notez que lorsque vous sélectionnez **Réinitialisation** (📖116) dans le menu configuration ou **Rétablir régl. par défaut** (📖104) dans le menu des options Wi-Fi, les réglages **Marquer pour transfert Wi-Fi** que vous avez effectués sont annulés.

Diaporama

Appuyez sur  (mode de visualisation) → commande **MENU** → Diaporama → 



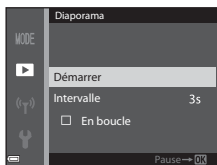

Visualisez des images une par une sous forme de « diaporama » automatique. Lorsque des fichiers vidéo sont visualisés dans le diaporama, seule la première vue de chaque vidéo s'affiche.

1 Utilisez les touches ▲▼ du sélecteur multidirectionnel pour sélectionner **Démarrer** et appuyez sur .

- Le diaporama démarre.
- Pour changer l'intervalle entre les images, sélectionnez **Intervalle**, appuyez sur , et spécifiez la durée souhaitée avant de sélectionner **Démarrer**.
- Pour que le diaporama se répète automatiquement, sélectionnez l'option **En boucle**, puis appuyez sur  avant de sélectionner **Démarrer**.
- La durée de lecture maximale est d'environ 30 minutes même si l'option **En boucle** est activée.





2 Terminez ou redémarrez le diaporama.



- L'écran illustré à droite s'affiche lorsque vous arrêtez le diaporama ou l'interrompez. Pour quitter le diaporama, sélectionnez  et appuyez sur . Pour reprendre le diaporama, sélectionnez  et appuyez sur .



Opérations pendant la visualisation

- Utilisez  pour afficher l'image précédente/suivante. Appuyez sur les commandes et maintenez-les enfoncées pour effectuer un retour/une avance rapide.
- Appuyez sur  pour interrompre ou arrêter le diaporama.

Protéger



Appuyez sur  (mode de visualisation) → commande **MENU** → Protéger → 

L'appareil photo protège les images sélectionnées contre toute suppression accidentelle.



Sélectionnez les images à protéger ou annulez la protection de l'écran de sélection (96).

Notez que le formatage de la mémoire interne ou de la carte mémoire de l'appareil photo efface définitivement les fichiers protégés (114).

Rotation image

Appuyez sur  (mode de visualisation) → commande **MENU** → Rotation image → 

Spécifiez l'orientation dans laquelle les images enregistrées sont affichées pendant la visualisation. Une rotation de 90 degrés dans le sens des aiguilles d'une montre ou de 90 degrés dans le sens inverse peut être appliquée aux images fixes.

Sélectionnez une image sur l'écran de sélection des images (96). Lorsque l'écran Rotation image s'affiche, utilisez le sélecteur multidirectionnel  pour faire pivoter l'image de 90 degrés.

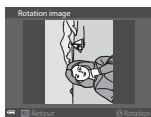

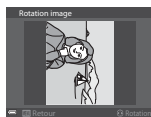

Rotation de 90 degrés dans le sens inverse des aiguilles d'une montre



Rotation de 90 degrés dans le sens des aiguilles d'une montre

Appuyez sur  pour finaliser l'orientation affichée, puis enregistrez les données d'orientation avec l'image.

Copier (Copie entre la mémoire interne et la carte mémoire)

Appuyez sur  (mode de visualisation) → commande **MENU** → Copier → 

Les images peuvent être copiées depuis la mémoire interne vers une carte mémoire, ou inversement.

- Lorsqu'une carte mémoire ne contenant aucune image est introduite dans l'appareil photo et qu'il passe en mode de visualisation, **La mémoire ne contient pas d'images.** s'affiche. Dans ce cas, appuyez sur la commande **MENU** pour sélectionner **Copier**.

- 1 Utilisez les touches ▲▼ du sélecteur multidirectionnel pour sélectionner une option de destination vers laquelle les images sont copiées et appuyez sur .

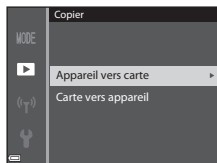

- 2 Choisissez une option de copie, puis appuyez sur .

- Lorsque vous choisissez l'option **Images sélectionnées**, utilisez l'écran de sélection des images pour spécifier les images ( 96).





Remarques concernant la copie d'images

- Seuls les fichiers aux formats pouvant être enregistrés par cet appareil photo peuvent être copiés.
- Les photos prises avec un autre modèle d'appareil photo ou modifiées sur un ordinateur risquent de ne pas pouvoir être copiées.



Copie d'images dans une séquence

- Si vous sélectionnez une image représentative d'une séquence dans **Images sélectionnées**, toutes les images dans la séquence sont copiées.
- Si vous appuyez sur la commande **MENU** lorsque des images dans une séquence sont affichées, seule l'option de copie **Carte vers appareil** est disponible. Toutes les images de la séquence sont copiées si vous sélectionnez **Séquence actuelle**.

Options affich. séquence

Appuyez sur  (mode de visualisation) → commande **MENU** → Options affich. séquence → 

Sélectionnez la méthode utilisée pour afficher des images dans la séquence (61).

Option	Description
 Chaque image	Permet d'afficher chaque image d'une séquence individuellement.  s'affiche sur l'écran de visualisation.
 Image représent. seule (réglage par défaut)	Seule l'image représentative pour des images d'une séquence s'affiche.

Le réglage s'applique à toutes les séquences et est enregistré dans la mémoire de l'appareil photo, même si celui-ci est éteint.

Écran de sélection des images

Lorsqu'un écran de sélection des images tel que celui affiché à droite apparaît lorsque vous utilisez l'appareil photo, suivez les procédures ci-dessous pour sélectionner les images.

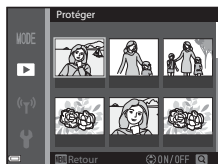

1 Utilisez les touches ◀▶ du sélecteur multidirectionnel pour sélectionner une image.

- Positionnez la commande de zoom (📖1) sur **T** (📷) pour passer à la visualisation plein écran ou **W** (📐) pour passer à la visualisation par planche d'images.
- Une seule image peut être sélectionnée pour **Rotation image**. Passez à l'étape 3.

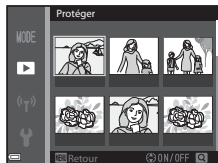

2 Utilisez ▲▼ pour sélectionner ou désélectionner.

- Lorsqu'une image est sélectionnée, une icône s'affiche sous l'image. Répétez les étapes 1 et 2 pour sélectionner d'autres images.

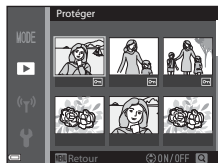



3 Appuyez sur Ⓞ pour appliquer la sélection d'images.

- Lorsque la boîte de dialogue de confirmation s'affiche, suivez les instructions à l'écran.

Menu Vidéo









Options vidéo

Entrez en mode de prise de vue → commande **MENU** → icône de menu  → Options vidéo → 

Sélectionnez l'option vidéo de votre choix pour l'enregistrement. Sélectionnez des options vidéo en vitesse normale pour enregistrer à vitesse normale, ou des options vidéo HS (📖98) pour enregistrer au ralenti ou en accéléré. Les options vidéo qui peuvent être sélectionnées varient en fonction du réglage de la **Cadence de prise de vue** (📖103) dans le menu Vidéo.

- Lors de l'enregistrement de vidéos, il est recommandé d'utiliser des cartes mémoire SD de classe 6 ou plus (📖153).

Options vidéo en vitesse normale

Option (Taille d'image/Cadence de prise de vue ¹ , Format de fichier)	Taille d'image	Format (horizontal sur vertical)
 1080/30p  1080/25p (réglage par défaut)	1920 × 1080	16:9
 1080/60i ^{1,2}  1080/50i ^{1,2}	1920 × 1080	16:9
 720/30p  720/25p	1280 × 720	16:9
 480/30p  480/25p	640 × 480	4:3



¹ Le format entrelacé utilise des champs par seconde.

² Le réglage n'est pas disponible lorsque vous utilisez certains effets spéciaux ou la fonction Retouche glamour.

Options vidéo HS

Les vidéos enregistrées sont lues en accéléré ou au ralenti.

Reportez-vous à « Enregistrement de vidéos au ralenti et en accéléré (vidéo HS) » (📖100).

Option	Taille d'image Format (horizontal sur vertical)	Description
 HS 480/4x ¹	640 × 480 4:3	Vidéos ralenties quatre fois • Durée maximale d'enregistrement ² : 10 secondes (lecture : 40 secondes)
 HS 1080/0,5x ¹	1920 × 1080 16:9	Vidéos accélérées 2x • Durée maximale d'enregistrement ² : 2 minutes (lecture : 1 minute)

¹ Le réglage n'est pas disponible lorsque vous utilisez certains effets spéciaux ou la fonction Retouche glamour.

² Lors de l'enregistrement de vidéos, l'appareil photo peut basculer entre l'enregistrement de vidéos à vitesse normale, au ralenti et en accéléré.

La durée maximale de l'enregistrement indiquée ici fait référence uniquement à la séquence de la vidéo enregistrée au ralenti ou en accéléré.

Remarques concernant les vidéos HS

- Le son n'est pas enregistré.
- La focale et la mise à point sont mémorisées lorsque l'enregistrement d'une vidéo commence.

Lecture au ralenti et en accéléré

Enregistrement à vitesse normale :

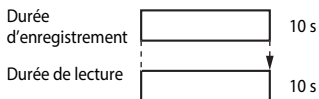

Lors de l'enregistrement à $\frac{480}{1080} \text{ FPS}$ HS 480/4x, ou $\frac{480}{1080} \text{ FPS}$ HS 480/4x :

Les vidéos sont enregistrées à 4x leur vitesse normale.

Elles sont lues au ralenti à une vitesse 4x plus lente.

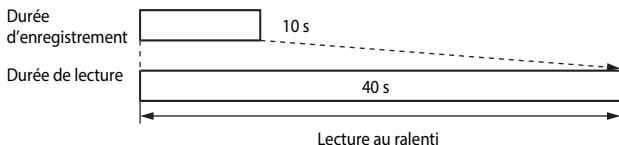

Lors de l'enregistrement à $\frac{1080}{1080} \text{ FPS}$ HS 1080/0,5x, ou $\frac{1080}{1080} \text{ FPS}$ HS 1080/0,5x :

Les vidéos sont enregistrées à la moitié de leur vitesse normale.

Elles sont lues en accéléré à une vitesse 2x plus rapide.

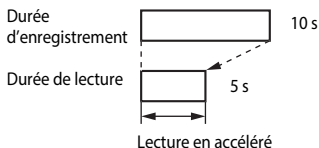

Enregistrement de vidéos au ralenti et en accéléré (vidéo HS)

Entrez en mode de prise de vue → commande **MENU** → icône de menu  → Options vidéo → **OK**

Les vidéos enregistrées en utilisant la vidéo HS peuvent être lues au ralenti, au quart de leur vitesse normale, ou en accéléré à deux fois leur vitesse normale

1 Utilisez les touches ▲▼ du sélecteur multidirectionnel pour sélectionner une option de vidéo HS (📖98) et appuyez sur **OK**.

- Après avoir appliqué l'option, appuyez sur la commande **MENU** pour revenir à l'écran de prise de vue.

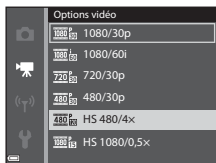

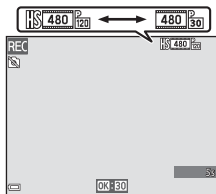

2 Appuyez sur la commande ● (📹 enregistrement vidéo) pour commencer l'enregistrement.

- L'appareil photo bascule entre l'enregistrement de vidéo à vitesse normale et l'enregistrement de vidéo HS chaque fois que vous appuyez sur **OK**.
- L'icône des Options vidéo change lorsque vous basculez entre l'enregistrement de vidéo HS et l'enregistrement de vidéo à vitesse normale.
- Lorsque la durée maximale de l'enregistrement pour les vidéos HS (📖98) est atteinte, l'appareil photo bascule automatiquement sur l'enregistrement de vidéo à vitesse normale.



3 Appuyez sur la commande ● (📹) pour mettre fin à l'enregistrement.

Mode autofocus



Entrez en mode de prise de vue → commande **MENU** → icône de menu  →
Mode autofocus → 

Sélectionnez le mode de mise au point de l'appareil photo en mode diaporama de clips ou pendant l'enregistrement de vidéos.

Option	Description
AF-S AF ponctuel (réglage par défaut)	Permet de mémoriser la mise au point lorsque l'enregistrement de la vidéo commence. Sélectionnez cette option lorsque la distance entre l'appareil photo et le sujet demeure relativement stable pendant l'enregistrement d'une vidéo.
AF-F AF permanent	L'appareil photo effectue la mise au point en continu pendant l'enregistrement. Ce mode est recommandé lorsque la distance entre l'appareil photo et le sujet change beaucoup pendant l'enregistrement. Le son émis lors de la mise au point de l'appareil photo peut être audible dans la vidéo enregistrée. Utilisez le mode AF ponctuel pour éviter que le son de la mise au point de l'appareil photo interfère avec l'enregistrement.



- Lorsqu'une option vidéo HS est sélectionnée dans **Options vidéo**, le réglage est fixé sur **AF ponctuel**.

VR vidéo

Entrez en mode de prise de vue → commande **MENU** → icône de menu  → VR vidéo → 



Sélectionnez le paramètre de réduction vibration utilisé en mode diaporama de clips ou lors de l'enregistrement de vidéos.

Sélectionnez **Désactivée** lorsque vous utilisez un trépied pour stabiliser l'appareil photo pendant la prise de vue.



Option	Description
 * Activée (hybride) (réglage par défaut)	Permet d'effectuer une correction optique pour le bougé d'appareil à l'aide de la VR de décentrement et une VR électronique est exécutée simultanément à l'aide du traitement des images. L'angle de champ (c'est-à-dire la zone d'image visible dans la vue) devient plus étroit.
 Activée	Permet d'effectuer une correction pour le bougé d'appareil à l'aide de la VR de décentrement.
Désactivée	La correction n'est pas effectuée.

- Lorsqu'une option vidéo HS est sélectionnée dans **Options vidéo**, le réglage est fixé sur **Désactivée**.

Remarques sur la fonction VR vidéo

- Les effets de bougé d'appareil risquent de ne pas être totalement éliminés dans certaines situations.
- En mode Effets spéciaux, seule la VR de décentrement est utilisée pour corriger le bougé d'appareil lorsque l'option **Options vidéo** est définie sur  **1080/60i** ou  **1080/50i**, même si l'option **VR vidéo** est définie sur **Activée (hybride)**.



Réduction bruit du vent

Entrez en mode de prise de vue → commande **MENU** → icône de menu  → Réduction bruit du vent → 

Option	Description
 Activée	Permet d'atténuer le bruit qui est émis lorsque le vent passe sur le microphone pendant l'enregistrement vidéo. D'autres bruits peuvent devenir quasi inaudibles pendant la lecture.
Désactivée (réglage par défaut)	La réduction du bruit du vent est désactivée.

- Lorsqu'une option vidéo HS est sélectionnée dans **Options vidéo**, le réglage est fixé sur **Désactivée**.

Cadence de prise de vue

Entrez en mode de prise de vue → commande **MENU** → icône de menu  → Cadence de prise de vue → 





Sélectionnez la cadence de prise de vue (champs par seconde pour le format entrelacé) utilisée en mode diaporama de clips ou lors de l'enregistrement de vidéos. Lorsque vous changez de cadence de prise de vue, les cadences de prise de vue disponibles dans **Options vidéo** ( 97) sont modifiées.

Option	Description
30 vps (30p/60i)	Convient pour la lecture sur un téléviseur à l'aide de la norme NTSC.
25 vps (25p/50i)	Convient pour la lecture sur un téléviseur à l'aide de la norme PAL.

Menu Options Wi-Fi

Appuyez sur la commande **MENU** → icône de menu «» → 

Configurez les réglages Wi-Fi (réseau sans fil) pour connecter l'appareil photo et un dispositif intelligent.

Option	Description
Conn. au périph. mobile	À sélectionner lorsque vous connectez sans fil l'appareil photo et un dispositif intelligent. Reportez-vous à « Connexion du dispositif intelligent à l'appareil photo » ( 118) pour plus d'informations.
Transférer depuis l'appareil	À sélectionner lorsque vous connectez sans fil l'appareil photo et un dispositif intelligent. Reportez-vous à « Sélection préalable d'images dans l'appareil photo à transférer sur un dispositif intelligent » ( 120) pour plus d'informations. <ul style="list-style-type: none">Les images à transférer peuvent être sélectionnées sur l'écran de sélection des images avant d'établir une connexion Wi-Fi ( 91, 96). Le SSID et mot de passe de l'appareil photo s'affichent à l'écran après que les images sont sélectionnées.
Désactiver Wi-Fi	À sélectionner pour mettre fin à la connexion sans fil entre l'appareil photo et un dispositif intelligent. Reportez-vous à « Pour mettre fin à la connexion Wi-Fi » ( 119) pour plus d'informations.
Options	SSID : changez le SSID. Le SSID configuré ici s'affiche sur le dispositif intelligent. Définissez un SSID alphanumérique comprenant entre 1 et 24 caractères SSID.
	Authentificat./chiffrement : indique si les communications entre l'appareil photo et le dispositif intelligent connecté sont chiffrées ou non. Les communications ne sont pas chiffrées lorsque l'option Open (réglage par défaut) est sélectionnée. <ul style="list-style-type: none">Lorsque l'option WPA2-PSK-AES est définie, le message vous invitant à saisir un mot de passe apparaît lorsque l'appareil photo est connecté à un dispositif intelligent ( 118).
	Mot de passe : permet de définir le mot de passe. définissez un mot de passe alphanumérique comprenant entre 8 et 16 caractères.
	Canal : sélectionnez le canal utilisé pour les connexions sans fil.
Paramètres actuels	Permet d'afficher les réglages actuels.
Rétablir régl. par défaut	Permet de réinitialiser les réglages Wi-Fi sur leurs valeurs par défaut. La connexion sans fil se termine si cette option est effectuée alors que le Wi-Fi est connecté.



Utilisation du clavier de saisie de texte

- Utilisez les touches ▲▼◀▶ du sélecteur multidirectionnel pour sélectionner des caractères alphanumériques. Appuyez sur **OK** pour saisir le caractère sélectionné dans le champ de texte et déplacez le curseur sur l'espace suivant.
- Pour déplacer le curseur dans le champ de texte, sélectionnez ← ou → sur le clavier, et appuyez sur **OK**.
- Pour supprimer un caractère, appuyez sur **Supprimer**.
- Pour appliquer le réglage, sélectionnez ↵ sur le clavier et appuyez sur **OK**.







Menu configuration

Fuseau horaire et date

Appuyez sur la commande **MENU** → icône de menu  → Fuseau horaire et date → 

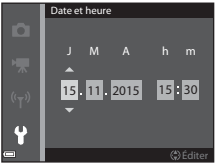
Réglez l'horloge de l'appareil photo.

Option	Description
Date et heure	<ul style="list-style-type: none">• Sélectionnez un champ : appuyez sur le sélecteur multidirectionnel .• Réglez la date et l'heure : appuyez sur .• Appliquez le réglage : sélectionnez le réglage du champ des minutes, puis appuyez sur . 
Format de la date	Sélectionnez Année/mois/jour , Mois/jour/année , ou Jour/mois/année .
Fuseau horaire	Réglez le fuseau horaire et l'heure d'été. <ul style="list-style-type: none">• Lorsque la Destination () est définie après avoir réglé le fuseau horaire du domicile () le décalage horaire entre la destination et le fuseau horaire du domicile est calculé automatiquement, et la date et l'heure sont enregistrées pour la région sélectionnée.

Réglage du fuseau horaire

- 1 Utilisez les touches   du sélecteur multidirectionnel pour sélectionner **Fuseau horaire** et appuyez sur .

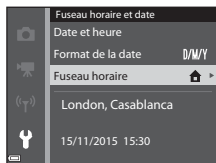

2 Sélectionnez Fuseau horaire dom. ou Destination et appuyez sur .



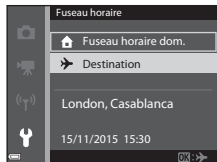

- La date et l'heure affichées sur le moniteur ne sont pas les mêmes en fonction du fuseau horaire du domicile ou de la destination sélectionnée.

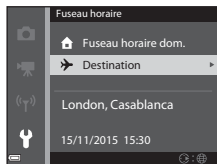

3 Appuyez sur .



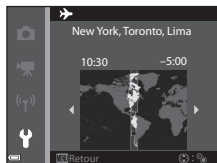

4 Utilisez pour sélectionner le fuseau horaire.

- Appuyez sur  pour activer la fonction d'heure d'été, et  s'affiche. Appuyez sur  pour désactiver la fonction d'heure d'été.
- Appuyez sur  pour appliquer le fuseau horaire.
- Si l'heure correcte ne s'affiche pas pour le réglage de fuseau horaire du domicile ou de destination, réglez l'heure appropriée dans **Date et heure**.







Réglages du moniteur

Appuyez sur la commande **MENU** → icône de menu  → Réglages du moniteur
→ 

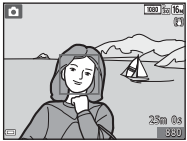
Option	Description
Infos photos	Permet d'afficher ou non les informations sur le moniteur.
Affichage des images	Permet d'afficher ou non l'image prise immédiatement après la prise de vue. • Réglage par défaut : Activé
Luminosité	Permet de régler la luminosité. • Réglage par défaut : 3

Infos photos

	Mode de prise de vue	Mode de visualisation
Afficher les infos		
Infos auto (réglage par défaut)	Les mêmes informations que celles de l'option Afficher les infos s'affichent, et sont masquées comme celles de l'option Masquer les infos si aucune opération n'est effectuée pendant quelques secondes. Les informations s'affichent de nouveau lorsque vous effectuez une opération.	
Masquer les infos		

	Mode de prise de vue	Mode de visualisation
<p>Quadrillage+infos auto</p>	 <p>Outre les informations affichées avec l'option Infos auto, un quadrillage s'affiche pour vous aider à cadrer les images. Le quadrillage ne s'affiche pas lors de l'enregistrement de vidéos.</p>	 <p>Identique à Infos auto.</p>
<p>Cadre vidéo+infos auto</p>	 <p>Outre les informations affichées avec l'option Infos auto, un cadre s'affiche avant le début de l'enregistrement. Il représente la zone qui sera prise lors de l'enregistrement de vidéos. Le cadre de la vidéo ne s'affiche pas lors de l'enregistrement de vidéos.</p>	 <p>Identique à Infos auto.</p>

Timbre dateur

Appuyez sur la commande **MENU** → icône de menu  → Timbre dateur → 

La date de prise de vue et l'heure peuvent être imprimées sur les images lors de la prise de vue.



Option	Description
DATE Date	La date est imprimée sur les images.
DATE  Date et heure	La date et l'heure sont imprimées sur les images.
Désactivée (réglage par défaut)	La date et l'heure ne sont pas imprimées sur les images.

Remarques concernant la fonction Timbre dateur

- Les dates imprimées constituent une partie permanente des données de l'image et ne peuvent pas être supprimées. La date et l'heure ne peuvent pas être imprimées sur les images une fois qu'elles ont été prises.
- La date et l'heure ne peuvent pas être imprimées dans les situations suivantes :
 - Lorsque vous utilisez **Portrait de nuit** (lorsque l'option **À main levée** est sélectionnée), **Paysage de nuit** (lorsque l'option **À main levée** est sélectionnée), **Contre-jour** (lorsque l'option **HDR** est sélectionnée), ou le mode Scène **Panoramique simplifié**
 - Lorsque le réglage de prise de vue en continu () est défini sur **Mémoire prédéclench.**, **Rafale H : 120 vps**, ou **Rafale H : 60 vps**
 - Lors de la prise de vue de vidéos
 - Lors de la sauvegarde d'images fixes pendant l'enregistrement d'une vidéo
- La date et l'heure imprimées peuvent être difficiles à lire lorsque vous utilisez une image de petite taille.

Impression d'une Date de prise de vue sur des Images sans un timbre dateur

Vous pouvez transférer des images vers un ordinateur et utiliser le logiciel ViewNX 2 () pour imprimer la date de prise de vue sur les images lorsqu'elles sont imprimées.

VR photo

Appuyez sur la commande **MENU** → icône de menu  → VR photo → 

Sélectionnez le paramètre de réduction vibration utilisé lors de la prise de vue d'images fixes.

Sélectionnez **Désactivée** lorsque vous utilisez un trépied pour stabiliser l'appareil photo pendant la prise de vue.

Option	Description
 Activée (réglage par défaut)	Une correction pour le bougé d'appareil est effectuée à l'aide de la VR de décentrement.
Désactivée	La correction n'est pas effectuée.

Remarques concernant la fonction VR photo



- Après que l'appareil photo est mis sous tension ou passe du mode de visualisation au mode de prise de vue, attendez que l'écran du mode de prise de vue s'affiche complètement avant de prendre des images.
- Les images affichées sur le moniteur de l'appareil photo immédiatement après la prise de vue risquent d'être floues.
- Les effets de bougé d'appareil risquent de ne pas être totalement éliminés dans certaines situations.

Assistance AF

Appuyez sur la commande **MENU** → icône de menu  → Assistance AF → 

Option	Description
AUTO Automatique (réglage par défaut)	L'illuminateur d'assistance AF s'allume automatiquement lorsque vous appuyez sur le déclencheur dans des environnements sombres. L'illuminateur a une portée d'environ 2,0 m en position grand-angle maximale et d'environ 2,0 m en position téléobjectif maximale. <ul style="list-style-type: none"> Pour certains modes de prise de vue ou certaines zones de mise au point, l'illuminateur d'assistance AF peut rester désactivé.
Désactivée	L'illuminateur d'assistance AF ne s'allume pas.

Zoom numérique



Appuyez sur la commande **MENU** → icône de menu  → Zoom numérique → 

Option	Description
Activé (réglage par défaut)	Le zoom numérique est activé.
Désactivé	Le zoom numérique est désactivé.

Remarques concernant le zoom numérique

- Le zoom numérique ne peut pas être utilisé dans les modes de prise de vue suivants :
 - **Portrait, Portrait de nuit, Paysage de nuit, Contre-jour** (lorsque l'option **HDR** est sélectionnée), **Panoramique simplifié**, ou le mode Scène **Animaux domestiques**
 - Mode Portrait optimisé
- Le zoom numérique ne peut pas être utilisé dans d'autres modes de prise de vue, lorsque vous utilisez certains réglages (📖57).

Réglages du son

Appuyez sur la commande **MENU** → icône de menu  → Réglages du son → 

Option	Description
Son des commandes	Lorsque l'option Activé (réglage par défaut) est sélectionnée, l'appareil photo émet un signal sonore lorsque des opérations sont effectuées, deux signaux sonores lorsque l'appareil photo effectue la mise au point sur le sujet, et trois signaux sonores lorsqu'une erreur est détectée. Le son de l'écran d'accueil est émis également. <ul style="list-style-type: none">• Les sons sont désactivés lorsque vous utilisez le mode Scène Animaux domestiques.
Son du déclencheur	Lorsque l'option Activé (réglage par défaut) est sélectionnée, le son du déclencheur est émis au moment du déclenchement. <ul style="list-style-type: none">• Le son du déclencheur n'est pas émis en mode de prise de vue en continu, lors de l'enregistrement de vidéos, ou lors de l'utilisation du mode Scène Animaux domestiques.

Extinction auto

Appuyez sur la commande **MENU** → icône de menu  → Extinction auto → 

Définissez le délai avant que l'appareil photo passe en mode veille (14).
Vous pouvez sélectionner **30 s**, **1 min** (réglage par défaut), **5 min**, ou **30 min**.



Réglage de la fonction Extinction auto

Le délai avant le passage de l'appareil photo en mode veille est fixé dans les situations suivantes :

- Lorsqu'un menu est affiché : 3 minutes (lorsque l'option Extinction auto est définie sur **30 s** ou sur **1 min**)
- Lors de la prise de vue avec l'option **Déclenchement auto** : 5 minutes (lorsque l'option Extinction auto est définie sur **30 s** ou **1 min**)
- Lors de la prise de vue avec l'option **Détecteur de sourire** : 5 minutes (lorsque l'option Extinction auto est définie sur **30 s** ou **1 min**)
- Lorsque l'adaptateur secteur est connecté : 30 minutes
- Lorsqu'un câble HDMI est connecté : 30 minutes

Formatage de la carte/Formater la mémoire

Appuyez sur la commande **MENU** → icône de menu **Y** → Formatage de la carte/
Formater la mémoire → **OK**

Utilisez cette option pour formater la mémoire interne ou la carte mémoire.

Le formatage des cartes mémoire ou de la mémoire interne supprime définitivement toutes les données. Les données supprimées ne peuvent plus être récupérées. N'oubliez pas de transférer les images importantes vers un ordinateur avant le formatage.

Formatage d'une carte mémoire

- Introduisez une carte mémoire dans l'appareil photo.
- Sélectionnez **Formatage de la carte** dans le menu configuration puis appuyez sur **OK**.

Formatage de la mémoire interne

- Retirez la carte mémoire de l'appareil photo.
- Sélectionnez **Formater la mémoire** dans le menu configuration puis appuyez sur **OK**.

Pour lancer le formatage, sélectionnez **Formater** à l'écran qui s'affiche et appuyez sur **OK**.



- N'éteignez pas l'appareil photo et n'ouvrez pas le volet du logement pour accumulateur/carte mémoire lors du formatage.

Langue/Language

Appuyez sur la commande **MENU** → icône de menu **Y** → Langue/Language → **OK**

Sélectionnez une langue pour afficher les menus et les messages de l'appareil photo.

Charge par ordinateur

Appuyez sur la commande **MENU** → icône de menu  → Charge par ordinateur
→ 

Option	Description
AUTO Automatique (réglage par défaut)	Lorsque l'appareil photo est connecté à un ordinateur en cours d'utilisation ( 121), l'accumulateur inséré dans l'appareil photo est automatiquement chargé à l'aide de l'alimentation fournie par l'ordinateur.
Désactivée	L'accumulateur inséré dans l'appareil photo n'est pas chargé lorsque l'appareil photo est connecté à un ordinateur.

Remarques concernant la charge avec un ordinateur

- Lorsqu'il est connecté à un ordinateur, l'appareil photo s'allume automatiquement et commence à se charger. La charge de l'accumulateur s'arrête si vous mettez l'appareil photo hors tension.
- Un accumulateur totalement déchargé est rechargé en environ 3 heures. Le temps de charge augmente lorsque des images sont transférées pendant la charge de l'accumulateur.
- L'appareil photo s'éteint automatiquement s'il n'y a aucune communication avec l'ordinateur pendant 30 minutes après la fin de la charge de l'accumulateur.

Lorsque le témoin de charge clignote rapidement en vert

La charge ne peut pas être effectuée, probablement pour l'une des raisons suivantes.

- La température ambiante n'est pas appropriée pour la charge. Chargez l'accumulateur dans un environnement intérieur dont la température est comprise entre 5 °C et 35 °C.
- Le câble USB n'est pas connecté correctement, ou l'accumulateur est défectueux. Vérifiez que le câble USB est connecté correctement et remplacez l'accumulateur, si nécessaire.
- L'ordinateur est en mode veille et ne fournit pas d'alimentation. Quittez le mode veille.
- L'accumulateur ne peut pas être chargé car l'ordinateur ne peut pas fournir d'alimentation à l'appareil photo en raison des réglages de l'ordinateur ou de ses caractéristiques techniques.

Réinitialisation

Appuyez sur la commande **MENU** → icône de menu  → Réinitialisation → 



Lorsque l'option **Oui** est sélectionnée, les réglages de l'appareil photo sont restaurés à leurs valeurs par défaut.

- Certains réglages, tels que **Fuseau horaire et date** ou **Langue/Language**, ne sont pas réinitialisés.
- La connexion sans fil se termine si cette option est effectuée alors que le Wi-Fi est connecté.

Réinitialisation de la numérotation des fichiers



Pour réinitialiser la numérotation des fichiers à « 0001 », supprimez toutes les images enregistrées dans la mémoire interne ou sur la carte mémoire ( 17) avant de sélectionner **Réinitialisation**.

Marquage de conformité

Appuyez sur la commande **MENU** → icône de menu  → Marquage de conformité → 

Affichez les marquages de conformité auxquels est conforme l'appareil photo.

Version firmware

Appuyez sur la commande **MENU** → icône de menu  → Version firmware → 

Affichez la version actuelle du firmware de l'appareil photo.

- La version du firmware ne peut pas être affichée lorsque le Wi-Fi est connecté.

Utilisation de la fonction Wi-Fi (réseau sans fil)

Vous pouvez effectuer les fonctions suivantes si vous installez le logiciel dédié « Wireless Mobile Utility » sur votre dispositif intelligent fonctionnant avec le système d'exploitation Android OS ou iOS, et si vous le connectez à l'appareil photo.

Prendre des photos

Vous pouvez prendre des images fixes à l'aide des deux méthodes décrites ci-dessous.

- Appuyez sur le déclencheur de l'appareil photo et enregistrez les images prises sur un dispositif intelligent.
- Utilisez un dispositif intelligent pour appuyer à distance sur le déclencheur de l'appareil photo et enregistrez les images sur le dispositif intelligent.

Visualiser des photos

Les images enregistrées dans la carte mémoire de l'appareil photo peuvent être transférées et affichées sur votre dispositif intelligent. Vous pouvez aussi présélectionner des images dans l'appareil photo que vous souhaitez transférer sur un dispositif intelligent.

Remarques concernant les réglages de sécurité

Aucun réglage de sécurité tel que le mot de passe n'est configuré pour l'appareil photo au moment de l'achat. Nous recommandons vivement d'effectuer les réglages de sécurité requis avant d'utiliser la fonction Wi-Fi. Utilisez **Options** du menu des options Wi-Fi (📖76) pour effectuer les réglages de sécurité.

Installation du logiciel sur le dispositif intelligent

- 1 Utilisez votre dispositif intelligent pour vous connecter à Google Play Store, à App Store ou à d'autres applications en ligne et recherchez « Wireless Mobile Utility ».
 - Consultez le manuel d'utilisation accompagnant votre dispositif intelligent pour plus de détails.

- 2 Lisez la description et les autres informations puis installez le logiciel.

Manuel d'utilisation de Wireless Mobile Utility

Téléchargez le manuel d'utilisation du site Web ci-dessous.

- Android OS: <http://nikonimglib.com/ManDL/WMAU/>
- iOS: <http://nikonimglib.com/ManDL/WMAU-ios/>

Pour établir une connexion avec l'appareil photo, appuyez sur le bouton  (Wi-Fi) de l'appareil photo, activez la fonction Wi-Fi du dispositif intelligent puis démarrez le « Wireless Mobile Utility » lorsque **Négociation en cours... Veuillez patienter.** s'affiche sur l'appareil photo.

Connexion du dispositif intelligent à l'appareil photo

- 1** Appuyez sur le bouton «**W**» (Wi-Fi) sur l'appareil photo.

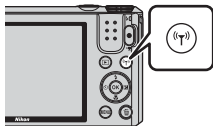

- L'écran illustré à droite s'affiche.
- Si aucune confirmation de connexion n'est reçue du dispositif intelligent au bout de 3 minutes, le message **Aucun accès.** apparaît et l'appareil revient à l'écran des options Wi-Fi.
- Vous pouvez aussi sélectionner **Conn. au périph. mobile** dans le menu des options Wi-Fi pour afficher l'écran illustré ci-contre.

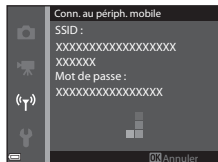

- 2** Définissez le réglage Wi-Fi du dispositif intelligent sur **Activé.**

- Consultez le manuel d'utilisation accompagnant votre dispositif intelligent pour plus de détails.
- Une fois que les noms de réseau (SSID) qui peuvent être utilisés pour le dispositif intelligent s'affichent, sélectionnez le SSID qui apparaît sur l'appareil photo.
- Lorsque l'option **Authentificat./chiffrement** est définie sur **WPA2-PSK-AES** dans le menu des options Wi-Fi, le message vous invitant à saisir un mot de passe apparaît. Saisissez le mot de passe qui est affiché sur l'appareil photo.

- 3** Démarrez le « **Wireless Mobile Utility** » installé sur le dispositif intelligent, lorsque **Négociation en cours... Veuillez patienter.** s'affiche sur l'appareil photo.

- L'écran permettant de sélectionner « Prendre des photos » ou « Visualiser des photos » s'affiche.
- Lorsque le message « Impossible de connecter l'appareil photo. » s'affiche, revenez à l'étape 1 et recommencez la procédure.
- Reportez-vous à « Installation du logiciel sur le dispositif intelligent » (📖 117).

 **Mise en contact d'un dispositif intelligent compatible NFC avec l'appareil photo pour une connexion Wi-Fi**

Lorsque vous utilisez un dispositif intelligent compatible avec les fonctions NFC fonctionnant avec le système d'exploitation Android OS, vous pouvez établir une connexion Wi-Fi et démarrer le logiciel « Wireless Mobile Utility » en mettant en contact l'antenne NFC du dispositif intelligent avec le symbole  (N-Mark) de l'appareil photo.

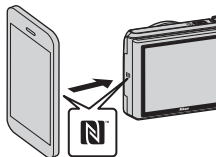

Pour mettre fin à la connexion Wi-Fi

Effectuez l'une des opérations décrites ci-dessous.

- Mettez l'appareil photo hors tension.
- Sélectionnez **Désactiver Wi-Fi** dans le menu des options Wi-Fi sur l'appareil photo (sauf lorsque vous utilisez l'appareil photo avec la télécommande).
- Définissez le réglage Wi-Fi du dispositif intelligent sur Désactivé.

Remarques concernant la connexion Wi-Fi

- Les opérations de connexion Wi-Fi sont désactivées dans les situations suivantes :
 - Lorsque l'appareil photo est connecté à un téléviseur, un ordinateur ou une imprimante
 - Pendant l'enregistrement de vidéos
 - Lorsque l'appareil photo traite des données (sauvegarde d'images ou enregistrement de vidéos)
 - Lorsque l'appareil photo est connecté à un dispositif intelligent
- Sélectionnez **Désactiver Wi-Fi** dans un endroit où l'utilisation des ondes radio est interdite.
- Lorsque le Wi-Fi est connecté, le réglage **Extinction auto** est désactivé.
- Lorsque le Wi-Fi est connecté, l'accumulateur se décharge plus rapidement.
- La connexion Wi-Fi est interrompue dans les situations suivantes :
 - Lorsque le niveau de charge de l'accumulateur est faible
 - Lorsque l'enregistrement de la vidéo démarre en mode diaporama de clips

Réglages de sécurité

Si aucun réglage de sécurité (chiffrement et mot de passe) n'est configuré pour la fonction Wi-Fi de l'appareil photo, des parties tierces non autorisées peuvent accéder au réseau et provoquer des dommages. Nous recommandons vivement d'effectuer les réglages de sécurité requis avant d'utiliser la fonction Wi-Fi.

Utilisez **Options** du menu des options Wi-Fi ( 104) pour effectuer les réglages de sécurité.

Sélection préalable d'images dans l'appareil photo à transférer sur un dispositif intelligent

Vous pouvez présélectionner des images dans l'appareil photo que vous souhaitez transférer sur un dispositif intelligent. Les vidéos ne peuvent pas être présélectionnées pour le transfert.

1 Sélectionnez les images à transférer.

Vous pouvez présélectionner les images à transférer sur un dispositif intelligent dans les menus suivants :

- **Marquer pour transfert Wi-Fi** dans le menu Visualisation (📖91)
- **Transférer depuis l'appareil** dans le menu des options Wi-Fi (📖104)

Lorsque vous utilisez l'option **Transférer depuis l'appareil**, le SSID et le mot de passe de l'appareil photo s'affichent après que les images sont sélectionnées.

2 Connectez l'appareil photo et le dispositif intelligent (📖118).

- Lorsque vous touchez « Visualiser des photos » dans le logiciel « Wireless Mobile Utility/Wireless Mobile Utility », l'écran de confirmation s'affiche pour transférer les images spécifiées sur le dispositif intelligent.

Sélectionnant préalable d'images à transférer pendant la lecture

Lorsque l'appareil photo est en mode de visualisation, appuyez sur le bouton (🔍) ou utilisez la fonction NFC pour établir une connexion Wi-Fi, et présélectionnez les images affichées à transférer

- Vous pouvez présélectionner une image à la fois en mode de visualisation plein écran. Vous pouvez présélectionner toutes les images de la séquence lorsque l'image représentative s'affiche pour les images d'une séquence.
- Vous pouvez présélectionner une image spécifiée en mode de visualisation par planche d'images. Vous pouvez présélectionner toutes les images de la séquence lorsque l'image représentative s'affiche pour les images d'une séquence.
- Vous pouvez présélectionner toutes les images prises à la date sélectionnée en mode de visualisation affichage calendrier.

Cette opération n'est pas disponible lorsque vous utilisez **Conn. au périph. mobile** dans le menu des options Wi-Fi pour établir la connexion Wi-Fi.

Connexion de l'appareil photo à un téléviseur, un ordinateur ou une imprimante

Vous pouvez profiter encore davantage des images et des vidéos en connectant l'appareil photo à un téléviseur, un ordinateur ou une imprimante.

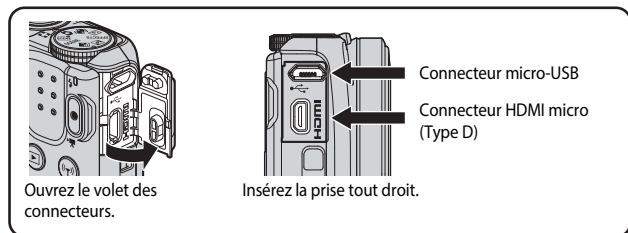

Connexion de l'appareil photo à un téléviseur, un ordinateur ou une imprimante

- Avant de connecter l'appareil photo à un périphérique externe, vérifiez que le niveau de charge de l'accumulateur restant est suffisant et éteignez l'appareil photo. Avant de déconnecter, éteignez l'appareil photo.
- Si vous utilisez l'adaptateur secteur EH-62G (disponible séparément), vous pouvez alimenter cet appareil photo directement sur le secteur. N'utilisez pas d'autre marque ni d'autre modèle d'adaptateur secteur car vous risquez de provoquer une surchauffe ou un dysfonctionnement de l'appareil photo.
- Pour des informations sur les méthodes de connexion et les opérations successives, reportez-vous à la documentation accompagnant le périphérique, en plus de ce document.

Affichage des images sur un téléviseur

📖 123

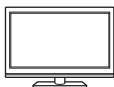

Vous pouvez afficher les images et les vidéos de l'appareil photo sur un téléviseur.

Méthode de connexion : connectez un câble HDMI vendu dans le commerce à la prise d'entrée HDMI du téléviseur.

Impression d'images sans utiliser d'ordinateur

📖 124



Si vous connectez l'appareil photo à une imprimante compatible PictBridge, vous pouvez imprimer des images sans utiliser d'ordinateur.

Méthode de connexion : connectez l'appareil photo directement au port USB de l'imprimante à l'aide du câble USB.

Affichage et organisation d'images sur un ordinateur

📖 128



Vous pouvez transférer des images sur un ordinateur pour effectuer une simple retouche et gérer les données d'images.

Méthode de connexion : connectez l'appareil photo au port USB de l'ordinateur à l'aide du câble USB.

- Avant la connexion à un ordinateur, installez ViewNX 2 sur l'ordinateur (📖 128).
- Si des périphériques USB utilisant l'alimentation de l'ordinateur sont connectés, débranchez-les de l'ordinateur avant d'y connecter l'appareil photo. La connexion de l'appareil photo et d'autres périphériques alimentés USB simultanément au même ordinateur risque de provoquer un dysfonctionnement de l'appareil photo ou une alimentation excessive de l'ordinateur, ce qui pourrait endommager l'appareil photo ou la carte mémoire.

Connexion de l'appareil photo à un téléviseur (visualisation d'images sur un téléviseur)

1 Mettez l'appareil photo hors tension et connectez-le au téléviseur.

- Vérifiez que les fiches sont orientées correctement. N'introduisez pas ou ne retirez pas les fiches en biais lorsque vous les connectez ou les déconnectez.

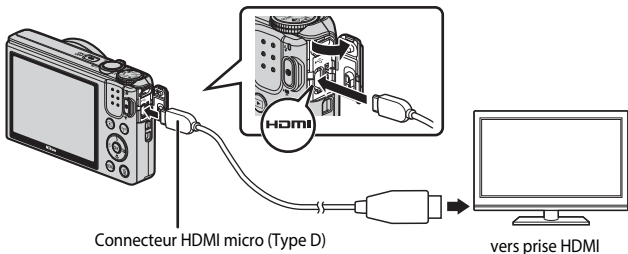

2 Réglez l'entrée du téléviseur sur l'entrée externe.

- Pour plus de détails, reportez-vous à la documentation fournie avec votre téléviseur.

3 Appuyez sur la commande  (visualisation) et maintenez-la enfoncée pour mettre l'appareil photo sous tension.

- Les images s'affichent sur le téléviseur.
- Le moniteur de l'appareil photo ne s'allume pas.



Connexion de l'appareil photo à une imprimante (impression directe)

Les utilisateurs d'imprimantes compatibles PictBridge peuvent connecter l'appareil photo directement à l'imprimante et imprimer des images sans utiliser d'ordinateur.

Connexion de l'appareil photo à une imprimante

1 Mettez l'imprimante sous tension.

2 Mettez l'appareil photo hors tension et connectez-le à l'imprimante à l'aide du câble USB.

- Vérifiez que les fiches sont orientées correctement. N'introduisez pas ou ne retirez pas les fiches en biais lorsque vous les connectez ou les déconnectez.

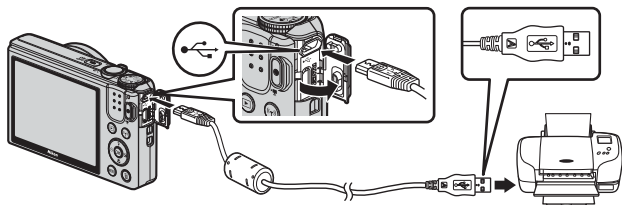

3 L'appareil photo est automatiquement mis sous tension.

- L'écran de démarrage **PictBridge** (1) s'affiche sur le moniteur de l'appareil photo, suivi de l'écran **Sélection impression** (2).

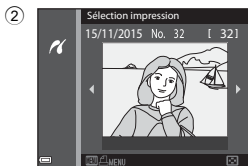

✓ Si l'écran de démarrage PictBridge ne s'affiche pas

Lorsque l'option **Automatique** est sélectionnée pour **Charge par ordinateur** (📖 115), il peut être impossible d'imprimer des images avec une connexion directe entre l'appareil photo et certaines imprimantes. Si l'écran de démarrage PictBridge ne s'affiche pas après la mise sous tension de l'appareil photo, mettez l'appareil photo hors tension et débranchez le câble USB. Définissez l'option **Charge par ordinateur** sur **Désactivée** et reconnectez l'appareil photo à l'imprimante.

Impression d'images individuelles

1 Utilisez les touches ▲▼◀▶ du sélecteur multidirectionnel pour sélectionner l'image souhaitée et appuyez sur **OK**.

- Positionnez la commande de zoom sur **W** (🔍) pour passer en mode de visualisation par planche d'images ou sur **T** (🖼️) pour passer en mode de visualisation plein écran.

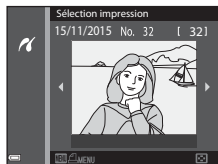

2 Utilisez ▲▼ pour sélectionner **Copies** et appuyez sur **OK**.

- Utilisez ▲▼ pour sélectionner le nombre de copies souhaité (9 maximum) et appuyez sur **OK**.

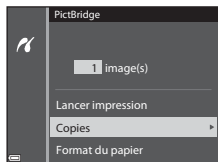

3 Sélectionnez **Format du papier** et appuyez sur **OK**.

- Sélectionnez le format de papier souhaité et appuyez sur **OK**.
- Pour imprimer avec le réglage de format papier configuré sur l'imprimante, sélectionnez **Par défaut**.
- Les options de format papier disponibles sur l'appareil photo varient en fonction de l'imprimante que vous utilisez.

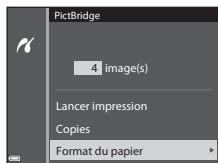

4 Sélectionnez **Lancer impression**, puis appuyez sur **OK**.

- L'impression démarre.

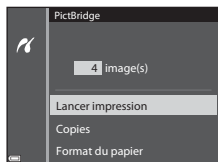

Impression de plusieurs images

- 1 Lorsque l'écran **Sélection impression** s'affiche, appuyez sur la commande **MENU** (menu).

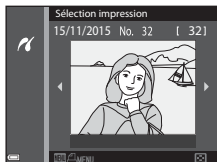

- 2 Utilisez les touches ▲▼ du sélecteur multidirectionnel pour sélectionner **Format du papier** et appuyez sur **OK**.

- Sélectionnez le format de papier souhaité et appuyez sur **OK**.
- Pour imprimer avec le réglage de format papier configuré sur l'imprimante, sélectionnez **Par défaut**.
- Les options de format papier disponibles sur l'appareil photo varient en fonction de l'imprimante que vous utilisez.
- Pour quitter le menu Impression, appuyez sur **MENU**.

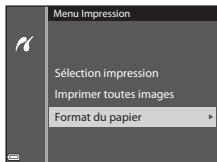

- 3 Sélectionnez **Sélection impression**, ou **Imprimer toutes images**, et appuyez sur **OK**.

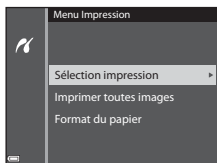

Sélection impression

Sélectionnez les images (jusqu'à 99) et le nombre de copies (jusqu'à 9) par image.

- Utilisez les touches ◀▶ du sélecteur multidirectionnel pour sélectionner les images, et utilisez ▲▼ pour définir le nombre de copies à imprimer.
- Les images sélectionnées pour impression sont indiquées par  suivi du nombre de copies à imprimer. Pour annuler la sélection de l'impression, définir le nombre de copies sur 0.
- Positionnez la commande de zoom latérale sur **T** (🔍) pour passer à la visualisation plein écran ou **W** (📐) pour passer à la visualisation par planche d'images.
- Une fois les réglages terminés, appuyez sur **OK**. Lorsque l'écran illustré à droite s'affiche, sélectionnez **Lancer impression** et appuyez sur **OK** pour démarrer l'impression.



Imprimer toutes images

Une copie de chaque image enregistrée dans la mémoire interne, ou sur la carte mémoire, est imprimée.

- Lorsque l'écran illustré à droite s'affiche, sélectionnez **Lancer impression** et appuyez sur **OK** pour démarrer l'impression.

Utilisation de ViewNX 2 (transfert d'Images vers un ordinateur)

Installation de ViewNX 2

ViewNX 2 est un logiciel gratuit qui vous permet de transférer des images et des vidéos vers votre ordinateur pour les afficher, les modifier ou les partager. Pour installer ViewNX 2, téléchargez le programme d'installation de ViewNX 2 du site Web ci-dessous et suivez les instructions d'installation qui s'affichent à l'écran.

<http://nikonimglib.com/nvnx/>

Pour consulter la configuration système requise et d'autres informations, visitez le site Web Nikon de votre région.

Transfert d'images vers l'ordinateur

1 Préparez une carte mémoire qui contient des images.

Vous pouvez utiliser une des méthodes ci-dessous pour transférer des images de la carte mémoire vers un ordinateur.

- **Lecteur de carte/logement pour carte mémoire SD** : insérez la carte mémoire dans le logement pour carte de votre ordinateur ou le lecteur de carte (disponible dans le commerce) qui est connecté à l'ordinateur.
- **Connexion USB directe** : éteignez l'appareil photo et vérifiez que la carte mémoire est insérée dedans. Connectez l'appareil photo à l'ordinateur à l'aide du câble USB. L'appareil photo s'allume automatiquement.

Pour transférer des images enregistrées dans la mémoire interne de l'appareil photo, retirez la carte mémoire de l'appareil photo avant de le connecter à l'ordinateur.

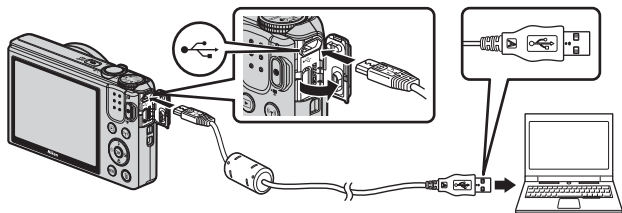

Si un message vous invitant à choisir un programme s'affiche, sélectionnez Nikon Transfer 2.

• Lorsque vous utilisez Windows 7

Si la boîte de dialogue ci-contre s'affiche, suivez la procédure ci-dessous pour sélectionner Nikon Transfer 2.

- 1 Sous **Importer vos images et vos vidéos**, cliquez sur **Modifier le programme**. Une boîte de dialogue de sélection du programme s'affiche ; sélectionnez **Importer le fichier avec Nikon Transfer 2**, puis cliquez sur **OK**.
- 2 Double-cliquez sur **Importer le fichier**.

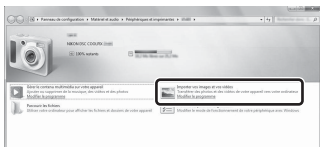

Si la carte mémoire contient un grand nombre d'images, l'activation de Nikon Transfer 2 peut prendre du temps. Attendez que Nikon Transfer 2 démarre.

✓ Remarques concernant la connexion du câble USB

Le fonctionnement n'est pas garanti si l'appareil photo est connecté à l'ordinateur via un concentrateur USB.

2 Une fois que Nikon Transfer 2 a démarré, cliquez sur **Démarrer le transfert**.

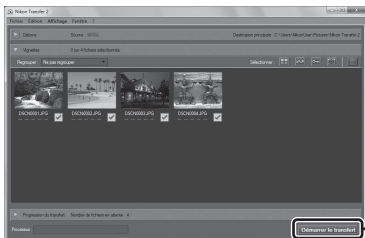

Démarrer le transfert

- Le transfert d'images commence. Lorsque le transfert d'images est terminé, ViewNX 2 démarre et les images transférées sont affichées.
- Consultez l'aide en ligne pour plus d'informations sur l'utilisation de ViewNX 2.

3 Coupez la connexion.

- Si vous utilisez un lecteur de carte ou un logement pour carte, choisissez l'option appropriée dans le système d'exploitation de l'ordinateur pour éjecter le disque amovible correspondant à la carte mémoire, puis retirez la carte du lecteur ou du logement.
- Si l'appareil photo est connecté à l'ordinateur, mettez l'appareil photo hors tension, puis débranchez le câble USB.

Notes techniques

Entretien du produit.....	131
Appareil photo	131
Accumulateur	132
Adaptateur de charge.....	133
Cartes mémoire.....	134
Nettoyage et stockage.....	135
Nettoyage.....	135
Stockage	135
Messages d'erreur	136
Dépannage	140
Noms des fichiers	147
Accessoires optionnels.....	148
Fiche technique.....	149
Cartes mémoire approuvées	153
Index.....	155

Entretien du produit

Observez les précautions ci-après en plus des avertissements relatifs à « Pour votre sécurité » (📖vi–viii) lors de l'utilisation ou du stockage du périphérique.

Appareil photo

N'appliquez pas d'impact fort sur l'appareil photo

L'appareil risque de subir des dysfonctionnements s'il est soumis à de violents chocs ou à de fortes vibrations. En outre, ne touchez pas ou manipulez en douceur l'objectif ou le couvercle de l'objectif.

Gardez l'appareil au sec

L'appareil ne fonctionnera plus après immersion dans l'eau ou exposition à une très forte humidité.

Évitez des changements brusques de température

Les changements brusques de température, comme il peut s'en produire lorsque vous entrez ou sortez d'un local chauffé par temps froid, sont susceptibles de créer de la condensation à l'intérieur de l'appareil. Pour éviter ce problème, rangez votre équipement dans un étui ou dans un sac plastique avant de l'exposer à de brusques changements de température.

Maintenez-le à distance des champs magnétiques puissants

N'utilisez pas et ne stockez pas cet appareil à proximité d'équipements émettant de fortes radiations électromagnétiques ou de forts champs magnétiques. Ceci pourrait entraîner des pertes de données ou le dysfonctionnement de l'appareil photo.

Ne dirigez pas l'objectif vers des sources lumineuses importantes pendant de longues périodes

Évitez de diriger l'objectif vers le soleil ou d'autres sources lumineuses puissantes pendant une période prolongée lors de l'utilisation ou du stockage de l'appareil photo. Une lumière intense peut provoquer la détérioration du capteur d'image, entraînant un effet de flou blanc sur les photographies.

Mettez l'appareil photo hors tension avant de retirer ou de déconnecter la source d'alimentation ou la carte mémoire

Ne retirez pas l'accumulateur lorsque le produit est sous tension ou que des images sont en cours d'enregistrement ou d'effacement. Forcer l'extinction de votre appareil photo dans de telles conditions entraînerait la perte de données ou risquerait d'endommager la mémoire ou les circuits internes.

Remarques concernant le moniteur

- Les moniteurs et les viseurs électroniques sont fabriqués avec une très haute précision ; 99,99 % des pixels au moins sont effectifs et seuls 0,01 % sont absents ou défectueux. Par conséquent, bien que ces affichages puissent comporter des pixels allumés en permanence (blanc, rouge, bleu ou vert) ou au contraire éteints en permanence (noir), ceci ne constitue pas un dysfonctionnement et n'affecte pas les images enregistrées avec votre appareil.
- Les images du moniteur peuvent être difficiles à percevoir sous un éclairage lumineux.
- Ne pas appliquer de pression sur le moniteur, car cela pourrait provoquer des dommages ou un mauvais fonctionnement. Si le moniteur venait à se casser, faites très attention de ne pas vous couper avec le verre et évitez tout contact des cristaux liquides avec la peau, les yeux ou la bouche.

Accumulateur

Précautions d'utilisation

- Il est à noter que l'accumulateur peut devenir chaud après utilisation.
- N'utilisez pas l'accumulateur à des températures ambiantes inférieures à 0 °C ou supérieures à 40 °C car cela pourrait entraîner des dommages ou un dysfonctionnement.
- En cas d'anomalies (chaleur excessive, fumée ou odeur inhabituelle se dégageant de l'accumulateur), arrêtez immédiatement d'utiliser l'appareil photo et contactez votre revendeur ou votre représentant Nikon agréé.
- Après avoir retiré l'accumulateur de l'appareil photo ou du chargeur d'accumulateur en option, mettez l'accumulateur dans un sac en plastique, etc. pour isoler le contact.

Charge de l'accumulateur

Vérifiez le niveau de charge de l'accumulateur avant d'utiliser l'appareil photo. Remplacez ou chargez l'accumulateur si nécessaire.

- Chargez l'accumulateur dans un environnement intérieur dont la température est comprise entre 5 °C et 35 °C avant utilisation.
- Une température élevée de l'accumulateur peut l'empêcher de se charger correctement ou complètement et peut réduire ses performances. L'accumulateur peut devenir chaud lors de l'utilisation ; laissez l'accumulateur refroidir avant de le charger.
Lors du chargement de l'accumulateur inséré dans cet appareil photo à l'aide de l'adaptateur de charge ou d'un ordinateur, l'accumulateur n'est pas chargé à des températures de l'accumulateur inférieures à 0 °C ou supérieures à 50 °C.
- Arrêtez la charge lorsque l'accumulateur est entièrement chargé pour ne pas risquer de réduire ses performances.
- La température de l'accumulateur peut augmenter pendant la charge. Toutefois, cela n'est le signe d'aucun dysfonctionnement.

Transport d'accumulateurs de rechange

Si cela est possible, gardez à disposition des accumulateurs de rechange entièrement chargés au moment des grandes occasions photographiques.

Utilisation de l'accumulateur par temps froid

Par temps froid, la capacité des accumulateurs a tendance à diminuer. Si vous utilisez un accumulateur déchargé à basse température, l'appareil photo risque de ne pas s'allumer. Gardez un accumulateur de rechange au chaud et remplacez-le si nécessaire. Une fois réchauffé, un accumulateur froid peut retrouver de sa capacité.

Contacts de l'accumulateur

Si les contacts de l'accumulateur sont sales, il se peut que l'appareil photo ne fonctionne pas. Si les contacts de l'accumulateur sont sales, nettoyez-les avec un chiffon propre et sec avant utilisation.

Charge d'un accumulateur déchargé

La mise sous tension ou hors tension de l'appareil photo alors que l'accumulateur est déchargé peut entraîner une diminution de la durée de vie de l'accumulateur. Chargez l'accumulateur déchargé avant utilisation.

Rangement de l'accumulateur

- Veillez à toujours retirer l'accumulateur de l'appareil photo ou du chargeur d'accumulateur en option lorsqu'il n'est pas utilisé. Des quantités infimes de courant circulent de l'accumulateur inséré dans l'appareil photo, même lorsque vous ne l'utilisez pas. L'accumulateur risque d'être excessivement déchargé et de cesser de fonctionner.
- Rechargez l'accumulateur au moins tous les six mois et déchargez-le entièrement avant de le ranger de nouveau.
- Mettez l'accumulateur dans un sac en plastique, etc. pour isoler le contact et rangez-le dans un endroit frais. L'accumulateur doit être stocké dans un endroit sec avec une température ambiante de 15 °C et 25 °C. Ne pas stocker l'accumulateur dans des endroits très chauds ou très froids.

Durée de vie de l'accumulateur

Une diminution marquée de la durée pendant laquelle un accumulateur entièrement chargé conserve sa charge lorsqu'il est utilisé à température ambiante indique que l'accumulateur a besoin d'être remplacé. Achetez un nouvel accumulateur.

Recyclage des accumulateurs usagés

Remplacez l'accumulateur lorsque vous n'arrivez plus à le recharger. Les accumulateurs usagés sont une ressource précieuse. Recyclez-les en suivant les réglementations locales.

Adaptateur de charge

- L'adaptateur de charge EH-71P est destiné exclusivement à une utilisation avec des appareils compatibles. N'utilisez jamais un appareil d'un autre modèle ou d'une autre marque.
- N'utilisez pas un câble USB autre que l'UC-E21. L'utilisation d'un câble USB autre que l'UC-E21 peut provoquer une surchauffe, un incendie ou l'électrocution.
- En aucun cas, n'utilisez un adaptateur secteur d'un modèle ou d'une marque différents de l'adaptateur de charge EH-71P, et n'utilisez pas un adaptateur secteur USB ou un chargeur d'accumulateur pour téléphone mobile disponible dans le commerce. Le non-respect de cette consigne de sécurité pourrait entraîner une surchauffe ou endommager l'appareil photo.
- L'adaptateur de charge EH-71P est compatible avec les prises secteur 100-240 V CA, 50/60 Hz. Pour profiter de l'adaptateur de charge à l'étranger, veillez à utiliser un adaptateur de prise secteur (disponible dans le commerce) le cas échéant. Pour plus d'informations sur les adaptateurs de prise secteur, consultez votre agence de voyage.

Cartes mémoire

Précautions d'utilisation

- N'utilisez que des cartes mémoire Secure Digital. Reportez-vous à « Cartes mémoire approuvées » (📖153) pour connaître les cartes mémoire recommandées.
- Respectez les consignes décrites dans la documentation qui accompagne votre carte mémoire.
- Ne collez pas d'étiquettes ou d'autocollants sur les cartes mémoire.

Formatage

- Ne formatez pas la carte mémoire à l'aide d'un ordinateur.
- Lorsque vous insérez pour la première fois une carte mémoire précédemment utilisée dans un autre appareil, veillez à la formater à l'aide de cet appareil photo. Avant d'utiliser une carte mémoire neuve avec cet appareil photo, il est recommandé de la formater sur celui-ci.
- **Notez que le formatage d'une carte mémoire efface définitivement toutes les images et les autres données qu'elle contient.** Veillez à faire des copies d'une image que vous souhaitez conserver avant de formater la carte mémoire.
- Si le message **Carte non formatée. Formater la carte ?** apparaît lors de la mise sous tension de l'appareil photo, la carte mémoire doit être formatée. Si la carte mémoire contient des données que vous ne souhaitez pas effacer, sélectionnez **Non**. Copiez ces données sur un ordinateur. Pour formater la carte mémoire, sélectionnez **Oui**. La boîte de dialogue de confirmation s'affiche. Pour lancer le formatage, appuyez sur **OK**.
- Observez les précautions suivantes lors du formatage, de l'enregistrement et de l'effacement de données de la carte mémoire, ou lors du transfert de données sur un ordinateur. Le non-respect de cette consigne pourrait entraîner la perte de données ou endommager l'appareil photo ou la carte mémoire :
 - N'ouvrez pas le volet du logement pour accumulateur/carte mémoire, ou ne retirez pas/n'insérez pas l'accumulateur ou la carte mémoire.
 - Ne mettez pas l'appareil photo hors tension.
 - Ne déconnectez pas l'adaptateur secteur.

Nettoyage et stockage

Nettoyage

N'utilisez pas d'alcool, de diluants ou d'autres produits chimiques volatils.

Objectif	Évitez de poser vos doigts sur les parties en verre. Pour retirer la poussière ou les peluches, utilisez une soufflette (en général, un petit accessoire qui possède un ballon en caoutchouc à l'une de ses extrémités, sur lequel on appuie pour produire de l'air). Pour retirer les empreintes et autres taches résistantes à la soufflette, nettoyez l'objectif avec un chiffon doux en effectuant un mouvement circulaire du centre vers la périphérie. Si cela ne suffit pas à le nettoyer, utilisez un chiffon légèrement humidifié avec un nettoyant pour objectif que vous trouverez dans le commerce.
Moniteur	Pour retirer la poussière ou les peluches, utilisez une soufflette. Pour retirer les empreintes et autres taches, nettoyez le moniteur avec un chiffon doux et sec en veillant à ne pas exercer de pression.
Boîtier	<ul style="list-style-type: none">• Utilisez une soufflette pour retirer la poussière, les impuretés ou le sable, puis essuyez délicatement avec un chiffon doux et sec.• Après avoir utilisé l'appareil photo à la plage ou dans un autre environnement sablonneux ou poussiéreux, retirez le sable, la poussière ou le sel avec un chiffon sec légèrement humidifié d'eau fraîche, puis essuyez avec soin. <p>Notez que les corps étrangers introduits dans l'appareil photo peuvent provoquer des dommages qui ne sont pas couverts par la garantie.</p>

Stockage



Retirez l'accumulateur si vous envisagez de ne pas utiliser l'appareil pendant une période prolongée. Pour éviter la formation de moisissure, sortez l'appareil photo de l'endroit où il est stocké au moins une fois par mois. Allumez l'appareil photo et appuyez sur le déclencheur plusieurs fois avant de stocker de nouveau l'appareil photo. Ne rangez pas votre appareil photo dans l'un des emplacements suivants :

- mal aéré ou soumis à une humidité supérieure à 60 %
- exposé à des températures inférieures à -10°C ou supérieures à 50°C
- à proximité d'appareils générant de forts champs électromagnétiques comme des téléviseurs ou des radios

Pour ranger l'accumulateur, suivez les précautions de la section « Accumulateur » (📖132) sous « Entretien du produit » (📖131).









Messages d'erreur

Consultez le tableau ci-dessous si un message d'erreur apparaît.

Affichage	Cause/Solution	
La température de l'accumulateur est élevée. L'appareil photo va s'éteindre.	L'appareil photo s'éteint automatiquement. Attendez que l'appareil photo ou l'accumulateur refroidisse avant de le réutiliser.	-
L'appareil photo va s'éteindre pour éviter la surchauffe.		
La carte mémoire est protégée en écriture.	Le commutateur de protection en écriture est en position de verrouillage. Placez le commutateur en position d'écriture.	-
Cette carte ne fonctionne pas.	Une erreur s'est produite lors de l'accès à la carte mémoire. <ul style="list-style-type: none"> • Utilisez une carte mémoire approuvée. • Vérifiez que les contacts sont propres. • Vérifiez que la carte mémoire est correctement insérée. 	7, 153
Cette carte est illisible.		
Carte non formatée. Formater la carte ?	La carte mémoire n'a pas été formatée pour être utilisée dans l'appareil photo. Le formatage efface toutes les données enregistrées sur la carte mémoire. Si vous souhaitez conserver des copies d'une image, sélectionnez Non et enregistrez les copies sur un ordinateur ou un autre support avant de formater la carte mémoire. Sélectionnez Oui et appuyez sur  pour formater la carte mémoire.	134
Mémoire insuffisante.	Effacez des images ou insérez une nouvelle carte mémoire.	7, 17
Enregistrement d'image impossible.	Une erreur s'est produite lors de l'enregistrement de l'image. Insérez une nouvelle carte mémoire ou formatez la mémoire interne ou la carte mémoire.	114
	L'appareil photo n'a plus de numéros de fichier disponibles. Insérez une nouvelle carte mémoire ou formatez la mémoire interne ou la carte mémoire.	114
	L'espace disponible est insuffisant pour enregistrer la copie. Effacez des images de la destination.	17
Impossible de modifier l'image.	Vérifier que les images peuvent être modifiées.	63, 145

Affichage	Cause/Solution	
L'enregistrement de vidéos est impossible.	Une erreur de temporisation s'est produite lors de l'enregistrement de la vidéo sur la carte mémoire. Sélectionnez une carte mémoire avec une vitesse d'écriture plus rapide.	71, 153
Sauvegarder les données enregistrées précédemment sous forme de clip/intervalle ?	L'appareil photo s'est éteint pendant l'enregistrement d'un clip/intervalle. <ul style="list-style-type: none"> • Sélectionnez Oui pour créer un clip/intervalle avec les images prises précédemment. • Sélectionnez Non pour supprimer les données non terminées. 	-
La mémoire ne contient pas d'images.	La mémoire interne ou la carte mémoire ne contient aucune image. <ul style="list-style-type: none"> • Retirez la carte mémoire pour visualiser des images de la mémoire interne. • Pour copier les images enregistrées dans la mémoire interne de l'appareil photo sur la carte mémoire, appuyez sur MENU pour sélectionner Copier dans le menu Visualisation. 	7 94
Ce fichier ne contient pas de données image.	Le fichier n'a pas été créé ni édité avec cet appareil photo.	
Impossible de lire ce fichier.	Le fichier ne peut pas être lu sur cet appareil photo. Visualisez le fichier sur l'ordinateur ou le périphérique utilisé pour créer ou modifier ce fichier.	-
Toutes les images sont masquées.	Aucune image n'est disponible pour un diaporama, etc.	92
Impossible d'effacer cette image.	L'image est protégée. Désactivez la protection.	93
Aucun accès.	L'appareil photo n'a pas reçu le signal du dispositif intelligent. Rétablissez la connexion sans fil. <ul style="list-style-type: none"> • Appuyez sur (T). • Mettez un dispositif intelligent compatible NFC en contact avec l'appareil photo. • Sélectionnez Conn. au périph. mobile dans le menu des options Wi-Fi. 	104, 118
Connexion impossible.	L'appareil photo n'a pas pu établir la connexion lors de la réception des signaux du dispositif intelligent. Sélectionnez un autre canal dans Canal sous Options dans le menu des options Wi-Fi et établissez de nouveau la connexion sans fil.	104, 118

Affichage	Cause/Solution	
Connexion Wi-Fi terminée.	<p>La connexion Wi-Fi se termine dans les situations suivantes :</p> <ul style="list-style-type: none"> • Lorsque l'ampleur du signal est insuffisante • Lorsque le niveau de charge de l'accumulateur est faible • Lorsqu'un câble ou une carte mémoire a été retiré(e) et inséré(e) <p>A l'aide d'un accumulateur suffisamment chargé, débranchez le téléviseur, l'ordinateur et l'imprimante, puis rétablissez la connexion sans fil.</p>	104, 118
Problème d'objectif. Réessayez après avoir éteint et rallumé l'appareil photo.	Si le problème persiste, contactez votre revendeur ou votre représentant Nikon agréé.	–
Erreur de communication	<p>Une erreur s'est produite lors de la communication avec l'imprimante. Éteignez l'appareil photo et rebranchez le câble USB.</p>	124
Erreur du système	<p>Une erreur s'est produite dans les circuits internes de l'appareil photo. Éteignez l'appareil photo, retirez et réinsérez l'accumulateur, et allumez l'appareil photo. Si le problème persiste, contactez votre revendeur ou votre représentant Nikon agréé.</p>	140

Affichage	Cause/Solution	
Erreur d'imprimante : vérifier l'état de l'imprimante.	Après avoir résolu le problème, sélectionnez Reprendre et appuyez sur  pour reprendre l'impression.*	–
Erreur d'imprimante : vérifier le papier.	Chargez le papier au format spécifié, sélectionnez Reprendre et appuyez sur  pour reprendre l'impression.*	–
Erreur d'imprimante : bourrage papier.	Retirez le papier bloqué, puis sélectionnez Reprendre et appuyez sur  pour reprendre l'impression.*	–
Erreur d'imprimante : il n'y a plus de papier.	Chargez le papier au format spécifié, sélectionnez Reprendre et appuyez sur  pour reprendre l'impression.*	–
Erreur d'imprimante : vérifier l'encre.	Il y a un problème avec l'encre de l'imprimante. Vérifiez l'encre, puis sélectionnez Reprendre et appuyez sur  pour reprendre l'impression.*	–
Erreur d'imprimante : il n'y a plus d'encre.	Remplacez la cartouche d'encre, puis sélectionnez Reprendre et appuyez sur  pour reprendre l'impression.*	–
Erreur d'imprimante : fichier corrompu.	Il y a un problème avec le fichier d'image à imprimer. Sélectionnez Annuler et appuyez sur  pour annuler l'impression.	–



* Pour plus de détails, reportez-vous à la documentation de l'imprimante.

Dépannage

Si l'appareil photo ne fonctionne pas correctement, consultez la liste des problèmes courants présentée ci-dessous avant de contacter votre revendeur ou votre représentant Nikon agréé.



Alimentation, affichage, réglages





Problème	Cause/Solution	
L'appareil photo est allumé mais ne répond pas.	<ul style="list-style-type: none"> Attendez que l'enregistrement soit terminé. Si le problème persiste, mettez l'appareil photo hors tension. <p>Si l'appareil photo ne s'éteint pas, retirez l'accumulateur ou les accumulateurs puis réinsérez-le(s) ou, si vous utilisez un adaptateur secteur, débranchez-le et rebranchez-le.</p> <p>Notez que les données en cours d'enregistrement seront perdues, mais celles qui ont déjà été enregistrées ne seront pas affectées si vous retirez ou débranchez l'alimentation.</p>	—
Impossible d'allumer l'appareil photo.	L'accumulateur est déchargé.	7, 8, 133
L'appareil photo s'éteint sans afficher de message.	<ul style="list-style-type: none"> L'appareil s'éteint automatiquement pour économiser de l'énergie (fonction d'extinction automatique). L'appareil photo et l'accumulateur peuvent ne pas fonctionner correctement à basse température. L'intérieur de l'appareil photo est chaud. Laissez l'appareil photo éteint jusqu'à ce qu'il ait refroidi, puis rallumez-le. 	14 132 —
Le moniteur est vide.	<ul style="list-style-type: none"> L'appareil photo est éteint. L'appareil s'éteint automatiquement pour économiser de l'énergie (fonction d'extinction automatique). Le témoin du flash clignote pendant la charge du flash. Attendez que le chargement soit terminé. L'appareil photo est connecté à un téléviseur ou un ordinateur. L'appareil photo et le dispositif intelligent sont connectés à l'aide d'une connexion Wi-Fi et l'appareil photo fonctionne par commande à distance. 	10 14 — — —
L'appareil photo devient chaud.	L'appareil photo peut chauffer lorsque vous l'utilisez pendant longtemps pour prendre des vidéos ou envoyer des images, ou lorsque vous l'utilisez dans un environnement avec des températures élevées ; cela n'est le signe d'aucun dysfonctionnement.	—





Problème	Cause/Solution	
Impossible de charger l'accumulateur inséré dans l'appareil photo.	<ul style="list-style-type: none"> • Vérifiez toutes les connexions. • Lorsqu'il est connecté à un ordinateur, l'appareil photo risque de ne pas se charger pour l'une des raisons décrites ci-dessous. <ul style="list-style-type: none"> - Désactivée est sélectionné pour Charge par ordinateur dans le menu configuration. - La charge de l'accumulateur s'arrête si vous mettez l'appareil photo hors tension. - La charge de l'accumulateur est impossible si la langue, la date et l'heure de l'appareil photo n'ont pas été réglées, ou que la date et l'heure ont été réinitialisées une fois que la pile de l'horloge de l'appareil photo était déchargée. Utilisez l'adaptateur de charge pour charger l'accumulateur. - La charge de l'accumulateur risque de s'arrêter si l'ordinateur est en mode veille. - Selon les caractéristiques techniques de l'ordinateur, les réglages, et l'état, la charge de l'accumulateur risque d'être impossible. 	8 76, 115 – 10, 11 – –
Le moniteur n'est pas très lisible.	<ul style="list-style-type: none"> • Réglez la luminosité du moniteur. • Le moniteur est sale. Nettoyez le moniteur. 	108 135
 clignote sur l'écran.	<ul style="list-style-type: none"> • Si vous n'avez pas réglé l'horloge de l'appareil photo, l'indicateur  clignote sur l'écran de prise de vue, et les images et les vidéos enregistrées avant le réglage de l'horloge sont datées « 00/00/0000 00:00 » et « 01/01/2015 00:00 », respectivement. Réglez l'heure et la date correctes dans l'option Fuseau horaire et date du menu configuration. • L'horloge de l'appareil photo n'est pas aussi précise que les montres ou horloges habituelles. Comparez régulièrement l'heure de l'horloge de l'appareil photo avec celle d'une montre ou d'une horloge plus précise et réinitialisez-la, le cas échéant. 	4, 106
La date et l'heure d'enregistrement sont incorrectes.		
Aucun indicateur n'apparaît sur le moniteur.	L'option Masquer les infos est sélectionnée pour Infos photos dans Réglages du moniteur dans le menu configuration.	108
L'option Timbre dateur n'est pas disponible.	L'option Fuseau horaire et date n'a pas été définie dans le menu configuration.	106
La date n'est pas imprimée sur les images même lorsque l'option Timbre dateur est activée.	<ul style="list-style-type: none"> • Le mode de prise de vue actuel ne prend pas en charge l'option Timbre dateur. • Une fonction qui restreint la fonction Timbre dateur est activée. • La date ne peut pas être imprimée sur des vidéos. 	110 56 –

Problème	Cause/Solution	
L'écran de réglage de la date et de l'heure s'affiche lorsque l'appareil photo est mis sous tension.	La pile de l'horloge est déchargée ; tous les réglages ont été réinitialisés sur leurs valeurs par défaut.	10, 11
Les réglages de l'appareil photo sont réinitialisés.		
L'appareil photo fait du bruit.	Lorsqu'un réglage est sélectionné dans le Mode autofocus ou dans certains modes de prise de vue, il se peut que l'appareil photo émette un son lors de la mise au point.	19, 88, 101
Impossible de sélectionner un menu.	<ul style="list-style-type: none"> • Certaines fonctions ne peuvent pas être utilisées avec d'autres options de menu. • Certains menus ne sont pas disponibles lorsque le Wi-Fi est connecté. Mettez fin à la connexion Wi-Fi. 	56
		119

Problèmes de prise de vue

Problème	Cause/Solution	
Impossible de passer au mode de prise de vue.	Déconnectez le câble HDMI ou USB.	121
Impossible de prendre des photos ou d'enregistrer des films.	<ul style="list-style-type: none"> • Lorsque l'appareil photo est en mode de visualisation, appuyez sur , le déclencheur, ou la commande . • Lorsque les menus sont affichés, appuyez sur MENU. • Le témoin du flash clignote pendant la charge du flash. • L'accumulateur est déchargé. 	1, 16
		76 41 7, 8, 133
L'appareil photo ne peut pas effectuer la mise au point.	<ul style="list-style-type: none"> • Le sujet est trop proche. Reprenez la photo avec le mode sélecteur automatique, le mode Scène Gros plan, ou le mode macro. • Il est difficile d'effectuer la mise au point sur le sujet. • Définissez le réglage Assistance AF du menu configuration sur Automatique. • Mettez l'appareil hors tension, puis sous tension. 	23, 26, 45
		54 111 –
Les images sont floues.	<ul style="list-style-type: none"> • Utilisez le flash. • Augmentez la valeur de la sensibilité. • Activez VR photo lors de la prise d'images fixes. Activez VR vidéo lors de l'enregistrement de vidéos. • Utilisez un trépied pour stabiliser l'appareil photo (l'utilisation simultanée du retardateur est plus efficace). 	41 84 102, 111 43

Problème	Cause/Solution	
Des taches lumineuses apparaissent sur les images prises avec le flash.	Le flash réfléchit les particules dans l'air. Définissez le réglage du mode de flash sur  (désactivé).	41
Le flash ne se déclenche pas.	<ul style="list-style-type: none"> Le mode de flash est défini sur  (désactivé). Un mode Scène qui restreint le flash est sélectionné. Une fonction qui restreint le flash est activée. 	41 50 56
Le zoom numérique ne peut pas être utilisé.	<ul style="list-style-type: none"> L'option Zoom numérique est définie sur Désactivé dans le menu configuration. Le zoom numérique ne peut pas être utilisé avec certains modes de prise de vue ou lorsque vous utilisez certains réglages dans d'autres fonctions. 	112 57, 112
La fonction Taille d'image n'est pas disponible.	Une fonction qui restreint la fonction Taille d'image est activée.	56
Aucun son n'est émis lors du déclenchement.	L'option Désactivé est sélectionnée pour Son du déclencheur dans Réglages du son dans le menu configuration. Aucun son n'est émis avec certains réglages et modes de prise de vue, même lorsque Activé est sélectionné.	112
L'illuminateur d'assistance AF ne s'allume pas.	Désactivée est sélectionné pour Assistance AF dans le menu configuration. L'illuminateur d'assistance AF risque de ne pas s'allumer selon la position de la zone de mise au point ou du mode de prise de vue actuel, même lorsque Automatique est sélectionné.	111
Les images semblent sales.	L'objectif est sale. Nettoyez l'objectif.	135
Les couleurs ne sont pas naturelles.	La balance des blancs ou la teinte n'est pas réglée correctement.	26, 80
Des pixels lumineux espacés de façon aléatoire (« bruit ») apparaissent sur l'image.	Le sujet est sombre, et la vitesse d'obturation est trop lente ou la sensibilité est trop élevée. Le bruit peut être réduit en : <ul style="list-style-type: none"> Utilisant le flash. Définissant une sensibilité plus faible. 	41 84
Les images sont trop sombres (sous-exposées).	<ul style="list-style-type: none"> Le mode de flash est défini sur  (désactivé). La fenêtre du flash est bloquée. Le sujet est situé hors de portée du flash. Réglez la correction de l'exposition. Augmentez la sensibilité. Le sujet est en contre-jour. Sélectionnez le mode Scène Contre-jour ou définissez le réglage du mode de flash sur  (dosage flash/ambiance). 	41 12 150 47, 49 84 24, 41

Problème	Cause/Solution	
Les images sont trop claires (surexposées).	Réglez la correction de l'exposition.	47, 49
Résultats inattendus lorsque le flash est défini sur  (auto atténuation yeux rouges).	Utilisez un mode Scène autre que Portrait de nuit , et définissez le mode de flash sur un réglage autre que  (auto atténuation yeux rouges) et reprenez la photo.	22, 41
Les tons chair ne sont pas adoucis.	<ul style="list-style-type: none"> • Dans certaines conditions de prise de vue, les tons chair des visages risquent de ne pas être adoucis. • Pour les images comptant au moins 4 visages, essayez d'utiliser l'effet Maquillage dans Retouche glamour dans le menu Visualisation. 	54 66
L'enregistrement des images prend du temps.	<p>L'enregistrement des images peut s'avérer plus long dans les situations suivantes :</p> <ul style="list-style-type: none"> • Lorsque la fonction de réduction du bruit est en cours d'exécution, comme lors de la prise de vue dans un environnement sombre • Lorsque le mode de flash est défini sur  (auto atténuation yeux rouges) • Lors de prises de vue d'images avec les modes Scènes suivants : <ul style="list-style-type: none"> - À main levée dans Paysage de nuit - HDR défini sur Activé dans Contre-jour - À main levée dans Portrait de nuit - Panoramique simplifié • Lorsque la fonction maquillage est appliquée lors de la prise de vue • Lors de l'utilisation du mode de prise de vue en continu 	- 42 24 24 25 30 54 82
Une bande en forme d'anneau ou de la couleur de l'arc-en-ciel est visible sur le moniteur ou les images.	Lorsque vous prenez des photos d'un sujet en contre-jour ou avec une très forte luminosité (soleil, par exemple) dans l'affichage, une bande en forme d'anneaux ou de la couleur de l'arc-en-ciel peut apparaître sur l'image. Changez la position de la source lumineuse ou cadrez l'image en supprimant la source lumineuse de l'affichage, puis reprenez la photo.	-

Problèmes de visualisation

Problème	Cause/Solution	
Impossible de lire le fichier.	<ul style="list-style-type: none"> • Il se peut que cet appareil photo ne puisse pas visualiser d'images enregistrées avec une autre marque ou un autre modèle d'appareil photo numérique. • Cet appareil photo ne peut pas lire les vidéos enregistrées avec une autre marque ou un autre modèle d'appareil photo numérique. • Il se peut que cet appareil photo ne puisse pas visualiser de données éditées sur un ordinateur. 	–
Impossible d'effectuer un zoom avant sur l'image.	<ul style="list-style-type: none"> • La fonction loupe ne peut pas être utilisée avec des vidéos. • Il se peut que cet appareil photo ne puisse pas effectuer un zoom avant sur des images prises avec une autre marque ou un autre modèle d'appareil photo numérique. 	–
Impossible d'éditer des images.	<ul style="list-style-type: none"> • Certaines images ne peuvent pas être éditées. Les images déjà éditées ne peuvent pas l'être de nouveau. • La mémoire interne ou la carte mémoire ne contient pas suffisamment d'espace libre. • Cet appareil photo ne peut pas éditer des images prises avec d'autres appareils photo. • Les fonctions d'édition utilisées pour des images ne sont pas disponibles pour des vidéos. 	32, 63 – – –
Impossible de faire pivoter l'image.	Cet appareil photo ne peut pas faire pivoter les images prises avec une autre marque ou un autre modèle d'appareil photo numérique.	–
Les images ne s'affichent pas sur le téléviseur.	<ul style="list-style-type: none"> • Un ordinateur ou une imprimante est connecté à l'appareil photo. • La carte mémoire ne contient aucune image. • Retirez la carte mémoire pour visualiser des images de la mémoire interne. 	– – 7
Nikon Transfer 2 ne démarre pas lorsque l'appareil photo est connecté à un ordinateur.	<ul style="list-style-type: none"> • L'appareil photo est éteint. • L'accumulateur est déchargé. • Le câble USB n'est pas correctement connecté • L'appareil photo n'est pas reconnu par l'ordinateur. • L'ordinateur n'est pas configuré pour lancer automatiquement Nikon Transfer 2. Pour plus d'informations sur Nikon Transfer 2, reportez-vous au système d'aide de ViewNX 2. 	– 12 121, 128 –

Problème	Cause/Solution	
<p>L'écran de démarrage PictBridge ne s'affiche pas lorsque l'appareil photo est connecté à une imprimante.</p>	<p>Avec certaines imprimantes compatibles PictBridge, l'écran de démarrage PictBridge risque de ne pas s'afficher et il peut être impossible d'imprimer des images lorsque le réglage Automatique est sélectionné pour l'option Charge par ordinateur dans le menu configuration. Définissez Charge par ordinateur sur Désactivée et reconnectez l'appareil photo à l'imprimante.</p>	115
<p>Les images à imprimer ne sont pas affichées.</p>	<ul style="list-style-type: none"> • La carte mémoire ne contient aucune image. • Retirez la carte mémoire pour imprimer des images de la mémoire interne. 	– 7
<p>Impossible de sélectionner un format de papier avec l'appareil photo.</p>	<p>L'appareil photo ne peut pas être utilisé pour sélectionner le format papier dans les situations suivantes, même lorsque vous imprimez depuis une imprimante compatible PictBridge. Utilisez l'imprimante pour sélectionner le format de papier.</p> <ul style="list-style-type: none"> • L'imprimante ne prend pas en charge les formats de papier spécifiés par l'appareil photo. • L'imprimante sélectionne automatiquement le format papier. 	–

Noms des fichiers

Les images ou vidéos se voient attribuer des noms de fichiers comme suit.

Nom de fichier : DSCN 0001 .JPG

(1) (2) (3)

(1) Identificateur	Non affiché sur l'écran de l'appareil photo. <ul style="list-style-type: none">• DSCN: images fixes d'origine, vidéos, images fixes créées avec la fonction d'édition de vidéo• SSCN: copies de taille réduite de la photo• RSCN: copies recadrées• FSCN: images créées avec une fonction d'édition d'image autre que le recadrage et la mini-photo, vidéos créées avec une fonction d'édition de vidéo
(2) Numéro de fichier	Attribué automatiquement suivant un ordre croissant, en commençant par « 0001 » et finissant par « 9999 ».
(3) Extension	Indique le format du fichier. <ul style="list-style-type: none">• .JPG: images fixes• .MOV: vidéos

Accessoires optionnels

Chargeur
d'accumulateur

Chargeur d'accumulateur MH-66

Environ 1 heure et 50 minutes sont requises pour charger un accumulateur entièrement déchargé.

Adaptateur
secteur

Adaptateur secteur EH-62G

(se connecte comme indiqué)

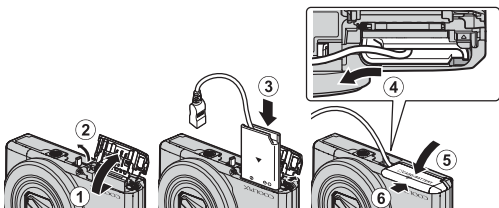

Avant d'insérer l'adaptateur secteur dans le logement pour accumulateur, insérez entièrement le câble du connecteur d'alimentation dans la fente du connecteur d'alimentation. En outre, avant de fermer le volet du logement pour accumulateur/carte mémoire, insérez entièrement le câble du connecteur d'alimentation dans la fente du logement pour accumulateur. Si une partie du câble sort de la rainure, le volet ou le câble peut être endommagé lors de la fermeture du volet.

La disponibilité peut varier selon le pays ou la région.

Visitez notre site Web ou consultez nos brochures pour connaître les informations les plus récentes.

Fiche technique

Appareil photo numérique COOLPIX S7000 de Nikon

Type	Appareil photo numérique compact
Nombre de pixels effectifs	16,0 millions (le traitement d'image peut réduire le nombre de pixels effectifs.)
Capteur d'image	Capteur CMOS ¹ /2,3 pouces ; nombre total de pixels, environ 16,76 millions
Objectif	Objectif NIKKOR avec zoom optique 20x
Focale	4,5–90,0 mm (angle de champ équivalent au format 24 x 36 mm : 25–500 mm)
Ouverture	f/3,4–6,5
Construction	12 éléments en 10 groupes (1 objectif ED)
Agrandissement du zoom numérique	Jusqu'à 4x (angle de champ équivalent au format 24 x 36 mm : env. 2000 mm)
Réduction de vibration	Décentrement (images fixes) Décentrement et VR électronique (vidéos)
AF (Autofocus)	AF par détection de contraste
Plage de mise au point	<ul style="list-style-type: none">• [W] : environ 30 cm–∞, [T] : environ 2 m–∞• Mode macro : environ 1 cm–∞ (en position grand-angle) (toutes les distances sont mesurées du centre de la surface avant de l'objectif)
Sélection de la zone de mise au point	Priorité visage, manuel avec 99 zones de mise au point, zone centrale, suivi du sujet, AF sur le sujet principal
Moniteur	7,5 cm (3 pouces), environ 460 k pixels, ACL TFT anti-reflet, avec 5 niveaux de réglage de la luminosité
Couverture de l'image (mode de prise de vue)	Environ 99 % en horizontal et en vertical (par rapport à l'image réelle)
Couverture de l'image (mode de visualisation)	Environ 99 % en horizontal et en vertical (par rapport à l'image réelle)

Stockage		
Support		Mémoire interne (environ 20 Mo), Carte mémoire SD/SDHC/SDXC
Système de fichiers		Compatibles DCF et Exif 2.3
Formats de fichier		Images fixes : JPEG Vidéos : MOV (vidéo : H.264/MPEG-4 AVC, Audio : LPCM stéréo)
Taille d'image (pixels)		<ul style="list-style-type: none"> • 16 M (élevé) [4608x3456 ★] • 16 M [4608x3456] • 8 M [3264x2448] • 4 M [2272x1704] • 2 M [1600x1200] • VGA [640x480] • 16:9 [4608x2592] • 1:1 [3456x3456]
Sensibilité (sensibilité standard)		<ul style="list-style-type: none"> • 125 – 1600 ISO • 3200 ISO, 6400 ISO (disponible lorsque le mode Auto est utilisé)
Exposition		
Mode de mesure		Matricielle, pondérée centrale (lorsque le zoom numérique est équivalent à 2x ou inférieur), spot (lorsque le zoom numérique est équivalent à 2x ou supérieur)
Contrôle de l'exposition		Exposition en mode Auto programmé et correction de l'exposition (-2,0 IL à +2,0 IL, par incrément de 1/3 IL)
Obturbateur		Combinaison d'un obturbateur mécanique et d'un obturbateur électronique CMOS
Vitesse		<ul style="list-style-type: none"> • 1/1500–1 s • 1/4000 s (vitesse maximale lors de la prise de vue en continu à haute vitesse) • 4 s (mode Scène Feux d'artifice)
Ouverture		Sélection du filtre ND contrôlée électroniquement (-2 AV)
Plage		2 incréments (f/3.4 et f/6.8 [W])
Retardateur		Une durée de 2 ou de 10 secondes peut être sélectionnée
Flash		
Plage (environ) (Sensibilité : Automatique)		[W] : 0,5–2,8 m [T] : 2,0 m
Contrôle du flash		Flash automatique TTL avec pré-éclairs pilotes

Interface	
Connecteur USB	Connecteur micro-USB (ne pas utiliser de câble USB autre que l'UC-E21.), USB Hi-Speed <ul style="list-style-type: none"> • Prend en charge Direct Print (PictBridge)
Connecteur de sortie HDMI	Connecteur HDMI micro (Type D)
Wi-Fi (réseau sans fil)	
Normes	IEEE 802.11b/g/n (protocole de réseau sans fil standard)
Portée (ligne visuelle directe)	Environ 10 m
Fréquence de fonctionnement	2412–2462 MHz (1–11 canaux)
Débits de données (valeurs mesurées réelles)	IEEE 802.11b: 5 Mbit/s IEEE 802.11g: 15 Mbit/s IEEE 802.11n: 15 Mbit/s
Sécurité	OPEN/WPA2
Protocoles d'accès	Infrastructure
Langues prises en charge	Arabe, bengali, bulgare, chinois (simplifié et traditionnel), tchèque, danois, néerlandais, anglais, finnois, français, allemand, grec, hindi, hongrois, indonésien, italien, japonais, coréen, marathi, norvégien, perse, polonais, portugais (européen et brésilien), roumain, russe, serbe, espagnol, suédois, tamoul, telugu, thaï, turc, ukrainien, vietnamien
Sources d'alimentation	Un Accumulateur Li-ion EN-EL19 (fourni) Adaptateur secteur EH-62G (disponible séparément)
Temps de charge	Environ 1 h 50 min (avec l'adaptateur de charge EH-71P et avec un accumulateur entièrement déchargé)
Autonomie approximative¹	
Images fixes	Environ 210 photos avec EN-EL19
Vidéos (autonomie réelle de l'accumulateur pour l'enregistrement) ²	Environ 40 min avec EN-EL19
Filetage pour fixation sur trépied	1/4 (ISO 1222)
Dimensions (L x H x P)	Environ 99,5 x 60,0 x 27,4 mm (hors parties saillantes)
Poids	Environ 161 g (avec accumulateur et carte mémoire)
Conditions de fonctionnement	
Température	0 °C - 40 °C
Humidité	85 % et inférieure (sans condensation)

- Sauf indication contraire, tous les chiffres s'appliquent à un appareil photo entièrement chargé utilisé à une température ambiante de 23 ± 3 °C, comme indiqué par la CIPA (Camera and Imaging Products Association ; Association des fabricants d'appareils photo et de produits d'imagerie).
- ¹ La durée de vie de l'accumulateur peut varier selon les conditions d'utilisation telles que l'intervalle entre les prises ou la durée d'affichage des menus et des images.
 - ² Les fichiers vidéo individuels doivent avoir une taille maximale de 4 Go et une durée maximale de 29 minutes. L'enregistrement risque de s'arrêter avant que cette limite ne soit atteinte si la température de l'appareil photo augmente.

Accumulateur Li-ion EN-EL19

Type	Accumulateur Li-ion
Capacité nominale	3,7 V CC, 700 mAh
Température de fonctionnement	0 °C - 40 °C
Dimensions (L x H x P)	Environ 31,5 x 39,5 x 6 mm
Poids	Environ 14,5 g

Adaptateur de charge EH-71P

Entrée nominale	100-240 V CA, 50/60 Hz, MAX 0.2 A
Puissance nominale	5,0 V CC, 1,0 A
Température de fonctionnement	0 °C - 40 °C
Dimensions (L x H x P)	Environ 55 x 22 x 54 mm (sans adaptateur de prise secteur)
Poids	Environ 48 g (sans adaptateur de prise secteur)

- Nikon ne peut être tenu responsable des erreurs contenues dans ce manuel.
- Nikon se réserve le droit de modifier à tout moment les caractéristiques du matériel et du logiciel décrites dans ce manuel.

Cartes mémoire approuvées

Les cartes mémoire Secure Digital (SD) suivantes ont été testées et approuvées conformes à l'utilisation avec cet appareil photo.

- Lors de l'enregistrement de vidéos, il est recommandé d'utiliser des cartes mémoire SD de classe 6 ou plus. L'enregistrement de la vidéo peut s'interrompre brusquement si vous utilisez une carte mémoire ayant une vitesse de transfert plus lente.

	Carte mémoire SD	Carte mémoire SDHC	Carte mémoire SDXC
SanDisk	2 Go	4 Go, 8 Go, 16 Go, 32 Go	64 Go, 128 Go
TOSHIBA	–	4 Go, 8 Go, 16 Go, 32 Go	64 Go
Panasonic	2 Go	4 Go, 8 Go, 16 Go, 32 Go	64 Go
Lexar	–	4 Go, 8 Go, 16 Go, 32 Go	64 Go, 128 Go

- Contactez le fabricant pour des informations sur les cartes susmentionnées. Nous ne pouvons pas garantir les performances de l'appareil photo lors de l'utilisation de cartes mémoire fabriquées par d'autres fabricants.
- Si vous utilisez un lecteur de carte, vérifiez qu'il est compatible avec votre carte mémoire.

Informations sur les marques commerciales

- Windows est une marque ou une marque déposée de Microsoft Corporation aux États-Unis et/ou dans d'autres pays.
- Adobe, le logo Adobe, et Reader sont des marques commerciales ou déposées de Adobe Systems Incorporated aux États-Unis et dans d'autres pays.
- Les logos SDXC, SDHC et SD sont des marques de SD-3C, LLC.



- PictBridge est une marque commerciale.
- HDMI, le logo HDMI et High-Definition Multimedia Interface sont des marques ou des marques déposées de HDMI Licensing LLC.

HDMI

- Wi-Fi et le logo Wi-Fi sont des marques de commerce (déposées ou non) de l'Alliance Wi-Fi.
- Android et Google Play sont des marques commerciales ou déposées de Google, Inc.

- La N-Mark est une marque commerciale ou déposée de NFC Forum, Inc. aux États-Unis et/ou dans d'autres pays.
- Tous les autres noms de marques mentionnés dans ce manuel ou dans les autres documentations fournies avec votre matériel Nikon sont des marques commerciales ou des marques déposées de leurs détenteurs respectifs.

AVC Patent Portfolio License

Ce produit est accordé sous licence conformément à l'AVC Patent Portfolio License pour une utilisation personnelle et non lucrative par un consommateur en vue de (i) encoder des vidéos selon la norme AVC (« vidéo AVC ») et/ou (ii) décoder des vidéos AVC qui ont été encodées par un consommateur dans le cadre d'une activité personnelle et non lucrative et/ou qui ont été obtenues auprès d'un fournisseur de vidéos possédant une licence l'autorisant à fournir des vidéos AVC. Aucune licence n'est accordée effectivement ou implicitement pour tout autre usage. Des informations supplémentaires peuvent être obtenues auprès de MPEG LA, L.L.C. Visitez <http://www.mpegla.com>.

Licence FreeType (FreeType2)

- Certaines parties de ce logiciel sont protégées par copyright © 2012 The FreeType Project (<http://www.freetype.org>). Tous droits réservés.

Licence MIT (HarfBuzz)

- Certaines parties de ce logiciel sont protégées par copyright © 2015 The HarfBuzz Project (<http://www.freedesktop.org/wiki/Software/HarfBuzz>). Tous droits réservés.

Index

Symboles

 Mode auto 12, 19, 21

 Mode Sélecteur automatique
..... 22, 23

 Mode Contre-jour..... 22, 24

SCENE Mode Scène 22

 Mode Diaporama de clips..... 38

EFFECTS Mode Effets spéciaux..... 33

 Mode Portrait optimisé..... 35

 Mode Paysage de nuit..... 22, 24

 Mode de visualisation..... 16

 Mode Classement par date 60

T (Téléobjectif)..... 15

W (Grand-angle)..... 15

 Fonction loupe..... 58

 Visualisation par planche
d'images..... 59

 Aide..... 23

 Mode deflash..... 41

 Retardateur..... 43

 Mode macro 45

 Correction de l'exposition..... 49

 Bouton Wi-Fi 2, 117, 118, 120

 Commande de visualisation... 2, 16

 Commande (enregistrement
vidéo)..... 2, 20, 69

 Commande appliquer la sélection
..... 2

MENU Commande menu
..... 2, 33, 68, 76, 126

 Commande effacer..... 2, 17, 62

 N-Mark 2, 118, 120

A

Accessoires optionnels 148

Accumulateur 7, 8, 11, 152

Accumulateur Li-ion 152

Adaptateur de charge..... 8, 133, 152

Adaptateur secteur 121, 148

AF permanent 88, 101

AF ponctuel 88, 101

AF sur le sujet principal 52, 86

Affichage des images 108

Affichage en mode calendrier 59

Affichage par planche d'images
..... 16, 59

Aide..... 23

Aliments  22, 26

Animaux domestiques  22, 27

Appui à mi-course 15

Appui jusqu'en fin de course..... 15

Assistance AF 1, 111

Aurore/crépuscule  22

Auto atténuation yeux rouges..... 42

Autofocus..... 54, 71, 88, 101

B

Balance des blancs 80

Bouton Wi-Fi 2, 117, 118

C

Câble HDMI..... 122, 123

Câble USB..... 8, 122, 124, 128

Cache du connecteur d'alimentation
..... 2, 148

Cadence de prise de vue..... 103

Carte mémoire 134, 153

Carte mémoire SD..... 134, 153

Charge par ordinateur 115

Chargeur..... 9, 148









Chargeur d'accumulateur..... 9, 148



Clavier de saisie de texte 105

Clip/intervalle  22, 28

Commande de zoom 1, 15

Commutateur marche-arrêt/témoin de mise sous tension.....	1, 10	Ensoleillé.....	80
Connecteur HDMI micro.....	1, 121	Extinction auto	14, 113
Connecteur micro-USB.....	1, 8, 121	E	
Connexion à des dispositifs intelligents	104, 118	Fête/intérieur 	22, 25
Copie d'images	94	Feux d'artifice 	22, 26
Correction de l'exposition.....	47, 49	Filetage pour fixation sur trépied	2, 151
Correction yeux rouges	65	Flash	1, 41, 80
Coucher de soleil 	22	Flash automatique	42
Couleur sélective 	33	Flash désactivé.....	42
Curseur créatif.....	46	Flou SOFT	33
D		Florescent	80
Date et heure	10, 106	Fonction loupe	16, 58
Décalage horaire.....	106	Fonctions ne pouvant pas être utilisées simultanément	56
Déclenchement auto.....	27	Format de la date.....	10, 106
Déclencheur.....	1, 13, 15	Format du papier	125, 126
Déconnexion Wi-Fi.....	104, 119	Formatage	7, 114
Détecteur de souris.....	36	Formater des cartes mémoire.....	7, 114
Détection des visages.....	53	Formater la mémoire interne.....	114
Diaporama	92	Fuseau horaire	11, 106
D-Lighting.....	64	Fuseau horaire et date	10, 106
Dosage flash/ambiance.....	42	G	
Dragonne	ii, 1	Grand-angle	15
Durée d'enregistrement de la vidéo restante.....	69, 70	Gros plan 	22, 26
E		H	
Édition d'images	63	Haut-parleur.....	1
Édition de vidéos.....	73, 74	HDR.....	24
Effacer	17, 62	Heure d'été	10, 11, 106
Effet app. photo jouet 1 	33	Histogramme.....	47
Effet app. photo jouet 2 	34	I	
Effets rapides	16, 63	Impression.....	122, 125, 126
EH-71P	152	Impression directe.....	122, 124
EN-EL19.....	152	Imprimante	122, 124
Enregistrement de vidéos.....	20, 69	Incandescent	80
Enregistrement de vidéos au ralenti	98, 100	Indicateur de mémoire interne	3, 5, 12

Indicateur de mise au point.....	3, 13	Mode Portrait optimisé	35
Infos photos.....	108	Mode Scène.....	22
Intervalle.....	89	Mode Sélecteur automatique.....	22, 23
L		Moniteur.....	2, 3, 135
Langue/Language	114	Monochrome contrasté 	33
Logement pour accumulateur ...	7, 148	Mosaïque portrait	37, 89
Logement pour carte mémoire.....	7	N	
Loquet de l'accumulateur.....	7	Neige 	22
Luminosité.....	47, 108	NFC	2, 118, 120
M		Nikon Transfer 2.....	129
Maquillage.....	54, 66	N-Mark.....	2, 118, 120
Marq. pour transf. Wi-Fi.....	91, 120	Nombre de vues.....	89
Marquage de conformité	116	Nombre de vues restantes.....	79
Mémoire interne	7	Noms des fichiers.....	147
Mémoire prédéclench.....	82, 83	Nuageux.....	80
Mémorisation de la mise au point.....	55	O	
Menu configuration.....	76, 106	Objectif.....	1, 135, 149
Menu des options Wi-Fi.....	76, 104, 119	Options.....	104
Menu Portrait optimisé.....	76, 89	Options affich. séquence.....	61, 95
Menu Prise de vue	76, 78, 80	Options vidéo.....	97
Menu Vidéo.....	76, 97	Ordinateur.....	122, 128
Menu Visualisation.....	76, 91	Œillet pour dragonne.....	ii, 1
Microphone (stéréo).....	1	P	
Mini-photo.....	67	Panoramique simplifié 	22, 30
Miroir 	34	Par recadrage.....	58, 68
Mise au point	52, 85	Paramètres actuels.....	104
Mode auto	12, 19, 21	Paysage 	22
Mode autofocus.....	88, 101	PictBridge.....	122, 124
Mode Classement par date.....	60	Plage fixe auto	84
Mode Contre-jour	22, 24	Plage 	22
Mode de flash.....	41, 42	Pop POP	33
Mode de prise de vue.....	19	Portrait 	22
Mode de visualisation.....	16	Portrait de nuit 	22, 25
Mode de zones AF.....	85	Pré-mise au point.....	88
Mode Diaporama de clips.....	16, 38	Préréglage manuel.....	81
Mode Effets spéciaux.....	33	Priorité visage.....	85
Mode macro.....	45	Prise d'images fixes pendant l'enregistrement de vidéos	72
Mode Paysage de nuit.....	22, 24		

Prise de vue.....	19	Témoin du retardateur	1, 44
Protéger.....	93	Timbre dateur.....	110
R		Traitement croisé 	33
Rafale.....	82	Transférer depuis l'appareil.....	104
Rafale haute vitesse.....	82	Transfert depuis l'appareil	120
Réduction bruit du vent.....	103	V	
Réglages de sécurité	104, 119	Valeur d'ouverture	15
Réglages du moniteur.....	108	Version firmware.....	116
Réglages du son.....	112	Vidéo HS	98, 100
Réinitialisation.....	116	ViewNX 2	122, 128
Réseau sans fil.....	117	Visualisation	16
Rétablir régl. par défaut	104	Visualisation avec la fonction	
Retardateur.....	43	Panoramique simplifié.....	32
Retouche glamour.....	35, 66	Visualisation plein écran.....	58
Retouche rapide.....	64	Vitesse d'obturation	15
Rotation image	93	Volet de protection de l'objectif.....	1
S		Volet des connecteurs.....	1, 8
Saturation	48	Volet du logement pour accumulateur/ carte mémoire	2, 7
Sélect. yeux ouverts	90	Volume	73
Sélecteur de mode	1, 12, 19	VR photo.....	111
Sélecteur multidirectionnel		VR vidéo	102
.....	2, 16, 20, 76	Vue par vue.....	82
Sélection des images	96	Z	
Sensibilité	84	Zone centrale	86
Sépia nostalgique SEPIA	33	Zone de mise au point	52
Son des commandes	112	Zoom avant/arrière.....	15
Son du déclencheur	89, 112	Zoom numérique	15, 112
Sport 	22, 25	Zoom optique.....	15
Suivi du sujet	86, 87		
Synchro lente	42		
T			
Taille d'image	78		
Taux de compression.....	78		
Teinte	48		
Téléobjectif.....	15		
Téléviseurs	122, 123		
Témoin de charge.....	2, 8		
Témoin du flash.....	2, 41		

Il est interdit de reproduire une partie ou l'intégralité de ce manuel sous quelque forme que ce soit (à l'exception d'une brève citation dans un article ou un essai), sans autorisation écrite de NIKON CORPORATION.

NIKON CORPORATION

© 2015 Nikon Corporation



FX4L01(13)
6MN52613-01