



LCD Téléviseur

LW22A13W

Instructions d'utilisation

Avant de faire fonctionner l'appareil,
lisez minutieusement ce manuel et conservez-le en vue
d'une utilisation ultérieure.

**MENUS A L'ECRAN
TELETEXTE
IMAGE DANS L'IMAGE (PIP)**

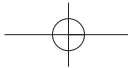

**Les informations contenues dans ce document sont soumises à des changements sans préavis.
© 2003 Samsung Electronics Co., Ltd. Tous droits réservés.**

Toute reproduction effectuée sans l'autorisation écrite de Samsung Electronics Co., Ltd. est strictement interdite.

Samsung Electronics Co., Ltd. ne pourra pas être tenu pour responsable des erreurs contenues dans le présent document, ni pour les dommages accidentels ou induits résultant de la fourniture, des performances ou de l'utilisation de ce matériel.

Le logo Samsung est une marque déposée de Samsung Electronics Co., Ltd. VESA, DPMS et DDC sont des marques déposées de l'association pour les normes électroniques vidéo " Video Electronics Standard Association ". Le nom ENERGY STAR et son logo sont des marques déposées de l'agence américaine pour la protection de l'environnement (EPA). En qualité de partenaire ENERGY STAR, Samsung Electronics Co., Ltd. a déterminé que ce produit satisfait aux normes ENERGY STAR relatives au rendement énergétique. Tous les autres noms de produits, marques déposées et appellations commerciales mentionnés dans le présent document appartiennent à leurs propriétaires respectifs.

FRANÇAIS-2

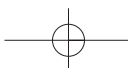

Consignes de sécurité

Ces illustrations présentent les consignes de sécurité relatives à votre téléviseur.

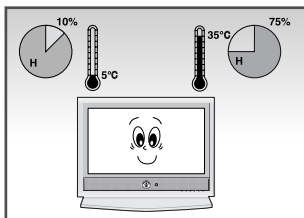

N'exposez PAS le téléviseur à des conditions de température extrêmes (inférieures à 5°C ou supérieures à 35°C) ou à des conditions d'humidité extrêmes (moins de 10% ou plus de 75%).

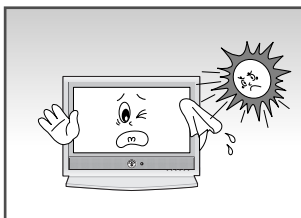

N'exposez PAS le téléviseur à la lumière directe du soleil.

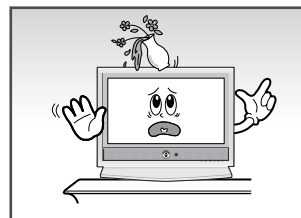

Tenez le téléviseur à l'abri de TOUT liquide.

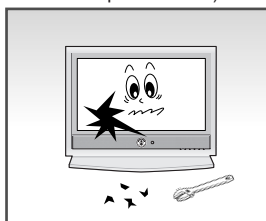

Si le téléviseur est brisé, n'essayez pas de le réparer vous-même. Contactez le personnel qualifié du service d'assistance.

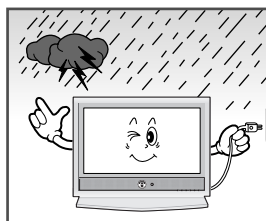

En cas d'orage (particulièrement en cas d'éclairs), débranchez le téléviseur de la prise du secteur et de l'antenne.

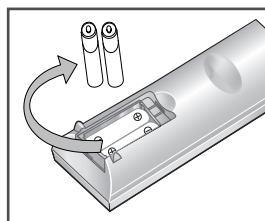

Lorsque la télécommande reste inutilisée pendant longtemps, retirez les piles et stockez-les dans un endroit frais et sec.

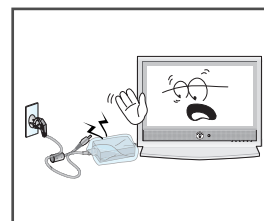

Retirez et jetez le sachet plastique de l'adaptateur avant utilisation. Risque d'incendie.

CET APPAREIL NE DOIT PAS ETRE UTILISE DANS DES ENVIRONNEMENTS INDUSTRIELS

Attention



ATTENTION
RISQUE DE DECHARGE
ELECTRIQUE NE PAS OUVRIR



ATTENTION : POUR EVITER UNE DECHARGE ELECTRIQUE, N'OUVREZ PAS LE CACHE ARRIERE, AUCUNE PIECE NE PEUT ETRE REPAREE PAR L'UTILISATEUR. REFEREZ-VOUS AU PERSONNEL QUALIFIE POUR LE SERVICE.



La tension électrique principale est indiquée à l'arrière du téléviseur et la fréquence est de 50 ou de 60 Hz.

L'éclair et la flèche dans le triangle sont un signal d'alerte pour vous prévenir d'une " tension électrique dangereuse " à l'intérieur de l'appareil.



Le point d'exclamation dans le triangle signale des instructions importantes accompagnant le produit.



ATTENTION : POUR EVITER TOUT DOMMAGE RESULTANT D'UN INCENDIE OU D'UNE DECHARGE ELECTRIQUE, N'EXPOSEZ PAS CET APPAREIL A LA PLUIE OU A L'HUMIDITE.

Mode	System
CW/WS	PAL-B/G, D/K, I, SECAM-B/G,D/K, I, L/L', NTSC4.43
CS	PAL-B/G, D/K, I, SECAM-B/G,D/K, I, NTSC4.43/3.58

FRANÇAIS-3

Merci d'avoir acheté un téléviseur SAMSUNG.

Veillez lire attentivement les instructions afin de faire fonctionner votre téléviseur correctement.

Table des matières

◆ AVIS AU LECTEUR	
■ Consignes de sécurité	3
■ Attention	3
◆ CONNEXION ET INSTALLATION DE VOTRE TELEVISEUR	
■ Panneaux de configuration	6
■ Panneaux de connexion	7
■ Télécommande infrarouge	8
■ Connexion à un réseau de télévision câblée ou hertzienne	9
■ Connexion à un magnétoscope sans liaison AV	9
■ Connexion d'un récepteur satellite	10
■ Connexion d'un décodeur	10
■ Branchement sur un Caisson de Basse	11
■ Insertion des piles dans la télécommande	11
■ Mise en marche et arrêt de votre téléviseur	12
■ Mode de mise en veille de votre télévision	12
■ Télécommande	13
■ Fonction Plug and Play	14
■ Choix de votre langue	15
◆ REGLAGE DES CHAINES	
■ Enregistrement automatique des chaînes	16
■ Organisation des chaînes enregistrées	17
■ Enregistrement manuel des chaînes	18
■ Attribution de noms aux chaînes	20
■ Saut des chaînes indésirables	21
■ Syntonisation fine des chaînes	22
■ Changement de la norme Image	23
■ Réglage des paramètres de l'image	23
■ Changement du format de l'image	24
■ Gel de l'image	24
◆ REGLAGE DU SON	
■ Réglage du volume	25
■ Arrêt temporaire du son	25
■ Sélection de la norme Son	26
■ Réglage des paramètres du son	26
■ Sélection du mode Son	27
■ Sélection du Mélodie Son	27
■ Dolby virtuel	28
■ Réglage automatique du volume	28
■ Connexion du casque	29
■ Réglage de vos préférences casque	29
■ Sélection du son	30

Table des matières

◆ REGLAGE DE L'IMAGE	
■ Fonction Image dans l'image	30
■ Réglage du mode d'écran bleu	32
◆ REGLAGE DE L'HEURE	
■ Réglage de la Minuterie de mise en veille	32
■ Réglage et affichage de l'heure actuelle	33
■ Mise en marche et arrêt automatiques de votre télévision	34
■ DNle (Image naturelle numérique)	35
◆ REGLAGE DE PC	
■ Connexion à l'entrée PC	36
■ Réglage de la qualité de l'écran	38
■ Changement de la position de l'écran	38
■ Changement de la norme Couleur de l'écran	39
■ Réglage des paramètres de couleurs de l'écran	39
◆ UTILISATION DE LA FONCTION TELETEXTE	
■ Décodeur télétexte	40
■ Affichage des informations télétexte	40
■ Sélection d'une page télétexte spécifique	41
■ Utilisation de FLOF pour sélectionner une page télétexte	42
■ Enregistrement de pages télétexte	42
◆ INFORMATIONS RELATIVES AUX CONNEXIONS ET CONSEILS D'UTILISATION	
■ Connexion aux entrées/sorties AV-1 ou 2 SCART	43
■ Connexion à une entrée RCA (AV3)	43
■ Connexion à une entrée S-Vidéo	44
■ Visualisation d'images provenant de sources externes	44
■ Câblage de la prise d'alimentation secteur (Royaume-Uni seulement)	45
■ Pannes : Avant de contacter le personnel qualifié du service d'assistance	46
■ Modes d'affichage	48
■ Connexion d'un dispositif de montage mural ou à bras	49
■ Installation d'un dispositif de fixation compatible VESA	50
■ Fente Kensington	51
■ Programmation de la télécommande	52
■ Spécifications	56
■ Attributions des broches	57

Symboles



Panneaux de configuration

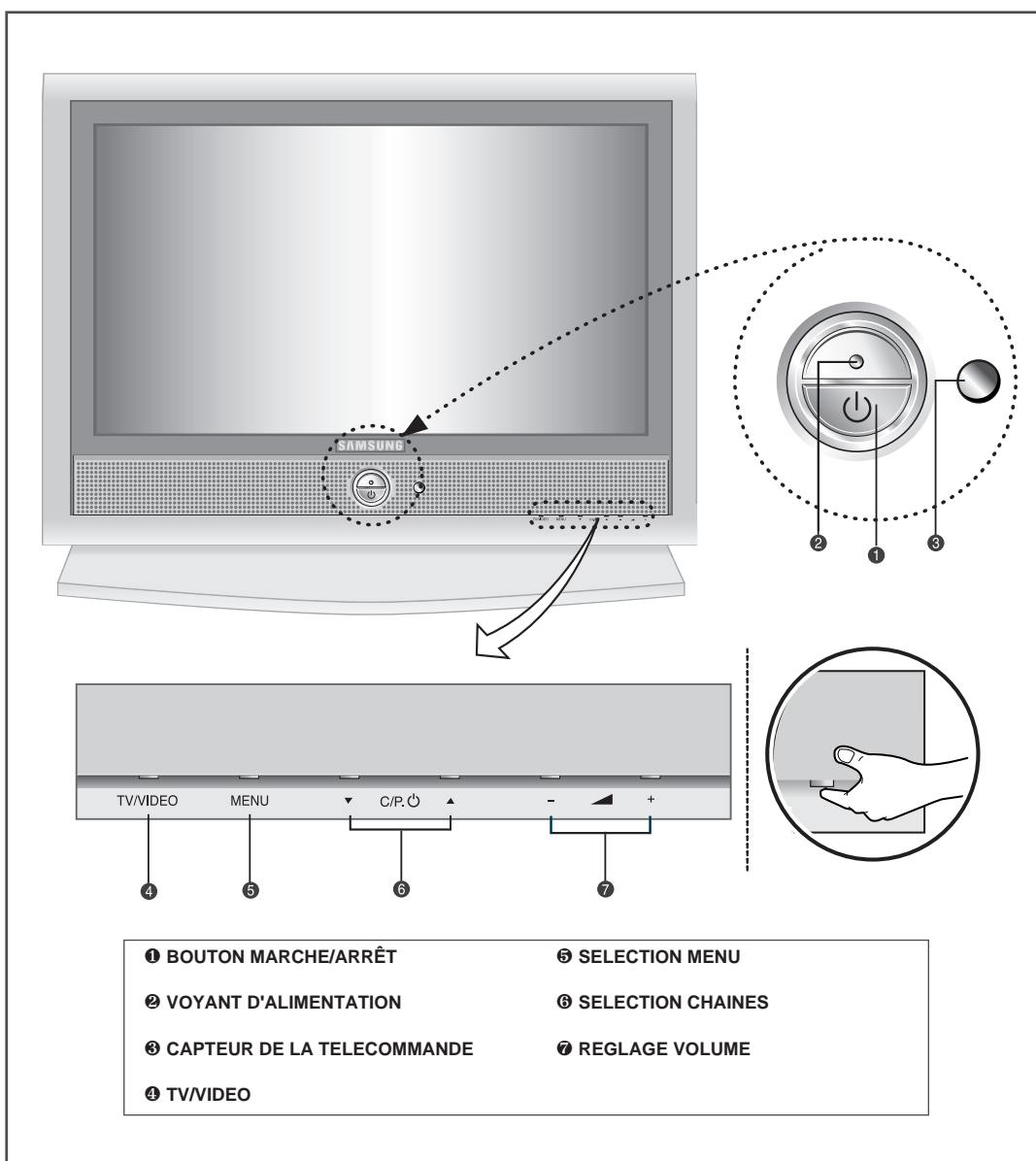

➤ Utilisation des boutons du panneau

Si la télécommande ne fonctionne plus ou que vous l'avez égarée, vous pouvez utiliser les commandes du panneau du téléviseur :

- ◆ Placez le téléviseur sous tension lorsqu'il est en mode Veille et sélectionnez les chaînes (▼ C/P. ⏪ ▲)
- ◆ Accédez au menu local (MENU)
- ◆ Réglez le volume (- ▲ +)
- ◆ Changez de modes d'entrée vidéo (TV/VIDEO)

Panneaux de connexion

Arrière du téléviseur

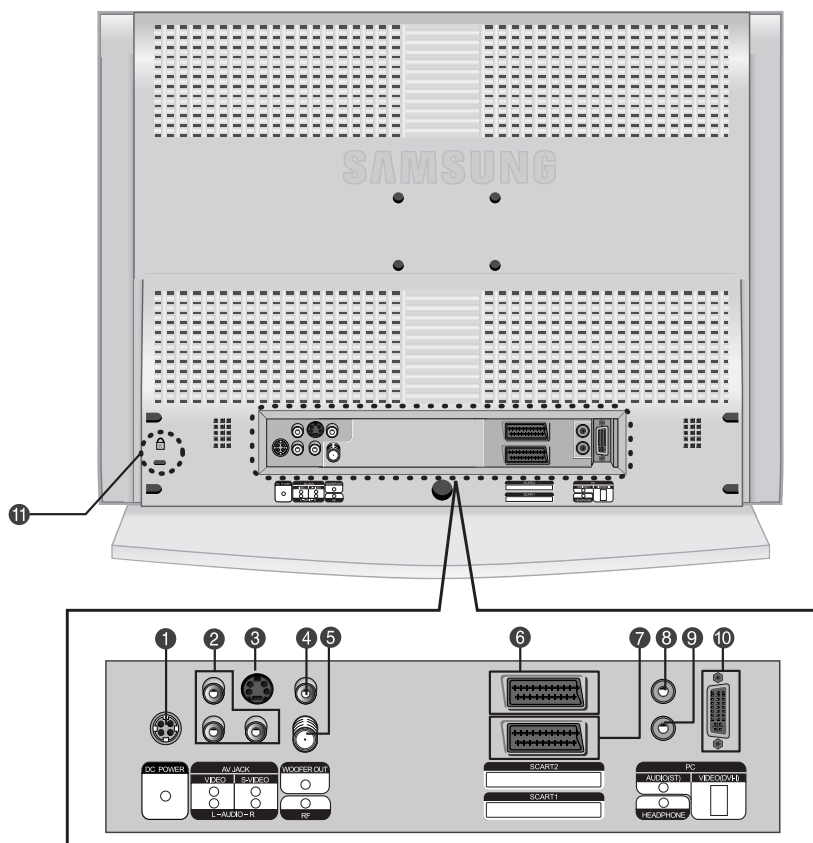

- ❶ CONNECTEUR D'SORTIE ALIMENTATION
- ❷ CONNECTEUR D'ENTREE AUDIO/VIDEO RCA
- ❸ CONNECTEUR D'ENTREE S-VIDEO
- ❹ SORTIES HAUT-PARLEUR GRAVE
- ❺ CONNECTEUR D'ENTREE ANTENNE
- ❻ SCART 2 (D'ENTREE/SORTIE VIDEO/AUDIO) CONNECTEUR
- ❼ SCART 1 (D'ENTREE/SORTIE VIDEO/AUDIO, D'ENTREE RGB) CONNECTEUR
- ❽ CONNECTEUR D'ENTREE AUDIO PC
- ❾ CONNECTEUR CASQUE
- ❿ CONNECTEUR D'ENTREE VIDEO PC
- ⓫ FENTE KENSINGTON (VOIR PAGE 51)

Télécommande infrarouge

*Vous pouvez utiliser la télécommande à une distance allant jusqu'à 23 pieds du téléviseur.
Lorsque vous utilisez la télécommande, dirigez-la toujours vers le téléviseur.*

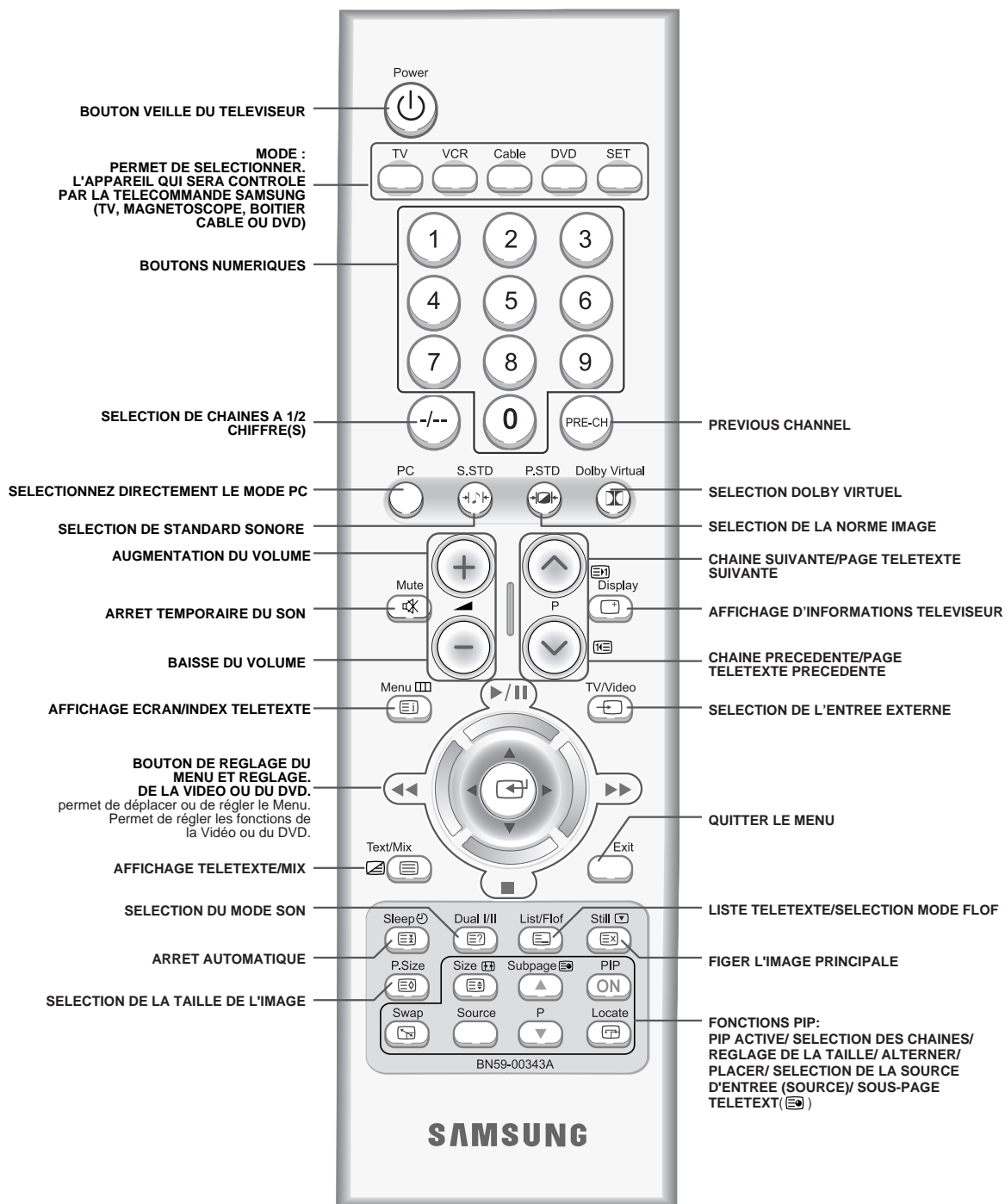

➤ *Il arrive que le transmetteur ne fonctionne pas correctement lorsque la lumière d'une ampoule est allumée autour de l'écran du téléviseur.*

Connexion à un réseau de télévision câblée ou hertzienne

Afin d'afficher correctement les chaînes du téléviseur, un signal doit être reçu par l'appareil depuis l'une des sources suivantes :

- ◆ Une antenne extérieure
- ◆ Un réseau de téléviseur câblé
- ◆ Un réseau satellite (voir page 10 pour des informations supplémentaires)

- 1 Dans les trois premiers cas, connectez le câble d'entrée du réseau ou de l'antenne à la prise coaxiale 75Ω située à l'arrière du téléviseur.
- 2 Si vous disposez d'une antenne d'intérieur, vous devrez peut-être l'orienter lors du réglage de votre téléviseur jusqu'à l'obtention d'une image à la fois nette et claire.
Pour plus d'informations, reportez-vous à :
 - ◆ " Enregistrement automatique des chaînes " page 16
 - ◆ " Enregistrement manuel des chaînes " page 18

➤ Si vous souhaitez souscrire à un réseau câblé, contactez votre revendeur local.

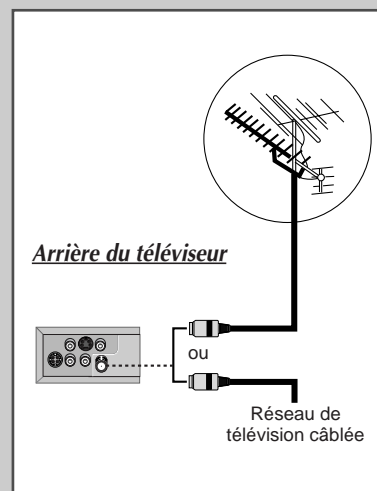

Connexion à un magnétoscope sans liaison AV

Vous pouvez connecter un magnétoscope à votre téléviseur via :

- ◆ Un câble coaxial
- ◆ Un câble SCART
- ◆ Un câble S-Vidéo

- 1 Branchez le câble d'entrée de l'antenne dans la prise appropriée du magnétoscope.
- 2 Connectez un câble coaxial à la :
 - ◆ Prise de sortie de l'antenne du magnétoscope
 - ◆ Prise d'entrée de l'antenne de la télévision
- 3 Afin d'obtenir une meilleure qualité de l'image et en outre simplifier la procédure de réglage du magnétoscope, vous pouvez brancher un câble SCART entre :
 - ◆ La prise AV (SCART) du magnétoscope
 - ◆ et
 - ◆ Une prise SCART située à l'arrière du téléviseur
- 4 Suivez les instructions fournies avec votre magnétoscope afin d'accorder le magnétoscope à votre téléviseur.

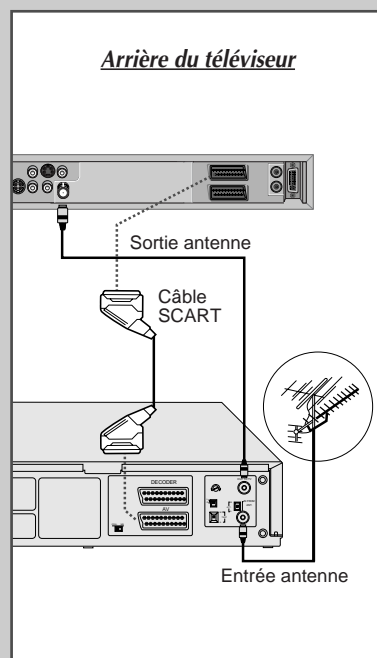

Connexion d'un récepteur satellite

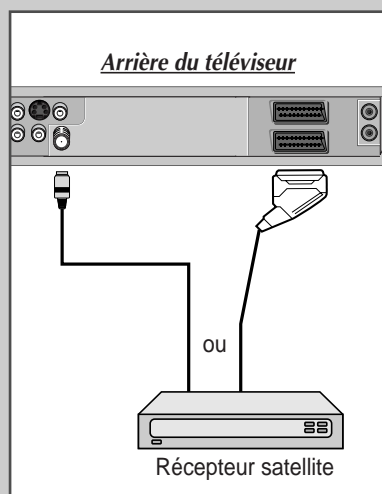

Afin de regarder les programmes du téléviseur via un réseau satellite, vous devez connecter un récepteur satellite au téléviseur.

- Si vous souhaitez connecter à la fois un récepteur satellite et un magnétoscope, vous devrez connecter :
- ◆ Le récepteur au magnétoscope
 - ◆ Le magnétoscope au téléviseur (voir pages 43-44 pour plus d'informations)
- Sinon, connectez directement le récepteur au téléviseur.

Utilisation d'un câble SCART

Connectez le câble SCART du récepteur à l'un des connecteurs SCART situés à l'arrière du téléviseur.

Utilisation d'un câble coaxial

Connectez un câble coaxial à la :

- ◆ Prise de sortie du récepteur.
- ◆ Prise d'entrée de l'antenne de la télévision.

Connexion d'un décodeur

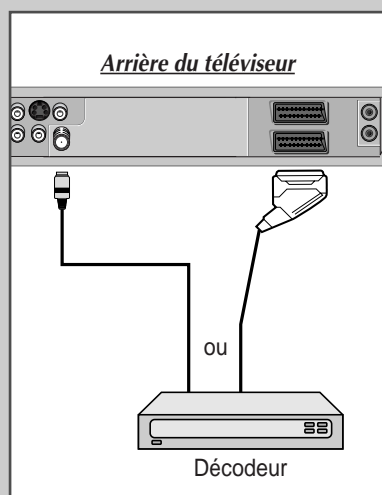

Afin de désambrouiller un signal de transmission codé, vous devez connecter un décodeur au téléviseur.

- Si vous souhaitez connecter à la fois un décodeur et un magnétoscope, vous devrez connecter le :
- ◆ Décodeur au magnétoscope
 - ◆ Magnétoscope au téléviseur (voir pages 43-44 pour plus d'informations)
- Sinon, connectez directement le décodeur au téléviseur.

Utilisation d'un câble SCART

Connectez le câble SCART du récepteur à l'un des connecteurs SCART situés à l'arrière du téléviseur.

Utilisation d'un câble coaxial

Connectez un câble coaxial à la :

- ◆ Prise de sortie du récepteur.
- ◆ Prise d'entrée de l'antenne de la télévision.

Branchement sur un Caisson de Basse

Branchez un câble audio entre le jack ENTREE (INPUT) d'un caisson de basse actif (alimenté) et le jack SORTIE HAUT-PARLEUR DE GRAVE(WOOFER OUT) du téléviseur.

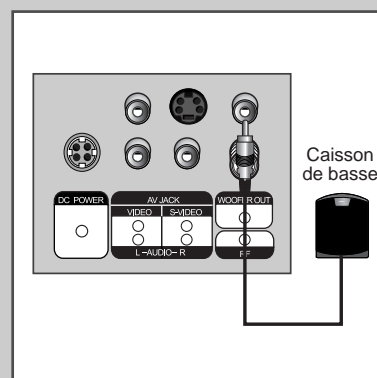

Insertion des piles dans la télécommande

Vous devez insérer ou remplacer les piles de la télécommande lorsque :

- ◆ Vous achetez le téléviseur
- ◆ Vous trouvez que la télécommande ne fonctionne plus correctement

- 1 Retirez le couvercle situé à l'arrière de la télécommande en exerçant une pression sur le symbole et en le tirant vers le bas fermement pour le retirer.
- 2 Insérez deux piles " AA ", UM4, R03 de 1,5V ou l'équivalent en prenant soin de respecter les polarités.
 - ◆ Signe + de la pile sur le + de la télécommande
 - ◆ Signe - de la pile sur le - de la télécommande
- 3 Remplacez le couvercle en l'alignant avec la base de la télécommande et en exerçant une pression pour le remettre en place.

➤ Ne mélangez pas les types de piles, par exemple une pile alcaline et une pile manganèse.

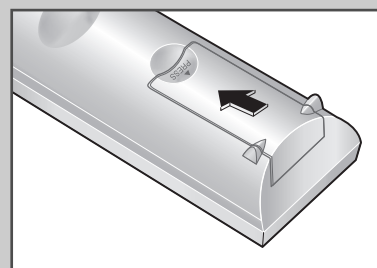
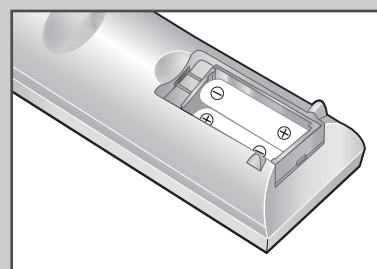
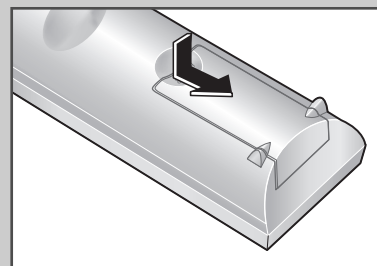

Mise en marche et arrêt de votre téléviseur

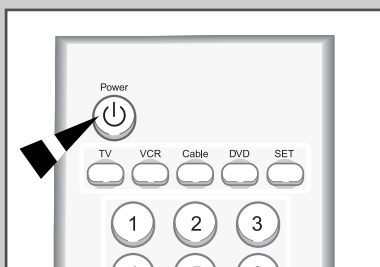
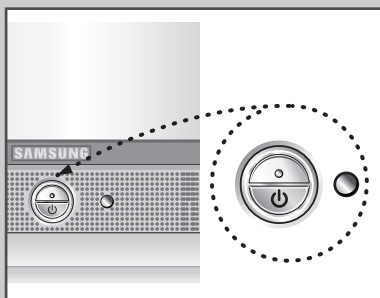

Le câble relié au secteur est fixé à l'arrière du téléviseur.

☞ Si vous avez acheté ce téléviseur au Royaume-Uni, reportez-vous à la page 45 pour les instructions complémentaires relatives au câblage de la prise d'alimentation secteur.

- 1 Branchez la broche d'alimentation sur la prise appropriée.
Résultat: Un voyant de Veille vert apparaît sur l'avant de votre téléviseur.
- 2 Appuyez sur le bouton **POWER**(⏻).
Résultat: L'écran s'allume et le voyant de Veille vert s'éteint sur l'avant de votre téléviseur. (Lorsque la minuterie fonctionne et que l'alimentation est coupée, le voyant DEL est rouge).
- 3 Pour éteindre votre téléviseur, appuyez à nouveau sur le bouton **POWER**(⏻).

Mode de mise en veille de votre téléviseur

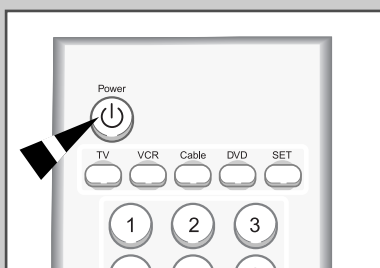
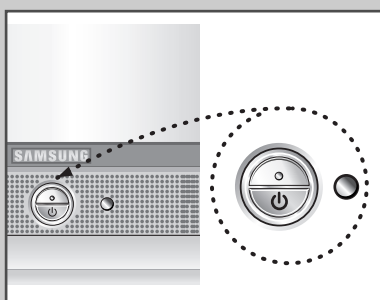

Votre téléviseur peut être placé en mode veille afin de réduire :

- ◆ *La consommation d'énergie*

Le mode veille peut être utile lorsque vous souhaitez interrompre temporairement votre visionnage (pour un repas par exemple).

- 1 Appuyez sur le bouton **POWER**(⏻) de la télécommande.
Résultat: L'écran s'éteint et un voyant de veille vert s'allume sur la façade du téléviseur.
- 2 Pour rallumer votre téléviseur, appuyez simplement de nouveau sur le bouton **POWER**(⏻) ou sur un bouton numérique.







➤ Ne laissez pas votre téléviseur en mode veille pendant des périodes longues (lorsque vous êtes en vacances par exemple). Eteignez votre téléviseur en appuyant sur le bouton ON/OFF (⏻) situé en façade de votre téléviseur. Il est conseillé de débrancher le/les appareils de la prise du secteur et de l'antenne.

Télécommande

La télécommande est principalement utilisée pour :

- ◆ Changer de chaînes et régler le volume
- ◆ Régler le téléviseur en utilisant le système de menu à l'écran

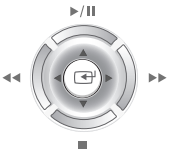
Le tableau suivant présente les boutons les plus fréquemment utilisés ainsi que leurs fonctions.

Bouton	Fonction Affichage	Fonction Menu
	Utilisée pour afficher la chaîne enregistrée suivante.	-
	Utilisée pour afficher la chaîne enregistrée précédente.	-
	Pour les chaînes à deux chiffres, vous devez appuyer sur le second chiffre immédiatement après le premier. Sinon, la chaîne à un seul chiffre s'affichera.	
	Utilisée pour augmenter le volume.	
	Utilisée pour réduire le volume.	
		Utilisée pour : <ul style="list-style-type: none"> ◆ Afficher un sous-menu contenant les sélections de l'option de menu actuelle. ◆ Rechercher manuellement des chaînes en avant/en arrière ◆ Augmenter/réduire une valeur d'option de menu
MENU	Utilisée pour afficher le système de menu à l'écran.	Utilisée pour retourner au menu précédent ou à l'affichage normal.
	Utilisée pour afficher les chaînes correspondantes.	Utilisée pour afficher directement les chaînes correspondantes.

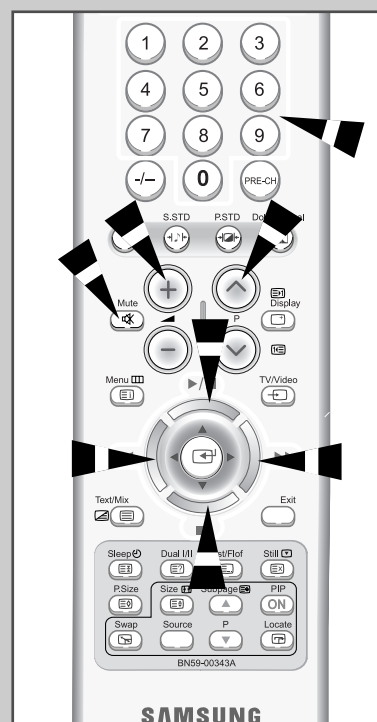

Fonction Plug and Play

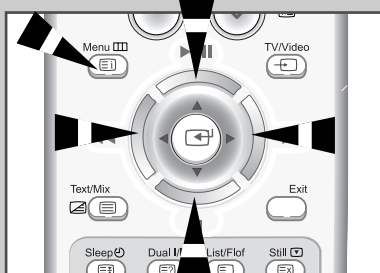

Plug & Play

Vérif. Antenne

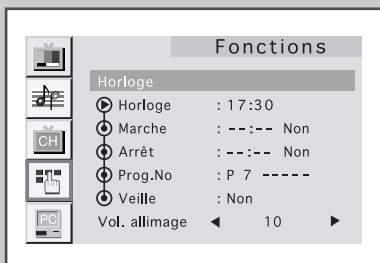
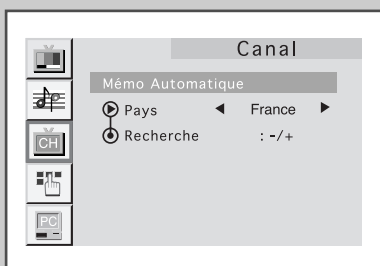

Enjoy Your Watching.

FRANÇAIS-14

Lorsque le téléviseur est allumé pour la première fois, deux réglages de base s'effectuent de manière automatique et à la suite l'un de l'autre. Les réglages suivants sont disponibles :

- 1 Si le téléviseur est en mode veille, appuyez sur le bouton **POWER** (⏻) de la télécommande.

Résultat: Le message **Plug & Play** s'affiche. Il clignote pendant un court instant, puis le menu **Language** s'affiche automatiquement.
- 2 Sélectionner la langue souhaitée en utilisant le bouton **MONTER/DESCENDRE ▲▼**. Appuyez sur le bouton du **MENU** pour accéder au choix de la langue.

Résultat: Le message **Vérif. Antenne** s'affiche.
- 3 Assurez-vous que l'antenne est bien connectée à la télévision. Appuyez sur le bouton **GAUCHE/DROITE ◀▶**.

Résultat: Le menu "Mémo Automatique" s'affiche avec région sélectionnée.
- 4 Sélectionnez votre zone en utilisant le bouton **GAUCHE / DROITE ◀▶**. Pour rechercher les canaux, sélectionnez "Recherche" en appuyant sur **MONTER/DESCENDRE ▲▼** puis **GAUCHE / DROITE ◀▶**. Appuyez sur **MENU** pour stopper la recherche.

Résultat: le menu Horloge s'affiche avec Horloge sélectionnée. (Voir "Mémorisation automatique des canaux" en page 16)
- 5 Appuyez sur **GAUCHE/DROITE ◀▶** pour vous déplacer vers les heures ou les minutes. Réglez les heures et les minutes en appuyant sur le bouton **MONTER/DESCENDRE ▲▼**. (reportez-vous à "Réglage et Affichage de l'heure" page 33)
- 6 Lorsque vous avez terminé, appuyez sur **MENU**.

Résultat: le message **Enjoy Your Watching** s'affiche et le canal mémorisé s'affiche.

Fonction Plug and Play

Si vous désirez restaurer cette fonction...

- 1 Appuyez sur le bouton **MENU**.
Résultat: Le menu principal s'affiche.
- 2 Appuyez sur le bouton **MONTER/DESCENDRE ▲▼** pour sélectionner la **Fonctions**. Appuyez sur le bouton **GAUCHE/DROITE ◀▶**.
Résultat: Les options disponibles dans le groupe **Fonctions** s'affichent.
- 3 Appuyez sur le bouton **MONTER/DESCENDRE ▲▼** pour sélectionner la fonction **Plug & Play**.
- 4 Appuyez sur le bouton **GAUCHE/DROITE ◀▶**.
Résultat: Le message **Plug & Play** est affiché.
- 5 Pour plus d'informations concernant le réglage, reportez-vous à la page 14 ci-contre.

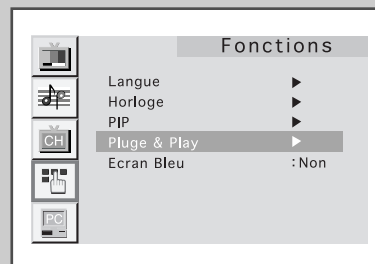

Choix de votre langue

Lorsque vous utilisez le téléviseur pour la première fois, vous devez sélectionner la langue utilisée pour afficher les menus et les indications.

- 1 Appuyez sur le bouton **MENU**.
Résultat: Le menu principal s'affiche.
- 2 Appuyez sur le bouton **MONTER/DESCENDRE ▲▼** pour sélectionner la **Fonctions**. Appuyez sur le bouton **GAUCHE/DROITE ◀▶**.
Résultat: Les options disponibles dans le groupe **Fonctions** s'affichent. La **langue** est sélectionnée.
- 3 Appuyez de nouveau sur le bouton **GAUCHE/DROITE ◀▶**.
Résultat: Les langues disponibles sont listées.
- 4 Appuyez sur le bouton **MONTER/DESCENDRE ▲▼** pour sélectionner la langue de votre choix.
- 5 Une fois satisfait des réglages, appuyez sur le bouton **MENU** pour revenir en visualisation normale.

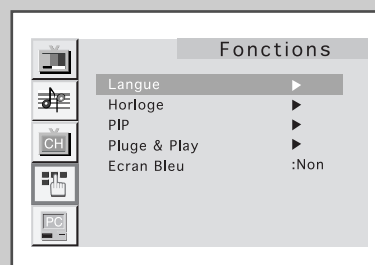
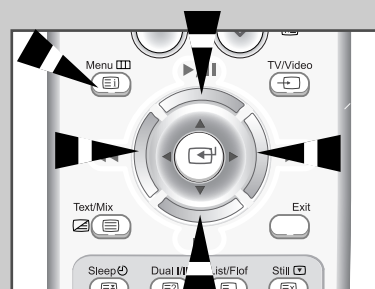

FRANÇAIS-15

Enregistrement automatique des chaînes

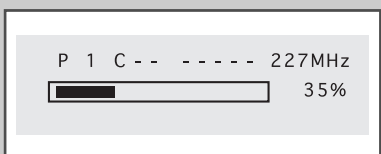
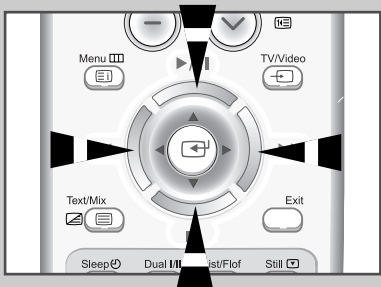
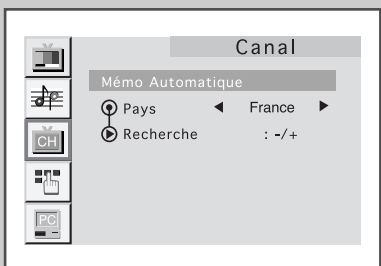
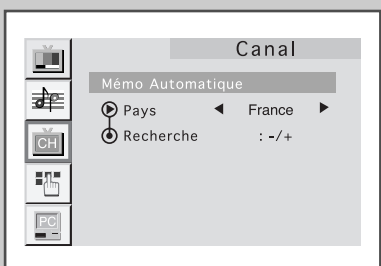
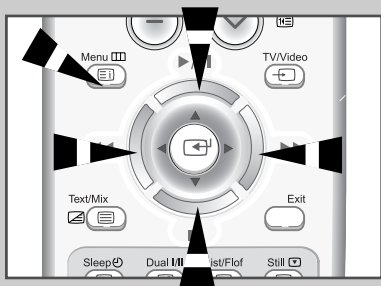

FRANÇAIS-16

Vous pouvez chercher les plages de fréquence disponibles par balayage (leur disponibilité dépend de votre pays). Il est possible que les numéros de programmes alloués automatiquement ne correspondent pas aux numéros de programmes souhaités ou actuels. Vous pouvez toutefois organiser les numéros manuellement et effacer les chaînes que vous ne souhaitez pas regarder (voir pages 17 à 19 pour plus d'informations).

1 Appuyez sur le bouton **MENU**.

Résultat: Le menu principal s'affiche.

2 Appuyez sur le bouton **MONTER/DESCENDRE ▲▼** pour sélectionner la **Canal**. Appuyez sur le bouton **GAUCHE/DROITE ◀▶**.

Résultat: Les options disponibles dans le groupe **Canal** s'affichent.

3 Appuyez sur le bouton **MONTER/DESCENDRE ▲▼** pour sélectionner **Mémo Automatique**. Appuyez sur le bouton **GAUCHE/DROITE ◀▶**.

Résultat: Les options disponibles dans le groupe d'enregistrement automatique s'affichent.

4 Appuyez sur le bouton **MONTER/DESCENDRE ▲▼** pour sélectionner **Pays**.

5 Appuyez sur le bouton **GAUCHE/DROITE ◀▶** pour sélectionner votre pays. Si vous avez sélectionné l'option **Autres**, mais que vous ne souhaitez pas balayer la plage de fréquence PAL, enregistrez les chaînes manuellement (voir page 18).

6 Appuyez sur le bouton **MONTER/DESCENDRE ▲▼** pour sélectionner **Recherche**. Appuyez sur le bouton **GAUCHE/DROITE ◀▶**.

Résultat: La recherche se termine automatiquement.

Les chaînes sont triées et enregistrées selon leur position dans la plage de fréquences, (de la plus basse à la plus haute). Le programme sélectionné à l'origine s'affiche.

➤ Pour stopper la recherche avant qu'elle ne soit terminée, appuyez sur **MENU** puis **MONTER/DESCENDRE ▲▼**.

7 Une fois les chaînes enregistrées, vous pouvez :

- ◆ Les organiser dans l'ordre de votre choix (voir page 17)
- ◆ Effectuer une syntonisation fine de la réception si nécessaire (voir page 22)
- ◆ Attribuer un nom aux chaînes enregistrées (voir page 20)

Organisation des chaînes enregistrées

L'opération d'organisation vous permet de changer les numéros de programme des chaînes enregistrées. Cette opération peut s'avérer nécessaire après l'utilisation d'un mode de transfert asynchrone.

Vous pouvez effacer les chaînes que vous ne souhaitez pas garder.

- 1 Appuyez sur le bouton **MENU**.

Résultat: Le menu principal s'affiche.

- 2 Appuyez sur le bouton **MONTER/DESCENDRE ▲▼** pour sélectionner **Canal**.
Appuyez sur le bouton **GAUCHE/DROITE ◀▶**.

Résultat: Les options disponibles dans le groupe **Canal** s'affichent.

- 3 Appuyez sur le bouton **MONTER/DESCENDRE ▲▼** pour sélectionner **Tri des chaînes**.
Appuyez sur le bouton **GAUCHE/DROITE ◀▶**.

Résultat: Le menu **Tri des chaînes** s'affiche.

- 4 Appuyez sur le bouton **MONTER/DESCENDRE ▲▼** pour sélectionner **De**.

- 5 Appuyez sur le bouton **GAUCHE/DROITE ◀▶** pour sélectionner la chaîne de votre choix.

- 6 Appuyez sur le bouton **MONTER/DESCENDRE ▲▼** pour sélectionner **À**.

- 7 Appuyez sur le bouton **GAUCHE/DROITE ◀▶** pour sélectionner le numéro du programme vers lequel la chaîne va être déplacée.

- 8 Appuyez sur le bouton **MONTER/DESCENDRE ▲▼** pour sélectionner **Mémoriser**.

- 9 Appuyez sur le bouton **GAUCHE/DROITE ◀▶** pour sélectionner **OK**.

Résultat: Le canal est déplacé vers cette nouvelle position.

- 10 Répétez les étapes 4 à 9 jusqu'à ce que vous ayez déplacé toutes les chaînes vers les numéros de programme de votre choix.

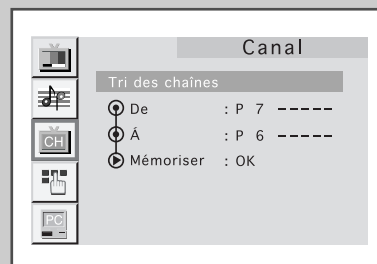
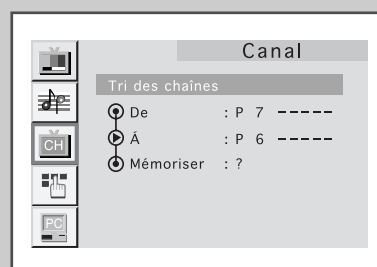
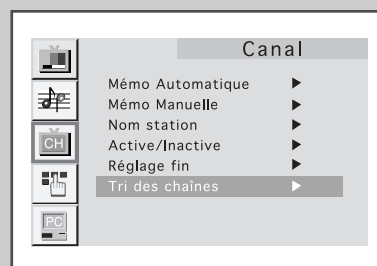
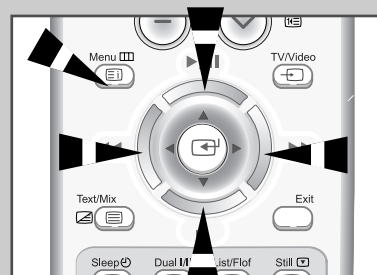

Enregistrement manuel des chaînes

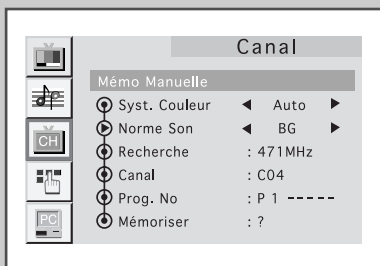
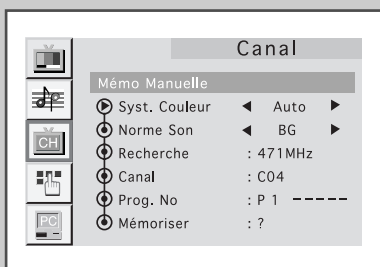
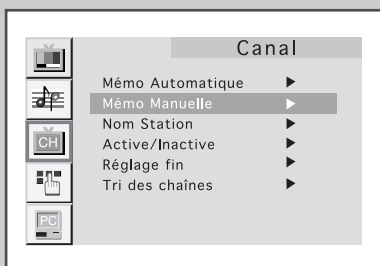
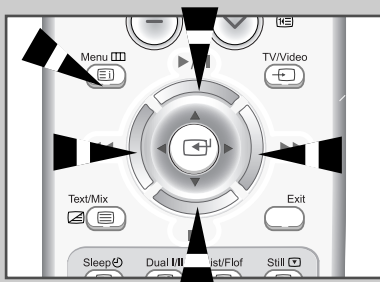

Vous pouvez enregistrer jusqu'à 100 chaînes sur votre téléviseur, y compris celles reçues via les réseaux câblés.

Lors de l'enregistrement manuel des chaînes, vous pouvez choisir :

- ◆ D'enregistrer ou non chacune des chaînes que vous trouvez
- ◆ Le numéro du programme qui vous servira à identifier chaque chaîne enregistrée

1 Appuyez sur le bouton **MENU**.

Résultat: The main menu is displayed.

2 Appuyez sur le bouton **MONTER/DESCENDRE ▲▼** pour sélectionner **Canal**. Appuyez sur le bouton **GAUCHE/DROITE ◀▶**.

Résultat: Les options disponibles dans le groupe **Canal** s'affichent.

3 Appuyez sur le bouton **MONTER/DESCENDRE ▲▼** pour sélectionner **Mémo Manuelle**. Appuyez sur le bouton **GAUCHE/DROITE ◀▶**.

Résultat: Le menu **Mémo Manuelle** s'affiche.

4 Si nécessaire, indiquez la norme d'émission requise en appuyant sur le bouton **MONTER/DESCENDRE ▲▼** pour sélectionner le **sys.** Couleur, puis.

Appuyez sur le bouton **GAUCHE/DROITE ◀▶**.

Les normes couleur sont affichées dans l'ordre suivant :

Auto → PAL → SECAM → NT4.43

5 Sélectionnez le **Norme Son** en appuyant sur le bouton **MONTER/DESCENDRE ▲▼**, puis sur le bouton **GAUCHE/DROITE ◀▶**. Les normes Son sont affichées dans l'ordre suivant :

BG → DK → I → L

6 Appuyez sur le bouton **MONTER/DESCENDRE ▲▼** pour sélectionner **Mémoriser**.

7 Appuyez sur le bouton **GAUCHE/DROITE ◀▶** pour sélectionner **OK**.

Enregistrement manuel des chaînes

- | 8 | Si vous... | Alors appuyez sur... |
|----|--|---|
| | Connaissez le numéro de la chaîne à enregistrer | <ul style="list-style-type: none"> ◆ Le bouton vers le MONTER/DESCENDRE ▲▼ pour sélectionner Canal. ◆ GAUCHE/DROITE ◀▶ pour indiquer le numéro requis. |
| | ne connaissez pas les numéros de Canal | <ul style="list-style-type: none"> ◆ Le bouton la chaîne à enregistrer pour numéro de votre Choix. ◆ GAUCHE/DROITE ◀▶ pour commencer la Recherche. |
| | Résultat: Le syntoniseur balaie la plage de fréquences jusqu'à ce que vous receviez la première chaîne ou la chaîne que vous avez sélectionnée sur votre écran. | |
| 9 | Pour attribuer un numéro de programme à une chaîne, sélectionner No. Prog.
Appuyez sur le bouton GAUCHE/DROITE ◀▶ jusqu'à ce que vous trouviez le numéro correct. | |
| 10 | Appuyez sur le bouton MONTER/DESCENDRE ▲▼ pour sélectionner Mémoriser . | |
| 11 | Appuyez sur le bouton GAUCHE/DROITE ◀▶ pour sélectionner OK . | |
| 12 | Pour enregistrer la chaîne et son numéro de programme associé, appuyez sur le bouton MENU . | |
| 13 | Répétez les étapes 8 à 12 pour chaque chaîne à enregistrer. | |

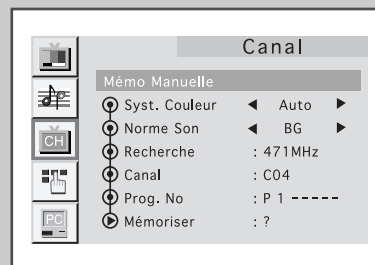
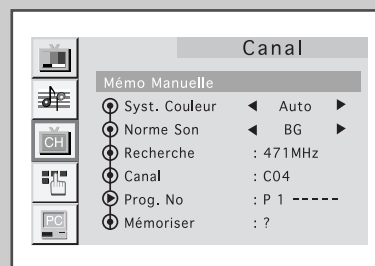
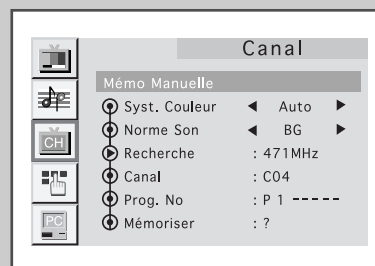
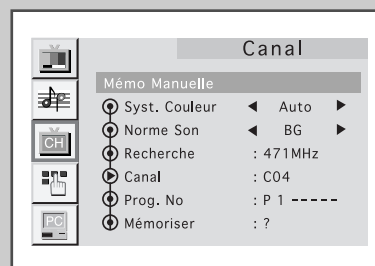

Attribution de noms aux chaînes

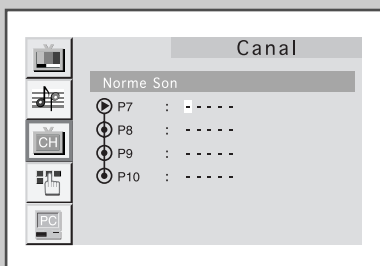
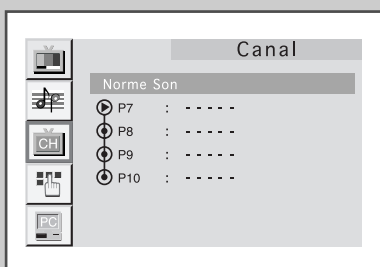
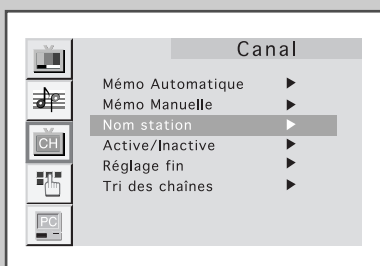
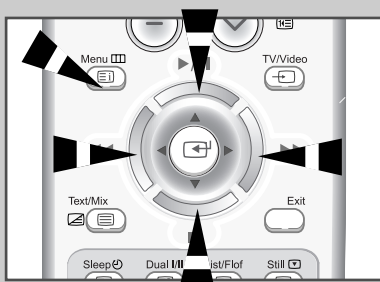

Les noms de chaînes sont attribués automatiquement lorsque les informations des chaînes sont émises. Ces noms peuvent être changés, vous autorisant à attribuer de nouveaux noms.

- 1 Appuyez sur le bouton **MENU**.

Résultat: Le menu principal s'affiche.

- 2 Appuyez sur le bouton **MONTER/DESCENDRE ▲▼** pour sélectionner **Canal1**.
Appuyez sur le bouton **GAUCHE/DROITE ◀▶**.

Résultat: Les options disponibles dans le groupe **Canal1** s'affichent.

- 3 Appuyez sur le bouton **MONTER/DESCENDRE ▲▼** pour sélectionner **Nom station**.
Appuyez sur le bouton **GAUCHE/DROITE ◀▶**.

Résultat: Le menu **Nom station** s'affiche avec la chaîne actuelle sélectionnée automatiquement.

- 4 Si nécessaire, sélectionnez la chaîne à laquelle vous allez attribuer un nouveau nom en appuyant sur le bouton vers le **MONTER/DESCENDRE ▲▼**.

- 5 Appuyez sur le bouton **GAUCHE/DROITE ◀▶**.

Résultat: Des indications fléchées s'affichent autour de la case du nom.

- | 6 | Pour... | Appuyez sur... |
|---|--|--|
| | Sélectionner une lettre, un nombre ou un symbole | Le bouton vers le MONTER/DESCENDRE ▲▼ |
| | Passer à la lettre suivante | Le bouton ▶ |
| | Revenir à la lettre précédente | Le bouton ◀ |

- Les caractères disponibles sont :
- ◆ Les lettres de l'alphabet (A ... Z)
 - ◆ Les nombres (0 ... 9)
 - ◆ Les caractères spéciaux (_ , - , espace)

- 7 Vous pouvez renommer toutes les chaînes.

- 8 Une fois que vous avez terminé d'entrer le nom, appuyez sur le bouton **MENU** pour confirmer ce nom.

Saut des chaînes indésirables

Vous pouvez exclure les chaînes de votre choix du balayage. Lorsque vous balayez les chaînes enregistrées, celles que vous avez choisies de sauter ne s'affichent pas.

Toutes les chaînes que vous ne choisissez pas spécifiquement de sauter s'affichent lors du balayage.

- 1 Appuyez sur le bouton **MENU**.
Résultat: Le menu principal s'affiche.

- 2 Appuyez sur le bouton **MONTER/DESCENDRE ▲▼** pour sélectionner **Canal**.
Appuyez sur le bouton **GAUCHE/DROITE ◀▶**.

Résultat: Les options disponibles dans le groupe **Canal** s'affichent. Le menu **Canal** s'affiche.

- 3 Appuyez sur le bouton **MONTER/DESCENDRE ▲▼** pour sélectionner **Active/Inactive**.
Appuyez sur le bouton **GAUCHE/DROITE ◀▶**.

Résultat: Le menu **Active/Inactive** s'affiche.

- 4 Appuyez sur le bouton **MONTER/DESCENDRE ▲▼** pour sélectionner la chaîne de votre choix.

- 5 Pour ajouter ou supprimer la chaîne de votre choix, appuyez sur le bouton **GAUCHE/DROITE ◀▶**.

- 6 Lorsque vous avez terminé d'ajouter et de supprimer des chaînes, appuyez sur le bouton **MENU** de façon répétée pour revenir en visualisation normale.

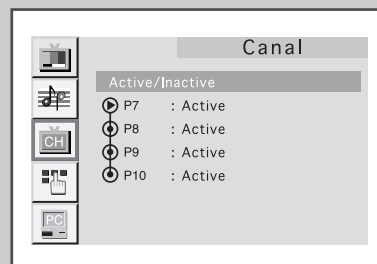
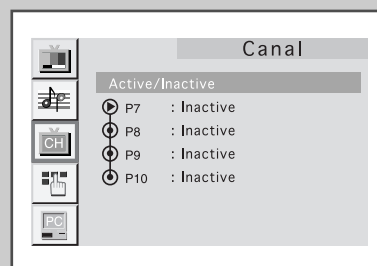
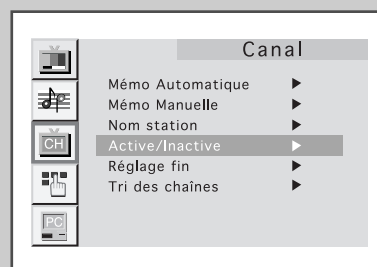
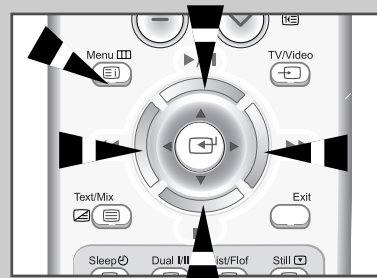

Syntonisation fine des chaînes

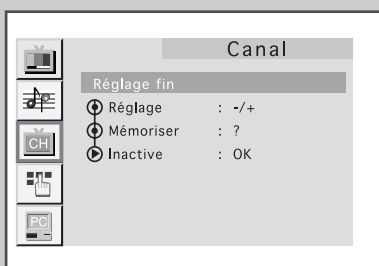
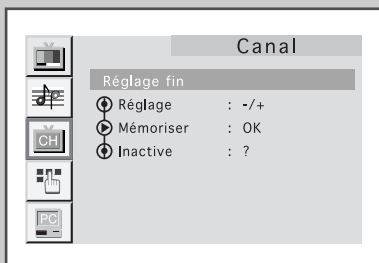
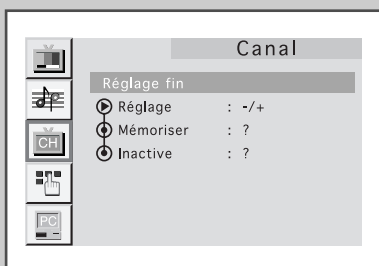
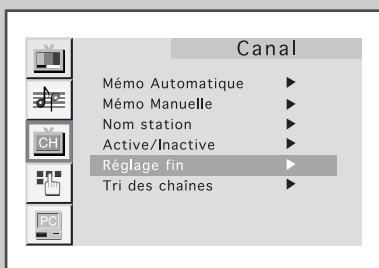

FRANÇAIS-22

Utilisez la syntonisation fine pour régler manuellement une chaîne spécifique pour une réception optimale.

1 Appuyez sur le bouton **MENU**.

Résultat: Le menu principal s'affiche.

2 Appuyez sur le bouton **MONTER/DESCENDRE ▲▼** pour sélectionner **Canal**.
Appuyez sur le bouton **GAUCHE/DROITE ◀▶**.

Résultat: The options available in the **Channel** group are displayed.

3 Appuyez sur le bouton **MONTER/DESCENDRE ▲▼** pour sélectionner **Réglage fin**.
Appuyez sur le bouton **GAUCHE/DROITE ◀▶**.

4 Appuyez sur le bouton **GAUCHE/DROITE ◀▶** pour effectuer la syntonisation fine.

5 Appuyez sur le bouton **MONTER/DESCENDRE ▲▼** pour sélectionner **Mémoriser**.

6 Appuyez sur le bouton **GAUCHE/DROITE ◀▶** pour sélectionner **OK**.

7 **Pour réinitialiser la syntonisation fine.**
Appuyez sur le bouton **MONTER/DESCENDRE ▲▼** pour sélectionner **Inactive**, puis appuyez sur **GAUCHE/DROITE ◀▶** pour sélectionner **OK**.

Changement de la norme Image

Vous pouvez utiliser votre télécommande pour sélectionner le type d'image qui correspond le mieux à vos exigences de visualisation. Les effets d'image suivants sont disponibles :

- ◆ **Personnalisé, Dynamique, Standard, Cinéma.**

Pour sélectionner l'effet d'image requis, appuyez simplement sur le bouton **P.STD(d)** de la télécommande.

- ☞ Vous pouvez également régler ces options via l'option Régler du groupe **Image**. Si vous changez le **Contraste, Luminosité, Netteté, Couleur, Teinte** (NTSC seulement) ou **Nuance coul.** sur le menu **Image**, l'option **Personnalisé** est automatiquement sélectionnée.



Réglage des paramètres de l'image

Votre téléviseur dispose de plusieurs réglages qui vous permettent de contrôler la qualité de l'image :

- ◆ **Contraste, Luminosité, Netteté, Couleur, Teinte (NTSC seulement), Nuance coul, DNle**

- 1 Appuyez sur le bouton **MENU**.

Résultat: Les options disponibles dans le groupe **Image** s'affichent.

- 2 Appuyez sur le bouton **GAUCHE/DROITE** ◀▶.

- 3 Appuyez sur le bouton **MONTER/DESCENDRE** ▲▼ pour sélectionner l'élément de votre choix.

➤ Lorsque vous sélectionnez le mode **Personnalisé**, le menu **Ajuste** s'affiche.

- 4 **Pour régler le...** Appuyez sur le...

- ◆ **Contraste** ◆ **Bouton GAUCHE/DROITE** ◀▶.

- ◆ **Luminosité**

Résultat: La barre horizontale s'affiche.

- ◆ **Netteté**

- ◆ **Couleur**

- ◆ **Teinte (NTSC seulement)**

- ◆ **Nuance coul.** ◆ **GAUCHE/DROITE** ◀▶ button.

Résultat: Vous sélectionnez l'option requise (Froide2, Froide1, Normal, Chaude1, Chaude2).

- 5 Une fois satisfait des réglages, appuyez sur le bouton **MENU** de façon répétée pour revenir en visualisation normale.

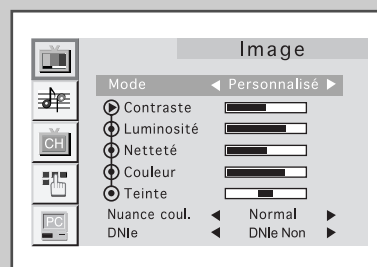

Changement du format de l'image



Vous pouvez sélectionner le format de l'image qui correspond le mieux à vos exigences d'affichage en appuyant le bouton P.SIZE.

Les formats d'image suivants sont disponibles dans cet ordre :

16:9 auto. → Large → Panorama → Zoom1 → Zoom2 → 4:3

Format de l'image	Description
16:9 auto.	16:19 Auto: O formato do ecrã é regulado automaticamente quando introduz um sinal de PAL Plus (WSS).
Large	Réglage du format de l'écran 16/9.
Panorama	Utilisez ce mode pour le rapport de format large d'une image panoramique.
Zoom (1,2)	Expansion de l'image 16/9 au format plein écran.
4:3	Réglage pour le format normal 4/3.

Gel de l'image



*Appuyez sur le bouton STILL pour transformer une image mouvante en une image fixe.
Appuyez de nouveau pour annuler.*

Réglage du volume

Vous pouvez régler le volume en utilisant votre télécommande.

Pour...	Maintenez enfoncé le...
Augmenter le volume	Bouton ► <u>Résultat:</u> Une barre horizontale s'affiche et le volume augmente jusqu'à ce que vous relâchiez le bouton. Le curseur se déplace vers la droite pour indiquer le volume.
Baisser le volume	Bouton ◀ <u>Résultat:</u> Une barre horizontale s'affiche et le volume baisse jusqu'à ce que vous relâchiez le bouton. Le curseur se déplace vers la gauche pour indiquer le volume.

- Des réglages supplémentaires sont disponibles sur votre téléviseur. Pour des informations supplémentaires, reportez-vous aux pages 25 à 30.

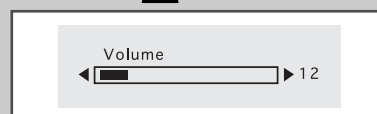

Arrêt temporaire du son

Vous pouvez arrêter temporairement le son.

Exemple: Pour répondre au téléphone.

- Appuyez sur le bouton **MUTE** (🔇).
- Résultat: Le son est coupé et "Coup. son" s'affiche.
- Lorsque vous souhaitez rétablir le son, appuyez de nouveau sur le bouton **MUTE** (🔇) ou sur l'un des boutons du volume.
- Résultat: Le son revient au même volume qu'auparavant et l'indication "Coup. son" disparaît.



Sélection de la norme Son



Vous pouvez utiliser votre télécommande pour sélectionner le type d'effet sonore souhaité lorsque vous regardez un programme donné. Les effets sonores suivants sont disponibles :

- ◆ *Personnalisé, Standard, Musique, Cinéma, Parole.*

Pour sélectionner l'effet sonore requis, appuyez simplement sur le bouton **S.STD**(+/-) de la télécommande.

 Vous pouvez également régler ces options via **Egaliseur** du groupe **son**.

Réglage des paramètres du son

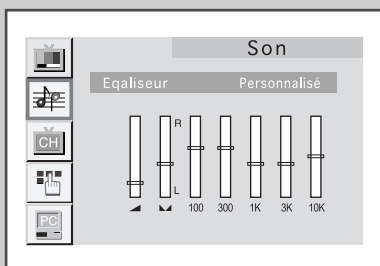
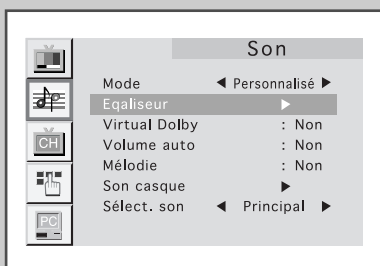

Les réglages suivants peuvent être effectués en harmonie avec vos préférences personnelles. Les réglages suivants sont disponibles :

- 1 Appuyez sur le bouton **MENU**.

Résultat: Le menu principal s'affiche.

- 2 Appuyez sur le bouton **MONTER/DESCENDRE ▲▼** pour sélectionner **son**. Appuyez sur le bouton **GAUCHE/DROITE ◀▶**.

Résultat: Les options disponibles dans le groupe **son** s'affichent.

- 3 Appuyez sur le bouton **MONTER/DESCENDRE ▲▼** pour sélectionner **Egaliseur**. Lorsque vous sélectionnez le mode Personnalisé, le menu **Egaliseur** s'affiche.

- 4 Appuyez sur le bouton **GAUCHE/DROITE ◀▶**.

Résultat: Le menu **Egaliseur** s'affiche.

Pour...	Appuyez sur le...
Changer un réglage	Bouton MONTER/DESCENDRE ▲▼
Passer au réglage suivant	Bouton ▶
Passer au réglage précédent	Bouton ◀

- 5 Une fois satisfait des réglages, appuyez sur le bouton **MENU** de façon répétée pour revenir en visualisation normale.

 Si vous changez de quelque façon que ce soit les réglages **Egaliseur**, la norme Son passe automatiquement à **Personnalisé**.

Sélection du mode Son

Vous pouvez régler le mode Audio en utilisant DUAL I/II. Lorsque vous appuyez sur ce bouton, le mode Son actuel s'affiche dans la partie supérieure droite de l'écran.

	Type Audio	DUAL I/II	Par défaut
FM	Mono	Mono	Changement automatique
	Stéréo	Stéréo ↔ Mono	
	Dual	Dual1 ↔ Dual2	Dual1
NICAM	Mono	Mono	Changement automatique
	Stéréo	Mono ↔ Stéréo	
	Dual	Mono → Dual1 → Dual2	Dual1

- ◆ Si les conditions de réception se détériorent, l'écoute sera plus facile si le mode est défini en position " Mono " en utilisant le bouton **DUAL I/II**.
- ◆ Si le signal stéréo est faible (ou intermittent Stéréo-Mono) et que des changements automatiques s'opèrent, passez en mode " Mono ".
- ◆ Lors de la réception du son mono en mode AV, connectez la prise d'entrée " G " sur les panneaux. Si le son mono est uniquement émis depuis l'enceinte gauche, appuyez alors sur le bouton **DUAL I/II**.



Sélection du Mélodie Son

Une petite mélodie signale la mise en marche ou l'arrêt du téléviseur.
(Aucune mélodie lorsque le son est désactivé et l'alimentation coupée)

- 1 Appuyez sur le bouton **MENU**.
Résultat: Le menu principal s'affiche.
- 2 Appuyez sur le bouton **MONTER/DESCENDRE ▲▼** pour sélectionner **son**. Appuyez sur le bouton **GAUCHE/DROITE ◀▶**.
Résultat: Les options disponibles dans le groupe **son** s'affichent.
- 3 Appuyez sur le bouton **MONTER/DESCENDRE ▲▼** pour sélectionner **Mélodie**.
- 4 Sélectionnez l'option requise en appuyant sur le bouton **GAUCHE/DROITE ◀▶**.
- 5 Appuyez sur le bouton **MENU** pour revenir en visualisation normale.

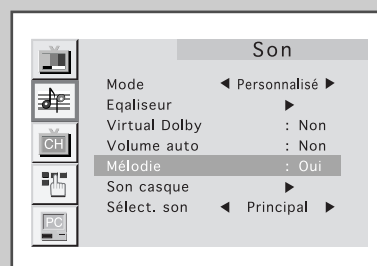
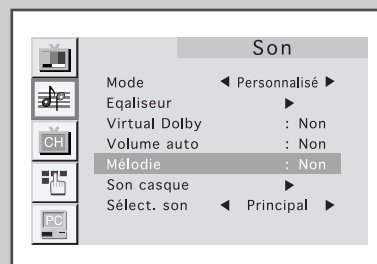

Dolby virtuel

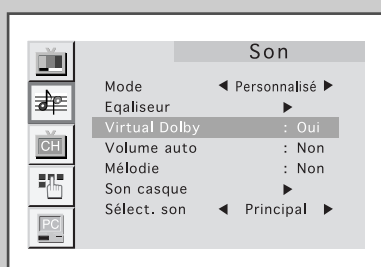
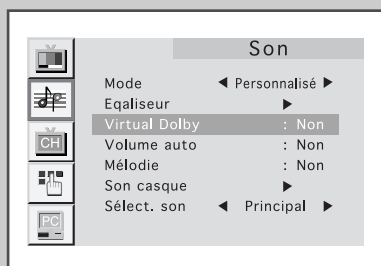

Cette fonctionnalité permet aux enceintes G/D du téléviseur de fournir un effet sonore Dolby similaire à celui d'un théâtre. Les sons centraux et les sons d'ambiance sont mixés dans les enceintes G/D.

- 1 Appuyez sur le bouton **MENU**.

Résultat: Le menu principal s'affiche.

- 2 Appuyez sur le bouton **MONTER/DESCENDRE ▲▼** pour sélectionner **son**. Appuyez sur le bouton **GAUCHE/DROITE ◀▶**.

Résultat: Les options disponibles dans le groupe **son** s'affichent.

- 3 Appuyez sur le bouton **MONTER/DESCENDRE ▲▼** pour sélectionner **Virtual Dolby**.

- 4 Sélectionnez l'option requise en appuyant sur le bouton **GAUCHE/DROITE ◀▶**.

- 5 Appuyez sur le bouton **MENU** pour revenir en visualisation normale.

Réglage automatique du volume

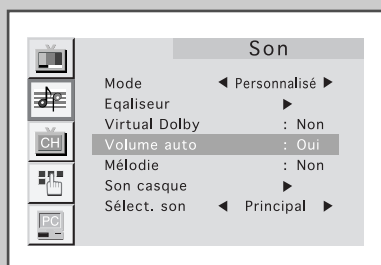
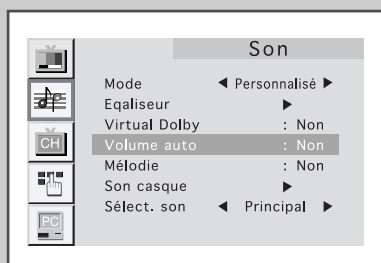

Chaque station d'émission possède ses propres conditions de signal et il n'est donc pas facile de régler le volume, chaque fois que vous changez de chaîne. Volume auto vous permet de régler automatiquement le volume de la chaîne désirée en baissant la sortie sonore lorsque le signal de modulation est élevé ou en augmentant la sortie sonore lorsque le signal de modulation est faible.

- 1 Appuyez sur le bouton **MENU**.

Résultat: Le menu principal s'affiche.

- 2 Appuyez sur le bouton **MONTER/DESCENDRE ▲▼** pour sélectionner **son**. Appuyez sur le bouton **GAUCHE/DROITE ◀▶**.

Résultat: Les options disponibles dans le groupe **son** s'affichent.

- 3 Appuyez sur le bouton **MONTER/DESCENDRE ▲▼** pour sélectionner **Volume auto**.

- 4 Sélectionnez l'option requise en appuyant sur le bouton **GAUCHE/DROITE ◀▶**.

- 5 Appuyez sur le bouton **MENU** pour revenir en visualisation normale.

Connexion du casque

Vous pouvez connecter un casque à votre téléviseur, si vous souhaitez regarder un programme sur votre téléviseur sans déranger les autres personnes présentes dans la pièce.

Branchez un casque dans la mini-prise femelle de 3,5 mm située sur le panneau du téléviseur.

Résultat: Le son est émis via le casque.

- Pour plus d'informations sur le réglage de vos préférences casque, reportez-vous à la section ci-dessous.
- L'utilisation prolongée du casque à fort volume peut altérer votre audition.
- Aucun son n'est émis depuis les enceintes lorsque vous connectez le casque à l'appareil.

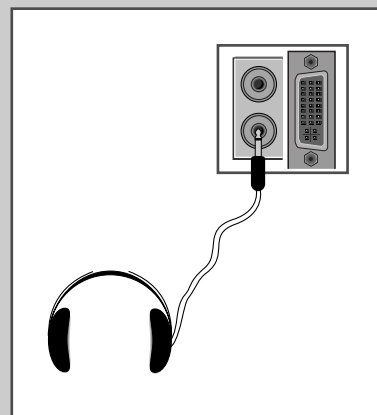

Réglage de vos préférences casque

Vous pouvez ajuster les réglages du casque selon vos préférences. Les réglages casque suivants sont disponibles :

- ◆ *Volume, Balance, Basse, Aigu.*

1 Appuyez sur le bouton **MENU**.

Résultat: Le menu principal s'affiche.

2 Appuyez sur le bouton **MONTER/DESCENDRE ▲▼** pour sélectionner **son**. Appuyez sur le bouton **GAUCHE/DROITE ◀▶**.

Résultat: Les options disponibles dans le groupe **son** s'affichent.

3 Appuyez sur le bouton **MONTER/DESCENDRE ▲▼** pour sélectionner **son casque**. Appuyez sur le bouton **GAUCHE/DROITE ◀▶**.

Résultat: Le menu **son casque** s'affiche.

Pour...	Alors...
Changer l'option	Appuyez sur le bouton MONTER/DESCENDRE ▲▼
Changer un réglage	Appuyez sur le bouton GAUCHE/DROITE ◀▶ .
Confirm the changes	Appuyez sur le bouton MENU .

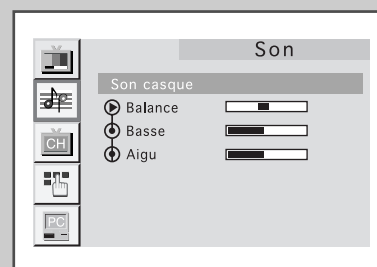
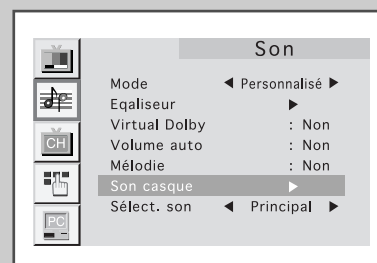

Sélection du son

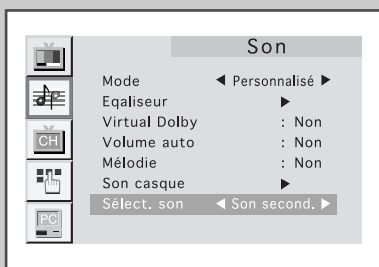
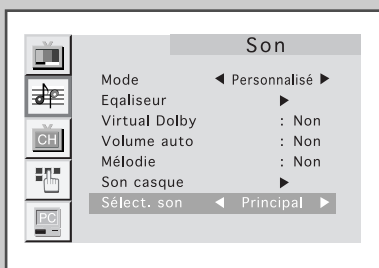

- 1 Appuyez sur le bouton **MENU**.
Résultat: Le menu principal s'affiche.
- 2 Appuyez sur le bouton **MONTER/DESCENDRE ▲▼** pour sélectionner **son**. Appuyez sur le bouton **GAUCHE/DROITE ◀▶**.
Résultat: Les options disponibles dans le groupe **son** s'affichent.
- 3 Appuyez sur le bouton **MONTER/DESCENDRE ▲▼** pour sélectionner **Sélect. son**.
- 4 Sélectionnez l'option requise en appuyant sur le bouton **GAUCHE/DROITE ◀▶**.
- 5 Appuyez sur le bouton **MENU** pour revenir en visualisation normale.

➤ Le son du sous-écran peut être sélectionné uniquement pendant l'utilisation de la fonction PIP.

Fonction Image dans l'image

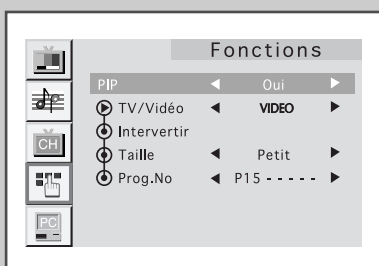
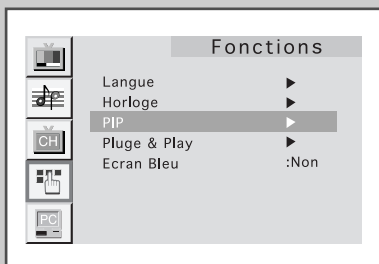

Vous pouvez visualiser un écran "d'image dans l'image" à l'intérieur de l'image principale de l'entrée vidéo ou du programme TV. De cette manière, vous pouvez regarder ou surveiller le programme télévisé ou l'entrée vidéo depuis n'importe quel équipement connecté tout en regardant la télévision ou une autre entrée vidéo. Pour toute information sur la connexion d'autres équipements, reportez-vous aux pages 43 et 44.

- 1 Appuyez sur le bouton **MENU**.
Résultat: Le menu principal s'affiche.
- 2 Appuyez sur le bouton **MONTER/DESCENDRE ▲▼** pour sélectionner **Fonctions**. Appuyez sur le bouton **GAUCHE/DROITE ◀▶**.
Résultat: Les options disponibles dans le groupe **Fonctions** s'affichent.
- 3 Appuyez sur le bouton **MONTER/DESCENDRE ▲▼** pour sélectionner **PIP**. Appuyez sur le bouton **GAUCHE/DROITE ◀▶**.
Résultat: Les options disponibles dans le groupe **PIP** s'affichent.
- 4 Pour activer la fonctionnalité **PIP**, réglez PIP en appuyant sur le bouton **GAUCHE/DROITE ◀▶**.
- 5 Appuyez sur le bouton **MONTER/DESCENDRE ▲▼** pour sélectionner **TV/vidéo**. Sélectionnez une source d'image secondaire en appuyant sur le bouton **GAUCHE/DROITE ◀▶**. Les sources s'affichent dans l'ordre suivant :

TV → AV1 → AV2 → AV3 → S-Video
- 6 Pour interchanger l'image principale et l'image secondaire, sélectionnez l'option Remplacer et appuyez sur le bouton **GAUCHE/DROITE ◀▶**.

- 7 Appuyez sur le bouton **MONTER/DESCENDRE ▲▼** pour sélectionner **Taille**. Sélectionnez alors la taille de l'image secondaire : **Double écran 1**, **Double écran 2** ou **Petite** en appuyant sur le bouton **GAUCHE/DROITE ◀▶**.
- 8 Appuyez sur le bouton **MONTER/DESCENDRE ▲▼** pour sélectionner **No. Prog.** Vous pouvez sélectionner la chaîne que vous souhaitez voir en image secondaire en appuyant sur le bouton **GAUCHE/DROITE ◀▶**.
- 9 Pour revenir en visualisation normale, appuyez sur le bouton **MENU**.

Fonctions de la télécommande lorsque "PIP" est "Oui".

Fonctionnalités	Description
PIP ON	Utilisée pour mettre en marche/ arrêter directement la fonction PIP.
SWAP	Utilisée pour faire alterner l'image principale et l'image secondaire. <ul style="list-style-type: none"> ➤ Lorsque l'image principale est en mode vidéo et que l'image secondaire est en mode TV, il se peut que vous n'entendiez pas le son correspondant à l'image principale lorsque vous appuyez sur le bouton SWAP après avoir changé la chaîne de l'image secondaire. ➤ La fonction Remplacer ne pourra pas être activée en mode PC.
LOCATE	Utilisée pour déplacer l'image secondaire dans le sens anti-horaire.
P ▼/▲	Utilisez pour sélectionnez la chaîne de l'image secondaire.
SIZE	Utilisée pour sélectionner le type de l'image secondaire. (Double écran1 , Double écran2 , Petite). <ul style="list-style-type: none"> ➤ Le Mode PC ne peut être installé qu'à partir de l'écran principal. En mode PC, l'écran suivant sera de petite taille.
SOURCE	Utilisée pour attribuer une source d'image secondaire. (TV , AV1 , AV2 , AV3 , S-Video).



Réglage du mode d'écran bleu

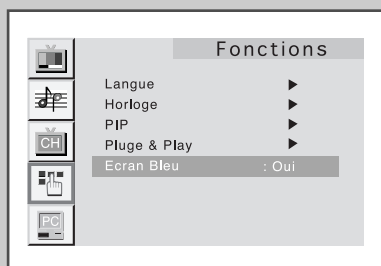

Lorsque le signal est très faible ou inexistant, un écran bleu remplace automatiquement l'arrière plan de l'image bruyante.

Si vous souhaitez continuer à voir une image de médiocre qualité, vous devez régler le mode "Ecran Bleu" sur "Non".

- 1 Appuyez sur le bouton **MENU**.

Résultat: Le menu principal s'affiche.

- 2 Appuyez sur le bouton **MONTER/DESCENDRE▲▼** pour sélectionner **Fonctions**. Appuyez sur le bouton **GAUCHE/DROITE◀▶**.

Résultat: Les options disponibles dans le groupe **Fonctions** s'affichent.

- 3 Appuyez sur le bouton **MONTER/DESCENDRE▲▼** pour sélectionner **Ecran bleu**.

- 4 Sélectionnez l'option requise en appuyant sur le bouton **GAUCHE/DROITE◀▶**.

- 5 Appuyez sur le bouton **MENU** de façon répétée pour revenir en visualisation normale.

Réglage de la Minuterie de mise en veille



Veille 30

En appuyant sur le bouton "SLEEP", vous pouvez sélectionner une durée comprise entre 30 et 180 minutes à l'issue de laquelle le téléviseur passera automatiquement en mode veille.

- 1 Appuyez sur le bouton **SLEEP** de la télécommande.

Résultat:

Si la minuterie de mise en veille... L'écran affiche...

Est déjà réglée Le temps restant avant la mise en veille du téléviseur.

N'est pas encore réglée le mot " Non "

- 2 Appuyez sur le bouton **SLEEP** à plusieurs reprises et passez en revue les intervalles de temps prédéfinis (30, 60, 90, 120, 150, 180).

Résultat: Le téléviseur passe automatiquement en mode veille lorsque la minuterie atteint 0.

- 3 Pour annuler la fonction Minuterie de la mise en veille, appuyez sur le bouton **SLEEP** à plusieurs reprises et sélectionnez " Non ".

Réglage et affichage de l'heure actuelle

Vous pouvez régler l'horloge du téléviseur de telle sorte que l'heure actuelle s'affiche lorsque vous appuyez sur le bouton "Display".

Vous devez également régler l'heure si vous souhaitez utiliser les minuteries de mise sous/hors tension.

➤ Le réglage de l'horloge sera réactivé en appuyant sur le bouton "⏻" (MARCHE/ARRET) de la façade.

- 1 Appuyez sur le bouton **MENU**.

Résultat: Le menu principal s'affiche.

- 2 Appuyez sur le bouton **MONTER/DESCENDRE ▲▼** pour sélectionner **Fonctions**. Appuyez sur le bouton **GAUCHE/DROITE ◀▶**.

Résultat: Les options disponibles dans le groupe **Fonctions** s'affichent.

- 3 Appuyez sur le bouton **MONTER/DESCENDRE ▲▼** pour sélectionner **Horloge**. Appuyez sur le bouton **GAUCHE/DROITE ◀▶**.

Résultat: Le menu "Horloge" s'affiche avec "Horloge" sélectionné.

- | 4 | Pour... | Appuyez sur le... |
|---|--|-----------------------------------|
| | Naviguer entre les heures et les minutes | Bouton GAUCHE/DROITE ◀▶ |
| | Régler les heures ou les minutes | Bouton MONTER/DESCENDRE ▲▼ |

- 5 Lorsque vous avez terminé, appuyez sur le bouton **MENU** ou appuyez sur le bouton **MENU** à plusieurs reprises pour retourner en visualisation normale.

- | 6 | Pour affiche... | Appuyez sur le bouton "Display"... |
|---|------------------------------|------------------------------------|
| | Les informations des chaînes | Une fois |
| | L'heure actuelle | Deux fois. |

➤ Que signifie Arrêt Absent ?
Lorsque vous activez le minuteur, votre téléviseur s'éteindra si vous n'effectuez aucune commande au cours des 3 heures qui suivent la mise en marche du téléviseur. Cette fonction "Arrêt Absent" est disponible uniquement lorsque le minuteur est activé (Timer On) Cette fonction évitera les pertes ou dissipations causées par votre téléviseur resté en position "marche" pendant un long moment à cause de la fonction "minuteur" restée activée (lorsque vous êtes en vacances par exemple).

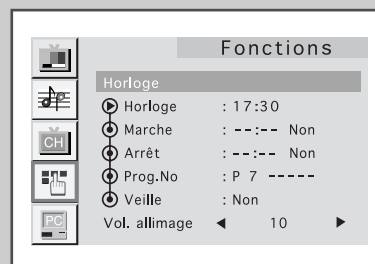
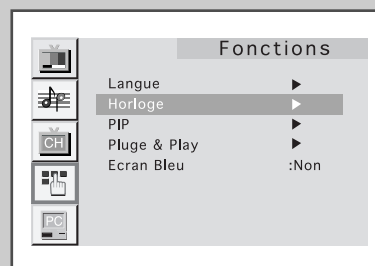

Mise en marche et arrêt automatiques de votre télévision

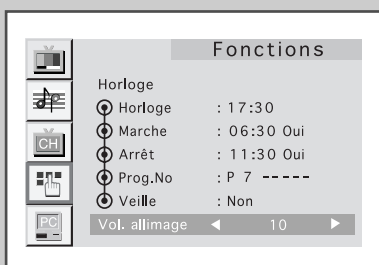
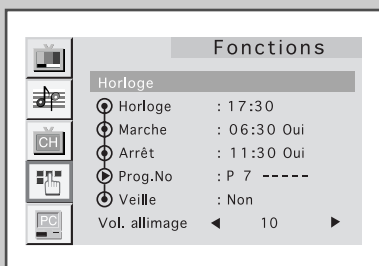
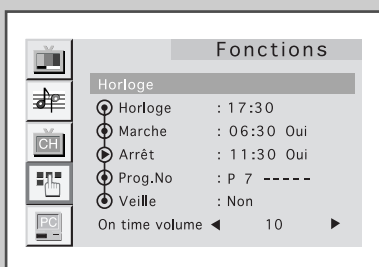
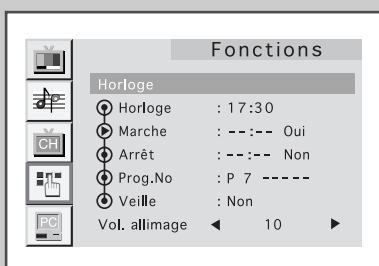
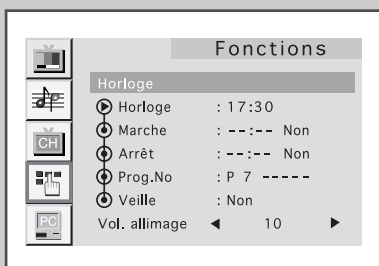

Vous pouvez régler les minuteries Mise en marche/Arrêt du téléviseur afin que le téléviseur:

- ◆ *S'allume automatiquement et se règle sur la chaîne de votre choix au moment que vous avez choisi.*
- ◆ *S'allume automatiquement au moment que vous avez choisi.*

➤ *La première étape consiste à régler l'horloge du téléviseur (reportez-vous à "Réglage et affichage de l'heure actuelle" à la page précédente).*

1 Appuyez sur le bouton **MENU**.

Résultat: Le menu principal s'affiche.

2 Appuyez sur le bouton **MONTER/DESCENDRE ▲▼** pour sélectionner **Fonctions**. Appuyez sur le bouton **GAUCHE/DROITE ◀▶**.

Résultat: Les options disponibles dans le groupe **Fonctions** s'affichent.

3 Appuyez sur le bouton **MONTER/DESCENDRE ▲▼** pour sélectionner **Horloge**. Appuyez sur le bouton **GAUCHE/DROITE ◀▶**.

Résultat: Le menu **Horloge** s'affiche.

4 Appuyez sur le bouton **MONTER/DESCENDRE ▲▼** pour sélectionner **Heure de mise en Marche**.

5 Réglez l'heure à laquelle vous souhaitez allumer votre téléviseur.

Pour...	Appuyez sur le...
Naviguer entre les heures et les minutes	Bouton GAUCHE/DROITE ◀▶
Régler les heures ou les minutes	Bouton MONTER/DESCENDRE ▲▼
Passer sur Arrêt	Bouton GAUCHE/DROITE ◀▶
Régler Mise en marche ou Arrêt	Bouton MONTER/DESCENDRE ▲▼

6 De la même manière, réglez l'heure à laquelle vous souhaitez éteindre votre téléviseur.

7 Si vous souhaitez régler la chaîne lorsque le téléviseur s'allume, Appuyez sur le bouton **MONTER/DESCENDRE ▲▼** pour sélectionner **No. Prog.** à la mise en marche. Appuyez sur le bouton **GAUCHE/DROITE ◀▶** pour sélectionner la chaîne.

8 Si vous souhaitez régler le niveau du volume lorsque le téléviseur s'allume, appuyez sur le bouton **MONTER/DESCENDRE ▲▼** pour sélectionner **Volume** à la mise en marche. Appuyez sur le bouton **GAUCHE/DROITE ◀▶** pour ajuster le niveau du volume.

9 Une fois que vous avez terminé le réglage de l'heure de mise en marche/arrêt, du No.Prog. à la mise en marche ou du volume à la mise en marche, appuyez sur le bouton **MENU** à plusieurs reprises pour revenir à la visualisation normale.

DNiE (Image naturelle numérique)

La nouvelle technologie Samsung vous apporte une image encore plus précise avec le contraste et le blanc améliorés et une réduction des bruits du 3D.

- 1 Appuyez sur le bouton **MENU**.

Résultat: Le menu principal s'affiche.

- 2 Appuyez sur le bouton **MONTER/DESCENDRE ▲▼** pour sélectionner **Image**.

Résultat: Les options disponibles dans le groupe **Image** s'affichent.

- 3 Appuyez sur le bouton **MONTER/DESCENDRE ▲▼** pour sélectionner **DNiE**.
Sélectionnez l'option souhaitée en appuyant plusieurs fois sur les boutons **GAUCHE/DROITE ◀▶**. Les options disponibles s'affichent :

DNiE Non - DNiE Oui

- ◆ **DNiE Non** Déconnecte le mode DNiE
- ◆ **DNiE Oui** Lance le mode DNiE.

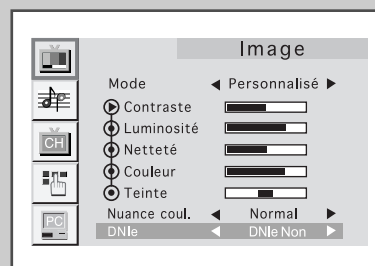

Connexion à l'entrée PC

- Les connecteurs PC (VIDEO/AUDIO-ST) sont utilisés pour l'interfaçage avec votre PC.

Broche DVI-I 24Pin (Numérique)

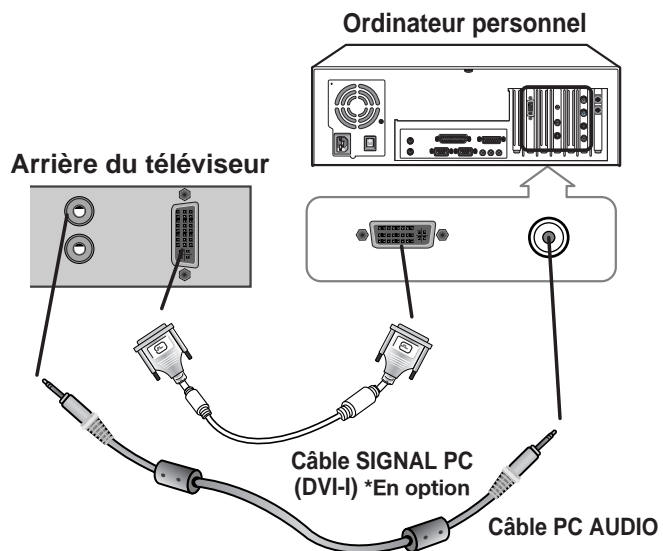

Broche D-SUB 15Pin (Analogue)

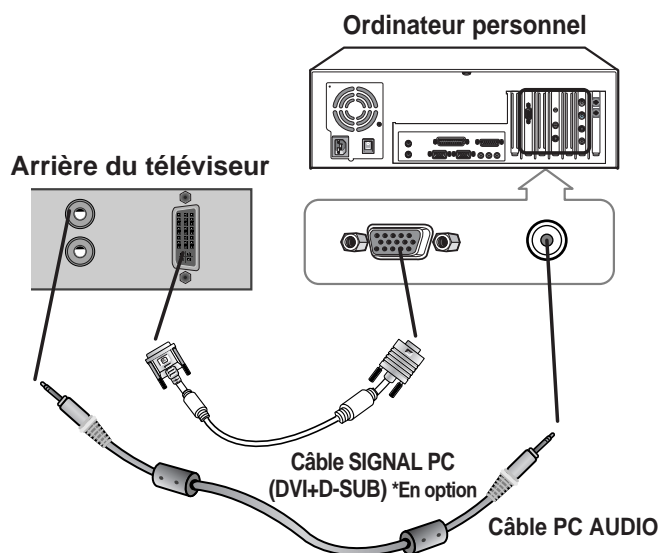

Connexion à l'entrée PC

➤ Comment configurer le logiciel de votre PC (Basé sur Windows 2000 ou Windows XP)

Les paramètres d'affichage Windows pour un ordinateur type sont indiqués ci-dessous.

Mais les écrans réels de votre PC seront probablement différents, en fonction de votre propre version de Windows et de votre propre carte vidéo.

Même si vos écrans réels sont différents, les informations de base s'appliquent dans la plupart des cas. (Si tel n'est pas le cas, contactez le fabricant de votre ordinateur ou votre revendeur Samsung.)

- Windows 2000 : Start(Commencer) → Setting → Control Panel(Panneau de contrôle)
- Windows XP : Start(Commencer) → Control Panel(Panneau de contrôle)

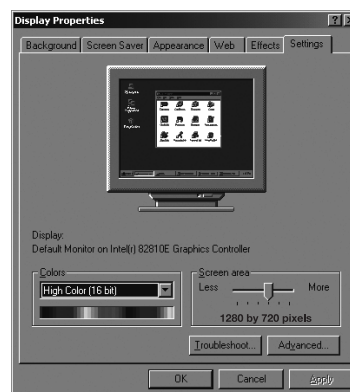
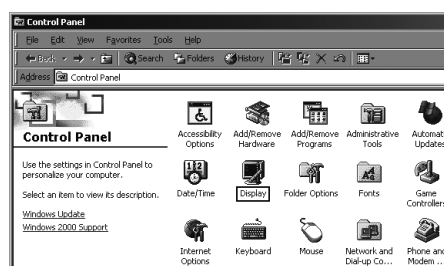
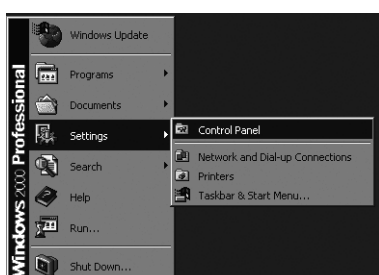

Cliquez sur " Settings " dans le menu Démarrer de Windows.

Lorsque " Settings " est en surbrillance, déplacez le curseur pour mettre en surbrillance " Control Panel ".

Lorsque vous êtes sur l'écran du panneau de configuration, cliquez sur " Display " et une boîte de dialogue Propriétés de l'Affichage apparaît.

Naviguez vers l'onglet " Settings " dans la boîte de dialogue Propriétés de l'Affichage.

Le paramètre correct de la taille (résolution) est " 1280 x 720 pixels ".

S'il existe une option de fréquence verticale sur votre boîte de dialogue des paramètres d'affichage, la valeur correcte est " 60 " ou " 60Hz ". Sinon, cliquez simplement sur " OK " et quittez la boîte de dialogue.

- Seul un signal noir sort d'un moniteur en mode PC.

Réglage de la qualité de l'écran

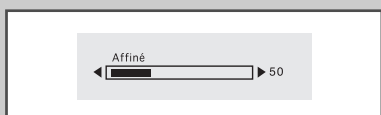
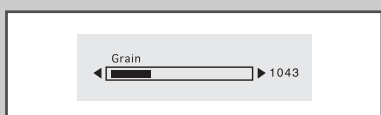
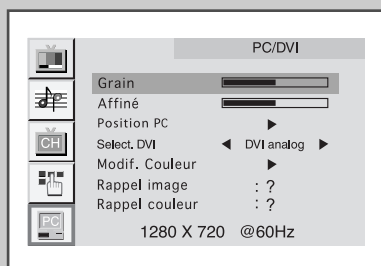

Le but du réglage de la qualité de l'image est d'éliminer ou de réduire le bruit de l'image (défauts). Si le bruit n'a pas été supprimé en effectuant une syntonisation fine, réglez à nouveau la fréquence pour une syntonisation plus fine. Une fois le bruit réduit, réajustez l'image pour l'aligner au centre de l'écran.

Préréglez le mode PC/DVI en utilisant le bouton PC.

- 1 Appuyez sur le bouton **MENU**.

Résultat: Le menu principal s'affiche.

- 2 Appuyez sur le bouton **MONTER/DESCENDRE ▲▼** pour sélectionner **PC/DVI**. Appuyez sur le bouton **GAUCHE/DROITE ◀▶**.

Résultat: Les options disponibles dans le groupe **PC/DVI** s'affichent.

- 3 Appuyez sur le bouton **MONTER/DESCENDRE ▲▼** pour sélectionner la fonction **Grain** ou **Affiné**.

- 4 Appuyez sur le bouton **GAUCHE/DROITE ◀▶** pour régler la qualité de l'écran, des bandes verticales apparaissent ou l'image peut être floue.

- 5 Une fois satisfait des réglages, appuyez sur le bouton **MENU** de façon répétée pour revenir en visualisation normale.

Changement de la position de l'écran

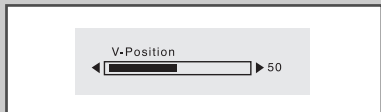
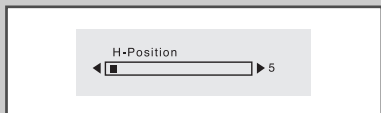
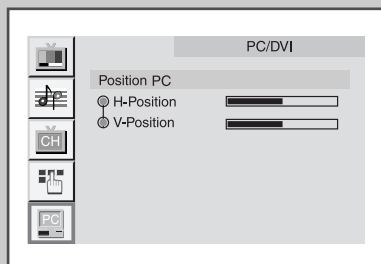
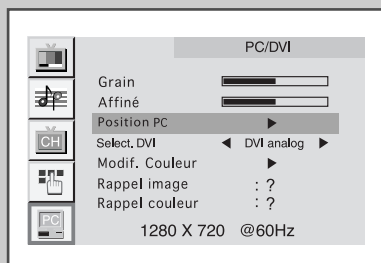

Préréglez le mode PC/DVI en utilisant le bouton PC.

- 1 Appuyez sur le bouton **MENU**.

Résultat: Le menu principal s'affiche.

- 2 Appuyez sur le bouton **MONTER/DESCENDRE ▲▼** pour sélectionner **PC/DVI**. Appuyez sur le bouton **GAUCHE/DROITE ◀▶**.

Résultat: Les options disponibles dans le groupe **PC/DVI** s'affichent.

- 3 Appuyez sur le bouton **MONTER/DESCENDRE ▲▼** pour sélectionner **H-Position** ou **V-Position**.

- 4 Appuyez sur le bouton **GAUCHE/DROITE ◀▶** pour régler la position requise.

- 5 Appuyez sur le bouton **MENU** de façon répétée pour revenir en visualisation normale.

Pour initialiser le réglage de l'image.

- 1 Une fois les étapes 1 ~2 ci-dessus terminées, appuyez sur le bouton **MONTER/DESCENDRE ▲▼** pour sélectionner **Rappel image**.

- 2 Appuyez sur le bouton **GAUCHE/DROITE ◀▶** pour initialiser le réglage de l'image.

Changement de la norme Couleur de l'écran

Préréglez le mode PC/DVI en utilisant le bouton PC.

- Appuyez sur le bouton **MENU**.
Résultat: Le menu principal s'affiche.
- Appuyez sur le bouton **MONTER/DESCENDRE ▲▼** pour sélectionner **PC/DVI**. Appuyez sur le bouton **GAUCHE/DROITE ◀▶**.
Résultat: Les options disponibles dans le groupe **PC/DVI** s'affichent.
- Appuyez sur le bouton **MONTER/DESCENDRE ▲▼** pour sélectionner **Modif. Couleur**, puis appuyez sur le bouton **GAUCHE/DROITE ◀▶**.
Résultat: Vous pouvez sélectionner "Personnalisé", "Couleur1", "Couleur2" ou "Couleur3".
- Appuyez sur le bouton **MENU** de façon répétée pour revenir en visualisation normale.

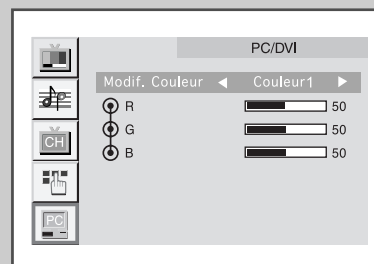
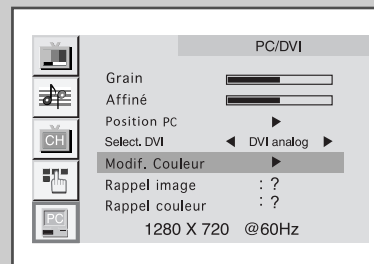

Réglage des paramètres de couleurs de l'écran

Préréglez le mode PC/DVI en utilisant le bouton PC.

- Appuyez sur le bouton **MENU**.
Résultat: Le menu principal s'affiche.
- Appuyez sur le bouton **MONTER/DESCENDRE ▲▼** pour sélectionner **PC/DVI**. Appuyez sur le bouton **GAUCHE/DROITE ◀▶**.
Résultat: Les options disponibles dans le groupe **PC/DVI** s'affichent.
- Appuyez sur le bouton **MONTER/DESCENDRE ▲▼** pour sélectionner **Modif. Couleur**, puis appuyez sur le bouton.
- Appuyez sur le bouton **MONTER/DESCENDRE ▲▼** pour sélectionner l'élément requis que vous voulez régler.
- | Pour régler le... | Appuyez sur le bouton... |
|-------------------|---------------------------|
| ◆ R | ◆ GAUCHE/DROITE ◀▶ |
| ◆ G | |
| ◆ B | |
- Appuyez sur le bouton **MENU** de façon répétée pour revenir en visualisation normale.

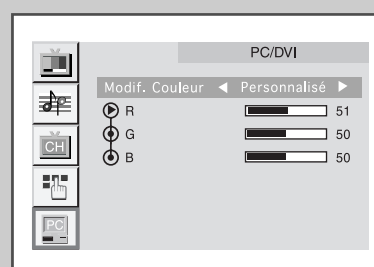
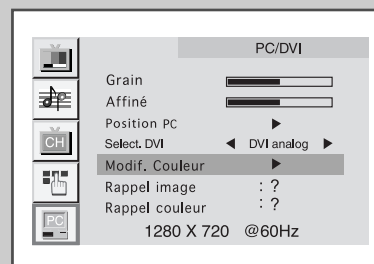

Pour initialiser le réglage de l'couleur.

- Une fois les étapes 1 ~2 ci-dessus terminées, appuyez sur le bouton **MONTER/DESCENDRE ▲▼** pour sélectionner **Rappel couleur**.
- Appuyez sur le bouton **GAUCHE/DROITE ◀▶** pour initialiser le réglage de la couleur.

Décodeur télétexte

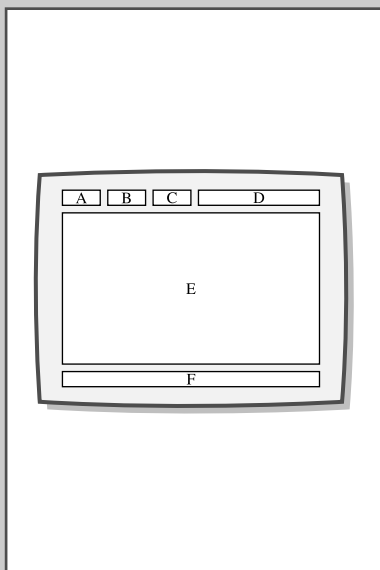

La plupart des chaînes du téléviseur possèdent des pages " télétexte " fournissant des informations telles que :

- ◆ Les horaires des programmes télévisés
- ◆ Des bulletins d'informations
- ◆ Les prévisions météo
- ◆ Les résultats sportifs
- ◆ Des sous-titres pour les malentendants

Les pages télétextes sont organisées en six catégories :

PartCatégorie	Contenu
A	Numéro de page sélectionnée.
B	Identité de la station de radiodiffusion.
C	Numéro de page actuelle ou état de recherche.
D	Date et heure.
E	Texte.
F	Information d'état.

Affichage des informations télétexte

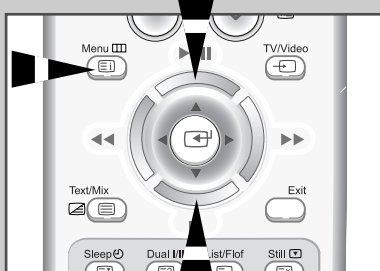

Vous pouvez afficher des informations télétexte à tout moment, mais la réception du signal doit être bonne. Dans le cas contraire :

- ◆ Des informations peuvent manquer
- ◆ Certaines pages peuvent ne pas s'afficher

Pour activer le mode télétexte et afficher les informations télétexte :

- 1 A l'aide du bouton **P** ^ () ou **P** v () sélectionnez la chaîne fournissant le service télétexte.
- 2 Appuyez sur le bouton **Text/Mix** (/) pour activer le mode télétexte.

Résultat: Les informations télétexte (page 100) s'affichent. Elles peuvent s'afficher de nouveau à tout moment en appuyant sur le bouton **Menu** ().
- 3 Pour afficher simultanément le programme réel diffusé et la page télétexte appuyez sur le bouton **Text/Mix** (/).
- 4 Pour revenir en visualisation normale, appuyez sur le bouton **Still** ().
- 5 Appuyez de nouveau sur le bouton **Text/Mix** (/) pour sortir de l'affichage TTX.

- Si un caractère cassé apparaît lors de la visualisation TTX, assurez-vous que la langue TTX est identique à la langue du mode menu " Fonction ". Si les deux langues sont différentes, sélectionnez la même langue pour la langue TTX dans le menu " Fonction ".

Sélection d'une page télétexte spécifique

Appuyez sur les touches numériques de la télécommande pour entrer directement le numéro de page :

- 1 Entrez le numéro de page à trois chiffres listé dans la table des matières en appuyant sur les boutons numériques correspondants.

Résultat: Le compteur de page actuel est incrémenté et la page s'affiche.

- 2 Si la page sélectionnée est liée à plusieurs pages secondaires, celles-ci sont affichées par séquence. Pour figer l'affichage sur une page donnée, appuyez sur le bouton **Sleep** (⏸). Appuyez de nouveau sur le bouton **Sleep** pour reprendre.

- 3 Utilisation des diverses options d'affichage :

Pour afficher...	Appuyez sur le bouton...
◆ A la fois les informations télétexte et le programme normal	Text/Mix (Ⓜ / Ⓝ)
◆ Le texte caché (réponses de jeux par exemple)	Dual I/II (Ⓜ ?)
◆ L'écran normal	Dual I/II (Ⓜ ?) à nouveau
◆ Une page secondaire, en entrant son numéro à 4 chiffres	Subpage (Ⓜ ?)
◆ La page suivante	P ^ (Ⓜ ^)
◆ La page précédente	P v (Ⓜ v)
◆ Les lettres de taille double dans la: <ul style="list-style-type: none"> • Moitié supérieure de l'écran • Moitié inférieure de l'écran 	SIZE (Ⓜ ?) <ul style="list-style-type: none"> ◆ Une fois ◆ Deux fois
◆ L'écran normal	◆ Trois fois



Utilisation de FLOF pour sélectionner une page télétexte



Les différents sujets inclus dans les pages télétexte disposent d'un code de couleur et peuvent être sélectionnés en appuyant sur les boutons colorés de la télécommande.

- 1 Affichez les informations télétexte en appuyant sur le bouton **Text/Mix** (☰/☒).
- 2 Appuyez sur le bouton coloré correspondant au sujet que vous voulez sélectionner (les sujets disponibles sont listés sur la ligne d'informations d'état).

Résultat: La page s'affiche avec des informations supplémentaires disposant d'un code de couleur pouvant être sélectionnées de la même manière.

- | 3 | Pour afficher la : | Appuyez sur le bouton : |
|---|--------------------|-------------------------|
| | Page précédente | Bouton rouge. |
| | Page suivante | Bouton vert. |
- 4 Lorsque vous avez terminé, appuyez sur le bouton **Still** (☒) pour revenir au programme normal.

Enregistrement de pages télétexte

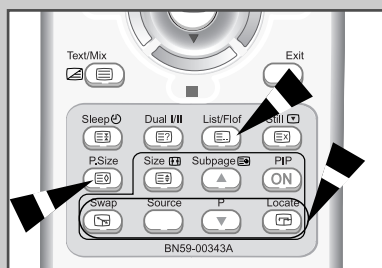

Vous pouvez enregistrer jusqu'à quatre pages télétexte.

- 1 Sélectionnez le mode LIST.

Résultat: Quatre numéros à 3 chiffres de couleurs différentes s'affichent en bas de l'écran.
- 2 Appuyez sur le bouton coloré correspondant à la page qui sera remplacée.
- 3 Entrez le nouveau numéro de page à l'aide des boutons numériques.
- 4 Répétez les étapes 2 et 3 pour chaque page à enregistrer en utilisant chaque fois un bouton coloré différent.
- 5 Appuyez sur le bouton **P.Size** (☒) jusqu'à ce que les blocs correspondants clignotent.

- Le bouton LIST/FLOF (☒) est utilisé pour basculer entre :
- ◆ mode LIST
 - ◆ mode FLOF

Connexion aux entrées/sorties AV-1 ou 2 SCART

- AV1 est utilisé pour un équipement disposant d'une sortie RVB, tel que des consoles de jeux vidéo et des lecteurs DVD ou un magnétoscope.

Arrière du téléviseur

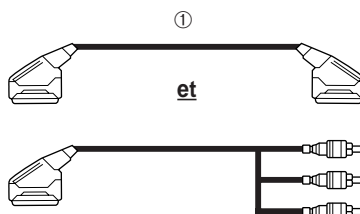
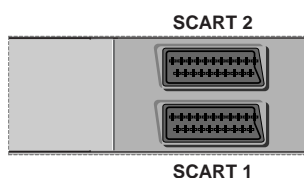

- ① Cette extrémité peut être reliée à :
- ◆ Un connecteur SCART
 - ◆ Trois connecteurs RCA (vidéo + audio G et D)

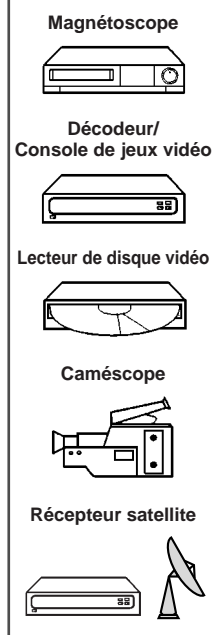

Connexion à une entrée RCA (AV3)

- Les connecteurs RCA (vidéo + audio G et D) sont utilisés pour des équipements tels que les caméscopes, les lecteurs DVD et certaines consoles de jeux vidéo.

Arrière du téléviseur

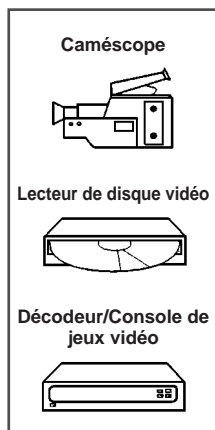
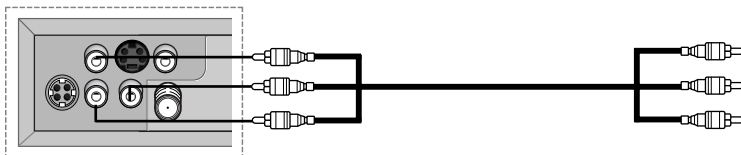

Connexion à une entrée S-Vidéo

- Les connecteurs S-VIDEO/RCA(AUDIO-G+D) sont utilisés pour des équipements disposant d'une sortie S-Vidéo tels qu'un caméscope ou un magnétoscope.

Arrière du téléviseur

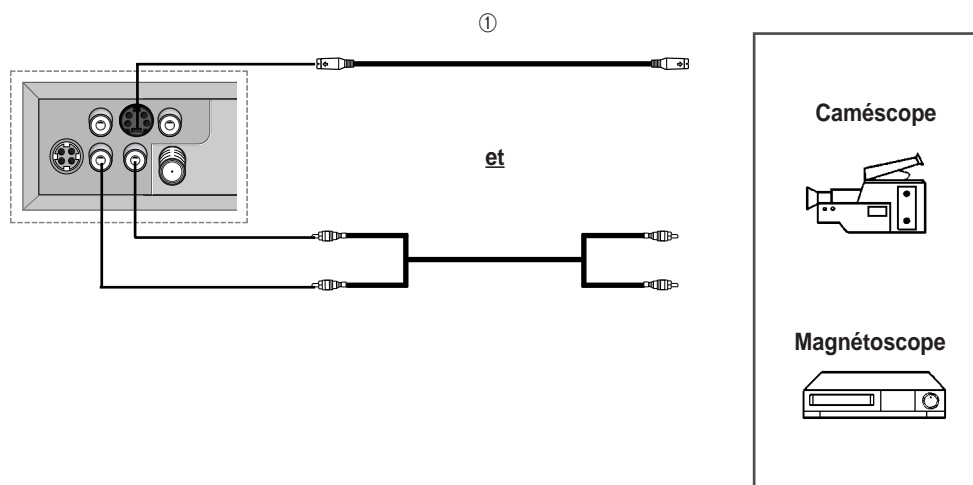

- ① Pour lire simultanément les images et le son, les connexions S-VIDEO et RCA doivent être utilisées.

Visualisation d'images provenant de sources externes

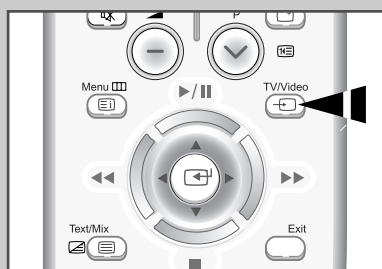

Une fois que vous avez connecté vos divers systèmes audio et vidéo, vous pouvez visualiser les différentes sources en sélectionnant l'entrée appropriée.

- 1 Vérifiez que toutes les connexions nécessaires ont été effectuées.
- 2 Allumez la télévision et, si nécessaire, appuyez sur le bouton **TV/VIDEO** () une ou plusieurs fois jusqu'à ce que l'entrée requise apparaisse.

- En fonction de la source sélectionnée, les images peuvent apparaître automatiquement.

- Pour regarder à nouveau les programmes de télévision, appuyez sur le bouton **TV/VIDEO** () pour sélectionner " TV " et sélectionnez le numéro de chaîne requis.

Câblage de la prise d'alimentation secteur (Royaume-Uni seulement)

AVIS IMPORTANT

La prise d'alimentation secteur de cet appareil est livrée avec une fiche moulée comprenant un fusible.

La valeur du fusible est indiquée sur la face de la fiche présentant les broches et, s'il doit être remplacé, il convient d'utiliser un fusible de la même valeur et conforme à BSI1362.

N'utilisez jamais la fiche sans le couvercle du fusible si ce couvercle est détachable.

Si le couvercle de fusible doit être remplacé, il doit être de la même couleur que la face de la fiche présentant les broches.

Les couvercles de remplacement sont disponibles auprès de votre revendeur.

Si la prise fournie ne s'adapte pas aux prises électriques de votre domicile ou si le câble n'est pas suffisamment long pour atteindre une prise électrique, vous devez utiliser un cordon d'extension adapté et sécurisé ou consulter votre revendeur qui pourra vous assister.

Cependant, dans le cas où il n'y aurait pas d'autre solution que de couper la prise, retirez le fusible et jetez la prise pour votre sécurité.

Ne la branchez PAS à une prise murale d'alimentation secteur. En effet, il y a un risque de décharge dû au cordon flexible dénudé.

IMPORTANT

Les fils du câble branché au secteur respectent le code de couleur suivant :

BLEU - BRUN NEUTRE - SOUS TENSION

Comme ces couleurs ne correspondent pas forcément aux marques de couleur qui identifient les bornes de la prise, procédez comme suit :

Le fil de couleur BLEUE doit être connecté à la borne marquée de la lettre N ou de couleur BLEUE ou NOIRE.

Le fil de couleur BRUNE doit être connecté à la borne marquée de la lettre L ou de couleur BRUNE ou ROUGE.

ATTENTION: NE CONNECTEZ A LA BORNE DE TERRE AUCUN DES FILS MARQUES DE LA LETTRE E OU DU SYMBOLE DE LA TERRE, OU LES FILS DE COULEUR VERTE OU VERTE ET JAUNE.

Pannes : Avant de contacter le personnel qualifié du service d'assistance

Avant de contacter le service après vente Samsung, effectuez les vérifications simples qui suivent :

Si vous ne pouvez pas résoudre le problème en suivant les instructions ci-dessous, notez le modèle et le numéro de série de votre télévision et contactez votre revendeur local.

Aucune image ou aucun son	<ul style="list-style-type: none"> ◆ Vérifiez que la prise mâle a été connectée à une prise murale. ◆ Vérifiez que vous avez appuyé sur le bouton "⏻" (MARCHE/ARRET). ◆ Vérifiez les paramètres de contraste et de luminosité. ◆ Vérifiez le volume.
Image normale mais aucun son	<ul style="list-style-type: none"> ◆ Vérifiez le volume. ◆ Vérifiez si le bouton MUTE (🔇) a été appuyé sur la télécommande.
Aucune image ou une image noir et blanc	<ul style="list-style-type: none"> ◆ Réglez les paramètres de couleur. ◆ Vérifiez que le système d'émission sélectionné est correct.
Interférence du son et de l'image	<ul style="list-style-type: none"> ◆ Essayez d'identifier l'appareil électrique affectant la télévision et déplacez-le. ◆ Branchez votre télévision à une autre prise.
Neige ou image floue, son déformé	<ul style="list-style-type: none"> ◆ Vérifiez l'orientation, l'emplacement et les connexions de votre antenne. Cette interférence est souvent due à l'utilisation d'une antenne intérieure.
Dysfonctionnement de la télécommande.	<ul style="list-style-type: none"> ◆ Remplacez les piles de la télécommande. ◆ Nettoyez la partie supérieure de la télécommande (fenêtre de transmission). ◆ Vérifiez les bornes de la batterie.
Message " Vérif. signal câble".	<ul style="list-style-type: none"> ◆ Assurez-vous que le câble de signal est fermement connecté au PC sources. ◆ Assurez-vous que le PC sources sont allumés.
Message " Mode non disponible".	<ul style="list-style-type: none"> ◆ Vérifiez la résolution maximale et la fréquence de l'adaptateur vidéo. ◆ Comparez ces valeurs aux données du graphique de fonctionnement des modes d'affichage.
L'image est trop claire ou trop sombre.	<ul style="list-style-type: none"> ◆ Réglez la luminosité et le contraste.
Des barres horizontales apparaissent et clignotent ou tremblent sur l'image.	<ul style="list-style-type: none"> ◆ Réglez la fonction Fine. ◆ Réglez la fonction Approx, puis réglez la fonction Fine.
Des barres verticales apparaissent et clignotent ou tremblent sur l'image.	<ul style="list-style-type: none"> ◆ Le téléviseur utilise son système de gestion d'alimentation. ◆ Déplacez la souris de l'ordinateur ou appuyez sur une touche du clavier.
L'écran est noir et le voyant de tension clignote 1 seconde.	<ul style="list-style-type: none"> ◆ Vérifiez que votre PC fonctionne en mode normal et non pas en mode économie d'énergie ou assurez-vous que le câble d'interface est correctement branché.

L'image n'est pas stable et peut vibrer.

- ◆ Si le réglage est incorrect, utilisez le programme utilitaire de votre ordinateur pour modifier les paramètres d'affichage.

REMARQUE : Votre téléviseur prend en charge les fonctions d'affichage multiscan dans le domaine de fréquences suivant :

- ◆ Fréquence horizontale : 30 kHz ~ 48 kHz
 - ◆ Fréquence verticale : 56 Hz ~ 75 Hz
 - ◆ Taux de rafraîchissement maxi. : 1280 x 720 @ 60 Hz
-

L'image n'est pas centrée sur l'écran.

- ◆ Réglez la position horizontale et verticale.
-

Défaut de Point d'Image

Pour ce produit, on a utilisé un affichage TFT LCD fabriqué au moyen d'une technologie avancée de semi-conducteurs assurant une précision de 99,999 %. Cependant les pixels des couleurs ROUGE, VERTE, BLEUE et BLANCHE pourraient apparaître brillants ou encore noirs. Cela n'est pas dû à une mauvaise qualité et vous pouvez utiliser l'appareil sans inquiétude.

Le nombre de pixels TFT LCD : 2,764,800

Modes d'affichage

*Si le signal du système équivaut au mode de signal standard, l'écran se règle automatiquement.
 Dans le cas contraire, réglez le mode en vous reportant au guide d'utilisateur de la carte vidéo car l'écran peut ne pas s'afficher ou seul le témoin de mise sous tension peut être allumé
 Pour les modes d'affichage listés ci-dessous, l'image de l'écran a été optimisée lors de la fabrication.*

Mode	Résolution	Fréquence horizontale (KHz)	Fréquence verticale (Hz)	Fréquence d'horloge pixels (MHz)	Polarité synchronisée (H/V)
MAC	640X480	35,000	66,667	30,240	- / -
	832X624	49,726	74,551	49,500	+ / +
IBM	640X480	31,469	59,940	25,175	- / -
	720X400	31,469	70,087	28,322	- / +
VESA	640X480	37,861	72,809	31,500	- / -
	640X480	37,500	75,000	31,500	- / -
	800X600	37,879	60,317	40,000	+ / +
	800X600	48,077	72,188	50,000	+ / +
	800X600	46,875	75,000	49,500	+ / +
GTF	1280X720	44,769	60,000	74,841	- / +

Connexion d'un dispositif de montage mural ou à bras

Le téléviseur prend en charge le montage VESA standard pour l'utilisation avec divers appareils de montage VESA.

Pour installer un appareil de montage VESA, procédez comme suit :

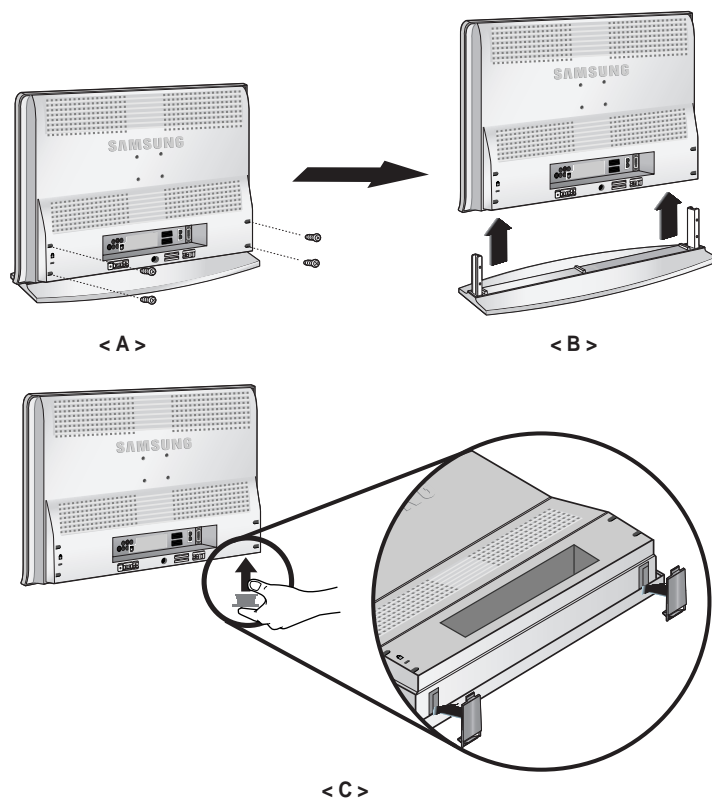

- 1 Retirez tous les cordons branchés sur le téléviseur.
- 2 Retirez les quatre vis puis, retirez le Support du Téléviseur à Ecran LCD (voir images A & B). Retirez tous les cordons branchés sur le téléviseur.
- 3 Repoussez le capot du support jusqu'à ce qu'un clic de verrouillage se fasse entendre, comme le montre la figure C.
- 4 Branchez tous les cordons que vous avez retirés au cours de la première étape.
- 5 Maintenant vous êtes prêt à installer le dispositif de fixation murale/sur support en fonctions de vos besoins.

Installation d'un dispositif de fixation compatible VESA

Alignez la plaque de l'interface de montage avec les trous de la plaque de fixation du couvercle arrière et bloquez-la à l'aide des quatre vis fournies avec la base type bras, avec le dispositif de fixation au mur ou avec les autres bases.

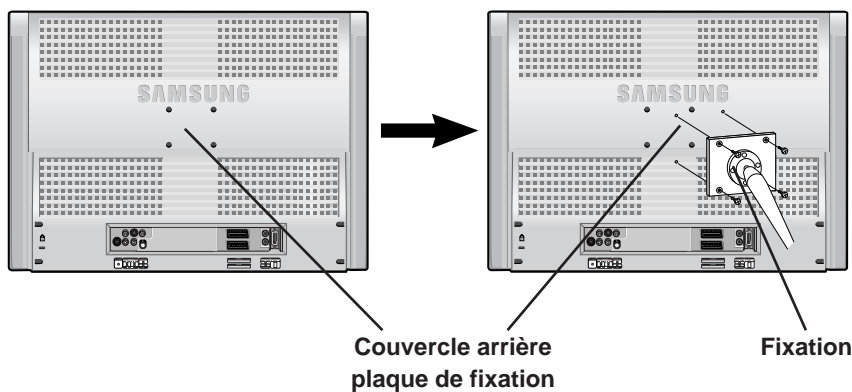

Fente Kensington

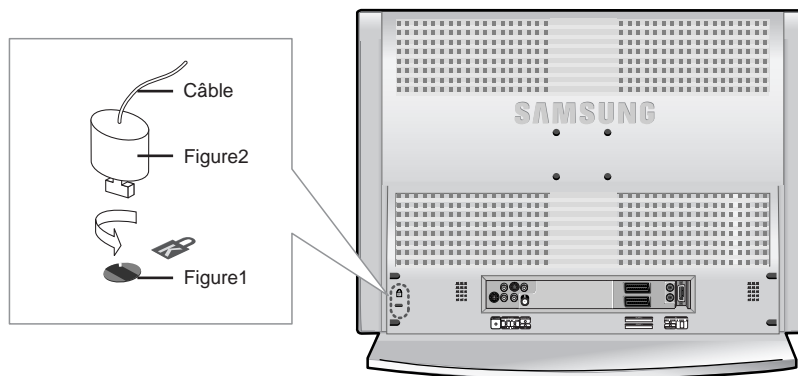

Le verrou Kensington est un dispositif permettant de fixer le système lorsqu'il est utilisé dans un lieu public. Le dispositif de verrouillage doit être acheté séparément. Il se peut que l'apparence et la méthode de verrouillage soient différentes de l'illustration en fonction du fabricant. Veuillez vous reporter au manuel fourni avec le verrou Kensington pour une utilisation adéquate.

1

Insérez le verrou Kensington sur le téléviseur à écran LCD (figure 1) et faites-le tourner dans le sens du verrouillage (figure 2).

2

Branchez le câble du verrou Kensington.

3

Fixez le verrou Kensington sur un bureau ou un objet solide et stable.

Programmation de la télécommande



FRANÇAIS-52

Une fois programmée correctement, la télécommande peut fonctionner selon qua-tre modes distincts, soit téléviseur, magnétoscope, câblosélecteur et DVD. Appuyez sur la touche de la télécommande correspondant à l'appareil voulu pour commander cet appareil.

REMARQUE

La télécommande peut ne pas être compatible avec tous les appareils.

Configuration de la télécommande pour faire fonctionner votre magnétoscope

- 1 Éteignez le magnétoscope.
- 2 Appuyez sur la touche MODE et assurez-vous que le voyant VCR est allumé.
- 3 Appuyez sur la touche 'Set' de la télé-commande du téléviseur.
- 4 Appuyez sur les touches numériques de votre télécommande qui correspondent aux trois chiffres du code du magnéto-scope dont les marques sont répertoriées à la 'page 55' du présent guide. Veillez à entrer tous les chiffres du code, même si le premier chiffre est "0". (Si plusieurs codes sont indiqués, essayez d'abord le premier.)
- 5 Appuyez sur la touche 'Power' de la télé-commande. Si vous avez bien configuré la télécommande, le magnétoscope devrait s'allumer.

Si votre magnétoscope ne s'allume pas après que vous ayez effectué la configuration, répétez les étapes 2, 3 et 4 en essayant un autre code parmi ceux correspondant à la marque de votre magnéto-scope. Si aucun autre code n'est répertorié, essayez tous les codes de magnéto-scope, de 000 à 089.

Remarque sur l'utilisation des modes de la télécommande : Magnétoscope
Quand la télécommande est dans le mode VCR, les touches de volume commandent toujours le volume du téléviseur.

Programmation de la télécommande

Configuration de la télécommande pour faire fonctionner votre câblosélecteur

- 1 Éteignez le câblosélecteur.
- 2 Appuyez sur la touche MODE et assurez-vous que le voyant Cable est allumé.
- 3 Appuyez sur la touche 'Set' de la télécommande du téléviseur.
- 4 Appuyez sur les touches numériques de votre télécommande qui correspondent aux trois chiffres du code du câblosélecteur dont les marques sont répertoriées à la 'page 55' du présent guide. Veillez à entrer tous les chiffres du code, même si le premier chiffre est "0". Si plusieurs codes sont indiqués, essayez d'abord le premier.
- 5 Appuyez sur la touche 'Power' de la télécommande. Votre câblosélecteur devrait s'allumer si vous avez bien configuré votre télécommande.

Si votre câblosélecteur ne s'allume pas après que vous ayez effectué la configuration, répétez les étapes 2, 3 et 4 en essayant un autre code parmi ceux correspondant à la marque de votre câblosélecteur. Si aucun autre code n'est répertorié, essayez tous les codes, de 000 à 077.

Remarque sur l'utilisation des modes de la télécommande : Câblosélecteur
Quand la télécommande est dans le mode Câble Box, les touches de volume commandent toujours le volume du téléviseur.



Programmation de la télécommande



FRANÇAIS-54

Configuration de la télécommande pour faire fonctionner votre lecteur DVD

- 1 Éteignez votre lecteur DVD.
- 2 Appuyez sur la touche MODE et assurez-vous que le voyant DVD est allumé.
- 3 Appuyez sur la touche 'Set' de la télé-commande du téléviseur.
- 4 Appuyez sur les touches numériques de votre télécommande qui correspondent aux trois chiffres du code du lecteur DVD dont les marques sont répertoriées à la 'page 55' du présent guide. Veillez à entrer tous les chiffres du code, même si le premier chiffre est "0". Si plusieurs codes sont indiqués, essayez d'abord le premier.
- 5 Appuyez sur la touche Power de la télé-commande. Si vous avez bien configuré la télécommande, le lecteur DVD devrait s'allumer.

Si le lecteur DVD ne s'allume pas après que vous ayez effectué la configuration, répétez les étapes 2, 3 et 4 en essayant un autre code parmi ceux correspondant à la marque de votre lecteur DVD. Si aucun autre code n'est répertorié, essayez tous les codes, de 000 à 008.

Remarque sur l'utilisation des modes de la télécommande : Lecteur DVD
Quand la télécommande est dans le mode DVD, les touches de volume commandent toujours le volume du téléviseur.

Programmation de la télécommande

Codes de la télécommande

Codes de magnétoscope

Admiral	015,088	KLH	082	RCA	009,014,016,017,037,044,046,063,078
Aiwa	024	LG	001,002,007	Samsung	000,016,022,031,041,051
Audio Dynamics	022,025	Lloyd	024	Sansui	025
Bell&Howell	011	Logik	040	Sanyo	011,021
Broksonic	019	LXI	024	Scott	022,050,058,077
Candle	016,018,022,054,055,061	Magnavox	017,038,062,065	Sears	011,014,018,021,027,028,044,052,057
Canon	017,062	Marantz	011,017,023,025,038,039,055,070	Sharp	015,036,048,054
Citizen	016,018,022,054,055,061	Marta		Shintom	026,035,040,064
Colorlyme	023	MEI		Signature	024
Craig	016,021	Memorex		Sony	026,035,047
Curtis-Mathes	009,016,017,023,024,055,062,073,076	MGA		Sylvania	017,024,038,062,065
Daewoo	003,004,005,006,007,008,022,054,085	Midland		Symphonic	024
DBX		Minota		Tandy	011,024
Dimensia	009	Mitsubishi		Tashiko	
Dynatech	024	Montgomery ward		Tatung	039
Electrohome	036	MTC	016,024	Teac	024,039,078
Emerson	017,018,019,022,024,029,032,036,043,050,051,056,058,066,071,074,076,077,079	Multitech	016,024,040,041	Technics	017
Fisher	011,021,027,028,052,057,067	NEC	011,023,025,039,055,070,073	Temika	
Funai	024	Optimus	015	TMK	076
GE		Panasonic	017,062,084,086	Toshiba	014,022,028,057,058
Go Video	016	Pentax	014,044	Totevision	016,018
Harman Kardon	023	Pentex Reserch+	055	Unitech	
Hitach	014,024,044,045	Philco	017,038,062,065	Vector Research	
Instant Replay	017	Philips	017,038	Victor	
JC Penney	011,014,016,017,023,025,039,044,060,062	Pioneer	014,025,042,059	Video Concepts	
JCL	011,017,023,025,039,055	Portland	053,054,061	Videosonic	
JVC		ProScan	009	Wards	
kenwood	011,023,025,039,055	Quartz	011	Yamaha	
		Quasar	017,053	Zenith	
		Radio Shack/Realistics	011,015,017,018,021,024,028,036,052,062		

Codes – Boîtier décodeur

Anvision	015,016	NSC	017	Signature	054
Cable star	015,016	Oak	024,046	Sprucer	035
Eagle	015,016	Osk Sigma	024	Starcom	054
Eastrm Int.		Panasonic	011,035,047,069	Stargate 2000	066
General Instrument	054	Philips	015,016,027,029,034,036,037,040,041,048,049	Sylvania	019,067
GI	012,013,023,031,032,033,038,044,075,076,077	Pioneer	026,028,052	Texscan	019,067
Hamlin	011,012,020,021,042,056	Randtek	015,016	Tocom	025,029,057,058,063
Hitachi	045,051,054	RCA	008,035,074	Unika	039,040,049
Jerrold	012,013,023,031,032,033,038,044,054,070,073	Regal	011,020,021	Universal	059,060
Macom	045,051	Regency	010,041	Viewstar	015,016,027,029,034,036,037,040,041,048,049
Magnavox	015,016,027,029,034,036,037,040,041,048,049	SA		Warner Amex	052
		Samsung	000,011,030,052,071,072	Zenith	022,050,065,069

Codes de lecteur DVD

Philips	007
Proscan	008
RCA	008
Toshiba	002
Panasonic	006
Sony	004
Samsung	000

Spécifications

Modèle		LW22A13W
Ecran	Taille	22,0" Diagonal
	Taille de l'affichage	487,68(H) X 274,32(V)mm
	Type	matrice active a-si TFT
	Pas des pixels	0,381(H)X 0,381(V)mm
	Angle de visualisation	170(H) / 170(V)
*Fréquence	Horizontale	30~48 kHz
	Verticale	56~75 Hz
	Couleur de l'affichage	16.777.216 couleurs
Résolution de l'affichage	Mode maximal	1280 X 720 @ 60 Hz
Signal d'entrée	Signal vidéo synchronisé	H/V séparé, TTL, P. ou N. 0,7 Vp-p @ 75 ohm
TV	Système de couleurs Système de son	PAL, SECAM, NTSC 4,43 B/G, D/K, I, L, L'
Video	Système de couleurs Système de son	PAL/NTSC/SECAM CVBS, S-VHS, RGB
Scart 1	Entrée/Sortie vidéo	1,0 Vp-p @ 75 ohm
	Entrée/Sortie audio	500mVrms
	Entrée RVB	0,7 Vp-p @ 75 ohm
Scart 2	Entrée/Sortie vidéo	1,0 Vp-p @ 75 ohm
	Entrée/Sortie audio	500mVrms
Alimentation	Entrée	AC 100 ~ 240 V (50Hz / 60Hz), 2A
	Sortie	DC 14V/8A

* Référence aux modes pré-réglés, page 48.

Spécifications

Modèle		LW22A13W
Consommation	Economie d'énergie maximale	120 W < 5 W
Dimensions /Poids	Unité (WxDxH): Corps du téléviseur Avec support	23,62 x 2,63 x 17,46inch/15,65 livres (600 x 66,8 x 443,5mm/7,1 kg) 23,62 x 7,28 x 18,43inch/19,4 livres (600 x 185 x 468mm/8,8 kg)
Considérations environnementales	Température de fonctionnement Humidité au cours du fonctionnement Température de stockage Humidité du stockage	50 °F à 104 °F (10 °C à 40 °C) 10% à 80% -13 °F à 113 °F (-25 °C à 45 °C) 5% à 95%
Caractéristiques audio	Entrée audio 1 Entrée audio 2 Sortie casque Fréquence Réponse Sortie Audio	Prise RCA rouge (D) blanche (G), 0,5Vrms (-9dB) Prise stéréo 3,5ø, 0,5Vrms (-9dB) Max. Sortie 10mW (prise stéréo 32, 3,5ø) RF: 80Hz ~ 15kHz (à -3dB) A/V: 80Hz ~ 20kHz (à -3dB) 7W X 2 (Option : Haut-parleur de grave actif 500 mV Rms à 20-150Hz)

Attributions des broches

Connexion Pin DVI

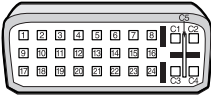
Pin	1	2	3	4	5	6	7	8
Séparé H/V	Rx 2-	Rx 2+	GND	Pas de branchement	Pas de branchement	Horloge DDC (SCL)	Données CND (SDA)	Sync analogique vertical
Pin	9	10	11	12	13	14	15	16
Séparé H/V	Rx 1-	Rx 1+	GND	Pas de branchement	Pas de branchement	Puissance d'entrée CND (+5V)	Self Raster	Branchement signal de sortie
Pin	17	18	19	20	21	22	23	24
Séparé H/V	Rx 0-	Rx 0+	GND	Pas de branchement	Pas de branchement	GND	Rx C-	Rx C+
Pin	25(C3)	26(C5)	27(C4)	28(C2)	29(C5)	30(C1)		
Séparé H/V	Analogique (Bleu)	GND analogique	Sync. Horizontale analogique	Analogique (vert)	GND analogique	Analogique (rouge)		

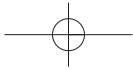

CET APPAREIL EST DISTRIBUE PAR :

